



# LASERJET PROFESSIONAL CP1020

COLOR PRINTER SERIES

## Gebruikershandleiding







# HP LaserJet Pro CP1020-kleurenprinterserie

Gebruikershandleiding

## **Copyright en licentie**

© Copyright 2015 HP Development Company, L.P.

Verveelvoudiging, bewerking en vertaling zonder voorafgaande schriftelijke toestemming zijn verboden, behalve zoals toegestaan door het auteursrecht.

De informatie in dit document kan zonder voorafkondiging worden gewijzigd.

De enige garantie voor producten en services van HP wordt uiteengezet in de garantieverklaring die bij dergelijke producten en services wordt geleverd. Niets in deze verklaring mag worden opgevat als een aanvullende garantie. HP is niet aansprakelijk voor technische of redactionele fouten of weglatingen in deze verklaring.

Edition 1, 11/2015

## **Handelsmerken**

Adobe®, Adobe Photoshop®, Acrobat® en PostScript® zijn handelsmerken van Adobe Systems Incorporated.

Java™ is een handelsmerk van Sun Microsystems, Inc. in de Verenigde Staten.





Microsoft®, Windows®, Windows® XP en Windows Vista® zijn in de Verenigde Staten gedeponeerde handelsmerken van Microsoft Corporation.

UNIX® is een gedeponeerd handelsmerk van The Open Group.

ENERGY STAR® en ENERGY STAR® zijn in de Verenigde Staten gedeponeerde merken.

## Symbolen in deze handleiding

---

-  **TIP:** Bij Tip vindt u handige tips of sneltoetsen.
  -  **OPMERKING:** Bij Opmerking vindt u belangrijke informatie, zoals een toelichting bij een concept of uitleg van een taak.
  -  **VOORZICHTIG:** Dit geeft aan dat u bepaalde procedures moet volgen om te voorkomen dat gegevens verloren gaan of het apparaat wordt beschadigd.
  -  **WAARSCHUWING!** Waarschuwingen geven aan dat u bepaalde procedures moet volgen om te voorkomen dat letsel ontstaat, gegevens onherroepelijk verloren gaan of het apparaat zwaar wordt beschadigd.
-



---

# Inhoudsopgave

<b>1 Basisinformatie over het apparaat .....</b>	<b>1</b>
Productvergelijking .....	2
Milieuvriendelijke functies .....	2
Toegankelijkheidsfuncties .....	3
Productaanzichten .....	4
Vooraanzicht van product .....	4
Achteraanzicht van product .....	4
Locatie van serie- en modelnummer .....	5
Layout bedieningspaneel .....	6
<b>2 Software voor Windows .....</b>	<b>7</b>
Ondersteunde besturingssystemen voor Windows .....	8
Ondersteunde printerdrivers voor Windows .....	8
Instellingen van de afdruktaak wijzigen voor Windows .....	9
Instellingen van de printerdriver wijzigen voor Windows .....	10
De instellingen voor alle afdruktaken wijzigen totdat het softwareprogramma wordt gesloten .....	10
De standaardinstellingen voor alle afdruktaken wijzigen .....	10
De configuratie-instellingen van het product wijzigen .....	10
Software verwijderen voor Windows .....	11
Ondersteunde hulpprogramma's voor Windows (alleen netwerkmodellen) .....	12
<b>3 Het product gebruiken op de Mac .....</b>	<b>13</b>
Software voor Mac .....	14
Ondersteunde besturingssystemen voor Mac .....	14
Ondersteunde printerdrivers voor Mac .....	14
Software installeren op Mac-besturingssystemen .....	14
Software verwijderen uit Mac-besturingssystemen .....	16
Instellingen van de printerdriver wijzigen voor Mac .....	17
Software voor Mac-computers .....	18
Afdrukken met Mac .....	19
Een afdruktaak annuleren op de Mac .....	19

De papiersoort en het papierformaat wijzigen op de Mac .....	19
Het documentformaat wijzigen of een aangepast papierformaat afdrukken op de Mac .....	19
Voorinstellingen voor afdrukken maken op de Mac .....	19
Een voorbeeld afdrukken op de Mac .....	20
Meerdere pagina's op één vel papier afdrukken in Mac .....	20
Afdrukken op beide zijden van het papier (duplex) in Mac .....	21
De kleuropties instellen op de Mac .....	21

#### **4 Sluit het product aan ..... 23**

Ondersteunde netwerkbesturingssystemen (alleen netwerkmodellen) .....	24
Disclaimer voor printer delen .....	24
Verbinden met USB .....	25
Cd-installatie .....	25
Aansluiten op een netwerk (alleen netwerkmodellen) .....	26
Ondersteunde netwerkprotocollen .....	26
Het apparaat installeren op een bekabeld netwerk .....	26
Het apparaat installeren op een draadloos netwerk .....	27
Netwerkinstellingen configureren .....	31

#### **5 Papier en afdruk materiaal ..... 33**

Papiergebruik begrijpen .....	34
Richtlijnen voor speciaal papier .....	34
De printerdriver aanpassen aan de papiersoort en het papierformaat .....	36
Ondersteunde papierformaten .....	37
Ondersteunde papiersoorten .....	39
Papierinvoerladen vullen .....	41
Materiaal in de invoerlade plaatsen .....	41
Ladecapaciteit .....	41
Afdrukstand van het papier voor het vullen van de laden .....	42

#### **6 Afdruktaken ..... 43**

Een afdruktaak annuleren met Windows .....	44
Basistaken afdrukken in Windows .....	45
De printerdriver openen met Windows .....	45
Hulp krijgen bij een afdrukoptie met Windows .....	45
Het aantal af te drukken exemplaren wijzigen met Windows .....	45
Aangepaste afdrukinstellingen opslaan die u opnieuw wilt gebruiken met Windows .....	46
De afdrukkwaliteit verbeteren met Windows .....	49
Dubbelzijdig afdrukken (duplex) met Windows .....	50
Meerdere pagina's per vel afdrukken met Windows .....	52



De standaardafdrukstand selecteren met Windows .....	54
Kleuropties instellen met Windows .....	55
Geavanceerde taken afdrukken in Windows .....	56
Gekleurde tekst afdrukken in zwart-wit (grijswaarden) met Windows .....	56
Afdrukken op voorbedrukt briefpapier of voorbedrukte formulieren met Windows .....	56
Met Windows afdrukken op speciaal papier, etiketten of transparanten .....	57
De eerste of laatste pagina op ander papier afdrukken met Windows .....	59
Een document aanpassen aan paginagrootte met Windows .....	60
Een watermerk aan een document toevoegen in Windows .....	61
Een brochure maken met Windows .....	62
<b>7 Kleur .....</b>	<b>65</b>
Kleur aanpassen .....	66
Het kleurthema van een afdruktaak wijzigen .....	66
De kleuropties wijzigen .....	66
handmatige kleuropties .....	67
Kleuren overeen laten stemmen .....	69
<b>8 Het apparaat beheren en onderhouden .....</b>	<b>71</b>
Druk informatiepagina's af .....	72
De configuratiepagina afdrukken .....	72
De statuspagina voor benodigdheden afdrukken .....	72
De geïntegreerde webserver van HP gebruiken (alleen netwerkmodellen) .....	73
De geïntegreerde webserver van HP openen .....	73
Functies van de geïntegreerde webserver van HP .....	73
Beveiligingsfuncties van het apparaat .....	76
Het apparaat vergrendelen .....	76
Een systeemwachtwoord instellen .....	76
Besparingsinstellingen .....	77
Instellen modus Auto-aan/Auto-uit .....	77
Benodigdheden en accessoires beheren .....	78
Afdrukken wanneer een printcartridge of een afbeeldingsdrum het einde van de geschatte levensduur heeft bereikt .....	78
Printcartridges en afbeeldingsdrums beheren .....	79
Instructies voor vervanging .....	81
Het product reinigen .....	89
De papierbaan reinigen .....	89
De buitenkant reinigen .....	89
Productupdates .....	89

<b>9 Problemen oplossen .....</b>	<b>91</b>
Zelfhulp .....	92
Controlelijst voor het oplossen van problemen .....	93
Stap 1: Zorgen dat het apparaat goed is ingesteld .....	93
Stap 2: De bekabeling of de draadloze verbinding (alleen netwerkmodellen) controleren .....	93
Stap 3: Controleren of er lampjes op het bedieningspaneel branden .....	93
Stap 4: Het papier controleren .....	93
Stap 5: De software controleren .....	94
Stap 6: De afdrukfunctionaliteit testen .....	94
Stap 7: De benodigdheden controleren .....	94
Stap 8: Proberen een afdruktaak vanaf de computer te verzenden .....	94
Factoren die de prestaties van het product beïnvloeden .....	95
Fabrieksinstellingen herstellen .....	96
Betekenis van de patronen van de lampjes op het bedieningspaneel .....	97
Statuswaarschuwingsberichten .....	100
Papier wordt niet goed ingevoerd of loopt vast .....	106
Het apparaat pakt geen papier op .....	106
Het apparaat pakt meerdere vellen papier op. ....	106
Papierstoringen voorkomen .....	106
Storingen verhelpen .....	107
De afdrukkwaliteit verbeteren .....	112
Gebruik de juiste instelling voor de papiersoort in de printerdriver. ....	112
De kleurinstellingen aanpassen in de printerdriver .....	113
Papier gebruiken dat voldoet aan de specificaties van HP .....	114
Een reinigingspagina afdrukken .....	115
Het apparaat kalibreren om de kleuren uit te lijnen .....	115
De printcartridges controleren .....	115
Het apparaat drukt niet of langzaam af .....	119
Het apparaat drukt niet af .....	119
Het apparaat drukt langzaam af .....	119
Verbindingsproblemen oplossen .....	120
Problemen met rechtstreekse verbindingen oplossen .....	120
Netwerkproblemen oplossen .....	120
Problemen met draadloze netwerken oplossen .....	122
Controlelijst draadloze verbinding .....	122
Er kan niet worden afgedrukt met het apparaat na het voltooien van de draadloze configuratie .....	122
Er kan niet worden afgedrukt met het apparaat en op de computer is een firewall van derden geïnstalleerd .....	123
De draadloze verbinding functioneert niet meer nadat de draadloze router of het apparaat is verplaatst .....	123

Er kunnen geen computers meer worden aangesloten op het draadloos apparaat .....	123
De verbinding van het draadloos apparaat wordt verbroken wanneer er verbinding wordt gemaakt met een virtueel privénetwerk. ....	123
Het netwerk wordt niet weergegeven in de lijst met draadloze netwerken .....	123
Het draadloos netwerk functioneert niet .....	123
Softwareproblemen oplossen .....	125
Veelvoorkomende Mac-problemen oplossen .....	126
De printerdriver wordt niet in de lijst met printers en faxapparaten weergegeven .....	126
De apparaatnaam wordt niet weergegeven in de lijst met printers en faxapparaten. ....	126
De printerdriver zorgt er niet automatisch voor dat het geselecteerde apparaat wordt weergegeven in de lijst met printers en faxapparaten. ....	126
Er is geen afdraktaak verzonden naar het apparaat van uw keuze .....	126
Wanneer het apparaat met een USB-kabel is aangesloten, wordt het apparaat niet weergegeven in de lijst met printers en faxapparaten nadat de driver is geselecteerd. ....	127
Bij USB-verbindingen wordt er een algemene printerdriver gebruikt .....	127

## **Bijlage A Specificaties ..... 129**

Fysieke specificaties .....	130
Stroomverbruik, stroomvoorzieningsspecificaties en geluidsuitstoot .....	130
Omgevingsspecificaties .....	130

## **Bijlage B Service en ondersteuning ..... 131**

Beperkte garantieverklaring van HP .....	132
VK, Ierland en Malta .....	134
Oostenrijk, België, Duitsland en Luxemburg .....	134
België, Frankrijk en Luxemburg .....	135
Italië .....	136
Spanje .....	136
Denemarken .....	137
Noorwegen .....	137
Zweden .....	137
Portugal .....	137
Griekenland en Cyprus .....	138
Hongarije .....	138
Tsjechië .....	138
Slowakije .....	139
Polen .....	139
Bulgarije .....	139
Roemenië .....	140
België en Nederland .....	140
Finland .....	140

Slovenië .....	141
Kroatië .....	141
Letland .....	141
Litouwen .....	142
Estland .....	142
Rusland .....	142
De Premium Protection Warranty van HP: Beperkte garantieverklaring voor LaserJet-tonercartridges .....	143
Beleid van HP ten aanzien van benodigdheden van derden .....	144
Anti-namaakwebsite van HP .....	145
Op de tonercartridge opgeslagen gegevens .....	146
Licentieovereenkomst voor eindgebruikers .....	147
Garantieservice voor reparaties door de klant .....	151
Klantondersteuning .....	152

## **Bijlage C Programma ter bevordering van milieuvriendelijke producten ..... 153**

Milieubescherming .....	155
Ozonproductie .....	155
Lager energieverbruik .....	155
Tonerverbruik .....	155
Papierverbruik .....	156
Plastic onderdelen .....	156
HP LaserJet-afdrukbenodigdheden .....	156
Papier .....	156
Materiaalbeperkingen .....	156
Verwijderen van afgedankte apparatuur door gebruikers (EU en India) .....	157
Recycling van elektronische hardware .....	157
Brazilië hardware recycle-informatie .....	158
Chemische stoffen .....	158
Gegevens over het stroomverbruik van het product volgens verordening (EG) nr. 1275/2008 van de Europese Commissie .....	158
Verklaring betreffende beperking op gevaarlijke substanties (India) .....	158
Verklaring over de beperking van gevaarlijke stoffen statement (Turkije) .....	158
Verklaring betreffende beperkingen op schadelijke stoffen (Oekraïne) .....	159
Tabel met chemicaliën (China) .....	159
Gebruikersinformatie SEPA Ecolabel (China) .....	159
De richtlijnen voor de implementatie van het China energielabel voor printer, fax en kopieerapparaat .....	160
Material Safety Data Sheet (MSDS, chemiekaart) .....	160
EPEAT .....	160
Meer informatie .....	160

<b>Bijlage D Overheidsinformatie .....</b>	<b>161</b>
Verklaring van conformiteit (basismodellen) .....	162
Verklaring van conformiteit (draadloze modellen) .....	164
Wettelijke kennisgevingen .....	166
FCC-voorschriften .....	166
Canada: Industry Canada ICES-003-conformiteitsverklaring .....	166
EMC-verklaring (Korea) .....	166
Instructies voor netsnoer .....	166
Laserverklaring .....	166
Laserverklaring voor Finland .....	167
GS-verklaring (Duitsland) .....	168
Conformiteit Eurazië (Wit-Rusland, Kazachstan, Rusland) .....	168
Aanvullende voorschriften voor draadloze producten .....	169
FCC-voorschriften—Verenigde Staten .....	169
Australische verklaring .....	169
Braziliaanse ANATEL-verklaring .....	169
Canadese verklaringen .....	169
Blootstelling aan straling van radiofrequenties (Canada) .....	169
Wettelijk voorschrift van Europese Unie .....	170
Kennisgeving voor gebruik in Rusland .....	170
Verklaring voor Mexico .....	170
Verklaring voor Taiwan .....	170
Koreaanse verklaring .....	170
Vietnam Telecom elektronische marking voor producten met ICTQC Type-goedkeuring .....	171
 <b>Bijlage E Benodigheden en accessoires .....</b>	 <b>173</b>
Onderdelen, accessoires en benodigheden bestellen .....	174
Onderdeelnummers .....	174
Printcartridges .....	174
Afbeeldingsdrums .....	174
Kabels en interfaces .....	174
 <b>Index .....</b>	 <b>175</b>





---

# 1 Basisinformatie over het apparaat

- [Productvergelijking](#)
- [Milieuvriendelijke functies](#)
- [Toegankelijkheidsfuncties](#)
- [Productaanzichten](#)

## Productvergelijking

<b>HP LaserJet Pro CP1025</b> <b>CE913A</b>	<b>HP LaserJet Pro CP1025nw</b> <b>CE914A</b>
	
<ul style="list-style-type: none"> <li>• <b>Snelheid:</b> Drukt maximaal 16 pagina's per minuut (ppm) af op papier van A4-formaat of 17 ppm op papier van Letter-formaat in zwart-wit en 4 ppm in kleur</li> <li>• <b>Lade:</b> 150 vellen van 75 g/m<sup>2</sup></li> <li>• <b>Uitvoerbak:</b> 50 vellen van 75 g/m<sup>2</sup></li> <li>• <b>Aansluitingen:</b> USB 2.0-poort voor hoge snelheid</li> <li>• <b>Dubbelzijdig afdrukken (duplex):</b> Handmatig dubbelzijdig afdrukken (via de printerdriver)</li> <li>• <b>Startprintcartridge:</b> Meegeleverd met apparaat</li> </ul>	<p>HP LaserJet Pro CP1025 plus:</p> <ul style="list-style-type: none"> <li>• <b>Connectiviteit:</b> 802.11b/g/n draadloos netwerk, ingebouwde netwerkaansluiting voor 10Base-T/100Base-TX-netwerken</li> <li>• <b>Interne netwerken:</b> Poort voor interne netwerken van HP</li> </ul>

## Milieuvriendelijke functies

Recycling	<p>Verminder afval door gerecycled papier te gebruiken.</p> <p>Recycle printcartridges via de procedure voor retourzending van HP.</p>
Energiebesparing	<p>Bespaar energie met de technologie Auto-aan/Auto-uit van HP.</p>
Handmatig dubbelzijdig afdrukken	<p>Bespaar papier door de instelling voor handmatig dubbelzijdig afdrukken te gebruiken.</p>
Meerdere pagina's per vel afdrukken	<p>Bespaar papier door twee of meer pagina's van een document naast elkaar op één vel papier af te drukken. U kunt deze functie gebruiken via de printerdriver.</p>



## Toegankelijkheidsfuncties

Het apparaat beschikt over verschillende functies die gebruikers hulp bieden bij toegangsproblemen.

- On line gebruikershandleiding die compatibel is met reader-programma's.
- Printcartridges en de imaging drum kunnen met één hand worden geïnstalleerd en verwijderd.
- Alle kleppen en deksels kunnen met één hand worden geopend.

# Productaanzichten

## Vooraanzicht van product

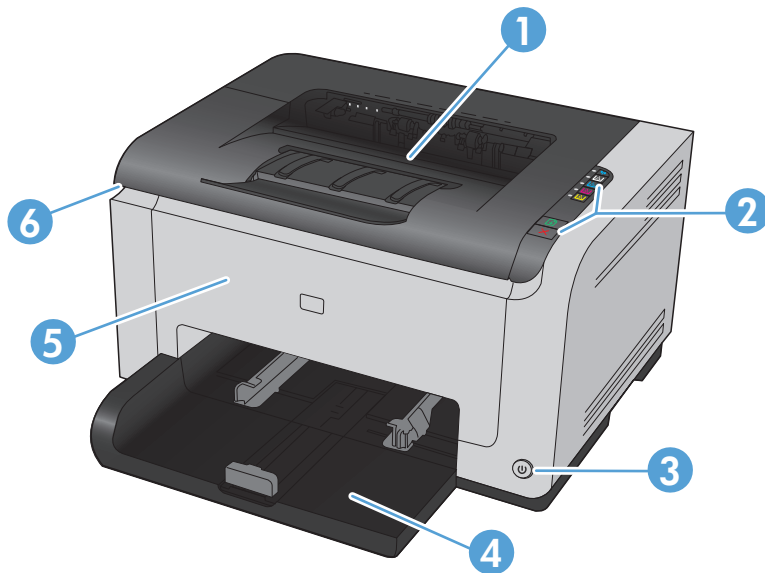

1	Uitvoerbak
2	Bedieningspaneel
3	Aan-uitknop
4	Hoofd invoerlade
5	Vorklep (geeft toegang tot de afbeeldingsdrum)
6	Printcartridgeklep (geeft toegang tot de cyaan, magenta, gele en zwarte printcartridges)

## Achteraanzicht van product

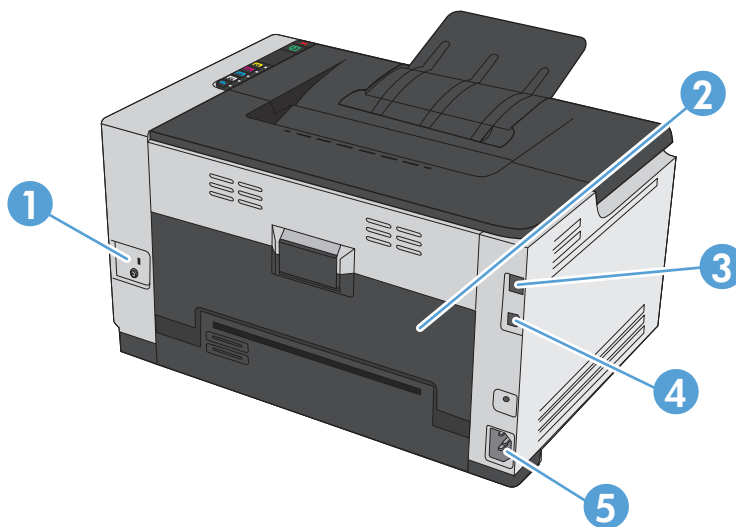

1	Kensington-vergrendeling
---	--------------------------

2	Achterklep voor toegang bij storing
3	Interne netwerkpoort van HP (alleen netwerkmodellen)
4	USB-poort
5	Netsnoeraansluiting



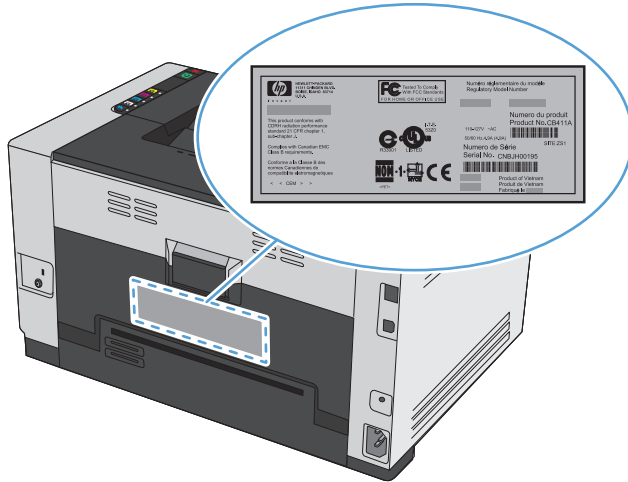

## Locatie van serie- en modelnummer

Het etiket met het product- en serienummer bevindt zich aan de binnenzijde van de voorklep.

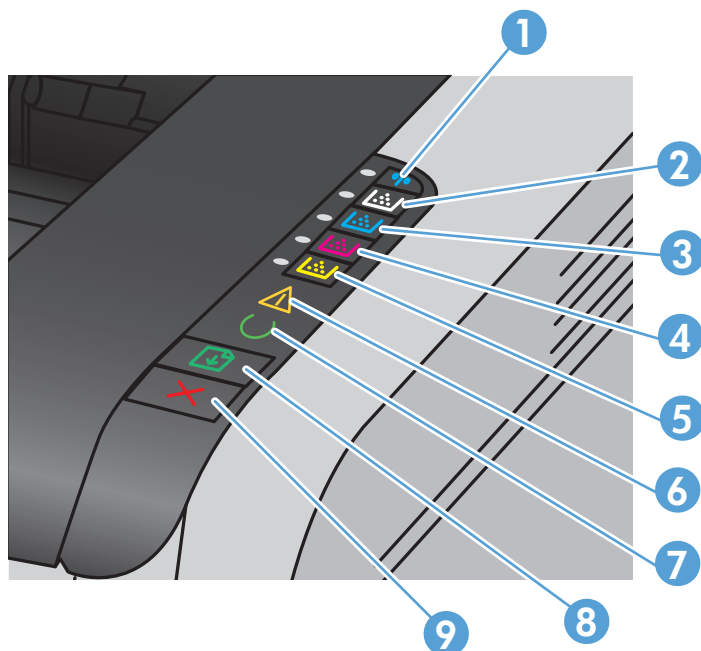

## Layout bedieningspaneel



1	 Knop Draadloos en lampje	Houd de knop ingedrukt om Wi-Fi Protected Setup (WPS) in te schakelen (alleen netwerkmodellen). Met het lampje wordt de status van de draadloze verbinding aangegeven.
2-5	 Cartridgeknoppen en -lampjes	Wanneer de printcartridgeklep is gesloten, drukt u op de knop voor toegang tot de printcartridge van de betreffende kleur. Met het lampje wordt de status van de printcartridge aangegeven.
6	 Attentielampje	Geeft aan dat de printcartridgeklep open is of dat er een andere fout is opgetreden.
7	 Gereedlampje	Wanneer het lampje brandt, is het apparaat gereed om af te drukken. Wanneer het lampje knippert, worden er gegevens verwerkt.
8	 Knop Hervatten	Druk op deze knop om een afdruktaak te hervatten.
9	 Knop Annuleren	Druk op deze knop om een afdruktaak te annuleren.

---

## 2 Software voor Windows

- [Ondersteunde besturingssystemen voor Windows](#)
- [Ondersteunde printerdrivers voor Windows](#)
- [Instellingen van de afdruktaak wijzigen voor Windows](#)
- [Instellingen van de printerdriver wijzigen voor Windows](#)
- [Software verwijderen voor Windows](#)
- [Ondersteunde hulpprogramma's voor Windows \(alleen netwerkmodellen\)](#)

## Ondersteunde besturingssystemen voor Windows

Het product wordt geleverd met software voor de volgende Windows®-besturingssystemen:

- Windows 7 (32-bits en 64-bits)
- Windows Vista (32-bits en 64-bits)
- Windows XP (32-bits, Service Pack 2)
- Windows Server 2003 (32-bits, Service Pack 3)
- Windows Server 2008 (32-bits en 64-bits)

## Ondersteunde printerdrivers voor Windows

Het product wordt geleverd met software voor Windows die de communicatie van de computer met het product mogelijk maakt. Deze software wordt een printerdriver genoemd. Printerdrivers geven toegang tot de functies van het product, zoals het afdrukken op aangepaste papierformaten, het formaat van documenten wijzigen en het invoegen van watermerken.



---

**OPMERKING:** De meest recente drivers zijn beschikbaar op [www.hp.com/support/ljcp1020series](http://www.hp.com/support/ljcp1020series).

---

# Instellingen van de afdruktaak wijzigen voor Windows

Hulpmiddel voor het wijzigen van de instellingen	Methode voor het wijzigen van de instellingen	Duur van de wijzigingen	Prioriteitsvolgorde van de wijzigingen
Instellingen softwareprogramma	Klik in het menu Bestand van het softwareprogramma op Pagina-instelling of een gelijkwaardige optie.	Deze instellingen zijn alleen van toepassing op de huidige afdruktaak.	Als u hier wijzigingen aanbrengt, worden alle gewijzigde instellingen ergens anders teniet gedaan.
Printereigenschappen in het softwareprogramma	<p>De stappen zijn voor elk softwareprogramma anders. Deze procedure is het meest algemeen.</p> <ol style="list-style-type: none"><li>1. Kies <b>Afdrukken</b> in het menu <b>Bestand</b> van het softwareprogramma.</li><li>2. Selecteer het product en klik op <b>Eigenschappen</b> of <b>Voorkeuren</b>.</li><li>3. Wijzig de instellingen op de verschillende tabbladen.</li></ol>	Deze instellingen zijn van toepassing op de huidige sessie van het softwareprogramma.	Als u hier wijzigingen aanbrengt, hebben deze instellingen voorrang op de standaardinstellingen van de printerdriver en het apparaat.
Standaardinstellingen printerdriver	<ol style="list-style-type: none"><li>1. Open de lijst met printers op uw computer en selecteer dit apparaat. <b>OPMERKING:</b> Deze stap varieert voor elk besturingssysteem.</li><li>2. Klik op <b>Printer</b> en klik vervolgens op <b>Afdrukvoorkeuren</b>.</li><li>3. Wijzig de instellingen op de verschillende tabbladen.</li></ol>	<p>Deze instellingen blijven van kracht totdat u ze nogmaals wijzigt.</p> <p><b>OPMERKING:</b> Deze methode wijzigt de standaardinstellingen voor de printerdriver van alle softwareprogramma's.</p>	U kunt deze instellingen teniet doen door de instellingen in het softwareprogramma te wijzigen.

# Instellingen van de printerdriver wijzigen voor Windows

## De instellingen voor alle afdruktaken wijzigen totdat het softwareprogramma wordt gesloten

1. Klik in het menu **Bestand** van het softwareprogramma op **Afdrukken**.
2. Selecteer de driver en klik vervolgens op **Eigenschappen** of **Voorkeuren**.

De stappen kunnen variëren. Dit is de meeste voorkomende procedure.

## De standaardinstellingen voor alle afdruktaken wijzigen

1. **Windows XP, Windows Server 2003 en Windows Server 2008 (te beginnen vanuit de standaardweergave van het menu Start):** klik op **Start** en vervolgens op **Printers en faxapparaten**.

**Windows XP, Windows Server 2003 en Windows Server 2008 (te beginnen vanuit de klassieke weergave van het menu Start):** klik op **Start, Instellingen** en vervolgens op **Printers**.

**Windows Vista:** klik op **Start, Configuratiescherm** en vervolgens in de categorie **Hardware en geluiden** op **Printer**.

**Windows 7:** Klik op **Start** en klik op **Apparaten en printers**.

2. Klik met de rechtermuisknop op het pictogram van de driver en selecteer vervolgens **Voorkeursinstellingen voor afdrukken**.

## De configuratie-instellingen van het product wijzigen

1. **Windows XP, Windows Server 2003 en Windows Server 2008 (te beginnen vanuit de standaardweergave van het menu Start):** klik op **Start** en vervolgens op **Printers en faxapparaten**.

**Windows XP, Windows Server 2003 en Windows Server 2008 (te beginnen vanuit de klassieke weergave van het menu Start):** klik op **Start, Instellingen** en vervolgens op **Printers**.

**Windows Vista:** klik op **Start, Configuratiescherm** en vervolgens in de categorie **Hardware en geluiden** op **Printer**.

**Windows 7:** Klik op **Start** en klik op **Apparaten en printers**.

2. Klik met de rechtermuisknop op het driverpictogram en selecteer **Eigenschappen** of **Printereigenschappen**.
3. Klik op het tabblad **Configureren**.



# Software verwijderen voor Windows

## Windows XP

1. Klik op **Start** en vervolgens op **Programma's**.
2. Klik achtereenvolgens op **HP** en op de apparaatnaam.
3. Klik op **Verwijderen** en volg de instructies op het scherm voor het verwijderen van de software.

## Windows Vista en Windows 7

1. Klik op **Start** en op **Alle programma's**.
2. Klik achtereenvolgens op **HP** en op de apparaatnaam.
3. Klik op **Verwijderen** en volg de instructies op het scherm voor het verwijderen van de software.

## Ondersteunde hulpprogramma's voor Windows (alleen netwerkmodellen)

- Geïntegreerde webservice van HP (De geïntegreerde webservice van HP, de EWS, is alleen toegankelijk wanneer het product op een netwerk is aangesloten en niet wanneer het product via USB is aangesloten.)

---

## 3 Het product gebruiken op de Mac

- [Software voor Mac](#)
- [Afdrukken met Mac](#)

# Software voor Mac

## Ondersteunde besturingssystemen voor Mac

De volgende Mac-besturingssystemen worden door het apparaat ondersteund:

- Mac OS X 10.5, 10.6 en hoger



**OPMERKING:** Voor Mac OS X 10.5 en hoger worden Mac-computers met een PPC- of Intel® Core™-processor ondersteund. Voor Mac OS X 10.6 worden Mac-computers met een Intel Core-processor ondersteund.

## Ondersteunde printerdrivers voor Mac

Het installatieprogramma voor de HP LaserJet-software bevat onder meer PPD-bestanden (PostScript® Printer Description) en PDE's (Printer Dialog Extensions) voor Mac OS X-computers. De PPD- en PDE-bestanden voor de HP-printer zorgen in combinatie met de printerdriver voor volledige afdrufunctie en toegang tot specifieke HP-printerfuncties.

## Software installeren op Mac-besturingssystemen

### Software installeren op Mac-computers waarop het apparaat rechtstreeks is aangesloten

Het apparaat ondersteunt een USB 2.0-aansluiting. Gebruik een USB-kabel van het type A-naar-B. HP raadt aan een USB-kabel van maximaal 2 m te gebruiken.

1. Sluit de USB-kabel aan op het apparaat en de computer.

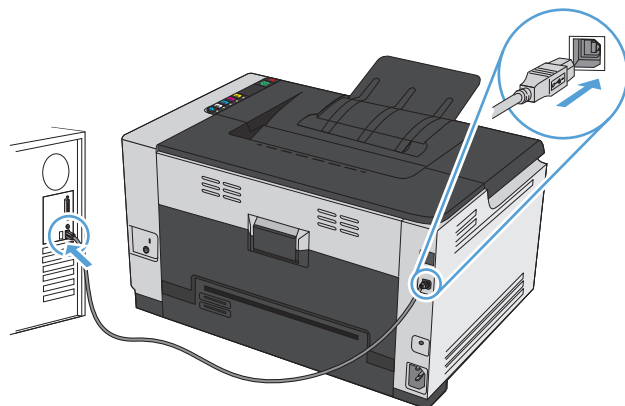

2. Installeer de software vanaf de cd.
3. Klik op het pictogram van het installatieprogramma van HP en volg de instructies op het scherm.
4. Klik in het scherm Gefeliciteerd op de knop **OK**.
5. Druk een pagina af vanuit een willekeurig softwareprogramma om te controleren of de afdrufunctie juist is geïnstalleerd.

## Software installeren op Mac-computers in een bekabeld netwerk

### Het IP-adres configureren

1. Sluit het apparaat met de netwerkkabel aan op het netwerk.

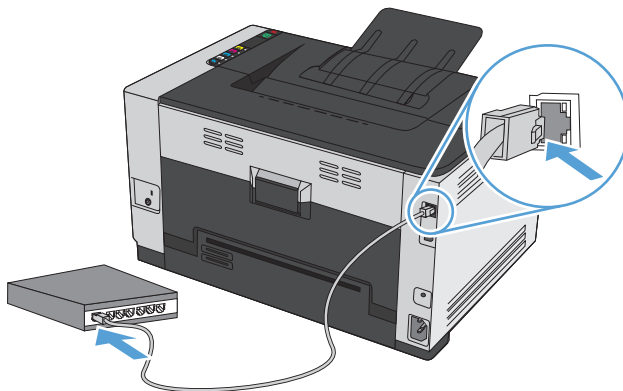

2. Wacht 60 seconden voor u doorgaat. In deze minuut wordt het apparaat herkend door het netwerk en wordt er een IP-adres of hostnaam aan het apparaat toegewezen.
3. Houd de knop Hervatten (↻) twee of drie seconden ingedrukt om een configuratiepagina en de pagina Status benodigdheden af te drukken.
4. Het IP-adres vindt u op het configuratierapport.

LASERJET PROFESSIONAL Self Test / Configuration	
<b>Product Information</b> Product Name = HP LaserJet Product Number = P39024 Product Serial Number = 43609669 Network Category = 2000007 Max Print Quality = FastJet 1200	<b>Network Information</b> Status = Connected Host Name = HP43609669 Hardware Address = 08004A400001 User-Specific ID # = 24-144 Log Point / Subnet = 2 Remote IP Address = 192.254.00.0 <b>IP Address</b> = 192.254.00.0 Subnet Mask = 255.255.255.0 Gateway = 192.254.00.1 DNS Server = 192.254.00.1 IPv4 Link Address = 192.254.00.0/24 (192.254.00.1) IPv6 Link Address = IPv6 Subnet Address = IPv6 Gateway Address = IPv6 DNS Server = IPv6 Link Address = IPv6 Subnet Address = IPv6 Gateway Address = IPv6 DNS Server = IPv6 Link Address = IPv6 Subnet Address = IPv6 Gateway Address = IPv6 DNS Server =
<b>Page Counts</b> Total Pages Printed = 0 Total Copies = 0 Total Pages Copied = 0 Pages Printed / Month = 0 Average Page Length = 0	IPv6 Status = IPv6 Subnet = IPv6 Gateway = IPv6 DNS Server = IPv6 Link Address = IPv6 Subnet Address = IPv6 Gateway Address = IPv6 DNS Server = IPv6 Link Address = IPv6 Subnet Address = IPv6 Gateway Address = IPv6 DNS Server =

### De software installeren

1. Sluit alle programma's op de computer af.
2. Installeer de software vanaf de cd.
3. Klik op het pictogram van het installatieprogramma van HP en volg de instructies op het scherm.
4. Klik in het scherm Gefeliciteerd op de knop **OK**.
5. Druk een pagina af vanuit een willekeurig softwareprogramma om te controleren of de afdruksoftware juist is geïnstalleerd.

## Software installeren op Mac-computers in een draadloos netwerk

Voordat u de apparaatsoftware installeert, controleert u of het apparaat niet via een netwerkkabel met het netwerk is verbonden.

Als uw draadloze router Wi-Fi Protected Setup (WPS) niet ondersteunt, vraagt u uw systeembeheerder om de netwerkinstellingen voor uw draadloze router of voert u de volgende taken uit:

- Achterhaal de naam van het draadloze netwerk of de SSID (service set identifier).
- Bepaal het beveiligingswachtwoord of de coderingsleutel voor het draadloze netwerk.

### Het apparaat aansluiten op een draadloos netwerk met WPS

Als uw router ondersteuning biedt voor Wi-Fi Protected Setup (WPS) is dit de eenvoudigste manier om het apparaat met een draadloos netwerk te verbinden.

1. Druk op de knop WPS op uw draadloze router.
2. Houd de knop Draadloos  op het bedieningspaneel van het apparaat gedurende twee seconden ingedrukt. Laat de knop los wanneer het lampje voor de draadloze functie begint te knipperen.
3. Wacht zo'n twee minuten tot het apparaat verbinding heeft gemaakt met de draadloze router.



**OPMERKING:** Als deze methode niet werkt, probeert u verbinding met het draadloze netwerk te maken via de methode met een USB-kabel.

### Het apparaat met een USB-kabel aansluiten op een draadloos netwerk

Als uw draadloze router WiFi-Protected Setup (WPS) niet ondersteunt, kunt u deze methode gebruiken om het apparaat te verbinden met een draadloos netwerk. Het instellen van een draadloze verbinding is eenvoudiger wanneer u een USB-kabel gebruikt om de instellingen over te brengen. Als de installatie is voltooid, kunt u de USB-kabel loskoppelen en de draadloze verbinding gebruiken.

1. Plaats de software-cd in de cd-lade van de computer.
2. Volg de instructies op het scherm op. Selecteer de optie **Verbinding maken via een draadloos netwerk** wanneer u hierom wordt gevraagd. Sluit de USB-kabel aan op het apparaat wanneer u hierom wordt gevraagd.



**VOORZICHTIG:** Sluit de USB-kabel pas aan als u hierom wordt gevraagd.

3. Als de installatie is voltooid, drukt u een configuratiepagina af om te controleren of het apparaat een SSID-naam heeft.
4. Als de installatie is voltooid, kunt u de USB-kabel loskoppelen.

## Software verwijderen uit Mac-besturingssystemen

U moet beschikken over beheerdersrechten om de software te verwijderen.

1. Koppel het apparaat los van de computer.
2. Open **Programma's**.
3. Selecteer **HP**.
4. Selecteer het **verwijderprogramma van HP**.

5. Selecteer het apparaat in de lijst met apparaten en klik vervolgens op de knop **Verwijderen**.
6. Nadat de software is verwijderd, start u de computer opnieuw op en leegt u de Prullenmand.

## Instellingen van de printerdriver wijzigen voor Mac

De instellingen voor alle afdruktaken wijzigen totdat het softwareprogramma wordt gesloten	De standaardinstellingen voor alle afdruktaken wijzigen	De configuratie-instellingen van het product wijzigen
<ol style="list-style-type: none"> <li>1. Klik in het menu <b>Bestand</b> op de knop <b>Afdrukken</b>.</li> <li>2. Wijzig de gewenste instellingen in de verschillende menu's.</li> </ol>	<ol style="list-style-type: none"> <li>1. Klik in het menu <b>Bestand</b> op de knop <b>Afdrukken</b>.</li> <li>2. Wijzig de gewenste instellingen in de verschillende menu's.</li> <li>3. Klik in het menu <b>Voorinstellingen</b> op de optie <b>Opslaan als...</b> en typ een naam voor de voorinstelling.</li> </ol> <p>Deze instellingen worden in het menu <b>Voorinstellingen</b> opgeslagen. Als u de nieuwe instellingen wilt gebruiken, moet u de opgeslagen voorinstelling selecteren wanneer u een programma opent en wilt afdrukken.</p>	<p><b>Mac OS X 10.5 en 10.6</b></p> <ol style="list-style-type: none"> <li>1. Klik in het menu Apple  op het menu <b>Systeemvoorkeuren</b> en klik vervolgens op het pictogram <b>Afdrukken en faxen</b>.</li> <li>2. Selecteer het apparaat aan de linkerzijde van het scherm.</li> <li>3. Klik op de knop <b>Opties en benodigdheden</b>.</li> <li>4. Klik op het tabblad <b>Driver</b>.</li> <li>5. Configureer de geïnstalleerde opties.</li> </ol>

## Software voor Mac-computers

### Ondersteunde hulpprogramma's voor Mac (alleen netwerkmodellen)

#### HP Utility voor Mac

Gebruik de HP Utility om productfuncties in te stellen die niet beschikbaar zijn in de printerdriver.

U kunt gebruikmaken van de HP Utility als het product beschikt over een USB-kabel (Universal Serial Bus) of als het is aangesloten op een TCP/IP-netwerk.

#### HP Utility openen

▲ Klik in het dock op **HP Utility**.

**-of-**

Klik vanuit **Programma's** op **HP** en klik vervolgens op **HP Utility**.

#### Functies van HP Utility

Gebruik de software HP Utility om de volgende taken uit te voeren:

- Informatie verkrijgen over de status van benodigdheden.
- Informatie verkrijgen over het apparaat, zoals de firmwareversie en het serienummer.
- Druk een configuratiepagina af.
- Voor apparaten die op een IP-netwerk zijn aangesloten: netwerkinformatie verkrijgen en de geïntegreerde webserver van HP openen.
- De papiersoort en het papierformaat voor de lade configureren.
- Bestanden overbrengen van de computer naar het apparaat.
- De firmware van het apparaat bijwerken.
- De kleurgebruikpagina weergeven

#### Ondersteunde hulpprogramma's voor Mac

##### Geïntegreerde webserver van HP

Dit product is uitgerust met een geïntegreerde webserver die toegang geeft tot informatie over de activiteiten van het product en het netwerk.



# Afdrukken met Mac

## Een afdruktaak annuleren op de Mac

1. Als er een taak wordt afgedrukt, kunt u deze onderbreken door op Annuleren **X** te drukken op het bedieningspaneel van het apparaat.



**OPMERKING:** Als u op Annuleren **X** drukt, wordt de taak die op dat moment wordt afgedrukt, gewist. Als er meer dan een proces wordt uitgevoerd wanneer u op Annuleren **X** drukt, wordt het proces gewist dat op dat moment op het bedieningspaneel van het apparaat wordt weergegeven.

2. U kunt ook een afdruktaak annuleren vanuit een softwareprogramma of een afdrukwachtrij.
  - **Softwareprogramma:** doorgaans wordt er korte tijd een dialoogvenster op het scherm weergegeven waarin u de afdruktaak kunt annuleren.
  - **Mac-afdrukwachtrij:** open de afdrukwachtrij door te dubbelklikken op het pictogram van het product in het Dock. Selecteer de afdruktaak en klik vervolgens op **Verwijder**.

## De papiersoort en het papierformaat wijzigen op de Mac

1. Klik in het menu **Bestand** van het softwareprogramma op de optie **Afdrukken**.
2. Klik in het menu **Aantal en pagina's** op de knop **pagina-instelling**.
3. Selecteer een formaat in de vervolgkeuzelijst **Papierformaat** en klik op de knop **OK**.
4. Open het menu **Afwerking**.
5. Selecteer een soort in de vervolgkeuzelijst **Soort afdruk materiaal**.
6. Klik op de knop **Afdrukken**.

## Het documentformaat wijzigen of een aangepast papierformaat afdrukken op de Mac

<b>Mac OS X 10.5 en 10.6</b>	<ol style="list-style-type: none"><li>1. Klik in het menu <b>Bestand</b> op de optie <b>Afdrukken</b>.</li><li>2. Klik op de knop <b>pagina-instelling</b>.</li><li>3. Selecteer het product en selecteer de juiste instellingen voor de optie <b>Papierformaat</b> en <b>Afdrukrichting</b>.</li></ol>
Gebruik een van deze methoden.	<ol style="list-style-type: none"><li>1. Klik in het menu <b>Bestand</b> op de optie <b>Afdrukken</b>.</li><li>2. Open het menu <b>Papierverwerking</b>.</li><li>3. Klik in het gebied <b>Papierformaat bestemming</b> op het vak <b>Aanpassen aan papier</b> en selecteer het formaat in de vervolgkeuzelijst.</li></ol>

## Voorinstellingen voor afdrukken maken op de Mac

Gebruik voorinstellingen voor afdrukken om de huidige instellingen van de printerdriver op te slaan, zodat u deze later opnieuw kunt gebruiken.

### Een voorinstelling voor afdrukken maken

1. Klik in het menu **Bestand** op de optie **Afdrukken**.
2. Selecteer de driver.
3. Selecteer de afdrukinstellingen die u wilt opslaan zodat u deze opnieuw kunt gebruiken.
4. Klik in het menu **Voorinstellingen** op de optie **Opslaan als...** en typ een naam voor de voorinstelling.
5. Klik op de knop **OK**.

### Voorinstellingen voor afdrukken gebruiken

1. Klik in het menu **Bestand** op de optie **Afdrukken**.
2. Selecteer de driver.
3. Selecteer in het menu **Voorinstellingen** de voorinstelling voor afdrukken.



**OPMERKING:** Selecteer de optie **standaard** om de standaardinstellingen van de printerdriver te gebruiken.

### Een voorbeeld afdrukken op de Mac

1. Klik in het menu **Bestand** op de optie **Afdrukken**.
2. Selecteer de driver.
3. Open het menu **Voorblad** en selecteer waar u het voorblad wilt afdrukken. Klik op de knop **Voor document** of **Na document**.
4. Selecteer in het menu **Type voorblad** het bericht dat u op het voorblad wilt afdrukken.



**OPMERKING:** Selecteer de optie **standaard** in het menu **Type voorblad** als u een leeg voorblad wilt afdrukken.

### Meerdere pagina's op één vel papier afdrukken in Mac

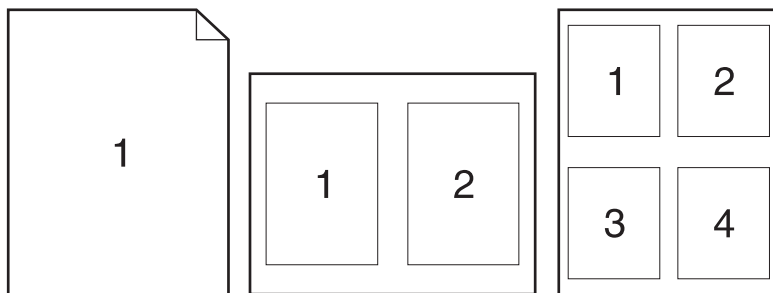

1. Klik in het menu **Bestand** op de optie **Afdrukken**.
2. Selecteer de driver.
3. Open het menu **Lay-out**.

4. Selecteer in het menu **Pagina's per vel** het aantal pagina's dat u per vel wilt afdrucken (1, 2, 4, 6, 9 of 16).
5. Selecteer in het gebied **Lay-outrichting** de volgorde en positie van de pagina's op het vel.
6. Selecteer in het menu **Randen** het soort rand dat u rond elke pagina op het vel wilt afdrucken.

## Afdrukken op beide zijden van het papier (duplex) in Mac

1. Plaats voldoende papier in een van de laden om de taak te kunnen afdrucken.
2. Klik in het menu **Bestand** op de optie **Afdrukken**.
3. Open het menu **Lay-out** en klik op het tabblad **Handmatige duplex** of open het menu **Handmatige duplex**.
4. Klik op het vak **Handmatige duplex** en selecteer een bindoptie.
5. Klik op de knop **Afdrukken**. Volg de instructies in het pop-upvenster dat op het computerscherm verschijnt voordat u de uitgevoerde stapel weer in lade 1 plaatst voor het afdrucken van de tweede zijde.
6. Ga naar het apparaat en verwijder alle lege vellen uit lade 1.
7. Haal de stapel afdrucken uit de uitvoerbak en plaats het papier met de bedrukte zijde naar beneden in de invoerlade, zonder de afdrukrichting te wijzigen.
8. Klik op de computer op de knop **Doorgaan** om de tweede zijde af te drukken. Als u zich bij het apparaat bevindt, drukt u op de knop Hervatten .

## De kleuropties instellen op de Mac

Gebruik het menu **Kleuropties** of **Kwaliteit/kleuropties** om te regelen hoe kleuren worden geïnterpreteerd en afgedrukt vanuit softwareprogramma's.

1. Klik in het menu **Bestand** op de optie **Afdrukken**.
2. Selecteer de driver.
3. Open het menu **Kleuropties** of **Kwaliteit/kleuropties**.
4. open het menu **Geavanceerd** of selecteer het goede tabblad.
5. Pas de afzonderlijke instellingen voor tekst, illustraties en foto's aan.



---

## 4 Sluit het product aan

- [Ondersteunde netwerkbesturingssystemen \(alleen netwerkmodellen\)](#)
- [Verbinden met USB](#)
- [Aansluiten op een netwerk \(alleen netwerkmodellen\)](#)

## Ondersteunde netwerkbesturingssystemen (alleen netwerkmodellen)

Het product ondersteunt de volgende besturingssystemen voor draadloos afdrukken:

- Windows 7 (32-bits en 64-bits)
- Windows Vista (32-bits en 64-bits)
- Windows XP (32-bits, Service Pack 2)
- Windows Server 2003 (32-bits, Service Pack 3)
- Windows Server 2008 (32-bits en 64-bits)
- Mac OS X v10.5 en v10.6

### Disclaimer voor printer delen

HP ondersteunt geen peer-to-peer netwerken, aangezien dit een functie is van Microsoft-besturingssystemen en niet van de printerdrivers van HP. Ga naar Microsoft op [www.microsoft.com](http://www.microsoft.com).

## Verbinden met USB

Dit product ondersteunt een USB 2.0-verbinding. Gebruik een USB-kabel van het type A-naar-B. HP raadt aan een USB-kabel van maximaal 2 m te gebruiken.

**⚠ VOORZICHTIG:** Sluit de USB-kabel pas aan als hierom wordt gevraagd.

### Cd-installatie

1. Sluit alle geopende programma's op de computer af.
2. Installeer de software vanaf de cd en volg de instructies op het scherm.
3. Selecteer wanneer u daarom wordt gevraagd de optie **Rechtstreeks verbinding maken met deze computer via een USB-kabel** en klik vervolgens op de knop **Volgende**.
4. Wanneer u hierom wordt gevraagd, sluit u de USB-kabel aan op het product en de computer.

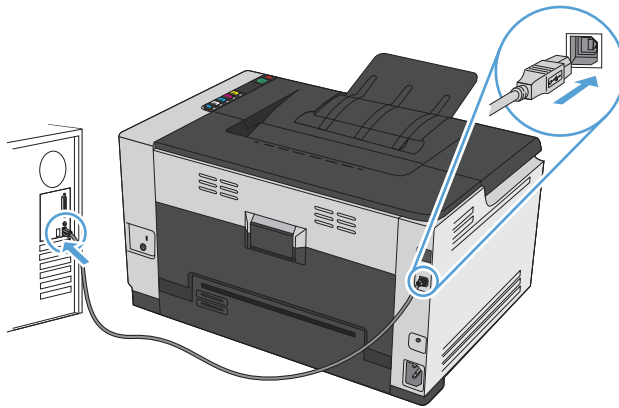

5. Klik aan het einde van de installatie op de knop **Voltooien**.
6. In het scherm **Meer opties** kunt u ervoor kiezen meer software te installeren. U kunt ook op de knop **Voltooien** klikken.
7. Druk een pagina af vanuit een willekeurig softwareprogramma om te controleren of de afdruksoftware juist is geïnstalleerd.

# Aansluiten op een netwerk (alleen netwerkmodellen)

Het apparaat kan op bekabelde en draadloze netwerken worden aangesloten.

 **OPMERKING:** U kunt niet tegelijkertijd verbinding maken met een bekabeld en een draadloos netwerk. Bekabelde verbindingen hebben voorrang.

## Ondersteunde netwerkprotocollen

U heeft een netwerk nodig dat een van de volgende protocollen gebruikt om een product met netwerkfunctionaliteit aan te sluiten op een netwerk.

- TCP/IP (IPv4 of IPv6)
- Port 9100
- LPR
- DHCP
- AutoIP
- SNMP
- Bonjour
- SLP
- WSD
- NBNS

## Het apparaat installeren op een bekabeld netwerk

### Het IP-adres configureren

1. Sluit het apparaat met de netwerkkabel aan op het netwerk.

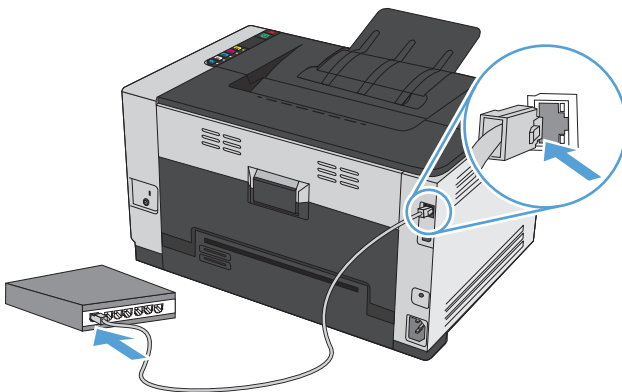

2. Wacht 60 seconden voor u doorgaat. In deze minuut wordt het apparaat herkend door het netwerk en wordt er een IP-adres of hostnaam aan het apparaat toegewezen.



- Houd de knop **Hervatten**  twee of drie seconden ingedrukt om een configuratiepagina en de pagina Status benodigheden af te drukken.
- Het IP-adres vindt u op het configuratierapport.

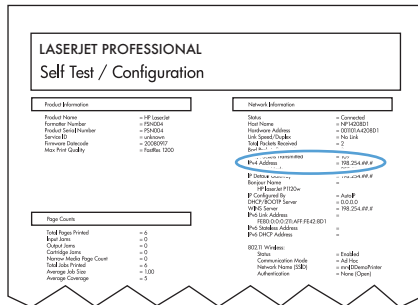

## De software installeren

- Sluit alle programma's op de computer af.
- Installeer de software vanaf de cd.
- Volg de instructies op het scherm.
- Selecteer wanneer u daarom wordt gevraagd de optie **Verbinding maken via een bekabeld netwerk** en klik vervolgens op de knop **Volgende**.
- Selecteer in de lijst met beschikbare printers de printer met het juiste IP-adres.
- Klik op de knop **Voltoeien**.
- In het scherm **Meer opties** kunt u ervoor kiezen meer software te installeren. U kunt ook op de knop **Voltoeien** klikken.
- Druk een pagina af vanuit een willekeurig softwareprogramma om te controleren of de afdruksoftware juist is geïnstalleerd.

## Het apparaat installeren op een draadloos netwerk

Voordat u de apparaatsoftware installeert, controleert u of het apparaat niet via een netwerkkabel met het netwerk is verbonden.

Als uw draadloze router Wi-Fi Protected Setup (WPS) niet ondersteunt, vraagt u uw systeembeheerder om de netwerkinstellingen voor uw draadloze router of voert u de volgende taken uit:

- Achterhaal de naam van het draadloze netwerk of de SSID (service set identifier).
- Bepaal het beveiligingswachtwoord of de coderingsleutel voor het draadloze netwerk.

## Het apparaat aansluiten op een draadloos netwerk met WPS

Als uw router ondersteuning biedt voor Wi-Fi Protected Setup (WPS) is dit de eenvoudigste manier om het apparaat met een draadloos netwerk te verbinden.

1. Druk op de knop WPS op uw draadloze router.
2. Houd de knop Draadloos  op het bedieningspaneel van het apparaat gedurende twee seconden ingedrukt. Laat de knop los wanneer het lampje voor de draadloze functie begint te knipperen.
3. Wacht zo'n twee minuten tot het apparaat verbinding heeft gemaakt met de draadloze router.



**OPMERKING:** Als deze methode niet werkt, probeert u verbinding met het draadloze netwerk te maken via de methode met een USB-kabel.

## Het apparaat met een USB-kabel aansluiten op een draadloos netwerk

Als uw draadloze router WiFi-Protected Setup (WPS) niet ondersteunt, kunt u deze methode gebruiken om het apparaat te verbinden met een draadloos netwerk. Het instellen van een draadloze verbinding is eenvoudiger wanneer u een USB-kabel gebruikt om de instellingen over te brengen. Als de installatie is voltooid, kunt u de USB-kabel loskoppelen en de draadloze verbinding gebruiken.

1. Plaats de software-cd in de cd-lade van de computer.
2. Volg de instructies op het scherm op. Selecteer de optie **Verbinding maken via een draadloos netwerk** wanneer u hierom wordt gevraagd. Sluit de USB-kabel aan op het apparaat wanneer u hierom wordt gevraagd.



**VOORZICHTIG:** Sluit de USB-kabel pas aan als u hierom wordt gevraagd.

3. Als de installatie is voltooid, drukt u een configuratiepagina af om te controleren of het apparaat een SSID-naam heeft.
4. Als de installatie is voltooid, kunt u de USB-kabel loskoppelen.

## De software voor een draadloos apparaat installeren dat momenteel op het netwerk is aangesloten

Als het apparaat al een IP-adres op een draadloos netwerk heeft en u apparaatsoftware wilt installeren op een computer, dient u de volgende stappen uit te voeren.

1. Druk vanaf het bedieningspaneel een configuratiepagina af om het IP-adres van het apparaat te verkrijgen.
2. Installeer de software vanaf de cd.
3. Volg de instructies op het scherm op.
4. Selecteer wanneer u daarom wordt gevraagd de optie **Verbinding maken via een draadloos netwerk** en klik vervolgens op de knop **Volgende**.
5. Selecteer in de lijst met beschikbare printers de printer met het juiste IP-adres.

## Verbinding met het draadloze netwerk verbreken

Als u het product wilt loskoppelen van een draadloos netwerk, dan kunt u de draadloze eenheid in het product uitschakelen.

1. Druk op het bedieningspaneel van het apparaat op de knop Draadloos  en laat deze weer los.
2. Om te controleren of de draadloze eenheid is uitgeschakeld, drukt u een configuratiepagina af en controleert u of de status is vermeld als uitgeschakeld op de configuratiepagina.

## Storing op een draadloos netwerk verminderen

Met de volgende tips kunt u storing op een draadloos netwerk verminderen:

- Houd de draadloze apparaten uit de buurt van grote metalen voorwerpen zoals dossierkasten en andere elektromagnetische apparaten zoals magnetrons en draadloze telefoons. Deze voorwerpen kunnen radiosignalen verstoren.
- Houd de draadloze apparaten uit de buurt van grote stenen gebouwen en andere soorten gebouwen. Deze objecten kunnen radiogolven absorberen en de signaalsterkte verlagen.
- Plaats de draadloze router op een centrale locatie in het zicht van de draadloze apparaten op het netwerk.

## Geavanceerde draadloze installatie

### De modi voor draadloze communicatie

U kunt kiezen uit twee modi voor draadloze communicatie: infrastructuur of ad-hoc.

---

Infrastructuur draadloos netwerk (aanbevolen)

Het apparaat communiceert met andere apparaten op het netwerk via een draadloze router.

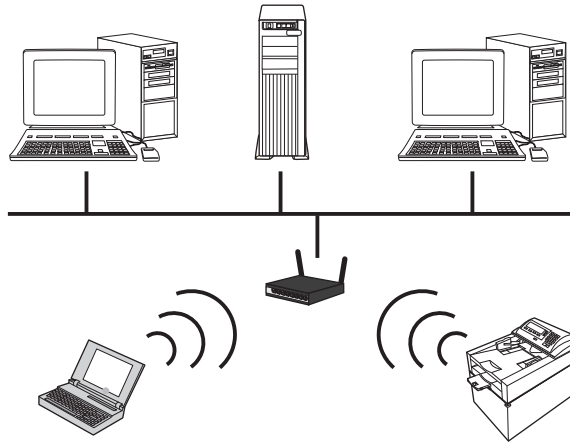

---

Draadloos ad-hocnetwerk

Het apparaat communiceert rechtstreeks met andere draadloze apparaten zonder gebruik te maken van een draadloze router.

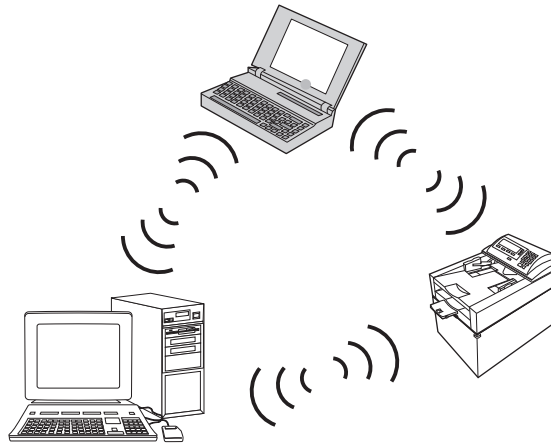

Alle apparaten op het ad-hocnetwerk dienen aan de volgende eisen te voldoen:

- Compatibel met 802.11b/g
- Dezelfde SSID
- Hetzelfde subnet en kanaal
- Dezelfde beveiligingsinstellingen voor 802.11b/g

---

## Draadloze beveiliging

Als u uw draadloos netwerk gemakkelijk wilt kunnen onderscheiden van andere draadloze netwerken, gebruikt u een unieke netwerknaam (SSID) voor uw draadloze router. Uw draadloze router heeft mogelijk al een standaardnetwerknaam, meestal de naam van de fabrikant. Zie de documentatie die bij uw draadloze router is geleverd voor meer informatie over het wijzigen van de netwerknaam.

Als u wilt voorkomen dat andere gebruikers toegang hebben tot uw netwerk, schakelt u de WPA- of WEP-gegevenscodering in.

- Wired Equivalent Privacy (WEP): WEP is het originele beveiligingsmechanisme in de 802.11-standaard. U maakt een unieke sleutel met hexadecimale of alfanumerieke tekens die andere gebruikers moeten invoeren om toegang te krijgen tot uw netwerk.
- Wi-Fi Protected Access (WPA): WPA gebruikt TKIP (temporal key integrity protocol) voor codering met behulp van 802.1X-verificatie. In WPA zijn alle bekende zwakke punten van WEP verholpen. U maakt een unieke wachtzin met een combinatie van letters en cijfers die andere gebruikers moeten invoeren om toegang te krijgen tot uw netwerk.
- WPA2 beschikt over AES (advanced encryption standard) en is veiliger dan WPA.

## Het product installeren op een draadloos ad-hocnetwerk

U kunt het apparaat draadloos installeren op een computer via een peer-to-peer (ad-hoc) installatie.



**OPMERKING:** Sluit hiervoor het product *tijdelijk* met een netwerkkabel aan op het netwerk.

1. Sluit het apparaat met de netwerkkabel aan op het netwerk.
2. Wacht 60 seconden voor u doorgaat. In deze minuut wordt het apparaat herkend door het netwerk en wordt er een IP-adres of hostnaam aan het apparaat toegewezen.
3. Houd de knop Hervatten  twee of drie seconden ingedrukt om een configuratiepagina en de pagina Status benodigdheden af te drukken.
4. Het IP-adres vindt u op de configuratiepagina.
5. Open een webbrowser en typ het IP-adres in de adresbalk. De geïntegreerde webserver van HP wordt geopend.
6. Klik op het tabblad **Netwerken** en selecteer in het linkerpaneel de koppeling **Draadloze configuratie**.
7. Schakel de optie voor draadloze netwerken in en koppel de netwerkkabel weer los.
8. Selecteer in het gedeelte **Configuratiemethode** de optie **Een nieuw draadloos ad-hocnetwerk maken (peer-to-peer)**.
9. Geef een unieke netwerknaam op en selecteer een kanaal en vervolgens het type beveiliging.
10. Klik op de knop **Toepassen**.

## Netwerkinstellingen configureren

### Netwerkinstellingen weergeven of wijzigen

U kunt de IP-configuratie-instellingen weergeven of wijzigen via de geïntegreerde webserver.

1. Druk een configuratiepagina af en zoek het IP-adres.
  - Als u IPv4 gebruikt, bevat het IP-adres alleen cijfers. Het adres heeft dan de volgende indeling:  
xxx . xxx . xxx . xxx
  - Als u IPv6 gebruikt, bestaat het IP-adres uit een hexadecimale combinatie van tekens en cijfers. De indeling is als volgt:

xxxx : :xxxx :xxxx :xxxx :xxxx

2. Open de geïntegreerde webserver van HP door het IP-adres (IPv4) in te voeren op de adresregel van uw webbrowser. Gebruik voor IPv6 het protocol dat door de webbrowser is vastgesteld voor het invoeren van IPv6-adressen.
3. Klik op het tabblad **Netwerk** voor informatie over het netwerk. U kunt naar behoeven instellingen wijzigen.

---

## 5 Papier en afdrukmateriaal

- [Papiergebruik begrijpen](#)
- [De printerdriver aanpassen aan de papiersoort en het papierformaat](#)
- [Ondersteunde papierformaten](#)
- [Ondersteunde papiersoorten](#)
- [Papierinvoerladen vullen](#)

## Papiergebruik begrijpen

Dit apparaat ondersteunt verschillende papiersoorten en andere afdrukmaterialen die voldoen aan de richtlijnen in deze gebruikershandleiding. Papier of afdrukmetaal dat niet aan deze richtlijnen voldoet, kan een slechte afdrukkwaliteit, meer papierstoringen en vroegtijdige slijtage van het product tot gevolg hebben.

Gebruik voor de beste resultaten alleen papier en afdrukmetaal van HP dat is ontworpen voor laserprinters of multifunctioneel gebruik. Gebruik geen papier of afdrukmetaal dat is gemaakt voor inkjetprinters. HP Company kan geen aanbevelingen doen voor het gebruik van andere merken afdrukmetaal omdat HP geen invloed heeft op de kwaliteit hiervan.

Het is mogelijk dat papier aan alle richtlijnen in de gebruikershandleiding voldoet en u toch niet tevreden bent over de afdrukkwaliteit. Dit kan een gevolg zijn van het onjuist gebruik van het metaal, een onaanvaardbaar temperatuur- en/of vochtigheidsniveau of van andere omstandigheden waarop HP geen invloed heeft.

**⚠ VOORZICHTIG:** Het gebruik van papier of afdrukmetaal dat niet voldoet aan de specificaties van HP kan leiden tot problemen met het apparaat, waardoor reparaties nodig zijn. Deze reparaties vallen niet onder de garantie of serviceovereenkomsten van HP.

## Richtlijnen voor speciaal papier

Dit apparaat ondersteunt afdrukken op speciaal afdrukmetaal. Houd u aan de volgende richtlijnen als u een bevredigend resultaat wilt krijgen. Voor de beste resultaten moet u eerst de papiersoort en het papierformaat instellen in de printerdriver wanneer u speciaal papier of afdrukmetaal gebruikt.

**⚠ VOORZICHTIG:** HP LaserJet-producten gebruiken een fuser om droge tonerdeeltjes in zeer precieze puntjes op het papier te fixeren. HP-laserpapier is bestand tegen deze extreme hitte. Het gebruik van inkjetpapier kan het apparaat beschadigen.

Materiaalsoort	Doen	Niet doen
Enveloppen	<ul style="list-style-type: none"><li>• Bewaar de enveloppen plat.</li><li>• Zorg dat de naden helemaal doorlopen tot de hoek van de envelop.</li><li>• Gebruik enveloppen met een plakstrip die zijn goedgekeurd voor gebruik in laserprinters.</li></ul>	<ul style="list-style-type: none"><li>• Gebruik geen enveloppen die gekreukeld, ingekeept, aan elkaar kleven of anderszins beschadigd zijn.</li><li>• Gebruik geen enveloppen met klemmen, binddraad, vensters of met reliëfopdruk.</li><li>• Gebruik geen zelfklevende middelen of andere synthetische materialen.</li></ul>
Etiketten	<ul style="list-style-type: none"><li>• Gebruik alleen etiketbladen waarvan het beschermblad niet zichtbaar is tussen de etiketten.</li><li>• Gebruik etiketten die plat liggen.</li><li>• Gebruik alleen volle vellen etiketten.</li></ul>	<ul style="list-style-type: none"><li>• Gebruik geen etiketten met kreukels of luchtbellens of die zijn beschadigd.</li><li>• Druk geen vellen etiketten die niet volledig zijn.</li></ul>
Transparanten	<ul style="list-style-type: none"><li>• Gebruik uitsluitend transparanten die zijn goedgekeurd voor gebruik in kleurenlaserprinters.</li><li>• Leg de transparanten op een glad oppervlak nadat u ze uit het product heeft verwijderd.</li></ul>	<ul style="list-style-type: none"><li>• Gebruik geen transparant afdrukmetaal dat niet is goedgekeurd voor laserprinters.</li></ul>



<b>Materiaal soort</b>	<b>Doen</b>	<b>Niet doen</b>
Briefpapier of voorbedrukte formulieren	<ul style="list-style-type: none"> <li>• Gebruik alleen briefpapier of voorbedrukte formulieren die zijn goedgekeurd voor gebruik in laserprinters.</li> </ul>	<ul style="list-style-type: none"> <li>• Gebruik geen briefpapier met reliëf of metaalachtig briefpapier.</li> </ul>
Zwaar papier	<ul style="list-style-type: none"> <li>• Gebruik alleen zwaar papier dat is goedgekeurd voor gebruik in laserprinters en voldoet aan de gewichtspecificaties voor dit product.</li> </ul>	<ul style="list-style-type: none"> <li>• Gebruik geen papier dat zwaarder is dan de aanbevolen specificaties voor afdruk materiaal voor dit product, tenzij het HP-papier is dat is goedgekeurd voor gebruik in dit product.</li> </ul>
Glanzend papier of papier met een coating	<ul style="list-style-type: none"> <li>• Gebruik alleen glanzend papier of papier met een coating dat is goedgekeurd voor gebruik in laserprinters.</li> </ul>	<ul style="list-style-type: none"> <li>• Gebruik geen glanzend papier of papier met een coating dat is bestemd voor gebruik in inkjetproducten.</li> </ul>

# De printerdriver aanpassen aan de papiersoort en het papierformaat



**OPMERKING:** Als u de pagina-instellingen wijzigt in het softwareprogramma, hebben deze instellingen voorrang op andere instellingen in de printerdriver.

---

1. Klik in het menu **Bestand** van het softwareprogramma op **Afdrukken**.
2. Selecteer het apparaat en klik vervolgens op **Eigenschappen** of **Voorkeuren**.
3. Klik op het tabblad **Papier/Kwaliteit**.
4. Selecteer een papierformaat in de vervolgkeuzelijst **Formaat is**.
5. Selecteer een papiersoort in de vervolgkeuzelijst **Type is**.
6. Klik op de knop **OK**.

# Ondersteunde papierformaten

Dit product ondersteunt verschillende papierformaten en kan worden gebruikt met diverse materialen.

 **OPMERKING:** Om de beste afdrukresultaten te verkrijgen, selecteert u het gepaste papierformaat en -type in de printerdriver voordat u begint af te drukken.

**Tabel 5-1 Ondersteunde formaten voor papier en afdrukmetaal**

Formaat	Afmetingen
Letter	216 x 279 mm
Legal	216 x 356 mm
A4	210 x 297 mm
Executive	184 x 267 mm
8,5 x 13	216 x 330 mm
4 x 6	101,6 x 152,4 mm
10 x 15 cm	101,6 x 152,4 mm
5 x 8	127 x 203 mm
RA4	215 x 305 mm
A5	148 x 210 mm
A6	105 x 148 mm
B5 (JIS)	182 x 257 mm
16K	184 x 260 mm
	195 x 270 mm
	197 x 273 mm
Aangep.	<b>Minimum:</b> 76 x 127 mm <b>Maximum:</b> 216 x 356 mm

**OPMERKING:** Bij het definiëren van aangepaste formaten via de printerdriver dient u altijd de korte zijde van de pagina op te geven als de breedte en de lange zijde als de lengte.

**Tabel 5-2 Ondersteunde enveloppen en briefkaarten**

Formaat	Afmetingen
Envelop #10	105 x 241 mm
Envelop DL	110 x 220 mm
Envelop C5	162 x 229 mm
Envelop B5	176 x 250 mm
Envelop Monarch	98 x 191 mm
Japanse briefkaart	100 x 148 mm
Briefkaart (JIS)	

**Tabel 5-2 Ondersteunde enveloppen en briefkaarten (vervolg)**

<b>Formaat</b>	<b>Afmetingen</b>
Dubbele Japanse briefkaart gedraaid	148 x 200 mm
Dubbele briefkaart (JIS)	
Aangepast	<b>Minimum:</b> 76 x 127 mm <b>Maximum:</b> 216 x 356 mm

**OPMERKING:** Bij het definiëren van aangepaste formaten via de printerdriver dient u altijd de korte zijde van de pagina op te geven als de breedte en de lange zijde als de lengte.

# Ondersteunde papiersoorten

Ga naar [www.hp.com/support/ljcp1020series](http://www.hp.com/support/ljcp1020series) voor een compleet overzicht van specifieke HP-papiersorten die dit apparaat ondersteunt.

- Everyday
  - Gewoon
  - Licht
  - Bankpost
  - Gerecycled
- Presentatie
  - Mat papier
  - Glanzend papier
  - Zwaar papier
  - Zwaarglanzend papier
- Brochure
  - Mat papier
  - Glanzend papier
  - In drieën gevouwen papier
  - Extra zwaar papier
  - Extra zwaar glanzend papier
- Foto/omslag
  - Mat omslagpapier
  - Mat fotopapier
  - Glanzend fotopapier
  - Glanzende kaarten
- Overig
  - Transparant voor kleurenlaser
  - Etiketten
  - Briefhoofd
  - Envelop
  - Zware envelop
  - Voorbedrukt
  - Geperforeerd

- Kleur
- Ruw
- Zwaar ruw
- HP Stevig papier

# Papierinvoerladen vullen

## Materiaal in de invoerlade plaatsen

 **OPMERKING:** Wanneer u nieuw papier toevoegt, verwijdert u al het papier uit de invoerlade en legt u de stapel met nieuw papier recht. Waaier het papier niet uit. Zo voorkomt u dat meerdere vellen papier tegelijkertijd in het apparaat worden ingevoerd en loopt u minder risico dat papier vastloopt.

 **OPMERKING:** Wanneer u afdrukt op kleine of aangepaste papierformaten, plaatst u de korte zijde (breedte) eerst in het apparaat.

1. Plaats het papier met de afdrukszijde naar boven in de invoerlade.



2. Schuif de geleiders goed tegen het papier aan.



## Ladecapaciteit

Lade of bak	Papiersoort	Specificaties	Capaciteit
Invoerlade	Papier	60-220 g/m <sup>2</sup>  Afdrukkwaliteit is gegarandeerd voor afdrukk materiaal van HP.	150 vellen van 75 g/m <sup>2</sup>

Lade of bak	Papiersoort	Specificaties	Capaciteit
	Enveloppen	60-90 g/m <sup>2</sup>	Maximaal 10 enveloppen
	Transparanten	0,12-0,13 mm	Maximaal 50 transparanten
	Briefkaarten	135-176 g/m <sup>2</sup>	
	Glanzend	130-220 g/m <sup>2</sup>	

## Afdrukstand van het papier voor het vullen van de laden

Als u papier gebruikt dat een specifieke afdrukrichting vereist, moet u dit volgens de informatie in de volgende tabel laden.

Papiersoort	Papier plaatsen
Vorbedrukt of briefhoofdpapier	<ul style="list-style-type: none"> <li>• Naar boven</li> <li>• Bovenrand eerst in het product</li> </ul>
Geperforeerd	<ul style="list-style-type: none"> <li>• Naar boven</li> <li>• Gaten aan de linkerkant van het product</li> </ul>
Envelop	<ul style="list-style-type: none"> <li>• Naar boven</li> <li>• Korte rechterraand eerst in het apparaat</li> </ul>



---

## 6 Afdruktaken

- [Een afdruktaak annuleren met Windows](#)
- [Basistaken afdrukken in Windows](#)
- [Geavanceerde taken afdrukken in Windows](#)

## Een afdruktaak annuleren met Windows

1. Als er een taak wordt afgedrukt, kunt u deze onderbreken door op Annuleren **X** te drukken op het bedieningspaneel van het apparaat.



**OPMERKING:** Als u op Annuleren **X** drukt, wordt de taak die op dat moment wordt afgedrukt, gewist. Als er meer dan een proces wordt uitgevoerd wanneer u op Annuleren **X** drukt, wordt het proces gewist dat op dat moment op het bedieningspaneel van het apparaat wordt weergegeven.

2. U kunt ook een afdruktaak annuleren vanuit een softwareprogramma of een afdrukwachtrij.
  - **Softwareprogramma:** doorgaans wordt er korte tijd een dialoogvenster op het scherm weergegeven waarin u de afdruktaak kunt annuleren.
  - **Afdrukwachtrij van Windows:** als een afdruktaak in een afdrukwachtrij (computergeheugen) of printerspooler staat, kunt u de taak daar wissen.
    - **Windows XP, Server 2003 of Server 2008:** Klik op **Start** en **Instellingen** en kies **Printers en faxapparaten**. Dubbelklik op het pictogram van het product om het venster te openen, klik met de rechtermuisknop op de afdruktaak die u wilt annuleren en klik op **Annuleren**.
    - **Windows Vista:** klik op **Start**, klik op **Configuratiescherm** en klik vervolgens onder **Hardware en geluiden** op **Printer**. Dubbelklik op het pictogram van het product om het venster te openen, klik met de rechtermuisknop op de afdruktaak die u wilt annuleren en klik op **Annuleren**.
    - **Windows 7:** Klik op **Start** en klik op **Apparaten en printers**. Dubbelklik op het pictogram van het apparaat om het venster te openen, klik met de rechtermuisknop op de afdruktaak die u wilt annuleren en klik op **Annuleren**.

## Basistaken afdrukken in Windows

De manier om het afdrukdialoogvenster van een programma te openen, kan afwijken. In de volgende procedures is een veelvoorkomende manier gebruikt. Sommige programma's hebben geen menu **Bestand**. Raadpleeg de documentatie van uw programma voor informatie over het openen van het afdrukdialoogvenster.

### De printerdriver openen met Windows

1. Klik in het menu **Bestand** van het softwareprogramma op **Afdrukken**.
2. Selecteer het apparaat en klik vervolgens op **Eigenschappen** of **Voorkeuren**.

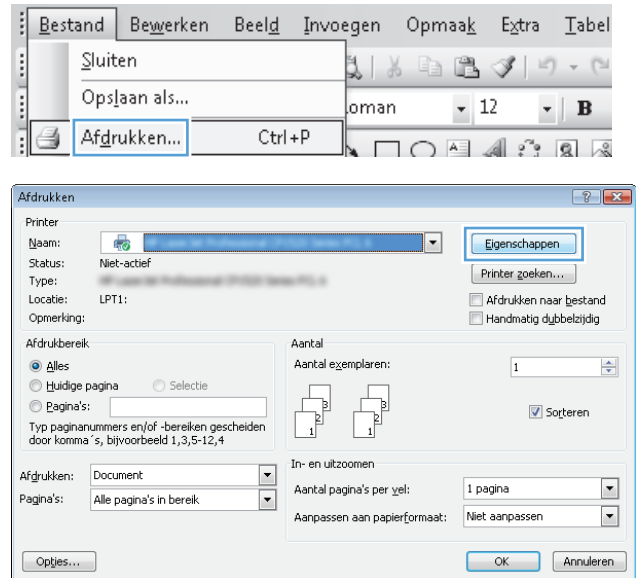

### Hulp krijgen bij een afdrukoptie met Windows

1. Klik op de knop **Help** om de online-Help te openen.

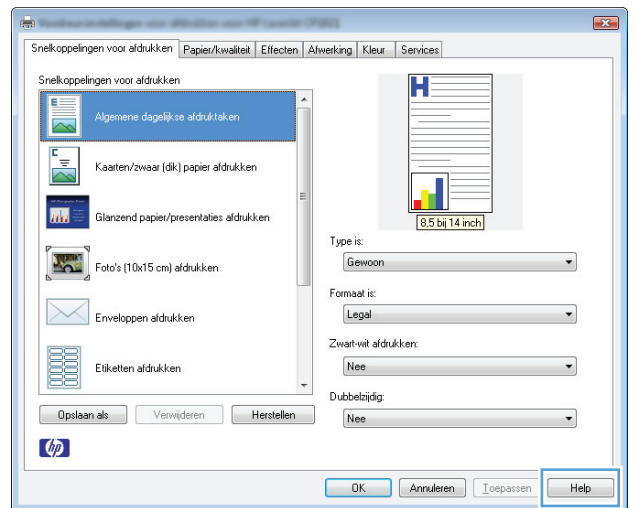

### Het aantal af te drukken exemplaren wijzigen met Windows

1. Klik in het menu **Bestand** van het softwareprogramma op **Afdrukken**.
2. Selecteer het apparaat en vervolgens het aantal exemplaren.

# Aangepaste afdrukinstellingen opslaan die u opnieuw wilt gebruiken met Windows

## Een afdruksnelkoppeling gebruiken met Windows

1. Klik in het menu **Bestand** van het softwareprogramma op **Afdrukken**.
2. Selecteer het apparaat en klik vervolgens op de knop **Eigenschappen** of **Voorkeuren**.

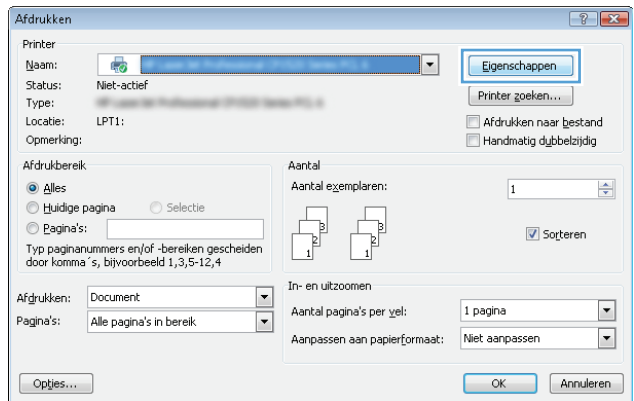
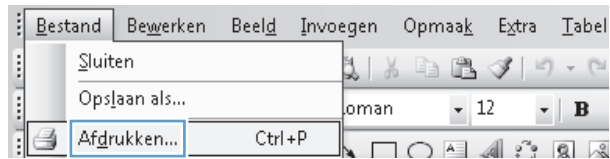

3. Klik op het tabblad **Snelkoppelingen voor afdrukken**.

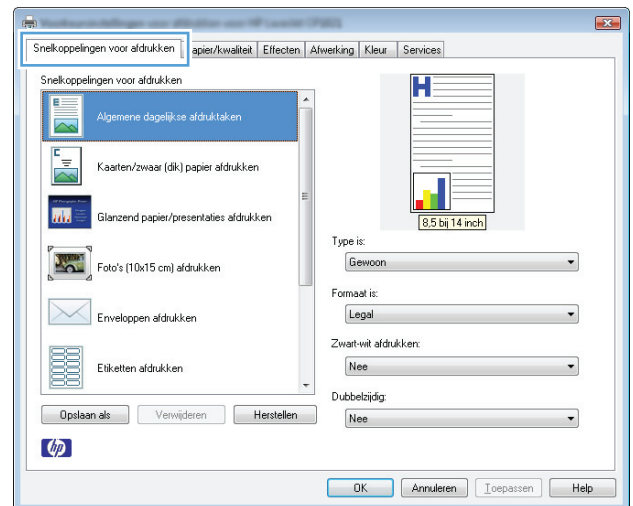

4. Selecteer één van de snelkoppelingen en klik vervolgens op de knop **OK**.

**OPMERKING:** Wanneer u een snelkoppeling selecteert, worden de bijbehorende instellingen op de overige tabbladen in de printerdriver gewijzigd.

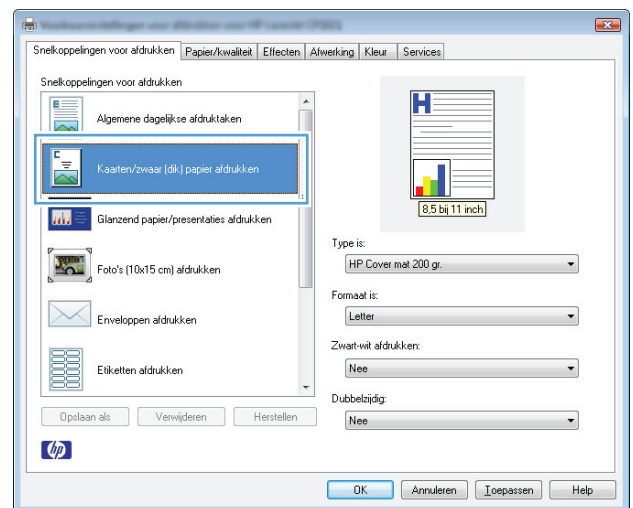

## Afdruksnelkoppelingen maken

1. Klik in het menu **Bestand** van het softwareprogramma op **Afdrukken**.

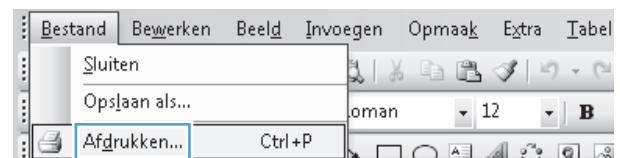

2. Selecteer het apparaat en klik vervolgens op de knop **Eigenschappen** of **Voorkeuren**.

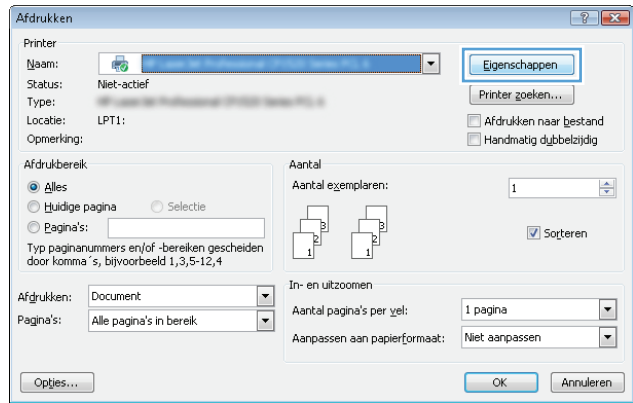

3. Klik op het tabblad **Snelkoppelingen voor afdrukken**.

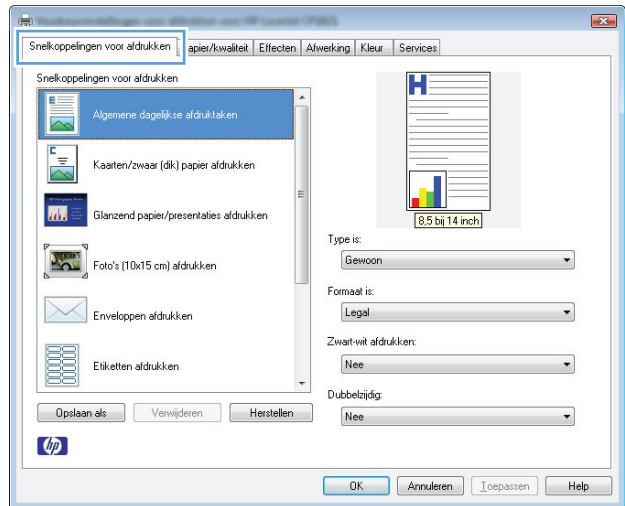

4. Selecteer een bestaande snelkoppeling als basis.

**OPMERKING:** Selecteer altijd eerst een snelkoppeling voordat u een van de instellingen aan de rechterkant van het scherm aanpast. Als u de instellingen wijzigt en vervolgens een snelkoppeling selecteert, of als u een andere snelkoppeling selecteert, gaan al uw wijzigingen verloren.

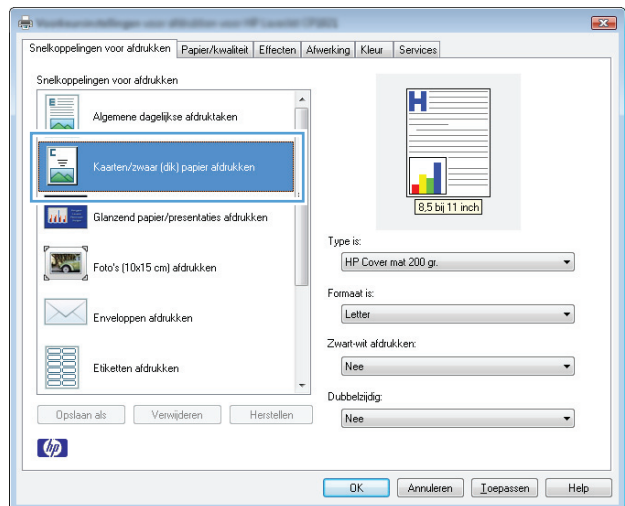

5. Selecteer de afdrুকopties voor de nieuwe snelkoppeling.

**OPMERKING:** U kunt de afdrুকopties op elk tabblad van de printerdriver selecteren. Nadat u opties hebt geselecteerd op een ander tabblad, dient u terug te keren naar het tabblad **Snelkoppelingen voor afdrucken** voordat u verdergaat met de volgende stap.

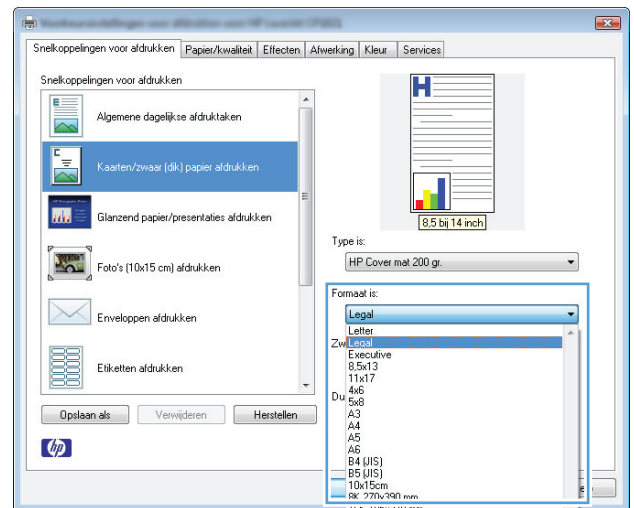

6. Klik op de knop **Opslaan als**.

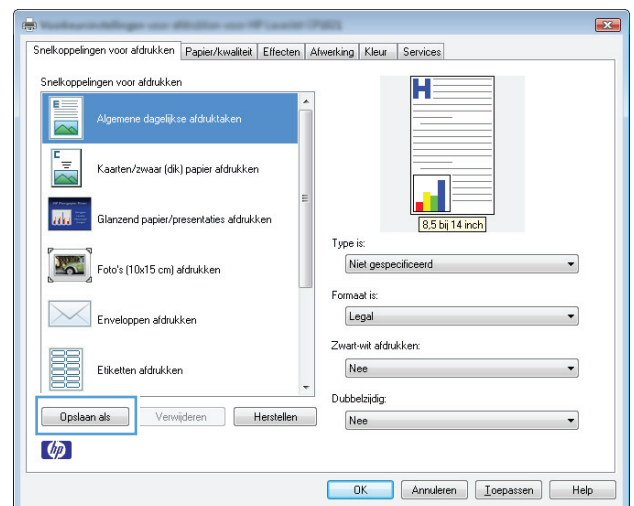

7. Geef een naam op voor de snelkoppeling en klik vervolgens op de knop **OK**.

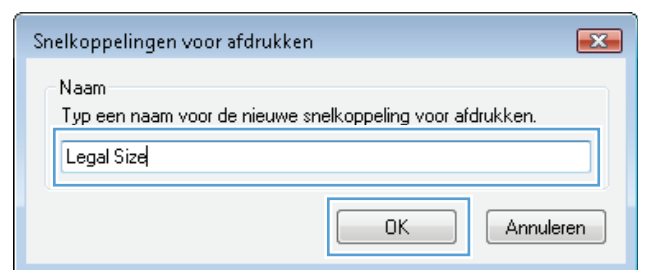

## De afdrুকwaliteit verbeteren met Windows

### Het papierformaat selecteren met Windows

1. Klik in het menu **Bestand** van het softwareprogramma op **Afdrukken**.
2. Selecteer het apparaat en klik vervolgens op **Eigenschappen** of **Voorkeuren**.
3. Klik op het tabblad **Papier/Kwaliteit**.
4. Selecteer een papierformaat in de vervolgkeuzelijst **Formaat is**.

## Een aangepast papierformaat selecteren met Windows

1. Klik in het menu **Bestand** van het softwareprogramma op **Afdrukken**.
2. Selecteer het apparaat en klik vervolgens op **Eigenschappen** of **Voorkeuren**.
3. Klik op het tabblad **Papier/Kwaliteit**.
4. Klik op de knop **Aangepast**.
5. Voer een naam voor het aangepaste formaat in en geef de afmetingen op.
  - De breedte is de korte zijde van het papier.
  - De lengte is de lange zijde van het papier.



**OPMERKING:** Plaats het papier altijd met de korte zijde naar voren in de laden.

6. Klik op de knop **Opslaan** en dan op de knop **Sluiten**.

## De papiersoort selecteren met Windows

1. Klik in het menu **Bestand** van het softwareprogramma op **Afdrukken**.
2. Selecteer het apparaat en klik vervolgens op **Eigenschappen** of **Voorkeuren**.
3. Klik op het tabblad **Papier/Kwaliteit**.
4. Klik in de vervolgkeuzelijst **Type is** op de optie **Meer....**
5. Selecteer de categorie met papiersoorten die het best overeenkomt met het papier en klik vervolgens op de papiersoort die u gebruikt.

## Dubbelzijdig afdrukken (duplex) met Windows

### Handmatig dubbelzijdig afdrukken

1. Plaats het papier met de voorkant naar boven in de invoerlade.





2. Klik in het menu **Bestand** van het softwareprogramma op **Afdrukken**.

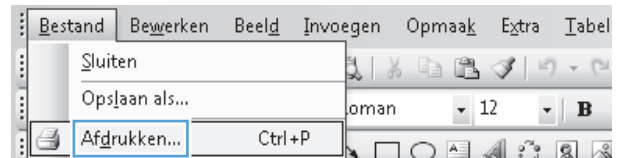

3. Selecteer het apparaat en klik vervolgens op **Eigenschappen** of **Voorkeuren**.

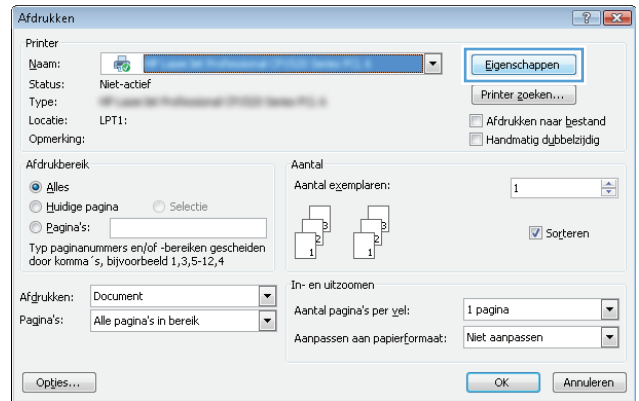

4. Klik op het tabblad **Afwerking**.

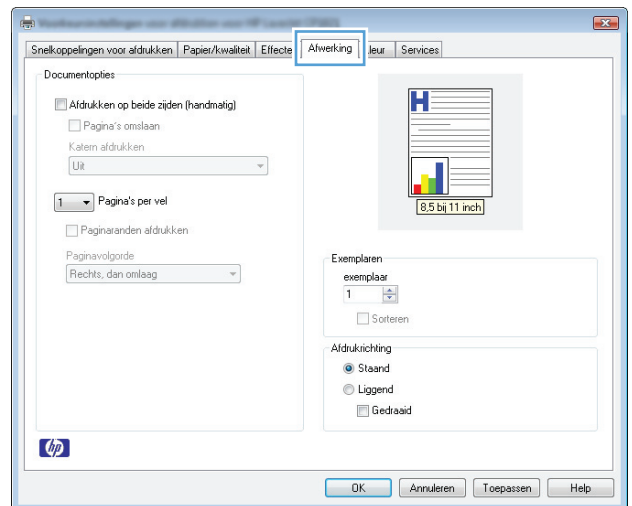

5. Schakel het selectievakje **Afdrukken op beide zijden (handmatig)** in. Klik op **OK** om de eerste zijde van de taak af te drukken.

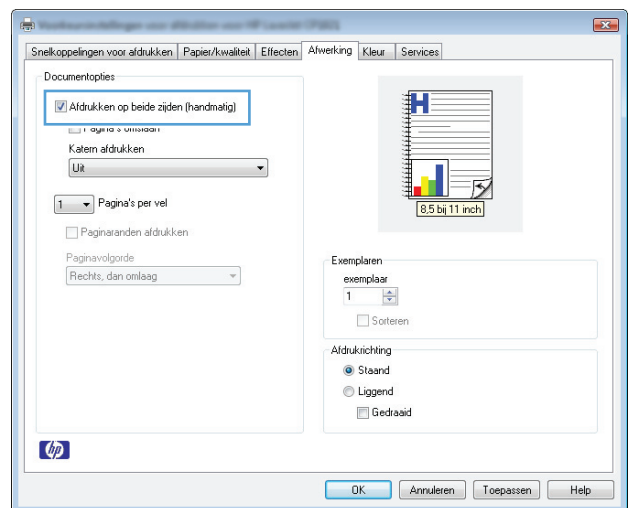

- Haal de stapel afdrucken uit de uitvoerbak en plaats het papier met de bedrukte zijde naar beneden in de invoerlade, zonder de afdrukrichting te wijzigen.



- Klik op de computer op de knop **Doorgaan** om de tweede zijde af te drukken. Als u zich bij het apparaat bevindt, drukt u op de knop Hervatten .

## Meerdere pagina's per vel afdrucken met Windows

- Klik in het menu **Bestand** van het softwareprogramma op **Afdrukken**.
- Selecteer het apparaat en klik vervolgens op **Eigenschappen** of **Voorkeuren**.

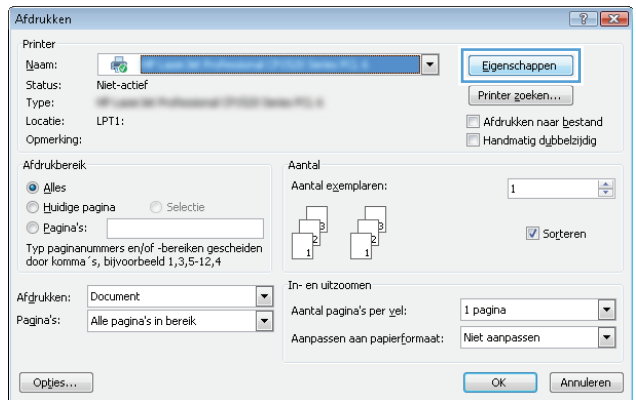
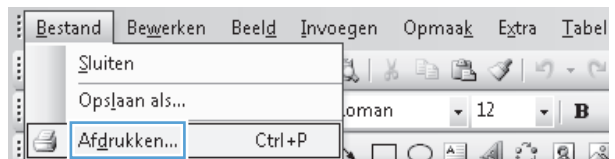

3. Klik op het tabblad **Afwerking**.

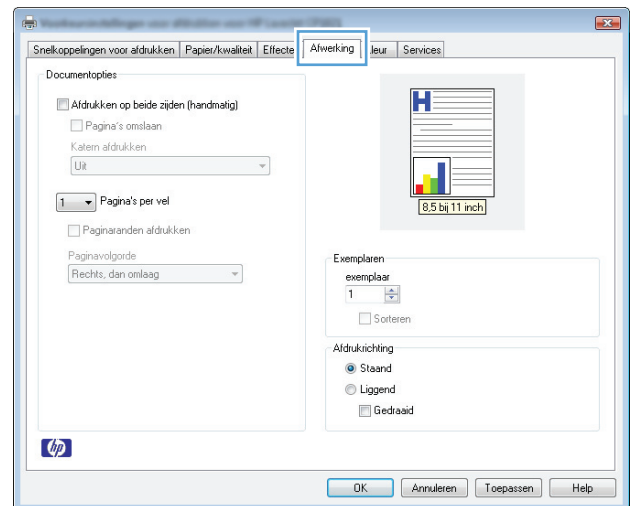

4. Selecteer het aantal pagina's per vel in het vervolgkeuzemenu **Pagina's per vel**.

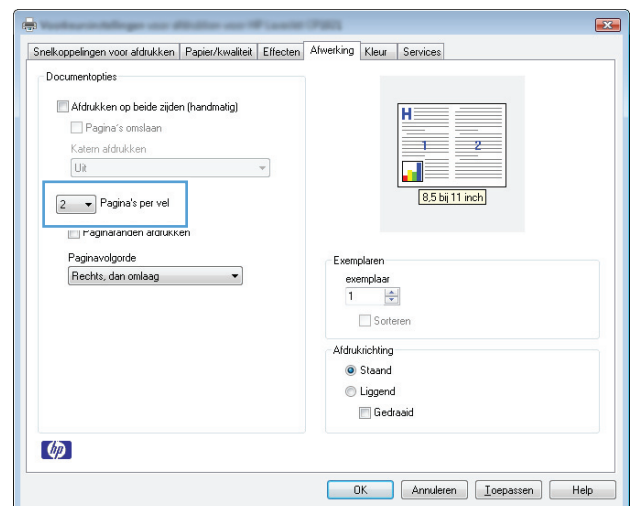

5. Selecteer de juiste opties voor **Paginaranden afdrukken**, **Paginavolgorde** en **Afdrukrichting**.

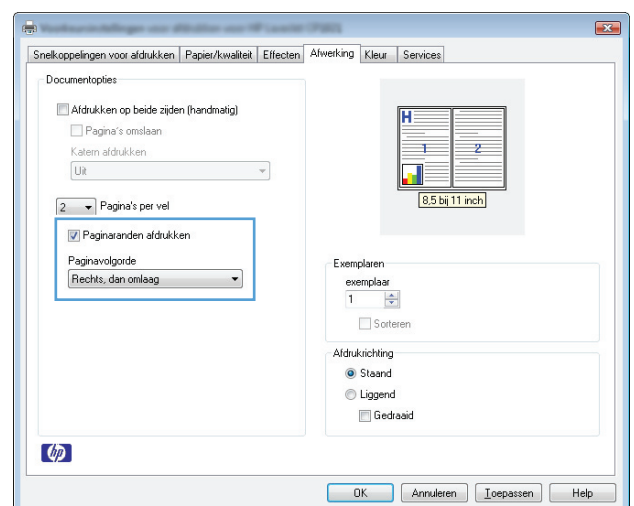

## De standaardafdrukstand selecteren met Windows

1. Kies **Afdrukken** in het menu **Bestand** van het softwareprogramma.

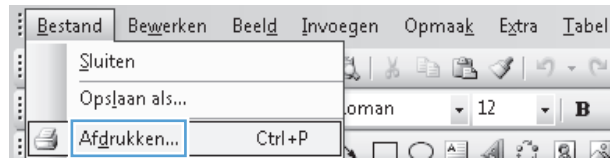

2. Selecteer het apparaat en klik op de knop **Eigenschappen** of **Voorkeuren**.

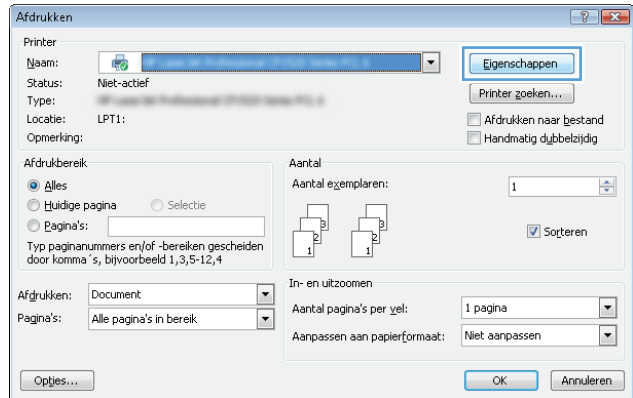

3. Klik op het tabblad **Afwerking**.

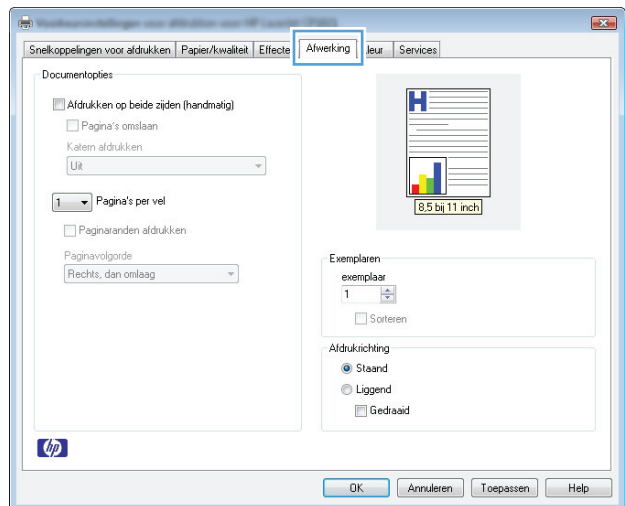

4. Selecteer in het gedeelte **Afdrukrichting** de optie **staand** of **Liggend**.

Als u de pagina omgekeerd wilt afdrukken, selecteert u de optie **Gedraaid**.

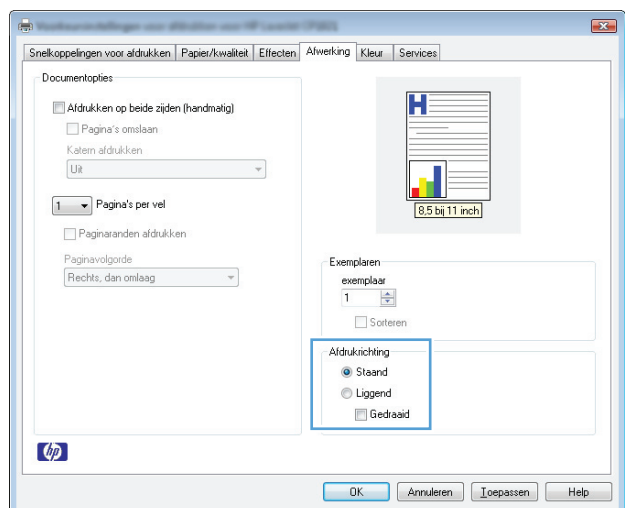

## Kleuropties instellen met Windows

1. Klik in het menu **Bestand** van het softwareprogramma op **Afdrukken**.
2. Selecteer het apparaat en klik vervolgens op de knop **Eigenschappen** of **Voorkeuren**.
3. Klik op het tabblad **Kleur**.
4. Klik in het gebied **Kleuropties** op de optie **Handmatig** en klik vervolgens op de knop **Instellingen**.
5. Pas de algemene instellingen voor Scherpteregeling en de instellingen voor Tekst, Illustraties en Foto's aan.

# Geavanceerde taken afdrukken in Windows

## Gekleurde tekst afdrukken in zwart-wit (grijswaarden) met Windows

1. Kies **Afdrukken** in het menu **Bestand** van het softwareprogramma.
2. Selecteer het apparaat en klik op de knop **Eigenschappen** of **Voorkeuren**.
3. Klik op het tabblad **Papier/Kwaliteit**.
4. Schakel het selectievakje **Alle tekst zwart afdrukken** in. Klik op de knop **OK**.

## Afdrukken op voorbedrukt briefpapier of voorbedrukte formulieren met Windows

1. Klik in het menu **Bestand** van het softwareprogramma op **Afdrukken**.
2. Selecteer het apparaat en klik vervolgens op **Eigenschappen** of **Voorkeuren**.
3. Klik op het tabblad **Papier/Kwaliteit**.

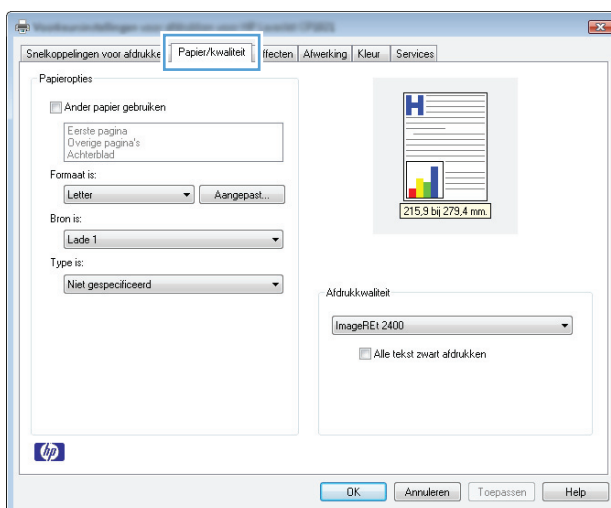
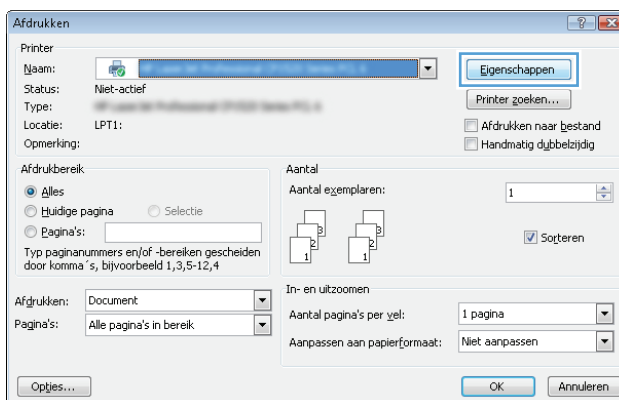
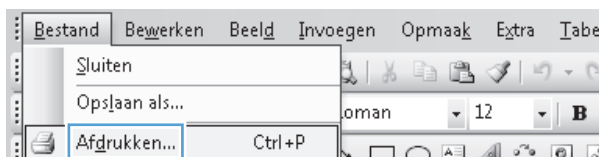

- Klik in de vervolgkeuzelijst **Type is** op de optie **Meer....**

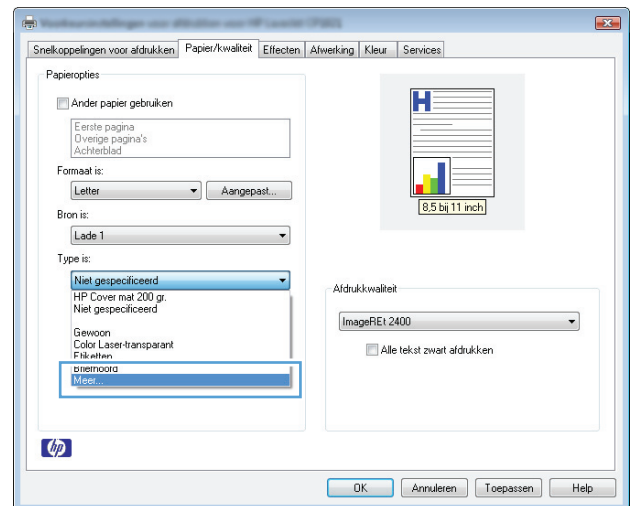

- Selecteer de optie **Overige**.

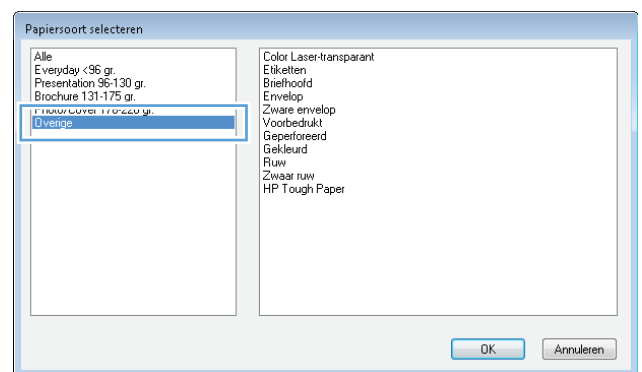

- Selecteer de papiersoort die u gebruikt en klik vervolgens op de knop **OK**.

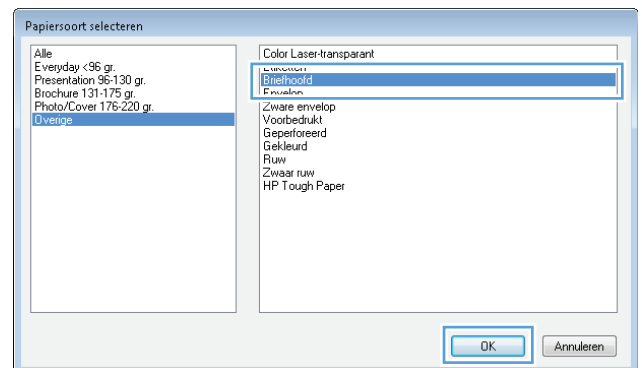

## Met Windows afdrukken op speciaal papier, etiketten of transparanten

- Klik in het menu **Bestand** van het softwareprogramma op **Afdrukken**.

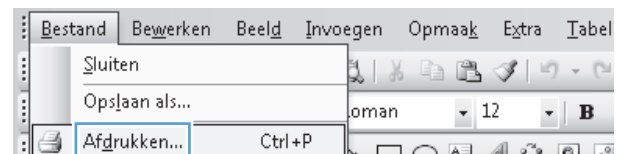

2. Selecteer het apparaat en klik vervolgens op de knop **Eigenschappen** of **Voorkeuren**.

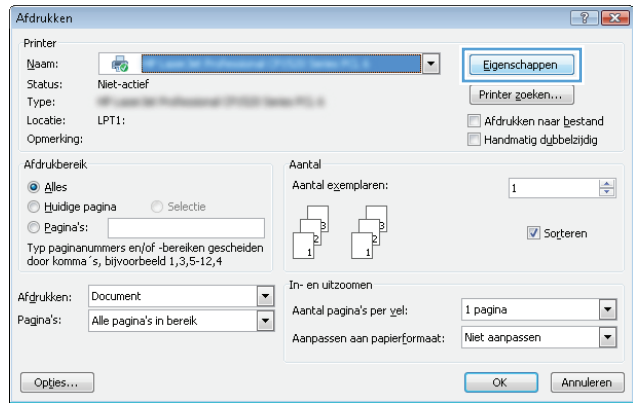

3. Klik op het tabblad **Papier/Kwaliteit**.

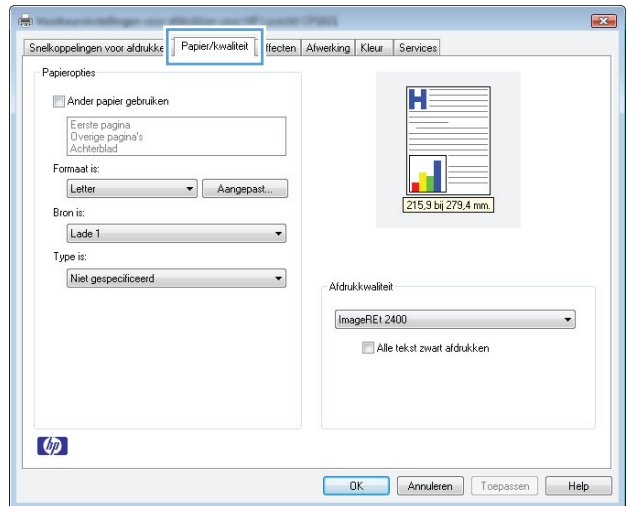

4. Klik in de vervolgkeuzelijst **Type is** op **Meer....**

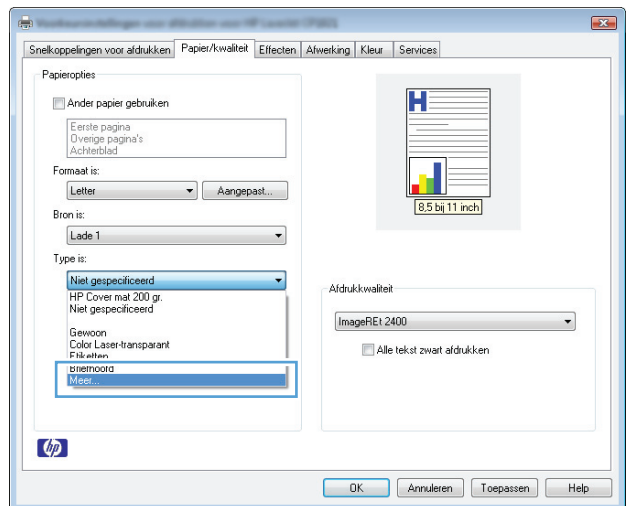



5. Selecteer de categorie met papiersoorten uit die het best overeenkomt met het papier dat u gebruikt.

**OPMERKING:** Etiketten en transparanten staan in de lijst **Overig**.

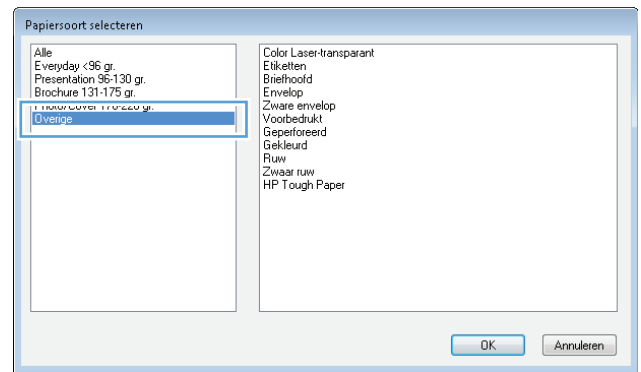

6. Selecteer de papiersoort die u gebruikt en klik vervolgens op de knop **OK**.

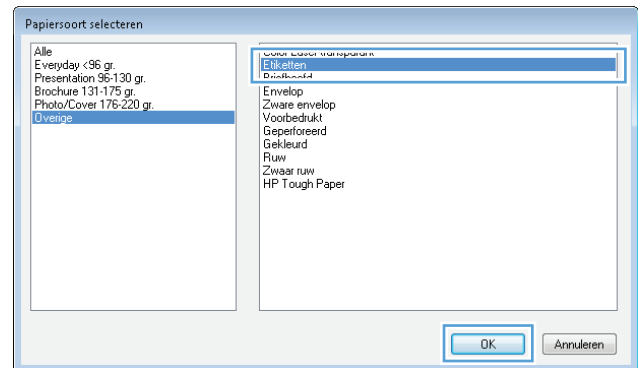

## De eerste of laatste pagina op ander papier afdrukken met Windows

1. Kies **Afdrukken** in het menu **Bestand** van het softwareprogramma.
2. Selecteer het apparaat en klik op de knop **Eigenschappen** of **Voorkeuren**.

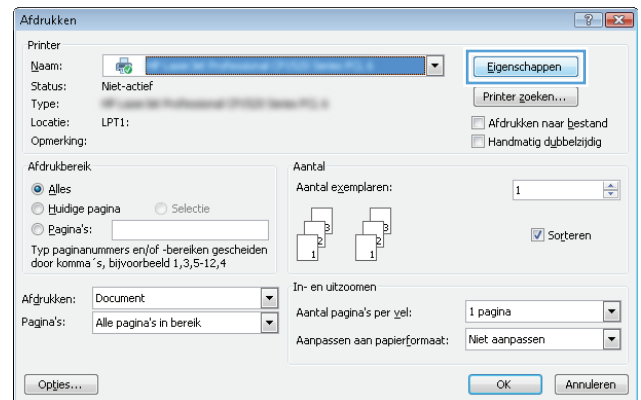

3. Klik op het tabblad **Papier/Kwaliteit**.

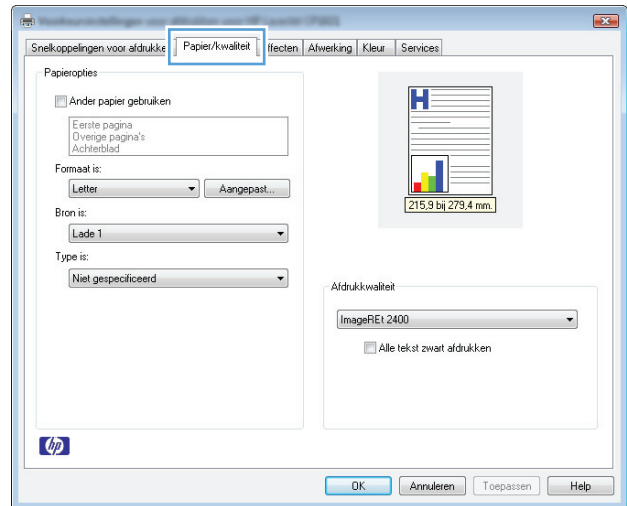

4. Schakel het selectievakje **Ander papier gebruiken** in en selecteer de benodigde instellingen voor de voorpagina, andere pagina's en achterpagina.

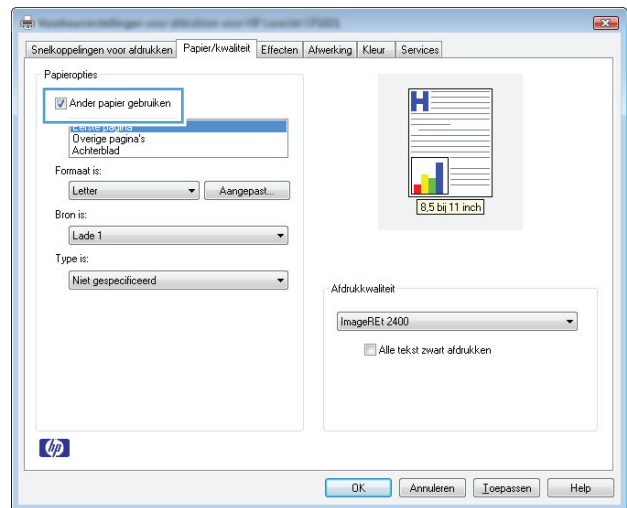

## Een document aanpassen aan paginagrootte met Windows

1. Klik in het menu **Bestand** van het softwareprogramma op **Afdrukken**.

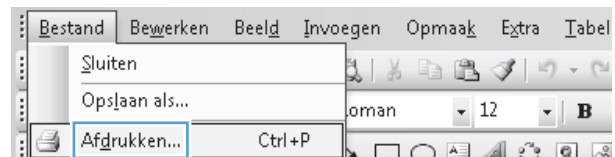

2. Selecteer het apparaat en klik vervolgens op de knop **Eigenschappen** of **Voorkeuren**.

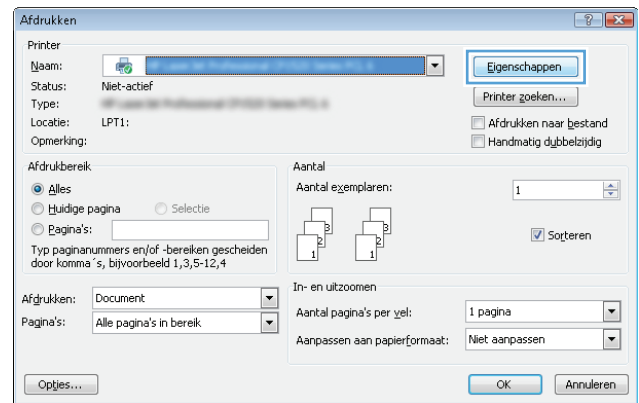

3. Klik op het tabblad **Effecten**.

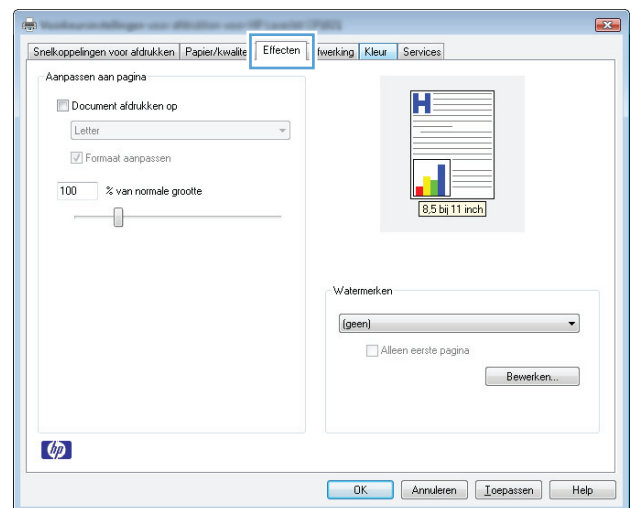

4. Selecteer de optie **Document afdrukken op** en selecteer vervolgens een formaat in de vervolgkeuzelijst.

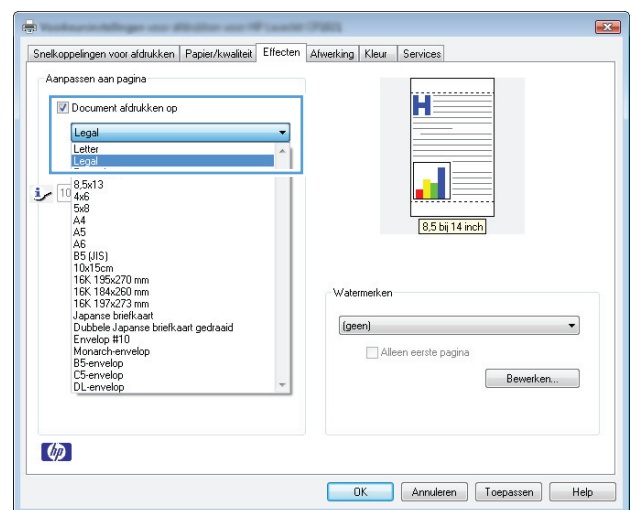

## Een watermerk aan een document toevoegen in Windows

1. Klik in het menu **Bestand** van het softwareprogramma op **Afdrukken**.
2. Selecteer het apparaat en klik vervolgens op de knop **Eigenschappen** of **Voorkeuren**.
3. Klik op het tabblad **Effecten**.

4. Selecteer een watermerk in de vervolgkeuzelijst **Watermerken**.

Of klik op de knop **Bewerken** als u een nieuw watermerk wilt toevoegen aan de lijst. Selecteer de instellingen voor het watermerk en klik vervolgens op de knop **OK**.

5. Schakel het selectievakje **Alleen eerste pagina** in als u het watermerk alleen op de eerste pagina wilt afdrukken. Doet u dit niet, dan wordt het watermerk op elke pagina afgedrukt.

## Een brochure maken met Windows

1. Kies **Afdrukken** in het menu **Bestand** van het softwareprogramma.

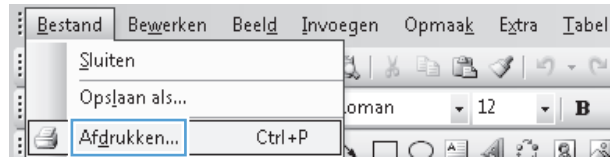

2. Selecteer het apparaat en klik op de knop **Eigenschappen** of **Voorkeuren**.

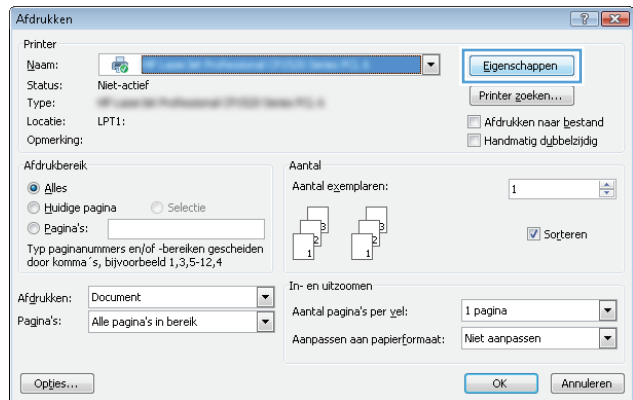

3. Klik op het tabblad **Afwerking**.

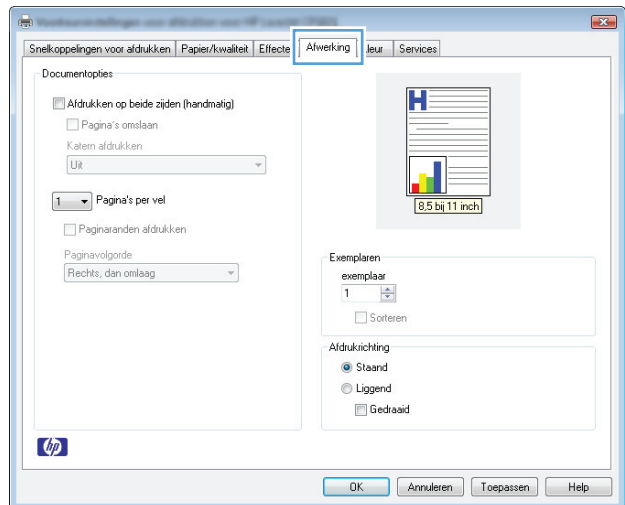

4. Schakel het selectievakje **Afdrukken op beide zijden (handmatig)** in.

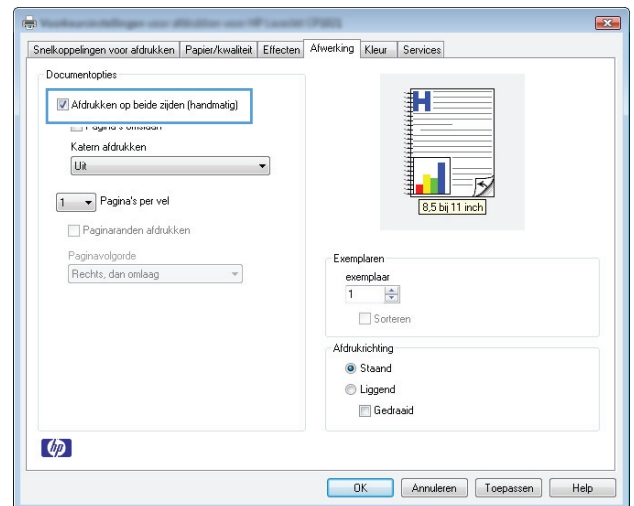

5. Selecteer een inbindoptie in de vervolgkeuzelijst **Katern afdrukken**. De optie **Pagina's per vel** verandert automatisch in **2 pagina's/vel**.

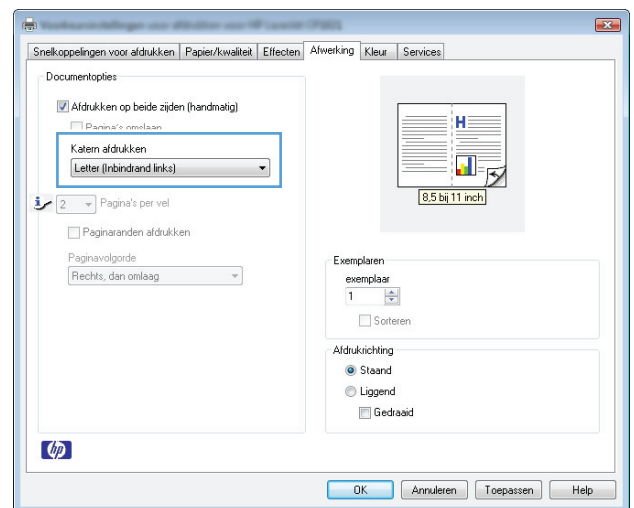



---

# 7 Kleur

- [Kleur aanpassen](#)
- [Kleuren overeen laten stemmen](#)

# Kleur aanpassen

Beheer kleur door de instellingen op het tabblad **Kleur** in de printerdriver te wijzigen.

## Het kleurthema van een afdruktaak wijzigen

1. Kies **Afdrukken** in het menu **Bestand** van het softwareprogramma.
2. Klik op **Eigenschappen** of op **Voorkeuren**.
3. Klik op het tabblad **Kleur**.
4. Selecteer een kleurthema in de vervolgkeuzelijst **Kleurthema's**.

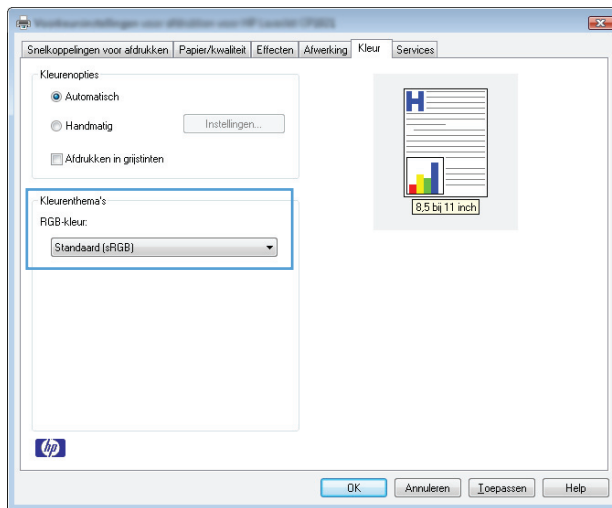

- **Standaard (sRGB):** Met dit thema stelt u het apparaat in voor het afdrukken van RGB-gegevens in de onbewerkte apparaatmodus. Hiermee kunt u de kleuren in het softwareprogramma of het besturingssysteem beheren voor de juiste weergave.
- **Levendig:** Met dit thema wordt de kleurverzadiging in de middentinten verhoogd. Gebruik dit thema voor het afdrukken van zakelijke illustraties.
- **Foto:** Met dit thema wordt RGB-kleur geïnterpreteerd alsof dit wordt afgedrukt als een foto met behulp van een digitaal mini-lab. Hierdoor worden diepere, vollere kleuren anders weergegeven dan bij het thema Standaard (sRGB). Gebruik dit thema voor het afdrukken van foto's.
- **Foto (Adobe RGB 1998):** Gebruik dit thema voor het afdrukken van digitale foto's die de AdobeRGB-kleurruimte gebruiken in plaats van sRGB. Schakel kleurbeheer in het softwareprogramma uit wanneer u dit thema gebruikt.
- **Geen:** Er wordt geen kleurthema gebruikt.

## De kleuropties wijzigen

Wijzig de kleuropties voor de huidige afdruktaak vanaf het tabblad **Kleur** of in de printerdriver.

1. Kies **Afdrukken** in het menu **Bestand** van het softwareprogramma.
2. Klik op **Eigenschappen** of op **Voorkeuren**.
3. Klik op het tabblad **Kleur**.



4. Klik op de instelling **Automatisch** of **Handmatig**.

- De instelling **Automatisch**: selecteer deze instelling voor de meeste afdruktaken in kleur.
- De instelling **Handmatig**: selecteer deze instelling om de kleurinstellingen onafhankelijk van andere instellingen aan te passen.



**OPMERKING:** Het handmatig aanpassen van kleurinstellingen kan van invloed zijn op de afdrukken. HP adviseert dat deze instellingen alleen worden gewijzigd door grafische deskundigen.

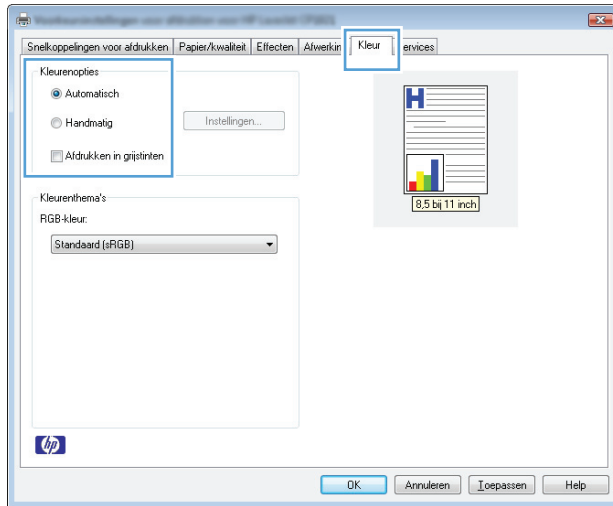

5. Klik op de optie **Afdrukken in grijstinten** om een kleurendocument af te drukken in zwart en grijstinten. Gebruik deze optie om kleurendocumenten af te drukken voor kopiëren of faxen. U kunt deze optie ook gebruiken om concepten af te drukken of kleurtoner te besparen.
6. Klik op de knop **OK**.

## handmatige kleuropties

Met de handmatige kleuraanpassingsopties kunt u zelf de opties **Neutrale grijstinten**, **Halftonen** en **Scherpteregeling** voor tekst, illustraties en foto's aanpassen.

**Tabel 7-1 handmatige kleuropties**

Beschrijving instelling	Opties instelling
<b>Randenbeheer</b>  Met de instelling <b>Randenbeheer</b> beheert u de rendering van randen. De scherpteregeling heeft twee componenten: adaptieve halftonen en overlapping. Met adaptieve halftonen worden randen scherper weergegeven. Bij overlapping worden de randen van aangrenzende objecten licht overlapt om het effect van verspringende kleurvlakken tegen te gaan.	<ul style="list-style-type: none"><li>• <b>Uit</b> dient voor het uitschakelen van zowel trapping als aangepaste halftonen.</li><li>• <b>Licht</b> stelt trapping in op het laagste niveau. Adaptieve halftonen is ingeschakeld.</li><li>• Bij <b>Normaal</b> wordt overlapping ingesteld op een gemiddeld niveau. Adaptieve halftonen is ingeschakeld.</li><li>• <b>Maximaal</b> is de hoogste instelling voor trapping. Adaptieve halftonen is ingeschakeld.</li></ul>
<b>Halftoon</b>  <b>Halftoonopties</b> zijn van invloed op de helderheid en resolutie van de kleuruitvoer.	<ul style="list-style-type: none"><li>• De optie <b>Gelijkmatig</b> geeft betere resultaten voor grote, effen oppervlakken en verbetert foto's door kleurnuances geleidelijk in</li></ul>

**Tabel 7-1 handmatige kleuropties (vervolg)**

Beschrijving instelling	Opties instelling
	<p>elkaar te laten overgaan. Kies deze optie als het gelijkmatig vullen van gekleurde vlakken belangrijk is.</p> <ul style="list-style-type: none"><li>• De optie <b>Detail</b> is nuttig voor tekst en afbeeldingen die scherpe scheidingen tussen lijnen en kleuren vereisen, zoals afbeeldingen met een patroon of veel details. Selecteer deze optie als scherpe randen en details belangrijk zijn.</li></ul>
<p><b>Neutrale grijstinten</b></p> <p>Met de instelling <b>Neutrale grijstinten</b> wordt bepaald welke methode wordt toegepast voor het samenstellen van grijze kleuren in tekst, afbeeldingen en foto's.</p>	<ul style="list-style-type: none"><li>• <b>Alleen zwart</b> genereert neutrale kleuren (grijstinten en zwart) met alleen zwarte toner. Dit garandeert neutrale kleuren zonder kleurencontrast. Deze instelling is het best geschikt voor documenten en transparanten met grijsschalen.</li><li>• <b>4-Kleur</b> levert neutrale kleuren (grijs en zwart) door combinatie de vier tonerkleuren. Deze methode levert beter in elkaar overlopende kleuren en kleurovergangen naar niet-neutrale kleuren en biedt bovendien het donkerste zwart.</li></ul>

## Kleuren overeen laten stemmen

De beste methode om de kleuren te laten overeenstemmen is uw documenten af te drukken in sRGB-kleuren.

Het laten overeenstemmen van de kleuren op de afdruk en de kleuren op het beeldscherm is ingewikkeld omdat printers en monitoren verschillende methoden gebruiken voor het produceren van kleuren. Monitoren *geven kleuren weer* door middel van lichtpixels via een RGB-kleurenproces (rood, groen, blauw); printers *drukken kleuren af* door middel van een CMYK-proces (cyaan, magenta, geel en zwart).

Diverse factoren kunnen het overeenstemmen van afgedrukte kleuren met de kleuren op de monitor beïnvloeden:

- Afdruk materiaal
- Printerkleurstoffen (bijvoorbeeld inkt en toners)
- Het afdrukproces (bijvoorbeeld inkjet-, drukpers- of lasertechnologie)
- De verlichting in de ruimte
- Persoonlijke verschillen in kleurwaarneming
- Softwareprogramma's
- Printerdrivers
- Computerbesturingssystemen
- Monitoren
- Videokaarten en -drivers
- Omgevingsfactoren (bijvoorbeeld vochtigheidsgraad)

Houd rekening met bovengenoemde factoren als de kleuren op uw scherm niet volmaakt overeenkomen met de afgedrukte kleuren.



---

## 8 Het apparaat beheren en onderhouden

- [Druk informatiepagina's af](#)
- [De geïntegreerde webservice van HP gebruiken \(alleen netwerkmodellen\)](#)
- [Beveiligingsfuncties van het apparaat](#)
- [Besparingsinstellingen](#)
- [Benodigdheden en accessoires beheren](#)
- [Het product reinigen](#)
- [Productupdates](#)

## Druk informatiepagina's af

U kunt de volgende pagina's met informatie afdrukken.

Pagina	Omschrijving
Configuratiepagina	Een lijst afdrukken met alle instellingen van het apparaat.
Pagina Status benodigdheden	Op de pagina Status benodigdheden vindt u de volgende informatie: <ul style="list-style-type: none"><li>• Geschatte resterende levensduur van de printcartridge in procenten</li><li>• Garantiestatus van de printcartridges en de afbeeldingsdrum</li><li>• Onderdeelnummers van HP-cartridges</li><li>• Aantal afgedrukte pagina's</li><li>• Informatie over het bestellen van nieuwe HP-printcartridges en het recyclen van gebruikte HP-printcartridges</li><li>• De geschatte resterende levensduur en de installatiedatum van de afbeeldingsdrum worden weergegeven wanneer de resterende levensduur is gedaald naar minder dan 30%.</li></ul>

### De configuratiepagina afdrukken

De configuratiepagina bevat de huidige instellingen en eigenschappen van het product. Deze pagina bevat daarnaast een statusrapport. U kunt op de volgende manieren een configuratiepagina afdrukken:

- Selecteer **Configuratiepagina afdrukken** op het tabblad **Service** bij de printereigenschappen.
- Houd de knop Hervatten  twee of drie seconden ingedrukt om een configuratiepagina en de pagina Status benodigdheden af te drukken (alleen in het Engels).

### De statuspagina voor benodigdheden afdrukken

U kunt op de volgende manieren een pagina Status benodigdheden afdrukken:

- Selecteer bij de printereigenschappen **Statuspagina benodigdheden afdrukken** op het tabblad **Service**.
- Houd de knop Hervatten  twee of drie seconden ingedrukt om een configuratiepagina en de pagina Status benodigdheden af te drukken (alleen in het Engels).

## De geïntegreerde webserver van HP gebruiken (alleen netwerkmodellen)

Dit product beschikt over een geïntegreerde webserver, die toegang geeft tot informatie over product- en netwerkactiviteiten. Een webserver biedt een omgeving waarin webprogramma's kunnen worden uitgevoerd, vergelijkbaar met de omgeving die door een besturingssysteem (zoals Windows) wordt geboden en waarin programma's op uw computer kunnen worden uitgevoerd. De uitvoer van deze programma's kan dan in een webbrowsers (zoals Microsoft Internet Explorer, Safari of Netscape Navigator) worden weergegeven.

Een geïntegreerde webserver bevindt zich op een hardwareapparaat (zoals een HP LaserJet-product) of in firmware, en is dus geen software op een netwerkserver.

Een geïntegreerde webserver heeft het voordeel dat deze een interface voor het apparaat biedt die toegankelijk is voor alle gebruikers met een netwerkcomputer en een standaardwebbrowser. Er hoeft geen speciale software te worden geïnstalleerd of geconfigureerd, maar u moet wel een ondersteunde webbrowser op uw computer hebben. Als u toegang tot de geïntegreerde webserver wilt verkrijgen, typt u het IP-adres van het apparaat op de adresregel van de webbrowser. Als u het IP-adres niet weet, drukt u een configuratiepagina af.



---

**OPMERKING:** Bij Mac-besturingssystemen kunt u de geïntegreerde webserver gebruiken via een USB-verbinding nadat u de Mac-software hebt geïnstalleerd die bij het apparaat is geleverd.

---

### De geïntegreerde webserver van HP openen

Als u de geïntegreerde webserver van HP wilt openen, typt u het IP-adres of de hostnaam van het apparaat in het adresveld van een ondersteunde webbrowser. Als u het IP-adres niet weet, drukt u een configuratiepagina af. Selecteer **Configuratiepagina afdrukken** op het tabblad **Service** bij de printereigenschappen.



---

**TIP:** Nadat u de URL heeft geopend, voegt u een bladwijzer toe zodat u later snel naar deze URL kunt terugkeren.

---

### Functies van de geïntegreerde webserver van HP

In de onderstaande tabel worden de meest voorkomende schermen van de geïntegreerde webserver beschreven.

Tabblad of gebied	Omschrijving
<p><b>Status</b>, tabblad</p> <p>Hier vindt u informatie over het product, de status en de configuratie.</p>	<ul style="list-style-type: none"> <li>• <b>Apparaatstatus:</b> Hier vindt u informatie over de productstatus en de resterende levensduur van HP-benodigdheden. 0% betekent dat een onderdeel op is.</li> <li>• <b>Status benodigdheden:</b> Toont de geschatte resterende levensduur van benodigdheden van HP in procenten. Wanneer de geschatte resterende levensduur minder dan 10% bedraagt, maar het geschatte einde van de levensduur nog niet is bereikt, wordt <b>Lager dan 10%</b> weergegeven. Wanneer het geschatte einde van de levensduur van benodigdheden is bereikt, wordt <b>~%</b> weergegeven. De werkelijke resterende levensduur van benodigdheden kan variëren. Zorg dat u vervangende benodigdheden hebt die u kunt plaatsen wanneer de afdrukkwaliteit niet meer voldoet. De benodigdheden hoeven nog niet te worden vervangen, tenzij de afdrukkwaliteit niet langer acceptabel is. Zodra een onderdeel van HP de status Vrijwel leeg heeft, is de Premium Protection Warranty van HP niet langer van toepassing op dit onderdeel.</li> </ul> <p>De geschatte resterende levensduur en de installatiedatum van de afbeeldingsdrum worden weergegeven wanneer de resterende levensduur is gedaald naar minder dan ongeveer 30%.</p> <ul style="list-style-type: none"> <li>• <b>Apparaatconfiguratie:</b> Hier vindt u informatie die op de configuratiepagina van het product wordt weergegeven.</li> <li>• <b>Netwerkoverzicht:</b> Hier vindt u informatie over de netwerkconfiguratiepagina van het product.</li> <li>• <b>Rapporten:</b> Hiermee drukt u de door het apparaat gegenereerde configuratiepagina en statuspagina voor benodigdheden af.</li> <li>• <b>Logbestand:</b> Geeft een lijst met alle gebeurtenissen en fouten van het product weer.</li> <li>• Knop <b>Ondersteuning:</b> Biedt een koppeling naar de pagina voor productondersteuning. De knop <b>Ondersteuning</b> is mogelijk beveiligd met een wachtwoord.</li> <li>• Knop <b>Toebehoren kopen:</b> Deze knop leidt u naar een pagina waar u benodigdheden kunt bestellen voor het product. De knop <b>Toebehoren kopen</b> is mogelijk beveiligd met een wachtwoord.</li> </ul>



Tabblad of gebied	Omschrijving
<p>Tabblad <b>Systeem</b></p> <p>Hiermee kunt u het product vanaf uw computer configureren.</p>	<ul style="list-style-type: none"> <li>• <b>Papierinstell.:</b> Hiermee kunt u de standaardinstellingen voor papierverwerking wijzigen.</li> <li>• <b>Afdrukkwaliteit:</b> Hiermee kunt u de standaardinstellingen voor de afdrukkwaliteit wijzigen, inclusief de kalibratie-instellingen.</li> <li>• <b>Afdrukdichtheid:</b> Hiermee kunt u voor elk onderdeel de waarden wijzigen met betrekking tot contrasten, accenten, middentinten en schaduwen.</li> <li>• <b>Papiersorten:</b> Hiermee kunt u afdrukmodi configureren die overeenkomen met de soorten afdruk materiaal die door het product worden geaccepteerd.</li> <li>• <b>Systeeminstellingen:</b> Hiermee kunt u de standaardstelsysteeminstellingen wijzigen.</li> <li>• <b>Service:</b> Hiermee kunt u de reinigingsprocedure voor het product starten.</li> <li>• <b>Productbeveilig.:</b> Hiermee kunt u het beheerderswachtwoord instellen of wijzigen.</li> <li>• Knop <b>Ondersteuning:</b> Biedt een koppeling naar de pagina voor productondersteuning. De knop <b>Ondersteuning</b> is mogelijk beveiligd met een wachtwoord.</li> <li>• Knop <b>Toebehoren kopen:</b> Deze knop leidt u naar een pagina waar u benodigdheden kunt bestellen voor het product. De knop <b>Toebehoren kopen</b> is mogelijk beveiligd met een wachtwoord.</li> </ul> <p><b>OPMERKING:</b> Het tabblad <b>Systeem</b> kan met een wachtwoord worden beveiligd. Als dit apparaat op een netwerk is aangesloten, dient u eerst contact op te nemen met de systeembeheerder voordat u de instellingen op dit tabblad gaat wijzigen.</p>
<p>Tabblad <b>Netwerken</b></p> <p>Hiermee kunt u netwerkinstellingen wijzigen vanaf uw computer.</p>	<p>Op dit tabblad kunnen netwerkbeheerders de netwerkgerelateerde instellingen voor de printer beheren wanneer deze op een IP-netwerk is aangesloten. Dit tabblad verschijnt niet als het product rechtstreeks op een computer is aangesloten.</p>

## Beveiligingsfuncties van het apparaat

Het apparaat ondersteunt beveiligingsstandaarden en aanbevolen protocollen om het apparaat te beveiligen, belangrijke gegevens op uw netwerk te beschermen en het beheer en onderhoud van het apparaat te vereenvoudigen.

Ga naar [www.hp.com/go/secureprinting](http://www.hp.com/go/secureprinting) voor gedetailleerde informatie over de beveiligde beeldbewerkings- en afdrukoplossingen van HP. Op deze website vindt u koppelingen naar witboeken en documenten met veelgestelde vragen over beveiligingsfuncties.

### Het apparaat vergrendelen

1. U kunt een veiligheidskabel aansluiten op het aansluitpunt aan de achterkant van het apparaat.

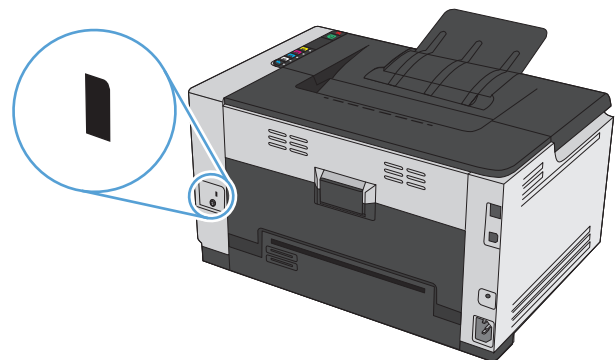

### Een systeemwachtwoord instellen

U kunt een wachtwoord voor het apparaat instellen, zodat onbevoegde gebruikers de apparaatinstellingen niet kunnen wijzigen.

1. Open de geïntegreerde webserver van HP door het IP-adres van het product op te geven in de adresregel van een webbrower.
2. Klik op het tabblad **Systeem**.
3. Klik links in het venster op het menu **Productbeveilig..**
4. Typ het wachtwoord in het vak **Wachtwoord** en typ het opnieuw in het vak **Wachtwoord bevestigen**.
5. Klik op de knop **Toepassen**. Noteer het wachtwoord en bewaar het op een veilige plaats.

# Besparingsinstellingen

## Instellen modus Auto-aan/Auto-uit

Auto-aan/Auto-uit is een energiebesparende functie van dit product. Na een door de gebruiker opgegeven periode wordt het energieverbruik van het product automatisch verlaagd. Het product krijgt de status Klaar zodra u op een knop drukt of een afdruktaak verstuurt.



**OPMERKING:** Hoewel de lampjes uit zijn in de Auto-uit-modus, werkt het apparaat normaal wanneer er een afdruktaak wordt verstuurd.

### De instelling Auto-aan/Auto-uit wijzigen

U kunt de inactieve periode tot het ingaan van de Auto-uit-modus (wachtijd) wijzigen. U kunt ook selecteren bij welke gebeurtenissen het product moet worden ingeschakeld.

1. Klik in het systeemvak van Windows met de rechtermuisknop op het pictogram Apparaatinstellingen  en klik vervolgens op de apparaatnaam.
2. Klik op de knop **Apparaatinstellingen**.
3. Klik op de knop **Auto-uit na vertraging** en selecteer vervolgens de gewenste vertraging in de vervolgkeuzelijst.
4. Klik onder **Auto-aan bij deze gebeurtenissen** op de gewenste gebeurtenissen (optioneel).

## Benodigheden en accessoires beheren

Door de printcartridge en de afbeeldingsdrum correct te gebruiken, bewaren en controleren, kunt u afdrukken van hoge kwaliteit waarborgen.

### Afdrukken wanneer een printcartridge of een afbeeldingsdrum het einde van de geschatte levensduur heeft bereikt

#### Berichten over benodigheden

Het bericht **<onderdeel> laag**, waarbij met <onderdeel> een kleurenprintcartridge wordt bedoeld: Het apparaat geeft aan wanneer een onderdeel bijna moet worden vervangen. De werkelijke resterende levensduur van een printcartridge kan afwijken. Zorg dat u een vervangende tonercartridge heeft die u kunt plaatsen wanneer de afdrukkwaliteit niet meer voldoet. Het onderdeel hoeft nog niet te worden vervangen. Deze melding wordt alleen weergegeven als de optie **<onderdeel> vrijwel leeg** is ingesteld op **Stoppen**.

Het bericht **<onderdeel> zeer laag**, waarbij met <onderdeel> de kleurenprintcartridge, de afbeeldingsdrum of een combinatie van meerdere printcartridges en/of de afbeeldingsdrum wordt bedoeld: Het apparaat geeft aan wanneer een onderdeel bijna moet worden vervangen. De werkelijke resterende levensduur van een printcartridge kan afwijken. Zorg dat u een vervangende tonercartridge heeft die u kunt plaatsen wanneer de afdrukkwaliteit niet meer voldoet. Er kunnen zich problemen met de afdrukkwaliteit voordoen wanneer een onderdeel wordt gebruikt dat het einde van de geschatte levensduur heeft bereikt. Het onderdeel hoeft op dat moment nog niet te worden vervangen, tenzij de afdrukkwaliteit niet meer voldoet.

Zodra een printcartridge van HP de status Vrijwel leeg heeft, is de Premium Protection Warranty van HP niet langer van toepassing op deze printcartridge. De Premium Protection Warranty van HP geldt alleen voor de printcartridge voor dit product.

De afbeeldingsdrum in dit apparaat valt onder de productgarantie. Voor vervangende afbeeldingsdrums geldt een beperkte garantie van één jaar vanaf de installatiedatum. De installatiedatum van de afbeeldingsdrum wordt weergegeven op de configuratiepagina en op de statuspagina voor de benodigheden wanneer er nog ongeveer 30% van de geschatte levensduur van de afbeeldingsdrum resteert.

#### Instellingen voor Indien zeer laag in- of uitschakelen

U kunt de standaardinstellingen op elk gewenst moment wijzigen en u hoeft de instellingen niet opnieuw op te geven wanneer er een nieuwe printcartridge wordt geïnstalleerd. De melding **<onderdeel> vrijwel leeg** wordt weergegeven wanneer een printcartridge is ingesteld op **Doorgaan bij vrijwel leeg**. Zodra een printcartridge van HP de status Vrijwel leeg heeft, is de Premium Protection Warranty van HP niet langer van toepassing op deze cartridge.

1. Klik in het systeemvak van Windows met de rechtermuisknop op het pictogram Apparaatinstellingen  en klik vervolgens op de apparaatnaam.
2. Klik op het tabblad **Systeeminst..**
3. Selecteer in de vervolgkeuzelijst **Indien zeer laag** een van de volgende opties:

- Selecteer de optie **Doorgaan** als u wilt dat het apparaat een waarschuwing geeft wanneer een printcartridge vrijwel leeg is, maar wel doorgaat met afdrukken.
- Selecteer de optie **Stoppen** als u wilt instellen dat het apparaat een waarschuwing geeft en stopt met afdrukken tot u de printcartridge hebt vervangen.
- Selecteer de optie **Vragen** (standaard) als u wilt instellen dat het apparaat stopt met afdrukken en u vraagt de printcartridge te vervangen. U kunt het bericht ter kennisgeving aannemen en doorgaan met afdrukken.

## Printcartridges en afbeeldingsdrums beheren

### Printcartridges en afbeeldingsdrums bewaren

Verwijder de printcartridge of de afbeeldingsdrum pas uit de verpakking wanneer u deze wilt gaan gebruiken.

### HP-beleid met betrekking tot benodigheden die niet afkomstig zijn van HP

HP Company kan het gebruik van nieuwe of gereviseerde printcartridges of afbeeldingsdrums die niet door HP zijn vervaardigd, niet aanbevelen.



#### **OPMERKING: Het gebruik van niet-HP Laser-printcartridges**

Voor printerproducten van HP heeft het gebruik van een niet-HP tonercartridge of afbeeldingsdrum, of een bijgevoelde tonercartridge, geen invloed op de garantie van de klant of het ondersteuningscontract tussen HP en de klant. Als problemen met of schade aan het product echter toe te wijzen zijn aan het gebruik van een niet-HP of bijgevoelde tonercartridge, brengt HP de standaard arbeids- en materiaalkosten in rekening voor de reparatie van het product voor de betreffende problemen of schade.

### HP fraudehotline en -website

Bel de fraude-hotline van HP (1-877-219-3183, gratis in Noord-Amerika) of ga naar [www.hp.com/go/anticounterfeit](http://www.hp.com/go/anticounterfeit) als na de installatie van een HP-printcartridge een bericht op de statuspagina voor benodigheden staat dat de cartridge geen originele HP-cartridge is of dat de cartridge een gebruikte cartridge is. HP helpt u te bepalen of de desbetreffende cartridge een echt HP-product is en stappen te ondernemen om het probleem op te lossen.

In de volgende gevallen hebt u mogelijk te maken met een niet-originele printcartridge:

- Op de statuspagina voor benodigheden wordt aangegeven dat een artikel van een andere fabrikant dan HP is geïnstalleerd.
- U ondervindt een groot aantal problemen bij het gebruik van de printcartridge.
- De cartridge ziet er anders uit dan gebruikelijk (de verpakking is bijvoorbeeld anders dan die van HP).

### Benodigheden recycleren

Plaats de gebruikte printcartridge of afbeeldingsdrum in de doos waarin u deze hebt ontvangen om deze te recycleren. Stuur het gebruikte onderdeel met het bijgesloten retouretiket naar HP voor recycling. Voor informatie over hergebruik raadpleegt u de gids voor hergebruik die bij elk nieuw onderdeel van HP wordt geleverd.

## Opbouw van printcartridges

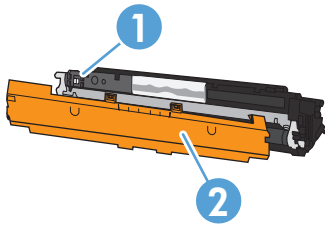

1	E-label van de printcartridge
2	Plastiek bescherming

## Overzicht van de afbeeldingsdrum

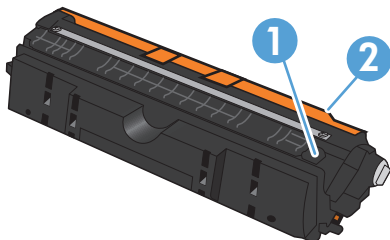

1	E-label van de afbeeldingsdrum
2	Plasticbeschermkap

# Instructies voor vervanging

## De printcartridges vervangen

Wanneer een printcartridge het einde van de levensduur nadert, kunt u doorgaan met afdrucken met de huidige printcartridge totdat de afdrukwaliteit niet meer acceptabel is.

Zodra een printcartridge van HP de status Vrijwel leeg heeft, is de Premium Protection Warranty van HP niet langer van toepassing. Wanneer een onderdeel van HP vrijwel leeg is en het afdrucken wordt voortgezet, worden afdrukgebreken of cartridgeproblemen niet beschouwd als materiaal- of fabricagefouten in het onderdeel volgens de garantie op het onderdeel van HP.

 **OPMERKING:** Wanneer een printcartridge van HP de status Vrijwel leeg heeft, gaat het betreffende cartridgelampje op het bedieningspaneel branden.

1. Druk op de knop Cartridge  van de printcartridge die moet worden vervangen om de printcartridgecarrousel zo te draaien dat de cartridge kan worden vervangen.

**OPMERKING:** Alle kleppen moeten gesloten zijn wanneer u op de knop Cartridge  drukt.

**OPMERKING:** Wacht tot het lampje Cartridge  niet meer knippert en het geluid van het draaien stopt voordat u de klep van de printcartridge opent.



2. Open de klep van de printcartridge.

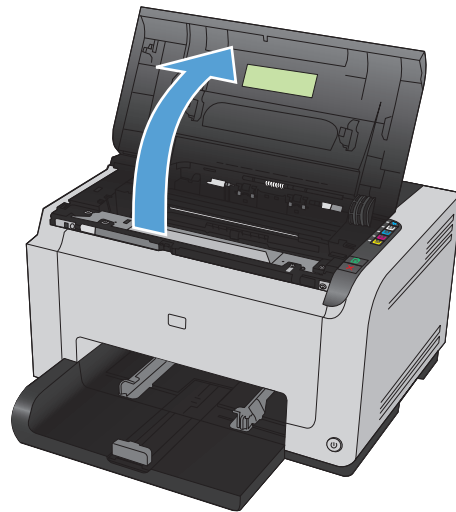

3. Pak de oude printcartridge bij de middenhendel en verwijder deze.



4. Haal de nieuwe printcartridge uit de verpakking. Plaats de gebruikte printcartridge in de verpakking voor recycling.

**VOORZICHTIG:** Houd de printcartridge aan de randen vast om beschadiging van de cartridge te voorkomen. Raak de rol op de printcartridge niet aan.

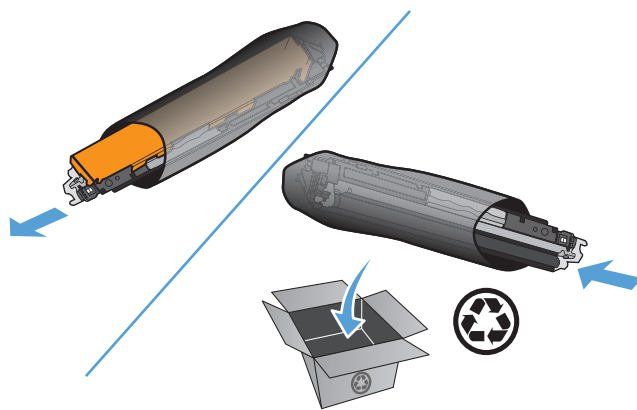

5. Pak beide kanten van de printcartridge vast en schud deze zachtjes heen en weer om de toner gelijkmatig in de printcartridge te verdelen.

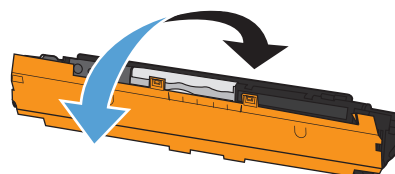

6. Verwijder de tape van de printcartridge. Doe de tape in de doos van de printcartridge, zodat deze kan worden gerecycled.

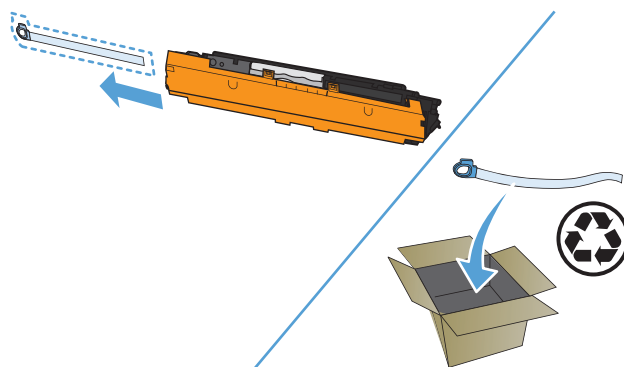



7. Verwijder de beschermkap van de nieuwe printcartridge.

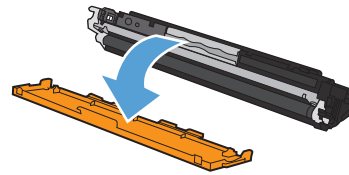



8. Pak de printcartridge bij de middenhendel en plaats deze in het apparaat.

**OPMERKING:** Vergelijk het kleurlabel op de printcartridge met het kleurlabel in de carrouselleuf om er zeker van te zijn dat de kleur van de printcartridge overeenkomt met de positie op de carrousel.

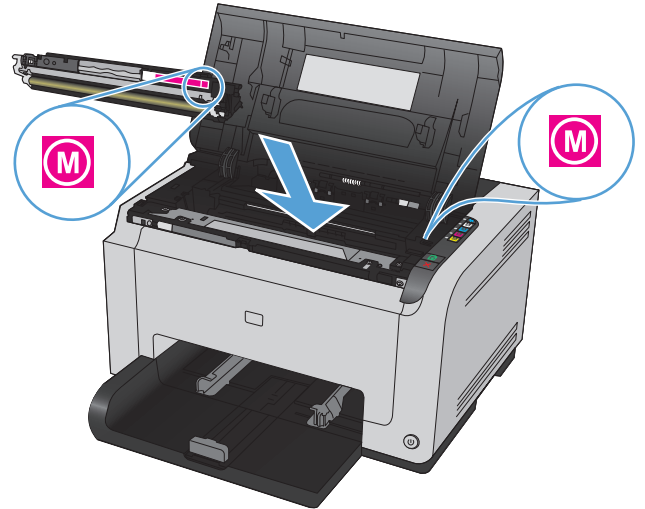
**VOORZICHTIG:** Als er toner op uw kleding komt, dient u deze er met een droge doek af te vegen en de kleding in koud water te wassen. *Als u warm water gebruikt, maakt de toner een permanente vlek in de stof.*



9. Sluit de printcartridgeklep.

**OPMERKING:** Als u de printcartridgeklep hebt gesloten, beginnen de lampjes Klaar  en Attentie  te knipperen. Wacht ongeveer drie minuten totdat het kalibreren is voltooid.

**OPMERKING:** Als u nog een printcartridge wilt vervangen, moet u de printcartridgeklep sluiten voordat u op de knop Cartridge  drukt voor de volgende printcartridge.

U hoeft bij het vervangen van de tweede printcartridge niet te wachten tot het kalibreren is voltooid. Druk op de knop Cartridge  voor de volgende kleur om de carousel naar de juiste positie te draaien. Het product wordt gekalibreerd nadat u de printcartridges hebt vervangen.

**OPMERKING:** Nadat u de zwarte cartridge twee keer hebt vervangen, wordt er automatisch een reinigingspagina afgedrukt om de fuser te reinigen. Dit proces herhaalt zich na elke twee nieuwe zwarte cartridges. Dit reinigingsproces duurt ongeveer twee minuten.

10. Als tijdens het afdrukken het statusbericht **Verkeerde cartridge in sleuf <kleur>** wordt weergegeven, verwijdert u de printcartridge uit de aangegeven sleuf en vergelijkt u het kleurlabel op de printcartridge met het kleurlabel in de sleuf om te bepalen wat de juiste cartridge voor de sleuf is.

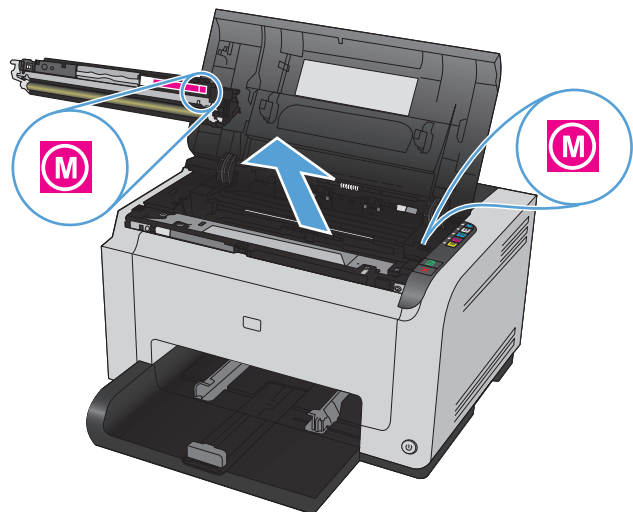
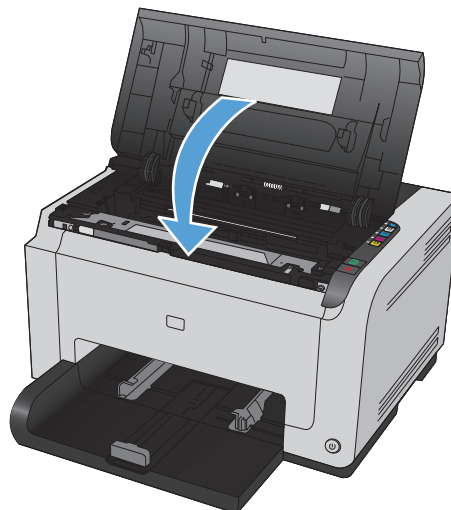

## De afbeeldingsdrum vervangen

 **OPMERKING:** De afbeeldingsdrum in dit apparaat valt onder de productgarantie. Voor vervangende afbeeldingsdrums geldt een beperkte garantie van één jaar vanaf de installatiedatum. De installatiedatum van de afbeeldingsdrum wordt weergegeven op de configuratiepagina en op de statuspagina voor de benodigheden wanneer er nog ongeveer 30% van de geschatte levensduur van de afbeeldingsdrum resteert. De Premium Protection Warranty van HP geldt alleen voor de printcartridges voor het apparaat.

1. Open de klep van de printcartridge.

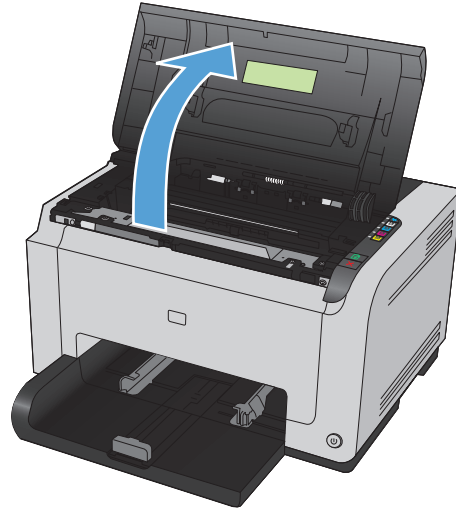

2. Open de voorklep.

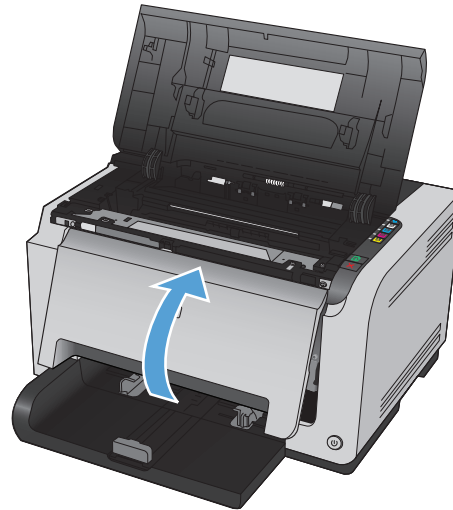

3. Duw de twee hendels van de afbeeldingsdrum omhoog.

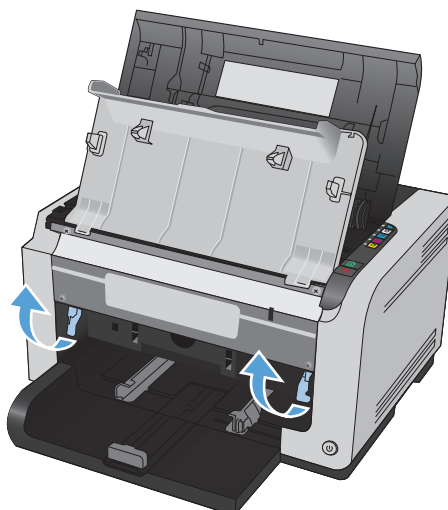

4. Verwijder de oude afbeeldingsdrum.

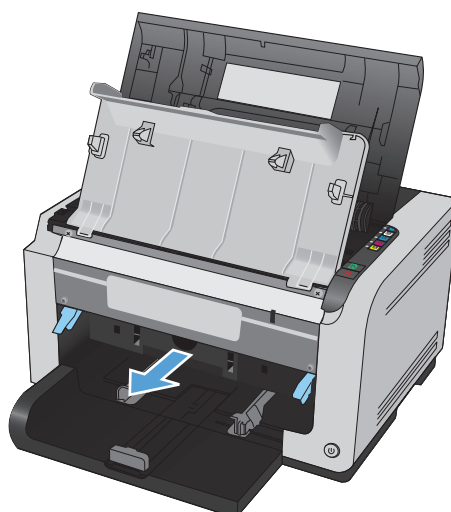

5. Haal de nieuwe afbeeldingsdrum uit de verpakking. Plaats de gebruikte afbeeldingsdrum in de verpakking voor recycling.

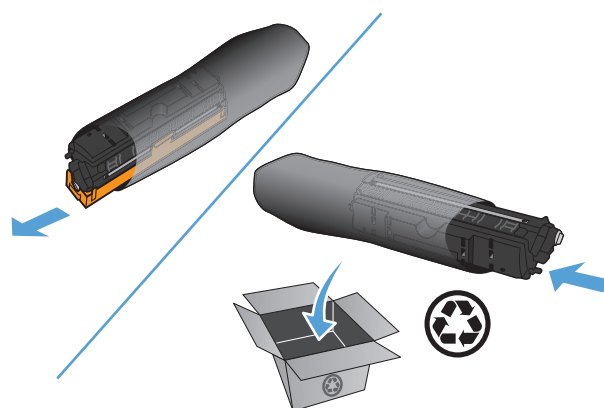

6. Verwijder de beschermkap van de nieuwe afbeeldingsdrum.

**VOORZICHTIG:** Stel de afbeeldingsdrum niet bloot aan licht. Zo voorkomt u schade aan de drum. Dek de cartridge af met een vel papier.

**VOORZICHTIG:** Raak de groene rol niet aan. Vingerafdrukken op de afbeeldingsdrum kunnen problemen met de afdrukkwaliteit veroorzaken.

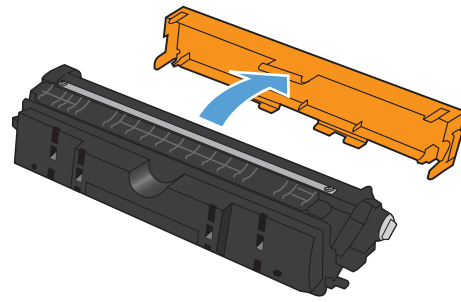

7. Plaats de nieuwe afbeeldingsdrum in het apparaat.

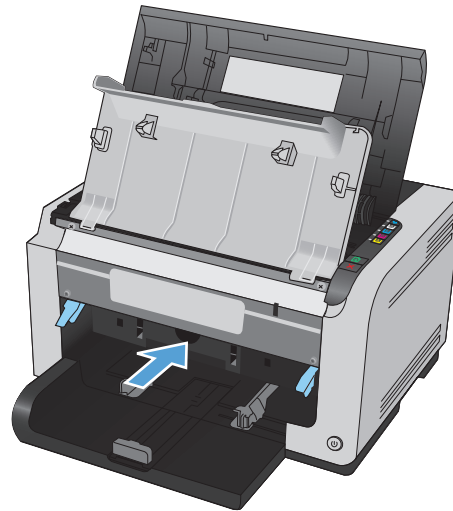

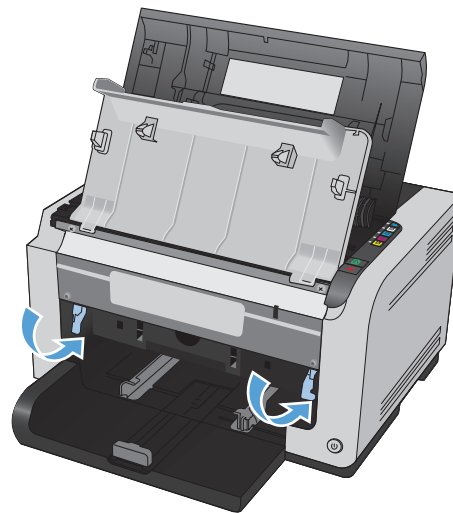

8. Duw de twee hendels van de afbeeldingsdrum omlaag.

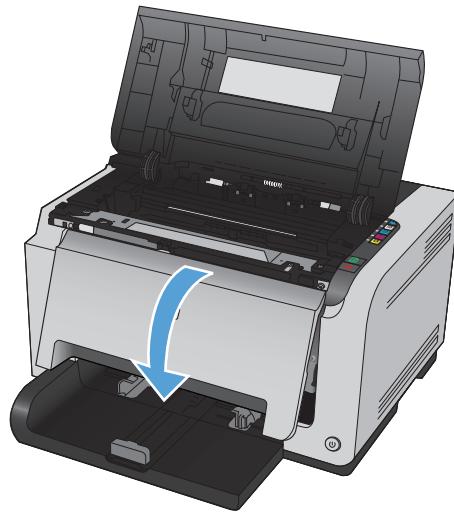

9. Sluit de voorklep.



10. Sluit de printcartridgeklep.

**OPMERKING:** Als u de printcartridgeklep hebt gesloten, beginnen de lampjes Klaar  en Attentie  te knipperen. Wacht ongeveer drie minuten totdat het kalibreren is voltooid.





# Het product reinigen

## De papierbaan reinigen

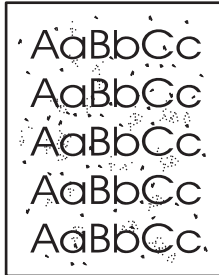
Als er tonerspatten op de afdrukken zitten, reinigt u de papierbaan. U kunt stof en toner met behulp van een transparant van de papierbaan verwijderen. Gebruik geen bankpostpapier of ruw papier.



 **OPMERKING:** Voor optimale resultaten kunt u het best een LaserJet-transparant gebruiken. Als u geen transparanten hebt, kunt u kopieerpapier (60 tot 163 g/m<sup>2</sup>) met een glad oppervlak gebruiken.

1. Controleer of het apparaat niet actief is en of het lampje Klaar  brandt.
2. Plaats papier in de invoerlade.
3. Klik in het systeemvak van Windows met de rechtermuisknop op het pictogram Apparaatinstellingen  en klik vervolgens op de apparaatnaam.
4. Klik op het tabblad **Apparaatinstellingen**.
5. Klik op de knop **Reinigingspagina afdrukken**.

 **OPMERKING:** Het reinigingsproces duurt ongeveer 2 minuten. De reinigingspagina wordt regelmatig gestopt tijdens het reinigen. Schakel de printer pas uit nadat het reinigen is voltooid. U moet het reinigingsproces wellicht een aantal keren herhalen om de printer grondig te reinigen.

## De buitenkant reinigen

Gebruik een zachte, vochtige, pluisvrije doek om stof en vlekken van de buitenkant van het apparaat te verwijderen.

## Productupdates

Software- en firmware-updates en installatie-instructies voor dit product vindt u op [www.hp.com/support/ljcp1020series](http://www.hp.com/support/ljcp1020series). Klik op **Ondersteuning en drivers**, klik op het besturingssysteem en selecteer de download voor het product.





---

## 9 Problemen oplossen

- [Zelfhulp](#)
- [Controlelijst voor het oplossen van problemen](#)
- [Factoren die de prestaties van het product beïnvloeden](#)
- [Fabrieksinstellingen herstellen](#)
- [Betekenis van de patronen van de lampjes op het bedieningspaneel](#)
- [Statuswaarschuwingberichten](#)
- [Papier wordt niet goed ingevoerd of loopt vast](#)
- [De afdrukkwaliteit verbeteren](#)
- [Het apparaat drukt niet of langzaam af](#)
- [Verbindingsproblemen oplossen](#)
- [Problemen met draadloze netwerken oplossen](#)
- [Softwareproblemen oplossen](#)
- [Veelvoorkomende Mac-problemen oplossen](#)

## Zelfhulp

Naast de informatie in deze handleiding is er nog meer handige informatie beschikbaar.

---

HP Help & Learn Center	Het HP Help & Learn Center en andere documentatie kunt u vinden op de cd-rom die bij het apparaat is geleverd of in de programmamap van HP op uw computer. Het HP Help & Learn Center is een hulpprogramma voor eenvoudige toegang tot apparaatinformatie, onlineproductondersteuning van HP, hulp bij het oplossen van problemen en overheids- en veiligheidsinformatie.
Onderwerpen in de naslaggids	Diversen onderwerpen uit de naslaggids voor dit apparaat zijn te vinden op de volgende website: <a href="http://www.hp.com/support/ljcp1020series">www.hp.com/support/ljcp1020series</a>  U kunt deze onderwerpen afdrukken en ze bij het apparaat bewaren. Dit is handig referentiemateriaal voor procedures die u vaak uitvoert.

---

# Controlelijst voor het oplossen van problemen

Voer de volgende stappen uit wanneer u een probleem met het apparaat probeert op te lossen.

- [Stap 1: Zorgen dat het apparaat goed is ingesteld](#)
- [Stap 2: De bekabeling of de draadloze verbinding \(alleen netwerkmodellen\) controleren](#)
- [Stap 3: Controleren of er lampjes op het bedieningspaneel branden](#)
- [Stap 4: Het papier controleren](#)
- [Stap 5: De software controleren](#)
- [Stap 6: De afdrukfunctionaliteit testen](#)
- [Stap 7: De benodigdheden controleren](#)
- [Stap 8: Proberen een afdruktaak vanaf de computer te verzenden](#)

## Stap 1: Zorgen dat het apparaat goed is ingesteld

Zorg dat het product goed is ingesteld.

1. Druk op de aan-uitknop om de modus Auto-aan/Auto-uit uit te schakelen of om het apparaat in te schakelen.
2. Controleer alle kabels en netsnoeren.
3. Controleer of het voltage geschikt is voor de netroominstelling van het apparaat. (Zie het etiket aan de achterzijde van het apparaat voor de voltagespecificaties.) Als u een powerstrip gebruikt waarvan het voltage buiten de specificaties valt, steekt u de stekker rechtstreeks in het stopcontact. Als de stekker al in het stopcontact is gestoken, probeert u een ander stopcontact.
4. Zorg dat de printcartridge goed is geïnstalleerd.
5. Neem contact op met de HP klantenondersteuning als de MFP nog geen stroom krijgt.

## Stap 2: De bekabeling of de draadloze verbinding (alleen netwerkmodellen) controleren

1. Controleer de kabelaansluiting tussen het product en de computer. Zorg ervoor dat de kabel goed is aangesloten.
2. Controleer of de kabel beschadigd is door zo mogelijk een andere kabel te gebruiken.

## Stap 3: Controleren of er lampjes op het bedieningspaneel branden

Als alles goed is, wordt op het bedieningspaneel aangegeven dat het apparaat gereed is. Probeer, als er een foutbericht wordt weergegeven, de fout op te lossen.

## Stap 4: Het papier controleren

1. Controleer of het gebruikte afdruk materiaal aan de specificaties voldoet.
2. Controleer of het papier juist is geplaatst in de invoerlade.

## Stap 5: De software controleren

1. Zorg dat de productsoftware goed is geïnstalleerd.
2. Controleer of de printerdriver voor dit apparaat is geïnstalleerd. Controleer het programma om te kijken of de printerdriver voor dit apparaat wordt gebruikt.

## Stap 6: De afdrukfunctionaliteit testen

1. Druk een configuratiepagina af. Selecteer **Configuratiepagina afdrukken** op het tabblad **Service** bij de printereigenschappen.
2. Als de pagina niet wordt afgedrukt, moet u controleren of de invoerlade papier bevat.
3. Als het papier vastloopt in het apparaat, dient u de storing te verhelpen.

## Stap 7: De benodigheden controleren

Druk een statuspagina voor benodigheden af en controleer de geschatte resterende levensduur van de printcartridges en de afbeeldingsdrum.

## Stap 8: Proberen een afdruktaak vanaf de computer te verzenden

1. Probeer de afdruktaak uit te voeren vanaf een andere computer waarop de apparaatsoftware is geïnstalleerd.
2. Controleer of de USB-kabel goed is aangesloten. Leid het product om naar de juiste poort of installeer de software opnieuw, waarbij u de nieuwe aansluitmethode selecteert.
3. Als de afdrukkwaliteit niet aanvaardbaar is, moet u de volgende stappen uitvoeren:
  - Controleer of de printerinstellingen correct zijn voor het gebruikte soort afdruk materiaal.





## Factoren die de prestaties van het product beïnvloeden

De hoeveelheid tijd die nodig is om een taak af te drukken, is van verschillende factoren afhankelijk:

- Het gebruik van speciaal papier (zoals transparanten, zwaar papier of papier van aangepast formaat)
- Verwerkingstijd en downloadtijd van het product
- De complexiteit en de grootte van afbeeldingen
- De snelheid van de gebruikte computer
- De USB- of netwerkverbinding
- De I/O-configuratie van het product



## Fabrieksinstellingen herstellen

Als u de fabrieksinstellingen terugzet, worden de meeste instellingen weer op de fabriekswaarden ingesteld. De paginateller, het ladeformaat en de taal worden niet opnieuw ingesteld. Volg onderstaande stappen om de fabrieksinstellingen van het apparaat te herstellen.













1. Schakel het apparaat uit. Koppel het netsnoer 30 seconden los van het apparaat en sluit dit vervolgens weer aan.
2. Schakel het apparaat weer in. Houd daarbij de knop Hervatten  10-20 seconden ingedrukt. Het lampje Attentie  gaat branden.
3. Laat de knop Hervatten  los. De lampjes Attentie  en Klaar  branden beurtelings terwijl de fabrieksinstellingen worden hersteld.

# Betekenis van de patronen van de lampjes op het bedieningspaneel















**Tabel 9-1 Legenda van de statuslampjes**

	Symbool voor “lampje uit”
	Symbool voor “lampje aan”
	Symbool voor “lampje knippert”

**Tabel 9-2 Patronen van lampjes op het bedieningspaneel**









Status van lampje	Status van het product	Handeling
Alle lampjes zijn uit.	Het apparaat is uitgeschakeld.	Druk op de aan-uitknop om het apparaat aan te zetten.
   	Het apparaat is uitgeschakeld met de functie Auto-aan/Auto-uit.	Er is geen actie vereist.
Het attentielampje en het gereedlampje branden beurtelings.	De lampjes branden beurtelings tijdens de initialisatie van de formatter en op het moment dat het apparaat een reinigingspagina verwerkt.	Er is geen actie nodig. Wacht tot het initialiseren is voltooid. Het product moet de status Klaar krijgen zodra de initialisatie is voltooid.
   	Het product heeft de status Klaar.	Er is geen actie nodig. Het product is klaar voor een afdruktaak.
Het gereedlampje knippert.	Het product ontvangt of verwerkt momenteel gegevens.	Er is geen actie nodig. Het product ontvangt of verwerkt momenteel een afdruktaak.
   		

**Table 9-2 Patronen van lampjes op het bedieningspaneel (vervolg)**





Status van lampje	Status van het product	Handeling
Het attentielampje knippert. Het gereedlampje brandt.	Het apparaat bevindt zich in de modus voor handmatige invoer.	Plaats papier van het juiste type en formaat in de invoerlade.
  	Er wordt gewacht op de tweede zijde of op een handmatige dubbelzijdige afdrukopdracht.	Plaats het papier uit de uitvoerbak in de invoerlade.
Het attentielampje knippert.	De invoerlade is leeg.	Plaats papier in de lade.
  	Er is papier vastgelopen in het apparaat.	Verwijder het vastgelopen papier.
De attentie- en gereedlampjes branden.	Er is een kritieke fout opgetreden. Het product kan zichzelf niet herstellen.	<ol style="list-style-type: none"> <li>Schakel het apparaat uit en koppel het netsnoer los van het apparaat.</li> <li>Wacht 30 seconden, sluit het netsnoer weer aan en schakel het apparaat weer in.</li> <li>Wacht tot het product is geïnitieerd.</li> </ol> <p>Als het probleem aanhoudt, neemt u contact op met de klantenondersteuning van HP.</p>
  	Er is papier vastgelopen in het apparaat.	Verwijder het vastgelopen papier.
De attentie- en gereedlampjes knipperen.	Er is papier vastgelopen in het apparaat.	Verwijder het vastgelopen papier.
  	De printcartridge is gedraaid en is nu toegankelijk.	U hebt nu toegang tot de printcartridge.
Het cartridgelampje knippert.	De printcartridge ontbreekt of is niet juist geplaatst.	Installeer de printcartridge.
  		



**Tabel 9-2 Patronen van lampjes op het bedieningspaneel (vervolg)**



Status van lampje	Status van het product	Handeling
De cartridge- en attentielampjes knipperen.   	De printcartridge is vrijwel leeg en heeft het einde van de geschatte gebruiksduur bereikt. Zodra een onderdeel deze status bereikt, geldt de Premium Protection Warranty van HP niet meer voor dat onderdeel.	U hoeft de printcartridge nu nog niet te vervangen, tenzij de afdrukkwaliteit niet meer voldoet. Druk op Hervatten  om door te gaan.
	Er is een printcartridge in gebruik die niet van HP is.	U hoeft de printcartridge nu nog niet te vervangen, tenzij de afdrukkwaliteit niet meer voldoet. Druk op Hervatten  om door te gaan.
	Printcartridge wordt gedraaid.	Er is geen actie vereist. Wacht tot het draaien is voltooid. Het apparaat moet de eerdere status krijgen zodra het draaien is voltooid.
De cartridge- en gereedlampjes branden.   	De printcartridge heeft het einde van de geschatte gebruiksduur bereikt. Zodra een onderdeel deze status bereikt, geldt de Premium Protection Warranty van HP niet meer voor dat onderdeel.	U hoeft de printcartridge nu nog niet te vervangen, tenzij de afdrukkwaliteit niet meer voldoet.
	Er wordt een printcartridge gebruikt die niet van HP is en die vrijwel leeg is.	Er is geen actie vereist.

**Tabel 9-3 Patronen van het lampje Draadloos**

Status van lampje	Status van het product	Handeling
Het lampje Draadloos is uit. 	De draadloze verbinding is uitgeschakeld.	Houd de knop Draadloos  2 seconden ingedrukt om WPS in te schakelen.
	Er is verbinding gemaakt met het ethernet.	Er is geen actie vereist.
Lampje Draadloos knippert. 	Er wordt geprobeerd een draadloze verbinding tot stand te brengen.	Er is geen actie vereist.
	Er is een WPS-fout opgetreden.	Poging om opnieuw verbinding te maken.
Het lampje Draadloos is aan. 	Er is een draadloze verbinding tot stand gebracht.	Er is geen actie vereist.

## Statuswaarschuwingsberichten

Statuswaarschuwingsberichten worden op het scherm van de computer weergegeven als er bepaalde problemen met het apparaat zijn. Gebruik de informatie in de volgende tabel om deze problemen op te lossen.

Waarschuwingsbericht	Omschrijving	Aanbevolen handeling
<b>&lt;kleur&gt; cartridge niet van HP</b>	Er is een onderdeel geïnstalleerd dat niet van HP is. Dit bericht wordt weergegeven totdat er een onderdeel van HP wordt geïnstalleerd of totdat u op de knop Hervatten  drukt.	<p>Als u in de veronderstelling bent dat u een origineel onderdeel van HP hebt aangeschaft, gaat u naar <a href="http://www.hp.com/go/anticounterfeit">www.hp.com/go/anticounterfeit</a>. Reparaties aan het apparaat als gevolg van het gebruik van gebruikte benodigdheden worden niet door de garantie gedekt. De status van de benodigdheden en functies die daarvan afhankelijk zijn, zijn niet beschikbaar.</p> <p>Service of reparaties aan de printer als gevolg van het gebruik van benodigdheden die niet van HP zijn, worden niet gedekt door de garantie van HP.</p> <p>Druk op de knop Hervatten  om door te gaan met afdrukken.</p>
<b>Achterklep open</b>	De klep is open.	Sluit de klep.
<b>Afdrukken</b>	Het product drukt een document af.	Wacht tot het afdrukken is voltooid.
<b>Benodigdh. bijna op</b>	<p>Meerdere printcartridges hebben bijna het einde van de levensduur bereikt.</p> <p>De betreffende cartridgelampjes op het bedieningspaneel blijven branden.</p>	Het apparaat geeft aan wanneer een onderdeel bijna op is. De werkelijke resterende levensduur van een cartridge kan variëren. Zorg dat u een vervangende printcartridge hebt die u kunt plaatsen wanneer de afdrukkwaliteit niet meer voldoet. Het onderdeel hoeft op dat moment nog niet te worden vervangen, tenzij de afdrukkwaliteit niet meer voldoet. Zodra een onderdeel van HP de status Vrijwel leeg heeft, is de garantie van HP niet langer van toepassing op dit onderdeel.
<b>Communicatiefout</b>	Er is een interne communicatiefout opgetreden in het product.	<p>Schakel het apparaat uit en koppel het netsnoer los van het apparaat. Wacht 30 seconden, sluit het netsnoer weer aan en schakel het apparaat weer in. Wacht tot het apparaat is geïnitieerd.</p> <p>Verwijder de spanningsbeveiliging als u er een gebruikt. Sluit het product rechtstreeks aan op het stopcontact. Schakel het product in met de aan-uitschakelaar.</p> <p>Als deze fout zich blijft voordoen, neem dan contact op met de ondersteuning van HP.</p>

Waarschuwingsbericht	Omschrijving	Aanbevolen handeling
<b>Cyaan cartridge laag</b>	Het geschatte einde van de levensduur van de printcartridge nadert.	<p>Het apparaat geeft aan wanneer een printcartridge vrijwel leeg is. De werkelijke resterende levensduur van een cartridge kan variëren. Zorg dat u een vervangende printcartridge hebt die u kunt plaatsen wanneer de afdrukkwaliteit niet meer voldoet. De printcartridge hoeft nu nog niet te worden vervangen.</p> <p>Deze waarschuwing wordt alleen weergegeven wanneer het apparaat zo door de klant is geconfigureerd dat er wordt gestopt wanneer de printcartridge de status Vrijwel leeg heeft bereikt.</p>
<b>Cyaan cartridge zeer laag</b>	<p>De printcartridge heeft het einde van de geschatte gebruiksduur bereikt.</p> <p>De afdrukkwaliteit kan achteruit gaan. Selecteer een herinneringsoptie of vervang de printcartridge wanneer de kwaliteit niet meer acceptabel is.</p>	<p>Voor een optimale afdrukkwaliteit raadt HP aan de printcartridge nu te vervangen. U hoeft de printcartridge nu nog niet te vervangen, tenzij de afdrukkwaliteit niet meer voldoet. De werkelijke resterende levensduur van de printcartridge kan variëren.</p> <p>Zodra een printcartridge van HP de status Vrijwel leeg heeft, is de Premium Protection Warranty van HP niet langer van toepassing op deze printcartridge. Wanneer een onderdeel van HP vrijwel leeg is en het afdrucken wordt voortgezet, worden afdrukgebreken of cartridgeproblemen niet beschouwd als materiaal- of fabricagefouten in het onderdeel volgens de garantie op de printcartridge van HP.</p>
<b>DC-controllerfout</b>	Er is een interne fout opgetreden.	<p>Schakel het apparaat uit en koppel het netsnoer los van het apparaat. Wacht 30 seconden, sluit het netsnoer weer aan en schakel het apparaat weer in. Wacht tot het apparaat is geïnitieerd.</p> <p>Verwijder de spanningsbeveiliging als u er een gebruikt. Sluit het product rechtstreeks aan op het stopcontact. Schakel het product in met de aan-uitschakelaar.</p> <p>Als deze fout zich blijft voordoen, neem dan contact op met de ondersteuning van HP.</p>
<b>Fuser-fout</b>	Er is een fout bij de fuser opgetreden.	<p>Schakel het apparaat uit en koppel het netsnoer los van het apparaat. Wacht 30 seconden, sluit het netsnoer weer aan en schakel het apparaat weer in. Wacht tot het apparaat is geïnitieerd.</p> <p>Als de fout niet verdwijnt, schakelt u het apparaat uit, koppelt u het netsnoer los en wacht u minstens 25 minuten. Vervolgens sluit u het netsnoer weer aan en schakelt u het apparaat weer in.</p> <p>Verwijder de spanningsbeveiliging als u er een gebruikt. Sluit het product rechtstreeks aan op het stopcontact. Schakel het product in met de aan-uitschakelaar.</p> <p>Als deze fout zich blijft voordoen, neem dan contact op met de ondersteuning van HP.</p>

Waarschuwingsbericht	Omschrijving	Aanbevolen handeling
<b>Gebruikte &lt;kleur&gt; cartridge</b>	Er is een gebruikt onderdeel geïnstalleerd. Dit bericht wordt weergegeven totdat er een onderdeel van HP wordt geïnstalleerd of totdat u op de knop Hervatten  drukt.	<p>Als u in de veronderstelling bent dat u een origineel onderdeel van HP hebt aangeschaft, gaat u naar <a href="http://www.hp.com/go/anticounterfeit">www.hp.com/go/anticounterfeit</a>. Reparaties aan het apparaat als gevolg van het gebruik van gebruikte benodigdheden worden niet door de garantie gedekt. De status van de benodigdheden en functies die daarvan afhankelijk zijn, zijn niet beschikbaar.</p> <p>Service of reparaties aan de printer als gevolg van het gebruik van benodigdheden die niet van HP zijn, worden niet gedekt door de garantie van HP.</p> <p>Druk op de knop Hervatten  om door te gaan met afdrukken.</p>
<b>Geheugenfout &lt;kleur&gt; cartridge</b>	Het e-label voor een van de printcartridges kan niet worden gelezen of ontbreekt.	<ul style="list-style-type: none"> <li>• Installeer de printcartridge opnieuw.</li> <li>• Schakel het apparaat uit en koppel het netsnoer los van het apparaat. Wacht 30 seconden, sluit het netsnoer weer aan en schakel het apparaat weer in.</li> <li>• Als het probleem niet is opgelost, vervangt u de cartridge.</li> </ul>
<b>Gele cartridge laag</b>	Het geschatte einde van de levensduur van de printcartridge nadert.	<p>Het apparaat geeft aan wanneer een printcartridge vrijwel leeg is. De werkelijke resterende levensduur van een cartridge kan variëren. Zorg dat u een vervangende printcartridge hebt die u kunt plaatsen wanneer de afdrukkwaliteit niet meer voldoet. De printcartridge hoeft nu nog niet te worden vervangen.</p> <p>Deze waarschuwing wordt alleen weergegeven wanneer het apparaat zo door de klant is geconfigureerd dat er wordt gestopt wanneer de printcartridge de status Vrijwel leeg heeft bereikt.</p>
<b>Gele cartridge zeer laag</b>	<p>De printcartridge heeft het einde van de geschatte gebruiksduur bereikt.</p> <p>De afdrukkwaliteit kan achteruit gaan. Selecteer een herinneringsoptie of vervang de printcartridge wanneer de kwaliteit niet meer acceptabel is.</p>	<p>Voor een optimale afdrukkwaliteit raadt HP aan de printcartridge nu te vervangen. U hoeft de printcartridge nu nog niet te vervangen, tenzij de afdrukkwaliteit niet meer voldoet. De werkelijke resterende levensduur van de printcartridge kan variëren.</p> <p>Zodra een printcartridge van HP de status Vrijwel leeg heeft, is de Premium Protection Warranty van HP niet langer van toepassing op deze printcartridge. Wanneer een onderdeel van HP vrijwel leeg is en het afdrukken wordt voortgezet, worden afdrukgebreken of cartridgeproblemen niet beschouwd als materiaal- of fabricagefouten in het onderdeel volgens de garantie op de printcartridge van HP.</p>
<b>Handmatige invoer</b>	Het product is ingesteld op de modus handmatige invoer.	Plaats het juiste afdruk materiaal in de lade en druk vervolgens op de knop Hervatten  om de taak af te drukken.

Waarschuwingbericht	Omschrijving	Aanbevolen handeling
<b>Imaging drum is zeer leeg</b>	De afbeeldingsdrum heeft het einde van de levensduur bijna bereikt.	<p>Voor een optimale afdrukkwaliteit raadt HP aan de afbeeldingsdrum nu te vervangen. U hoeft de afbeeldingsdrum nu nog niet te vervangen, tenzij de afdrukkwaliteit niet meer voldoet. De werkelijke levensduur van de afbeeldingsdrum kan variëren.</p> <p>De afbeeldingsdrum in dit apparaat valt onder de productgarantie. Voor vervangende afbeeldingsdrums geldt een beperkte garantie van één jaar vanaf de installatiedatum. De Premium Protection Warranty van HP geldt alleen voor de printcartridge voor dit apparaat. De installatiedatum van de afbeeldingsdrum wordt weergegeven op de configuratiepagina en op de statuspagina voor de benodigheden wanneer er nog ongeveer 30% van de geschatte levensduur van de afbeeldingsdrum resteert.</p>
<b>Kalibreren</b>	Het product voert een interne kalibratie uit om voor een optimale afdrukkwaliteit te zorgen.	Wacht tot de procedure is voltooid.
<b>Magenta cartridge laag</b>	Het geschatte einde van de levensduur van de printcartridge nadert.	<p>Het apparaat geeft aan wanneer een printcartridge vrijwel leeg is. De werkelijke resterende levensduur van een cartridge kan variëren. Zorg dat u een vervangende printcartridge hebt die u kunt plaatsen wanneer de afdrukkwaliteit niet meer voldoet. De printcartridge hoeft nu nog niet te worden vervangen.</p> <p>Deze waarschuwing wordt alleen weergegeven wanneer het apparaat zo door de klant is geconfigureerd dat er wordt gestopt wanneer de printcartridge de status Vrijwel leeg heeft bereikt.</p>
<b>Magenta cartridge zeer laag</b>	<p>De printcartridge heeft het einde van de geschatte gebruiksduur bereikt.</p> <p>De afdrukkwaliteit kan achteruit gaan. Selecteer een herinneringsoptie of vervang de printcartridge wanneer de kwaliteit niet meer acceptabel is.</p>	<p>Voor een optimale afdrukkwaliteit raadt HP aan de printcartridge nu te vervangen. U hoeft de printcartridge nu nog niet te vervangen, tenzij de afdrukkwaliteit niet meer voldoet. De werkelijke resterende levensduur van de printcartridge kan variëren.</p> <p>Zodra een printcartridge van HP de status Vrijwel leeg heeft, is de Premium Protection Warranty van HP niet langer van toepassing op deze printcartridge. Wanneer een onderdeel van HP vrijwel leeg is en het afdrucken wordt voortgezet, worden afdrukgebreken of cartridgeproblemen niet beschouwd als materiaal- of fabricagefouten in het onderdeel volgens de garantie op de printcartridge van HP.</p>
<b>Modus Afkoelen</b>	Na lang, voortdurend gebruik of na het afdrucken op smal papier moet het product wachten om af te koelen.	Het afdrucken wordt voortgezet wanneer het product is afgekoeld.
<b>Niet aangesloten</b>	De software van het product kan niet met het product communiceren.	<ol style="list-style-type: none"> <li>1. Controleer of het product aan staat.</li> <li>2. Zorg dat de USB-kabel correct op het product en de computer is aangesloten.</li> </ol>

Waarschuwingsbericht	Omschrijving	Aanbevolen handeling
<b>Onverwacht papierformaat</b>	Het papier in de lade is niet van het formaat dat is opgegeven voor de afdruktaak.	Plaats papier van het juiste formaat in de invoerlade en druk op de knop Hervatten  om de taak af te drukken.
<b>Pagina te complex</b>	Het product kan de pagina niet verwerken.	Druk op de knop Hervatten  om door te gaan met het afdrukken van de taak. De uitvoer van de taak wordt mogelijk beïnvloed.
<b>Plaats &lt;kleur&gt; cartridge</b>	De cartridge is niet geïnstalleerd of onjuist geïnstalleerd.	Installeer de printcartridge.
<b>Plaats &lt;soort&gt; papier</b>	De lade is leeg.	Plaats afdruk materiaal in de lade.
<b>Printerinvoerfout</b>	De afdrukmotor kan een vel afdruk materiaal niet invoeren.	Plaats het afdruk materiaal weer in de invoerlade en druk op de knop Hervatten  om de taak voort te zetten.  Als deze fout zich blijft voordoen, neem dan contact op met de ondersteuning van HP.
<b>Scannerfout</b>	Er is een interne fout opgetreden.	Schakel het apparaat uit en koppel het netsnoer los van het apparaat. Wacht 30 seconden, sluit het netsnoer weer aan en schakel het apparaat weer in. Wacht tot het apparaat is geïntialiseerd.  Verwijder de spanningsbeveiliger als u er een gebruikt. Sluit het product rechtstreeks aan op het stopcontact. Schakel het product in met de aan-uitschakelaar.  Als deze fout zich blijft voordoen, neem dan contact op met de ondersteuning van HP.
<b>Storing in &lt;locatie&gt;</b> (<locatie> geeft aan in welk gebied de storing is opgetreden)	Er heeft zich een papierstoring voorgedaan.	Verhelp de storing op de locatie die in het bericht wordt aangegeven. Gewoonlijk wordt de rest van de taak vanzelf afgedrukt. Probeer de taak opnieuw af te drukken als dit niet het geval is.  Als deze fout zich blijft voordoen, neem dan contact op met de ondersteuning van HP.
<b>Storing lade 1</b>	Er heeft zich een papierstoring voorgedaan in de lade.	Verwijder het vastgelopen papier.
<b>Verkeerde cartridge in sleuf &lt;kleur&gt;</b>	Er is een printcartridge geïnstalleerd in de onjuiste sleuf.	Controleer of alle printcartridges zich in de juiste houder bevinden. Vergelijk het kleurlabel op de printcartridge met het kleurlabel in de sleuf.
<b>Vervang &lt;kleur&gt; cartridge</b>	Het apparaat is door de klant geconfigureerd om te stoppen wanneer het onderdeel vrijwel leeg is.	Het apparaat geeft aan wanneer een onderdeel bijna op is. De werkelijke resterende levensduur van een cartridge kan variëren. Zorg dat u een vervangende printcartridge hebt die u kunt plaatsen wanneer de afdrukkwaliteit niet meer voldoet. Het onderdeel hoeft op dat moment nog niet te worden vervangen, tenzij de afdrukkwaliteit niet meer voldoet. Zodra een onderdeel van HP de status Vrijwel leeg heeft, is de garantie van HP niet langer van toepassing op dit onderdeel.
<b>Voorklep open</b>	De klep is open.	Sluit de klep.

Waarschuwingbericht	Omschrijving	Aanbevolen handeling
<b>Zwarte cartridge zeer laag</b>	Het geschatte einde van de levensduur van de printcartridge nadert.	<p>Het apparaat geeft aan wanneer een printcartridge vrijwel leeg is. De werkelijke resterende levensduur van een cartridge kan variëren. Zorg dat u een vervangende printcartridge hebt die u kunt plaatsen wanneer de afdrukkwaliteit niet meer voldoet. De printcartridge hoeft nu nog niet te worden vervangen.</p> <p>Deze waarschuwing wordt alleen weergegeven wanneer het apparaat zo door de klant is geconfigureerd dat er wordt gestopt wanneer de printcartridge de status Vrijwel leeg heeft bereikt.</p>
<b>Zwarte cartridge zeer laag</b>	<p>De printcartridge heeft het einde van de geschatte gebruiksduur bereikt.</p> <p>De afdrukkwaliteit kan achteruit gaan. Selecteer een herinneringsoptie of vervang de printcartridge wanneer de kwaliteit niet meer acceptabel is.</p>	<p>Voor een optimale afdrukkwaliteit raadt HP aan de printcartridge nu te vervangen. U hoeft de printcartridge nu nog niet te vervangen, tenzij de afdrukkwaliteit niet meer voldoet. De werkelijke resterende levensduur van de printcartridge kan variëren.</p> <p>Zodra een printcartridge van HP de status Vrijwel leeg heeft, is de Premium Protection Warranty van HP niet langer van toepassing op deze printcartridge. Wanneer een onderdeel van HP vrijwel leeg is en het afdrucken wordt voortgezet, worden afdrukgebreken of cartridgeproblemen niet beschouwd als materiaal- of fabricagefouten in het onderdeel volgens de garantie op de printcartridge van HP.</p>

# Papier wordt niet goed ingevoerd of loopt vast

## Het apparaat pakt geen papier op

Als het apparaat geen papier uit de lade pakt, kunt u het volgende proberen.

1. Open het apparaat en verwijder eventuele vastgelopen vellen papier.
2. Plaats papier met het juiste formaat in de lade.



**OPMERKING:** Plaats papier altijd eerst met de korte rand (breedte) in het product.

3. Zorg ervoor dat de papiergeleiders in de lade zijn afgestemd op het papierformaat. Schuif de geleiders tegen de stapel papier aan zonder het papier te buigen.
4. Controleer op het bedieningspaneel of het apparaat wacht op een bevestiging om het papier handmatig in te voeren. Plaats papier en ga verder met afdrucken.

## Het apparaat pakt meerdere vellen papier op.

Als het apparaat meerdere vellen papier uit de lade pakt, kunt u het volgende proberen.

1. Verwijder de stapel papier uit de lade, buig de stapel, draai deze 180 graden en draai hem vervolgens om. *Waaier het papier niet uit.* Plaats de stapel papier terug in de lade.
2. Gebruik uitsluitend papier dat voldoet aan de specificaties van HP voor dit apparaat.
3. Gebruik geen papier dat is gekreukeld, gevouwen of beschadigd. Gebruik indien nodig papier uit een ander pak.
4. Controleer of de lade niet te vol is. Als dit wel het geval is, dient u de gehele stapel papier uit de lade te verwijderen, de stapel recht te leggen en een deel van de stapel papier terug te plaatsen in de lade.
5. Zorg ervoor dat de papiergeleiders in de lade zijn afgestemd op het papierformaat. Schuif de geleiders tegen de stapel papier aan zonder het papier te buigen.

## Papierstoringen voorkomen

Probeer de volgende oplossingen om papierstoringen te voorkomen.

1. Gebruik uitsluitend papier dat voldoet aan de specificaties van HP voor dit apparaat.
2. Gebruik geen papier dat is gekreukeld, gevouwen of beschadigd. Gebruik indien nodig papier uit een ander pak.
3. Gebruik geen papier waarop al eerder is afgedrukt of gekopieerd.
4. Controleer of de lade niet te vol is. Als dit wel het geval is, dient u de gehele stapel papier uit de lade te verwijderen, de stapel recht te leggen en een deel van de stapel papier terug te plaatsen in de lade.
5. Zorg ervoor dat de papiergeleiders in de lade zijn afgestemd op het papierformaat. Schuif de geleiders tegen de stapel papier aan zonder het papier te buigen.



**OPMERKING:** Plaats papier altijd eerst met de korte rand (breedte) in het product.

6. Gebruik de handmatige invoer wanneer u afdrukt op zwaar of geperforeerd papier, of papier met reliëf en voer de vellen een voor een in.



## Storingen verhelpen

## Locaties van vastgelopen papier

Papierstoringen kunnen zich op de volgende plaatsen voordoen:

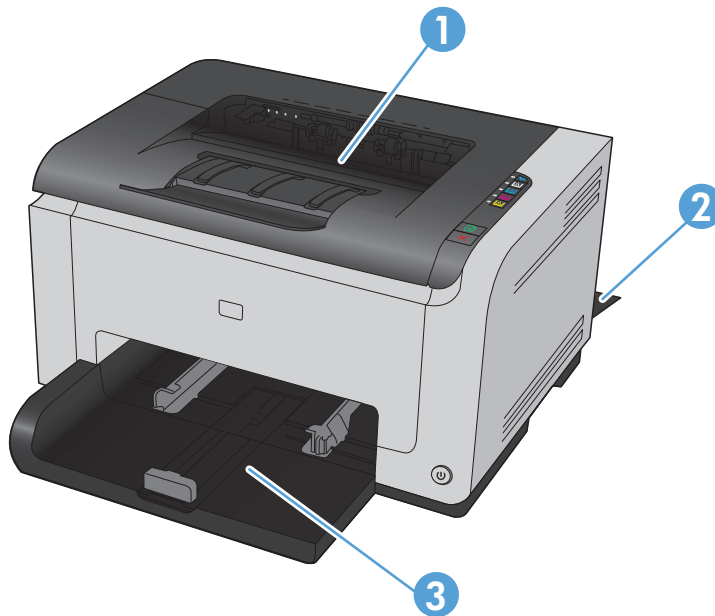

---

1	Uitvoerbak
2	Achterklep
3	Invoerlade

---

Na de papierstoring kan er losse toner in het product achterblijven. Na het afdrukken van enkele vellen is dit gewoonlijk vanzelf opgelost.

## Storingen in de uitvoerbak verhelpen

**⚠ VOORZICHTIG:** Gebruik geen scherpe objecten, zoals een pincet of een buigtang, om storingen te verhelpen. Schade die is veroorzaakt door scherpe voorwerpen wordt niet door de garantie gedekt.

---

1. Pak het papier met beide handen beet en trek het voorzichtig uit het apparaat.



2. Open en sluit de printcartridgeklep om het apparaat opnieuw te initialiseren.

### Storingen verhelpen via de achterklep

1. Open de achterklep.

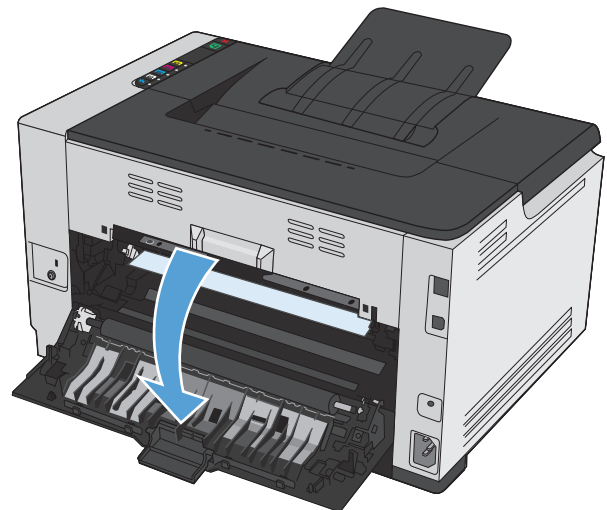

2. Pak het papier met beide handen beet en trek het voorzichtig uit het apparaat.

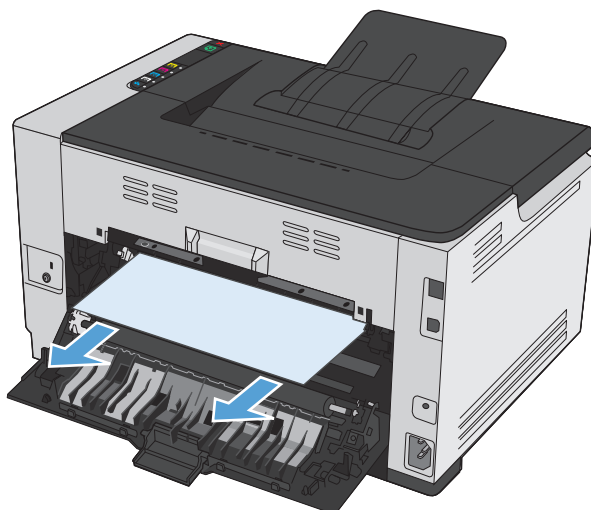

3. Sluit de achterklep.

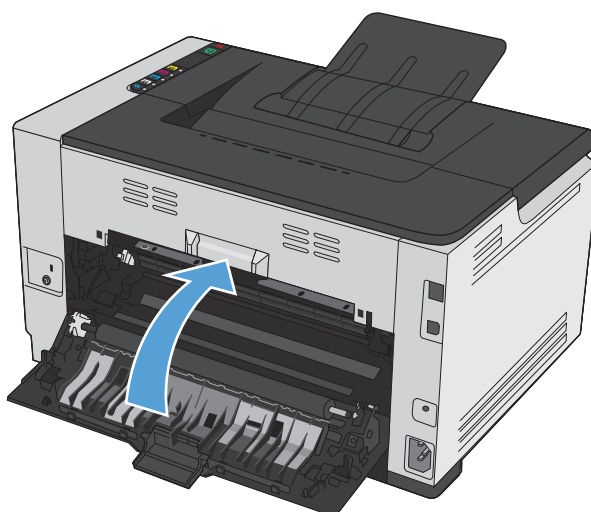

### Vastgelopen papier uit de uitvoerlade verwijderen

1. Verwijder het papier uit de invoerlade.



2. Pak het papier met beide handen beet en trek het voorzichtig uit het apparaat.



3. Open en sluit de printcartridgeklep om het apparaat opnieuw te initialiseren.



## De afdrukkwaliteit verbeteren

Wanneer u zich aan deze richtlijnen houdt, kunt u de meeste problemen met de afdrukkwaliteit voorkomen.

- [Gebruik de juiste instelling voor de papiersoort in de printerdriver.](#)
- [De kleurinstellingen aanpassen in de printerdriver](#)
- [Papier gebruiken dat voldoet aan de specificaties van HP](#)
- [Een reinigingspagina afdrukken](#)
- [Het apparaat kalibreren om de kleuren uit te lijnen](#)
- [De printcartridges controleren](#)

### Gebruik de juiste instelling voor de papiersoort in de printerdriver.

Controleer de instelling voor de papiersoort als u een van de volgende problemen ondervindt:

- Op de afgedrukte pagina's is toner uitgelopen.
- Er bevinden zich herhaalde vlekken op de afgedrukte pagina's.
- Afgedrukte pagina's zijn gekruld.
- Op de afgedrukte pagina's schilfert toner af.
- Kleine delen van de pagina zijn niet afgedrukt.

### De instelling voor de papiersoort wijzigen in Windows

1. Kies **Afdrukken** in het menu **Bestand** van het softwareprogramma.
2. Selecteer het apparaat en klik op de knop **Eigenschappen** of **Voorkeuren**.
3. Klik op het tabblad **Papier/Kwaliteit**.
4. Selecteer in de vervolgkeuzelijst **Type is** de papiersoort die u gebruikt en klik op de knop **OK**.

### De instelling voor de papiersoort wijzigen in Mac

1. Klik in het menu **Bestand** van het softwareprogramma op de optie **Afdrukken**.
2. Klik in het menu **Aantal en pagina's** op de knop **pagina-instelling**.
3. Selecteer een formaat in de vervolgkeuzelijst **Papierformaat** en klik op de knop **OK**.
4. Open het menu **Afwerking**.
5. Selecteer een soort in de vervolgkeuzelijst **Soort afdrukmateriaal**.
6. Klik op de knop **Afdrukken**.

## De kleurinstellingen aanpassen in de printerdriver

### Het kleurthema van een afdruktaak wijzigen

1. Kies **Afdrukken** in het menu **Bestand** van het softwareprogramma.
2. Klik op **Eigenschappen** of op **Voorkeuren**.
3. Klik op het tabblad **Kleur**.
4. Selecteer een kleurthema in de vervolgkeuzelijst **Kleurthema's**.

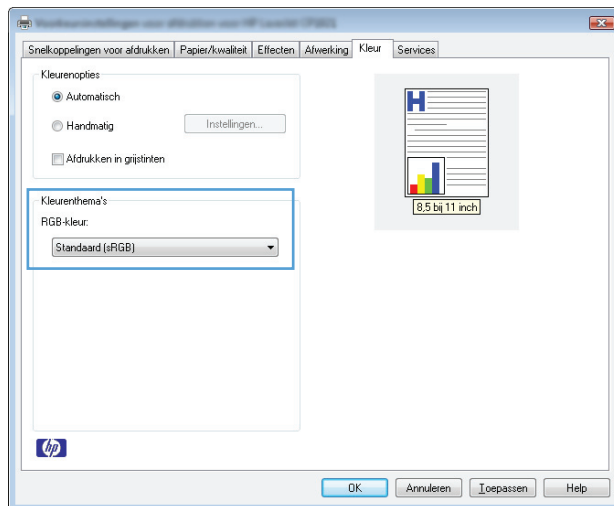

- **Standaard (sRGB):** Met dit thema stelt u het apparaat in voor het afdrukken van RGB-gegevens in de onbewerkte apparaatmodus. Hiermee kunt u de kleuren in het softwareprogramma of het besturingssysteem beheren voor de juiste weergave.
- **Levendig:** Met dit thema wordt de kleurverzadiging in de middentinten verhoogd. Gebruik dit thema voor het afdrukken van zakelijke illustraties.
- **Foto:** Met dit thema wordt RGB-kleur geïnterpreteerd alsof dit wordt afgedrukt als een foto met behulp van een digitaal mini-lab. Hierdoor worden diepere, vollere kleuren anders weergegeven dan bij het thema Standaard (sRGB). Gebruik dit thema voor het afdrukken van foto's.
- **Foto (Adobe RGB 1998):** Gebruik dit thema voor het afdrukken van digitale foto's die de AdobeRGB-kleurruimte gebruiken in plaats van sRGB. Schakel kleurbeheer in het softwareprogramma uit wanneer u dit thema gebruikt.
- **Geen**

### De kleuropties wijzigen

Wijzig de kleuropties voor de huidige afdruktaak vanaf het tabblad **Kleur** of in de printerdriver.

1. Kies **Afdrukken** in het menu **Bestand** van het softwareprogramma.
2. Klik op **Eigenschappen** of op **Voorkeuren**.
3. Klik op het tabblad **Kleur**.
4. Klik op de instelling **Automatisch** of **Handmatig**.

- De instelling **Automatisch**: selecteer deze instelling voor de meeste afdruktaken in kleur.
- De instelling **Handmatig**: selecteer deze instelling om de kleurinstellingen onafhankelijk van andere instellingen aan te passen.

 **OPMERKING:** Het handmatig aanpassen van kleurinstellingen kan van invloed zijn op de afdrukken. HP adviseert dat deze instellingen alleen worden gewijzigd door grafische deskundigen.

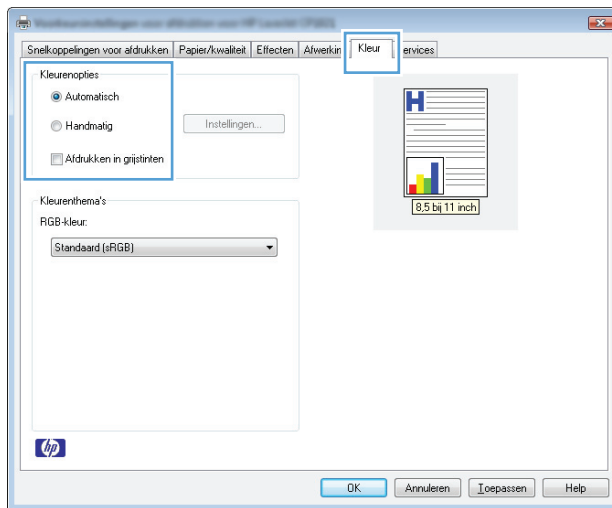

5. Klik op de optie **Afdrukken in grijsintinten** om een kleurendocument af te drukken in zwart-wit. Gebruik deze optie om kleurendocumenten af te drukken voor kopiëren of faxen.
6. Klik op de knop **OK**.

## Papier gebruiken dat voldoet aan de specificaties van HP

Gebruik ander papier als zich een van de volgende problemen voordoet:

- De afdruk is te licht of op sommige plekken vervaagd.
- Er bevinden zich tonervlekken op de afgedrukte pagina's.
- Op de afgedrukte pagina's is toner uitgelopen.
- De afgedrukte tekens zijn misvormd.
- Afgedrukte pagina's zijn gekruld.

Gebruik altijd papier van een type en gewicht dat door dit apparaat wordt ondersteund. Volg deze richtlijnen wanneer u het papier selecteert:

- Gebruik papier van goede kwaliteit en dat vrij is van sneden, inkepingen, scheuren, vlekken, losse deeltjes, stof, kreukels, gaten, nietjes en gekrulde of verbogen randen.
- Gebruik papier waarop nog nooit is afgedrukt.
- Gebruik papier dat is ontworpen voor laserprinters. Gebruik geen papier dat alleen is geschikt is voor inkjetprinters.
- Gebruik geen papier met een te ruw oppervlak. Gladder papier zorgt over het algemeen voor een beter afdrukresultaat.





## Een reinigingspagina afdrukken

Druk een reinigingspagina af om stof en overtollige toner uit de papierbaan te verwijderen wanneer zich een van de volgende problemen voordoet:

- Er bevinden zich tonervlekken op de afgedrukte pagina's.
- Op de afgedrukte pagina's is toner uitgelopen.
- Er bevinden zich herhaalde vlekken op de afgedrukte pagina's.

Ga als volgt te werk om een reinigingspagina af te drukken.



1. Controleer of het apparaat niet actief is en of het lampje Klaar  brandt.
2. Plaats papier in de invoerlade.
3. Klik in het systeemvak van Windows met de rechtermuisknop op het pictogram Apparaatinstellingen  en klik vervolgens op de apparaatnaam.
4. Klik op de knop **Apparaatinstellingen**.
5. Klik op de knop **Reinigingspagina afdrukken**.



**OPMERKING:** Het reinigingsproces duurt ongeveer 2 minuten. De reinigingspagina wordt regelmatig gestopt tijdens het reinigen. Schakel de printer pas uit nadat het reinigen is voltooid. U moet het reinigingsproces wellicht een aantal keren herhalen om de printer grondig te reinigen.

## Het apparaat kalibreren om de kleuren uit te lijnen

Kalibreer het product als u problemen met de afdrukkwaliteit constateert.

1. Controleer of het apparaat niet actief is en of het lampje Klaar  brandt.
2. Plaats papier in de invoerlade.
3. Klik in het systeemvak van Windows met de rechtermuisknop op het pictogram Apparaatinstellingen  en klik vervolgens op de apparaatnaam.
4. Klik op de knop **Apparaatinstellingen**.
5. Klik op de knop **Nu kalibreren**.

## De printcartridges controleren

U dient de printcartridges te controleren en indien nodig te vervangen wanneer zich een van de volgende problemen voordoet:

- De afdruk is te licht of op sommige plekken vervaagd.
- Kleine delen van de pagina zijn niet afgedrukt.
- De afgedrukte pagina's hebben strepen of banen.

Wanneer u hebt vastgesteld dat een printcartridge vervangen moet worden, druk dan de statuspagina van de benodigdheden af om het onderdeelnummer voor de bijbehorende originele printcartridge van HP te achterhalen.

Soort printcartridge	Procedure voor het oplossen van het probleem
Nagevulde of gereviseerde printcartridge	Het gebruik van benodigdheden die niet door HP zijn vervaardigd (nieuwe of bijgevulde benodigdheden), wordt niet aanbevolen door HP. Aangezien dit geen producten van HP zijn, heeft het bedrijf geen invloed op het ontwerp en de kwaliteit. Wanneer u een nagevulde of gereviseerde printcartridge gebruikt en niet tevreden bent over de afdrukkwaliteit, vervangt u de cartridge door een originele cartridge van HP met daarop het woord 'HP' of het logo van HP.
Originele printcartridge van HP	<ol style="list-style-type: none"> <li>1. Het statuswaarschuwingsbericht <b>&lt;Color&gt; cartridge vrijwel leeg</b> (of <b>Vervang kleurencartridge</b>, als de printer door de klant is geconfigureerd om te stoppen bij Vrijwel leeg) wordt weergegeven op het computerscherm wanneer de cartridge het einde van de geschatte levensduur heeft bereikt. Het apparaat geeft aan wanneer een onderdeel bijna moet worden vervangen. De werkelijke resterende levensduur van een cartridge kan variëren. Zorg dat u een vervangende tonercartridge heeft die u kunt plaatsen wanneer de afdrukkwaliteit niet meer voldoet. Het onderdeel hoeft op dat moment nog niet te worden vervangen, tenzij de afdrukkwaliteit niet meer voldoet. Zodra een onderdeel van HP de status Vrijwel leeg heeft, is de garantie van HP niet langer van toepassing op dit onderdeel.</li> <li>2. Controleer of de printcartridges en afbeeldingsdrum vuil of beschadigd zijn. Zie de onderstaande instructies. Vervang de printcartridge of afbeeldingsdrum indien nodig.</li> <li>3. Druk een reinigingspagina af als de afgedrukte pagina vlekken heeft met steeds dezelfde tussenruimte. Als het probleem hiermee nog niet is opgelost, gebruikt u de instructies voor herhaalde fouten in dit document om de oorzaak van het probleem vast te stellen.</li> </ol>



## De statuspagina voor benodigdheden afdrukken

Vanaf het bedieningspaneel kunt u de configuratiepagina en de pagina Status benodigdheden afdrukken, met gedetailleerde informatie over het product en de huidige instellingen.

- ▲ Statuspagina voor benodigdheden afdrukken Selecteer bij de printereigenschappen **Statuspagina benodigdheden afdrukken** op het tabblad **Service**.

Pagina	Omschrijving
Configuratiepagina	Een lijst afdrukken met alle instellingen van het apparaat.
Pagina Status benodigdheden	<p>Op de pagina Status benodigdheden vindt u de volgende informatie:</p> <ul style="list-style-type: none"> <li>• Geschatte resterende levensduur van de printcartridge in procenten</li> <li>• Garantie van de printcartridges en afbeeldingsdrum</li> <li>• Onderdeelnummers van HP-cartridges</li> <li>• Aantal afgedrukte pagina's</li> <li>• Informatie over het bestellen van nieuwe HP-printcartridges en het recyclen van gebruikte HP-printcartridges</li> <li>• De geschatte resterende levensduur en de installatiedatum van de afbeeldingsdrum worden weergegeven wanneer de resterende levensduur is gedaald naar minder dan 30%.</li> </ul>

## De afdrukkwaliteitspagina interpreteren

1. Controleer of het apparaat niet actief is en of het lampje Klaar  brandt.
2. Plaats papier in de invoerlade.
3. Klik in het systeemvak van Windows met de rechtermuisknop op het pictogram Apparaatinstellingen  en klik vervolgens op de apparaatnaam.
4. Klik op de knop **Apparaatinstellingen**.
5. Klik op de knop **Pag. probleemopl. afdrukkwal. afdr.**

Deze pagina bevat vijf gekleurde banen die in vier groepen zijn ingedeeld, zoals in de onderstaande afbeelding is weergegeven. Door elke groep te onderzoeken, kunt u het probleem isoleren en bepalen welke printcartridge het probleem veroorzaakt.

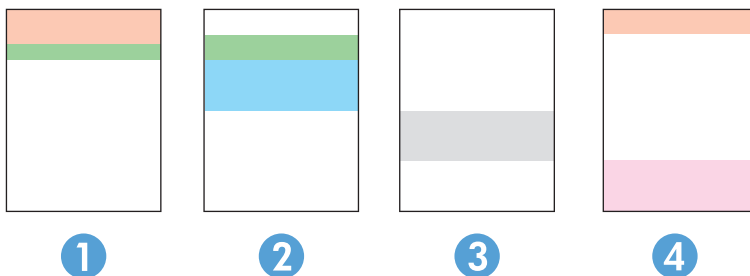

Gebied	Printcartridge
1	Geel
2	Cyaan
3	Zwart
4	Magenta

- Als er in slechts één groep stippen en strepen voorkomen, dient u de printcartridge te vervangen die bij deze groep hoort.
- Als er in meerdere groepen stippen voorkomen, dient u een reinigingspagina af te drukken. Als het probleem aanhoudt, controleert u of de stippen altijd dezelfde kleur hebben (bijvoorbeeld of er in alle vijf gekleurde banen magentastippen worden weergegeven). Als de stippen allemaal dezelfde kleur hebben, dient u die printcartridge te vervangen.
- Als er strepen te zien zijn in meerdere gekleurde banen, dient u een statuspagina voor benodigdheden af te drukken om vast te stellen of de afbeeldingsdrum het einde van de geschatte levensduur heeft bereikt. Als de afbeeldingsdrum het einde van de geschatte levensduur nog niet heeft bereikt, dient u te controleren of de afbeeldingsdrum is beschadigd. Neem contact op met HP als de afbeeldingsdrum niet is beschadigd.

## De printcartridge en afbeeldingsdrum op schade controleren

1. Verwijder de printcartridge uit het product en controleer of deze is beschadigd.

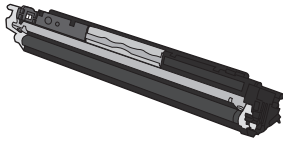

2. Als de printcartridge niet is beschadigd, schudt u de printcartridge een paar keer licht en installeert u deze vervolgens opnieuw. Druk enkele pagina's af om te zien of het probleem is opgelost.
3. Als het probleem nog niet is opgelost, dient u de afbeeldingsdrum uit het product te verwijderen en het oppervlak te controleren.

 **VOORZICHTIG:** Raak de groene rol niet aan. Vingerafdrukken op de afbeeldingsdrum kunnen problemen met de afdrukkwaliteit veroorzaken.

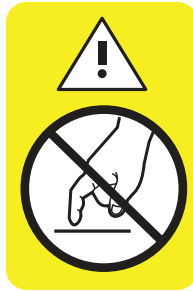
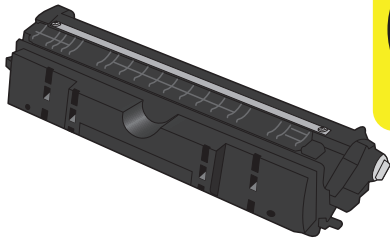

4. Vervang de afbeeldingsdrum wanneer er zich krassen, vingerafdrukken of andere beschadigingen op de afbeeldingsdrum bevinden.

## Herhaalde fouten

Als fouten worden herhaald met een van de volgende tussenruimten op de pagina, is de printcartridge of de afbeeldingsdrum mogelijk beschadigd.

- 22 mm (printcartridge)
- 26 mm (afbeeldingsdrum)
- 29 mm (printcartridge)
- 94 mm (afbeeldingsdrum)

# Het apparaat drukt niet of langzaam af

## Het apparaat drukt niet af

Als het apparaat helemaal niet afdrukt, kunt u het volgende proberen.

1. Zorg ervoor dat het apparaat is ingeschakeld en dat het bedieningspaneel aangeeft gereed te zijn.
  - Als het bedieningspaneel niet aangeeft dat het product gereed is, schakelt u het apparaat uit en koppelt u het netsnoer los van het product. Wacht 30 seconden, sluit het netsnoer weer aan en schakel het apparaat weer in. Wacht tot het apparaat is geïnitieerd.
  - Als het bedieningspaneel aangeeft dat het product gereed is, houdt u de knop Hervatten  twee tot drie seconden ingedrukt om een configuratiepagina af te drukken. Als dit werkt, kunt u proberen de taak opnieuw te versturen.
2. Als het bedieningspaneel aangeeft dat er een fout is opgetreden, lost u het probleem op en probeert u de taak nogmaals te verzenden.
3. Zorg ervoor dat alle kabels juist zijn aangesloten. Als het apparaat op een netwerk is aangesloten, controleert u het volgende:
  - Controleer het lampje naast de netwerkverbinding op het apparaat. Als het netwerk actief is, brandt het lampje groen.
  - Zorg ervoor dat u een netwerkkabel gebruikt voor de netwerkaansluiting in plaats van een telefoonsnoer.
  - Zorg ervoor dat de netwerkrouter, -hub of -switch is ingeschakeld en dat het netwerk juist functioneert.
4. Installeer de HP-software van de cd die bij dit apparaat is geleverd. Het gebruik van algemene printerdrivers kan vertragingen veroorzaken bij het wissen van taken in de afdrukwachtrij.
5. Als u een firewall op de computer gebruikt, blokkeert dit systeem mogelijk de communicatie met het apparaat. Probeer de firewall tijdelijk uit te schakelen om te kijken of deze het probleem veroorzaakt.
6. Als uw computer of het apparaat is verbonden met een draadloos netwerk, kan een zwak signaal of een storing van het signaal uw afdruktaken vertragen.

## Het apparaat drukt langzaam af

Als het apparaat slechts heel langzaam afdrukt, kunt u het volgende proberen.

1. Zorg ervoor dat de computer voldoet aan de minimale vereisten voor dit apparaat. Ga naar de volgende website voor een lijst met specificaties: [www.hp.com/support/ljcp1020series](http://www.hp.com/support/ljcp1020series).
2. Wanneer u het apparaat configureert om op bepaalde papiersoorten af te drukken, zoals zwaar papier, drukt het apparaat langzamer af om de toner goed op het papier aan te brengen. Als de instelling voor de papiersoort niet overeenkomt met de papiersoort die u gebruikt, wijzigt u de instelling in de juiste papiersoort.
3. Als uw computer of het apparaat is verbonden met een draadloos netwerk, kan een zwak signaal of een storing van het signaal uw afdruktaken vertragen.
4. Mogelijk staat het product in de afkoelmodus.

# Verbindingsproblemen oplossen

## Problemen met rechtstreekse verbindingen oplossen

Als u het apparaat rechtstreeks op een computer hebt aangesloten, controleert u eerst de kabel.

- Controleer of de kabel zowel op de computer als op de printer is aangesloten.
- Controleer of de kabel niet langer is dan 5 m. Probeer een kortere kabel.
- Controleer of de kabel goed werkt door de kabel aan te sluiten op een ander apparaat. Vervang de kabel indien nodig.

## Netwerkproblemen oplossen

Doorloop de volgende punten om te controleren of het apparaat met het netwerk communiceert. Druk voordat u begint een configuratiepagina af vanaf het bedieningspaneel van het apparaat en zoek het IP-adres van het apparaat op deze pagina.

- [Slechte fysieke verbinding](#)
- [De computer maakt gebruik van een onjuist IP-adres voor dit apparaat](#)
- [De computer kan niet met het apparaat communiceren](#)
- [Het apparaat maakt gebruik van de verkeerde koppelings- en duplexinstellingen voor het netwerk](#)
- [Nieuwe softwareprogramma's zorgen mogelijk voor compatibiliteitsproblemen](#)
- [Uw computer of werkstation is mogelijk niet juist ingesteld](#)
- [Het apparaat is uitgeschakeld of andere netwerkinstellingen zijn niet juist](#)

### Slechte fysieke verbinding

1. Controleer of het apparaat met een kabel van de juiste lengte is aangesloten op de juiste netwerkpoort.
2. Controleer of de kabels stevig zijn bevestigd.
3. Controleer aan de achterzijde van het apparaat of er twee lampjes branden bij de netwerkpoortaan sluiting: oranje geeft activiteit aan, groen de koppelingsstatus.
4. Als het probleem hiermee niet is verholpen, probeert u een andere kabel of poort op de hub.

### De computer maakt gebruik van een onjuist IP-adres voor dit apparaat

1. Ga naar de printereigenschappen en klik op het tabblad **Poorten**. Controleer of het IP-adres van het apparaat klopt. Het IP-adres van het apparaat wordt weergegeven op de configuratiepagina.
2. Als u het apparaat hebt geïnstalleerd met de standaard TCP/IP-poort van HP, schakelt u het vakje **Altijd afdrukken naar dit apparaat, zelfs als het IP-adres verandert** in.
3. Als u het apparaat hebt geïnstalleerd met een standaard TCP/IP-poort van Microsoft, gebruikt u de hostnaam in plaats van het IP-adres.
4. Als het IP-adres juist is, verwijdert u het apparaat en voegt u het opnieuw toe.

## De computer kan niet met het apparaat communiceren

1. Test de netwerkcommunicatie door een ping-opdracht uit te voeren op het netwerk.
  - a. Open een opdrachtregel op uw computer. In Windows: klik op **Start**, klik op **Uitvoeren** en typ vervolgens `cmd`.
  - b. Typ `ping`, gevolgd door het IP-adres voor uw apparaat.
  - c. Het netwerk functioneert als er op het scherm retime tijden worden weergegeven.
2. Als de ping-opdracht is mislukt, controleer dan of de netwerkhub is ingeschakeld en controleer vervolgens of de netwerkinstellingen, het apparaat en de computer allemaal voor hetzelfde netwerk zijn geconfigureerd.

## Het apparaat maakt gebruik van de verkeerde koppelings- en duplexinstellingen voor het netwerk

HP adviseert deze instelling in de automatische modus te laten (de standaardinstelling). Wanneer u deze instellingen wijzigt, dient u deze ook voor uw netwerk te wijzigen.

## Nieuwe softwareprogramma's zorgen mogelijk voor compatibiliteitsproblemen

Controleer of nieuwe softwareprogramma's juist zijn geïnstalleerd en de juiste printerdriver gebruiken.

## Uw computer of werkstation is mogelijk niet juist ingesteld

1. Controleer de netwerkstuurprogramma's, printerdrivers en netwerkomleiding.
2. Controleer of het besturingssysteem juist is geconfigureerd.

## Het apparaat is uitgeschakeld of andere netwerkinstellingen zijn niet juist

1. Controleer op de configuratiepagina de status van het netwerkprotocol. Schakel het protocol indien nodig in.
2. Configureer de netwerkinstellingen zo nodig opnieuw.

# Problemen met draadloze netwerken oplossen

## Controlelijst draadloze verbinding

- Zorg dat de netwerkkabel niet is aangesloten.
- Het apparaat en de draadloze router zijn ingeschakeld en de stroomtoevoer functioneert. Controleer ook of de draadloze zender van het apparaat is ingeschakeld.
- De naam van het draadloze netwerk (SSID) is juist. Druk de configuratiepagina af om de naam van het draadloze netwerk (SSID) te bepalen. Voer de draadloze installatie opnieuw uit als u niet zeker weet of de naam van het draadloze netwerk (SSID) juist is.
- Bij beveiligde netwerken controleert u of de beveiligingsinformatie juist is. Voer de draadloze installatie opnieuw uit als de beveiligingsinformatie niet juist is.
- Probeer toegang te krijgen tot andere computers op het draadloos netwerk als het draadloos netwerk niet goed functioneert. Probeer verbinding te maken met internet via een draadloze verbinding als het netwerk toegang heeft tot internet.
- De coderingsmethode (AES of TKIP) voor het apparaat is hetzelfde als die voor het draadloos toegangspunt (op netwerken met WPA-beveiliging).
- Het apparaat is binnen het bereik van het draadloos netwerk. Bij de meeste netwerken dient het apparaat zich binnen 30 m van het draadloos toegangspunt (draadloze router) te bevinden.
- Het draadloos signaal wordt niet geblokkeerd door obstakels. Verwijder grote metalen objecten tussen het toegangspunt en het apparaat. Controleer of er geen pilaren, muren of draagbalken van metaal of beton tussen het apparaat en het draadloos toegangspunt staan.
- Het apparaat staat niet bij elektronische apparaten die het draadloos signaal storen. Apparaten die het draadloos signaal kunnen storen, zijn onder andere motoren, draadloze telefoons, beveiligingscamera's, andere draadloze netwerken en bepaalde Bluetooth-apparaten.
- De printerdriver is geïnstalleerd op de computer.
- U hebt de juiste printerpoort geselecteerd.
- De computer en het apparaat zijn aangesloten op hetzelfde draadloos netwerk.

## Er kan niet worden afgedrukt met het apparaat na het voltooien van de draadloze configuratie

1. Controleer of het apparaat ingeschakeld en gereed is.
2. Schakel firewalls van derden uit op uw computer.
3. Controleer of het draadloos netwerk goed werkt.
4. Controleer of de computer goed functioneert. Start indien nodig de computer opnieuw op.



## Er kan niet worden afgedrukt met het apparaat en op de computer is een firewall van derden geïnstalleerd

1. Werk de firewall bij met de meest recente update van de fabrikant.
2. Als de firewall tijdens het installeren van het apparaat of tijdens het afdrukken om uw toestemming vraagt, dient u deze te geven voor het uitvoeren van de programma's.
3. Schakel de firewall tijdelijk uit en installeer het draadloos apparaat vervolgens op de computer. Schakel de firewall in wanneer de installatie is voltooid.

## De draadloze verbinding functioneert niet meer nadat de draadloze router of het apparaat is verplaatst

Controleer of de router of het apparaat is verbonden met hetzelfde netwerk waarmee uw computer is verbonden.

1. Druk een configuratiepagina af.
2. Vergelijk de naam van het draadloze netwerk (SSID) op de configuratiepagina met de SSID in de printerconfiguratie op uw computer.
3. Als de cijfers niet hetzelfde zijn, zijn de apparaten niet aangesloten op hetzelfde netwerk. Configureer de draadloze instellingen voor het apparaat opnieuw.

## Er kunnen geen computers meer worden aangesloten op het draadloos apparaat

1. Controleer of de andere computers zich binnen het draadloos bereik bevinden en dat er geen obstakels zijn die het signaal blokkeren. Voor de meeste netwerken ligt het draadloos bereik op maximaal 30 m van het draadloos toegangspunt.
2. Controleer of het apparaat ingeschakeld en gereed is.
3. Schakel firewalls van derden uit op uw computer.
4. Controleer of het draadloos netwerk goed werkt.
5. Controleer of de computer goed functioneert. Start indien nodig de computer opnieuw op.

## De verbinding van het draadloos apparaat wordt verbroken wanneer er verbinding wordt gemaakt met een virtueel privénetwerk.

- U kunt niet gelijktijdig met een virtueel privénetwerk en andere netwerken verbonden zijn.

## Het netwerk wordt niet weergegeven in de lijst met draadloze netwerken

- Controleer of de draadloze router is ingeschakeld en de stroomtoevoer functioneert.
- Het netwerk is mogelijk verborgen. U kunt echter gewoon verbinding maken met een verborgen netwerk.

## Het draadloos netwerk functioneert niet

1. Zorg dat de netwerkkabel niet is aangesloten.
2. Om te controleren of de verbinding met het netwerk is verbroken, dient u andere apparaten op het netwerk aan te sluiten.

3. Test de netwerkcommunicatie door een ping-opdracht uit te voeren op het netwerk.
  - a. Open een opdrachtregel op uw computer. In Windows: klik op **Start**, klik op **Uitvoeren** en typ vervolgens `cmd`.
  - b. Typ `ping`, gevolgd door de naam van uw draadloze netwerk (SSID).
  - c. Het netwerk functioneert als er op het scherm retimeertijden worden weergegeven.
4. Controleer of de router of het apparaat is verbonden met hetzelfde netwerk waarmee uw computer is verbonden.
  - a. Druk een configuratiepagina af.
  - b. Vergelijk de naam van het draadloze netwerk (SSID) op het configuratierapport met de SSID in de printerconfiguratie op uw computer.
  - c. Als de cijfers niet hetzelfde zijn, zijn de apparaten niet aangesloten op hetzelfde netwerk. Configureer de draadloze instellingen voor het apparaat opnieuw.

# Softwareproblemen oplossen

Probleem	Oplossing
Er wordt geen driver voor het product weergegeven in de map <b>Printers</b> .	<ul style="list-style-type: none"><li>• Start de computer opnieuw op om het spoolerproces opnieuw te starten. Als er een storing is ontstaan tijdens het spoolerproces, worden er geen printerdrivers weergegeven in de map <b>Printers</b>.</li><li>• Installeer de productsoftware opnieuw. <b>OPMERKING:</b> Sluit alle geopende toepassingen. Als u een toepassing wilt afsluiten die als pictogram in de taakbalk wordt weergegeven, klikt u met de rechtermuisknop op het pictogram en kiest u <b>Sluiten</b> of <b>Uitschakelen</b>.</li><li>• Probeer de USB-kabel aan te sluiten op een andere USB-poort van de computer.</li></ul>
Er wordt een foutbericht weergegeven tijdens de installatie van de software	<ul style="list-style-type: none"><li>• Installeer de productsoftware opnieuw. <b>OPMERKING:</b> Sluit alle geopende toepassingen. Als u een toepassing wilt sluiten die als pictogram in de taakbalk wordt weergegeven, klikt u met de rechtermuisknop op het pictogram en kiest u <b>Sluiten</b> of <b>Uitschakelen</b>.</li><li>• Controleer de hoeveelheid vrije schijfruimte van het station waarop u de productsoftware installeert. Maak indien nodig zoveel mogelijk ruimte vrij en installeer de productsoftware opnieuw.</li><li>• Voer indien nodig het defragmentatieprogramma uit en installeer de productsoftware opnieuw.</li></ul>
Het product bevindt zich in de modus Klaar, maar er wordt niets afgedrukt	<ul style="list-style-type: none"><li>• Druk een configuratiepagina af en controleer of het product functioneert.</li><li>• Controleer of alle kabels goed zijn aangesloten en de juiste specificaties hebben. Doe dit zowel voor de USB-kabel als voor het netsnoer. Probeer een nieuwe kabel.</li><li>• Zorg ervoor dat de netwerkkabel is losgekoppeld als u verbinding wilt maken via een draadloze verbinding.</li></ul>

## Veelvoorkomende Mac-problemen oplossen

- [De printerdriver wordt niet in de lijst met printers en faxapparaten weergegeven](#)
- [De apparaatnaam wordt niet weergegeven in de lijst met printers en faxapparaten.](#)
- [De printerdriver zorgt er niet automatisch voor dat het geselecteerde apparaat wordt weergegeven in de lijst met printers en faxapparaten.](#)
- [Er is geen afdruktaak verzonden naar het apparaat van uw keuze](#)
- [Wanneer het apparaat met een USB-kabel is aangesloten, wordt het apparaat niet weergegeven in de lijst met printers en faxapparaten nadat de driver is geselecteerd.](#)
- [Bij USB-verbindingen wordt er een algemene printerdriver gebruikt](#)

### De printerdriver wordt niet in de lijst met printers en faxapparaten weergegeven

1. Controleer of het GZ-bestand van het apparaat zich in de volgende map op de vaste schijf bevindt: `Library/Printers/PPDs/Contents/Resources`. Installeer de software zo nodig opnieuw.
2. Als het GZ-bestand zich in deze map bevindt, is het PPD-bestand mogelijk beschadigd. Verwijder het bestand en installeer de software opnieuw.

### De apparaatnaam wordt niet weergegeven in de lijst met printers en faxapparaten.

1. Controleer of de kabels juist zijn aangesloten en het apparaat is ingeschakeld.
2. Druk een configuratiepagina af om de productnaam te controleren. Controleer of de naam op de configuratiepagina overeenkomt met de apparaatnaam in de lijst met printers en faxapparaten.
3. Vervang de USB- of netwerkkabel door een kabel van hoge kwaliteit.

### De printerdriver zorgt er niet automatisch voor dat het geselecteerde apparaat wordt weergegeven in de lijst met printers en faxapparaten.

1. Controleer of de kabels juist zijn aangesloten en het apparaat is ingeschakeld.
2. Controleer of het GZ-bestand van het apparaat zich in de volgende map op de vaste schijf bevindt: `Library/Printers/PPDs/Contents/Resources`. Installeer de software zo nodig opnieuw.
3. Als het GZ-bestand zich in deze map bevindt, is het PPD-bestand mogelijk beschadigd. Verwijder het bestand en installeer de software opnieuw.
4. Vervang de USB- of netwerkkabel door een kabel van hoge kwaliteit.

### Er is geen afdruktaak verzonden naar het apparaat van uw keuze

1. Open de afdrukwachtrij en start de afdruktaak opnieuw.
2. Een ander apparaat met een vergelijkbare naam heeft de afdruktaak mogelijk ontvangen. Druk een configuratiepagina af om de productnaam te controleren. Controleer of de naam op de configuratiepagina overeenkomt met de apparaatnaam in de lijst met printers en faxapparaten.

## Wanneer het apparaat met een USB-kabel is aangesloten, wordt het apparaat niet weergegeven in de lijst met printers en faxapparaten nadat de driver is geselecteerd.

### Problemen met software oplossen

- ▲ Controleer of het besturingssysteem Mac OS X 10.5 of hoger is.

### Problemen met hardware oplossen

1. Controleer of het apparaat is ingeschakeld.
2. Controleer of de USB-kabel op de juiste manier is aangesloten.
3. Controleer of u de juiste hogesnelheids-USB-kabel gebruikt.
4. Controleer of er niet te veel USB-apparaten stroom onttrekken aan de keten. Koppel alle apparaten van de keten los en sluit de kabel rechtstreeks aan op de USB-poort van de computer.
5. Controleer of meer dan twee USB-hubs zonder voeding achter elkaar in de keten zitten. Koppel alle apparaten van de keten los en sluit de kabel rechtstreeks aan op de USB-poort van de computer.



**OPMERKING:** Het iMac-toetsenbord is een USB-hub zonder eigen voeding.

## Bij USB-verbindingen wordt er een algemene printerdriver gebruikt

Als u de USB-kabel hebt aangesloten voordat u de software hebt geïnstalleerd, gebruikt u mogelijk een algemene printerdriver in plaats van de driver voor dit apparaat.

1. Verwijder de algemene printerdriver.
2. Installeer de software opnieuw vanaf de bij het apparaat geleverde cd-rom. Sluit de USB-kabel pas aan als hierom wordt gevraagd.
3. Als er meerdere printers zijn geïnstalleerd, controleert u of u de juiste printer hebt geselecteerd in de vervolgkeuzelijst **Stel in voor** in het dialoogvenster **Druk af**.



---

# A Specificaties

- [Fysieke specificaties](#)
- [Stroomverbruik, stroomvoorzieningspecificaties en geluidsuitstoot](#)
- [Omgevingspecificaties](#)

## Fysieke specificaties

**Tabel A-1 Fysieke specificaties<sup>1</sup>**

Specificatie	HP LaserJet Pro CP1020-kleurenprinterserie
Productgewicht	11,6 kg
Producthoogte	222,8 mm
Productdiepte	410,2 mm
Productbreedte	399,6 mm

<sup>1</sup> Deze waarden zijn gebaseerd op voorlopige gegevens. Raadpleeg [www.hp.com/support/ljcp1020series](http://www.hp.com/support/ljcp1020series).

## Stroomverbruik, stroomvoorzieningsspecificaties en geluidsuitstoot

Raadpleeg [www.hp.com/support/ljcp1020series](http://www.hp.com/support/ljcp1020series) voor recente informatie.

**⚠ VOORZICHTIG:** De stroomvereisten zijn gebaseerd op het land/de regio waar het product wordt verkocht. Verander niets aan de ingestelde spanning. Veranderingen kunnen leiden tot beschadiging van het product en tot het vervallen van de garantie.

## Omgevingspecificaties

**Tabel A-2 Omgevingspecificaties**

	Bedrijf <sup>1</sup>	Opslag <sup>1</sup>
Temperatuur	10° tot 32,5°C	0° tot 35°C
Relatieve luchtvochtigheid	10% tot 80%	10% tot 80%

<sup>1</sup> Deze waarden zijn gebaseerd op voorlopige gegevens. Raadpleeg [www.hp.com/support/ljcp1020series](http://www.hp.com/support/ljcp1020series).



---

## B Service en ondersteuning

- [Beperkte garantieverklaring van HP](#)
- [De Premium Protection Warranty van HP: Beperkte garantieverklaring voor LaserJet-tonercartridges](#)
- [Beleid van HP ten aanzien van benodigdheden van derden](#)
- [Anti-namaakwebsite van HP](#)
- [Op de tonercartridge opgeslagen gegevens](#)
- [Licentieovereenkomst voor eindgebruikers](#)
- [Garantieservice voor reparaties door de klant](#)
- [Klantondersteuning](#)

## Beperkte garantieverklaring van HP

HP PRODUCT	DUUR VAN DE BEPERKTE GARANTIE
HP LaserJet Professional CP1025, CP1025nw	Eén jaar vervangend apparaat

HP garandeert u, de eindgebruiker en klant, dat de HP-hardware en -accessoires vanaf de datum van aankoop voor de duur van bovengenoemde garantieperiode vrij zullen zijn van materiaal- en constructiefouten. Indien HP gedurende de garantieperiode van dergelijke defecten in kennis wordt gesteld, zal HP de defecte producten naar eigen goeddunken laten repareren of vervangen. Vervangende producten kunnen nieuw of zo goed als nieuw zijn.

HP garandeert u dat HP-software bij correcte installatie en correct gebruik gedurende de hierboven genoemde periode na de aanschafdatum geen gebreken zal vertonen in de uitvoering van de programma-instructies als gevolg van gebreken in materiaal of vakmanschap. Als HP van dergelijke gebreken in kennis wordt gesteld tijdens de garantieperiode, zal HP zorgen voor vervanging van de software die als gevolg van dergelijke gebreken de programma-instructies niet kan uitvoeren.

HP kan de ononderbroken en probleemloze werking van HP-producten niet garanderen. Als HP niet binnen een redelijke termijn in staat is een product te repareren of te vervangen zodat de conditie ervan is zoals overeengekomen in de garantie, hebt u recht op teruggave van de aankoop prijs na onmiddellijk retourneren van het product.

HP-producten kunnen onderdelen bevatten die zijn gemaakt op basis van hergebruik en die presteren als nieuw, of die incidenteel gebruikt zijn.

De garantie is niet van toepassing op defecten die het resultaat zijn van (a) onjuist of onvoldoende onderhoud of een verkeerde kalibratie, (b) software, verbindingen, onderdelen of benodigdheden die niet door HP zijn geleverd, (c) niet-geautoriseerde aanpassing of misbruik, (d) gebruik buiten de aangegeven omgevingsspecificaties voor het apparaat of (e) onjuiste voorbereiding of onjuist onderhoud van de locatie.

VOOR ZOVER TOEGESTAAN DOOR DE PLAATSELIJKE WETGEVING, ZIJN BOVENGENOEMDE GARANTIES EXCLUSIEF EN BESTAAT ER GEEN ANDERE EXPLICIETE OF IMPLICIETE GARANTIE OF VOORWAARDE, NOCH SCHRIFTELIJK NOCH MONDELING, EN HP WIJST DE IMPLICIETE GARANTIES OF VOORWAARDEN VAN VERKOOPBAARHEID, BEVREDIGENDE KWALITEIT EN GESCHIKTHEID VOOR EEN BEPAALD DOEL VAN DE HAND. Sommige landen/regio's, staten of provincies staan beperking van een geïmpliceerde garantie niet toe, waardoor de bovenstaande beperking of uitsluiting misschien niet op u van toepassing is. Deze beperkte garantie geeft u specifieke juridische rechten. U hebt misschien ook andere rechten die verschillen per staat, per provincie of per land/regio.

De beperkte garantie van HP is geldig in alle landen/regio's of plaatsen waar HP ondersteuning biedt voor dit product en waar HP dit product op de markt heeft gebracht. De garantie kan variëren op basis van plaatselijke normen. In verband met wettelijke regelgeving brengt HP geen wijzigingen aan in de vormgeving of de functies van het product voor gebruik in een land/regio waarvoor het product oorspronkelijk niet was bestemd.

VOOR ZOVER TOEGESTAAN DOOR NATIONALE WETGEVING, ZIJN DE PROBLEEMOPLOSSINGEN IN DEZE GARANTIEVERKLARING DE ENIGE TOEGESTANE OPLOSSINGEN. MET UITZONDERING VAN HET HIERBOVEN BEPAALDE, KUNNEN HP EN ZIJN LEVERANCIERS IN GEEN GEVAL AANSPRAKELIJK WORDEN GESTELD VOOR HET KWIJTRAKEN VAN GEGEVENS, DIRECTE, SPECIALE OF INCIDENTELE SCHADE, GEVOLGSCHADE (WAARONDER INKOMSTENDERVENING EN GEGEVENSVERLIES) NOCH VOOR ANDERE SCHADE, ONGEACHT OF DEZE SCHADE VOORTVLOEIT UIT EEN CONTRACT, ONRECHTMATIGE DAAD OF ANDERSZINS. Sommige landen/regio's, staten of provincies staan beperking van een geïmpliceerde garantie niet toe, waardoor de bovenstaande beperking of uitsluiting misschien niet op u van toepassing is.

VOOR ZOVER WETTELIJK TOEGESTAAN, ZIJN DE VOORWAARDEN IN DEZE GARANTIEVERKLARING EEN AANVULLING OP DE GELDENDE WETTELIJKE RECHTEN DIE VAN TOEPASSING ZIJN OP DE VERKOOP VAN DIT PRODUCT AAN U.

## VK, Ierland en Malta

The HP Limited Warranty is a commercial guarantee voluntarily provided by HP. The name and address of the HP entity responsible for the performance of the HP Limited Warranty in your country/region is as follows:

**UK:** HP Inc UK Limited, Cain Road, Amen Corner, Bracknell, Berkshire, RG12 1HN

**Ireland:** Hewlett-Packard Ireland Limited, Liffey Park Technology Campus, Barnhall Road, Leixlip, Co.Kildare

**Malta:** Hewlett-Packard Europe B.V., Amsterdam, Meyrin Branch, Route du Nant-d'Avril 150, 1217 Meyrin, Switzerland

**United Kingdom:** The HP Limited Warranty benefits apply in addition to any legal rights to a guarantee from seller of nonconformity of goods with the contract of sale. These rights expire six years from delivery of goods for products purchased in England or Wales and five years from delivery of goods for products purchased in Scotland. However various factors may impact your eligibility to receive these rights. For further information, please consult the following link: Consumer Legal Guarantee ([www.hp.com/go/eu-legal](http://www.hp.com/go/eu-legal)) or you may visit the European Consumer Centers website ([http://ec.europa.eu/consumers/solving\\_consumer\\_disputes/non-judicial\\_redress/ecc-net/index\\_en.htm](http://ec.europa.eu/consumers/solving_consumer_disputes/non-judicial_redress/ecc-net/index_en.htm)). Consumers have the right to choose whether to claim service under the HP Limited Warranty or against the seller under the legal guarantee.

**Ireland:** The HP Limited Warranty benefits apply in addition to any statutory rights from seller in relation to nonconformity of goods with the contract of sale. However various factors may impact your eligibility to receive these rights. Consumer statutory rights are not limited or affected in any manner by HP Care Pack. For further information, please consult the following link: Consumer Legal Guarantee ([www.hp.com/go/eu-legal](http://www.hp.com/go/eu-legal)) or you may visit the European Consumer Centers website ([http://ec.europa.eu/consumers/solving\\_consumer\\_disputes/non-judicial\\_redress/ecc-net/index\\_en.htm](http://ec.europa.eu/consumers/solving_consumer_disputes/non-judicial_redress/ecc-net/index_en.htm)). Consumers have the right to choose whether to claim service under the HP Limited Warranty or against the seller under the legal guarantee.

**Malta:** The HP Limited Warranty benefits apply in addition to any legal rights to a two-year guarantee from seller of nonconformity of goods with the contract of sale; however various factors may impact your eligibility to receive these rights. Consumer statutory rights are not limited or affected in any manner by the HP Limited Warranty. For further information, please consult the following link: Consumer Legal Guarantee ([www.hp.com/go/eu-legal](http://www.hp.com/go/eu-legal)) or you may visit the European Consumer Centers website ([http://ec.europa.eu/consumers/solving\\_consumer\\_disputes/non-judicial\\_redress/ecc-net/index\\_en.htm](http://ec.europa.eu/consumers/solving_consumer_disputes/non-judicial_redress/ecc-net/index_en.htm)). Consumers have the right to choose whether to claim service under the HP Limited Warranty or against the seller under two-year legal guarantee.

## Oostenrijk, België, Duitsland en Luxemburg

Die beschränkte HP Herstellergarantie ist eine von HP auf freiwilliger Basis angebotene kommerzielle Garantie. Der Name und die Adresse der HP Gesellschaft, die in Ihrem Land für die Gewährung der beschränkten HP Herstellergarantie verantwortlich ist, sind wie folgt:

**Deutschland:** HP Deutschland GmbH, Schickardstr. 32, D-71034 Böblingen

**Österreich:** HP PPS Austria GmbH., Wienerbergstrasse 41, A-1120 Wien

**Luxemburg:** Hewlett-Packard Luxembourg S.C.A., 75, Parc d'Activités Capellen, Rue Pafebruc, L-8308 Capellen

**Belgien:** HP Belgium BVBA, Hermeslaan 1A, B-1831 Diegem

Die Rechte aus der beschränkten HP Herstellergarantie gelten zusätzlich zu den gesetzlichen Ansprüchen wegen Sachmängeln auf eine zweijährige Gewährleistung ab dem Lieferdatum. Ob Sie Anspruch auf diese Rechte haben, hängt von zahlreichen Faktoren ab. Die Rechte des Kunden sind in keiner Weise durch die beschränkte HP Herstellergarantie eingeschränkt bzw. betroffen. Weitere Hinweise finden Sie auf der folgenden Website: Gewährleistungsansprüche für Verbraucher ([www.hp.com/go/eu-legal](http://www.hp.com/go/eu-legal)) oder Sie können die Website des Europäischen Verbraucherzentrums ([http://ec.europa.eu/consumers/solving\\_consumer\\_disputes/non-](http://ec.europa.eu/consumers/solving_consumer_disputes/non-)

[judicial\\_redress/ecc-net/index\\_en.htm](http://judicial_redress/ecc-net/index_en.htm)) besuchen. Verbraucher haben das Recht zu wählen, ob sie eine Leistung von HP gemäß der beschränkten HP Herstellergarantie in Anspruch nehmen oder ob sie sich gemäß der gesetzlichen zweijährigen Haftung für Sachmängel (Gewährleistung) sich an den jeweiligen Verkäufer wenden.

## België, Frankrijk en Luxemburg

La garantie limitée HP est une garantie commerciale fournie volontairement par HP. Voici les coordonnées de l'entité HP responsable de l'exécution de la garantie limitée HP dans votre pays:

**France:** HP France SAS, société par actions simplifiée identifiée sous le numéro 448 694 133 RCS Evry, 1 Avenue du Canada, 91947, Les Ulis

**G.D. Luxembourg:** Hewlett-Packard Luxembourg S.C.A., 75, Parc d'Activités Capellen, Rue Pafebruc, L-8308 Capellen

**Belgique:** HP Belgium BVBA, Hermeslaan 1A, B-1831 Diegem

**France:** Les avantages de la garantie limitée HP s'appliquent en complément des droits dont vous disposez au titre des garanties légales applicables dont le bénéfice est soumis à des conditions spécifiques. Vos droits en tant que consommateur au titre de la garantie légale de conformité mentionnée aux articles L. 211-4 à L. 211-13 du Code de la Consommation et de celle relatives aux défauts de la chose vendue, dans les conditions prévues aux articles 1641 à 1648 et 2232 du Code de Commerce ne sont en aucune façon limités ou affectés par la garantie limitée HP. Pour de plus amples informations, veuillez consulter le lien suivant : Garanties légales accordées au consommateur ([www.hp.com/go/eu-legal](http://www.hp.com/go/eu-legal)). Vous pouvez également consulter le site Web des Centres européens des consommateurs ([http://ec.europa.eu/consumers/solving\\_consumer\\_disputes/non-judicial\\_redress/ecc-net/index\\_en.htm](http://ec.europa.eu/consumers/solving_consumer_disputes/non-judicial_redress/ecc-net/index_en.htm)). Les consommateurs ont le droit de choisir d'exercer leurs droits au titre de la garantie limitée HP, ou auprès du vendeur au titre des garanties légales applicables mentionnées ci-dessus.

### POUR RAPPEL:

Garantie Légale de Conformité:

*« Le vendeur est tenu de livrer un bien conforme au contrat et répond des défauts de conformité existant lors de la délivrance.*

*Il répond également des défauts de conformité résultant de l'emballage, des instructions de montage ou de l'installation lorsque celle-ci a été mise à sa charge par le contrat ou a été réalisée sous sa responsabilité ».*

Article L211-5 du Code de la Consommation:

*« Pour être conforme au contrat, le bien doit:*

*1° Etre propre à l'usage habituellement attendu d'un bien semblable et, le cas échéant:*

*- correspondre à la description donnée par le vendeur et posséder les qualités que celui-ci a présentées à l'acheteur sous forme d'échantillon ou de modèle;*

*- présenter les qualités qu'un acheteur peut légitimement attendre eu égard aux déclarations publiques faites par le vendeur, par le producteur ou par son représentant, notamment dans la publicité ou l'étiquetage;*

*2° Ou présenter les caractéristiques définies d'un commun accord par les parties ou être propre à tout usage spécial recherché par l'acheteur, porté à la connaissance du vendeur et que ce dernier a accepté ».*

Article L211-12 du Code de la Consommation:

*« L'action résultant du défaut de conformité se prescrit par deux ans à compter de la délivrance du bien ».*

Garantie des vices cachés

Article 1641 du Code Civil : « *Le vendeur est tenu de la garantie à raison des défauts cachés de la chose vendue qui la rendent impropre à l'usage auquel on la destine, ou qui diminuent tellement cet usage que l'acheteur ne l'aurait pas acquise, ou n'en aurait donné qu'un moindre prix, s'il les avait connus.* »

Article 1648 alinéa 1 du Code Civil:

« *L'action résultant des vices rédhibitoires doit être intentée par l'acquéreur dans un délai de deux ans à compter de la découverte du vice.* »

**G.D. Luxembourg et Belgique:** Les avantages de la garantie limitée HP s'appliquent en complément des droits dont vous disposez au titre de la garantie de non-conformité des biens avec le contrat de vente. Cependant, de nombreux facteurs peuvent avoir un impact sur le bénéfice de ces droits. Vos droits en tant que consommateur au titre de ces garanties ne sont en aucune façon limités ou affectés par la garantie limitée HP. Pour de plus amples informations, veuillez consulter le lien suivant : Garanties légales accordées au consommateur ([www.hp.com/go/eu-legal](http://www.hp.com/go/eu-legal)) ou vous pouvez également consulter le site Web des Centres européens des consommateurs ([http://ec.europa.eu/consumers/solving\\_consumer\\_disputes/non-judicial\\_redress/ecc-net/index\\_en.htm](http://ec.europa.eu/consumers/solving_consumer_disputes/non-judicial_redress/ecc-net/index_en.htm)). Les consommateurs ont le droit de choisir de réclamer un service sous la garantie limitée HP ou auprès du vendeur au cours d'une garantie légale de deux ans.

## Italië

La Garanzia limitata HP è una garanzia commerciale fornita volontariamente da HP. Di seguito sono indicati nome e indirizzo della società HP responsabile della fornitura dei servizi coperti dalla Garanzia limitata HP nel vostro Paese:

**Italia:** HP Italy S.r.l., Via G. Di Vittorio 9, 20063 Cernusco S/Naviglio

I vantaggi della Garanzia limitata HP vengono concessi ai consumatori in aggiunta ai diritti derivanti dalla garanzia di due anni fornita dal venditore in caso di non conformità dei beni rispetto al contratto di vendita. Tuttavia, diversi fattori possono avere un impatto sulla possibilità di beneficiare di tali diritti. I diritti spettanti ai consumatori in forza della garanzia legale non sono in alcun modo limitati, né modificati dalla Garanzia limitata HP. Per ulteriori informazioni, si prega di consultare il seguente link: Garanzia legale per i clienti ([www.hp.com/go/eu-legal](http://www.hp.com/go/eu-legal)), oppure visitare il sito Web dei Centri europei per i consumatori ([http://ec.europa.eu/consumers/solving\\_consumer\\_disputes/non-judicial\\_redress/ecc-net/index\\_en.htm](http://ec.europa.eu/consumers/solving_consumer_disputes/non-judicial_redress/ecc-net/index_en.htm)). I consumatori hanno il diritto di scegliere se richiedere un servizio usufruendo della Garanzia limitata HP oppure rivolgendosi al venditore per far valere la garanzia legale di due anni.

## Spanje

Su Garantía limitada de HP es una garantía comercial voluntariamente proporcionada por HP. El nombre y dirección de las entidades HP que proporcionan la Garantía limitada de HP (garantía comercial adicional del fabricante) en su país es:

**España:** Hewlett-Packard Española S.L. Calle Vicente Aleixandre, 1 Parque Empresarial Madrid - Las Rozas, E-28232 Madrid

Los beneficios de la Garantía limitada de HP son adicionales a la garantía legal de 2 años a la que los consumidores tienen derecho a recibir del vendedor en virtud del contrato de compraventa; sin embargo, varios factores pueden afectar su derecho a recibir los beneficios bajo dicha garantía legal. A este respecto, la Garantía limitada de HP no limita o afecta en modo alguno los derechos legales del consumidor ([www.hp.com/go/eu-legal](http://www.hp.com/go/eu-legal)). Para más información, consulte el siguiente enlace: Garantía legal del consumidor o puede visitar el sitio web de los Centros europeos de los consumidores ([http://ec.europa.eu/consumers/solving\\_consumer\\_disputes/non-judicial\\_redress/ecc-net/index\\_en.htm](http://ec.europa.eu/consumers/solving_consumer_disputes/non-judicial_redress/ecc-net/index_en.htm)). Los clientes tienen derecho a elegir si reclaman un servicio acogiéndose a la Garantía limitada de HP o al vendedor de conformidad con la garantía legal de dos años.

## Denemarken

Den begrænsede HP-garanti er en garanti, der ydes frivilligt af HP. Navn og adresse på det HP-selskab, der er ansvarligt for HP's begrænsede garanti i dit land, er som følger:

**Danmark:** HP Inc Danmark ApS, Engholm Parkvej 8, 3450, Allerød

Den begrænsede HP-garanti gælder i tillæg til eventuelle juridiske rettigheder, for en toårig garanti fra sælgeren af varer, der ikke er i overensstemmelse med salgsaftalen, men forskellige faktorer kan dog påvirke din ret til at opnå disse rettigheder. Forbrugerens lovbestemte rettigheder begrænses eller påvirkes ikke på nogen måde af den begrænsede HP-garanti. Se nedenstående link for at få yderligere oplysninger: Forbrugerens juridiske garanti ([www.hp.com/go/eu-legal](http://www.hp.com/go/eu-legal)) eller du kan besøge De Europæiske Forbrugercentres websted ([http://ec.europa.eu/consumers/solving\\_consumer\\_disputes/non-judicial\\_redress/ecc-net/index\\_en.htm](http://ec.europa.eu/consumers/solving_consumer_disputes/non-judicial_redress/ecc-net/index_en.htm)). Forbrugere har ret til at vælge, om de vil gøre krav på service i henhold til HP's begrænsede garanti eller hos sælger i henhold til en toårig juridisk garanti.

## Noorwegen

HPs garanti er en begrenset og kommersiell garanti som HP selv har valgt å tilby. Følgende lokale selskap innestår for garantien:

**Norge:** HP Norge AS, Rolfbuktveien 4b, 1364 Fornebu

HPs garanti kommer i tillegg til det mangelsansvar HP har i henhold til norsk forbrukerkjøpslovgivning, hvor reklamasjonsperioden kan være to eller fem år, avhengig av hvor lenge salgsgjenstanden var ment å vare. Ulike faktorer kan imidlertid ha betydning for om du kvalifiserer til å kreve avhjelp iht slikt mangelsansvar. Forbrukerens lovmessige rettigheter begrenses ikke av HPs garanti. Hvis du vil ha mer informasjon, kan du klikke på følgende kobling: Juridisk garanti for forbruker ([www.hp.com/go/eu-legal](http://www.hp.com/go/eu-legal)) eller du kan besøke nettstedet til de europeiske forbrukersentrene ([http://ec.europa.eu/consumers/solving\\_consumer\\_disputes/non-judicial\\_redress/ecc-net/index\\_en.htm](http://ec.europa.eu/consumers/solving_consumer_disputes/non-judicial_redress/ecc-net/index_en.htm)). Forbrukere har retten til å velge å kreve service under HPs garanti eller iht selgerens lovpålagte mangelsansvar.

## Zweden

HP:s begränsade garanti är en kommersiell garanti som tillhandahålls frivilligt av HP. Namn och adress till det HP-företag som ansvarar för HP:s begränsade garanti i ditt land är som följer:

**Sverige:** HP PPS Sverige AB, SE-169 73 Stockholm

Fördelarna som ingår i HP:s begränsade garanti gäller utöver de lagstadgade rättigheterna till tre års garanti från säljaren angående varans bristande överensstämmelse gentemot köpeavtalet, men olika faktorer kan påverka din rätt att utnyttja dessa rättigheter. Konsumentens lagstadgade rättigheter varken begränsas eller påverkas på något sätt av HP:s begränsade garanti. Mer information får du om du följer denna länk: Lagstadgad garanti för konsumenter ([www.hp.com/go/eu-legal](http://www.hp.com/go/eu-legal)) eller så kan du gå till European Consumer Centers webbplats ([http://ec.europa.eu/consumers/solving\\_consumer\\_disputes/non-judicial\\_redress/ecc-net/index\\_en.htm](http://ec.europa.eu/consumers/solving_consumer_disputes/non-judicial_redress/ecc-net/index_en.htm)). Konsumenter har rätt att välja om de vill ställa krav enligt HP:s begränsade garanti eller på säljaren enligt den lagstadgade treåriga garantin.

## Portugal

A Garantia Limitada HP é uma garantia comercial fornecida voluntariamente pela HP. O nome e a morada da entidade HP responsável pela prestação da Garantia Limitada HP no seu país são os seguintes:

**Portugal:** HPCP – Computing and Printing Portugal, Unipessoal, Lda., Edifício D. Sancho I, Quinta da Fonte, Porto Salvo, Lisboa, Oeiras, 2740 244

As vantagens da Garantia Limitada HP aplicam-se cumulativamente com quaisquer direitos decorrentes da legislação aplicável à garantia de dois anos do vendedor, relativa a defeitos do produto e constante do contrato de venda. Existem, contudo, vários fatores que poderão afetar a sua elegibilidade para beneficiar de tais direitos. Os direitos legalmente atribuídos aos consumidores não são limitados ou afetados de forma alguma pela Garantia Limitada HP. Para mais informações, consulte a ligação seguinte: Garantia legal do consumidor ([www.hp.com/go/eu-legal](http://www.hp.com/go/eu-legal)) ou visite o Web site da Rede dos Centros Europeus do Consumidor ([http://ec.europa.eu/consumers/solving\\_consumer\\_disputes/non-judicial\\_redress/ecc-net/index\\_en.htm](http://ec.europa.eu/consumers/solving_consumer_disputes/non-judicial_redress/ecc-net/index_en.htm)). Os consumidores têm o direito de escolher se pretendem reclamar assistência ao abrigo da Garantia Limitada HP ou contra o vendedor ao abrigo de uma garantia jurídica de dois anos.

## Griekenland en Cyprus

Η Περιορισμένη εγγύηση HP είναι μια εμπορική εγγύηση η οποία παρέχεται εθελοντικά από την HP. Η επωνυμία και η διεύθυνση του νομικού προσώπου HP που παρέχει την Περιορισμένη εγγύηση HP στη χώρα σας είναι η εξής:

**Ελλάδα /Κύπρος:** HP Printing and Personal Systems Hellas EPE, Tzavella 1-3, 15232 Chalandri, Attiki

**Ελλάδα /Κύπρος:** HP Συστήματα Εκτύπωσης και Προσωπικών Υπολογιστών Ελλάς Εταιρεία Περιορισμένης Ευθύνης, Tzavella 1-3, 15232 Chalandri, Attiki

Τα προνόμια της Περιορισμένης εγγύησης HP ισχύουν επιπλέον των νόμιμων δικαιωμάτων για διετή εγγύηση έναντι του Πωλητή για τη μη συμμόρφωση των προϊόντων με τις συνομολογημένες συμβατικά ιδιότητες, ωστόσο η άσκηση των δικαιωμάτων σας αυτών μπορεί να εξαρτάται από διάφορους παράγοντες. Τα νόμιμα δικαιώματα των καταναλωτών δεν περιορίζονται ούτε επηρεάζονται καθ' οιονδήποτε τρόπο από την Περιορισμένη εγγύηση HP. Για περισσότερες πληροφορίες, συμβουλευτείτε την ακόλουθη τοποθεσία web: Νόμιμη εγγύηση καταναλωτή ([www.hp.com/go/eu-legal](http://www.hp.com/go/eu-legal)) ή μπορείτε να επισκεφτείτε την τοποθεσία web των Ευρωπαϊκών Κέντρων Καταναλωτή ([http://ec.europa.eu/consumers/solving\\_consumer\\_disputes/non-judicial\\_redress/ecc-net/index\\_en.htm](http://ec.europa.eu/consumers/solving_consumer_disputes/non-judicial_redress/ecc-net/index_en.htm)). Οι καταναλωτές έχουν το δικαίωμα να επιλέξουν αν θα αξιώσουν την υπηρεσία στα πλαίσια της Περιορισμένης εγγύησης HP ή από τον πωλητή στα πλαίσια της νόμιμης εγγύησης δύο ετών.

## Hongarije

A HP korlátozott jótállás egy olyan kereskedelmi jótállás, amelyet a HP a saját elhatározásából biztosít. Az egyes országokban a HP mint gyártó által vállalt korlátozott jótállást biztosító HP vállalatok neve és címe:

**Magyarország:** HP Inc Magyarország Kft., H-1117 Budapest, Alíz utca 1.

A HP korlátozott jótállásban biztosított jogok azokon a jogokon felül illetik meg Önt, amelyek a termékeknek az adásvételi szerződés szerinti minőségére vonatkozó kétéves, jogszabályban foglalt eladói szavatosságból, továbbá ha az Ön által vásárolt termékre alkalmazandó, a jogszabályban foglalt kötelező eladói jótállásból erednek, azonban számos körülmény hatással lehet arra, hogy ezek a jogok Önt megilletik-e. További információért kérjük, keresse fel a következő webhelyet: Jogi Tájékoztató Fogyasztóknak ([www.hp.com/go/eu-legal](http://www.hp.com/go/eu-legal)) vagy látogassa meg az Európai Fogyasztói Központok webhelyét ([http://ec.europa.eu/consumers/solving\\_consumer\\_disputes/non-judicial\\_redress/ecc-net/index\\_en.htm](http://ec.europa.eu/consumers/solving_consumer_disputes/non-judicial_redress/ecc-net/index_en.htm)). A fogyasztóknak jogában áll, hogy megválasszák, hogy a jótállással kapcsolatos igényüket a HP korlátozott jótállás alapján vagy a kétéves, jogszabályban foglalt eladói szavatosság, illetve, ha alkalmazandó, a jogszabályban foglalt kötelező eladói jótállás alapján érvényesítik.

## Tsjechië

Omezená záruka HP je obchodní zárukou dobrovolně poskytovanou společností HP. Názyv a adresy společností skupiny HP, které odpovídají za plnění omezené záruky HP ve vaší zemi, jsou následující:

**Česká republika:** HP Inc Czech Republic s. r. o., Za Brumlovkou 5/1559, 140 00 Praha 4



Výhody, poskytované omezenou zárukou HP, se uplatňují jako doplněk k jakýmkoli právním nárokům na dvouletou záruku poskytnutou prodejcem v případě nesouladu zboží s kupní smlouvou. Váš nárok na uznání těchto práv však může záviset na mnohých faktorech. Omezená záruka HP žádným způsobem neomezuje ani neovlivňuje zákonná práva zákazníka. Další informace získáte kliknutím na následující odkaz: Zákonná záruka spotřebitele ([www.hp.com/go/eu-legal](http://www.hp.com/go/eu-legal)) případně můžete navštívit webové stránky Evropského spotřebitelského centra ([http://ec.europa.eu/consumers/solving\\_consumer\\_disputes/non-judicial\\_redress/ecc-net/index\\_en.htm](http://ec.europa.eu/consumers/solving_consumer_disputes/non-judicial_redress/ecc-net/index_en.htm)). Spotřebitelé mají právo se rozhodnout, zda chtějí službu reklamovat v rámci omezené záruky HP nebo v rámci zákonem stanovené dvouleté záruky u prodejce.

## Slowakije

Obmedzená záruka HP je obchodná záruka, ktorú spoločnosť HP poskytuje dobrovoľne. Meno a adresa subjektu HP, ktorý zabezpečuje plnenie vyplývajúce z Obmedzenej záruky HP vo vašej krajine:

**Slovenská republika:** HP Inc Slovakia, s.r.o., Galvaniho 7, 821 04 Bratislava

Výhody Obmedzenej záruky HP sa uplatnia vedľa prípadných zákaznických zákonných nárokov voči predávajúcemu z váš, ktoré spočívajú v nesúlade vlastností tovaru s jeho popisom podľa predmetnej zmluvy. Možnosť uplatnenia takých prípadných nárokov však môže závisieť od rôznych faktorov. Služby Obmedzenej záruky HP žiadnym spôsobom neobmedzujú ani neovplyvňujú zákonné práva zákazníka, ktorý je spotrebiteľom. Ďalšie informácie nájdete na nasledujúcom prepojení: Zákonná záruka spotrebiteľa ([www.hp.com/go/eu-legal](http://www.hp.com/go/eu-legal)), prípadne môžete navštíviť webovú lokalitu európskych zákaznických stredísk ([http://ec.europa.eu/consumers/solving\\_consumer\\_disputes/non-judicial\\_redress/ecc-net/index\\_en.htm](http://ec.europa.eu/consumers/solving_consumer_disputes/non-judicial_redress/ecc-net/index_en.htm)). Spotrebiteľia majú právo zvoliť si, či chcú uplatniť servis v rámci Obmedzenej záruky HP alebo počas zákonnej dvojročnej záručnej lehoty u predajcu.

## Polen

Ograniczona gwarancja HP to komercyjna gwarancja udzielona dobrowolnie przez HP. Nazwa i adres podmiotu HP odpowiedzialnego za realizację Ograniczonej gwarancji HP w Polsce:

**Polska:** HP Inc Polska sp. z o.o., Szturmowa 2a, 02-678 Warszawa, wpisana do rejestru przedsiębiorców prowadzonego przez Sąd Rejonowy dla m.st. Warszawy w Warszawie, XIII Wydział Gospodarczy Krajowego Rejestru Sądowego, pod numerem KRS 0000546115, NIP 5213690563, REGON 360916326, GIOŚ E0020757WZBW, kapitał zakładowy 480.000 PLN.

Świadczenia wynikające z Ograniczonej gwarancji HP stanowią dodatek do praw przysługujących nabywcy w związku z dwuletnią odpowiedzialnością sprzedawcy z tytułu niezgodności towaru z umową (rękojmia). Niemniej, na możliwość korzystania z tych praw mają wpływ różne czynniki. Ograniczona gwarancja HP w żaden sposób nie ogranicza praw konsumenta ani na nie nie wpływa. Więcej informacji można znaleźć pod następującym łączem: Gwarancja prawna konsumenta ([www.hp.com/go/eu-legal](http://www.hp.com/go/eu-legal)), można także odwiedzić stronę internetową Europejskiego Centrum Konsumentckiego ([http://ec.europa.eu/consumers/solving\\_consumer\\_disputes/non-judicial\\_redress/ecc-net/index\\_en.htm](http://ec.europa.eu/consumers/solving_consumer_disputes/non-judicial_redress/ecc-net/index_en.htm)). Konsumentci mają prawo wyboru co do możliwości skorzystania albo z usług gwarancyjnych przysługujących w ramach Ograniczonej gwarancji HP albo z uprawnień wynikających z dwuletniej rękojmi w stosunku do sprzedawcy.

## Bulgarije

Ограничената гаранция на HP представлява търговска гаранция, доброволно предоставяна от HP. Името и адресът на дружеството на HP за вашата страна, отговорно за предоставянето на гаранционната поддръжка в рамките на Ограничената гаранция на HP, са както следва:

HP Inc Bulgaria EOOD (Ейч Пи Инк България EOOD), гр. София 1766, район р-н Младост, бул. Околовръстен Път No 258, Бизнес Център Камбаните

Предимствата на Ограничената гаранция на HP се прилагат в допълнение към всички законови права за двугодишна гаранция от продавача при несъответствие на стоката с договора за продажба. Въпреки това, различни фактори могат да окажат влияние върху условията за получаване на тези права. Законите права на потребителите не са ограничени или засегнати по никакъв начин от Ограничената гаранция на HP. За допълнителна информация, моля вижте Правната гаранция на потребителя ([www.hp.com/go/eu-legal](http://www.hp.com/go/eu-legal)) или посетете уебсайта на Европейския потребителски център ([http://ec.europa.eu/consumers/solving\\_consumer\\_disputes/non-judicial\\_redress/ecc-net/index\\_en.htm](http://ec.europa.eu/consumers/solving_consumer_disputes/non-judicial_redress/ecc-net/index_en.htm)). Потребителите имат правото да избират дали да претендират за извършване на услуга в рамките на Ограничената гаранция на HP или да потърсят такава от търговеца в рамките на двугодишната правна гаранция.

## Roemenië

Garanția limitată HP este o garanție comercială furnizată în mod voluntar de către HP. Numele și adresa entității HP răspunzătoare de punerea în aplicare a Garanției limitate HP în țara dumneavoastră sunt următoarele:

**România:** HP Inc Romania SRL, 6 Dimitrie Pompeiu Boulevard, Building E, 2nd floor, 2nd District, București

Beneficiile Garanției limitate HP se aplică suplimentar față de orice drepturi privind garanția de doi ani oferită de vânzător pentru neconformitatea bunurilor cu contractul de vânzare; cu toate acestea, diverși factori pot avea impact asupra eligibilității dvs. de a beneficia de aceste drepturi. Drepturile legale ale consumatorului nu sunt limitate sau afectate în vreun fel de Garanția limitată HP. Pentru informații suplimentare consultați următorul link: garanția acordată consumatorului prin lege ([www.hp.com/go/eu-legal](http://www.hp.com/go/eu-legal)) sau puteți accesa site-ul Centrul European al Consumatorilor ([http://ec.europa.eu/consumers/solving\\_consumer\\_disputes/non-judicial\\_redress/ecc-net/index\\_en.htm](http://ec.europa.eu/consumers/solving_consumer_disputes/non-judicial_redress/ecc-net/index_en.htm)). Consumatorii au dreptul să aleagă dacă să pretindă despăgubiri în cadrul Garanției limitate HP sau de la vânzător, în cadrul garanției legale de doi ani.

## België en Nederland

De Beperkte Garantie van HP is een commerciële garantie vrijwillig verstrekt door HP. De naam en het adres van de HP-entiteit die verantwoordelijk is voor het uitvoeren van de Beperkte Garantie van HP in uw land is als volgt:

**Nederland:** HP Nederland B.V., Startbaan 16, 1187 XR Amstelveen

**België:** HP Belgium BVBA, Hermeslaan 1A, B-1831 Diegem

De voordelen van de Beperkte Garantie van HP vormen een aanvulling op de wettelijke garantie voor consumenten gedurende twee jaren na de levering te verlenen door de verkoper bij een gebrek aan conformiteit van de goederen met de relevante verkoopsovereenkomst. Niettemin kunnen diverse factoren een impact hebben op uw eventuele aanspraak op deze wettelijke rechten. De wettelijke rechten van de consument worden op geen enkele wijze beperkt of beïnvloed door de Beperkte Garantie van HP. Raadpleeg voor meer informatie de volgende webpagina: Wettelijke garantie van de consument ([www.hp.com/go/eu-legal](http://www.hp.com/go/eu-legal)) of u kan de website van het Europees Consumenten Centrum bezoeken ([http://ec.europa.eu/consumers/solving\\_consumer\\_disputes/non-judicial\\_redress/ecc-net/index\\_en.htm](http://ec.europa.eu/consumers/solving_consumer_disputes/non-judicial_redress/ecc-net/index_en.htm)). Consumenten hebben het recht om te kiezen tussen enerzijds de Beperkte Garantie van HP of anderzijds het aanspreken van de verkoper in toepassing van de wettelijke garantie.

## Finland

HP:n rajoitettu takuu on HP:n vapaaehtoisesti antama kaupallinen takuu. HP:n myöntämästä takuusta maassanne vastaavan HP:n edustajan yhteystiedot ovat:

**Suomi:** HP Finland Oy, Piispankalliontie, FIN - 02200 Espoo

HP:n takuun edut ovat voimassa mahdollisten kuluttajansuojalakiin perustuvien oikeuksien lisäksi sen varalta, että tuote ei vastaa myyntisopimusta. Saat lisätietoja seuraavasta linkistä: Kuluttajansuoja ([www.hp.com/go/eu-legal](http://www.hp.com/go/eu-legal)) tai voit käydä Euroopan kuluttajakeskuksen sivustolla ([http://ec.europa.eu/consumers/solving\\_consumer\\_disputes/non-judicial\\_redress/ecc-net/index\\_en.htm](http://ec.europa.eu/consumers/solving_consumer_disputes/non-judicial_redress/ecc-net/index_en.htm)). Kuluttajilla on oikeus vaatia virheen korjausta HP:n takuun ja kuluttajansuojan perusteella HP:lta tai myyjältä.

## Slovenië

Omejena garancija HP je prostovoljna trgovska garancija, ki jo zagotavlja podjetje HP. Ime in naslov poslovne enote HP, ki je odgovorna za omejeno garancijo HP v vaši državi, sta naslednja:

**Slovenija:** Hewlett-Packard Europe B.V., Amsterdam, Meyrin Branch, Route du Nant-d'Avril 150, 1217 Meyrin, Switzerland

Ugodnosti omejene garancije HP veljajo poleg zakonskih pravic, ki ob sklenitvi kupoprodajne pogodbe izhajajo iz dveletne garancije prodajalca v primeru neskladnosti blaga, vendar lahko na izpolnjevanje pogojev za uveljavitev pravic vplivajo različni dejavniki. Omejena garancija HP nikakor ne omejuje strankinih z zakonom predpisanih pravic in ne vpliva nanje. Za dodatne informacije glejte naslednjo povezavo: Strankino pravno jamstvo ([www.hp.com/go/eu-legal](http://www.hp.com/go/eu-legal)); ali pa obiškite spletno mesto evropskih središč za potrošnike ([http://ec.europa.eu/consumers/solving\\_consumer\\_disputes/non-judicial\\_redress/ecc-net/index\\_en.htm](http://ec.europa.eu/consumers/solving_consumer_disputes/non-judicial_redress/ecc-net/index_en.htm)). Potrošniki imajo pravico izbrati, ali bodo uveljavljali pravice do storitev v skladu z omejeno garancijo HP ali proti prodajalcu v skladu z dvoletno zakonsko garancijo.

## Kroatië

HP ograničeno jamstvo komercialno je dobrovoljno jamstvo koje pruža HP. Ime i adresa HP subjekta odgovornog za HP ograničeno jamstvo u vašoj državi:

**Hrvatska:** HP Computing and Printing d.o.o. za računalne i srodne aktivnosti, Radnička cesta 41, 10000 Zagreb

Pogodnosti HP ograničenog jamstva vrijede zajedno uz sva zakonska prava na dvogodišnje jamstvo kod bilo kojeg prodavača s obzirom na nepodudaranje robe s ugovorom o kupnji. Međutim, razni faktori mogu utjecati na vašu mogućnost ostvarivanja tih prava. HP ograničeno jamstvo ni na koji način ne utječe niti ne ograničava zakonska prava potrošača. Dodatne informacije potražite na ovoj adresi: Zakonsko jamstvo za potrošače ([www.hp.com/go/eu-legal](http://www.hp.com/go/eu-legal)) ili možete posjetiti web-mjesto Europskih potrošačkih centara ([http://ec.europa.eu/consumers/solving\\_consumer\\_disputes/non-judicial\\_redress/ecc-net/index\\_en.htm](http://ec.europa.eu/consumers/solving_consumer_disputes/non-judicial_redress/ecc-net/index_en.htm)). Potrošači imaju pravo odabrati žele li ostvariti svoja potraživanja u sklopu HP ograničenog jamstva ili pravnog jamstva prodavača u trajanju ispod dvije godine.

## Letland

HP ierobežotā garantija ir komercgarantija, kuru brīvprātīgi nodrošina HP. HP uzņēmums, kas sniedz HP ierobežotās garantijas servisa nodrošinājumu jūsu valstī:

**Latvija:** HP Finland Oy, PO Box 515, 02201 Espoo, Finland

HP ierobežotās garantijas priekšrocības tiek piedāvātas papildus jebkurām likumīgajām tiesībām uz pārdevēja un/vai ražotāju nodrošinātu divu gadu garantiju gadījumā, ja preces neatbilst pirkuma līgumam, tomēr šo tiesību saņemšanu var ietekmēt vairāki faktori. HP ierobežotā garantija nekādā veidā neierobežo un neietekmē patērētāju likumīgās tiesības. Lai iegūtu plašāku informāciju, izmantojiet šo saiti: Patērētāju likumīgā garantija ([www.hp.com/go/eu-legal](http://www.hp.com/go/eu-legal)) vai arī Eiropas Patērētāju tiesību aizsardzības centra tīmekļa vietni ([http://ec.europa.eu/consumers/solving\\_consumer\\_disputes/non-judicial\\_redress/ecc-net/index\\_en.htm](http://ec.europa.eu/consumers/solving_consumer_disputes/non-judicial_redress/ecc-net/index_en.htm)). Patērētājiem ir tiesības izvēlēties, vai pieprasīt servisa nodrošinājumu saskaņā ar HP ierobežoto garantiju, vai arī pārdevēja sniegto divu gadu garantiju.

## Litouwen

HP ribotoji garantija yra HP savanoriškai teikiama komercinė garantija. Toliau pateikiami HP bendrovių, teikiančių HP garantiją (gamintojo garantiją) jūsų šalyje, pavadinimai ir adresai:

**Lietuva:** HP Finland Oy, PO Box 515, 02201 Espoo, Finland

HP ribotoji garantija papildomai taikoma kartu su bet kokiais kitomis įstatymais nustatytomis teisėmis į pardavėjo suteikiamą dviejų metų laikotarpio garantiją dėl prekių atitikties pardavimo sutarčiai, tačiau tai, ar jums ši teisė bus suteikiama, gali priklausyti nuo įvairių aplinkybių. HP ribotoji garantija niekaip neapriboja ir neįtakoja įstatymais nustatytų vartotojo teisių. Daugiau informacijos rasite paspaudę šią nuorodą: Teisinė vartotojo garantija ([www.hp.com/go/eu-legal](http://www.hp.com/go/eu-legal)) arba apsilankę Europos vartotojų centro internetinėje svetainėje ([http://ec.europa.eu/consumers/solving\\_consumer\\_disputes/non-judicial\\_redress/ecc-net/index\\_en.htm](http://ec.europa.eu/consumers/solving_consumer_disputes/non-judicial_redress/ecc-net/index_en.htm)). Vartotojai turi teisę prašyti atlikti techninį aptarnavimą pagal HP ribotąją garantiją arba pardavėjo teikiamą dviejų metų įstatymais nustatytą garantiją.

## Estland

HP piiratud garantii on HP poolt vabatahtlikult pakutav kaubanduslik garantii. HP piiratud garantii eest vastutab HP üksus addressil:

**Eesti:** HP Finland Oy, PO Box 515, 02201 Espoo, Finland

HP piiratud garantii rakendub lisaks seaduses ettenähtud müüjapoolsele kaheaastasele garantiile, juhul kui toode ei vasta müügilepingu tingimustele. Siiski võib esineda asjaolusid, mille puhul teie jaoks need õigused ei pruugi kehtida. HP piiratud garantii ei piira ega mõjuta mingil moel tarbija seadusjärgseid õigusi. Lisateavet leiate järgmiselt lingilt: tarbija õiguslik garantii ([www.hp.com/go/eu-legal](http://www.hp.com/go/eu-legal)) või võite külastada Euroopa tarbijakeskuste veebisaiti ([http://ec.europa.eu/consumers/solving\\_consumer\\_disputes/non-judicial\\_redress/ecc-net/index\\_en.htm](http://ec.europa.eu/consumers/solving_consumer_disputes/non-judicial_redress/ecc-net/index_en.htm)). Tarbijal on õigus valida, kas ta soovib kasutada HP piiratud garantiid või seadusega ette nähtud müüjapoolset kaheaastast garantiid.

## Rusland

### Срок службы принтера для России

Срок службы данного принтера HP составляет пять лет в нормальных условиях эксплуатации. Срок службы отсчитывается с момента ввода принтера в эксплуатацию. В конце срока службы HP рекомендует посетить веб-сайт нашей службы поддержки по адресу <http://www.hp.com/support> и/или связаться с авторизованным поставщиком услуг HP для получения рекомендаций в отношении дальнейшего безопасного использования принтера.

## De Premium Protection Warranty van HP: Beperkte garantieverklaring voor LaserJet-tonercartridges

HP garandeert dat dit HP-product geen materiaal- en productiefouten bevat.

Deze garantie is niet van toepassing op producten die (a) zijn nagevuld, verbeterd, bijgewerkt of op een andere manier aangepast, producten waarbij (b) problemen optreden als gevolg van verkeerd gebruik, onjuiste opslag of vanwege gebruik in een andere omgeving dan aangegeven in de printerspecificaties, of producten die (c) slijtage vertonen als gevolg van normaal gebruik.

Als u in aanmerking wilt komen voor garantie, moet u dit product retourneren aan de winkel waar u het product hebt gekocht (voorzien van een beschrijving van het probleem en afdrukvoorbeelden) of contact opnemen met HP Klantenondersteuning. HP zal het product vervolgens vervangen, indien het product is beschadigd, of het aankoopbedrag vergoeden.

VOOR ZOVER IS TOEGESTAAN DOOR DE PLAATSELIJKE WETGEVING, IS DE BOVENGENOEMDE GARANTIE EXCLUSIEF. HP BIEDT GEEN ANDERE EXPLICIETE OF IMPLICIETE GARANTIES OF VOORWAARDEN, SCHRIFTELIJK NOCH MONDELING EN WIJST ALLE IMPLICIETE GARANTIES OF VOORWAARDEN VAN VERHANDELBAARHEID, TOEREIKENDE KWALITEIT OF GESCHIKTHEID VOOR EEN BEPAALD DOEL VAN DE HAND.

VOOR ZOVER IS TOEGESTAAN DOOR DE PLAATSELIJKE WETGEVING, ZIJN HP OF HAAR LEVERANCIERS OP GEEN ENKELE WIJZE AANSPRAKELIJK VOOR DIRECTE, BIJZONDERE, INCIDENTELE OF GEVOLGSCHADE (WAARONDER WINSTDERVING OF GEGEVENSVERLIES), OF ANDERE SCHADE, HETZIJ ONDER CONTRACT, DWANG OF ANDERSZINS.

DE GARANTIEBEPALINGEN IN DEZE VERKLARING VORMEN BEHALVE VOOR ZOVER BEPERKT TOT WAT WETTELIJK IS TOEGESTAAN GEEN UITSLUITING, BEPERKING OF AANPASSING VAN DE WETTELIJKE RECHTEN DIE VAN TOEPASSING ZIJN OP DIT PRODUCT MAAR ZIJN EEN AANVULLING DAAROP.

## Beleid van HP ten aanzien van benodigdheden van derden

HP raadt het gebruik af van nieuwe of opnieuw gevulde tonercartridges die niet afkomstig zijn van HP.



---

**OPMERKING:** Het gebruik van tonercartridges die niet van HP zijn, of het gebruik van nagevulde tonercartridges in printerproducten van HP heeft geen invloed op de garantie die aan de klant is gegeven of op ondersteuningsovereenkomsten van HP die met de klant zijn afgesloten. Als problemen met of schade aan het product echter toe te wijzen zijn aan het gebruik van een tonercartridge die niet van HP is of een bijgevoerde tonercartridge, brengt HP de standaard arbeids- en materiaalkosten in rekening voor de reparatie van het product voor de betreffende problemen of schade.

---

## Anti-namaakwebsite van HP

Ga naar [www.hp.com/go/anticounterfeit](http://www.hp.com/go/anticounterfeit) als u een tonerinktpatroon van HP hebt geïnstalleerd en er op het bedieningspaneel een melding wordt weergegeven dat het inktpatroon niet van HP is. HP helpt u te bepalen of de desbetreffende inktpatroon een echt een product van HP is en stappen te ondernemen om het probleem op te lossen.

In de volgende gevallen hebt u mogelijk te maken met een tonercartridge die niet van HP is:

- Op de statuspagina voor benodigdheden wordt aangegeven dat een artikel van een andere fabrikant dan HP is geïnstalleerd.
- U ondervindt een groot aantal problemen bij het gebruik van de cartridge.
- De cartridge ziet er anders uit dan gebruikelijk (de verpakking is bijvoorbeeld anders dan die van HP).

## Op de tonercartridge opgeslagen gegevens

De tonercartridges van HP die in dit apparaat worden gebruikt, bevatten een geheugenchip die de werking van het apparaat ondersteunt.

Bovendien worden door deze geheugenchip gegevens over het apparaatgebruik verzameld, zoals: De datum waarop de tonercartridge is geïnstalleerd, de datum waarop de tonercartridge voor het laatst is gebruikt, het aantal pagina's dat met de tonercartridge is afgedrukt, de paginadekking, de gebruikte afdrukmodi, de afdrukfouten die zijn opgetreden en het apparaatmodel. Met deze informatie kan HP nieuwe producten ontwerpen die aansluiten op de afdrukbehoeften van de klant.

Met de gegevens die via de geheugenchip van de tonercartridge zijn verzameld, kunnen geen klanten of gebruikers van de tonercartridge of het apparaat worden geïdentificeerd.

HP houdt een steekproef onder de geheugenchips van tonercartridges die worden teruggestuurd in het kader van het gratis recyclingprogramma van HP (HP Planet Partners: [www.hp.com/recycle](http://www.hp.com/recycle)). De geheugenchips uit deze steekproef worden onderzocht voor het verbeteren van producten van HP. Partners van HP die helpen bij het recyclen van deze tonercartridges hebben mogelijk ook toegang tot deze gegevens.

Derden die eigenaar van tonercartridges zijn, hebben mogelijk toegang tot de anonieme informatie op de geheugenchip.



# Licentieovereenkomst voor eindgebruikers

LEES DEZE OVEREENKOMST ZORGVULDIG DOOR VOORDAT U DIT SOFTWAREPRODUCT IN GEBRUIK NEEMT: Deze Eindgebruikersovereenkomst ('EULA') is een contract tussen (a) u (een persoon of een enkele entiteit) en (b) HP Inc. ('HP') dat uw gebruik beheerst van elk Softwareproduct dat is geïnstalleerd op of door HP beschikbaar is gesteld voor gebruik met uw HP-product ('HP-product'), dat niet anderszins is onderworpen aan een afzonderlijke licentieovereenkomst tussen u en HP of haar leveranciers. Bij andere software kan de online documentatie een EULA bevatten. Onder 'Softwareproduct' wordt verstaan computersoftware, waartoe ook bijbehorende media, gedrukte materialen en 'online' of elektronische documentatie kunnen behoren.

Bij het HP-product kan een wijziging op of addendum bij deze EULA zijn meegeleverd.

RECHTEN OP HET SOFTWAREPRODUCT WORDEN ALLEEN AANGEBODEN OP VOORWAARDE DAT U AKKOORD GAAT MET ALLE BEPALINGEN EN VOORWAARDEN VAN DEZE EULA. DOOR HET SOFTWAREPRODUCT TE INSTALLEREN, KOPIËREN, DOWNLOADEN OF ANDERSZINS TE GEBRUIKEN, VERKLAART U ZICH TE ONDERWERPEN AAN DE VOORWAARDEN VAN DEZE EULA. ALS U DEZE LICENTIEVOORWAARDEN NIET ACCEPTEERT, IS UW ENIGE MOGELIJKHEID VAN RESTITUTIE OM HET HELE ONGEBRUIKTE PRODUCT (HARDWARE EN SOFTWARE) BINNEN 14 DAGEN TE RETOURNEREN, BEHOUDENS HET RESTITUTIEBELEID VAN DE LEVERANCIER VAN HET PRODUCT.

- 1. LICENTIE VERLENEN.** HP verleent u de volgende rechten, mits u alle bepalingen en voorwaarden van deze EULA naleeft:
  - a.** Gebruik. U mag het Softwareproduct op één computer ('uw computer') gebruiken. Als het Softwareproduct via internet aan u is geleverd en oorspronkelijk in licentie werd genomen voor gebruik op meer dan één computer, mag u het Softwareproduct alleen op deze computers installeren en gebruiken. Het is u niet toegestaan om onderdelen van het Softwareproduct af te scheiden voor gebruik op meer dan één computer. U bent niet gerechtigd om het Softwareproduct te verspreiden. U mag het Softwareproduct laden in het tijdelijke geheugen (RAM) van uw computer voor het doel om het Softwareproduct te gebruiken.
  - b.** Opslag. U mag het Softwareproduct kopiëren in het lokale geheugen- of opslagapparaat van het HP-product.
  - c.** Kopiëren. Het is u toegestaan om archief- of reservekopieën te maken van het HP-software, op voorwaarde dat elke kopie alle oorspronkelijke aanduidingen van auteursrecht op het Softwareproduct bevat en dat de kopie uitsluitend wordt gebruikt voor back-updoeleinden.
  - d.** Voorbehoud van rechten. HP en diens leveranciers behouden zich alle rechten voor die niet uitdrukkelijk aan u worden verstrekt in deze EULA.
  - e.** Freeware. Behoudens de voorwaarden en bepalingen van deze EULA, wordt het Softwareproduct of enig deel daarvan dat geen software in eigendom van HP betreft of software betreft die onder een openbare licentie door derde partijen is verstrekt ('Freeware'), aan u in licentie gegeven op de voorwaarden en bepalingen van de softwarelicentieovereenkomst bij dergelijke Freeware, in de vorm van een afzonderlijke overeenkomst, een in de verpakking meegeleverde standaardlicentie of elektronische licentiebepalingen die bij het downloaden werden geaccepteerd. Op uw gebruik van de Freeware zijn de voorwaarden en bepalingen van een dergelijke licentie volledig van toepassing.
  - f.** Hersteloplossing. Bij/voor uw HP-product geleverde herstelsoftware, geleverd op harde schijf of externe media (zoals diskette, cd of dvd) of in welke andere vorm dan ook, mag uitsluitend worden gebruikt voor het herstellen van de harde schijf van het HP-product waarbij/waarvoor de hersteloplossing oorspronkelijk werd aangeschaft. Op het gebruik van Microsoft-

besturingssysteemsoftware die deel uitmaakt van een dergelijke hersteloplossing is de Microsoft-licentieovereenkomst van toepassing.

2. **UPGRADES.** Als u een als upgrade aangemerkt Softwareproduct wilt gebruiken, dient u eerst een licentie te verkrijgen voor het oorspronkelijke Softwareproduct waarvan HP heeft aangegeven dat dit in aanmerking komt voor de upgrade. Nadat u de upgrade hebt uitgevoerd, mag u het oorspronkelijke Softwareproduct op grond waarvan de upgrade werd verstrekt, niet langer gebruiken. Door het Softwareproduct te gebruiken gaat u er tevens mee akkoord dat HP automatisch toegang heeft tot uw HP-Product, als dit met internet is verbonden, om de versie of de status van bepaalde Softwareproducten te controleren en automatisch upgrades of updates voor dergelijke Softwareproducten te downloaden en te installeren op uw HP-producten om nieuwe versies of updates te verstrekken die vereist zijn om de functionaliteit, prestaties of beveiliging van de HP-software en uw HP-product te behouden en u ondersteuning of andere services te kunnen bieden. In bepaalde gevallen, afhankelijk van het type upgrade of update, krijgt u meldingen (via pop-ups of anderszins) om u erop te wijzen dat u de upgrade of update moet starten.
3. **AANVULLENDE SOFTWARE.** Deze EULA is van toepassing op updates of aanvullingen op het oorspronkelijke door HP geleverde Softwareproduct, tenzij HP bij de update of aanvulling andere voorwaarden levert. In geval van strijdigheid tussen de EULA en dergelijke andere voorwaarden, prevaleren de andere voorwaarden.
4. **OVERDRACHT.**
  - a. Derde partij. De eerste gebruiker van het Softwareproduct mag het Softwareproduct één keer overdragen aan een andere eindgebruiker. Elke overdracht moet alle onderdelen, media, gedrukte materialen, deze EULA en, indien van toepassing, het Certificaat van Echtheid omvatten. De overdracht mag niet indirect zijn, zoals een consignatie. Voorafgaand aan de overdracht moet de eindgebruiker die het overgedragen product ontvangt, akkoord gaan met alle voorwaarden en bepalingen in deze EULA. Na overdracht van het Softwareproduct wordt uw licentie automatisch beëindigd.
  - b. Beperkingen. Het is u niet toegestaan om het Softwareproduct te huren, te leasen of te lenen, of het Softwareproduct te gebruiken voor commerciële timesharing of commercieel kantoorgebruik. Het is u niet toegestaan om de licentie of het Softwareproduct in sublicentie te geven, over te doen of over te dragen, behalve voor zover uitdrukkelijk in deze EULA bepaald.
5. **EIGENDOMSRECHTEN.** Alle intellectuele eigendomsrechten op het Softwareproduct en de gebruikersdocumentatie zijn eigendom van HP of haar leveranciers en worden rechtens beschermd, met inbegrip van, doch niet beperkt tot Amerikaanse wetgeving op het gebied van auteursrecht, bescherming van handelsgeheimen en merkenrecht, evenals ander toepasselijk recht en internationale verdragsbepalingen. Het is u niet toegestaan om productidentificaties, aanduidingen van auteursrecht of copyrightvermelding of beperkingen van eigendomsrecht uit het Softwareproduct te verwijderen.
6. **BEPERKING OP REVERSE ENGINEERING.** Het is u niet toegestaan om het Softwareproduct met reverse-engineering tot de broncode te herleiden of te decompileren, behalve en uitsluitend voor zover het recht daartoe wordt verleend op grond van toepasselijk recht, ongeacht deze beperking, of voor zover zulks uitdrukkelijk in deze EULA is bepaald.
7. **DUUR.** Deze EULA is van kracht, tenzij beëindigd of geweigerd. Deze EULA eindigt ook op grond van bepalingen elders in deze EULA of wanneer u een voorwaarde of bepaling in deze EULA niet naleeft.
8. **TOESTEMMING VOOR HET VERZAMELEN/GEBRUIKEN VAN GEGEVENS.**
  - a. HP maakt gebruik van cookies en andere webtools om anoniem technische informatie betreffende HP-software en uw HP-product te verzamelen. Deze gegevens worden gebruikt om de upgrades te verstrekken en daarmee verband houdende ondersteuning of andere services te bieden, zoals beschreven in paragraaf 2. HP verzamelt ook persoonlijke gegevens, zoals uw Internet Protocol-

adres of andere unieke id-gegevens verbonden aan uw HP-product en door u bij registratie van uw HP-product verstrekte gegevens. Behalve voor het leveren van de upgrades en het bieden van bijbehorende ondersteuning of andere services, worden deze gegevens gebruikt om u marketinginformatie te sturen (steeds met uw uitdrukkelijke toestemming, indien wettelijk vereist).

Voor zover toegestaan onder toepasselijk recht, stemt u door deze voorwaarden en bepalingen te accepteren ermee in dat HP, dochterondernemingen van HP en gelieerde ondernemingen anonieme en persoonlijke gegevens verzamelen en gebruiken, zoals beschreven in deze EULA en zoals verder beschreven in het privacybeleid van HP: [www8.hp.com/us/en/privacy/privacy.html?jumpid=reg\\_r1002\\_usen\\_c-001\\_title\\_r0001](http://www8.hp.com/us/en/privacy/privacy.html?jumpid=reg_r1002_usen_c-001_title_r0001)

- b.** Gegevens verzamelen/gebruiken door derde partijen. Bepaalde softwareprogramma's die bij uw HP-product zijn meegeleverd, zijn afkomstig van andere leveranciers en worden afzonderlijk aan u in licentie gegeven ('Software van derden'). Software van derden kan op uw HP-product zijn geïnstalleerd en in werking zijn gesteld, ook als u verkiest om dergelijke software niet te activeren/aan te schaffen. Software van derden kan technische informatie over uw systeem verzamelen en verzenden (zoals IP-adres, unieke apparaat-id, geïnstalleerde softwareversie, etc.) en andere systeemgegevens. Deze informatie wordt gebruikt door de derde partij om technische systeemkenmerken te identificeren en te zorgen dat de meest recente versie van de software op uw systeem is geïnstalleerd. Als u niet wilt dat de Software van derden deze technische informatie verzamelt en u geen automatische versie-updates wenst te ontvangen, dient u de software te verwijderen alvorens verbinding te maken met internet.
- 9. AFWIJZING VAN GARANTIES.** HP EN HAAR LEVERANCIERS LEVEREN HET SOFTWAREPRODUCT, VOOR ZOVER WETTELIJK TOEGESTAAN, 'AS IS', INCLUSIEF EVENTUELE FOUTEN, EN WIJZEN HIERBIJ ALLE ANDERE VRIJWARINGEN, GARANTIES EN VOORWAARDEN, EXPLICIET, IMPLICIET OF WETTELIJK, AF, MET INBEGRIJ VAN, DOCH NIET BEPERKT TOT, GARANTIES VAN EIGENDOMSRECHT EN VRIJWARING VAN INBREUK OP RECHTEN VAN DERDEN, STILZWIJGENDE GARANTIES, VERPLICHTINGEN, WAARBORGEN OF VOORWAARDEN TEN AANZIEN VAN VERKOOPBAARHEID, BEVREDIGENDE KWALITEIT OF GESCHIKTHEID VOOR EEN BEPAALD DOEL EN DE AFWEZIGHEID VAN VIRUSSEN, ALLES MET BETREKKING TOT HET SOFTWAREPRODUCT. Sommige staten/rechtsgebieden staan uitsluiting van stilzwijgende garanties of beperkingen ten aanzien van de duur van stilzwijgende garanties niet toe, zodat de bovenstaande afwijzing mogelijk niet volledig op u van toepassing is.

IN AUSTRALIË EN NIEUW-ZEELAND WORDT DE SOFTWARE GELEVERD MET GARANTIES DIE NIET KUNNEN WORDEN UITGESLOTEN ONDER HET IN AUSTRALIË EN NIEUW-ZEELAND GELDENDE CONSUMENTENRECHT. AUSTRALISCHE CONSUMENTEN HEBBEN RECHT OP VERVANGING OF RESTITUTIE IN GEVAL VAN EEN ERNSTIG DEFECT EN SCHADEVERGOEDING IN GEVAL VAN ANDERE SCHADE DIE REDELIJKERWIJS WAS TE VOORZIEN. AUSTRALISCHE CONSUMENTEN HEBBEN TEVENS RECHT OP REPARATIE OF VERVANGING VAN DE SOFTWARE WANNEER DEZE NIET VAN AANVAARDBARE KWALITEIT IS EN DIT GEBREK AAN KWALITEIT NIET NEERKOMT OP EEN ERNSTIG DEFECT. CONSUMENTEN IN NIEUW-ZEELAND DIE GOEDEREN AANSCHAFFEN VOOR PERSOONLIJK, PRIVÉ- OF HUISHOUDELIJK GEBRUIK OF EIGEN CONSUMPTIE EN NIET VOOR ZAKELIJKE DOELEN ('CONSUMENTEN IN NIEUW-ZEELAND') HEBBEN RECHT OP REPARATIE, VERVANGING OF RESTITUTIE IN GEVAL VAN EEN DEFECT EN SCHADEVERGOEDING IN GEVAL VAN ANDERE SCHADE DIE REDELIJKERWIJS WAS TE VOORZIEN.

- 10. BEPERKING VAN AANSPRAKELIJKHEID.** Behoudens plaatselijk toepasselijk recht, ongeacht eventuele schade die u kunt lijden, zal de gehele aansprakelijkheid van HP en haar leveranciers, krachtens enige bepaling in deze EULA en uw exclusieve verhaalsrecht in alle bovengenoemde gevallen, zijn beperkt tot het feitelijke bedrag dat u afzonderlijk hebt betaald voor het Softwareproduct of USD 5,00, al naargelang welk bedrag het hoogst is. VOOR ZOVER WETTELIJK TOEGESTAAN, ZIJN HP OF HAAR LEVERANCIERS IN GEEN GEVAL AANSPRAKELIJK WEGENS WELKE BIJZONDERE, BIJKOMENDE OF INDIRECTE SCHADE OF GEVOLGSCHADE DAN OOK (MET INBEGRIJ VAN, DOCH NIET BEPERKT TOT, SCHADE WEGENS WINSTDERVING OF VERLIES VAN VERTROUWELIJKE OF ANDERE INFORMATIE, SCHADE ALS GEVOLG VAN BEDRIJFSONDERBREKING, PERSOONLIJK LETSEL, VERLIES VAN PRIVACY VOORTVLOEIEND UIT OF OP WELKE WIJZE DAN OOK VERBAND HOUDEND MET HET GEBRUIK VAN HET SOFTWAREPRODUCT OF HET NIET KUNNEN

GEBRUIKEN DAARVAN, OF ANDERSZINS IN VERBAND MET ENIGE BEPALING IN DEZE EULA, OOK WANNEER HP OF EEN HP-LEVERANCIER VAN TEVOREN IS GEWEZEN OP DE MOGELIJKHEID VAN DERGELIJKE SCHADE EN OOK WANNEER DE GEBODEN COMPENSATIE TEKORTSCHiet. Sommige staten/rechtsgebieden staan de uitsluiting of beperking van bijkomende schade of gevolgschade niet toe, zodat de bovengenoemde beperking of uitsluiting mogelijk niet op u van toepassing is.

- 11. AMERIKAANSE OVERHEIDSINSTANTIE.** Overeenkomstig FAR 12.211 en FAR 12.212, worden commerciële computersoftware, computersoftwaredocumentatie en technische gegevens voor commerciële producten in licentie gegeven aan de Amerikaanse overheid onder de standaardlicentievoorwaarden van HP voor commercieel gebruik.
- 12. NALEVING VAN EXPORTWETTEN.** U dient de wet- en regelgeving van de Verenigde Staten en andere landen/regio's op het gebied van export (de "Exportwetten") na te leven om te zorgen dat het Softwareproduct niet (1) in strijd met Exportwetten, direct of indirect, wordt geëxporteerd of (2) wordt gebruikt voor doelen die op grond van Exportwetten verboden zijn, met inbegrip van, doch niet beperkt tot, de verspreiding van kernwapens en chemische of biologische wapens.
- 13. BEVOEGDHEID TOT RECHTSGELDIGE VERTEGENWOORDIGING.** U verklaart dat u de meerderjarige leeftijd hebt bereikt in de staat waar u woonachtig bent en door uw werkgever rechtsgeldig bent gemachtigd om dit contract te sluiten.
- 14. TOEPASSELIJK RECHT.** Op deze EULA is het recht van toepassing van het land/de regio waarin het apparaat is gekocht.
- 15. VOLLEDIGE OVEREENKOMST.** Deze EULA (inclusief een bij het HP-product geleverd addendum bij of wijziging in deze EULA) vormt de volledige overeenkomst tussen u en HP met betrekking tot het Softwareproduct en treedt in de plaats van alle vorige of huidige mondelinge schriftelijke afspraken, voorstellen en verklaringen ten aanzien van het Softwareproduct of enig ander onderwerp waarop deze EULA van toepassing is. Voor zover de bepalingen in beleidsverklaringen of programma's van HP voor het bieden van ondersteuning strijdig zijn met de bepalingen in deze EULA, prevaleren de bepalingen in deze EULA.

© Copyright 2015 HP Development Company, L.P.

De informatie in dit document kan zonder vooraankondiging worden gewijzigd. Alle overige in dit document genoemde productnamen kunnen handelsmerken zijn van de betreffende fabrikanten. Voor zover wettelijk toegestaan, staan de enige garanties op producten en diensten van HP vermeld in de uitdrukkelijke garantieverklaringen bij dergelijke producten en diensten. Niets in dit document mag worden opgevat als aanvullende garantie. Voor zover wettelijk toegestaan, aanvaardt HP geen aansprakelijkheid voor technische of redactionele fouten of omissies in dit document.

Eerste editie: Augustus 2015

## Garantieservice voor reparaties door de klant

Voor apparaten van HP is een groot aantal onderdelen verkrijgbaar waarmee de klant zelf reparaties kan uitvoeren: Customer Self Repair (CSR). Hiermee wordt reparatietijd tot een minimum beperkt en krijgt u grotere flexibiliteit in het vervangen van kapotte onderdelen. Als HP tijdens de diagnose merkt dat reparatie kan gebeuren middels een CSR-onderdeel, wordt dat onderdeel onmiddellijk als vervanging naar u opgestuurd. CSR-onderdelen vallen uiteen in twee categorieën: 1) Onderdelen die standaard niet door HP worden vervangen. Als u HP verzoekt deze onderdelen te vervangen, worden voorrijd- en arbeidskosten in rekening gebracht. 2) Onderdelen waarvoor reparatie door de klant optioneel is. Ook deze onderdelen zijn ontwikkeld voor reparatie door de klant zelf. Als u HP echter verzoekt deze onderdelen voor u te vervangen, kan dit gebeuren zonder bijkomende kosten, afhankelijk van het type garantieservice bij uw apparaat.

Afhankelijk van beschikbaarheid en geografische ligging zullen de CSR-onderdelen de volgende werkdag worden bezorgd. Afhankelijk van geografische ligging kunnen onderdelen tegen extra kosten nog dezelfde dag of binnen vier uur worden bezorgd. Als u hulp nodig hebt, kunt u de technische ondersteuning van HP bellen; een monteur zal u dan telefonisch advies geven. In de documentatie die bij een CSR-vervangingsonderdeel wordt meegestuurd, staat vermeld of een kapot onderdeel naar HP moet worden teruggestuurd. Wanneer u wordt verzocht het kapotte onderdeel aan HP te retourneren, moet u dit onderdeel binnen een bepaalde periode, meestal vijf (5) werkdagen, opsturen. Het kapotte onderdeel moet met bijbehorende documentatie in de meegeleverde verpakking worden opgestuurd. Wanneer u het kapotte onderdeel niet opstuurt, kan HP u het vervangende onderdeel in rekening brengen. Bij reparatie door de klant betaalt HP alle verzend- en onderdeelretourkosten, en bepaalt HP welke pakketdienst/koeriersdienst wordt gebruikt.

# Klantondersteuning

---

Telefonische ondersteuning voor uw land/regio

Telefoonnummers voor land/regio vindt u op de folder in de doos van het product of op [www.hp.com/support/](http://www.hp.com/support/).

Zorg dat u de productnaam, het serienummer, de aankoopdatum en een probleemomschrijving bij de hand hebt.

---

24 uur per dag ondersteuning via internet en hulpprogramma's en drivers downloaden

[www.hp.com/support/ljcp1020series](http://www.hp.com/support/ljcp1020series)

---

Aanvullende HP service- of onderhoudsovereenkomsten bestellen

[www.hp.com/go/carepack](http://www.hp.com/go/carepack)

---

Uw apparaat registreren

[www.register.hp.com](http://www.register.hp.com)

---

---

## C Programma ter bevordering van milieuvriendelijke producten

- [Milieubescherming](#)
- [Ozonproductie](#)
- [Lager energieverbruik](#)
- [Tonerverbruik](#)
- [Papierverbruik](#)
- [Plastic onderdelen](#)
- [HP LaserJet-afdrukbenodigdheden](#)
- [Papier](#)
- [Materiaalbeperkingen](#)
- [Verwijderen van afgedankte apparatuur door gebruikers \(EU en India\)](#)
- [Recycling van elektronische hardware](#)
- [Brazilië hardware recycle-informatie](#)
- [Chemische stoffen](#)
- [Gegevens over het stroomverbruik van het product volgens verordening \(EG\) nr. 1275/2008 van de Europese Commissie](#)
- [Verklaring betreffende beperking op gevaarlijke substanties \(India\)](#)
- [Verklaring over de beperking van gevaarlijke stoffen statement \(Turkije\)](#)
- [Verklaring betreffende beperkingen op schadelijke stoffen \(Oekraïne\)](#)
- [Tabel met chemicaliën \(China\)](#)
- [Gebruikersinformatie SEPA Ecolabel \(China\)](#)
- [De richtlijnen voor de implementatie van het China energielabel voor printer, fax en kopieerapparaat](#)
- [Material Safety Data Sheet \(MSDS, chemiekaart\)](#)
- [EPEAT](#)

- [Meer informatie](#)



## Milieubescherming

Het beleid van HP is erop gericht kwaliteitsproducten te leveren op een milieuvriendelijke wijze. Dit product is zodanig ontworpen om de gevolgen voor het milieu te minimaliseren.

## Ozonproductie

De luchtuitstoot van ozon voor dit product zijn gemeten conform een algemeen erkende methode\*. Nadat de uitstootgegevens zijn toegepast op een 'algemeen scenario voor blootstelling op kantoor'\*\*, heeft HP kunnen vaststellen dat er tijdens het afdrukken geen merkbare hoeveelheid ozon wordt gegenereerd die de huidige standaarden of richtlijnen voor luchtkwaliteit overschrijdt.

\* Testmethode voor vaststelling uitstoot van kopieerapparatuur voor toekenning van het milieulabel voor kantoorapparatuur met afdrukfuncties; RAL-UZ 171 – BAM juli, 2012

\*\*Gebaseerd op ozonconcentratie wanneer 2 uur per dag, in een ruimte van 32 m<sup>3</sup> met een ventilatieratio van 0,72 luchtverversingen per uur wordt afgedrukt met afdrukapparatuur van HP

## Lager energieverbruik

In de modus Klaar, Sluimer of Uit loopt het stroomverbruik aanzienlijk terug. Dit bespaart natuurlijke bronnen en geld, zonder dat de prestaties van dit apparaat worden beïnvloed. Afdruk- en beeldverwerkingsapparatuur van HP met het ENERGY STAR®-logo voldoet aan de ENERGY STAR-vereisten van de Amerikaanse Environmental Protection Agency voor beeldverwerkingsapparatuur. Op beeldverwerkingsproducten met de kwalificatie ENERGY STAR wordt het volgende teken weergegeven:



Aanvullende informatie over beeldbewerkingsproducten die gekwalificeerd zijn voor ENERGY STAR kunt u vinden op:

[www.hp.com/go/energystar](http://www.hp.com/go/energystar)

## Tonerverbruik

Met de EconoMode wordt aanmerkelijk minder toner verbruikt, waardoor de levensduur van de printcartridge wordt verlengd. HP raadt u niet aan EconoMode continu te gebruiken. Als de Economode voortdurend wordt gebruikt, is het mogelijk dat de toner langer meegaat dan de mechanische onderdelen van de printcartridge. Als de afdrukkwaliteit slechter wordt en niet meer acceptabel is, is het verstandig de printcartridge te vervangen.

## Papierverbruik

De functie voor dubbelzijdig afdrukken (handmatig of automatisch) en de functie n-per-vel (meerdere pagina's afdrukken op één vel) van dit product verminderen het papierverbruik en de daarmee samenhangende belasting van natuurlijke hulpbronnen.

## Plastic onderdelen

Plastic onderdelen van meer dan 25 gram zijn volgens internationale normen gemarkeerd, waardoor aan het einde van de levensduur van het product beter kan worden bepaald hoe de plastics moeten worden afgevoerd.

## HP LaserJet-afdrukbenodigdheden

Originele afdrukbenodigdheden van HP zijn ontworpen met het milieu in gedachten. HP maakt het makkelijk om hulpmiddelen en papier te besparen bij het afdrukken. En wij zorgen ervoor dat u producten na gebruik eenvoudig en kosteloos kunt recycleren.<sup>1</sup>

Alle HP cartridges die worden teruggestuurd aan HP Planet Partners worden gerecycled in een proces met meerdere fases waarbij materialen worden gescheiden en verwerkt tot ruwe materialen voor de productie van nieuwe originele HP-cartridges en producten voor dagelijks gebruik. Originele HP-cartridges die worden teruggestuurd naar HP Planet Partners eindigen nooit op een vuilnisbelt en HP vult en verkoopt originele HP-cartridges nooit opnieuw.

**Bezoek om mee te doen aan het recyclingprogramma van HP Planet Partners [www.hp.com/recycle](http://www.hp.com/recycle). Selecteer uw land/regio voor informatie over de inzameling van HP -printerbenodigdheden. Meer informatie en instructies in verschillende talen vindt u ook in elke nieuwe printcartridgeverpakking voor de HP LaserJet.**

<sup>1</sup> De beschikbaarheid van het programma varieert. Ga naar [www.hp.com/recycle](http://www.hp.com/recycle) voor meer informatie.

## Papier

Dit product kan kringlooppapier en lichtgewicht papier (EcoFFICIENT™) gebruiken wanneer het papier voldoet aan de richtlijnen zoals deze in de *HP LaserJet-printerfamilie afdrukmediahandleiding* staan beschreven. Dit product is geschikt voor het gebruik van kringlooppapier en lichtgewicht papier (EcoEFFICIENT™) volgens EN12281:2002.

## Materiaalbeperingen

Aan dit HP-product is geen kwik toegevoegd.

Dit HP product bevat geen accu.

## Verwijderen van afgedankte apparatuur door gebruikers (EU en India)

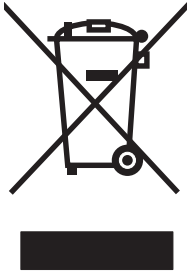

Dit symbool betekent dat u het product niet met uw andere huishoudafval mag weggoien. In plaats hiervan dient u ten behoeve van de gezondheid en het milieu afgedankte apparatuur in te leveren bij een recycling/inzamelingspunt voor elektrische en elektronische apparatuur. Neem voor meer informatie contact op met uw verwerkingsdienst voor huishoudafval of ga naar: [www.hp.com/recycle](http://www.hp.com/recycle).

## Recycling van elektronische hardware

HP verzoekt klanten om gebruikte elektronische hardware te recyclen. Ga voor meer informatie over recyclingprogramma's naar: [www.hp.com/recycle](http://www.hp.com/recycle).

## Brazilië hardware recycle-informatie



Não descarte o produto eletrônico em lixo comum

Este produto eletrônico e seus componentes não devem ser descartados no lixo comum, pois embora estejam em conformidade com padrões mundiais de restrição a substâncias nocivas, podem conter, ainda que em quantidades mínimas, substâncias impactantes ao meio ambiente. Ao final da vida útil deste produto, o usuário deverá entregá-lo à HP. A não observância dessa orientação sujeitará o infrator às sanções previstas em lei.

Após o uso, as pilhas e/ou baterias dos produtos HP deverão ser entregues ao estabelecimento comercial ou rede de assistência técnica autorizada pela HP.

Para maiores informações, inclusive sobre os pontos de recebimento, acesse:

[www.hp.com.br/reciclar](http://www.hp.com.br/reciclar)

## Chemische stoffen

Het beleid van HP is erop gericht om klanten informatie te verstrekken over de chemische stoffen die zich in de producten bevinden, in overeenstemming met wettelijke verplichtingen zoals REACH (Verordening (EG) nr. 1907/2006 van het Europees Parlement en de Raad). Een rapport met chemische informatie voor dit apparaat vindt u op: [www.hp.com/go/reach](http://www.hp.com/go/reach).

## Gegevens over het stroomverbruik van het product volgens verordening (EG) nr. 1275/2008 van de Europese Commissie

Voor gegevens over het stroomverbruik van dit product, inclusief het stroomverbruik van het product in netwerkstandbymodus, als alle bekabelde netwerkpoorten zijn aangesloten en alle draadloze netwerkpoorten zijn geactiveerd, verwijzen we u naar sectie P14 'Additional Information' (Aanvullende informatie) van de IT ECO-verklaring van het product op [www.hp.com/hpinfo/globalcitizenship/environment/productdata/itecodesktop-pc.html](http://www.hp.com/hpinfo/globalcitizenship/environment/productdata/itecodesktop-pc.html).

## Verklaring betreffende beperking op gevaarlijke substanties (India)

This product complies with the "India E-waste Rule 2011" and prohibits use of lead, mercury, hexavalent chromium, polybrominated biphenyls or polybrominated diphenyl ethers in concentrations exceeding 0.1 weight % and 0.01 weight % for cadmium, except for the exemptions set in Schedule 2 of the Rule.

## Verklaring over de beperking van gevaarlijke stoffen statement (Turkije)

Türkiye Cumhuriyeti: EEE Yönetmeliğine Uygundur

## Verklaring betreffende beperkingen op schadelijke stoffen (Oekraïne)

Обладнання відповідає вимогам Технічного регламенту щодо обмеження використання деяких небезпечних речовин в електричному та електронному обладнанні, затвердженого постановою Кабінету Міністрів України від 3 грудня 2008 № 1057

## Tabel met chemicaliën (China)

产品中有害物质或元素的名称及含量  
根据中国《电子信息产品污染控制管理办法》



部件名称	有害物质					
	铅 (Pb)	汞 (Hg)	镉 (Cd)	六价铬 (Cr(VI))	多溴联苯 (PBB)	多溴二苯醚 (PBDE)
打印引擎	X	0	0	0	0	0
控制面板	X	0	0	0	0	0
塑料外壳	0	0	0	0	0	0
格式化板组件	X	0	0	0	0	0
碳粉盒	X	0	0	0	0	0

0609-15

本表格依据 SJ/T 11364 的规定编制。

0: 表示该有害物质在该部件所有均质材料中的含量均在 GB/T 26572 规定的限量要求以下。

X: 表示该有害物质至少在该部件的某一均质材料中的含量超出 GB/T 26572 规定的限量要求。

此表中所有名称中含“X”的部件均符合欧盟 RoHS 立法。

注：环保使用期限的参考标识取决于产品正常工作的温度和湿度等条件

## Gebruikersinformatie SEPA Ecolabel (China)

中国境内产品说明

噪声 63.0 dB(A) 的办公设备为室内静音的隔室使用

如需使用本产品打印文件，请通过良好的方式使用

如需确认本产品能耗状态，请电源按钮并插入电源

您可使用废纸以减少浪费

# De richtlijnen voor de implementatie van het China energielabel voor printer, fax en kopieerapparaat

根据复机打印机的真源率以测试, 本印具有能效根据复机打印机的真源率及能效(“GB21521”)决定并计算出能效等级和EC(能效值)

## 1. 能效

能效分为等级, 能效最高根据产品类型而定

## 2. 能效

### 2.1 LaserJet 打印机的能效

- 能效

能效是依据GB21521测试中测得的耗电量, 此数据单位为(kWh)。

能效等级按照IEC-37 测试方法, 所有测试结果, 因此本产品的能效与能效等级不同

有关的信息, 请参GB21521 标准

## Material Safety Data Sheet (MSDS, chemiekaart)

Material Safety Data Sheets (MSDS, gegevensbladen materiaalveiligheid) voor benodigheden die chemische stoffen bevatten (bijvoorbeeld toner) kunt u verkrijgen door naar de website van HP te gaan: [www.hp.com/go/msds](http://www.hp.com/go/msds).

## EPEAT

Veel producten van HP voldoen aan EPEAT. EPEAT is een uitgebreide milieuaardering waarmee groenere elektronische apparatuur kan worden geïdentificeerd. Ga voor meer informatie over EPEAT naar [www.epeat.net](http://www.epeat.net). Ga voor meer informatie over producten van HP die geregistreerd zijn bij EPEAT naar [www.hp.com/hpinfo/globalcitizenship/environment/pdf/epeat\\_printers.pdf](http://www.hp.com/hpinfo/globalcitizenship/environment/pdf/epeat_printers.pdf).

## Meer informatie

Meer informatie over onderwerpen met betrekking tot het milieu:

- Milieuprofielblad voor dit product en andere verwante producten van HP
- Inzet van HP voor het milieu
- Het milieubeheersysteem van HP
- Het retournerings- en recycleprogramma van HP voor verbruikte producten
- Material Safety Data Sheets (chemiekaarten)

Ga naar [www.hp.com/go/environment](http://www.hp.com/go/environment).

Bezoek ook [www.hp.com/recycle](http://www.hp.com/recycle).

---

## D Overheidsinformatie

- [Verklaring van conformiteit \(basismodellen\)](#)
- [Verklaring van conformiteit \(draadloze modellen\)](#)
- [Wettelijke kennisgevingen](#)
- [Aanvullende voorschriften voor draadloze producten](#)

# Verklaring van conformiteit (basismodellen)

## Verklaring van conformiteit

volgens ISO/IEC 17050-1 en EN 17050-1

**Naam fabrikant:** HP Inc. DoC#: BOISB-1001-00 rel.8.0

**Adres fabrikant:** 11311 Chinden Boulevard  
Boise, Idaho 83714-1021, VS

### verklaart dat het product

**Naam product:** HP LaserJet Professional CP1025 Color

**Wettelijk modelnummer<sup>2)</sup>** BOISB-1001-00

**Productopties:** ALLE

**Printcartridges:** CE310A, CE311A, CE312A, CE313A

### voldoet aan de volgende productspecificaties:

**VEILIGHEID:** IEC 60950-1:2005 +A1:2009 / EN60950-1: 2006 +A11:2009+A1:2010+A12:2011  
IEC 60825-1:2007 / EN 60825-1:2007 (Klasse 1 laser-/led-product)  
IEC 62479:2010 / EN62479:2010  
GB4943.1-2011

**EMC:** CISPR 22: 2008/ EN 55022:2010 - Klasse B<sup>1)</sup>  
EN 61000-3-2 :2006 +A1:2009 +A2:2009  
EN 61000-3-3 :2008  
EN 55024: 2008  
FCC-titel 47 CFR, deel 15 klasse B / ICES-003, nummer 4  
GB9254-2008, GB17625.1-2003

**ENERGIEVERBRUIK:** EG-richtlijn 1275/2008  
EN50564:2011, IEC 62301:2011

**RoHS:** EN 50581:2012

### Aanvullende informatie:

Dit apparaat voldoet aan de eisen van de EMC-richtlijn 2004/108/EG en de Laagspanningsrichtlijn 2006/95/EG, de RoHS-richtlijn 2011/65/EU en de Ecodesign-richtlijn 2009/125/EG, en is dienovereenkomstig voorzien van de CE-markering .

Dit apparaat voldoet aan Deel 15 van de FCC-voorschriften. Gebruik ervan is alleen toegestaan op de volgende voorwaarden: (1) dit apparaat mag geen schadelijke storing veroorzaken, en (2) dit apparaat moet enige ontvangen storing accepteren, waaronder storing die een ongewenste werking kan veroorzaken.

1. Het apparaat is getest in een normale configuratie met HP pc-systemen.
2. Voor wettelijke doeleinden is aan dit product een wettelijk modelnummer toegewezen. Dit nummer moet niet worden verward met de productnaam of het productnummer/de productnummers.

Shanghai, China

zondag 1 november 2015



**Alleen voor gereguleerde onderwerpen:**

Contactadres in Europa: HP Nederland BV, Startbaan 16, 1187 XR Amstelveen, Nederland

Contactadres in de VS: HP Inc., 1501 Page Mill Road, Palo Alto 94304, Verenigde Staten. 650-857-1501 [www.hp.eu/certificates](http://www.hp.eu/certificates)

# Verklaring van conformiteit (draadloze modellen)

## Verklaring van conformiteit

volgens ISO/IEC 17050-1 en EN 17050-1

**Naam fabrikant:** HP Inc. DoC#: BOISB-1001-01 rel.9.0

**Adres fabrikant:** 11311 Chinden Boulevard  
Boise, Idaho 83714-1021, VS

### verklaart dat het product

**Naam product:** HP LaserJet Professional CP1025nw Color

**Wettelijk modelnummer<sup>2)</sup>** BOISB-1001-01

**Productopties:** ALLE

**Printcartridges:** CE310A, CE311A, CE312A, CE313A

### voldoet aan de volgende productspecificaties:

**VEILIGHEID:** IEC 60950-1:2005 +A1:2009 / EN60950-1: 2006 +A11:2009 +A1:2010 +A12:2011  
IEC 60825-1:2007 / EN 60825-1:2007 (Klasse 1 laser-/led-product)  
IEC 62479:2010 / EN62479:2010  
GB4943.1-2011

**EMC:** CISPR 22: 2008/ EN 55022:2010 - Klasse B<sup>1)</sup>  
EN 61000-3-2 :2006 +A1:2009 +A2:2009  
EN 61000-3-3 :2008  
EN 55024:2010  
FCC-titel 47 CFR, deel 15 klasse B / ICES-003, nummer 4  
GB9254-2008, GB17625.1-2003

**ENERGIEVERBRUIK:** Verordening (EG) 1275/2008  
EN50564:2011, IEC 62301:2011

**RoHS:** EN 50581:2012

### Aanvullende informatie:

Dit apparaat voldoet aan de eisen van de EMC-richtlijn 2004/108/EG, de Laagspanningsrichtlijn 2006/95/EG, de RoHS-richtlijn 2011/65/EU en de Ecodesign-richtlijn 2009/125/EG, en is dienovereenkomstig voorzien van de CE-markering .

Dit apparaat voldoet aan Deel 15 van de FCC-voorschriften. Gebruik ervan is alleen toegestaan op de volgende voorwaarden: (1) dit apparaat mag geen schadelijke storing veroorzaken, en (2) dit apparaat moet enige ontvangen storing accepteren, waaronder storing die een ongewenste werking kan veroorzaken.

1. Het apparaat is getest in een normale configuratie met een HP PC-systeem.
2. Voor wettelijke doeleinden is aan dit product een wettelijk modelnummer toegewezen. Dit nummer moet niet worden verward met de productnaam of het productnummer/de productnummers.

Shanghai, China

zondag 1 november 2015

**Alleen voor geregeleerde onderwerpen:**

Contactadres in Europa: HP Nederland BV, Startbaan 16, 1187 XR Amstelveen, Nederland

Contactadres in de VS: HP Inc., 1501 Page Mill Road, Palo Alto 94304, Verenigde Staten. 650-857-1501 [www.hp.eu/certificates](http://www.hp.eu/certificates)

# Wettelijke kennisgevingen

## FCC-voorschriften

Deze apparatuur is getest en in overeenstemming bevonden met de beperkingen voor een elektronisch apparaat van Klasse B, conform Deel 15 van de FCC-voorschriften. De limieten moeten in een woonomgeving een redelijke bescherming bieden tegen storing. Deze apparatuur produceert en gebruikt energie in het radiofrequentiegebied en kan deze uitstralen. Als dit apparaat niet volgens de instructies wordt geïnstalleerd en gebruikt, kan dit leiden tot ernstige storing van de radiocommunicatie. Er is echter geen garantie dat in bepaalde situaties geen storing zal optreden. Als deze apparatuur schadelijke storing in radio- of televisie-ontvangst veroorzaakt, hetgeen kan worden vastgesteld door de apparatuur uit en weer aan te zetten, kan de gebruiker proberen deze storing op te heffen op een of meer van de volgende manieren:

- Verplaats de ontvangstantenne of richt deze anders.
- Vergroot de afstand tussen het apparaat en de ontvanger.
- Sluit de apparatuur aan op een stopcontact van een andere stroomkring dan die waarop het ontvangstapparaat is aangesloten.
- Raadpleeg de dealer of een ervaren radio- en TV-monteur.



**OPMERKING:** Veranderingen of aanpassingen die niet uitdrukkelijk door HP zijn goedgekeurd, kunnen de bevoegdheid van de gebruiker om met deze apparatuur te werken, tenietdoen.

Om te voldoen aan de limieten voor apparaten uit de klasse B zoals gesteld in Deel 15 van de FCC-voorschriften, is het gebruik van een afgeschermd interfacekabel verplicht.

## Canada: Industry Canada ICES-003-conformiteitsverklaring

CAN ICES-3(B)/NMB-3(B)

## EMC-verklaring (Korea)

B급 기기 (가정용 방송통신기기)	이 기기는 가정용(B급)으로 전자파적합등록을 한 기기로서 주로 가정에서 사용하는 것을 목적으로 하며, 모든 지역에서 사용할 수 있습니다.
-----------------------	--

## Instructies voor netsnoer

Controleer of uw voedingsbron geschikt is voor het voltage van het product. U vindt het voltage op het productetiket. Het product maakt gebruik van 110-127 V wisselspanning of 220-240 V wisselspanning en 50/60 Hz.

Sluit het netsnoer aan op het product en op een geaard stopcontact.



**VOORZICHTIG:** Gebruik uitsluitend het netsnoer dat bij het product is geleverd om mogelijke schade aan het product te voorkomen.

## Laserverklaring

Het Center for Devices and Radiological Health (CDRH) van de Amerikaanse Food and Drug Administration heeft een aantal voorschriften ingevoerd voor laserproducten die zijn gefabriceerd na 1 augustus 1976. Het opvolgen

van deze voorschriften is verplicht voor producten die worden verkocht binnen de VS. Het apparaat is goedgekeurd als een Klasse 1-laserproduct volgens de Radiation Performance Standard van het Amerikaanse DHHS (Department of Health and Human Services) conform de Radiation Control for Health and Safety Act van 1968. Aangezien straling die binnen het apparaat tot stand komt, volledig binnen de beschermende behuizing en externe kleppen blijft, kan de laserstraal tijdens geen enkele fase van een normaal functioneren ontsnappen.

**⚠ WAARSCHUWING!** Het gebruik van bedieningselementen, het aanbrengen van wijzigingen of het uitvoeren van andere procedures dan beschreven in deze gebruikershandleiding, kan leiden tot blootstelling aan gevaarlijke straling.

## Laserverklaring voor Finland

### **Luokan 1 laserlaite**

Klass 1 Laser Apparat

HP LaserJet Professional CP1025, CP1025nw, laserkirjoitin on käyttäjän kannalta turvallinen luokan 1 laserlaite. Normaalisessa käytössä kirjoittimen suojakotelo estää lasersäteiden pääsyn laitteen ulkopuolelle. Laitteen turvallisuusluokka on määritetty standardin EN 60825-1 (2007) mukaisesti.

### **VAROITUS !**

Laitteen käyttäminen muulla kuin käyttöohjeessa mainitulla tavalla saattaa altistaa käyttäjän turvallisuusluokan 1 ylittävälle näkymättömälle lasersäteilylle.

### **VARNING !**

Om apparaten används på annat sätt än i bruksanvisning specificerats, kan användaren utsättas för osynlig laserstrålning, som överskrider gränsen för laserklass 1.

### **HUOLTO**

HP LaserJet Professional CP1025, CP1025nw - kirjoittimen sisällä ei ole käyttäjän huollettavissa olevia kohteita. Laitteen saa avata ja huoltaa ainoastaan sen huoltamiseen koulutettu henkilö. Tällaiseksi huoltotoimenpiteeksi ei katsota väriainekasetin vaihtamista, paperiradan puhdistusta tai muita käyttäjän käsikirjassa lueteltuja, käyttäjän tehtäväksi tarkoitettuja ylläpitotoimia, jotka voidaan suorittaa ilman erikoistyökaluja.

### **VARO !**

Mikäli kirjoittimen suojakotelo avataan, olet alttiina näkymättömälle lasersäteilylle laitteen ollessa toiminnassa. Älä katso säteeseen.

### **VARNING !**

Om laserprinterns skyddshölje öppnas då apparaten är i funktion, utsättas användaren för osynlig laserstrålning. Betrakta ej strålen.

Tiedot laitteessa käytettävän laserdiodin säteilyominaisuuksista: Aallonpituus 775-795 nm Teho 5 m W Luokan 3B laser.

## **GS-verklaring (Duitsland)**

Das Gerät ist nicht für die Benutzung im unmittelbaren Gesichtsfeld am Bildschirmarbeitsplatz vorgesehen. Um störende Reflexionen am Bildschirmarbeitsplatz zu vermeiden, darf dieses Produkt nicht im unmittelbaren Gesichtsfeld platziert werden.

Das Gerät ist kein Bildschirmarbeitsplatz gemäß BildscharbV. Bei ungünstigen Lichtverhältnissen (z. B. direkte Sonneneinstrahlung) kann es zu Reflexionen auf dem Display und damit zu Einschränkungen der Lesbarkeit der dargestellten Zeichen kommen.

## **Conformiteit Eurazië (Wit-Rusland, Kazachstan, Rusland)**



# Aanvullende voorschriften voor draadloze producten

## FCC-voorschriften—Verenigde Staten

### Exposure to radio frequency radiation

**⚠ VOORZICHTIG:** The radiated output power of this device is far below the FCC radio frequency exposure limits. Nevertheless, the device shall be used in such a manner that the potential for human contact during normal operation is minimized.

In order to avoid the possibility of exceeding the FCC radio frequency exposure limits, human proximity to the antenna shall not be less than 20 cm during normal operation.

This device complies with Part 15 of FCC Rules. Operation is subject to the following two conditions: (1) this device may not cause interference, and (2) this device must accept any interference, including interference that may cause undesired operation of the device.

**⚠ VOORZICHTIG:** Based on Section 15.21 of the FCC rules, changes of modifications to the operation of this product without the express approval by HP may invalidate its authorized use.

## Australische verklaring

This device incorporates a radio-transmitting (wireless) device. For protection against radio transmission exposure, it is recommended that this device be operated no less than 20 cm from the head, neck, or body.

## Braziliaanse ANATEL-verklaring

Este equipamento opera em caráter secundário, isto é, não tem direito à proteção contra interferência prejudicial, mesmo de estações do mesmo tipo, e não pode causar interferência a sistemas operando em caráter primário.

## Canadese verklaringen

**For Indoor Use.** This digital apparatus does not exceed the Class B limits for radio noise emissions from digital apparatus as set out in the radio interference regulations of the Canadian Department of Communications. The internal wireless radio complies with RSS 210 of Industry Canada.

**Pour l'usage d'intérieur.** Le présent appareil numérique n'émet pas de bruits radioélectriques dépassant les limites applicables aux appareils numériques de Classe B prescrites dans le règlement sur le brouillage radioélectrique édicté par le Ministère des Communications du Canada. Le composant RF interne est conforme à la norme CNR-210 d'Industrie Canada.

## Blootstelling aan straling van radiofrequenties (Canada)

**⚠ WAARSCHUWING!** Blootstelling aan straling van radiofrequenties De kracht van de straling van dit apparaat ligt onder de blootstellingslimiet voor radiofrequenties Industry Canada. Desondanks moet het apparaat worden gebruikt op een manier waarbij de potentiële blootstelling voor mensen tijdens de normale werking minimaal is.

Om het risico van overschrijding van de blootstellingslimiet voor radiofrequenties van Industry Canada te voorkomen, moet de afstand tussen personen en de antennes minimaal 20 cm zijn.

## Wettelijk voorschrift van Europese Unie

De telecommunicatiefunctie van dit product kan worden gebruikt in de volgende EU- en EFTA-landen/ regio's:

Oostenrijk, België, Bulgarije, Cyprus, Tsjechische Republiek, Denemarken, Estland, Finland, Frankrijk, Duitsland, Griekenland, Hongarije, IJsland, Ierland, Italië, Letland, Liechtenstein, Litouwen, Luxemburg, Malta, Nederland, Noorwegen, Polen, Portugal, Roemenië, Slovaakse Republiek, Slovenië, Spanje, Zweden, Zwitserland en het Verenigd Koninkrijk.

## Kennisgeving voor gebruik in Rusland

Существуют определенные ограничения по использованию беспроводных сетей (стандарта 802.11 b/g) с рабочей частотой 2,4 ГГц: Данное оборудование может использоваться внутри помещений с использованием диапазона частот 2400-2483,5 МГц (каналы 1-13). При использовании внутри помещений максимальная эффективная изотропно-излучаемая мощность (ЭИИМ) должна составлять не более 100мВт.

## Verklaring voor Mexico

Aviso para los usuarios de México

"La operación de este equipo está sujeta a las siguientes dos condiciones: (1) es posible que este equipo o dispositivo no cause interferencia perjudicial y (2) este equipo o dispositivo debe aceptar cualquier interferencia, incluyendo la que pueda causar su operación no deseada."

Para saber el modelo de la tarjeta inalámbrica utilizada, revise la etiqueta regulatoria de la impresora.

## Verklaring voor Taiwan

### 低功率電波輻射性電機管理辦法

第十二條 經型式認證合格之低功率射頻電機，非經許可，公司、商號或使用者均不得擅自變更頻率、加大功率或變更原設計之特性及功能。

第十四條 低功率射頻電機之使用不得影響飛航安全及干擾合法通信；經發現有干擾現象時，應立即停用，並改善至無干擾時方得繼續使用。前項合法通信，指依電信法規定作業之無線電通信。低功率射頻電機須忍受合法通信或工業、科學及醫療用電波輻射性電機設備之干擾。

## Koreaanse verklaring

당해 무선설비는 운용 중 전파혼선 가능성이 있음



## Vietnam Telecom elektronische marking voor producten met ICTQC Type-goedkeuring





---

# E Benodigdheden en accessoires

- [Onderdelen, accessoires en benodigdheden bestellen](#)
- [Onderdeelnummers](#)

## Onderdelen, accessoires en benodigdheden bestellen

Originele printcartridge, originele afbeeldingsdrum en origineel papier van HP	<a href="http://www.hp.com/go/suresupply">www.hp.com/go/suresupply</a>
Originele onderdelen of accessoires van HP bestellen	<a href="http://www.hp.com/buy/parts">www.hp.com/buy/parts</a>
Bestellen via service- of ondersteuningsproviders	Neem contact op met een erkend service- of ondersteuningspunt van HP.

## Onderdeelnummers

De volgende lijst met accessoires was actueel ten tijde van deze druk. Bestelinformatie en beschikbaarheid van de accessoires kan veranderen tijdens de levensduur van het product.

### Printcartridges

Artikel	Cartridgenummer	Kleur	Onderdeelnummer
HP LaserJet-printcartridge	126A	Zwart	CE310A
		Cyaan	CE311A
		Geel	CE312A
		Magenta	CE313A

### Afbeeldingsdrums

Item	Omschrijving	Numer
Afbeeldingsdrum	Afbeeldingsdrum	CE314A



**OPMERKING:** De afbeeldingsdrum in dit apparaat valt onder de productgarantie. Voor vervangende afbeeldingsdrums geldt een beperkte garantie van één jaar vanaf de installatiedatum. De installatiedatum van de afbeeldingsdrum wordt weergegeven op de configuratiepagina en op de statuspagina voor de benodigdheden wanneer er nog ongeveer 30% van de geschatte levensduur van de afbeeldingsdrum resteert. De Premium Protection Warranty van HP geldt alleen voor de printcartridges voor het apparaat.

### Kabels en interfaces

Artikel	Omschrijving	Onderdeelnummer
USB 2.0-printerkabel	(Twee meter, standaard) A-naar-B-kabel	C6518A

# Index

## A

aanbieden van afval 157  
aangepaste afdrukinstellingen (Windows) 46  
aangepast papierformaat, instellingen  
  Macintosh 19  
aansluiten op een draadloos netwerk 27  
aanzicht, product 4  
accessoires  
  bestellen 174  
  onderdeelnummers 174  
achterklep  
  storingen 109  
ad-hocnetwerk, draadloos  
  beschrijving 30  
  configureren 31  
afbeeldingsdrum  
  bewaren 79  
  controleren op schade 117  
afbeeldingsdrum, artikelnummer 174  
afdrukken  
  configuratiepagina 72  
  instellingen (Mac) 19  
  instellingen (Windows) 45  
  Macintosh 19  
  statuspagina benodigdheden 72  
afdrukken in grijstinten, Windows 56  
afdrukkwaliteit  
  verbeteren 112  
  verbeteren (Windows) 49  
afdrukkwaliteitspagina  
  afdrukken 117  
  interpreteren 117  
afdruk materiaal  
  eerste pagina 20

  ondersteund 37  
  ondersteunde formaten 37  
  pagina's per vel 20  
afdrukstand  
  papier, bij het plaatsen 42  
  wijzigen (Windows) 54  
afdruktaak  
  annuleren 19  
  instellingen wijzigen 9  
afdruktaken 43  
afmetingen, productspecificaties 130  
afvalverwerking, einde van levensduur 156  
annuleren  
  afdruktaak 19  
annuleren, afdrukverzoek (Windows) 44  
Antifraudewebsite van HP 145  
antivervalsing, benodigdheden 79  
antivervalsingsbenodigdheden 145

## B

bakken, uitvoer  
  storingen, verhelpen 108  
bedieningspaneel  
  patronen statuslampjes 97  
benodigdheden  
  bestellen 173, 174  
  niet-HP 79, 100, 144  
  onderdeelnummers 174  
  onjuist, foutbericht 104  
  recyclen 79, 156  
  status weergeven met HP Utility 18  
  vervalste 79, 145  
benodigdheden bestellen  
  websites 173

## bestellen

  benodigdheden en accessoires 174  
  onderdeelnummers voor 174  
besturingssystemen, netwerken 24  
besturingssystemen, ondersteund 14  
besturingssystemen voor Windows, ondersteund 8  
bewaren  
  printcartridges 79  
  product 130  
briefpapier  
  afdrukken (Windows) 56  
brochures  
  afdrukken (Windows) 62

## C

cartridges  
  garantie 143  
  niet-HP 79, 100, 144  
  onderdeelnummers 174  
  opslag 79  
  recyclen 79, 156  
communicatiefout, bericht 100  
configuratiepagina 72  
Conformiteit Eurazië 168  
connectiviteit  
  problemen oplossen 120  
  USB 25

## D

deïnstalleren van Windows-software 11  
document, symbolen iii  
documenten schalen  
  Macintosh 19  
draadloos  
  uitschakelen 28

- draadloos netwerk
  - ad-hoc 29
  - ad-hoc configureren 31
  - beveiliging 30
  - communicatiemodi 29
  - configureren met USB 16, 28
  - configureren met WPS 16, 27
  - driver installeren 28
  - infrastructuur 29
- draadloos netwerk, aansluiting 27
- draadloos netwerk, storing 29
- drivers
  - instellingen (Mac) 19
  - instellingen (Windows) 45
  - instellingen wijzigen (Mac) 17
  - instellingen wijzigen (Windows) 10
  - papiersoorten en -formaten wijzigen 36
  - voorinstellingen (Mac) 19
- drukfout, foutbericht 104
- dubbelzijdig afdrukken
  - afdrukstand papier bij plaatsing 42
  - Windows 50
- duplex afdrukken
  - afdrukstand papier bij plaatsen 42
  - Windows 50
- E**
  - eerste pagina
    - ander papier gebruiken 20
  - enveloppen
    - afdrukstand 42
  - etiketten
    - afdrukken (Windows) 57
  - EWS. *Zie* geïntegreerde webserver
  - exemplaren
    - aantal wijzigen (Windows) 45
- F**
  - Finse verklaring ten aanzien van laserveiligheid 167
  - firewall 27
  - formaat van documenten wijzigen
    - Windows 60
  - formulieren
    - afdrukken (Windows) 56
- fouten
  - software 125
- fraudelijn 79
- fraudewebsite 145
- fuser
  - fouten 101
- fysieke specificaties 130
- G**
  - garantie
    - licentie 147
    - product 132
    - reparaties door klant zelf 151
    - tonercartridges 143
  - geheugenchip, tonercartridge
    - beschrijving 146
  - geïntegreerde webserver
    - gebruiken 73
    - tabblad Netwerken 75
    - tabblad Status 74
    - tabblad Systeem 75
  - geïntegreerde webserver (EWS)
    - wachtwoorden toewijzen 76
  - geleverde batterijen 156
  - geluidsspecificaties 130
- H**
  - hardware recycling, Brazilië 158
  - help
    - afdrukopties (Windows) 45
  - hergebruiken 156
  - herhaalde fouten, problemen oplossen 118
  - hoogte, specificaties 130
  - HP fraudelijn 79
  - HP-klantondersteuning 152
  - HP Utility 18
  - HP Utility, Mac 18
- I**
  - informatiepagina's
    - configuratiepagina 72
    - statuspagina benodigdheden 72
  - infrastructuur draadloos netwerk
    - beschrijving 30
  - installatie ongedaan maken, Mac-software 16
  - installeren
    - software, bekabeld netwerk 15, 27
    - software, USB-verbindingen 25
- instellingen
  - drivers 10
  - drivers (Mac) 17
  - voorinstellingen in driver (Mac) 19
- instellingen tabblad Kleur 21
- invoerlade
  - vullen 41
- Invoerlade
  - capaciteit 41
- IP-adres
  - handmatige configuratie 15, 26
- K**
  - kalibreren, kleur 115
  - klantondersteuning
    - online 152
  - kleur
    - aanpassing 66
    - beheren 65
    - gebruiken 65
    - halftoonopties 67
    - kalibreren 115
    - neutrale grijstinten 68
    - overeenstemmen 69
    - randenbeheer 67
  - kleuren
    - afdruk vs. beeldscherm 69
  - kleurinstellingen
    - aanpassen 113
  - kleuropties
    - instellen (Windows) 55
  - Koreaanse EMC-verklaring 166
  - kwaliteit
    - afdrukinstellingen (Macintosh) 19
  - kwikvrij product 156
- L**
  - laden
    - afdrukstand 42
    - capaciteit 41
    - storingen, verhelpen 110
  - lampjespatronen 97
  - licentie, software 147
  - liggende afdrukstand
    - wijzigen (Windows) 54
- M**
  - Mac
    - driverinstellingen 17, 19

- HP Utility 18
- installeren van software 14
- ondersteunde
  - besturingssystemen 14
- papiersorten en -formaten wijzigen 19
- problemen oplossen 126
- software verwijderen 16
- Macintosh
  - documentformaat wijzigen 19
- Macintosh-driverinstellingen
  - aangepast papierformaat 19
- materiaalbeperkingen 156
- Material Safety Data Sheet (MSDS, chemiekaart) 160
- media
  - aangepast formaat, Macintosh-instellingen 19
- meerdere pagina's per vel 20
- milieuvriendelijke functies 2
- modelnummer 5

## N

- netwerk
  - draadloos, uitschakelen 28
  - instellingen, weergeven 31
  - instellingen, wijzigen 31
  - IP-adresconfiguratie 15, 26
  - ondersteunde
    - besturingssystemen 24
- netwerk beheren 31
- Netwerken (tabblad), geïntegreerde webserver 75
- netwerkverbindingen 26
- neutrale grijstinten 68
- niet-HP, benodigdheden 79, 100, 144
- n op een vel afdrukken 20
- n per vel afdrukken
  - selecteren (Windows) 52

## O

- omgevingsspecificaties 130
- onderdeelnummers
  - printcartridges 174
- Ondersteund materiaal 37
- ondersteuning
  - online 152
- onjuiste benodigdheden, foutbericht 104

- online ondersteuning 152
- onvolkomenheden, repeterende 118
- openen van printerdrivers (Windows) 45
- oplossen
  - netwerkproblemen 120
  - problemen met rechtstreekse verbindingen 120
- opmerking iii
- overeenstemmen, kleuren 69
- overlapping 67

## P

- pag. te complex, foutbericht 104
- pagina, afdrukstand
  - wijzigen (Windows) 54
- pagina's per vel 20
  - afdrukken (Windows) 52
  - selecteren (Windows) 52
- paginaformaten
  - schaal van documenten aanpassen (Windows) 60
- papier
  - aangepast formaat, Macintosh-instellingen 19
  - afdrukken op voorbedrukt briefpapier of voorbedrukte formulieren (Windows) 56
  - afdrukstand 42
  - eerste pagina 20
  - ondersteunde formaten 37
  - pagina's per vel 20
  - selecteren 114
  - storingen 106
- papier, bestellen 174
- papier, speciaal
  - afdrukken (Windows) 57
- papier, voorbladen
  - afdrukken (Windows) 59
- papierbaan, reinigen 89
- papierformaat
  - wijzigen 36
- papierformaten
  - aangepast, selecteren 50
  - selecteren 49
- papierinvoer, problemen oplossen 106
- papiersoort
  - wijzigen 112

- papiersorten
  - selecteren 50
  - wijzigen 36
- papierstoringen
  - foutberichten 104
- plaatsen van afdruk materiaal
  - invoerlade 41
- plaats toebeh., bericht 104
- printcartridges
  - bewaren 79
  - niet-HP 79, 100
  - onderdeelnummers 174
  - recyclen 79
- printer
  - Reinigen 89
- printerdriver
  - draadloos netwerk configureren 28
- printerdrivers (Mac)
  - instellingen 19
  - instellingen wijzigen 17
- printerdrivers (Windows)
  - instellingen 45
  - instellingen wijzigen 9, 10
- problemen oplossen
  - controlelijst 93
  - geen reactie 119
  - herhaalde fouten 118
  - kalibratie 115
  - Mac-problemen 126
  - netwerkproblemen 120
  - papierinvoer 106
  - patronen statuslampjes 97
  - problemen met rechtstreekse verbindingen 120
  - storingen 106
  - trage reactie 119
- product
  - aanzicht 4
  - software voor Windows 7
- programma ter bevordering van milieuvriendelijkheid 153

## R

- Randenbeheer 67
- recycling 2
  - electronische hardware 157
- recycling van benodigdheden 79
- recycling van elektronische hardware 157

- reinigen
  - buitenkant 89
  - papierbaan 89, 115
- Reinigen
  - printer 89
- S**
- schalen van documenten
  - Windows 60
- serienummer 5
- snelkoppelingen (Windows)
  - gebruiken 46
  - maken 47
- software
  - HP Utility 18
  - installeren, bekabeld netwerk 15, 27
  - installeren, USB-verbindingen 25
  - licentieovereenkomst software 147
  - ondersteunde
    - besturingssystemen 14
  - problemen 125
  - verwijderen van Mac 16
  - verwijderen voor Windows 11
- Software
  - ondersteunde
    - besturingssystemen voor Windows 8
- speciaal materiaal
  - richtlijnen 34
- speciaal papier
  - afdrukken (Windows) 57
  - richtlijnen 34
- speciaal papier voor voorbladen
  - afdrukken (Windows) 59
- specificaties
  - fysiek 130
  - omgeving 130
  - stroomvoorziening en geluid 130
- staande afdrukstand
  - wijzigen (Windows) 54
- standaardinstellingen herstellen 96
- status
  - HP Utility, Mac 18
- Status (tabblad), geïntegreerde webserver 74
- statuslampjes, patronen 97
- statuspagina benodigdheden 72
  - afdrukken 116
- stoppen, afdrukverzoek (Windows) 44
- storingen
  - achterklep, verhelpen 109
  - laden, verhelpen 110
  - locaties 108
  - oorzaken van 106
  - uitvoerbak, verhelpen 108
- stroom
  - verbruik van 130
- stroomvoorzieningsspecificaties 130
- symbolen, document iii
- Systeem (tabblad), geïntegreerde webserver 75
- T**
- TCP/IP
  - ondersteunde
    - besturingssystemen 24
- technische ondersteuning
  - online 152
- temperatuurspecificaties 130
- tip iii
- tonercartridges
  - garantie 143
  - geheugenchips 146
  - niet van HP 144
  - recyclen 156
- transparanten
  - afdrukken (Windows) 57
- tweezijdig afdrukken
  - Windows 50
- U**
- USB
  - draadloos netwerk configureren 16, 28
- USB-configuratie 25
- USB-kabel, artikelnummer 174
- V**
- veiligheidsverklaringen 166, 167
- Verbinden met netwerk 26
- vergrendelen
  - apparaat 76
- verklaring ten aanzien van laserveiligheid 166, 167
- verklaring van conformiteit 162, 164
- vervalste benodigdheden 79, 145
- verwerken, einde van levensduur 156
- verwijderen, Mac-software 16
- vochtigheidsspecificaties 130
- voorbedrukt papier
  - afdrukken (Windows) 56
- voorbladen
  - afdrukken (Mac) 20
- voorstellingen (Mac) 19
- voorzichtig iii
- W**
- waarschuwing iii
- watermerken
  - toevoegen (Windows) 61
- websites
  - benodigdheden bestellen 173
  - fraudemeldingen 79, 145
  - klantondersteuning 152
  - Material Safety Data Sheet (MSDS) 160
- werkomgeving, specificaties 130
- wijzigen, documentformaat
  - Macintosh 19
- Windows
  - driverinstellingen 10
- WPS
  - draadloos netwerk configureren 16, 27