

HP Deskjet D2500 series



Windows-help



HP Deskjet D2500 series

Help bij HP Photosmart-software



Kennisgeving van Hewlett-Packard Company

De informatie in dit document kan zonder voorafgaande kennisgeving worden gewijzigd.

Alle rechten voorbehouden. Vermenigvuldiging, bewerking of vertaling van dit materiaal is verboden zonder voorafgaande schriftelijke toestemming van Hewlett-Packard, tenzij dit is toegestaan krachtens de wetten op het auteursrecht.

De garantie voor HP producten en services is vastgelegd in de garantieverklaringen bij de betreffende producten en services. Niets in dit document mag worden opgevat als aanvullende garantiebepaling. HP kan niet aansprakelijk worden gehouden voor technische of redactionele fouten of omissies in de verklaringen.

Handelsmerken

Windows en Windows XP zijn in de V.S. geregistreerde handelsmerken van Microsoft Corporation. Windows Vista is een gedeponeerd handelsmerk of handelsmerk van Microsoft Corporation in de Verenigde Staten en/of andere landen.

Toegankelijkheid

Uw HP printer beschikt over een aantal functies die het apparaat toegankelijker maken voor mensen met een handicap.

Visueel

De printersoftware is via de toegankelijkheidsopties en -functies van Windows toegankelijk voor slechtzienden of gebruikers met een visuele handicap. Ook worden de meeste technologische hulpprogramma's zoals schermlezers, braillelezers en spraak-naar-tekst toepassingen ondersteund. Voor gebruikers die kleurenblind zijn, beschikken de gekleurde knoppen en tabs in de software en op de HP printer over tekstlabels en pictogrammen die de vereiste actie aangeven.

Mobiliteit

Voor gebruikers met mobiliteitsproblemen kunnen de functies van de printersoftware worden uitgevoerd via toetsenbordopdrachten. De software ondersteunt ook toegankelijkheidsopties van Windows zoals Plaktoetsen, Schakeltoetsen, Filtertoetsen en Muistoetsen. Ook gebruikers met beperkte kracht en een beperkt bereik kunnen de

Ondersteuning

Voor meer informatie over de toegankelijkheid van dit product en het streven van HP om de toegankelijkheid te optimaliseren, kunt u terecht op de website van HP: www.hp.com/accessibility.

Inhoudsopgave

1	Inleiding	5
2	Speciale functies	7
3	Introductie	
	Kort overzicht van de printer	8
	Knoppen en lampjes	9
	Aan/uit-knop en -lampje	10
	Knop Annuleren	10
	Knop en lampje Doorgaan	11
	Statuslichtjes van de printcartridges	11
	Papierlade	12
	De papierlade uitklappen	12
	De papierlade gebruiken	13
	De papierlade inklappen	14
	Printcartridges	15
	Printcartridges vervangen	15
	Modus inktback-up	16
	Uitvoer in de modus inktback-up	17
	De modus inktback-up afsluiten	17
4	Printer aansluiten	
	USB	18
5	Foto's afdrukken	
	Foto's zonder rand afdrukken	19
	Foto's afdrukken met rand	21
	Foto's afdrukken op gewoon papier	22
	Foto verbeteren met HP Real Life-technologieën	23
	Exif Print	24
	Opslag en verwerking van fotopapier	24
	Geld en inkt besparen wanneer u foto's afdrukt	25
6	Andere documenten afdrukken	
	E-mail afdrukken	26
	Documenten afdrukken	27
	Brieven afdrukken	28
	Enveloppen afdrukken	29
	Briefkaarten afdrukken	30
	Afdrukken op indexkaarten en ander klein afdruk materiaal	31
	Labels afdrukken	32
	Transparanten afdrukken	33
	Brochures afdrukken	33
	Wenskaarten afdrukken	34
	Folders afdrukken	35
	Posters afdrukken	37

Opstrijkpatronen afdrucken.....	38
7 Afdruktips	
Druk een testpagina af.....	40
Snel afdrুকopties instellen.....	40
Afdruksnelkoppelingen maken.....	41
Afdruksnelkoppelingen verwijderen.....	41
De paginavolgorde instellen.....	42
Snel/besparend afdrucken.....	42
Meerdere pagina's op één vel papier afdrucken.....	43
Afdrukken in grijstinten.....	43
Dubbelzijdig afdrucken.....	44
Algemeen standaard afdrucken.....	44
Afdrukvoorbeeld.....	45
Een aangepast papierformaat instellen.....	45
Selecteer een papiersoort.....	45
De afdruksnelheid of afdrুকkwaliteit wijzigen.....	46
Afdrukresolutie.....	46
Maximum dpi.....	47
Het formaat van een document wijzigen.....	47
Ingebonden dubbelzijdige documenten.....	48
Een webpagina afdrucken.....	49
Presentatie afdrucken.....	49
8 Printersoftware	
De HP Deskjet instellen als de standaardprinter.....	50
Standaardafdrুকinstellingen instellen.....	50
Dialogvenster Eigenschappen voor printer.....	51
Helpfunctie Wat is dit?.....	52
Updates voor de printersoftware downloaden.....	52
9 Onderhoud	
Printcartridges installeren.....	54
Kies de juiste printcartridges.....	54
Selectienummers.....	55
Afdrukken met één printcartridge.....	55
Installatie-instructies.....	56
Printcartridges uitlijnen.....	57
Printcartridges automatisch reinigen.....	58
Een schatting van het inktniveau bekijken.....	58
De printerbehuizing onderhouden.....	59
Inkt verwijderen van de huid en van kleding.....	59
Printcartridges handmatig reinigen.....	59
Printcartridges onderhouden.....	60
Printerwerkset.....	61

10 Winkel voor inktbenodigdheden	62
11 Problemen oplossen	
Foutberichten	63
Foutberichten i.v.m. printcartridge	63
Foute printcartridge of printcartridge ontbreekt	63
Bericht over problemen met printcartridges	64
De cartridgewagen zit vast	64
Het bericht "Foute papiersoort" of "Papierformaat"	66
Het papier is op	67
Er is een fout opgetreden bij het schrijven naar de USB-poort	67
Er kan geen bidirectionele verbinding tot stand worden gebracht of Printer reageert niet	67
Installatieproblemen	68
De lampjes van de printer zijn aan of knipperen	70
Aan/uit-lampje knippert	71
Doorgaan-lampje knippert	71
De lampjes Aan/uit en Doorgaan knipperen	72
Statuslampjes printcartridge branden of knipperen	72
De printer drukt niet af	73
Controleer het volgende	73
Er kan niet worden afgedrukt	74
Als de printer nog steeds niet afdrukt	79
Documenten worden langzaam afgedrukt	79
Problemen met printcartridges	80
Foutberichten i.v.m. printcartridges oplossen	80
De wagen van de printcartridge beweegt niet	84
Papierproblemen	86
Papierstoring	86
Papier is op	88
Printer drukt meerdere vellen tegelijk af	92
Foto's worden niet juist afgedrukt	92
De papierlade controleren	93
De printereigenschappen controleren	93
Problemen met het afdrukken van documenten zonder rand	93
Richtlijnen voor het afdrukken zonder rand	93
Afbeelding wordt onder een hoek afgedrukt	94
Vervaging treedt op aan de randen van een foto	94
Foto heeft ongewenste rand	95
De afdrুকwaliteit is slecht	95
Foute, onnauwkeurige of uitlopende kleuren	96
Tekst of illustraties worden niet volledig met inkt gevuld	98
De afdruk heeft een horizontale, vervormde strook aan de onderkant van de afdruk zonder rand	100
Afdrukken bevatten horizontale strepen of lijnen	101
Afdrukken zijn onduidelijk of vertonen dofke kleuren	102
Afdrukken lijken wazig of vaag	103
Afdrukken zijn scheef of schuin	105
Inktstrepen op de achterkant van het blad	105
Het document is verkeerd afgedrukt	107
Als zich problemen blijven voordoen	108

A	HP-ondersteuning	
	Garantie-informatie printcartridge.....	109
	Wat te doen bij problemen.....	109
	Telefonische ondersteuning van HP.....	109
	Periode van telefonische ondersteuning.....	110
	Telefonisch contact opnemen.....	110
	Na de periode van telefonische ondersteuning.....	110
B	Technische informatie	
	Printerspecificaties.....	111
	Mededeling aan Windows 2000-gebruikers.....	111
	Programma voor milieubeheer.....	111
	Papiergebruik.....	112
	Plastic.....	112
	Veiligheidsinformatiebladen.....	112
	Kringloopprogramma.....	112
	Recyclingprogramma van HP inkjet-onderdelen.....	112
	Mededeling Energy Star®.....	112
	Disposal of waste equipment by users in private households in the European Union.....	114
	Kennisgevingen betreffende wet- en regelgeving.....	114
	FCC statement.....	115
	Notice to users in Korea.....	115
	VCCI (Class B) compliance statement for users in Japan.....	116
	Notice to users in Japan about the power cord.....	116
	Toxic and hazardous substance table.....	116
	HP Deskjet D2500 series declaration of conformity.....	117
	Index	118

1 Inleiding

Welkom bij de Help van HP Deskjet D2500 series. Voor meer details over het gebruik van uw computer samen met uw printer verwijzen we naar onderstaande tabel. Kies het onderwerp dat u interesseert. U kunt ook informatie zoeken met behulp van het deelvenster met inhoudsopgave links.

Als u het product gebruikt met een Windows 2000-computer, is het mogelijk dat bepaalde functies niet beschikbaar zijn. Zie [Mededeling aan Windows 2000-gebruikers](#) voor meer informatie.

 **Opmerking** Raadpleeg de installatiehandleiding bij de printer voor meer informatie over het installeren van de software.

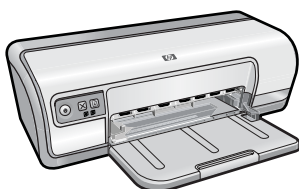

Gedeelte	Beschrijving
Speciale functies	Lees meer over enkele van de speciale functies van de printer.
Introductie	Leer de printer bedienen en de printcartridges gebruiken en vervangen.
Printer aansluiten	Leer hoe u de printer op uw computer aansluit.
Foto's afdrukken	Leer hoe u foto's kunt afdrukken, foto's kunt bewerken voordat u deze afdrukt, een printcartridge kunt installeren, fotopapier opslaat en behandelt, en foto's deelt met vrienden en familie.
Andere documenten afdrukken	Leer hoe u een verscheidenheid aan documenten kunt afdrukken, waaronder e-mail, wenskaarten, enveloppen, labels, posters, folders, transparanten en opstrijk patronen.
Afdruktips	Leer hoe u afdruksnelkoppelingen kunt gebruiken, een papieroort selecteert, de afdrukresolutie wijzigt, de paginavolgorde instelt, meerdere pagina's op één vel papier afdrukt, een voorbeeld van een document bekijkt en dubbelzijdig afdrukt.
Printersoftware	Leer hoe u de HP Deskjet instelt als standaardprinter, standaardafdrukinstellingen instelt en updates van printersoftware downloadt.
Onderhoud	Leer hoe u printcartridges installeert en onderhoudt, kijkt hoeveel inkt er nog over is in een printcartridge, een testpagina afdrukt en inktvlekken verwijdert.
Problemen oplossen	Zoek een oplossing voor een hardware- of softwareprobleem.
HP-ondersteuning	Lees hoe u contact kunt opnemen met HP ondersteuning.

(vervolg)

Gedeelte	Beschrijving
Winkel voor inktbenodigdheden	Bestel benodigdheden voor de printer.
Printerspecificaties	Kom meer te weten over papiercapaciteit, vereisten en andere specificaties van de printer.
Recyclingprogramma van HP inkjet-onderdelen	Kom meer te weten over het recyclen van printcartridges.

2 Speciale functies

Proficiat! De HP Deskjet is uitgerust met verschillende spannende functies:

- **Gebruikersvriendelijk:** eenvoudig te installeren en te gebruiken.
- **Afdrukken zonder rand:** druk foto's van 10 x 15 cm af tot de randen van het papier met de functie afdrukken zonder rand. Zie [Foto's zonder rand afdrukken](#) voor meer informatie.
- **Geschatte inktniveaus:** kom te weten hoeveel inkt er ongeveer in elke printcartridge zit met de optie **Geschatte inktniveaus** in de Werkset van de printer. Zie [Een schatting van het inktniveau bekijken](#) voor meer informatie.
- **Modus Inktback-up:** afdrukken met één printcartridge Zie [Modus inktback-up](#) voor meer informatie.

3 Introductie

- [Kort overzicht van de printer](#)
- [Knoppen en lampjes](#)
- [Papierlade](#)
- [Printcartridges](#)
- [Modus inktback-up](#)

Kort overzicht van de printer

Klik op de onderstaande koppelingen om meer te weten te komen over de printerfuncties.

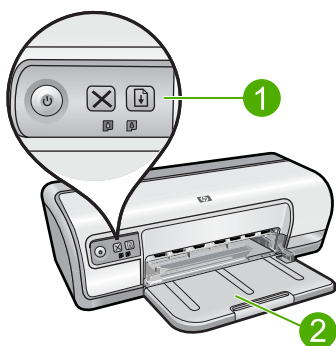

1	Knoppen en lampjes
2	Papierlade

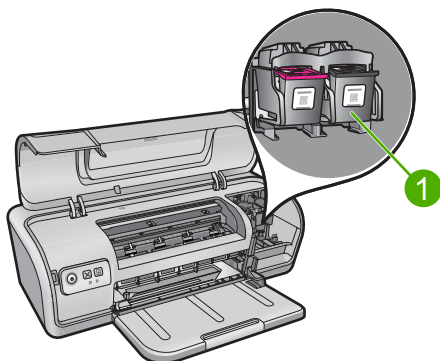

1	Printcartridges
---	---------------------------------

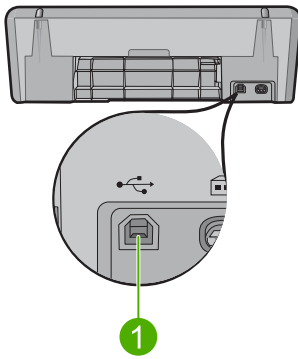

1 [USB-poort](#)

Knoppen en lampjes

Gebruik de knoppen van de printer om de printer aan en uit te zetten, om afdruktaken te annuleren en een taak opnieuw te starten. De printerlampjes geven een indicatie over de status van de printer.

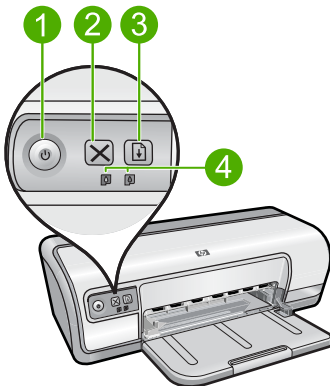

- | | |
|---|---|
| 1 | Aan/uit-knop en -lampje |
| 2 | Knop Annuleren |
| 3 | Knop en lampje Doorgaan |
| 4 | Statuslichtjes van de printcartridges |

Aan/uit-knop en -lampje

Gebruik de **Aan/Uit**-knop om de printer in en uit te schakelen. Het kan een aantal seconden duren voor de printer aan staat nadat u op de **Aan/uit**-knop hebt gedrukt.

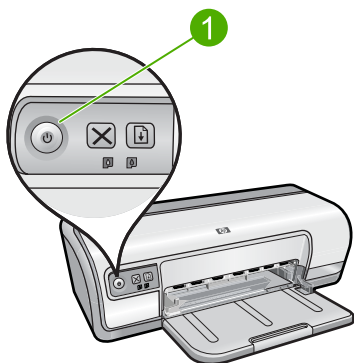

1 Aan/uit-knop en -lampje

Het Aan/uit-lampje knippert als de printer bezig is.

△ **Let op** Gebruik altijd de **Aan/Uit**-knop om de printer in en uit te schakelen. Het gebruik van een stekkerdoos, stroomstootbeveiliging of muurschakelaar om de printer aan en uit te zetten kan storingen veroorzaken.

Knop Annuleren

Gebruik de knop **Annuleren** om de huidige afdruktaak te annuleren.

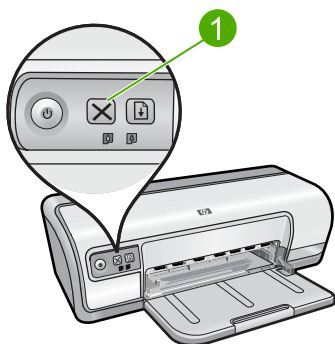

1 Knop Annuleren

Knop en lampje Doorgaan

Het lampje Doorgaan knippert als u iets moet doen, bijvoorbeeld papier plaatsen of een papierstoring verhelpen. Als het probleem is opgelost, drukt u op de knop **Doorgaan** om verder te gaan met afdrucken.

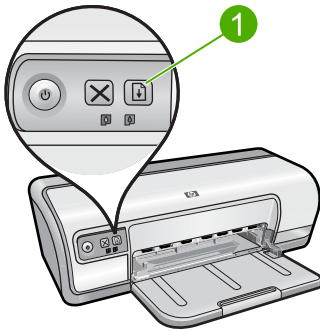

1 Knop en lampje Doorgaan

Statuslichtjes van de printcartridges

De statuslampjes van de printcartridge bevinden zich op het bedieningspaneel.

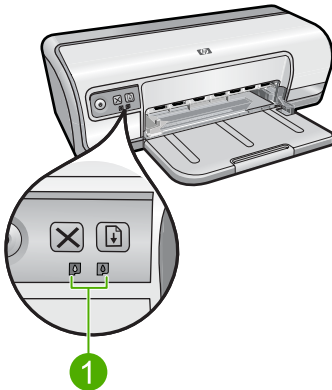

1 Statuslichtjes van de printcartridges

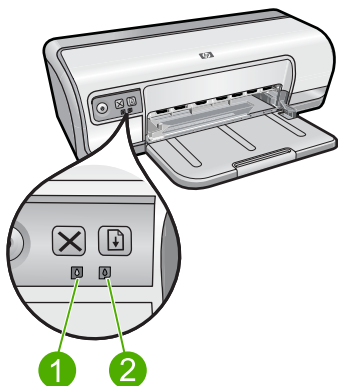

1	Lampje driekleurenprintcartridge
2	Lampje voor de zwarte printcartridge

1. Het linker statuslampje stelt de driekleurenprintcartridge voor, die links in de printcartridgewagen is geïnstalleerd.
 - Als het lichtje continu brandt, is de driekleurenprintcartridge bijna leeg.
 - Het lichtje knippert als de driekleurenprintcartridge moet worden nagekeken.
2. Het rechterstatuslampje geeft de status aan van de zwarte printcartridge die rechts in de printcartridgewagen is geïnstalleerd.
 - Als het lampje continu brandt, is de zwarte printcartridge bijna leeg.
 - Het lampje knippert als de zwarte printcartridge moet worden nagekeken.

Zie [Statuslampjes printcartridge branden of knipperen](#) voor meer informatie.

Papierlade

Selecteer een van de volgende onderwerpen voor informatie over de papierlade.

- [De papierlade uitklappen](#)
- [De papierlade gebruiken](#)
- [De papierlade inklappen](#)

De papierlade uitklappen

De papierlade uitklappen

1. Klap de papierlade omlaag.

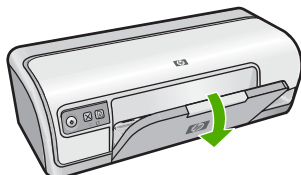

2. Trek het verlengstuk van de lade naar buiten.

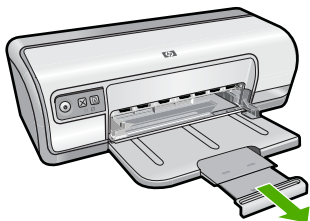

3. Als u in de modus Snel concept afdrukt, moet u de verlengstukstop van de lade uitklappen.

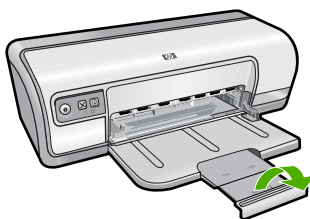

De papierlade gebruiken

Schuif de papiergeleider naar rechts of links als u op andere papierformaten afdrukt. De afgedrukte pagina's worden boven op de papierlade uitgevoerd.

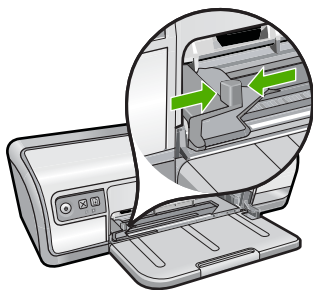

De papierlade inklappen

De papierlade inklappen

1. Verwijder het papier of ander afdrukmetaal uit de papierlade.
2. Als de verlengstukstop van de lade uitgeklappt is, klapt u deze in.

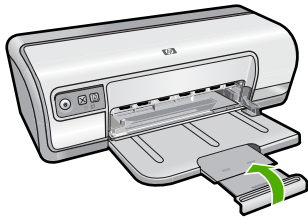

3. Duw het verlengstuk van de lade in de papierlade.



4. Klap de papierlade omhoog.

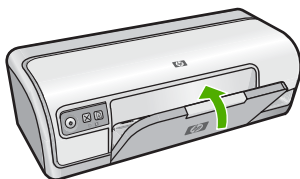

Printcartridges

U kunt twee printcartridges in de printer gebruiken.

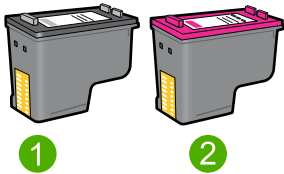

1	Zwarte printcartridge
2	Driekleurenprintcartridge

 **Opmerking** Uw printer is wellicht voorzien van een driekleurenprintcartridge. Installeer voor betere resultaten behalve de driekleurenprintcartridge een zwarte printcartridge. U kunt weliswaar afdrukken zonder een zwarte printcartridge, maar dan werkt de printer langzamer en wijken de afgedrukte kleuren af van die welke u zou zien wanneer er een zwarte printcartridge en een driekleurenprintcartridge waren geïnstalleerd.

Zie [Winkel voor inktbenodigdheden](#) voor meer informatie over het bestellen van printcartridges.

Zie de volgende onderwerpen voor meer informatie over het gebruik van de printcartridges:

- [Printcartridges vervangen](#)

Printcartridges vervangen

Wanneer u een printcartridge aanschaft, moet u letten op het selectienummer van de printcartridge.

U kunt het selectienummer op drie plaatsen vinden:

- Label met selectienummer: kijk op het label van de printcartridge die u wilt vervangen.

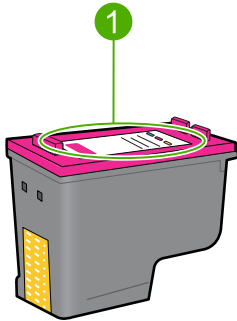

1	Label met selectienummer
---	--------------------------

- Printerdocumentatie: een lijst met selectienummers van printcartridges kunt u vinden in de naslaghandleiding bij de printer.
- Het dialoogvenster Bestelinformatie printcartridges: voor een lijst met selectienummers opent u de [Printerwerkset](#), klikt u op het tabblad **Geschatte inkt niveaus** en klikt u op de knop **Informatie over printcartridges**.

De printer kan in de modus Inktback-up werken. Zie [Modus inktback-up](#) voor meer informatie.

Zie [Installatie-instructies](#) voor informatie over het installeren van een vervangende printcartridge.

Modus inktback-up

De printer kan in de modus Inktback-up werken terwijl er maar een printcartridge in gebruik is. De modus Inktback-up wordt geactiveerd wanneer een printcartridge uit de printcartridgehouder wordt verwijderd.

 **Opmerking** Wanneer de printer in de modus Inktback-up werkt, wordt een bericht op het scherm weergegeven. Als het bericht verschijnt dat er twee printcartridges in de printer zijn geïnstalleerd, controleert u of de beschermende kunststof tape van beide printcartridges is verwijderd. Wanneer de contacten van een printcartridge worden bedekt door de kunststof tape, kan de printer de printcartridge niet detecteren.

De plastic tape van een printcartridge verwijderen

- ▲ Houd de printcartridge zodanig dat de koperen strook zich aan de onderkant bevindt en naar de printer toe is gericht, verwijder vervolgens voorzichtig de plastic tape.

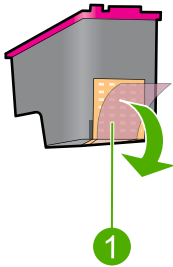

1	De beschermende tape verwijderen
---	----------------------------------

- △ **Let op** Raak de inksproeiers of de koperen contactpunten van de printcartridge niet aan. Als u dit wel doet, kunnen de spuitmondjes verstopt raken en kunnen er problemen optreden met de inkt of de elektrische contacten. Verwijder de koperen stroken niet. Deze zijn vereiste elektrische contactpunten.

Zie de volgende onderwerpen voor meer informatie over de modus Inktback-up:

- [Uitvoer in de modus inktback-up](#)
- [De modus inktback-up afsluiten](#)

Uitvoer in de modus inktback-up

Als u afdrukt in de modus inktback-up, verloopt het afdrukken langzamer en krijgt u een mindere afdrukkwaliteit.

Geïnstalleerde printcartridge	Resultaat
Zwarte printcartridge	Kleuren worden in grijsinten afgedrukt.
Driekleurenprintcartridge	Kleuren worden wel afgedrukt, maar zwart wordt als grijsintint weergegeven en is niet echt zwart.

De modus inktback-up afsluiten

Installeer twee printcartridges in de printer om de modus inktback-up af te sluiten.

Zie [Installatie-instructies](#) voor informatie over het installeren van een printcartridge.

4 Printer aansluiten

- [USB](#)

USB

De printer wordt met een USB-kabel (Universal Serial Bus) op de computer aangesloten.

 **Opmerking** Gebruik voor de beste afdrukprestaties een USB 2.0-compatibele kabel.



Zie de installatiehandleiding bij de printer voor instructies voor het aansluiten van de printer via een USB-kabel.

 **Opmerking** Mogelijk is bij uw printer geen USB-kabel geleverd.

5 Foto's afdrukken

De printersoftware biedt meerdere functies die het eenvoudiger maken om digitale foto's af te drukken en de fotokwaliteit te verbeteren.

Foto's afdrukken



[Foto's zonder rand afdrukken.](#)



[Foto's afdrukken met rand.](#)

Andere fotoafdruktaken uitvoeren

- Druk een foto in Exif Print-indeling af als u over software beschikt die geschikt is voor Exif Print. Zie [Exif Print](#) voor meer informatie.
- Zorg ervoor dat het fotopapier niet omkrult zodat u altijd schitterende foto's hebt. Raadpleeg [Opslag en verwerking van fotopapier](#) voor meer informatie over het bewaren van fotopapier.
- Bespaar meer door HP Everyday Fotopapier te gebruiken. Zie [Geld en inkt besparen wanneer u foto's afdrukt](#) voor meer informatie.

Foto's zonder rand afdrukken

Gebruik de functie Afdrukken zonder rand om af te drukken tot aan de randen van bepaalde papiersoorten en voor het afdrukken op verschillende papierformaten.

 **Opmerking** Als u het product gebruikt met een Windows 2000-computer, is het mogelijk dat bepaalde functies niet beschikbaar zijn. Zie [Mededeling aan Windows 2000-gebruikers](#) voor meer informatie.

Richtlijnen

- Gebruik een geschikt randloos papierformaat. Zie de printersoftware voor een volledige lijst van de ondersteunde afdrumaterialen en hun afmetingen.
- Druk geen randloze foto's af in de modus inktback-up. Zorg ervoor dat er altijd twee printcartridges in de printer zijn geïnstalleerd. Zie [Modus inktback-up](#) voor meer informatie.
- Open het bestand in een softwareprogramma zoals HP Photosmart-software en wijzig het formaat van de foto. Zorg dat dit formaat overeenkomt met het papierformaat dat u wilt gebruiken.
- Gebruik HP Geavanceerd Fotopapier om ervoor te zorgen dat de foto zo min mogelijk vervaagt.
- Zorg dat het fotopapier dat u gebruikt recht is. Op de pagina [Opslag en verwerking van fotopapier](#) kunt u lezen hoe u kunt voorkomen dat fotopapier gaat krullen.
- Zorg dat u de capaciteit van de papierlade niet overschrijdt: 30 vellen fotopapier.

Het afdrukken voorbereiden

1. Schuif de papiergeleider helemaal naar links.
2. Controleer of het fotopapier vlak ligt.
3. Plaats het fotopapier tegen de rechterkant van de lade. De zijde waarop u wilt afdrukken moet naar beneden gericht zijn en de korte rand moet naar de printer gericht zijn.
4. Schuif het papier zo ver mogelijk in de printer.
5. Schuif de papiergeleider stevig tegen de rand van het papier.

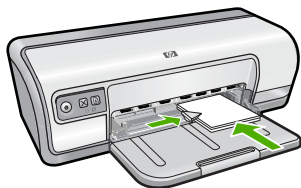

Afdrukken

 **Opmerking** Als uw softwareprogramma beschikt over een functie voor het afdrukken van foto's, volgt u de instructies van het programma op. Anders volgt u deze instructies op.

1. Open de foto in een softwareprogramma waarin u kunt bewerken, zoals HP Photosmart-software.
2. Open het [Dialoogvenster Eigenschappen voor printer](#).
3. Klik op het tabblad **Snel afdrukopties instellen**.
4. Klik op **Foto afdrukken zonder rand** in de lijst **Snel afdrukopties instellen** en selecteer de volgende opties:
 - **Afdrukkwaliteit: Normaal** of **Beste**.

 **Opmerking** Voor de kwaliteit van het maximum aantal dpi gaat u naar het tabblad **Geavanceerd** en selecteert u **Ingeschakeld** in het vervolgkeuzemenu **Maximum dpi**. Zie [Maximum dpi](#) voor meer informatie.

- **Papiersoort:** Een geschikte soort fotopapier
 - **Papierformaat:** Een geschikt fotoformaat zonder rand
 - **Afdrukstand: Staand** of **Liggend**
5. Wijzig indien nodig de instellingen voor HP Real Life-technologieën. Zie [Foto verbeteren met HP Real Life-technologieën](#) voor meer informatie.
 6. Selecteer desgewenst nog andere afdrukinstellingen en klik op **OK**.

Gebruik de helpfunctie **Wat is dit?** voor meer informatie over de functies in het dialoogvenster Eigenschappen voor printer. Zie [Helpfunctie Wat is dit?](#) voor meer informatie.

Foto's afdrukken met rand

 **Opmerking** Als u het product gebruikt met een Windows 2000-computer, is het mogelijk dat bepaalde functies niet beschikbaar zijn. Zie [Mededeling aan Windows 2000-gebruikers](#) voor meer informatie.

Richtlijnen

- Gebruik HP Geavanceerd Fotopapier om ervoor te zorgen dat de foto zo min mogelijk vervaagt.
- Ga na of het gebruikte gewone papier recht is.
- Zorg dat u de capaciteit van de papierlade niet overschrijdt: 80 vel papier.

Het afdrukken voorbereiden

1. Schuif de papiergeleider helemaal naar links.
2. Controleer of het fotopapier vlak ligt.
3. Plaats het fotopapier tegen de rechterkant van de lade. De zijde waarop u wilt afdrukken moet naar beneden gericht zijn en de korte rand moet naar de printer gericht zijn.
4. Schuif het papier zo ver mogelijk in de printer.
5. Schuif de papiergeleider stevig tegen de rand van het papier.

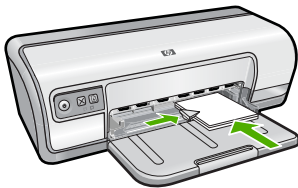

1 | Kleine foto's

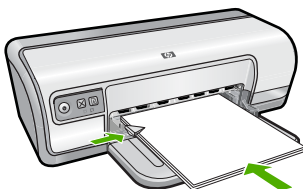

2 | Grote foto's

Afdrukken

 **Opmerking** Als uw softwareprogramma beschikt over een functie voor het afdrukken van foto's, volgt u de instructies van het programma op. Anders volgt u deze instructies op.

1. Open de foto in een softwareprogramma waarin u kunt bewerken, zoals HP Photosmart-software.
2. Open het [Dialogvenster Eigenschappen voor printer](#).
3. Klik op het tabblad **Afdruksnelkoppelingen**.
4. Klik op **Foto afdrukken met witte rand** in de lijst **Snel afdrukopties instellen** en selecteer de volgende opties:
 - **Afdrukkwaliteit: Normaal** of **Beste**.



Opmerking Voor de kwaliteit van het maximum aantal dpi gaat u naar het tabblad **Geavanceerd** en selecteert u **Ingeschakeld** in het vervolgkeuzemenu **Maximum dpi**. Zie [Maximum dpi](#) voor meer informatie.

- **Papiersoort:** Een geschikte soort fotopapier
 - **Papierformaat:** Een geschikt formaat fotopapier
 - **Afdrukstand: Staand** of **Liggend**
5. Wijzig indien nodig de instellingen voor HP Real Life-technologieën. Zie [Foto verbeteren met HP Real Life-technologieën](#) voor meer informatie.
 6. Selecteer desgewenst nog andere afdrukinstellingen en klik op **OK**.

Gebruik de helpfunctie **Wat is dit?** voor meer informatie over de functies in het dialogvenster Eigenschappen voor printer. Zie [Helpfunctie Wat is dit?](#) voor meer informatie.

Foto's afdrukken op gewoon papier

Richtlijnen

- Gebruik HP Geavanceerd Fotopapier om ervoor te zorgen dat de foto zo min mogelijk vervaagt.
- Ga na of het gebruikte gewone papier recht is.
- Zorg dat u de capaciteit van de papierlade niet overschrijdt: 80 vel papier.

Het afdrukken voorbereiden

1. Schuif de papiergeleider helemaal naar links.
2. Plaats het gewone papier tegen de rechterkant van de lade. De zijde waarop u wilt afdrukken moet naar beneden wijzen.

3. Schuif het papier zo ver mogelijk in de printer.

 **Opmerking** Afhankelijk van het papierformaat, steekt het papier mogelijk buiten de rand van de lade.

4. Schuif de papiergeleider stevig tegen de rand van het papier.

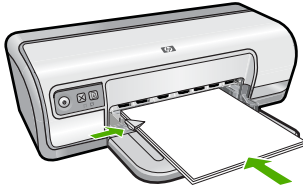

Afdrukken

 **Opmerking** Als uw softwareprogramma beschikt over een functie voor het afdrukken van foto's, volgt u de instructies van het programma op. Anders volgt u deze instructies op.

1. Open de foto in een softwareprogramma waarin u kunt bewerken, zoals HP Photosmart-software.
2. Open het [Dialoogvenster Eigenschappen voor printer](#).
3. Klik op het tabblad **Afdruksnelkoppelingen**.
4. Klik op **Foto afdrukken op gewoon papier** in de lijst **Afdruksnelkoppelingen** en selecteer de volgende opties:
 - **Afdrukkwaliteit: Normaal, Beste of Snelconcept**
 - **Papiersoort:** Een geschikte soort gewoon papier
 - **Papierformaat: Letter of A4**
 - **Afdrukstand: Staand of Liggend**
5. Wijzig, indien nodig, de instellingen van [Foto verbeteren met HP Real Life-technologieën](#).
6. Selecteer desgewenst nog andere afdrukinstellingen en klik op **OK**.

Gebruik de [Helpfunctie Wat is dit?](#) voor meer informatie over de functies in het dialoogvenster Eigenschappen voor printer.

Foto verbeteren met HP Real Life-technologieën

Met HP Real Life-technologieën kunt u de kwaliteit van afgedrukte foto's verbeteren.

In de meeste gevallen hoeft u de standaardafdrukinstelling **Basis** niet te wijzigen. Bij de instelling Basis worden de beelden die u afdrukt scherper gemaakt en worden de kwaliteit en helderheid van beelden met een lage resolutie verhoogd, zoals beelden die u van internet hebt gedownload.

U kunt de instelling wijzigen in **Volledig** als de beelden die u wilt afdrukken onder- of overbelicht zijn, donkere vlakken of rode ogen bevatten of kleuren hebben die er flets uitzien.

U kunt de instelling ook wijzigen in **Uit** als u het beeld handmatig wilt bewerken in een softwareprogramma, bijvoorbeeld HP Photosmart-software.

 **Tip** U kunt rode ogen van de foto verwijderen als u de modus **Uit** of **Basis** gebruikt door het vakje **Rode ogen verwijderen** aan te vinken.

De instellingen van HP Real Life-technologieën wijzigen

1. Open het [Dialoogvenster Eigenschappen voor printer](#).
2. Klik op het tabblad **Funcities**.
3. Selecteer in de vervolgkeuzelijst **Foto verbeteren** van HP Real Life-technologieën de juiste instelling voor de foto die u wilt afdrukken.

Exif Print

Exif Print (Exchangeable Image File Format 2.2) is een internationale standaard voor digitale beelden met als doel het vereenvoudigen van digitale fotografie en het verbeteren van afgedrukte foto's. Wanneer een foto wordt gemaakt met een digitale camera die compatibel is met Exif Print, worden gegevens als de belichtingstijd, het type flits en de kleurverzaadiging samen met het afbeeldingsbestand opgeslagen. Met behulp van deze informatie kan de software van de printer automatisch beeldspecifieke verbeteringen uitvoeren, wat resulteert in foto's van uitstekende kwaliteit.

U moet de volgende items hebben om met Exif Print verbeterde foto's te kunnen afdrukken:

- Een digitale camera die Exif Print ondersteunt
- Fotosoftware die geschikt is voor Exif Print, zoals HP Photosmart-software

Met Exif Print verbeterde foto's afdrukken

1. Open de foto in een softwareprogramma dat compatibel is met Exif Print en waarin u kunt bewerken, zoals HP Photosmart-software.
2. Open de [Dialoogvenster Eigenschappen voor printer](#).
3. Klik op het tabblad **Funcities**.
4. Klik op **Meer** in de vervolgkeuzelijst **Papiersoort** en selecteer de juiste fotopapiersoort.
5. Klik op **Normaal** of **Beste** in de vervolgkeuzelijst **Afdrukkwaliteit**.



Opmerking Voor de kwaliteit van het maximum aantal dpi gaat u naar het tabblad **Geavanceerd** en selecteert u **Ingeschakeld** in het vervolgkeuzemenu **Maximum dpi**. Zie [Maximum dpi](#) voor meer informatie.

6. Selecteer desgewenst nog andere afdrুকinstellingen en klik op **OK**.
De afbeelding wordt automatisch door de printersoftware geoptimaliseerd.

Opslag en verwerking van fotopapier

Volg deze instructies op om de kwaliteit van uw HP-fotopapier te behouden.

Opslag

- Bewaar fotopapier dat u niet gebruikt in een verzegelde plastic zak. Bewaar het verpakte fotopapier op een vlak oppervlak in een koele ruimte.
- Als u wilt gaan afdrucken, haalt u alleen het papier uit het plastic dat u direct van plan bent te gebruiken. Wanneer u klaar bent met afdrucken, plaatst u het ongebruikte fotopapier terug in de plastic zak.
- Laat geen ongebruikt fotopapier in de papierlade liggen. Het papier kan gaan krullen, waardoor de kwaliteit van uw foto's slechter kan worden.

Verwerking

- Houd het fotopapier altijd vast bij de randen. De afdrukkwaliteit kan nadelig worden beïnvloed wanneer fotopapier vingerafdrukken bevat.
- Als de hoeken van het fotopapier meer dan 10 mm omkrullen, kunt u het papier vlak maken door dit in de zak te leggen en vervolgens voorzichtig in tegengestelde richting te buigen.

Fotopapier moet vlak zijn voordat u gaat afdrucken.

Geld en inkt besparen wanneer u foto's afdrukt

Gebruik HP Everyday-fotopapier en stel de afdrukkwaliteit in op **Normaal** om geld en inkt te besparen bij het afdrucken van foto's.

HP Everyday-fotopapier is bedoeld om kwaliteitsfoto's te maken met minder inkt.

 **Opmerking** Gebruik HP Geavanceerd Fotopapier en stel de afdrukresolutie in op **Beste** of **Maximum dpi** voor foto's van hoge kwaliteit. Zie [Maximum dpi](#) voor meer informatie over het inschakelen van de modus Maximum dpi.

6 Andere documenten afdrukken



[E-mail](#)



[Documenten](#)



[Brieven](#)



[Enveloppen](#)



[Briefkaarten](#)



[Indexkaarten](#)



[Etiketten](#)



[Transparanten](#)



[Brochures](#)



[Wenskaarten](#)



[Folders](#)



[Posters](#)



[Opstrijpatronen](#)

[Afdruk tips](#): bespaar kosten en moeite en verbeter tegelijkertijd de kwaliteit van uw afdrukken met deze afdruk tips.

[Printersoftware](#): informatie over de printersoftware.

E-mail afdrukken

Richtlijnen

Zorg dat u de capaciteit van de papierlade niet overschrijdt: 80 vellen gewoon papier.

Het afdrukken voorbereiden

1. Schuif de papiergeleider helemaal naar links.
2. Plaats het gewone papier tegen de rechterkant van de lade. De zijde waarop u wilt afdrukken moet naar beneden wijzen.

3. Schuif het papier zo ver mogelijk in de printer.
4. Schuif de papiergeleider stevig tegen de rand van het papier.

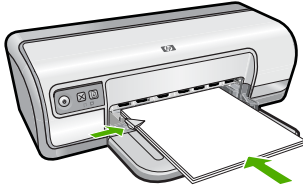

Afdrukken

1. Open het [Dialogvenster Eigenschappen voor printer](#).
2. Klik op het tabblad **Snel afdrukopties instellen**.
3. Klik in de lijst **Snel afdrukopties instellen** op **Algemeen standaard afdrukken** of **Snel/besparend afdrukken** en geef de volgende afdrukinstellingen op:
 - **Papiersoort:** Gewoon papier
 - **Papierformaat:** een geschikt papierformaat
4. Selecteer desgewenst nog andere afdrukinstellingen en klik op **OK**.

Gebruik de helpfunctie **Wat is dit?** voor meer informatie over de functies in het dialoogvenster Eigenschappen voor printer. Zie [Helpfunctie Wat is dit?](#) voor meer informatie.

Documenten afdrukken

Richtlijnen

- Gebruik [Snel/besparend afdrukken](#) voor kladdocumenten.
- Gebruik [Dubbelzijdig afdrukken](#) om papier te besparen.
- Zorg dat u de capaciteit van de papierlade niet overschrijdt: 80 vel papier.

Het afdrukken voorbereiden

1. Schuif de papiergeleider helemaal naar links.
2. Plaats het gewone papier tegen de rechterkant van de lade. De zijde waarop u wilt afdrukken moet naar beneden wijzen.

3. Schuif het papier zo ver mogelijk in de printer.

 **Opmerking** Afhankelijk van het papierformaat, steekt het papier mogelijk buiten de rand van de lade.

4. Schuif de papiergeleider stevig tegen de rand van het papier.

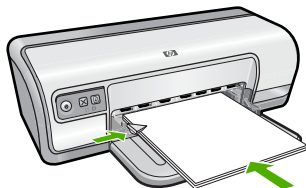

Afdrukken

1. Open het [Dialogvenster Eigenschappen voor printer](#).
2. Klik op het tabblad **Snel afdrukopties instellen**.
3. Klik op **Algemeen standaard afdrukken** in de lijst **Snel afdrukopties instellen** en geef de volgende afdrukinstellingen op:
 - **Papiersoort: Gewoon papier**
 - **Papierformaat:** een geschikt papierformaat
4. Selecteer de volgende afdrukinstellingen:
 - **Afdrukkwaliteit** als u een andere afdrukkwaliteit wilt dan Normaal.
 - **Dubbelzijdig afdrukken** als u op beide zijden van het papier wilt afdrukken
Zie [Dubbelzijdig afdrukken](#) voor meer informatie.
5. Selecteer desgewenst nog andere afdrukinstellingen en klik op **OK**.

Gebruik de helpfunctie **Wat is dit?** voor meer informatie over de functies in het dialoogvenster Eigenschappen voor printer. Zie [Helpfunctie Wat is dit?](#) voor meer informatie.

Brieven afdrukken

Richtlijnen

- Zie [enveloppen](#) voor informatie over het afdrukken van een envelop voor uw brief.
- Zorg dat u de capaciteit van de papierlade niet overschrijdt: 80 vel papier.

Het afdrukken voorbereiden

1. Schuif de papiergeleider helemaal naar links.
2. Plaats het gewone papier tegen de rechterkant van de lade. De zijde waarop u wilt afdrukken moet naar beneden wijzen.

 **Opmerking** Als u briefhoofdpapier gebruikt, moet het briefhoofd omlaag wijzen en naar voren, in de richting van de printer.

3. Schuif het papier zo ver mogelijk in de printer.
4. Schuif de papiergeleider stevig tegen de rand van het papier.

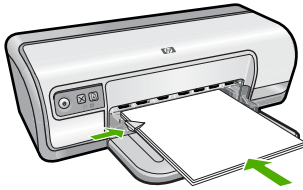

Afdrukken

1. Open het [Dialogvenster Eigenschappen voor printer](#).
2. Klik op het tabblad **Snel afdrukopties instellen**.
3. Klik op **Presentatie afdrukken** in de lijst **Snel afdrukopties instellen** en geef de volgende afdrukinstellingen op:
 - **Papiersoort: Gewoon papier**
 - **Papierformaat:** een geschikt papierformaat
4. Selecteer desgewenst nog andere afdrukinstellingen en klik op **OK**.

Gebruik de helpfunctie **Wat is dit?** voor meer informatie over de functies in het dialoogvenster Eigenschappen voor printer. Zie [Helpfunctie Wat is dit?](#) voor meer informatie.

Enveloppen afdrukken

Richtlijnen

- Gebruik geen enveloppen die de volgende eigenschappen hebben:
 - Klemmetjes of vensters
 - Dikke, onregelmatige of gekrulde randen
 - Glanzende afwerklaag of reliëf
 - Kreukels, scheuren of overige beschadigingen
- U kunt op één of meerdere enveloppen afdrukken.
- Lijn de randen van de enveloppen uit voordat u ze in de papierlade plaatst.
- Zorg dat u de capaciteit van de papierlade niet overschrijdt: 10 enveloppen.



Het afdrukken voorbereiden

1. Schuif de papiergeleider helemaal naar links.
2. Plaats de enveloppen tegen de rechterkant van de lade. De zijde waarop u wilt afdrukken moet naar beneden wijzen. De klep moet zich aan de linkerkant bevinden.

3. Schuif de enveloppen zo ver mogelijk in de printer.
4. Schuif de papiergeleider stevig tegen de rand van de enveloppen.

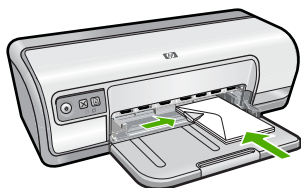

Afdrukken

1. Open het [Dialogvenster Eigenschappen voor printer](#).
2. Klik op het tabblad **Functies** en geef de volgende afdrুকinstellingen op:
 - **Papiersoort:** Gewoon papier
 - **Formaat:** een geschikt formaat envelop
3. Selecteer desgewenst nog andere afdrুকinstellingen en klik op **OK**.

Gebruik de helpfunctie **Wat is dit?** voor meer informatie over de functies in het dialoogvenster Eigenschappen voor printer. Zie [Helpfunctie Wat is dit?](#) voor meer informatie.

Briefkaarten afdrukken

Richtlijnen

Zorg dat u de capaciteit van de papierlade niet overschrijdt: 20 briefkaarten.

Het afdrukken voorbereiden

1. Schuif de papiergeleider helemaal naar links.
2. Plaats de kaarten tegen de rechterkant van de lade. Het papier moet met de afdrukzijde naar beneden liggen en de korte rand moet in de richting van de printer wijzen.
3. Schuif de kaarten zo ver mogelijk in de printer.
4. Schuif de papiergeleider stevig tegen de rand van de kaarten.

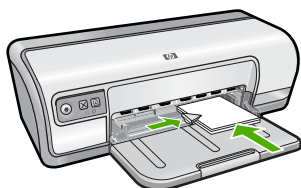

Afdrukken

1. Open het [Dialogvenster Eigenschappen voor printer](#).
2. Klik op het tabblad **Funcities** en geef de volgende afdrুকinstellingen op:
 - **Papiersoort:** klik op **Meer**, klik op **Speciaal papier** en kies een geschikte kaartsoort.
 - **Afdrukwaliteit:** **Normaal** of **Beste**.
 - **Formaat:** een geschikt kaartformaat
3. Selecteer desgewenst nog andere afdrুকinstellingen en klik op **OK**.

Gebruik de helpfunctie **Wat is dit?** voor meer informatie over de functies in het dialogvenster Eigenschappen voor printer. Zie [Helpfunctie Wat is dit?](#) voor meer informatie.

 **Opmerking** Raadpleeg [Papier is op](#) voor informatie over wat u moet doen bij het bericht 'Papier is op'.

Afdrukken op indexkaarten en ander klein afdrुकmateriaal

Richtlijnen

Zorg dat u de capaciteit van de papierlade niet overschrijdt: 30 kaarten.

Het afdrucken voorbereiden

1. Schuif de papiergeleider helemaal naar links.
2. Plaats de kaarten tegen de rechterkant van de lade. Het papier moet met de afdrुकzijde naar beneden liggen en de korte rand moet in de richting van de printer wijzen.
3. Schuif de kaarten zo ver mogelijk in de printer.
4. Schuif de papiergeleider stevig tegen de rand van de kaarten.

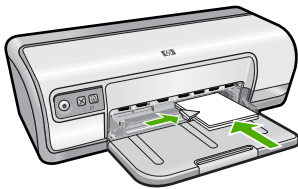

Afdrukken

1. Open de [Dialogvenster Eigenschappen voor printer](#).
2. Klik op het tabblad **Funcities** en geef de volgende afdrुकinstellingen op:
 - **Papiersoort:** **Gewoon papier**
 - **Formaat:** een geschikt kaartformaat
3. Selecteer desgewenst nog andere afdrुकinstellingen en klik op **OK**.

Gebruik de helpfunctie **Wat is dit?** voor meer informatie over de functies in het dialogvenster Eigenschappen voor printer. Zie [Helpfunctie Wat is dit?](#) voor meer informatie.

 **Opmerking** Raadpleeg [Papier is op](#) voor informatie over wat u moet doen bij het bericht 'Papier is op'.

Labels afdrukken

Richtlijnen

- Gebruik alleen labels van papier, plastic of doorzichtig materiaal die speciaal voor inkjetprinters zijn ontworpen.
- Gebruik alleen volledige vellen met labels.
- De labels mogen niet plakkerig of gekreukeld zijn en mogen niet van de vellen loskomen.
- Zorg dat u de capaciteit van de papierlade niet overschrijdt: 20 etikettenvellen (Gebruik uitsluitend vellen van U.S. Letter- of A4-formaat.)

Het afdrukken voorbereiden

1. Schuif de papiergeleider helemaal naar links.
2. Waaier de randen van de labelvellen uit om te voorkomen dat deze aan elkaar plakken en maak er een nette stapel van.
3. Plaats de labelvellen tegen de rechterkant van de lade. De labelzijde moet naar beneden wijzen.
4. Schuif de vellen zo ver mogelijk in de printer.
5. Schuif de papiergeleiders stevig tegen de rand van de vellen.

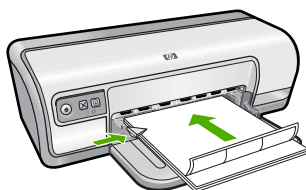

Afdrukken

 **Opmerking** Als uw softwareprogramma beschikt over een functie voor het afdrukken van labels, volgt u de instructies van het programma op. Volg de onderstaande instructies op als dit niet het geval is.

1. Open het [Dialoogvenster Eigenschappen voor printer](#).
2. Klik op het tabblad **Snel afdrukopties instellen**.
3. Klik op **Algemeen standaard afdrukken** in de lijst **Snel afdrukopties instellen** en geef de volgende afdrukinstellingen op:
 - **Papiersoort:** Gewoon papier
 - **Papierformaat:** een geschikt papierformaat
4. Klik op **OK**.

Gebruik de helpfunctie **Wat is dit?** voor meer informatie over de functies in het dialoogvenster Eigenschappen voor printer. Zie [Helpfunctie Wat is dit?](#) voor meer informatie.

Transparanten afdrukken

Richtlijnen

- Gebruik HP Premium Inkjet-transparanten voor de beste resultaten.
- Zorg dat u de capaciteit van de papierlade niet overschrijdt: 30 transparanten.

Het afdrukken voorbereiden

1. Schuif de papiergeleider helemaal naar links.
2. Plaats de transparanten tegen de rechterkant van de lade. Het afdrukszijde moet omlaag wijzen en de zelfklevende strip omhoog, in de richting van de printer.
3. Duw de transparanten voorzichtig in de printer totdat deze niet verder kunnen zodat de zelfklevende strips niet aan elkaar kleven.
4. Schuif de papiergeleiders stevig tegen de rand van de transparanten.



Afdrukken

1. Open het [Dialogvenster Eigenschappen voor printer](#).
2. Klik op het tabblad **Snel afdrukopties instellen**.
3. Klik op **Presentatie afdrukken** in de lijst **Snel afdrukopties instellen** en geef de volgende afdrukinstellingen op:
 - **Papiersoort:** klik op **Meer** en kies een geschikte soort transparant.
 - **Papierformaat:** een geschikt papierformaat
4. Selecteer desgewenst nog andere afdrukinstellingen en klik op **OK**.

Gebruik de helpfunctie **Wat is dit?** voor meer informatie over de functies in het dialogvenster Eigenschappen voor printer. Zie [Helpfunctie Wat is dit?](#) voor meer informatie.

Brochures afdrukken

Richtlijnen

- Open het bestand in een softwareprogramma en stel het gewenste brochureformaat in. Zorg dat deze grootte overeenkomt met het formaat van het papier waarop u de brochure wilt afdrukken.
- Zorg dat u de capaciteit van de papierlade niet overschrijdt: 30 vellen brochurepapier.

Het afdrukken voorbereiden

1. Schuif de papiergeleider helemaal naar links.
2. Plaats het papier tegen de rechterkant van de lade. De zijde waarop u wilt afdrukken moet naar beneden wijzen.
3. Schuif het papier zo ver mogelijk in de printer.
4. Schuif de papiergeleider stevig tegen de rand van het papier.

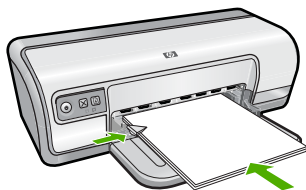
**Afdrukken**

1. Open het [Dialogvenster Eigenschappen voor printer](#).
2. Klik op het tabblad **Funcities**.
3. Geef de volgende afdrুকinstellingen op:
 - **Afdrukkwaliteit: Optimaal**
 - **Papiersoort:** klik op **Meer** en kies een geschikt HP inkjetpapier.
 - **Afdrukstand: Staand** of **Liggend**
 - **Grootte:** een geschikt papierformaat
 - **Dubbelzijdig afdrukken: Handmatig**
Zie [Dubbelzijdig afdrukken](#) voor meer informatie.
4. Klik op **OK** om af te drukken.

Gebruik de helpfunctie **Wat is dit?** voor meer informatie over de funcities in het dialogvenster Eigenschappen voor printer. Zie [Helpfunctie Wat is dit?](#) voor meer informatie.

Wenskaarten afdrukken**Wenskaarten**

- Vouw voorgevouwen kaarten uit en plaats deze in de papierlade.
- Gebruik HP papier voor wenskaarten voor de beste resultaten.
- Zorg dat u de capaciteit van de papierlade niet overschrijdt: 20 kaarten.

Het afdrukken voorbereiden

1. Schuif de papiergeleider helemaal naar links.
2. Waaier de randen van de wenskaarten uit om te voorkomen dat deze aan elkaar plakken en maak er een nette stapel van.
3. Plaats de wenskaarten tegen de rechterkant van de lade. De zijde waarop u wilt afdrukken moet naar beneden wijzen.

4. Schuif de kaarten zo ver mogelijk in de printer.
5. Schuif de papiergeleider stevig tegen de rand van de kaarten.

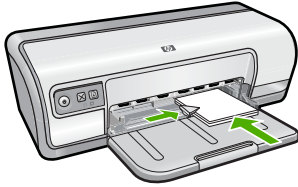

Afdrukken

 **Opmerking** Als uw toepassing beschikt over een functie voor het afdrukken van wenskaarten, volgt u de instructies bij het programma op. Volg de onderstaande instructies op als dit niet het geval is.

1. Open de [Dialogvenster Eigenschappen voor printer](#).
2. Klik op het tabblad **Funcities** en geef de volgende afdrুকinstellingen op:
 - **Afdrukkwaliteit:** **Normaal**
 - **Papiersoort:** klik op **Meer** en kies een geschikte kaartsoort.
 - **Formaat:** een geschikt kaartformaat
3. Selecteer desgewenst nog andere afdrুকinstellingen en klik op **OK**.

Gebruik de helpfunctie **Wat is dit?** voor meer informatie over de functies in het dialogvenster Eigenschappen voor printer. Zie [Helpfunctie Wat is dit?](#) voor meer informatie.

Folders afdrukken

Bij het afdrukken van brochures worden de pagina's van een document automatisch zo gerangschikt en vergroot of verkleind dat wanneer het document tot een brochure wordt gevouwen, de paginavolgorde correct is.

Als een uit vier pagina's bestaande brochure bijvoorbeeld op weerszijden van het papier wordt afgedrukt, zouden de pagina's als volgt worden gerangschikt en afgedrukt:

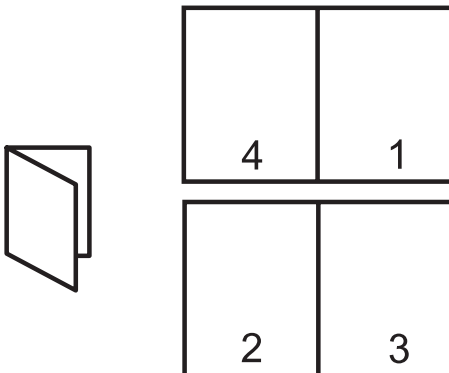

Richtlijnen

Zorg dat u de capaciteit van de papierlade niet overschrijdt: 80 vel papier.

Het afdrukken voorbereiden

1. Schuif de papiergeleider helemaal naar links.
2. Plaats het gewone papier tegen de rechterkant van de lade. De zijde waarop u wilt afdrukken moet naar beneden wijzen.
3. Schuif het papier zo ver mogelijk in de printer.
4. Schuif de papiergeleider stevig tegen de rand van het papier.

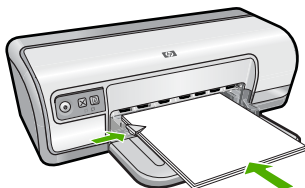

Afdrukken

1. Open het [Dialoogvenster Eigenschappen voor printer](#).
2. Klik op het tabblad **Snel afdrukopties instellen**.
3. Klik in de lijst **Snel afdrukopties instellen** op **Dubbelzijdig afdrukken**.
4. Selecteer een van de volgende bindopties in de vervolgkeuzelijst **Dubbelzijdig afdrukken**:
 - **Links binden**
 - **Rechts binden**
5. Selecteer desgewenst nog andere afdrukinstellingen en klik op **OK**.
6. Laad op de hieronder getoonde wijze de afgedrukte pagina's opnieuw in de papierlade wanneer daarom wordt gevraagd.

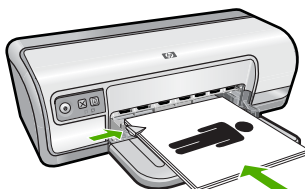

7. Klik op **Doorgaan** om het afdrukken van de brochure te voltooien.

Gebruik de helpfunctie **Wat is dit?** voor meer informatie over de functies in het dialoogvenster Eigenschappen voor printer. Zie [Helpfunctie Wat is dit?](#) voor meer informatie.

Posters afdrukken

Richtlijnen

- Voor het maken van een poster worden gedeelten van de poster op afzonderlijke vellen papier gerangschikt, zodat u deze aan elkaar kunt plakken. Nadat de onderdelen van een poster zijn afgedrukt, snijdt u de randen van de vellen af en plakt u de vellen aan elkaar.

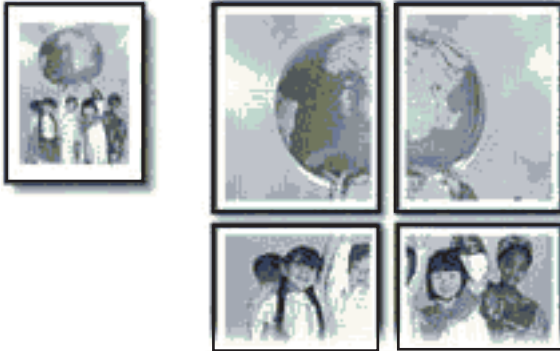

- Zorg dat u de capaciteit van de papierlade niet overschrijdt: 80 vel papier.

Het afdrukken voorbereiden

1. Schuif de papiergeleider helemaal naar links.
2. Plaats het gewone papier tegen de rechterkant van de lade. De zijde waarop u wilt afdrukken moet naar beneden wijzen.
3. Schuif het papier zo ver mogelijk in de printer.
4. Schuif de papiergeleider stevig tegen de rand van het papier.

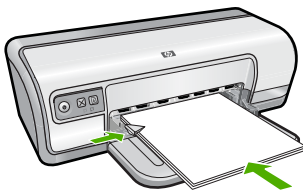

Afdrukken

1. Open het [Dialogvenster Eigenschappen voor printer](#).
2. Klik op het tabblad **Functies** en geef de volgende afdrুকinstellingen op:
 - **Papiersoort:** Gewoon papier
 - **Afdrukstand:** Staand of Liggend
 - **Formaat:** een geschikt papierformaat
3. Klik op het tabblad **Geavanceerd** en vervolgens op **Printerfuncties**.

4. Selecteer in de vervolgkeuzelijst **Poster afdrukken** het aantal vellen voor de poster.
5. Klik op de knop **Vlakken selecteren**.
6. Controleer of het aantal vlakken dat is geselecteerd overeenkomt met het aantal vellen voor de poster en klik op **OK**.
7. Selecteer desgewenst nog andere afdrুকinstellingen en klik op **OK**.

Gebruik de helpfunctie **Wat is dit?** voor meer informatie over de functies in het dialoogvenster Eigenschappen voor printer. Zie [Helpfunctie Wat is dit?](#) voor meer informatie.

Opstrijkpatronen afdrukken

Richtlijnen

- Wanneer u in spiegelbeeld afdrukt, worden de tekst en afbeeldingen horizontaal gedraaid ten opzichte van wat op het computerscherm staat.



- Zorg dat u de capaciteit van de papierlade niet overschrijdt: 10 opstrijkpatronen..

Het afdrukken voorbereiden

1. Schuif de papiergeleider helemaal naar links.
2. Plaats het opstrijkpatroon tegen de rechterkant van de lade. De zijde waarop u wilt afdrukken moet naar beneden wijzen.
3. Schuif het papier zo ver mogelijk in de printer.
4. Schuif de papiergeleider stevig tegen de rand van het papier.

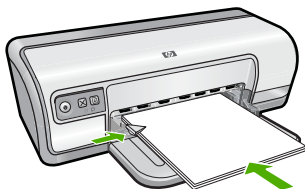

Afdrukken

 **Opmerking** Als het softwareprogramma beschikt over een functie voor het afdrukken van opstrijkpatronen, volgt u de instructies van het softwareprogramma op. Volg de onderstaande instructies op als dit niet het geval is.

1. Open het [Dialogvenster Eigenschappen voor printer](#).
2. Klik op het tabblad **Funcities** en geef de volgende afdrুকinstellingen op:
 - **Afdrukwaliteit:** **Normaal** of **Beste**.
 - **Papiersoort:** Klik op **Meer**, klik op **Speciaal Papier** en vervolgens op **Overig speciaal papier**.
 - **Formaat:** een geschikt papierformaat
3. Klik op het tabblad **Geavanceerd**.
4. Klik op **Printerfuncities** en stel **Spiegelbeeld** in op **Aan**.



Opmerking In sommige softwareprogramma's voor opstrijkpatronen hoeft u de pagina niet in gespiegeld beeld af te drukken.

5. Selecteer desgewenst nog andere afdrুকinstellingen en klik op **OK**.

Gebruik de helpfunctie **Wat is dit?** voor meer informatie over de functies in het dialogvenster Eigenschappen voor printer. Zie [Helpfunctie Wat is dit?](#) voor meer informatie.

7 Afdruktips

Leer hoe u afdruksnelkoppelingen kunt gebruiken, een papiersoort selecteert, de afdrukresolutie wijzigt, de paginavolgorde instelt, meerdere pagina's op één vel papier afdrukt, een voorbeeld van een document bekijkt en dubbelzijdig afdrukt. Klik op een van de volgende links:

Controleer de printer

- [Printer aansluiten.](#)
- [Druk een testpagina af.](#)

Bespaar tijd

- [Snel afdrukopties instellen.](#)
- [De paginavolgorde instellen.](#)

Bespaar geld

- [Snel/besparend afdrukken.](#)
- [Meerdere pagina's op één vel papier afdrukken.](#)
- [Afdrukken in grijstinten.](#)
- [Dubbelzijdig afdrukken.](#)

Verbeter de kwaliteit van de afdrukken

- [Een aangepast papierformaat instellen.](#)
- [Selecteer een papiersoort.](#)
- [De afdruksnelheid of afdrukkwaliteit wijzigen.](#)
- [Afdrukresolutie.](#)
- [Maximum dpi.](#)
- [Het formaat van een document wijzigen.](#)

Druk een testpagina af

U kunt een testpagina afdrukken om te controleren of de printer correct vanaf de computer kan afdrukken.

Een testpagina afdrukken

1. Plaats ongebruikt gewoon wit papier van Letter- of A4-formaat in de papierlade.
2. Open de [Werkset](#) van de printer.
3. Klik op de knop **Testpagina afdrukken** op het tabblad Apparaatservice. Het dialoogvenster Testpagina afdrukken verschijnt.
4. Klik op de knop **Pagina afdrukken**.
Gooi de testpagina weg of gebruik deze voor andere doeleinden.

Snel afdrukopties instellen

Afdruksnelkoppelingen gebruiken om af te drukken met afdrukinstellingen die u vaak gebruikt. De printersoftware heeft verscheidene speciaal ontworpen afdruksnelkoppelingen die beschikbaar zijn in de lijst Snel afdrukopties instellen.

 **Opmerking** Wanneer u een afdruksnelkoppeling selecteert, worden automatisch de juiste afdrুকopties weergegeven. U kunt deze laten zoals ze zijn of wijzigen.

Dit deel bevat de volgende onderwerpen:

- [Afdruksnelkoppelingen gebruiken](#)
- [Afdruksnelkoppelingen maken](#)
- [Afdruksnelkoppelingen verwijderen](#)

Afdruksnelkoppelingen gebruiken

Gebruik het tabblad Snel afdrুকopties instellen voor de volgende afdruktaken:

- [Algemeen standaard afdrukken](#)
- [Foto's afdrukken op gewoon papier](#)
- [Foto's afdrukken zonder rand](#)
- [Foto afdrukken met witte rand](#)
- [Dubbelzijdig afdrukken](#)
- [Presentatie afdrukken](#)
- [Snel/besparend afdrukken](#)
- [Brochure afdrukken](#)

Afdruksnelkoppelingen maken

Naast de snelkoppelingen die beschikbaar zijn in de lijst Afdruksnelkoppelingen, kunt u uw eigen snelkoppelingen maken.

Als u bijvoorbeeld vaak op transparanten afdrukt, kunt u een snelkoppeling maken door de snelkoppeling Presentatie afdrukken te selecteren, de papiersoort te wijzigen in HP Premium Inkjet Transparanten en de gewijzigde snelkoppeling onder een andere naam op te slaan; bijvoorbeeld Presentaties op transparanten. Wanneer u de snelkoppeling hebt gemaakt, hoeft u deze alleen maar te selecteren wanneer u op transparanten wilt afdrukken, in plaats van telkens de afdrুকinstellingen te moeten wijzigen.

Een afdrুকnelkoppeling maken

1. Open het [Dialogvenster Eigenschappen voor printer](#).
2. Klik op het tabblad **Snel afdrুকopties instellen**.
3. Klik in de lijst **Snel afdrুকopties instellen** op een snelkoppeling.
De afdrুকinstellingen voor de geselecteerde snelkoppeling worden weergegeven.
4. Wijzig de afdrুকinstellingen in de waarden die u in de nieuwe snelkoppeling wilt hebben.
5. Typ in het vak **Voer nieuwe naam voor snelinstelling in** een naam voor de nieuwe snelkoppeling en klik op **Opslaan**.
De snelkoppeling wordt aan de lijst toegevoegd.

Afdruksnelkoppelingen verwijderen

Het is misschien nuttig afdrুকnelkoppelingen die u niet meer gebruikt te verwijderen.

Een afdruksnelkoppeling verwijderen

1. Open het [Dialogvenster Eigenschappen voor printer](#).
2. Klik op het tabblad **Snel afdrুকopties instellen**.
3. Klik in de lijst **Snel afdrুকopties instellen** op de snelkoppeling die u wilt verwijderen.
4. Klik op **Wis**.
De snelkoppeling wordt uit de lijst verwijderd.

 **Opmerking** Alleen de snelkoppelingen die u zelf hebt gemaakt, kunnen worden verwijderd. De oorspronkelijke snelkoppelingen van HP kunnen niet worden verwijderd.

De paginavolgorde instellen

De paginavolgorde bepaalt de volgorde waarin documenten met meerdere pagina's worden afgedrukt.

De paginavolgorde instellen

1. Open het [Dialogvenster Eigenschappen voor printer](#).
2. Klik op het tabblad **Geavanceerd**.
3. Klik op **Documentopties** en vervolgens op **Layout-opties**.
4. Klik op een van de volgende opties van **Paginavolgorde**:
 - **Van voren naar achteren**: drukt de eerste pagina van het document als laatste af. Deze instelling bespaart tijd omdat u de afgedrukte pagina's niet hoeft te rangschikken. Dit is een geschikte instelling voor de meeste afdruktaken.
 - **Van achteren naar voren**: drukt de laatste pagina van het document als laatste af.
5. Selecteer desgewenst nog andere afdrুকinstellingen en klik op **OK**.

Snel/besparend afdrucken

Gebruik Snel/besparend afdrucken om snel afdrucken van conceptkwaliteit te maken.

Snel/besparend afdrucken gebruiken

1. Open het [Dialogvenster Eigenschappen voor printer](#).
2. Klik op het tabblad **Snel afdrুকopties instellen**.
3. Klik in de lijst **Snel afdrুকopties instellen** op **Snel/besparend afdrucken**.
4. Selecteer desgewenst nog andere afdrুকinstellingen en klik op **OK**.

Meerdere pagina's op één vel papier afdrukken

U kunt maximaal 16 pagina's op één vel papier afdrukken.



Meerdere pagina's op één vel papier afdrukken

1. Open het [Dialogvenster Eigenschappen voor printer](#).
2. Klik op het tabblad **Functies**.
3. Selecteer in de vervolgkeuzelijst **Pagina's per vel** het aantal pagina's dat u op elk vel papier wilt laten verschijnen.
4. Selecteer een lay-out voor de pagina's in de vervolgkeuzelijst **Paginavolgorde**. Een voorbeeld van de paginavolgorde wordt boven aan het tabblad Functies weergegeven.
5. Selecteer desgewenst nog andere afdrুকinstellingen en klik op **OK**.

Afdrukken in grijs tinten

Afdrukken in grijs tinten

1. Open het [Dialogvenster Eigenschappen voor printer](#).
2. Klik op het tabblad **Kleur**.
3. Klik op **Afdrukken in grijs tinten**.

4. Selecteer een van de volgende opties in de vervolgkeuzelijst **Afdrukken in grijstinten**:
 - **Hoge kwaliteit**: gebruikt alle beschikbare kleuren om uw foto in grijstinten af te drukken. Hiermee creëert u zachte en natuurlijke grijze schakeringen.
 - **Alleen zwarte inkt**: gebruikt zwarte inkt om uw foto in grijstinten af te drukken. De grijze schakeringen worden gecreëerd door te patronen van zwarte stippen te variëren, wat kan leiden tot een korrelig beeld.
5. Selecteer desgewenst nog andere afdrukinstellingen en klik op **OK**.

Dubbelzijdig afdrukken

Bij dubbelzijdig afdrukken, ook wel tweezijdig of duplex afdrukken genoemd, kunt u op beide zijden van het papier afdrukken. Het afdrukken op beide zijden van het papier bespaart niet alleen geld, maar is ook beter voor het milieu.

Een dubbelzijdig document afdrukken

1. Open het [Dialoogvenster Eigenschappen voor printer](#).
2. Klik op het tabblad **Snel afdrukopties instellen**.
3. Klik in de vervolgkeuzelijst **Snel afdrukopties instellen** op **Dubbelzijdig afdrukken**.
4. Klik op **Handmatig** in de vervolgkeuzelijst **Dubbelzijdig afdrukken**.
5. Selecteer desgewenst nog andere afdrukinstellingen en klik op **OK**. De oneven genummerde pagina's worden het eerst afgedrukt.
6. Nadat de oneven pagina's zijn afgedrukt, plaatst u de afgedrukte pagina's opnieuw met de afgedrukte zijde omhoog.

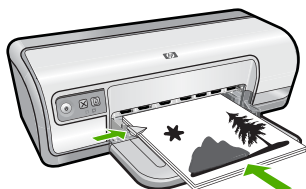

7. Klik op **Doorgaan** om de even genummerde pagina's af te drukken. Zie [Ingebonden dubbelzijdige documenten](#) als u een ingebonden dubbelzijdig document wilt maken.

Algemeen standaard afdrukken

Gebruik Algemeen standaard afdrukken om snel documenten af te drukken. Meer informatie vindt u in:

- [Documenten afdrukken](#)
- [E-mail afdrukken](#)

Afdrukvoorbeeld

Gebruik de functie Afdrukvoorbeeld om een afdruk op uw computer te bekijken voordat u een document gaat afdrukken. Als de afdruk er niet goed uitziet, annuleert u de afdruktaak en past u de afdrukinstellingen aan.

Een voorbeeld van een documentafdruk bekijken

1. Open het [Dialogvenster Eigenschappen voor printer](#).
2. Klik op het tabblad **Functies** of op het tabblad **Kleur**.
3. Schakel het selectievakje **Voorbeeld weergeven voor afdrukken** in.
4. Selecteer desgewenst nog andere afdrukinstellingen en klik op **OK**.
Voordat het document wordt afgedrukt, verschijnt een afdrukvoorbeeld.
5. Voer een van de volgende handelingen uit:
 - Klik op **OK** om het document af te drukken.
 - Klik op **Annuleren** om de afdruktaak te annuleren. Breng de gewenste wijzigingen aan en druk het document af wanneer het afdrukvoorbeeld naar wens is.

Een aangepast papierformaat instellen

Gebruik het dialoogvenster **Aangepast papierformaat** als u wilt afdrukken op een speciaal papierformaat.

 **Opmerking** Deze functie is niet voor alle papiersoorten beschikbaar.

Een aangepast papierformaat definiëren

1. Open het [Dialogvenster Eigenschappen voor printer](#).
2. Klik op het tabblad **Functies**.
3. Selecteer een **Aangepast** in de vervolgkeuzelijst **Formaat**.
Het dialoogvenster Aangepast papierformaat wordt weergegeven.
4. Typ een naam voor het aangepaste papierformaat in het vak **Naam**.
5. Typ de afmetingen van het aangepaste papierformaat in de vakken **Breedte** en **Lengte**.
De minimale en maximale afmetingen staan onder Breedte en Lengte.
6. Klik op de maateenheid: **Inches** of **Millimeters**.
7. Klik op **Opslaan** om het aangepaste papierformaat op te slaan.
8. Klik op **OK** om het dialoogvenster **Aangepast papierformaat** af te sluiten.
9. Als u het aangepaste papierformaat wilt gebruiken, selecteert u de naam ervan in de vervolgkeuzelijst **Formaat**.

Selecteer een papiersoort

Als u een afdruk maakt van hoge kwaliteit, adviseert HP om een specifieke papiersoort te selecteren.

Een bepaalde papiersoort selecteren

1. Open het [Dialogvenster Eigenschappen voor printer](#).
2. Klik op het tabblad **Functies**.
3. Klik op **Meer** in de vervolgkeuzelijst **Papiersoort** en selecteer de papiersoort die u wilt gebruiken.
4. Klik op **OK**.
5. Selecteer desgewenst nog andere afdrুকinstellingen en klik op **OK**.

De afdrুকnelheid of afdrুকkwaliteit wijzigen

De HP Deskjet kiest automatisch een instelling voor de afdrুকkwaliteit en snelheid op basis van de papiersoort die u selecteert. U kunt de instelling voor de afdrুকkwaliteit ook wijzigen om de snelheid en kwaliteit van het afdrুকproces aan te passen.

Instellingen voor afdrুকkwaliteit

- **Snel concept** hiermee maakt u afdrucken van conceptkwaliteit met de hoogste afdrুকnelheid en het laagste inktverbruik.
- **Normaal** dit biedt de beste balans tussen afdrুকkwaliteit en snelheid. De instelling is geschikt voor de meeste documenten.
- **Beste** dit biedt de beste balans tussen hoge kwaliteit en snelheid. De instelling kan worden gebruikt voor afdrucken van hoge kwaliteit. De afdrুকnelheid bij de instelling Beste is voor de meeste documenten echter lager dan bij Normaal.

 **Opmerking** Voor de kwaliteit van het maximum aantal dpi gaat u naar het tabblad **Geavanceerd** en selecteert u **Ingeschakeld** in het vervolgkeuzemenu **Maximum dpi**. Zie [Maximum dpi](#) voor meer informatie.

Een afdrুকkwaliteit en -snelheid selecteren

1. Open het [Dialogvenster Eigenschappen voor printer](#).
2. Klik op het tabblad **Functies**.
3. Selecteer in de vervolgkeuzelijst **Papiersoort** de soort papier die u hebt geladen.
4. In de vervolgkeuzelijst **Afdrুকkwaliteit** selecteert u de gewenste afdrুকkwaliteit voor uw project.

Afdrুকresolutie

De afdrুকresolutie wordt in dots per inch (dpi) weergegeven. Het aantal dpi varieert, afhankelijk van de papiersoort en de afdrুকkwaliteit die u in de printersoftware selecteert.

De afdrুকresolutie weergeven

1. Open het [Dialogvenster Eigenschappen voor printer](#).
2. Klik op het tabblad **Functies**.
3. Selecteer in de vervolgkeuzelijst **Papiersoort** de soort papier die u hebt geladen.
4. In de vervolgkeuzelijst **Afdrুকkwaliteit** selecteert u de gewenste afdrুকkwaliteit voor uw project.
5. Klik op de knop **Resolutie** om de afdrুকresolutie (in dpi) weer te geven.

Maximum dpi

Gebruik de modus Maximum dpi om scherpe beelden met een hoge resolutie af te drukken.

Profiteer optimaal van de modus Maximum dpi door hem te gebruiken voor het afdrucken van beelden met een hoge resolutie, zoals digitale foto's. Wanneer u de instelling Maximum dpi gebruikt, geeft de printersoftware de geoptimaliseerde dots per inch (dpi) weer die de HP Deskjet-printer kan afdrucken. Afdrucken in de modus Maximum dpi wordt uitsluitend ondersteund op HP Geavanceerd Fotopapier.

HP Geavanceerd fotopapier

Afdrukken met Maximum dpi duurt langer dan wanneer u afdrukt met andere instellingen en bestanden nemen meer schijfruimte in beslag.

In de modus Maximum dpi afdrucken

1. Open het [Dialogvenster Eigenschappen voor printer](#).
2. Klik op het tabblad **Geavanceerd**.
3. Selecteer **Ingeschakeld** bij **Printerfuncties** in het vervolgkeuzemenu **Maximum dpi**.

 **Opmerking** Om de modus Maximum dpi uit te schakelen selecteert u **Uitgeschakeld** in het vervolgkeuzemenu.

4. Klik op het tabblad **Functies**.
5. Klik op **Meer** in de vervolgkeuzelijst **Papiersoort** en selecteer de juiste papiersoort.
6. Selecteer **Maximum dpi** in de vervolgkeuzelijst **Afdrukkwaliteit**.

 **Opmerking** Als u wilt zien wat de maximum dpi is waarmee de HP Deskjet kan afdrucken, klikt u op **Resolutie**.

7. Selecteer desgewenst nog andere afdrukinstellingen en klik op **OK**.

Het formaat van een document wijzigen

Gebruik de printersoftware om een document dat voor een bepaald papierformaat is opgemaakt, op een ander papierformaat af te drukken. U gebruikt deze functie bijvoorbeeld wanneer u niet over het juiste papierformaat beschikt.

Wanneer u bijvoorbeeld een document hebt dat is opgemaakt voor papier van Letterformaat, en u hebt geen papier van dit formaat, kunt u het document afdrucken op een ander papierformaat.

Het formaat van een document wijzigen voor een ander papierformaat

1. Open het [Dialogvenster Eigenschappen voor printer](#).
2. Klik op het tabblad **Functies**.

3. Klik op **Aanpassen aan papierformaat** en selecteer het doelpapierformaat in de vervolgkeuzelijst.
Dit is het formaat van het papier waarop u afdrukt, niet het formaat waarvoor het document is opgemaakt.
4. Selecteer desgewenst nog andere afdrুকinstellingen en klik op **OK**.

Ingebonden dubbelzijdige documenten

Als u afgedrukte pagina's wilt inbinden als een boek, kunt u de afdrুকinstellingen aanpassen zodat rekening wordt gehouden met het inbinden.

Ingebonden dubbelzijdige documenten kunnen als boek worden ingebonden (ingebonden aan de zijkant) of als schrijfblok (ingebonden aan de bovenkant). Boek binden is het type dat het meest voorkomt.

Een tweezijdig document afdrucken om als boek in te binden

- ▲ Volg de [instructies](#) voor elementair dubbelzijdig afdrucken.

Een dubbelzijdig document afdrucken om als schrijfblok in te binden

1. Open het [Dialoogvenster Eigenschappen voor printer](#).
2. Klik op het tabblad **Functies**.
3. Klik op **Handmatig** in de vervolgkeuzelijst **Dubbelzijdig afdrucken**.
4. Schakel de volgende selectievakjes in:
 - **Pagina's naar boven omslaan**
 - **Lay-out bewaren**
5. Selecteer desgewenst nog andere afdrুকinstellingen en klik op **OK**.
De oneven genummerde pagina's worden het eerst afgedrukt.
6. Nadat de oneven pagina's zijn afgedrukt, plaatst u de afgedrukte pagina's opnieuw met de afgedrukte zijde omhoog volgens de afdrुकstand van het document, staand of liggend.

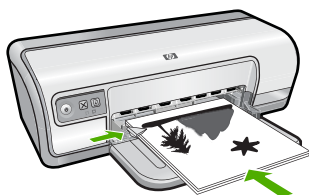

Afbeelding 7-1 Staand

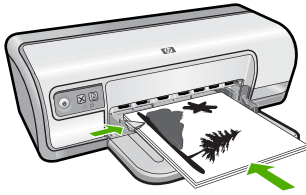

Afbeelding 7-2 Liggend

7. Klik op **Doorgaan** om de even genummerde pagina's af te drukken.

Een webpagina afdrukken

U kunt op de HP Deskjet een webpagina van de webbrowser afdrukken.

Als u Internet Explorer 6.0 of recenter als webbrowser gebruikt, kunt u **HP Slim afdrukken via het web** gebruiken voor eenvoudig en voorspelbaar afdrukken van webpagina's, met controle over wat en hoe u wilt afdrukken. U kunt **HP Slim afdrukken via het web** openen vanuit de werkbalk in Internet Explorer. Raadpleeg het helpbestand bij **HP Slim afdrukken via het web** voor meer info.

Een webpagina afdrukken

1. Zorg dat er papier in de invoerlade is geplaatst.
2. Klik op **Afdrukken** in het menu **Bestand** van de webbrowser.

 **Tip** Voor het beste resultaat selecteert u **HP Slim afdrukken via het web** in het menu **Bestand**. Er verschijnt een vinkje als het is geselecteerd.

Het **afdrukvenster** wordt geopend.

3. Controleer of het apparaat de geselecteerde printer is.
4. Selecteer in de webbrowser welke onderdelen van de webpagina u wilt afdrukken (als de webbrowser die mogelijkheid ondersteunt).
Klik in Internet Explorer bijvoorbeeld op **Opties** en selecteer opties zoals **Zoals op het scherm**, **Alleen het gekozen frame** of **Alle gekoppelde documenten afdrukken**.
5. Klik op **Afdrukken** of **OK** om de webpagina af te drukken.

 **Tip** Mogelijk moet u de afdrukstand op **Liggend** instellen om de webpagina's goed af te drukken.

Presentatie afdrukken

Gebruik Presentatie afdrukken om documenten met een hoge afdrukkwaliteit af te drukken, inclusief brieven, brochures en transparanten. Meer informatie vindt u in:

- [Brieven afdrukken](#)
- [Brochures afdrukken](#)
- [Transparanten afdrukken](#)

8 Printersoftware

- [De HP Deskjet instellen als de standaardprinter](#)
- [Standaardafdrukinstellingen instellen](#)
- [Dialogvenster Eigenschappen voor printer](#)
- [Helpfunctie Wat is dit?](#)
- [Updates voor de printersoftware downloaden](#)

De HP Deskjet instellen als de standaardprinter

U kunt de HP Deskjet instellen als standaardprinter voor alle softwareprogramma's. Dit betekent dat de HP Deskjet automatisch wordt geselecteerd in de lijst met printers als u **Afdrukken** kiest in het menu **Bestand** van een softwareprogramma.

Windows Vista-gebruikers

1. Klik op de taakbalk van Windows op **Start** en klik vervolgens op **Configuratiescherm**.
2. Klik op **Printers**.
3. Klik met de rechtermuisknop op het pictogram van de HP Deskjet en klik op **Als standaardprinter instellen**.

Gebruikers van Windows XP

1. Klik op de taakbalk van Windows op **Start** en klik vervolgens op **Printers en faxapparaten**.
2. Klik met de rechtermuisknop op het pictogram van de HP Deskjet en klik op **Als standaardprinter instellen**.

Windows 2000-gebruikers

1. Klik op de taakbalk van Windows op **Start**, wijs **Instellingen** aan en klik op **Printers**.
2. Klik met de rechtermuisknop op het pictogram van de HP Deskjet en klik op **Als standaardprinter instellen**.

Standaardafdrukinstellingen instellen

De HP Deskjet gebruikt standaardafdrukinstellingen voor alle documenten tenzij u andere instellingen opgeeft.

U kunt tijd besparen bij het afdrukken door voor de standaardafdrukinstellingen opties op te geven die u vaak gebruikt. Op deze manier hoeft u niet steeds opnieuw instellingen op te geven wanneer u wilt afdrukken.

Standaardinstellingen voor afdrukken wijzigen

1. Dubbelklik op het pictogram HP Digital Imaging Monitor rechts op de taakbalk van Windows.



1	Pictogram HP Digital Imaging Monitor
---	--------------------------------------

Het HP Solution Center wordt weergegeven.

2. Klik in het HP Solution Center op **Instellingen**, wijs **Afdrukinstellingen** aan en klik vervolgens op **Printerinstellingen**.
3. Breng wijzigingen aan in de afdrukinstellingen en klik op **OK**.

Dialogvenster Eigenschappen voor printer

De printer wordt aangestuurd door op de computer geïnstalleerde software. Gebruik de printersoftware (ook wel printerdriver of printerstuurprogramma genoemd) om de afdrukinstellingen voor een document te wijzigen.

Open het dialogvenster Eigenschappen voor printer om de afdrukinstellingen te wijzigen.

 **Opmerking** Het dialogvenster Eigenschappen voor printer wordt ook wel het dialogvenster Voorkeursinstellingen voor afdrukken genoemd.

Het dialoogvenster Eigenschappen voor printer openen

1. Open het bestand dat u wilt afdrukken.
2. Klik op **Bestand**, klik op **Afdrukken** en klik vervolgens op **Eigenschappen of Voorkeuren**.

Het dialoogvenster Eigenschappen voor printer wordt weergegeven.



Opmerking De wijze waarop u het dialoogvenster Eigenschappen voor printer opent kan van programma tot programma verschillen.

De helpfunctie Wat is dit?

Gebruik de [Helpfunctie Wat is dit?](#) voor meer informatie over de functies in het dialoogvenster Eigenschappen voor printer.

Helpfunctie Wat is dit?

Gebruik de Help-functie Wat is dit? om meer te weten te komen over de beschikbare afdrুকopties.

Helpfunctie Wat is dit? gebruiken

1. Beweeg de cursor over de functie waarover u meer wilt weten.
2. Klik met de rechtermuisknop.
Het vak Wat is dit? verschijnt.
3. Beweeg de cursor over het vak **Wat is dit?** en klik met de linkermuisknop.
Er verschijnt een uitleg van de functie.

Updates voor de printersoftware downloaden

Download om de paar maanden de laatste versie van de printersoftware om ervoor te zorgen dat u over de nieuwste functies en verbeteringen beschikt.

Een update voor de printersoftware downloaden

1. Zorg dat u een verbinding hebt met het internet.
2. Klik in het menu **Start** van Windows op **Programma's of Alle programma's**, wijs naar **HP** en klik op **HP Update**.
Het venster HP Update verschijnt.
3. Klik op **Volgende**.
HP Update zoekt op de website van HP naar updates voor printersoftware.
 - Als de laatste versie al op de computer staat, verschijnt het bericht **Er zijn momenteel geen software-updates beschikbaar** in het venster HP Update.
 - Als de laatste versie nog niet op de computer staat, verschijnt een lijst met de verschillende nieuwere versies die kunnen worden gedownload in het venster HP Update.
4. Als een software-update beschikbaar is, schakelt u het selectievakje naast de naam van de update in.
5. Klik op **Installeren**.
6. Volg de instructies op het scherm op.

HP Photosmart-software downloaden

Wanneer u de update voor de printersoftware van de HP-website downloadt en installeert, wordt de HP Photosmart-software die u mogelijk op de computer hebt staan, niet bijgewerkt. Zie de Help bij HP Photosmart voor informatie over het bijwerken van de HP Photosmart-software.

9 Onderhoud

- [Printcartridges installeren](#)
- [Printcartridges uitlijnen](#)
- [Printcartridges automatisch reinigen](#)
- [Een schatting van het inktniveau bekijken](#)
- [De printerbehuizing onderhouden](#)
- [Inkt verwijderen van de huid en van kleding](#)
- [Printcartridges handmatig reinigen](#)
- [Printcartridges onderhouden](#)
- [Printerwerkset](#)

Printcartridges installeren

Wanneer u printcartridges moet vervangen, moet u ervoor zorgen dat u de juiste printcartridges voor uw printer hebt en installeert u ze vervolgens in de printcartridgewagen.

- [Kies de juiste printcartridges](#)
- [Selectienummers](#)
- [Afdrukken met één printcartridge](#)
- [Installatie-instructies](#)

Kies de juiste printcartridges

Wij raden u aan originele HP-printcartridges te gebruiken. Originele HP-printcartridges zijn ontworpen en getest met HP-printers, zodat u telkens weer schitterende resultaten kunt bereiken. Waar u ook afdrukbenodigdheden koopt, controleer welk van de volgende opties beschikbaar zijn voor uw printer.

 **Opmerking** De opties Standaard en Voordelig gebruiken dezelfde cartridgeselectienummers. Zie [Selectienummers](#) voor meer informatie.

De juiste originele HP-printcartridges kiezen, naargelang de manier waarop u afdrukt

- **Standaard voor dagelijkse afdrukken:** U drukt af en toe instructies, documenten en soms zelfs een foto af, maar u verwacht toch betrouwbare kwaliteitsafdrukken. Onze standaard printcartridges geven u wat u nodig hebt voor uw dagelijkse afdrukbehoefte aan de juiste prijs. Zoek de **blauwe** verpakking.
- **Voordelig voor frequent afdrukken:** U drukt vaak af, van e-mails en schoolrapporten tot familiefoto's en wenskaarten. Koop meer en bespaar met de voordelige aanbiedingen van HP. Zoek de **groene** verpakking.
- **Speciaal voor kwaliteitsafdrukken:** Verbeter uw speciale documenten met metaalinkt -- voor geaccentueerde tekst, grafische voorstellingen, kaarten, mededelingen, rapporten en zelfs foto's met weerspiegelende afwerking. Laat uw projecten echt schitteren met metaalinkt. Zoek de **rode** verpakking.

De printcartridgecombinaties kiezen die u het beste resultaat opleveren

- Tekst, grafische voorstellingen en kleurenfoto's: combineer een driekleurenprintcartridge met een zwarte printcartridge.
- Metaalaccenten: combineer een driekleurenprintcartridge met een metaalprintcartridge.

 **Opmerking** Metaalprintcartridges zijn slechts in bepaalde landen/streken verkrijgbaar.

Installeer de driekleurenprintcartridge altijd aan de linkerkant van de printcartridgewagen.
Installeer de zwarte printcartridge altijd aan de rechterkant van de printcartridgewagen.

Selectienummers

Let op het selectienummer van de printcartridge als u vervangende printcartridges gaat aanschaffen.

U kunt het selectienummer op drie plaatsen vinden:

- Label met selectienummer: kijk op het label van de printcartridge die u wilt vervangen.

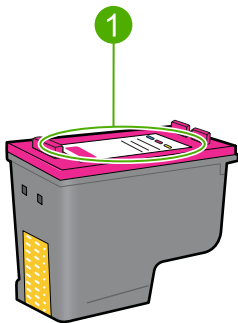

1	Label met selectienummer
---	--------------------------

- Printerdocumentatie: een lijst met selectienummers van printcartridges kunt u vinden in de naslaghandleiding bij de printer.
- Het dialoogvenster **Informatie over printcartridges**: Voor een lijst met selectienummers opent u de [Werkset](#) van de printer, klikt u op het tabblad **Geschatte inktniveaus** en klikt u op de knop **Informatie over printcartridges**.

Afdrukken met één printcartridge

De printer kan ook afdrukken met slechts één printcartridge geïnstalleerd. Zie [Modus inktback-up](#) voor meer informatie.

Installatie-instructies

Ga als volgt te werk om een printcartridge te installeren:

1. Druk op de **Aan/uit**-knop om de printer aan te zetten.
2. Open de printerkap.
De printcartridgewagen beweegt naar de rechterzijde van de printer.
3. Druk op de printcartridge.
4. Schuif de printcartridge uit de wagen.

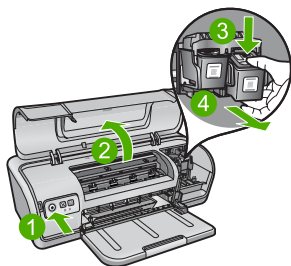

1	Op de Aan/uit-toets drukken
2	De printerkap openen
3	Op de printcartridge drukken
4	De printcartridge uit de wagen schuiven

5. Haal de vervangende printcartridge uit de verpakking en verwijder voorzichtig de kunststof tape. Houd de printcartridge zo vast dat de koperen strook zich aan de onderkant bevindt en naar de printer toe gericht is.

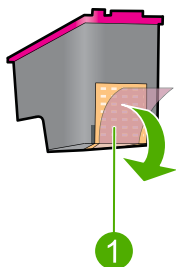

1	De beschermende tape verwijderen
---	----------------------------------

- △ **Let op** Raak de inksproeiers of de koperen contactpunten van de printcartridge niet aan. Als u dit wel doet, kunnen de spuitmondjes verstopt raken en kunnen er problemen optreden met de inkt of de elektrische verbindingen. Verwijder de koperen stroken niet. Deze zijn vereiste elektrische contactpunten.

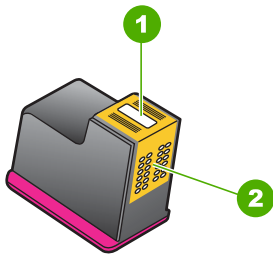

1	Inktsproeiers
2	Koperen contactpunten

- Schuif de printcartridge stevig onder een licht opwaartse hoek in de wagen totdat u weerstand voelt.

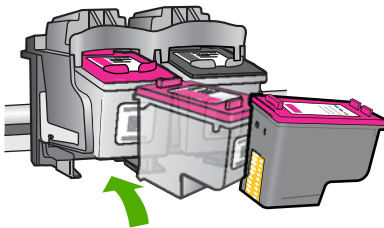

- Druk de cartridge in de wagen.
U hoort een klik wanneer de printcartridge in de juiste positie is bevestigd.
- Sluit de printerkap.
- Lijn de printcartridges uit voor een optimale afdrukkwaliteit. Zie [Printcartridges uitlijnen](#) voor meer informatie.

Zie [Printcartridges onderhouden](#) voor informatie over het bewaren van de printcartridges.

Zie [Recyclingprogramma van HP inkjet-onderdelen](#) voor informatie over het recyclen van lege printcartridges.

⚠ Waarschuwing Houd nieuwe en gebruikte printcartridges buiten het bereik van kinderen.

Printcartridges uitlijnen

Lijn de printcartridges uit nadat u een printcartridge hebt geïnstalleerd om de beste afdrukkwaliteit te verkrijgen.

Printcartridges uitlijnen

- Plaats ongebruikt gewoon wit papier van Letter- of A4-formaat in de papierlade.
- Open de [Werkset](#) van de printer.

3. Klik op **Printcartridges uitlijnen**.
4. Klik op **Uitlijnen** en volg de instructies op het scherm op.
De HP Deskjet drukt een testpagina af, lijnt de printcartridges uit en kalibreert de printer. Gooi de testpagina weg of gebruik deze voor andere doeleinden.

Printcartridges automatisch reinigen

Als uw afgedrukte pagina's vaag zijn of er inktstrepen voorkomen, zijn de printcartridges mogelijk bijna leeg of moet u deze reinigen. Zie [Een schatting van het inktniveau bekijken](#) voor meer informatie.

Als de printcartridges voldoende inkt bevatten, reinigt u de printcartridges automatisch.

Printcartridges reinigen

1. Open de [Werkset](#) van de printer.
2. Klik op **Printcartridges reinigen**.
3. Klik op **Reinigen** en volg de instructies op het scherm op.

Als na het reinigen de afdrukken nog steeds vaag zijn, reinigt u handmatig de contacten van de printcartridges. Zie [Printcartridges handmatig reinigen](#) voor meer informatie.

△ **Let op** Reinig de printcartridges alleen als het nodig is. Wanneer u de printcartridges onnodig vaak reinigt, verspilt u inkt en verkort u de levensduur van de cartridges.

Een schatting van het inktniveau bekijken

Volg deze instructies om de geschatte inktniveaus van de printcartridges die in de printer zijn geïnstalleerd, te bekijken.

 **Opmerking** Inkt uit de cartridge wordt in het afdrukproces op een aantal verschillende manieren gebruikt, onder meer bij het initialisatieproces, dat het apparaat en de cartridges voorbereidt op afdrukken, en bij de service voor de printkop, die ervoor zorgt dat de printbuisjes schoon blijven en de inkt vlot wordt aangebracht. Daarenboven blijft wat inkt in de cartridge achter nadat deze is gebruikt. Zie www.hp.com/go/inkusage voor meer informatie.

Het inktniveau controleren

1. Open de [Werkset](#) van de printer.
2. Klik op het tabblad **Geschat inktniveau**.

 **Opmerking** Als de printcartridges reeds werden gebruikt voor ze in de printer werden geplaatst, of als ze werden bijgevuld, is het mogelijk dat de geschatte inktniveaus op het tabblad **Geschat inktniveau** onjuist of niet beschikbaar zijn.

Het tabblad Geschatte inktniveaus bevat ook de bestelinformatie voor printcartridges. Om deze informatie te bekijken klikt u op de knop **Informatie over printcartridges**.

De printerbehuizing onderhouden

Omdat de HP Deskjet inkt in een fijne nevel op papier spuit, kunnen na verloop van tijd inktvlekken zichtbaar worden.

Vegen, vlekken of opgedroogde inkt van de buitenzijde verwijderen

1. Schakel de HP Deskjet uit en haal de stekker van het netsnoer uit het stopcontact.
2. Wrijf de buitenkant van de HP Deskjet schoon met een doek die u licht hebt bevochtigd met water.

△ **Let op** Gebruik geen reinigingsmiddel voor huishoudelijk gebruik. Deze kunnen oplosmiddelen bevatten die van de printer aantasten. Houd alle vloeistoffen bij de binnenkant vandaan. De metalen geleider van de printcartridgewagen mag niet worden gesmeerd. Lawaai is normaal wanneer de wagen heen en weer beweegt.

Inkt verwijderen van de huid en van kleding

Volg deze instructies op om inkt van de huid en van kleding te verwijderen:

Oppervlak	Reinigingsmethode
Huid	Was de huid op de desbetreffende plaats met een zeep met schuurmiddel.
Witte stof	Was de stof in <i>koud</i> water met bleekmiddel.
Gekleurde stof	Was de stof in <i>koud</i> water met schuimende ammonia.

△ **Let op** Gebruik altijd koud water om de inkt uit kleding te verwijderen. Door lauw of heet water kan de inkt zich aan de stof hechten.

Printcartridges handmatig reinigen

△ **Let op** Reinig de contacten van de printcartridge niet, tenzij u problemen ondervindt met de afdrukkwaliteit en andere maatregelen niet hebben geholpen. Zie [De afdrukkwaliteit is slecht](#) voor meer informatie.

Als de HP Deskjet in een stoffige omgeving wordt gebruikt, kan er zich enig vuil ophopen op de contactpunten van de printcartridges. Dit vuil kan inktstrepen veroorzaken op afgedrukte pagina's. Het probleem kan worden verholpen door de contactpunten van de printcartridge handmatig te reinigen.

Voor het reinigen van de printcartridges hebt u het volgende nodig:

- Gedistilleerd water (kraanwater kan middelen bevatten die besmettingen kunnen veroorzaken en de printcartridge kunnen beschadigen)
- Wattenstaafjes of ander zacht, pluisvrij materiaal dat niet aan de printcartridge blijft kleven

Zorg ervoor dat u tijdens het reinigen geen inkt morst op uw handen of kleding. Zie [Inkt verwijderen van de huid en van kleding](#) voor meer informatie.

Vorbereidingen voor het reinigen

1. Open de klep van de HP Deskjet.
2. Wacht tot de printcartridgewagen zich naar de rechterzijde van de HP Deskjet heeft verplaatst, niet meer beweegt en geen geluid meer maakt.
3. Verwijder de printcartridges en plaats deze op een vel papier met de koperen contactpunten naar boven.

△ **Let op** Laat de printcartridges niet langer dan een half uur buiten de HP Deskjet liggen.

Contactpunten van printcartridges handmatig reinigen

1. Bevochtig een wattenstaafje met gedistilleerd water en knijp het overtollige water uit.
2. Veeg de koperen contacten van de printcartridge voorzichtig schoon met het wattenstaafje.

△ **Let op** Raak de inksproeiers van de printcartridge niet aan. Het aanraken van de inksproeikoppen kan leiden tot verstoppingen, problemen met de inkt en slechte elektrische verbindingen.

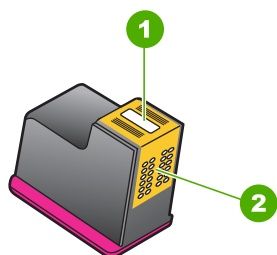

1	Inksproeiers (niet aanraken)
2	Koperen contactpunten

3. Herhaal dit proces totdat er geen inktresten of stof meer op een schoon wattenstaafje verschijnen.
4. Plaats de printcartridges in de HP Deskjet en sluit vervolgens de printerkap. Zie [Installatie-instructies](#) voor meer informatie.

Printcartridges onderhouden

Volg deze richtlijnen voor onderhoud en opslag van HP-printcartridges en voor een consistente afdrukkwaliteit goed op.

- Wanneer u een printcartridge uit de printer verwijdert, bewaart u hem altijd in een luchtdichte plastic zak om hem te beschermen en om te voorkomen dat de inkt uitdroogt.
 - Bewaar alle ongebruikte printcartridges in de oorspronkelijke verzegelde verpakking totdat u ze nodig hebt. Bewaar printcartridges op kamertemperatuur (15 - 35 °C).
 - Verwijder de kunststof tape op de inksproeiers pas als u gereed bent om de printcartridge in de printer te plaatsen. Als de kunststof tape van de printcartridge is verwijderd, mag u hem niet meer terugplaatsen. Als u de tape opnieuw bevestigt, beschadigt u de printcartridge.
-
- △ **Let op** Schakel de printer altijd uit met de Aan/uit-knop, voor u het netsnoer uittrekt of een stekkerblok uitschakelt. Op die manier kan de printer de printcartridges op de juiste manier opbergen. Laat de printcartridge die u in gebruik hebt, altijd in de printer zitten wanneer u de printer opbergt.
-

Printerwerkset

De werkset van de printer bevat een aantal handige hulpmiddelen om de prestaties van de printer te verbeteren.

Met de werkset van de printer kunt u het volgende doen:

- [Printcartridges uitlijnen](#)
- [Printcartridges automatisch reinigen](#)
- [Druk een testpagina af](#)
- [Een schatting van het inkniveau bekijken](#)

De werkset van de printer openen

1. Open het [Dialogvenster Eigenschappen voor printer](#).
2. Klik op het tabblad **Functies** en vervolgens op de knop **Printerservices**.
De werkset wordt weergegeven.

10 Winkel voor inktbenodigdheden

Zie voor een lijst met bestelnummers van printcartridges de gedrukte documentatie bij de HP Deskjet. U kunt de software die bij de HP Deskjet werd geleverd ook gebruiken om het bestelnummer van de printcartridge te weten te komen. Op de HP-website kunt u online printcartridges bestellen. Daarnaast kunt u de plaatselijke HP-leverancier contacteren om het juiste printcartridgebestelnummer voor uw apparaat te weten te komen en om printcartridges aan te kopen.

Als u papier en andere materialen van HP wilt bestellen, gaat u naar www.hp.com/buy/supplies. Selecteer uw land/regio wanneer dit wordt gevraagd, volg de aanwijzingen om uw product te selecteren en klik vervolgens op een van de koppelingen voor bestellingen op de pagina.

 **Opmerking** Momenteel zijn sommige delen van de HP-website alleen beschikbaar in het Engels.

Opmerking Online printcartridges bestellen is niet in alle landen/regio's mogelijk. Als dit in uw land/regio niet mogelijk is, vraagt u een HP-leverancier bij u in de buurt om informatie over het aanschaffen van printcartridges.

Printcartridges bestellen vanaf uw bureaublad

▲ Klik op het pictogram **HP-benodigdheden kopen** op uw bureaublad om verbinding te maken met HP SureSupply . U krijgt een lijst te zien met originele HP-afdrukbenodigdheden die compatibel zijn met uw apparaat, en ook opties om hetgeen u nodig hebt makkelijk te kopen (opties variëren per land/regio).

Als u dit pictogram van uw bureaublad hebt verwijderd, klikt u op het menu **Start**, kiest u de map **HP** en klikt u vervolgens op **Benodigdheden kopen**.

HP-verbruiksgoederen bestellen via HP Solution Center

1. Klik in de HP Solution Center op **Instellingen**, wijs **Afdrukinstellingen** aan en klik vervolgens op **Printerwerkset**.

 **Opmerking** U kunt **Printerwerkset** ook openen vanuit het dialoogvenster **Afdrukeigenschappen**. Klik in het dialoogvenster **Afdrukeigenschappen** op het tabblad **Funcities** en klik vervolgens op **Printeronderhoud**.

2. Klik op het tabblad **Geschat inktniveau**.

3. Klik op **Bestelinformatie printcartridges**.
Het bestelnummer van de printcartridge wordt weergegeven.

4. Klik op **Online bestellen**.

HP verzendt uitgebreide gegevens over de printer, waaronder het modelnummer, het serienummer en de inktniveaus naar een geautoriseerde online handelaar. De benodigde toebehoren zijn vooraf geselecteerd. U kunt de hoeveelheden wijzigen, items toevoegen of verwijderen, en vervolgens naar de kassa gaan.

11 Problemen oplossen

- [Foutberichten](#)
- [Installatieproblemen](#)
- [De lampjes van de printer zijn aan of knipperen](#)
- [De printer drukt niet af](#)
- [Documenten worden langzaam afgedrukt](#)
- [Problemen met printcartridges](#)
- [Papierproblemen](#)
- [Foto's worden niet juist afgedrukt](#)
- [Problemen met het afdrukken van documenten zonder rand](#)
- [De afdrukkwaliteit is slecht](#)
- [Het document is verkeerd afgedrukt](#)
- [Als zich problemen blijven voordoen](#)

Foutberichten

Indien een foutbericht op het computerscherm verschijnt, moet u volgende onderwerpen raadplegen om een oplossing te vinden:

- [Foutberichten i.v.m. printcartridge](#)
- [Het bericht "Foute papiersoort" of "Papierformaat"](#)
- [Het papier is op](#)
- [Er is een fout opgetreden bij het schrijven naar de USB-poort](#)
- [Er kan geen bidirectionele verbinding tot stand worden gebracht of Printer reageert niet](#)

Foutberichten i.v.m. printcartridge

Als u een foutbericht krijgt omtrent een printcartridge, bekijkt u een van de volgende onderwerpen:

- [Foute printcartridge of printcartridge ontbreekt](#)
- [Bericht over problemen met printcartridges](#)
- [De cartridgewagen zit vast](#)
- [De printcartridge bevindt zich in de verkeerde sleuf](#)
- [De printcartridges zijn niet van HP](#)
- [Een Originele HP-cartridge die eerder al werd gebruikt](#)
- [Oorspronkelijke HP-inkt is op](#)
- [Cartridge bijna leeg](#)
- [Afdrukken in de modus inktback-up](#)

Foute printcartridge of printcartridge ontbreekt

De printer kan alleen afdrukken als de juiste printcartridges zijn geïnstalleerd. Als een foutbericht over printcartridges wordt weergegeven, kunnen een of beide printcartridges niet in de printer worden gebruikt.

Volg de instructies in [Foutberichten i.v.m. printcartridges oplossen](#) om het probleem te verhelpen.

Bericht over problemen met printcartridges

De printer kan niet afdrucken als de printcartridges defect zijn of niet correct zijn geïnstalleerd.

Als u een bericht ontvangt dat er een probleem is met een printcartridge, volgt u de instructies in [Foutberichten i.v.m. printcartridges oplossen](#) om het probleem te verhelpen.

De cartridgewagen zit vast

Als de printer ophoudt tijdens het afdrucken van een document, volgt u de instructies in [De wagen van de printcartridge beweegt niet](#).

De printcartridge bevindt zich in de verkeerde sleuf

Oplossing: Installeer de driekleurenprintcartridge altijd aan de linkerkant van de printcartridgewagen.

Installeer de zwarte printcartridge aan de rechterkant van de printcartridgewagen.

Oorzaak: Als u dit foutbericht hebt ontvangen, bevond de printcartridge zich aan de verkeerde kant van de printcartridgewagen.

De printcartridges zijn niet van HP

Oplossing: Volg de instructies op het computerscherm om door te gaan of om de aangegeven printcartridges te vervangen. Zie [Printcartridges vervangen](#) voor meer informatie.

Wij raden u aan originele HP-printcartridges te gebruiken. Originale HP-printcartridges zijn speciaal ontworpen voor HP-printers en ook getest in HP-printers. U kunt er daarom van op aan dat u met deze printcartridges keer op keer fantastische resultaten krijgt.

 **Opmerking** HP kan de kwaliteit of betrouwbaarheid van materiaal dat niet van HP is, niet garanderen. Onderhoud of herstellingen aan de printer die nodig zijn door het gebruik van dergelijk materiaal, worden niet gedekt door de garantie.

Als u meent dat u originele HP-printcartridges hebt aangeschaft, gaat u naar:

www.hp.com/go/anticounterfeit

Oorzaak: Het product heeft gedecteerd dat er een printcartridge werd geplaatst die niet van HP is.

Een Originale HP-cartridge die eerder al werd gebruikt

Oplossing: Controleer de afdrukkwaliteit van de huidige afdrukaak. Als de kwaliteit goed is, volgt u de instructies op het computerscherm om door te gaan.

De inktniveaus zijn mogelijk niet beschikbaar voor de aangegeven printcartridges. Waarschuwingen en indicatoren voor het inktniveau bieden uitsluitend schattingen

om te kunnen plannen. Wanneer u een waarschuwingsbericht voor een laag inktniveau krijgt, overweeg dan om een vervangcartridge klaar te houden om eventuele afdrukvertragingen te vermijden. U hoeft de printcartridges niet te vervangen voor de afdrukkwaliteit onaanvaardbaar wordt.

Oorzaak: Een originele HP-printcartridge werd eerder al gebruikt in een andere printer.

Oorspronkelijke HP-inkt is op

Oplossing: Volg de instructies op het computerscherm om door te gaan of om de aangegeven printcartridges te vervangen. Zie [Printcartridges vervangen](#) voor meer informatie.

De inktniveaus zijn mogelijk niet beschikbaar voor de aangegeven printcartridges. Waarschuwingen en indicatoren voor het inktniveau bieden uitsluitend schattingen om te kunnen plannen. Wanneer u een waarschuwingsbericht voor een laag inktniveau krijgt, overweeg dan om een vervangcartridge klaar te houden om eventuele afdrukvertragingen te vermijden. U hoeft de printcartridges niet te vervangen voor de afdrukkwaliteit onaanvaardbaar wordt.

Wij raden u aan originele HP-printcartridges te gebruiken. Originele HP-printcartridges zijn speciaal ontworpen voor HP-printers en ook getest in HP-printers. U kunt er daarom van op aan dat u met deze printcartridges keer op keer fantastische resultaten krijgt.

 **Opmerking** HP kan de kwaliteit of betrouwbaarheid van materiaal dat niet van HP is, niet garanderen. Onderhoud of herstellingen aan de printer die nodig zijn door het gebruik van dergelijk materiaal, worden niet gedekt door de garantie.

Als u meent dat u originele HP-printcartridges hebt aangeschaft, gaat u naar:

www.hp.com/go/anticounterfeit

Oorzaak: De oorspronkelijke HP-inkt in de aangegeven printcartridges is op.

Cartridge bijna leeg

Oplossing: Waarschuwingen en indicatoren voor het inktniveau bieden uitsluitend schattingen om te kunnen plannen. Wanneer u een waarschuwingsbericht voor een laag inktniveau krijgt, overweeg dan om een vervangcartridge klaar te houden om eventuele afdrukvertragingen te vermijden. U hoeft de printcartridges niet te vervangen voor de afdrukkwaliteit onaanvaardbaar wordt. Als u een opnieuw gevulde of herstelde printcartridge gebruikt, of een cartridge die in een andere printer werd gebruikt, is de inktniveau-indicator mogelijk onnauwkeurig of onbeschikbaar.

Zie [Printcartridges vervangen](#) voor meer informatie over het vervangen van printcartridges.

Oorzaak: Minstens een van de printcartridges wordt als bijna leeg beschouwd en moet waarschijnlijk binnenkort worden vervangen.

Afdrukken in de modus inktback-up

Oplossing: Als het bericht verschijnt dat in de modus inktback-up wordt afgedrukt en er zijn twee printcartridges in de printer geïnstalleerd, controleert u of de beschermende kunststof tape van de printcartridges is verwijderd. Wanneer de contacten van een printcartridge worden bedekt door de kunststof tape, kan de printer de printcartridge niet detecteren.

De plastic tape van een printcartridge verwijderen

- ▲ Houd de printcartridge zodanig dat de koperen strook zich aan de onderkant bevindt en naar de printer toe is gericht, verwijder vervolgens voorzichtig de plastic tape.

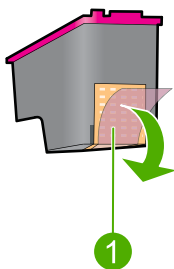

1	De beschermende tape verwijderen
---	----------------------------------

- △ **Let op** Raak de inktspoeiers of de koperen contactpunten van de printcartridge niet aan. Als u dit wel doet, kunnen de spuitmondjes verstopt raken en kunnen er problemen optreden met de inkt of de elektrische contacten. Verwijder de koperen stroken niet. Deze zijn vereiste elektrische contactpunten.

Oorzaak: Wanneer de printer detecteert dat slechts één printcartridge is geïnstalleerd, wordt de modus inktback-up geactiveerd. U kunt in deze modus met één printcartridge afdrukken, maar het afdrukken verloopt langzamer en de kwaliteit van de afdrukken is minder goed.

Het bericht "Foute papiersoort" of "Papierformaat"

Wanneer u #10-enveloppen afdrukt vanuit de enveloppetool in Microsoft Word, wordt de fout **Foute papiersoort** of **Papierformaat** weergegeven en beginnen de lampjes Doorgaan en Printraidge te knipperen.

Probeer het volgende:

- [Oplossing 1: druk op de Doorgaan-knop](#)
- [Oplossing 2: stel het papierformaat uitsluitend in Microsoft Word](#)

Oplossing 1: druk op de Doorgaan-knop

Oplossing: Druk na de foutberichten op de knop **Doorgaan**. Op die manier wordt de enveloppe correct bedrukt.

Als het probleem hiermee niet is verholpen, probeert u de volgende oplossing.

Oplossing 2: stel het papierformaat uitsluitend in Microsoft Word

Oplossing: In Microsoft Word stelt u, voor u enveloppen afdrukt, het papierformaat in op #10 in het tabblad **Functies** in het dialoogvenster **Printervoorkeuren**.

 **Opmerking** Stel het papierformaat niet in via de map Printers of via het printerpictogram naast de klok in de rechter benedenhoek van het scherm, want dit heeft invloed op de toepassingen. Stel het papierformaat uitsluitend in Microsoft Word.

Als u het papierformaat wilt instellen in Microsoft Word, gaat u als volgt te werk

1. Klik op **Bestand** in Microsoft Word en vervolgens op **Afdrukken**.
2. Zorg ervoor dat u de juiste printer hebt geselecteerd en klik dan op **Eigenschappen**.
3. Klik op het tabblad **Functies**.
4. Selecteer **Envelop #10** in de vervolgkeuzelijst **Formaat**.
5. Klik op **OK** in het dialoogvenster Printereigenschappen.
6. Klik op **Annuleren** in het dialoogvenster Afdrukken.
7. Druk de envelop af met de functie Enveloppen en labels in Microsoft Word. De envelop zou zonder fouten moeten worden bedrukt.

 **Opmerking** Als u klaar bent met het afdrukken van de enveloppen stelt u het papierformaat opnieuw op de standaard afdrুকinstellingen in.

Het papier is op

Als het bericht verschijnt dat het papier op is, volgt u de instructies in [Papier is op](#) op.

Er is een fout opgetreden bij het schrijven naar de USB-poort

De printer ontvangt mogelijk geen correcte gegevens van een ander USB-apparaat of een USB-hub. Sluit de printer direct op de USB-poort van de computer aan.

Er kan geen bidirectionele verbinding tot stand worden gebracht of Printer reageert niet

De printer kan mogelijk niet met de computer communiceren als de USB-kabel te lang is.

Als u dit foutbericht ontvangt, dient u ervoor te zorgen dat de USB-kabel niet langer is dan 3 meter.

 **Opmerking** Gebruik voor de beste afdrুকprestaties een USB 2.0-compatibele kabel.

Installatieproblemen

Als het software-installatieprogramma stopt of vastloopt, raadpleegt u de volgende onderwerpen voor meer informatie:

- [Installatieprogramma stopt](#)
- [Bericht "Onbekend apparaat" verschijnt](#)
- [Printernaam verschijnt niet](#)

Als u problemen blijft ondervinden, bezoekt u de technische ondersteuning van HP op www.hp.com/support.

Installatieprogramma stopt

Oorzaak: Als het installatieprogramma stopt tijdens het zoeken naar nieuwe hardware, veroorzaakt een van de volgende zaken een communicatieprobleem:

- De USB-kabel is oud of defect.
- Er is software, bijvoorbeeld een antivirusprogramma, actief.
- Er is een ander apparaat, bijvoorbeeld een scanner, op de computer aangesloten.

Oplossing:

Het probleem verhelpen

1. Zorg dat er geen andere USB-apparaten dan de printer, het toetsenbord en de muis op de computer zijn aangesloten.
2. Koppel de USB-kabel los en sluit deze weer aan.
3. Zorg dat de printer rechtstreeks is aangesloten op een USB-poort op de computer (en niet via een USB-hub).
4. Als het installatieprogramma de printer dan nog niet kan vinden, vervangt u de USB-kabel en gaat u door naar de volgende stap.
5. Klik op **Annuleren** en start dan de computer opnieuw op.
6. Schakel de printer uit en koppel de USB-kabel en het netsnoer los.
7. Sluit alle antivirusprogramma's of andere programma's af die momenteel op de computer actief zijn.



Opmerking Volg de instructies van de betreffende fabrikant voor het afsluiten van een antivirusprogramma.

8. Installeer de printersoftware opnieuw:
 - a. Plaats de cd-rom met printersoftware in het cd-romstation.
 - b. Volg de aanwijzingen op het scherm. Wanneer het installatieprogramma dit aangeeft, sluit u de USB-kabel en het netsnoer aan op de printer, en zet u de printer aan.



Opmerking Sluit de USB-kabel niet aan voordat u daarom wordt gevraagd.

- c. Volg de aanwijzingen op het scherm om de installatie te voltooien.
 9. Start het antivirusprogramma opnieuw.
-

Bericht "Onbekend apparaat" verschijnt

Oorzaak: Tijdens het installeren kan het bericht "Onbekend apparaat" worden weergegeven wanneer u een USB-kabel aansluit tussen de printer en de computer. Een mogelijke oorzaak hiervoor kan een defecte USB-kabel zijn.

Oplossing:

 **Opmerking** Dit is geen probleem als u Windows 2000 gebruikt. Als u Windows 2000 gebruikt wanneer dit bericht verschijnt, kunt u doorgaan met de software-installatie.

Het probleem verhelpen

1. Koppel de USB-kabel los van de printer.
2. Koppel het netsnoer los van de printer.
3. Wacht ongeveer 30 seconden.
4. Sluit het netsnoer weer aan op de printer.
5. Sluit de USB-kabel opnieuw aan op de printer.
6. Als het bericht "Onbekend apparaat" nog steeds wordt weergegeven, vervangt u de USB-kabel.

Printernaam verschijnt niet

Oplossing: Als het lijkt alsof de printersoftware op de juiste manier is geïnstalleerd, maar de naam van de printer niet verschijnt in de lijst met printers wanneer u op **Afdrukken** klikt in het menu **Bestand** of in de map Printers in het Configuratiescherm, probeert u de printersoftware opnieuw te installeren.

De printersoftware opnieuw installeren

1. Sluit alle antivirusprogramma's of andere programma's af die momenteel op de computer actief zijn.

 **Opmerking** Volg de instructies van de betreffende fabrikant voor het afsluiten van een antivirusprogramma.

2. Verwijder de printersoftware van de computer:
 - a. Plaats de cd met printersoftware in het cd-romstation en volg de aanwijzingen op het scherm.

 **Opmerking** Als het installatieprogramma niet automatisch start, klikt u op de letter van het cd-romstation in Windows Verkenner en dubbelklikt u op het bestand setup.exe. Dubbelklik bijvoorbeeld op D:\setup.exe.

- b. Klik op **Alles verwijderen** wanneer dat wordt aangegeven.
3. Installeer de printersoftware opnieuw:
 - a. Plaats de cd-rom met printersoftware in het cd-romstation.
 - b. Volg de aanwijzingen op het scherm om de installatie te voltooien.
 4. Start het antivirusprogramma opnieuw.

De lampjes van de printer zijn aan of knipperen

De printerlampjes geven de status van de printer aan.



1	Aan/uit-lampje
2	Doorgaan-lampje
3	Statuslichtjes van de printcartridges

Om het probleem op te lossen waardoor de lampjes knipperen, klikt u op de juiste link.

 **Opmerking** Er kunnen meerdere redenen zijn waarom de printerlampjes knipperen, dus u krijgt dan ook meerdere oplossingen.

- [Aan/uit-lampje knippert](#)
- [Doorgaan-lampje knippert](#)
- [De lampjes Aan/uit en Doorgaan knipperen](#)
- [Statuslampjes printcartridge branden of knipperen](#)

Aan/uit-lampje knippert

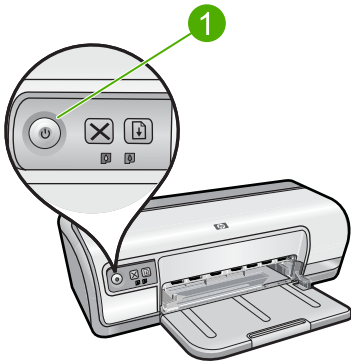

1 Aan/uit-lampje

Als het Aan/uit-lampje knippert, bereidt de printer zich voor op het afdrukken. Het lampje stopt met knipperen wanneer de printer alle gegevens heeft ontvangen.

Doorgaan-lampje knippert

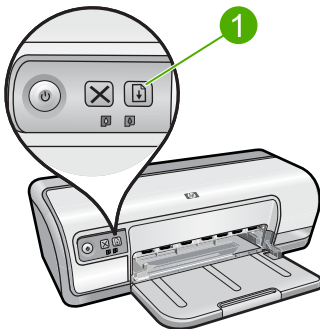

1 Doorgaan-lampje

Als het Doorgaan-lampje knippert, controleert u of er sprake is van de volgende situaties:

- De printer bevat mogelijk geen papier meer.
Plaats papier in de invoerlade en druk op de knop **Doorgaan**.
- Er is mogelijk een papierstoring.
Zie [Papierstoring](#) voor informatie over het verhelpen van een papierstoring.
- Het is mogelijk dat de printer is opgehouden met afdrukken.
Zie [De wagen van de printcartridge beweegt niet](#) voor meer informatie over het verhelpen van het probleem.

De lampjes Aan/uit en Doorgaan knippen

De printer moet mogelijk opnieuw worden opgestart.

1. Druk op de **Aan/uit**-knop om de printer uit te schakelen en druk nogmaals op de **Aan/uit**-knop om de printer opnieuw te starten.
Ga naar stap 2 als de lampjes blijven knippen.
2. Druk op de **Aan/uit**-knop om de printer uit te zetten.
3. Verwijder het netsnoer van de printer uit het stopcontact.
4. Sluit het netsnoer van de printer weer op het stopcontact aan.
5. Druk op de **Aan/uit**-knop om de printer aan te zetten.

Statuslampjes printcartridge branden of knippen

De printer heeft twee statuslichtjes voor de printcartridges.

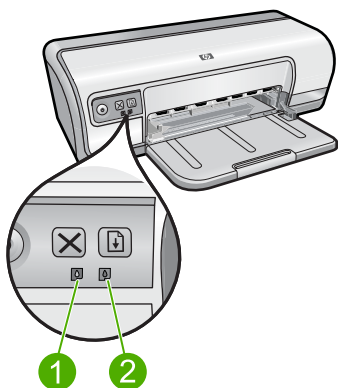

1. Het linker statuslampje stelt de driekleurenprintcartridge voor, die links in de printcartridgewagen is geïnstalleerd.
2. Het rechter statuslampje geeft de status aan van de zwarte printcartridge, die zich rechts in de printcartridgewagen bevindt.

Indien een of beide statuslampjes printcartridge branden en niet knippen

- Controleer of de inkt van de printcartridge bijna op is. Zie [Een schatting van het inktniveau bekijken](#) voor meer informatie.



Opmerking Waarschuwingen en indicatoren voor het inktniveau bieden uitsluitend schattingen om te kunnen plannen. Wanneer u een waarschuwingsbericht voor een laag inktniveau krijgt, overweeg dan om een vervangcartridge klaar te houden om eventuele afdrukvertragingen te vermijden. U hoeft de printcartridges niet te vervangen voor de afdrুকwaliteit onaanvaardbaar wordt.

- Als beide printcartridges nog voldoende inkt bevatten, drukt u op de knop **Doorgaan**. Als het statuslichtje van de printcartridges blijft branden, zet u de printer uit en weer aan.

Indien een of beide statuslampjes printcartridge branden en knipperen

- Het linker statuslampje knippert als de driekleurenprintcartridge (links) het probleem veroorzaakt, het rechter lampje knippert als de zwarte printcartridge (rechts) het probleem veroorzaakt. Zie [Foutberichten i.v.m. printcartridges oplossen](#) om de fout als gevolg van een probleem met de printcartridge op te lossen.
- Als beide lampjes knipperen, controleert u of de juiste printcartridges werden geplaatst. Zie [Installatie-instructies](#) voor meer informatie.
- Zie [Richtlijnen voor het afdrukken zonder rand](#) als u een document zonder randen aan het afdrukken bent, terwijl het lampje gaat knipperen.

Anders volgt u deze stappen op:

1. Open de printerkap, verwijder de printcartridge aan de rechterzijde en sluit vervolgens de kap.
2. Voer een van de volgende stappen uit:
 - Indien het statuslampje voor de netstroom knippert: open de kap, plaats de zojuist verwijderde printcartridge weer terug en haal vervolgens de andere printcartridge uit de printer. Ga door met stap 3.
 - Indien het statuslampje voor de netstroom uit is: er is een probleem met de printcartridge die u hebt verwijderd. Ga door met stap 3.
3. Reinig de printcartridge [handmatig](#).
Plaats de printcartridge na het reinigen weer terug in de printer.
Als het lichtje blijft knipperen, moet u [de printcartridge vervangen](#).

De printer drukt niet af

Als de printer niet afdrukt, moet u volgende onderwerpen raadplegen voor meer informatie:

- [Controleer het volgende](#)
- [Er kan niet worden afgedrukt](#)
- [Als de printer nog steeds niet afdrukt](#)

Controleer het volgende

Controleer de volgende omstandigheden als de printer niet afdrukt:

- Is de printer aangesloten op een stopcontact?
- Zitten de kabels goed vast?
- Staat de printer aan?
- De printer bevat de juiste printcartridges voor de printer en deze zijn correct geïnstalleerd.
[Zie Printcartridges en Installatie-instructies](#) voor meer informatie.
- Is papier of ander afdrukmateriaal correct in de papierlade geladen?
- Is de kap van de printer gesloten?
- Is de achterklep bevestigd?

Er kan niet worden afgedrukt

Probeer het volgende:

- [Oplossing 1: controleer of de printer aanstaat](#)
- [Oplossing 2: druk een testpagina af](#)
- [Oplossing 3: Taken uit de afdrukwachtrij verwijderen](#)
- [Oplossing 4: De printerkabelaansluiting controleren](#)
- [Oplossing 5: controleer de printdriver](#)
- [Oplossing 6: bepaal of de werking van de printer is onderbroken of de printer offline is](#)
- [Oplossing 7: verwijder de taken manueel uit de afdrukwachtrij](#)
- [Oplossing 8: start de printspooler opnieuw op](#)
- [Oplossing 9: controleer of de softwareapplicatie het probleem veroorzaakt](#)

Oplossing 1: controleer of de printer aanstaat

Oplossing: Controleer het Aan/Uit-lampje op de voorzijde van de printer. Als het lampje niet brandt, is de printer uitgeschakeld. Zorg dat het netsnoer stevig is aangesloten op de printer en een stopcontact. Druk op de **Aan/uit-knop** om de printer in te schakelen.

Oorzaak: Het apparaat stond uit.

Als het probleem hiermee niet is verholpen, probeert u de volgende oplossing.

Oplossing 2: druk een testpagina af

Oplossing: Druk een testpagina af om te zien of het apparaat kan afdrukken en in verbinding staat met de computer.

Een testpagina afdrukken

1. Plaats ongebruikt gewoon wit papier van Letter- of A4-formaat in de papierlade.
2. Open de [Werkset](#) van de printer.
3. Klik op de knop **Testpagina afdrukken** op het tabblad Apparatservice. Het dialoogvenster Testpagina afdrukken verschijnt.
4. Klik op de knop **Pagina afdrukken**.
Gooi de testpagina weg of gebruik deze voor andere doeleinden.

Als de testpagina mislukt, controleert u of u het apparaat goed hebt opgesteld. Raadpleeg de Installatiegids die bij het product zat, voor informatie over de opstelling.

Oorzaak: Het product werd niet goed opgesteld.

Als het probleem hiermee niet is verholpen, probeert u de volgende oplossing.

Oplossing 3: Taken uit de afdrukwachtrij verwijderen

Oplossing: Start uw computer opnieuw op om de afdrukwachtrij leeg te maken.

De afdrukwachtrij leegmaken

1. Start uw computer opnieuw op.
2. Nadat de computer opnieuw is opgestart, controleert u de wachtrij.
 - a. Ga, afhankelijk van het besturingssysteem, op een van de volgende manieren te werk:
 - Windows Vista: klik op de taakbalk van Windows op **Start**, klik op **Configuratiescherm** en klik op **Printers**.
 - Windows XP: klik op de taakbalk van Windows op **Start**, klik op **Configuratiescherm** en klik op **Printers en faxapparaten**.
 - Windows 2000: klik op de taakbalk van Windows op **Start**, wijs **Instellingen** aan en klik op **Printers**.
 - b. Dubbelklik op het pictogram van uw apparaat om de afdrukwachtrij te openen. Als er geen afdruktaken in behandeling zijn, is het probleem mogelijk opgelost.
3. Probeer nogmaals af te drukken.

Oorzaak: De computer moest opnieuw worden opgestart om de afdrukwachtrij leeg te maken.

Als het probleem hiermee niet is verholpen, probeert u de volgende oplossing.

Oplossing 4: De printerkabelaansluiting controleren

Oplossing: Koppel de USB-kabel los van de computer en het apparaat, en sluit hem opnieuw aan.

De USB-kabel loskoppelen en weer aansluiten

1. Koppel de USB-kabel los van het apparaat.
2. Koppel de USB-kabel los van de computer.
3. Laat de USB-kabel gedurende 5-6 seconden liggen.
4. Sluit de USB-kabel aan op het apparaat en de computer.

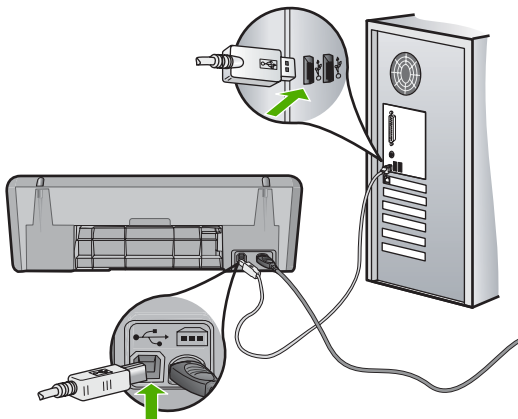

Na het opnieuw aansluiten moet het apparaat beginnen met de taken in de afdrukwachtrij.

 **Opmerking** Controleer of de hub is ingeschakeld als u het apparaat aansluit via een USB-hub. Als de hub aan staat, sluit u het apparaat rechtstreeks op uw computer aan.

5. Als het product niet automatisch begint af te drukken, start u nog een afdrukaak.

Oorzaak: De USB-kabel moest worden losgekoppeld.

Als het probleem hiermee niet is verholpen, probeert u de volgende oplossing.

Oplossing 5: controleer de printdriver

Oplossing: Controleer of het apparaat als standaardprinter is ingesteld en of het de juiste printerdriver gebruikt.

Controleren of het apparaat als de standaardprinter is ingesteld

- Ga, afhankelijk van het besturingssysteem, op een van de volgende manieren te werk:
 - Windows Vista: klik op de taakbalk van Windows op **Start**, klik op **Configuratiescherm** en klik op **Printers**.
 - Windows XP: klik op de taakbalk van Windows op **Start**, klik op **Configuratiescherm** en klik op **Printers en faxapparaten**.
 - Windows 2000: klik op de taakbalk van Windows op **Start**, wijs **Instellingen** aan en klik op **Printers**.
- Controleer of het juiste apparaat als de standaardprinter is ingesteld. Naast de standaardprinter staat een vinkje in een zwarte cirkel.
- Als het foute apparaat als standaardprinter is ingesteld, klikt u met de rechter muisknop op het juiste apparaat en selecteert u **Instellen als standaard**.

De printdriver controleren

- Ga, afhankelijk van het besturingssysteem, op een van de volgende manieren te werk:
 - Windows Vista: klik op de taakbalk van Windows op **Start**, klik op **Configuratiescherm** en klik op **Printers**.
 - Windows XP: klik op de taakbalk van Windows op **Start**, klik op **Configuratiescherm** en klik op **Printers en faxapparaten**.
 - Windows 2000: klik op de taakbalk van Windows op **Start**, wijs **Instellingen** aan en klik op **Printers**.
- Klik met de rechtermuisknop op het pictogram naast het apparaat en selecteer **Eigenschappen**.
- Klik op het tabblad **Poorten** om te controleren of het apparaat de juiste poort gebruikt.
De poort die door het apparaat wordt gebruikt, is gemarkeerd en aangevinkt. Het apparaat moet zijn ingesteld op het gebruik van een DOT4-poort of de USB00X-poort (waarbij X wordt vervangen door een nummer).

4. Als het apparaat de verkeerde poort gebruikt, klikt u op de juiste poort om ze te selecteren.
De poort die op dit ogenblik door het apparaat wordt gebruikt, is gemarkeerd en aangevinkt.
5. Klik op het tabblad **Geavanceerd**.
6. Controleer de driver weergegeven in het vervolgkeuzemenu **Driver** om na te gaan of het apparaat de juiste driver gebruikt.
De naam van uw apparaat moet zijn weergegeven als de driver.
7. Als de verkeerde driver is geselecteerd, selecteert u de juiste driver in het vervolgkeuzemenu **Driver**.
8. Klik op **OK** om uw wijzigingen op te slaan.

Oorzaak: Als er meer dan een printer op de computer was geïnstalleerd, kan het zijn dat de printer die in gebruik was niet de standaardprinter was of dat de verkeerde driver werd geconfigureerd.

Als het probleem hiermee niet is verholpen, probeert u de volgende oplossing.

Oplissing 6: bepaal of de werking van de printer is onderbroken of de printer offline is

Oplissing: Controleer of de werking van het apparaat niet is onderbroken en of het apparaat niet offline is.

Controleren of de werking van de printer is onderbroken of de printer offline is

1. Ga, afhankelijk van het besturingssysteem, op een van de volgende manieren te werk:
 - Windows Vista: Klik op de taakbalk van Windows op **Start**, klik op **Configuratiescherm** en klik op **Printers**.
 - Windows XP: Klik op de taakbalk van Windows op **Start**, klik op **Configuratiescherm** en klik op **Printers en faxapparaten**.
 - Windows 2000: Klik op de taakbalk van Windows op **Start**, wijs **Instellingen** aan en klik op **Printers**.
2. Dubbelklik op het pictogram van uw apparaat om de afdrukwachtrij te openen.
3. Zorg ervoor dat in het menu **Printer Afdrukken onderbreken** of **Printer offline gebruiken** niet is aangevinkt. Als een ervan of beide wel zijn geselecteerd, verwijder het vinkje dan door erop te klikken. Als het menu de optie **Printer online gebruiken** bevat, selecteer dan die optie om er een vinkje naast te zetten.
4. Als u wijzigingen hebt doorgevoerd, probeert u opnieuw af te drukken.

Oorzaak: De werking van het apparaat was onderbroken of het apparaat was offline.

Als het probleem hiermee niet is verholpen, probeert u de volgende oplossing.

Oplossing 7: verwijder de taken manueel uit de afdrukwachtrij

Oplossing: Maak de afdrukwachtrij manueel leeg.

De afdrukwachtrij manueel leegmaken

1. Ga, afhankelijk van het besturingssysteem, op een van de volgende manieren te werk:
 - Windows Vista: klik op de taakbalk van Windows op **Start**, klik op **Configuratiescherm** en klik op **Printers**.
 - Windows XP: klik op de taakbalk van Windows op **Start**, klik op **Configuratiescherm** en klik op **Printers en faxapparaten**.
 - Windows 2000: klik op de taakbalk van Windows op **Start**, wijs **Instellingen** aan en klik op **Printers**.
2. Dubbelklik op het pictogram van uw apparaat om de afdrukwachtrij te openen.
3. Klik in het menu **Printer** op **Alle documenten annuleren** of op **Afdrukdokument verwijderen** en klik vervolgens op **Ja** om te bevestigen.
4. Als er nog steeds documenten in de wachtrij staan, start u de computer opnieuw op en probeert u daarna opnieuw af te drukken.
5. Controleer de afdrukwachtrij nogmaals om te zien of ze leeg is en probeer vervolgens opnieuw af te drukken.
Als de afdrukwachtrij niet leeg is, of als ze leeg is maar de afdruktaken nog steeds niet worden uitgevoerd, gaat u over naar de volgende oplossing.

Oorzaak: De wachtrij moest manueel worden leeggemaakt.

Als het probleem hiermee niet is verholpen, probeert u de volgende oplossing.

Oplossing 8: start de printspooler opnieuw op

Oplossing: Start de printspooler opnieuw op.

De printspooler stoppen en opnieuw starten

1. Ga, afhankelijk van het besturingssysteem, op een van de volgende manieren te werk:
 - Windows XP en Vista: klik op de Windows-taakbalk op **Start** en klik vervolgens op **Configuratiescherm**.
 - Windows 2000: klik op de Windows-taakbalk op **Start**, ga naar **Instellingen** en klik vervolgens op **Configuratiescherm**.
2. Dubbelklik op **Beheerinstrumenten** en vervolgens op **Services**.
3. Scrol naar beneden in de lijst en klik op **Printspooler** en vervolgens op **Stoppen** om de service te stoppen.
4. Klik op **Start** en vervolgens op **OK** om de service opnieuw te starten.
5. Start de computer opnieuw op en probeer daarna opnieuw af te drukken.

Oorzaak: De printspooler moest worden herstart.

Als het probleem hiermee niet is verholpen, probeert u de volgende oplossing.

Oplossing 9: controleer of de softwareapplicatie het probleem veroorzaakt

Oplossing: Controleer of de softwareapplicatie het probleem veroorzaakt.

De softwareapplicatie controleren

1. Sluit de softwareapplicatie en open ze weer.
2. Probeer opnieuw af te drukken vanaf de softwareapplicatie.



Opmerking Mogelijk wordt afdrucken vanuit een DOS-applicatie niet door de printer ondersteund. Ga na of de software een op Windows gebaseerd programma of een op DOS gebaseerd programma is. Dat kunt u doen door de systeemvereisten van het programma te controleren.

3. Probeer af te drukken vanuit Kladblok om te zien of het probleem bij de softwareapplicatie of bij de driver zit.

Afdrukken vanuit Kladblok

- a. Klik op de taakbalk van Windows op **Start** en klik vervolgens op **Programma's of Alle programma's**.
 - b. Klik op **Bureau-accessoires** en vervolgens op **Kladblok**.
 - c. Typ een paar tekens tekst in Kladblok.
 - d. Klik op **Bestand** en vervolgens op **Afdrukken**.
4. Als u wel vanuit Kladblok maar niet vanuit de softwareapplicatie kunt afdrucken, neem dan contact op met de fabrikant van de applicatie.

Oorzaak: De softwareapplicatie heeft gefaald of kon niet correct samenwerken met de printdriver.

Als de printer nog steeds niet afdrukt

1. Selecteer het onderwerp dat het beste overeenkomt met het probleem:
 - [Papierstoring](#)
 - [Papier is op](#)
 - [De wagen van de printcartridge beweegt niet](#)
2. Als de printer nog steeds niet afdrukt, start u de computer opnieuw op.

Documenten worden langzaam afgedrukt

Indien de printer traag afdrukt, kunnen hiervoor verschillende redenen bestaan. Klik op een van de volgende onderwerpen voor meer informatie:

- [Er zijn meerdere softwareprogramma's geopend](#)
- [Complexe documenten, illustraties of foto's worden afgedrukt](#)
- [Afdrukmodus Beste of Maximum dpi is geselecteerd](#)
- [Printer staat in de modus inktback-up](#)
- [Printersoftware moet worden bijgewerkt](#)
- [Computer voldoet niet aan de systeemvereisten](#)

Er zijn meerdere softwareprogramma's geopend

De computer heeft niet voldoende bronnen om de printer op optimale snelheid te kunnen laten werken.

Als u de snelheid van de printer wilt verhogen, sluit u alle overbodige softwareprogramma's af.

Complexe documenten, illustraties of foto's worden afgedrukt

Documenten die illustraties of foto's bevatten, worden langzamer afgedrukt dan tekstdocumenten.

Afdrukmodus Beste of Maximum dpi is geselecteerd

De printer drukt langzamer af als **Beste** of **Maximum dpi** als afdrukkwaliteit is geselecteerd. Om de afdruksnelheid te vergroten moet u een andere afdrukkwaliteitsmodus kiezen.

Printer staat in de modus inktback-up

Het is mogelijk dat de printer langzamer afdrukt als deze zich in de modus inktback-up bevindt. Zie [Modus inktback-up](#) voor meer informatie.

Als u de afdruksnelheid wilt verhogen, gebruikt u twee printcartridges in de printer.

Printersoftware moet worden bijgewerkt

Het is mogelijk dat de printersoftware is verouderd.

Zie [Updates voor de printersoftware downloaden](#) voor informatie over het bijwerken van de printersoftware.

Computer voldoet niet aan de systeemvereisten

Als uw computer onvoldoende RAM of onvoldoende vrije ruimte op de vaste schijf heeft, neemt de verwerking door de printer meer tijd in beslag.

1. Controleer of de ruimte op de vaste schijf, het RAM-geheugen en de processorsnelheid overeenkomen met de systeemvereisten.
De systeemvereisten staan vermeld in het Leesmij-bestand dat bij de printer is geleverd.
2. Maak ruimte vrij op de vaste schijf door ongewenste bestanden te verwijderen.

Problemen met printcartridges

Wanneer de printer traag wordt of niet meer kan afdrukken kan er een probleem zijn met de printcartridge. Klik op een van de volgende onderwerpen voor meer informatie:

- [Foutberichten i.v.m. printcartridges oplossen](#)
- [De wagen van de printcartridge beweegt niet](#)

Foutberichten i.v.m. printcartridges oplossen

Nadat u een printcartridge hebt geplaatst, beginnen een of beide statuslampjes van de printcartridges te knipperen. De printer drukt niet af. Mogelijk er verschijnt één van de volgende berichten op uw computerscherm:

Problemen met printcartridges

Verkeerde printcartridge(s)

Verkeerd geplaatste printcartridge(s)

Printcartridge(s) ontbreken

 **Opmerking** In de onderstaande procedures wordt de problematische printcartridge met het knipperende waarschuwingslampje aangegeven. Het linker statuslampje knippert als de driekleurenprintcartridge (links) het probleem veroorzaakt en het rechter lampje knippert als de zwarte printcartridge (rechts) het probleem veroorzaakt. Als beide lampjes knipperen is er een probleem met beide printcartridges of kan de printer niet vaststellen bij welke printcartridge het probleem zit.

Vaststellen welke cartridge het probleem veroorzaakt

1. Controleer of de printer is ingeschakeld.
2. Open de printerkap. Wacht totdat de printcartridgewagen zich naar de rechterzijde heeft verplaatst, niet meer beweegt en geen geluid meer maakt.
3. Verwijder de driekleurenprintcartridge uit de sleuf aan de linkerzijde. Druk de printcartridge naar beneden en schuif hem uit de printcartridgewagen.

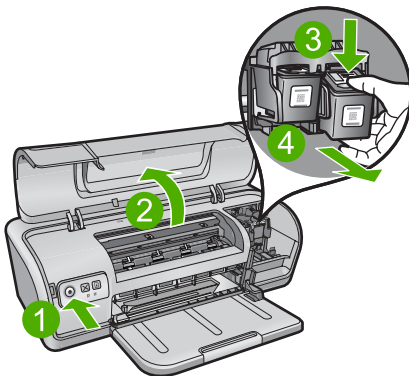

4. Sluit de printerkap.
5. Kijk of de fout is verholpen.
 - Als de fout is verholpen, is er een probleem met de driekleurenprintcartridge.
 - Als de fout niet is verholpen, gaat u verder met de volgende stap.

6. Open de klep en plaats de driekleurenprintcartridge terug door hem in de sleuf aan de linkerzijde te schuiven. Duw vervolgens de printcartridge naar voren tot hij vastklikt.

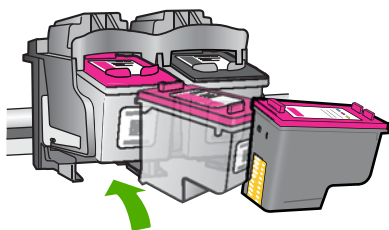

7. Herhaal de stappen om de andere printcartridge uit de sleuf aan de rechterzijde te verwijderen.
8. Kijk of de fout is verholpen.
 - Als de fout is verholpen, is er een probleem met de zwarte printcartridge.
 - Als de fout niet is verholpen, is er een probleem met beide printcartridges.
9. Als u hebt vastgesteld met welke printcartridge er een probleem is, gaat u verder met de volgende oplossingen.

Doorloop de volgende secties in de aangegeven volgorde. Wanneer het statuslampje van de printcartridge ophoudt met knipperen, is het probleem opgelost.

- [Oplossing 1: de printcartridges verwijderen en terugplaatsen](#)
- [Oplossing 2: De contactpunten van de printcartridge reinigen](#)
- [Oplossing 3: Afdrukken in de modus Inktback-up](#)

Oplossing 1: de printcartridges verwijderen en terugplaatsen

Oplossing: Mogelijk maakt de printcartridge geen volledig elektrisch contact met de printer. Het kan helpen om de cartridge te verwijderen en opnieuw te installeren.

 **Opmerking** HP kan de kwaliteit van aangepaste of opnieuw gevulde cartridges niet garanderen.

Controleren of de juiste printcartridges werden geplaatst en deze installeren

1. Controleer of de printer is ingeschakeld. Druk op de **aan/uit**-knop als deze niet is verlicht.
2. Open de printerkap en wacht totdat de printcartridgewagen inactief en stil is.
3. Druk zachtjes achteraan op de cartridge om deze los te maken.
4. Schuif de cartridge naar buiten en controleer deze.

 **Let op** Raak de koperen elektrische contactpunten of de spuitmondjes niet aan.

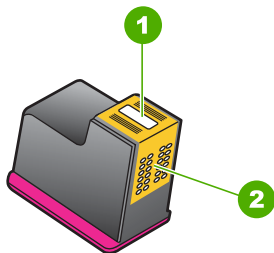

1	Inktsproeiers (niet aanraken)
2	Koperen contactpunten

- Controleer de elektrische contactpunten op vuil en stof.
- Controleer of de doorzichtige tape op de spuitmondjes volledig is verwijderd.

△ **Let op** Probeer de koperen elektrische strook niet te verwijderen!

5. Bekijk het selectienummer op het label van de printcartridge en zorg ervoor dat deze compatibel is met uw printer. Bij uw printer wordt een lijst met compatibele printcartridges vermeld in de referentiegids.

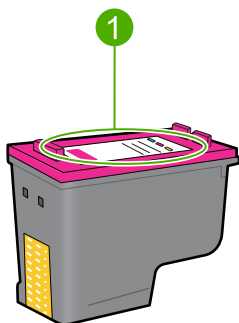

1	Selectienummer
---	----------------

6. Indien de printcartridge het verkeerde selectienummer heeft, installeer dan een nieuwe printcartridge. Zie [Installatie-instructies](#) voor meer informatie.
7. Sluit de printerkap.

Als het probleem hiermee niet is verholpen, probeert u de volgende oplossing.

Oplossing 2: De contactpunten van de printcartridge reinigen

Oplossing: Als het selectienummer van de printcartridge correct is en de vorige oplossing het probleem niet heeft opgelost, probeert u de printcartridge te reinigen. Zie [Printcartridges handmatig reinigen](#) voor meer informatie.

Als het statuslampje van de printcartridge blijft knipperen nadat u de printcartridge hebt gereinigd, vervangt u de printcartridge. Zie [Printcartridges vervangen](#) voor meer informatie.

Als het probleem hiermee niet is verholpen, probeert u de volgende oplossing.

Oplossing 3: Afdrukken in de modus Inktback-up

Oplossing: Wanneer u niet over een vervangende printcartridge beschikt, kunt u nog steeds in de modus inktback-up afdrukken. Verwijder de printcartridge en druk af met de andere printcartridge.

Zie [Modus inktback-up](#) voor meer informatie.

De wagen van de printcartridge beweegt niet

De printcartridgewagen kan vastzitten aan een zijde of in het midden van de printer. Dit wordt vastlopen van de wagen genoemd. Wanneer dit gebeurt, kan het foutbericht **Printcartridgewagen zit vast** verschijnen.

Probeer het volgende:

- [Oplossing 1: het apparaat uit- of inschakelen](#)
- [Oplossing 2: verwijder eventueel vastgelopen papier](#)
- [Oplossing 3: de printerwagen verplaatsen](#)
- [Oplossing 4: controleer de voedingsbron](#)
- [Oplossing 5: de printcartridges verwijderen en terugplaatsen](#)

Oplossing 1: het apparaat uit- of inschakelen

Oplossing: Schakel het apparaat uit en weer in.

△ **Let op** Controleer eerst of er losse of kapotte onderdelen in de printer zitten. Als dit het geval is, gaat u naar www.hp.com/support.

De printer uitschakelen

1. Schakel de printer uit door de knop **Aan/uit** in te drukken en terug los te laten. Ga door naar de volgende oplossing als u hem niet krijgt uitgeschakeld.
2. Als de printer is uitgeschakeld drukt u op de **Aan/uit**-knop om hem weer in te schakelen.



Opmerking Mogelijk duurt de opwarmperiode van de printer twee minuten. De lampjes knipperen en de wagen verplaatst zich. Wacht totdat deze opwarmperiode is voltooid alvorens naar de volgende stap te gaan.

3. Als het Aan/Uit-lampje brandt en niet knippert, drukt u een zelftestpagina af. Zie [Druk een testpagina af](#) voor meer informatie.

Als het probleem hiermee niet is verholpen, probeert u de volgende oplossing.

Oplossing 2: verwijder eventueel vastgelopen papier

Oplossing: Verwijder eventueel vastgelopen papier uit de printer. Zie [Papierstoring](#) voor meer informatie.

Als het probleem hiermee niet is verholpen, probeert u de volgende oplossing.

Oplossing 3: de printerwagen verplaatsen

Oplossing: Als de printerwagen nog steeds vastzit, probeert u hem te bewegen zoals beschreven in de volgende procedure.

De printerwagen verplaatsen

1. Druk op de **Aan/uit**-knop om de printer uit te schakelen en trek het netsnoer van de printer uit.
2. Open de printerkap en probeer de printwagen manueel van de ene kant naar de andere te verplaatsen.

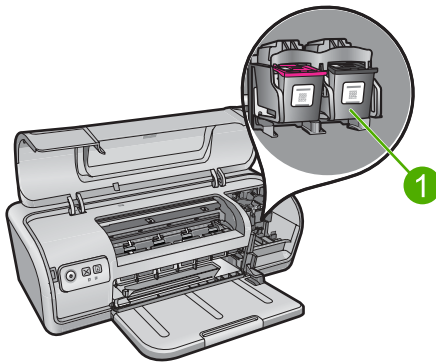

1 De printwagen in de toegangsklep

Als de printwagen niet beweegt, moet uw printer worden onderhouden. Ga door naar de volgende stap als de printwagen niet beweegt.

3. Controleer of de printcartridges in de printwagen zijn vastgezet en of ze niet zijn losgekomen. Controleer ook of er geen belemmeringen onder of rond de wagen zitten die verhinderen dat deze beweegt.
4. Controleer of de printerwagen vrij kan bewegen over de gehele breedte van de printer door de wagen zachtjes naar links en vervolgens naar rechts te duwen. Verwijder eventueel aanwezige belemmeringen.
5. Sluit de klep en sluit het netsnoer opnieuw aan.
6. Druk op de **Aan/uit-knop** om de printer in te schakelen.
7. Probeer opnieuw af te drukken om te controleren of het probleem hiermee is opgelost.

Als het probleem hiermee niet is verholpen, probeert u de volgende oplossing.

Oplossing 4: controleer de voedingsbron

Oplossing: Controleer of de printer goed is aangesloten op een geschikte voedingsbron.

De voedingsbron controleren

1. Controleer of de computer en de printer de juiste stekkers hebben, naargelang uw land/streek.
2. Verwijder de printerkabel uit stekkerblokken of piekbeveiligers en sluit hem rechtstreeks op een stopcontact aan.
3. Probeer opnieuw af te drukken om te controleren of het probleem hiermee is opgelost.

 **Opmerking** Als de printer afdrukt terwijl hij rechtstreeks op het stopcontact, het stekkerblok of de piekbeveiliging is aangesloten, is het mogelijk dat er onvoldoende spanning is om de printer te bereiken.

Als het probleem hiermee niet is verholpen, probeert u de volgende oplossing.

Oplossing 5: de printcartridges verwijderen en terugplaatsen

Oplossing: Foute plaatsing of installatie van de printcartridges kan ervoor zorgen dat de printwagen vastloopt. Verwijder de printcartridges en plaats deze terug. Zie [Installatie-instructies](#) voor meer informatie.

Papierproblemen

Om een papierstoring of andere papierproblemen op te lossen, raadpleegt u onderstaande onderwerpen:

- [Papierstoring](#)
- [Printer voert geen papier in](#)
- [Papier is op](#)
- [Printer drukt meerdere vellen tegelijk af](#)

Papierstoring

Een papierstoring verhelpen

1. Verwijder het papier uit de papierlade.
2. Als u labels afdrukt, controleert u of er geen label is losgeraakt van het labelvel terwijl het vel door de printer werd gevoerd.
3. Zet de printer uit.
4. Verwijder het netsnoer van de printer uit het stopcontact.

5. Verwijder de achterklep. Druk de hendel naar rechts en trek vervolgens de klep weg.

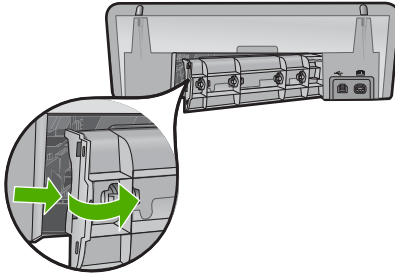

6. Verwijder de papierstoring via de achterzijde van de printer en plaats de achterklep goed terug.

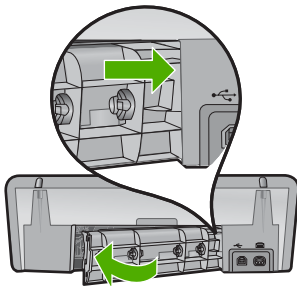

7. Als de papierstoring niet via de achterkant van de printer kan worden verholpen, trekt u de printerkap omhoog, verwijdert u het papier via de voorkant van de printer en sluit u de kap vervolgens weer.

△ **Let op** Zorg dat u bij het verwijderen van papier voorzichtig te werk gaat. De printer kan beschadigd raken wanneer u papier via de voorkant verwijdert.

8. Laad opnieuw papier in de papierlade.
9. Sluit het netsnoer van de printer weer op het stopcontact aan.
10. Zet de printer aan.
11. Druk het document opnieuw af.

 **Opmerking** Wanneer de papierstoringen regelmatig voorkomen, probeert u een zwaardere papiersoort. Zie [Printerspecificaties](#) voor papiergewichtspecificaties.

Printer voert geen papier in

Oplossing: Probeer een of meer van de volgende oplossingen:

- Verminder de hoeveelheid papier in de papierlade.
- Verwijder het papier uit de papierlade en plaats het weer terug.

- Gebruik een andere papiersoort.
 - Plaats geen verschillende papiersoorten in de invoerlade.
-

Papier is op

Probeer het volgende:

- [Oplossing 1: controleer of de papierlade niet leeg is](#)
- [Oplossing 2: controleer de achterklep van de printer](#)
- [Oplossing 3: controleer het papier](#)
- [Oplossing 4: gebruik de HP Paper Feed Cleaning Kit](#)
- [Oplossing 5: reinig de rollen](#)
- [Oplossing 6: neem contact op met HP-ondersteuning voor onderhoud](#)

Oplossing 1: controleer of de papierlade niet leeg is

Oplossing: Als de papierlade leeg is, voegt u papier toe.

Oorzaak: De papierlade was leeg.

Oplossing 2: controleer de achterklep van de printer

Oplossing: Als u de achterklep hebt verwijderd om een papierstoring te verhelpen, plaatst u de klep terug. Duw de klep voorzichtig naar voren totdat deze op zijn plaats klikt.

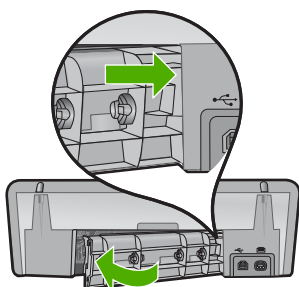

Oorzaak: De achterklep was van het product verwijderd.

Als het probleem hiermee niet is verholpen, probeert u de volgende oplossing.

Oplossing 3: controleer het papier

Oplossing: controleer het papier dat in de papierlade is geplaatst en de afdrukinstellingen.

Het papier in de papierlade plaatsen

1. Haal het netsnoer uit de achterkant van het apparaat terwijl het apparaat aan staat.
2. Wacht 30 seconden en sluit het netsnoer dan opnieuw aan op de achterzijde van het apparaat.
3. Als het apparaat nog niet aan staat, schakel het dan in door op de **Aan/Uit**-knop te drukken.
4. Verwijder de stapel papier uit de papierlade en controleer of al het papier van hetzelfde formaat en hetzelfde type is.
5. Vervang papier dat gescheurd, stoffig, gekreukeld of gevouwen is.
Als het papier is opgekruld, vouw het papier dan voorzichtig in de tegengestelde richting om het recht te maken of vervang het papier.



Opmerking Gebruik normaal papier in de printer totdat het probleem is opgelost.

6. Tik met de stapel papier op een vlakke ondergrond om de randen van het papier gelijk te krijgen.
7. Controleer of de papierstapel 10 tot 25 vellen papier bevat.
8. Plaats de stapel papier in de papierlade met de korte kant naar de printer toe en de afdrukzijde naar beneden. Schuif de stapel papier naar de printer toe, tot de stapel niet verder kan.
9. Schuif de papierbreedtegeleider naar binnen tot deze tegen de rand van het papier aankomt.



Opmerking Plaats niet te veel papier in de papierlade. Zorg ervoor dat de stapel papier in de papierlade past en dat deze niet hoger is dan de bovenkant van de papierbreedtegeleider.

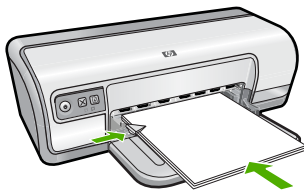

10. Controleer of de afdrukinstellingen, het papierformaat en de papiersoort overeenstemmen met het papier dat in de papierlade is geplaatst.
Bekijk de volgende taken voor meer informatie over het controleren en wijzigen van deze instellingen.
11. Probeer nogmaals af te drukken.

Het papierformaat instellen

1. Zorg ervoor dat er papier in de invoerlade is geplaatst.
2. Klik op **Afdrukken** in het menu **Bestand** van uw softwaretoepassing.
3. Controleer of u de juiste printer hebt geselecteerd.
4. Klik op de knop waarmee u het dialoogvenster **Printereigenschappen** opent. Afhankelijk van uw softwaretoepassing heeft deze knop de naam **Eigenschappen**, **Opties**, **Printerinstellingen**, **Printer** of **Voorkeuren**.
5. Klik op het tabblad **Functies**.
6. Klik in het gedeelte **Opties formaat wijzigen** op het juiste papierformaat in de lijst **Formaat**.

In de volgende tabel worden de voorgestelde instellingen voor het papierformaat weergegeven voor de verschillende papiersoorten die u in de invoerlade kunt plaatsen. Bekijk de uitgebreide reeks opties in de lijst **Formaat** goed om te bepalen of er al een papierformaat is gedefinieerd voor de papiersoort die u gebruikt.

Papiersoort	Aanbevolen papierinstellingen
Kopieerpapier, multifunctioneel papier of gewoon papier	Letter of A4
Enveloppen	Een geschikt formaat enveloppen uit de lijst
Wenskaartpapier	Letter of A4
Indexkaarten	Een geschikt formaat kaarten uit de lijst (als de vermelde formaten ongeschikt zijn, kunt u een aangepast papierformaat opgeven)
Inkjet-papier	Letter of A4
Opstrijpatronen T-shirts	Letter of A
Etiketten	Letter of A4
Briefpapier	Letter of A4
Panoramafotopapier	Een geschikt panoramaformaat uit de lijst (als de vermelde formaten ongeschikt zijn, kunt u een aangepast papierformaat opgeven)
Fotopapier	10 x 15 cm (met tab), 4 x 6 inch (met tab), Letter, A4 of een geschikt formaat uit de lijst
Transparanten	Letter of A4
Papier van een speciaal formaat	Aangepast papierformaat

Een bepaalde papiersoort selecteren

1. Open het [Dialoogvenster Eigenschappen voor printer](#).
2. Klik op het tabblad **Functies**.
3. Klik op **Meer** in de vervolgkeuzelijst **Papiersoort** en selecteer de papiersoort die u wilt gebruiken.

4. Klik op **OK**.
5. Selecteer desgewenst nog andere afdrukinstellingen en klik op **OK**.

Oorzaak: Er was een probleem met het papier dat in de papierlade was geplaatst, of de afdrukinstellingen kwamen niet overeen.

Als het probleem hiermee niet is verholpen, probeert u de volgende oplossing.

Oplossing 4: gebruik de HP Paper Feed Cleaning Kit

Oplossing: Voor bepaalde Deskjet-producten is een speciale kit nodig, de HP Paper Feed Cleaning Kit, om de papierinvoerrollen te reinigen en dit probleem op te lossen. Om na te gaan of dit uw product betreft, gaat u naar: www.hp.com/support.

Zoek naar "HP Paper Feed Cleaning Kit" voor meer informatie over deze kit en om te controleren of u de kit voor uw product nodig hebt.

Oorzaak: De papierinvoerrollen waren vuil en moesten worden gereinigd met de HP Paper Feed Cleaning Kit.

Als het probleem hiermee niet is verholpen, probeert u de volgende oplossing.

Oplossing 5: reinig de rollen

Oplossing: Reinig de rollen.

Houd het volgende gereed:

- Een pluisvrije doek of ander zacht materiaal dat niet rafelt of geen vezels achterlaat.
- Gedistilleerd water, gefilterd water of flessenwater.

De rollen reinigen

1. Schakel het toestel uit en koppel het netsnoer los.
2. Verwijder de achterklep om aan de rollers te kunnen.

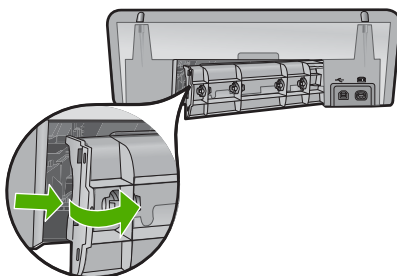

3. Dompel een pluisvrije doek in zuiver of gedistilleerd water en wring al het overtollige water eruit.
4. Reinig de rubber rollers om stof en vuil te verwijderen.

5. Plaats de achterklep terug. Duw de klep voorzichtig naar voren totdat deze op zijn plaats klikt.
6. Koppel het netsnoer weer aan en schakel het toestel in.
7. Probeer nogmaals af te drukken.

Oorzaak: De rollen waren vuil en moesten worden gereinigd.

Als het probleem hiermee niet is verholpen, probeert u de volgende oplossing.

Oplossing 6: neem contact op met HP-ondersteuning voor onderhoud

Oplossing: Als u alle stappen van de vorige oplossingen hebt uitgevoerd, neemt u contact op met HP-ondersteuning voor onderhoud.

Bezoek: www.hp.com/support.

Kies uw land/regio wanneer dit wordt gevraagd en klik vervolgens op **Contact opnemen met HP** voor informatie over het aanvragen van technische ondersteuning.

Oorzaak: Uw apparaat heeft een onderhoud nodig.

Printer drukt meerdere vellen tegelijk af

Controleer het volgende als de printer meerdere vellen in een keer afdrukt:

- [Papiergewicht](#)
- [Papier is mogelijk op onjuiste wijze geladen](#)

Papiergewicht

Er kan op meerdere vellen tegelijk worden afgedrukt wanneer het papier een lager gewicht heeft dan het vereiste papiergewicht. Gebruik papier dat voldoet aan de geadviseerde specificaties. Zie [Papiergewicht](#) voor meer informatie.

Papier is mogelijk op onjuiste wijze geladen

De printer kan op meerdere vellen tegelijk afdrukken als het papier te ver in de printer is geplaatst of als de papiergeleider niet goed tegen het papier aan zit. Plaats het papier opnieuw in de papierlade en druk tegen het papier tot u weerstand voelt. Schuif vervolgens de papiergeleider stevig tegen de stapel papier aan.

Er kan ook op meerdere vellen tegelijk worden afgedrukt wanneer de printer verschillende papersoorten bevat. De printer kan bijvoorbeeld zowel fotopapier als gewoon papier bevatten. Verwijder het papier uit de papierlade en plaats alleen het type papier dat geschikt is voor het document dat u afdrukt.

Foto's worden niet juist afgedrukt

Indien uw foto's niet correct worden afgedrukt, controleert u de papierlade of de afdrukeigenschappen.

- [De papierlade controleren](#)
- [De printereigenschappen controleren](#)

De papierlade controleren

1. Controleer of het fotopapier met de afdrukzijde naar beneden in de papierlade is geplaatst.
2. Schuif het papier zo ver mogelijk in de printer.
3. Schuif de papiergeleider stevig tegen de rand van het papier.
Druk de geleider niet te stevig aan. Het papier kan anders gaan buigen of krullen.

Zie voor meer informatie:

- [Documenten afdrukken](#)
- [Foto's afdrukken](#)

De printereigenschappen controleren

Open het [Dialogvenster Eigenschappen voor printer](#) en controleer of de volgende opties correct zijn ingesteld:

Tabblad	Instelling
Funcities	Formaat: een geschikt papierformaat Papiersoort: een geschikte soort fotopapier Afdrukkwaliteit: Beste of Maximum dpi <hr/> Opmerking Zie Maximum dpi voor meer informatie over het inschakelen van de modus Maximum dpi.

Problemen met het afdrukken van documenten zonder rand

Als u problemen ondervindt met het randloos afdrukken van documenten en foto's, houd u dan aan de richtlijnen en zoek oplossingen in de volgende onderwerpen:

- [Richtlijnen voor het afdrukken zonder rand](#)
- [Afbeelding wordt onder een hoek afgedrukt](#)
- [Vervaging treedt op aan de randen van een foto](#)
- [Foto heeft ongewenste rand](#)

Richtlijnen voor het afdrukken zonder rand

Volg de volgende richtlijnen op voor het afdrukken van foto's of brochures zonder randen:

- Zorg dat het papierformaat dat is opgegeven in de vervolgkeuzelijst **Papierformaat** op het tabblad **Snel afdrukopties instellen** overeenkomt met het formaat papier dat zich in de papierlade bevindt.
- Selecteer het juiste papierformaat in de vervolgkeuzelijst **Papiersoort** op het tabblad **Snel afdrukopties instellen**.

- Als u afdrukt in grijstinten, selecteert u **Hoge kwaliteit** onder **Afdrukken in grijstinten** op het tabblad **Kleur**.
- Druk geen randloze documenten af in de modus inktback-up. Bij het afdrukken van documenten zonder randen moeten altijd twee printcartridges in de printer zijn geïnstalleerd.
Zie [Modus inktback-up](#) voor meer informatie.

Afbeelding wordt onder een hoek afgedrukt



Controleer of er geen probleem met de bronafbeelding is. Als u bijvoorbeeld een gescande afbeelding afdrukt, controleert u of de afbeelding niet scheef was geplaatst tijdens het scannen.

Als het probleem niet door de bronafbeelding is veroorzaakt, volgt u de onderstaande stappen:

1. Verwijder al het papier uit de papierlade.
2. Laad het fotopapier correct in de papierlade.
3. Controleer of de papiergeleider stevig tegen de rand van het papier zit.
4. Plaats het papier volgens de instructies voor de papiersoort.

Vervaging treedt op aan de randen van een foto

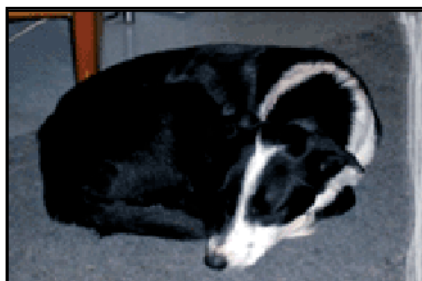
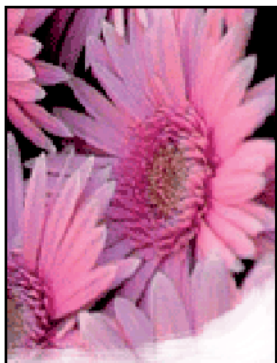

Controleer of het fotopapier niet gekruld is. Als het fotopapier is gekruld, plaatst u het papier in een plastic tas en buigt u het papier voorzichtig in de tegengestelde richting van de krul totdat het papier weer vlak ligt. Als dit niet lukt, gebruikt u fotopapier dat niet gekruld is.

Zie [Opslag en verwerking van fotopapier](#) voor instructies over hoe u kunt voorkomen dat fotopapier gaat omkrullen.

Foto heeft ongewenste rand



Als de afdruk een ongewenste rand heeft, probeert u de volgende oplossingen:

- [Lijn de printcartridges uit.](#)
- Open het [Dialogvenster Eigenschappen voor printer](#), klik op het tabblad **Functies** en controleer of het geselecteerde papierformaat overeenkomt met het papierformaat waarvoor de foto is opgemaakt en het formaat van het papier dat zich in de printer bevindt.
- Controleer of er geen probleem met de bronafbeelding is. Als u bijvoorbeeld een gescande afbeelding afdruckt, controleert u of de afbeelding niet scheef was geplaatst tijdens het scannen.
- Controleer of de softwaretoepassing die u gebruikt, het afdrukken zonder rand ondersteunt.

De afdrukkwaliteit is slecht

Dit deel bevat de volgende onderwerpen:

- [Foute, onnauwkeurige of uitlopende kleuren](#)
- [Tekst of illustraties worden niet volledig met inkt gevuld](#)
- [De afdruk heeft een horizontale, vervormde strook aan de onderkant van de afdruk zonder rand](#)
- [Afdrukken bevatten horizontale strepen of lijnen](#)
- [Afdrukken zijn onduidelijk of vertonen doffe kleuren](#)
- [Afdrukken lijken wazig of vaag](#)
- [Afdrukken bevatten verticale strepen](#)
- [Afdrukken zijn scheef of schuin](#)

- [Inktstrepen op de achterkant van het blad](#)
- [Papier wordt niet uit de invoerlade opgenomen](#)
- [De randen van de tekst zijn gekarteld](#)

Foute, onnauwkeurige of uitlopende kleuren

Als uw afdruk een van de volgende problemen met de afdrukkwaliteit vertoont, probeert u de oplossingen in de hulp.

- De kleuren zien er anders uit dan verwacht.
De kleuren in uw afbeelding of foto zien er bijvoorbeeld anders uit op uw computerscherm dan op de afdruk.
- U verwachtte een bepaalde kleur op de afdruk, maar er is een totaal andere kleur verschenen.
Zo kan magenta bijvoorbeeld vervangen zijn door cyaan.
- De kleuren lopen in elkaar over of zien eruit alsof ze op de pagina werden uitgesmeerd. De vellen papier kunnen golvende randen hebben in plaats van scherpe en afgelijnde randen.
- [Oplossing 1: wij raden u aan originele HP-printcartridges te gebruiken](#)
- [Oplossing 2: controleer het papier in de invoerlade](#)
- [Oplossing 3: controleer de papiersoort](#)
- [Oplossing 4: controleer of het apparaat in de modus Inktback-up staat](#)
- [Oplossing 5: controleer de afdrুকinstellingen](#)
- [Oplossing 6: reinig de printcartridges](#)

Oplossing 1: wij raden u aan originele HP-printcartridges te gebruiken

Oplossing: Controleer of uw printcartridges originele HP-printcartridges zijn.

Wij raden u aan originele HP-printcartridges te gebruiken. Originele HP-printcartridges zijn speciaal ontworpen voor HP-printers en ook getest in HP-printers. U kunt er daarom van op aan dat u met deze printcartridges keer op keer fantastische resultaten krijgt.

 **Opmerking** HP kan de kwaliteit of betrouwbaarheid van materiaal dat niet van HP is, niet garanderen. Onderhoud of herstellingen aan de printer die nodig zijn door het gebruik van dergelijk materiaal, worden niet gedekt door de garantie.

Als u meent dat u originele HP-printcartridges hebt aangeschaft, gaat u naar:

www.hp.com/go/anticounterfeit

Oorzaak: Er werd inkt gebruikt die niet van HP is.

Als het probleem hiermee niet is verholpen, probeert u de volgende oplossing.

Oplossing 2: controleer het papier in de invoerlade

Oplossing: Zorg ervoor dat het papier correct is geladen en dat het niet gekreukt of te dik is.

- Plaats het papier met de te bedrukken zijde naar beneden. Als u bijvoorbeeld glanzend fotopapier plaatst, plaatst u het papier met de glanzende zijde naar beneden.
- Als het papier tijdens het afdrukken te dicht bij de printcartridge is, kunnen vegen ontstaan. Dit is mogelijk bij papier met reliëf, gekreukt papier of erg dik papier (zoals een envelop voor mailingen). Zorg ervoor dat het papier vlak in de invoerlade ligt en niet is gekreukt.

Zie voor meer informatie:

- [Andere documenten afdrukken](#)
- [Opslag en verwerking van fotopapier](#)

Oorzaak: Het papier is verkeerd geplaatst, of het is gekreukt of te dik.

Als het probleem hiermee niet is verholpen, probeert u de volgende oplossing.

Oplossing 3: controleer de papiersoort

Oplossing: HP raadt u aan HP Geavanceerd Papier te gebruiken of een andere papiersoort die geschikt is voor het apparaat.

Zorg er altijd voor dat het papier waarop u afdrukt plat ligt. Gebruik HP Geavanceerd Fotopapier voor afdrukken met het beste resultaat.

Zie voor meer informatie:

[Opslag en verwerking van fotopapier](#)

Oorzaak: Er werd verkeerd papier in de invoerlade geplaatst.

Als het probleem hiermee niet is verholpen, probeert u de volgende oplossing.

Oplossing 4: controleer of het apparaat in de modus Inktback-up staat

Oplossing: Controleer of het apparaat in de modus Inktback-up staat, met slechts een printcartridge geplaatst.

Als het apparaat in de modus Inktback-up staat, is de tekst- en fotokwaliteit anders dan wanneer alle printcartridges worden gebruikt.

Als u tevreden bent met de afdrukkwaliteit, blijft u in de modus Inktback-up afdrukken. Anders plaatst u de ontbrekende printcartridge terug.

Zie voor meer informatie:

- [Modus inktback-up](#)
- [Printcartridges vervangen](#)

Oorzaak: Er ontbrak een printcartridge en het apparaat drukt af in de modus Inktback-up.

Als het probleem hiermee niet is verholpen, probeert u de volgende oplossing.

Oplossing 5: controleer de afdrukinstellingen

Oplossing: Controleer de afdrukinstellingen.

- Controleer de afdrukinstellingen om te zien of de kleurinstellingen juist zijn. U kunt bijvoorbeeld controleren of het document is ingesteld om in grijswaarden te worden afgedrukt. Of controleer of geavanceerde kleurinstellingen zoals verzadiging, helderheid of kleurtint werden ingesteld om de kleuren aan te passen.
- Controleer de instelling Afdrukkwaliteit zodat deze overeenkomt met de papiersoort in het apparaat. Mogelijk moet u een lagere instelling kiezen voor de afdrukkwaliteit, als de kleuren in elkaar overlopen. Of kies een hogere instelling als u een kwaliteitsfoto afdrukt, en zorg ervoor dat fotopapier zoals HP Premium Fotopapier in de invoerlade is geplaatst.

 **Opmerking** Op bepaalde computerschermen kunnen kleuren anders worden weergegeven dan wanneer ze worden afgedrukt op papier. In dat geval is er niets mis met het apparaat, de afdrukinstellingen of de printcartridges. U hoeft niet verder te proberen het probleem op te lossen.

Zie voor meer informatie:

[De afdruksnelheid of afdrukkwaliteit wijzigen](#)

Oorzaak: De afdrukinstellingen waren niet goed.

Als het probleem hiermee niet is verholpen, probeert u de volgende oplossing.

Oplossing 6: reinig de printcartridges

Oplossing: Druk een zelftestrapport af om na te gaan of er een probleem is met de printcartridges. Als het rapport een probleem aangeeft, reinigt u de printcartridges. Als dit het probleem niet oplost, moet u de printcartridges wellicht vervangen.

Oorzaak: De printcartridges moeten worden gereinigd.

Tekst of illustraties worden niet volledig met inkt gevuld

Probeer de volgende oplossingen als de inkt de tekst of de afbeelding niet volledig vult zodat het lijkt of er stukken ontbreken of zijn opengelaten.

- [Oplossing 1: wij raden u aan originele HP-printcartridges te gebruiken](#)
- [Oplossing 2: controleer de afdrukinstellingen](#)
- [Oplossing 3: controleer de papiersoort](#)
- [Oplossing 4: reinig de printcartridges](#)

Oplossing 1: wij raden u aan originele HP-printcartridges te gebruiken

Oplossing: Controleer of uw printcartridges originele HP-printcartridges zijn.

Wij raden u aan originele HP-printcartridges te gebruiken. Originele HP-printcartridges zijn speciaal ontworpen voor HP-printers en ook getest in HP-printers. U kunt er daarom van op aan dat u met deze printcartridges keer op keer fantastische resultaten krijgt.

 **Opmerking** HP kan de kwaliteit of betrouwbaarheid van materiaal dat niet van HP is, niet garanderen. Onderhoud of herstellingen aan de printer die nodig zijn door het gebruik van dergelijk materiaal, worden niet gedekt door de garantie.

Als u meent dat u originele HP-printcartridges hebt aangeschaft, gaat u naar:

www.hp.com/go/anticounterfeit

Oorzaak: Er werd inkt gebruikt die niet van HP is.

Als het probleem hiermee niet is verholpen, probeert u de volgende oplossing.

Oplossing 2: controleer de afdrukinstellingen

Oplossing: Controleer de afdrukinstellingen.

- Controleer de instelling Papiersoort zodat deze overeenkomt met de papiersoort in de invoerlade.
- Controleer de kwaliteitsinstelling. Gebruik een hogere afdrukkwaliteit om meer inkt te gebruiken bij het afdrukken.

Zie voor meer informatie:

- [Selecteer een papiersoort](#)
- [De afdruksnelheid of afdrukkwaliteit wijzigen](#)
- [Maximum dpi](#)

Oorzaak: De papiersoort of de instellingen voor de afdrukkwaliteit waren onjuist.

Als het probleem hiermee niet is verholpen, probeert u de volgende oplossing.

Oplossing 3: controleer de papiersoort

Oplossing: HP raadt u aan HP Geavanceerd Papier te gebruiken of een andere papiersoort die geschikt is voor het apparaat.

Zorg er altijd voor dat het papier waarop u afdrukt plat ligt. Gebruik HP Geavanceerd Fotopapier voor afdrukken met het beste resultaat.

Zie voor meer informatie:

[Opslag en verwerking van fotopapier](#)

Oorzaak: Er werd verkeerd papier in de invoerlade geplaatst.

Als het probleem hiermee niet is verholpen, probeert u de volgende oplossing.

Oplossing 4: reinig de printcartridges

Oplossing: Druk een zelftestrapport af om na te gaan of er een probleem is met de printcartridges. Als het rapport een probleem aangeeft, reinigt u de printcartridges. Als dit het probleem niet oplost, moet u de printcartridges wellicht vervangen.

Oorzaak: De printcartridges moeten worden gereinigd.

De afdruk heeft een horizontale, vervormde strook aan de onderkant van de afdruk zonder rand

Probeer de volgende oplossingen als uw afdruk zonder rand een wazige strook of lijn heeft aan de onderkant.

 **Opmerking** Bij dit probleem is er geen probleem met uw inktbenodigdheden. Het is dus niet nodig om de printcartridges te vervangen.

- [Oplossing 1: controleer de papiersoort](#)
- [Oplossing 2: controleer de instelling voor de afdrukkwaliteit](#)
- [Oplossing 3: draai de afbeelding](#)

Oplossing 1: controleer de papiersoort

Oplossing: HP raadt u aan HP Geavanceerd Papier te gebruiken of een andere papiersoort die geschikt is voor het apparaat.

Zorg er altijd voor dat het papier waarop u afdrukt plat ligt. Gebruik HP Geavanceerd Fotopapier voor afdrucken met het beste resultaat.

Zie voor meer informatie:

[Opslag en verwerking van fotopapier](#)

Oorzaak: Er werd verkeerd papier in de invoerlade geplaatst.

Als het probleem hiermee niet is verholpen, probeert u de volgende oplossing.

Oplossing 2: controleer de instelling voor de afdrukkwaliteit

Oplossing: Controleer de kwaliteitsinstelling. Gebruik een hogere afdrukkwaliteit om meer inkt te gebruiken bij het afdrucken.

Zie voor meer informatie:

- [De afdruksnelheid of afdrukkwaliteit wijzigen](#)
- [Maximum dpi](#)

Oorzaak: De instelling voor de afdrukkwaliteit was te laag ingesteld.

Als het probleem hiermee niet is verholpen, probeert u de volgende oplossing.

Oplossing 3: draai de afbeelding

Oplossing: Als het probleem hiermee niet wordt verholpen, draait u de afbeelding 180 graden met de software die u bij het apparaat hebt geïnstalleerd of met een

andere softwaretoepassing, zodat de lichtblauwe, grijze of bruine kleurtonen in de afbeelding niet onderaan op de pagina worden afgedrukt.

Oorzaak: De fotoafbeelding had lichtblauwe, grijze of bruine kleurtonen die werden afgedrukt aan de onderkant van de pagina.

Afdrukken bevatten horizontale strepen of lijnen

Probeer de volgende oplossingen als uw afdruk lijnen, strepen of vlekken bevat over de breedte van de pagina.

- [Oplossing 1: controleer of het papier op de juiste manier is geladen](#)
- [Oplossing 2: controleer de instelling voor de afdrukkwaliteit](#)
- [Oplossing 3: als de printcartridge is neergelaten, wacht u tot hij weer in de juiste positie staat](#)
- [Oplossing 4: reinig de sproeiers van de printcartridge](#)
- [Oplossing 5: reinig de printcartridges](#)

Oplossing 1: controleer of het papier op de juiste manier is geladen

Oplossing: Controleer of het papier op de juiste manier is geladen.

Zie voor meer informatie:

- [Documenten afdrukken](#)
- [Foto's afdrukken](#)

Oorzaak: Het papier werd niet op de juiste manier ingevoerd of was niet correct geplaatst.

Als het probleem hiermee niet is verholpen, probeert u de volgende oplossing.

Oplossing 2: controleer de instelling voor de afdrukkwaliteit

Oplossing: Controleer de kwaliteitsinstelling. Gebruik een hogere afdrukkwaliteit om meer inkt te gebruiken bij het afdrukken.

Zie voor meer informatie:

- [De afdruksnelheid of afdrukkwaliteit wijzigen](#)
- [Maximum dpi](#)

Oorzaak: De instelling voor de afdrukkwaliteit was te laag ingesteld.

Als het probleem hiermee niet is verholpen, probeert u de volgende oplossing.

Oplossing 3: als de printcartridge is neergelaten, wacht u tot hij weer in de juiste positie staat

Oplossing: Wacht een half uur zodat de printcartridge kan herstellen.

Oorzaak: Een printcartridge werd geschud of ruw behandeld tijdens de installatie.

Als het probleem hiermee niet is verholpen, probeert u de volgende oplossing.

Oplossing 4: reinig de sproeiers van de printcartridge

Oplossing: Controleer de printcartridges. Als het ernaar uitziet dat er vezels en stof zijn opgehoopt rondom de inksproeiers, reinigt u het gedeelte met de inksproeiers op de printcartridge.

Zie voor meer informatie:

[Printcartridges handmatig reinigen](#)

Oorzaak: De inksproeiers van de printcartridge moesten worden gereinigd.

Als het probleem hiermee niet is verholpen, probeert u de volgende oplossing.

Oplossing 5: reinig de printcartridges

Oplossing: Controleer de geschatte inktniveaus van de printcartridges. Als de printcartridges leeg of bijna leeg zijn, moet u deze mogelijk vervangen.

 **Opmerking** Waarschuwingen en indicatoren voor het inktniveau bieden uitsluitend schattingen om te kunnen plannen. Wanneer u een waarschuwingsbericht voor een laag inktniveau krijgt, overweeg dan om een vervangcartridge klaar te houden om eventuele afdrukvertragingen te vermijden. U hoeft de printcartridges niet te vervangen voor de afdrukkwaliteit onaanvaardbaar wordt.

Als er nog inkt in de printcartridges zit, maar u toch problemen ondervindt, drukt u een zelftestrapport af om vast te stellen of er een probleem is met de printcartridges. Als het rapport een probleem aangeeft, reinigt u de printcartridges. Als dit het probleem niet oplost, moet u de printcartridges wellicht vervangen.

Zie [Druk een testpagina af](#) voor meer informatie.

Oorzaak: De printcartridges moeten worden gereinigd of zijn mogelijk leeg.

Afdrukken zijn onduidelijk of vertonen doffe kleuren

Probeer de volgende oplossingen als de kleuren op uw afdruk niet zo helder en intens zijn als verwacht.

- [Oplossing 1: controleer de afdrুকinstellingen](#)
- [Oplossing 2: controleer de papiersoort](#)
- [Oplossing 3: reinig de printcartridges](#)

Oplossing 1: controleer de afdrুকinstellingen

Oplossing: Controleer de afdrুকinstellingen.

- Controleer de instelling Papiersoort zodat deze overeenkomt met de papiersoort in de invoerlade.
- Controleer de kwaliteitsinstelling. Gebruik een hogere afdrুকwaliteit om meer inkt te gebruiken bij het afdrukken.

Zie voor meer informatie:

- [Selecteer een papiersoort](#)
- [De afdruksnelheid of afdrukkwaliteit wijzigen](#)
- [Maximum dpi](#)

Oorzaak: De papiersoort of de instellingen voor de afdrukkwaliteit waren onjuist. Als het probleem hiermee niet is verholpen, probeert u de volgende oplossing.

Oplossing 2: controleer de papiersoort

Oplossing: HP raadt u aan HP Geavanceerd Papier te gebruiken of een andere papiersoort die geschikt is voor het apparaat.

Zorg er altijd voor dat het papier waarop u afdrukt plat ligt. Gebruik HP Geavanceerd Fotopapier voor afdrucken met het beste resultaat.

Zie voor meer informatie:

[Opslag en verwerking van fotopapier](#)

Oorzaak: Er werd verkeerd papier in de invoerlade geplaatst.

Als het probleem hiermee niet is verholpen, probeert u de volgende oplossing.

Oplossing 3: reinig de printcartridges

Oplossing: Controleer de geschatte inkniveaus van de printcartridges. Als de printcartridges leeg of bijna leeg zijn, moet u deze mogelijk vervangen.

 **Opmerking** Waarschuwingen en indicatoren voor het inkniveau bieden uitsluitend schattingen om te kunnen plannen. Wanneer u een waarschuwingsbericht voor een laag inkniveau krijgt, overweeg dan om een vervangcartridge klaar te houden om eventuele afdrukvertragingen te vermijden. U hoeft de printcartridges niet te vervangen voor de afdrukkwaliteit onaanvaardbaar wordt.

Als er nog inkt in de printcartridges zit, maar u toch problemen ondervindt, drukt u een zelftestrapport af om vast te stellen of er een probleem is met de printcartridges. Als het rapport een probleem aangeeft, reinigt u de printcartridges. Als dit het probleem niet oplost, moet u de printcartridges wellicht vervangen.

Zie [Druk een testpagina af](#) voor meer informatie.

Oorzaak: De printcartridges moesten worden schoongemaakt of er was onvoldoende inkt.

Afdrukken lijken wazig of vaag

Probeer de volgende oplossingen als uw afdruk vlekken bevat of onduidelijk is.

 **Tip** Nadat u de oplossingen in dit deel hebt bekeken, kunt u naar de ondersteuningswebsite van HP gaan om te zien of daar extra hulp is om het probleem op te lossen. Raadpleeg voor meer informatie: www.hp.com/support.

- [Oplossing 1: controleer de afdrুকinstellingen](#)
- [Oplossing 2: controleer de resolutie van de afbeelding](#)

Oplossing 1: controleer de afdrুকinstellingen

Oplossing: Controleer de afdrুকinstellingen.

- Controleer de instelling Papiersoort zodat deze overeenkomt met de papiersoort in de invoerlade.
- Controleer de kwaliteitsinstelling. Gebruik een hogere afdrুকkwaliteit om meer inkt te gebruiken bij het afdrucken.

Zie voor meer informatie:

- [Selecteer een papiersoort](#)
- [De afdrucksnelheid of afdrুকkwaliteit wijzigen](#)
- [Maximum dpi](#)

Oorzaak: De papiersoort of de instellingen voor de afdrুকkwaliteit waren onjuist.

Als het probleem hiermee niet is verholpen, probeert u de volgende oplossing.

Oplossing 2: controleer de resolutie van de afbeelding

Oplossing: Controleer de resolutie van de afbeelding. Als u een foto of afbeelding afdrukt, en de resolutie is te laag, dan is het resultaat wazig of vaag.

Als het formaat van een digitale foto of een rasterafbeelding werd gewijzigd, kan de afdrúk wazig of vaag zijn.

Oorzaak: De resolutie van de afbeelding was laag.

Afdrucken bevatten verticale strepen

Raadpleeg dit deel als uw afdrúk lijnen, strepen of vlekken bevat over de lengte van de pagina.

 **Opmerking** Bij dit probleem is er geen probleem met uw inktbenodigdheden. Het is dus niet nodig om de printcartridges te vervangen.

Oplossing: HP raadt u aan HP Geavanceerd Papier te gebruiken of een andere papiersoort die geschikt is voor het apparaat.

Zorg er altijd voor dat het papier waarop u afdrukt plat ligt. Gebruik HP Geavanceerd Fotopapier voor afdrucken met het beste resultaat.

Zie voor meer informatie:

[Opslag en verwerking van fotopapier](#)

Oorzaak: Er werd verkeerd papier in de invoerlade geplaatst.

Afdrukken zijn scheef of schuin

Probeer de volgende oplossingen als uw afdruk niet recht op de pagina staat.

- [Oplossing 1: controleer of het papier op de juiste manier is geladen](#)
- [Oplossing 2: controleer of er maar een papiersoort is geladen](#)
- [Oplossing 3: controleer de achterklep](#)

Oplossing 1: controleer of het papier op de juiste manier is geladen

Oplossing: Controleer of het papier op de juiste manier is geladen.

Zie voor meer informatie:

- [Documenten afdrukken](#)
- [Foto's afdrukken](#)

Oorzaak: Het papier werd niet op de juiste manier ingevoerd of was niet correct geplaatst.

Als het probleem hiermee niet is verholpen, probeert u de volgende oplossing.

Oplossing 2: controleer of er maar een papiersoort is geladen

Oplossing: Er mag slechts een papiersoort tegelijk zijn geplaatst.

Oorzaak: Er werden meerdere papiersoorten in de invoerlade geplaatst.

Als het probleem hiermee niet is verholpen, probeert u de volgende oplossing.

Oplossing 3: controleer de achterklep

Oplossing: Zorg ervoor dat de achterklep goed is geplaatst.

Oorzaak: De achterklep was niet goed geplaatst.

Inktstrepen op de achterkant van het blad

Probeer de volgende oplossingen als er inktvlekken op de achterkant van de afdruk zitten.

- [Oplossing 1: druk af op een gewoon blad papier](#)
- [Oplossing 2: wacht terwijl de inkt opdroogt](#)

Oplossing 1: druk af op een gewoon blad papier

Oplossing: Bedruk een of meerdere pagina's gewoon papier om alle overtollige inkt in het apparaat op te zuigen.

Overtollige inkt verwijderen met gewoon papier

1. Plaats een aantal vellen gewoon papier in de papierlade.
2. Wacht vijf minuten.

3. Druk een document met weinig of geen tekst af.
4. Controleer de achterkant van het blad op inkt. Als er nog steeds inkt op de achterkant van het blad zit, probeert u nog een blad gewoon papier te bedrukken.

Oorzaak: Er is inkt opgestapeld in het apparaat, op de plaats waarop de achterkant van het blad steunt tijdens het afdrukken.

Als het probleem hiermee niet is verholpen, probeert u de volgende oplossing.

Oplossing 2: wacht terwijl de inkt opdroogt

Oplossing: Wacht minstens een half uur zodat de inkt in het product kan opdrogen, en probeer nogmaals af te drukken.

Oorzaak: De overtollige inkt in het product moest opdrogen.

Papier wordt niet uit de invoerlade opgenomen

Oplossing:

Voer een van de volgende handelingen uit:

- Als het papier in het apparaat op is of als er slechts een paar vellen over zijn, dient u meer papier in de invoerlade te plaatsen.
- Als er papier in de invoerlade ligt:
 - Verwijder de stapel papier uit de invoerlade en controleer of al het papier van hetzelfde formaat en hetzelfde type is.
 - Vervang papier dat gescheurd, stoffig, gekreukeld of gevouwen is. Als het papier is opgekruld, vouw het papier dan voorzichtig in de tegengestelde richting om het recht te maken of vervang het papier.
 - Tik met de stapel papier op een vlakke ondergrond om de randen van het papier gelijk te krijgen.
 - Controleer of de papierstapel 10 tot 25 vellen papier bevat.
 - Plaats het papier terug in de invoerlade.

Volg de stappen op het scherm om verder te gaan.

Oorzaak: De invoerlade bevatte te weinig papier.

De randen van de tekst zijn gekarteld

Probeer de volgende oplossingen als de tekst op uw afdrukken niet scherp is en de randen oneffen zijn.

Oplossing: Gebruik TrueType- of OpenType-lettertypes om er zeker van te zijn dat het apparaat vloeiende lettertypen kan afdrukken. Zoek naar het TrueType- of OpenType-pictogram wanneer u een lettertype selecteert.

Sommige programma's werken met eigen lettertypen die kartelranden vertonen wanneer ze worden vergroot of afgedrukt. Als u tekst in bitmaps wilt afdrukken, kunnen deze ook gekarteld zijn wanneer u de bitmap vergroot of afdrukt.

Oorzaak: Het lettertype was een speciaal formaat.

Het document is verkeerd afgedrukt

Als u document niet correct wordt afgedrukt, raadpleegt u de volgende onderwerpen om te leren hoe dit kan worden opgelost:

- [Tekst en afbeeldingen zijn niet uitgelijnd](#)
- [Document wordt scheef of niet in het midden van de pagina afgedrukt](#)
- [Delen van het document ontbreken of staan op de verkeerde plaats](#)
- [Envelop wordt onder een hoek afgedrukt](#)
- [Nieuwe afdrukinstellingen zijn niet zichtbaar in het document](#)

Tekst en afbeeldingen zijn niet uitgelijnd

Oplossing: Als de tekst en afbeeldingen op afdrukken niet goed zijn uitgelijnd, kunt u de printcartridges uitlijnen.

Zie [Printcartridges uitlijnen](#) voor meer informatie.

Document wordt scheef of niet in het midden van de pagina afgedrukt

Oplossing:

1. Controleer of het papier goed in de invoerlade is geplaatst.
Zie [Documenten afdrukken](#) voor meer informatie.
 2. Controleer of de papiergeleider stevig tegen de rand van het papier zit.
 3. Druk het document opnieuw af.
-

Delen van het document ontbreken of staan op de verkeerde plaats

Oplossing: Open het [Dialogvenster Eigenschappen voor printer](#) en controleer of de volgende opties correct zijn ingesteld:

Tabblad	Instelling
Functies	Staan of Liggend: controleer of de afdrukstand juist is.
	Formaat: controleer of het papierformaat juist is.
	Aanpassen aan papierformaat: selecteer deze optie om tekst en illustraties aan te passen aan het papierformaat dat is opgegeven in de betreffende vervolgkeuzelijst.

Als gedeelten van het document nog steeds ontbreken, worden de printerinstellingen wellicht door de afdrukinstellingen van het softwareprogramma overschreven. Selecteer de juiste afdrukinstellingen in het softwareprogramma.

Envelop wordt onder een hoek afgedrukt

Oplossing:

1. Schuif de klep in de envelop voordat u de envelop in de printer plaatst.
Zie [Enveloppen afdrukken](#) voor meer informatie over het plaatsen van enveloppen.
 2. Controleer of de papiergeleider stevig tegen de rand van de envelop zit.
 3. Druk de envelop opnieuw af.
-

Nieuwe afdrukinstellingen zijn niet zichtbaar in het document

Oplossing: De printerinstellingen komen mogelijk niet overeen met de afdrukinstellingen in het softwareprogramma. Selecteer de juiste afdrukinstellingen in het softwareprogramma.

Als zich problemen blijven voordoen

Als zich problemen blijven voordoen nadat u de onderwerpen voor het oplossen van problemen hebt doorgenomen, schakelt u de computer uit en start u deze vervolgens opnieuw op.

Als u hierna nog vragen hebt, bezoekt u de technische ondersteuning van HP op www.hp.com/support.

Zie [HP-ondersteuning](#) voor informatie over het ondersteuningsproces.

A HP-ondersteuning

- [Garantie-informatie printcartridge](#)
- [Wat te doen bij problemen](#)
- [Telefonische ondersteuning van HP](#)

Garantie-informatie printcartridge

De garantie op HP-cartridge(s) is van toepassing wanneer het product wordt gebruikt in combinatie met de daarvoor bedoelde printer van HP. Deze garantie is niet van toepassing op inktproducten van HP die zijn bijgevuld, gerecycled, gerepareerd of op onjuiste wijze zijn gebruikt of zijn beschadigd.

Gedurende de garantieperiode is het product gedekt zolang de HP-inkt niet is opgebruikt en de uiterste garantiedatum nog niet werd bereikt. De uiterste garantiedatum in JJJJ/MM/DD-indeling bevindt zich op het product, zoals is hieronder weergegeven:

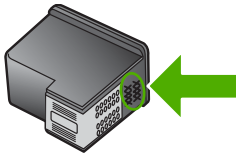

Raadpleeg de Referentiehandleiding die met uw printer is meegeleverd voor de HP verklaring inzake beperkte garantie.

Wat te doen bij problemen

In geval van problemen volgt u de onderstaande stappen

1. Controleer of de documentatie die bij de HP Deskjet is geleverd een oplossing bevat.
2. Ga naar de website voor online ondersteuning van HP op www.hp.com/support. Online ondersteuning van HP is beschikbaar voor alle klanten van HP. Het is de betrouwbaarste bron van actuele informatie over het apparaat en deskundige hulp, en biedt de volgende voordelen:
 - Snelle toegang tot gekwalificeerde online ondersteuningstechnici
 - Updates van software- en drivers voor uw HP Deskjet
 - Waardevolle HP Deskjet- en probleemoplossingsinformatie voor gangbare problemen
 - Proactieve productupdates, ondersteuningswaarschuwingen en HP nieuwsbrieven die beschikbaar zijn wanneer u het product registreert
3. Alleen voor Europa: Neem contact op met uw leverancier. Als de hardware van de printer defect is, wordt u verzocht deze terug te brengen naar uw lokale verkooppunt. (Reparatie is gratis tijdens de beperkte garantieperiode. Na de garantieperiode worden er reparatiekosten in rekening gebracht.)
4. Bel de technische ondersteuning van HP. De ondersteuningsopties en de beschikbaarheid verschillen per apparaat, land/regio en taal.

Telefonische ondersteuning van HP

- [Periode van telefonische ondersteuning](#)
- [Telefonisch contact opnemen](#)
- [Na de periode van telefonische ondersteuning](#)

Periode van telefonische ondersteuning

Gedurende één jaar kunt u gratis een beroep doen op telefonische ondersteuning in Noord-Amerika, Azië en Oceanië, en Latijns-Amerika (met inbegrip van Mexico). Als u wilt weten hoe lang u gebruik kunt maken van telefonische ondersteuning in Europa, het Midden-Oosten en Afrika, gaat u naar www.hp.com/support. Hierop zijn de standaardtelefoonkosten van toepassing.

Telefonisch contact opnemen

Bel HP-ondersteuning terwijl u bij de computer en de HP Deskjet zit. Zorg ervoor dat u over de volgende gegevens beschikt:

- Modelnummer van de printer (bevindt zich op het label aan de voorzijde van de printer)
- Serienummer van apparaat (op de achter- of onderkant van het apparaat)
- Berichten die verschijnen wanneer het probleem zich voordoet
- Antwoorden op de volgende vragen:
 - Doet dit probleem zich vaker voor?
 - Kunt u het probleem reproduceren?
 - Hebt u nieuwe hardware of software aan de computer toegevoegd kort voordat dit probleem zich begon voor te doen?
 - Is er vóór dit probleem nog iets anders gebeurd (bijvoorbeeld onweer, bliksem, het apparaat is verplaatst, enzovoort)?

Na de periode van telefonische ondersteuning

Na afloop van de periode waarin u een beroep kunt doen op telefonische ondersteuning, kunt u tegen vergoeding voor hulp terecht bij HP. U kunt ook Help-informatie verkrijgen op de HP-website voor online ondersteuning: www.hp.com/support. Neem contact op met uw HP-leverancier of bel het telefoonnummer voor ondersteuning in uw land/regio voor meer informatie over de beschikbare ondersteuningsopties.

B Technische informatie

- [Printerspecificaties](#)
- [Mededeling aan Windows 2000-gebruikers](#)
- [Programma voor milieubeheer](#)
- [Kennissegevingen betreffende wet- en regelgeving](#)

Printerspecificaties

De HP Deskjet heeft de volgende specificaties en vereisten.

Fysieke specificaties

Printerafmetingen (met de lade ingeschoven): 140,8 mm hoog x 437,5 mm breed x 209,1 mm diep (5,54 inch hoog x 17,22 inch breed x 8,23 inch diep)

Gewicht van printer (zonder printcartridges): 2,8 kg (6,16 lbs)

Geheugen

8 Mb geïntegreerd geheugen

Minimale systeemvereisten

De systeemvereisten voor de software worden vermeld in het Leesmij-bestand.



Opmerking Gebruik voor de beste afdrukprestaties een USB 2.0-compatibele kabel.

Capaciteit papierlade

Vellen gewoon papier: maximaal 80

Papierformaat

Zie de printersoftware voor een volledige lijst van de ondersteunde afdrukmaterialen en hun afmetingen.

Papiergewicht

Letter: 65 tot 90 g/m² (16 tot 24 lb)

Legal: 70 tot 90 g/m² (20 tot 24 lb)

Enveloppen: 70 tot 90 g/m² (20 tot 24 lb)

Kaarten: tot 200 g/m² (110-lb index maximum)

Fotopapier: tot 280 g/m² (75-lb index maximum)

Opbrengst van printcartridges

Bezoek www.hp.com/pageyield voor meer informatie over de gewenste printcartridgeopbrengst.

Mededeling aan Windows 2000-gebruikers

Dit product biedt beperkte functies voor Windows 2000, inclusief, maar niet beperkt tot het volgende:

- De HP Photosmart-software is niet beschikbaar.
- De Help op het scherm is niet geïnstalleerd, maar kan worden gedownload op het internet op www.hp.com/support.

Programma voor milieubeheer

Hewlett-Packard streeft ernaar om producten van hoge kwaliteit te leveren die op milieuvriendelijke wijze zijn geproduceerd. Dit product is ontworpen met het oog op recycling. Het aantal materialen is tot een minimum beperkt, zonder dat dit ten koste gaat van de functionaliteit en de betrouwbaarheid. De verschillende materialen zijn ontworpen om eenvoudig te kunnen worden

gescheiden. Bevestigingen en andere aansluitingen zijn eenvoudig te vinden, te bereiken en te verwijderen met normale gereedschappen. Belangrijke onderdelen zijn zo ontworpen dat deze eenvoudig zijn te bereiken waardoor demontage en reparatie efficiënter worden.

Raadpleeg de HP-website over de betrokkenheid van HP bij het milieu op:

www.hp.com/hpinfo/globalcitizenship/environment/index.html

Dit deel bevat de volgende onderwerpen:

- [Papiergebruik](#)
- [Plastic](#)
- [Veiligheidsinformatiebladen](#)
- [Kringloopprogramma](#)
- [Recyclingprogramma van HP inkjet-onderdelen](#)
- [Mededeling Energy Star®](#)
- [Disposal of waste equipment by users in private households in the European Union](#)

Papiergebruik

Dit product is geschikt voor het gebruik van gerecycled papier volgens DIN 19309 en EN 12281:2002.

Plastic

Onderdelen van kunststof die zwaarder zijn dan 25 gram zijn volgens de internationaal geldende normen gemerkt. Deze onderdelen kunnen hierdoor eenvoudig worden herkend en aan het einde van de levensduur van het product worden gerecycled.

Veiligheidsinformatiebladen

Veiligheidsinformatiebladen (of Material Safety Data Sheets, MSDS) kunt u verkrijgen via de website van HP:

www.hp.com/go/msds

Kringloopprogramma

HP biedt in veel landen/regio's een toenemend aantal productrecyclingprogramma's. Daarnaast werkt HP samen met een aantal van de grootste centra voor het recyclen van elektronische onderdelen ter wereld. HP bespaart op het verbruik van kostbare hulpbronnen door een aantal van zijn populairste producten opnieuw te verkopen.

Meer informatie over het recyclen van HP producten kunt u vinden op:

www.hp.com/hpinfo/globalcitizenship/environment/recycle/

Recyclingprogramma van HP inkjet-onderdelen

HP streeft ernaar om het milieu te beschermen. Het recyclingprogramma van HP-inkjetonderdelen is in veel landen/regio's beschikbaar. Het programma biedt u de mogelijkheid gebruikte printcartridges gratis te recyclen. Bezoek voor meer informatie de volgende website:

www.hp.com/hpinfo/globalcitizenship/environment/recycle/

Mededeling Energy Star®

Dit product werd ontworpen om het stroomverbruik te verminderen en voor een duurzaam gebruik van natuurlijke bronnen zonder afbreuk te doen aan de prestaties van het product. Het werd ontworpen om het totale energieverbruik tijdens het gebruik en in wachtstand te verminderen. Dit

product voldoet aan ENERGY STAR®. Dit is een programma waaraan producenten vrijwillig meedoen om de ontwikkeling van energiezuinige kantoorproducten te ondersteunen.



ENERGY STAR is een in de VS gedeponeerd servicemerk van het Amerikaanse EPA. Als partner van ENERGY STAR heeft HP vastgesteld dat dit product voldoet aan de richtlijnen van ENERGY STAR voor laag energieverbruik.

Ga voor meer informatie over de ENERGY STAR-richtlijnen naar de volgende website:

www.energystar.gov

Kennisgevingen betreffende wet- en regelgeving

- [FCC statement](#)
- [Notice to users in Korea](#)
- [VCCI \(Class B\) compliance statement for users in Japan](#)
- [Notice to users in Japan about the power cord](#)
- [Toxic and hazardous substance table](#)
- [HP Deskjet D2500 series declaration of conformity](#)

FCC statement

FCC statement

The United States Federal Communications Commission (in 47 CFR 15.105) has specified that the following notice be brought to the attention of users of this product.

This equipment has been tested and found to comply with the limits for a Class B digital device, pursuant to Part 15 of the FCC Rules. These limits are designed to provide reasonable protection against harmful interference in a residential installation. This equipment generates, uses and can radiate radio frequency energy and, if not installed and used in accordance with the instructions, may cause harmful interference to radio communications. However, there is no guarantee that interference will not occur in a particular installation. If this equipment does cause harmful interference to radio or television reception, which can be determined by turning the equipment off and on, the user is encouraged to try to correct the interference by one or more of the following measures:

- Reorient the receiving antenna.
- Increase the separation between the equipment and the receiver.
- Connect the equipment into an outlet on a circuit different from that to which the receiver is connected.
- Consult the dealer or an experienced radio/TV technician for help.

For further information, contact:

Manager of Corporate Product Regulations
Hewlett-Packard Company
3000 Hanover Street
Palo Alto, Ca 94304
(650) 857-1501

Modifications (part 15.21)

The FCC requires the user to be notified that any changes or modifications made to this device that are not expressly approved by HP may void the user's authority to operate the equipment.

This device complies with Part 15 of the FCC Rules. Operation is subject to the following two conditions: (1) this device may not cause harmful interference, and (2) this device must accept any interference received, including interference that may cause undesired operation.

Notice to users in Korea

사용자 안내문(B급 기기)

이 기기는 비업무용으로 전자파 적합 등록을 받은 기기로서, 주거지역에서는 물론 모든 지역에서 사용할 수 있습니다.

VCCI (Class B) compliance statement for users in Japan

この装置は、情報処理装置等電波障害自主規制協議会（VCCI）の基準に基づくクラスB情報技術装置です。この装置は、家庭環境で使用することを目的としていますが、この装置がラジオやテレビジョン受信機に近接して使用されると受信障害を引き起こすことがあります。

取り扱い説明書に従って正しい取り扱いをして下さい。

Notice to users in Japan about the power cord

製品には、同梱された電源コードをお使い下さい。

同梱された電源コードは、他の製品では使用出来ません。

Toxic and hazardous substance table

Technische informatie

有毒有害物質表						
根据中国《电子信息产品污染控制管理办法》						
零件描述	有毒有害物質和元素					
	鉛	汞	鎘	六价鉻	多溴联苯	多溴联苯醚
外壳和托盘*	0	0	0	0	0	0
电线*	0	0	0	0	0	0
印刷电路板*	X	0	0	0	0	0
打印系统*	X	0	0	0	0	0
显示器*	X	0	0	0	0	0
喷墨打印机墨盒*	0	0	0	0	0	0
驱动光盘*	X	0	0	0	0	0
扫描仪*	X	X	0	0	0	0
网络配件*	X	0	0	0	0	0
电池板*	X	0	0	0	0	0
自动双面打印系统*	0	0	0	0	0	0
外部电源*	X	0	0	0	0	0

O: 指此部件的所有均一材质中包含的这种有毒有害物質，含量低于SJ/T11363-2006 的限制
 X: 指此部件使用的均一材质中至少有一种包含的这种有毒有害物質，含量高于SJ/T11363-2006 的限制
 注：环保使用期限的参考标识取决于产品正常工作的温度和湿度等条件
 *以上只适用于使用这些部件的产品

HP Deskjet D2500 series declaration of conformity



DECLARATION OF CONFORMITY

according to ISO/IEC 17050-1 and EN 17050-1

DoC #: VCVRA-0810-01

Supplier's Name: Hewlett-Packard Company
Supplier's Address: 60 Alexandra Terrace, #07-01 The Comtech, Singapore 118502

declares, that

Product Name and Model: HP Deskjet D2500 Series

Regulatory Model Number:¹⁾ VCVRA-0810

AC Power Adapter: 0957-2242

Product Options: All

conforms to the following Product Specifications and Regulations:

EMC: Class B

CISPR 22:1997 + A1:2000 + A2:2002

EN 55022:1998 + A1:2000 + A2:2003

EN 55024:1998 + A1:2001 + A2:2003

EN 61000-3-2:2000 + A2:2005

EN 61000-3-3:1995 + A1:2001

FCC CFR 47 Part 15

CISPR 24:1997 + A1:2001 + A2:2002

Safety:

EN 60950-1:2001

EN 60825-1:1994 + A1:2002 + A2:2001

IEC 60950-1:2001

IEC 60825-1:1993 + A1:1997 + A2:2001

This device complies with part 15 of the FCC Rules. Operation is subject to the following two conditions: (1) This device may not cause harmful interference, and (2) this device must accept any interference received, including interference that may cause undesired operation.

The product herewith complies with the requirements of the Low Voltage Directive 2006/95/EC and the EMC Directive 2004/108/EC and carries the CE-marking accordingly.

Additional Information:

- 1) This product is assigned a Regulatory Model Number which stays with the regulatory aspects of the design. The Regulatory Model Number is the main product identifier in the regulatory documentation and test reports, this number should not be confused with the marketing name or the product numbers.

Local contact for regulatory topics only:

EMEA: Hewlett-Packard GmbH, HQ-TRE, Herrenberger Strasse 140, 71034 Boeblingen, Germany www.hp.com/go/certificates

U.S.: Hewlett-Packard, 3000 Hanover St., Palo Alto 94304, U.S.A. 650-857-1501

Index

- A**
aan/uit-lampje knippert 70
aangepast papierformaat 45
afdruk
 Internet-pagina's 49
 kwaliteit, problemen
 oplossen 96, 101, 103
 onduidelijk 102
 verticale strepen 104
 vervormde afdruk 100
afdrukinstellingen
 standaardinstellingen 50
 wijzigen 51
afdrukken
 4800 x 1200 dpi
 geoptimaliseerd 47
 aangepast papierformaat 45
 afdrukinstellingen 51
 afdrukkwaliteit 46
 afdrukresolutie 46
 afdruksnelheid 46
 afdrukvoorbeeld 45
 algemeen standaard
 afdrukken 44
 andere documenten 26
 briefkaarten 30
 brieven 28
 brochures 33
 digitale foto's 23
 documenten 27
 dubbelzijdig afdrukken 44
 e-mails 26
 enveloppen 29
 Exif Print 24
 folders 35
 formaat van documenten
 wijzigen 47
 foto's 19
 foto's met rand 21
 foto's op gewoon papier 22
 foto's zonder rand 19
 grijstinten 43
 hoge kwaliteit 47
 indexkaarten en klein
 afdruk materiaal 31
 ingebonden dubbelzijdig
 afdrukken 48
 instellen van de
 paginavolgorde 42
 kwaliteit, problemen
 oplossen 98
 labels 32
 maximum dpi 47
 meerdere pagina's op één
 vel papier 43
 met één printcartridge 16
 opstrijkpatronen 38
 posters 37
 presentatie afdrukken 49
 selecteren, papiersoort 45
 snel/besparend 42
 software 50
 tips 40
 transparanten 33
 wenskaarten 34
afdrukken zonder rand 93
afdrukkwaliteit
 doorgeveegde inkt 96
afdrukresolutie 46
afdruksnelheid 46
afdruktips 40
afdrukvoorbeeld 45
algemeen standaard
 afdrukken 44
andere documenten
 afdrukken 26
- B**
Benodigheden bestellen 62
bijna leeg 58
briefkaarten afdrukken 30
brieven afdrukken 28
brochures afdrukken 33
- D**
digitale foto's 23
documenten afdrukken 27
documenten worden langzaam
afgedrukt
 meerdere programma's zijn
 geopend 80
 printersoftware moet worden
 bijgewerkt 80
document is verkeerd afgedrukt
 document wordt scheef of
 niet in midden van pagina
 afgedrukt 107
document wordt langzaam
afgedrukt
 complexe documenten
 worden afgedrukt 80
 maximum dpi
 geselecteerd 80
 modus inktback-up 80
 systeemvereisten 80
doorgeveegde inkt 96
dpi, maximum 47
dubbelzijdig 48
dubbelzijdig afdrukken 44
duplex afdrukken 44
- E**
eigenschappen voor printer
 51
e-mail afdrukken 26
enveloppen afdrukken 29
Exif Print 24
- F**
faxen
 slechte kwaliteit
 afdrukken 98
faxproblemen
 slechte afdrukkwaliteit 98
folder afdrukken 35
formaat van documenten
 wijzigen 47
foto's
 digitale 23
 worden niet goed
 afgedrukt 93

- foto's afdrukken
 foto's op gewoon papier 22
 geld besparen 25
- foto afdrukken
 foto's met rand 21
 foto's zonder rand 19
- foto heeft ongewenste rand
 voor klein fotopapier 95
- fotopapier, opslag en
 verwerking 24
- foutberichten
 papier is op 88
 printcartridgefouten 63
- G**
 geschat inktniveau 58
 grijstinten afdrukken 43
- H**
 HP-ondersteuning bellen 110
 HP Photosmart-software
 downloading 53
- I**
 indexkaarten afdrukken 31
 informatie over milieu
 papier 112
 plastic 112
 recyclingprogramma 112
 veiligheidsinformatie-
 bladen 112
- ingebonden dubbelzijdig
 afdrukken 48
- inkt
 bijna leeg 65
 strepen op de achterkant
 van het blad 105
- inkt, verwijderen van inkt van de
 huid en van kleding 59
- installatie
 programma stopt 68
- installeren, printcartridges 54
- instellingen 51
- K**
 Kennisgeving van Hewlett-
 Packard Company 2
- kleur
 dof 102
- knoppen
 Aan/uit-knop 10
- Doorgaan-knop 11
 knop Annuleren 10
- L**
 label afdrukken 32
- lampjes
 Aan/uit-lampje 10
 Aan/uit-lampje knippert 71
 Doorgaan-lampje 11
 Doorgaan-lampje knippert
 71
- lichtjes
 alle lampjes knippen 72
 lampje status printcartridge
 knippert 72
 statuslichtjes van de
 printcartridges 11
- M**
 maximum dpi 47
- milieu
 programma voor
 milieubeheer 111
- modus inktback-up 16
- N**
 na de periode van
 ondersteuning 110
- O**
 Onbekend apparaat, bericht
 69
- onderhoud
 printcartridges 60
 printer 54
 printerbehuizing 59
- opstrijkpatronen afdrukken 38
- opties van Foto verbeteren 23
- P**
 paginavolgorde instellen 42
- papier
 op 88
 toevoer mislukt 106
- papier is op 88
- papierlade
 papierlade inkappen 14
 papierlade uitklappen 12
- Papier of andere media
 bestellen 62
- papiersoort selecteren 45
- papierstoring 86
- periode van telefonische
 ondersteuning
 periode voor
 ondersteuning 110
- posters afdrukken 37
- presentatie afdrukken 49
- printcartridges
 afdrukken met één
 printcartridge 16
 automatisch reinigen 58
 bestelinformatie 58
 eerder gebruikt 64
 gebruikt in de printer 15
 handmatig reinigen 59
 inkt bijna op 65
 installeren 54
 onderhoud 60
 selectienummers 55
 uitlijnen 57
- printer drukt meerdere vellen
 tegelijk af 92
- printer drukt niet af 73
- printerfuncties 8
- printer houdt op met
 afdrukken 84
- printernaam verschijnt niet 69
- printeronderhoud 54
- printerproblemen oplossen 63
- printersoftware
 updates downloaden 52
- printerspecificaties 111
- printer voert geen papier in 87
- printerwerkset 61
- Print- of printcartridges
 bestellen 62
- problemen bij afdrukken van
 foto's
 afdrukinstellingen
 controleren 93
- problemen oplossen
 Aan/uit-lampje knippert 71
 afbeelding wordt onder een
 hoek afgedrukt 94
 afdrukken van documenten
 zonder rand,
 problemen 93
 afdrukkwaliteit 96
 alle lampjes knippen 72
 delen van document
 ontbreken of staan op
 verkeerde plaats 107
 documenten worden
 langzaam afgedrukt 79

- Doorgaan-lampje knippert 71
 - envelop wordt onder een hoek afgedrukt 108
 - faxproblemen 98
 - installatieprogramma stopt 68
 - lampje status printcartridge knippert 72
 - meerdere vellen tegelijk worden afgedrukt 92
 - nieuwe afdrukinstellingen zijn niet zichtbaar in het document 108
 - papierstoring 86
 - printer 63
 - printer drukt niet af 73
 - printer houdt op met afdrukken 84
 - printernaam verschijnt niet 69
 - printer voert geen papier in 87
 - problemen bij afdrukken van foto's 92
 - richtlijnen voor het afdrukken zonder rand 93
 - slechte afdrukqualiteit 95
 - tekst en afbeeldingen zijn niet uitgelijnd 107
 - verkeerd afgedrukt document 107
- R**
- Real Life-technologie 23
 - recycling
 - printcartridges 112
 - reinigen
 - printcartridges
 - automatisch 58
 - printcartridges handmatig 59
 - printerbehuizing 59
- S**
- slechte afdrukqualiteit 96
 - slechte afdrukqualiteit fax 98
 - snel/besparend afdrukken 42
 - Snel afdrukopties instellen, tabblad 40
 - standaardafdrukinstellingen 50
 - standaardprinter 50
 - statuslichtjes van de printcartridges 11
 - Supplies
 - bestellen 62
- T**
- tekst
 - gekarteld 106
 - niet volledig gevuld 98
 - vloeiende lettertypen 106
 - telefonisch contact opnemen 110
 - testpagina afdrukken 40
 - toegankelijkheid 2
 - transparanten afdrukken 33
- U**
- uitlijnen, printcartridges 57
 - updates
 - downloaden voor software 52
 - HP Photosmart-software 53
 - USB
 - printer aansluiten 18
- V**
- verwijderen, inkt van de huid en van kleding 59
- W**
- Wat is dit?, helpfunctie 52
 - Webpagina's afdrukken 49
 - wenskaart afdrukken 34
 - wenskaarten afdrukken 34
 - werkset 61