



LaserJet Professional P1100 Printer series

Gebbruikershandleiding



www.hp.com/support/ljp1100series



HP LaserJet Professional P1100- printerserie

Gebruikershandleiding

Copyright en licentie

© Copyright 2015 HP Development Company, L.P.

Verveelvoudiging, bewerking en vertaling zonder voorafgaande schriftelijke toestemming zijn verboden, behalve zoals toegestaan door het auteursrecht.

De informatie in dit document kan zonder voor aankondiging worden gewijzigd.

De enige garantie voor producten en services van HP wordt uiteengezet in de garantieverklaring die bij dergelijke producten en services wordt geleverd. Niets in deze verklaring mag worden opgevat als een aanvullende garantie. HP is niet aansprakelijk voor technische of redactionele fouten of weglatingen in deze verklaring.

Edition 1, 11/2015

Handelsmerken

Adobe®, Adobe Photoshop®, Acrobat® en PostScript® zijn handelsmerken van Adobe Systems Incorporated.

Apple en het Apple-logo zijn handelsmerken van Apple Computer, Inc., geregistreerd in de VS en andere landen/regio's. iPod is een handelsmerk van Apple Computer, Inc. iPod is uitsluitend bedoeld voor legaal of door de rechthebbende geautoriseerd kopiëren. Steel geen muziek.

Microsoft®, Windows®, Windows® XP en Windows Vista® zijn in de Verenigde Staten gedeponeerde handelsmerken van Microsoft Corporation.

UNIX® is een gedeponeerd handelsmerk van The Open Group.

Symbolen in deze handleiding

 **TIP:** Bij Tip vindt u handige tips of sneltoetsen.

 **OPMERKING:** Bij Opmerking vindt u belangrijke informatie, zoals een toelichting bij een concept of uitleg van een taak.

 **VOORZICHTIG:** Dit geeft aan dat u bepaalde procedures moet volgen om te voorkomen dat gegevens verloren gaan of het apparaat wordt beschadigd.

 **WAARSCHUWING!** Waarschuwingen geven aan dat u bepaalde procedures moet volgen om te voorkomen dat letsel ontstaat, gegevens onherroepelijk verloren gaan of het apparaat zwaar wordt beschadigd.

Inhoudsopgave

1 Basisinformatie over het apparaat	1
Productvergelijking	2
Milieuvriendelijke functies	2
Voorzieningen van het product	3
Productaanzichten	4
Voor- en linkeraanzicht	4
Achteraanzicht	6
Locatie van serie- en productnummer	6
Indeling bedieningspaneel	7
2 Software voor Windows	9
Ondersteunde besturingssystemen voor Windows	10
Ondersteunde printerstuurprogramma's voor Windows	10
Prioriteit van afdrukinstellingen	11
Instellingen van de printerdriver wijzigen voor Windows	12
Software verwijderen voor Windows	13
Gebruik het hulpprogramma voor het ongedaan maken van de installatie om de Windows- software te verwijderen	13
Gebruik het Configuratiescherm van Windows voor het verwijderen van software	13
Ondersteunde hulpprogramma's (alleen draadloze modellen)	14
Geïntegreerde webserver	14
3 Het product gebruiken op de Mac	15
Software voor Mac	16
Ondersteunde besturingssystemen voor Macintosh	16
Ondersteunde printerdrivers voor Macintosh	16
Software voor Mac verwijderen	16
Prioriteit voor afdrukinstellingen voor Mac	16
Instellingen van de printerdriver wijzigen voor Macintosh	17
Software voor Mac-computers	18
HP Printer-hulpprogramma voor Mac	18
Software installeren op Mac-computers in een draadloos netwerk	18

Ondersteunde hulpprogramma's voor Mac (alleen draadloze modellen)	18
Geïntegreerde webserver	18
Afdrukken met Mac	20
Voorinstellingen voor afdrukken maken en gebruiken in Macintosh	20
Het formaat van documenten wijzigen of afdrukken op een aangepast papierformaat	20
Een omslagblad afdrukken	20
Meerdere pagina's op een vel papier afdrukken in Macintosh	21
Afdrukken op beide zijden (duplex)	21
Handmatig dubbelzijdig afdrukken	21
4 Sluit het product aan	23
Ondersteunde netwerkbesturingssystemen (alleen draadloze modellen)	24
USB-aansluiting	25
cd-installatie	25
Netwerkverbinding (alleen draadloze modellen)	26
Ondersteunde netwerkprotocollen	26
Installeer het product op een draadloos netwerk met de software-cd	26
Schakel de draadloze eenheid van het product uit	26
Het netwerkapparaat configureren	26
Gebruik het hulpprogramma voor draadloze configuratie	26
Standaard draadloze instellingen herstellen	27
Netwerkinstellingen weergeven of wijzigen	27
Het netwerk wachtwoord instellen of wijzigen	27
IP-adres	27
Verbindingssnelheid instellen	28
5 Papier en afdruk materiaal	29
Begrijp het gebruik van papier en afdruk materiaal	30
Richtlijnen voor speciaal papier of afdruk materiaal	31
De printerdriver wijzigen om de soort en het formaat van het afdruk materiaal in te stellen	32
Ondersteunde papierformaten	33
Ondersteunde papiertypen en ladecapaciteit	34
Ondersteunde formaten voor papier en ander afdruk materiaal	34
Lade- en bakcapaciteit	34
Afdrukstand van het papier voor het vullen van de laden	35
Papierinvoerlanden laden	35
Vorrangsinvoersleuf	35
Invoerlande	35
Lade aanpassen voor kort afdruk materiaal (alleen basismodellen)	35

6 Afdruktaken	37
Afdruktaak annuleren	38
Breek de huidige afdruktaak af via het bedieningspaneel (alleen draadloze modellen)	38
Een afdruktaak afbreken vanuit het programma	38
Afdrukken met Windows	39
Open het printerstuurprogramma voor Windows	39
Ondersteuning vragen bij een afdrukoptie met Windows	39
Aantal kopieën voor de huidige taak wijzigen met Windows	39
Gekleurde tekst als zwart printen met Windows	39
Uw aangepaste instellingen voor afdrukken opslaan met Windows	40
Een snelinstelling voor afdruktaak gebruiken	40
Een aangepaste snelinstelling voor afdruktaak maken	40
Afdrukkwaliteit onder Windows verbeteren	40
Een papierformaat selecteren	40
Een aangepast papierformaat selecteren	40
Een papiersoort selecteren	40
Selecteer de afdrukresolutie	41
De eerste of laatste pagina op ander papier afdrukken met Windows	41
Een document aanpassen aan paginagrootte met Windows	41
Een watermerk aan een document toevoegen met Windows	41
Dubbelzijdig afdrukken (duplex) met Windows	41
Handmatig dubbelzijdig afdrukken (duplex)	41
Een brochure maken met Windows	43
Meerdere pagina's per vel afdrukken met Windows	44
De standaardafdrukstand selecteren met Windows	44
HP ePrint gebruiken	44
HP Cloud Print gebruiken	44
HP Direct Print gebruiken (alleen draadloze modellen)	45
AirPrint gebruiken	46
7 Het apparaat beheren en onderhouden	47
Informatiepagina's afdrukken	48
Configuratiepagina	48
Statuspagina printerbenodigdheden	48
Demopagina	48
Gebruik de geïntegreerde webserver van HP (alleen draadloze modellen)	49
Open de geïntegreerde webserver van HP via een netwerkverbinding	49
Secties van geïntegreerde webserver van HP	49
Tabblad Informatie	49
Tabblad Instellingen	50
Tabblad Netwerken	50

Koppelingen	50
Econo-ininstellingen	51
Auto-uit-modus	51
Afdrukken met EconoMode	51
Benodigdheden en accessoires beheren	52
Benodigdheden controleren en bestellen	52
Opslag van printcartridges	52
Beleid van HP ten aanzien van inktpatronen die niet van HP zijn	52
HP fraudehotline en -website	52
Benodigdheden recyclen	52
Instructies voor vervanging	53
Toner opnieuw verdelen	53
Printcartridge vervangen	54
De transportrol vervangen	57
Het scheidingskussen vervangen	60
Het product reinigen	63
Transportrol reinigen	63
De papierbaan reinigen	64
Gebied rondom de printcartridge reinigen	65
De buitenkant reinigen	67
Productupdates	67
8 Problemen oplossen	69
Algemene problemen oplossen	70
Controlelijst probleemoplossing	70
Factoren die de prestaties van het product beïnvloeden	71
Betekenis van lampjes op het bedieningspaneel	72
Storingen verhelpen	75
Veel voorkomende oorzaken van papierstoringen	75
Locaties van vastgelopen papier	76
Vastgelopen papier uit de uitvoerlade verwijderen	76
Vastgelopen papier uit uitvoergebieden verwijderen	78
Papierstoringen opheffen in het inwendige van het product	81
Herhaaldelijke papierstoringen oplossen	82
Wijzig de instelling voor herstel bij papierstoring	82
Problemen met de papierverwerking oplossen	83
Problemen met afbeeldingskwaliteit oplossen	85
Voorbeelden van afdrukproblemen	85
Lichte of vervaagde afdrukken	85
Tonerspatten	85
Weggevalen gedeelten	86

Verticale strepen	86
Grijze achtergrond	86
Tonervegen	86
Losse toner	87
Steeds terugkerende verticale defecten	87
Vervormde lettertekens	87
Scheef afgedrukte pagina	88
Gekrulde of golvende tekens	88
Kreukels of vouwen	88
Toner uitgesmeerd rond letters	89
Vocht	89
Afbeeldingskwaliteit optimaliseren en verbeteren	89
Afdrukdichtheid vervangen	89
Prestatieproblemen oplossen	91
Verbindingsproblemen oplossen	92
Problemen met directe verbinding oplossen	92
Problemen met de draadloze verbinding oplossen	92
Softwareproblemen oplossen	94
Algemene Windows-problemen oplossen	94
Enkele veel voorkomende problemen met Macintosh oplossen	95

Bijlage A Benodigdheden en accessoires 99

Onderdelen, accessoires en benodigdheden bestellen	100
Onderdeelnummers	100
Accessoires voor papierverwerking	100
Printcartridges	100
Kabels en interfaces	100

Bijlage B Service en ondersteuning 101

Beperkte garantieverklaring van HP	102
VK, Ierland en Malta	104
Oostenrijk, België, Duitsland en Luxemburg	104
België, Frankrijk en Luxemburg	105
Italië	106
Spanje	106
Denemarken	107
Noorwegen	107
Zweden	107
Portugal	108
Griekenland en Cyprus	108
Hongarije	108

Tsjechië	109
Slowakije	109
Polen	109
Bulgarije	110
Roemenië	110
België en Nederland	110
Finland	111
Slovenië	111
Kroatië	111
Letland	111
Litouwen	112
Estland	112
Rusland	112
De Premium Protection Warranty van HP: Beperkte garantieverklaring voor LaserJet-tonercartridges	113
Beleid van HP ten aanzien van benodigdheden van derden	114
Anti-namaakwebsite van HP	115
Op de tonercartridge opgeslagen gegevens	116
Licentieovereenkomst voor eindgebruikers	117
Garantieservice voor reparaties door de klant	121
Klantondersteuning	122

Bijlage C Specificaties 123

Fysieke specificaties	124
Stroomverbruik, stroomvoorzieningsspecificaties en geluidsuitstoot	124
Omgevingspecificaties	124

Bijlage D Programma ter bevordering van milieuvriendelijke producten 125

Milieubescherming	127
Ozonproductie	127
Lager energieverbruik	127
Tonerverbruik	127
Papierverbruik	128
Plastic onderdelen	128
HP LaserJet-afdrukbenodigdheden	128
Papier	128
Materiaalbeperkingen	128
Verwijderen van afgedankte apparatuur door gebruikers (EU en India)	129
Recycling van elektronische hardware	129
Brazilië hardware recycle-informatie	130
Chemische stoffen	130

Gegevens over het stroomverbruik van het product volgens verordening (EG) nr. 1275/2008 van de Europese Commissie	130
Verklaring betreffende beperking op gevaarlijke substanties (India)	130
Verklaring over de beperking van gevaarlijke stoffen statement (Turkije)	130
Verklaring betreffende beperkingen op schadelijke stoffen (Oekraïne)	131
Tabel met chemicaliën (China)	131
Gebruikersinformatie SEPA Ecolabel (China)	131
De richtlijnen voor de implementatie van het China energielabel voor printer, fax en kopieerapparaat	132
Material Safety Data Sheet (MSDS, chemiekaart)	132
EPEAT	132
Meer informatie	132

Bijlage E Overheidsinformatie 133



Verklaring van overeenstemming (HP LaserJet Professional P1102, P1102s, P1106, P1108 en P1109)	134
Verklaring van overeenstemming (HP LaserJet Professional P1102w en P1109w)	136
Wettelijke kennisgevingen	138
FCC-voorschriften	138
Canada: Industry Canada ICES-003-conformiteitsverklaring	138
VCCI-verklaring (Japan)	138
EMC-verklaring (Korea)	138
Instructies voor netsnoer	138
Netsnoerverklaring (Japan)	139
Laserverklaring	139
Laserverklaring voor Finland	139
GS-verklaring (Duitsland)	141
Conformiteit Eurazië (Wit-Rusland, Kazachstan, Rusland)	141
Aanvullende voorschriften voor draadloze producten	142
FCC-voorschriften—Verenigde Staten	142
Australische verklaring	142
Braziliaanse ANATEL-verklaring	142
Canadese verklaringen	142
Blootstelling aan straling van radiofrequenties (Canada)	142
Wettelijk voorschrift van Europese Unie	143
Kennisgeving voor gebruik in Rusland	143
Verklaring voor Mexico	143
Verklaring voor Taiwan	143
Koreaanse verklaring	143
Vietnam Telecom elektronische marking voor producten met ICTQC Type-goedkeuring	144

Index 145

1 Basisinformatie over het apparaat

- [Productvergelijking](#)
- [Milieuvriendelijke functies](#)
- [Voorzieningen van het product](#)
- [Productaanzichten](#)

Productvergelijking

HP LaserJet Professional P1100-printerserie	HP LaserJet Professional P1100w-printerserie
	
<ul style="list-style-type: none"> • Snelheid: Maximaal 18 A4-pagina's per minuut (ppm), 19 Letter-formaat ppm • Lade: Invoerlade voor 150 vellen • Aansluitingen: USB 2.0-poort voor hoge snelheid • Dubbelzijdig afdrucken: Handmatig dubbelzijdig afdrucken (door middel van het printerstuurprogramma) 	<ul style="list-style-type: none"> • Snelheid: 18 A4-pagina's per minuut (ppm), 19 Letter-formaat (ppm) • Laden: Hoofdinvoerlade voor 150 vellen en een voorrangsinvoerleuf voor 10 vellen • Aansluitingen: USB 2.0-poort voor hoge snelheid en 802.11b/g draadloos netwerk • Dubbelzijdig afdrucken: Handmatig dubbelzijdig afdrucken (door middel van het printerstuurprogramma)

Milieuvriendelijke functies

Recycling	<p>Verminder afval door gerecycled papier te gebruiken.</p> <p>Recycle printcartridges via de procedure voor retourzending van HP.</p>
Energiebesparing	Bespaar energie met de modus Auto-uit van het product.
Dubbelzijdig	Bespaar papier door de instelling voor handmatig dubbelzijdig afdrucken te gebruiken.
HP Smart Web Printing	<p>Gebruik HP Smart Web Printing om tekst en afbeeldingen te selecteren, op te slaan en te organiseren van meerdere webpagina's. Druk vervolgens exact af wat u op uw scherm ziet. Dit geeft u de controle die u nodig hebt om handige informatie af te drukken met zo min mogelijk verspilling.</p> <p>Download HP Smart Web Printing van deze website: www.hp.com/go/smartweb.</p>

Voorzieningen van het product

Voordeel	Ondersteunende voorzieningen
Uitstekende afdrukkwaliteit	<ul style="list-style-type: none">• Originele printcartridge van HP.• FastRes 600 biedt een effectieve afdrukkwaliteit van 600 dpi. FastRes 1200 biedt een effectieve afdrukkwaliteit van 1200 dpi.• Aanpasbare instellingen voor het optimaliseren van de afdrukkwaliteit.
Ondersteunde besturingssystemen	<ul style="list-style-type: none">• Windows Vista (32-bits en 64-bits)• Windows XP (32-bits en 64-bits)• Windows 7• Windows Server 2003 (32-bits en 64-bits)• Windows Server 2008 (32-bits en 64-bits)• Mac OS X v10.4, v10.5 en v10.6
Eenvoudig in gebruik	<ul style="list-style-type: none">• De printcartridge is gemakkelijk te installeren.• Eenvoudige toegang tot de printcartridge en tot het papierpad via de printcartridgeklep.• U kunt de papierlade instellen met één hand.
Flexibele papierverwerking.	<ul style="list-style-type: none">• Voorrangsinvoersleuf voor 10 vellen (alleen draadloze modellen)• Een invoerlade (75 g/m² papier) voor 150 vellen.• Een uitvoerbak (75 g/m² papier) voor 125 vellen.• Handmatig duplex (dubbelzijdig) afdrukken.
Interfaceaansluitingen	<ul style="list-style-type: none">• USB 2.0-poort voor hoge snelheid• 802.11b/g draadloos netwerk (alleen draadloze modellen)
Energiebesparing	<ul style="list-style-type: none">• Nadat de gebruiker een tijd heeft opgegeven, wordt met de functie Auto-uit automatisch elektriciteit bespaard door het energieverbruik aanmerkelijk terug te brengen wanneer het product niet afdrukt.
Economisch afdrukken	<ul style="list-style-type: none">• De functies N-per-vel afdrukken (meerdere pagina's op één vel afdrukken) en Handmatig dubbelzijdig afdrukken besparen papier.• De functie Economode in het printerstuurprogramma bespaart toner.
Benodigdheden beheren	<ul style="list-style-type: none">• Echtheidscontrole van originele HP printcartridges.• Eenvoudig bestellen van vervangende benodigdheden.• Een pagina Status benodigdheden toont het geschatte tonerniveau in de printcartridges. Niet beschikbaar voor benodigdheden die niet van HP zijn.
Toegankelijkheid	<ul style="list-style-type: none">• De online gebruikershandleiding is compatibel met schermlezers.• Alle kleppen en kappen kunnen met één hand worden geopend.
Beveiliging	<ul style="list-style-type: none">• Aansluiting voor Kensington-slot aan de achterkant van het product.

Productaanzichten

Voor- en linkeraanzicht

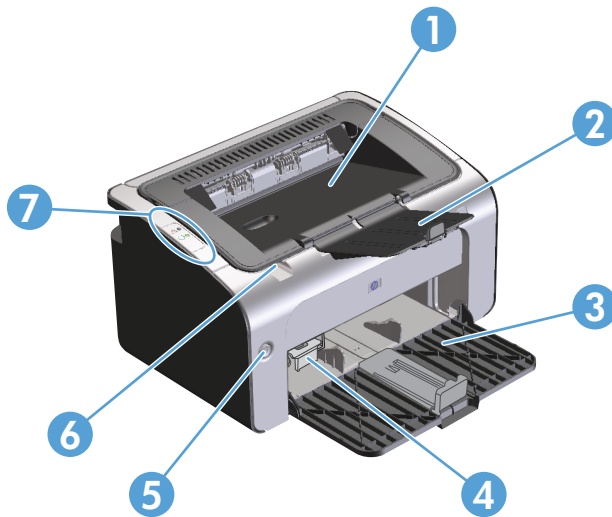

1	Uitvoerbak
2	Opvouwbaar verlengstuk voor uitvoerlade
3	Invoerlade
4	Verlengstuk voor kort afdruk materiaal
5	Aan/uit-knop
6	Optillipje voor printcartridge
7	Bedieningspaneel

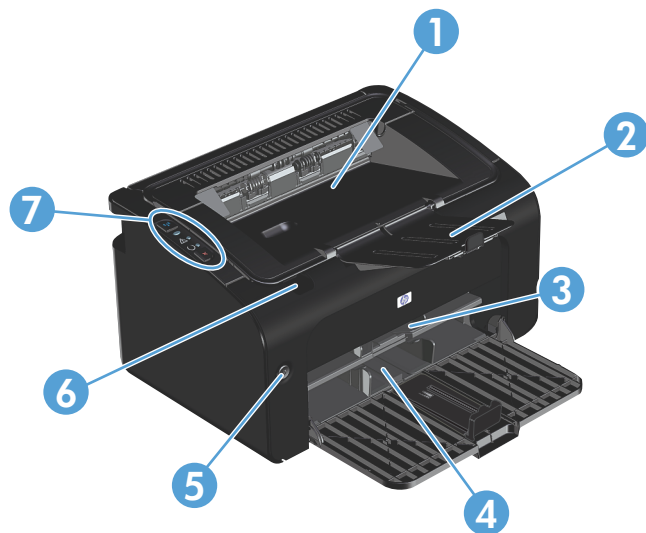

1	Uitvoerbak
2	Opvouwbaar verlengstuk voor uitvoerlade
3	Vorrangsinvoersleuf
4	Hoofdinvoerlade
5	Aan/uit-knop
6	Optillipje voor printcartridge
7	Bedieningspaneel

Achteraanzicht

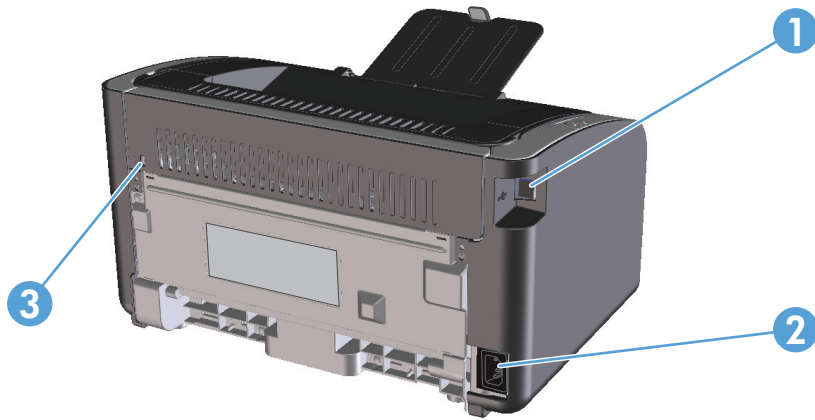

1	USB-poort
2	Voedingsaansluiting
3	Kensington-vergrendeling

Locatie van serie- en productnummer

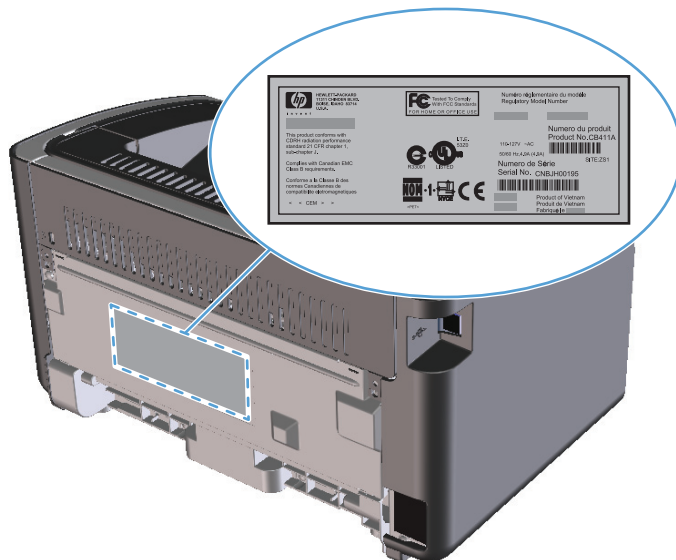

Het label met het product- en serienummer bevindt zich op de achterkant van het product.





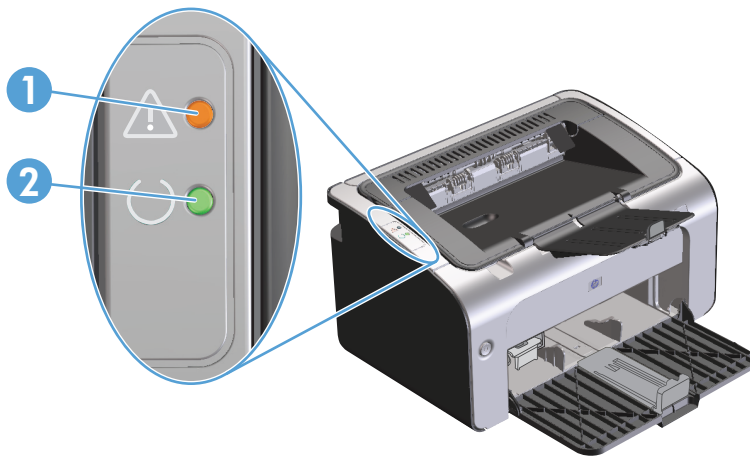

Indeling bedieningspaneel

 **OPMERKING:** Raadpleeg [Betekenis van lampjes op het bedieningspaneel op pagina 72](#) voor een beschrijving van de betekenis van de lampjespatronen.



1	Attentielampje  : geeft aan dat de printcartridgeklep open is of dat er een andere fout is opgetreden.
2	Klaar-lampje  : wanneer het product gereed is om af te drukken, brandt het Klaar-lampje. Wanneer het product gegevens aan het verwerken is, knippert het Klaar-lampje.



1	De knop  Draadloos: druk op de knop Draadloos om draadloze netwerken te vinden. Met deze knop kunt u ook de draadloze functie in- en uitschakelen.
2	Draadlooslampje: wanneer het product naar een netwerk zoekt, knippert het draadlooslampje. Wanneer het product is verbonden met een draadloos netwerk, brandt het draadlooslampje.
3	Attentielampje  : geeft aan dat de printcartridgeklep open is of dat er een andere fout is opgetreden.
4	Klaar-lampje  : wanneer het product gereed is om af te drukken, brandt het Klaar-lampje. Wanneer het product gegevens aan het verwerken is, knippert het Klaar-lampje.
5	De knop  Annuleren: druk op de knop om de afdruktaak te annuleren. Houd de knop 5 seconden ingedrukt als u een configuratiepagina wilt afdrukken.

2 Software voor Windows

- [Ondersteunde besturingssystemen voor Windows](#)
- [Ondersteunde printerstuurprogramma's voor Windows](#)
- [Prioriteit van afdrukinstellingen](#)
- [Instellingen van de printerdriver wijzigen voor Windows](#)
- [Software verwijderen voor Windows](#)
- [Ondersteunde hulpprogramma's \(alleen draadloze modellen\)](#)

Ondersteunde besturingssystemen voor Windows

Het product wordt geleverd met software voor de volgende Windows®-besturingssystemen:

- Windows Vista (32-bits en 64-bits)
- Windows XP (32-bits en 64-bits)
- Windows 7
- Windows Server 2003 (32-bits en 64-bits)

Ga naar www.microsoft.com voor meer informatie over het upgraden van Windows 2000 Server naar Windows Server 2003, het gebruik van Windows Server 2003 Point and Print of Windows Server 2003 Terminal Services en afdrukken.

- Windows Server 2008 (32-bits en 64-bits)

Ondersteunde printerstuurprogramma's voor Windows

Het product wordt geleverd met software voor Windows die de communicatie van de computer met het product mogelijk maakt. Deze software wordt een printerdriver genoemd. Printerdrivers geven toegang tot de functies van het product, zoals het afdrukken op aangepaste papierformaten, het formaat van documenten wijzigen en het invoegen van watermerken.



OPMERKING: De meest recente drivers zijn beschikbaar op www.hp.com/support/ljp1100series. Afhankelijk van de configuratie van computers met Windows controleert het installatieprogramma voor de productsoftware de computer automatisch op internettoegang om de nieuwste drivers te verkrijgen.

Naast de printerdriver die wordt geïnstalleerd vanaf de product-cd, is de XPS-driver (XML Paper Specification) beschikbaar als download.

Prioriteit van afdrukinstellingen

Wijzigingen die u in de afdrukinstellingen aanbrengt, hebben prioriteit afhankelijk van waar de wijzigingen zijn aangebracht:



OPMERKING: Namen van opdrachten en dialoogvensters kunnen variëren afhankelijk van het programma dat u gebruikt.

- **Dialoogvenster Pagina-instelling.** Het dialoogvenster wordt geopend wanneer u klikt op **Pagina-instelling** of een vergelijkbare opdracht in het menu **Bestand** van het programma waarin u werkt. Als u hier wijzigingen aanbrengt, worden alle gewijzigde instellingen ergens anders teniet gedaan.
- **Dialoogvenster Afdrukken:** klik op **Afdrukken, Afdrukinstellingen** of op een soortgelijke opdracht in het menu **Bestand** van het programma waar u in werkt om dit dialoogvenster te openen. De instellingen die u wijzigt in het dialoogvenster **Afdrukken** hebben een lagere prioriteit en hebben meestal geen invloed op de wijzigingen die u hebt aangebracht in het dialoogvenster **Pagina-instelling**.
- **Dialoogvenster Printereigenschappen (printerdriver):** klik op **Eigenschappen** in het dialoogvenster **Afdrukken** om de printerdriver te openen. Instellingen die u wijzigt in het dialoogvenster **Printereigenschappen** hebben meestal geen invloed op instellingen elders in de afdruksoftware. U kunt de meeste afdrukinstellingen hier wijzigen.
- **Standaardinstellingen in de printerdriver.** Met de standaardinstellingen in de printerdriver worden de instellingen voor alle afdruktaken bepaald, *tenzij* de instellingen worden gewijzigd in een van de dialoogvensters **Pagina-instelling, Afdrukken** en **Eigenschappen voor printer**, zoals hierboven beschreven.

Instellingen van de printerdriver wijzigen voor Windows

De instellingen voor alle afdruktaken wijzigen totdat het softwareprogramma wordt gesloten

1. Klik in het menu **Bestand** van het softwareprogramma op **Afdrukken**.
2. Selecteer de driver en klik vervolgens op **Eigenschappen** of **Voorkeuren**.

De stappen kunnen variëren. Dit is de meeste voorkomende procedure.

De standaardinstellingen voor alle afdruktaken wijzigen

1. **Windows Vista en Windows 7:** Klik op **Start, Configuratiescherm**, en in de categorie voor **Hardware en Geluid** op **Printer**.

-of-

Windows XP, Windows Server 2003 en Windows Server 2008 (te beginnen vanuit de standaardweergave van het menu Start): Klik op **Start** en vervolgens op **Printers en faxapparaten**.

-of-

Windows XP, Windows Server 2003 en Windows Server 2008 (met de klassieke weergave van het menu Start): Klik op **Start**, klik op **Instellingen** en vervolgens op **Printers**.

2. Klik met de rechtermuisknop op het pictogram van de driver en selecteer vervolgens **Voorkeursinstellingen voor afdrukken**.

De configuratie-instellingen van het product wijzigen

1. **Windows Vista en Windows 7:** Klik op **Start, Configuratiescherm**, en in de categorie voor **Hardware en Geluid** op **Printer**.

-of-

Windows XP, Windows Server 2003 en Windows Server 2008 (te beginnen vanuit de standaardweergave van het menu Start): Klik op **Start** en vervolgens op **Printers en faxapparaten**.

-of-

Windows XP, Windows Server 2003 en Windows Server 2008 (met de klassieke weergave van het menu Start): Klik op **Start**, klik op **Instellingen** en vervolgens op **Printers**.

2. Klik met de rechtermuisknop op het pictogram van de driver en selecteer vervolgens **Eigenschappen**.
 3. Klik op het tabblad **Apparaatinstellingen**.
-

Software verwijderen voor Windows

Gebruik het hulpprogramma voor het ongedaan maken van de installatie om de Windows-software te verwijderen

1. Klik op de knop **Start** en klik op **Programma's** of **Alle programma's**.
2. Klik op de menuoptie **HP** en klik op **HP LaserJet Professional P1100-printerserie**.
3. Klik op de menuoptie **Verwijderen** en volg de instructies op het scherm om de software te verwijderen.

Gebruik het Configuratiescherm van Windows voor het verwijderen van software

Windows XP, Windows Server 2003 en Windows Server 2008

1. Klik op de knop **Start**, klik op de menuoptie **Configuratiescherm** en klik op de menuoptie **Software**.
2. Zoek en selecteer het product in de lijst.
3. Klik op de knop **Wijzigen/verwijderen** om de software te verwijderen.

Windows Vista en Windows 7

1. Klik op de knop **Start**, klik op de menuoptie **Configuratiescherm** en klik op de menuoptie **Programma's en Functies**.
2. Zoek en selecteer het product in de lijst.
3. Selecteer de optie **Verwijderen/wijzigen**.

Ondersteunde hulpprogramma's (alleen draadloze modellen)

Geïntegreerde webserver

Dit product is uitgerust met een geïntegreerde webserver die toegang geeft tot informatie over de activiteiten van het product en het netwerk. Deze informatie wordt weergegeven in een webbrowser, zoals Microsoft Internet Explorer, Apple Safari of Firefox.

De geïntegreerde webserver bevindt zich in het apparaat. Hij is niet geladen op een netwerkserver.

De geïntegreerde webserver biedt een interface voor het apparaat die toegankelijk is voor iedereen met een standaardwebbrowser en een op het netwerk aangesloten computer. Er is geen speciale software die moet worden geïnstalleerd en geconfigureerd, maar u moet wel een ondersteunde webbrowser op de computer hebben. Als u naar de geïntegreerde webserver wilt gaan, typt u het IP-adres van het apparaat in de adresregel van de browser. (Als u het IP-adres niet weet, drukt u een configuratiepagina af. Meer informatie over het afdrucken van een configuratiepagina vindt u in [Informatiepagina's afdrucken op pagina 48.](#))

Zie [Secties van geïntegreerde webserver van HP op pagina 49](#) voor een volledig overzicht van de functies van de geïntegreerde webserver.

3 Het product gebruiken op de Mac

- [Software voor Mac](#)
- [Afdrukken met Mac](#)

Software voor Mac

Ondersteunde besturingssystemen voor Macintosh

De volgende Macintosh-besturingssystemen worden door het product ondersteund:

- Mac OS X v10.4, v10.5 en v10.6



OPMERKING: PPC- en Intel® Core™-processors worden ondersteund.

Ondersteunde printerdrivers voor Macintosh

Het installatieprogramma voor de HP LaserJet biedt PostScript® Printer Description-bestanden (PPD), een CUPS-stuurprogramma en de hulpprogramma's voor HP Printer voor Mac OS X. Het PPD-bestand voor de HP Printer biedt in combinatie met het CUPS-stuurprogramma volledige afdrufuncties en toegang tot specifieke HP-afdrufuncties.

Software voor Mac verwijderen

Gebruik het hulpprogramma voor het ongedaan maken van de installatie om de software te verwijderen

1. Ga naar de volgende map:
`Library/Printers/hp/laserjet/P1100_P1560_P1600Series/`
2. Dubbelklik op het bestand **HP Uninstaller.app**.
3. Klik op de knop **Doorgaan** en volg de instructies op het scherm om de software te verwijderen.

Prioriteit voor afdrufinstellingen voor Mac

Wijzigingen die u in de afdrufinstellingen aanbrengt, hebben prioriteit afhankelijk van waar de wijzigingen zijn aangebracht:



OPMERKING: Namen van opdrachten en dialoogvensters kunnen variëren afhankelijk van het programma dat u gebruikt.

- **Dialoogvenster Pagina-instelling:** Klik op **Pagina-instelling** of op een vergelijkbare opdracht op het menu **Archief** van het programma waarin u werkt om dit dialoogvenster te openen. Instellingen die u hier wijzigt, kunnen instellingen die u ergens anders hebt gewijzigd vervangen.
- **Dialoogvenster Afdrufken:** Het dialoogvenster wordt geopend wanneer u klikt op **Afdrufken**, **Afdrufinstelling** of een vergelijkbare opdracht in het menu **Bestand** van het programma waarin u werkt. Instellingen die in het dialoogvenster **Afdrufken** worden gewijzigd hebben een lagere prioriteit en doen wijzigingen in het dialoogvenster **Pagina-instelling** *niet* teniet.
- **Standaard instellingen printerstuurprogramma:** De standaardinstellingen voor het printerstuurprogramma zijn bepalend voor alle afdruftaken, *tenzij* de instellingen worden veranderd in het dialoogvenster **Pagina-instelling** of **Afdrufken**.

Instellingen van de printerdriver wijzigen voor Macintosh

De instellingen voor alle afdruktaken wijzigen totdat het softwareprogramma wordt gesloten	De standaardinstellingen voor alle afdruktaken wijzigen	De configuratie-instellingen van het product wijzigen
<ol style="list-style-type: none">1. Kies Druk af in het menu Archief.2. Wijzig de gewenste instellingen in de verschillende menu's.	<ol style="list-style-type: none">1. Kies Druk af in het menu Archief.2. Wijzig de gewenste instellingen in de verschillende menu's.3. Klik in het menu Instellingen op Bewaar als en typ een naam voor de voorinstelling. <p>Deze instellingen worden in het menu Instellingen opgeslagen. Als u de nieuwe instellingen wilt gebruiken, moet u de opgeslagen voorinstelling selecteren wanneer u een programma opent en wilt afdrukken.</p>	<p>Mac OS X V10.4</p> <ol style="list-style-type: none">1. Klik in het Apple-menu op Systeemvoorkeuren en vervolgens op Afdrukken en faxen.2. Klik op Printerconfiguratie.3. Klik op het menu Installatiemogelijkheden. <p>Mac OS X v10.5 en v10.6</p> <ol style="list-style-type: none">1. Klik in het Apple-menu op Systeemvoorkeuren en vervolgens op Afdrukken en faxen.2. Klik op Opties & Benodigdheden.3. Klik op het menu Driver.4. Selecteer de driver in de lijst en configureer de geïnstalleerde opties.

Software voor Mac-computers

HP Printer-hulpprogramma voor Mac

Gebruik het HP LaserJet-hulpprogramma om de productgegevens af te drukken en vanaf een Mac-computer de Auto-uit-instelling te wijzigen.

Volg de stappen hieronder om het HP LaserJet-hulpprogramma te openen.

- ▲ Open de afdrukwachtrij en klik op het pictogram **Utility** (Hulpprogramma).

Software installeren op Mac-computers in een draadloos netwerk

Voordat u de apparaatsoftware installeert, controleert u of het apparaat niet via een netwerkkabel met het netwerk is verbonden.



OPMERKING: U moet Mac OS X V10.6 gebruiken om het product op een draadloos netwerk te kunnen installeren.

Om het product op een computer op een draadloos netwerk aan te sluiten, voert u de volgende stappen uit:

1. Open Finder in het dashboard.
2. Klik op **Programma's**, dubbelklik op **Systeemvoorkeuren**, en klik op **Afdrukken en faxen**.
3. Open **Afdrukwachtrij**, klik op **Printerconfiguratie**, klik op het tabblad **Hulpprogramma's** en dan op **Printer-hulpprogramma openen**.
4. Klik op **HTMLConfig**.
5. Klik op het tabblad **Netwerk** en dan op **Draadloos** in de lijst aan de linkerkant.
6. Klik onder **Communicatiemodus** op **Infrastructuur**, selecteer een netwerknaam uit de lijst **Beschikbare netwerknamen (SSID)** en klik op de knop <<.
7. Klik in het pop-upvenster **Beveiligingsmodus** onder **Authenticatie** op **WEP**.
8. Typ de WEP-sleutel en klik op **Toepassen**.
9. Klik op **OK** in het bevestigingsvakje.
10. Sluit de vensters van **HTML Config** en het venster **Afdrukwachtrij**.
11. Kies in het venster **Afdrukken en faxen** de USB-optie (naast het productmodel) en klik op de knop -.
12. Als de lijst met printers verschijnt, kiest u de optie **Bonjour** (vermeld bij het productmodel) en klikt u op **Toevoegen**.

Ondersteunde hulpprogramma's voor Mac (alleen draadloze modellen)

Geïntegreerde webserver

Netwerkmodellen zijn uitgerust met een geïntegreerde webserver die toegang geeft tot informatie over de activiteiten van het apparaat en het netwerk. Deze informatie wordt weergegeven in een webbrowser, zoals Microsoft Internet Explorer, Netscape Navigator, Apple Safari of Firefox.

De geïntegreerde webserver bevindt zich in het apparaat. Hij is niet geladen op een netwerkserver.

De geïntegreerde webserver biedt een interface met het apparaat die toegankelijk is voor iedereen met een standaard webbrowser en een op het netwerk aangesloten computer. Er is geen speciale software die moet worden geïnstalleerd en geconfigureerd, maar u moet wel een ondersteunde webbrowser op de computer hebben. Als u naar de geïntegreerde webserver wilt gaan, typt u het IP-adres van het apparaat in de adresregel van de browser. (Als u het IP-adres wilt bepalen, drukt u een configuratiepagina af.

Afdrukken met Mac

Voorinstellingen voor afdrukken maken en gebruiken in Macintosh

Gebruik voorinstellingen voor afdrukken om de huidige instellingen van de printerdriver op te slaan, zodat u deze later opnieuw kunt gebruiken.

Een voorinstelling voor afdrukken maken

1. Klik in het menu **Archief** op **Druk af**.
2. Selecteer de driver.
3. Selecteer de afdrukinstellingen.
4. Klik in het venster **Instellingen** op **Bewaar als...** en typ een naam voor de voorinstelling.
5. Klik op **OK**.

Voorinstellingen voor afdrukken gebruiken

1. Klik in het menu **Archief** op **Druk af**.
2. Selecteer de driver.
3. Selecteer in het menu **Instellingen** de voorinstelling die u wilt gebruiken.



OPMERKING: Selecteer **Standaard** om de standaardinstellingen van de printerdriver te gebruiken.

Het formaat van documenten wijzigen of afdrukken op een aangepast papierformaat

U kunt een document schalen zodat het op een ander formaat papier past.

1. Klik in het menu **Archief** op **Druk af**.
2. Open het menu **Papierafhandeling**.
3. Selecteer in het gebied voor **Doelpapierformaat** de optie **Pas aan papierformaat aan** en selecteer vervolgens het formaat in de vervolgkeuzelijst.
4. Als u alleen papier wilt gebruiken dat kleiner is dan het document, selecteert u **Verklein alleen**.

Een omslagblad afdrukken

U kunt een afzonderlijk voorblad met een mededeling afdrukken voor uw document (bijvoorbeeld "Vertrouwelijk").

1. Klik in het menu **Archief** op **Druk af**.
2. Selecteer de driver.
3. Open het menu **Voorblad** en selecteer of u het voorblad **voor het document** of **achter het document** wilt afdrukken.
4. In het menu **Type voorblad** selecteert u de mededeling die u op het voorblad wilt plaatsen.

 **OPMERKING:** Als u een leeg voorblad wilt afdrucken, selecteert u **Standaard** als het **Type voorblad**.

Meerdere pagina's op een vel papier afdrucken in Macintosh

U kunt meer dan één pagina op één vel papier afdrucken. Dankzij deze functie is het mogelijk voorbeeldpagina's goedkoop af te drukken.

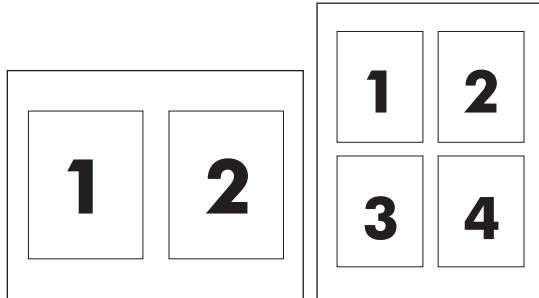

1. Klik in het menu **Archief** op **Druk af**.
2. Selecteer de driver.
3. Open het menu **Lay-out**.
4. Selecteer bij **Pagina's per vel** het aantal pagina's dat u per vel wilt afdrucken (1, 2, 4, 6, 9 of 16).
5. Selecteer naast **Lay-outrichting** de volgorde en de plaats van de pagina's op het vel.
6. Bij **Randen** selecteert u het soort rand dat u om iedere pagina van het vel wilt afdrucken.

Afdrukken op beide zijden (duplex)

Handmatig dubbelzijdig afdrucken

1. Plaats voldoende papier in de invoerlade om de afdruktaak te kunnen uitvoeren. Als u speciaal papier gebruikt, zoals briefhoofdpapier, plaatst u dit met de voorkant naar beneden in de lade.
2. Klik in het menu **Archief** op **Druk af**.
3. **Mac OS X v10.4** Selecteer in de vervolgkeuzelijst **Layout** de optie **Inbinden aan lange zijde** of **Inbinden aan korte zijde**.
-of-
Mac OS X v10.5 en v10.6: Klik op het selectievakje **Dubbelzijdig**.
4. Klik op **Afdrukken**. Volg de instructies in het dialoogvenster dat verschijnt, voordat u de stapel afdrucken in de lade plaatst voor het afdrucken van de andere zijde.
5. Ga naar het product en verwijder het lege papier uit de lade.
6. Haal de stapel met afdrucken uit de uitvoerbak en plaats deze met de afgedrukte kant naar beneden in de lade en de bovenrand eerst in het product.
7. Klik op de computer op de knop **Doorgaan** om de afdruktaak te voltooien.

4 Sluit het product aan

- [Ondersteunde netwerkbesturingssystemen \(alleen draadloze modellen\)](#)
- [USB-aansluiting](#)
- [Netwerkverbinding \(alleen draadloze modellen\)](#)

Ondersteunde netwerkbesturingssystemen (alleen draadloze modellen)

Het product ondersteunt de volgende besturingssystemen voor draadloos afdrukken:

- Windows Vista (32-bits en 64-bits)
- Windows XP (32-bits en 64-bits)
- Windows 7
- Windows Server 2003 (32-bits en 64-bits)
- Windows Server 2008 (32-bits en 64-bits)
- Mac OS X v10.4, v10.5 en v10.6

USB-aansluiting

Dit product ondersteunt een USB 2.0-verbinding met hoge snelheid. U moet een A-tot-B-type USB-kabel gebruiken die niet langer is dan 2 m.

cd-installatie

1. Plaats de installatie-cd in het cd-romstation van de computer.



OPMERKING: Sluit de USB-kabel pas aan wanneer dat wordt gevraagd.

2. Als het installatieprogramma niet automatisch wordt gestart, bladert u op de cd naar het bestand SETUP.EXE en start u het programma handmatig.
3. Volg de instructies op het scherm voor het installeren van de software.

Wanneer u de cd gebruikt om de software te installeren, kunt u de volgende installatietypen kiezen:

- Eenvoudige installatie (aanbevolen)

U zult niet worden gevraagd wijzigingen in standaardinstellingen te accepteren of in te voeren en u accepteert automatisch de licentieovereenkomst.

- Geavanceerde installatie

U zult worden gevraagd wijzigingen in de standaardinstellingen te accepteren of in te voeren.

Netwerkverbinding (alleen draadloze modellen)



Het product kan worden aangesloten op een draadloos netwerk.

Ondersteunde netwerkprotocollen

U heeft een netwerk nodig dat een van de volgende protocollen gebruikt om een product met netwerkfunctionaliteit aan te sluiten op een netwerk.

- TCP/IP (IPv4 of IPv6)
- Port 9100
- LPR
- DHCP
- AutoIP
- SNMP
- Bonjour
- SLP
- WSD
- NBNS

Installeer het product op een draadloos netwerk met de software-cd

1. Plaats de software-cd in de cd-lade van de computer.
Als het installatieprogramma niet automatisch wordt gestart, bladert u op de cd naar het bestand SETUP.EXE en start u het programma handmatig.
2. Volg de instructies op het scherm om de productinstallatie te voltooien.
3. Wanneer de installatie is voltooid, als u wilt controleren of het product een netwerk-IP-adres heeft, drukt u een configuratiepagina af. Houd de knop Annuleren  ingedrukt totdat het Klaar-lampje  knippert. Laat de knop los om de configuratiepagina af te drukken.

Schakel de draadloze eenheid van het product uit

Als u het product wilt loskoppelen van een draadloos netwerk, dan kunt u de draadloze eenheid in het product uitschakelen.

1. Houd de draadloosknop in het configuratiescherm langer dan 5 seconden ingedrukt.
2. Als u wilt bevestigen dat de draadloze eenheid is uitgeschakeld, drukt u een configuratiepagina af en controleert u of het IP-adres is opgegeven als 0.0.0.0. op de configuratiepagina.

Het netwerkapparaat configureren

Gebruik het hulpprogramma voor draadloze configuratie

Gebruik het hulpprogramma voor draadloze configuratie om het product te configureren voor afdrucken op een draadloos netwerk.

1. Schakel het draadloze product aan op de computer met een USB-kabel.
2. Klik op de knop **Start** en klik op **Programma's** of **Alle programma's**.
3. Klik op de menuoptie **HP** en klik op **HP LaserJet Professional P1100-printerserie**.
4. Klik op de menuoptie **Draadloze configuratie**.
5. Volg de instructies op het scherm om het product te configureren voor afdrucken op een draadloos netwerk.

Standaard draadloze instellingen herstellen

1. Schakel het product uit.
2. Houd de draadloosknop (Ⓜ) en de knop Annuleren (X) ingedrukt en schakel het product in.
3. Houd de knoppen ingedrukt totdat alle lampjes gelijktijdig knipperen en laat de knoppen dan los.

Netwerkinstellingen weergeven of wijzigen

U kunt de IP-configuratie-instellingen weergeven of wijzigen via de geïntegreerde webserver.

1. Druk een configuratiepagina af en zoek het IP-adres.
 - Als u IPv4 gebruikt, bevat het IP-adres alleen cijfers. Het adres heeft dan de volgende indeling:
xxx . xxx . xxx . xxx
 - Als u IPv6 gebruikt, bestaat het IP-adres uit een hexadecimale combinatie van tekens en cijfers. De indeling is als volgt:
xxxx : : xxxx : xxxx : xxxx : xxxx
2. Open de geïntegreerde webserver door het IP-adres in te voeren op de adresregel van uw webbrowser.
3. Klik op het tabblad **Netwerk** voor informatie over het netwerk. U kunt naar behoeven instellingen wijzigen.

Het netwerkwachtwoord instellen of wijzigen

Met de geïntegreerde webserver kunt u een netwerkwachtwoord instellen of een bestaand wachtwoord wijzigen.

1. Open de geïntegreerde webserver, klik op het tabblad **Netwerken** en klik op de koppeling **Wachtwoord**.

 **OPMERKING:** Als er eerder een wachtwoord is ingesteld, krijgt u het verzoek dit wachtwoord in te voeren. Typ het wachtwoord en klik op de knop **Toepassen**.

2. Typ het nieuwe wachtwoord in het vak **Wachtwoord** en het vak **Wachtwoord bevestigen**.
3. Klik onder aan het venster op de knop **Toepassen** om het wachtwoord op te slaan.

IP-adres

Het IP-adres van het product kan handmatig worden ingesteld of automatisch worden geconfigureerd via DHCP, BootP of AutoIP.

Als u het IP-adres handmatig wilt wijzigen, moet u de geïntegreerde webserver van HP gebruiken.

1. Open de geïntegreerde webserver van HP en klik op het tabblad **Netwerken**.
2. Klik in het navigatievenster op de koppeling **Configuratie IPv4** of **Configuratie IPv6**.
3. Klik in het gedeelte **Configuratie IP-adres** op de optie **Handmatig IP**.
4. Typ de vereiste gegevens in het veld **Handmatig IP-adres**, het veld **IP-subnetmasker** en het veld **Handmatige standaard gateway**.
5. Klik op de knop **Toepassen**.

Verbindingssnelheid instellen

Gebruik het tabblad **Netwerken** in de geïntegreerde webserver van HP om de koppelingssnelheid zonodig in te stellen. De instelling staat op het tabblad **Geavanceerd**.

Als u onjuiste wijzigingen invoert in instellingen voor de koppelingssnelheid, kan het product mogelijk niet meer communiceren met andere netwerkapparaten. In de meeste situaties moet de automatische modus van het product ingeschakeld blijven. Wijzigingen kunnen veroorzaken dat het product wordt uit- en weer ingeschakeld. Voer alleen wijzigingen in wanneer het product niet actief is.

5 Papier en afdruk materiaal

- [Begrijp het gebruik van papier en afdruk materiaal](#)
- [Richtlijnen voor speciaal papier of afdruk materiaal](#)
- [De printerdriver wijzigen om de soort en het formaat van het afdruk materiaal in te stellen](#)
- [Ondersteunde papierformaten](#)
- [Ondersteunde papiertypen en ladecapaciteit](#)
- [Afdrukstand van het papier voor het vullen van de laden](#)
- [Papierinvoerladen laden](#)

Begrijp het gebruik van papier en afdrukmetaal

Dit product ondersteunt een verscheidenheid aan papier en ander afdrukmetaal in overeenkomst met de richtlijnen in deze gebruikershandleiding. Papier of afdrukmedia die niet aan de volgende richtlijnen voldoen, kunnen een slechte afdrukkwaliteit, meer papierstoringen en vroegtijdige slijtage van het apparaat tot gevolg hebben.

Gebruik voor de beste resultaten alleen papier en afdrukmetaal van HP dat is ontworpen voor laserprinters of multifunctioneel gebruik. Gebruik geen papier of afdrukmetaal dat is gemaakt voor inkjetprinters. HP Company kan geen aanbevelingen doen voor het gebruik van andere merken afdrukmetaal omdat HP geen invloed heeft op de kwaliteit hiervan.

Het is mogelijk dat papier aan alle richtlijnen in de gebruikershandleiding voldoet en u toch niet tevreden bent over de afdrukkwaliteit. Dit kan een gevolg zijn van het onjuist gebruik van het metaal, een onaanvaardbaar temperatuur- en/of vochtigheidsniveau of van andere omstandigheden waarop HP geen invloed heeft.

⚠ VOORZICHTIG: Het gebruik van papier of afdrukmetaal dat niet voldoet aan de specificaties van HP kan leiden tot problemen met het apparaat, waardoor reparaties nodig zijn. Deze reparaties vallen niet onder de garantie of serviceovereenkomsten van HP.

Richtlijnen voor speciaal papier of afdrukmetaal

Dit apparaat ondersteunt afdrukken op speciaal afdrukmetaal. Houd u aan de volgende richtlijnen als u een bevredigend resultaat wilt krijgen. Voor de beste resultaten moet u eerst de papiersoort en het papierformaat instellen in de printerdriver wanneer u speciaal papier of afdrukmetaal gebruikt.

⚠ VOORZICHTIG: HP LaserJet-producten gebruiken een fuser om droge tonerdeeltjes in zeer precieze puntjes op het papier te fixeren. HP-laserpapier is bestand tegen deze extreme hitte. Het gebruik van inkjetpapier kan het apparaat beschadigen.

Materiaalsoort	Doen	Niet doen
Enveloppen	<ul style="list-style-type: none">Bewaar de enveloppen plat.Zorg dat de naden helemaal doorlopen tot de hoek van de envelop.Gebruik enveloppen met een plakstrip die zijn goedgekeurd voor gebruik in laserprinters.	<ul style="list-style-type: none">Gebruik geen enveloppen die gekreukeld, ingekeept, aan elkaar kleven of anderszins beschadigd zijn.Gebruik geen enveloppen met klemmen, binddraad, vensters of met reliëfopdruk.Gebruik geen zelfklevende middelen of andere synthetische materialen.
Etiketten	<ul style="list-style-type: none">Gebruik alleen etiketbladen waarvan het beschermblad niet zichtbaar is tussen de etiketten.Gebruik etiketten die plat liggen.Gebruik alleen volle vellen etiketten.	<ul style="list-style-type: none">Gebruik geen etiketten met kreukels of luchtbelln of die zijn beschadigd.Druk geen vellen etiketten die niet volledig zijn.
Transparanten	<ul style="list-style-type: none">Gebruik alleen transparanten die zijn goedgekeurd voor gebruik in laserprinters.Leg de transparanten op een glad oppervlak nadat u ze uit het product heeft verwijderd.	<ul style="list-style-type: none">Gebruik geen transparant afdrukmetaal dat niet is goedgekeurd voor laserprinters.
Briefpapier of voorbedrukte formulieren	<ul style="list-style-type: none">Gebruik alleen briefpapier of voorbedrukte formulieren die zijn goedgekeurd voor gebruik in laserprinters.	<ul style="list-style-type: none">Gebruik geen briefpapier met reliëf of metaalachtig briefpapier.
Zwaar papier	<ul style="list-style-type: none">Gebruik alleen zwaar papier dat is goedgekeurd voor gebruik in laserprinters en voldoet aan de gewichtspecificaties voor dit product.	<ul style="list-style-type: none">Gebruik geen papier dat zwaarder is dan de aanbevolen specificaties voor afdrukmetaal voor dit product, tenzij het HP-papier is dat is goedgekeurd voor gebruik in dit product.
Glanzend papier of papier met een coating	<ul style="list-style-type: none">Gebruik alleen glanzend papier of papier met een coating dat is goedgekeurd voor gebruik in laserprinters.	<ul style="list-style-type: none">Gebruik geen glanzend papier of papier met een coating dat is bestemd voor gebruik in inkjetproducten.

De printerdriver wijzigen om de soort en het formaat van het afdrukmetaal in te stellen

Selectie van afdukmetaal volgens soort en formaat leidt tot een aanmerkelijk verbeterde afdukwaliteit voor zwaar papier, glanzend papier en overheadtransparanten. Gebruik van de onjuiste instelling kan leiden tot een verminderde afdukwaliteit. Bij speciale afdukmaterialen, zoals etiketten of transparanten, moet u altijd afduken volgens het soort afdukmetaal. Druk enveloppen, indien mogelijk, af volgens formaat.



OPMERKING: Afhankelijk van het softwareprogramma, kunnen de namen van opdrachten en dialoogvensters verschillen.

1. Klik in het menu **Bestand** op **Afdrukken**.
2. Selecteer het printerstuurprogramma en klik op de knop **Eigenschappen** of **Voorkeuren**.
3. Klik op het tabblad **Papier/Kwaliteit**.
4. Selecteer het correcte afdukmetaal in de lijst **Type is** of **Formaat is**.
5. Klik op de knop **OK**.

Ondersteunde papierformaten

Dit product ondersteunt verschillende papierformaten en kan worden gebruikt met diverse materialen.

 **OPMERKING:** Om de beste afdrukresultaten te verkrijgen, selecteert u het gepaste papierformaat en -type in de printerdriver voordat u begint af te drukken.

Tabel 5-1 Ondersteunde formaten voor papier en afdrukmetaal

Formaat	Afmetingen	Invoerlade	Voorrangsinvoersleuf (alleen draadloze modellen)
Letter	216 x 279 mm	✓	✓
Legal	216 x 356 mm	✓	✓
A4	210 x 297 mm	✓	✓
Executive	184 x 267 mm	✓	✓
A5	148 x 210 mm	✓	✓
A6	105 x 148 mm	✓	✓
B5 (JIS)	182 x 257 mm	✓	✓
16K	184 x 260 mm		
	195 x 270 mm	✓	✓
	197 x 273 mm		
Aangep.	Minimum: 76 x 127 mm Maximum: 216 x 356 mm	✓	✓

Tabel 5-2 Ondersteunde enveloppen en briefkaarten

Formaat	Afmetingen	Invoerlade	Voorrangsinvoersleuf (alleen draadloze modellen)
Envelop #10	105 x 241 mm	✓	✓
Envelop DL	110 x 220 mm	✓	✓
Envelop C5	162 x 229 mm	✓	✓
Envelop B5	176 x 250 mm	✓	✓
Envelop Monarch	98 x 191 mm	✓	✓
Dubbele briefkaart (JIS)	148 x 200 mm	✓	✓

Ondersteunde papiertypen en ladecapaciteit

Ondersteunde formaten voor papier en ander afdrukmateriaal

Ga naar www.hp.com/support/ljp1100series voor een compleet overzicht van specifieke HP-papiersoorten die dit apparaat ondersteunt.

Papiersoort (printerdriver)	Invoerlade	Voorrangsinvoerleuf (alleen draadloze modellen)
Papier, inclusief de volgende typen: <ul style="list-style-type: none">• Gewoon• Velijnpapier• Gerecycled	✓	✓
Ruw	✓	✓
Envelop	✓	✓
Etiketten	✓	✓
Kaarten	✓	✓
Transparant	✓	✓
Briefkaarten	✓	✓

Lade- en bakcapaciteit

Lade of bak	Papiersoort	Specificaties	Hoeveelheid
Invoerlade	Papier	Bereik: 60 g/m ² bankpost op 163 g/m ² bankpost	150 vellen van 75 g/m ² bankpost
	Enveloppen	60 g/m ² bankpost op 90 g/m ² bankpost	Maximaal 10 enveloppen
	Transparanten	Minimaal 0,13 mm dik	Maximaal 75 transparanten
Uitvoerbak	Papier	Bereik: 60 g/m ² bankpost op 163 g/m ² bankpost	Maximaal 125 vellen van 75 g/m ² bankpost
	Enveloppen	Minder dan 60 g/m ² bankpost op 90 g/m ² bankpost	Maximaal 10 enveloppen
	Transparanten	Minimaal 0,13 mm dik	Maximaal 75 transparanten

Afdrukstand van het papier voor het vullen van de laden

Als u papier gebruikt dat een specifieke afdrukrichting vereist, moet u dit volgens de informatie in de volgende tabel laden.

Papiersoort	Papier plaatsen
Voorbedrukt of briefhoofdpapier	<ul style="list-style-type: none">• Naar boven• Bovenrand eerst in het product
Geperforeerd	<ul style="list-style-type: none">• Naar boven• Gat en aan de linkerkant van het product
Envelop	<ul style="list-style-type: none">• Naar boven• Korte linkerrand eerst in het product

Papierinvoerlanden laden

 **VOORZICHTIG:** Als u probeert af te drukken op materiaal dat is gekreukeld, gevouwen of beschadigd, kan het afdruk materiaal vastlopen in de printer. Raadpleeg [Storingen verhelpen op pagina 75](#) voor meer informatie.

Voorrangsinvoersleuf

De voorrangsinvoersleuf kan maximaal 10 vellen afdruk materiaal bevatten of één envelop, transparant, kaart of vel met etiketten. Voer het papier in met de bovenrand naar voren en de afdrukszijde naar boven. Stel altijd eerst de materiaalgeleiders in om storingen en scheef trekken te voorkomen.

Invoerlade

De invoerlade kan 150 pagina's van 75 g/m² houden of minder vellen van zwaarder afdruk materiaal (een 15 mm stapelhoogte of minder).

Voer het papier in met de bovenrand naar voren en de afdrukszijde naar boven. Stel altijd de papiergeleiders aan voor- en zijkant in om storingen en scheef trekken te voorkomen.

 **OPMERKING:** Als u de invoerlade bijvult, haalt u eerst al het materiaal uit de lade en legt u de volledige stapel recht. Zo voorkomt u dat meerdere vellen papier tegelijkertijd in product worden ingevoerd en is de kans dat papier vastloopt kleiner.

Lade aanpassen voor kort afdruk materiaal (alleen basismodellen)

Als u afdrukt op materiaal dat korter is dan 185mm, gebruikt u het verlengstuk voor kort afdruk materiaal om uw invoerlade aan te passen.

1. Verwijder het verlengstuk voor kort afdruk materiaal uit de opbergsleuf aan de linkerkant van het gebied voor materiaalvoer.



2. Bevestig het verlengstuk aan de verstelbare materiaalgeleider.

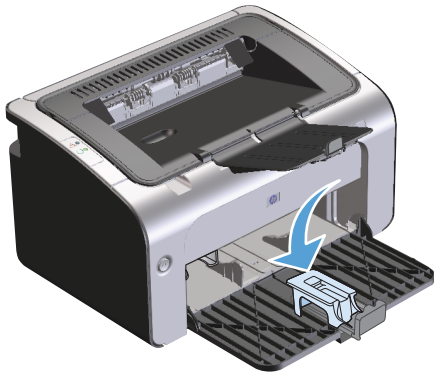

3. Plaats het materiaal zo ver mogelijk in het product. Stel vervolgens de verstelbare materiaalgeleider in met het daaraan bevestigde verlengstuk om het materiaal te ondersteunen.

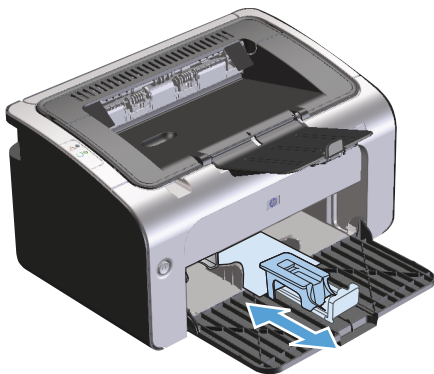

4. Als het afdrucken op kort afdruk materiaal is voltooid, verwijdert u het verlengstuk voor kort afdruk materiaal en plaatst u het terug in de opbergsleuf.

6 Afdruktaken

- [Afdruktaak annuleren](#)
- [Afdrukken met Windows](#)

Afdruktaak annuleren

U kunt een afdruktaak stoppen via de software.



OPMERKING: Het kan enkele minuten duren voordat alle afdruktaken zijn gewist nadat u een afdruktaak hebt geannuleerd.

Breek de huidige afdruktaak af via het bedieningspaneel (alleen draadloze modellen)

- ▲ Druk op de knop Annuleren  op het bedieningspaneel.

Een afdruktaak afbreken vanuit het programma

Wanneer u de afdruktaak verzendt, verschijnt er kort een dialoogvenster op het scherm, waarin u de afdruktaak kunt annuleren.

Wanneer u meerdere afdruktaken via uw software naar het product hebt gestuurd, is het mogelijk dat de afdruktaken zich nog in de afdrukwachtrij bevinden (bijvoorbeeld in Afdrukbeheer van Windows). Raadpleeg de documentatie bij de software om te weten te komen hoe u een afdruktaak vanaf de computer kunt afbreken.

Als de afdruktaak in de afdrukwachtrij of afdrukspooler staat, verwijdert u de taak daar.

1. **Windows Vista en Windows 7:** Klik op **Start, Configuratiescherm**, en in de categorie voor **Hardware en Geluid** op **Printer**.

-of-

Windows XP, Windows Server 2003 en Windows Server 2008 (met de standaardweergave van het menu Start): Klik op **Start** en **Instellingen** en kies **Printers en faxapparaten**.

-of-

Windows XP, Windows Server 2003 en Windows Server 2008 (met de klassieke weergave van het menu Start): Klik op **Start**, klik op **Instellingen** en vervolgens op **Printers**.

2. Dubbelklik in de lijst met printers op de naam van dit apparaat om de afdrukwachtrij of spooler te openen.
3. Selecteer de afdruktaak die u wilt annuleren, klik met de rechtermuisknop op de taak en klik op **Annuleren** of **Verwijderen**.

Afdrukken met Windows



OPMERKING: Afhankelijk van het softwareprogramma, kunnen de namen van opdrachten en dialoogvensters verschillen.

Open het printerstuurprogramma voor Windows

1. Kies **Afdrukken** in het menu **Bestand** van het softwareprogramma.
2. Selecteer het product en klik op **Eigenschappen** of **Voorkeuren**.

Ondersteuning vragen bij een afdrukoptie met Windows

De Help bij de printerdriver is gescheiden van de Help bij toepassingen. De Help bij de printerdriver bevat een uitleg van de knoppen, selectievakjes en keuzelijsten van de printerdriver. Ook bevat deze Help aanwijzingen voor het uitvoeren van algemene afdruktaken, zoals het afdrukken op beide zijden van de pagina, het afdrukken van meerdere pagina's op één vel papier en het afdrukken van de eerste pagina of omslagbladen op een ander soort papier.

U opent de schermen van de Help bij de printerdriver als volgt:

- Klik in het dialoogvenster **Eigenschappen** van de printerdriver op de knop **Help**.
- Klik op de toets **F1** op het toetsenbord van de computer.
- Klik op het vraagteken dat zich in de rechterbovenhoek van de printerdriver bevindt.
- Klik met de rechtermuisknop op een item in het stuurprogramma.

Aantal kopieën voor de huidige taak wijzigen met Windows

1. Open het printerstuurprogramma, klik op de knop **Eigenschappen** of **Voorkeuren** en klik op het tabblad **Geavanceerd**.
2. Gebruik in het gebied **Exemplaren** de pijltjestoetsen om het aantal exemplaren aan te passen.
Als u meerdere exemplaren wilt afdrukken, klikt u op het selectievakje **Sorteren** om de exemplaren te sorteren.
3. Klik op de knop **OK**.

Gekleurde tekst als zwart printen met Windows

1. Open het printerstuurprogramma, klik op de knop **Eigenschappen** of **Voorkeuren** en klik op het tabblad **Geavanceerd**.
2. Klik op het selectievakje **Alle tekst zwart afdrukken**.
3. Klik op de knop **OK**.

Uw aangepaste instellingen voor afdrukken opslaan met Windows

Een snelinstelling voor afdruktaak gebruiken

1. Open het printerstuurprogramma en klik op de knop **Eigenschappen** of **Voorkeuren**. Het vervolgkeuzemenu **Snelinstellingen afdruktaak** wordt op alle tabbladen behalve **Services** weergegeven.
2. Selecteer in het vervolgkeuzemenu **Snelinstellingen afdruktaak** een van de snelinstellingen en klik vervolgens op **OK** om de taak met de vooraf gedefinieerde instellingen af te drukken.

Een aangepaste snelinstelling voor afdruktaak maken

1. Open het printerstuurprogramma en klik op de knop **Eigenschappen** of **Voorkeuren**. Het vervolgkeuzemenu **Snelinstellingen afdruktaak** wordt op alle tabbladen behalve **Services** weergegeven.
2. Een snelinstelling als basis selecteren.
3. Selecteer de afdrukopties voor de nieuwe snelinstelling.
4. Klik op **Opslaan als**, voer een naam voor de voorinstelling in en druk op **OK**.

Afdrukkwaliteit onder Windows verbeteren

Een papierformaat selecteren

1. Open het printerstuurprogramma, klik op de knop **Eigenschappen** of **Voorkeuren** en klik op het tabblad **Papier/kwaliteit**.
2. Selecteer een formaat in de vervolgkeuzelijst **Formaat is**.
3. Klik op de knop **OK**.

Een aangepast papierformaat selecteren

1. Open het printerstuurprogramma en klik op het tabblad **Papier/kwaliteit**.
2. Klik op de knop **Aangepast**. Het dialoogvenster **Aangepast papierformaat** wordt weergegeven.
3. Voer een naam en afmetingen in voor het aangepaste papierformaat en klik vervolgens op **Opslaan**.
4. Klik op de knop **Afsluiten** en vervolgens op **OK**.

Een papiersoort selecteren

1. Open het printerstuurprogramma, klik op de knop **Eigenschappen** of **Voorkeuren** en klik op het tabblad **Papier/kwaliteit**.
2. Selecteer een type in de vervolgkeuzelijst **Type is**.
3. Klik op de knop **OK**.

Selecteer de afdrukresolutie

1. Open het printerstuurprogramma, klik op de knop **Eigenschappen** of **Voorkeuren** en klik op het tabblad **Papier/kwaliteit**.
2. In het gedeelte **Afdrukkwaliteit** selecteert u een optie in de vervolgkeuzelijst. Zie de online-Help van de printerdriver voor meer informatie over elk van de beschikbare opties.



OPMERKING: Als u kladkwaliteit wilt gebruiken, klikt u in het gebied **Afdrukkwaliteit** op het selectievakje **EconoMode**.

3. Klik op de knop **OK**.

De eerste of laatste pagina op ander papier afdrukken met Windows

1. Open het printerstuurprogramma, klik op de knop **Eigenschappen** of **Voorkeuren** en klik op het tabblad **Papier/kwaliteit**.
2. Klik op het selectievakje **Gebruik ander papier/voorblad** en selecteer de benodigde instellingen voor de voorpagina, andere pagina's en achterpagina.
3. Klik op de knop **OK**.

Een document aanpassen aan paginagrootte met Windows

1. Open het printerstuurprogramma, klik op de knop **Eigenschappen** of **Voorkeuren** en klik op het tabblad **Effecten**.
2. Klik op het selectievakje **Document afdrukken op** en selecteer een formaat in de vervolgkeuzelijst.
3. Klik op de knop **OK**.

Een watermerk aan een document toevoegen met Windows

1. Open het printerstuurprogramma, klik op de knop **Eigenschappen** of **Voorkeuren** en klik op het tabblad **Effecten**.
2. Selecteer een watermerk uit de vervolgkeuzelijst **Watermerken**.
Als u het watermerk alleen op de eerste pagina wilt afdrukken, klikt u op het selectievakje **Alleen eerste pagina**. Anders wordt het watermerk op elke pagina afgedrukt.
3. Klik op de knop **OK**.

Dubbelzijdig afdrukken (duplex) met Windows

Handmatig dubbelzijdig afdrukken (duplex)

1. Plaats het papier met de voorkant naar boven in de invoerlade.

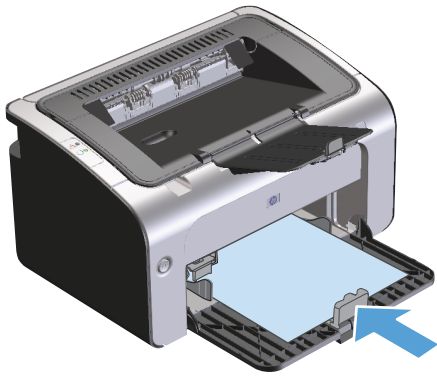

2. Open het printerstuurprogramma en klik op de knop **Eigenschappen** of **Voorkeuren**.
3. Klik op het tabblad **Afwerking**.
4. Klik op het selectievakje **Dubbelzijdig afdrukken (handmatig)**. Als u het document langs de bovenzijde wilt binden, schakelt u het selectievakje **Pagina's naar boven omslaan** in.
5. Klik op **OK** om de eerste zijde van de taak af te drukken.
6. Haal de stapel afdrukken uit de uitvoerbak en plaats het papier met de bedrukte zijde naar beneden in de invoerlade, zonder de afdrukrichting te wijzigen.

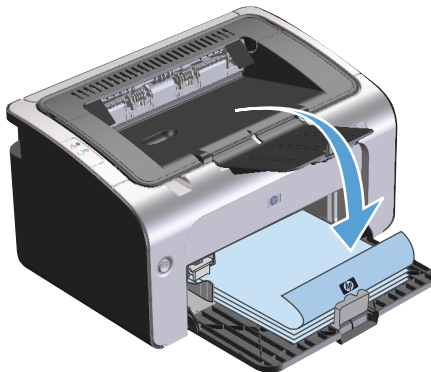
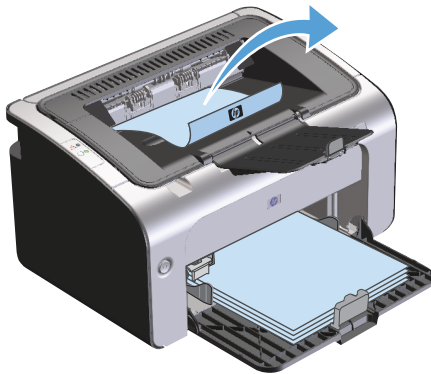

7. Klik op de computer op de knop **Doorgaan** om de tweede zijde af te drukken.

Een brochure maken met Windows

1. Open het printerstuurprogramma, klik op de knop **Eigenschappen** of **Voorkeuren** en klik op het tabblad **Afwerking**.
2. Klik op het selectievakje **Dubbelzijdig afdrukken (handmatig)**.
3. Klik in de vervolgkeuzelijst **Indeling brochure** op **Inbinden aan linkerzijde** of **Inbinden aan rechterzijde**. De optie **Pagina's per vel** wordt automatisch gewijzigd in **2 pagina's per vel**.
4. Klik op de knop **OK**.

Meerdere pagina's per vel afdrukken met Windows

1. Open het printerstuurprogramma, klik op de knop **Eigenschappen** of **Voorkeuren** en klik op het tabblad **Afwerking**.
2. Selecteer het aantal pagina's per vel in het vervolgkeuzemenu **Pagina's per vel**.
3. Selecteer de juiste opties voor **Paginaranden afdrukken**, **Paginavolgorde** en **Oriëntatie**.
4. Klik op de knop **OK**.

De standaardafdrukstand selecteren met Windows

1. Open het printerstuurprogramma, klik op de knop **Eigenschappen** of **Voorkeuren** en klik op het tabblad **Voltoeien**.
2. Selecteer in het gebied **Oriëntatie** de optie **Staand** of **Liggend**.
Als u de pagina omgekeerd wilt afdrukken, selecteert u de optie **180 graden draaien**.
3. Klik op de knop **OK**.

HP ePrint gebruiken

HP ePrint is een serie op het web gebaseerde afdrukservices waarmee ondersteunde HP-producten de volgende typen documenten kunnen afdrukken:

- E-mailberichten en bijlagen die direct naar het e-mailadres van het HP-product zijn gestuurd.
- Documenten verzonden door bepaalde mobiele afdruktoepassingen.

HP Cloud Print gebruiken

Gebruik HP Cloud Print om e-mailberichten en bijlagen af te drukken door ze vanaf elk apparaat met een e-mailfunctie naar het e-mailadres van het product te sturen.



OPMERKING: Het product moet zijn verbonden met een bekabeld of draadloos netwerk. Om HP Cloud Print te kunnen gebruiken, moet u een internetverbinding hebben en HP Web Services inschakelen.

1. Om HP Web Services in te schakelen in de HP Embedded Web Server (EWS), voert u de volgende stappen uit:
 - a. Als het product met het netwerk is verbonden, drukt u een configuratiepagina af waarop u het IP-adres van het product kunt vinden.
 - b. Open een webbrowser op uw computer en typ het IP-adres van het product in de adresregel. Het scherm HP EWS wordt weergegeven.
 - c. Klik op het tabblad **HP webservices**. Als uw netwerk geen proxyserver gebruikt om verbinding te maken met internet, gaat u verder met de volgende stap. Als uw netwerk wel een proxyserver gebruikt om verbinding te maken met internet, voert u eerst de volgende instructies uit:

- i. Selecteer het tabblad **Proxy-instellingen**.
 - ii. Vink het vakje **Schakel dit selectievakje in aan als uw netwerk een proxyserver gebruikt om verbinding te maken met internet** aan.
 - iii. Voer in het veld **Proxyserver** het adres van de proxyserver en het poortnummer in en klik op de knop **Toepassen**.
- d. Selecteer het tabblad HP Webservices en klik op de knop **Inschakelen**. Het product configureert de verbinding met internet en er verschijnt een bericht dat er een informatiepagina wordt afgedrukt.
- e. Klik op de knop **OK**. Er wordt een ePrint-pagina afgedrukt. Zoek op de ePrint-pagina het e-mailadres dat automatisch aan het product is toegekend.
2. Om een document af te drukken, voegt u het als bijlage toe aan een e-mailbericht dat u vervolgens naar het e-mailadres van het product stuurt. Ga naar www.hpeprintcenter.com om te zien welke typen documenten kunnen worden afgedrukt
3. Op de website van HP ePrintCenter kunt u ook de beveiligingsinstellingen definiëren en de standaardafdrukinstellingen configureren voor alle HP ePrint-taken die naar dit product worden gestuurd:
- a. Open een webbrowser en ga naar www.hpeprintcenter.com.
 - b. Klik op **Aanmelden** en voer uw e-mailadres en wachtwoord in voor HP ePrintCenter of registreer u voor een nieuw account.
 - c. Selecteer uw product uit de lijst of klik op de knop **+ Printer toevoegen** om uw printer toe te voegen. Om het product toe te kunnen voegen, hebt u de productcode nodig, het gedeelte van het e-mailadres van het product vóór het @-symbool.



OPMERKING: Deze code is slechts 24 uur geldig vanaf het moment dat u HP Web services hebt ingeschakeld. Als de code is verlopen, voert u nogmaals de procedure uit om HP Web Services in te schakelen om een nieuwe code te verkrijgen.

- d. Klik op de knop **Instellingen**. Het dialoogvenster **Instellingen HP ePrint** wordt weergegeven. U ziet drie tabbladen:
- **Toegestane afzenders.** Om te voorkomen dat uw product onverwachte documenten afdrukt, klikt u op het tabblad **Toegestane afzenders**. Klik op **Alleen toegestane afzenders** en voeg de e-mailadressen toe die ePrint-taken mogen uitvoeren.
 - **Afdrukopties.** Om de standaardinstellingen voor alle ePrint-taken in te stellen die naar dit product worden gestuurd, klikt u op het tabblad **Afdrukopties** en selecteert u de gewenste instellingen.
 - **Geavanceerd.** Als u het e-mailadres van het product wilt wijzigen, klikt u op het tabblad **Geavanceerd**.

HP Direct Print gebruiken (alleen draadloze modellen)

Gebruik HP Direct Print om het product iets te laten afdrukken vanaf een mobiel apparaat (zoals een smartphone, netbook of laptop).



OPMERKING: U hoeft niets in te stellen, maar HP Direct Print moet wel ingeschakeld zijn. Op uw mobiele apparaat moet een HP-afdruktoepassing zijn geïnstalleerd.

Het model HP LaserJet Professional P1102w biedt geen ondersteuning voor HP Direct Print.

1. Voer de volgende stappen uit om HP Direct Print in te schakelen:
 - a. Als het product met het netwerk is verbonden, drukt u een configuratiepagina af waarop u het IP-adres van het product kunt vinden.
 - b. Open een webbrowser op uw computer en typ het IP-adres van het product in de adresregel. Het scherm HP EWS wordt weergegeven.
 - c. Klik op het tabblad **Netwerken**.
 - d. Klik op de pagina **Netwerken** op **Instellingen Draadloos direct**. Schakel het selectievakje in, voer de netwerknamen (SSID) in het veld **Draadloos direct afdruknaam (SSID)** in en klik op de knop **Toepassen**. Het IP-adres van het mobiele apparaat verschijnt op de pagina **Netwerken**.

 **OPMERKING:** Om de netwerknamen (SSID) te vinden, klikt u op het menu **Draadloze configuratie** op de pagina **Netwerken**.

2. Om een document met een toepassing af te drukken, selecteert u **Bestand** en vervolgens **Afdrukken**.

 **OPMERKING:** Als er één product met het draadloze netwerk is verbonden dat HP Direct Print ondersteunt, wordt het document afgedrukt. Als er meer dan één product met het netwerk is verbonden dat HP Direct Print ondersteunt, verschijnt er een lijst met producten. Selecteer het gewenste product voordat u naar de volgende stap gaat. Als er geen product wordt gevonden, volgt u de instructies bij stap 1 om het product aan te sluiten.

AirPrint gebruiken

Direct afdrukken met AirPrint van Apple wordt ondersteund voor iOS 4.2 of hoger. Gebruik AirPrint om direct van een iPad (iOS 4.2), iPhone (3GS of nieuwer) of iPod touch (derde generatie of nieuwer) naar het product af te drukken vanuit de volgende toepassingen:

- E-mail
- Foto's
- Safari
- Bepaalde toepassingen van derden

 **OPMERKING:** Het product moet zijn verbonden met een bekabeld of draadloos netwerk.

Volg onderstaande stappen als u iets wilt afdrukken:

1. Tik op het item **actie** .

2. Tik op **Afdrukken**.

 **OPMERKING:** Als het de eerste keer is dat u iets afdrukt of als het eerder geselecteerde product niet beschikbaar is, moet u een product selecteren voordat u naar de volgende stap gaat.

3. Stel de afdrukopties in en tik op **Afdrukken**.

7 Het apparaat beheren en onderhouden

- [Informatiepagina's afdrukken](#)
- [Gebruik de geïntegreerde webserver van HP \(alleen draadloze modellen\)](#)
- [Econo-ininstellingen](#)
- [Benodigdheden en accessoires beheren](#)
- [Het product reinigen](#)
- [Productupdates](#)

Informatiepagina's afdrukken

U kunt de volgende pagina's met informatie afdrukken.

Configuratiepagina

De configuratiepagina bevat de huidige instellingen en eigenschappen van het product, en bevat daarnaast een statusrapport. U kunt op de volgende manier een configuratiepagina afdrukken:

1. Open het printerstuurprogramma en klik op de knop **Eigenschappen** of **Voorkeuren**.
2. Klik op het tabblad **Services** en klik in de vervolgkeuzelijst **Informatiepagina's afdrukken** op de optie **Configuratiepagina**.
3. Klik op de knop **Afdrukken**.

Op draadloze modellen kunt u de configuratiepagina afdrukken via het bedieningspaneel van het product.

- ▲ Houd op het bedieningspaneel de knop Annuleren ingedrukt **X** totdat het Klaar-lampje **O** begint te knipperen. Laat vervolgens de knop los.

Statuspagina printerbenodigdheden

U kunt de statuspagina voor benodigdheden afdrukken door deze te selecteren in de vervolgkeuzelijst **Informatiepagina's afdrukken** op het tabblad **Services** in het printerstuurprogramma. Op de pagina Status benodigdheden vindt u de volgende informatie:

- Het geschatte percentage resterende toner in de printcartridge
- Het aantal verwerkte pagina's en afdruktaken
- Informatie over bestellen en recyclen

Demopagina

U kunt de demopagina afdrukken door deze te selecteren in de vervolgkeuzelijst **Informatiepagina's afdrukken** op het tabblad **Services** in het printerstuurprogramma. De demopagina bevat voorbeelden van tekst en afbeeldingen en wordt gebruikt om de afdrukkwaliteit weer te geven.

Gebruik de geïntegreerde webserver van HP (alleen draadloze modellen)

Gebruik de geïntegreerde webserver (EWS) van HP om de product- en netwerkstatus te bekijken en afdrukfuncties te beheren via een computer.

- Productstatusinformatie bekijken
- De resterende levensduur van alle benodigdheden bepalen en zo nodig nieuwe benodigdheden bestellen
- De standaardinstellingen voor de productconfiguratie weergeven en wijzigen
- De netwerkconfiguratie bekijken en wijzigen

U hoeft geen software op de computer te installeren. U heeft alleen één van deze ondersteunde webbrowsers nodig:

- Internet Explorer 6.0 (en hoger)
- Firefox 1.0 (en hoger)
- Mozilla 1.6 (en hoger)
- Opera 7.0 (en hoger)
- Safari 1.2 (en hoger)
- Konqueror 3.2 (en hoger)

De geïntegreerde webserver van HP werkt alleen als het product is aangesloten op een TCP/IP-netwerk. De geïntegreerde webserver van HP biedt geen ondersteuning voor aansluitingen via IPX of directe USB-aansluitingen.

 **OPMERKING:** U hebt geen toegang tot internet nodig om de geïntegreerde webserver van HP te openen en te gebruiken. Als u echter op een van de pagina's op een koppeling klikt, hebt u toegang tot internet nodig om naar de corresponderende website te gaan.

Open de geïntegreerde webserver van HP via een netwerkverbinding

Als u de geïntegreerde webserver van HP wilt openen, typt u het IP-adres of de hostnaam van het product in het adresveld van een ondersteunde webbrowser. U vindt het IP-adres door een configuratiepagina op het product af te drukken door de knop Annuleren ingedrukt te houden **X** wanneer het Klaar-lampje **O** brandt en er geen andere taken worden afgedrukt. Houd de knop ingedrukt totdat het Klaar-lampje **O** begint te knipperen.

 **TIP:** Nadat u de URL heeft geopend, voegt u een bladwijzer toe zodat u later snel naar deze URL kunt terugkeren.

Secties van geïntegreerde webserver van HP

Tabblad Informatie

De paginagroep Informatie bevat de volgende pagina's:

- Op de pagina **Apparaatstatus** wordt de status van het product en de HP-benodigdheden weergegeven.
- Op de pagina **Apparaatconfiguratie** wordt de informatie weergegeven die u kunt vinden op de configuratiepagina.
- Op de pagina **Status benodigdheden** wordt de status van HP-benodigdheden en de onderdeelnummers weergegeven. Als u nieuwe benodigdheden wilt bestellen, klikt u op **Benodigdheden bestellen** rechtsboven in het venster.
- Op de pagina **Netwerkoverzicht** wordt de informatie weergegeven die u kunt vinden op de pagina **Netwerkoverzicht**.

Tabblad Instellingen

Gebruik dit tabblad om het product te configureren vanaf de computer. Als u een netwerkproduct gebruikt, moet u altijd contact opnemen met de productbeheerder voordat u de instellingen op dit tabblad wijzigt.

Het tabblad **Instellingen** bevat de pagina **Afdrukken**. Hierop kunt u de standaardafdrukinstellingen weergeven en wijzigen.

Tabblad Netwerken

Netwerkbeheerders kunnen op dit tabblad de netwerkinstellingen voor het product controleren als dit is aangesloten op een IP-netwerk.

Koppelingen

De koppelingen vindt u in de rechterbovenhoek van de statuspagina's. U hebt toegang tot internet nodig om deze koppelingen te gebruiken. Als u een inbelverbinding gebruikt en geen verbinding hebt gemaakt voordat u de geïntegreerde webserver van HP voor het eerst opende, moet u eerst verbinding maken voordat u deze websites kunt bezoeken. Als u verbinding wilt maken, moet u wellicht eerst de geïntegreerde webserver van HP afsluiten en deze opnieuw openen.

- **Benodigdheden bestellen.** Klik op deze koppeling om verbinding te maken met de website van Sure Supply voor het bestellen van originele HP benodigdheden bij HP of bij een reseller naar keuze.
- **Ondersteuning.** Biedt toegang tot de site voor productondersteuning. U kunt zoeken naar ondersteuning voor algemene onderwerpen.

Econo-ininstellingen

Auto-uit-modus

Auto-uit is een energiebesparende functie van dit product. Na een door de gebruiker opgegeven periode wordt het energieverbruik van het apparaat automatisch verminderd (Auto-uit). Het product krijgt de status Klaar zodra u op een knop drukt of een afdruktaak verstuurt. Als de Auto-uit-modus is ingeschakeld, gaan alle lampjes op het bedieningspaneel en de achtergrondverlichting van de aan-/uitknop uit.

 **OPMERKING:** Hoewel de lampjes uit zijn in de Auto-uit-modus, werkt het apparaat normaal wanneer er een afdruktaak wordt verstuurd.

Wijzig de wachttijd voor de Auto-uit-modus

U kunt de inactieve periode tot het ingaan van de Auto-uit-modus (wachttijd) wijzigen.

 **OPMERKING:** De standaardwachttijd is 5 minuten.

1. Open de printereigenschappen en klik op het tabblad **Apparaatinstellingen**.
2. Selecteer de wachttijd in vervolgkeuzelijst **Auto-uit**.

 **OPMERKING:** De gewijzigde instelling is pas van kracht als een afdruktaak naar het apparaat wordt verstuurd.

Afdrukken met EconoMode

Dit product beschikt over de optie EconoMode, waarmee u conceptversies van documenten kunt afdrukken. Met de EconoMode gebruikt u minder inkt en verlaagt u de kosten per pagina. De afdrukkwaliteit kan in EconoMode echter minder zijn.

HP raadt het doorlopende gebruik van EconoMode af. Wanneer EconoMode doorlopend wordt gebruikt gaat de toner mogelijk langer mee dan de mechanische delen in de printcartridge. Als de afdrukkwaliteit onder deze omstandigheden begint af te nemen, plaatst u een nieuwe printcartridge, zelfs als er nog toner in de cartridge aanwezig is.

EconoMode in Windows inschakelen

1. Open het printerstuurprogramma en klik op de knop **Eigenschappen** of **Voorkeuren**.
2. Klik op het tabblad **Papier/kwaliteit**.
3. Klik op het selectievakje **EconoMode**.

Benodigheden en accessoires beheren

Als u de printcartridge correct gebruikt, bewaart en controleert, kan dit de hoge kwaliteit van de afdrukken waarborgen.

Benodigheden controleren en bestellen

Opslag van printcartridges

Verwijder de printcartridge pas uit de verpakking wanneer u klaar bent om deze te gaan gebruiken.

 **VOORZICHTIG:** Stel de printcartridge niet langer dan enkele minuten bloot aan licht om te voorkomen dat de cartridge wordt beschadigd.

Beleid van HP ten aanzien van inktpatronen die niet van HP zijn

HP Company raadt het gebruik af van nieuwe of opnieuw gevulde printcartridges die niet afkomstig zijn van HP.

 **OPMERKING:** Beschadigingen door een tonercartridge die niet van HP is, vallen niet onder de garantie en serviceovereenkomsten van HP.

Zie voor het installeren van een nieuwe originele HP-inktpatroon, [Printcartridge vervangen op pagina 54](#).

HP fraudehotline en -website

Bel de fraude-hotline van HP (1-877 219 3183 in Noord-Amerika, gratis) of ga naar www.hp.com/go/anticounterfeit als na de installatie van een HP-printcartridge een bericht op het bedieningspaneel verschijnt dat de cartridge geen originele HP-cartridge is. HP helpt u te bepalen of de desbetreffende cartridge een origineel HP-product is en stappen te ondernemen om het probleem op te lossen.

In de volgende gevallen hebt u mogelijk te maken met een niet-originele printcartridge:

- U ondervindt een groot aantal problemen bij het gebruik van de printcartridge.
- De printcartridge ziet er anders uit dan gebruikelijk (bijvoorbeeld het oranje trekklipje ontbreekt of de doos is anders).

Benodigheden recycleren

Plaats de gebruikte printcartridge in de doos waarin u de nieuwe cartridge hebt ontvangen om deze te recycleren. Stuur het gebruikte artikel met het bijgesloten retouretiket naar HP voor recycling. Voor informatie over hergebruik raadpleegt u de gids voor hergebruik die bij elk nieuw artikel van HP wordt geleverd.

Instructies voor vervanging

Toner opnieuw verdelen

Als er een klein beetje toner in de printcartridge achterblijft, kunnen er op de afgedrukte pagina vage en lichte plekken ontstaan. U kunt in dat geval de afdrukkwaliteit tijdelijk verbeteren door de toner opnieuw te verdelen.

1. Open de printcartridgeklep en verwijder de printcartridge.

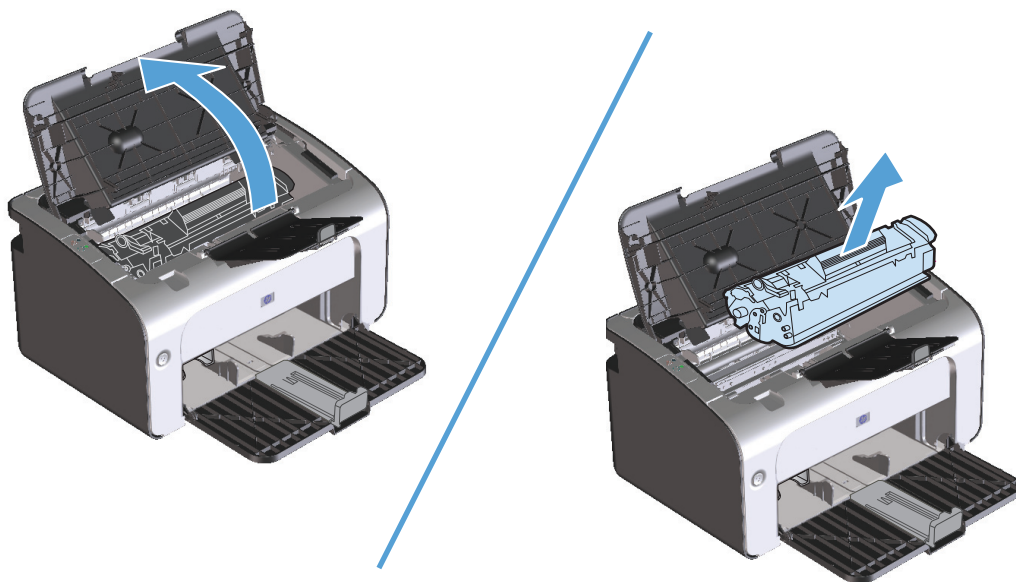

2. Als u de toner opnieuw wilt verdelen, schudt u de printcartridge zachtjes heen en weer.

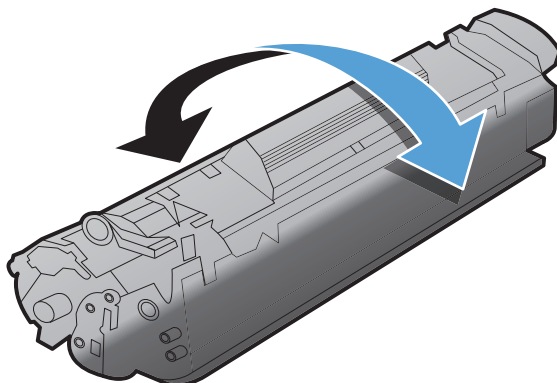

⚠ VOORZICHTIG: Als er toner op uw kleding komt, dient u deze er met een droge doek af te vegen en de kleding in koud water te wassen. *Als u warm water gebruikt, maakt de toner een permanente vlek in de stof.*

3. Plaats de printcartridge terug in het apparaat en sluit de printcartridgeklep.

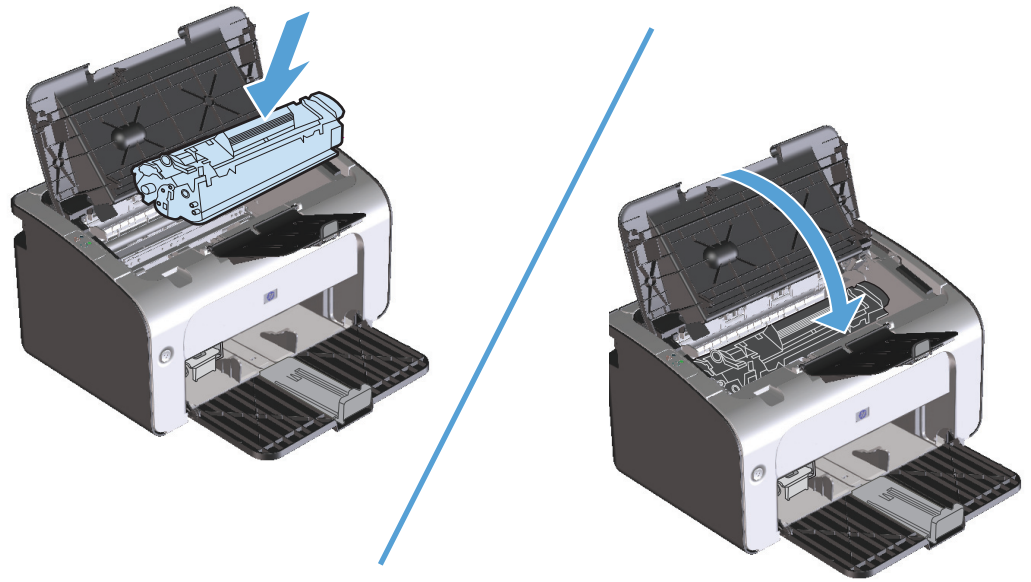

Als de afdruk te licht blijft, moet u een nieuwe printcartridge installeren.

Printcartridge vervangen

Wanneer een printcartridge aan het einde van zijn levensduur komt, kunt u doorgaan met afdrucken met de huidige cartridge totdat de afdrukkwaliteit niet meer acceptabel is.

1. Open de printcartridgeklep en verwijder de oude printcartridge.

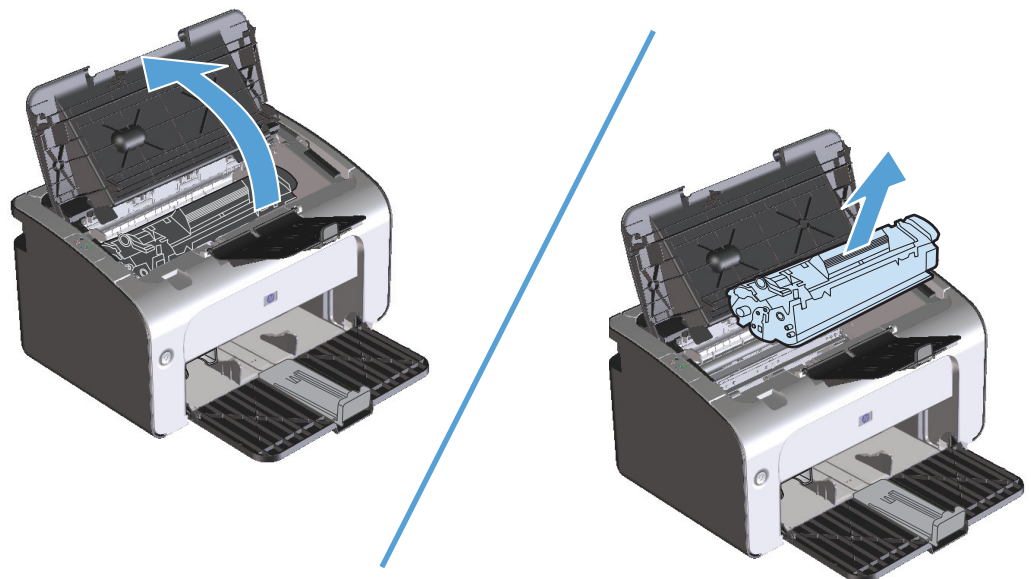

2. Haal de nieuwe printcartridge uit de verpakking. Plaats de gebruikte printcartridge in de verpakking voor recycling.

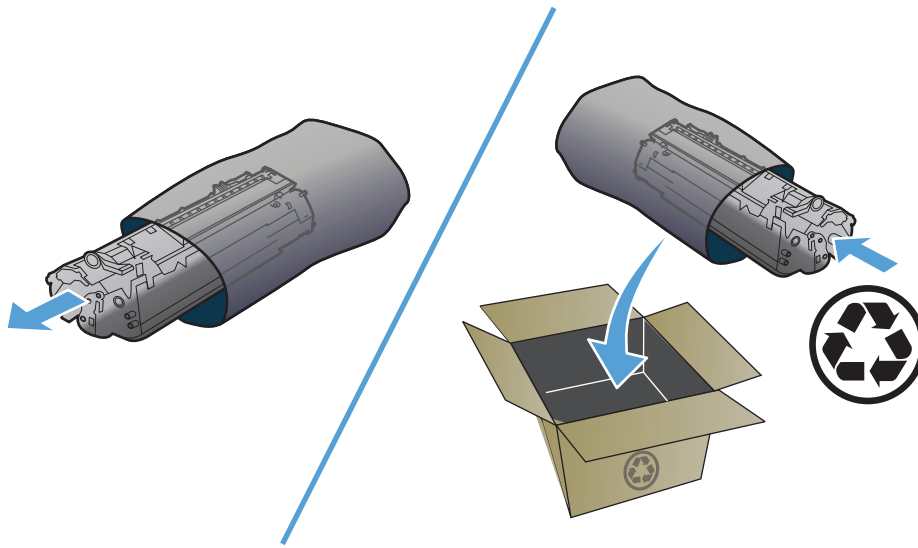

⚠ VOORZICHTIG: Houd de printcartridge aan de randen vast om beschadiging van de cartridge te voorkomen. Raak de sluiters of het rolleroppervlak van de cartridge niet aan.

3. Pak beide kanten van de printcartridge vast en schud deze zachtjes heen en weer om de toner gelijkmatig in de cartridge te verdelen.

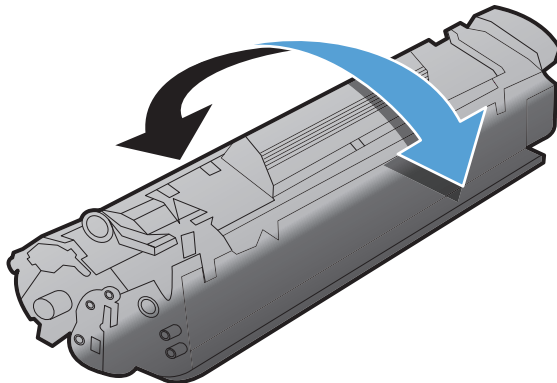

4. Buig het lipje aan de linkerkant van de cartridge en trek eraan totdat deze losschiet. Trek aan het lipje totdat alle tape is verwijderd. Het lipje en de tape is geschikt voor recycling. Bewaar het dus in de verpakking van de cartridge.

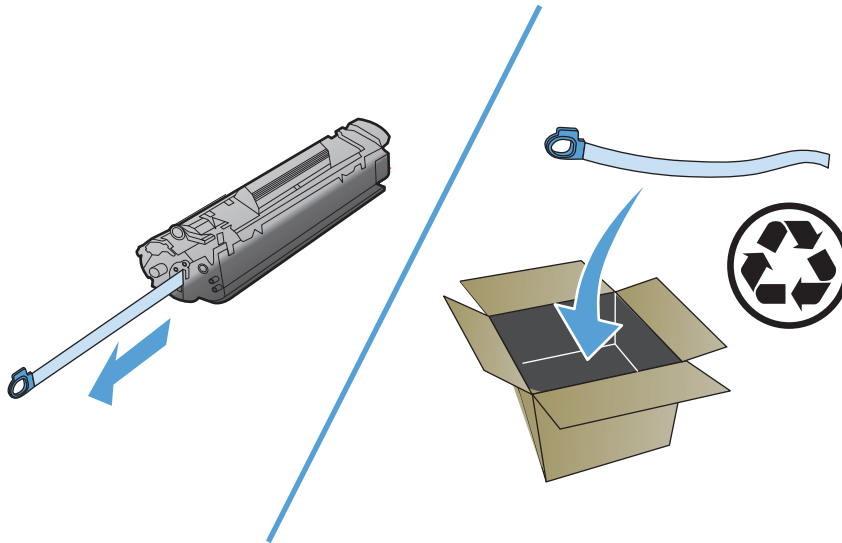

5. Plaats de printcartridge in het product en sluit de printcartridgeklep.

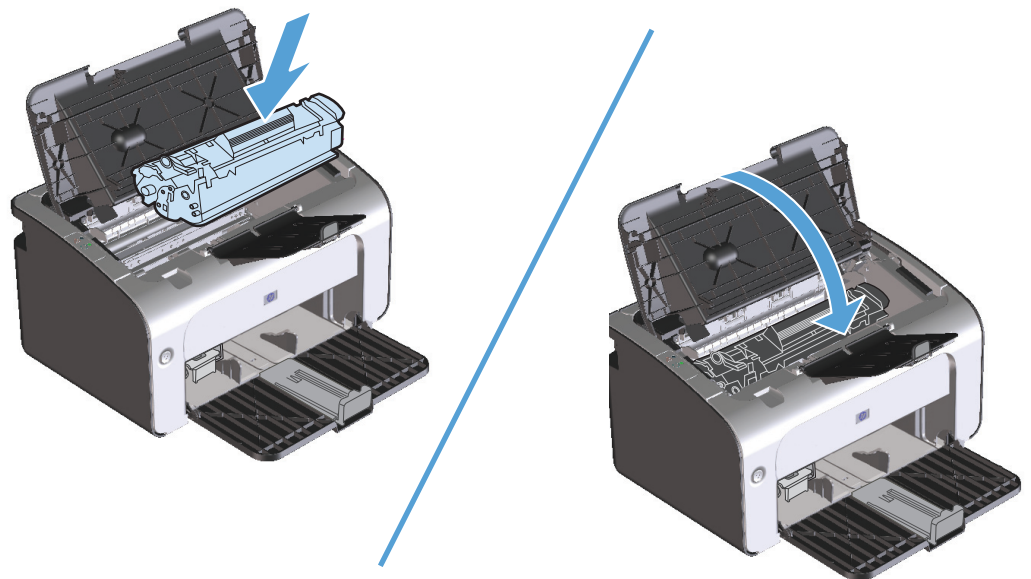

⚠ VOORZICHTIG: Als er toner op uw kleding komt, dient u deze er met een droge doek af te vegen en de kleding in koud water te wassen. *Als u warm water gebruikt, maakt de toner een permanente vlek in de stof.*

De transportrol vervangen

Bij normaal gebruik op goed afdrukmetaal treedt er slijtage op. Wanneer u kwalitatief slecht afdrukmetaal gebruikt, moet de transportrol wellicht vaker worden vervangen.

Als er zich regelmatig transportstoringen voordoen (er wordt geen papier ingevoerd), kan het zijn dat de transportrol moet worden vervangen of gereinigd. Raadpleeg [Transportrol reinigen op pagina 63](#) voor informatie over het bestellen van een nieuwe transportrol.

1. Open de printcartridgeklep en verwijder de printcartridge.

⚠ VOORZICHTIG: Stel de printcartridge niet bloot aan direct licht om beschadiging te voorkomen. Bedek de printcartridge met een vel papier.

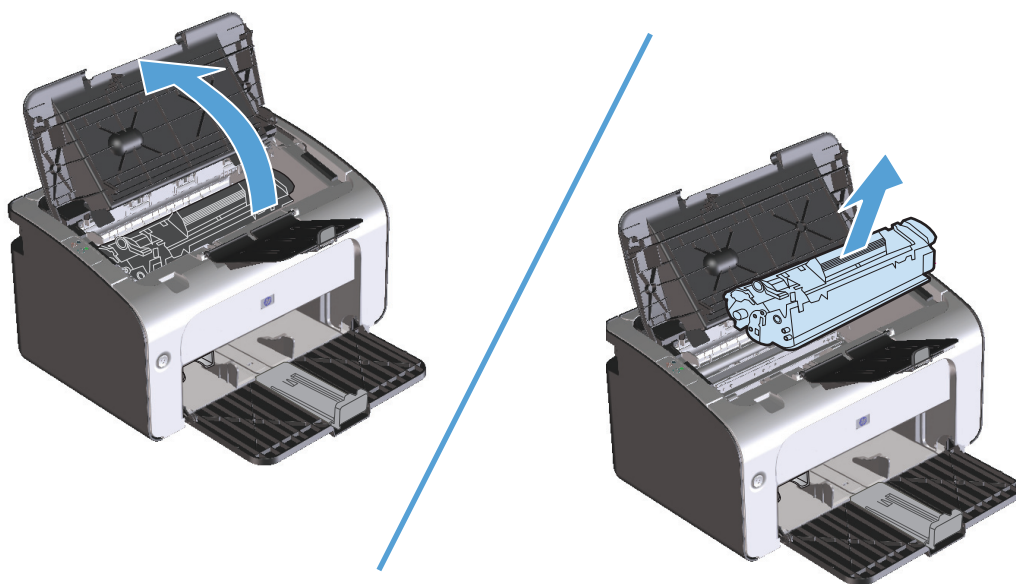

2. Zoek de transportrol.

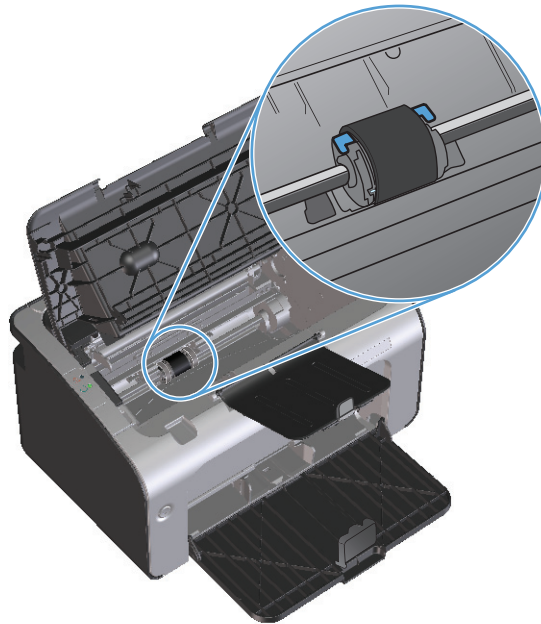

3. Ontgrendel de kleine, witte lipjes aan elke zijde van de transportrol en draai de transportrol naar de voorkant.

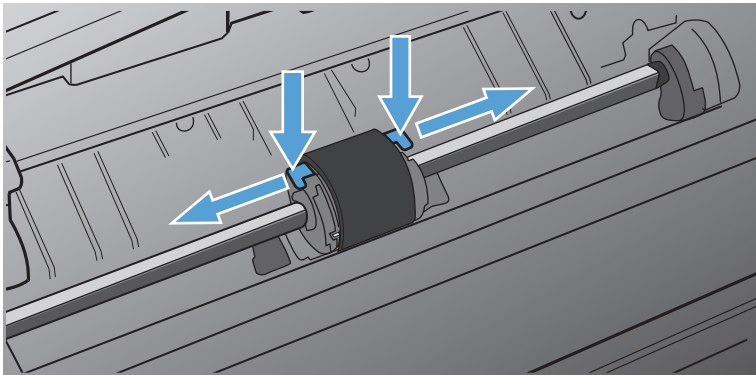

4. Trek de transportrol voorzichtig omhoog en uit de printer.

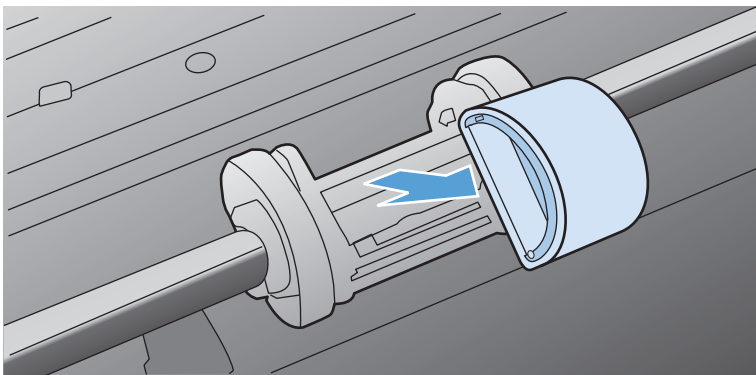

5. Plaats de nieuwe transportrol in de sleuf. Dankzij de ronde en rechthoekige sleuven aan beide zijden kunt u de rol niet verkeerd installeren.

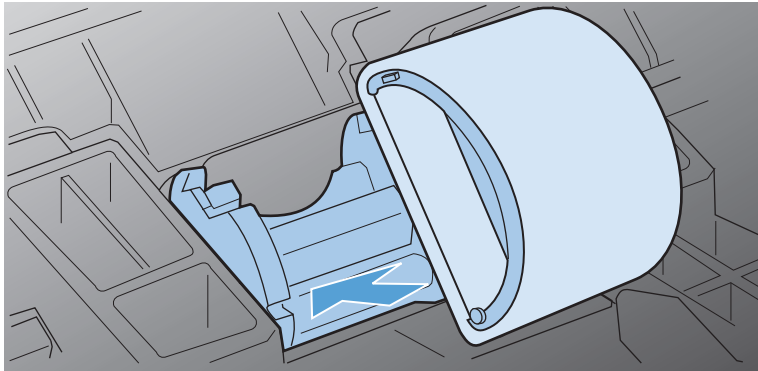

6. Draai de bovenkant van de nieuwe transportrol van u af totdat beide zijden vastklikken.

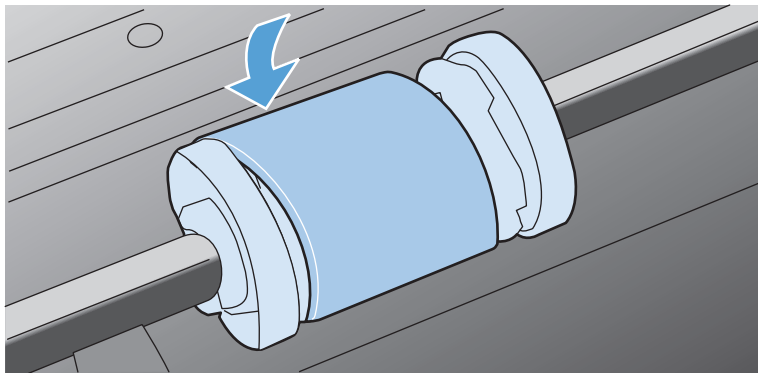

7. Plaats de printcartridge in het product en sluit de printcartridgeklep.

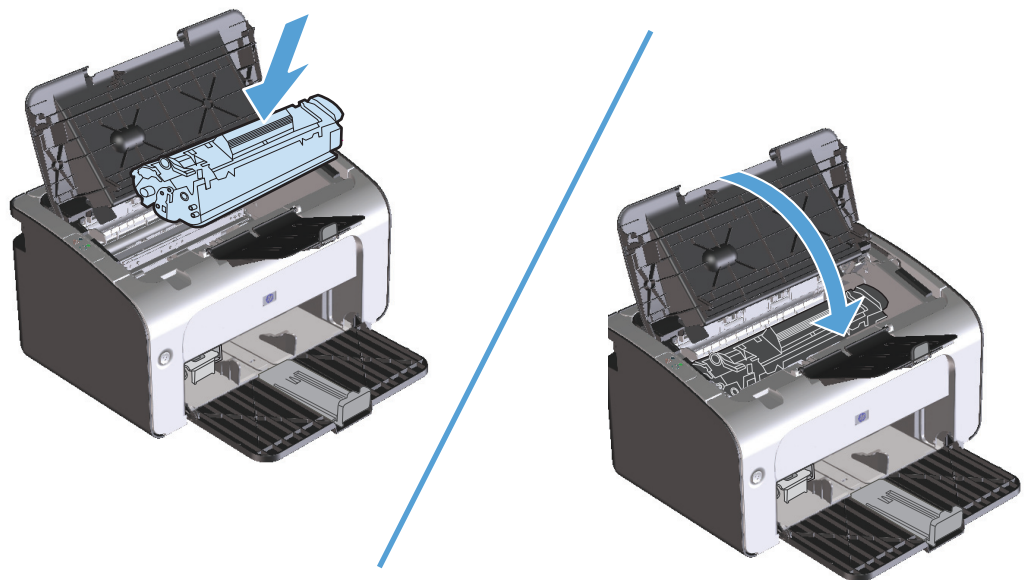

Het scheidingskussen vervangen

Bij normaal gebruik op goed afdrukmetaal treedt er slijtage op. Wanneer u kwalitatief slecht afdrukmetaal gebruikt, moet het scheidingskussen wellicht vaker worden vervangen.

Als het product regelmatig meerdere vellen papier tegelijk invoert, kan het zijn dat u het scheidingskussen moet vervangen.



OPMERKING: Reinig eerst de transportrol voordat u het scheidingskussen vervangt. Raadpleeg [Transportrol reinigen op pagina 63](#).



WAARSCHUWING! Voordat u het scheidingskussen gaat vervangen, moet u het product uitschakelen, de stekker van het netsnoer uit het stopcontact trekken en wachten tot het product is afgekoeld.

1. Koppel het netsnoer los van het product.
2. Verwijder het papier en sluit de invoerlade. Zet het product op zijn voorkant.
3. Draai de twee schroeven aan de onderkant van het product los waarmee het scheidingskussen op de plaats wordt gehouden.

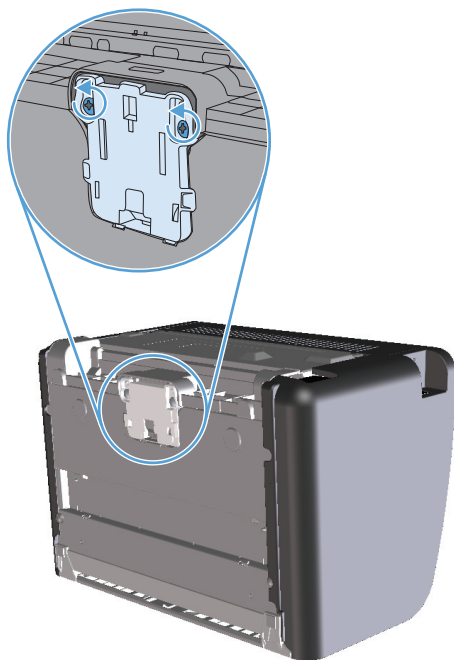

4. Verwijder het scheidingskussen.

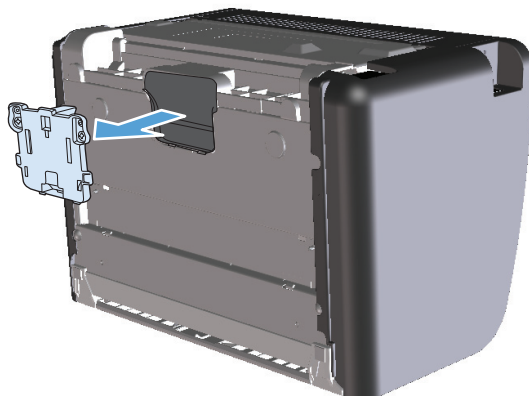

5. Plaats het nieuwe scheidingskussen en draai de schroeven vast.

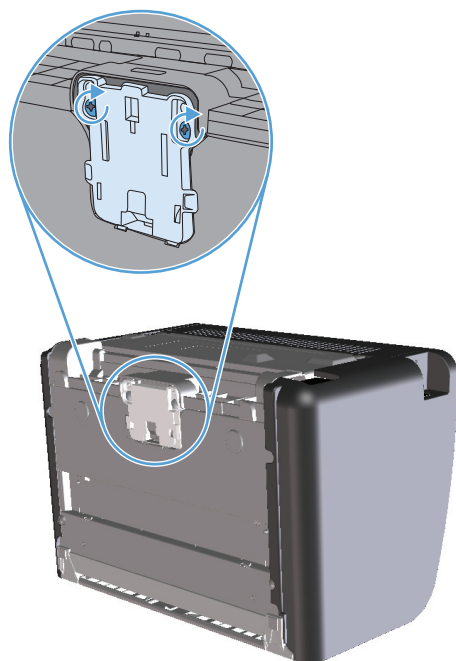

6. Sluit het netsnoer weer aan en schakel het product in.

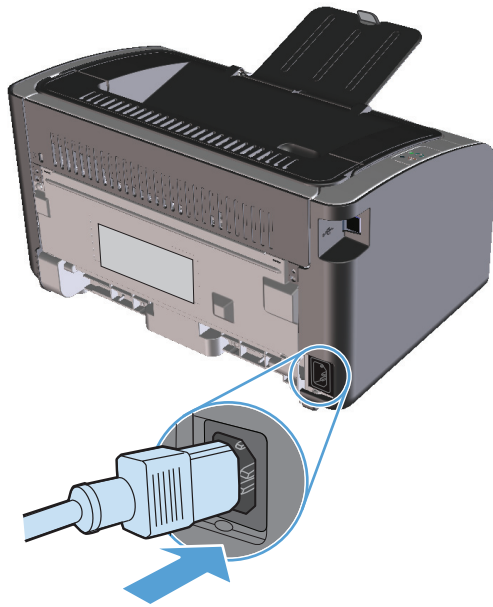

Het product reinigen

Transportrol reinigen

Voer de volgende instructies uit als u de transportrol wilt reinigen voordat u besluit of u deze wilt vervangen:

1. Koppel het netsnoer van het product los en verwijder de transportrol zoals beschreven in stap 1 tot en met 5 van [De transportrol vervangen op pagina 57](#)
2. Bevochtig een pluisvrije doek met isopropylalcohol en wrijf de rol schoon.

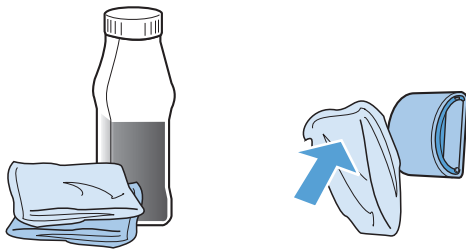

⚠ WAARSCHUWING! Alcohol is brandbaar. Houd alcohol en de doek uit de buurt van open vuur. Voordat u het product sluit en het netsnoer aansluit, moet de alcohol volledig opgedroogd zijn.

📝 OPMERKING: In bepaalde gebieden van Californië beperken wettelijke voorschriften voor luchtvervuiling het gebruik van vloeibare Isopropyl Alcohol (IPA) als reinigingsmiddel. In die gebieden van Californië moet u de vorige aanbevelingen negeren en een droge, pluisvrije doek gebruiken en deze bevochtigen met water om de transportroller te reinigen.

3. Veeg met een droge, pluisvrije doek losgeweekt vuil van de transportrol.

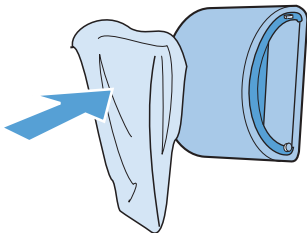

4. Laat de transportrol helemaal opdrogen, voordat u deze in het product terugplaatst.

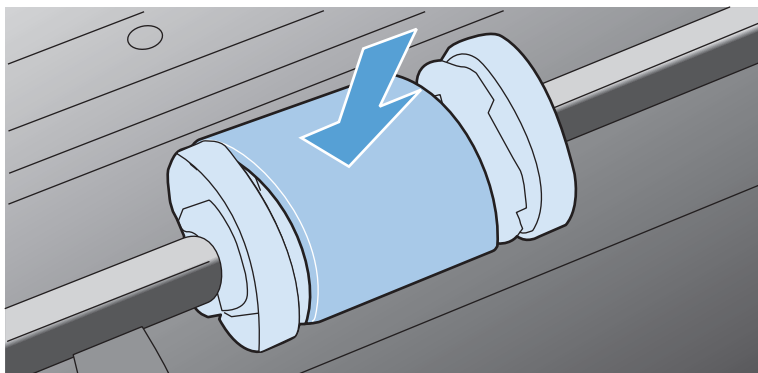

5. Het netsnoer opnieuw aansluiten.

De papierbaan reinigen

Als er tonerspatten op de afdrukken zitten, reinigt u de papierbaan. U kunt stof en toner met behulp van een transparant van de papierbaan verwijderen. Gebruik geen bankpostpapier of ruw papier.

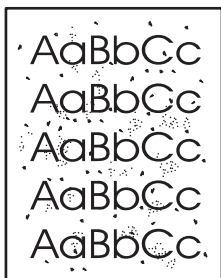

OPMERKING: Voor optimale resultaten kunt u het best een transparant gebruiken. Als u geen transparanten heeft, kunt u afdrukmetaal voor kopieerapparaten (60 tot 163 g/m²) met een glad oppervlak gebruiken.

1. Controleer of het apparaat niet actief is en of het Klaar-lampje  brandt.
2. Plaats afdrukmetaal in de invoerlade.
3. Open de **printereigenschappen**.
4. Klik op het tabblad **Apparaatinstellingen**.
5. Klik in het gedeelte **Reinigingspagina** op de knop **Start** om het reinigingsproces te starten.



OPMERKING: Het reinigingsproces duurt ongeveer 2 minuten. De reinigingspagina wordt regelmatig gestopt tijdens het reinigen. Schakel de printer pas uit nadat het reinigen is voltooid. U moet het reinigingsproces wellicht een aantal keren herhalen om de printer grondig te reinigen.

Gebied rondom de printcartridge reinigen

U hoeft het gebied rondom de printcartridge niet vaak te reinigen. Het reinigen van deze ruimte kan de afdrukkwaliteit echter wel verbeteren.

⚠ WAARSCHUWING! Voordat u het scheidingskussen gaat vervangen, moet u het product uitschakelen, de stekker van het netsnoer uit het stopcontact trekken en wachten tot het product is afgekoeld.

1. Koppel het netsnoer los van het product. Open de printcartridgeklep en verwijder de printcartridge.

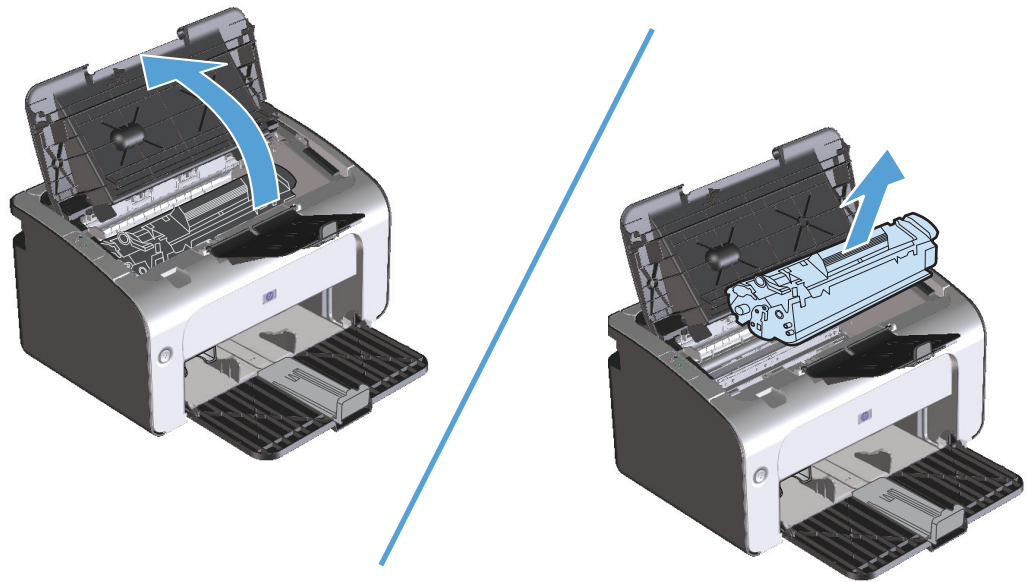

⚠ VOORZICHTIG: U mag de zwarte sponsrol binnen in het product niet aanraken. Hierdoor kunt u het product namelijk beschadigen.

VOORZICHTIG: Stel de printcartridge niet bloot aan direct licht om beschadiging van de cartridge te voorkomen. Dek de cartridge af met een vel papier.

2. Veeg eventueel achtergebleven materiaal met een droge, pluisvrije doek van de papierbaan en uit de ruimte voor de printcartridge.

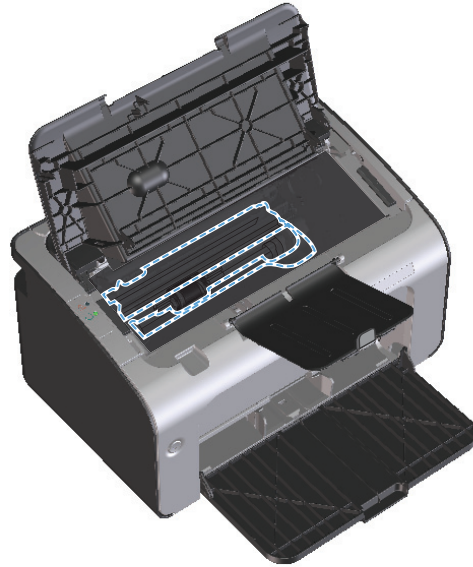

3. Plaats de printcartridge terug in de printer en sluit de printcartridgeklep.

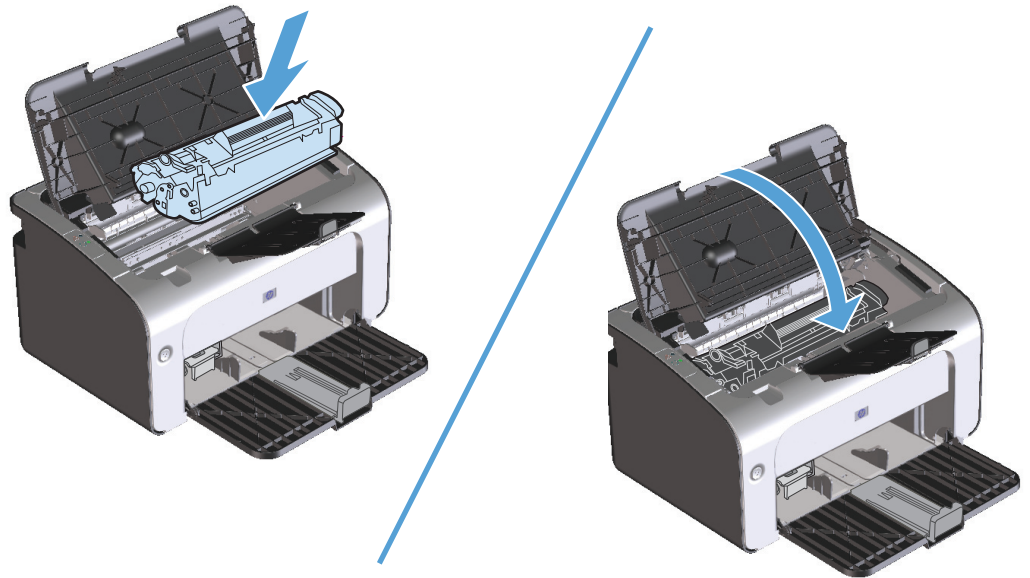

4. Het netsnoer loskoppelen.

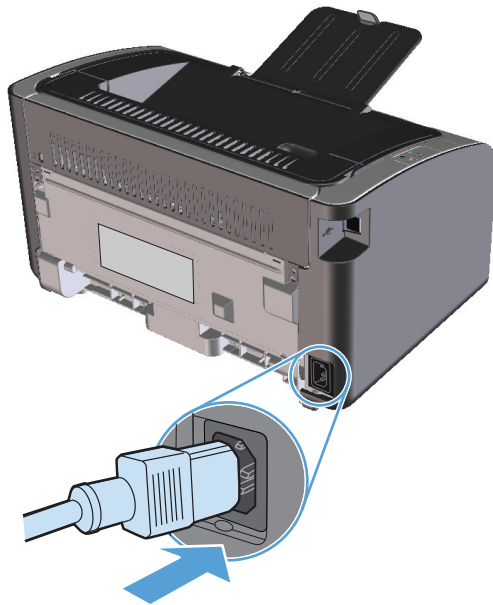

De buitenkant reinigen

Gebruik een zachte, vochtige, pluisvrije doek om stof en vlekken van de buitenkant van het apparaat te verwijderen.

Productupdates

Software- en firmwareupdates en installatieinstructies voor dit product zijn beschikbaar via www.hp.com/support/ljp1100series. Klik op **Downloads en stuurprogramma's**, klik op het besturingssysteem en selecteer de download voor het product.

8 Problemen oplossen

- [Algemene problemen oplossen](#)
- [Betekenis van lampjes op het bedieningspaneel](#)
- [Storingen verhelpen](#)
- [Problemen met de papierverwerking oplossen](#)
- [Problemen met afbeeldingskwaliteit oplossen](#)
- [Prestatieproblemen oplossen](#)
- [Verbindingsproblemen oplossen](#)
- [Softwareproblemen oplossen](#)

Algemene problemen oplossen

Als het apparaat niet op de juiste wijze reageert, loopt u de punten in de volgende controlelijst een voor een na. Als het apparaat ergens niet verder wil, gaat u te werk volgens de suggesties voor probleemoplossing. Als het probleem na een bepaalde stap is opgelost, hoeft u de resterende stappen in de controlelijst niet meer uit te voeren.

Controlelijst probleemoplossing

1. Zorg dat het product goed is ingesteld.
 - a. Druk op de Aan/uit-knop om de modus Auto-uit uit te schakelen of het product in te schakelen.
 - b. Controleer alle kabels en netsnoeren.
 - c. Controleer of het voltage geschikt is voor de netstroominstelling van het apparaat. (Zie het etiket aan de achterzijde van het apparaat voor de voltagespecificaties.) Als u een powerstrip gebruikt waarvan het voltage buiten de specificaties valt, steekt u de stekker rechtstreeks in het stopcontact. Als de stekker al in het stopcontact is gestoken, probeert u een ander stopcontact.
 - d. Zorg dat de printcartridge goed is geïnstalleerd.
 - e. Neem contact op met de HP klantenondersteuning als de MFP nog geen stroom krijgt.
2. Controleer de bekabeling of de draadloze verbinding (alleen draadloze modellen).
 - a. Controleer de kabelaansluiting tussen het product en de computer. Zorg ervoor dat de kabel goed is aangesloten.
 - b. Controleer of de kabel beschadigd is door zo mogelijk een andere kabel te gebruiken.
 - c. Bij een draadloze verbinding moet u naar het draadlooslampje op het bedieningspaneel kijken.
 - Als het lampje brandt, heeft het product een verbinding met een netwerk.
 - Als het lampje knippert, zoekt het product naar een netwerkverbinding. Controleer of de draadloze router of het toegangspunt en het product zijn ingesteld op dezelfde modus of hetzelfde protocol.
 - Als het lampje uit is, is het product niet verbonden met het netwerk en is de draadloze eenheid in het product mogelijk uitgeschakeld. Druk op de draadloosknop om een verbinding te maken met het netwerk of voer het hulpprogramma voor draadloze configuratie uit om het product te configureren. Raadpleeg [Gebruik het hulpprogramma voor draadloze configuratie op pagina 26](#). Als u wilt controleren of het product het netwerk kan vinden, kunt u een configuratiepagina afdrukken. Het product moet een IP-adres hebben.

Als het product nog steeds geen netwerkverbinding kan maken, moet u de installatie ongedaan maken en het product opnieuw installeren. Als de fout blijft optreden, moet u contact opnemen met een netwerkbeheerder of de gebruikershandleiding van de draadloze router of het toegangspunt raadplegen.
3. Controleer of de lampjes op het bedieningspaneel branden. Zie [Betekenis van lampjes op het bedieningspaneel op pagina 72](#).
4. Controleer of het gebruikte afdruk materiaal aan de specificaties voldoet.
5. Controleer of het papier juist is geplaatst in de invoerlade.

6. Zorg dat de productsoftware goed is geïnstalleerd.
7. Controleer of de printerdriver voor dit apparaat is geïnstalleerd. Controleer het programma om te kijken of de printerdriver voor dit apparaat wordt gebruikt.
8. Druk een configuratiepagina af. Zie [Informatiepagina's afdrukken op pagina 48](#).
 - a. Als de pagina niet wordt afgedrukt, moet u controleren of de invoerlade papier bevat.
 - b. Zie [Storingen verhelpen op pagina 75](#) als het papier vastloopt in het apparaat.
9. Druk een klein document af via een ander programma dat een vorige keer goed is afgedrukt. Als deze oplossing werkt, ligt het probleem bij het gebruikte programma. Als deze oplossing niet werkt (het document wordt niet afgedrukt), gaat u verder met de volgende stappen:
 - a. Probeer de afdruktaak uit te voeren vanaf een andere computer waarop de apparaatsoftware is geïnstalleerd.
 - b. Controleer of de USB-kabel goed is aangesloten. Leid het product om naar de juiste poort of installeer de software opnieuw, waarbij u de nieuwe aansluitmethode selecteert.
 - c. Als de afdrukkwaliteit niet aanvaardbaar is, moet u de volgende stappen uitvoeren:
 - Controleer of de printerinstellingen correct zijn voor het gebruikte soort afdruk materiaal. Raadpleeg [De printerdriver wijzigen om de soort en het formaat van het afdruk materiaal in te stellen op pagina 32](#).
 - Voer de procedures in [Problemen met afbeeldingskwaliteit oplossen op pagina 85](#) uit om de problemen met de afdrukkwaliteit op te lossen.



Factoren die de prestaties van het product beïnvloeden

De hoeveelheid tijd die nodig is om een taak af te drukken, is van verschillende factoren afhankelijk:



- Het gebruik van speciaal papier (zoals transparanten, zwaar papier of papier van aangepast formaat)
- Verwerkingstijd en downloadtijd van het product
- De complexiteit en de grootte van afbeeldingen
- De snelheid van de gebruikte computer
- De USB- of netwerkverbinding
- De I/O-configuratie van het product

Betekenis van lampjes op het bedieningspaneel









Tabel 8-1 Verklaring van de lampjes

	Symbool voor "lampje uit"
	Symbool voor "lampje aan"
	Symbool voor "lampje knippert"



Tabel 8-2 Patronen van lampjes op het bedieningspaneel

Status van lampje	Status van het product	Handeling
<p>Alle lampjes zijn uit.</p> 	<p>Het product staat in de modus Auto-uit of is uitgeschakeld.</p>	<p>Druk op de Aan/uit-knop om de modus Auto-uit uit te schakelen of het product in te schakelen.</p>
<p>Cyclus van de statuslampjes</p> 	<p>De statuslampjes branden om en om tijdens de initialisatie van de formatteereenheid of wanneer het product een reinigingspagina aan het verwerken is.</p>	<p>Er is geen actie nodig. Wacht tot het initialiseren is voltooid. Het product moet de status Klaar krijgen zodra de initialisatie is voltooid.</p>
<p>Het klaar-lampje is aan, het attentielampje is uit.</p> 	<p>Het product heeft de status Klaar.</p>	<p>Er is geen actie nodig. Het product is klaar voor een afdruktaak.</p>

Tabel 8-2 Patronen van lampjes op het bedieningspaneel (vervolg)

Status van lampje	Status van het product	Handeling
<p>Het klaar-lampje knippert, het attentielampje is uit.</p>  	<p>Het product ontvangt of verwerkt momenteel gegevens.</p>	<p>Er is geen actie nodig. Het product ontvangt of verwerkt momenteel een afdruktaak.</p>
<p>Het attentielampje knippert en het Klaar-lampje is uit.</p>  	<p>Er is een fout in het product opgetreden die in het product hersteld kan worden, zoals een papierstoring, een open klep, een ontbrekende printcartridge of ontbrekend papier in de juiste lade.</p>	<p>Controleer het product, bepaal de fout en herstel de fout. Als de fout ontbrekend papier in de juiste lade is of als het product in de modus voor handmatige invoer staat, voert u het juiste papier in de lade in en volgt u de instructies op het scherm, of opent en sluit u de klep van de printcartridge om het afdrukken te hervatten.</p>
<p>Het attentielampje knippert en het klaar-lampje is aan.</p>  	<p>Er is een terugkerende fout opgetreden. Het product herstelt zichzelf.</p>	<p>Als de fout is hersteld, schakelt het product over naar de status Gegevens verwerken en wordt de afdruktaak voltooid.</p> <p>Als de fout niet is hersteld, schakelt het product over naar de status voor terugkerende fout. Probeer eventueel afdruk materiaal uit de papierbaan te verwijderen en het apparaat uit en opnieuw aan te zetten.</p>
<p>Het attentielampje en de klaar-lampjes zijn aan.</p>  	<p>Er is een kritieke fout opgetreden. Het product kan zichzelf niet herstellen.</p>	<ol style="list-style-type: none"> 1. Schakel het product uit of koppel het netsnoer los van het product. 2. Wacht 30 seconden en schakel het product weer in of sluit de voedingskabel weer aan op het product. 3. Wacht tot het product is geïnitieerd. <p>Als het probleem aanhoudt, neemt u contact op met de klantenondersteuning van HP.</p>

Tabel 8-2 Patronen van lampjes op het bedieningspaneel (vervolg)

Status van lampje	Status van het product	Handeling
Het draadloze-netwerklampje knippert. 	Het product probeert een draadloos netwerk te vinden.	Er is geen actie nodig.
Het draadloze-netwerklampje is aan. 	Het product is aangesloten op een draadloos netwerk.	Er is geen actie nodig.
Het draadloze-netwerklampje is uit. 	Het product is niet verbonden met een netwerk en de draadloze eenheid in het product is mogelijk uitgeschakeld.	<p>Als het lampje uit is, is het product niet verbonden met het netwerk en is de draadloze eenheid in het product mogelijk uitgeschakeld. Druk op de draadloosknop om een verbinding te maken met het netwerk of voer het hulpprogramma voor draadloze configuratie uit om het product te configureren. Raadpleeg Gebruik het hulpprogramma voor draadloze configuratie op pagina 26. Als u wilt controleren of het product het netwerk kan vinden, kunt u een configuratiepagina afdrukken. Het product moet een IP-adres hebben.</p> <p>Zie Netwerkverbinding (alleen draadloze modellen) op pagina 26 voor meer informatie over het maken van een draadloze verbinding met een netwerk.</p> <p>Als het product nog steeds geen netwerkverbinding kan maken, moet u de installatie ongedaan maken en het product opnieuw installeren. Als de fout blijft optreden, moet u contact opnemen met een netwerkbeheerder of de gebruikershandleiding van de draadloze router of het toegangspunt raadplegen.</p>

Storingen verhelpen

Zorg bij het verhelpen van papierstoringen dat u het vastgelopen papier niet scheurt. Als er een klein stukje papier in het apparaat achterblijft, kan dit opnieuw storingen veroorzaken.

Veel voorkomende oorzaken van papierstoringen

- Het papier is niet goed in de invoerlade geplaatst of de lade is te vol.



OPMERKING: Als u de invoerlade bijvult, moet u altijd eerst al het materiaal uit de lade halen en de hele stapel recht leggen. Dit helpt voorkomen dat meerdere vellen tegelijk worden ingevoerd, zodat er minder papierstoringen optreden.

- Het afdrukmetaal voldoet niet aan de HP specificaties.
- Het product moet misschien worden gereinigd om papierstof en andere deeltjes uit de papierbaan te verwijderen.

Na de papierstoring kan er losse toner in het product achterblijven. Dit probleem verdwijnt nadat u een paar vellen heeft afgedrukt.



VOORZICHTIG: Als u toner op uw kleren krijgt, moet u deze in koud water wassen. *Als u warm water gebruikt, heeft dat tot gevolg dat de toner zich vastzet in de stof.*

Locaties van vastgelopen papier

Op de volgende plaatsen in het apparaat kunnen storingen optreden.

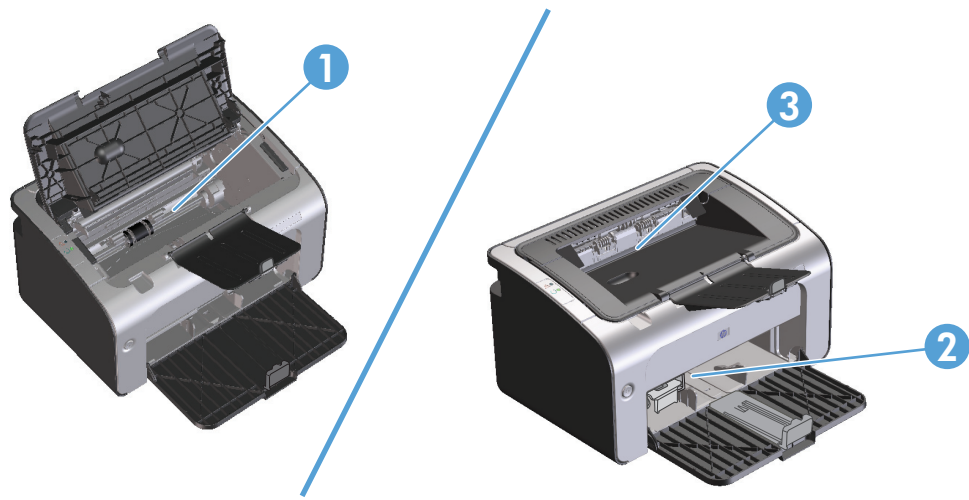

1	Interne gedeelten
2	Invoerlade
3	Uitvoerbak

 **OPMERKING:** Papier kan op meerdere locaties vastlopen.

Vastgelopen papier uit de uitvoerlade verwijderen

 **VOORZICHTIG:** Gebruik geen scherpe objecten, zoals een pincet of een buigtang, om storingen te verhelpen. Schade die wordt veroorzaakt door scherpe objecten, valt niet onder de garantie.

Als u vastgelopen afdrukmateriaal wilt verwijderen, trekt u het vastgelopen afdrukmateriaal recht uit het product. Wanneer u het vastgelopen afdrukmateriaal onder een hoek uit het product probeert te trekken, kan het product beschadigd raken.

 **OPMERKING:** Afhankelijk van de locatie van de storing zijn sommige van de onderstaande stappen mogelijk niet van toepassing.

1. Open de printcartridgeklep en verwijder de printcartridge.

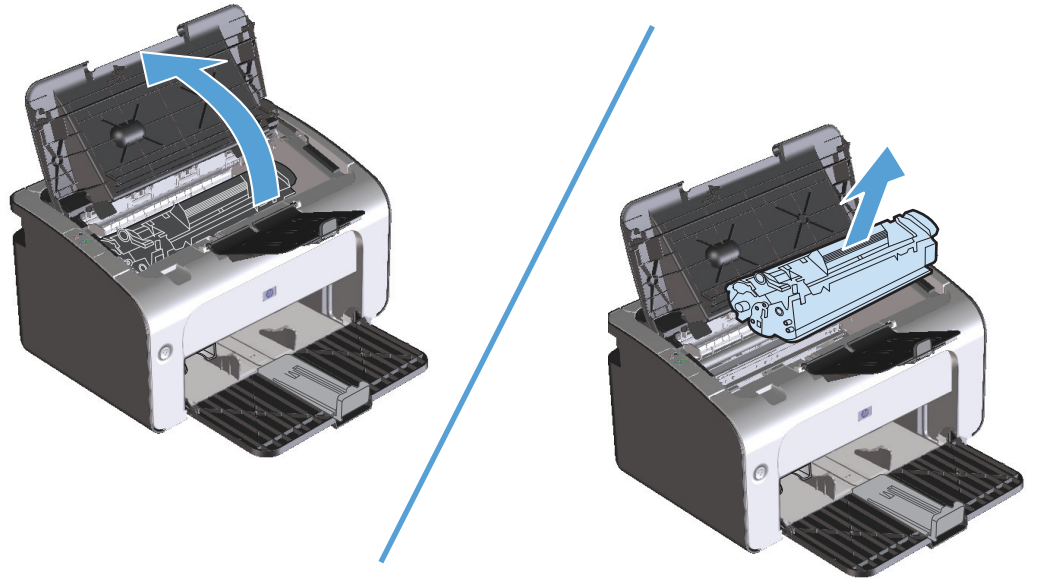

2. Verwijder de stapel afdrukmetaal uit de invoerlade.

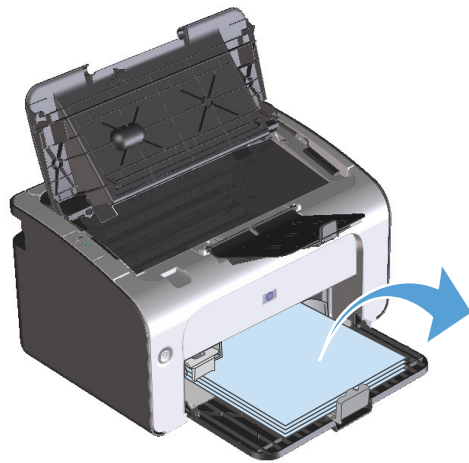

3. Pak het zichtbare gedeelte van het vastgelopen afdruk materiaal met beide handen vast en trek het materiaal voorzichtig uit het product.

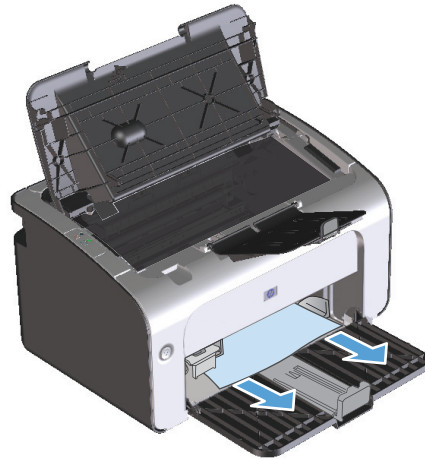

4. Plaats de printcartridge terug in de printer en sluit de printcartridgeklep.

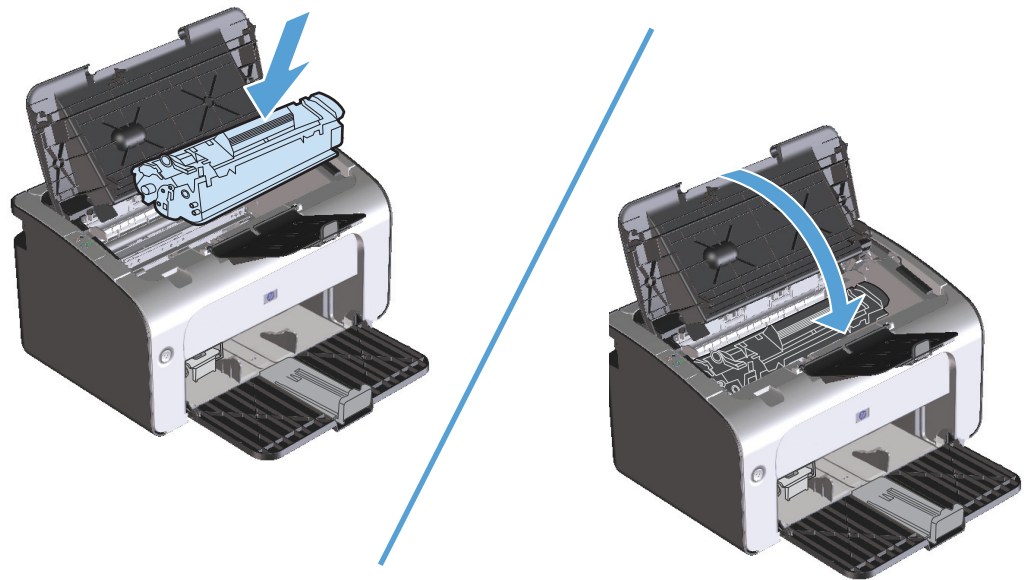

Vastgelopen papier uit uitvoergebieden verwijderen

⚠ VOORZICHTIG: Gebruik geen scherpe objecten, zoals een pincet of een buigtang, om storingen te verhelpen. Schade die wordt veroorzaakt door scherpe objecten, valt niet onder de garantie.

1. Open de printcartridgeklep en verwijder de printcartridge.

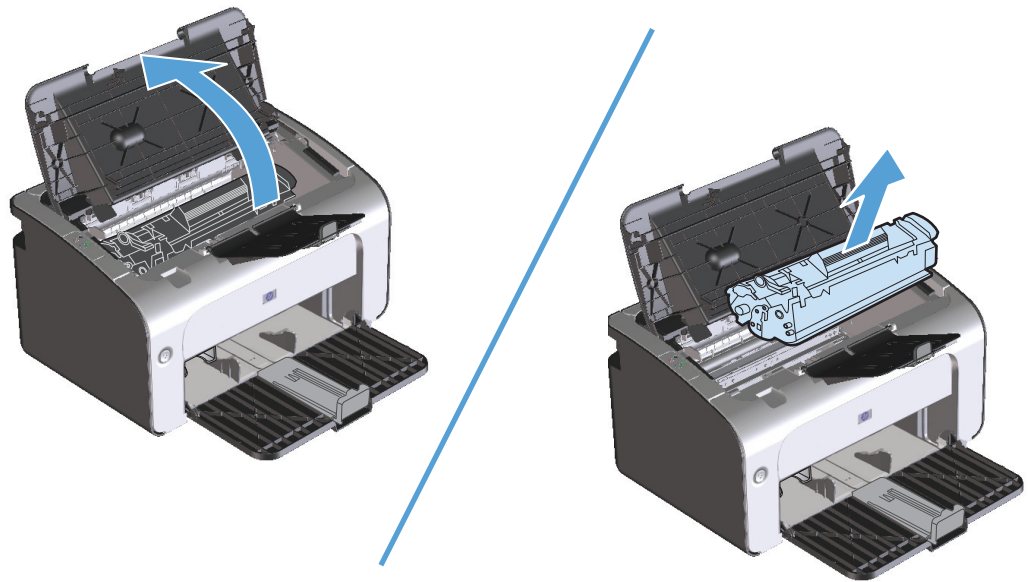

2. Houd de printcartridgeklep open, pak het zichtbare gedeelte van het afdruk materiaal met beide handen vast en trek het materiaal voorzichtig uit de printer.

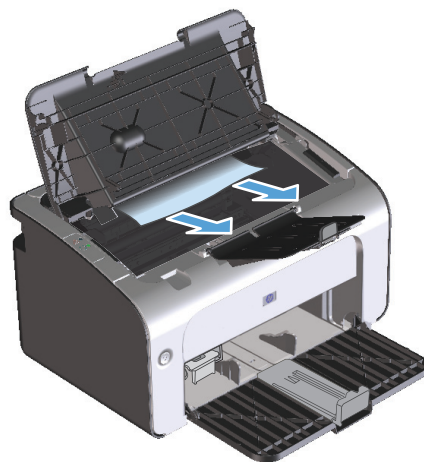

3. Plaats de printcartridge terug in de printer en sluit de printcartridgeklep.

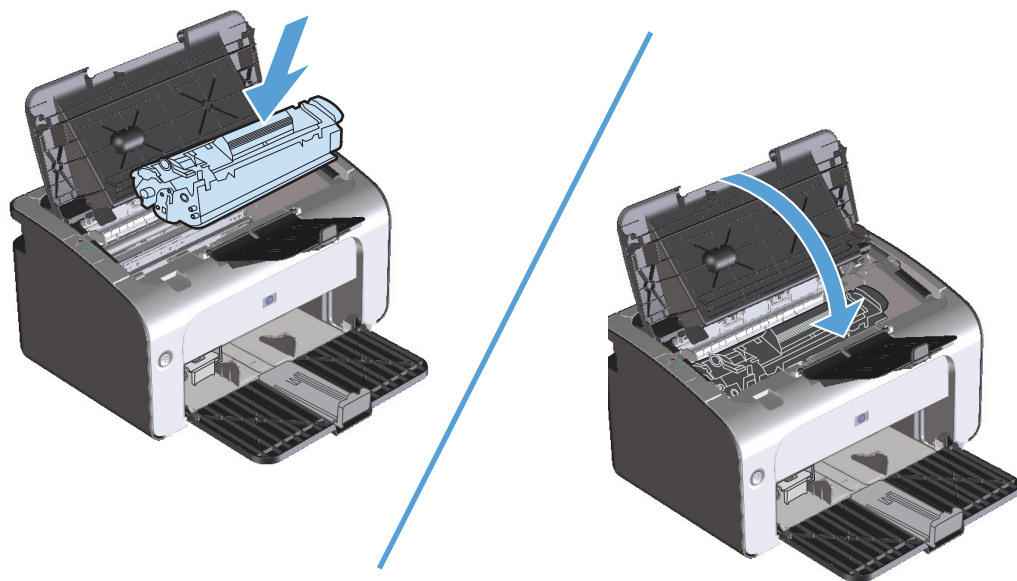

Papierstoringen opheffen in het inwendige van het product

1. Open de printcartridgeklep en verwijder de printcartridge.

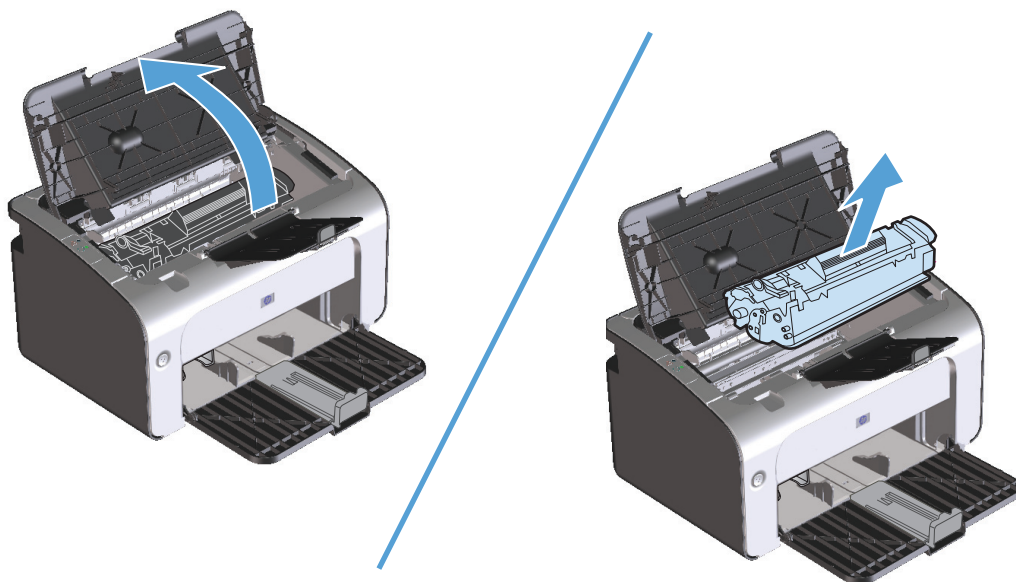

⚠ VOORZICHTIG: Stel de printcartridge niet bloot aan direct licht om beschadiging van de cartridge te voorkomen. Dek de cartridge af met een vel papier.

2. Als u het vastgelopen papier kunt zien, moet u het voorzichtig vastpakken en het langzaam uit het product trekken.



3. Plaats de printcartridge terug in de printer en sluit de printcartridgeklep.

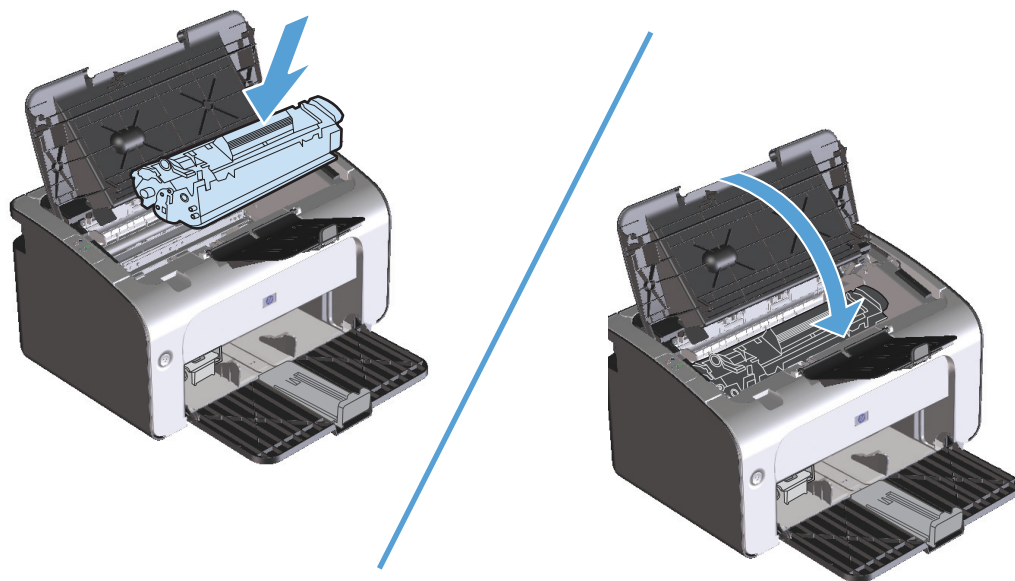

Herhaaldelijke papierstoringen oplossen

- Controleer of de invoerlade niet te vol is. De capaciteit van de invoerlade is afhankelijk van de papiersoort die u gebruikt.
- Controleer of de papiergeleiders goed zijn ingesteld.
- Controleer of de invoerlade in de juiste positie is bevestigd.
- Vul de invoerlade niet bij als het product bezig is met afdrukken.
- Gebruik uitsluitend afdrukmetaal (soort en formaat) dat wordt aanbevolen door HP.
- Waaier afdukmetaal niet uit voordat u het in een lade plaatst. Om de riem los te maken, houdt u deze met beide handen stevig vast en draait u het afdukmetaal door uw handen in de tegengestelde richting te bewegen.
- Zorg dat de stapel papier in de uitvoerbak niet te groot wordt. De gebruikte papiersoort en de hoeveelheid gebruikte toner zijn van invloed op de capaciteit van de uitvoerbak.
- Controleer de voedingsaansluiting. Controleer of het netsnoer goed is aangesloten op het product en op het stopcontact. Sluit het netsnoer aan op een geaard stopcontact.

Wijzig de instelling voor herstel bij papierstoring

Als de functie Storingsherstel is ingeschakeld, worden pagina's die tijdens de storing zijn beschadigd, automatisch opnieuw afgedrukt.

1. Open het dialoogvenster Eigenschappen.
2. Klik op het tabblad **Apparaatinstellingen**.
3. Klik op de optie **Auto** of **Uit** bij **Herstel papierstoring**.

Problemen met de papierverwerking oplossen

Door de volgende problemen met afdrukmateriaal worden een lagere afdrukkwaliteit, papierstoringen of schade aan het product veroorzaakt.

Probleem	Oorzaak	Oplossing
Afdrukkwaliteit is slecht of toner hecht niet	Het papier is te vochtig, te ruw, te zwaar of te glad, voorzien van reliëfopdruk of afkomstig van een partij die niet aan de specificaties voldoet.	Probeer een andere papiersoort, tussen 100 en 250 Sheffield, met een vochtgehalte van 4 tot 6%.
Weggevalen gedeelten, papierstoringen of gekruld papier	Het papier is niet op de juiste wijze opgeslagen.	Bewaar het papier in de vochtwerende verpakking op een vlakke ondergrond.
	De twee zijden van het papier verschillen.	Draai het papier om.
Papier krult te veel	Het papier is te vochtig, heeft een verkeerde vezelrichting of is opgebouwd uit korte vezels	Gebruik papier met een lange vezel.
	De twee zijden van het papier verschillen.	Draai het papier om.
Papierstoring, schade aan product	Het papier heeft gaatjes of perforaties.	Gebruik papier zonder gaatjes of perforaties.
Problemen met papierinvoer	Het papier heeft onregelmatige randen.	Gebruik papier van hoge kwaliteit voor laserprinters.
	De twee zijden van het papier verschillen.	Draai het papier om.
	Het papier is te vochtig, te ruw, te zwaar of te glad, heeft een verkeerde vezelrichting of is opgebouwd uit korte vezels, is voorzien van reliëfopdruk of afkomstig van een partij die niet aan de specificaties voldoet.	Probeer een andere papiersoort, tussen 100 en 250 Sheffield, met een vochtgehalte van 4 tot 6%. Gebruik papier met een lange vezel.
Afdruk is scheef.	Mogelijk zijn de papiergeleiders niet goed afgesteld.	Verwijder al het afdrukmateriaal uit de lade, leg de stapel afdrukmateriaal recht en plaats deze opnieuw in de invoerlade. Pas de papiergeleiders aan de breedte en lengte van het afdrukmateriaal aan en druk opnieuw af.
Er worden meerdere vellen tegelijk ingevoerd.	Mogelijk is de invoerlade te vol.	Verwijder een deel van het afdrukmateriaal uit de lade.
	Mogelijk is het afdrukmateriaal gekreukeld, gevouwen of beschadigd.	Controleer of het afdrukmateriaal niet gekreukeld, gevouwen of beschadigd is. Druk opnieuw af op afdrukmateriaal uit een nieuwe of andere verpakking.
Het product trekt geen afdrukmateriaal uit de invoerlade.	Mogelijk staat het product in de modus voor handinvoer.	Volg de instructies op het computerscherm om de modus voor handinvoer uit te schakelen. Of open en sluit de printcartridgeklep op het product.

Probleem	Oorzaak	Oplossing
	De transportrol is mogelijk vuil of beschadigd.	Neem contact op met de klantenondersteuning van HP. Raadpleeg de ondersteuningsbrochure in de verpakking.
	De papiergeleider voor de lengte in de invoerlade is ingesteld op een lengte die groter is dan die van het afdrukmetaal.	Stel de papierlengtegeleider op de juiste lengte in.

Problemen met afbeeldingskwaliteit oplossen

Wanneer u zich aan deze richtlijnen houdt, kunt u de meeste problemen met de afdrukkwaliteit voorkomen.

- Gebruik papier dat voldoet aan de papierspecificaties van HP. Zie [Papier en afdruk materiaal op pagina 29](#).
- Reinig de printer wanneer nodig. Zie [Het product reinigen op pagina 63](#).

Voorbeelden van afdrukproblemen

In dit gedeelte vindt u informatie over het herkennen en corrigeren van afdrukfouten.

 **OPMERKING:** Als het probleem met deze stappen nog niet is opgelost, neemt u contact op met een officiële HP-dealer of -onderhoudstechnicus.

Lichte of vervaagde afdrukken

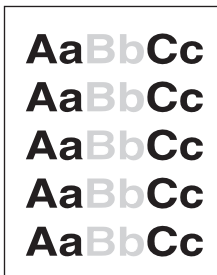

- Verdeel de toner opnieuw om de levensduur te verlengen.
- De levensduur van de printcartridge is bijna bereikt. Installeer een nieuwe, originele printcartridge van HP.
- Het afdruk materiaal voldoet mogelijk niet aan de specificaties van HP (het materiaal is bijvoorbeeld te vochtig of te ruw).
- Als de hele pagina te licht is, kan de afdrumdichtheid te licht staan ingesteld of is de EconoMode ingeschakeld. Pas de afdrumdichtheid aan en schakel EconoMode uit in de producteigenschappen.

Tonerspatten

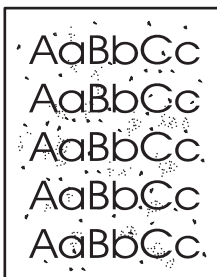

- Het afdruk materiaal voldoet mogelijk niet aan de specificaties van HP (het materiaal is bijvoorbeeld te vochtig of te ruw).
- Het product moet mogelijk worden gereinigd.
- De printcartridge is mogelijk defect. Installeer een nieuwe, originele printcartridge van HP.

Weggefallen gedeelten

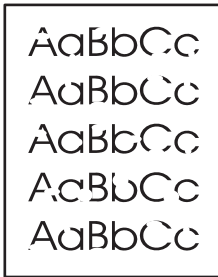

- Er kan één vel papier beschadigd zijn. Probeer de taak opnieuw af te drukken.
- De vochtigheidsgraad van het afdrukmetaal is ongelijkmatig of er zitten vochtige plekken op. Probeer af te drukken op nieuw metaal.
- De hele stapel afdrukmetaal voldoet niet aan de specificaties. Door het fabricageproces kunnen sommige gebieden toner afstoten. Probeer een andere soort of een ander merk afdrukmetaal.
- De printcartridge is mogelijk defect. Installeer een nieuwe, originele printcartridge van HP.

Verticale strepen

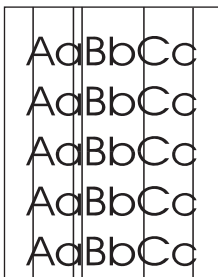

- Er is mogelijk toner op de lichtgevoelige cilinder terecht gekomen. Druk nog een paar pagina's af om te zien of het probleem vanzelf wordt opgelost.
- Er zitten waarschijnlijk krassen op de lichtgevoelige cilinder in de printcartridge. Installeer een nieuwe, originele printcartridge van HP.

Grijze achtergrond

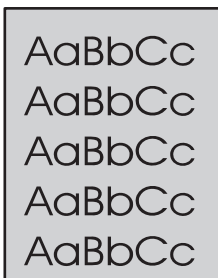

- Gebruik afdrukmetaal met een lichter basisgewicht.
- Controleer de omgeving van het product. Zeer droge omstandigheden (lage vochtigheidsgraad) kunnen de achtergrondschaduw verergeren.
- De dichtheidinstelling is mogelijk te hoog. Pas de dichtheidinstelling aan.
- Installeer een nieuwe, originele printcartridge van HP.

Tonervegen

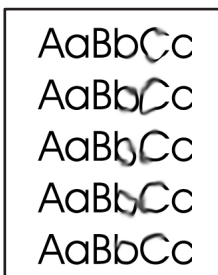

- Als er tonervegen zitten op het gedeelte van het metaal dat het eerst wordt ingevoerd, zijn de papiergeleiders

waarschijnlijk vuil. Veeg de papiergeleiders schoon met een droge, pluisvrije doek.

- Controleer de soort afdrukmetaal en de kwaliteit.
 - De temperatuur van de fuser kan te laag zijn. Controleer of het juiste soort afdrukmetaal is geselecteerd in het printerstuurprogramma.
 - Probeer een nieuwe, originele printcartridge van HP te installeren.
-

Losse toner

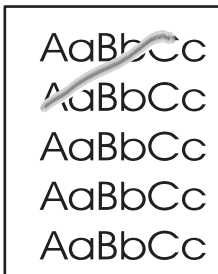

- De temperatuur van de fuser kan te laag zijn. Controleer of het juiste soort afdrukmetaal is geselecteerd in het printerstuurprogramma.
 - Reinig de binnenkant van het product. Raadpleeg [Het product reinigen op pagina 63](#).
 - Controleer de kwaliteit van het afdrukmetaal.
 - Steek de stekker van het product rechtstreeks in het stopcontact en niet in een verlengsnoer.
-

Steeds terugkerende verticale defecten



- De printcartridge is mogelijk beschadigd. Als een vlek steeds opnieuw op dezelfde plaats op de pagina verschijnt, installeert u een nieuwe, originele HP printcartridge.
 - Er zit mogelijk toner op de inwendige onderdelen. Als de defecten zich voordoen op de achterkant van de pagina, verdwijnt het probleem waarschijnlijk vanzelf als er nog een paar pagina's zijn afgedrukt.
 - Controleer of het juiste soort afdrukmetaal is geselecteerd in het printerstuurprogramma.
-

Vervormde lettertekens

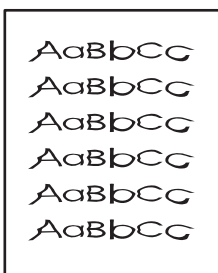

- Als lettertekens vervormd zijn en een hol effect hebben, is het afdrukmetaal mogelijk te glad. Probeer een ander soort afdrukmetaal.
 - Als lettertekens vervormd zijn en een golvend effect hebben, kan het zijn dat het product onderhoud nodig heeft. Druk een configuratiepagina af. Als de lettertekens vervormd zijn, neemt u contact op met een erkende HP leverancier of onderhoudstechnicus.
-

Scheef afgedrukte pagina

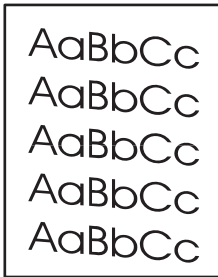

- Zorg dat het afdrukmetaal op de juiste manier is geplaatst en dat de papiergeleiders niet te strak of juist te los tegen de stapel papier zijn geplaatst.
- De invoerbak is mogelijk te vol.
- Controleer het soort afdrukmetaal en de kwaliteit.

Gekrulde of golvende tekens

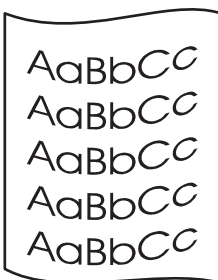

- Controleer het soort afdrukmetaal en de kwaliteit. Afdrukmetaal krult om door warmte en een hoge vochtigheidsgraad.
- Het kan zijn dat het afdrukmetaal al te lang in de invoerlade zit. Draai de stapel papier om in de lade. Ook kunt u proberen het afdrukmetaal 180 graden te draaien in de invoerlade.
- De fuser kan te heet zijn. Controleer of het juiste soort afdrukmetaal is geselecteerd in het printerstuurprogramma. Als het probleem zich blijft voordoen, moet u een materiaalsoort selecteren met een lagere fusertemperatuur, zoals transparanten of licht metaal.

Kreukels of vouwen

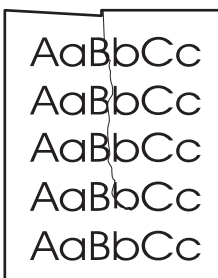

- Zorg dat het afdrukmetaal op de juiste manier is geplaatst.
- Controleer het soort afdrukmetaal en de kwaliteit.
- Draai de stapel papier in de lade om. Ook kunt u proberen het afdrukmetaal 180 graden te draaien in de invoerlade.
- Bij enveloppen kan dit ontstaan door luchtballen in de envelop. Verwijder de envelop, wrijf deze plat en probeer nogmaals af te drukken.

Toner uitgesmeerd rond letters

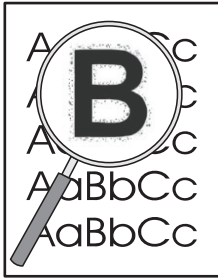

- Als grote hoeveelheden toner worden uitgesmeerd rond de tekens, is het mogelijk dat de toner niet optimaal hecht aan het afdrukmetaal. Een beetje toner rondom de lettertekens is normaal voor een laserprinter. Probeer ander afdrukmetaal in te stellen in het printerstuurprogramma of een ander afdrukmetaal te gebruiken.
- Draai de stapel papier in de lade om.
- Gebruik metaal dat is vervaardigd voor laserprinters.

Vocht



OPMERKING: Dit product drijft warmte af door middel van convectiekoeling. De hitte en vocht die worden gegenereerd door het afdrukproces ontsnapt via de ventilatieopeningen of via de uitvoerlade.

Controleren of het product normaal functioneert

De afgifte van vocht is het resultaat van een normale productwerking. HP beveelt echter aan dat u de volgende stappen uitvoert om te controleren of het product stoom afgeeft en geen functioneel probleem heeft.

1. Schakel het product uit en weer in.
2. Stuur een afdructaak naar het product en controleer of het product goed functioneert.
3. Wanneer u een taak afdrukt en er damp zichtbaar is, moet u onmiddellijk de taak afdrucken op hetzelfde vel papier. Er moet of geen zichtbare damp zijn of veel minder damp dan tijdens het afdrukproces.

Stoom of damp beperken of verminderen

- Zorg dat het product in een goed geventileerde ruimte is geplaatst die aan de milieuspecificaties in deze handleiding voldoet. Raadpleeg [Omgevingsspecificaties op pagina 124](#).
- Plaats het product of het papier niet bij een uitgang waar veranderingen in de temperatuur de vochtigheid kunnen vergroten.
- Gebruik een ongeopende riempapier die niet is blootgesteld aan hoge vochtigheid.
- Bewaar papier in een luchtdichte container, waar het minder waarschijnlijk vocht zal opnemen.

Afbeeldingskwaliteit optimaliseren en verbeteren

Afdruktheid vervangen

U kunt de afdruktheid wijzigen in het dialoogvenster Eigenschappen van de printer.

1. **Windows XP, Windows Server 2008 en Windows Server 2003 (met de standaardweergave van het menu Start):** Klik op **Start** en vervolgens op **Printers en faxapparaten**.

-of-

Windows XP, Windows Server 2008 en Windows Server 2003 (met de klassieke weergave van het menu Start): Klik op **Start** en kies **Printers**.

-of-

Windows Vista: Klik op **Start**, klik op **Configuratiescherm**, en klik in de categorie voor **Hardware en geluid** op **Printer**.

2. Klik in de lijst met printers met de rechtermuisknop op de naam van het product, en klik op **Eigenschappen** om het dialoogvenster met eigenschappen voor de printer te openen.
3. Klik op het tabblad **Apparaatinstellingen** en beweeg de schuifknop **Afdrukdichtheid** naar de gewenste instelling.
4. Klik op de knop **Toepassen** om de instelling te accepteren en klik vervolgens op de knop **OK** om het dialoogvenster te sluiten.

Prestatieproblemen oplossen

Probleem	Oorzaak	Oplossing
Pagina's worden afgedrukt, maar zijn volledig leeg.	Het lipje van de cartridge of de beveiligingsstrip zitten mogelijk nog op de printcartridge.	Controleer of het lipje en de tape helemaal van de printcartridge zijn verwijderd.
	Mogelijk bevat het document lege pagina's.	Controleer of alle pagina's van het document dat u afdrukt informatie bevatten.
	Mogelijk is het product defect.	Druk een configuratiepagina af om het product te controleren.
Pagina's worden zeer langzaam afgedrukt.	Bij een zwaardere papiersoort kan het afdrucken trager verlopen.	Kies een ander type papier voor uw afdrucken.
	Complexe pagina's worden vaak langzamer afgedrukt.	Voor een juiste tonerfixering wordt er soms langzamer afgedrukt, zodat de beste afdrukkwaliteit wordt bereikt.
	Smal of klein afdruk materiaal kan traag worden afgedrukt.	
	Met de instelling FastRes 1200 voor afdrukkwaliteit kan traag afdrucken veroorzaken.	<ol style="list-style-type: none">1. Open het printerstuurprogramma en klik op Eigenschappen of Voorkeuren.2. Klik op het tabblad Papier/kwaliteit en kies in de vervolgkeuzelijst Afdrukkwaliteit een lagere resolutieinstelling.3. Klik op OK of Toepassen om de instelling te accepteren.
Pagina's worden niet afgedrukt.	Mogelijk voert het apparaat het papier niet goed in.	Controleer of het papier juist is geplaatst in de lade.
	Het papier loopt vast in het apparaat.	Verwijder het vastgelopen papier. Zie Storingen verhelpen op pagina 75 .
	Mogelijk is de USB-kabel defect of niet goed aangesloten.	<ul style="list-style-type: none">• Koppel de USB-kabel aan beide uiteinden los en sluit deze opnieuw aan.• Probeer een document af te drukken dat u al eerder hebt afgedrukt.• Probeer een andere USB-kabel.
	Er zijn andere apparaten aangesloten op de computer.	Mogelijk deelt het product geen USB-poort met andere apparatuur. Als een externe vaste schijf of switchbox is aangesloten op dezelfde poort als het product, kan er interferentie met het andere apparaat optreden. Als u het product wilt aansluiten en gebruiken, koppelt u het andere apparaat los of gebruikt u twee USB-poorten op de computer.

Verbindingsproblemen oplossen

Problemen met directe verbinding oplossen

Als het product rechtstreeks op een computer is aangesloten, moet u de USB-kabel controleren.

- Controleer of de kabel zowel op de computer als op de printer is aangesloten.
- Controleer of de kabel niet langer is dan 2 m. Vervang de kabel zonedig.
- Controleer of de kabel goed werkt door de kabel aan te sluiten op een ander apparaat. Vervang de kabel indien nodig.

Problemen met de draadloze verbinding oplossen

Het installatieprogramma kan het product niet vinden tijdens het installatieproces.

Oorzaak	Oplossing
Het product uitgeschakeld.	Controleer of het product is ingeschakeld en gereed is. Start het product zonedig opnieuw op.
Het product is te ver weg van de draadloze router of het toegangspunt.	Plaats het product dichterbij de draadloze router of het toegangspunt.
Een persoonlijk firewall-programma blokkeert de communicatie.	Schakel de firewall tijdelijk uit om het product te installeren. Schakel de firewall opnieuw in wanneer het product is geïnstalleerd. Als u door de firewall uit te schakelen met het product kunt communiceren, kunt u het product een statisch IP-adres geven en de firewall weer inschakelen. Voor informatie over de firewalls die in een HP-omgeving worden gebruikt, zie www.hp.com/support/XP_firewall_information .
Het product communiceert niet met de draadloze router of het toegangspunt.	<ul style="list-style-type: none">• Controleer of het draadlooslampje (1) brandt. Als het lampje niet brandt, drukt u op de draadloosknop (1).• Plaats het product dichterbij de draadloze router of het toegangspunt en probeer het opnieuw.• De standaard draadloze instellingen herstellen.<ol style="list-style-type: none">a. Schakel het product uit.b. Houd de draadloosknop (1) en de knop Annuleren X ingedrukt en schakel het product in.c. Houd de knoppen ingedrukt totdat alle lampjes gelijktijdig knipperen en laat de knoppen dan los. <p>Als de fout blijft optreden, moet u de installatie ongedaan maken en het product opnieuw installeren. Wanneer u wordt gevraagd naar de netwerkinstellingen, moet u deze opgeven en doorgaan met de installatie.</p>

Het product kan niet worden verbonden met een draadloos netwerk.

Oorzaak	Oplossing
Het draadloze instellingen van het product en de netwerkinstellingen komen niet overeen.	<p>Het is mogelijk dat u de netwerkparameters van het product handmatig moet configureren. Controleer of u de volgende netwerkinstellingen weet:</p> <ul style="list-style-type: none">• Communicatiemodus• Netwerknaam (SSID)• Kanaal (alleen ad-hoc netwerken)• Verificatietype <p>Gebruik het hulpprogramma voor draadloze configuratie om het product te configureren voor afdrucken op een draadloos netwerk.</p> <p>Als de fout blijft optreden, moet u de installatie ongedaan maken en het product opnieuw installeren. Wanneer u wordt gevraagd naar de netwerkinstellingen, moet u deze opgeven en doorgaan met de installatie.</p>
De draadloze router of het draadloze toegangspunt is geconfigureerd met een Media Access Control-filter (MAC) dat de netwerktoegang van het product belemmert.	Configureer de draadloze router of het toegangspunt zodat de lijst met geaccepteerde MAC-adressen het hardwareadres van het product bevat. Raadpleeg de gebruikershandleiding van het apparaat voor hulp.

De draadloze verbinding wordt soms uitgeschakeld.

Oorzaak	Oplossing
De productomgeving kan de draadloze communicatie beïnvloeden. De volgende situaties kunnen de draadloze communicatie beïnvloeden:	Plaats het product naar een locatie waar het een stabiel signaal kan ontvangen van de draadloze router of het toegangspunt. U kunt de draadloze router of het toegangspunt ook verplaatsen.
<ul style="list-style-type: none">• Een betonnen of metalen wand tussen het product en de draadloze router of het toegangspunt.• Televisies, computerapparaten, magnetrons, intercoms, mobiele telefoons, batterijopladers en stroomadapters zijn dichtbij het netwerk geïnstalleerd.• Een uitzendstation of hoogspanningskabel is dichtbij het netwerk geplaatst.• Een fluorescerende lamp vlakbij het netwerk wordt in- of uitgeschakeld.	

Softwareproblemen oplossen

Algemene Windows-problemen oplossen

Foutmelding:

"Algemene beschermingsfout - Uitzondering OE"

"Spool32"

"Ongeldige bewerking"

Oorzaak	Oplossing
	<p>Sluit alle andere softwareprogramma's, start Windows opnieuw op en probeer het nogmaals.</p> <p>Verwijder alle tijdelijke bestanden uit de submap Temp. Zo vindt u de map Temp:</p> <ol style="list-style-type: none">1. Klik op Start en op Uitvoeren.2. Typ in het veld Openen %temp%.3. Klik op de knop OK. Een Windows Explorer-venster voor de map Temp wordt geopend. <p>Zie voor meer informatie over foutberichten van Windows de bij de computer geleverde Microsoft Windows-documentatie.</p>

Enkele veel voorkomende problemen met Macintosh oplossen

Tabel 8-3 Problemen met Mac OS X

Het printerstuurprogramma wordt niet weergegeven in Printer Setup Utility (Hulpprogramma voor het instellen van de printer) of in de lijst met printers en faxapparaten.

Oorzaak	Oplossing
Mogelijk is de software voor het product niet of onjuist geïnstalleerd.	Controleer of het GZ-bestand van het product zich in de volgende map op de vaste schijf bevindt: <ul style="list-style-type: none">• Mac OS X v10.4: Library/Printers/PPDs/Contents/Resources/<taal>.lproj. Hierbij staat <taal> voor de taalcode van twee letters van de taal die u gebruikt.• Mac OS X v10.5 en v10.6: Library/Printers/PPDs/Contents/Resources Installeer de software indien nodig opnieuw. Zie de beknopte handleiding voor instructies.
Het Postscript-printerbeschrijvingsbestand (PPD) is beschadigd.	Verwijder het GZ-bestand uit de volgende map op de vaste schijf: <ul style="list-style-type: none">• Mac OS X v10.4: Library/Printers/PPDs/Contents/Resources/<taal>.lproj. Hierbij staat <taal> voor de taalcode van twee letters van de taal die u gebruikt.• Mac OS X v10.5 en v10.6: Library/Printers/PPDs/Contents/Resources Installeer de software opnieuw. Zie de beknopte handleiding voor instructies.

De naam van het product wordt niet weergegeven in de lijst met producten in Printer Setup Utility (Hulpprogramma voor het instellen van de printer) of in de lijst met printers en faxapparaten.

Oorzaak	Oplossing
Het product is mogelijk niet gereed.	Zorg dat de kabels correct zijn aangesloten, dat de printer is ingeschakeld en dat het Klaar-lampje  brandt.
De naam van het apparaat dat wordt gebruikt, is onjuist.	Druk een configuratiepagina af om de productnaam te controleren. Controleer of de naam van de configuratiepagina overeenkomt met de productnaam in Printer Setup Utility (Hulpprogramma voor het instellen van de printer) of in de lijst met printers en faxapparaten.
De interfacekabel is defect of van slechte kwaliteit.	Vervang de kabel door een kabel van hoge kwaliteit.

Het printerstuurprogramma installeert het geselecteerde product niet automatisch in Printer Setup Utility (Hulpprogramma voor het instellen van de printer) of in de lijst met printers en faxapparaten.

Oorzaak	Oplossing
Het product is mogelijk niet gereed.	Zorg dat de kabels correct zijn aangesloten, dat de printer is ingeschakeld en dat het Klaar-lampje  brandt.

Tabel 8-3 Problemen met Mac OS X (vervolg)

Het printerstuurprogramma installeert het geselecteerde product niet automatisch in Printer Setup Utility (Hulpprogramma voor het instellen van de printer) of in de lijst met printers en faxapparaten.

Oorzaak	Oplossing
Mogelijk is de software voor het product niet of onjuist geïnstalleerd.	Controleer of het GZ-bestand van het product zich in de volgende map op de vaste schijf bevindt: <ul style="list-style-type: none">• Mac OS X V10.4: Library/Printers/PPDs/Contents/Resources/<taal>.lproj. Hierbij staat <taal> voor de taalcode van twee letters van de taal die u gebruikt.• Mac OS X v10.5 en v10.6: Library/Printers/PPDs/Contents/Resources Installeer de software indien nodig opnieuw. Zie de beknopte handleiding voor instructies.
Het Postscript-printerbeschrijvingsbestand (PPD) is beschadigd.	Verwijder het GZ-bestand uit de volgende map op de vaste schijf: <ul style="list-style-type: none">• Mac OS X V10.4: Library/Printers/PPDs/Contents/Resources/<taal>.lproj. Hierbij staat <taal> voor de taalcode van twee letters van de taal die u gebruikt.• Mac OS X v10.5 en v10.6: Library/Printers/PPDs/Contents/Resources Installeer de software opnieuw. Zie de beknopte handleiding voor instructies.
De interfacekabel is defect of van slechte kwaliteit.	Vervang de interfacekabel door een kabel van hoge kwaliteit.

Er is geen afdruktaak verzonden naar het product van uw keuze.

Oorzaak	Oplossing
De afdrukwachtrij is wellicht gestopt.	Start de afdrukwachtrij opnieuw. Open Print Monitor en selecteer Start taken .
De naam van het apparaat dat wordt gebruikt, is onjuist. Een ander product met een vergelijkbare naam heeft de afdruktaak mogelijk ontvangen.	Druk een configuratiepagina af om de productnaam te controleren. Controleer of de naam van de configuratiepagina overeenkomt met de productnaam in Printer Setup Utility (Hulpprogramma voor het instellen van de printer) of in de lijst met printers en faxapparaten.

Er kan niet worden afgedrukt vanaf een USB-kaart van derden.

Oorzaak	Oplossing
Deze fout doet zich voor wanneer de software voor USB-apparaten niet is geïnstalleerd.	Als u een USB-kaart van derden toevoegt, hebt u mogelijk de USB Adapter Card Support-software van Apple nodig. De recentste versie van deze software is beschikbaar op de website van Apple.

Als het apparaat is aangesloten via een USB-kabel, wordt het apparaat niet weergegeven in Printer Setup utility (Hulpprogramma voor het instellen van de printer) of in de lijst met printers en faxapparaten nadat het stuurprogramma is geselecteerd.

Oorzaak	Oplossing
Dit probleem wordt veroorzaakt door een software- of een hardwareonderdeel.	<p>Softwareproblemen oplossen</p> <ul style="list-style-type: none">• Controleer of de Macintosh USB ondersteunt.• Controleer of het Macintosh-besturingssysteem Mac OS X V10.4 of hoger is.• Controleer of de Macintosh de juiste USB-software van Apple bevat. <p>Hardwareproblemen oplossen</p> <ul style="list-style-type: none">• Controleer of het product is ingeschakeld.• Controleer of de USB-kabel op de juiste wijze is aangesloten.• Controleer of u de juiste USB-kabel voor hoge snelheid gebruikt.• Controleer of er niet te veel USB-apparaten vermogen uit de keten afnemen. Koppel alle apparaten los van de keten en sluit de kabel rechtstreeks aan op de USB-poort op de host-computer.• Controleer of meer dan twee USB-hubs zonder voeding achter elkaar in de keten zitten. Ontkoppel alle apparaten van de keten en sluit de kabel rechtstreeks aan op de USB-poort van de hostcomputer. <p>OPMERKING: Het iMac toetsenbord is een USB-hub zonder voeding.</p>

A Benodigdheden en accessoires

- [Onderdelen, accessoires en benodigdheden bestellen](#)
- [Onderdeelnummers](#)

Onderdelen, accessoires en benodigdheden bestellen

Benodigdheden en papier bestellen	www.hp.com/go/suresupply
Originele onderdelen of accessoires van HP bestellen	www.hp.com/buy/parts
Bestellen via service- of ondersteuningsproviders	Neem contact op met een erkend service- of ondersteuningspunt van HP.

Onderdeelnummers

De volgende lijst met accessoires was actueel ten tijde van deze druk. Bestelinformatie en beschikbaarheid van de accessoires kan veranderen tijdens de levensduur van het product.

Accessoires voor papierverwerking

Artikel	Omschrijving	Onderdeelnummer
Transportrol	Transportrol voor invoerlade	RL1-1443-000CN
Scheidingskussen	Scheidingskussen voor invoerlade	RM1-4006-000CN

Printcartridges

Artikel	Omschrijving	Onderdeelnummer
HP LaserJet-printcartridge	Zwarte printcartridge	Bekijk een van de volgende items om het onderdeelnummer van de printcartridge te achterhalen. <ul style="list-style-type: none">• De configuratiepagina• De pagina Status benodigdheden• De huidige printcartridge• www.hp.com/go/ljsupplies

Kabels en interfaces

Artikel	Omschrijving	Onderdeelnummer
USB-kabel	Kabel van A naar B van twee meter	8121-0868

B Service en ondersteuning

- [Beperkte garantieverklaring van HP](#)
- [De Premium Protection Warranty van HP: Beperkte garantieverklaring voor LaserJet-tonercartridges](#)
- [Beleid van HP ten aanzien van benodigdheden van derden](#)
- [Anti-namaakwebsite van HP](#)
- [Op de tonercartridge opgeslagen gegevens](#)
- [Licentieovereenkomst voor eindgebruikers](#)
- [Garantieservice voor reparaties door de klant](#)
- [Klantondersteuning](#)

Beperkte garantieverklaring van HP

HP PRODUCT	DUUR VAN DE BEPERKTE GARANTIE
HP LaserJet Professional P1100, P1100w, behalve P1109W	Één jaar vanaf de aankoopdatum
HP LaserJet Professional P1109w	Zes maanden vanaf de aankoopdatum

HP garandeert u, de eindgebruiker en klant, dat de HP-hardware en -accessoires vanaf de datum van aankoop voor de duur van bovengenoemde garantieperiode vrij zullen zijn van materiaal- en constructiefouten. Indien HP gedurende de garantieperiode van dergelijke defecten in kennis wordt gesteld, zal HP de defecte producten naar eigen goeddunken laten repareren of vervangen. Vervangende producten kunnen nieuw of zo goed als nieuw zijn.

HP garandeert u dat HP-software bij correcte installatie en correct gebruik gedurende de hierboven genoemde periode na de aanschafdatum geen gebreken zal vertonen in de uitvoering van de programma-instructies als gevolg van gebreken in materiaal of vakmanschap. Als HP van dergelijke gebreken in kennis wordt gesteld tijdens de garantieperiode, zal HP zorgen voor vervanging van de software die als gevolg van dergelijke gebreken de programma-instructies niet kan uitvoeren.

HP kan de ononderbroken en probleemloze werking van HP-producten niet garanderen. Als HP niet binnen een redelijke termijn in staat is een product te repareren of te vervangen zodat de conditie ervan is zoals overeengekomen in de garantie, hebt u recht op teruggave van de aankoopprijs na onmiddellijk retourneren van het product.

HP-producten kunnen onderdelen bevatten die zijn gemaakt op basis van hergebruik en die presteren als nieuw, of die incidenteel gebruikt zijn.

De garantie is niet van toepassing op defecten die het resultaat zijn van (a) onjuist of onvoldoende onderhoud of een verkeerde kalibratie, (b) software, verbindingen, onderdelen of benodigdheden die niet door HP zijn geleverd, (c) niet-geautoriseerde aanpassing of misbruik, (d) gebruik buiten de aangegeven omgevingspecificaties voor het apparaat of (e) onjuiste voorbereiding of onjuist onderhoud van de locatie.

VOOR ZOVER TOEGESTAAN DOOR DE PLAATSELIJKE WETGEVING, ZIJN BOVENGENOEMDE GARANTIES EXCLUSIEF EN BESTAAT ER GEEN ANDERE EXPLICIETE OF IMPLICIETE GARANTIE OF VOORWAARDE, NOCH SCHRIFTELIJK NOCH MONDELING, EN HP WIJST DE IMPLICIETE GARANTIES OF VOORWAARDEN VAN VERKOOPBAARHEID, BEVREDIGENDE KWALITEIT EN GESCHIKTHEID VOOR EEN BEPAALD DOEL VAN DE HAND. Sommige landen/regio's, staten of provincies staan beperking van een geïmpliceerde garantie niet toe, waardoor de bovenstaande beperking of uitsluiting misschien niet op u van toepassing is. Deze beperkte garantie geeft u specifieke juridische rechten. U hebt misschien ook andere rechten die verschillen per staat, per provincie of per land/regio.

De beperkte garantie van HP is geldig in alle landen/regio's of plaatsen waar HP ondersteuning biedt voor dit product en waar HP dit product op de markt heeft gebracht. De garantie kan variëren op basis van plaatselijke normen. In verband met wettelijke regelgeving brengt HP geen wijzigingen aan in de vormgeving of de functies van het product voor gebruik in een land/regio waarvoor het product oorspronkelijk niet was bestemd.

VOOR ZOVER TOEGESTAAN DOOR NATIONALE WETGEVING, ZIJN DE PROBLEEMOPLOSSINGEN IN DEZE GARANTIEVERKLARING DE ENIGE TOEGESTANE OPLOSSINGEN. MET UITZONDERING VAN HET HIERBOVEN BEPAALDE, KUNNEN HP EN ZIJN LEVERANCIERS IN GEEN GEVAL AANSPRAKELIJK WORDEN GESTELD VOOR HET KWIJTRAKEN VAN GEGEVENS, DIRECTE, SPECIALE OF INCIDENTELE SCHADE, GEVOLGSCHADE (WAARONDER INKOMSTENDERVENING EN GEGEVENSVERLIES) NOCH VOOR ANDERE SCHADE, ONGEACHT OF DEZE SCHADE VOORTVLOEIT UIT EEN CONTRACT, ONRECHTMATIGE DAAD OF ANDERSZINS. Sommige landen/regio's, staten

of provincies staan beperking van een geïmpliceerde garantie niet toe, waardoor de bovenstaande beperking of uitsluiting misschien niet op u van toepassing is.

VOOR ZOVER WETTELIJK TOEGESTAAN, ZIJN DE VOORWAARDEN IN DEZE GARANTIEVERKLARING EEN AANVULLING OP DE GELDENDE WETTELIJKE RECHTEN DIE VAN TOEPASSING ZIJN OP DE VERKOOP VAN DIT PRODUCT AAN U.

VK, Ierland en Malta

The HP Limited Warranty is a commercial guarantee voluntarily provided by HP. The name and address of the HP entity responsible for the performance of the HP Limited Warranty in your country/region is as follows:

UK: HP Inc UK Limited, Cain Road, Amen Corner, Bracknell, Berkshire, RG12 1HN

Ireland: Hewlett-Packard Ireland Limited, Liffey Park Technology Campus, Barnhall Road, Leixlip, Co.Kildare

Malta: Hewlett-Packard Europe B.V., Amsterdam, Meyrin Branch, Route du Nant-d'Avril 150, 1217 Meyrin, Switzerland

United Kingdom: The HP Limited Warranty benefits apply in addition to any legal rights to a guarantee from seller of nonconformity of goods with the contract of sale. These rights expire six years from delivery of goods for products purchased in England or Wales and five years from delivery of goods for products purchased in Scotland. However various factors may impact your eligibility to receive these rights. For further information, please consult the following link: Consumer Legal Guarantee (www.hp.com/go/eu-legal) or you may visit the European Consumer Centers website (http://ec.europa.eu/consumers/solving_consumer_disputes/non-judicial_redress/ecc-net/index_en.htm). Consumers have the right to choose whether to claim service under the HP Limited Warranty or against the seller under the legal guarantee.

Ireland: The HP Limited Warranty benefits apply in addition to any statutory rights from seller in relation to nonconformity of goods with the contract of sale. However various factors may impact your eligibility to receive these rights. Consumer statutory rights are not limited or affected in any manner by HP Care Pack. For further information, please consult the following link: Consumer Legal Guarantee (www.hp.com/go/eu-legal) or you may visit the European Consumer Centers website (http://ec.europa.eu/consumers/solving_consumer_disputes/non-judicial_redress/ecc-net/index_en.htm). Consumers have the right to choose whether to claim service under the HP Limited Warranty or against the seller under the legal guarantee.

Malta: The HP Limited Warranty benefits apply in addition to any legal rights to a two-year guarantee from seller of nonconformity of goods with the contract of sale; however various factors may impact your eligibility to receive these rights. Consumer statutory rights are not limited or affected in any manner by the HP Limited Warranty. For further information, please consult the following link: Consumer Legal Guarantee (www.hp.com/go/eu-legal) or you may visit the European Consumer Centers website (http://ec.europa.eu/consumers/solving_consumer_disputes/non-judicial_redress/ecc-net/index_en.htm). Consumers have the right to choose whether to claim service under the HP Limited Warranty or against the seller under two-year legal guarantee.

Oostenrijk, België, Duitsland en Luxemburg

Die beschränkte HP Herstellergarantie ist eine von HP auf freiwilliger Basis angebotene kommerzielle Garantie. Der Name und die Adresse der HP Gesellschaft, die in Ihrem Land für die Gewährung der beschränkten HP Herstellergarantie verantwortlich ist, sind wie folgt:

Deutschland: HP Deutschland GmbH, Schickardstr. 32, D-71034 Böblingen

Österreich: HP PPS Austria GmbH., Wienerbergstrasse 41, A-1120 Wien

Luxemburg: Hewlett-Packard Luxembourg S.C.A., 75, Parc d'Activités Capellen, Rue Pafebruc, L-8308 Capellen

Belgien: HP Belgium BVBA, Hermeslaan 1A, B-1831 Diegem

Die Rechte aus der beschränkten HP Herstellergarantie gelten zusätzlich zu den gesetzlichen Ansprüchen wegen Sachmängeln auf eine zweijährige Gewährleistung ab dem Lieferdatum. Ob Sie Anspruch auf diese

Rechte haben, hängt von zahlreichen Faktoren ab. Die Rechte des Kunden sind in keiner Weise durch die beschränkte HP Herstellergarantie eingeschränkt bzw. betroffen. Weitere Hinweise finden Sie auf der folgenden Website: Gewährleistungsansprüche für Verbraucher (www.hp.com/go/eu-legal) oder Sie können die Website des Europäischen Verbraucherzentrums (http://ec.europa.eu/consumers/solving_consumer_disputes/non-judicial_redress/ecc-net/index_en.htm) besuchen. Verbraucher haben das Recht zu wählen, ob sie eine Leistung von HP gemäß der beschränkten HP Herstellergarantie in Anspruch nehmen oder ob sie sich gemäß der gesetzlichen zweijährigen Haftung für Sachmängel (Gewährleistung) sich an den jeweiligen Verkäufer wenden.

België, Frankrijk en Luxemburg

La garantie limitée HP est une garantie commerciale fournie volontairement par HP. Voici les coordonnées de l'entité HP responsable de l'exécution de la garantie limitée HP dans votre pays:

France: HP France SAS, société par actions simplifiée identifiée sous le numéro 448 694 133 RCS Evry, 1 Avenue du Canada, 91947, Les Ulis

G.D. Luxembourg: Hewlett-Packard Luxembourg S.C.A., 75, Parc d'Activités Capellen, Rue Pafebruc, L-8308 Capellen

Belgique: HP Belgium BVBA, Hermeslaan 1A, B-1831 Diegem

France: Les avantages de la garantie limitée HP s'appliquent en complément des droits dont vous disposez au titre des garanties légales applicables dont le bénéfice est soumis à des conditions spécifiques. Vos droits en tant que consommateur au titre de la garantie légale de conformité mentionnée aux articles L. 211-4 à L. 211-13 du Code de la Consommation et de celle relatives aux défauts de la chose vendue, dans les conditions prévues aux articles 1641 à 1648 et 2232 du Code de Commerce ne sont en aucune façon limités ou affectés par la garantie limitée HP. Pour de plus amples informations, veuillez consulter le lien suivant : Garanties légales accordées au consommateur (www.hp.com/go/eu-legal). Vous pouvez également consulter le site Web des Centres européens des consommateurs (http://ec.europa.eu/consumers/solving_consumer_disputes/non-judicial_redress/ecc-net/index_en.htm). Les consommateurs ont le droit de choisir d'exercer leurs droits au titre de la garantie limitée HP, ou auprès du vendeur au titre des garanties légales applicables mentionnées ci-dessus.

POUR RAPPEL:

Garantie Légale de Conformité:

« Le vendeur est tenu de livrer un bien conforme au contrat et répond des défauts de conformité existant lors de la délivrance.

Il répond également des défauts de conformité résultant de l'emballage, des instructions de montage ou de l'installation lorsque celle-ci a été mise à sa charge par le contrat ou a été réalisée sous sa responsabilité ».

Article L211-5 du Code de la Consommation:

« Pour être conforme au contrat, le bien doit:

1° Etre propre à l'usage habituellement attendu d'un bien semblable et, le cas échéant:

- correspondre à la description donnée par le vendeur et posséder les qualités que celui-ci a présentées à l'acheteur sous forme d'échantillon ou de modèle;

- présenter les qualités qu'un acheteur peut légitimement attendre eu égard aux déclarations publiques faites par le vendeur, par le producteur ou par son représentant, notamment dans la publicité ou l'étiquetage;

2° Ou présenter les caractéristiques définies d'un commun accord par les parties ou être propre à tout usage spécial recherché par l'acheteur, porté à la connaissance du vendeur et que ce dernier a accepté ».

Article L211-12 du Code de la Consommation:

« L'action résultant du défaut de conformité se prescrit par deux ans à compter de la délivrance du bien ».

Garantie des vices cachés

Article 1641 du Code Civil : « Le vendeur est tenu de la garantie à raison des défauts cachés de la chose vendue qui la rendent impropre à l'usage auquel on la destine, ou qui diminuent tellement cet usage que l'acheteur ne l'aurait pas acquise, ou n'en aurait donné qu'un moindre prix, s'il les avait connus. »

Article 1648 alinéa 1 du Code Civil:

« L'action résultant des vices rédhibitoires doit être intentée par l'acquéreur dans un délai de deux ans à compter de la découverte du vice. »

G.D. Luxembourg et Belgique: Les avantages de la garantie limitée HP s'appliquent en complément des droits dont vous disposez au titre de la garantie de non-conformité des biens avec le contrat de vente. Cependant, de nombreux facteurs peuvent avoir un impact sur le bénéfice de ces droits. Vos droits en tant que consommateur au titre de ces garanties ne sont en aucune façon limités ou affectés par la garantie limitée HP. Pour de plus amples informations, veuillez consulter le lien suivant : Garanties légales accordées au consommateur (www.hp.com/go/eu-legal) ou vous pouvez également consulter le site Web des Centres européens des consommateurs (http://ec.europa.eu/consumers/solving_consumer_disputes/non-judicial_redress/ecc-net/index_en.htm). Les consommateurs ont le droit de choisir de réclamer un service sous la garantie limitée HP ou auprès du vendeur au cours d'une garantie légale de deux ans.

Italië

La Garanzia limitata HP è una garanzia commerciale fornita volontariamente da HP. Di seguito sono indicati nome e indirizzo della società HP responsabile della fornitura dei servizi coperti dalla Garanzia limitata HP nel vostro Paese:

Italia: HP Italy S.r.l., Via G. Di Vittorio 9, 20063 Cernusco S/Naviglio

I vantaggi della Garanzia limitata HP vengono concessi ai consumatori in aggiunta ai diritti derivanti dalla garanzia di due anni fornita dal venditore in caso di non conformità dei beni rispetto al contratto di vendita. Tuttavia, diversi fattori possono avere un impatto sulla possibilità di beneficiare di tali diritti. I diritti spettanti ai consumatori in forza della garanzia legale non sono in alcun modo limitati, né modificati dalla Garanzia limitata HP. Per ulteriori informazioni, si prega di consultare il seguente link: Garanzia legale per i clienti (www.hp.com/go/eu-legal), oppure visitare il sito Web dei Centri europei per i consumatori (http://ec.europa.eu/consumers/solving_consumer_disputes/non-judicial_redress/ecc-net/index_en.htm). I consumatori hanno il diritto di scegliere se richiedere un servizio usufruendo della Garanzia limitata HP oppure rivolgendosi al venditore per far valere la garanzia legale di due anni.

Spanje

Su Garantía limitada de HP es una garantía comercial voluntariamente proporcionada por HP. El nombre y dirección de las entidades HP que proporcionan la Garantía limitada de HP (garantía comercial adicional del fabricante) en su país es:

España: Hewlett-Packard Española S.L. Calle Vicente Aleixandre, 1 Parque Empresarial Madrid - Las Rozas, E-28232 Madrid

Los beneficios de la Garantía limitada de HP son adicionales a la garantía legal de 2 años a la que los consumidores tienen derecho a recibir del vendedor en virtud del contrato de compraventa; sin embargo, varios factores pueden afectar su derecho a recibir los beneficios bajo dicha garantía legal. A este respecto, la Garantía limitada de HP no limita o afecta en modo alguno los derechos legales del consumidor (www.hp.com/go/eu-legal). Para más información, consulte el siguiente enlace: Garantía legal del

consumidor o puede visitar el sitio web de los Centros europeos de los consumidores (http://ec.europa.eu/consumers/solving_consumer_disputes/non-judicial_redress/ecc-net/index_en.htm). Los clientes tienen derecho a elegir si reclaman un servicio acogiéndose a la Garantía limitada de HP o al vendedor de conformidad con la garantía legal de dos años.

Denemarken

Den begrænsede HP-garanti er en garanti, der ydes frivilligt af HP. Navn og adresse på det HP-selskab, der er ansvarligt for HP's begrænsede garanti i dit land, er som følger:

Danmark: HP Inc Danmark ApS, Engholm Parkvej 8, 3450, Allerød

Den begrænsede HP-garanti gælder i tillæg til eventuelle juridiske rettigheder, for en toårig garanti fra sælgeren af varer, der ikke er i overensstemmelse med salgsaftalen, men forskellige faktorer kan dog påvirke din ret til at opnå disse rettigheder. Forbrugerens lovbestemte rettigheder begrænses eller påvirkes ikke på nogen måde af den begrænsede HP-garanti. Se nedenstående link for at få yderligere oplysninger: Forbrugerens juridiske garanti (www.hp.com/go/eu-legal) eller du kan besøge De Europæiske Forbrugercentres websted (http://ec.europa.eu/consumers/solving_consumer_disputes/non-judicial_redress/ecc-net/index_en.htm). Forbrugere har ret til at vælge, om de vil gøre krav på service i henhold til HP's begrænsede garanti eller hos sælger i henhold til en toårig juridisk garanti.

Noorwegen

HPs garanti er en begrenset og kommersiell garanti som HP selv har valgt å tilby. Følgende lokale selskap innestår for garantien:

Norge: HP Norge AS, Rolfbuktveien 4b, 1364 Fornebu

HPs garanti kommer i tillegg til det mangelsansvar HP har i henhold til norsk forbrukerkjøpslovgivning, hvor reklamasjonsperioden kan være to eller fem år, avhengig av hvor lenge salgsgjenstanden var ment å vare. Ulike faktorer kan imidlertid ha betydning for om du kvalifiserer til å kreve avhjelp iht slikt mangelsansvar. Forbrukerens lovmessige rettigheter begrenses ikke av HPs garanti. Hvis du vil ha mer informasjon, kan du klikke på følgende kobling: Juridisk garanti for forbruker (www.hp.com/go/eu-legal) eller du kan besøke nettstedet til de europeiske forbrukersentrene (http://ec.europa.eu/consumers/solving_consumer_disputes/non-judicial_redress/ecc-net/index_en.htm). Forbrukere har retten til å velge å kreve service under HPs garanti eller iht selgerens lovpålagte mangelsansvar.

Zweden

HP:s begränsade garanti är en kommersiell garanti som tillhandahålls frivilligt av HP. Namn och adress till det HP-företag som ansvarar för HP:s begränsade garanti i ditt land är som följer:

Sverige: HP PPS Sverige AB, SE-169 73 Stockholm

Fördelarna som ingår i HP:s begränsade garanti gäller utöver de lagstadgade rättigheterna till tre års garanti från säljaren angående varans bristande överensstämmelse gentemot köpeavtalet, men olika faktorer kan påverka din rätt att utnyttja dessa rättigheter. Konsumentens lagstadgade rättigheter varken begränsas eller påverkas på något sätt av HP:s begränsade garanti. Mer information får du om du följer denna länk: Lagstadgad garanti för konsumenter (www.hp.com/go/eu-legal) eller så kan du gå till European Consumer Centers webbplats (http://ec.europa.eu/consumers/solving_consumer_disputes/non-judicial_redress/ecc-net/index_en.htm). Konsumenter har rätt att välja om de vill ställa krav enligt HP:s begränsade garanti eller på säljaren enligt den lagstadgade treåriga garantin.

Portugal

A Garantia Limitada HP é uma garantia comercial fornecida voluntariamente pela HP. O nome e a morada da entidade HP responsável pela prestação da Garantia Limitada HP no seu país são os seguintes:

Portugal: HPCP – Computing and Printing Portugal, Unipessoal, Lda., Edifício D. Sancho I, Quinta da Fonte, Porto Salvo, Lisboa, Oeiras, 2740 244

As vantagens da Garantia Limitada HP aplicam-se cumulativamente com quaisquer direitos decorrentes da legislação aplicável à garantia de dois anos do vendedor, relativa a defeitos do produto e constante do contrato de venda. Existem, contudo, vários fatores que poderão afetar a sua elegibilidade para beneficiar de tais direitos. Os direitos legalmente atribuídos aos consumidores não são limitados ou afetados de forma alguma pela Garantia Limitada HP. Para mais informações, consulte a ligação seguinte: Garantia legal do consumidor (www.hp.com/go/eu-legal) ou visite o Web site da Rede dos Centros Europeus do Consumidor (http://ec.europa.eu/consumers/solving_consumer_disputes/non-judicial_redress/ecc-net/index_en.htm). Os consumidores têm o direito de escolher se pretendem reclamar assistência ao abrigo da Garantia Limitada HP ou contra o vendedor ao abrigo de uma garantia jurídica de dois anos.

Griekenland en Cyprus

Η Περιορισμένη εγγύηση HP είναι μια εμπορική εγγύηση η οποία παρέχεται εθελοντικά από την HP. Η επωνυμία και η διεύθυνση του νομικού προσώπου HP που παρέχει την Περιορισμένη εγγύηση HP στη χώρα σας είναι η εξής:

Ελλάδα /Κύπρος: HP Printing and Personal Systems Hellas EPE, Tzavella 1-3, 15232 Chalandri, Attiki

Ελλάδα /Κύπρος: HP Συστήματα Εκτύπωσης και Προσωπικών Υπολογιστών Ελλάς Εταιρεία Περιορισμένης Ευθύνης, Tzavella 1-3, 15232 Chalandri, Attiki

Τα προνόμια της Περιορισμένης εγγύησης HP ισχύουν επιπλέον των νόμιμων δικαιωμάτων για διετή εγγύηση έναντι του Πωλητή για τη μη συμμόρφωση των προϊόντων με τις συνομολογημένες συμβατικά ιδιότητες, ωστόσο η άσκηση των δικαιωμάτων σας αυτών μπορεί να εξαρτάται από διάφορους παράγοντες. Τα νόμιμα δικαιώματα των καταναλωτών δεν περιορίζονται ούτε επηρεάζονται καθ' οιονδήποτε τρόπο από την Περιορισμένη εγγύηση HP. Για περισσότερες πληροφορίες, συμβουλευτείτε την ακόλουθη τοποθεσία web: Νόμιμη εγγύηση καταναλωτή (www.hp.com/go/eu-legal) ή μπορείτε να επισκεφτείτε την τοποθεσία web των Ευρωπαϊκών Κέντρων Καταναλωτή (http://ec.europa.eu/consumers/solving_consumer_disputes/non-judicial_redress/ecc-net/index_en.htm). Οι καταναλωτές έχουν το δικαίωμα να επιλέξουν αν θα αξιώσουν την υπηρεσία στα πλαίσια της Περιορισμένης εγγύησης HP ή από τον πωλητή στα πλαίσια της νόμιμης εγγύησης δύο ετών.

Hongarije

A HP korlátozott jótállás egy olyan kereskedelmi jótállás, amelyet a HP a saját elhatározásából biztosít. Az egyes országokban a HP mint gyártó által vállalt korlátozott jótállást biztosító HP vállalatok neve és címe:

Magyarország: HP Inc Magyarország Kft., H-1117 Budapest, Alíz utca 1.

A HP korlátozott jótállásban biztosított jogok azokon a jogokon felül illetik meg Önt, amelyek a termékeknek az adásvételi szerződés szerinti minőségére vonatkozó kétéves, jogszabályban foglalt eladói szavatosságból, továbbá ha az Ön által vásárolt termékre alkalmazandó, a jogszabályban foglalt kötelező eladói jótállásból erednek, azonban számos körülmény hatással lehet arra, hogy ezek a jogok Önt megilletik-e. További információért kérjük, keresse fel a következő webhelyet: Jogi Tájékoztató Fogyasztóknak (www.hp.com/go/eu-legal) vagy látogassa meg az Európai Fogyasztói Központok webhelyét (http://ec.europa.eu/consumers/solving_consumer_disputes/non-judicial_redress/ecc-net/index_en.htm). A fogyasztóknak jogában áll, hogy megválasszák, hogy a jótállással kapcsolatos igényüket a HP korlátozott

jótállás alapján vagy a kétéves, jogszabályban foglalt eladói szavatosság, illetve, ha alkalmazandó, a jogszabályban foglalt kötelező eladói jótállás alapján érvényesítik.

Tsjechië

Omezená záruka HP je obchodní zárukou dobrovolně poskytovanou společností HP. Názvy a adresy společností skupiny HP, které odpovídají za plnění omezené záruky HP ve vaší zemi, jsou následující:

Česká republika: HP Inc Czech Republic s. r. o., Za Brumlovkou 5/1559, 140 00 Praha 4

Výhody, poskytované omezenou zárukou HP, se uplatňují jako doplněk k jakýmkoli právním nárokům na dvouletou záruku poskytnutou prodejcem v případě nesouladu zboží s kupní smlouvou. Váš nárok na uznání těchto práv však může záviset na mnohých faktorech. Omezená záruka HP žádným způsobem neomezuje ani neovlivňuje zákonná práva zákazníka. Další informace získáte kliknutím na následující odkaz: Zákonná záruka spotřebitele (www.hp.com/go/eu-legal) případně můžete navštívit webové stránky Evropského spotřebitelského centra (http://ec.europa.eu/consumers/solving_consumer_disputes/non-judicial_redress/ecc-net/index_en.htm). Spotřebitelé mají právo se rozhodnout, zda chtějí službu reklamovat v rámci omezené záruky HP nebo v rámci zákonem stanovené dvouleté záruky u prodejce.

Slowakije

Obmedzená záruka HP je obchodná záruka, ktorú spoločnosť HP poskytuje dobrovoľne. Meno a adresa subjektu HP, ktorý zabezpečuje plnenie vyplývajúce z Obmedzenej záruky HP vo vašej krajine:

Slovenská republika: HP Inc Slovakia, s.r.o., Galvaniho 7, 821 04 Bratislava

Výhody Obmedzenej záruky HP sa uplatnia vedľa prípadných zákazníkovoých zákonných nárokov voči predávajúcemu z vád, ktoré spočívajú v nesúlade vlastností tovaru s jeho popisom podľa predmetnej zmluvy. Možnosť uplatnenia takých prípadných nárokov však môže závisieť od rôznych faktorov. Služby Obmedzenej záruky HP žiadnym spôsobom neobmedzujú ani neovplyvňujú zákonné práva zákazníka, ktorý je spotrebiteľom. Ďalšie informácie nájdete na nasledujúcom prepojení: Zákonná záruka spotrebiteľa (www.hp.com/go/eu-legal), prípadne môžete navštíviť webovú lokalitu európskych zákazníckych stredísk (http://ec.europa.eu/consumers/solving_consumer_disputes/non-judicial_redress/ecc-net/index_en.htm). Spotrebiteľia majú právo zvoliť si, či chcú uplatniť servis v rámci Obmedzenej záruky HP alebo počas zákonnej dvojročnej záručnej lehoty u predajcu.

Polen

Ograniczona gwarancja HP to komercyjna gwarancja udzielona dobrowolnie przez HP. Nazwa i adres podmiotu HP odpowiedzialnego za realizację Ograniczonej gwarancji HP w Polsce:

Polska: HP Inc Polska sp. z o.o., Szturmowa 2a, 02-678 Warszawa, wpisana do rejestru przedsiębiorców prowadzonego przez Sąd Rejonowy dla m.st. Warszawy w Warszawie, XIII Wydział Gospodarczy Krajowego Rejestru Sądowego, pod numerem KRS 0000546115, NIP 5213690563, REGON 360916326, GIOŚ E0020757WZBW, kapitał zakładowy 480.000 PLN.

Świadczenia wynikające z Ograniczonej gwarancji HP stanowią dodatek do praw przysługujących nabywcy w związku z dwuletnią odpowiedzialnością sprzedawcy z tytułu niezgodności towaru z umową (rękojmia). Niemniej, na możliwość korzystania z tych praw mają wpływ różne czynniki. Ograniczona gwarancja HP w żaden sposób nie ogranicza praw konsumenta ani na nie nie wpływa. Więcej informacji można znaleźć pod następującym łączem: Gwarancja prawna konsumenta (www.hp.com/go/eu-legal), można także odwiedzić stronę internetową Europejskiego Centrum Konsumentckiego (http://ec.europa.eu/consumers/solving_consumer_disputes/non-judicial_redress/ecc-net/index_en.htm). Konsumentci mają prawo wyboru co do możliwości skorzystania albo z usług gwarancyjnych przysługujących w ramach Ograniczonej gwarancji HP albo z uprawnień wynikających z dwuletniej rękojmi w stosunku do sprzedawcy.

Bulgarije

Oграничената гаранция на HP представлява търговска гаранция, доброволно предоставяна от HP. Името и адресът на дружеството на HP за вашата страна, отговорно за предоставянето на гаранционната поддръжка в рамките на Ограничената гаранция на HP, са както следва:

HP Inc Bulgaria EOOD (Ейч Пи Инк България EOOD), гр. София 1766, район р-н Младост, бул. Околовръстен Път No 258, Бизнес Център Камбаните

Предимствата на Ограничената гаранция на HP се прилагат в допълнение към всички законови права за двугодишна гаранция от продавача при несъответствие на стоката с договора за продажба. Въпреки това, различни фактори могат да окажат влияние върху условията за получаване на тези права. Законовите права на потребителите не са ограничени или засегнати по никакъв начин от Ограничената гаранция на HP. За допълнителна информация, моля вижте Правната гаранция на потребителя (www.hp.com/go/eu-legal) или посетете уебсайта на Европейския потребителски център (http://ec.europa.eu/consumers/solving_consumer_disputes/non-judicial_redress/ecc-net/index_en.htm). Потребителите имат правото да избират дали да претендират за извършване на услуга в рамките на Ограничената гаранция на HP или да потърсят такава от търговеца в рамките на двугодишната правна гаранция.

Roemenië

Garanția limitată HP este o garanție comercială furnizată în mod voluntar de către HP. Numele și adresa entității HP răspunzătoare de punerea în aplicare a Garanției limitate HP în țara dumneavoastră sunt următoarele:

România: HP Inc Romania SRL, 6 Dimitrie Pompeiu Boulevard, Building E, 2nd floor, 2nd District, București

Beneficiile Garanției limitate HP se aplică suplimentar față de orice drepturi privind garanția de doi ani oferită de vânzător pentru neconformitatea bunurilor cu contractul de vânzare; cu toate acestea, diverși factori pot avea impact asupra eligibilității dvs. de a beneficia de aceste drepturi. Drepturile legale ale consumatorului nu sunt limitate sau afectate în vreun fel de Garanția limitată HP. Pentru informații suplimentare consultați următorul link: garanția acordată consumatorului prin lege (www.hp.com/go/eu-legal) sau puteți accesa site-ul Centrul European al Consumatorilor (http://ec.europa.eu/consumers/solving_consumer_disputes/non-judicial_redress/ecc-net/index_en.htm). Consumatorii au dreptul să aleagă dacă să pretendă despăgubiri în cadrul Garanției limitate HP sau de la vânzător, în cadrul garanției legale de doi ani.

België en Nederland

De Beperkte Garantie van HP is een commerciële garantie vrijwillig verstrekt door HP. De naam en het adres van de HP-entiteit die verantwoordelijk is voor het uitvoeren van de Beperkte Garantie van HP in uw land is als volgt:

Nederland: HP Nederland B.V., Startbaan 16, 1187 XR Amstelveen

België: HP Belgium BVBA, Hermeslaan 1A, B-1831 Diegem

De voordelen van de Beperkte Garantie van HP vormen een aanvulling op de wettelijke garantie voor consumenten gedurende twee jaren na de levering te verlenen door de verkoper bij een gebrek aan conformiteit van de goederen met de relevante verkoopovereenkomst. Niettemin kunnen diverse factoren een impact hebben op uw eventuele aanspraak op deze wettelijke rechten. De wettelijke rechten van de consument worden op geen enkele wijze beperkt of beïnvloed door de Beperkte Garantie van HP. Raadpleeg voor meer informatie de volgende webpagina: Wettelijke garantie van de consument (www.hp.com/go/eu-legal) of u kan de website van het Europees Consumenten Centrum bezoeken (http://ec.europa.eu/consumers/solving_consumer_disputes/non-judicial_redress/ecc-net/index_en.htm). Consumenten hebben

het recht om te kiezen tussen enerzijds de Beperkte Garantie van HP of anderzijds het aanspreken van de verkoper in toepassing van de wettelijke garantie.

Finland

HP:n rajoitettu takuu on HP:n vapaaehtoisesti antama kaupallinen takuu. HP:n myöntämästä takuusta maassanne vastaavan HP:n edustajan yhteystiedot ovat:

Suomi: HP Finland Oy, Piispankalliontie, FIN - 02200 Espoo

HP:n takuun edut ovat voimassa mahdollisten kuluttajansuojalakiin perustuvien oikeuksien lisäksi sen varalta, että tuote ei vastaa myyntisopimusta. Saat lisätietoja seuraavasta linkistä: Kuluttajansuoja (www.hp.com/go/eu-legal) tai voit käydä Euroopan kuluttajakeskuksen sivustolla (http://ec.europa.eu/consumers/solving_consumer_disputes/non-judicial_redress/ecc-net/index_en.htm). Kuluttajilla on oikeus vaatia virheen korjausta HP:n takuun ja kuluttajansuojan perusteella HP:lta tai myyjältä.

Slovenië

Omejena garancija HP je prostovoljna trgovska garancija, ki jo zagotavlja podjetje HP. Ime in naslov poslovne enote HP, ki je odgovorna za omejeno garancijo HP v vaši državi, sta naslednja:

Slovenija: Hewlett-Packard Europe B.V., Amsterdam, Meyrin Branch, Route du Nant-d'Avril 150, 1217 Meyrin, Switzerland

Ugodnosti omejene garancije HP veljajo poleg zakonskih pravic, ki ob sklenitvi kupoprodajne pogodbe izhajajo iz dveletne garancije prodajalca v primeru neskladnosti blaga, vendar lahko na izpolnjevanje pogojev za uveljavitev pravic vplivajo različni dejavniki. Omejena garancija HP nikakor ne omejuje strankinih z zakonom predpisanih pravic in ne vpliva nanje. Za dodatne informacije glejte naslednjo povezavo: Strankino pravno jamstvo (www.hp.com/go/eu-legal); ali pa obiščite spletno mesto evropskih središč za potrošnike (http://ec.europa.eu/consumers/solving_consumer_disputes/non-judicial_redress/ecc-net/index_en.htm). Potrošniki imajo pravico izbrati, ali bodo uveljavljali pravice do storitev v skladu z omejeno garancijo HP ali proti prodajalcu v skladu z dvoletno zakonsko garancijo.

Kroatië

HP ograničeno jamstvo komercijalno je dobrovoljno jamstvo koje pruža HP. Ime i adresa HP subjekta odgovornog za HP ograničeno jamstvo u vašoj državi:

Hrvatska: HP Computing and Printing d.o.o. za računalne i srodne aktivnosti, Radnička cesta 41, 10000 Zagreb

Pogodnosti HP ograničenog jamstva vrijede zajedno uz sva zakonska prava na dvogodišnje jamstvo kod bilo kojeg prodavača s obzirom na nepodudaranje robe s ugovorom o kupnji. Međutim, razni faktori mogu utjecati na vašu mogućnost ostvarivanja tih prava. HP ograničeno jamstvo ni na koji način ne utječe niti ne ograničava zakonska prava potrošača. Dodatne informacije potražite na ovoj adresi: Zakonsko jamstvo za potrošače (www.hp.com/go/eu-legal) ili možete posjetiti web-mjesto Evropskih potrošačkih centara (http://ec.europa.eu/consumers/solving_consumer_disputes/non-judicial_redress/ecc-net/index_en.htm). Potrošači imaju pravo odabrati žele li ostvariti svoja potraživanja u sklopu HP ograničenog jamstva ili pravnog jamstva prodavača u trajanju ispod dvije godine.

Letland

HP ierobežotā garantija ir komercgarantija, kuru brīvprātīgi nodrošina HP. HP uzņēmums, kas sniedz HP ierobežotās garantijas servisa nodrošinājumu jūsu valstī:

Latvija: HP Finland Oy, PO Box 515, 02201 Espoo, Finland

HP ierobežotās garantijas priekšrocības tiek piedāvātas papildus jebkurām likumīgajām tiesībām uz pārdevēja un/vai ražotāju nodrošinātu divu gadu garantiju gadījumā, ja preces neatbilst pirkuma līgumam, tomēr šo tiesību saņemšanu var ietekmēt vairāki faktori. HP ierobežotā garantija nekādā veidā neierobežo un neietekmē patērētāju likumīgās tiesības. Lai iegūtu plašāku informāciju, izmantojiet šo saiti: Patērētāju likumīgā garantija (www.hp.com/go/eu-legal) vai arī Eiropas Patērētāju tiesību aizsardzības centra tīmekļa vietni (http://ec.europa.eu/consumers/solving_consumer_disputes/non-judicial_redress/ecc-net/index_en.htm). Patērētājiem ir tiesības izvēlēties, vai pieprasīt servisa nodrošinājumu saskaņā ar HP ierobežoto garantiju, vai arī pārdevēja sniegto divu gadu garantiju.

Litouwen

HP ribotoji garantija yra HP savanoriškai teikiama komercinė garantija. Toliau pateikiami HP bendrovių, teikiančių HP garantiją (gamintojo garantiją) jūsų šalyje, pavadinimai ir adresai:

Lietuva: HP Finland Oy, PO Box 515, 02201 Espoo, Finland

HP ribotoji garantija papildomai taikoma kartu su bet kokiomis kitomis įstatymais nustatytais teisėmis į pardavėjo suteikiamą dviejų metų laikotarpio garantiją dėl prekių atitikties pardavimo sutarčiai, tačiau tai, ar jums ši teisė bus suteikiama, gali priklausyti nuo įvairių aplinkybių. HP ribotoji garantija niekaip neapriboja ir neįtakoja įstatymais nustatytų vartotojo teisių. Daugiau informacijos rasite paspaudę šią nuorodą: Teisinė vartotojo garantija (www.hp.com/go/eu-legal) arba apsilankę Europos vartotojų centro internetinėje svetainėje (http://ec.europa.eu/consumers/solving_consumer_disputes/non-judicial_redress/ecc-net/index_en.htm). Vartotojai turi teisę prašyti atlikti techninį aptarnavimą pagal HP ribotąją garantiją arba pardavėjo teikiamą dviejų metų įstatymais nustatytą garantiją.

Estland

HP piiratud garantii on HP poolt vabatahtlikult pakutav kaubanduslik garantii. HP piiratud garantii eest vastutab HP üksus aadressil:

Eesti: HP Finland Oy, PO Box 515, 02201 Espoo, Finland

HP piiratud garantii rakendub lisaks seaduses ettenähtud müüjapoolsele kaheaastasele garantiile, juhul kui toode ei vasta müüglepingu tingimustele. Siiski võib esineda asjaolusid, mille puhul teie jaoks need õigused ei pruugi kehtida. HP piiratud garantii ei piira ega mõjuta mingil moel tarbija seadusjärgseid õigusi. Lisateavet leiate järgmiselt lingilt: tarbija õiguslik garantii (www.hp.com/go/eu-legal) või võite külastada Euroopa tarbijakeskuste veebisaiti (http://ec.europa.eu/consumers/solving_consumer_disputes/non-judicial_redress/ecc-net/index_en.htm). Tarbijal on õigus valida, kas ta soovib kasutada HP piiratud garantiid või seadusega ette nähtud müüjapoolset kaheaastast garantiid.

Rusland

Срок службы принтера для России

Срок службы данного принтера HP составляет пять лет в нормальных условиях эксплуатации. Срок службы отсчитывается с момента ввода принтера в эксплуатацию. В конце срока службы HP рекомендует посетить веб-сайт нашей службы поддержки по адресу <http://www.hp.com/support> и/или связаться с авторизованным поставщиком услуг HP для получения рекомендаций в отношении дальнейшего безопасного использования принтера.

De Premium Protection Warranty van HP: Beperkte garantieverklaring voor LaserJet-tonercartridges

HP garandeert dat dit HP-product geen materiaal- en productiefouten bevat.

Deze garantie is niet van toepassing op producten die (a) zijn nagevuld, verbeterd, bijgewerkt of op een andere manier aangepast, producten waarbij (b) problemen optreden als gevolg van verkeerd gebruik, onjuiste opslag of vanwege gebruik in een andere omgeving dan aangegeven in de printerspecificaties, of producten die (c) slijtage vertonen als gevolg van normaal gebruik.

Als u in aanmerking wilt komen voor garantie, moet u dit product retourneren aan de winkel waar u het product hebt gekocht (voorzien van een beschrijving van het probleem en afdrukvoorbeelden) of contact opnemen met HP Klantenondersteuning. HP zal het product vervolgens vervangen, indien het product is beschadigd, of het aankoopbedrag vergoeden.

VOOR ZOVER IS TOEGESTAAN DOOR DE PLAATSELIJKE WETGEVING, IS DE BOVENGENOEMDE GARANTIE EXCLUSIEF. HP BIEDT GEEN ANDERE EXPLICIETE OF IMPLICIETE GARANTIES OF VOORWAARDEN, SCHRIFTELIJK NOCH MONDELING EN WIJST ALLE IMPLICIETE GARANTIES OF VOORWAARDEN VAN VERHANDELBAARHEID, TOEREIKENDE KWALITEIT OF GESCHIKTHEID VOOR EEN BEPAALD DOEL VAN DE HAND.

VOOR ZOVER IS TOEGESTAAN DOOR DE PLAATSELIJKE WETGEVING, ZIJN HP OF HAAR LEVERANCIERS OP GEEN ENKELE WIJZE AANSPRAKELIJK VOOR DIRECTE, BIJZONDERE, INCIDENTELE OF GEVOLGSCHADE (WAARONDER WINSTDERVING OF GEGEVENSVERLIES), OF ANDERE SCHADE, HETZIJ ONDER CONTRACT, DWANG OF ANDERSZINS.

DE GARANTIEBEPALINGEN IN DEZE VERKLARING VORMEN BEHALVE VOOR ZOVER BEPERKT TOT WAT WETTELIJK IS TOEGESTAAN GEEN UITSLUITING, BEPERKING OF AANPASSING VAN DE WETTELIJKE RECHTEN DIE VAN TOEPASSING ZIJN OP DIT PRODUCT MAAR ZIJN EEN AANVULLING DAAROP.

Beleid van HP ten aanzien van benodigdheden van derden

HP raadt het gebruik af van nieuwe of opnieuw gevulde tonercartridges die niet afkomstig zijn van HP.



OPMERKING: Het gebruik van tonercartridges die niet van HP zijn, of het gebruik van nagevulde tonercartridges in printerproducten van HP heeft geen invloed op de garantie die aan de klant is gegeven of op ondersteuningsovereenkomsten van HP die met de klant zijn afgesloten. Als problemen met of schade aan het product echter toe te wijzen zijn aan het gebruik van een tonercartridge die niet van HP is of een bijgevoelde tonercartridge, brengt HP de standaard arbeids- en materiaalkosten in rekening voor de reparatie van het product voor de betreffende problemen of schade.

Anti-namaakwebsite van HP

Ga naar www.hp.com/go/anticounterfeit als u een tonerinktpatroon van HP hebt geïnstalleerd en er op het bedieningspaneel een melding wordt weergegeven dat het inktpatroon niet van HP is. HP helpt u te bepalen of de desbetreffende inktpatroon een echt een product van HP is en stappen te ondernemen om het probleem op te lossen.

In de volgende gevallen hebt u mogelijk te maken met een tonercartridge die niet van HP is:

- Op de statuspagina voor benodigdheden wordt aangegeven dat een artikel van een andere fabrikant dan HP is geïnstalleerd.
- U ondervindt een groot aantal problemen bij het gebruik van de cartridge.
- De cartridge ziet er anders uit dan gebruikelijk (de verpakking is bijvoorbeeld anders dan die van HP).

Op de tonercartridge opgeslagen gegevens

De tonercartridges van HP die in dit apparaat worden gebruikt, bevatten een geheugenchip die de werking van het apparaat ondersteunt.

Bovendien worden door deze geheugenchip gegevens over het apparaatgebruik verzameld, zoals: De datum waarop de tonercartridge is geïnstalleerd, de datum waarop de tonercartridge voor het laatst is gebruikt, het aantal pagina's dat met de tonercartridge is afgedrukt, de paginadekking, de gebruikte afdrukmodi, de afdrukfouten die zijn opgetreden en het apparaatmodel. Met deze informatie kan HP nieuwe producten ontwerpen die aansluiten op de afdrukbehoeften van de klant.

Met de gegevens die via de geheugenchip van de tonercartridge zijn verzameld, kunnen geen klanten of gebruikers van de tonercartridge of het apparaat worden geïdentificeerd.

HP houdt een steekproef onder de geheugenchips van tonercartridges die worden teruggestuurd in het kader van het gratis recyclingprogramma van HP (HP Planet Partners: www.hp.com/recycle). De geheugenchips uit deze steekproef worden onderzocht voor het verbeteren van producten van HP. Partners van HP die helpen bij het recyclen van deze tonercartridges hebben mogelijk ook toegang tot deze gegevens.

Derden die eigenaar van tonercartridges zijn, hebben mogelijk toegang tot de anonieme informatie op de geheugenchip.

Licentieovereenkomst voor eindgebruikers

LEES DEZE OVEREENKOMST ZORGVULDIG DOOR VOORDAT U DIT SOFTWAREPRODUCT IN GEBRUIK NEEMT: Deze Eindgebruikersovereenkomst ('EULA') is een contract tussen (a) u (een persoon of een enkele entiteit) en (b) HP Inc. ('HP') dat uw gebruik beheerst van elk Softwareproduct dat is geïnstalleerd op of door HP beschikbaar is gesteld voor gebruik met uw HP-product ('HP-product'), dat niet anderszins is onderworpen aan een afzonderlijke licentieovereenkomst tussen u en HP of haar leveranciers. Bij andere software kan de online documentatie een EULA bevatten. Onder 'Softwareproduct' wordt verstaan computersoftware, waartoe ook bijbehorende media, gedrukte materialen en 'online' of elektronische documentatie kunnen behoren.

Bij het HP-product kan een wijziging op of addendum bij deze EULA zijn meegeleverd.

RECHTEN OP HET SOFTWAREPRODUCT WORDEN ALLEEN AANGEBODEN OP VOORWAARDE DAT U AKKOORD GAAT MET ALLE BEPALINGEN EN VOORWAARDEN VAN DEZE EULA. DOOR HET SOFTWAREPRODUCT TE INSTALLEREN, KOPIËREN, DOWNLOADEN OF ANDERSZINS TE GEBRUIKEN, VERKLAART U ZICH TE ONDERWERPEN AAN DE VOORWAARDEN VAN DEZE EULA. ALS U DEZE LICENTIEVOORWAARDEN NIET ACCEPTEERT, IS UW ENIGE MOGELIJKHEID VAN RESTITUTIE OM HET HELE ONGEBRUIKTE PRODUCT (HARDWARE EN SOFTWARE) BINNEN 14 DAGEN TE RETOURNEREN, BEHOUDENS HET RESTITUTIEBELEID VAN DE LEVERANCIER VAN HET PRODUCT.

- 1. LICENTIE VERLENEN.** HP verleent u de volgende rechten, mits u alle bepalingen en voorwaarden van deze EULA naleeft:
 - a.** Gebruik. U mag het Softwareproduct op één computer ('uw computer') gebruiken. Als het Softwareproduct via internet aan u is geleverd en oorspronkelijk in licentie werd genomen voor gebruik op meer dan één computer, mag u het Softwareproduct alleen op deze computers installeren en gebruiken. Het is u niet toegestaan om onderdelen van het Softwareproduct af te scheiden voor gebruik op meer dan één computer. U bent niet gerechtigd om het Softwareproduct te verspreiden. U mag het Softwareproduct laden in het tijdelijke geheugen (RAM) van uw computer voor het doel om het Softwareproduct te gebruiken.
 - b.** Opslag. U mag het Softwareproduct kopiëren in het lokale geheugen- of opslagapparaat van het HP-product.
 - c.** Kopiëren. Het is u toegestaan om archief- of reservekopieën te maken van het HP-software, op voorwaarde dat elke kopie alle oorspronkelijke aanduidingen van auteursrecht op het Softwareproduct bevat en dat de kopie uitsluitend wordt gebruikt voor back-updoeleinden.
 - d.** Voorbehoud van rechten. HP en diens leveranciers behouden zich alle rechten voor die niet uitdrukkelijk aan u worden verstrekt in deze EULA.
 - e.** Freeware. Behoudens de voorwaarden en bepalingen van deze EULA, wordt het Softwareproduct of enig deel daarvan dat geen software in eigendom van HP betreft of software betreft die onder een openbare licentie door derde partijen is verstrekt ('Freeware'), aan u in licentie gegeven op de voorwaarden en bepalingen van de softwarelicentieovereenkomst bij dergelijke Freeware, in de vorm van een afzonderlijke overeenkomst, een in de verpakking meegeleverde standaardlicentie of elektronische licentiebepalingen die bij het downloaden werden geaccepteerd. Op uw gebruik van de Freeware zijn de voorwaarden en bepalingen van een dergelijke licentie volledig van toepassing.
 - f.** Hersteloplossing. Bij/voor uw HP-product geleverde herstelsoftware, geleverd op harde schijf of externe media (zoals diskette, cd of dvd) of in welke andere vorm dan ook, mag uitsluitend worden gebruikt voor het herstellen van de harde schijf van het HP-product waarbij/waarvoor de hersteloplossing oorspronkelijk werd aangeschaft. Op het gebruik van Microsoft-

besturingssysteemsoftware die deel uitmaakt van een dergelijke hersteloplossing is de Microsoft-licentieovereenkomst van toepassing.

2. **UPGRADES.** Als u een als upgrade aangemerkt Softwareproduct wilt gebruiken, dient u eerst een licentie te verkrijgen voor het oorspronkelijke Softwareproduct waarvan HP heeft aangegeven dat dit in aanmerking komt voor de upgrade. Nadat u de upgrade hebt uitgevoerd, mag u het oorspronkelijke Softwareproduct op grond waarvan de upgrade werd verstrekt, niet langer gebruiken. Door het Softwareproduct te gebruiken gaat u er tevens mee akkoord dat HP automatisch toegang heeft tot uw HP-Product, als dit met internet is verbonden, om de versie of de status van bepaalde Softwareproducten te controleren en automatisch upgrades of updates voor dergelijke Softwareproducten te downloaden en te installeren op uw HP-producten om nieuwe versies of updates te verstrekken die vereist zijn om de functionaliteit, prestaties of beveiliging van de HP-software en uw HP-product te behouden en u ondersteuning of andere services te kunnen bieden. In bepaalde gevallen, afhankelijk van het type upgrade of update, krijgt u meldingen (via pop-ups of anderszins) om u erop te wijzen dat u de upgrade of update moet starten.
3. **AANVULLENDE SOFTWARE.** Deze EULA is van toepassing op updates of aanvullingen op het oorspronkelijke door HP geleverde Softwareproduct, tenzij HP bij de update of aanvulling andere voorwaarden levert. In geval van strijdigheid tussen de EULA en dergelijke andere voorwaarden, prevaleren de andere voorwaarden.
4. **OVERDRACHT.**
 - a. Derde partij. De eerste gebruiker van het Softwareproduct mag het Softwareproduct één keer overdragen aan een andere eindgebruiker. Elke overdracht moet alle onderdelen, media, gedrukte materialen, deze EULA en, indien van toepassing, het Certificaat van Echtheid omvatten. De overdracht mag niet indirect zijn, zoals een consignatie. Voorafgaand aan de overdracht moet de eindgebruiker die het overgedragen product ontvangt, akkoord gaan met alle voorwaarden en bepalingen in deze EULA. Na overdracht van het Softwareproduct wordt uw licentie automatisch beëindigd.
 - b. Beperkingen. Het is u niet toegestaan om het Softwareproduct te huren, te leasen of te lenen, of het Softwareproduct te gebruiken voor commerciële timesharing of commercieel kantoorgebruik. Het is u niet toegestaan om de licentie of het Softwareproduct in sublicentie te geven, over te doen of over te dragen, behalve voor zover uitdrukkelijk in deze EULA bepaald.
5. **EIGENDOMSRECHTEN.** Alle intellectuele eigendomsrechten op het Softwareproduct en de gebruikersdocumentatie zijn eigendom van HP of haar leveranciers en worden rechtens beschermd, met inbegrip van, doch niet beperkt tot Amerikaanse wetgeving op het gebied van auteursrecht, bescherming van handelsgeheimen en merkenrecht, evenals ander toepasselijk recht en internationale verdragsbepalingen. Het is u niet toegestaan om productidentificaties, aanduidingen van auteursrecht of copyrightvermelding of beperkingen van eigendomsrecht uit het Softwareproduct te verwijderen.
6. **BEPERKING OP REVERSE ENGINEERING.** Het is u niet toegestaan om het Softwareproduct met reverse-engineering tot de broncode te herleiden of te decompileren, behalve en uitsluitend voor zover het recht daartoe wordt verleend op grond van toepasselijk recht, ongeacht deze beperking, of voor zover zulks uitdrukkelijk in deze EULA is bepaald.
7. **DUUR.** Deze EULA is van kracht, tenzij beëindigd of geweigerd. Deze EULA eindigt ook op grond van bepalingen elders in deze EULA of wanneer u een voorwaarde of bepaling in deze EULA niet naleeft.
8. **TOESTEMMING VOOR HET VERZAMELEN/GEBRUIKEN VAN GEGEVENS.**
 - a. HP maakt gebruik van cookies en andere webtools om anoniem technische informatie betreffende HP-software en uw HP-product te verzamelen. Deze gegevens worden gebruikt om de upgrades te verstrekken en daarmee verband houdende ondersteuning of andere services te bieden, zoals beschreven in paragraaf 2. HP verzamelt ook persoonlijke gegevens, zoals uw Internet Protocol-

adres of andere unieke id-gegevens verbonden aan uw HP-product en door u bij registratie van uw HP-product verstrekte gegevens. Behalve voor het leveren van de upgrades en het bieden van bijbehorende ondersteuning of andere services, worden deze gegevens gebruikt om u marketinginformatie te sturen (steeds met uw uitdrukkelijke toestemming, indien wettelijk vereist).

Voor zover toegestaan onder toepasselijk recht, stemt u door deze voorwaarden en bepalingen te accepteren ermee in dat HP, dochterondernemingen van HP en gelieerde ondernemingen anonieme en persoonlijke gegevens verzamelen en gebruiken, zoals beschreven in deze EULA en zoals verder beschreven in het privacybeleid van HP: www8.hp.com/us/en/privacy/privacy.html?jumpid=reg_r1002_usen_c-001_title_r0001

- b.** Gegevens verzamelen/gebruiken door derde partijen. Bepaalde softwareprogramma's die bij uw HP-product zijn meegeleverd, zijn afkomstig van andere leveranciers en worden afzonderlijk aan u in licentie gegeven ('Software van derden'). Software van derden kan op uw HP-product zijn geïnstalleerd en in werking zijn gesteld, ook als u verkiest om dergelijke software niet te activeren/aan te schaffen. Software van derden kan technische informatie over uw systeem verzamelen en verzenden (zoals IP-adres, unieke apparaat-id, geïnstalleerde softwareversie, etc.) en andere systeemgegevens. Deze informatie wordt gebruikt door de derde partij om technische systeemkenmerken te identificeren en te zorgen dat de meest recente versie van de software op uw systeem is geïnstalleerd. Als u niet wilt dat de Software van derden deze technische informatie verzamelt en u geen automatische versie-updates wenst te ontvangen, dient u de software te verwijderen alvorens verbinding te maken met internet.
- 9. AFWIJZING VAN GARANTIES.** HP EN HAAR LEVERANCIERS LEVEREN HET SOFTWAREPRODUCT, VOOR ZOVER WETTELIJK TOEGESTAAN, 'AS IS', INCLUSIEF EVENTUELE FOUTEN, EN WIJZEN HIERBIJ ALLE ANDERE VRIJWARINGEN, GARANTIES EN VOORWAARDEN, EXPLICIET, IMPLICIET OF WETTELIJK, AF, MET INBEGRIJ VAN, DOCH NIET BEPERKT TOT, GARANTIES VAN EIGENDOMSRECHT EN VRIJWARING VAN INBREUK OP RECHTEN VAN DERDEN, STILZWIJGENDE GARANTIES, VERPLICHTINGEN, WAARBORGEN OF VOORWAARDEN TEN AANZIEN VAN VERKOOPBAARHEID, BEVREDIGENDE KWALITEIT OF GESCHIKTHEID VOOR EEN BEPAALD DOEL EN DE AFWEZIGHEID VAN VIRUSSEN, ALLES MET BETREKKING TOT HET SOFTWAREPRODUCT. Sommige staten/rechtsgebieden staan uitsluiting van stilzwijgende garanties of beperkingen ten aanzien van de duur van stilzwijgende garanties niet toe, zodat de bovenstaande afwijzing mogelijk niet volledig op u van toepassing is.

IN AUSTRALIË EN NIEUW-ZEELAND WORDT DE SOFTWARE GELEVERD MET GARANTIES DIE NIET KUNNEN WORDEN UITGESLOTEN ONDER HET IN AUSTRALIË EN NIEUW-ZEELAND GELDENDE CONSUMENTENRECHT. AUSTRALISCHE CONSUMENTEN HEBBEN RECHT OP VERVANGING OF RESTITUTIE IN GEVAL VAN EEN ERNSTIG DEFECT EN SCHADEVERGOEDING IN GEVAL VAN ANDERE SCHADE DIE REDELIJKERWIJS WAS TE VOORZIEN. AUSTRALISCHE CONSUMENTEN HEBBEN TEvens RECHT OP REPARATIE OF VERVANGING VAN DE SOFTWARE WANNEER DEZE NIET VAN AANVAARDBARE KWALITEIT IS EN DIT GEBREK AAN KWALITEIT NIET NEERKOMT OP EEN ERNSTIG DEFECT. CONSUMENTEN IN NIEUW-ZEELAND DIE GOEDEREN AANSCHAFFEN VOOR PERSOONLIJK, PRIVÉ- OF HUISHOUDELIJK GEBRUIK OF EIGEN CONSUMPTIE EN NIET VOOR ZAKELIJKE DOELEN ('CONSUMENTEN IN NIEUW-ZEELAND') HEBBEN RECHT OP REPARATIE, VERVANGING OF RESTITUTIE IN GEVAL VAN EEN DEFECT EN SCHADEVERGOEDING IN GEVAL VAN ANDERE SCHADE DIE REDELIJKERWIJS WAS TE VOORZIEN.

- 10. BEPERKING VAN AANSPRAKELIJKHEID.** Behoudens plaatselijk toepasselijk recht, ongeacht eventuele schade die u kunt lijden, zal de gehele aansprakelijkheid van HP en haar leveranciers, krachtens enige bepaling in deze EULA en uw exclusieve verhaalsrecht in alle bovengenoemde gevallen, zijn beperkt tot het feitelijke bedrag dat u afzonderlijk hebt betaald voor het Softwareproduct of USD 5,00, al naargelang welk bedrag het hoogst is. VOOR ZOVER WETTELIJK TOEGESTAAN, ZIJN HP OF HAAR LEVERANCIERS IN GEEN GEVAL AANSPRAKELIJK WEGENS WELKE BIJZONDERE, BIJKOMENDE OF INDIRECTE SCHADE OF GEVOLGSCHADE DAN OOK (MET INBEGRIJ VAN, DOCH NIET BEPERKT TOT, SCHADE WEGENS WINSTDERVING OF VERLIES VAN VERTROUWELIJKE OF ANDERE INFORMATIE, SCHADE ALS GEVOLG VAN BEDRIJFSONDERBREKING, PERSOONLIJK LETSEL, VERLIES VAN PRIVACY VOORTVLOEIEND

UIT OF OP WELKE WIJZE DAN OOK VERBAND HOUDEND MET HET GEBRUIK VAN HET SOFTWAREPRODUCT OF HET NIET KUNNEN GEBRUIKEN DAARVAN, OF ANDERSZINS IN VERBAND MET ENIGE BEPALING IN DEZE EULA, OOK WANNEER HP OF EEN HP-LEVERANCIER VAN TEVOREN IS GEWEZEN OP DE MOGELIJKHEID VAN DERGELIJKE SCHADE EN OOK WANNEER DE GEBODEN COMPENSATIE TEKORTSCHiet. Sommige staten/rechtsgebieden staan de uitsluiting of beperking van bijkomende schade of gevolgschade niet toe, zodat de bovengenoemde beperking of uitsluiting mogelijk niet op u van toepassing is.

- 11. AMERIKAANSE OVERHEIDSINSTANTIE.** Overeenkomstig FAR 12.211 en FAR 12.212, worden commerciële computersoftware, computersoftwaredocumentatie en technische gegevens voor commerciële producten in licentie gegeven aan de Amerikaanse overheid onder de standaardlicentievoorwaarden van HP voor commercieel gebruik.
- 12. NALEVING VAN EXPORTWETTEN.** U dient de wet- en regelgeving van de Verenigde Staten en andere landen/regio's op het gebied van export (de "Exportwetten") na te leven om te zorgen dat het Softwareproduct niet (1) in strijd met Exportwetten, direct of indirect, wordt geëxporteerd of (2) wordt gebruikt voor doelen die op grond van Exportwetten verboden zijn, met inbegrip van, doch niet beperkt tot, de verspreiding van kernwapens en chemische of biologische wapens.
- 13. BEVOEGDHEID TOT RECHTSGELDIGE VERTEGENWOORDIGING.** U verklaart dat u de meerderjarige leeftijd hebt bereikt in de staat waar u woonachtig bent en door uw werkgever rechtsgeldig bent gemachtigd om dit contract te sluiten.
- 14. TOEPASSELIJK RECHT.** Op deze EULA is het recht van toepassing van het land/de regio waarin het apparaat is gekocht.
- 15. VOLLEDIGE OVEREENKOMST.** Deze EULA (inclusief een bij het HP-product geleverd addendum bij of wijziging in deze EULA) vormt de volledige overeenkomst tussen u en HP met betrekking tot het Softwareproduct en treedt in de plaats van alle vorige of huidige mondelinge schriftelijke afspraken, voorstellen en verklaringen ten aanzien van het Softwareproduct of enig ander onderwerp waarop deze EULA van toepassing is. Voor zover de bepalingen in beleidsverklaringen of programma's van HP voor het bieden van ondersteuning strijdig zijn met de bepalingen in deze EULA, prevaleren de bepalingen in deze EULA.

© Copyright 2015 HP Development Company, L.P.

De informatie in dit document kan zonder voor aankondiging worden gewijzigd. Alle overige in dit document genoemde productnamen kunnen handelsmerken zijn van de betreffende fabrikanten. Voor zover wettelijk toegestaan, staan de enige garanties op producten en diensten van HP vermeld in de uitdrukkelijke garantieverklaringen bij dergelijke producten en diensten. Niets in dit document mag worden opgevat als aanvullende garantie. Voor zover wettelijk toegestaan, aanvaardt HP geen aansprakelijkheid voor technische of redactionele fouten of omissies in dit document.

Eerste editie: Augustus 2015

Garantieservice voor reparaties door de klant

Voor apparaten van HP is een groot aantal onderdelen verkrijgbaar waarmee de klant zelf reparaties kan uitvoeren: Customer Self Repair (CSR). Hiermee wordt reparatietijd tot een minimum beperkt en krijgt u grotere flexibiliteit in het vervangen van kapotte onderdelen. Als HP tijdens de diagnose merkt dat reparatie kan gebeuren middels een CSR-onderdeel, wordt dat onderdeel onmiddellijk als vervanging naar u opgestuurd. CSR-onderdelen vallen uiteen in twee categorieën: 1) Onderdelen die standaard niet door HP worden vervangen. Als u HP verzoekt deze onderdelen te vervangen, worden voorrijd- en arbeidskosten in rekening gebracht. 2) Onderdelen waarvoor reparatie door de klant optioneel is. Ook deze onderdelen zijn ontwikkeld voor reparatie door de klant zelf. Als u HP echter verzoekt deze onderdelen voor u te vervangen, kan dit gebeuren zonder bijkomende kosten, afhankelijk van het type garantieservice bij uw apparaat.

Afhankelijk van beschikbaarheid en geografische ligging zullen de CSR-onderdelen de volgende werkdag worden bezorgd. Afhankelijk van geografische ligging kunnen onderdelen tegen extra kosten nog dezelfde dag of binnen vier uur worden bezorgd. Als u hulp nodig hebt, kunt u de technische ondersteuning van HP bellen; een monteur zal u dan telefonisch advies geven. In de documentatie die bij een CSR-vervangingsonderdeel wordt meegestuurd, staat vermeld of een kapot onderdeel naar HP moet worden teruggestuurd. Wanneer u wordt verzocht het kapotte onderdeel aan HP te retourneren, moet u dit onderdeel binnen een bepaalde periode, meestal vijf (5) werkdagen, opsturen. Het kapotte onderdeel moet met bijbehorende documentatie in de meegeleverde verpakking worden opgestuurd. Wanneer u het kapotte onderdeel niet opstuurt, kan HP u het vervangende onderdeel in rekening brengen. Bij reparatie door de klant betaalt HP alle verzend- en onderdeelretourkosten, en bepaalt HP welke pakketdienst/koeriersdienst wordt gebruikt.

Klantondersteuning

Telefonische ondersteuning voor uw land/regio	Telefoonnummers voor land/regio vindt u op de folder in de doos van het product of op www.hp.com/support/ .
Zorg dat u de productnaam, het serienummer, de aankoopdatum en een probleemomschrijving bij de hand hebt.	
24 uur per dag ondersteuning via internet en hulpprogramma's en drivers downloaden	www.hp.com/support/ljp1100series
Aanvullende HP service- of onderhoudsovereenkomsten bestellen	www.hp.com/go/carepack
Uw apparaat registreren	www.register.hp.com

C Specificaties

- [Fysieke specificaties](#)
- [Stroomverbruik, stroomvoorzieningspecificaties en geluidsuitstoot](#)
- [Omgevingspecificaties](#)

Fysieke specificaties

Tabel C-1 Fysieke specificaties¹

Specificatie	HP LaserJet Professional P1100-printerserie
Productgewicht	4,7 kg
Producthoogte	194 mm
Productdiepte	224 mm
Productbreedte	347 mm

¹ Deze waarden zijn gebaseerd op voorlopige gegevens. Raadpleeg www.hp.com/support/ljp1100series.

Stroomverbruik, stroomvoorzieningspecificaties en geluidsuitstoot

Raadpleeg www.hp.com/go/ljp1100_regulatory voor recente informatie.

Omgevingspecificaties

Tabel C-2 Omgevingspecificaties

	Bedrijf ¹	Opslag ¹
Temperatuur	15 tot 32,5 °C	-20 tot 40 °C
Relatieve luchtvochtigheid	10% tot 80%	10% tot 90%

¹ Deze waarden zijn gebaseerd op voorlopige gegevens. Raadpleeg www.hp.com/support/ljp1100series.

D Programma ter bevordering van milieuvriendelijke producten

- [Milieubescherming](#)
- [Ozonproductie](#)
- [Lager energieverbruik](#)
- [Tonerverbruik](#)
- [Papierverbruik](#)
- [Plastic onderdelen](#)
- [HP LaserJet-afdrukbenodigdheden](#)
- [Papier](#)
- [Materiaalbeperkingen](#)
- [Verwijderen van afgedankte apparatuur door gebruikers \(EU en India\)](#)
- [Recycling van elektronische hardware](#)
- [Brazilië hardware recycle-informatie](#)
- [Chemische stoffen](#)
- [Gegevens over het stroomverbruik van het product volgens verordening \(EG\) nr. 1275/2008 van de Europese Commissie](#)
- [Verklaring betreffende beperking op gevaarlijke substanties \(India\)](#)
- [Verklaring over de beperking van gevaarlijke stoffen statement \(Turkije\)](#)
- [Verklaring betreffende beperkingen op schadelijke stoffen \(Oekraïne\)](#)
- [Tabel met chemicaliën \(China\)](#)
- [Gebruikersinformatie SEPA Ecolabel \(China\)](#)
- [De richtlijnen voor de implementatie van het China energielabel voor printer, fax en kopieerapparaat](#)
- [Material Safety Data Sheet \(MSDS, chemiekaart\)](#)
- [EPEAT](#)

- [Meer informatie](#)

Milieubescherming

Het beleid van HP is erop gericht kwaliteitsproducten te leveren op een milieuvriendelijke wijze. Dit product is zodanig ontworpen om de gevolgen voor het milieu te minimaliseren.

Ozonproductie

De luchtuitstoot van ozon voor dit product zijn gemeten conform een algemeen erkende methode*. Nadat de uitstootgegevens zijn toegepast op een 'algemeen scenario voor blootstelling op kantoor'**, heeft HP kunnen vaststellen dat er tijdens het afdrukken geen merkbare hoeveelheid ozon wordt gegenereerd die de huidige standaarden of richtlijnen voor luchtkwaliteit overschrijdt.

* Testmethode voor vaststelling uitstoot van kopieerapparatuur voor toekenning van het milieulabel voor kantoorapparatuur met afdrukfuncties; RAL-UZ 171 – BAM juli, 2012

**Gebaseerd op ozonconcentratie wanneer 2 uur per dag, in een ruimte van 32 m³ met een ventilatieratio van 0,72 luchtverversingen per uur wordt afgedrukt met afdrukapparatuur van HP

Lager energieverbruik

In de modus Klaar, Sluimer of Uit loopt het stroomverbruik aanzienlijk terug. Dit bespaart natuurlijke bronnen en geld, zonder dat de prestaties van dit apparaat worden beïnvloed. Afdruk- en beeldverwerkingsapparatuur van HP met het ENERGY STAR®-logo voldoet aan de ENERGY STAR-vereisten van de Amerikaanse Environmental Protection Agency voor beeldverwerkingsapparatuur. Op beeldverwerkingsproducten met de kwalificatie ENERGY STAR wordt het volgende teken weergegeven:



Aanvullende informatie over beeldbewerkingsproducten die gekwalificeerd zijn voor ENERGY STAR kunt u vinden op:

www.hp.com/go/energystar

Tonerverbruik

Met de EconoMode wordt aanmerkelijk minder toner verbruikt, waardoor de levensduur van de printcartridge wordt verlengd. HP raadt u niet aan EconoMode continu te gebruiken. Als de Economode voortdurend wordt gebruikt, is het mogelijk dat de toner langer meegaat dan de mechanische onderdelen van de printcartridge. Als de afdrukkwaliteit slechter wordt en niet meer acceptabel is, is het verstandig de printcartridge te vervangen.

Papierverbruik

De functie voor dubbelzijdig afdrukken (handmatig of automatisch) en de functie n-per-vel (meerdere pagina's afdrukken op één vel) van dit product verminderen het papierverbruik en de daarmee samenhangende belasting van natuurlijke hulpbronnen.

Plastic onderdelen

Plastic onderdelen van meer dan 25 gram zijn volgens internationale normen gemarkeerd, waardoor aan het einde van de levensduur van het product beter kan worden bepaald hoe de plastics moeten worden afgevoerd.

HP LaserJet-afdrukbenodigdheden

Originele afdrukbenodigdheden van HP zijn ontworpen met het milieu in gedachten. HP maakt het makkelijk om hulpmiddelen en papier te besparen bij het afdrukken. En wij zorgen ervoor dat u producten na gebruik eenvoudig en kosteloos kunt recyclen.¹

Alle HP cartridges die worden teruggestuurd aan HP Planet Partners worden gerecycled in een proces met meerdere fases waarbij materialen worden gescheiden en verwerkt tot ruwe materialen voor de productie van nieuwe originele HP-cartridges en producten voor dagelijks gebruik. Originele HP-cartridges die worden teruggestuurd naar HP Planet Partners eindigen nooit op een vuilnisbelt en HP vult en verkoopt originele HP-cartridges nooit opnieuw.

Bezoek om mee te doen aan het recyclingprogramma van HP Planet Partners www.hp.com/recycle. Selecteer uw land/regio voor informatie over de inzameling van HP -printerbenodigdheden. Meer informatie en instructies in verschillende talen vindt u ook in elke nieuwe printcartridgeverpakking voor de HP LaserJet.

¹ De beschikbaarheid van het programma varieert. Ga naar www.hp.com/recycle voor meer informatie.

Papier

Dit product kan kringlooppapier en lichtgewicht papier (EcoFFICIENT™) gebruiken wanneer het papier voldoet aan de richtlijnen zoals deze in de *HP LaserJet-printerfamilie afdrukmediahandleiding* staan beschreven. Dit product is geschikt voor het gebruik van kringlooppapier en lichtgewicht papier (EcoEFFICIENT™) volgens EN12281:2002.

Materiaalbeperkingen

Aan dit HP-product is geen kwik toegevoegd.

Dit HP product bevat geen accu.

Verwijderen van afgedankte apparatuur door gebruikers (EU en India)



Dit symbool betekent dat u het product niet met uw andere huishoudafval mag weggoien. In plaats hiervan dient u ten behoeve van de gezondheid en het milieu afgedankte apparatuur in te leveren bij een recycling/inzamelingspunt voor elektrische en elektronische apparatuur. Neem voor meer informatie contact op met uw verwerkingsdienst voor huishoudafval of ga naar: www.hp.com/recycle.

Recycling van elektronische hardware

HP verzoekt klanten om gebruikte elektronische hardware te recyclen. Ga voor meer informatie over recyclingprogramma's naar: www.hp.com/recycle.

Brazilië hardware recycle-informatie



Não descarte o produto eletrônico em lixo comum

Este produto eletrônico e seus componentes não devem ser descartados no lixo comum, pois embora estejam em conformidade com padrões mundiais de restrição a substâncias nocivas, podem conter, ainda que em quantidades mínimas, substâncias impactantes ao meio ambiente. Ao final da vida útil deste produto, o usuário deverá entregá-lo à HP. A não observância dessa orientação sujeitará o infrator às sanções previstas em lei.

Após o uso, as pilhas e/ou baterias dos produtos HP deverão ser entregues ao estabelecimento comercial ou rede de assistência técnica autorizada pela HP.

Para maiores informações, inclusive sobre os pontos de recebimento, acesse:

www.hp.com.br/reciclar

Chemische stoffen

Het beleid van HP is erop gericht om klanten informatie te verstrekken over de chemische stoffen die zich in de producten bevinden, in overeenstemming met wettelijke verplichtingen zoals REACH (Verordening (EG) nr. 1907/2006 van het Europees Parlement en de Raad). Een rapport met chemische informatie voor dit apparaat vindt u op: www.hp.com/go/reach.

Gegevens over het stroomverbruik van het product volgens verordening (EG) nr. 1275/2008 van de Europese Commissie

Voor gegevens over het stroomverbruik van dit product, inclusief het stroomverbruik van het product in netwerkstandbymodus, als alle bekabelde netwerkpoorten zijn aangesloten en alle draadloze netwerkpoorten zijn geactiveerd, verwijzen we u naar sectie P14 'Additional Information' (Aanvullende informatie) van de IT ECO-verklaring van het product op www.hp.com/hpinfo/globalcitizenship/environment/productdata/itecodesktop-pc.html.

Verklaring betreffende beperking op gevaarlijke substanties (India)

This product complies with the "India E-waste Rule 2011" and prohibits use of lead, mercury, hexavalent chromium, polybrominated biphenyls or polybrominated diphenyl ethers in concentrations exceeding 0.1 weight % and 0.01 weight % for cadmium, except for the exemptions set in Schedule 2 of the Rule.

Verklaring over de beperking van gevaarlijke stoffen statement (Turkije)

Türkiye Cumhuriyeti: EEE Yönetmeliğine Uygundur

Verklaring betreffende beperkingen op schadelijke stoffen (Oekraïne)

Обладнання відповідає вимогам Технічного регламенту щодо обмеження використання деяких небезпечних речовин в електричному та електронному обладнанні, затвердженого постановою Кабінету Міністрів України від 3 грудня 2008 № 1057

Tabel met chemicaliën (China)

产品中有害物质或元素的名称及含量
根据中国《电子信息产品污染控制管理办法》



部件名称	有害物质					
	铅 (Pb)	汞 (Hg)	镉 (Cd)	六价铬 (Cr(VI))	多溴联苯 (PBB)	多溴二苯醚 (PBDE)
打印引擎	X	0	0	0	0	0
控制面板	X	0	0	0	0	0
塑料外壳	0	0	0	0	0	0
格式化板组件	X	0	0	0	0	0
碳粉盒	X	0	0	0	0	0

0609-15

本表格依据 SJ/T 11364 的规定编制。

0: 表示该有害物质在该部件所有均质材料中的含量均在 GB/T 26572 规定的限量要求以下。

X: 表示该有害物质至少在该部件的某一均质材料中的含量超出 GB/T 26572 规定的限量要求。

此表中所有名称中含 “X” 的部件均符合欧盟 RoHS 立法。

注：环保使用期限的参考标识取决于产品正常工作的温度和湿度等条件

Gebruikersinformatie SEPA Ecolabel (China)

中国环境标识认证产品用户说明

噪声大于 63.0 dB(A)的办公设备不宜放置于办公室内，请在独立的隔离区域使用。

如需长时间使用本产品或打印大量文件，请确保在通风良好的房间内使用。

如您需要确认本产品处于零能耗状态，请按下电源关闭按钮，并将插头从电源插座断开。

您可以使用再生纸，以减少资源耗费。

De richtlijnen voor de implementatie van het China energielabel voor printer, fax en kopieerapparaat

根据“复印机、打印机和传真机能源效率标识实施规则”，本打印机具有能效标签。根据“复印机、打印机和传真机能效限定值及能效等级”（“GB21521”）决定并计算得出该标签上所示的能效等级和 TEC（典型能耗）值。

1. 能效等级

能效等级分为三个等级，等级 1 级能效最高。根据产品类型和打印速度标准决定能效限定值。

2. 能效信息

2.1 LaserJet 打印机和高性能喷墨打印机

- 典型能耗

典型能耗是正常运行 GB21521 测试方法中指定的时间后的耗电量。此数据表示为每周千瓦时 (kWh)。

标签上所示的能耗数字按涵盖根据 CEL-37 选择的登记装置中所有配置的代表性配置测定而得。因此，本特定产品型号的实际能耗可能与标签上所示的数据不同。

有关规格的详细信息，请参阅 GB21521 标准的当前版本。

Material Safety Data Sheet (MSDS, chemiekaart)

Material Safety Data Sheets (MSDS, gegevensbladen materiaalveiligheid) voor benodigdheden die chemische stoffen bevatten (bijvoorbeeld toner) kunt u verkrijgen door naar de website van HP te gaan: www.hp.com/go/msds.

EPEAT

Veel producten van HP voldoen aan EPEAT. EPEAT is een uitgebreide milieuaardering waarmee groenere elektronische apparatuur kan worden geïdentificeerd. Ga voor meer informatie over EPEAT naar www.epeat.net. Ga voor meer informatie over producten van HP die geregistreerd zijn bij EPEAT naar www.hp.com/hpinfo/globalcitizenship/environment/pdf/epeat_printers.pdf.

Meer informatie

Meer informatie over onderwerpen met betrekking tot het milieu:

- Milieuprofielblad voor dit product en andere verwante producten van HP
- Inzet van HP voor het milieu
- Het milieubeheersysteem van HP
- Het retournerings- en recycleprogramma van HP voor verbruikte producten
- Material Safety Data Sheets (chemiekaarten)

Ga naar www.hp.com/go/environment.

Bezoek ook www.hp.com/recycle.

E Overheidsinformatie

- [Verklaring van overeenstemming \(HP LaserJet Professional P1102, P1102s, P1106, P1108 en P1109\)](#)
- [Verklaring van overeenstemming \(HP LaserJet Professional P1102w en P1109w\)](#)
- [Wettelijke kennisgevingen](#)
- [Aanvullende voorschriften voor draadloze producten](#)

Verklaring van overeenstemming (HP LaserJet Professional P1102, P1102s, P1106, P1108 en P1109)

Verklaring van conformiteit

volgens ISO/IEC 17050-1 en EN 17050-1

Naam fabrikant: HP Inc. DoC#: BOISB-0901-00-rel.12.0
Adres fabrikant: 11311 Chinden Boulevard
Boise, Idaho 83714-1021, USA

verklaart dat het product

Productnaam: HP LaserJet Pro P1102 / P1102 / P1109
HP LaserJet Pro P1102s / P1106 / P1108

Wettelijk modelnummer:²⁾ BOISB-0901-00

Productopties: ALLE

Printcartridges: CE285A, CC388A

voldoet aan de volgende productspecificaties:

VEILIGHEID: IEC 60950-1:2005 + A1:2009 / EN60950-1: 2006 +A11:2009 +A1:2010 +A12:2011

IEC 60825-1:2007 / EN 60825-1:2007 (Klasse 1 laser-/led-product)

IEC 62479:2010 / EN62479:2010

GB4943-2001

EMC: CISPR22:2008 / EN55022:2010 - Klasse B1¹⁾

EN 61000-3-2:2006 +A1:2009 +A2:2009

EN 61000-3-3:2008

EN 55024:2010

FCC Titel 47 CFR, Deel 15 Klasse B / ICES-003, Nummer 4

GB9254-2008, GB17625.1-2003

ENERGIEVERBRUIK: EG-richtlijn 1275/2008

EN50564:2011, IEC62301:2011

RoHS EN 50581:2012

Aanvullende informatie:

Dit product voldoet aan de eisen van de EMC-richtlijn 2004/108/EG en de Laagspanningsrichtlijn 2006/95/EG, de Ecodesign-richtlijn 2009/125/EG en de RoHS-richtlijn 2011/65/EU en is dienovereenkomstig voorzien van de CE-markering .

Dit apparaat voldoet aan Deel 15 van de FCC-voorschriften. Gebruik ervan is alleen toegestaan op de volgende voorwaarden: (1) dit apparaat mag geen schadelijke storing veroorzaken, en (2) dit apparaat moet enige ontvangen storing accepteren, waaronder storing die een ongewenste werking kan veroorzaken.

1. Het apparaat is getest in een normale configuratie met HP pc-systemen.
2. Voor wettelijke doeleinden is aan dit product een wettelijk modelnummer toegewezen. U moet dit nummer niet verwarren met de productnamen of de productnummers.

Shanghai, China

1 nov. 2015

Neem alleen voor onderwerpen met betrekking op regelgeving contact op met:

Ondersteuning Europa HP Deutschland GmbH, HQ-TRE, 71025 Boeblingen, Duitsland

Ondersteuning USA HP Inc., 1501 Page Mill Rd., Palo Alto, CA 94304, VS 650-857-1501

Verklaring van overeenstemming (HP LaserJet Professional P1102w en P1109w)

Verklaring van conformiteit

volgens ISO/IEC 17050-1 en EN 17050-1

Naam fabrikant: HP Inc. DoC#: BOISB-0901-06-rel.9.0
Adres fabrikant: 11311 Chinden Boulevard
Boise, Idaho 83714-1021, VS

verklaart dat het product

Productnaam: HP LaserJet Pro P1102w / HP LaserJet Pro P1109w

Wettelijk modelnummer:²⁾ BOISB-0901-06

Productopties: ALLE

Zendmodule³⁾ SDG0B-0892

Printcartridges: CE285A

voldoet aan de volgende productspecificaties:

VEILIGHEID: IEC 60950-1:2005+A1:2009 / EN 60950-1:2006+A11:2009+A1:2010+A12:2011

IEC 60825-1:2007 / EN 60825-1:2007 (Klasse 1 laser-/led-product)

IEC 62479:2010 / EN 62479:2010

GB4943-2011

EMC: CISPR22:2008 / EN55022:2010 - Klasse B¹⁾

EN 61000-3-2:2006 +A1:2009 +A2:2009

EN 61000-3-3:2008

EN 55024:2010

FCC Titel 47 CFR, Deel 15 Klasse B / ICES-003, Nummer 4

GB9254-2008, GB17625.1-2003

Zender³⁾ EN 301 489-1 V1.9.2 / EN 301 489-17 :V2.2.1

EN 300 328 V1.8.1

FCC Titel 47 CFR, Onderdeel 15 Subonderdeel C (Sectie 15.247) / IC: RSS-210

IEC 62311 :2007 / EN62311 :2008

ENERGIEVERBRUIK: EG-richtlijn 1275/2008

EN50564:2011, IEC62301:2011

RoHS EN 50581 :2012

Aanvullende informatie:

Dit product voldoet aan de eisen van de R&TTE-richtlijn 1999/5/EC, de EMC-richtlijn 2004/108/EC, de Laagspanningsrichtlijn 2006/95/EC, de Ecodesign-richtlijn 2009/125/EC en de RoHS-richtlijn 2011/65/EU; en is dienovereenkomstig voorzien van de CE-markering 

Dit apparaat voldoet aan Deel 15 van de FCC-voorschriften. Gebruik ervan is alleen toegestaan op de volgende voorwaarden: (1) dit apparaat mag geen schadelijke storing veroorzaken, en (2) dit apparaat moet enige ontvangen storing accepteren, waaronder storing die een ongewenste werking kan veroorzaken.

1. Het apparaat is getest in een normale configuratie met HP pc-systemen.
2. Voor wettelijke doeleinden is aan dit product een wettelijk modelnummer toegewezen. U moet dit nummer niet verwarren met de productnamen of de productnummers.
3. Dit apparaat maakt gebruik van een zendmoduleapparaat met het wettelijke modelnummer SDG0B-0892, zoals is vereist om te voldoen aan de technische wettelijke vereisten voor de landen/regio's waarin dit product zal worden verkocht.

Shanghai, China

1 nov. 2015

Neem alleen voor onderwerpen met betrekking op regelgeving contact op met:

Ondersteuning Europa HP Deutschland GmbH, HQ-TRE, 71025 Boeblingen, Duitsland

Ondersteuning USA HP Inc., 1501 Page Mill Rd., Palo Alto, CA 94304, VS 650-857-1501

Wettelijke kennisgevingen

FCC-voorschriften

Deze apparatuur is getest en in overeenstemming bevonden met de beperkingen voor een elektronisch apparaat van Klasse B, conform Deel 15 van de FCC-voorschriften. De limieten moeten in een woonomgeving een redelijke bescherming bieden tegen storing. Deze apparatuur produceert en gebruikt energie in het radiofrequentiegebied en kan deze uitstralen. Als dit apparaat niet volgens de instructies wordt geïnstalleerd en gebruikt, kan dit leiden tot ernstige storing van de radiocommunicatie. Er is echter geen garantie dat in bepaalde situaties geen storing zal optreden. Als deze apparatuur schadelijke storing in radio- of televisie-ontvangst veroorzaakt, hetgeen kan worden vastgesteld door de apparatuur uit en weer aan te zetten, kan de gebruiker proberen deze storing op te heffen op een of meer van de volgende manieren:

- Verplaats de ontvangstantenne of richt deze anders.
- Vergroot de afstand tussen het apparaat en de ontvanger.
- Sluit de apparatuur aan op een stopcontact van een andere stroomkring dan die waarop het ontvangstapparaat is aangesloten.
- Raadpleeg de dealer of een ervaren radio- en TV-monteur.

 **OPMERKING:** Veranderingen of aanpassingen die niet uitdrukkelijk door HP zijn goedgekeurd, kunnen de bevoegdheid van de gebruiker om met deze apparatuur te werken, tenietdoen.

Om te voldoen aan de limieten voor apparaten uit de klasse B zoals gesteld in Deel 15 van de FCC-voorschriften, is het gebruik van een afgeschermde interfacekabel verplicht.

Canada: Industry Canada ICES-003-conformiteitsverklaring

CAN ICES-3(B)/NMB-3(B)

VCCI-verklaring (Japan)

この装置は、情報処理装置等電波障害自主規制協議会（VCCI）の基準に基づくクラスB情報技術装置です。この装置は、家庭環境で使用することを目的としていますが、この装置がラジオやテレビジョン受信機に近接して使用されると、受信障害を引き起こすことがあります。
取扱説明書に従って正しい取り扱いをして下さい。

EMC-verklaring (Korea)

B급 기기 (가정용 방송통신기기)	이 기기는 가정용(B급)으로 전자파적합등록을 한 기기로서 주로 가정에서 사용하는 것을 목적으로 하며, 모든 지역에서 사용할 수 있습니다.
-----------------------	--

Instructies voor netsnoer

Controleer of uw voedingsbron geschikt is voor het voltage van het product. U vindt het voltage op het productetiket. Het product maakt gebruik van 110-127 V wisselspanning of 220-240 V wisselspanning en 50/60 Hz.

Sluit het netsnoer aan op het product en op een geaard stopcontact.

⚠ VOORZICHTIG: Gebruik uitsluitend het netsnoer dat bij het product is geleverd om mogelijke schade aan het product te voorkomen.

Netsnoerverklaring (Japan)

製品には、同梱された電源コードをお使い下さい。
同梱された電源コードは、他の製品では使用出来ません。

Laserverklaring

Het Center for Devices and Radiological Health (CDRH) van de Amerikaanse Food and Drug Administration heeft een aantal voorschriften ingevoerd voor laserproducten die zijn gefabriceerd na 1 augustus 1976. Het opvolgen van deze voorschriften is verplicht voor producten die worden verkocht binnen de VS. Het apparaat is goedgekeurd als een Klasse 1-laserproduct volgens de Radiation Performance Standard van het Amerikaanse DHHS (Department of Health and Human Services) conform de Radiation Control for Health and Safety Act van 1968. Aangezien straling die binnen het apparaat tot stand komt, volledig binnen de beschermende behuizing en externe kleppen blijft, kan de laserstraal tijdens geen enkele fase van een normaal functioneren ontsnappen.

⚠ WAARSCHUWING! Het gebruik van bedieningselementen, het aanbrengen van wijzigingen of het uitvoeren van andere procedures dan beschreven in deze gebruikershandleiding, kan leiden tot blootstelling aan gevaarlijke straling.

Laserverklaring voor Finland

Luokan 1 laserlaite

Klass 1 Laser Apparat

HP LaserJet Professional P1100, P1100w, laserkirjoitin on käyttäjän kannalta turvallinen luokan 1 laserlaite. Normaalisessa käytössä kirjoittimen suojakotelointi estää lasersäteiden pääsyn laitteen ulkopuolelle. Laitteen turvallisuusluokka on määritetty standardin EN 60825-1 (2007) mukaisesti.

VAROITUS !

Laitteen käyttäminen muulla kuin käyttöohjeessa mainitulla tavalla saattaa altistaa käyttäjän turvallisuusluokan 1 ylittävälle näkymättömälle lasersäteilylle.

WARNING !

Om apparaten används på annat sätt än i bruksanvisning specificerats, kan användaren utsättas för osynlig laserstrålning, som överskrider gränsen för laserklass 1.

HUOLTO

HP LaserJet Professional P1100, P1100w - kirjoittimen sisällä ei ole käyttäjän huollettavissa olevia kohteita. Laitteen saa avata ja huoltaa ainoastaan sen huoltamiseen koulutettu henkilö. Tällaiseksi huoltotoimenpiteeksi ei katsota väriainekasetin vaihtamista, paperiradan puhdistusta tai muita käyttäjän käsikirjassa lueteltuja, käyttäjän tehtäväksi tarkoitettuja ylläpitotoimia, jotka voidaan suorittaa ilman erikoistyökaluja.

VARO !

Mikäli kirjoittimen suojakotelo avataan, olet alttiina näkymättömälle lasersäteilylle laitteen ollessa toiminnassa. Älä katso säteeseen.

WARNING!

Om laserprinterns skyddshölje öppnas då apparaten är i funktion, utsätts användaren för osynlig laserstrålning. Betrakta ej strålen.

Tiedot laitteessa käytettävän laserdiodin säteilyominaisuuksista: Aallonpituus 775-795 nm Teho 5 m W Luokan 3B laser.

GS-verklaring (Duitsland)

Das Gerät ist nicht für die Benutzung im unmittelbaren Gesichtsfeld am Bildschirmarbeitsplatz vorgesehen. Um störende Reflexionen am Bildschirmarbeitsplatz zu vermeiden, darf dieses Produkt nicht im unmittelbaren Gesichtsfeld platziert werden.

Das Gerät ist kein Bildschirmarbeitsplatz gemäß BildscharbV. Bei ungünstigen Lichtverhältnissen (z. B. direkte Sonneneinstrahlung) kann es zu Reflexionen auf dem Display und damit zu Einschränkungen der Lesbarkeit der dargestellten Zeichen kommen.

Conformiteit Eurazië (Wit-Rusland, Kazachstan, Rusland)



Aanvullende voorschriften voor draadloze producten

FCC-voorschriften—Verenigde Staten

Exposure to radio frequency radiation

⚠ VOORZICHTIG: The radiated output power of this device is far below the FCC radio frequency exposure limits. Nevertheless, the device shall be used in such a manner that the potential for human contact during normal operation is minimized.

In order to avoid the possibility of exceeding the FCC radio frequency exposure limits, human proximity to the antenna shall not be less than 20 cm during normal operation.

This device complies with Part 15 of FCC Rules. Operation is subject to the following two conditions: (1) this device may not cause interference, and (2) this device must accept any interference, including interference that may cause undesired operation of the device.

⚠ VOORZICHTIG: Based on Section 15.21 of the FCC rules, changes of modifications to the operation of this product without the express approval by HP may invalidate its authorized use.

Australische verklaring

This device incorporates a radio-transmitting (wireless) device. For protection against radio transmission exposure, it is recommended that this device be operated no less than 20 cm from the head, neck, or body.

Braziliaanse ANATEL-verklaring

Este equipamento opera em caráter secundário, isto é, não tem direito à proteção contra interferência prejudicial, mesmo de estações do mesmo tipo, e não pode causar interferência a sistemas operando em caráter primário.

Canadese verklaringen

For Indoor Use. This digital apparatus does not exceed the Class B limits for radio noise emissions from digital apparatus as set out in the radio interference regulations of the Canadian Department of Communications. The internal wireless radio complies with RSS 210 of Industry Canada.

Pour l'usage d'intérieur. Le présent appareil numérique n'émet pas de bruits radioélectriques dépassant les limites applicables aux appareils numériques de Classe B prescrites dans le règlement sur le brouillage radioélectrique édicté par le Ministère des Communications du Canada. Le composant RF interne est conforme à la norme CNR-210 d'Industrie Canada.

Blootstelling aan straling van radiofrequenties (Canada)

⚠ WAARSCHUWING! Blootstelling aan straling van radiofrequenties De kracht van de straling van dit apparaat ligt onder de blootstellingslimiet voor radiofrequenties Industry Canada. Desondanks moet het apparaat worden gebruikt op een manier waarbij de potentiële blootstelling voor mensen tijdens de normale werking minimaal is.

Om het risico van overschrijding van de blootstellingslimiet voor radiofrequenties van Industry Canada te voorkomen, moet de afstand tussen personen en de antennes minimaal 20 cm zijn.

Wettelijk voorschrift van Europese Unie

De telecommunicatiefunctie van dit product kan worden gebruikt in de volgende EU- en EFTA-landen/regio's:

Oostenrijk, België, Bulgarije, Cyprus, Tsjechische Republiek, Denemarken, Estland, Finland, Frankrijk, Duitsland, Griekenland, Hongarije, IJsland, Ierland, Italië, Letland, Liechtenstein, Litouwen, Luxemburg, Malta, Nederland, Noorwegen, Polen, Portugal, Roemenië, Slovaakse Republiek, Slovenië, Spanje, Zweden, Zwitserland en het Verenigd Koninkrijk.

Kennisgeving voor gebruik in Rusland

Существуют определенные ограничения по использованию беспроводных сетей (стандарта 802.11 b/g) с рабочей частотой 2,4 ГГц: Данное оборудование может использоваться внутри помещений с использованием диапазона частот 2400-2483,5 МГц (каналы 1-13). При использовании внутри помещений максимальная эффективная изотропно-излучаемая мощность (ЭИИМ) должна составлять не более 100мВт.

Verklaring voor Mexico

Aviso para los usuarios de México

“La operación de este equipo está sujeta a las siguientes dos condiciones: (1) es posible que este equipo o dispositivo no cause interferencia perjudicial y (2) este equipo o dispositivo debe aceptar cualquier interferencia, incluyendo la que pueda causar su operación no deseada.”

Para saber el modelo de la tarjeta inalámbrica utilizada, revise la etiqueta regulatoria de la impresora.

Verklaring voor Taiwan

低功率電波輻射性電機管理辦法

第十二條 經型式認證合格之低功率射頻電機，非經許可，公司、商號或使用者均不得擅自變更頻率、加大功率或變更原設計之特性及功能。

第十四條 低功率射頻電機之使用不得影響飛航安全及干擾合法通信；經發現有干擾現象時，應立即停用，並改善至無干擾時方得繼續使用。
前項合法通信，指依電信法規定作業之無線電通信。
低功率射頻電機須忍受合法通信或工業、科學及醫療用電波輻射性電機設備之干擾。

Koreaanse verklaring

당해 무선설비는 운용 중 전파혼선 가능성이 있음

Vietnam Telecom elektronische marking voor producten met ICTQC Type-goedkeuring



Index

A

aanbieden van afval 129
aangepaste
papierformaatinstellingen
Macintosh 20
aanzicht, product 4
accessoires
bestellen 100
onderdeelnummers 100
adres, printer
Macintosh, problemen oplossen
95
afbreken, een afdruktaak 38
Afdrukdichtheid 89
Afdrukken
configuratiepagina 48
demopagina 48
problemen oplossen 91
statuspagina benodigdheden 48
afdrukkwaliteit
gegolfd 88
gekruld 88
grijze achtergrond 86
kreukels 88
lichte of vervaagde afdrukken
85
losse toner 87
pagina, scheef afgedrukte 88
tonerspatten 85
toner uitgesmeerd rond letters
89
tonervegen 86
verbeteren 85
verticale defecten, steeds
terugkerende 87
verticale strepen 86
vervormde lettertekens 87
vouwen 88
weggefallen gedeelten 86

Afdrukkwaliteit
problemen oplossen 85
specificaties 3
stoom of damp van het product
89
vocht op onderrand 89
afdruk materiaal
aangepast formaat, Macintosh-
instellingen 20
eerste pagina 20
formaat en soort selecteren 32
ondersteund 33
ondersteunde formaten 33
pagina's per vel 21
afdruk materiaal plaatsen
Voorrangsinvoersleuf 35
afdrukstand
papier, bij het plaatsen 35
afdruktaken 37
afmetingen, productspecificaties
124
afvalverwerking, einde van
levensduur 128
AirPrint 46
Algemene beschermingsfout -
Uitzondering OE 94
annuleren
afdrukken 38
annuleren, afdrukverzoek 38
Antifraudewebsite van HP 115
antivervalsing, benodigdheden 52
antivervalsingsbenodigdheden 115

B

bak, uitvoer
Storingen, verhelpen 78
Voorzieningen 3
bakken, uitvoer
capaciteit 34

bedieningspaneel
instellingen 11
bedieningspaneel van
instellingen 16
statuslampjes, patronen 72
benodigdheden
bestellen 99, 100
niet-HP 114
onderdeelnummers 100
recyclen 52, 128
vervalste 52, 115
benodigdheden bestellen
websites 99
bestellen
benodigdheden en accessoires
100
onderdeelnummers voor 100
besturingssystemen, netwerken 24
besturingssystemen voor Windows,
ondersteund 10
bewaren
product 124

C

cartridges
garantie 113
niet-HP 114
onderdeelnummers 100
opslag 52
recyclen 52, 128
configuratiepagina 48
Conformiteit Eurazië 141
controlelijst probleemoplossing 70

D

deïnstalleren van Windows-
software 13
demopagina 48
document, symbolen iii

- documenten schalen
 - Macintosh 20
- Dots per inch (dpi)
 - specificaties 3
- Dpi (dots per inch)
 - specificaties 3
- drivers
 - instellingen 11, 12, 17
 - instellingen van Macintosh 20
 - papiersoorten 34
 - voorstellingen (Macintosh) 20
- dubbelzijdig afdrukken 21
 - afdrukstand papier bij plaatsing 35
 - Macintosh 21
 - Zie ook* duplex afdrukken
- duplex afdrukken 21
 - afdrukstand papier bij plaatsen 35
 - Macintosh 21
 - Zie ook* dubbelzijdig afdrukken
- E**
 - EconoMode-ininstellingen 51
 - een afdruktaak stoppen 38
 - eerste pagina
 - ander papier gebruiken 20
 - enveloppen
 - afdrukstand 35
 - ePrint 44
 - AirPrint 46
 - HP Cloud Print 44
 - HP Direct Print 45
 - EWS. *Zie* Geïntegreerde webserver
- F**
 - Finse verklaring ten aanzien van laserveiligheid 139
 - formaat, afdruk materiaal
 - ladeselectie 32
 - formaat van documenten wijzigen
 - Macintosh 20
 - fouten
 - Software 94
 - fraudelij 52
 - fraudewebsite 115
 - fysieke specificaties 124
- G**
 - garantie
 - licentie 117
- product 102
 - reparaties door klant zelf 121
 - tonercartridges 113
- geheugenchip, tonercartridge
 - beschrijving 116
- geïntegreerde webserver 14, 18
 - benodigdheden, status 50
 - benodigdheden bestellen 50
 - Configuratiepagina 50
 - gebruiken 49
 - Netwerk, tabblad 50
 - Ondersteuning 50
 - productstatus 50
 - tabblad Informatie 49
 - Tabblad Instellingen 50
- geleverde batterijen 128
- geluidsspecificaties 124
- H**
 - hardware recycling, Brazilië 130
 - hergebruiken 128
 - hoogte, specificaties 124
 - HP Cloud Print 44
 - HP Direct Print 45
 - HP fraudelij 52
 - HP-klantondersteuning 122
- I**
 - Informatie, tabblad (geïntegreerde webserver) 49
 - installatie Macintosh-software
 - ongedaan maken 16
 - installatie ongedaan maken
 - Windows-software 13
 - installatie van Windows-software
 - ongedaan maken 13
 - instellingen
 - drivers 12, 17
 - prioriteit 11, 16
 - voorstellingen van driver (Macintosh) 20
 - Interfacepoorten
 - beschikbare typen 3
 - Invoerlade
 - capaciteit 34
 - plaatsen, materiaal in
 - voorrangsinvoersleuf 35
 - Voorzieningen 3
- IP-adres
 - handmatige configuratie 27
 - Macintosh, problemen oplossen 95
- K**
 - kabels
 - USB, problemen oplossen 91
 - klantondersteuning
 - online 122
 - koppelingssnelheid, instellingen 28
 - Koreaanse EMC-verklaring 138
 - kwaliteit
 - specificaties 3
 - kwikvrij product 128
- L**
 - lade
 - Storingen, verhelpen 76
 - Voorzieningen 3
 - lade 1 21
 - laden
 - afdrukstand 35
 - capaciteit 34
 - dubbelzijdig afdrukken 21
 - plaatsen 35
 - Lampjespatronen 72
 - lege pagina's
 - problemen oplossen 91
 - licentie, software 117
- M**
 - Macintosh
 - draadloze installatie 18
 - driverinstellingen 17, 20
 - formaat van documenten wijzigen 20
 - ondersteunde
 - besturingssystemen 16
 - problemen, oplossen 95
 - software verwijderen 16
 - stuurprogramma's,
 - probleemoplossing 95
 - USB-kaart, problemen oplossen 96
 - Macintosh-driverinstellingen
 - aangepast papierformaat 20
 - Macintosh-software verwijderen 16
 - materiaalbeperkingen 128
 - Material Safety Data Sheet (MSDS, chemiekaart) 132

meerdere pagina's per vel 21
milieuvriendelijke functies 2
modelnummer 6

N

netwerk
instellingen, weergeven 27
instellingen, wijzigen 27
instellingen
verbindingssnelheid 28
IP-adresconfiguratie 27
ondersteunde
besturingssystemen 24
wachtwoord, instellen 27
wachtwoord, wijzigen 27
netwerk, tabblad (geïntegreerde
webserver) 50
netwerk beheren 27
netwerkverbinding 26
niet-HP, benodigdheden 114
n op een vel afdrukken 21

O

omgevingsspecificaties 124
omslagbladen 20
onderdeelnummers
printcartridges 100
ondersteunde besturingssystemen
16
Ondersteund materiaal 33
ondersteuning
online 122
Ongeldige bewerking, fouten 94
online ondersteuning 122
oplossen
gegolfd 88
gekruld 88
grijze achtergrond 86
kreukels 88
lichte of vervaagde afdrukken
85
losse toner 87
pagina, scheef afgedrukte 88
tonerspatten 85
toner uitgesmeerd rond letters
89
tonervegen 86
verticale defecten, steeds
terugkerende 87
verticale strepen 86

vervormde lettertekens 87
vouwen 88
weggefallen gedeelten 86
Oplossen 70
problemen met de draadloze
verbinding 92
Problemen met directe
verbinding 92
problemen met papierinvoer 83
scheve pagina's 83
stoom of damp van het product
89
vocht op onderrand 89
Zie ook problemen oplossen
opmerking iii
opslaan
printcartridges 52

P

pagina's
afdrukken, langzaam 91
leeg 91
worden niet afgedrukt 91
pagina's, scheef 83
pagina's met informatie
configuratiepagina 48
demopagina 48
statuspagina benodigdheden 48
pagina's met printerinformatie
configuratiepagina 48
demopagina 48
statuspagina benodigdheden 48
pagina's per vel 21
papier
aangepast formaat, Macintosh-
instellingen 20
aangepast formaat, selecteren
40
afdrukstand 35
eerste en laatste pagina, ander
papier gebruiken 40
eerste pagina 20
formaat, selecteren 40
ondersteunde formaten 33
ondersteunde soorten 34
pagina's per vel 21
type, selecteren 40
voorbladen, ander papier
gebruiken 40
papier, bestellen 100
Papierbaan, reinigen 64
papierinvoerlade
Voorzieningen 3
Papierinvoerladen
problemen met papierinvoer,
oplossen 83
papierstoringen
lade, verwijderen 76
locaties 76
preventie 82
uitvoerbak, voorkomen 78
papieruitvoerbak
Voorzieningen 3
papierverwerking
problemen oplossen 83
pauzeren, afdrukverzoek 38
poorten
beschikbare typen 3
problemen oplossen, Macintosh
96
printcartridges
onderdeelnummers 100
opslag 52
recyclen 52
toner opnieuw verdelen 53
printer
Reinigen 63
prioriteit, instellingen 11, 16
problemen met papierinvoer,
oplossen 83
problemen oplossen 70
lege pagina's 91
Macintosh problemen 95
pagina's, langzaam afgedrukt
91
pagina's worden niet afgedrukt
91
papierverwerking 83
problemen met de draadloze
verbinding 92
Problemen met directe
verbinding 92
problemen met Windows 94
statuslampjes, patronen 72
uitvoer kwaliteit 85
USB-kabels 91
Zie ook Oplossen
Problemen oplossen 70
Zie ook Oplossen; problemen
oplossen

- product
 - aanzicht 4
 - software voor Windows 9
- programma ter bevordering van milieuvriendelijkheid 125
- R**
- recycling 2
 - electronische hardware 129
- recycling van benodigdheden 52
- recycling van elektronische hardware 129
- reinigen
 - buitenkant 67
- Reinigen
 - papierbaan 64
 - printer 63
 - transportrol 63
- resolutie
 - problemen met kwaliteit oplossen 85
- Resolutie
 - specificaties 3
- S**
- scheidingskussen
 - Vervangen 60
- Scheve pagina's 83
- serienummer 6
- snelinstellingen 40
- software
 - geïntegreerde webserver 14
 - instellingen 11
 - licentieovereenkomst software 117
 - ondersteunde
 - besturingssystemen 16
 - verwijderen voor Windows 13
- Software
 - Geïntegreerde webserver 18
 - installatie Macintosh ongedaan maken 16
 - installatie ongedaan maken voor Windows 13
 - instellingen 16
 - ondersteunde
 - besturingssystemen voor Windows 10
 - problemen 94
- software verwijderen
 - Windows 13
- soorten, afdrukmetaal
 - ladeselectie 32
- speciaal afdrukmetaal
 - richtlijnen 31
- speciaal papier
 - richtlijnen 31
- specificaties
 - fysiek 124
 - omgeving 124
 - stroomvoorziening en geluid 124
 - voorzieningen van apparaat 3
- Spool32, fouten 94
- statuslampjes, patronen 72
- statuspagina benodigdheden 48
- stoppen, afdrukverzoek 38
- storingen
 - veelvoorkomende oorzaken van 75
- storingen verhelpen
 - locaties 76
- stroom
 - problemen oplossen 70
 - verbruik van 124
- stroomvoorzieningsspecificaties 124
- stuurprogramma's
 - instellingen 16
 - Macintosh, probleemoplossing 95
 - snelinstellingen (Windows) 40
 - Windows, openen 39
- symbolen, document iii
- T**
- Tabblad Instellingen (geïntegreerde webserver) 50
- TCP/IP
 - ondersteunde
 - besturingssystemen 24
- technische ondersteuning
 - online 122
- temperatuurspecificaties 124
- tip iii
- toner
 - bijna op 85
 - losse toner 87
 - opnieuw verdelen 53
- spatten 85
- uitgesmeerd rond letters 89
- vegen 86
- tonercartridges
 - garantie 113
 - geheugenchips 116
 - niet van HP 114
 - recyclen 128
- toner opnieuw verdelen 53
- transportrol
 - reinigen 63
 - Vervangen 57
- U**
- uitvoerbak
 - capaciteit 34
 - Voorzieningen 3
- uitvoerkwaliteit. *Zie* Afdrukkwaliteit
- USB-kabel, onderdeelnummer 100
- USB-poort
 - beschikbaar type 3
 - problemen oplossen 91
 - problemen oplossen, Macintosh 96
- V**
- VCCI-verklaring voor Japan 138
- veiligheidsverklaringen 139
- verbeteren van afdrukkwaliteit 85
- Verbinden met netwerk 26
- verklaring ten aanzien van laserveiligheid 139
- vervalste benodigdheden 52, 115
- Vervangen
 - scheidingskussen 60
 - transportrol 57
- verwerken, einde van levensduur 128
- vochtigheidsspecificaties 124
- voorstellingen (Macintosh) 20
- voorpagina's 40
- Voorrangsinvoersleuf
 - plaatsen 35
- voorzichtig iii
- W**
- waarschuwing iii
- websites
 - benodigdheden bestellen 99
 - fraudemeldingen 52, 115

klantondersteuning 122
Material Safety Data Sheet
(MSDS) 132
werkomgeving, specificaties 124
Windows
 driverinstellingen 12
 problemen oplossen 94

