

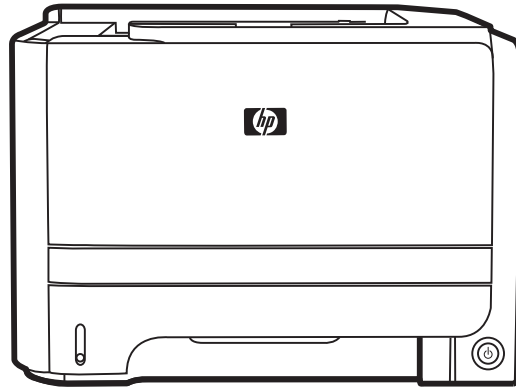

LaserJet P2030 Series Printer

Gebbruikershandleiding



P2030



<http://www.hp.com/support/ljp2030series>



HP LaserJet P2030-serie-printer

Gebruikershandleiding

Copyright en licentie

© Copyright 2015 HP Development Company, L.P.

Verveelvoudiging, bewerking en vertaling zonder voorafgaande schriftelijke toestemming zijn verboden, behalve zoals toegestaan door het auteursrecht.

De informatie in dit document kan zonder voor aankondiging worden gewijzigd.

De enige garantie voor producten en services van HP wordt uiteengezet in de garantieverklaring die bij dergelijke producten en services wordt geleverd. Niets in deze verklaring mag worden opgevat als een aanvullende garantie. HP is niet aansprakelijk voor technische of redactionele fouten of weglatingen in deze verklaring.

Edition 1, 11/2015

Handelsmerken

Adobe®, Adobe Photoshop®, Acrobat® en PostScript® zijn handelsmerken van Adobe Systems Incorporated.

Microsoft®, Windows®, Windows® XP en Windows Vista® zijn in de Verenigde Staten gedeponeerde handelsmerken van Microsoft Corporation.

UNIX® is een gedeponeerd handelsmerk van The Open Group.

ENERGY STAR® en ENERGY STAR® zijn in de Verenigde Staten gedeponeerde merken.

Inhoudsopgave

1 Basisinformatie over het apparaat	1
Productvergelijking	2
HP LaserJet P2030-serie-modellen	2
Functies van het product	3
Overzicht product	4
Vooraanzicht	4
Achteraanzicht	4
Interfacepoorten	5
Locatie van het etiket met het model- en serienummer	5
2 Bedieningspaneel	7
3 Software voor Windows	9
Ondersteunde Windows-besturingssystemen	10
Ondersteunde printerdrivers voor Windows	11
Prioriteit van afdrukinstellingen	12
Instellingen van de printerdriver wijzigen voor Windows	13
Software verwijderen voor Windows	14
Ondersteunde hulpprogramma's voor Windows	15
Software voor statuswaarschuwingen	15
Ondersteunde netwerk hulpprogramma's voor Windows	16
Geïntegreerde webservice	16
Software voor andere besturingssystemen	17
4 De printer gebruiken met een Macintosh	19
Software voor Macintosh	20
Ondersteunde besturingssystemen voor Macintosh	20
Instellingen van de printerdriver wijzigen voor Macintosh	20
Software voor Macintosh-computers	20
HP Printer Utility	20
De HP Printer Utility openen	21

Ondersteunde hulpprogramma's voor Macintosh	21
Geïntegreerde webserver	21
Functies van de Macintosh-printerdriver gebruiken	22
Afdrukken	22
Voorinstellingen voor afdrukken maken en gebruiken in Macintosh	22
Het formaat van documenten wijzigen of afdrukken op een aangepast papierformaat	22
Een omslagblad afdrukken	22
Watermerken gebruiken	23
Meerdere pagina's op een vel papier afdrukken in Macintosh	23
Dubbelzijdig afdrukken (duplex)	24
Het menu Services gebruiken	24
5 Verbinding	25
USB- en parallelle aansluitingen	26
Netwerkconfiguratie	27
Ondersteunde netwerkprotocollen	27
Het product installeren op een netwerk	28
Het netwerkapparaat configureren	28
Netwerkinstellingen weergeven of wijzigen	28
Het netwerk wachtwoord instellen of wijzigen	29
IP-adres	29
Verbindingssnelheid instellen	29
6 Papier en afdrukmateriaal	31
Het gebruik van papier en afdrukmateriaal	32
Ondersteunde formaten papier en afdrukmateriaal	33
Aangepaste papierformaten	35
Ondersteunde formaten voor papier en ander afdrukmateriaal	36
Lade- en bakcapaciteit	37
Richtlijnen voor speciaal papier of afdrukmateriaal	38
Laden vullen	39
Afdrukstand van het papier voor het vullen van de laden	39
Lade 1	39
Lade 2	40
Papier van A6-formaat plaatsen	40
Handinvoer	41
Laden configureren	42
Gebruik van de opties voor papieruitvoer	43
Afdrukken naar de bovenste (standaard) uitvoerbak	43
Afdrukken naar de rechte papierbaan (achterste uitvoerbak)	43

7 Functies van het product gebruiken	45
EconoMode	46
Stille modus	47
8 Afdruktaken	49
Afdruktaak annuleren	50
De huidige afdruktaak afbreken via het bedieningspaneel	50
Een afdruktaak afbreken vanuit het programma	50
Functies van de Windows-printerdriver gebruiken	51
De printerdriver openen	51
Snelinstellingen gebruiken	51
Papier- en kwaliteitsopties instellen	51
Documenteffecten instellen	52
Afwerkingsopties voor een document instellen	52
Ondersteuning en informatie over de productstatus verkrijgen	54
Geavanceerde afdrukopties instellen	54
9 Het apparaat beheren en onderhouden	55
Informatiepagina's afdrukken	56
Demopagina	56
Configuratiepagina	56
Statuspagina benodigdheden	56
Een netwerkproduct beheren	57
Geïntegreerde webserver	57
De geïntegreerde webserver openen	57
Tabblad Informatie	57
Instellingen, tabblad	58
Netwerk, tabblad	58
Koppelingen	58
De geïntegreerde webserver beveiligen	58
Het apparaat vergrendelen	59
Benodigdheden beheren	60
Levensduur van benodigdheden	60
De printcartridge beheren	60
Opslag van printcartridges	60
Originele HP-printcartridges gebruiken	60
Beleid van HP ten aanzien van printcartridges die niet van HP zijn	60
Echtheidscontrole van printcartridges	60
HP fraudehotline en -website	60
Benodigdheden en onderdelen vervangen	61

Richtlijnen voor vervanging	61
Toner opnieuw verdelen	61
De printcartridge vervangen	62
Het product reinigen	64
Het gebied rondom de printcartridge reinigen	64
De papierbaan reinigen	65
De oppakrol van lade 1 reinigen	66
De oppakrol van lade 2 reinigen	69

10 Problemen oplossen 73

Algemene problemen oplossen	74
Controlelijst voor het oplossen van problemen	74
Factoren die de prestaties van het product beïnvloeden	75
Fabrieksinstellingen herstellen	76
Patronen voor statuslampjes	77
Statuswaarschuwingsberichten	83
Storingen	85
Veelvoorkomende oorzaken van papierstoringen	85
Storingslocaties	86
Storingen verhelpen	86
Interne gedeelten	86
Het gebied rondom de printcartridge en de papierbaan	86
Invoerladen	88
Lade 1	88
Lade 2	89
Uitvoerbakken	91
Problemen met de afdrukkwaliteit oplossen	93
Door het papier veroorzaakte problemen met de afdrukkwaliteit	93
Omgevingsgebonden problemen met de afdrukkwaliteit	93
Problemen met afdrukkwaliteit veroorzaakt door papierstoringen	93
Afdrukdichtheid aanpassen	93
Voorbeelden van afdrukproblemen	94
Lichte of vervaagde afdrukken	94
Tonerspatten	94
Weggefallen gedeelten	95
Verticale strepen	95
Grijze achtergrond	95
Tonervegen	95
Losse toner	96
Steeds terugkerende verticale defecten	96
Vervormde lettertekens	96

Scheef afgedrukte pagina	97
Gekrulde of golvende tekens	97
Kreukels of vouwen	97
Toner uitgesmeerd rond letters	98
Prestatieproblemen oplossen	99
Verbindingsproblemen oplossen	100
Problemen met rechtstreekse verbindingen oplossen	100
Netwerkproblemen oplossen	100
Algemene Windows-problemen oplossen	102
Algemene problemen met een Macintosh oplossen	103
Problemen met Linux oplossen	106
Bijlage A Benodigheden en accessoires	107
Onderdelen, accessoires en benodigheden bestellen	108
Rechtstreeks bij HP bestellen	108
Bestellen via serviceleverancier of ondersteuningsdienst	108
Onderdeelnummers	109
Printcartridges	109
Kabels en interfaces	109
Bijlage B Service en ondersteuning	111
Beperkte garantieverklaring van HP	112
VK, Ierland en Malta	114
Oostenrijk, België, Duitsland en Luxemburg	114
België, Frankrijk en Luxemburg	115
Italië	116
Spanje	116
Denemarken	117
Noorwegen	117
Zweden	117
Portugal	118
Griekenland en Cyprus	118
Hongarije	118
Tsjechië	119
Slowakije	119
Polen	119
Bulgarije	120
Roemenië	120
België en Nederland	120
Finland	121
Slovenië	121

Kroatië	121
Letland	121
Litouwen	122
Estland	122
Rusland	122
De Premium Protection Warranty van HP: Beperkte garantieverklaring voor LaserJet-tonercartridges	123
Licentieovereenkomst voor eindgebruikers	124
Garantieservice voor reparaties door de klant	128
Klantondersteuning	129

Bijlage C Programma ter bevordering van milieuvriendelijke producten 131

Milieubescherming	133
Ozonproductie	133
Lager energieverbruik	133
Tonerverbruik	133
Papierverbruik	134
Plastic onderdelen	134
HP LaserJet-afdrukbenodigdheden	134
Papier	134
Materiaalbeperkingen	134
Verwijderen van afgedankte apparatuur door gebruikers (EU en India)	135
Recycling van elektronische hardware	135
Brazilië hardware recycle-informatie	136
Chemische stoffen	136
Gegevens over het stroomverbruik van het product volgens verordening (EG) nr. 1275/2008 van de Europese Commissie	136
Verklaring betreffende beperking op gevaarlijke substanties (India)	136
Verklaring over de beperking van gevaarlijke stoffen statement (Turkije)	136
Verklaring betreffende beperkingen op schadelijke stoffen (Oekraïne)	137
Tabel met chemicaliën (China)	137
Gebruikersinformatie SEPA Ecolabel (China)	137
De richtlijnen voor de implementatie van het China energielabel voor printer, fax en kopieerapparaat	138
Material Safety Data Sheet (MSDS, chemiekaart)	138
EPEAT	138
Meer informatie	138

Bijlage D Specificaties 139

Fysieke specificaties	140
Stroomverbruik en geluidsniveau	141
Omgevingsvereisten	142

Bijlage E Overheidsinformatie	143
Conformiteitsverklaring	144
Conformiteitsverklaring	144
Wettelijke kennisgevingen	146
FCC-voorschriften	146
Canada: Industry Canada ICES-003-conformiteitsverklaring	146
VCCI-verklaring (Japan)	146
EMC-verklaring (Korea)	146
Instructies voor netsnoer	146
Netsnoerverklaring (Japan)	147
Laserverklaring	147
Laserverklaring voor Finland	147
GS-verklaring (Duitsland)	149
Conformiteit Eurazië (Wit-Rusland, Kazachstan, Rusland)	149
 Index	 151

1 Basisinformatie over het apparaat

- [Productvergelijking](#)
- [Functies van het product](#)
- [Overzicht product](#)

Productvergelijking

HP LaserJet P2030-serie-modellen

HP LaserJet P2035-printer

CE461A

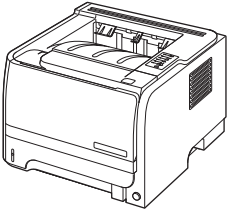

- Drukt maximaal 30 pagina's per minuut (ppm) af op papier van Letter-formaat en 30 ppm op papier van A4-formaat
- Bevat 16 megabytes (MB) RAM (Random Access Memory).
- HP-printcartridge voor ongeveer 1000 pagina's
- Lade 1 kan 50 vel bevatten
- Lade 2 kan 250 vel bevatten
- Uitvoerbak voor 125 vel, afdrukkzijde onder
- Rechte papierbaan
- Hi-speed USB 2.0-poort
- Parallele poort

HP LaserJet P2035n-printer

CE462A

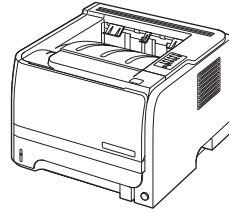

Dezelfde functies als het HP LaserJet P2035-model, maar met de volgende verschillen:

- Ingebouwde netwerkfunctie
 - Geen parallelle poort
-

Functies van het product

Functie	Omschrijving
Prestaties	<ul style="list-style-type: none">• 266MHz-processor
Gebruikersinterface	<ul style="list-style-type: none">• Bedieningspaneel met 2 knoppen en 6 lampjes• Printerdrivers voor Windows® en Macintosh• Geïntegreerde webserver voor de toegang tot ondersteuning en het bestellen van benodigdheden (alleen voor modellen die zijn aangesloten op een netwerk)
Printerdrivers	<ul style="list-style-type: none">• Hostprinterdrivers voor Windows en Macintosh worden meegeleverd op de cd van het product• HP UPD PCL 5-printerdriver kan worden gedownload van internet• XPS-printerdriver (XML Paper Specification), kan worden gedownload van internet
Resolutie	<ul style="list-style-type: none">• FastRes 1200: geeft een afdrukkwaliteit van 1200 dots per inch (dpi) voor het snel afdrukken van tekst en afbeeldingen met een hoge kwaliteit voor professionele doeleinden• 600 dpi—voor de snelste afdrukresultaten
Lettertypen	<ul style="list-style-type: none">• 45 interne schaalbare lettertypen• 80 schermlettertypen in TrueType-indeling bij de software
Connectiviteit	<ul style="list-style-type: none">• Hi-Speed USB 2.0-aansluiting• Parallele aansluiting (alleen HP LaserJet P2035-printer)• RJ.45-netwerkaansluiting (alleen HP LaserJet P2035n-printer)
Toebehoren	<ul style="list-style-type: none">• De pagina Status benodigdheden bevat informatie over het tonerniveau, het aantal pagina's en het geschatte aantal resterende pagina's.• Het apparaat controleert of nieuw geïnstalleerde printcartridges originele cartridges van HP zijn.• Integratie met de website Sure Supply van HP voor eenvoudig opnieuw bestellen van een vervangende cartridge
Accessoires	<ul style="list-style-type: none">• HP Jetdirect externe afdrukserver
Ondersteunde besturingssystemen	<ul style="list-style-type: none">• Microsoft® Windows® 2000, Windows® Server 2003, Windows® XP en Windows Vista™• Macintosh OS X V10.3, V10.4, V10.5 en hoger• Unix®• Linux
Toegang	<ul style="list-style-type: none">• De online gebruikershandleiding is geschikt voor schermlezers• U kunt de printcartridge met één hand installeren en verwijderen• Alle kleppen kunnen met één hand worden geopend.• Papier kan met één hand in lade 1 worden geplaatst.

Overzicht product

Vooraanzicht

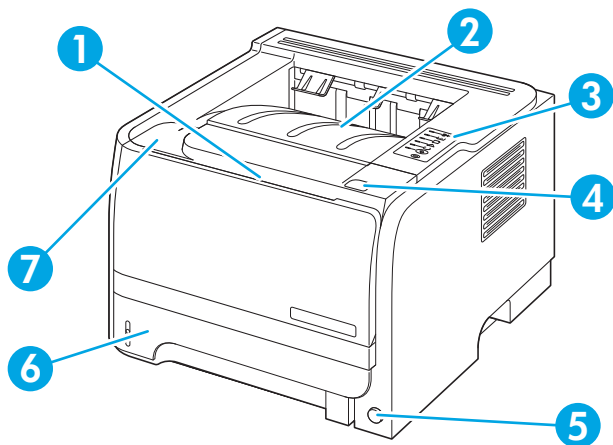

- | | |
|---|---|
| 1 | Lade 1 (naar buiten trekken om te openen) |
| 2 | Bovenste uitvoerbak |
| 3 | Bedieningspaneel |
| 4 | Knop voor openen van printcartridgeklep |
| 5 | Aan/uit-knop |
| 6 | Lade 2 |
| 7 | Printcartridgeklep |

Achteraanzicht

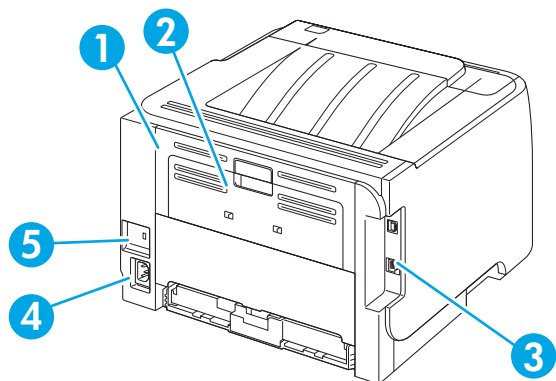

- | | |
|---|---|
| 1 | Klep voor het verhelpen van storingen (trekken aan de groene hendel om te openen) |
| 2 | Rechte papierbaan (trekken om te openen) |
| 3 | Interfacepoorten |
| 4 | Voedingsaansluiting |
| 5 | Sleuf voor beveiligingsvergrendeling met een kabel |

Interfacepoorten

Afbeelding 1-1 HP LaserJet P2035-printer

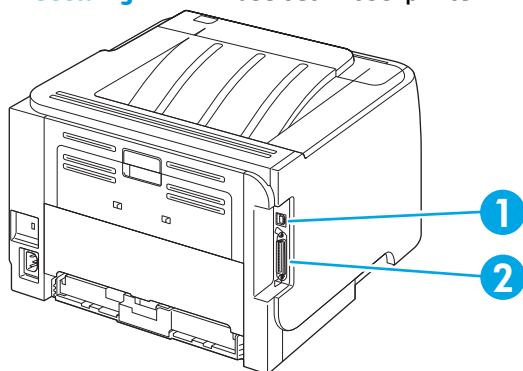

-
- 1 Hi-speed USB 2.0-poort
 - 2 Parallele poort
-

Afbeelding 1-2 HP LaserJet P2035n-printer

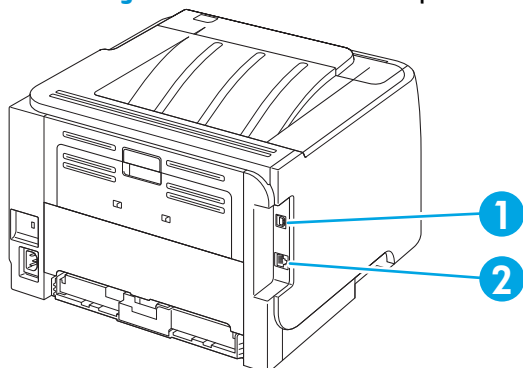

-
- 1 Hi-speed USB 2.0-poort
 - 2 RJ.45-netwerkpoot
-

Locatie van het etiket met het model- en serienummer

Het etiket met het model- en serienummer bevindt zich aan de achterzijde van het apparaat.

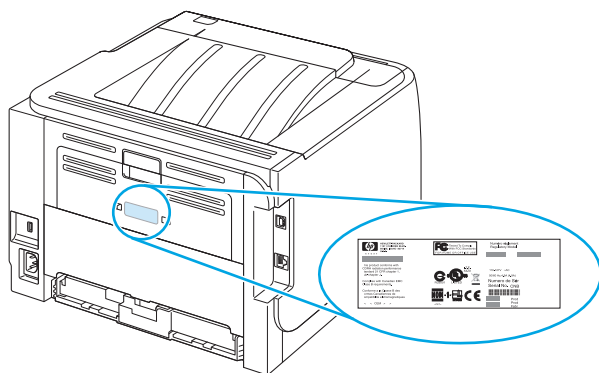

2 Bedieningspaneel

Het bedieningspaneel van de printer bestaat uit zes lampjes en twee knoppen. Deze lampjes vormen patronen waaraan u de status van de printer kunt aflezen.

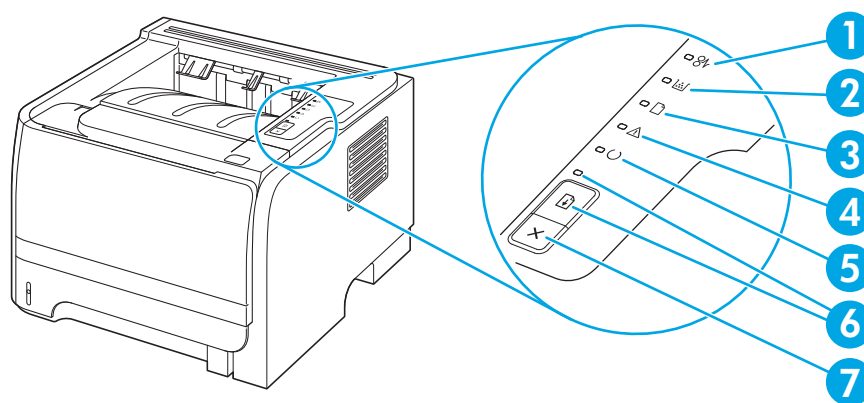

1	Papierstoringlampje: geeft aan dat er een papierstoring is opgetreden.
2	Printcartridgelampje: wanneer de printcartridge bijna leeg is, brandt het printcartridgelampje. Wanneer de printcartridge uit de printer is gehaald, knippert het printcartridgelampje.
3	Papier op-lampje: geeft aan dat het papier op is.
4	Attentielampje: geeft aan dat de printcartridgeklep open is of dat er een andere fout is opgetreden.
5	Klaar-lampje: geeft aan dat de printer klaar is om af te drukken.
6	Start -knop en -lampje.
7	Knop Annuleren: druk op de knop Annuleren om de huidige afdruktaak te annuleren.

 **OPMERKING:** Zie [Patronen voor statuslampjes op pagina 77](#) voor een beschrijving van de lampjespatronen.

3 Software voor Windows

- [Ondersteunde Windows-besturingssystemen](#)
- [Ondersteunde printerdrivers voor Windows](#)
- [Prioriteit van afdrukinstellingen](#)
- [Instellingen van de printerdriver wijzigen voor Windows](#)
- [Software verwijderen voor Windows](#)
- [Ondersteunde hulpprogramma's voor Windows](#)
- [Ondersteunde netwerkhulpprogramma's voor Windows](#)
- [Software voor andere besturingssystemen](#)

Ondersteunde Windows-besturingssystemen

De volgende Windows-besturingssystemen worden ondersteund:

- Windows XP (32-bits en 64-bits)
- Windows Server 2003 (32-bits en 64-bits)
- Windows 2000
- Windows Vista (32-bits en 64-bits)

Ondersteunde printerdrivers voor Windows

Bij het apparaat wordt een hostprinterdriver meegeleverd.

De printerdriver bevat een online-Help met instructies voor normale afdruktaken en met beschrijvingen van de knoppen, selectievakjes en vervolgkeuzelijsten die worden weergegeven in de printerdriver.

Prioriteit van afdrukinstellingen

Wijzigingen die u in de afdrukinstellingen aanbrengt, hebben prioriteit afhankelijk van waar de wijzigingen zijn aangebracht:



OPMERKING: Namen van opdrachten en dialoogvensters kunnen variëren afhankelijk van het programma dat u gebruikt.

- **Dialoogvenster Pagina-instelling.** Het dialoogvenster wordt geopend wanneer u klikt op **Pagina-instelling** of een vergelijkbare opdracht in het menu **Bestand** van het programma waarin u werkt. Als u hier wijzigingen aanbrengt, worden alle gewijzigde instellingen ergens anders teniet gedaan.
- **Dialoogvenster Afdrukken.** Het dialoogvenster wordt geopend wanneer u klikt op **Afdrukken, Afdrukinstelling** of een vergelijkbare opdracht in het menu **Bestand** van het programma waarin u werkt. Instellingen die in het dialoogvenster **Afdrukken** worden gewijzigd hebben een lagere prioriteit en doen wijzigingen in het dialoogvenster **Pagina-instelling** *niet* teniet.
- **Dialoogvenster Printereigenschappen (printerdriver).** De printerdriver wordt geopend wanneer u klikt op **Eigenschappen** in het dialoogvenster **Afdrukken**. Instellingen die in het dialoogvenster **Printereigenschappen** worden gewijzigd, hebben geen prioriteit over instellingen die elders in het programma zijn gekozen.
- **Standaardinstellingen in de printerdriver.** Met de standaardinstellingen in de printerdriver worden de instellingen voor alle afdruktaken bepaald, *tenzij* de instellingen worden gewijzigd in een van de dialoogvensters **Pagina-instelling, Afdrukken** en **Eigenschappen voor printer**, zoals hierboven beschreven.

Instellingen van de printerdriver wijzigen voor Windows

De instellingen voor alle afdruktaken wijzigen totdat het softwareprogramma wordt gesloten	De standaardinstellingen voor alle afdruktaken wijzigen	De configuratie-instellingen van het product wijzigen
<ol style="list-style-type: none">1. Klik in het menu Bestand van het softwareprogramma op Afdrukken.2. Selecteer de driver en klik vervolgens op Eigenschappen of Voorkeuren.	<ol style="list-style-type: none">1. Windows XP en Windows Server 2003 (via de standaardweergave van het menu Start): klik op Start en vervolgens op Printers en faxapparaten. <p>-of-</p> <p>Windows 2000, Windows XP en Windows Server 2003 (via de klassieke weergave van het menu Start): klik op Start, Instellingen en vervolgens op Printers.</p> <p>-of-</p> <p>Windows Vista: klik op Start, Configuratiescherm en vervolgens in de categorie Hardware en geluiden op Printer.</p> <ol style="list-style-type: none">2. Klik met de rechtermuisknop op het pictogram van de driver en selecteer vervolgens Voorkeursinstellingen voor afdrukken.	<ol style="list-style-type: none">1. Windows XP en Windows Server 2003 (via de standaardweergave van het menu Start): klik op Start en vervolgens op Printers en faxapparaten. <p>-of-</p> <p>Windows 2000, Windows XP en Windows Server 2003 (via de klassieke weergave van het menu Start): klik op Start, Instellingen en vervolgens op Printers.</p> <p>-of-</p> <p>Windows Vista: klik op Start, Configuratiescherm en vervolgens in de categorie Hardware en geluiden op Printer.</p> <ol style="list-style-type: none">2. Klik met de rechtermuisknop op het pictogram van de driver en selecteer vervolgens Eigenschappen.3. Klik op het tabblad Apparaatinstellingen.

Software verwijderen voor Windows

1. Klik op **Start** en vervolgens op **Alle programma's**.
2. Klik achtereenvolgens op **HP** en op de apparaatnaam.
3. Klik op de optie voor het verwijderen van het apparaat en volg daarna de instructies op het scherm op om de software te verwijderen.

Ondersteunde hulpprogramma's voor Windows

Software voor statuswaarschuwingen

De software voor statuswaarschuwingen geeft informatie over de huidige status van het product.

De software geeft ook pop-upwaarschuwingen wanneer zich bepaalde gebeurtenissen voordoen, zoals een lege lade of een probleem met het product. De waarschuwing bevat informatie over het oplossen van het probleem.

Ondersteunde netwerkhulpprogramma's voor Windows

Geïntegreerde webserver

Het apparaat beschikt over een geïntegreerde webserver, die toegang geeft tot informatie over apparaat- en netwerkactiviteiten. Deze informatie wordt weergegeven in een webbrowser, zoals Microsoft Internet Explorer, Netscape Navigator, Apple Safari of Firefox.

De geïntegreerde webserver bevindt zich in het apparaat. Hij is niet geladen op een netwerkserver.

De geïntegreerde webserver biedt een interface met het apparaat die toegankelijk is voor iedereen met een standaard webbrowser en een op het netwerk aangesloten computer. Er is geen speciale software die moet worden geïnstalleerd en geconfigureerd, maar u moet wel een ondersteunde webbrowser op de computer hebben. Als u naar de geïntegreerde webserver wilt gaan, typt u het IP-adres van het apparaat in de adresregel van de browser. (Als u het IP-adres niet weet, drukt u een configuratiepagina af. Meer informatie over het afdrucken van een configuratiepagina vindt u in [Informatiepagina's afdrucken op pagina 56.](#))

Software voor andere besturingssystemen

Besturingssysteem	Software
UNIX	<p>Volg deze stappen om de modelscripts voor HP UNIX te downloaden.</p> <ol style="list-style-type: none">1. Ga naar www.hp.nl en klik op Software en Drivers downloaden.2. Typ de naam van het product in het vakje voor de productnaam.3. Klik in de lijst met besturingssystemen op UNIX.4. Download de juiste bestanden.
Linux	<p>Ga voor informatie naar www.hp.com/go/linuxprinting.</p>

4 De printer gebruiken met een Macintosh

- [Software voor Macintosh](#)
- [Functies van de Macintosh-printerdriver gebruiken](#)

Software voor Macintosh

Ondersteunde besturingssystemen voor Macintosh

De volgende Macintosh-besturingssystemen worden door het product ondersteund:

- Mac OS X v10.3, v10.4, v10.5 en hoger



OPMERKING: Voor Mac OS X v10.4 en hoger worden Mac's met PPC- en Intel® Core™-processorsen ondersteund.

Instellingen van de printerdriver wijzigen voor Macintosh

De instellingen voor alle afdruktaken wijzigen totdat het softwareprogramma wordt gesloten	De standaardinstellingen voor alle afdruktaken wijzigen	De configuratie-instellingen van het product wijzigen
<ol style="list-style-type: none">1. Kies Druk af in het menu Archief.2. Wijzig de gewenste instellingen in de verschillende menu's.	<ol style="list-style-type: none">1. Kies Druk af in het menu Archief.2. Wijzig de gewenste instellingen in de verschillende menu's.3. Klik in het menu Instellingen op Bewaar als en typ een naam voor de voorinstelling. <p>Deze instellingen worden in het menu Instellingen opgeslagen. Als u de nieuwe instellingen wilt gebruiken, moet u de opgeslagen voorinstelling selecteren wanneer u een programma opent en wilt afdrukken.</p>	<p>Mac OS X V10.3 of Mac OS X V10.4</p> <ol style="list-style-type: none">1. Klik in het Apple-menu op Systeemvoorkeuren en vervolgens op Afdrukken en faxen.2. Klik op Printerconfiguratie.3. Klik op het menu Installatiemogelijkheden. <p>Mac OS X V10.5</p> <ol style="list-style-type: none">1. Klik in het Apple-menu op Systeemvoorkeuren en vervolgens op Afdrukken en faxen.2. Klik op Opties & Benodigdheden.3. Klik op het menu Driver.4. Selecteer de driver in de lijst en configureer de geïnstalleerde opties.

Software voor Macintosh-computers

HP Printer Utility

Gebruik de HP Printer Utility om productfuncties in te stellen die niet beschikbaar zijn in de printerdriver.

U kunt gebruikmaken van de HP Printer Utility als het product beschikt over een USB-kabel (Universal Serial Bus) of als het is aangesloten op een TCP/IP-netwerk.

De HP Printer Utility openen

Mac OS X V10.3 of Mac OS X V10.4	<ol style="list-style-type: none">1. Open de Finder, klik op Programma's, klik op Hulpprogramma's en dubbelklik vervolgens op Printerconfiguratie.2. Selecteer het product dat u wilt configureren en klik vervolgens op Hulpprogramma.
Mac OS X V10.5	<p>▲ Klik in het menu Printer op Printer Utility.</p> <p>-of-</p> <p>Klik in de Wachtrij op het pictogram Hulpprogramma.</p>

Ondersteunde hulpprogramma's voor Macintosh

Geïntegreerde webserver

Het apparaat beschikt over een geïntegreerde webserver, die toegang geeft tot informatie over apparaat- en netwerkactiviteiten. Deze informatie wordt weergegeven in een webbrowser, zoals Microsoft Internet Explorer, Netscape Navigator, Apple Safari of Firefox.

De geïntegreerde webserver bevindt zich in het apparaat. Hij is niet geladen op een netwerkserver.

De geïntegreerde webserver biedt een interface met het apparaat die toegankelijk is voor iedereen met een standaard webbrowser en een op het netwerk aangesloten computer. Er is geen speciale software die moet worden geïnstalleerd en geconfigureerd, maar u moet wel een ondersteunde webbrowser op de computer hebben. Als u naar de geïntegreerde webserver wilt gaan, typt u het IP-adres van het apparaat in de adresregel van de browser. (Als u het IP-adres niet weet, drukt u een configuratiepagina af. Meer informatie over het afdrukken van een configuratiepagina vindt u in [Informatiepagina's afdrukken op pagina 56](#).)

Functies van de Macintosh-printerdriver gebruiken

Afdrukken

Voorinstellingen voor afdrukken maken en gebruiken in Macintosh

Gebruik voorinstellingen voor afdrukken om de huidige instellingen van de printerdriver op te slaan, zodat u deze later opnieuw kunt gebruiken.

Een voorinstelling voor afdrukken maken

1. Klik in het menu **Archief** op **Druk af**.
2. Selecteer de driver.
3. Selecteer de afdrukinstellingen.
4. Klik in het venster **Instellingen** op **Bewaar als...** en typ een naam voor de voorinstelling.
5. Klik op **OK**.

Voorinstellingen voor afdrukken gebruiken

1. Klik in het menu **Archief** op **Druk af**.
2. Selecteer de driver.
3. Selecteer in het menu **Instellingen** de voorinstelling die u wilt gebruiken.



OPMERKING: Selecteer **Standaard** om de standaardinstellingen van de printerdriver te gebruiken.

Het formaat van documenten wijzigen of afdrukken op een aangepast papierformaat

U kunt een document schalen zodat het op een ander formaat papier past.

1. Klik in het menu **Archief** op **Druk af**.
2. Open het menu **Papierafhandeling**.
3. Selecteer in het gebied voor **Doelpapierformaat** de optie **Pas aan papierformaat aan** en selecteer vervolgens het formaat in de vervolgkeuzelijst.
4. Als u alleen papier wilt gebruiken dat kleiner is dan het document, selecteert u **Verklein alleen**.

Een omslagblad afdrukken

U kunt een afzonderlijk voorblad met een mededeling afdrukken voor uw document (bijvoorbeeld "Vertrouwelijk").

1. Klik in het menu **Archief** op **Druk af**.
2. Selecteer de driver.
3. Open het menu **Voorblad** en selecteer of u het voorblad **voor het document** of **achter het document** wilt afdrukken.
4. In het menu **Type voorblad** selecteert u de mededeling die u op het voorblad wilt plaatsen.



OPMERKING: Als u een leeg voorblad wilt afdrucken, selecteert u **Standaard** als het **Type voorblad**.

Watermerken gebruiken

Een watermerk is een mededeling, bijvoorbeeld 'Vertrouwelijk', die wordt afgedrukt op de achtergrond van elke pagina van het document.

1. Klik in het menu **Archief** op **Druk af**.
2. Open het menu **Watermerken**.
3. Selecteer naast **Modus** het type watermerk dat u wilt gebruiken. Selecteer **Watermerk** als u een semitransparant bericht wilt afdrucken. Selecteer **Overlay** als u een bericht wilt afdrucken dat niet transparant is.
4. Selecteer naast **Pagina's** of u het watermerk op alle pagina's wilt afdrucken of alleen op de eerste pagina.
5. Selecteer naast **Tekst** een van de standaardberichten of selecteer **Aangepast** en typ een nieuw bericht in het venster.
6. Selecteer opties voor de overige instellingen.

Meerdere pagina's op een vel papier afdrucken in Macintosh

U kunt meer dan één pagina op één vel papier afdrucken. Dankzij deze functie is het mogelijk voorbeeldpagina's goedkoop af te drukken.

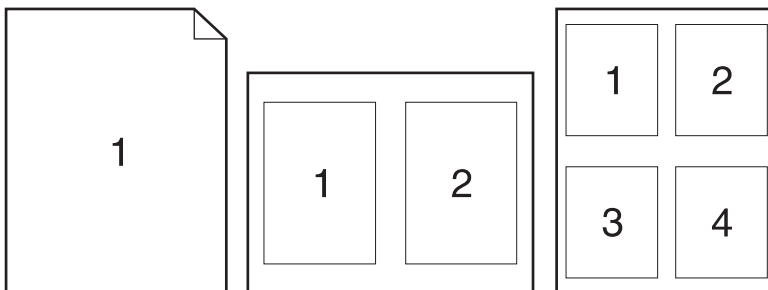

1. Klik in het menu **Archief** op **Druk af**.
2. Selecteer de driver.
3. Open het menu **Lay-out**.
4. Selecteer bij **Pagina's per vel** het aantal pagina's dat u per vel wilt afdrucken (1, 2, 4, 6, 9 of 16).
5. Selecteer naast **Lay-outrichting** de volgorde en de plaats van de pagina's op het vel.
6. Bij **Randen** selecteert u het soort rand dat u om iedere pagina van het vel wilt afdrucken.

Dubbelzijdig afdrukken (duplex)

Handmatig dubbelzijdig afdrukken

1. Plaats voldoende papier in een van de laden om de taak te kunnen afdrukken. Als u speciaal papier zoals briefpapier plaatst, plaats het dan op een van de volgende manieren:
 - Plaats in lade 1 het briefhoofdpapier met de bedrukte zijde naar boven en de bovenrand eerst in het apparaat.
 - Plaats in alle andere laden het briefhoofdpapier met de bedrukte zijde naar beneden en de bovenrand aan de voorzijde van de lade.
2. Klik in het menu **Archief** op **Druk af**.
3. Selecteer in het menu **Afwerking** de optie **Handmatig afdrukken op 2e zijde**.
4. Klik op **Print**. Volg de instructies in het pop-upvenster dat op het computerscherm verschijnt voordat u de uitvoerstapel in lade 1 plaatst om de tweede zijde te bedrukken.
5. Ga naar het apparaat en verwijder eventueel blanco papier uit lade 1.
6. Plaats de bedrukte stapel met de bedrukte zijde omhoog in lade 1 met de bovenrand als eerste in het apparaat. U kunt de tweede zijde *alleen* afdrukken vanuit lade 1.
7. Druk desgevraagd op de juiste toets op het bedieningspaneel om door te gaan.

Het menu Services gebruiken

Als het product is aangesloten op een netwerk, kunt u via het menu **Services** de gegevens over het product en de status van de benodigdheden bekijken.

1. Klik in het menu **Archief** op **Druk af**.
2. Open het menu **Services**.
3. Wilt u de geïntegreerde webserver openen en een onderhoudstaak uitvoeren, ga dan als volgt te werk:
 - a. Selecteer **Apparaatonderhoud**.
 - b. Selecteer een taak in de vervolgkeuzelijst.
 - c. Klik op **Start**.
4. Om naar de verschillende ondersteuningswebsites te gaan, gaat u als volgt te werk:
 - a. Selecteer **Services op Internet**.
 - b. Selecteer **Internet-services** en selecteer een optie in de vervolgkeuzelijst.
 - c. Klik op **Openen!**

5 Verbinding

- [USB- en parallelle aansluitingen](#)
- [Netwerkconfiguratie](#)

USB- en parallelle aansluitingen

1. Plaats de installatie-cd in het cd-romstation van de computer.
2. Als het installatieprogramma niet automatisch wordt gestart, bladert u op de cd naar het bestand SETUP.EXE en start u het programma handmatig.
3. Volg de instructies op het scherm op.

 **OPMERKING:** Tijdens de installatie wordt de gebruiker gevraagd om de parallelle kabel of de USB-kabel aan te sluiten.

Afbeelding 5-1 Parallelle aansluiting

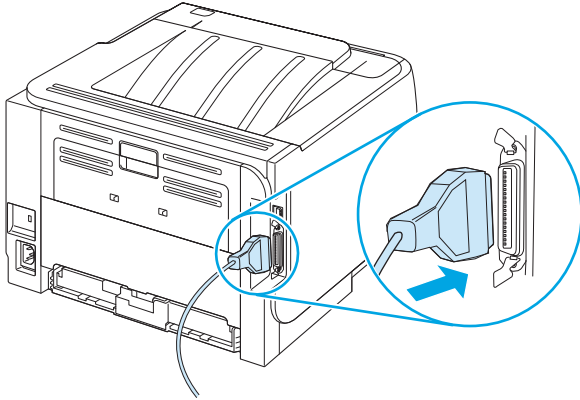

Afbeelding 5-2 USB-aansluiting

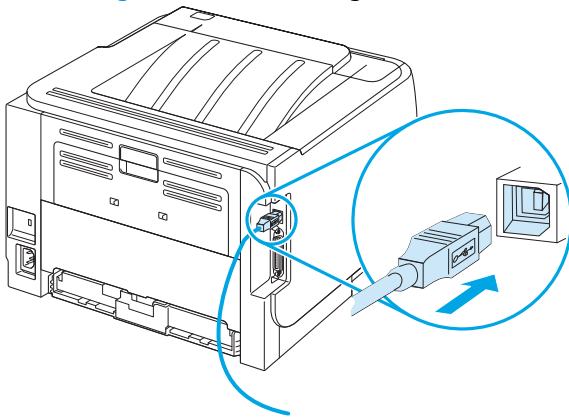

Netwerkconfiguratie

Mogelijk moet u bepaalde netwerkparameters van het apparaat configureren. U kunt deze parameters configureren via de geïntegreerde webserver van HP.

Ondersteunde netwerkprotocollen

Het product biedt ondersteuning voor het netwerkprotocol TCP/IP. Dit is het meest gebruikte en meest geaccepteerde netwerkprotocol. Dit protocol wordt gebruikt door een groot aantal netwerkservices. Dit product ondersteunt ook IPv4 and IPv6. De volgende tabel geeft een overzicht van de netwerkservices/protocollen waarvoor het product ondersteuning biedt.

Tabel 5-1 Afdrukken

Service naam	Beschrijving
poort9100 (directmodus)	Afdrukservice
Line Printer Daemon (LPD)	Afdrukservice

Tabel 5-2 Productdetectie op het netwerk

Service naam	Beschrijving
SLP (Service Location Protocol)	Met het protocol voor het detecteren van apparaten kunt u netwerkapparaten zoeken en configureren. Dit protocol wordt hoofdzakelijk gebruikt door programma's die onder Microsoft-software werken.
mDNS (multicast Domain Name Service, ook bekend als "Rendezvous" of "Bonjour")	Met het protocol voor het detecteren van apparaten kunt u netwerkapparaten zoeken en configureren. Dit protocol wordt hoofdzakelijk gebruikt door programma's die onder Apple Macintosh-software werken.

Tabel 5-3 Berichtenverkeer en beheer

Service naam	Beschrijving
HTTP (Hypertext Transfer Protocol)	Hiermee kunnen webbrowsers communiceren met de geïntegreerde webserver.
EWS (Embedded Web Server)	Hiermee kan een gebruiker het product beheren via een webbrowser.
SNMP (Simple Network Management Protocol)	Wordt gebruikt door netwerkprogramma's voor productbeheer. SNMP V1-, -V2- en standaard MIB-II-objecten (Management Information Base) worden ondersteund.

Tabel 5-4 IP-adressering

Servicenaam	Beschrijving
DHCP (Dynamic Host Configuration Protocol)	Voor automatische toewijzing van IP-adressen. De DHCP-server verschaft het product een IP-adres. Over het algemeen is geen tussenkomst van de gebruiker vereist wanneer het product een IP-adres verkrijgt van een DHCP-server.
BOOTP (bootstrap-protocol)	Voor automatische toewijzing van IP-adressen. De BOOTP-server verschaft het product een IP-adres. De beheerder moet het MAC-hardwareadres van het product opgeven in de BOOTP-server, zodat het product een IP-adres van die server ontvangt.
Auto IP	Voor automatische toewijzing van IP-adressen. Als er geen DHCP-server en geen BOOTP-server beschikbaar is, kan het product met behulp van deze service een uniek IP-adres configureren.

Het product installeren op een netwerk

In deze configuratie is het product rechtstreeks op het netwerk aangesloten en kan het zodanig worden geconfigureerd dat alle computers in het netwerk rechtstreeks op het product kunnen afdrukken.



OPMERKING: Deze modus is de aanbevolen netwerkconfiguratie voor het product.

1. Voordat u het product inschakelt, moet het rechtstreeks op het netwerk worden aangesloten. Dit doet u door een netwerkkabel aan te sluiten op de netwerkpoort van het product.
2. Schakel het product in, wacht 2 minuten en geef vervolgens via het bedieningspaneel opdracht om een configuratiepagina af te drukken.



OPMERKING: Controleer of het IP-adres op de configuratiepagina staat vermeld voordat u verdergaat met de volgende stap. Is dit niet het geval, druk de configuratiepagina dan opnieuw af.

3. Plaats de cd van het product in de computer. Als het installatieprogramma van de software niet wordt gestart, ga dan naar het bestand setup.exe op de cd en dubbelklik erop.
4. Volg de instructies van het installatieprogramma op.



OPMERKING: Als het installatieprogramma u vraagt om een netwerkadres, geef dan het IP-adres op dat staat vermeld op de configuratiepagina die u hebt afgedrukt voordat u het installatieprogramma startte, of zoek op het netwerk naar het product.

5. Wacht tot het installatieproces is voltooid.

Het netwerkapparaat configureren

Netwerkinstellingen weergeven of wijzigen

U kunt de IP-configuratie-instellingen weergeven of wijzigen met de geïntegreerde webserver.

1. Druk een configuratiepagina af en zoek het IP-adres.
 - Als u IPv4 gebruikt, bevat het IP-adres alleen cijfers. Het adres heeft dan de volgende indeling:

xx . xx . xx . xxx

- Als u IPv6 gebruikt, bestaat het IP-adres uit een hexadecimale combinatie van tekens en cijfers. Het adres heeft dan de volgende indeling:

xxxx : : xxx : xxxx : xxxx : xxxx

2. Typ het IP-adres in de adresregel van een webbrowser om de geïntegreerde webserver te openen.
3. Klik op het tabblad **Netwerk** voor informatie over het netwerk. U kunt naar behoeven instellingen wijzigen.

Het netwerk wachtwoord instellen of wijzigen

Met de geïntegreerde webserver kunt u een netwerk wachtwoord instellen of een bestaand wachtwoord wijzigen.

1. Open de geïntegreerde webserver en klik op het tabblad **Netwerken**.
2. Klik op de knop **Wachtwoord** in het linkerdeelvenster.



OPMERKING: Als er eerder een wachtwoord is ingesteld, krijgt u het verzoek dit wachtwoord in te voeren. Typ het wachtwoord en klik op de knop **Toepassen**.

3. Typ het nieuwe wachtwoord in de vakken **Wachtwoord** en **Wachtwoord bevestigen** in het gebied **Apparaatwachtwoord**.
4. Klik onder aan het venster op de knop **Toepassen** om het wachtwoord op te slaan.

IP-adres

Het IP-adres van het product kan handmatig worden ingesteld of het kan automatisch worden geconfigureerd via DHCP, BootP of AutoIP.

Gebruik het tabblad **Netwerk** van de geïntegreerde webserver om het IP-adres handmatig te wijzigen.

Verbindingssnelheid instellen

Gebruik het tabblad **Netwerk** van de geïntegreerde webserver om de verbindingssnelheid in te stellen, indien nodig.

Als u onjuiste instellingen opgeeft voor de verbindingssnelheid, kan het product mogelijk niet meer communiceren met andere netwerkapparaten. In de meeste situaties moet de automatische modus van het product ingeschakeld blijven. Bij eventuele wijzigingen is het mogelijk dat het product uit- en weer inschakelt. U moet alleen wijzigingen opgeven als het product inactief is.

6 Papier en afdrukmateriaal

- [Het gebruik van papier en afdrukmateriaal](#)
- [Ondersteunde formaten papier en afdrukmateriaal](#)
- [Aangepaste papierformaten](#)
- [Ondersteunde formaten voor papier en ander afdrukmateriaal](#)
- [Lade- en bakcapaciteit](#)
- [Richtlijnen voor speciaal papier of afdrukmateriaal](#)
- [Laden vullen](#)
- [Laden configureren](#)
- [Gebruik van de opties voor papieruitvoer](#)

Het gebruik van papier en afdrukmetaal

Dit product ondersteunt een grote verscheidenheid aan papier en ander afdukmetaal. Zie hiervoor de richtlijnen in deze gebruikershandleiding. Het gebruik van papier of afdukmetaal dat niet in overeenstemming is met deze richtlijnen, kan de volgende problemen veroorzaken:

- Slechte afdukkwaliteit
- Meer papierstoringen
- Voortijdige slijtage van het product waardoor reparaties nodig zijn

Gebruik voor de beste resultaten alleen papier en afdukmetaal van HP dat is ontworpen voor laserprinters of multifunctioneel gebruik. Gebruik geen papier of afdukmetaal dat is gemaakt voor inkjetprinters. HP Company kan geen aanbevelingen doen voor het gebruik van andere merken afdukmetaal omdat HP geen invloed heeft op de kwaliteit hiervan.

Het is mogelijk dat papier aan alle richtlijnen in de gebruikershandleiding voldoet en u toch niet tevreden bent over de afdukkwaliteit. Dit kan een gevolg zijn van het onjuist gebruik van het metaal, een onaanvaardbaar temperatuur- en/of vochtigheidsniveau of van andere omstandigheden waarop HP geen invloed heeft.

 **VOORZICHTIG:** Het gebruik van papier of afdukmetaal dat niet voldoet aan de specificaties van HP kan leiden tot problemen met het apparaat, waardoor reparaties nodig zijn. Deze reparaties vallen niet onder de garantie of serviceovereenkomsten van HP.

Ondersteunde formaten papier en afdrukmateriaal

Dit product ondersteunt verschillende papierformaten en past zich aan verschillende materialen aan.



OPMERKING: Selecteer voor de beste resultaten voordat u gaat afdrucken het juiste papierformaat en het papiertype in de printerdriver.

Tabel 6-1 Ondersteunde formaten voor papier en ander afdrukmateriaal

Formaat en afmetingen	Lade 1	Lade 2
Letter 216 x 279 mm	✓	✓
Legal 216 x 356 mm	✓	✓
A4 210 x 297 mm	✓	✓
A5 148 x 210 mm	✓	✓
A6 105 x 148 mm (4,1 x 5,8 inch)	✓	✓
B5 (JIS) 182 x 257 mm	✓	✓
Executive 184 x 267 mm	✓	✓
Briefkaart (JIS) 100 x 148 mm	✓	
Dubbele briefkaart (JIS) 148 x 200 mm	✓	
16K 184 x 260 mm	✓	
16K 195 x 270 mm	✓	
16K 197 x 273 mm	✓	
8,5 x 13 216 x 330 mm	✓	✓
Commerciële #10-envelop 105 x 241 mm	✓	

Tabel 6-1 Ondersteunde formaten voor papier en ander afdrukmetaal (vervolg)

Formaat en afmetingen	Lade 1	Lade 2
Envelop B5 ISO 176 x 250 mm	✓	
Envelop C5 ISO 162 x 229 mm	✓	
Envelop DL ISO 110 x 220 mm	✓	
Monarch-envelop 98 x 191 mm	✓	
Aangepast 76 x 127 mm t/m 216 x 356 mm (3,0 x 5,0 inch t/m 8,5 x 14 inch)	✓	

Aangepaste papierformaten

Dit product ondersteunt diverse aangepaste papierformaten. Ondersteunde aangepaste formaten zijn formaten die binnen de richtlijnen voor minimum- en maximumpapierformaat voor het product liggen maar die niet worden weergegeven in de tabel met ondersteunde papierformaten. Geef het aangepaste formaat in de printerdriver op wanneer u een ondersteund aangepast formaat gebruikt en plaats het papier in een lade die de aangepaste formaten ondersteunt.

Ondersteunde formaten voor papier en ander afdrukmateriaal

Ga naar www.hp.com/support/ljp2030series voor een compleet overzicht van specifieke HP-papiersoorten die dit apparaat ondersteunt.

Papiersoort (printerdriver)	Lade 1	Lade 2
Gewoon papier	✓	✓
Licht 60–74 g/m ²	✓	✓
Gemiddeld (96–110 g/m ²)	✓	✓
Zwaar (111–130 g/m ²)	✓	✓
Extra zwaar (131–175 g/m ²)	✓	
Transparant	✓	✓
Etiketten	✓	
Briefhoofd	✓	✓
Vorbedrukt	✓	✓
Geperforeerd	✓	✓
Kleur	✓	✓
Ruw	✓	✓
Bankpost	✓	✓
Kringloop	✓	✓
Envelop	✓	
HP Multi-purpose Papier	✓	✓
HP Office Papier	✓	✓
HP LaserJet Papier	✓	✓
HP Premium Choice Papier	✓	✓

Lade- en bakcapaciteit

Lade of bak	Papiersoort	Specificaties	Hoeveelheid
Lade 1	Papier	Bereik: 60 g/m ² tot 200 g/m ²	Maximale stapelhoogte: 5 mm Gelijk aan 50 vel bankpostpapier van 75 g/m ² .
	Enveloppen	Minder dan 60 g/m ² tot 90 g/m ²	Maximaal 10 enveloppen
	Etiketten	Maximaal 0,23 mm dik	Maximale stapelhoogte: 5 mm
	Transparanten	Minimaal 0,13 mm dik	Maximale stapelhoogte: 5 mm
Lade 2	Papier	Bereik: 60 g/m ² tot 135 g/m ²	Gelijk aan 250 vel bankpostpapier van 75 g/m ² . Maximale stapelhoogte voor papier van A6-formaat: 15 mm (0,59 inch)
	Transparanten	Minimaal 0,13 mm dik	Maximale stapelhoogte: 26 mm
Standaard bovenste bak	Papier		Maximaal 125 vel bankpostpapier van 75 g/m ² .

Richtlijnen voor speciaal papier of afdrukmetaal

Dit product ondersteunt afdrucken op speciaal afdrukmetaal. Hanteer de volgende richtlijnen om bevredigende resultaten te verkrijgen. Voor de beste afdrukresultaten moet u, wanneer u speciaal papier of afdrukmetaal gebruikt, de soort en het formaat instellen in uw printerdriver.

⚠ VOORZICHTIG: HP LaserJet-printers gebruiken tonerkatalysators om dry toner-deeltjes met zeer precieze stippen op het papier te drukken. HP laser-papier is bestand tegen deze extreme hitte. Het gebruik van inkjetpapier dat niet ontworpen is voor deze technologie kan schade aan de printer veroorzaken.

Materiaalstoot	Doen	Niet doen
Enveloppen	<ul style="list-style-type: none">• Bewaar de enveloppen plat.• Zorg dat de naden helemaal doorlopen tot de hoek van de envelop.• Gebruik enveloppen met een plakstrip die zijn goedgekeurd voor gebruik in laserprinters.	<ul style="list-style-type: none">• Gebruik geen enveloppen die gekreukeld, ingekeept, aan elkaar kleven of anderszins beschadigd zijn.• Gebruik geen enveloppen met klemmen, binddraad, vensters of met reliëfopdruk.• Gebruik geen zelfklevende middelen of andere synthetische materialen.
Etiketten	<ul style="list-style-type: none">• Gebruik alleen etiketbladen waarvan het beschermblad niet zichtbaar is tussen de etiketten.• Zorg ervoor dat de etiketten plat liggen• Gebruik alleen volle vellen etiketten.	<ul style="list-style-type: none">• Gebruik geen etiketten met kreukels of luchtbellen of die zijn beschadigd.• Druk geen vellen etiketten die niet volledig zijn.
Transparanten	<ul style="list-style-type: none">• Gebruik alleen transparanten die zijn goedgekeurd voor gebruik in laserprinters.• Leg de transparanten op een glad oppervlak nadat u ze uit het product heeft verwijderd.	<ul style="list-style-type: none">• Gebruik geen transparant afdrukmetaal dat niet is goedgekeurd voor laserprinters.
Briefpapier of voorbedrukte formulieren	<ul style="list-style-type: none">• Gebruik alleen briefpapier of voorbedrukte formulieren die zijn goedgekeurd voor gebruik in laserprinters.	<ul style="list-style-type: none">• Gebruik geen briefpapier met reliëf of metaalachtig briefpapier.
Zwaar papier	<ul style="list-style-type: none">• Gebruik alleen zwaar papier dat is goedgekeurd voor gebruik in laserprinters en voldoet aan de gewichtspecificaties voor dit product.	<ul style="list-style-type: none">• Gebruik geen papier dat zwaarder is dan de aanbevolen specificaties voor afdrukmetaal voor dit product, tenzij het HP-papier is dat is goedgekeurd voor gebruik in dit product.
Glanzend papier of papier met een coating	<ul style="list-style-type: none">• Gebruik alleen glanzend papier of papier met een coating dat is goedgekeurd voor gebruik in laserprinters.	<ul style="list-style-type: none">• Gebruik geen glanzend papier of papier met een coating dat is bestemd voor gebruik in inkjetproducten.

Laden vullen

Afdrukstand van het papier voor het vullen van de laden

Als u papier gebruikt waarvoor een bepaalde afdrukstand nodig is, plaatst u dit in de lade volgens de informatie in onderstaande tabel.

Lade	Enkelzijdig afdrukken	Enveloppen afdrukken
Lade 1	Afdrukkzijde boven Bovenrand in de richting van de printer	Voorzijde van de envelop omhoog Korte zijde met postzegel in de richting van het apparaat
Lade 2	Afdrukkzijde beneden Bovenrand aan voorzijde lade	Gebruik alleen lade 1 voor het afdrukken van enveloppen.

Lade 1

Lade 1 bevindt zich aan de voorzijde van de printer.

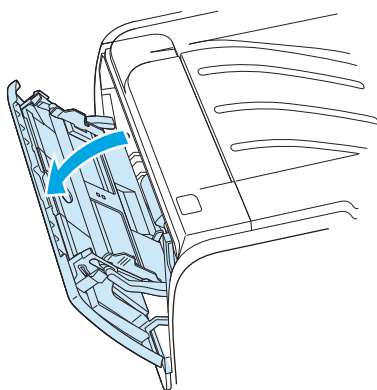

Papiergeleiders zorgen ervoor dat het papier goed in de printer wordt ingevoerd en dat de afdruk niet scheef op het papier komt. Als u papier in de lade plaatst, moet u de papiergeleiders aanpassen aan de breedte van het papier.

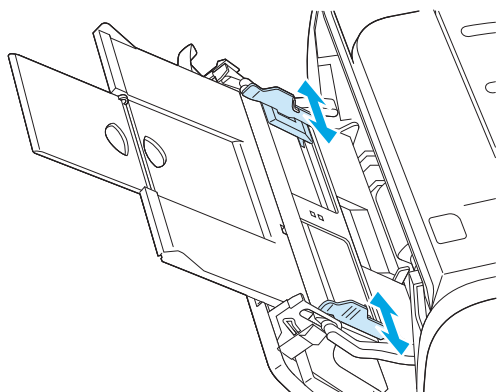

Lade 2

Papiergeleiders zorgen ervoor dat het papier goed in de printer wordt ingevoerd en dat de afdruk niet scheef op het papier komt. Lade 2 heeft papiergeleiders aan de zijkanten en aan de achterzijde. Als u papier in de lade plaatst, moet u de papiergeleiders aanpassen aan de lengte en breedte van het papier.

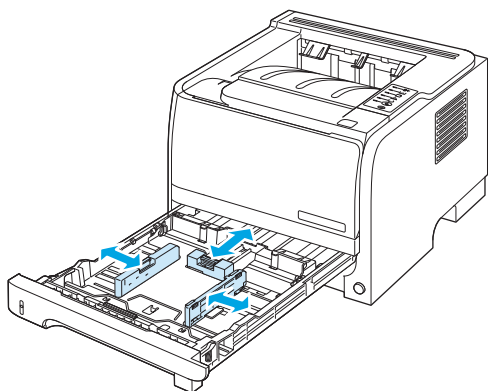

OPMERKING: Als u nieuw afdruk materiaal toevoegt, moet u al het materiaal uit de invoerlade verwijderen en de stapel met nieuw materiaal recht plaatsen. Zo voorkomt u dat meerdere vellen papier tegelijkertijd in de printer worden ingevoerd en is de kans dat papier vastloopt kleiner.

Papier van A6-formaat plaatsen

Als u papier van A6-formaat in de lade plaatst, moet u de lengte aanpassen door alleen het middelste paneel van de achterste papiergeleider naar voren te schuiven.

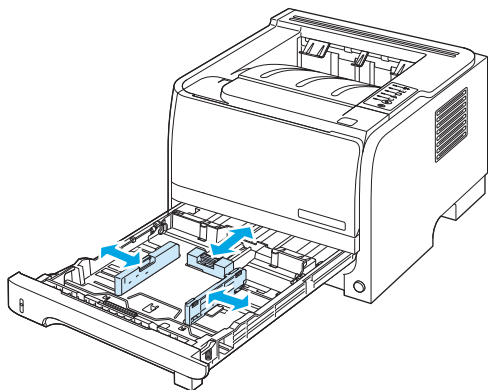

Handinvoer

Met de handinvoer kunt u op gemengd afdrukmetaal afdrucken, bijvoorbeeld eerst een envelop, dan een brief, dan weer een envelop, enzovoort. Plaats enveloppen in lade 1 en briefpapier in lade 2.

Als u wilt afdrucken met handinvoer, opent u de printereigenschappen of de printerinstellingen en kiest u **Handinvoer (Lade 1)** in de keuzelijst **Bronlade**. Nadat u handmatige invoer hebt ingeschakeld, drukt u op de knop **Start** om af te drukken.

Laden configureren

Gebruik de printerdriver of de geïntegreerde webserver om de laden te configureren voor een bepaald papertype en -formaat.

Printerdriver	Klik op het tabblad Papier/Kwaliteit en selecteer in het gedeelte Papieropties de papiersoort en het papierformaat.
Geïntegreerde webserver	Klik op het tabblad Instellingen en klik vervolgens op de optie Papierverwerking in het linkerdeelvenster.

Gebruik van de opties voor papieruitvoer

De printer heeft twee uitvoerlocaties: de bovenste uitvoerbak (standaard) en de rechte papierbaan (achterste uitvoerbak).

Afdrukken naar de bovenste (standaard) uitvoerbak

In de bovenste uitvoerbak wordt het papier in de juiste volgorde verzameld met de voorzijde omlaag. De bovenste uitvoerbak moet worden gebruikt voor de meeste afdruktaken en voor transparanten. Let erop dat de rechte papierbaan gesloten is als u de bovenste uitvoerbak gebruikt. Om storingen te voorkomen, mag de rechte papierbaan tijdens het afdrukken niet worden geopend of gesloten.

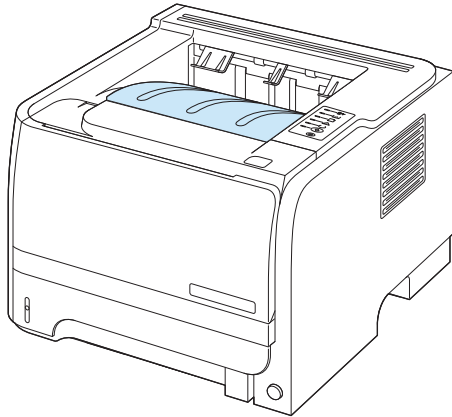

Afdrukken naar de rechte papierbaan (achterste uitvoerbak)

Het apparaat maakt altijd gebruik van de rechte papierbaan als deze open is. Het papier komt met de afdrukzijde naar boven en met de laatste pagina bovenop (omgekeerde volgorde) in de uitvoerbak terecht.

Afdrukken vanuit lade 1 naar de achterste uitvoerbak geeft de meest rechte doorvoerbaan. Als u de rechte papierbaan opent, verbeteren de prestaties mogelijk bij de volgende papersoorten:

- Enveloppen
- Etiketten
- Klein papier met aangepast formaat
- Briefkaarten
- Papier dat zwaarder is dan 120 g/m²

Als u de rechte papierbaan wilt openen, pakt u de hendel bovenop de achterklep en trekt u de klep naar beneden.



OPMERKING: Zorg dat u de rechte papierbaan opent en niet de klep voor het verhelpen van storingen.

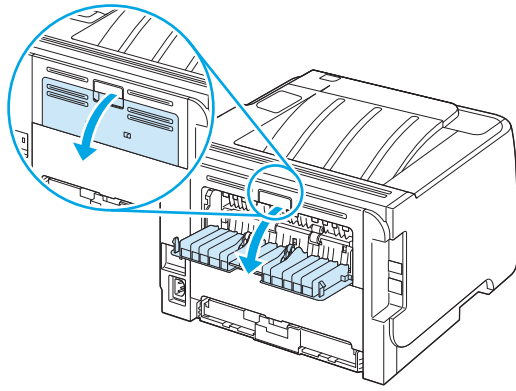

7 Functies van het product gebruiken

- [EconoMode](#)
- [Stille modus](#)

EconoMode

Dit product beschikt over de optie EconoMode, waarmee u conceptversies van documenten kunt afdrukken. Met de EconoMode gebruikt u minder inkt en verlaagt u de kosten per pagina. De afdrukkwaliteit kan in EconoMode echter minder zijn.

HP raadt het af om voortdurend de EconoMode te gebruiken. Als de EconoMode voortdurend wordt gebruikt, is het mogelijk dat de toner langer meegaat dan de mechanische onderdelen van de printcartridge. Als de afdrukkwaliteit onder deze omstandigheden minder wordt, moet u een nieuwe printcartridge installeren, zelfs als er nog toner in de cartridge zit.

U kunt de EconoMode als volgt in- of uitschakelen:

- Open in de geïntegreerde webserver (alleen het netwerkmodel) het tabblad **Instellingen** en selecteer de optie **PCL-instellingen**.
- Open in de Windows-printerdriver het tabblad **Papier/Kwaliteit** en selecteer de optie **EconoMode**.
- Open in de Macintosh-printerdriver de vervolgkeuzelijst **Afdrukkwaliteit**.

Stille modus

Dit product beschikt over een stille modus, waarin het geluidsniveau tijdens het afdrukken lager is. Als de stille modus is ingeschakeld, drukt het product langzamer af.

Volg deze stappen om de stille modus in te schakelen.

Windows	<ol style="list-style-type: none">1. Open het scherm Eigenschappen van het printerstuurprogramma en klik vervolgens op het tabblad Apparaatinstellingen.2. Selecteer Inschakelen in het gebied voor de Stille modus.
Macintosh	<ol style="list-style-type: none">1. Open de HP Printer Utility.2. Selecteer Stille modus instellen en vervolgens Aan.3. Klik op de knop OK.

8 Afdruktaken

- [Afdruktaak annuleren](#)
- [Functies van de Windows-printerdriver gebruiken](#)

Afdruktaak annuleren

U kunt een afdrukverzoek stoppen met het bedieningspaneel of met het softwareprogramma. Raadpleeg de online Help bij de specifieke netwerksoftware voor instructies over hoe u een afdrukverzoek van een computer op een netwerk stopt.



OPMERKING: Nadat een afdruktaak is geannuleerd, kan het even duren voordat alle afdrukgegevens uit het geheugen zijn verwijderd.

De huidige afdruktaak afbreken via het bedieningspaneel

- ▲ Druk op de knop Annuleren  op het bedieningspaneel.

Een afdruktaak afbreken vanuit het programma

Wanneer u de afdruktaak verzendt, wordt er even een dialoogvenster op het scherm weergegeven waarin u de mogelijkheid krijgt om de afdruktaak te annuleren.

Wanneer verschillende afdruktaken via de software naar het product zijn gestuurd, worden deze mogelijk in een wachtrij gezet (bijvoorbeeld in Windows Afdrukbeheer). Raadpleeg de softwaredocumentatie voor specifieke instructies voor het annuleren van een afdruktaak vanaf de computer.

Als de afdruktaak in de afdrukwachtrij of afdrukspooler staat, verwijdert u de taak daar.

1. **Windows XP en Windows Server 2003 (met de standaardweergave van het startmenu):** Klik achtereenvolgens op **Start**, **Instellingen** en **Printers en faxapparaten**.

-of-

Windows 2000 en Windows XP (met de klassieke weergave van het startmenu): Klik op **Start**, klik op **Instellingen** en klik vervolgens op **Printers**.

-of-

Windows Vista: Klik op **Start**, klik op **Configuratiescherm**, en klik in de categorie voor **Hardware en geluid** op **Printer**.

2. Dubbelklik in de lijst met printers op de naam van dit apparaat om de afdrukwachtrij of spooler te openen.
3. Selecteer de afdruktaak die u wilt annuleren en druk op [Verwijderen](#).

Functies van de Windows-printerdriver gebruiken

De printerdriver openen

Taak	Stappen
De printerdriver openen	Klik in het menu Bestand van het softwareprogramma op Afdrukken . Selecteer de printer en klik vervolgens op Eigenschappen of Voorkeuren .
Hulp krijgen bij een afdrukoptie	Klik op ? in the rechterbovenhoek van de printerdriver en klik vervolgens op een willekeurig item in de printerdriver. Er wordt een pop-upbericht weergegeven, met daarin informatie over het desbetreffende item. Of klik op Help om de online-Help te openen.

Snelinstellingen gebruiken

Snelinstellingen zijn beschikbaar op elk tabblad in de printerdriver.

Taak	Stappen
Een snelinstelling gebruiken	Selecteer één van de snelinstellingen en klik op OK om de taak af te drukken met de vooraf ingestelde instellingen.
Een aangepaste snelinstelling maken	a) Selecteer de afdrukopties voor de nieuwe snelinstelling. b) Typ een naam voor de snelinstelling en klik vervolgens op Opslaan .

Papier- en kwaliteitsopties instellen

Voor het uitvoeren van de volgende taken opent u de printerdriver en klikt u op het tabblad **Papier/Kwaliteit**.

Taak	Stappen
Een papierformaat selecteren	Selecteer een formaat in de vervolgkeuzelijst Formaat is .
Een aangepast papierformaat selecteren	a) Klik op Aangepast . Het dialoogvenster Aangepast papierformaat wordt geopend. b) Typ een naam voor het aangepaste formaat, geef de afmetingen op en klik op OK .
Een papierbron selecteren	Selecteer een lade in de vervolgkeuzelijst Bron is .
Een papiersoort selecteren	Selecteer een papiersoort in de vervolgkeuzelijst Type is .
Omslagbladen op ander papier afdrukken	a) Klik in het gedeelte Papieropties op Gebruik ander papier/ omslagbladen . b) Selecteer de optie om een leeg of voorbedrukt voorblad, achterblad, of beide af te drukken. Of selecteer de optie om de eerste of de laatste pagina af te drukken op verschillend papier. c) Selecteer opties in de vervolgkeuzelijsten Bron is en Type is . d) Klik op OK .
De eerste of laatste pagina op ander papier drukken	
De resolutie van afgedrukte afbeeldingen aanpassen	In het gedeelte Afdrukkwaliteit selecteert u een optie in de vervolgkeuzelijst. Zie de online-Help van de printerdriver voor meer informatie over elk van de beschikbare opties.
Afdrukken in kladrkwaliteit selecteren	Klik in het gedeelte Afdrukkwaliteit op EconoMode .

Documenteffecten instellen

Voor het uitvoeren van de volgende taken, opent u de printerdriver en klikt u op het tabblad **Effecten**.

Taak	Stappen
Een pagina schalen zodat deze past op het geselecteerde papierformaat	Klik op Document afdrukken op en selecteer vervolgens in de vervolgkeuzelijst een formaat.
Een pagina schalen tot een percentage van het werkelijke formaat	Klik op % van normaal formaat en typ vervolgens het percentage of gebruik de schuifbalk.
Een watermerk afdrukken	a) Selecteer in de vervolgkeuzelijst Watermerken een watermerk. b) Als u het watermerk alleen op de eerste pagina wilt afdrukken, klikt u op Alleen eerste pagina . Doet u dit niet, dan wordt het watermerk op elke pagina afgedrukt.
Watermerken toevoegen of bewerken	a) In het gedeelte Watermerken klikt u op Bewerken . Het dialoogvenster Watermerkdetails wordt geopend. b) Selecteer de instellingen voor het watermerk en klik vervolgens op OK .

OPMERKING: Voor deze taak dient de printerdriver op uw computer te zijn opgeslagen.

Afwerkingsopties voor een document instellen

Voor het uitvoeren van de volgende taken opent u de printerdriver en klikt u op het tabblad **Afwerking**.

Taak

Dubbelzijdig afdrucken via de bovenste uitvoerbak

Stappen

1. Klik op **Dubbelzijdig afdrucken (handmatig)**. Als u het document wilt binden aan de bovenzijde, klik dan op **Pagina's naar boven omslaan**.

2. Sluit de vlakke uitvoerklap.

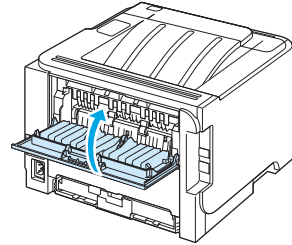

3. Druk de eerste zijde van het document af via lade 1.

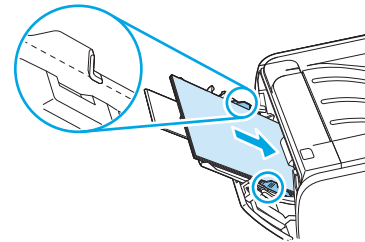

4. Nadat de eerste zijde is afgedrukt, verwijdert u het resterende papier uit lade 1 en legt u dit aan de kant tot u klaar bent met handmatig dubbelzijdig afdrucken.

5. Pak de afgedrukte pagina's en zorg dat de stapel recht ligt.

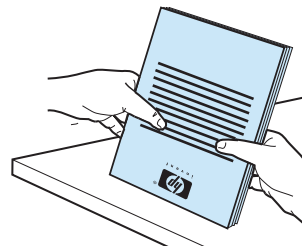

6. Plaats de stapel terug in lade 1 met de bedrukte zijde naar beneden en de bovenrand richting het apparaat.

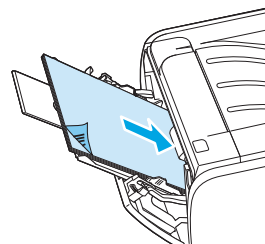

7. Druk op de knop **Start** om de tweede zijde af te drukken.
-

Taak	Stappen
Een brochure afdrukken	a) Klik op Dubbelzijdig afdrukken . b) Klik in de vervolgkeuzelijst Brochure afdrukken op Links binden of Rechts binden . De optie Pagina's per vel wordt automatisch ingesteld op 2 pagina's per vel .
Meerdere pagina's per vel afdrukken	a) Selecteer het aantal pagina's per vel in de vervolgkeuzelijst Pagina's per vel . b) Selecteer de juiste opties voor Paginaranden afdrukken , Paginavolgorde en Afdrukstand .
Afdrukstand selecteren	a) In het gedeelte Afstandstand klikt u op Staan of Liggend . b) Als u de pagina-afbeelding wilt afdrukken, klikt u op 180 graden draaien .

Ondersteuning en informatie over de productstatus verkrijgen

Voor het uitvoeren van de volgende taken opent u de printerdriver en klikt u op het tabblad **Services**.

Taak	Stappen
Ondersteuningsinformatie voor het product verkrijgen en benodigdheden online bestellen	In de vervolgkeuzelijst Internet-services selecteert u een ondersteuningsoptie en klikt u op Openen!
Informatiepagina's afdrukken	Selecteer in het gedeelte Informatiepagina's afdrukken één van de pagina's in de vervolgkeuzelijst en klik vervolgens op de knop Afdrukken .
Meer informatie over de statuslampjes	Klik in het gedeelte Apparaatservices op het pictogram om een simulator te openen van de lampjes op het bedieningspaneel. U kunt een lampjespatroon selecteren voor informatie over de productstatus.

Geavanceerde afdrukopties instellen

Voor het uitvoeren van de volgende taken, opent u de printerdriver en klikt u op het tabblad **Geavanceerd**.

Taak	Stappen
Het aantal af te drukken exemplaren wijzigen OPMERKING: Als het door u gebruikte softwareprogramma niet de mogelijkheid biedt om een bepaald aantal exemplaren af te drukken, kunt u in de driver het aantal exemplaren wijzigen. Het wijzigen van deze instelling heeft invloed op het aantal exemplaren voor alle afdruktaken. Nadat de taak is afgedrukt, dient u de instelling terug te zetten naar het oorspronkelijke aantal.	Selecteer in het gedeelte Exemplaren het aantal exemplaren dat u wilt afdrukken. Als u twee of meer exemplaren selecteert, kunt u de optie selecteren voor het sorteren van de pagina's.
Gekleurde tekst zwart afdrukken in plaats van grijs	Selecteer in het gedeelte Printerfuncties de optie Alle tekst zwart afdrukken .
HP Resolution Enhancement technology (REt) voor alle afdruktaken gebruiken	Selecteer in het gedeelte Printerfuncties de optie REt .

9 Het apparaat beheren en onderhouden

- [Informatiepagina's afdrukken](#)
- [Een netwerkproduct beheren](#)
- [Het apparaat vergrendelen](#)
- [Benodigdheden beheren](#)
- [Benodigdheden en onderdelen vervangen](#)
- [Het product reinigen](#)

Informatiepagina's afdrukken

U kunt de volgende pagina's met informatie afdrukken.

Demopagina

De demopagina bevat voorbeelden van tekst en afbeeldingen. U kunt op de volgende manieren een demopagina afdrukken:

- Druk op de knop **Start** als het Klaar-lampje brandt en er geen andere taken worden afgedrukt.
- Maak uw selectie in de vervolgkeuzelijst **Informatiepagina's** op het tabblad **Services** in de **Printervoorkeuren**.

Configuratiepagina

De configuratiepagina geeft de huidige instellingen en printereigenschappen weer en bevat daarnaast een statusrapport. U kunt op de volgende manieren een configuratiepagina afdrukken:

- Druk vijf seconden op de knop **Start** als het Klaar-lampje brandt en er geen andere taken worden afgedrukt.
- Maak uw selectie in de vervolgkeuzelijst **Informatiepagina's** op het tabblad **Services** in de **Printervoorkeuren**.

Statuspagina benodigdheden

U kunt de pagina Status benodigdheden afdrukken door deze te selecteren in de vervolgkeuzelijst **Informatiepagina's** op het tabblad **Services** in de **Printervoorkeuren**. Op de pagina Status benodigdheden vindt u de volgende informatie:

- Het geschatte resterende aantal pagina's dat met de printcartridge kan worden afgedrukt
- Het aantal verwerkte pagina's en afdruktaken
- Informatie over bestellen en recyclen

Een netwerkproduct beheren

Geïntegreerde webserver

Met de geïntegreerde webserver kunt u de status van het apparaat en het netwerk weergeven en afdrukfuncties beheren vanaf de computer. Gebruik de geïntegreerde webserver voor de volgende taken:

- Statusinformatie van het product weergeven
- De resterende levensduur van alle benodigdheden bepalen en zo nodig nieuwe benodigdheden bestellen
- Het papierformaat en -type in elke lade weergeven en wijzigen
- De standaardinstellingen voor de configuratie van het apparaat bekijken en wijzigen
- De netwerkconfiguratie bekijken en wijzigen

U hoeft geen software op de computer te installeren. Gebruik een van deze ondersteunde webbrowsers:

- Internet Explorer 6.0 (en hoger)
- Netscape Navigator 7.0 (en hoger)
- Firefox 1.0 (en hoger)
- Mozilla 1.6 (en hoger)
- Opera 7.0 (en hoger)
- Safari 1.2 (en hoger)
- Konqueror 3.2 (en hoger)

De geïntegreerde webserver werkt alleen als het apparaat is aangesloten op een TCP/IP-netwerk. De geïntegreerde webserver biedt geen ondersteuning voor IPX-printeraansluitingen of rechtstreekse USB-aansluitingen.



OPMERKING: U hebt geen toegang tot internet nodig om de geïntegreerde webserver te openen en te gebruiken. Als u echter op een van de pagina's op een koppeling klikt, hebt u toegang tot internet nodig om naar de corresponderende website te gaan.

De geïntegreerde webserver openen

Open de geïntegreerde webserver door het IP-adres of de hostnaam van het apparaat in het adresveld van een ondersteunde webbrowser te typen.



TIP: Nadat u de URL hebt geopend, voegt u een bladwijzer toe zodat u later snel naar deze URL kunt terugkeren.

De geïntegreerde webserver heeft drie tabbladen met instellingen en informatie over het product: de tabbladen **Informatie**, **Instellingen** en **Netwerk**.

Tabblad Informatie

Dit tabblad bevat informatie over de status van het apparaat en de benodigdheden, de configuratie van het apparaat en het netwerk en het bestellen van benodigdheden.

Instellingen, tabblad

Met behulp van dit tabblad kunt u het apparaat configureren vanaf de computer. Als u een netwerkapparaat gebruikt, moet u altijd contact opnemen met de netwerkbeheerder voordat u de instellingen op dit tabblad wijzigt.

Netwerk, tabblad

Op dit tabblad kan de netwerkbeheerder de netwerkinstellingen voor het apparaat controleren als dit is aangesloten op een IP-netwerk.

Koppelingen

De koppelingen vindt u in de rechterbovenhoek van de statuspagina's. U hebt toegang tot internet nodig om deze koppelingen te gebruiken. Als u een inbelverbinding gebruikt en geen verbinding hebt gemaakt voor u de geïntegreerde webserver opende, moet u eerst verbinding maken voordat u deze websites kunt bezoeken. Als u verbinding wilt maken, moet u wellicht eerst de geïntegreerde webserver sluiten en deze opnieuw openen.

- **Benodigheden bestellen.** Klik op deze koppeling om verbinding te maken met de website van Sure Supply voor het bestellen van originele HP benodigheden bij HP of bij een reseller naar keuze.
- **Productondersteuning.** Klik op deze koppeling om naar de website voor ondersteuning voor het apparaat te gaan. U kunt zoeken naar ondersteuning voor algemene onderwerpen.

De geïntegreerde webserver beveiligen

U kunt de geïntegreerde webserver zo configureren dat voor toegang tot bepaalde tabbladen een wachtwoord nodig is.

Het apparaat vergrendelen

Het apparaat heeft een sleuf waaraan u een beveiligingsvergrendeling met een kabel kunt bevestigen.

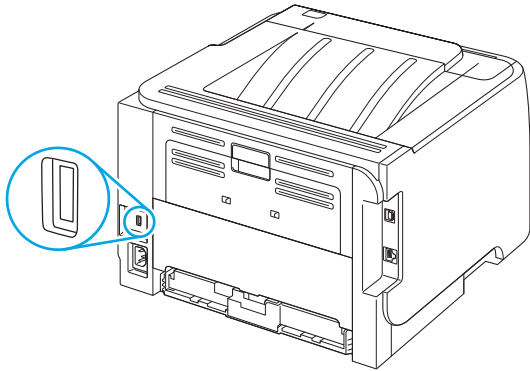

Benodigdheden beheren

Het op de juiste manier gebruiken, opslaan en beheren van de printcartridge draagt bij aan afdrukken van hoge kwaliteit.

Levensduur van benodigdheden

Zie www.hp.com/go/learnaboutsupplies.com voor informatie over de levensduur van bepaalde producten.

Zie [Benodigdheden en accessoires op pagina 107](#) voor het bestellen van nieuwe benodigdheden.

De printcartridge beheren

Opslag van printcartridges

Verwijder de printcartridge pas uit de verpakking wanneer u klaar bent om deze te gaan gebruiken.

⚠ VOORZICHTIG: Stel de printcartridge niet langer dan enkele minuten bloot aan licht om te voorkomen dat de cartridge wordt beschadigd.

Originele HP-printcartridges gebruiken

Als u een nieuwe printcartridge van HP gebruikt, is de volgende informatie over benodigdheden beschikbaar:

- Resterend percentage van de benodigdheden
- Geschat aantal resterende pagina's
- Aantal afgedrukte pagina's

Beleid van HP ten aanzien van printcartridges die niet van HP zijn

Het gebruik van benodigdheden die niet door HP zijn vervaardigd (nieuwe of bijgevulde benodigdheden), wordt niet aanbevolen door HP. Aangezien dit geen producten van HP zijn, heeft het bedrijf geen invloed op het ontwerp en de kwaliteit. Als u een opnieuw gevulde of vervaardigde tonercartridge gebruikt en niet tevreden bent over de afdrukkwaliteit, vervang de tonercartridge dan door een echte HP-tonercartridge.

Echtheidscontrole van printcartridges

Nadat u de printcartridge in het apparaat hebt geplaatst, wordt deze automatisch door het apparaat op echtheid gecontroleerd. Na de controle laat het apparaat weten of de printcartridge een originele printcartridge van HP is.

HP fraudehotline en -website

Bel de fraude-hotline van HP (1-877 219 3183 in Noord-Amerika, gratis) of ga naar www.hp.com/go/anticounterfeit als na de installatie van een HP-printcartridge een bericht op het bedieningspaneel verschijnt dat de cartridge geen originele HP-cartridge is. HP helpt u te bepalen of de desbetreffende cartridge een origineel HP-product is en stappen te ondernemen om het probleem op te lossen.

In de volgende gevallen hebt u mogelijk te maken met een niet-originele printcartridge:

- U ondervindt een groot aantal problemen bij het gebruik van de printcartridge.
- De printcartridge ziet er anders uit dan gebruikelijk (bijvoorbeeld het oranje trekklipje ontbreekt of de doos is anders).

Benodigheden en onderdelen vervangen

Richtlijnen voor vervanging

Houd bij het installeren van het apparaat de volgende richtlijnen in acht.

- Er is voldoende ruimte nodig aan de boven- en voorzijde van het apparaat om benodigheden te kunnen verwijderen.
- Het apparaat moet op een vlakke, stevige ondergrond worden geplaatst.



OPMERKING: HP adviseert het gebruik van HP-benodigheden voor dit apparaat. Gebruik van niet-HP-benodigheden kan problemen veroorzaken waarvoor reparaties nodig zijn die niet onder de garantie en serviceovereenkomsten van HP vallen.

Toner opnieuw verdelen

Als de toner bijna op is, ontstaan er op de afgedrukte pagina vage en lichte plekken. U kunt in dat geval de afdrukkwaliteit tijdelijk verbeteren door de toner opnieuw te verdelen.

1. Druk op de knop om de printcartridgeklep te openen en verwijder de printcartridge.

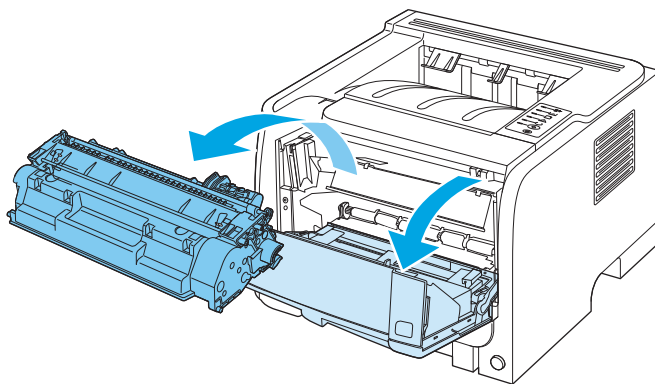

2. Als u de toner opnieuw wilt verdelen, schudt u de printcartridge zachtjes heen en weer.

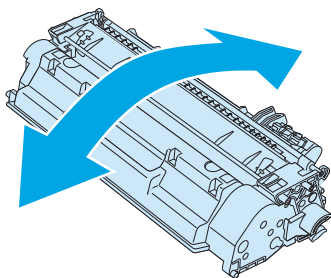

⚠ VOORZICHTIG: Als er toner op uw kleding komt, dient u deze er met een droge doek af te vegen en de kleding in koud water te wassen. *Als u warm water gebruikt, maakt de toner een permanente vlek in de stof.*

3. Plaats de printcartridge terug in het apparaat en sluit de printcartridgeklep.

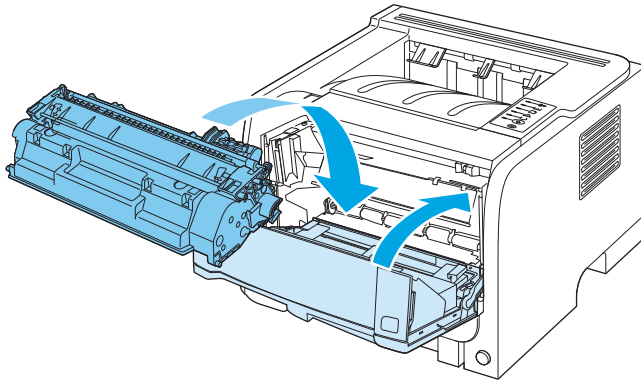

Als de afdruk te licht blijft, moet u een nieuwe printcartridge installeren.

De printcartridge vervangen

Wanneer het einde van de levensduur van een printcartridge nadert, wordt u gevraagd een vervangende cartridge te bestellen. U kunt met de huidige cartridge blijven afdrukken totdat de afdrukkwaliteit niet meer acceptabel is, zelfs na het opnieuw verdelen van de toner.

1. Druk op de knop om de printcartridgeklep te openen en verwijder de printcartridge.

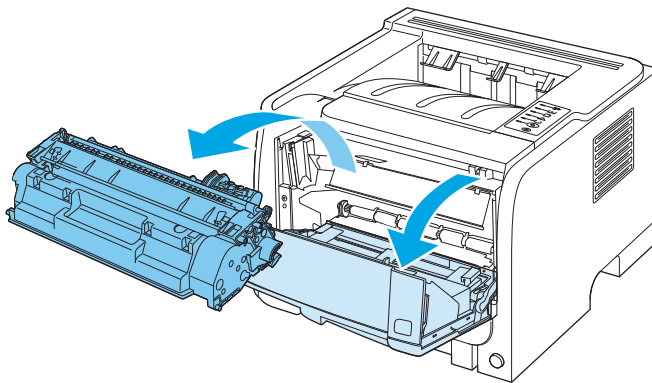

2. Haal de nieuwe printcartridge uit de verpakking. Plaats de gebruikte printcartridge in de verpakking voor recycling.

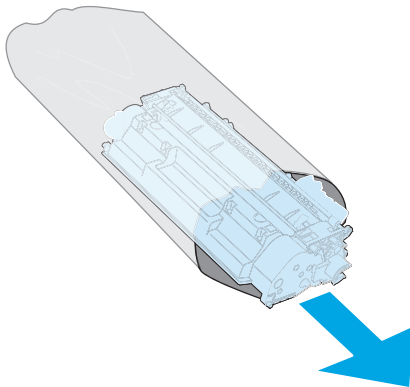

3. Pak beide uiteinden van de printcartridge vast en verspreid de toner door de printcartridge voorzichtig heen en weer te schudden.

⚠ VOORZICHTIG: Raak de sluiters en het oppervlak van de rol niet aan.

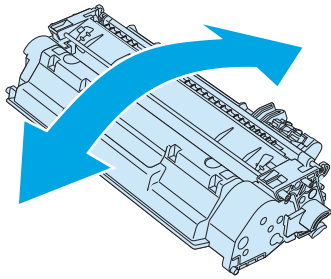

4. Buig het lipje aan de linkerkant van de cartridge totdat het loskomt. Trek aan het lipje tot alle tape van de cartridge is verwijderd. Doe het lipje en de tape in de verpakking van de cartridge en stuur deze terug voor recycling.

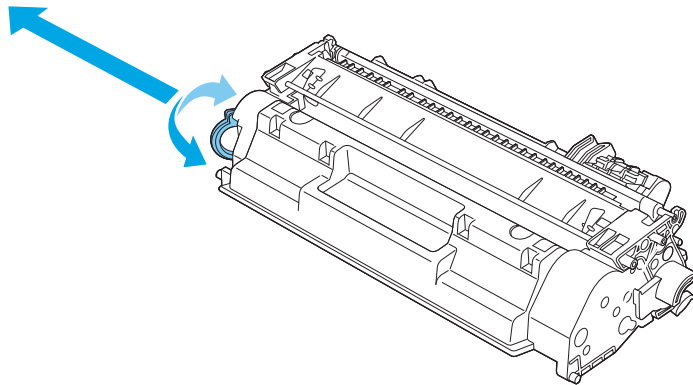

5. Lijn de printcartridge uit met de sporen in het apparaat, plaats de printcartridge zodat deze stevig vastzit en sluit dan de printcartridgeklep.

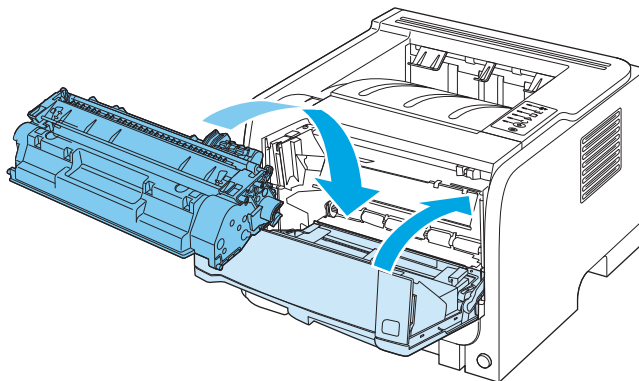

6. De installatie is nu voltooid. Plaats de gebruikte printcartridge in de verpakking waarin de nieuwe printcartridge is geleverd. Raadpleeg de bijgesloten recyclinggids voor instructies over recycling.

Ga naar www.hp.com/support/lip2030series voor aanvullende Help-informatie.

Het product reinigen

Reinig de buitenkant van de printer met een schone, licht bevochtigde doek.

⚠ VOORZICHTIG: Gebruik geen reinigingsmiddelen op ammoniakbasis op of rondom de printer.

Tijdens het afdrukken kunnen zich papier-, toner- en stofdeeltjes in de printer verzamelen. Dit kan na verloop van tijd afdrukproblemen veroorzaken, zoals tonerspatten of vegen en papierstoringen. U kunt het gebied rondom de printcartridge en de papierbaan reinigen om dergelijke problemen op te lossen en te voorkomen.

Het gebied rondom de printcartridge reinigen

U hoeft het gebied rondom de printcartridge niet vaak te reinigen. Het reinigen van deze ruimte kan de afdrukkwaliteit echter wel verbeteren.

⚠ WAARSCHUWING! Schakel om letsel te voorkomen het apparaat uit, haal de stekker uit het stopcontact en reinig het apparaat pas als het is afgekoeld.

1. Open de printcartridgeklep en verwijder de printcartridge.

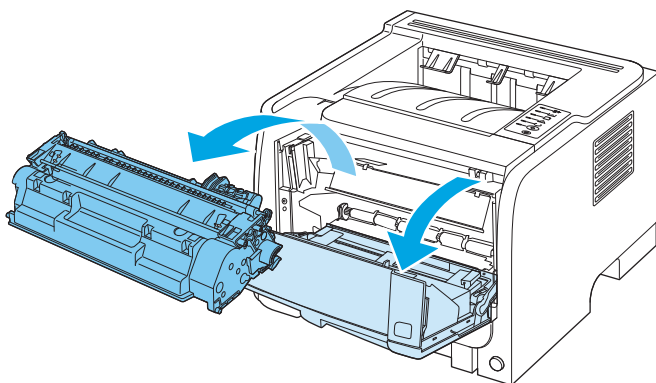

⚠ VOORZICHTIG: U mag de zwarte sponsrol binnen in het apparaat niet aanraken. Hierdoor kunt u het apparaat beschadigen.

VOORZICHTIG: Stel de printcartridge niet bloot aan direct licht om beschadiging van de cartridge te voorkomen. Dek de cartridge af met een vel papier.

2. Veeg eventueel achtergebleven materiaal met een droge, pluisvrije doek van de papierbaan en de ruimte voor de printcartridge.

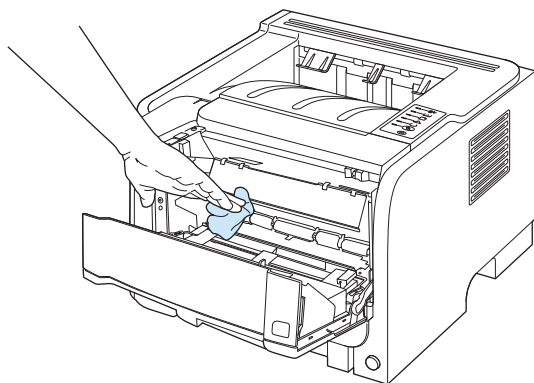

3. Plaats de printcartridge terug in de printer en sluit de printcartridgeklep.

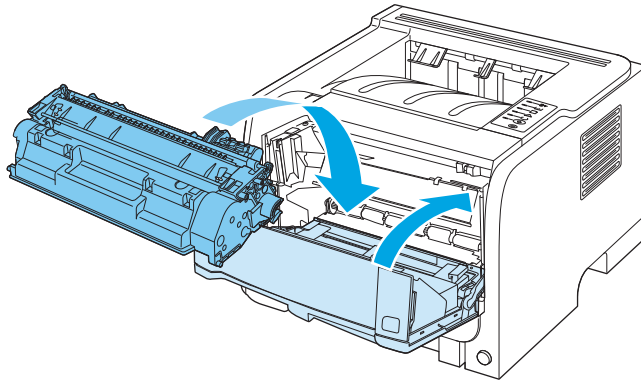

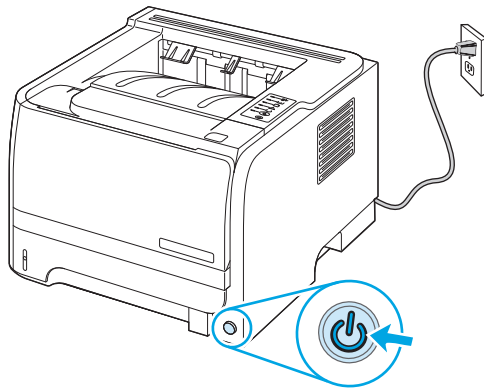

4. Sluit het netsnoer weer aan en schakel het apparaat in.

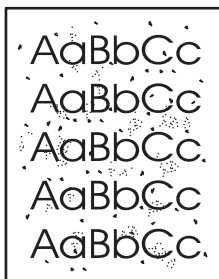

De papierbaan reinigen

Als er tonerspatten op de afdrukken zitten, reinigt u de papierbaan van de printer. U kunt stof en toner met behulp van een transparant van de papierbaan verwijderen. Gebruik geen bankpostpapier of ruw papier.



 **OPMERKING:** Voor optimale resultaten kunt u het beste een transparant gebruiken. Als u geen transparanten hebt, kunt u kopieerpapier (70 tot 90 g/m²) met een glad oppervlak gebruiken.

1. Controleer of het apparaat niet actief is en of het Klaar-lampje brandt.
2. Plaats een transparant in lade 1.
3. Druk een reinigingspagina af.

Windows	<ol style="list-style-type: none"> 1. Open het scherm Eigenschappen van het printerstuurprogramma en klik vervolgens op het tabblad Apparaatinstellingen. 2. Klik in het gedeelte Reinigingspagina op Start.
Macintosh	<ol style="list-style-type: none"> 1. Open de HP Printer Utility. 2. Selecteer de optie Reinigingspagina en klik op de knop OK.

 **OPMERKING:** Het reinigingsproces duurt ongeveer 2 minuten. De reinigingspagina wordt regelmatig gestopt tijdens het reinigen. Schakel het apparaat pas uit nadat het reinigen is voltooid. U moet het reinigingsproces wellicht een aantal keren herhalen om het apparaat grondig te reinigen.

De oppakrol van lade 1 reinigen

Volg deze instructies als het apparaat problemen heeft met het oppakken van papier uit lade 1.

1. Schakel het apparaat uit, haal de stekker van het netsnoer uit het stopcontact en wacht totdat het apparaat is afgekoeld.

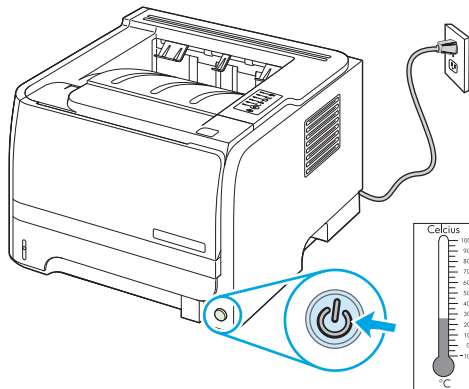

2. Druk op de knop om de printcartridgeklep te openen en verwijder de printcartridge.

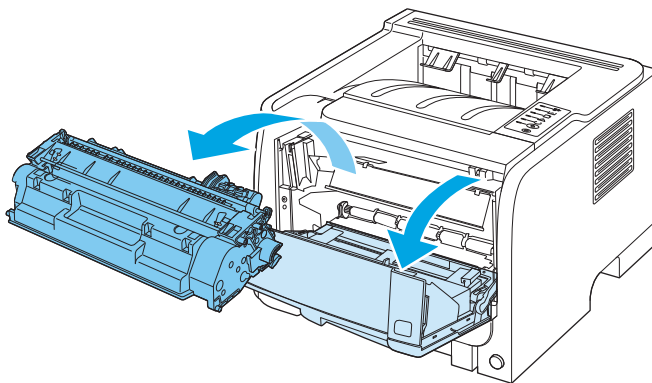

 **VOORZICHTIG:** U mag de zwarte sponsrol binnen in het apparaat niet aanraken. Hierdoor kunt u het apparaat beschadigen.

VOORZICHTIG: Stel de printcartridge niet bloot aan direct licht om beschadiging van de cartridge te voorkomen. Dek de cartridge af met een vel papier.

3. Til de klep van de oppakrol op.

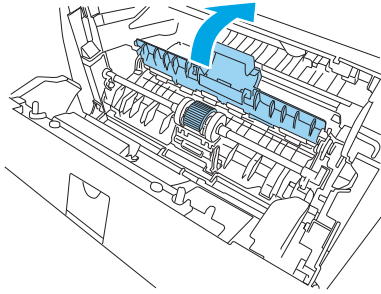

4. Druk de twee zwarte lipjes naar buiten tot de transportrol los komt.

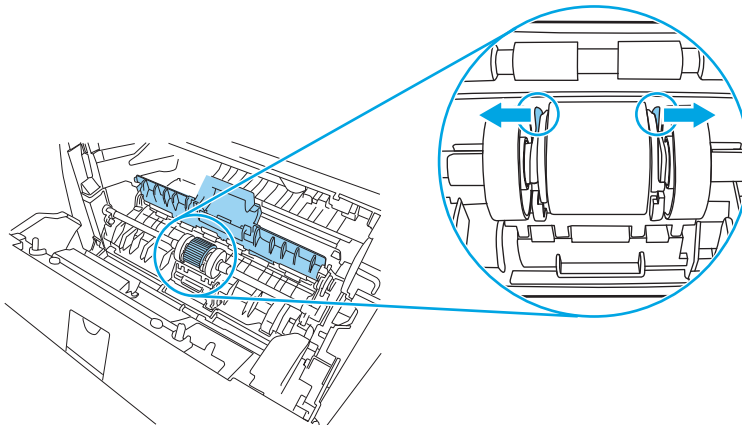

5. Verwijder de oppakrol uit het apparaat.

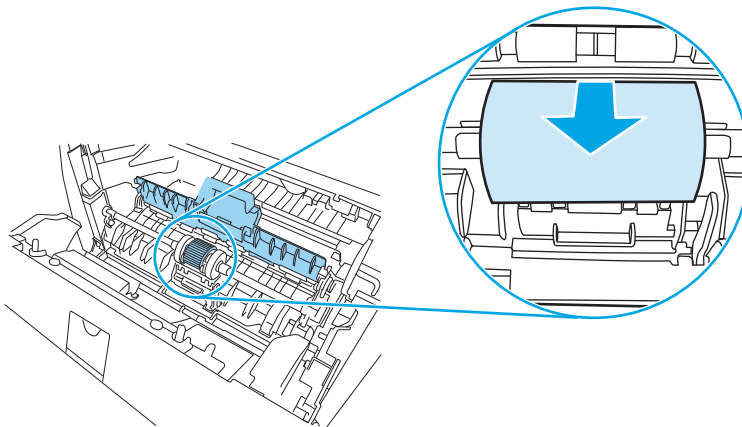

6. Bevochtig een pluisvrije doek met water en wrijf de rol schoon.

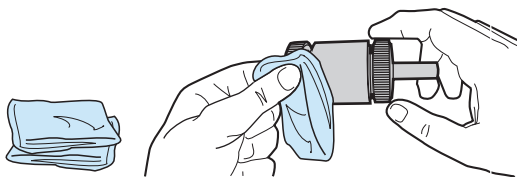

 **OPMERKING:** Raak het oppervlak van de rol niet met uw blote vingers aan.

7. Veeg met een droge, pluisvrije doek losgeweekt vuil van de transportrol.

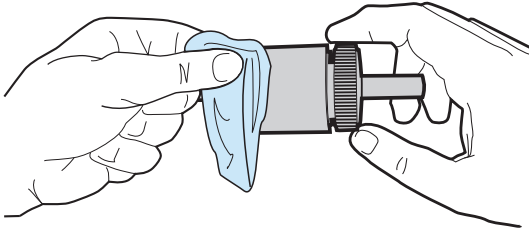

8. Laat de transportrol volledig opdrogen.

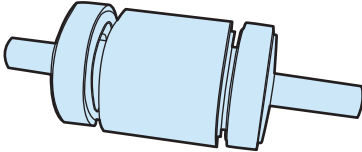

9. Plaats de oppakrol in het apparaat met de groeven exact tegen de zwarte lipjes en druk op de oppakrol totdat de lipjes vastklikken.

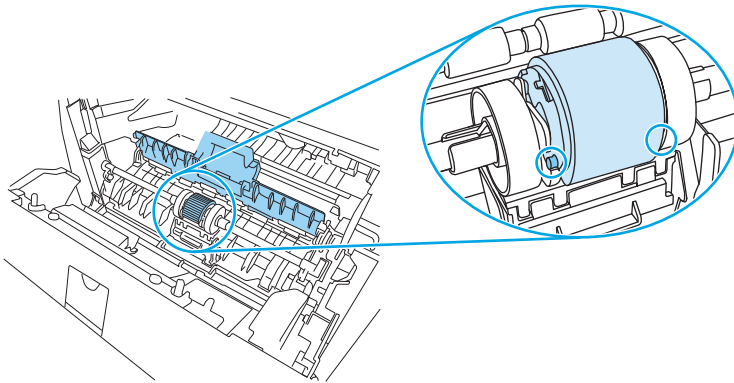

10. Sluit de klep van de oppakrol.

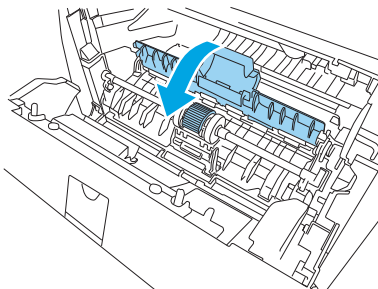

11. Plaats de printcartridge terug in de printer en sluit de printcartridgeklep.

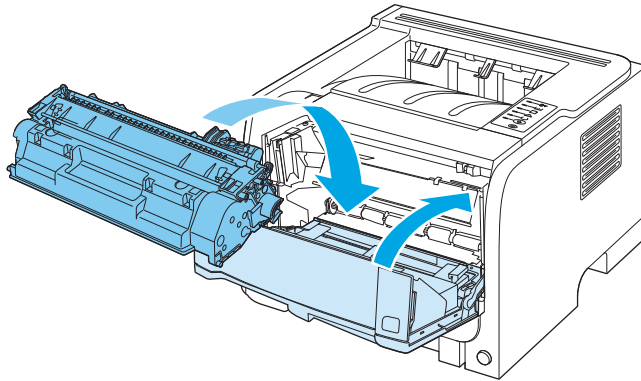

12. Sluit het netsnoer weer aan en schakel het apparaat in.

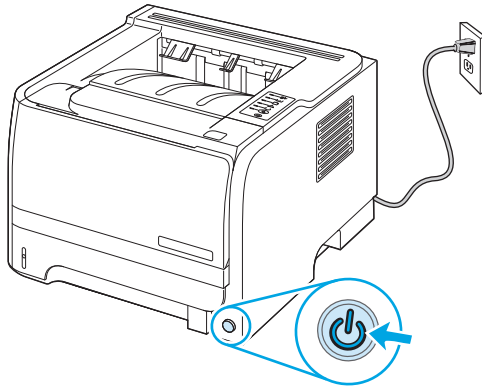

De oppakrol van lade 2 reinigen

Volg deze instructies als het apparaat problemen heeft met het oppakken van papier uit lade 2.

1. Schakel het apparaat uit, haal de stekker van het netsnoer uit het stopcontact en wacht totdat het apparaat is afgekoeld.

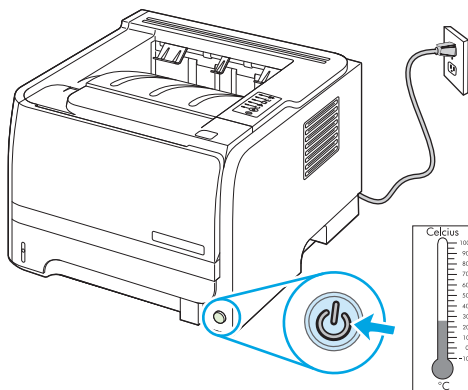

2. Verwijder lade 2.

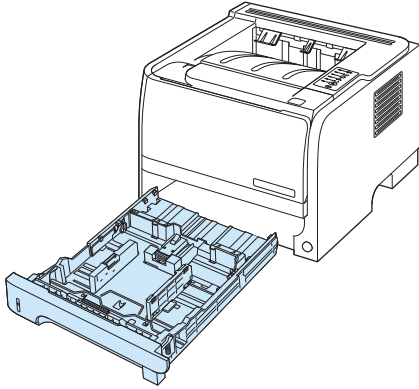

3. Zoek de oppakrol binnen in de lege ladesleuf. Deze bevindt zich aan de bovenkant, vlakbij de voorzijde van het apparaat.

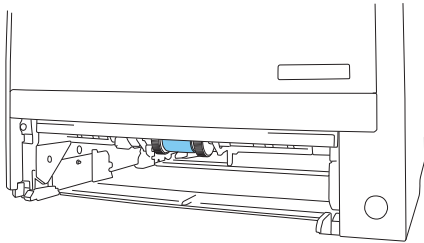

4. Bevochtig een pluisvrije doek met water en wrijf de rol schoon terwijl u deze ronddraait in de richting van de achterzijde van het apparaat.

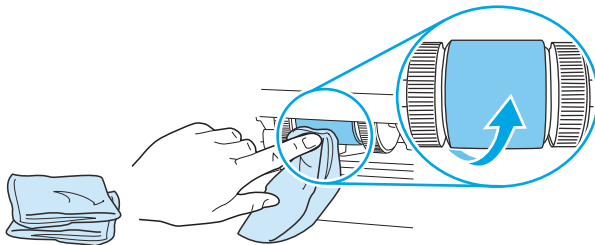

 **OPMERKING:** Raak het oppervlak van de rol niet met uw blote vingers aan.

5. Veeg met een droge, pluisvrije doek losgeweekt vuil van de transportrol.

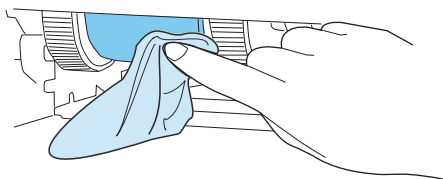

6. Laat de transportrol volledig opdrogen.

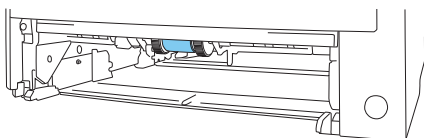

7. Plaats lade 2 terug.

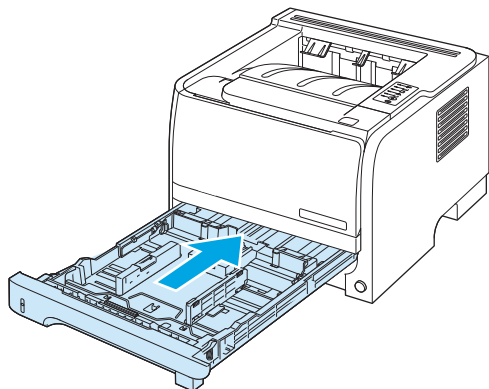

8. Sluit het netsnoer weer aan en schakel het apparaat in.

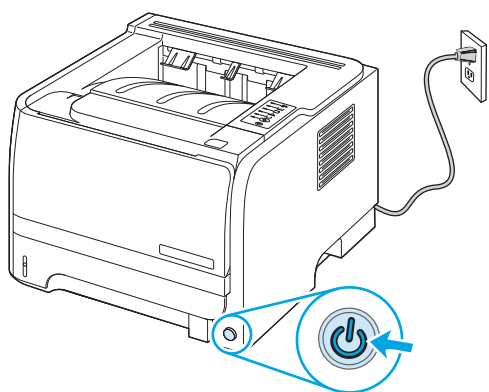

10 Problemen oplossen

- [Algemene problemen oplossen](#)
- [Fabrieksinstellingen herstellen](#)
- [Patronen voor statuslampjes](#)
- [Statuswaarschuwingsberichten](#)
- [Storingen](#)
- [Problemen met de afdrukkwaliteit oplossen](#)
- [Prestatieproblemen oplossen](#)
- [Verbindingsproblemen oplossen](#)
- [Algemene Windows-problemen oplossen](#)
- [Algemene problemen met een Macintosh oplossen](#)
- [Problemen met Linux oplossen](#)

Algemene problemen oplossen

Als het apparaat niet op de juiste wijze reageert, loopt u de punten in de volgende controlelijst een voor een na. Als het apparaat ergens niet verder wil, gaat u te werk volgens de suggesties voor probleemoplossing. Als het probleem na een bepaalde stap is opgelost, hoeft u de resterende stappen in de controlelijst niet meer uit te voeren.

Controlelijst voor het oplossen van problemen

1. Controleer of het Klaar-lampje op het apparaat brandt. Voer de volgende stappen uit als er geen lampjes branden:
 - a. Controleer alle kabels en netsnoeren.
 - b. Controleer of de printer is ingeschakeld.
 - c. Controleer of het voltage geschikt is voor de netstroominstelling van het apparaat. (Zie het etiket aan de achterzijde van het apparaat voor de voltagespecificaties.) Als u een powerstrip gebruikt waarvan het voltage buiten de specificaties valt, steekt u de stekker rechtstreeks in het stopcontact. Als de stekker al in het stopcontact is gestoken, probeert u een ander stopcontact.
 - d. Neem contact op met de HP klantenondersteuning als de MFP nog geen stroom krijgt.
2. Controleer de bekabeling
 - a. Controleer de kabelaansluitingen tussen het apparaat en de computer of de netwerkpoort. Zorg ervoor dat de kabel goed is aangesloten.
 - b. Controleer of de kabel beschadigd is door zo mogelijk een andere kabel te gebruiken.
 - c. Controleer de netwerkverbinding.
3. Controleer of er lampjes op het bedieningspaneel branden. Zie [Patronen voor statuslampjes op pagina 77](#).
4. Controleer of het gebruikte papier aan de specificaties voldoet.
5. Druk een configuratiepagina af. Zie [Informatiepagina's afdrukken op pagina 56](#).
 - a. Als de pagina niet wordt afgedrukt, moet u controleren of ten minste één lade papier bevat.
 - b. Zie [Storingen verhelpen op pagina 86](#) als het papier vastloopt in het apparaat.
6. Controleer de volgende punten als de configuratiepagina wordt afgedrukt:
 - a. Als de pagina niet correct wordt afgedrukt, ligt het probleem aan de hardware van het apparaat. Neem contact op met HP Klantenondersteuning.
 - b. Als de pagina correct wordt afgedrukt, functioneert de hardware van het apparaat naar behoren. Het probleem ligt bij de computer die u gebruikt of bij de printerdriver of het programma.
7. Voer een van de volgende handelingen uit:

Windows: Klik op **Start**, wijs **Instellingen** aan en klik op **Printers** of **Printers en faxapparaten**. Dubbelklik op de naam van het apparaat.

-of-

Mac OS X: Open **Afdrukbeheer** (of **Printerconfiguratie**) en dubbelklik op de regel voor de printer.

8. Controleer of de printerdriver voor dit apparaat is geïnstalleerd. Controleer het programma om te kijken of de printerdriver voor dit apparaat wordt gebruikt.
9. Druk een kort document af via een ander programma dat een vorige keer goed is afgedrukt. Als deze oplossing werkt, ligt het probleem bij het gebruikte programma. Als deze oplossing niet werkt (het document wordt niet afgedrukt), gaat u verder met de volgende stappen:
 - a. Probeer de afdruktaak uit te voeren vanaf een andere computer waarop de apparaatsoftware is geïnstalleerd.
 - b. Als het apparaat op het netwerk is aangesloten, sluit u het apparaat rechtstreeks aan op een computer met een USB-kabel. Leid het apparaat om naar de juiste poort of installeer de software opnieuw, waarbij u de nieuwe aansluitmethode kiest.

Factoren die de prestaties van het product beïnvloeden

De hoeveelheid tijd die nodig is om een taak af te drukken, is van verschillende factoren afhankelijk:

- Maximumsnelheid van het product in pagina's per minuut (ppm)
- Het gebruik van speciaal papier (zoals transparanten, zwaar papier of papier van aangepast formaat)
- Verwerkingstijd en downloadtijd van het product
- De complexiteit en de grootte van afbeeldingen
- De snelheid van de gebruikte computer
- De USB-verbinding
- De I/O-configuratie van de printer
- Het netwerkbesturingssysteem en de configuratie daarvan (indien van toepassing)

Fabrieksinstellingen herstellen

Volg onderstaande stappen om de fabrieksinstellingen van het apparaat te herstellen.

1. Schakel het product uit.
2. Schakel het apparaat in, en terwijl het apparaat bezig is met initialiseren, houdt u beide knoppen op het bedieningspaneel tegelijk ingedrukt totdat alle lampjes tegelijkertijd knipperen.

Patronen voor statuslampjes

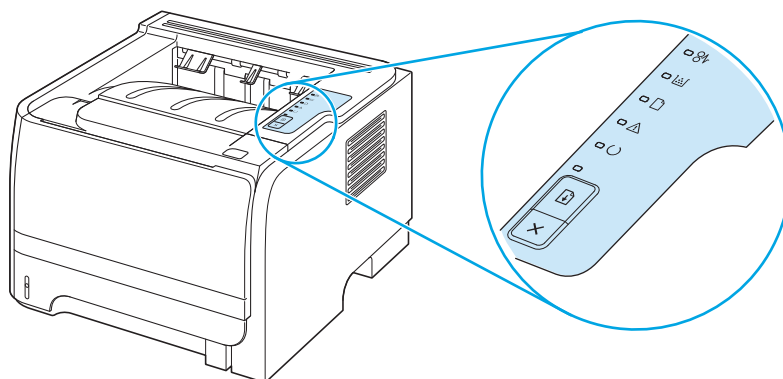

Tabel 10-1 Verklaring van de lampjes

	Symbool voor "lampje uit"
	Symbool voor "lampje aan"
	Symbool voor "lampje knippert"

Tabel 10-2 Statusmeldingen door de lampjes op het bedieningspaneel

Status van lampje	Status van de printer	Handeling
	<p>Initialisatie/opstarten</p> <p>Tijdens de opstartfase wisselen de Start-, Klaar- en Attentielichtjes elkaar af (met een snelheid van 500 ms).</p> <p>Initialisatie herconfiguratie</p> <p>Tijdens de opstartfase van de printer kunt u speciale initialisatiereeksen opvragen waarmee de printer opnieuw wordt geconfigureerd. Wanneer een van deze reeksen wordt opgevraagd, zoals een koude reset, branden de lampjes om en om als in de initialisatie/opstartfase.</p> <p>Taak annuleren</p> <p>Nadat een taak is geannuleerd, keert de printer terug naar de status Klaar.</p>	<p>Zolang de printer bezig is met een initialisatie, herconfiguratie of annulering van een taak, gebeurt er niets wanneer u op een knop drukt.</p>

Tabel 10-2 Statusmeldingen door de lampjes op het bedieningspaneel (vervolg)

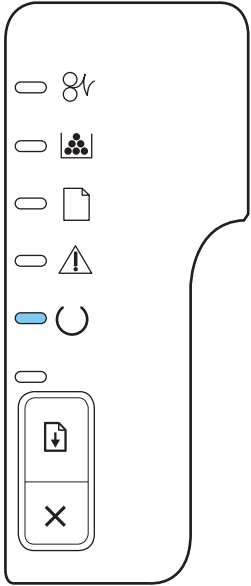
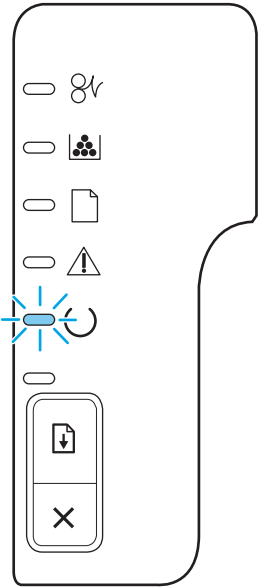
Status van lampje	Status van de printer	Handeling
	<p>Klaar</p> <p>De printer is klaar en is niet bezig met een taak.</p>	<p>Als u een configuratiepagina wilt afdrukken, drukt u vijf seconden op de knop Start als het Klaar-lampje brandt en er geen andere taken worden afgedrukt.</p>
	<p>Gegevens verwerken</p> <p>De printer ontvangt of verwerkt momenteel gegevens.</p>	<p>Druk op de knop Annuleren om de huidige taak te annuleren.</p>

Tabel 10-2 Statusmeldingen door de lampjes op het bedieningspaneel (vervolg)

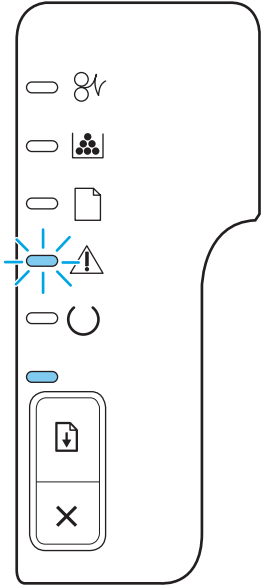
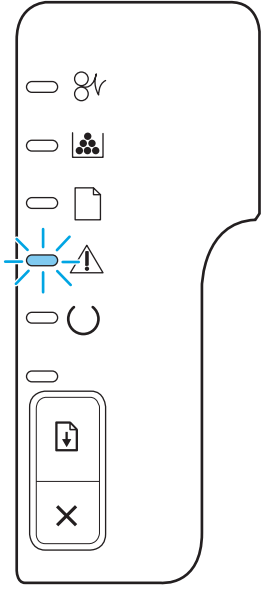
Status van lampje	Status van de printer	Handeling
	<p>Handinvoer of Terugkerende fout</p> <p>Deze status kan ontstaan onder de volgende omstandigheden:</p> <ul style="list-style-type: none"> • Handinvoer • Algemene terugkerende fout • Geheugenconfiguratiefout • Personality-/taakgerelateerde fout 	<p>Druk op de knop Start om de fout te herstellen en zoveel mogelijk gegevens af te drukken.</p> <p>Als de fout is hersteld, gaat de printer naar de status Gegevens verwerken en wordt de afdructaak voltooid.</p> <p>Is de fout niet is hersteld, dan keert de printer terug naar de status voor terugkerende fout.</p>
	<p>Attentie</p> <p>De printcartridgeklep is open.</p>	<p>Sluit de klep van de printcartridge.</p>

Tabel 10-2 Statusmeldingen door de lampjes op het bedieningspaneel (vervolg)

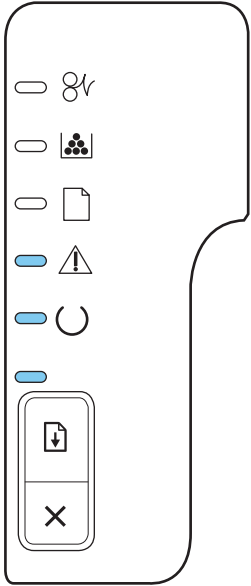
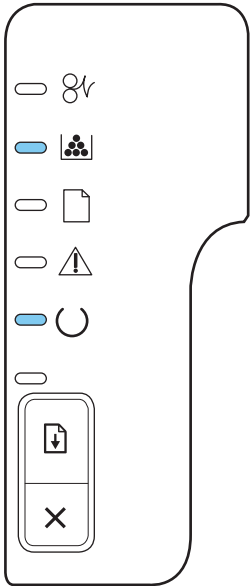
Status van lampje	Status van de printer	Handeling
	Kritieke fout De Start-, Klaar- en Attentielampjes werken onafhankelijk van de status Toner bijna op.	<ul style="list-style-type: none">• Schakel de printer uit, wacht 10 seconden en schakel de printer in.• Als u het probleem niet kunt oplossen, neem dan contact op met HP.
	Toner bijna op De Start-, Klaar- en Attentielampjes werken onafhankelijk van de status Toner bijna op.	Bestel een nieuwe printcartridge en zorg dat deze klaarligt. Zie Benodigdheden en accessoires op pagina 107 .

Tabel 10-2 Statusmeldingen door de lampjes op het bedieningspaneel (vervolg)

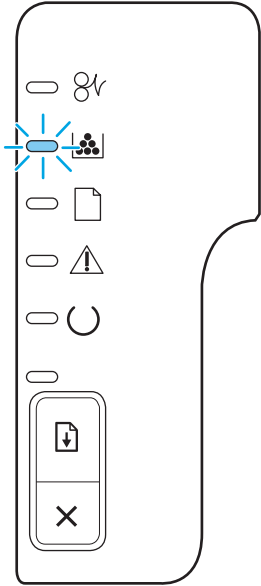
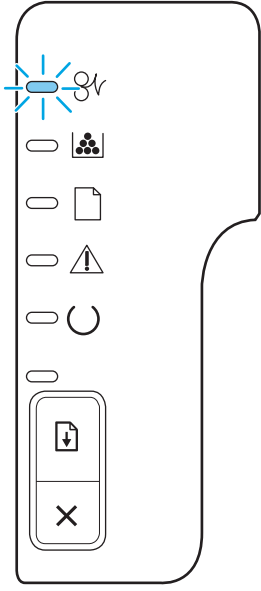
Status van lampje	Status van de printer	Handeling
 <p>The diagram shows a vertical control panel with several indicator lamps. From top to bottom: a lamp with a 'g' icon, a lamp with a cluster of dots icon (which is lit with a blue starburst), a lamp with a document icon, a lamp with a warning triangle icon, a lamp with a circular arrow icon, and a small lamp. Below these is a larger rectangular panel with a document icon and a red 'X' icon.</p>	<p>Toner ontbreekt</p> <p>De printcartridge is uit de printer verwijderd.</p>	<p>Plaats de printcartridge terug in de printer.</p>
 <p>The diagram shows the same vertical control panel as above. In this case, the lamp with the 'g' icon is lit with a blue starburst, while the other lamps are unlit.</p>	<p>Papierstoring</p>	<p>Verwijder het vastgelopen papier. Zie Storingen verhelpen op pagina 86.</p>

Tabel 10-2 Statusmeldingen door de lampjes op het bedieningspaneel (vervolg)

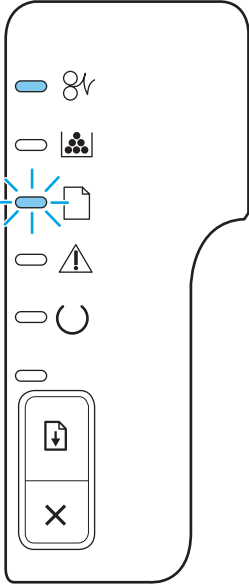
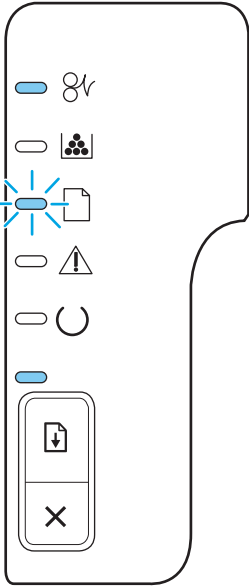
Status van lampje	Status van de printer	Handeling
	Paper Out (Papier is op)	Plaats papier of ander afdrukmetaal.
	Paper Mount (Papier ongeschikt) Het geplaatste papier of afdrukmetaal wordt niet ondersteund.	Plaats geschikt papier of ander afdrukmetaal. Zie Papier en afdrukmetaal op pagina 31 . Druk op de Start -knop om de fout op te heffen.

Statuswaarschuwingsberichten

Statuswaarschuwingsberichten worden op het scherm van de computer weergegeven als er bepaalde problemen met het product zijn. Gebruik de informatie in de volgende tabel om deze problemen op te lossen.

Waarschuwingsbericht	Omschrijving	Aanbevolen handeling
10.XXXX Onderdeelgeheugenfout	Het e-label voor de printcartridge is onleesbaar of ontbreekt.	<ul style="list-style-type: none">• Installeer de printcartridge opnieuw.• Schakel het product uit en weer in.• Als het probleem niet is opgelost, vervangt u de cartridge.
50.X Fuserfout	Er is een fout bij de fuser opgetreden.	<p>Schakel de stroom uit met de aan-uitschakelaar, wacht minimaal 30 seconden, schakel de stroom weer in en wacht tot het product is geïnitieerd.</p> <p>Schakel het apparaat uit als de fout nog steeds wordt gemeld, wacht minimaal 25 minuten en schakel het product weer in.</p> <p>Verwijder de spanningsbeveiliger als u er een gebruikt. Sluit het product rechtstreeks aan op het stopcontact. Schakel het product in met de aan-uitschakelaar.</p> <p>Als deze fout zich blijft voordoen, neem dan contact op met de ondersteuning van HP.</p>
52.0 Scannerfout	Er is een interne fout opgetreden.	<p>Schakel de stroom uit met de aan-uitschakelaar, wacht minimaal 30 seconden, schakel de stroom weer in en wacht tot het product is geïnitieerd.</p> <p>Verwijder de spanningsbeveiliger als u er een gebruikt. Sluit het product rechtstreeks aan op het stopcontact. Schakel het product in met de aan-uitschakelaar.</p> <p>Als deze fout zich blijft voordoen, neem dan contact op met de ondersteuning van HP.</p>
Afdrukken	Het product drukt een document af.	Wacht tot het afdrukken is voltooid.
Bestel zwarte cartridge	De aangegeven printcartridge is bijna aan het einde van de levensduur.	Bestel een nieuwe printcartridge. U kunt doorgaan met afdrukken met de huidige cartridge totdat de afdrukkwaliteit zelfs na het opnieuw verdelen van de toner niet meer acceptabel is.
Communicatiefout	Er is een interne communicatiefout opgetreden in het product.	<p>Schakel de stroom uit met de aan-uitschakelaar, wacht minimaal 30 seconden, schakel de stroom weer in en wacht tot het product is geïnitieerd.</p> <p>Verwijder de spanningsbeveiliger als u er een gebruikt. Sluit het product rechtstreeks aan op het stopcontact. Schakel het product in met de aan-uitschakelaar.</p> <p>Als deze fout zich blijft voordoen, neem dan contact op met de ondersteuning van HP.</p>

Waarschuwingsbericht	Omschrijving	Aanbevolen handeling
Handm. invoer	Het product is ingesteld op de modus handmatige invoer.	Plaats het juiste papier in de lade en druk vervolgens op de knop Start om het bericht te verwijderen.
Klep open	De klep is open.	Sluit de klep.
Laad papier	De lade is leeg.	Plaats afdrukmateriaal in de lade.
Niet aangesloten	De software van het product kan niet met het product communiceren.	<ol style="list-style-type: none"> 1. Controleer of het product aan staat. 2. Zorg dat de USB-kabel correct op het product en de computer is aangesloten.
Pag. te complex	Het product kan de pagina niet verwerken.	Druk op de knop Start om door te gaan met het afdrukken van de taak. De uitvoer van de taak wordt mogelijk beïnvloed.
Printerinvoerfout	De motor van de printer kan een vel papier niet invoeren.	<p>Plaats het papier weer in de invoerlade en druk op de knop Start om door te gaan.</p> <p>Als deze fout zich blijft voordoen, neem dan contact op met de ondersteuning van HP.</p>
Storing in <locatie> (<locatie> geeft het gebied aan waar de papierstoring zich heeft voorgedaan)	Er heeft zich een papierstoring voorgedaan.	<p>Verhelp de storing op de locatie die in het bericht wordt aangegeven. Gewoonlijk wordt de rest van de taak vanzelf afgedrukt. Probeer de taak opnieuw af te drukken als dit niet het geval is. Zie Storingen op pagina 85.</p> <p>Als deze fout zich blijft voordoen, neem dan contact op met de ondersteuning van HP.</p>
Zwarte cartridge niet van HP	Er is een nieuw onderdeel geïnstalleerd dat niet van HP is. Dit bericht wordt weergegeven totdat er een onderdeel van HP wordt geïnstalleerd of totdat u op de knop Start drukt.	<p>Wanneer u in de veronderstelling bent dat u benodigdheden van HP hebt aangeschaft, maar dit niet het geval is, gaat u naar www.hp.com/go/anticounterfeit.</p> <p>Service of reparaties aan de printer als gevolg van het gebruik van benodigdheden die niet van HP zijn, worden niet gedekt door de garantie van HP.</p> <p>Druk op de knop Start om door te gaan met afdrukken.</p>
Zwarte cartridge plaatsen	De cartridge is niet geïnstalleerd of onjuist geïnstalleerd.	Installeer de printcartridge.

Storingen

Veelvoorkomende oorzaken van papierstoringen

De belangrijkste oorzaak van het vastlopen van papier is dat het niet aan de specificaties van HP voldoet. Zie voor volledige papierspecificaties voor alle HP LaserJet-printers de *HP LaserJet Printer Family Print Media Guide*. Deze handleiding is verkrijgbaar op www.hp.com/support/ljpaperguide.

Het papier is vastgelopen.¹

Oorzaak	Oplossing
Het papier voldoet niet aan de specificaties.	Gebruik alleen papier dat voldoet aan de specificaties van HP. Zie Papier en afdrukmateriaal op pagina 31 .
Er is een component onjuist geïnstalleerd.	Controleer of de printcartridge goed is geïnstalleerd.
U gebruikt papier dat al in een printer of kopieerapparaat is gebruikt.	Gebruik geen papier waarop al eerder is afgedrukt of gekopieerd.
Er is een lade verkeerd gevuld.	Verwijder eventueel overtollig papier uit de lade. Zorg ervoor dat de stapel niet boven de markering voor de maximale stapelhoogte uitkomt in de lade.
Het papier ligt niet recht in de lade.	De geleiders in de lade zijn niet goed afgesteld. Stel de ladegeleiders bij, zodat de stapel papier stevig op zijn plek wordt gehouden zonder dat het papier niet buigt.
Het papier zit aan elkaar gekleefd.	Verwijder het papier uit de lade, buig het, draai het een halve slag of keer de stapel om. Plaats het papier weer in de lade. OPMERKING: Waaier het papier niet uit. Uitwaaiers kan statische elektriciteit opwekken waardoor het papier aan elkaar kan plakken.
Het papier wordt verwijderd voordat het in de uitvoerbak terechtkomt.	Reset het apparaat. Haal het papier pas uit de uitvoerbak als het papier volledig in de uitvoerbak ligt.
Tijdens het dubbelzijdig afdrukken hebt u papier verwijderd voordat de achterkant was afgedrukt.	Reset het apparaat en druk het document opnieuw af. Haal het papier pas uit de uitvoerbak als het papier volledig in de uitvoerbak ligt.
Het papier verkeert in slechte conditie.	Vervang het papier.
De rollen in de lade pakken het papier niet op.	Verwijder het bovenste vel papier. Als het papier te zwaar is, kan het papier mogelijk niet uit de lade wordt gepakt.
Het papier heeft ruwe of rafelige randen.	Vervang het papier.
Het papier is geperforeerd of bevat reliëf.	Geperforeerde papiersoorten of papiersoorten met reliëf zijn niet gemakkelijk van elkaar te halen. Voer losse vellen in vanuit lade 1.
De onderdelen van het apparaat zijn bijna op of versleten.	Controleer of op het bedieningspaneel een bericht wordt weergegeven over het vervangen van onderdelen of druk een statuspagina af om de resterende levensduur van de benodigdheden te controleren. Zie Informatiepagina's afdrukken op pagina 56 .
Het papier is niet correct opgeslagen.	Vervang het papier in de laden. Het papier moet in de oorspronkelijke verpakking en onder de juiste omstandigheden worden bewaard.

¹ Als het product storingen blijft geven, neem dan contact op met HP Klantenondersteuning of met een erkende HP-serviceprovider.

Storingslocaties

Op de volgende plaatsen in het apparaat kunnen storingen optreden.

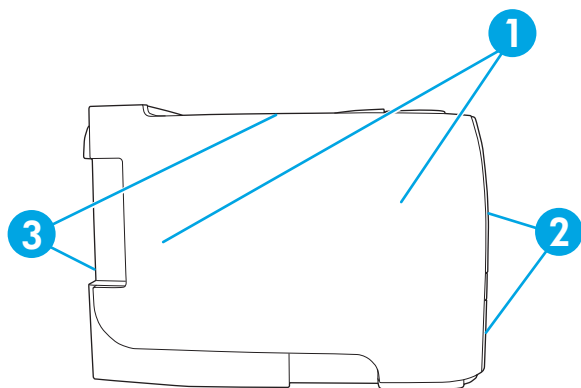

1	Interne gedeelten
2	Invoerladen
3	Uitvoerbakken

Storingen verhelpen

Zorg bij het verhelpen van papierstoringen dat u het vastgelopen papier niet scheurt. Als er een klein stukje papier in het apparaat achterblijft, kan dit opnieuw storingen veroorzaken.

⚠ VOORZICHTIG: Schakel het apparaat uit en haal de stekker uit het stopcontact voordat u papierstoringen gaat verhelpen.

Interne gedeelten

Het gebied rondom de printcartridge en de papierbaan

1. Druk op de knop om de printcartridgeklep te openen en verwijder de printcartridge.

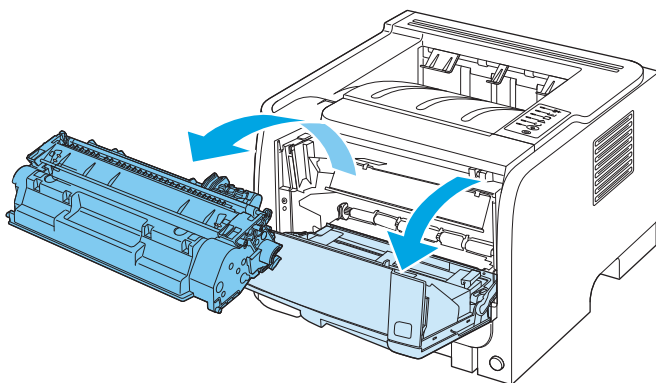

⚠ VOORZICHTIG: Stel de printcartridge niet bloot aan direct licht om beschadiging van de cartridge te voorkomen. Dek de cartridge af met een vel papier.

2. Als er vastgelopen papier is te zien, pak dit dan met beide handen vast en trek het voorzichtig uit het apparaat.

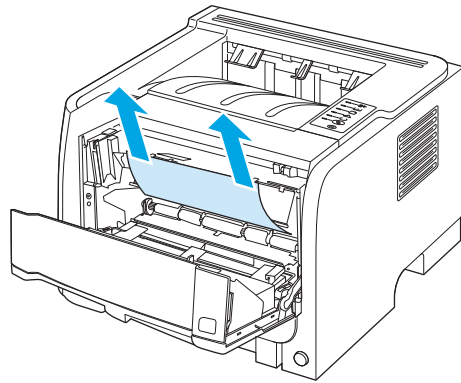

3. Plaats de printcartridge terug in de printer en sluit de printcartridgeklep.

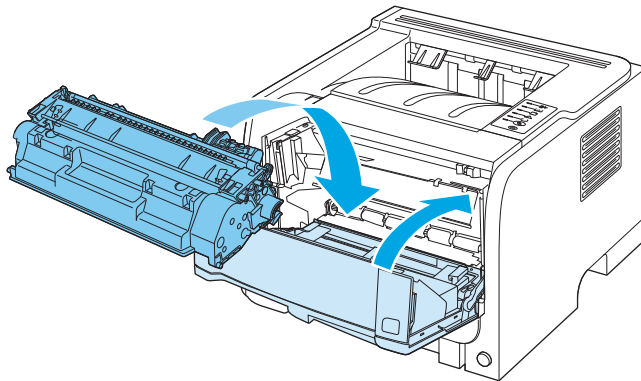

4. Als er geen vastgelopen papier is bij de printcartridgeklep, opent u de klep voor het verhelpen van storingen aan de achterzijde van het apparaat.

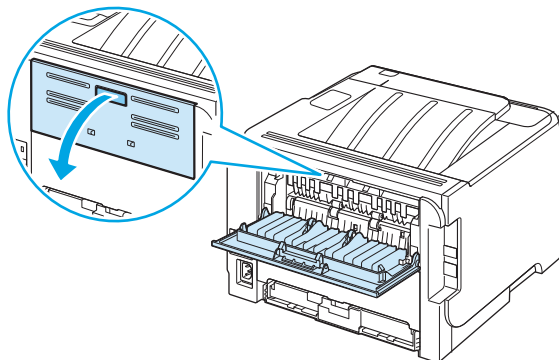

5. Als er vastgelopen papier is te zien, pak dit dan met beide handen vast en trek het voorzichtig uit het apparaat.

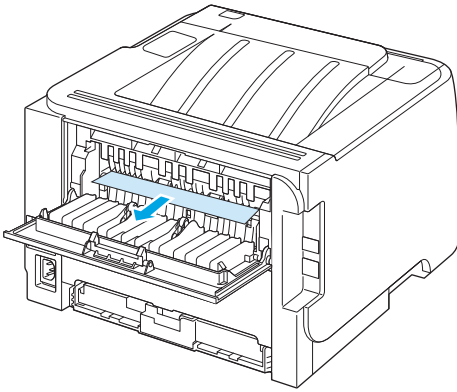

6. Sluit de klep voor het verhelpen van storingen.

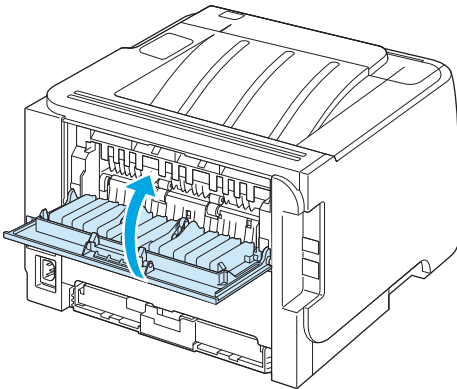

Invoeren

Lade 1

1. Druk op de knop om de printcartridgeklep te openen en verwijder de printcartridge.

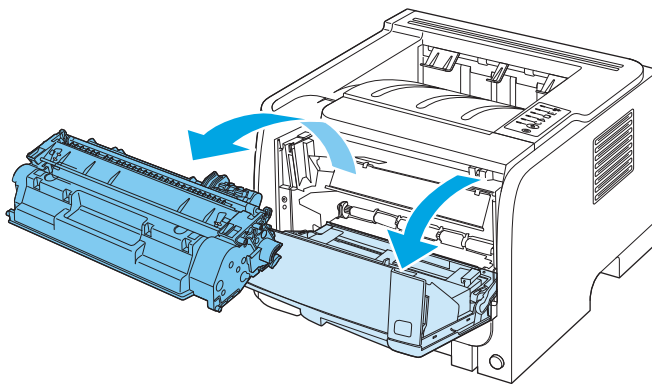

⚠ VOORZICHTIG: Stel de printcartridge niet bloot aan direct licht om beschadiging van de cartridge te voorkomen. Dek de cartridge af met een vel papier.

2. Til de klep van de transportrol van lade 1, pak het vastgelopen papier vast en trek dit voorzichtig uit het apparaat.

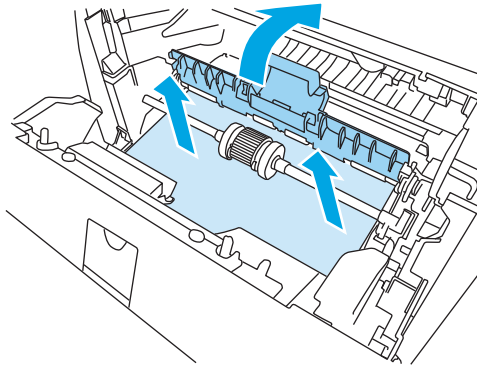

3. Plaats de printcartridge terug in de printer en sluit de printcartridgeklep.

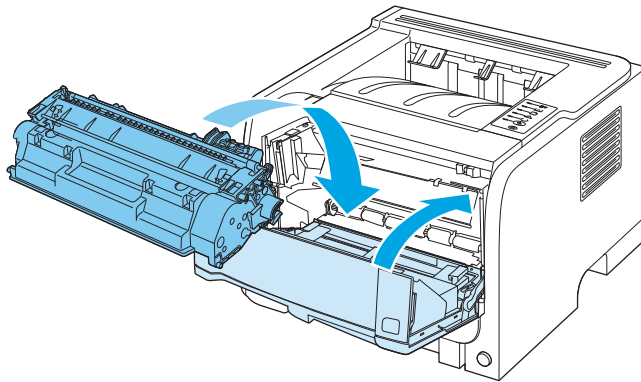

Lade 2

1. Open de lade.

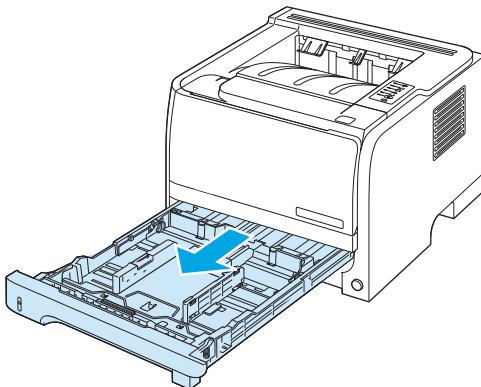

2. Pak het vastgelopen papier met beide handen vast en trek het voorzichtig uit het apparaat.

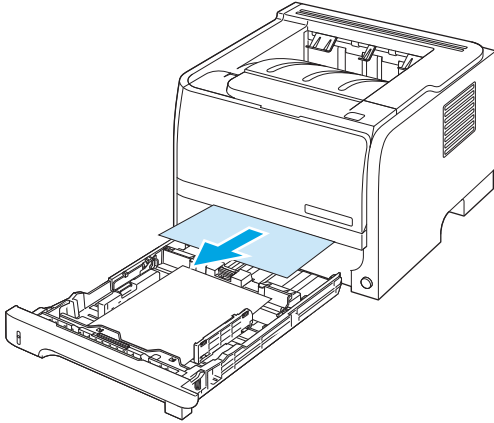

3. Sluit de lade

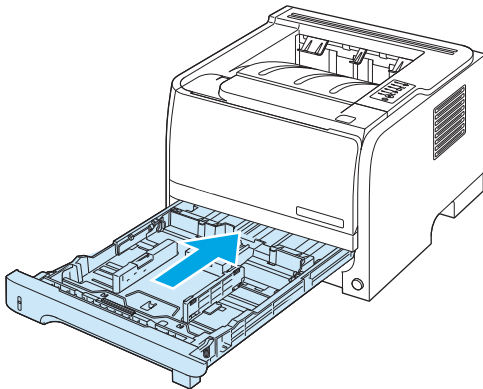

4. Als er geen vastgelopen papier is te zien bij de laden, open dan de printcartridgeklep, verwijder de printcartridge en trek de bovenste papiergeleider naar beneden. Pak het vastgelopen papier met beide handen vast en trek het voorzichtig uit het apparaat.

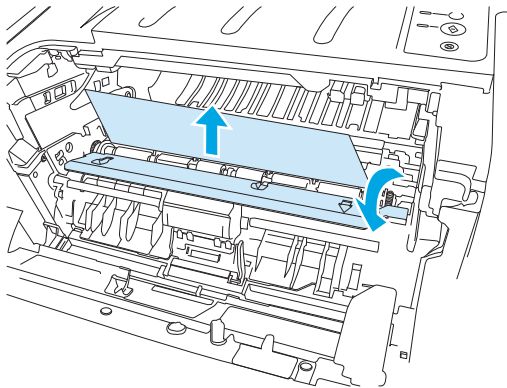

5. Plaats de printcartridge terug in de printer en sluit de printcartridgeklep.

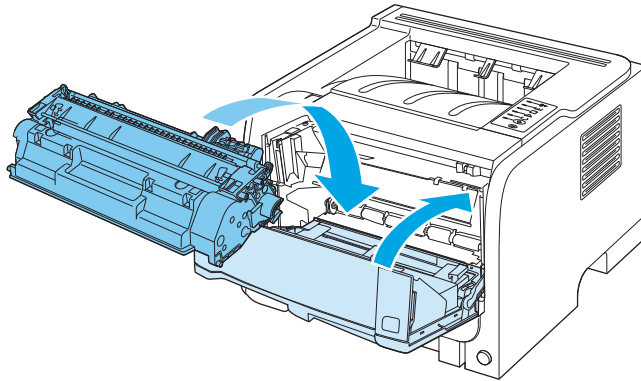

Uitvoerbakken

⚠ VOORZICHTIG: Probeer een papierstoring niet te verhelpen door het papier recht naar buiten te trekken. Zo kunt u het apparaat beschadigen.

1. Open de klep voor het verhelpen van storingen aan de achterzijde van het apparaat.

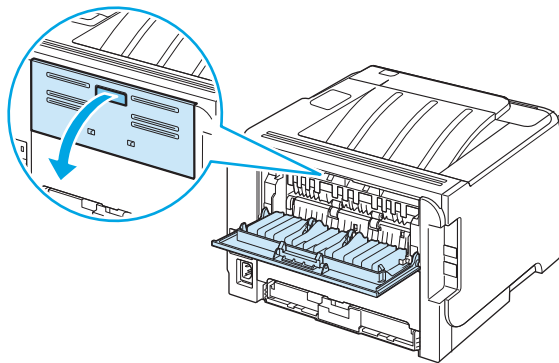

2. Pak het vastgelopen papier met beide handen vast en trek het voorzichtig uit het apparaat.

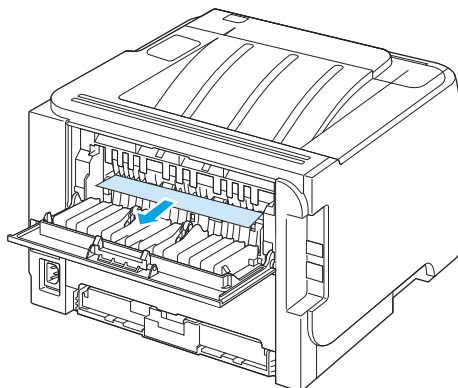

3. Sluit de klep voor het verhelpen van storingen.

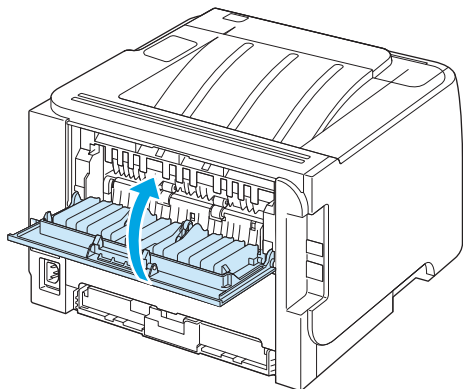

Problemen met de afdrukkwaliteit oplossen

Wanneer u zich aan deze richtlijnen houdt, kunt u de meeste problemen met de afdrukkwaliteit voorkomen.

- Configureer de laden met de juiste instelling voor de papiersoort. Zie [Laden configureren op pagina 42](#).
- Gebruik papier dat voldoet aan de papierspecificaties van HP. Zie [Papier en afdrukmateriaal op pagina 31](#).
- Reinig de printer wanneer nodig. Zie [De papierbaan reinigen op pagina 65](#).

Door het papier veroorzaakte problemen met de afdrukkwaliteit

Sommige problemen met de afdrukkwaliteit kunnen ontstaan wanneer u papier gebruikt dat niet voldoet aan de specificaties van HP.

- Het oppervlak van het papier is te glad.
- Het vochtgehalte van het papier is ongelijkmatig, te hoog of te laag. Gebruik papier uit een andere bron of uit een ongeopend pak.
- Sommige delen van het papier nemen geen toner op. Gebruik papier uit een andere bron of uit een ongeopend pak.
- Het door u gebruikte briefhoofd wordt afgedrukt op ruw papier. Gebruik gladder kopieerpapier. Als uw probleem hiermee verholpen is, vraag de leverancier van uw briefpapier dan om papier dat voldoet aan de specificaties van HP.
- Het papier is te ruw. Gebruik gladder kopieerpapier.
- Het papier is te zwaar voor de gekozen instelling voor de papiersoort, en daarom hecht de toner niet aan het papier.

Zie voor volledige papierspecificaties voor alle HP LaserJet-printers de *HP LaserJet Printer Family Print Media Guide*. Deze is verkrijgbaar op www.hp.com/support/ljpaperguide.

Omgevingsgebonden problemen met de afdrukkwaliteit

Als het apparaat moet functioneren in een uitzonderlijk vochtige of droge omgeving, dient u de controleren of deze omgeving voldoet aan de specificaties. Zie [Omgevingsvereisten op pagina 142](#).

Problemen met afdrukkwaliteit veroorzaakt door papierstoringen

Controleer of alle vellen uit de papierbaan zijn verwijderd.

- Als het apparaat kortgeleden is vastgelopen, drukt u twee of drie pagina's af om de papierbaan te reinigen.
- Als de vellen niet door de fuser gaan en beeldfouten veroorzaken op volgende documenten, drukt u twee of drie pagina's af om de papierbaan te reinigen. Als het probleem hiermee niet is verholpen, drukt u een reinigingspagina af. Zie [De papierbaan reinigen op pagina 65](#).

Afdrukdichtheid aanpassen

U kunt sommige problemen met de afdrukkwaliteit verhelpen door de afdrukdichtheid aan te passen, zodat het apparaat lichter of donkerder afdrukt.

Windows

1. Open het scherm **Eigenschappen** van het printerstuurprogramma en klik vervolgens op het tabblad **Apparaatinstellingen**.
2. Verschuif in het gedeelte **Afdrukdichtheid** de schuifbalk om de afdrukdichtheid te wijzigen.
3. Klik op de knop **OK**.

Macintosh

1. Klik in het menu **Archief** op **Print**.
 2. Open het menu **Afdrukopties**.
 3. Verschuif in het gedeelte **Afdrukdichtheid** de schuifbalk om de afdrukdichtheid te wijzigen.
-

Voorbeelden van afdrukproblemen

In dit gedeelte vindt u informatie over het herkennen en corrigeren van afdrukfouten.



OPMERKING: Als het probleem met deze stappen nog niet is opgelost, neemt u contact op met een officiële HP-dealer of -onderhoudstechnicus.

Lichte of vervaagde afdrukken



- De levensduur van de printcartridge is bijna bereikt.
 - Verdeel de toner opnieuw om de levensduur te verlengen.
 - Het afdrukmetaal voldoet mogelijk niet aan de specificaties van HP (het metaal is bijvoorbeeld te vochtig of te ruw).
 - Als de hele pagina te licht is, kan de afdrukdichtheid te licht staan ingesteld of is de EconoMode ingeschakeld. Pas de afdrukdichtheid aan en schakel EconoMode uit in de printereigenschappen.
-

Tonerspatten

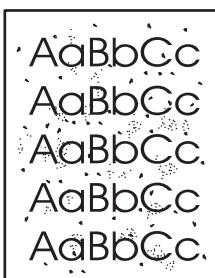

- Het afdrukmetaal voldoet mogelijk niet aan de specificaties van HP (het metaal is bijvoorbeeld te vochtig of te ruw).
 - De printer moet mogelijk worden gereinigd.
 - De printcartridge is mogelijk defect.
-

Weggefallen gedeelten

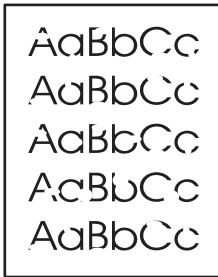

- Er kan één vel papier beschadigd zijn. Probeer de taak opnieuw af te drukken.
- De vochtigheidsgraad van het afdrukmetaal is ongelijkmatig of er zitten vochtige plekken op. Probeer af te drukken op nieuw metaal.
- De hele stapel afdrukmetaal voldoet niet aan de specificaties. Door het fabricageproces kunnen sommige gebieden toner afstoten. Probeer een andere soort of een ander merk afdrukmetaal.
- De printcartridge is mogelijk defect.

Verticale strepen

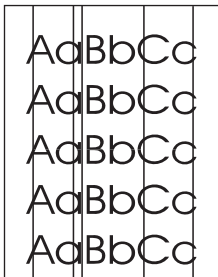

Er zitten waarschijnlijk krassen op de lichtgevoelige cilinder in de printcartridge. Installeer een nieuwe printcartridge van HP.

Grijze achtergrond

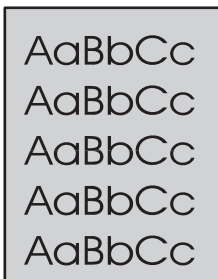

- Gebruik afdrukmetaal met een lichter basisgewicht.
- Controleer de omgeving van de printer. Zeer droge omstandigheden (lage vochtigheidsgraad) kunnen de achtergrondschaduw verergeren.
- De dichtheid is mogelijk te hoog ingesteld. Pas de dichtheidsinstelling aan.
- Installeer een nieuwe printcartridge van HP.

Tonervegen



- Als er tonervegen zitten op het gedeelte van het metaal dat het eerst wordt ingevoerd, zijn de papiergeleiders

waarschijnlijk vuil. Veeg de papiergeleiders schoon met een droge, pluisvrije doek.

- Controleer de soort afdrukmetaal en de kwaliteit.
 - De temperatuur van de fuser kan te laag zijn. Controleer of de juiste soort afdrukmetaal is geselecteerd in de printerdriver.
 - Installeer een nieuwe HP printcartridge.
-

Losse toner

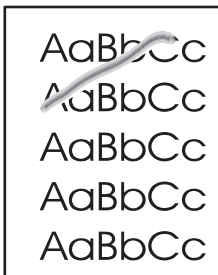

- De temperatuur van de fuser kan te laag zijn. Controleer of de juiste soort afdrukmetaal is geselecteerd in de printerdriver.
 - Reinig de binnenkant van de printer.
 - Controleer de soort afdrukmetaal en de kwaliteit.
 - Controleer of de juiste soort afdrukmetaal is geselecteerd in de printerdriver.
 - Steek de stekker van de printer rechtstreeks in het stopcontact en niet in een verlengsnoer.
-

Steeds terugkerende verticale defecten



- De printcartridge is mogelijk beschadigd. Als een vlek steeds opnieuw op dezelfde plaats op de pagina verschijnt, installeert u een nieuwe HP printcartridge.
 - Er zit mogelijk toner op de interne onderdelen. Als de defecten zich voordoen op de achterkant van de pagina, verdwijnt het probleem waarschijnlijk vanzelf als er nog een paar pagina's zijn afgedrukt.
 - Controleer of de juiste soort afdrukmetaal is geselecteerd in de printerdriver.
-

Vervormde lettertekens

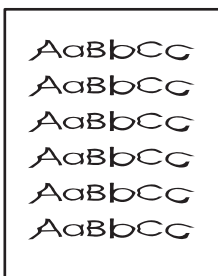

- Als lettertekens vervormd zijn en een hol effect hebben, is het afdrukmetaal mogelijk te glad. Probeer een andere soort afdrukmetaal.
 - Als lettertekens vervormd zijn en een golvend effect hebben, kan het zijn dat de printer onderhoud nodig heeft. Druk een configuratiepagina af. Als de lettertekens vervormd zijn, neemt u contact op met een erkende HP leverancier of onderhoudstechnicus.
-

Scheef afgedrukte pagina

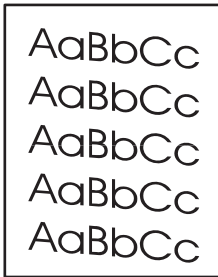

- Zorg dat het afdrukmetaal op de juiste manier is geplaatst en dat de papiergeleiders niet te strak of juist te los tegen de stapel papier zijn geplaatst.
- De invoerbak is mogelijk te vol.
- Controleer het soort afdrukmetaal en de kwaliteit.

Gekrulde of golvende tekens

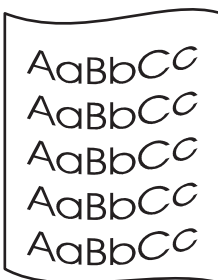

- Controleer het soort afdrukmetaal en de kwaliteit. Afdrukmetaal krult om door warmte en een hoge vochtigheidsgraad.
- Het kan zijn dat het afdrukmetaal al te lang in de invoerlade zit. Draai de stapel papier om in de lade. Ook kunt u proberen het afdrukmetaal 180 graden te draaien in de invoerlade.
- Open de vlakke uitvoerklap en probeer hierdoor af te drukken.
- De fuser kan te heet zijn. Controleer of de juiste soort afdrukmetaal is geselecteerd in de printerdriver. Als het probleem zich blijft voordoen, moet u een materiaalsoort selecteren met een lagere fusertemperatuur, zoals transparanten of licht metaal.

Kreukels of vouwen

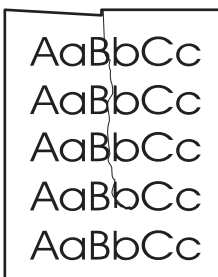

- Zorg dat het afdrukmetaal op de juiste manier is geplaatst.
- Controleer het soort afdrukmetaal en de kwaliteit.
- Open de vlakke uitvoerklap en probeer hierdoor af te drukken.
- Draai de stapel papier in de lade om. Ook kunt u proberen het afdrukmetaal 180 graden te draaien in de invoerlade.
- Bij enveloppen kan dit ontstaan door luchtballen in de envelop. Verwijder de envelop, wrijf deze plat en probeer nogmaals af te drukken.

Toner uitgesmeerd rond letters

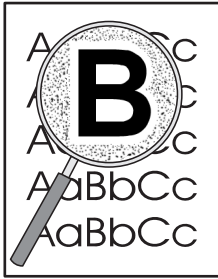

- Als grote hoeveelheden toner worden uitgesmeerd rond de tekens, is het mogelijk dat de toner niet hecht aan het afdrukmetaal. Een beetje toner rondom de lettertekens is normaal voor een laserprinter. Probeer een ander soort afdrukmetaal.
 - Draai de stapel papier in de lade om.
 - Gebruik metaal dat is vervaardigd voor laserprinters.
-

Prestatieproblemen oplossen

Probleem	Oorzaak	Oplossing
Er worden pagina's afgedrukt, maar deze zijn volledig leeg.	Mogelijk bevindt de afsluitingstape zich nog op de printcartridge.	Controleer of de afsluitingstape volledig van de printcartridges is verwijderd.
	Mogelijk bevat het document lege pagina's.	Controleer of alle pagina's van het document dat u afdruckt informatie bevatten.
	Mogelijk is het product defect.	Druk een configuratiepagina af om het product te controleren.
De pagina's worden erg langzaam afgedrukt.	Bij een zwaardere papiersoort kan het afdrucken trager verlopen.	Kies een ander type papier voor uw afdrucken.
	Complexe pagina's worden vaak langzamer afgedrukt.	Voor een juiste tonerfixering wordt er soms langzamer afgedrukt, zodat de beste afdrukkwaliteit wordt bereikt.
Er zijn geen pagina's afgedrukt.	Mogelijk voert het apparaat het papier niet goed in.	Controleer of het papier op de juiste wijze in de lade is geplaatst.
	Het papier loopt vast in het apparaat.	Verwijder het vastgelopen papier. Zie Storingen op pagina 85 .
	Mogelijk is de USB-kabel defect of niet goed aangesloten.	<ul style="list-style-type: none">• Maak beide uiteinden van de USB-kabel los en sluit deze opnieuw aan.• Probeer een document af te drukken dat u al eerder hebt afgedrukt.• Probeer een andere USB-kabel.
	Er zijn andere apparaten aangesloten op de computer.	Mogelijk deelt het product de USB-poort niet met andere apparatuur. Als een externe harde schijf of netwerkschakeldoos is aangesloten op dezelfde poort als het product, kan er interferentie met het andere apparaat optreden. Als u het product wilt aansluiten en gebruiken, moet u het andere apparaat loskoppelen of moet u twee USB-poorten van de computer gebruiken.

Verbindingsproblemen oplossen

Problemen met rechtstreekse verbindingen oplossen

Als u het apparaat rechtstreeks op een computer hebt aangesloten, controleert u eerst de kabel.

- Controleer of de kabel zowel op de computer als op de printer is aangesloten.
- Controleer of de kabel niet langer is dan 2 meter. Vervang de kabel indien nodig.
- Controleer of de kabel goed werkt door de kabel aan te sluiten op een ander apparaat. Vervang de kabel indien nodig.

Netwerkproblemen oplossen

Controleer de volgende items om na te gaan of de printer communiceert met het netwerk. Druk voordat u begint een configuratiepagina af. Zie [Informatiepagina's afdrukken op pagina 56](#).

1. Zijn er fysieke verbindingproblemen tussen het werkstation of de bestandserver en het apparaat?

Controleer of de netwerkbekabeling, aansluitingen en routerconfiguraties juist zijn. Controleer of de lengte van de netwerkkabel voldoet aan de specificaties van het netwerk.

2. Zijn de netwerkkabels goed aangesloten?

Controleer of het apparaat via de juiste poort en kabel is aangesloten op het netwerk. Controleer alle kabelaansluitingen en kijk of deze stevig vastzitten op de juiste plek. Als het probleem hiermee niet is verholpen, probeert u een andere kabel of poorten op de hub of transceiver. Aan de achterzijde van het apparaat, naast de poort aansluiting, dienen twee lampjes te branden: oranje geeft activiteit aan, groen de koppelingsstatus.

3. Zijn de instellingen voor koppelingssnelheid en duplex correct?

HP raadt aan deze instelling op de automatische modus te laten staan (de standaardinstelling). Zie [Verbindingssnelheid instellen op pagina 29](#).

4. Kunt u het apparaat pingen?

Op de opdrachtregel van uw computer kunt u het apparaat pingen. Bijvoorbeeld:

```
ping 192.168.45.39
```

Controleer of de round trip-tijd voor de ping wordt weergegeven.

Als u het apparaat kunt pingen, controleert u of het IP-adres voor het apparaat juist is geconfigureerd op de computer. Als het IP-adres juist is geconfigureerd, verwijdert u het apparaat en voegt u dit opnieuw toe.

Als de ping-opdracht is mislukt, controleert u eerst of de netwerkhub's zijn ingeschakeld en kijkt u vervolgens of de netwerkinstellingen, het apparaat en de computer alle voor hetzelfde netwerk zijn geconfigureerd.

5. Zijn er programma's aan het netwerk toegevoegd?

Controleer of deze programma's compatibel zijn en juist zijn geïnstalleerd met de juiste printerstuurprogramma's.

6. Kunnen andere gebruikers wel afdrukken?

Het probleem kan worden veroorzaakt door het werkstation. Controleer de netwerkstuurprogramma's, printerstuurprogramma's en omleiding (in Novell NetWare) van het werkstation.

7. Als andere gebruikers wel kunnen afdrukken, gebruiken ze dan hetzelfde netwerkbesturingssysteem?

Controleer het systeem en zorg ervoor dat de instellingen van het besturingssysteem correct zijn.

8. Is het protocol ingeschakeld?

Controleer de status van het protocol op de configuratiepagina. U kunt ook de geïntegreerde webserver van HP gebruiken om de status van andere protocollen te controleren.

9. Wordt het apparaat weergegeven in HP Web Jetadmin of een ander beheerprogramma?

- Controleer de netwerkinstellingen op de netwerkconfiguratiepagina.
- Bevestig de netwerkinstellingen voor het apparaat via het bedieningspaneel van het apparaat (voor producten met een bedieningspaneel).

Algemene Windows-problemen oplossen

Foutmelding:

"Algemene beschermingsfout - Uitzondering OE"

"Spool32"

"Ongeldige bewerking"

Oorzaak	Oplossing
	Sluit alle andere softwareprogramma's, start Windows opnieuw op en probeer het nogmaals.
	Selecteer een andere printerdriver. U kunt dit meestal in het softwareprogramma veranderen.
	Verwijder alle tijdelijke bestanden uit de subdirectory Temp. U kunt de naam van de directory vinden door in het bestand autoexec.bat te zoeken naar de regel die begint met "Set Temp =". De naam die hierna volgt is de directory voor tijdelijke bestanden. Standaard is dit C:\Temp, maar deze naam kan worden gewijzigd.
	Raadpleeg de documentatie van Microsoft Windows die bij uw computer is geleverd voor meer informatie over foutberichten van Windows.

Algemene problemen met een Macintosh oplossen



OPMERKING: De instelling voor afdrukken via USB en IP wordt uitgevoerd via het Desktop Printer Utility. Het apparaat verschijnt *niet* in de Kiezer.

De printerdriver wordt niet in Afdrukbeheer weergegeven.

Oorzaak	Oplossing
Mogelijk is de software van het product niet of niet goed geïnstalleerd.	Controleer of het PPD-bestand zich in de volgende map op de harde schijf bevindt: <code>Library/Printers/PPDs/Contents/Resources/<lang>.lproj</code> , waarbij <code><lang></code> verwijst naar een taalcode van twee letters voor de taal die u gebruikt. Installeer eventueel de software opnieuw. Raadpleeg de installatiegids voor instructies.

De printer naam, het IP-adres of de Rendezvous-hostnaam verschijnt niet in de lijst met printers in Afdrukbeheer.

Oorzaak	Oplossing
Het product is mogelijk niet gereed.	Zorg dat de kabels correct zijn aangesloten, dat het product is ingeschakeld en dat het Klaar-lampje brandt. Als de printer via een USB- of ethernethub is aangesloten, moet u proberen de printer rechtstreeks op een computer of andere poort aan te sluiten.
Wellicht is de verkeerde soort aansluiting geselecteerd.	Controleer of afdrukken via USB, IP, of Rendezvous is geselecteerd, afhankelijk van de soort aansluiting tussen het apparaat en de computer.
De verkeerde productnaam, Rendezvous-hostnaam of het onjuiste IP-adres wordt gebruikt.	Controleer de apparaatnaam, het IP-adres of de Rendezvous-hostnaam door een configuratiepagina af te drukken. Zie Informatiepagina's afdrukken op pagina 56 . Controleer of de naam, het IP-adres of de Rendezvous-hostnaam op de configuratiepagina overeenkomt met de apparaatnaam, het IP-adres en de Rendezvous-hostnaam in Afdrukbeheer.
De interfacekabel is defect of van slechte kwaliteit.	Vervang de interfacekabel. Zorg ervoor dat u een kwalitatief hoogwaardige kabel gebruikt.

De printerdriver zorgt er niet automatisch voor dat het geselecteerde apparaat wordt weergegeven in Afdrukbeheer.

Oorzaak	Oplossing
Het product is mogelijk niet gereed.	Zorg dat de kabels correct zijn aangesloten, dat het product is ingeschakeld en dat het Klaar-lampje brandt. Als de printer via een USB- of ethernethub is aangesloten, moet u proberen de printer rechtstreeks op een computer of andere poort aan te sluiten.
Mogelijk is de software van het product niet of niet goed geïnstalleerd.	Controleer of het PPD-bestand zich in de volgende map op de harde schijf bevindt: <code>Library/Printers/PPDs/Contents/Resources/<lang>.lproj</code> , waarbij <code><lang></code> verwijst naar een taalcode van twee letters voor de taal die u gebruikt. Installeer eventueel de software opnieuw. Raadpleeg de installatiegids voor instructies.

De printerdriver zorgt er niet automatisch voor dat het geselecteerde apparaat wordt weergegeven in Afdrukbeheer.

Oorzaak	Oplossing
Het product is mogelijk niet gereed.	Zorg dat de kabels correct zijn aangesloten, dat het product is ingeschakeld en dat het Klaar-lampje brandt. Als de printer via een USB- of ethernethub is aangesloten, moet u proberen de printer rechtstreeks op een computer of andere poort aan te sluiten.
De interfacekabel is defect of van slechte kwaliteit.	Vervang de interfacekabel. Zorg ervoor dat u een kwalitatief hoogwaardige kabel gebruikt.

Een afdruktaak werd niet naar de gewenste printer verzonden.

Oorzaak	Oplossing
De afdrukwachtrij is wellicht gestopt.	Start de afdrukwachtrij opnieuw. Open Print Monitor en selecteer Start taken .
De verkeerde apparaatnaam of het onjuiste IP-adres is gebruikt. Het is mogelijk dat een ander apparaat met ongeveer dezelfde of precies dezelfde naam of hetzelfde IP-adres uw afdruktaak heeft ontvangen.	Controleer de apparaatnaam, het IP-adres of de Rendezvous-hostnaam door een configuratiepagina af te drukken. Zie Informatiepagina's afdrukken op pagina 56 . Controleer of de naam, het IP-adres of de Rendezvous-hostnaam op de configuratiepagina overeenkomt met de apparaatnaam, het IP-adres en de Rendezvous-hostnaam in Afdrukbeheer.

Een encapsulated PostScript (EPS)-bestand wordt niet met de juiste lettertypen afgedrukt.

Oorzaak	Oplossing
Dit probleem doet zich bij sommige programma's voor.	<ul style="list-style-type: none">• Download voordat u gaat afdrukken de lettertypen in het EPS-bestand naar het product.• Verzend het bestand in ASCII-indeling in plaats van in de binaire codering.

Er kan niet worden afgedrukt vanaf een USB-kaart van derden.

Oorzaak	Oplossing
Dit probleem doet zich voor wanneer de software voor USB-apparaten niet is geïnstalleerd.	Als u een USB-kaart van derden toevoegt, hebt u mogelijk de USB Adapter Card Support-software van Apple nodig. De recentste versie van deze software is beschikbaar op de website van Apple.

Als het apparaat middels een USB-kabel is aangesloten, verschijnt de printer niet in Macintosh Afdrukbeheer als de driver is geselecteerd.

Oorzaak	Oplossing
Dit probleem wordt veroorzaakt door een software- of een hardwareonderdeel.	<p>Problemen met software oplossen</p> <ul style="list-style-type: none">• Controleer of de Macintosh USB ondersteunt.• Controleer of u een Macintosh-besturingssysteem gebruikt dat dit apparaat ondersteunt.• Controleer of de Macintosh de juiste USB-software van Apple bevat. <p>Problemen met hardware oplossen</p> <ul style="list-style-type: none">• Controleer of het product is ingeschakeld.• Controleer of de USB-kabel op de juiste wijze is aangesloten.• Controleer of u de juiste high-speed USB-kabel gebruikt.• Controleer of er niet te veel USB-apparaten vermogen uit de keten afnemen. Koppel alle apparaten los van de keten en sluit de kabel rechtstreeks aan op de USB-poort op de host-computer.• Controleer of er meer dan twee USB-hubs achter elkaar in de keten zijn aangesloten die geen eigen voeding hebben. Koppel alle apparaten los van de keten en sluit de kabel rechtstreeks aan op de USB-poort op de host-computer. <p>OPMERKING: Het iMac-toetsenbord is een USB-hub zonder eigen voeding.</p>

Problemen met Linux oplossen

Ga voor informatie over het oplossen van problemen met Linux naar de ondersteuningswebsite van HP voor Linux: www.hp.com/go/linuxprinting.

A Benodigdheden en accessoires

- [Onderdelen, accessoires en benodigdheden bestellen](#)
- [Onderdeelnummers](#)

Onderdelen, accessoires en benodigdheden bestellen

Er zijn verschillende methoden om onderdelen, benodigdheden en accessoires te bestellen.

Rechtstreeks bij HP bestellen

U kunt de volgende artikelen rechtstreeks bij HP bestellen:

- **Vervangingsonderdelen:** Ga naar www.hp.com/go/hpparts wanneer u binnen de VS vervangingsonderdelen wilt bestellen. Buiten de VS bestelt u onderdelen bij een geautoriseerd HP Servicecenter bij u in de buurt.
- **Benodigdheden en accessoires:** Om in de V.S. benodigdheden te bestellen, gaat u naar www.hp.com/go/ljsupplies. Om wereldwijd benodigdheden te bestellen, gaat u naar www.hp.com/ghp/buyonline.html. Om accessoires te bestellen gaat u naar www.hp.com/support/ljp2030series.

Bestellen via serviceleverancier of ondersteuningsdienst

Neem contact op met uw officiële HP-serviceleverancier of -ondersteuningsdienst om onderdelen of accessoires te bestellen.

Onderdeelnummers

De volgende lijst met accessoires was bijgewerkt ten tijde van deze druk. Bestelinformatie en beschikbaarheid van de accessoires kan veranderen tijdens de levensduur van het apparaat.

Printcartridges

Artikel	Omschrijving	Onderdeelnummer
HP LaserJet-printcartridge	Cartridge met standaardcapaciteit	CE505A

Kabels en interfaces

Artikel	Omschrijving	Onderdeelnummer
Accessoires voor de HP Jetdirect externe afdrukserver	HP Jetdirect en1700	J7942G
	HP Jetdirect en3700	J7942G
	Draadloze HP Jetdirect afdrukserver ew2400 USB	J7951G
	HP Jetdirect 175x	J6035G
	HP USB-netwerkprintadapter	Q6275A (wereldwijd)
	HP Wireless Printing Upgrade Kit	Q6236A (Noord-Amerika) Q6259A (Europa, Midden-Oosten, Afrika en de landen/regio's rond de Stille Oceaan)
USB-kabel	Kabel van A naar B van twee meter	C6518A
Parallele kabels	IEEE 1284-B-kabel van twee meter	C2950A
	IEEE 1284-B-kabel van drie meter	C2951A

B Service en ondersteuning

- [Beperkte garantieverklaring van HP](#)
- [De Premium Protection Warranty van HP: Beperkte garantieverklaring voor LaserJet-tonercartridges](#)
- [Licentieovereenkomst voor eindgebruikers](#)
- [Garantieservice voor reparaties door de klant](#)
- [Klantondersteuning](#)

Beperkte garantieverklaring van HP

HP PRODUCT	DUUR VAN DE BEPERKTE GARANTIE
HP LaserJet P2035, P2035n	Eén jaar na aanschafdatum

HP garandeert u, de eindgebruiker en klant, dat de HP-hardware en -accessoires vanaf de datum van aankoop voor de duur van bovengenoemde garantieperiode vrij zullen zijn van materiaal- en constructiefouten. Indien HP gedurende de garantieperiode van dergelijke defecten in kennis wordt gesteld, zal HP de defecte producten naar eigen goeddunken laten repareren of vervangen. Vervangende producten kunnen nieuw of zo goed als nieuw zijn.

HP garandeert u dat HP-software bij correcte installatie en correct gebruik gedurende de hierboven genoemde periode na de aanschafdatum geen gebreken zal vertonen in de uitvoering van de programma-instructies als gevolg van gebreken in materiaal of vakmanschap. Als HP van dergelijke gebreken in kennis wordt gesteld tijdens de garantieperiode, zal HP zorgen voor vervanging van de software die als gevolg van dergelijke gebreken de programma-instructies niet kan uitvoeren.

HP kan de ononderbroken en probleemloze werking van HP-producten niet garanderen. Als HP niet binnen een redelijke termijn in staat is een product te repareren of te vervangen zodat de conditie ervan is zoals overeengekomen in de garantie, hebt u recht op teruggave van de aankoopprijs na onmiddellijk retourneren van het product.

HP-producten kunnen onderdelen bevatten die zijn gemaakt op basis van hergebruik en die presteren als nieuw, of die incidenteel gebruikt zijn.

De garantie is niet van toepassing op defecten die het resultaat zijn van (a) onjuist of onvoldoende onderhoud of een verkeerde kalibratie, (b) software, verbindingen, onderdelen of benodigdheden die niet door HP zijn geleverd, (c) niet-geautoriseerde aanpassing of misbruik, (d) gebruik buiten de aangegeven omgevingspecificaties voor het apparaat of (e) onjuiste voorbereiding of onjuist onderhoud van de locatie.

VOOR ZOVER TOEGESTAAN DOOR DE PLAATSELIJKE WETGEVING, ZIJN BOVENGENOEMDE GARANTIES EXCLUSIEF EN BESTAAT ER GEEN ANDERE EXPLICIETE OF IMPLICIETE GARANTIE OF VOORWAARDE, NOCH SCHRIFTELIJK NOCH MONDELING, EN HP WIJST DE IMPLICIETE GARANTIES OF VOORWAARDEN VAN VERKOOPBAARHEID, BEVREDIGENDE KWALITEIT EN GESCHIKTHEID VOOR EEN BEPAALD DOEL VAN DE HAND. Sommige landen/regio's, staten of provincies staan beperking van een geïmpliceerde garantie niet toe, waardoor de bovenstaande beperking of uitsluiting misschien niet op u van toepassing is. Deze beperkte garantie geeft u specifieke juridische rechten. U hebt misschien ook andere rechten die verschillen per staat, per provincie of per land/regio.

De beperkte garantie van HP is geldig in alle landen/regio's of plaatsen waar HP ondersteuning biedt voor dit product en waar HP dit product op de markt heeft gebracht. De garantie kan variëren op basis van plaatselijke normen. In verband met wettelijke regelgeving brengt HP geen wijzigingen aan in de vormgeving of de functies van het product voor gebruik in een land/regio waarvoor het product oorspronkelijk niet was bestemd.

VOOR ZOVER TOEGESTAAN DOOR NATIONALE WETGEVING, ZIJN DE PROBLEEMOPLOSSINGEN IN DEZE GARANTIEVERKLARING DE ENIGE TOEGESTANE OPLOSSINGEN. MET UITZONDERING VAN HET HIERBOVEN BEPAALDE, KUNNEN HP EN ZIJN LEVERANCIERS IN GEEN GEVAL AANSPRAKELIJK WORDEN GESTELD VOOR HET KWIJTRAKEN VAN GEGEVENS, DIRECTE, SPECIALE OF INCIDENTELE SCHADE, GEVOLGSCHADE (WAARONDER INKOMSTENDERVENING EN GEGEVENSVERLIES) NOCH VOOR ANDERE SCHADE, ONGEACHT OF DEZE SCHADE VOORTVLOEIT UIT EEN CONTRACT, ONRECHTMATIGE DAAD OF ANDERSZINS. Sommige landen/regio's, staten of provincies staan beperking van een geïmpliceerde garantie niet toe, waardoor de bovenstaande beperking of uitsluiting misschien niet op u van toepassing is.

VOOR ZOVER WETTELIJK TOEGESTAAN, ZIJN DE VOORWAARDEN IN DEZE GARANTIEVERKLARING EEN AANVULLING OP DE GELDENDE WETTELIJKE RECHTEN DIE VAN TOEPASSING ZIJN OP DE VERKOOP VAN DIT PRODUCT AAN U.

VK, Ierland en Malta

The HP Limited Warranty is a commercial guarantee voluntarily provided by HP. The name and address of the HP entity responsible for the performance of the HP Limited Warranty in your country/region is as follows:

UK: HP Inc UK Limited, Cain Road, Amen Corner, Bracknell, Berkshire, RG12 1HN

Ireland: Hewlett-Packard Ireland Limited, Liffey Park Technology Campus, Barnhall Road, Leixlip, Co.Kildare

Malta: Hewlett-Packard Europe B.V., Amsterdam, Meyrin Branch, Route du Nant-d'Avril 150, 1217 Meyrin, Switzerland

United Kingdom: The HP Limited Warranty benefits apply in addition to any legal rights to a guarantee from seller of nonconformity of goods with the contract of sale. These rights expire six years from delivery of goods for products purchased in England or Wales and five years from delivery of goods for products purchased in Scotland. However various factors may impact your eligibility to receive these rights. For further information, please consult the following link: Consumer Legal Guarantee (www.hp.com/go/eu-legal) or you may visit the European Consumer Centers website (http://ec.europa.eu/consumers/solving_consumer_disputes/non-judicial_redress/ecc-net/index_en.htm). Consumers have the right to choose whether to claim service under the HP Limited Warranty or against the seller under the legal guarantee.

Ireland: The HP Limited Warranty benefits apply in addition to any statutory rights from seller in relation to nonconformity of goods with the contract of sale. However various factors may impact your eligibility to receive these rights. Consumer statutory rights are not limited or affected in any manner by HP Care Pack. For further information, please consult the following link: Consumer Legal Guarantee (www.hp.com/go/eu-legal) or you may visit the European Consumer Centers website (http://ec.europa.eu/consumers/solving_consumer_disputes/non-judicial_redress/ecc-net/index_en.htm). Consumers have the right to choose whether to claim service under the HP Limited Warranty or against the seller under the legal guarantee.

Malta: The HP Limited Warranty benefits apply in addition to any legal rights to a two-year guarantee from seller of nonconformity of goods with the contract of sale; however various factors may impact your eligibility to receive these rights. Consumer statutory rights are not limited or affected in any manner by the HP Limited Warranty. For further information, please consult the following link: Consumer Legal Guarantee (www.hp.com/go/eu-legal) or you may visit the European Consumer Centers website (http://ec.europa.eu/consumers/solving_consumer_disputes/non-judicial_redress/ecc-net/index_en.htm). Consumers have the right to choose whether to claim service under the HP Limited Warranty or against the seller under two-year legal guarantee.

Oostenrijk, België, Duitsland en Luxemburg

Die beschränkte HP Herstellergarantie ist eine von HP auf freiwilliger Basis angebotene kommerzielle Garantie. Der Name und die Adresse der HP Gesellschaft, die in Ihrem Land für die Gewährung der beschränkten HP Herstellergarantie verantwortlich ist, sind wie folgt:

Deutschland: HP Deutschland GmbH, Schickardstr. 32, D-71034 Böblingen

Österreich: HP PPS Austria GmbH., Wienerbergstrasse 41, A-1120 Wien

Luxemburg: Hewlett-Packard Luxembourg S.C.A., 75, Parc d'Activités Capellen, Rue Pafebruc, L-8308 Capellen

Belgien: HP Belgium BVBA, Hermeslaan 1A, B-1831 Diegem

Die Rechte aus der beschränkten HP Herstellergarantie gelten zusätzlich zu den gesetzlichen Ansprüchen wegen Sachmängeln auf eine zweijährige Gewährleistung ab dem Lieferdatum. Ob Sie Anspruch auf diese

Rechte haben, hängt von zahlreichen Faktoren ab. Die Rechte des Kunden sind in keiner Weise durch die beschränkte HP Herstellergarantie eingeschränkt bzw. betroffen. Weitere Hinweise finden Sie auf der folgenden Website: Gewährleistungsansprüche für Verbraucher (www.hp.com/go/eu-legal) oder Sie können die Website des Europäischen Verbraucherzentrums (http://ec.europa.eu/consumers/solving_consumer_disputes/non-judicial_redress/ecc-net/index_en.htm) besuchen. Verbraucher haben das Recht zu wählen, ob sie eine Leistung von HP gemäß der beschränkten HP Herstellergarantie in Anspruch nehmen oder ob sie sich gemäß der gesetzlichen zweijährigen Haftung für Sachmängel (Gewährleistung) sich an den jeweiligen Verkäufer wenden.

België, Frankrijk en Luxemburg

La garantie limitée HP est une garantie commerciale fournie volontairement par HP. Voici les coordonnées de l'entité HP responsable de l'exécution de la garantie limitée HP dans votre pays:

France: HP France SAS, société par actions simplifiée identifiée sous le numéro 448 694 133 RCS Evry, 1 Avenue du Canada, 91947, Les Ulis

G.D. Luxembourg: Hewlett-Packard Luxembourg S.C.A., 75, Parc d'Activités Capellen, Rue Pafebruc, L-8308 Capellen

Belgique: HP Belgium BVBA, Hermeslaan 1A, B-1831 Diegem

France: Les avantages de la garantie limitée HP s'appliquent en complément des droits dont vous disposez au titre des garanties légales applicables dont le bénéfice est soumis à des conditions spécifiques. Vos droits en tant que consommateur au titre de la garantie légale de conformité mentionnée aux articles L. 211-4 à L. 211-13 du Code de la Consommation et de celle relatives aux défauts de la chose vendue, dans les conditions prévues aux articles 1641 à 1648 et 2232 du Code de Commerce ne sont en aucune façon limités ou affectés par la garantie limitée HP. Pour de plus amples informations, veuillez consulter le lien suivant : Garanties légales accordées au consommateur (www.hp.com/go/eu-legal). Vous pouvez également consulter le site Web des Centres européens des consommateurs (http://ec.europa.eu/consumers/solving_consumer_disputes/non-judicial_redress/ecc-net/index_en.htm). Les consommateurs ont le droit de choisir d'exercer leurs droits au titre de la garantie limitée HP, ou auprès du vendeur au titre des garanties légales applicables mentionnées ci-dessus.

POUR RAPPEL:

Garantie Légale de Conformité:

« Le vendeur est tenu de livrer un bien conforme au contrat et répond des défauts de conformité existant lors de la délivrance.

Il répond également des défauts de conformité résultant de l'emballage, des instructions de montage ou de l'installation lorsque celle-ci a été mise à sa charge par le contrat ou a été réalisée sous sa responsabilité ».

Article L211-5 du Code de la Consommation:

« Pour être conforme au contrat, le bien doit:

1° Etre propre à l'usage habituellement attendu d'un bien semblable et, le cas échéant:

- correspondre à la description donnée par le vendeur et posséder les qualités que celui-ci a présentées à l'acheteur sous forme d'échantillon ou de modèle;

- présenter les qualités qu'un acheteur peut légitimement attendre eu égard aux déclarations publiques faites par le vendeur, par le producteur ou par son représentant, notamment dans la publicité ou l'étiquetage;

2° Ou présenter les caractéristiques définies d'un commun accord par les parties ou être propre à tout usage spécial recherché par l'acheteur, porté à la connaissance du vendeur et que ce dernier a accepté ».

Article L211-12 du Code de la Consommation:

« L'action résultant du défaut de conformité se prescrit par deux ans à compter de la délivrance du bien ».

Garantie des vices cachés

Article 1641 du Code Civil : *« Le vendeur est tenu de la garantie à raison des défauts cachés de la chose vendue qui la rendent impropre à l'usage auquel on la destine, ou qui diminuent tellement cet usage que l'acheteur ne l'aurait pas acquise, ou n'en aurait donné qu'un moindre prix, s'il les avait connus. »*

Article 1648 alinéa 1 du Code Civil:

« L'action résultant des vices rédhibitoires doit être intentée par l'acquéreur dans un délai de deux ans à compter de la découverte du vice. »

G.D. Luxembourg et Belgique: Les avantages de la garantie limitée HP s'appliquent en complément des droits dont vous disposez au titre de la garantie de non-conformité des biens avec le contrat de vente. Cependant, de nombreux facteurs peuvent avoir un impact sur le bénéfice de ces droits. Vos droits en tant que consommateur au titre de ces garanties ne sont en aucune façon limités ou affectés par la garantie limitée HP. Pour de plus amples informations, veuillez consulter le lien suivant : Garanties légales accordées au consommateur (www.hp.com/go/eu-legal) ou vous pouvez également consulter le site Web des Centres européens des consommateurs (http://ec.europa.eu/consumers/solving_consumer_disputes/non-judicial_redress/ecc-net/index_en.htm). Les consommateurs ont le droit de choisir de réclamer un service sous la garantie limitée HP ou auprès du vendeur au cours d'une garantie légale de deux ans.

Italië

La Garanzia limitata HP è una garanzia commerciale fornita volontariamente da HP. Di seguito sono indicati nome e indirizzo della società HP responsabile della fornitura dei servizi coperti dalla Garanzia limitata HP nel vostro Paese:

Italia: HP Italy S.r.l., Via G. Di Vittorio 9, 20063 Cernusco S/Naviglio

I vantaggi della Garanzia limitata HP vengono concessi ai consumatori in aggiunta ai diritti derivanti dalla garanzia di due anni fornita dal venditore in caso di non conformità dei beni rispetto al contratto di vendita. Tuttavia, diversi fattori possono avere un impatto sulla possibilità di beneficiare di tali diritti. I diritti spettanti ai consumatori in forza della garanzia legale non sono in alcun modo limitati, né modificati dalla Garanzia limitata HP. Per ulteriori informazioni, si prega di consultare il seguente link: Garanzia legale per i clienti (www.hp.com/go/eu-legal), oppure visitare il sito Web dei Centri europei per i consumatori (http://ec.europa.eu/consumers/solving_consumer_disputes/non-judicial_redress/ecc-net/index_en.htm). I consumatori hanno il diritto di scegliere se richiedere un servizio usufruendo della Garanzia limitata HP oppure rivolgendosi al venditore per far valere la garanzia legale di due anni.

Spanje

Su Garantía limitada de HP es una garantía comercial voluntariamente proporcionada por HP. El nombre y dirección de las entidades HP que proporcionan la Garantía limitada de HP (garantía comercial adicional del fabricante) en su país es:

España: Hewlett-Packard Española S.L. Calle Vicente Aleixandre, 1 Parque Empresarial Madrid - Las Rozas, E-28232 Madrid

Los beneficios de la Garantía limitada de HP son adicionales a la garantía legal de 2 años a la que los consumidores tienen derecho a recibir del vendedor en virtud del contrato de compraventa; sin embargo, varios factores pueden afectar su derecho a recibir los beneficios bajo dicha garantía legal. A este respecto, la Garantía limitada de HP no limita o afecta en modo alguno los derechos legales del consumidor (www.hp.com/go/eu-legal). Para más información, consulte el siguiente enlace: Garantía legal del

consumidor o puede visitar el sitio web de los Centros europeos de los consumidores (http://ec.europa.eu/consumers/solving_consumer_disputes/non-judicial_redress/ecc-net/index_en.htm). Los clientes tienen derecho a elegir si reclaman un servicio acogiéndose a la Garantía limitada de HP o al vendedor de conformidad con la garantía legal de dos años.

Denemarken

Den begrænsede HP-garanti er en garanti, der ydes frivilligt af HP. Navn og adresse på det HP-selskab, der er ansvarligt for HP's begrænsede garanti i dit land, er som følger:

Danmark: HP Inc Danmark ApS, Engholm Parkvej 8, 3450, Allerød

Den begrænsede HP-garanti gælder i tillæg til eventuelle juridiske rettigheder, for en toårig garanti fra sælgeren af varer, der ikke er i overensstemmelse med salgsaftalen, men forskellige faktorer kan dog påvirke din ret til at opnå disse rettigheder. Forbrugerens lovbestemte rettigheder begrænses eller påvirkes ikke på nogen måde af den begrænsede HP-garanti. Se nedenstående link for at få yderligere oplysninger: Forbrugerens juridiske garanti (www.hp.com/go/eu-legal) eller du kan besøge De Europæiske Forbrugercentres websted (http://ec.europa.eu/consumers/solving_consumer_disputes/non-judicial_redress/ecc-net/index_en.htm). Forbrugere har ret til at vælge, om de vil gøre krav på service i henhold til HP's begrænsede garanti eller hos sælger i henhold til en toårig juridisk garanti.

Noorwegen

HPs garanti er en begrenset og kommersiell garanti som HP selv har valgt å tilby. Følgende lokale selskap innestår for garantien:

Norge: HP Norge AS, Rolfbuktveien 4b, 1364 Fornebu

HPs garanti kommer i tillegg til det mangelsansvar HP har i henhold til norsk forbrukerkjøpslovgivning, hvor reklamasjonsperioden kan være to eller fem år, avhengig av hvor lenge salgsgjenstanden var ment å vare. Ulike faktorer kan imidlertid ha betydning for om du kvalifiserer til å kreve avhjelp iht slikt mangelsansvar. Forbrukerens lovmessige rettigheter begrenses ikke av HPs garanti. Hvis du vil ha mer informasjon, kan du klikke på følgende kobling: Juridisk garanti for forbruker (www.hp.com/go/eu-legal) eller du kan besøke nettstedet til de europeiske forbrukersentrene (http://ec.europa.eu/consumers/solving_consumer_disputes/non-judicial_redress/ecc-net/index_en.htm). Forbrukere har retten til å velge å kreve service under HPs garanti eller iht selgerens lovpålagte mangelsansvar.

Zweden

HP:s begränsade garanti är en kommersiell garanti som tillhandahålls frivilligt av HP. Namn och adress till det HP-företag som ansvarar för HP:s begränsade garanti i ditt land är som följer:

Sverige: HP PPS Sverige AB, SE-169 73 Stockholm

Fördelarna som ingår i HP:s begränsade garanti gäller utöver de lagstadgade rättigheterna till tre års garanti från säljaren angående varans bristande överensstämmelse gentemot köpeavtalet, men olika faktorer kan påverka din rätt att utnyttja dessa rättigheter. Konsumentens lagstadgade rättigheter varken begränsas eller påverkas på något sätt av HP:s begränsade garanti. Mer information får du om du följer denna länk: Lagstadgad garanti för konsumenter (www.hp.com/go/eu-legal) eller så kan du gå till European Consumer Centers webbplats (http://ec.europa.eu/consumers/solving_consumer_disputes/non-judicial_redress/ecc-net/index_en.htm). Konsumenter har rätt att välja om de vill ställa krav enligt HP:s begränsade garanti eller på säljaren enligt den lagstadgade treåriga garantin.

Portugal

A Garantia Limitada HP é uma garantia comercial fornecida voluntariamente pela HP. O nome e a morada da entidade HP responsável pela prestação da Garantia Limitada HP no seu país são os seguintes:

Portugal: HPCP – Computing and Printing Portugal, Unipessoal, Lda., Edifício D. Sancho I, Quinta da Fonte, Porto Salvo, Lisboa, Oeiras, 2740 244

As vantagens da Garantia Limitada HP aplicam-se cumulativamente com quaisquer direitos decorrentes da legislação aplicável à garantia de dois anos do vendedor, relativa a defeitos do produto e constante do contrato de venda. Existem, contudo, vários fatores que poderão afetar a sua elegibilidade para beneficiar de tais direitos. Os direitos legalmente atribuídos aos consumidores não são limitados ou afetados de forma alguma pela Garantia Limitada HP. Para mais informações, consulte a ligação seguinte: Garantia legal do consumidor (www.hp.com/go/eu-legal) ou visite o Web site da Rede dos Centros Europeus do Consumidor (http://ec.europa.eu/consumers/solving_consumer_disputes/non-judicial_redress/ecc-net/index_en.htm). Os consumidores têm o direito de escolher se pretendem reclamar assistência ao abrigo da Garantia Limitada HP ou contra o vendedor ao abrigo de uma garantia jurídica de dois anos.

Griekenland en Cyprus

Η Περιορισμένη εγγύηση HP είναι μια εμπορική εγγύηση η οποία παρέχεται εθελοντικά από την HP. Η επωνυμία και η διεύθυνση του νομικού προσώπου HP που παρέχει την Περιορισμένη εγγύηση HP στη χώρα σας είναι η εξής:

Ελλάδα /Κύπρος: HP Printing and Personal Systems Hellas EPE, Tzavella 1-3, 15232 Chalandri, Attiki

Ελλάδα /Κύπρος: HP Συστήματα Εκτύπωσης και Προσωπικών Υπολογιστών Ελλάς Εταιρεία Περιορισμένης Ευθύνης, Tzavella 1-3, 15232 Chalandri, Attiki

Τα προνόμια της Περιορισμένης εγγύησης HP ισχύουν επιπλέον των νόμιμων δικαιωμάτων για διετή εγγύηση έναντι του Πωλητή για τη μη συμμόρφωση των προϊόντων με τις συνομολογημένες συμβατικά ιδιότητες, ωστόσο η άσκηση των δικαιωμάτων σας αυτών μπορεί να εξαρτάται από διάφορους παράγοντες. Τα νόμιμα δικαιώματα των καταναλωτών δεν περιορίζονται ούτε επηρεάζονται καθ' οιονδήποτε τρόπο από την Περιορισμένη εγγύηση HP. Για περισσότερες πληροφορίες, συμβουλευτείτε την ακόλουθη τοποθεσία web: Νόμιμη εγγύηση καταναλωτή (www.hp.com/go/eu-legal) ή μπορείτε να επισκεφτείτε την τοποθεσία web των Ευρωπαϊκών Κέντρων Καταναλωτή (http://ec.europa.eu/consumers/solving_consumer_disputes/non-judicial_redress/ecc-net/index_en.htm). Οι καταναλωτές έχουν το δικαίωμα να επιλέξουν αν θα αξιώσουν την υπηρεσία στα πλαίσια της Περιορισμένης εγγύησης HP ή από τον πωλητή στα πλαίσια της νόμιμης εγγύησης δύο ετών.

Hongarije

A HP korlátozott jótállás egy olyan kereskedelmi jótállás, amelyet a HP a saját elhatározásából biztosít. Az egyes országokban a HP mint gyártó által vállalt korlátozott jótállást biztosító HP vállalatok neve és címe:

Magyarország: HP Inc Magyarország Kft., H-1117 Budapest, Alíz utca 1.

A HP korlátozott jótállásban biztosított jogok azokon a jogokon felül illetik meg Önt, amelyek a termékeknek az adásvételi szerződés szerinti minőségére vonatkozó kétéves, jogszabályban foglalt eladói szavatosságból, továbbá ha az Ön által vásárolt termékre alkalmazandó, a jogszabályban foglalt kötelező eladói jótállásból erednek, azonban számos körülmény hatással lehet arra, hogy ezek a jogok Önt megilletik-e. További információért kérjük, keresse fel a következő webhelyet: Jogi Tájékoztató Fogyasztóknak (www.hp.com/go/eu-legal) vagy látogassa meg az Európai Fogyasztói Központok webhelyét (http://ec.europa.eu/consumers/solving_consumer_disputes/non-judicial_redress/ecc-net/index_en.htm). A fogyasztóknak jogában áll, hogy megválasszák, hogy a jótállással kapcsolatos igényüket a HP korlátozott

jótállás alapján vagy a kétéves, jogszabályban foglalt eladói szavatosság, illetve, ha alkalmazandó, a jogszabályban foglalt kötelező eladói jótállás alapján érvényesítik.

Tsjechië

Omezená záruka HP je obchodní zárukou dobrovolně poskytovanou společností HP. Názvy a adresy společností skupiny HP, které odpovídají za plnění omezené záruky HP ve vaší zemi, jsou následující:

Česká republika: HP Inc Czech Republic s. r. o., Za Brumlovkou 5/1559, 140 00 Praha 4

Výhody, poskytované omezenou zárukou HP, se uplatňují jako doplněk k jakýmkoli právním nárokům na dvouletou záruku poskytnutou prodejcem v případě nesouladu zboží s kupní smlouvou. Váš nárok na uznání těchto práv však může záviset na mnohých faktorech. Omezená záruka HP žádným způsobem neomezuje ani neovlivňuje zákonná práva zákazníka. Další informace získáte kliknutím na následující odkaz: Zákonná záruka spotřebitele (www.hp.com/go/eu-legal) případně můžete navštívit webové stránky Evropského spotřebitelského centra (http://ec.europa.eu/consumers/solving_consumer_disputes/non-judicial_redress/ecc-net/index_en.htm). Spotřebitelé mají právo se rozhodnout, zda chtějí službu reklamovat v rámci omezené záruky HP nebo v rámci zákonem stanovené dvouleté záruky u prodejce.

Slowakije

Obmedzená záruka HP je obchodná záruka, ktorú spoločnosť HP poskytuje dobrovoľne. Meno a adresa subjektu HP, ktorý zabezpečuje plnenie vyplývajúce z Obmedzenej záruky HP vo vašej krajine:

Slovenská republika: HP Inc Slovakia, s.r.o., Galvaniho 7, 821 04 Bratislava

Výhody Obmedzenej záruky HP sa uplatnia vedľa prípadných zákazníkovoých zákonných nárokov voči predávajúcemu z vád, ktoré spočívajú v nesúlade vlastností tovaru s jeho popisom podľa predmetnej zmluvy. Možnosť uplatnenia takých prípadných nárokov však môže závisieť od rôznych faktorov. Služby Obmedzenej záruky HP žiadnym spôsobom neobmedzujú ani neovplyvňujú zákonné práva zákazníka, ktorý je spotrebiteľom. Ďalšie informácie nájdete na nasledujúcom prepojení: Zákonná záruka spotrebiteľa (www.hp.com/go/eu-legal), prípadne môžete navštíviť webovú lokalitu európskych zákazníckych stredísk (http://ec.europa.eu/consumers/solving_consumer_disputes/non-judicial_redress/ecc-net/index_en.htm). Spotrebiteľia majú právo zvoliť si, či chcú uplatniť servis v rámci Obmedzenej záruky HP alebo počas zákonnej dvojročnej záručnej lehoty u predajcu.

Polen

Ograniczona gwarancja HP to komercyjna gwarancja udzielona dobrowolnie przez HP. Nazwa i adres podmiotu HP odpowiedzialnego za realizację Ograniczonej gwarancji HP w Polsce:

Polska: HP Inc Polska sp. z o.o., Szturmowa 2a, 02-678 Warszawa, wpisana do rejestru przedsiębiorców prowadzonego przez Sąd Rejonowy dla m.st. Warszawy w Warszawie, XIII Wydział Gospodarczy Krajowego Rejestru Sądowego, pod numerem KRS 0000546115, NIP 5213690563, REGON 360916326, GIOŚ E0020757WZBW, kapitał zakładowy 480.000 PLN.

Świadczenia wynikające z Ograniczonej gwarancji HP stanowią dodatek do praw przysługujących nabywcy w związku z dwuletnią odpowiedzialnością sprzedawcy z tytułu niezgodności towaru z umową (rękojmia). Niemniej, na możliwość korzystania z tych praw mają wpływ różne czynniki. Ograniczona gwarancja HP w żaden sposób nie ogranicza praw konsumenta ani na nie nie wpływa. Więcej informacji można znaleźć pod następującym łączem: Gwarancja prawna konsumenta (www.hp.com/go/eu-legal), można także odwiedzić stronę internetową Europejskiego Centrum Konsumentckiego (http://ec.europa.eu/consumers/solving_consumer_disputes/non-judicial_redress/ecc-net/index_en.htm). Konsumentci mają prawo wyboru co do możliwości skorzystania albo z usług gwarancyjnych przysługujących w ramach Ograniczonej gwarancji HP albo z uprawnień wynikających z dwuletniej rękojmi w stosunku do sprzedawcy.

Bulgarije

Oграничената гаранция на HP представлява търговска гаранция, доброволно предоставяна от HP. Името и адресът на дружеството на HP за вашата страна, отговорно за предоставянето на гаранционната поддръжка в рамките на Ограничената гаранция на HP, са както следва:

HP Inc Bulgaria EOOD (Ейч Пи Инк България EOOD), гр. София 1766, район р-н Младост, бул. Околовръстен Път No 258, Бизнес Център Камбаните

Предимствата на Ограничената гаранция на HP се прилагат в допълнение към всички законови права за двугодишна гаранция от продавача при несъответствие на стоката с договора за продажба. Въпреки това, различни фактори могат да окажат влияние върху условията за получаване на тези права. Законовите права на потребителите не са ограничени или засегнати по никакъв начин от Ограничената гаранция на HP. За допълнителна информация, моля вижте Правната гаранция на потребителя (www.hp.com/go/eu-legal) или посетете уебсайта на Европейския потребителски център (http://ec.europa.eu/consumers/solving_consumer_disputes/non-judicial_redress/ecc-net/index_en.htm). Потребителите имат правото да избират дали да претендират за извършване на услуга в рамките на Ограничената гаранция на HP или да потърсят такава от търговеца в рамките на двугодишната правна гаранция.

Roemenië

Garanția limitată HP este o garanție comercială furnizată în mod voluntar de către HP. Numele și adresa entității HP răspunzătoare de punerea în aplicare a Garanției limitate HP în țara dumneavoastră sunt următoarele:

România: HP Inc Romania SRL, 6 Dimitrie Pompeiu Boulevard, Building E, 2nd floor, 2nd District, București

Beneficiile Garanției limitate HP se aplică suplimentar față de orice drepturi privind garanția de doi ani oferită de vânzător pentru neconformitatea bunurilor cu contractul de vânzare; cu toate acestea, diverși factori pot avea impact asupra eligibilității dvs. de a beneficia de aceste drepturi. Drepturile legale ale consumatorului nu sunt limitate sau afectate în vreun fel de Garanția limitată HP. Pentru informații suplimentare consultați următorul link: garanția acordată consumatorului prin lege (www.hp.com/go/eu-legal) sau puteți accesa site-ul Centrul European al Consumatorilor (http://ec.europa.eu/consumers/solving_consumer_disputes/non-judicial_redress/ecc-net/index_en.htm). Consumatorii au dreptul să aleagă dacă să pretendă despăgubiri în cadrul Garanției limitate HP sau de la vânzător, în cadrul garanției legale de doi ani.

België en Nederland

De Beperkte Garantie van HP is een commerciële garantie vrijwillig verstrekt door HP. De naam en het adres van de HP-entiteit die verantwoordelijk is voor het uitvoeren van de Beperkte Garantie van HP in uw land is als volgt:

Nederland: HP Nederland B.V., Startbaan 16, 1187 XR Amstelveen

België: HP Belgium BVBA, Hermeslaan 1A, B-1831 Diegem

De voordelen van de Beperkte Garantie van HP vormen een aanvulling op de wettelijke garantie voor consumenten gedurende twee jaren na de levering te verlenen door de verkoper bij een gebrek aan conformiteit van de goederen met de relevante verkoopovereenkomst. Niettemin kunnen diverse factoren een impact hebben op uw eventuele aanspraak op deze wettelijke rechten. De wettelijke rechten van de consument worden op geen enkele wijze beperkt of beïnvloed door de Beperkte Garantie van HP. Raadpleeg voor meer informatie de volgende webpagina: Wettelijke garantie van de consument (www.hp.com/go/eu-legal) of u kan de website van het Europees Consumenten Centrum bezoeken (http://ec.europa.eu/consumers/solving_consumer_disputes/non-judicial_redress/ecc-net/index_en.htm). Consumenten hebben

het recht om te kiezen tussen enerzijds de Beperkte Garantie van HP of anderzijds het aanspreken van de verkoper in toepassing van de wettelijke garantie.

Finland

HP:n rajoitettu takuu on HP:n vapaaehtoisesti antama kaupallinen takuu. HP:n myöntämästä takuusta maassanne vastaavan HP:n edustajan yhteystiedot ovat:

Suomi: HP Finland Oy, Piispankalliontie, FIN - 02200 Espoo

HP:n takuun edut ovat voimassa mahdollisten kuluttajansuojalakiin perustuvien oikeuksien lisäksi sen varalta, että tuote ei vastaa myyntisopimusta. Saat lisätietoja seuraavasta linkistä: Kuluttajansuoja (www.hp.com/go/eu-legal) tai voit käydä Euroopan kuluttajakeskuksen sivustolla (http://ec.europa.eu/consumers/solving_consumer_disputes/non-judicial_redress/ecc-net/index_en.htm). Kuluttajilla on oikeus vaatia virheen korjausta HP:n takuun ja kuluttajansuojan perusteella HP:lta tai myyjältä.

Slovenië

Omejena garancija HP je prostovoljna trgovska garancija, ki jo zagotavlja podjetje HP. Ime in naslov poslovne enote HP, ki je odgovorna za omejeno garancijo HP v vaši državi, sta naslednja:

Slovenija: Hewlett-Packard Europe B.V., Amsterdam, Meyrin Branch, Route du Nant-d'Avril 150, 1217 Meyrin, Switzerland

Ugodnosti omejene garancije HP veljajo poleg zakonskih pravic, ki ob sklenitvi kupoprodajne pogodbe izhajajo iz dveletne garancije prodajalca v primeru neskladnosti blaga, vendar lahko na izpolnjevanje pogojev za uveljavitev pravic vplivajo različni dejavniki. Omejena garancija HP nikakor ne omejuje strankinih z zakonom predpisanih pravic in ne vpliva nanje. Za dodatne informacije glejte naslednjo povezavo: Strankino pravno jamstvo (www.hp.com/go/eu-legal); ali pa obiščite spletno mesto evropskih središč za potrošnike (http://ec.europa.eu/consumers/solving_consumer_disputes/non-judicial_redress/ecc-net/index_en.htm). Potrošniki imajo pravico izbrati, ali bodo uveljavljali pravice do storitev v skladu z omejeno garancijo HP ali proti prodajalcu v skladu z dvoletno zakonsko garancijo.

Kroatië

HP ograničeno jamstvo komercijalno je dobrovoljno jamstvo koje pruža HP. Ime i adresa HP subjekta odgovornog za HP ograničeno jamstvo u vašoj državi:

Hrvatska: HP Computing and Printing d.o.o. za računalne i srodne aktivnosti, Radnička cesta 41, 10000 Zagreb

Pogodnosti HP ograničenog jamstva vrijede zajedno uz sva zakonska prava na dvogodišnje jamstvo kod bilo kojeg prodavača s obzirom na nepodudaranje robe s ugovorom o kupnji. Međutim, razni faktori mogu utjecati na vašu mogućnost ostvarivanja tih prava. HP ograničeno jamstvo ni na koji način ne utječe niti ne ograničava zakonska prava potrošača. Dodatne informacije potražite na ovoj adresi: Zakonsko jamstvo za potrošače (www.hp.com/go/eu-legal) ili možete posjetiti web-mjesto Evropskih potrošačkih centara (http://ec.europa.eu/consumers/solving_consumer_disputes/non-judicial_redress/ecc-net/index_en.htm). Potrošači imaju pravo odabrati žele li ostvariti svoja potraživanja u sklopu HP ograničenog jamstva ili pravnog jamstva prodavača u trajanju ispod dvije godine.

Letland

HP ierobežotā garantija ir komercgarantija, kuru brīvprātīgi nodrošina HP. HP uzņēmums, kas sniedz HP ierobežotās garantijas servisa nodrošinājumu jūsu valstī:

Latvija: HP Finland Oy, PO Box 515, 02201 Espoo, Finland

HP ierobežotās garantijas priekšrocības tiek piedāvātas papildus jebkurām likumīgajām tiesībām uz pārdevēja un/vai ražotāju nodrošinātu divu gadu garantiju gadījumā, ja preces neatbilst pirkuma līgumam, tomēr šo tiesību saņemšanu var ietekmēt vairāki faktori. HP ierobežotā garantija nekādā veidā neierobežo un neietekmē patērētāju likumīgās tiesības. Lai iegūtu plašāku informāciju, izmantojiet šo saiti: Patērētāju likumīgā garantija (www.hp.com/go/eu-legal) vai arī Eiropas Patērētāju tiesību aizsardzības centra tīmekļa vietni (http://ec.europa.eu/consumers/solving_consumer_disputes/non-judicial_redress/ecc-net/index_en.htm). Patērētājiem ir tiesības izvēlēties, vai pieprasīt servisa nodrošinājumu saskaņā ar HP ierobežoto garantiju, vai arī pārdevēja sniegto divu gadu garantiju.

Litouwen

HP ribotoji garantija yra HP savanoriškai teikiama komercinė garantija. Toliau pateikiami HP bendrovių, teikiančių HP garantiją (gamintojo garantiją) jūsų šalyje, pavadinimai ir adresai:

Lietuva: HP Finland Oy, PO Box 515, 02201 Espoo, Finland

HP ribotoji garantija papildomai taikoma kartu su bet kokiomis kitomis įstatymais nustatytais teisėmis į pardavėjo suteikiamą dviejų metų laikotarpio garantiją dėl prekių atitikties pardavimo sutarčiai, tačiau tai, ar jums ši teisė bus suteikiama, gali priklausyti nuo įvairių aplinkybių. HP ribotoji garantija niekaip neapriboja ir neįtakoja įstatymais nustatytų vartotojo teisių. Daugiau informacijos rasite paspaudę šią nuorodą: Teisinė vartotojo garantija (www.hp.com/go/eu-legal) arba apsilankę Europos vartotojų centro internetinėje svetainėje (http://ec.europa.eu/consumers/solving_consumer_disputes/non-judicial_redress/ecc-net/index_en.htm). Vartotojai turi teisę prašyti atlikti techninį aptarnavimą pagal HP ribotąją garantiją arba pardavėjo teikiamą dviejų metų įstatymais nustatytą garantiją.

Estland

HP piiratud garantii on HP poolt vabatahtlikult pakutav kaubanduslik garantii. HP piiratud garantii eest vastutab HP üksus aadressil:

Eesti: HP Finland Oy, PO Box 515, 02201 Espoo, Finland

HP piiratud garantii rakendub lisaks seaduses ettenähtud müüjapoolsele kaheaastasele garantiile, juhul kui toode ei vasta müügilepingu tingimustele. Siiski võib esineda asjaolusid, mille puhul teie jaoks need õigused ei pruugi kehtida. HP piiratud garantii ei piira ega mõjuta mingil moel tarbija seadusjärgseid õigusi. Lisateavet leiate järgmiselt lingilt: tarbija õiguslik garantii (www.hp.com/go/eu-legal) või võite külastada Euroopa tarbijakeskuste veebisaiti (http://ec.europa.eu/consumers/solving_consumer_disputes/non-judicial_redress/ecc-net/index_en.htm). Tarbijal on õigus valida, kas ta soovib kasutada HP piiratud garantiid või seadusega ette nähtud müüjapoolset kaheaastast garantiid.

Rusland

Срок службы принтера для России

Срок службы данного принтера HP составляет пять лет в нормальных условиях эксплуатации. Срок службы отсчитывается с момента ввода принтера в эксплуатацию. В конце срока службы HP рекомендует посетить веб-сайт нашей службы поддержки по адресу <http://www.hp.com/support> и/или связаться с авторизованным поставщиком услуг HP для получения рекомендаций в отношении дальнейшего безопасного использования принтера.

De Premium Protection Warranty van HP: Beperkte garantieverklaring voor LaserJet-tonercartridges

HP garandeert dat dit HP-product geen materiaal- en productiefouten bevat.

Deze garantie is niet van toepassing op producten die (a) zijn nagevuld, verbeterd, bijgewerkt of op een andere manier aangepast, producten waarbij (b) problemen optreden als gevolg van verkeerd gebruik, onjuiste opslag of vanwege gebruik in een andere omgeving dan aangegeven in de printerspecificaties, of producten die (c) slijtage vertonen als gevolg van normaal gebruik.

Als u in aanmerking wilt komen voor garantie, moet u dit product retourneren aan de winkel waar u het product hebt gekocht (voorzien van een beschrijving van het probleem en afdrukvoorbeelden) of contact opnemen met HP Klantenondersteuning. HP zal het product vervolgens vervangen, indien het product is beschadigd, of het aankoopbedrag vergoeden.

VOOR ZOVER IS TOEGESTAAN DOOR DE PLAATSELIJKE WETGEVING, IS DE BOVENGENOEMDE GARANTIE EXCLUSIEF. HP BIEDT GEEN ANDERE EXPLICIETE OF IMPLICIETE GARANTIES OF VOORWAARDEN, SCHRIFTELIJK NOCH MONDELING EN WIJST ALLE IMPLICIETE GARANTIES OF VOORWAARDEN VAN VERHANDELBAARHEID, TOEREIKENDE KWALITEIT OF GESCHIKTHEID VOOR EEN BEPAALD DOEL VAN DE HAND.

VOOR ZOVER IS TOEGESTAAN DOOR DE PLAATSELIJKE WETGEVING, ZIJN HP OF HAAR LEVERANCIERS OP GEEN ENKELE WIJZE AANSPRAKELIJK VOOR DIRECTE, BIJZONDERE, INCIDENTELE OF GEVOLGSCHADE (WAARONDER WINSTDERVING OF GEGEVENSVERLIES), OF ANDERE SCHADE, HETZIJ ONDER CONTRACT, DWANG OF ANDERSZINS.

DE GARANTIEBEPALINGEN IN DEZE VERKLARING VORMEN BEHALVE VOOR ZOVER BEPERKT TOT WAT WETTELIJK IS TOEGESTAAN GEEN UITSLUITING, BEPERKING OF AANPASSING VAN DE WETTELIJKE RECHTEN DIE VAN TOEPASSING ZIJN OP DIT PRODUCT MAAR ZIJN EEN AANVULLING DAAROP.

Licentieovereenkomst voor eindgebruikers

LEES DEZE OVEREENKOMST ZORGVULDIG DOOR VOORDAT U DIT SOFTWAREPRODUCT IN GEBRUIK NEEMT: Deze Eindgebruikersovereenkomst ('EULA') is een contract tussen (a) u (een persoon of een enkele entiteit) en (b) HP Inc. ('HP') dat uw gebruik beheerst van elk Softwareproduct dat is geïnstalleerd op of door HP beschikbaar is gesteld voor gebruik met uw HP-product ('HP-product'), dat niet anderszins is onderworpen aan een afzonderlijke licentieovereenkomst tussen u en HP of haar leveranciers. Bij andere software kan de online documentatie een EULA bevatten. Onder 'Softwareproduct' wordt verstaan computersoftware, waartoe ook bijbehorende media, gedrukte materialen en 'online' of elektronische documentatie kunnen behoren.

Bij het HP-product kan een wijziging op of addendum bij deze EULA zijn meegeleverd.

RECHTEN OP HET SOFTWAREPRODUCT WORDEN ALLEEN AANGEBODEN OP VOORWAARDE DAT U AKKOORD GAAT MET ALLE BEPALINGEN EN VOORWAARDEN VAN DEZE EULA. DOOR HET SOFTWAREPRODUCT TE INSTALLEREN, KOPIËREN, DOWNLOADEN OF ANDERSZINS TE GEBRUIKEN, VERKLAART U ZICH TE ONDERWERPEN AAN DE VOORWAARDEN VAN DEZE EULA. ALS U DEZE LICENTIEVOORWAARDEN NIET ACCEPTEERT, IS UW ENIGE MOGELIJKHEID VAN RESTITUTIE OM HET HELE ONGEBRUIKTE PRODUCT (HARDWARE EN SOFTWARE) BINNEN 14 DAGEN TE RETOURNEREN, BEHOUDENS HET RESTITUTIEBELEID VAN DE LEVERANCIER VAN HET PRODUCT.

- 1. LICENTIE VERLENEN.** HP verleent u de volgende rechten, mits u alle bepalingen en voorwaarden van deze EULA naleeft:
 - a.** Gebruik. U mag het Softwareproduct op één computer ('uw computer') gebruiken. Als het Softwareproduct via internet aan u is geleverd en oorspronkelijk in licentie werd genomen voor gebruik op meer dan één computer, mag u het Softwareproduct alleen op deze computers installeren en gebruiken. Het is u niet toegestaan om onderdelen van het Softwareproduct af te scheiden voor gebruik op meer dan één computer. U bent niet gerechtigd om het Softwareproduct te verspreiden. U mag het Softwareproduct laden in het tijdelijke geheugen (RAM) van uw computer voor het doel om het Softwareproduct te gebruiken.
 - b.** Opslag. U mag het Softwareproduct kopiëren in het lokale geheugen- of opslagapparaat van het HP-product.
 - c.** Kopiëren. Het is u toegestaan om archief- of reservekopieën te maken van het HP-software, op voorwaarde dat elke kopie alle oorspronkelijke aanduidingen van auteursrecht op het Softwareproduct bevat en dat de kopie uitsluitend wordt gebruikt voor back-updoeleinden.
 - d.** Voorbehoud van rechten. HP en diens leveranciers behouden zich alle rechten voor die niet uitdrukkelijk aan u worden verstrekt in deze EULA.
 - e.** Freeware. Behoudens de voorwaarden en bepalingen van deze EULA, wordt het Softwareproduct of enig deel daarvan dat geen software in eigendom van HP betreft of software betreft die onder een openbare licentie door derde partijen is verstrekt ('Freeware'), aan u in licentie gegeven op de voorwaarden en bepalingen van de softwarelicentieovereenkomst bij dergelijke Freeware, in de vorm van een afzonderlijke overeenkomst, een in de verpakking meegeleverde standaardlicentie of elektronische licentie bepalingen die bij het downloaden werden geaccepteerd. Op uw gebruik van de Freeware zijn de voorwaarden en bepalingen van een dergelijke licentie volledig van toepassing.
 - f.** Hersteloplossing. Bij/voor uw HP-product geleverde herstelsoftware, geleverd op harde schijf of externe media (zoals diskette, cd of dvd) of in welke andere vorm dan ook, mag uitsluitend worden gebruikt voor het herstellen van de harde schijf van het HP-product waarbij/waarvoor de hersteloplossing oorspronkelijk werd aangeschaft. Op het gebruik van Microsoft-

besturingssysteemsoftware die deel uitmaakt van een dergelijke hersteloplossing is de Microsoft-licentieovereenkomst van toepassing.

- 2. UPGRADES.** Als u een als upgrade aangemerkt Softwareproduct wilt gebruiken, dient u eerst een licentie te verkrijgen voor het oorspronkelijke Softwareproduct waarvan HP heeft aangegeven dat dit in aanmerking komt voor de upgrade. Nadat u de upgrade hebt uitgevoerd, mag u het oorspronkelijke Softwareproduct op grond waarvan de upgrade werd verstrekt, niet langer gebruiken. Door het Softwareproduct te gebruiken gaat u er tevens mee akkoord dat HP automatisch toegang heeft tot uw HP-Product, als dit met internet is verbonden, om de versie of de status van bepaalde Softwareproducten te controleren en automatisch upgrades of updates voor dergelijke Softwareproducten te downloaden en te installeren op uw HP-producten om nieuwe versies of updates te verstrekken die vereist zijn om de functionaliteit, prestaties of beveiliging van de HP-software en uw HP-product te behouden en u ondersteuning of andere services te kunnen bieden. In bepaalde gevallen, afhankelijk van het type upgrade of update, krijgt u meldingen (via pop-ups of anderszins) om u erop te wijzen dat u de upgrade of update moet starten.
- 3. AANVULLENDE SOFTWARE.** Deze EULA is van toepassing op updates of aanvullingen op het oorspronkelijke door HP geleverde Softwareproduct, tenzij HP bij de update of aanvulling andere voorwaarden levert. In geval van strijdigheid tussen de EULA en dergelijke andere voorwaarden, prevaleren de andere voorwaarden.
- 4. OVERDRACHT.**
 - a.** Derde partij. De eerste gebruiker van het Softwareproduct mag het Softwareproduct één keer overdragen aan een andere eindgebruiker. Elke overdracht moet alle onderdelen, media, gedrukte materialen, deze EULA en, indien van toepassing, het Certificaat van Echtheid omvatten. De overdracht mag niet indirect zijn, zoals een consignatie. Voorafgaand aan de overdracht moet de eindgebruiker die het overgedragen product ontvangt, akkoord gaan met alle voorwaarden en bepalingen in deze EULA. Na overdracht van het Softwareproduct wordt uw licentie automatisch beëindigd.
 - b.** Beperkingen. Het is u niet toegestaan om het Softwareproduct te huren, te leasen of te lenen, of het Softwareproduct te gebruiken voor commerciële timesharing of commercieel kantoorgebruik. Het is u niet toegestaan om de licentie of het Softwareproduct in sublicentie te geven, over te doen of over te dragen, behalve voor zover uitdrukkelijk in deze EULA bepaald.
- 5. EIGENDOMSRECHTEN.** Alle intellectuele eigendomsrechten op het Softwareproduct en de gebruikersdocumentatie zijn eigendom van HP of haar leveranciers en worden rechtens beschermd, met inbegrip van, doch niet beperkt tot Amerikaanse wetgeving op het gebied van auteursrecht, bescherming van handelsgeheimen en merkenrecht, evenals ander toepasselijk recht en internationale verdragsbepalingen. Het is u niet toegestaan om productidentificaties, aanduidingen van auteursrecht of copyrightvermelding of beperkingen van eigendomsrecht uit het Softwareproduct te verwijderen.
- 6. BEPERKING OP REVERSE ENGINEERING.** Het is u niet toegestaan om het Softwareproduct met reverse-engineering tot de broncode te herleiden of te decompileren, behalve en uitsluitend voor zover het recht daartoe wordt verleend op grond van toepasselijk recht, ongeacht deze beperking, of voor zover zulks uitdrukkelijk in deze EULA is bepaald.
- 7. DUUR.** Deze EULA is van kracht, tenzij beëindigd of geweigerd. Deze EULA eindigt ook op grond van bepalingen elders in deze EULA of wanneer u een voorwaarde of bepaling in deze EULA niet naleeft.
- 8. TOESTEMMING VOOR HET VERZAMELEN/GEBUIKEN VAN GEGEVENS.**
 - a.** HP maakt gebruik van cookies en andere webtools om anoniem technische informatie betreffende HP-software en uw HP-product te verzamelen. Deze gegevens worden gebruikt om de upgrades te verstrekken en daarmee verband houdende ondersteuning of andere services te bieden, zoals beschreven in paragraaf 2. HP verzamelt ook persoonlijke gegevens, zoals uw Internet Protocol-

adres of andere unieke id-gegevens verbonden aan uw HP-product en door u bij registratie van uw HP-product verstrekte gegevens. Behalve voor het leveren van de upgrades en het bieden van bijbehorende ondersteuning of andere services, worden deze gegevens gebruikt om u marketinginformatie te sturen (steeds met uw uitdrukkelijke toestemming, indien wettelijk vereist).

Voor zover toegestaan onder toepasselijk recht, stemt u door deze voorwaarden en bepalingen te accepteren ermee in dat HP, dochterondernemingen van HP en gelieerde ondernemingen anonieme en persoonlijke gegevens verzamelen en gebruiken, zoals beschreven in deze EULA en zoals verder beschreven in het privacybeleid van HP: www8.hp.com/us/en/privacy/privacy.html?jumpid=reg_r1002_usen_c-001_title_r0001

- b. Gegevens verzamelen/gebruiken door derde partijen. Bepaalde softwareprogramma's die bij uw HP-product zijn meegeleverd, zijn afkomstig van andere leveranciers en worden afzonderlijk aan u in licentie gegeven ('Software van derden'). Software van derden kan op uw HP-product zijn geïnstalleerd en in werking zijn gesteld, ook als u verkiest om dergelijke software niet te activeren/aan te schaffen. Software van derden kan technische informatie over uw systeem verzamelen en verzenden (zoals IP-adres, unieke apparaat-id, geïnstalleerde softwareversie, etc.) en andere systeemgegevens. Deze informatie wordt gebruikt door de derde partij om technische systeemkenmerken te identificeren en te zorgen dat de meest recente versie van de software op uw systeem is geïnstalleerd. Als u niet wilt dat de Software van derden deze technische informatie verzamelt en u geen automatische versie-updates wenst te ontvangen, dient u de software te verwijderen alvorens verbinding te maken met internet.

- 9. AFWIJZING VAN GARANTIES.** HP EN HAAR LEVERANCIERS LEVEREN HET SOFTWAREPRODUCT, VOOR ZOVER WETTELIJK TOEGESTAAN, 'AS IS', INCLUSIEF EVENTUELE FOUTEN, EN WIJZEN HIERBIJ ALLE ANDERE VRIJWARINGEN, GARANTIES EN VOORWAARDEN, EXPLICIET, IMPLICIET OF WETTELIJK, AF, MET INBEGRIJ VAN, DOCH NIET BEPERKT TOT, GARANTIES VAN EIGENDOMSRECHT EN VRIJWARING VAN INBREUK OP RECHTEN VAN DERDEN, STILZWIJGENDE GARANTIES, VERPLICHTINGEN, WAARBORGEN OF VOORWAARDEN TEN AANZIEN VAN VERKOOPBAARHEID, BEVREDIGENDE KWALITEIT OF GESCHIKTHEID VOOR EEN BEPAALD DOEL EN DE AFWEZIGHEID VAN VIRUSSEN, ALLES MET BETREKKING TOT HET SOFTWAREPRODUCT. Sommige staten/rechtsgebieden staan uitsluiting van stilzwijgende garanties of beperkingen ten aanzien van de duur van stilzwijgende garanties niet toe, zodat de bovenstaande afwijzing mogelijk niet volledig op u van toepassing is.

IN AUSTRALIË EN NIEUW-ZEELAND WORDT DE SOFTWARE GELEVERD MET GARANTIES DIE NIET KUNNEN WORDEN UITGESLOTEN ONDER HET IN AUSTRALIË EN NIEUW-ZEELAND GELDENDE CONSUMENTENRECHT. AUSTRALISCHE CONSUMENTEN HEBBEN RECHT OP VERVANGING OF RESTITUTIE IN GEVAL VAN EEN ERNSTIG DEFECT EN SCHADEVERGOEDING IN GEVAL VAN ANDERE SCHADE DIE REDELIJKERWIJS WAS TE VOORZIEN. AUSTRALISCHE CONSUMENTEN HEBBEN TEvens RECHT OP REPARATIE OF VERVANGING VAN DE SOFTWARE WANNEER DEZE NIET VAN AANVAARDBARE KWALITEIT IS EN DIT GEBREK AAN KWALITEIT NIET NEERKOMT OP EEN ERNSTIG DEFECT. CONSUMENTEN IN NIEUW-ZEELAND DIE GOEDEREN AANSCHAFFEN VOOR PERSOONLIJK, PRIVÉ- OF HUISHOUELIJK GEBRUIK OF EIGEN CONSUMPTIE EN NIET VOOR ZAKELIJKE DOELEN ('CONSUMENTEN IN NIEUW-ZEELAND') HEBBEN RECHT OP REPARATIE, VERVANGING OF RESTITUTIE IN GEVAL VAN EEN DEFECT EN SCHADEVERGOEDING IN GEVAL VAN ANDERE SCHADE DIE REDELIJKERWIJS WAS TE VOORZIEN.

- 10. BEPERKING VAN AANSPRAKELIJKHEID.** Behoudens plaatselijk toepasselijk recht, ongeacht eventuele schade die u kunt lijden, zal de gehele aansprakelijkheid van HP en haar leveranciers, krachtens enige bepaling in deze EULA en uw exclusieve verhaalsrecht in alle bovengenoemde gevallen, zijn beperkt tot het feitelijke bedrag dat u afzonderlijk hebt betaald voor het Softwareproduct of USD 5,00, al naargelang welk bedrag het hoogst is. VOOR ZOVER WETTELIJK TOEGESTAAN, ZIJN HP OF HAAR LEVERANCIERS IN GEEN GEVAL AANSPRAKELIJK WEGENS WELKE BIJZONDERE, BIJKOMENDE OF INDIRECTE SCHADE OF GEVOLGSCHADE DAN OOK (MET INBEGRIJ VAN, DOCH NIET BEPERKT TOT, SCHADE WEGENS WINSTDERIVING OF VERLIES VAN VERTROUWELIJKE OF ANDERE INFORMATIE, SCHADE ALS GEVOLG VAN BEDRIJFSONDERBREKING, PERSOONLIJK LETSEL, VERLIES VAN PRIVACY VOORTVLOEIEND

UIT OF OP WELKE WIJZE DAN OOK VERBAND HOUDEND MET HET GEBRUIK VAN HET SOFTWAREPRODUCT OF HET NIET KUNNEN GEBRUIKEN DAARVAN, OF ANDERSZINS IN VERBAND MET ENIGE BEPALING IN DEZE EULA, OOK WANNEER HP OF EEN HP-LEVERANCIER VAN TEVOREN IS GEWEZEN OP DE MOGELIJKHEID VAN DERGELIJKE SCHADE EN OOK WANNEER DE GEBODEN COMPENSATIE TEKORTSCHIET. Sommige staten/rechtsgebieden staan de uitsluiting of beperking van bijkomende schade of gevolgschade niet toe, zodat de bovengenoemde beperking of uitsluiting mogelijk niet op u van toepassing is.

- 11. AMERIKAANSE OVERHEIDSINSTANTIE.** Overeenkomstig FAR 12.211 en FAR 12.212, worden commerciële computersoftware, computersoftwaredocumentatie en technische gegevens voor commerciële producten in licentie gegeven aan de Amerikaanse overheid onder de standaardlicentievoorwaarden van HP voor commercieel gebruik.
- 12. NALEIVING VAN EXPORTWETTEN.** U dient de wet- en regelgeving van de Verenigde Staten en andere landen/regio's op het gebied van export (de "Exportwetten") na te leven om te zorgen dat het Softwareproduct niet (1) in strijd met Exportwetten, direct of indirect, wordt geëxporteerd of (2) wordt gebruikt voor doelen die op grond van Exportwetten verboden zijn, met inbegrip van, doch niet beperkt tot, de verspreiding van kernwapens en chemische of biologische wapens.
- 13. BEVOEGDHEID TOT RECHTSGELDIGE VERTEGENWOORDIGING.** U verklaart dat u de meerderjarige leeftijd hebt bereikt in de staat waar u woonachtig bent en door uw werkgever rechtsgeldig bent gemachtigd om dit contract te sluiten.
- 14. TOEPASSELIJK RECHT.** Op deze EULA is het recht van toepassing van het land/de regio waarin het apparaat is gekocht.
- 15. VOLLEDIGE OVEREENKOMST.** Deze EULA (inclusief een bij het HP-product geleverd addendum bij of wijziging in deze EULA) vormt de volledige overeenkomst tussen u en HP met betrekking tot het Softwareproduct en treedt in de plaats van alle vorige of huidige mondelinge schriftelijke afspraken, voorstellen en verklaringen ten aanzien van het Softwareproduct of enig ander onderwerp waarop deze EULA van toepassing is. Voor zover de bepalingen in beleidsverklaringen of programma's van HP voor het bieden van ondersteuning strijdig zijn met de bepalingen in deze EULA, prevaleren de bepalingen in deze EULA.

© Copyright 2015 HP Development Company, L.P.

De informatie in dit document kan zonder voor aankondiging worden gewijzigd. Alle overige in dit document genoemde productnamen kunnen handelsmerken zijn van de betreffende fabrikanten. Voor zover wettelijk toegestaan, staan de enige garanties op producten en diensten van HP vermeld in de uitdrukkelijke garantieverklaringen bij dergelijke producten en diensten. Niets in dit document mag worden opgevat als aanvullende garantie. Voor zover wettelijk toegestaan, aanvaardt HP geen aansprakelijkheid voor technische of redactionele fouten of omissies in dit document.

Eerste editie: Augustus 2015

Garantieservice voor reparaties door de klant

Voor apparaten van HP is een groot aantal onderdelen verkrijgbaar waarmee de klant zelf reparaties kan uitvoeren: Customer Self Repair (CSR). Hiermee wordt reparatietijd tot een minimum beperkt en krijgt u grotere flexibiliteit in het vervangen van kapotte onderdelen. Als HP tijdens de diagnose merkt dat reparatie kan gebeuren middels een CSR-onderdeel, wordt dat onderdeel onmiddellijk als vervanging naar u opgestuurd. CSR-onderdelen vallen uiteen in twee categorieën: 1) Onderdelen die standaard niet door HP worden vervangen. Als u HP verzoekt deze onderdelen te vervangen, worden voorrijd- en arbeidskosten in rekening gebracht. 2) Onderdelen waarvoor reparatie door de klant optioneel is. Ook deze onderdelen zijn ontwikkeld voor reparatie door de klant zelf. Als u HP echter verzoekt deze onderdelen voor u te vervangen, kan dit gebeuren zonder bijkomende kosten, afhankelijk van het type garantieservice bij uw apparaat.

Afhankelijk van beschikbaarheid en geografische ligging zullen de CSR-onderdelen de volgende werkdag worden bezorgd. Afhankelijk van geografische ligging kunnen onderdelen tegen extra kosten nog dezelfde dag of binnen vier uur worden bezorgd. Als u hulp nodig hebt, kunt u de technische ondersteuning van HP bellen; een monteur zal u dan telefonisch advies geven. In de documentatie die bij een CSR-vervangingsonderdeel wordt meegestuurd, staat vermeld of een kapot onderdeel naar HP moet worden teruggestuurd. Wanneer u wordt verzocht het kapotte onderdeel aan HP te retourneren, moet u dit onderdeel binnen een bepaalde periode, meestal vijf (5) werkdagen, opsturen. Het kapotte onderdeel moet met bijbehorende documentatie in de meegeleverde verpakking worden opgestuurd. Wanneer u het kapotte onderdeel niet opstuurt, kan HP u het vervangende onderdeel in rekening brengen. Bij reparatie door de klant betaalt HP alle verzend- en onderdeelretourkosten, en bepaalt HP welke pakketdienst/koeriersdienst wordt gebruikt.

Klantondersteuning

Telefonische ondersteuning voor uw land/regio	Telefoonnummers voor land/regio vindt u op de folder in de doos van het product of op www.hp.com/support/ .
Zorg dat u de productnaam, het serienummer, de aankoopdatum en een probleemomschrijving bij de hand hebt.	
24 uur per dag ondersteuning via internet en hulpprogramma's en drivers downloaden	www.hp.com/support/ljp2030series
Aanvullende HP service- of onderhoudsovereenkomsten bestellen	www.hp.com/go/carepack
Uw apparaat registreren	www.register.hp.com

C Programma ter bevordering van milieuvriendelijke producten

- [Milieubescherming](#)
- [Ozonproductie](#)
- [Lager energieverbruik](#)
- [Tonerverbruik](#)
- [Papierverbruik](#)
- [Plastic onderdelen](#)
- [HP LaserJet-afdrukbenodigdheden](#)
- [Papier](#)
- [Materiaalbeperkingen](#)
- [Verwijderen van afgedankte apparatuur door gebruikers \(EU en India\)](#)
- [Recycling van elektronische hardware](#)
- [Brazilië hardware recycle-informatie](#)
- [Chemische stoffen](#)
- [Gegevens over het stroomverbruik van het product volgens verordening \(EG\) nr. 1275/2008 van de Europese Commissie](#)
- [Verklaring betreffende beperking op gevaarlijke substanties \(India\)](#)
- [Verklaring over de beperking van gevaarlijke stoffen statement \(Turkije\)](#)
- [Verklaring betreffende beperkingen op schadelijke stoffen \(Oekraïne\)](#)
- [Tabel met chemicaliën \(China\)](#)
- [Gebruikersinformatie SEPA Ecolabel \(China\)](#)
- [De richtlijnen voor de implementatie van het China energielabel voor printer, fax en kopieerapparaat](#)
- [Material Safety Data Sheet \(MSDS, chemiekaart\)](#)
- [EPEAT](#)

- [Meer informatie](#)

Milieubescherming

Het beleid van HP is erop gericht kwaliteitsproducten te leveren op een milieuvriendelijke wijze. Dit product is zodanig ontworpen om de gevolgen voor het milieu te minimaliseren.

Ozonproductie

De luchtuitstoot van ozon voor dit product zijn gemeten conform een algemeen erkende methode*. Nadat de uitstootgegevens zijn toegepast op een 'algemeen scenario voor blootstelling op kantoor'**, heeft HP kunnen vaststellen dat er tijdens het afdrukken geen merkbare hoeveelheid ozon wordt gegenereerd die de huidige standaarden of richtlijnen voor luchtkwaliteit overschrijdt.

* Testmethode voor vaststelling uitstoot van kopieerapparatuur voor toekenning van het milieulabel voor kantoorapparatuur met afdrukfuncties; RAL-UZ 171 – BAM juli, 2012

**Gebaseerd op ozonconcentratie wanneer 2 uur per dag, in een ruimte van 32 m³ met een ventilatieratio van 0,72 luchtverversingen per uur wordt afgedrukt met afdrukapparatuur van HP

Lager energieverbruik

In de modus Klaar, Sluimer of Uit loopt het stroomverbruik aanzienlijk terug. Dit bespaart natuurlijke bronnen en geld, zonder dat de prestaties van dit apparaat worden beïnvloed. Afdruk- en beeldverwerkingsapparatuur van HP met het ENERGY STAR®-logo voldoet aan de ENERGY STAR-vereisten van de Amerikaanse Environmental Protection Agency voor beeldverwerkingsapparatuur. Op beeldverwerkingsproducten met de kwalificatie ENERGY STAR wordt het volgende teken weergegeven:



Aanvullende informatie over beeldbewerkingsproducten die gekwalificeerd zijn voor ENERGY STAR kunt u vinden op:

www.hp.com/go/energystar

Tonerverbruik

Met de EconoMode wordt aanmerkelijk minder toner verbruikt, waardoor de levensduur van de printcartridge wordt verlengd. HP raadt u niet aan EconoMode continu te gebruiken. Als de Economode voortdurend wordt gebruikt, is het mogelijk dat de toner langer meegaat dan de mechanische onderdelen van de printcartridge. Als de afdrukkwaliteit slechter wordt en niet meer acceptabel is, is het verstandig de printcartridge te vervangen.

Papierverbruik

De functie voor dubbelzijdig afdrukken (handmatig of automatisch) en de functie n-per-vel (meerdere pagina's afdrukken op één vel) van dit product verminderen het papierverbruik en de daarmee samenhangende belasting van natuurlijke hulpbronnen.

Plastic onderdelen

Plastic onderdelen van meer dan 25 gram zijn volgens internationale normen gemarkeerd, waardoor aan het einde van de levensduur van het product beter kan worden bepaald hoe de plastics moeten worden afgevoerd.

HP LaserJet-afdrukbenodigdheden

Originele afdrukbenodigdheden van HP zijn ontworpen met het milieu in gedachten. HP maakt het makkelijk om hulpmiddelen en papier te besparen bij het afdrukken. En wij zorgen ervoor dat u producten na gebruik eenvoudig en kosteloos kunt recyclen.¹

Alle HP cartridges die worden teruggestuurd aan HP Planet Partners worden gerecycled in een proces met meerdere fases waarbij materialen worden gescheiden en verwerkt tot ruwe materialen voor de productie van nieuwe originele HP-cartridges en producten voor dagelijks gebruik. Originele HP-cartridges die worden teruggestuurd naar HP Planet Partners eindigen nooit op een vuilnisbelt en HP vult en verkoopt originele HP-cartridges nooit opnieuw.

Bezoek om mee te doen aan het recyclingprogramma van HP Planet Partners www.hp.com/recycle. Selecteer uw land/regio voor informatie over de inzameling van HP -printerbenodigdheden. Meer informatie en instructies in verschillende talen vindt u ook in elke nieuwe printcartridgeverpakking voor de HP LaserJet.

¹ De beschikbaarheid van het programma varieert. Ga naar www.hp.com/recycle voor meer informatie.

Papier

Dit product kan kringlooppapier en lichtgewicht papier (EcoFFICIENT™) gebruiken wanneer het papier voldoet aan de richtlijnen zoals deze in de *HP LaserJet-printerfamilie afdrukmediahandleiding* staan beschreven. Dit product is geschikt voor het gebruik van kringlooppapier en lichtgewicht papier (EcoFFICIENT™) volgens EN12281:2002.

Materiaalbeperkingen

Aan dit HP-product is geen kwik toegevoegd.

Dit HP product bevat geen accu.

Verwijderen van afgedankte apparatuur door gebruikers (EU en India)

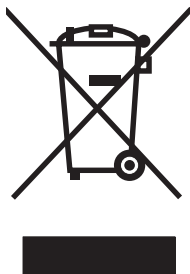

Dit symbool betekent dat u het product niet met uw andere huishoudafval mag weggoien. In plaats hiervan dient u ten behoeve van de gezondheid en het milieu afgedankte apparatuur in te leveren bij een recycling/inzamelingspunt voor elektrische en elektronische apparatuur. Neem voor meer informatie contact op met uw verwerkingsdienst voor huishoudafval of ga naar: www.hp.com/recycle.

Recycling van elektronische hardware

HP verzoekt klanten om gebruikte elektronische hardware te recyclen. Ga voor meer informatie over recyclingprogramma's naar: www.hp.com/recycle.

Brazilië hardware recycle-informatie



Não descarte o produto eletrônico em lixo comum

Este produto eletrônico e seus componentes não devem ser descartados no lixo comum, pois embora estejam em conformidade com padrões mundiais de restrição a substâncias nocivas, podem conter, ainda que em quantidades mínimas, substâncias impactantes ao meio ambiente. Ao final da vida útil deste produto, o usuário deverá entregá-lo à HP. A não observância dessa orientação sujeitará o infrator às sanções previstas em lei.

Após o uso, as pilhas e/ou baterias dos produtos HP deverão ser entregues ao estabelecimento comercial ou rede de assistência técnica autorizada pela HP.

Para maiores informações, inclusive sobre os pontos de recebimento, acesse:

www.hp.com.br/reciclar

Chemische stoffen

Het beleid van HP is erop gericht om klanten informatie te verstrekken over de chemische stoffen die zich in de producten bevinden, in overeenstemming met wettelijke verplichtingen zoals REACH (Verordening (EG) nr. 1907/2006 van het Europees Parlement en de Raad). Een rapport met chemische informatie voor dit apparaat vindt u op: www.hp.com/go/reach.

Gegevens over het stroomverbruik van het product volgens verordening (EG) nr. 1275/2008 van de Europese Commissie

Voor gegevens over het stroomverbruik van dit product, inclusief het stroomverbruik van het product in netwerkstandbymodus, als alle bekabelde netwerkpoorten zijn aangesloten en alle draadloze netwerkpoorten zijn geactiveerd, verwijzen we u naar sectie P14 'Additional Information' (Aanvullende informatie) van de IT ECO-verklaring van het product op www.hp.com/hpinfo/globalcitizenship/environment/productdata/itecodesktop-pc.html.

Verklaring betreffende beperking op gevaarlijke substanties (India)

This product complies with the "India E-waste Rule 2011" and prohibits use of lead, mercury, hexavalent chromium, polybrominated biphenyls or polybrominated diphenyl ethers in concentrations exceeding 0.1 weight % and 0.01 weight % for cadmium, except for the exemptions set in Schedule 2 of the Rule.

Verklaring over de beperking van gevaarlijke stoffen statement (Turkije)

Türkiye Cumhuriyeti: EEE Yönetmeliğine Uygundur

Verklaring betreffende beperkingen op schadelijke stoffen (Oekraïne)

Обладнання відповідає вимогам Технічного регламенту щодо обмеження використання деяких небезпечних речовин в електричному та електронному обладнанні, затвердженого постановою Кабінету Міністрів України від 3 грудня 2008 № 1057

Tabel met chemicaliën (China)

产品中有害物质或元素的名称及含量
根据中国《电子信息产品污染控制管理办法》



部件名称	有害物质					
	铅 (Pb)	汞 (Hg)	镉 (Cd)	六价铬 (Cr(VI))	多溴联苯 (PBB)	多溴二苯醚 (PBDE)
打印引擎	X	0	0	0	0	0
控制面板	X	0	0	0	0	0
塑料外壳	0	0	0	0	0	0
格式化板组件	X	0	0	0	0	0
碳粉盒	X	0	0	0	0	0

0609-15

本表格依据 SJ/T 11364 的规定编制。

0: 表示该有害物质在该部件所有均质材料中的含量均在 GB/T 26572 规定的限量要求以下。

X: 表示该有害物质至少在该部件的某一均质材料中的含量超出 GB/T 26572 规定的限量要求。

此表中所有名称中含“X”的部件均符合欧盟 RoHS 立法。

注：环保使用期限的参考标识取决于产品正常工作的温度和湿度等条件

Gebruikersinformatie SEPA Ecolabel (China)

中国环境标识认证产品用户说明

噪声大于 63.0 dB(A)的办公设备不宜放置于办公室内，请在独立的隔离区域使用。

如需长时间使用本产品或打印大量文件，请确保在通风良好的房间内使用。

如您需要确认本产品处于零能耗状态，请按下电源关闭按钮，并将插头从电源插座断开。

您可以使用再生纸，以减少资源耗费。

De richtlijnen voor de implementatie van het China energielabel voor printer, fax en kopieerapparaat

根据“复印机、打印机和传真机能源效率标识实施规则”，本打印机具有能效标签。根据“复印机、打印机和传真机能效限定值及能效等级”（“GB21521”）决定并计算得出该标签上所示的能效等级和 TEC（典型能耗）值。

1. 能效等级

能效等级分为三个等级，等级 1 级能效最高。根据产品类型和打印速度标准决定能效限定值。

2. 能效信息

2.1 LaserJet 打印机和高性能喷墨打印机

- 典型能耗

典型能耗是正常运行 GB21521 测试方法中指定的时间后的耗电量。此数据表示为每周千瓦时 (kWh)。

标签上所示的能耗数字按涵盖根据 CEL-37 选择的登记装置中所有配置的代表性配置测定而得。因此，本特定产品型号的实际能耗可能与标签上所示的数据不同。

有关规格的详细信息，请参阅 GB21521 标准的当前版本。

Material Safety Data Sheet (MSDS, chemiekaart)

Material Safety Data Sheets (MSDS, gegevensbladen materiaalveiligheid) voor benodigheden die chemische stoffen bevatten (bijvoorbeeld toner) kunt u verkrijgen door naar de website van HP te gaan: www.hp.com/go/msds.

EPEAT

Veel producten van HP voldoen aan EPEAT. EPEAT is een uitgebreide milieuaardering waarmee groenere elektronische apparatuur kan worden geïdentificeerd. Ga voor meer informatie over EPEAT naar www.epeat.net. Ga voor meer informatie over producten van HP die geregistreerd zijn bij EPEAT naar www.hp.com/hpinfo/globalcitizenship/environment/pdf/epeat_printers.pdf.

Meer informatie

Meer informatie over onderwerpen met betrekking tot het milieu:

- Milieuprofielblad voor dit product en andere verwante producten van HP
- Inzet van HP voor het milieu
- Het milieubeheersysteem van HP
- Het retournerings- en recycleprogramma van HP voor verbruikte producten
- Material Safety Data Sheets (chemiekaarten)

Ga naar www.hp.com/go/environment.

Bezoek ook www.hp.com/recycle.

D Specificaties

- [Fysieke specificaties](#)
- [Stroomverbruik en geluidsniveau](#)
- [Omgevingsvereisten](#)

Fysieke specificaties

Tabel D-1 Productafmetingen en -gewichten

Productmodel	Hoogte	Diepte	Breedte	Gewicht
HP LaserJet P2030-serie-printer	256 mm	368 mm	360 mm	9,9 kg

Tabel D-2 Productafmetingen met alle kleppen en laden geheel geopend

Productmodel	Hoogte	Diepte	Breedte
HP LaserJet P2030-serie-printer	256 mm	455 mm	360 mm

Stroomverbruik en geluidsniveau

Raadpleeg www.hp.com/go/ljp2030/regulatory voor recente informatie.

Omgevingsvereisten

Tabel D-3 Omgevingsvereisten

Omgevingsconditie	Afdrukken	Opslag/stand-by
Temperatuur (apparaat en printcartridge)	7,5° t/m 32,5 °C	0° t/m 35 °C
Relatieve luchtvochtigheid	10% tot 80%	10% tot 90%

E Overheidsinformatie

- [Conformiteitsverklaring](#)
- [Wettelijke kennisgevingen](#)

Conformiteitsverklaring

Conformiteitsverklaring

Conformiteitsverklaring

overeenkomstig ISO/IEC 17050-1 en EN 17050-1, DoC#: BOISB-0801-00-rel.13.0

Naam fabrikant: HP Inc.
Adres fabrikant: 11311 Chinden Boulevard
Boise, Idaho 83714-1021, USA

verklaart, dat het product

Productnaam: HP LaserJet P2035 en P2055 serie

Wettelijk modelnummer²⁾: BOISB-0801-00

Productopties: ALLE
Printcartridges: CE505A\CE505X

voldoet aan de volgende productspecificaties:

Veiligheid: IEC 60950-1:2005 / EN60950-1: 2006 +A11:2009+A1:2010+A12:2011
IEC 60825-1:2007 / EN 60825-1:2007 (Klasse 1 laser-/led-product)
IEC 62479:2010 / EN 62479:2010
GB4943.1-2011

EMC: CISPR 22:2008 / EN 55022:2010 — Klasse A¹⁾³⁾
EN 61000-3-2:2006 +A1:2009 +A2:2009
EN 61000-3-3:2008
EN 55024:2010
FCC-titel 47 CFR, deel 15 A-klasse / ICES-003, nummer 4
GB9254-2008, GB17625.1-2003

RoHS: EN 50581:2012

Aanvullende informatie:

Dit product voldoet aan de vereisten van de EMC-richtlijn 2004/108/EG, de richtlijn inzake laagspanning 2006/95/EG en de RoHS-richtlijn 2011/65/EU en is dienovereenkomstig voorzien van de CE-markering .

Dit apparaat voldoet aan Deel 15 van de FCC-voorschriften. Gebruik ervan is alleen toegestaan op de volgende voorwaarden: (1) dit apparaat mag geen schadelijke storing veroorzaken, en (2) dit apparaat moet enige ontvangen storing accepteren, waaronder storing die een ongewenste werking kan veroorzaken.

1) Het product is getest in een normale configuratie met pc's van HP.

2) Om te voldoen aan de wetgeving, is aan dit product een wettelijk modelnummer toegekend. U moet dit nummer niet verwarren met de marketingnaam of het productnummer/de productnummers.

3) Dit product voldoet aan de vereisten van EN55022 en CNS13438 Klasse A, in welk geval het volgende van toepassing is: 'Waarschuwing - Dit is een product van de A-klasse. In een huiselijke omgeving kan dit apparaat radio-interferentie veroorzaken, in welk geval de gebruiker mogelijk passende maatregelen dient te nemen.'

Conformiteitsverklaring

overeenkomstig ISO/IEC 17050-1 en EN 17050-1, DoC#: BOISB-0801-00-rel.13.0

Shanghai, China

zondag 1 november 2015

Alleen voor aangelegenheden m.b.t. voorschriften:

Contactpersoon HP Nederland BV, Startbaan 16, 1187 XR Amstelveen, Nederland. <http://www.hp.eu/certificates>
Europa:

Contactpersoon VS: HP Inc., 1501 Page Mill Road, Palo Alto 94304, Verenigde Staten. 650-857-1501

Wettelijke kennisgevingen

FCC-voorschriften

Deze apparatuur is getest en in overeenstemming bevonden met de beperkingen voor een elektronisch apparaat van Klasse B, conform Deel 15 van de FCC-voorschriften. De limieten moeten in een woonomgeving een redelijke bescherming bieden tegen storing. Deze apparatuur produceert en gebruikt energie in het radiofrequentiegebied en kan deze uitstralen. Als dit apparaat niet volgens de instructies wordt geïnstalleerd en gebruikt, kan dit leiden tot ernstige storing van de radiocommunicatie. Er is echter geen garantie dat in bepaalde situaties geen storing zal optreden. Als deze apparatuur schadelijke storing in radio- of televisie-ontvangst veroorzaakt, hetgeen kan worden vastgesteld door de apparatuur uit en weer aan te zetten, kan de gebruiker proberen deze storing op te heffen op een of meer van de volgende manieren:

- Verplaats de ontvangstantenne of richt deze anders.
- Vergroot de afstand tussen het apparaat en de ontvanger.
- Sluit de apparatuur aan op een stopcontact van een andere stroomkring dan die waarop het ontvangstapparaat is aangesloten.
- Raadpleeg de dealer of een ervaren radio- en TV-monteur.

 **OPMERKING:** Veranderingen of aanpassingen die niet uitdrukkelijk door HP zijn goedgekeurd, kunnen de bevoegdheid van de gebruiker om met deze apparatuur te werken, tenietdoen.

Om te voldoen aan de limieten voor apparaten uit de klasse B zoals gesteld in Deel 15 van de FCC-voorschriften, is het gebruik van een afgeschermde interfacekabel verplicht.

Canada: Industry Canada ICES-003-conformiteitsverklaring

CAN ICES-3(B)/NMB-3(B)

VCCI-verklaring (Japan)

この装置は、情報処理装置等電波障害自主規制協議会（VCCI）の基準に基づくクラスB情報技術装置です。この装置は、家庭環境で使用することを目的としていますが、この装置がラジオやテレビジョン受信機に近接して使用されると、受信障害を引き起こすことがあります。
取扱説明書に従って正しい取り扱いをして下さい。

EMC-verklaring (Korea)

B급 기기 (가정용 방송통신기기)	이 기기는 가정용(B급)으로 전자파적합등록을 한 기기로서 주로 가정에서 사용하는 것을 목적으로 하며, 모든 지역에서 사용할 수 있습니다.
-----------------------	--

Instructies voor netsnoer

Controleer of uw voedingsbron geschikt is voor het voltage van het product. U vindt het voltage op het productetiket. Het product maakt gebruik van 100-127 V wisselspanning of 220-240 V wisselspanning en 50/60 Hz.

Sluit het netsnoer aan op het product en op een geaard stopcontact.

⚠ VOORZICHTIG: Gebruik uitsluitend het netsnoer dat bij het product is geleverd om mogelijke schade aan het product te voorkomen.

Netsnoerverklaring (Japan)

製品には、同梱された電源コードをお使い下さい。
同梱された電源コードは、他の製品では使用出来ません。

Laserverklaring

Het Center for Devices and Radiological Health (CDRH) van de Amerikaanse Food and Drug Administration heeft een aantal voorschriften ingevoerd voor laserproducten die zijn gefabriceerd na 1 augustus 1976. Het opvolgen van deze voorschriften is verplicht voor producten die worden verkocht binnen de VS. Het apparaat is goedgekeurd als een Klasse 1-laserproduct volgens de Radiation Performance Standard van het Amerikaanse DHHS (Department of Health and Human Services) conform de Radiation Control for Health and Safety Act van 1968. Aangezien straling die binnen het apparaat tot stand komt, volledig binnen de beschermende behuizing en externe kleppen blijft, kan de laserstraal tijdens geen enkele fase van een normaal functioneren ontsnappen.

⚠ WAARSCHUWING! Het gebruik van bedieningselementen, het aanbrengen van wijzigingen of het uitvoeren van andere procedures dan beschreven in deze gebruikershandleiding, kan leiden tot blootstelling aan gevaarlijke straling.

Laserverklaring voor Finland

Luokan 1 laserlaite

Klass 1 Laser Apparat

HP LaserJet P2035, P2035n, laserkirjoitin on käyttäjän kannalta turvallinen luokan 1 laserlaite. Normaalisissa käytössä kirjoittimen suojakoteloitinta estää lasersäteiden pääsyn laitteen ulkopuolelle. Laitteen turvallisuusluokka on määritetty standardin EN 60825-1 (2007) mukaisesti.

VAROITUS !

Laitteen käyttäminen muulla kuin käyttöohjeessa mainitulla tavalla saattaa altistaa käyttäjän turvallisuusluokan 1 ylittävälle näkymättömälle lasersäteilylle.

WARNING !

Om apparaten används på annat sätt än i bruksanvisning specificerats, kan användaren utsättas för osynlig laserstrålning, som överskrider gränsen för laserklass 1.

HUOLTO

HP LaserJet P2035, P2035n - kirjoittimen sisällä ei ole käyttäjän huollettavissa olevia kohteita. Laitteen saa avata ja huoltaa ainoastaan sen huoltamiseen koulutettu henkilö. Tällaiseksi huoltotoimenpiteeksi ei katsota väriainekasetin vaihtamista, paperiradan puhdistusta tai muita käyttäjän käsikirjassa lueteltuja, käyttäjän tehtäväksi tarkoitettuja ylläpitotoimia, jotka voidaan suorittaa ilman erikoistyökaluja.

VARO !

Mikäli kirjoittimen suojakotelo avataan, olet alttiina näkymättömälle lasersäteilylle laitteen ollessa toiminnassa. Älä katso säteeseen.

WARNING!

Om laserprinterns skyddshölje öppnas då apparaten är i funktion, utsätts användaren för osynlig laserstrålning. Betrakta ej strålen.

Tiedot laitteessa käytettävän laserdiodin säteilyominaisuuksista: Aallonpituus 775-795 nm Teho 5 m W Luokan 3B laser.

GS-verklaring (Duitsland)

Das Gerät ist nicht für die Benutzung im unmittelbaren Gesichtsfeld am Bildschirmarbeitsplatz vorgesehen. Um störende Reflexionen am Bildschirmarbeitsplatz zu vermeiden, darf dieses Produkt nicht im unmittelbaren Gesichtsfeld platziert werden.

Das Gerät ist kein Bildschirmarbeitsplatz gemäß BildscharbV. Bei ungünstigen Lichtverhältnissen (z. B. direkte Sonneneinstrahlung) kann es zu Reflexionen auf dem Display und damit zu Einschränkungen der Lesbarkeit der dargestellten Zeichen kommen.

Conformiteit Eurazië (Wit-Rusland, Kazachstan, Rusland)



Index

A

aanbieden van afval 135
aangepaste
 papierformaatinstellingen
 Macintosh 22
aangepaste papierformaten 35
aan-uit
 problemen oplossen 74
 schakelaar, locatie 4
aan-uitknop, locatie 4
accessoires
 bestellen 108
 onderdeelnummers 109
achterste uitvoer
 bak, locatie 4
achterste uitvoerbak
 afdrukken naar 43
afdrukdichtheid
 aanpassen 93
afdrukken
 aansluiten op een netwerk 28
 brochures 54
 Configuratiepagina 56
 Demopagina 56
 handinvoer 41
 Pagina Status benodigdheden
 56
 problemen oplossen 99
afdrukken met handinvoer 41
afdrukken van concepten 46
afdrukkwaliteit
 afdrukdichtheid aanpassen 93
 gegolfd 97
 gekruld 97
 grijze achtergrond 95
 kreukels 97
 lichte of vervaagde afdrukken
 94
 losse toner 96

omgeving 93
pagina, scheef afgedrukte 97
papier 93
probleemoplossing 93
storingen, na 93
tonerspatten 94
toner uitgesmeerd rond letters
 98
tonervegen 95
verbeteren 94
verticale defecten, steeds
 terugkerende 96
verticale strepen 95
vervormde lettertekens 96
vouwen 97
weggefallen gedeelten 95
afdruk materiaal
 aangepast formaat, Macintosh-
 instellingen 22
 eerste pagina 22
 handmatig afdrukken 41
 pagina's per vel 23
afdruk materiaal plaatsen 40
 lade 1 39
 lade 2 40
 papier van A6-formaat 40
afdrukstand
 instellen, Windows 52
 papier, tijdens het plaatsen 39
afdruktaken 49
afmetingen, product 140
afvalverwerking, einde van
 levensduur 134
akoestische specificaties 141
Algemene beschermingsfout -
 Uitzondering OE 102
alternatieve modus voor
 briefpapier 54

annuleren
 afdrukken 50
annuleren, afdrukverzoek 50
antivervalsing, benodigdheden 60
apparaatdetectie op het netwerk
 27
apparaatstatus
 Macintosh, tabblad Services 24

B

bakken, uitvoer
 capaciteit 37
 locatie 4
 selecteren 43
bedieningspaneel 7
 beschrijving 7
 instellingen 12
 lokaliseren 4
 patronen voor statuslampjes 77
 reinigingspagina, afdrukken 65
benodigdheden
 bestelbericht 83
 bestellen 108
 echtheidscontrole 60
 niet-HP 84
 niet van HP 60
 onderdeelnummers 109
 printcartridges vervangen 62
 recyclen 134
 vervalste 60
 vervangingsbericht 83
 vervangingsintervallen 60
benodigdheden niet van HP 60
bestelbericht, benodigdheden 83
bestellen
 benodigdheden en accessoires
 108
 onderdeelnummers voor 109

besturingssystemen, ondersteund
3
beveiligingsfuncties 59
blanco pagina's
problemen oplossen 99
bovenste uitvoerbak
afdrukken naar 43
capaciteit 37
papierstoringen 91
zoeken 4
briefhoofdpapier, plaatsen 54
brochure afdrukken 54

C

cartridges
bestelbericht 83
echtheidscontrole 60
functies 3
garantie 123
gebied reinigen 64
niet-HP 84
niet van HP 60
onderdeelnummers 109
opslag 60
originele HP 60
recyclen 134
vervangen 62
vervangingsbericht 83
vervangingsintervallen 60
communicatiefout, bericht 83
configuratiepagina 56
Conformiteit Eurazië 149
conformiteitsverklaring 144

D

deïnstalleren van Windows-
software 14
demopagina 56
DIMM's
toegang tot 4
documenten schalen
Macintosh 22
Windows 52
driverinstellingen voor Macintosh
watermerken 23
drivers
instellingen 12, 13, 20
instellingen van Macintosh 22
Macintosh, problemen oplossen
103

meegeleverde 3
ondersteunde 11
papiersoorten 36
Snelinstellingen (Windows) 51
voorstellingen (Macintosh) 22
Windows, openen 51
dubbelzijdig afdrukken 24
Macintosh 24
Windows 52
Zie ook duplex afdrukken
duplex afdrukken 24
Macintosh 24
Zie ook dubbelzijdig afdrukken

E

EconoMode, instelling 46
een afdruktaak stoppen 50
eerste pagina
ander papier gebruiken 22
enveloppen
afdrukstand 39
uitvoerbak selecteren 43
EPS-bestanden,
probleemoplossing 104
ethernetkaarten,
onderdeelnummers 109
etiketten
uitvoerbak selecteren 43
EWS. *Zie* geïntegreerde webserver
exemplaren, aantal
Windows 54

F

FastRes 3
Finse verklaring ten aanzien van
laserveiligheid 147
formaat van documenten wijzigen
Macintosh 22
Windows 52
formatter
beveiliging 59
foutbericht voor verkeerd
oppakken 84
fraudelij 60
functies 2, 3
fuser
fouten 83
fysieke specificaties 140

G

garantie
licentie 124
product 112
reparaties door klant zelf 128
tonercartridges 123
geavanceerde afdrukopties
Windows 54
geheugen
DIMM's, beveiliging 59
meegeleverd 20
geïntegreerde webserver 16, 21
geïntegreerde webserver (Embedded
Web Server, EWS)
bestellen, benodigdheden 58
Instellingen, tabblad 58
Netwerk, tabblad 58
geïntegreerde webserver (EWS)
beveiliging 58
gebruiken 57
Informatie tabblad 57
productondersteuning 58
gekleurde tekst
zwart afdrukken 54
geleverde batterijen 134
gewicht, product 140

H

hardware recycling, Brazilië 136
hergebruiken 134
HP fraudelij 60
HP Jetdirect-afdrukserver
onderdeelnummers 109
HP-klantondersteuning 129
HP Printer Utility 21
HP-UX-software 17

I

Informatie, tabblad (geïntegreerde
webserver) 57
instellingen
afdrukken via een netwerk 28
drivers 13, 20
prioriteit 12
voorstellingen van driver
(Macintosh) 22
instellingen, tabblad (geïntegreerde
webserver) 58
invoerlade
afdruk materiaal plaatsen 40

- IP-adres
 - handmatige configuratie 29
 - Macintosh, problemen oplossen 103
 - protocollen, ondersteunde 28
- J**
- Jetdirect-afdrukserver
 - onderdeelnummers 109
- K**
- kaarten
 - uitvoerbak selecteren 43
- kabels
 - USB, problemen oplossen 99
- karton
 - uitvoerbak selecteren 43
- klantenondersteuning
 - Linux 106
- klantondersteuning
 - online 129
- klein papier, afdrukken 43
- koppelingssnelheid, instellingen 29
- Koreaanse EMC-verklaring 146
- kwaliteit. *Zie* afdrukkwaliteit
- kwikvrij product 134
- L**
- lade 1 24
 - capaciteit 37
 - papier plaatsen 39
 - papierstoringen 88
- lade 2
 - afdruk materiaal plaatsen 40
 - capaciteit 37
 - papierstoringen 89
- laden
 - afdrukstand 39
 - capaciteit 37
 - configureren 42
 - dubbelzijdig afdrukken 24
 - lokaliseren 4
- lampjespatronen 77
- lettertypen
 - EPS-bestanden, probleemoplossing 104
 - meegeleverde 3
- licentie, software 124
- liggende afdrukstand
 - instellen, Windows 52
- Linux-drivers 106
- Linux-software 17
- locatie van het apparaat
 - problemen oplossen 93
 - specificaties 142
- luchtvochtigheid
 - problemen oplossen 93
- M**
- Macintosh
 - driverinstellingen 20, 22
 - drivers, problemen oplossen 103
 - formaat van documenten wijzigen 22
 - HP Printer Utility 21
 - ondersteunde besturingssystemen 20
 - problemen, probleemoplossing 103
 - software 20
 - USB-kaart, probleemoplossing 104
- Macintosh-driverinstellingen
 - aangepast papierformaat 22
 - tabblad Services 24
- materiaalbeperkingen 134
- materialen
 - ondersteunde formaten 33
- Material Safety Data Sheet (MSDS, chemiekaart) 138
- meerdere pagina's per vel 23
 - Windows 52
- modellen, functievergelijking 2
- model number 144
- modelnummer 5
- N**
- netwerk
 - instellingen, weergeven 28
 - instellingen, wijzigen 28
 - instellingen verbindingssnelheid 29
 - IP-adresconfiguratie 29
 - poort, instellen 28
 - productdetectie 27
 - protocollen, ondersteunde 27
 - wachtwoord, instellen 29
 - wachtwoord, wijzigen 29
- Netwerk, tabblad (geïntegreerde webserver) 58
- netwerk beheren 28
- netwerken
 - configureren 27
- netwerkpoot
 - ondersteunde 3
- niet-HP, benodigdheden 84
- n op een vel afdrukken 23
- n-per-vel afdrukken
 - Windows 52
- O**
- omgevingsvereisten
 - specificaties 142
- omslagbladen 22, 51
- onderdeelnummers
 - printcartridges 109
- ondersteunde besturingssystemen 10, 20
- ondersteunde materialen 33
- ondersteuning
 - Linux 106
 - online 54, 129
- Ongeldige bewerking, fouten 102
- online ondersteuning 129
- oplossen 74
 - gegolfd 97
 - gekruld 97
 - grijze achtergrond 95
 - kreukels 97
 - lichte of vervaagde afdrukken 94
 - losse toner 96
 - netwerkproblemen 100
 - pagina, scheef afgedrukte 97
 - problemen met rechtstreekse verbindingen 100
 - tonerspatten 65, 94
 - toner uitgesmeerd rond letters 98
 - tonervegen 95
 - verticale defecten, steeds terugkerende 96
 - verticale strepen 95
 - vervormde lettertekens 96
 - vouwen 97
 - weggefallen gedeelten 95
 - Zie ook* problemen oplossen; problemen oplossen

- oppakrol
 - (lade 1) 66
 - lade 2 69
- opslaan
 - printcartridges 60
- P**
- pag. te complex, foutbericht 84
- pagina's
 - blanco 99
 - geen afdrukken 99
 - langzaam afdrukken 99
 - per vel, Windows 52
- pagina's met informatie
 - Configuratiepagina 56
 - Demopagina 56
 - Pagina Status benodigdheden 56
- pagina's met printerinformatie
 - Configuratiepagina 56
 - Demopagina 56
 - Pagina Status benodigdheden 56
- pagina's per vel 23
- paginavolgorde, wijzigen 54
- papier
 - A6-formaat, lade aanpassen 40
 - aangepaste formaten 35
 - aangepast formaat, Macintosh-instellingen 22
 - aangepast formaat, selecteren 51
 - afdrukstand 39
 - eerste en laatste pagina, ander papier gebruiken 51
 - eerste pagina 22
 - formaat, selecteren 42, 51
 - omslagbladen, ander papier gebruiken 51
 - ondersteunde formaten 33
 - ondersteunde soorten 36
 - pagina's per vel 23
 - papiersoort, selecteren 42
 - problemen oplossen 93
 - soort, selecteren 51
- papierbaan
 - papierstoringen 86
- papierstoringen
 - locaties 86
- Papier van A6-formaat plaatsen 40
- parallele aansluiting 26
- parallele kabel, onderdeelnummer 109
- parallele poort
 - ondersteunde 3
- patronen voor statuslampjes 77
- pauzeren, afdrukverzoek 50
- PCL-drivers 11
- plaats toebeh., bericht 84
- poorten
 - ondersteunde 3, 5
 - probleemoplossing Macintosh 104
- PostScript Printer Description (PPD)-bestanden
 - problemen oplossen 103
- PostScript Printer Description-bestanden (PPD)
 - meegeleverde 20
- PPD's
 - meegeleverde 20
 - problemen oplossen 103
- printcartridges
 - bestelbericht 83
 - echtheidscontrole 60
 - functies 3
 - gebied reinigen 64
 - Macintosh status 24
 - niet-HP 84
 - niet van HP 60
 - onderdeelnummers 109
 - opslag 60
 - originele HP 60
 - papierstoringen in gebied 86
 - status, Macintosh 24
 - toner opnieuw verdelen 61
 - vervangen 62
 - vervangingsbericht 83
 - vervangingsintervallen 60
- printer
 - bedieningspaneel 7
- prioriteit, instellingen 12
- probleemoplossing
 - EPS-bestanden 104
 - Linux 106
 - problemen met een Macintosh 103
 - uitvoer kwaliteit 93
- problemen oplossen 74
 - blanco pagina's 99
 - controlelijst 74
 - netwerkproblemen 100
 - niet-afgedrukte pagina's 99
 - omgeving 93
 - pagina's worden langzaam afgedrukt 99
 - papier 93
 - papieroppak (lade 1) 66
 - papieroppak (lade 2) 69
 - papierstoringen 86, 88, 89, 91
 - patronen voor statuslampjes 77
 - problemen met rechtstreekse verbindingen 100
 - USB-kabels 99
 - Zie ook* oplossen; problemen oplossen; oplossen; problemen oplossen
- processorsnelheid 3
- productvergelijking 2
- programma ter bevordering van milieuvriendelijkheid 131
- protocollen, netwerken 27
- R**
- rechte papierbaan 43
 - papierstoringen 91
- recycling
 - electronische hardware 135
- recycling van elektronische hardware 135
- reinigen
 - oppakrol (lade 1) 66
 - oppakrol (lade 2) 69
 - papierbaan 65
 - printcartridgegebied 64
 - printer 64
- resolutie
 - functies 3
 - probleem met kwaliteit oplossen 93
- ruw papier
 - uitvoerbak selecteren 43
- S**
- scannerfoutbericht 83
- serienummer 5
- Services (tabblad)
 - Macintosh 24
- snelinstellingen 51

- software
 - geïntegreerde webserver 16, 21
 - HP Printer Utility 21
 - instellingen 12
 - licentieovereenkomst software 124
 - Macintosh 20
 - ondersteunde
 - besturingssystemen 10, 20
 - verwijderen voor Windows 14
 - Solaris-software 17
 - speciaal afdruk materiaal
 - richtlijnen 38
 - speciaal papier
 - richtlijnen 38
 - specificaties
 - electrisch en akoestisch 141
 - functies 3
 - fysiek 140
 - werkomgeving 142
 - Spool32, fouten 102
 - staande afdrukstand
 - instellen, Windows 52
 - standaardinstellingen herstellen 76
 - status
 - Macintosh, tabblad Services 24
 - status benodigdheden, pagina 56
 - status benodigdheden, tabblad Services
 - Macintosh 24
 - Windows 54
 - stille modus
 - inschakelen 47
 - stoppen, afdrukverzoek 50
 - storingen 91
 - afdrukkwaliteit, na 93
 - foutberichten 84
 - veelvoorkomende oorzaken van 85
 - Zie ook* storingen verhelpen
 - storingen verhelpen 91
 - bovenste uitvoerbak 91
 - gebied rondom printcartridge 86
 - lade 2 89
 - locaties 86
 - papierbaan 86
 - rechte baan 91
 - Zie ook* storingen

- stroom
 - verbruik 141
- stroomvoorzieningspecificaties 141
- T**
- TCP/IP
 - protocollen, ondersteunde 27
- technische ondersteuning
 - Linux 106
 - online 129
- temperatuurspecificaties 142
- toegankelijkheidsfuncties 3
- toner
 - bijna op 94
 - losse toner 96
 - opnieuw verdelen 61
 - spatten 65, 94
 - uitgesmeerd rond letters 98
 - vegen 95
- tonercartridges
 - garantie 123
 - recyclen 134
- toner opnieuw verdelen 61
- transparanten
 - uitvoerbak 43
- U**
- uitvoer kwaliteit. *Zie* afdrukkwaliteit
- UNIX-software 17
- USB-aansluiting 26
- USB-kabel, onderdeelnummer 109
- USB-poort
 - ondersteunde 3
 - probleemoplossing Macintosh 104
 - problemen oplossen 99
- V**
- VCCI-verklaring voor Japan 146
- veiligheidsverklaringen 147
- verbeteren van afdrukkwaliteit 94
- vergrendelen van het apparaat 59
- verhelpen van storingen
 - lade 1 88
- verklaring ten aanzien van
 - laserveiligheid 147
- vervalste benodigdheden 60
- vervangen, printcartridges 62
- vervang toebeh., bericht 83

- verwerken, einde van levensduur 134
- vochtigheid
 - specificaties 142
- voorstellingen (Macintosh) 22

- W**
- watermerken 23
 - Windows 52
- webserver, geïntegreerde 57
- websites
 - benodigdheden bestellen 108
 - fraudemeldingen 60
 - klantondersteuning 129
 - Linux-ondersteuning 106
 - Material Safety Data Sheet (MSDS) 138
- Windows
 - driverinstellingen 13
 - ondersteunde
 - besturingssystemen 10
 - ondersteunde drivers 11
- Z**
- zwaar papier
 - uitvoerbak selecteren 43

