

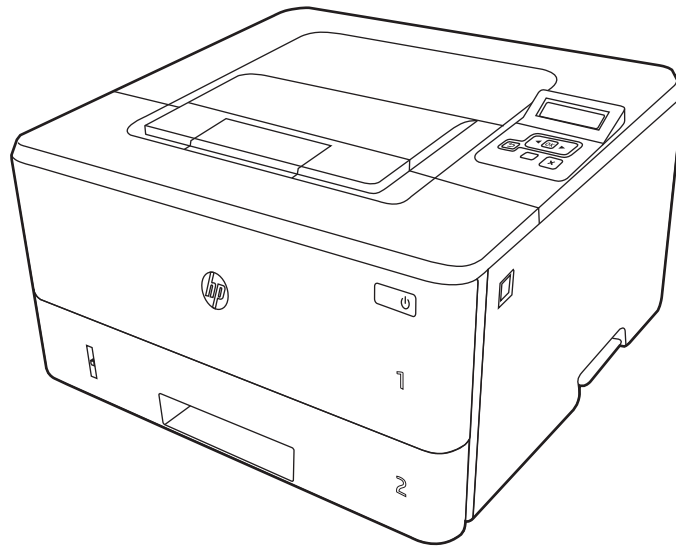

HP LaserJet Pro M304-M305, M404-M405

Gebruikershandleiding



www.hp.com/videos/LaserJet
www.hp.com/support/ljM304
www.hp.com/support/ljM404



HP LaserJet Pro M304-M305, M404-M405

Gebruikershandleiding

Auteursrecht en licentiebepalingen

© Copyright 2019 HP Development Company, L.P.

Verveelvoudiging, bewerking en vertaling zonder voorafgaande schriftelijke toestemming is verboden, behalve zoals toegestaan door het auteursrecht.

De informatie in dit document kan zonder voorafgaande kennisgeving worden gewijzigd.

De enige garanties voor producten en services van HP worden uiteengezet in de verklaringen omtrent uitdrukkelijke garantie die bij dergelijke producten en services worden geleverd. Niets in dit document mag worden opgevat als aanvullende garantie. HP stelt zich niet aansprakelijk voor technische of redactionele fouten of weglatingen in dit document.

Edition 3, 2/2021

Verantwoording van handelsmerken

Adobe®, Adobe Photoshop®, Acrobat® en PostScript® zijn handelsmerken van Adobe Systems, Incorporated.

Apple en het Apple-logo zijn handelsmerken van Apple Inc., geregistreerd in de VS en andere landen/regio's.

macOS is een handelsmerk van Apple Inc., geregistreerd in de VS en andere landen/regio's.

AirPrint is een handelsmerk van Apple Inc., geregistreerd in de VS en andere landen/regio's.

Google™ is een handelsmerk van Google, Inc.

Microsoft®, Windows®, Windows® XP en Windows Vista® zijn in de Verenigde Staten gedeponeerde handelsmerken van Microsoft Corporation.

UNIX® is een gedeponeerd handelsmerk van The Open Group.

Inhoudsopgave

1 Printeroverzicht	1
Waarschuwpictogrammen	1
Mogelijk risico op schokken	2
Printeraanzichten	4
Vooraanzicht van de printer	4
Achteraanzicht van de printer	4
Bedieningspaneel	5
Printerspecificaties	8
Technische specificaties	8
Ondersteunde besturingssystemen	8
Mobiele afdrukoplossingen	10
Printerafmetingen	10
Energieverbruik, elektrische specificaties en geluidsemissies	12
Bereik van bedrijfsomgevingswaarden	12
Printerhardware en -software installeren	13
2 Papierladen	15
Inleiding	15
Papier plaatsen in lade 1	16
Inleiding	16
Papier plaatsen in lade 1	16
Afdrukstand van het papier in lade 1	18
Papier plaatsen in lade 2	20
Inleiding	20
Papier plaatsen in lade 2	20
Afdrukstand van het papier in lade 2	22
Papier plaatsen in lade 3	24
Inleiding	24
Papier plaatsen in lade 3 (optioneel)	24
Afdrukstand van het papier in lade 3	26
Enveloppen afdrukken en laden	28

Inleiding	28
Enveloppen afdrukken	28
Afdrukstand envelop	28
3 Benodigheden, accessoires en onderdelen	31
Benodigheden, accessoires en onderdelen bestellen	32
Bestellen	32
Benodigheden en accessoires	32
Zelfreparatie-onderdelen voor de klant	33
Dynamische beveiliging	34
De instellingen voor benodigheden van de HP-tonercartridgebeveiliging configureren	35
Inleiding	35
De functie Cartridgebeleid in- of uitschakelen	36
Het bedieningspaneel van de printer gebruiken om de functie Cartridgebeleid in te schakelen	36
Het bedieningspaneel van de printer gebruiken om de functie Cartridgebeleid uit te schakelen	36
De geïntegreerde webserver van HP (EWS) gebruiken om de functie Cartridgebeleid in te schakelen	36
De geïntegreerde webserver van HP (EWS) gebruiken om de functie Cartridgebeleid uit te schakelen	37
De functie Cartridge Protection in- of uitschakelen	39
Het bedieningspaneel van de printer gebruiken om de functie Cartridge Protection in te schakelen	39
Het bedieningspaneel van de printer gebruiken om de functie Cartridge Protection uit te schakelen	39
De geïntegreerde webserver van HP (EWS) gebruiken om de functie Cartridge Protection in te schakelen	40
De geïntegreerde webserver van HP (EWS) gebruiken om de functie Cartridge Protection uit te schakelen	41
De tonercartridge vervangen	42
Informatie over tonercartridges	42
De cartridge verwijderen en vervangen	44
4 Afdrukken	49
Afdruktaken (Windows)	50
Afdrukken (Windows)	50
Automatisch dubbelzijdig afdrukken (Windows)	50
Handmatig dubbelzijdig afdrukken (Windows)	51
Meerdere pagina's per vel afdrukken (Windows)	51
De papiersoort selecteren (Windows)	52
Overige afdruktaken	52

Afdruktaken (macOS)	54
Afdrukken (macOS)	54
Automatisch dubbelzijdig afdrukken (macOS)	54
Handmatig dubbelzijdig afdrukken (macOS)	55
Meerdere pagina's per vel afdrukken (macOS)	55
Papiersoort selecteren (macOS)	55
Overige afdruktaken	56
Afdruktaken opslaan op de printer om later of privé af te drukken	57
Inleiding	57
Voordat u begint	57
Taakopslag instellen	57
De taakopslagfunctie uitschakelen of inschakelen	58
Een opgeslagen taak maken (Windows)	59
Een opgeslagen taak maken (macOS)	60
Opgeslagen taken afdrukken	61
Opgeslagen taken verwijderen	62
Een taak verwijderen die op de printer is opgeslagen	62
Informatie die naar de printer is verzonden voor de boekhouding	62
Mobiel afdrukken	63
Inleiding	63
Afdrukken via Wi-Fi Direct (alleen draadloze modellen)	64
Wi-Fi Direct inschakelen	64
De Wi-Fi Direct-naam van de printer wijzigen	65
Stap één: De geïntegreerde webserver van HP openen	65
Stap twee: De Wi-Fi Direct-naam wijzigen	65
HP ePrint via e-mail	65
AirPrint	66
Android-geïntegreerd afdrukken	67
5 De printer beheren	69
Het verbindingstype van de printer wijzigen (Windows)	69
Geavanceerde configuratie met de geïntegreerde webserver van HP en beginpagina van printer (EWS)	71
Methode 1: De geïntegreerde webserver van HP (EWS) openen vanuit de software	71
Methode 2: De geïntegreerde webserver van HP (EWS) openen vanuit een webbrows er	72
IP-netwerkinstellingen configureren	75
Inleiding	75
Disclaimer voor printer delen	75
Netwerkinstellingen weergeven of wijzigen	75
De naam van de printer in het netwerk wijzigen	76
IPv4 TCP/IP-parameters handmatig configureren via het bedieningspaneel	76
Instellingen voor koppelingssnelheid en duplex	77

Functies voor beveiliging van de printer	78
Inleiding	78
Het wachtwoord van het systeem toewijzen of wijzigen met de geïntegreerde webserver	78
Instellingen voor energiebesparing	79
Inleiding	79
Afdrukken met EconoMode	79
De optie Sluimervertraging (min) instellen	79
De optie Uitschakelen na sluimermodus (uur) instellen	80
De optie Uitschakelen uit instellen	80
HP Web Jetadmin	80
De firmware bijwerken	81
Methode 1: De firmware bijwerken via het bedieningspaneel	81
Methode 2: De firmware bijwerken met behulp van het hulpprogramma HP Printer Update	81
6 Problemen oplossen	83
Klantenondersteuning	83
De fabrieksinstellingen herstellen	84
Het bericht 'Cartridge bijna leeg' of 'Cartridge vrijwel leeg' wordt weergegeven op het bedieningspaneel van de printer	85
De instelling "Vrijwel leeg" wijzigen	86
De instellingen voor 'Vrijwel leeg' via het bedieningspaneel wijzigen	86
Benodigheden bestellen	86
De printer pakt geen papier op of het papier wordt verkeerd ingevoerd	87
Inleiding	87
De printer pakt geen papier op	87
De printer pakt meerdere vellen papier op	90
Papierstoringen verhelpen	93
Inleiding	93
Frequente of terugkerende papierstoringen?	93
Papierstoringenlocaties	94
Papierstoringen in lade 1 verhelpen	95
Papierstoringen in lade 2 verhelpen	95
Papierstoringen in lade 3 oplossen	99
Papierstoringen in de tonercartridge of het fusergebied verhelpen	103
Papierstoringen in de uitvoerbak oplossen	107
Papierstoringen in de duplexeenheid verhelpen	109
Problemen met de afdrukkwaliteit oplossen	112
Inleiding	112
Problemen met de afdrukkwaliteit oplossen	113
De printerfirmware bijwerken	113
Afdrukken vanuit een ander softwareprogramma	113

De papiersoort voor de afdruktaak controleren	114
De instelling voor de papiersoort op de printer controleren	114
De instelling voor de papiersoort controleren (Windows)	114
De instelling voor de papiersoort controleren (macOS)	114
Status van de tonercartridge controleren	116
Stap één: Statuspagina voor benodigdheden afdrukken	116
Stap twee: Voorraad controleren	116
Een reinigingspagina afdrukken	116
De printcartridge of cartridges controleren	117
Papier en afdruk omgeving controleren	118
Stap één: Papier gebruiken dat voldoet aan de specificaties van HP	118
Stap twee: De omgeving controleren	118
Stap drie: De uitlijning van een afzonderlijke lade instellen	118
Een andere printerdriver proberen	119
EconoMode-instellingen controleren	119
Afdrukdichtheid aanpassen	120
Afbeeldingsfouten oplossen	121
Problemen met bekabelde netwerken oplossen	130
Inleiding	130
Slechte fysieke verbinding	130
De computer kan niet met de printer communiceren	130
De printer maakt gebruik van de verkeerde koppelings- en duplexinstellingen voor het netwerk ..	131
Nieuwe softwareprogramma's zorgen mogelijk voor compatibiliteitsproblemen	131
Uw computer of werkstation is mogelijk niet juist ingesteld	131
De printer is uitgeschakeld of andere netwerkinstellingen zijn niet juist	131
Problemen met draadloze netwerken oplossen	132
Inleiding	132
Controlelijst draadloze verbinding	132
Er kan niet worden afgedrukt met de printer na het voltooien van de draadloze configuratie	133
Er kan niet worden afgedrukt met de printer en op de computer is een firewall van derden geïnstalleerd	133
De draadloze verbinding functioneert niet meer nadat de draadloze router of de printer is verplaatst	133
Er kunnen geen computers meer worden aangesloten op de draadloze printer	134
De verbinding van de draadloze printer wordt verbroken wanneer er verbinding wordt gemaakt met een virtueel privénetwerk	134
Het netwerk wordt niet weergegeven in de lijst met draadloze netwerken	134
Het draadloos netwerk functioneert niet	134
Diagnose van draadloos netwerk uitvoeren	135
Storing op een draadloos netwerk verminderen	135

Index 137

1 Printeroverzicht

Controleer de locatie van functies op de printer, de fysieke en technische specificaties van de printer en waar gegevens voor de instellingen zijn te vinden.

- [Waarschuwingspictogrammen](#)
- [Mogelijk risico op schokken](#)
- [Printeraanzichten](#)
- [Printerspecificaties](#)
- [Printerhardware en -software installeren](#)

Voor meer informatie:

De volgende informatie is correct op het moment van uitgave. Zie www.hp.com/support/ljM304 of www.hp.com/support/ljM404 voor actuele informatie.

De uitgebreide Help van HP voor de printer omvat de volgende informatie:

- Installeren en configureren
- Leren en gebruiken
- Problemen oplossen
- Software- en firmware-updates downloaden
- Meepraten op ondersteuningsforums
- Informatie over garantie en wettelijke informatie zoeken

Waarschuwingspictogrammen

Wees voorzichtig als u een waarschuwingspictogram op uw HP-printer ziet, zoals hierboven aangegeven in de pictogramdefinities.

- Let op: elektrische schok



- Let op: heet oppervlak



- Let op: lichaamsdelen verwijderd houden van bewegende onderdelen

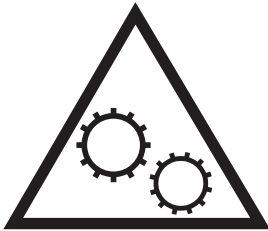

- Let op: scherpe kant in nabijheid



- Waarschuwing



Mogelijk risico op schokken

Lees deze belangrijke veiligheidsinstructies.

- Lees en begrijp deze veiligheidsverklaringen zodat u elektrische schokken kunt vermijden.
- Volg altijd de basisveiligheidswaarschuwingen bij gebruik van dit apparaat om het risico op verwondingen als gevolg van brand of elektrische schokken te verminderen.
- Lees en begrijp alle instructies in de gebruikershandleiding.
- Neem alle waarschuwingen en instructies op het apparaat in acht.
- Gebruik alleen een geaard stopcontact wanneer u het apparaat op een stroombron aansluit. Als u niet weet of het stopcontact geaard is, vraag dit dan na bij een gekwalificeerde elektricien.
- Raak de contactpunten van de aansluitingen op het apparaat niet aan. Vervang beschadigde snoeren onmiddellijk.
- Ontkoppel dit product van het stopcontact voordat u het apparaat reinigt.
- Installeer of gebruik dit product niet in de buurt van water of als u nat bent.
- Installeer het apparaat op een stabiele ondergrond.
- Installeer het apparaat op een veilige locatie waar niemand op het netsnoer kan stappen of erover kan struikelen.

Printeraanzichten

Onderdelen op de printer en knoppen op het bedieningspaneel leren kennen.

- [Vooraanzicht van de printer](#)
- [Achteraanzicht van de printer](#)
- [Bedieningspaneel](#)

Vooraanzicht van de printer

Onderdelen aan de voorzijde van de printer leren kennen.

Afbeelding 1-1 Vooraanzicht van de printer

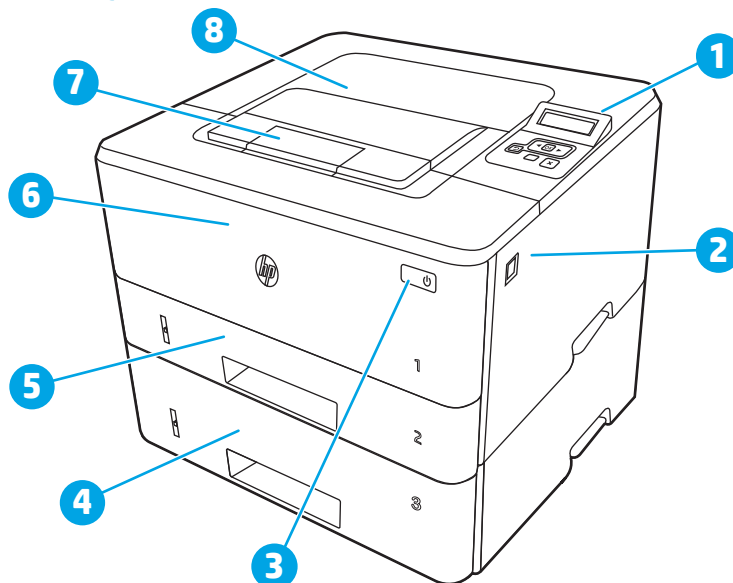

Nummer	Omschrijving
1	2-regelig bedieningspaneel met achtergrondverlichting
2	Ontgrendelknop van de voorklep (toegang tot de tonercartridge)
3	Aan-uitknop
4	Lade 3 (optioneel)
5	Lade 2
6	Lade 1
7	Uitvoerbakverlenging
8	Uitvoerbak

Achteraanzicht van de printer

Onderdelen aan de achterzijde van de printer leren kennen.

Afbeelding 1-2 Achteraanzicht van de printer

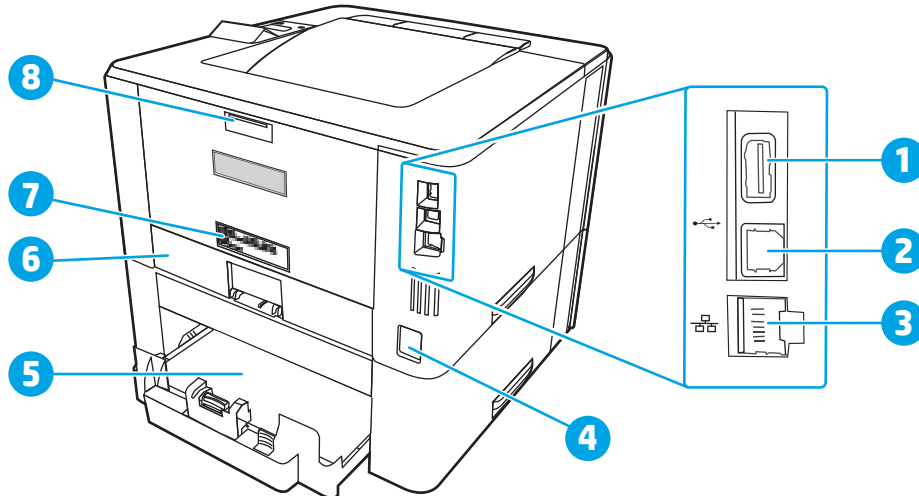

Nummer	Omschrijving
1	USB-poort (voor taakopslag en privéafdrukken) OPMERKING: Deze poort is mogelijk afgedekt.
2	USB-interface-aansluiting
3	Ethernetpoort (alleen netwerkmodellen)
4	Voedingsaansluiting
5	Lade 3 (optioneel) OPMERKING: Lade 3 wordt verlengd wanneer papier van Legal-formaat of A4-formaat is geplaatst.
6	Stofklep van lade 2 OPMERKING: De stofklep klapt omhoog als papier van Legal-formaat of A4-formaat is geplaatst.
7	Sticker met product- en serienummer
8	Achterklep (toegang voor het verhelpen van storingen)

Bedieningspaneel

De knoppen en lampjes op het bedieningspaneel van de printer leren kennen.

Afbeelding 1-3 Bedieningspaneel van de printer

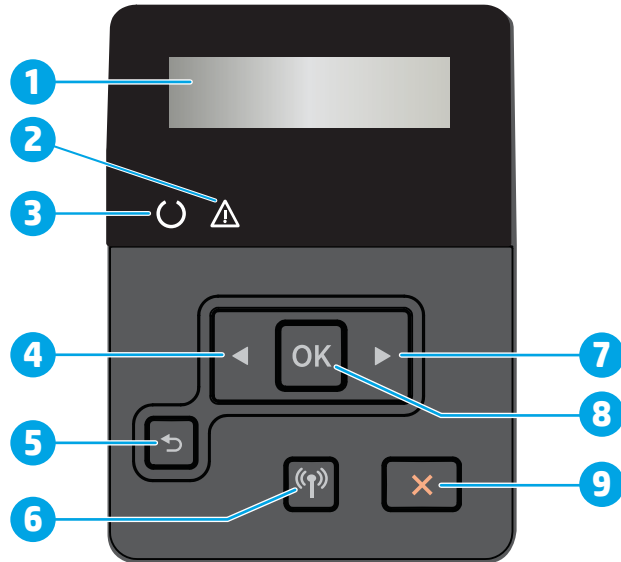

Nummer	Item	Omschrijving
1	Display van het bedieningspaneel	Dit scherm geeft menu's en printerinformatie weer.
2	Waarschuwinglampje (oranje)	Dit lampje knippert als tussenkomst van de gebruiker vereist is.
3	Gereed-lampje (groen)	Dit lampje brandt als de printer gereed is om af te drukken. Het knippert als de printer afdrukgegevens ontvangt.
4	Knop ◀	Druk op deze knop om door de menu's te bladeren of om een waarde op het display te verlagen.
5	Pijl terug ↶	Druk op deze knop voor de volgende handelingen: <ul style="list-style-type: none"> • De menu's van het bedieningspaneel verlaten. • Terugkeren naar een vorig menu in een lijst met submenu's. • Terugkeren naar een vorig menu-item in een lijst met submenu's (zonder wijzigingen in het menu-item op te slaan).
6	Knop voor draadloze functie (📶) (alleen draadloze modellen)	Gebruik deze knop om het menu Draadloos te openen.
7	Knop ▶	Druk op deze knop om door de menu's te bladeren of om een waarde op het display te verhogen.

Nummer	Item	Omschrijving
8	Knop OK	Druk op de knop OK voor de volgende handelingen: <ul style="list-style-type: none">• De menu's van het bedieningspaneel openen.• Een op het display van het bedieningspaneel weergegeven submenu openen.• Een menu-item selecteren.• Bepaalde fouten wissen.• Een afdruktaak starten als er een prompt op het bedieningspaneel staat (bijvoorbeeld als het bericht Druk op [OK] om door te gaan wordt weergegeven op het display van het bedieningspaneel).
9	Knop X	Raak deze knop aan om een afdruktaak te annuleren of om de bedieningspaneelmenu's te sluiten.

Printerspecificaties

Lees de specificaties voor hardware, software en printeromgeving.

- [Technische specificaties](#)
- [Ondersteunde besturingssystemen](#)
- [Mobiele afdrukoplossingen](#)
- [Printerafmetingen](#)
- [Energieverbruik, elektrische specificaties en geluidsemissies](#)
- [Bereik van bedrijfsomgevingswaarden](#)



BELANGRIJK: De volgende specificaties zijn correct op het moment van uitgave maar zijn onderhevig aan wijzigingen. Zie www.hp.com/support/ljM304 of www.hp.com/support/ljM404 voor actuele informatie.

Technische specificaties

Bekijk de technische specificaties van de printer.

Zie www.hp.com/support/ljM304 of www.hp.com/support/ljM404 voor actuele informatie.

Ondersteunde besturingssystemen

De volgende informatie geldt voor de printerspecifieke Windows- en HP OS X-printerdrivers en het software-installatieprogramma.

Windows: De HP-software-installatie installeert de driver V3.S, V3, of PCL, afhankelijk van het Windows-besturingssysteem, evenals optionele software bij gebruik van het volledige software-installatieprogramma. Raadpleeg de installatie-opmerkingen van de software voor meer informatie.

macOS: Mac-computers worden door deze printer ondersteund. Download HP Easy Start vanaf 123.hp.com/LaserJet of vanaf de printerondersteuningspagina en gebruik HP Easy Start vervolgens om de HP-printerdriver te installeren. HP Easy Start is niet inbegrepen in het HP software-installatieprogramma.

1. Ga naar 123.hp.com/LaserJet.
2. Volg de stappen voor het downloaden van de printersoftware.

Linux: Ga voor informatie en printerdrivers voor Linux naar www.hp.com/go/linuxprinting.

UNIX: Ga voor informatie over en printerdrivers voor UNIX® naar www.hp.com/go/unixmodelscripts.

Tabel 1-1 Ondersteunde besturingssystemen en printerdrivers

Besturingssysteem	De printerdriver is geïnstalleerd (met behulp van de software op het web)
Windows 7, 32-bits en 64-bits	De printerspecifieke printerdriver HP PCL 6 (V3) voor dit besturingssysteem wordt geïnstalleerd als onderdeel van de software-installatie.
Windows 8, 32-bits en 64-bits	De printerspecifieke printerdriver HP PCL 6 (V3) voor dit besturingssysteem wordt geïnstalleerd als onderdeel van de software-installatie. ¹

Tabel 1-1 Ondersteunde besturingssystemen en printerdrivers (vervolg)

Besturingssysteem	De printerdriver is geïnstalleerd (met behulp van de software op het web)
Windows 8.1, 32-bits en 64-bits	De printerspecifieke printerdriver HP PCL 6 (V4) voor dit besturingssysteem wordt geïnstalleerd als onderdeel van de software-installatie. ²
Windows 10, 32-bits en 64-bits	De printerspecifieke printerdriver HP PCL 6 (V4) voor dit besturingssysteem wordt geïnstalleerd als onderdeel van de software-installatie.
Windows Server 2008 R2, 64-bits	De printerspecifieke printerdriver HP PCL 6 (V3) kan worden gedownload vanaf de website voor printerondersteuning. Download de driver en installeer deze vervolgens via het Microsoft-hulpprogramma Printer toevoegen. ³
Windows Server 2008 R2, SP1, 64-bits	De printerspecifieke printerdriver HP PCL 6 (V3) kan worden gedownload vanaf de website voor printerondersteuning. Download de driver en installeer deze vervolgens via het Microsoft-hulpprogramma Printer toevoegen.
Windows Server 2012	De printerspecifieke printerdriver HP PCL 6 (V3) kan worden gedownload vanaf de website voor printerondersteuning. Download de driver en installeer deze vervolgens via het Microsoft-hulpprogramma Printer toevoegen.
Windows Server 2012 R2	De printerspecifieke printerdriver HP PCL 6 (V3) kan worden gedownload vanaf de website voor printerondersteuning. Download de driver en installeer deze vervolgens via het Microsoft-hulpprogramma Printer toevoegen.
Windows Server 2016, 64-bits	De printerspecifieke printerdriver HP PCL 6 (V3) kan worden gedownload vanaf de website voor printerondersteuning. Download de driver en installeer deze vervolgens via het Microsoft-hulpprogramma Printer toevoegen.
macOS Sierra v10.12, macOS High Sierra v10.13, macOS Mojave v10.14	Download HP Easy Start van 123.hp.com/LaserJet voor het installeren van de printerdriver. Volg de stappen voor het installeren van de printersoftware en printerdriver.

¹ Ondersteuning voor Windows 8 RT wordt geboden via Microsoft IN OS Versie 4, 32-bits driver.

² Ondersteuning voor Windows 8.1 RT wordt geboden via Microsoft IN OS Versie 4, 32-bits driver.

³ Sinds januari 2015 biedt Microsoft geen ondersteuning meer voor Windows Server 2008. HP zal zijn best blijven doen om ondersteuning te bieden voor het niet langer verkrijgbare besturingssysteem Windows Server 2008.



OPMERKING: Voor een actueel overzicht van ondersteunde besturingssystemen en voor uitgebreide Help van HP voor de printer, gaat u naar www.hp.com/support/ljM304 of www.hp.com/support/ljM404.

Tabel 1-2 Minimale systeemvereisten

Windows 7, 8, 8.1, 10	macOS Sierra v10.12, macOS High Sierra v10.13, macOS Mojave v10.14	Mobiele apparaten, iOS, Android
<ul style="list-style-type: none">• 32-bits of 64-bits• 2 GB vrije ruimte op de harde schijf• Microsoft Internet Explorer• Internetverbinding• USB-poort	<ul style="list-style-type: none">• 2 GB vrije ruimte op de harde schijf• Internetverbinding	Routerverbinding niet vereist www.hp.com/go/mobileprinting

Mobiele afdrুকoplossingen

HP biedt diverse mobiele en ePrint-oplossingen voor gemakkelijk afdrucken naar een HP-printer vanaf een laptop, tablet, smartphone of ander mobiel apparaat.

Ga naar www.hp.com/go/MobilePrinting om de volledige lijst te zien en te bepalen wat de beste keuze is.

- Bluetooth Low Energy
- HP Smart-app voor iOS- en Android-apparaten
- Google Cloudprinter
- AirPrint
- Afdrucken met Android
- HP Roam

Printerafmetingen

Controleer of er in de printeromgeving genoeg plek is voor de printer.

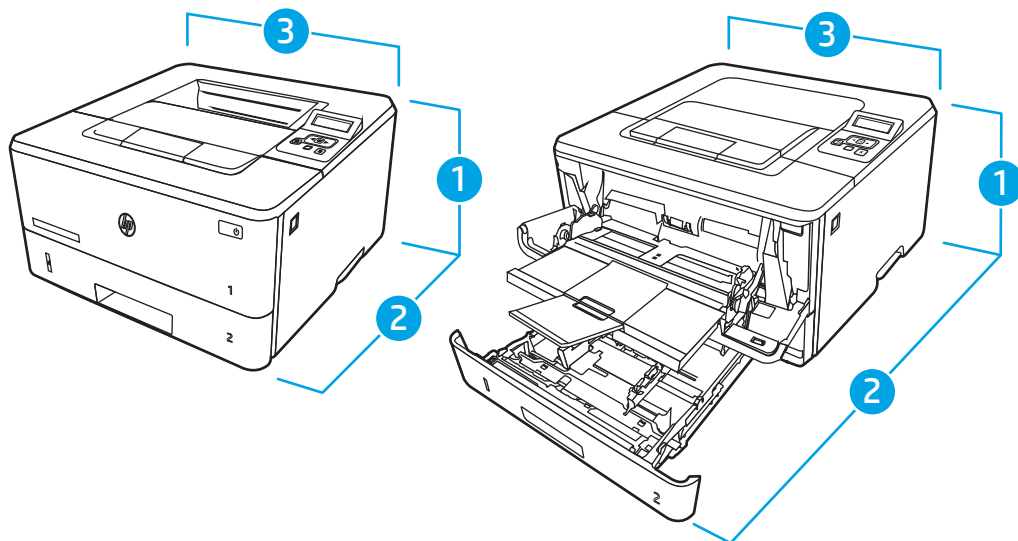

Tabel 1-3 Afmetingen van de M304-, M305-, M404- en M405-modellen

Maat	Printer geheel gesloten	Printer geheel geopend
1. Hoogte	216 mm	241 mm
2. Diepte	357 mm	781 mm
3. Breedte	381 mm	381 mm
Gewicht (met cartridges)	8,9 kg	8,9 kg

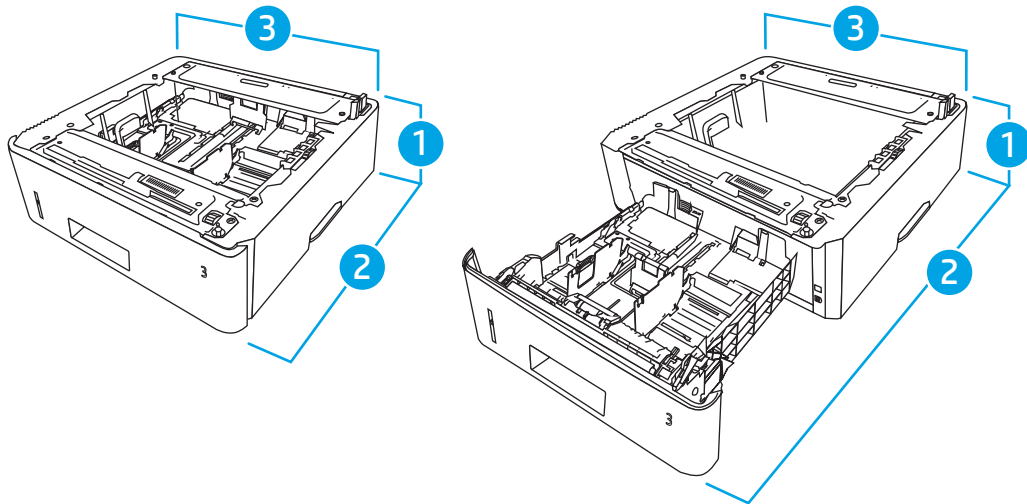

Tabel 1-4 Afmetingen van de optionele lade voor 550 vel

Maat	Lade volledig gesloten	Lade volledig geopend
1. Hoogte	131 mm	131 mm
2. Diepte	357 mm	781 mm
3. Breedte	381 mm	381 mm
Gewicht	3,7 kg	3,7 kg

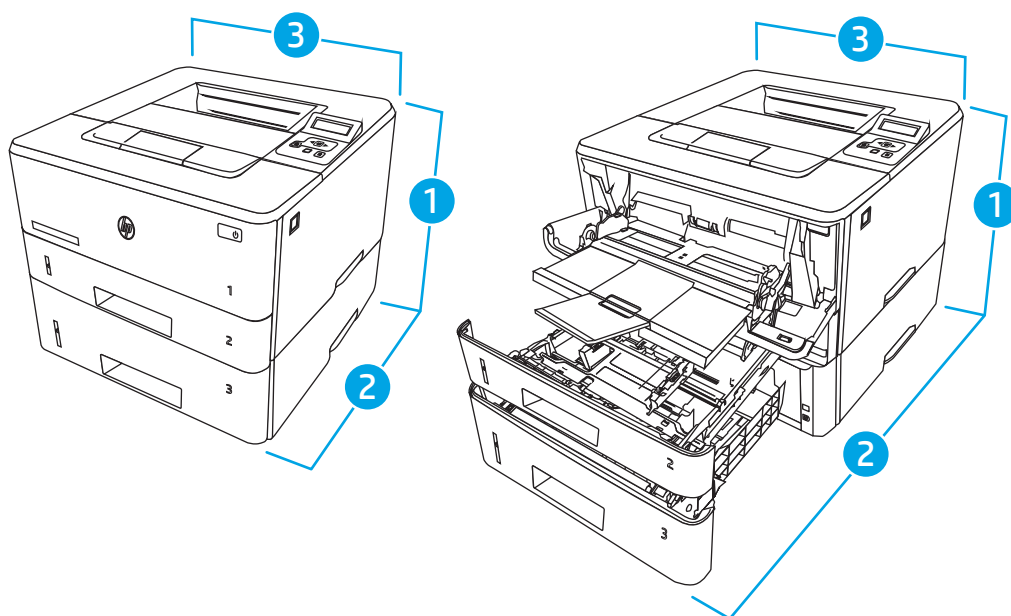

Tabel 1-5 Afmetingen van de printer met de optionele lade voor 550 vel

Maat	Printer geheel gesloten	Printer geheel geopend
1. Hoogte	345 mm	372 mm
2. Diepte	357 mm	781 mm
3. Breedte	381 mm	381 mm
Gewicht (met cartridges)	12,6 kg	12,6 kg

Energieverbruik, elektrische specificaties en geluidsemisies

De stroomvoorziening moet voldoen aan bepaalde specificaties, wil de printer goed functioneren.

Zie voor actuele informatie de ondersteuningspagina voor uw printer: www.hp.com/support/ljM304 of www.hp.com/support/ljM404.

⚠ VOORZICHTIG: De stroomvereisten zijn gebaseerd op het land/de regio waar de printer wordt verkocht. Verander niets aan de ingestelde spanning. Hierdoor raakt de printer beschadigd en komt de garantie van de printer te vervallen.

Bereik van bedrijfsomgevingswaarden

Bekijk de aanbevolen specificaties voor de werkomgeving van uw printer.

Tabel 1-6 Specificaties gebruiksomgeving

Omgeving	Aanbevolen	Toegestaan
Temperatuur	17,5 tot 25 °C	15° tot 32,5 °C
Relatieve luchtvochtigheid	Relatieve luchtvochtigheid (RH) van 30 tot 70%	10% tot 80% RH

Printerhardware en -software installeren

Raadpleeg de handleiding voor de hardware-installatie die u bij de printer hebt ontvangen voor eenvoudige installatie-instructies. Ga naar de HP ondersteuningspagina voor aanvullende instructies.

Ga naar www.hp.com/support/ljM304 of www.hp.com/support/ljM404 voor de uitgebreide Help van HP voor de printer. Deze bevat de volgende informatie:

- Installeren en configureren
- Leren en gebruiken
- Problemen oplossen
- Software- en firmware-updates downloaden
- Meepraten op ondersteuningsforums
- Informatie over garantie en wettelijke informatie zoeken
- Instructies zoeken voor het gebruik van het Microsoft-hulpprogramma Printer toevoegen

2 Papierladen

Informatie over het laden en het gebruik van de papierladen, inclusief het plaatsen van speciale items zoals enveloppen.

- [Inleiding](#)
- [Papier plaatsen in lade 1](#)
- [Papier plaatsen in lade 2](#)
- [Papier plaatsen in lade 3](#)
- [Enveloppen afdrukken en laden](#)

Voor meer informatie:

De uitgebreide Help van HP voor de printer omvat de volgende informatie:

- Installeren en configureren
- Leren en gebruiken
- Problemen oplossen
- Software- en firmware-updates downloaden
- Meepraten op ondersteuningsforums
- Informatie over garantie en wettelijke informatie zoeken

Inleiding

Bekijk de volgende informatie over de papierladen.

 **VOORZICHTIG:** Trek niet meer dan één papierlade tegelijk uit.

Gebruik een papierlade niet als een opstapje.

Houd uw handen uit de papierladen wanneer deze worden gesloten.

Alle laden moeten zijn gesloten als u de printer verplaatst.

Papier plaatsen in lade 1

Bekijk de volgende informatie over het plaatsen van papier in lade 1.

- [Inleiding](#)
- [Papier plaatsen in lade 1](#)
- [Afdrukstand van het papier in lade 1](#)

Inleiding

De volgende informatie beschrijft hoe u papier moet plaatsen in lade 1.

Papier plaatsen in lade 1

Deze lade kan maximaal 100 vel papier met een gewicht van 75 g/m² bevatten.

⚠ VOORZICHTIG: Ter voorkoming van storingen mag tijdens het afdrukken geen papier worden geplaatst in of verwijderd uit lade 1.

1. Open lade 1 door de hendels aan de linker- en rechterkant van de lade naar beneden te trekken.

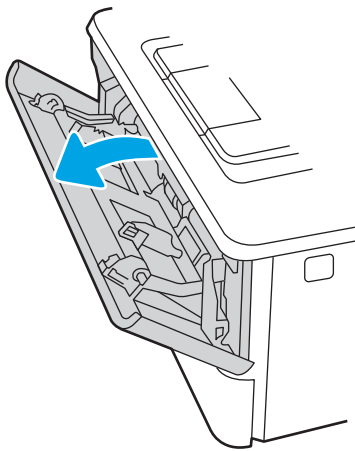

2. Trek het verlengstuk van de lade uit.

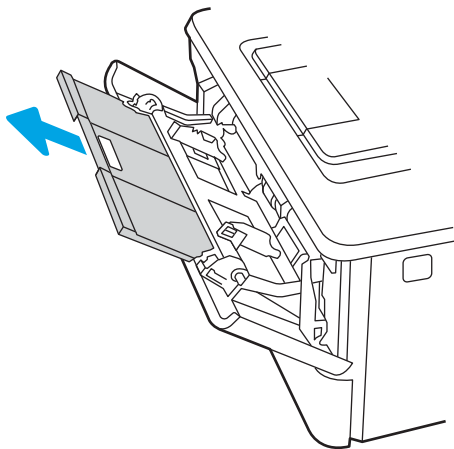

3. Voor lang papier klap u het verlengstuk van de lade uit om het papier te ondersteunen.

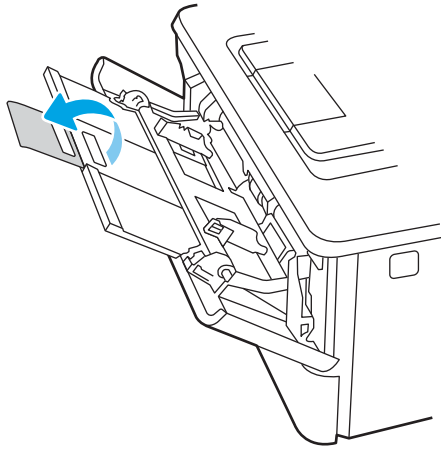

4. Druk de tab aan de rechterkant van de papiergeleider naar beneden, en schuif dan de papiergeleiders naar het juiste formaat.

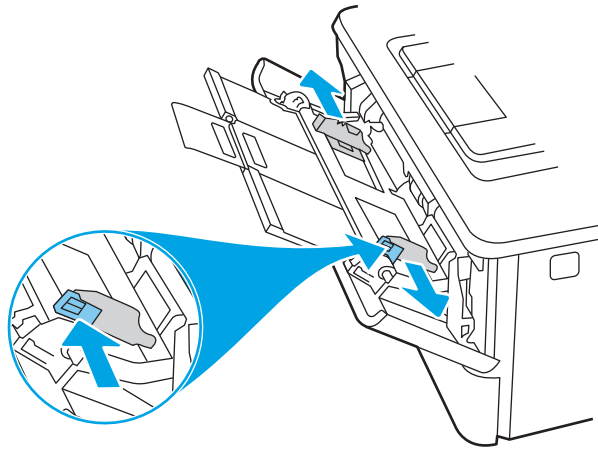

5. Plaats het papier in de lade. Let erop dat het papier onder de tabs past en niet boven de indicator voor maximale papierhoogte komt.

Raadpleeg [Afdrukstand van het papier in lade 1 op pagina 18](#) voor informatie over de afdrukstand van het papier.

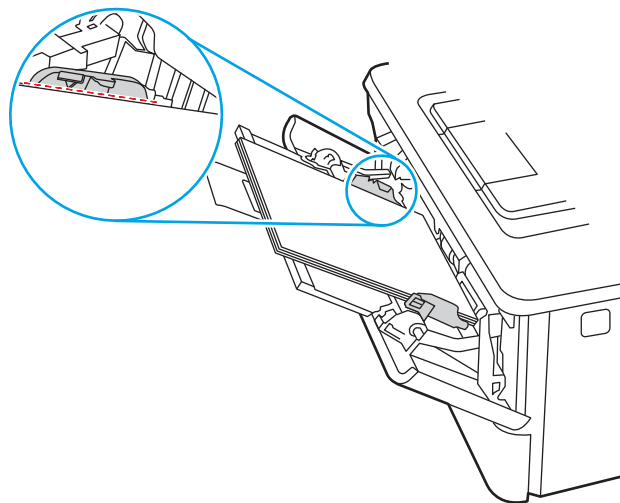

6. Druk de tab aan de rechterkant van de papiergeleider naar beneden en schuif de papiergeleiders dan zo dat ze de papierstapel licht aanraken maar de papierstapel niet buigen.

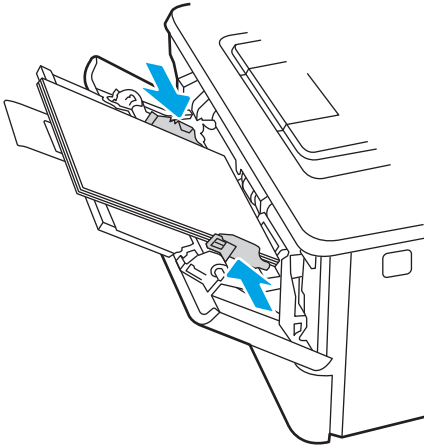

7. Open op uw computer de softwaretoepassing en begin met afdrucken. Zorg ervoor dat de driver staat ingesteld op de juiste papiersoort en -grootte voor het papier dat wordt afgedrukt vanuit de lade.

Afdrukstand van het papier in lade 1

Als u papier gebruikt die een bepaalde afdrukstand vereist, plaatst u dit aan de hand van de informatie in de volgende tabel.

Tabel 2-1 Afdrukstand van het papier in lade 1

Papierssoort	Uitvoer	Papier plaatsen
Briefhoofdpapier of voorbedrukt	Enkelzijdig afdrukken	Afdrukzijde boven Bovenrand eerst in de printer
Briefhoofdpapier of voorbedrukt	Dubbelzijdig afdrukken	Afdrukzijde beneden Bovenrand eerst in de printer

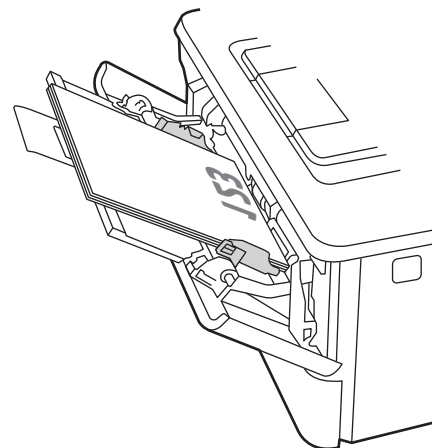
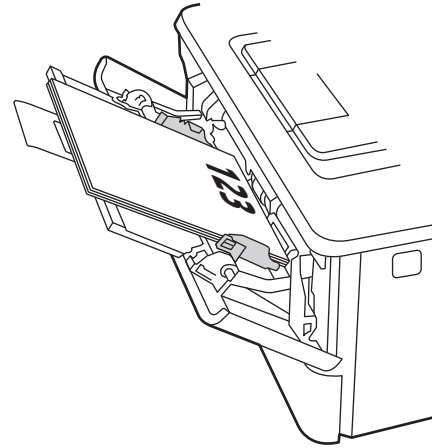

Papier plaatsen in lade 2

Bekijk de volgende informatie over het plaatsen van papier in lade 2.

- [Inleiding](#)
- [Papier plaatsen in lade 2](#)
- [Afdrukstand van het papier in lade 2](#)

Inleiding

De volgende informatie beschrijft hoe u papier moet plaatsen in lade 2.

Papier plaatsen in lade 2

Deze lade kan maximaal 250 vel papier met een gewicht van 75 g/m² bevatten.

⚠ VOORZICHTIG: Druk vanuit lade 2 geen enveloppen, etiketten of niet-ondersteunde papierformaten af. Druk op deze papiersoorten alleen af vanuit lade 1.

1. Trek de lade uit en iets omhoog om de lade volledig uit de printer te verwijderen.

📝 OPMERKING: Open de lade niet als deze in gebruik is.

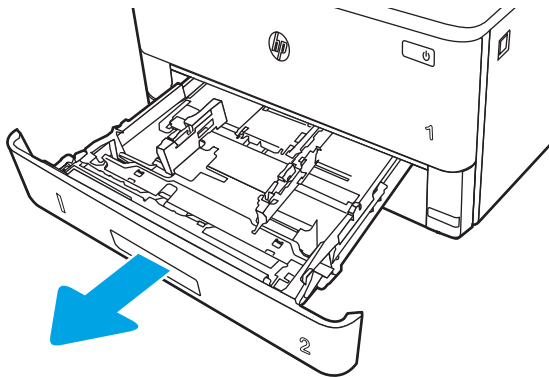

2. Stel de geleiders voor de papierbreedte in door de afstelvergrendeling van de linkergeleider in te drukken en de geleiders op te schuiven tot het formaat van het papier dat u gebruikt.

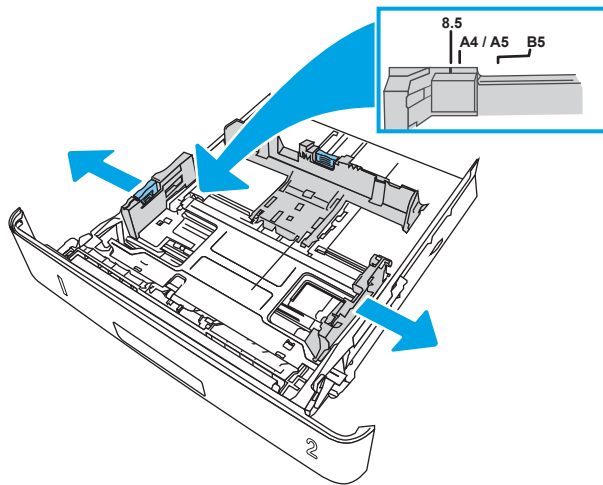

3. Stel de geleiders voor de papierlengte in door de afstelvergrendeling van de geleider in te drukken en deze op te schuiven tot het formaat van het papier dat u gebruikt.

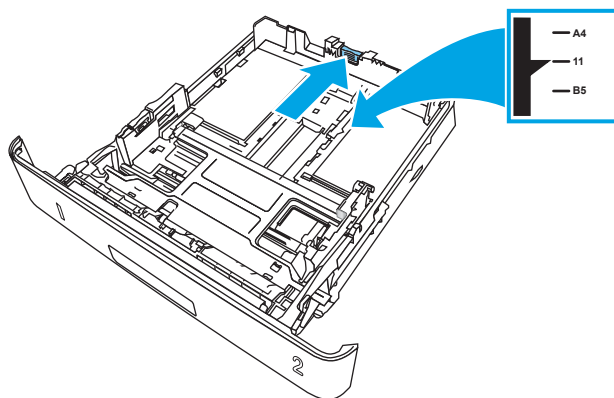

4. Plaats het papier in de lade. Raadpleeg [Afdrukstand van het papier in lade 2 op pagina 22](#) voor informatie over de afdrukstand van het papier.

 **OPMERKING:** Verplaatst de papiergeleiders niet te strak tegen de papierstapel. Pas de papiergeleiders aan op basis van de inkepingen of de markeringen in de lade.

 **OPMERKING:** Schuif de papiergeleiders naar het juiste formaat en plaats niet te veel papier in de lade om storingen te voorkomen. Let erop dat de bovenkant van de stapel niet boven de indicators voor de maximale stapelhoogte uitkomt, zoals weergegeven in de vergroting in de afbeelding.

 **OPMERKING:** Als de lade niet goed wordt ingesteld, kan tijdens het afdrukken een foutbericht verschijnen of kan het papier vastlopen.

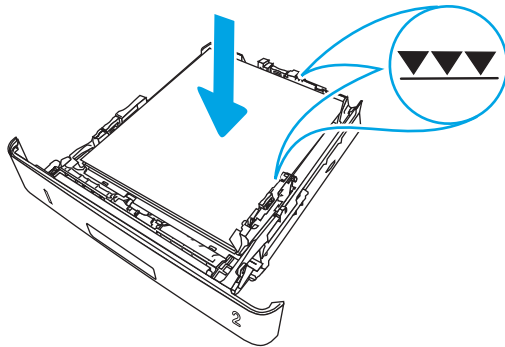

5. Schuif de lade volledig terug in de printer.

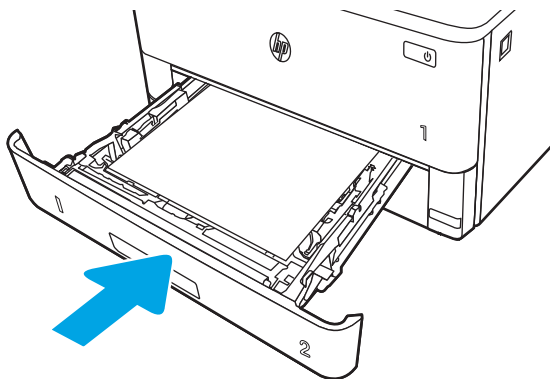

6. Open op uw computer de softwaretoepassing en begin met afdrukken. Zorg ervoor dat de driver staat ingesteld op de juiste papiersoort en -grootte voor het papier dat wordt afgedrukt vanuit de lade.

Afdrukstand van het papier in lade 2

Als u papier gebruikt die een bepaalde afdrukstand vereist, plaatst u dit aan de hand van de informatie in de volgende tabel.

Tabel 2-2 Afdrukstand van het papier in lade 2

Papiersoort	Uitvoer	Papier plaatsen
Briefhoofdpapier of voorbedrukt	Enkelzijdig afdrukken	Afdrukzijde beneden Bovenrand aan de voorkant van de lade
Briefhoofdpapier of voorbedrukt	Dubbelzijdig afdrukken	Afdrukzijde boven Bovenrand aan de voorkant van de lade

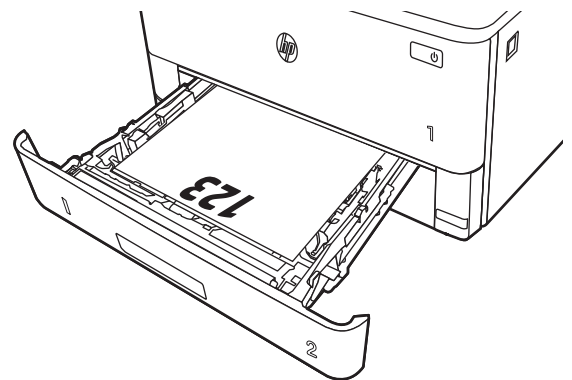
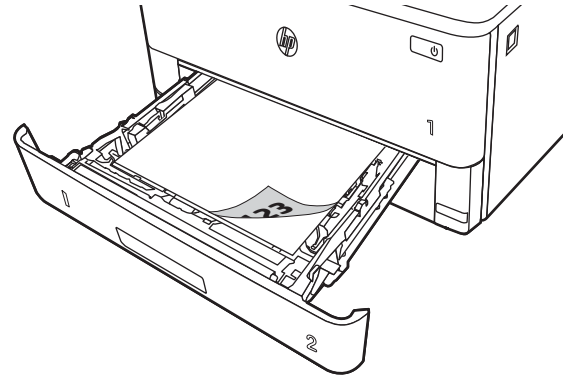

Papier plaatsen in lade 3

Bekijk de volgende informatie over het plaatsen van papier in lade 3.

- [Inleiding](#)
- [Papier plaatsen in lade 3 \(optioneel\)](#)
- [Afdrukstand van het papier in lade 3](#)

Inleiding

De volgende informatie beschrijft hoe u papier moet plaatsen in lade 3.

Papier plaatsen in lade 3 (optioneel)

Deze lade kan maximaal 550 vel papier met een gewicht van 75 g/m² bevatten.

Druk vanuit lade 3 geen enveloppen, etiketten of niet-ondersteunde papierformaten af. Druk op deze papiersoorten alleen af vanuit lade 1.

1. Trek de lade uit en iets omhoog om de lade volledig uit de printer te verwijderen.

 **OPMERKING:** Open de lade niet als deze in gebruik is.

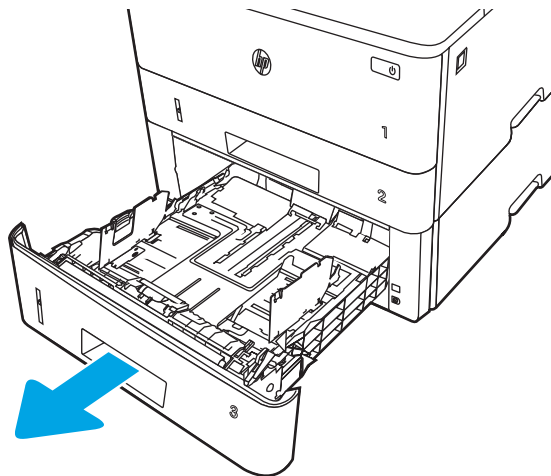

2. Stel de geleiders voor de papierbreedte in door de afstelvergrendeling van de linkergeleider in te drukken en de geleiders op te schuiven tot het formaat van het papier dat u gebruikt.

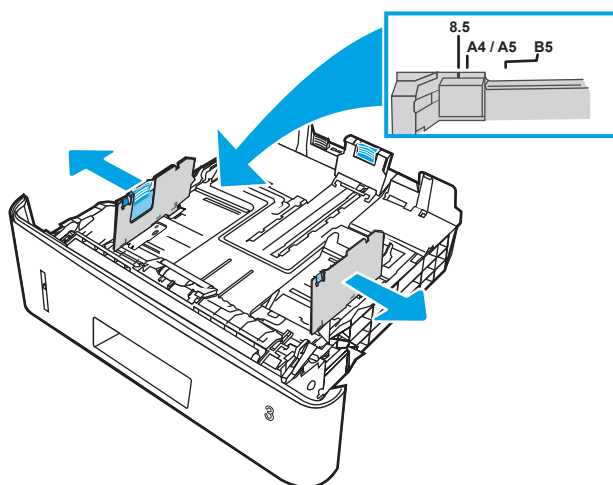

3. Stel de geleiders voor de papierlengte in door de afstelvergrendeling van de geleider in te drukken en deze op te schuiven tot het formaat van het papier dat u gebruikt.

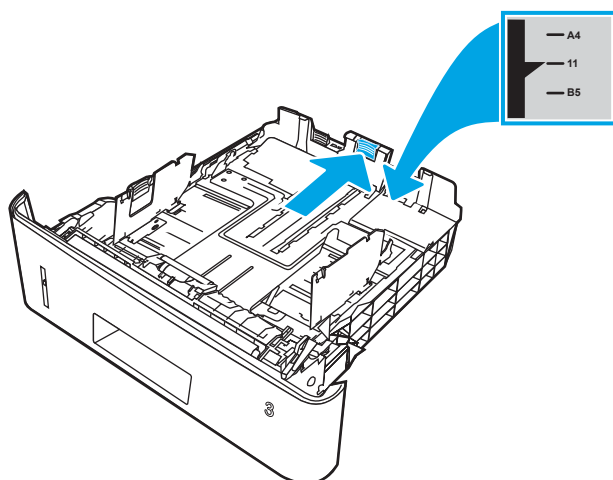

4. Plaats het papier in de lade. Raadpleeg [Afdrukstand van het papier in lade 3 op pagina 26](#) voor informatie over de afdrukstand van het papier.

 **OPMERKING:** Verplaatst de papiergeleiders niet te strak tegen de papierstapel. Pas de papiergeleiders aan op basis van de inkepingen of de markeringen in de lade.

 **OPMERKING:** Schuif de papiergeleiders naar het juiste formaat en plaats niet te veel papier in de lade om storingen te voorkomen. Let erop dat de bovenkant van de stapel niet boven de indicator voor de maximale stapelhoogte uitkomt, zoals weergegeven in de vergroting in de afbeelding.

 **OPMERKING:** Als de lade niet goed wordt ingesteld, kan tijdens het afdrukken een foutbericht verschijnen of kan het papier vastlopen.

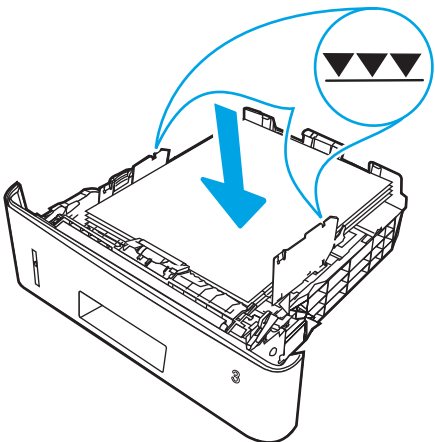

5. Schuif de lade volledig terug in de printer.

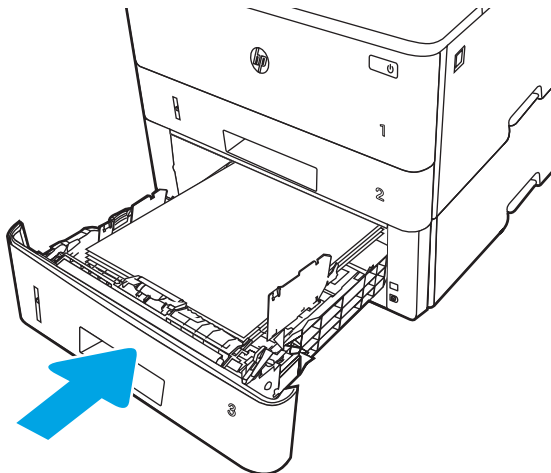

6. Open op uw computer de softwaretoepassing en begin met afdrukken. Zorg ervoor dat de driver staat ingesteld op de juiste papiersoort en -grootte voor het papier dat wordt afgedrukt vanuit de lade.

Afdrukstand van het papier in lade 3

Als u papier gebruikt die een bepaalde afdrukstand vereist, plaatst u dit aan de hand van de informatie in de volgende tabel.

Tabel 2-3 Afdrukstand van het papier in lade 3

Papiersoort	Uitvoer	Papier plaatsen
Briefhoofdpapier of voorbedrukt	Enkelzijdig afdrucken	Afdrukzijde beneden Bovenrand aan voorzijde lade
Briefhoofdpapier of voorbedrukt	Dubbelzijdig afdrucken	Afdrukzijde boven Bovenrand aan voorzijde lade

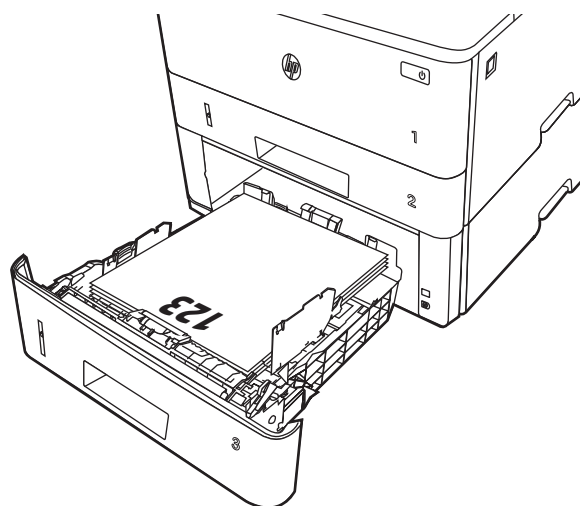
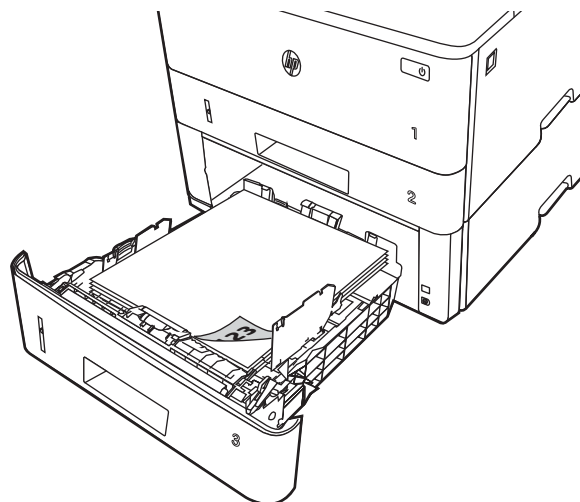

Enveloppen afdrukken en laden

Bekijk de volgende informatie over het plaatsen en afdrukken van enveloppen.

- [Inleiding](#)
- [Enveloppen afdrukken](#)
- [Afdrukstand envelop](#)

Inleiding

De volgende informatie beschrijft hoe u enveloppen moet afdrukken en plaatsen.

Gebruik alleen lade 1 om op enveloppen af te drukken. In lade 1 passen 10 enveloppen.

Volg deze stappen om de juiste instellingen te selecteren in de printerdriver voor het afdrukken van enveloppen met de optie handmatige invoer. Stuur daarna de afdruktaak naar de printer en plaats de enveloppen in de lade.

Enveloppen afdrukken

Volg deze stappen om enveloppen af te drukken.

1. Selecteer de **afdrukoptie** vanuit het programma.
2. Selecteer de printer in de lijst met printers en klik of tik vervolgens op de knop **Eigenschappen** of **Voorkeuren** om de printerdriver te openen.



OPMERKING: De naam van de knop verschilt per softwareprogramma.

3. Klik of tik op het tabblad **Papier/Kwaliteit**.
4. Selecteer het juiste formaat voor de enveloppen in de vervolgkeuzelijst **Papierformaat**.
5. Selecteer **Envelop** in de vervolgkeuzelijst **Papiersoort**.
6. Selecteer **Handmatige invoer** in de vervolgkeuzelijst **Papierbron**.
7. Klik op de knop **OK** om het dialoogvenster **Documenteigenschappen** te sluiten.
8. Klik in het dialoogvenster **Afdrukken** op de knop **Afdrukken** om de taak af te drukken.

Afdrukstand envelop

Plaats enveloppen aan de hand van de informatie in de volgende tabel.

Tabel 2-4 Afdrukstand envelop

Lade	Papier plaatsen
Lade 1	Afdrukzijde boven Korte frankeerzijde eerst in de printer

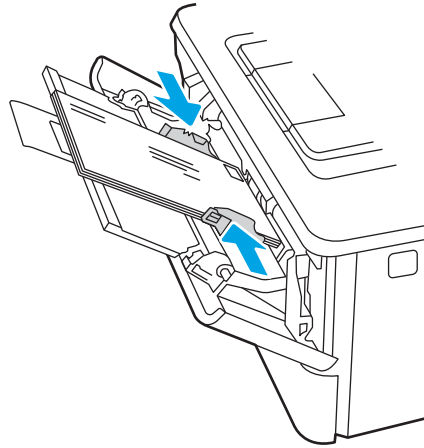

3 Benodigdheden, accessoires en onderdelen

Hiermee kunt u benodigdheden of accessoires bestellen, de tonercartridges vervangen of een ander onderdeel verwijderen en vervangen.

- [Benodigdheden, accessoires en onderdelen bestellen](#)
- [Dynamische beveiliging](#)
- [De instellingen voor benodigdheden van de HP-tonercartridgebeveiliging configureren](#)
- [De tonercartridge vervangen](#)

Voor meer informatie:

De uitgebreide Help van HP voor de printer omvat de volgende informatie:

- Installeren en configureren
- Leren en gebruiken
- Problemen oplossen
- Software- en firmware-updates downloaden
- Meepraten op ondersteuningsforums
- Informatie over garantie en wettelijke informatie zoeken

Benodigdheden, accessoires en onderdelen bestellen

Controleer informatie over het bestellen van benodigdheden, accessoires en onderdelen voor uw printer.

- [Bestellen](#)
- [Benodigdheden en accessoires](#)
- [Zelfreparatie-onderdelen voor de klant](#)

Bestellen

Vind informatie en links voor het bestellen van benodigdheden, onderdelen en accessoires voor uw printer.

Besteloptie	Bestelinformatie
Benodigdheden en papier bestellen	www.hp.com/go/suresupply
Originele onderdelen of accessoires van HP bestellen	www.hp.com/buy/parts
Bestellen via service- of ondersteuningsproviders	Neem contact op met een erkende service- of ondersteuningsleverancier van HP.
Bestellen via de geïntegreerde webserver van HP (EWS)	Typ het IP-adres of de hostnaam van de printer in het adres- of URL-veld van een ondersteunde webbrowswer op de computer om toegang te krijgen tot de webserver. De geïntegreerde webserver van HP bevat een koppeling naar de SureSupply-website van HP. Hier vindt u mogelijkheden voor het aanschaffen van originele HP-benodigdheden.

Benodigdheden en accessoires

Vind informatie over de benodigdheden en accessoires die voor uw printer beschikbaar zijn.

⚠ VOORZICHTIG: Cartridges zijn voor distributie en gebruik binnen het opgegeven gebied; ze werken niet buiten het opgegeven gebied.

Tabel 3-1 Supplies (Benodigdheden)

Item	Omschrijving	Cartridgenummer	Nummer
Alleen voor gebruik in Noord- en Latijns-Amerika			
Originele HP 58A zwarte LaserJet-tonercartridge	Zwarte tonercartridge met standaardcapaciteit	58A	CF258A
Alleen de modellen M304 en M404.			
Originele HP 58X zwarte LaserJet-tonercartridge met hoge capaciteit	Zwarte tonercartridge met hoge capaciteit	58X	CF258X
Alleen de modellen M304 en M404.			
Alleen voor gebruik in Europa, het Midden-Oosten, Rusland, CIS en Afrika			

Tabel 3-1 Supplies (Benodigdheden) (vervolg)

Item	Omschrijving	Cartridgenummer	Nummer
Originele HP 59A zwarte LaserJet-tonercartridge	Zwarte tonercartridge met standaardcapaciteit	59A	CF259A
Alleen de modellen M304 en M404.			
Originele HP 59X zwarte LaserJet-tonercartridge met hoge capaciteit	Zwarte tonercartridge met hoge capaciteit	59X	CF259X
Alleen de modellen M304 en M404.			
Alleen voor gebruik in Azië-Pacific (behalve China en India)			
Originele HP 76A zwarte LaserJet-tonercartridge	Zwarte tonercartridge met standaardcapaciteit	76A	CF276A
Alleen de modellen M304 en M404.			
Originele HP 76X zwarte LaserJet-tonercartridge met hoge capaciteit	Zwarte tonercartridge met hoge capaciteit	76X	CF276X
Alleen de modellen M304 en M404.			
Alleen voor gebruik in China en India			
Originele HP 77A zwarte LaserJet-tonercartridge	Zwarte tonercartridge met standaardcapaciteit	77A	CF277A
Alleen de modellen M305 en M405.			
Originele HP 77X zwarte LaserJet-tonercartridge met hoge capaciteit	Zwarte tonercartridge met hoge capaciteit	77X	CF277X
Alleen de modellen M305 en M405.			

Tabel 3-2 Accessoires

Item	Omschrijving	Nummer
Accessoires		
HP LaserJet-papierlade voor 550 vel	Optionele papierinvoerlade voor 550 vel (lade 3)	D9P29A

Zelfreparatie-onderdelen voor de klant

Zelfreparatie-onderdelen voor de klant (CSR, Customer Self-Repair) zijn voor veel HP LaserJet printers beschikbaar om de reparatietijd te verminderen.



OPMERKING: Ga voor meer informatie over het CSR-programma en de voordelen naar www.hp.com/go/csr-support en www.hp.com/go/csr-faq.

Echte HP vervangingsonderdelen kunt u bestellen op www.hp.com/buy/parts of door contact op te nemen met een bevoegde service- of ondersteuningsprovider van HP. Om een onderdeel te bestellen, hebt u een van de volgende gegevens nodig: onderdeelnummer, serienummer (op de achterkant van de printer), productnummer of printernaam.

- Onderdelen die zijn gemarkeerd met **Verplicht** kunnen door de klant zelf worden geïnstalleerd. U kunt de reparatie ook laten uitvoeren door servicemedewerkers van HP maar dan worden kosten in rekening gebracht. Voor deze onderdelen wordt onder uw HP-printergarantie geen ondersteuning ter plekke of reparatie in de werkplaats aangeboden.
- Onderdelen die zijn gemarkeerd met **Optioneel**, kunnen tijdens de garantieperiode van de printer op uw verzoek zonder bijkomende kosten worden geïnstalleerd door servicemedewerkers van HP.

Tabel 3-3 Zelfreparatie-onderdelen voor de klant (CSR)

Item	Omschrijving	Instructies voor zelf vervangen	Nummer
Papierinvoerlade voor 250 vel	Vervangende cassette voor lade 2	Verplicht	RM2-5392-000CN
HP LaserJet-papierinvoerlade voor 1 x 550 vel	Papierinvoerlade voor 550 vel (optionele lade 3)	Verplicht	RM2-5413-000CN

Dynamische beveiliging

Meer informatie over printers met dynamische beveiliging.

Bepaalde HP-printers gebruiken cartridges met beveiligingschips of elektronische circuits. Cartridges met een niet van HP afkomstige chip of met aangepaste of niet van HP afkomstige circuits* werken mogelijk niet. En cartridges en circuits die op dit moment werken doen dat misschien in de toekomst niet meer.

Zoals standaard is in de printersector beschikt HP over een proces om cartridges te verifiëren. HP blijft beveiligingsmaatregelen nemen om de kwaliteit van onze klantervaring te beschermen, de integriteit van onze afdruksystemen te behouden en ons intellectuele eigendom te beschermen. Deze maatregelen omvatten verificatiemethoden die periodiek veranderen en kunnen verhinderen dat bepaalde benodigdheden van derden nu of in de toekomst werken. HP-printers en originele cartridges van HP leveren de beste kwaliteit, beveiliging en betrouwbaarheid. Wanneer cartridges worden gekloond of nageemaakt, wordt de klant blootgesteld aan mogelijke kwaliteits- en beveiligingsrisico's die de afdrukervaring in gevaar brengen.

***Cartridges met een niet van HP afkomstige chip of met aangepaste of niet van HP afkomstige circuits** zijn niet geproduceerd of gecontroleerd door HP. HP kan niet garanderen dat deze chips of circuits nu of in de toekomst in uw printer werken. Als u een niet-originele HP cartridge gebruikt, neem dan contact op met uw leverancier om te controleren of uw cartridge een originele HP beveiligings-chip of niet-aangepaste elektronische circuits van HP heeft.

De instellingen voor benodigdheden van de HP-tonercartridgebeveiliging configureren

Een netwerkbeheerder kan de instellingen voor tonercartridgebeveiliging uitvoeren met behulp van het bedieningspaneel van de printer of de geïntegreerde webserver van HP (EWS).

- [Inleiding](#)
- [De functie Cartridgebeleid in- of uitschakelen](#)
- [De functie Cartridge Protection in- of uitschakelen](#)

Inleiding

Gebruik het cartridgebeleid van HP en de Cartridge Protection om te bepalen welke cartridges in de printer zijn geïnstalleerd en de cartridges die zijn geïnstalleerd te beveiligen tegen diefstal.

- **Cartridgebeleid:** Deze functie beschermt de printer tegen vervalste tonercartridges door alleen echte HP-cartridges toe te staan voor gebruik met de printer. Het gebruik van originele HP-cartridges zorgt voor de beste afdrukkwaliteit. Wanneer iemand een cartridge installeert die geen originele HP-cartridge is, geeft het bedieningspaneel van de printer het bericht weer dat de cartridge niet is toegestaan en informatie die aangeeft hoe u verder kunt gaan.
- **Cartridge Protection:** Deze functie koppelt tonercartridges permanent aan een specifieke printer of een reeks printers, zodat ze in andere printers niet kunnen worden gebruikt. Wanneer u uw cartridges vergrendelt, beschermt u uw investering. Als deze functie is ingeschakeld en iemand probeert om een vergrendelde cartridge uit de originele printer te halen en in een ongeautoriseerde printer te plaatsen, kan die printer niet afdrucken met de vergrendelde cartridge. Het bedieningspaneel van de printer geeft het bericht weer dat de cartridge is vergrendeld en informatie die aangeeft hoe de gebruiker verder kan gaan.

⚠ VOORZICHTIG: Na het inschakelen van Cartridge Protection voor de printer, worden alle volgende tonercartridges die worden geïnstalleerd in de printer automatisch en *permanent* vergrendeld. Om te voorkomen dat een nieuwe cartridge wordt vergrendeld, schakelt u de functie uit *voordat* u de nieuwe cartridge installeert.

Het uitschakelen van de functie schakelt de vergrendeling van cartridges die momenteel zijn geïnstalleerd niet uit.

Beide functies zijn standaard uitgeschakeld. Volg deze procedures om ze in of uit te schakelen.

De functie Cartridgebeleid in- of uitschakelen

De functie Cartridgebeleid kan worden ingeschakeld of uitgeschakeld via het bedieningspaneel of de geïntegreerde webserver (EWS).

- [Het bedieningspaneel van de printer gebruiken om de functie Cartridgebeleid in te schakelen](#)
- [Het bedieningspaneel van de printer gebruiken om de functie Cartridgebeleid uit te schakelen](#)
- [De geïntegreerde webserver van HP \(EWS\) gebruiken om de functie Cartridgebeleid in te schakelen](#)
- [De geïntegreerde webserver van HP \(EWS\) gebruiken om de functie Cartridgebeleid uit te schakelen](#)



OPMERKING: Voor het in- of uitschakelen van deze functie moet u mogelijk een beheerderswachtwoord invoeren.

Vraag de beheerder of er een beheerderswachtwoord is ingesteld. EWS-wachtwoorden kunnen niet worden hersteld.

Het bedieningspaneel van de printer gebruiken om de functie Cartridgebeleid in te schakelen

Via het bedieningspaneel van de printer kan de netwerkbeheerder de functie Cartridgebeleid inschakelen. U kunt de printer dan alleen gebruiken met originele HP-cartridges.

1. Druk op het bedieningspaneel van de printer op de knop **OK** om het beginscherm weer te geven.
2. Gebruik de pijlknoppen en de knop **OK** om naar de volgende menu's te gaan en deze te openen:
 1. [Setup \(Instellingen\)](#)
 2. [Instellingen benodigdheden](#)
 3. [Cartridgebeleid](#)
3. Gebruik de pijlknoppen om naar de optie **HP Erkend** te gaan. Druk vervolgens op de knop **OK** om de functie in te schakelen.

Het bedieningspaneel van de printer gebruiken om de functie Cartridgebeleid uit te schakelen

Via het bedieningspaneel van de printer kan de netwerkbeheerder de functie Cartridgebeleid uitschakelen. Hiermee verwijdert u de beperking dat alleen originele HP-cartridges kunnen worden gebruikt.

1. Druk op het bedieningspaneel van de printer op de knop **OK** om het beginscherm weer te geven.
2. Gebruik de pijlknoppen en de knop **OK** om naar de volgende menu's te gaan en deze te openen:
 1. [Setup \(Instellingen\)](#)
 2. [Instellingen benodigdheden](#)
 3. [Cartridgebeleid](#)
3. Gebruik de pijlknoppen om **Uit** te selecteren en druk vervolgens op **OK** om de functie uit te schakelen.

De geïntegreerde webserver van HP (EWS) gebruiken om de functie Cartridgebeleid in te schakelen

Via de geïntegreerde webserver kan de netwerkbeheerder de functie Cartridgebeleid inschakelen. U kunt de printer dan alleen gebruiken met originele HP-cartridges.

1. Open de geïntegreerde webserver van HP (EWS):
 - a. Druk op het bedieningspaneel van de printer op de knop **OK** om het beginscherm weer te geven.
 - b. Gebruik de pijlknoppen en de knop **OK** om naar de volgende menu's te gaan en deze te openen:
 1. [Setup \(Instellingen\)](#)
 2. [Netwerk instellen](#)
 3. [Algemene instellingen](#)
 - c. Selecteer [IP-adres weergeven](#) in het menu Algemene instellingen en selecteer vervolgens [Ja](#) om het IP-adres of de hostnaam van de printer weer te geven.
 - d. Open een internetbrowser en voer in de adresregel het IP-adres of de hostnaam in zoals die wordt weergegeven op het bedieningspaneel van de printer. Druk op de toets **Enter** op het toetsenbord van de computer. De geïntegreerde webserver wordt geopend.

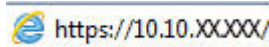

 **OPMERKING:** Als in de webbrowser een bericht wordt weergegeven dat toegang tot de website mogelijk niet veilig is, selecteert u de optie om door te gaan naar de website. Toegang tot deze website zal de computer niet beschadigen.

2. Klik op de EWS-startpagina op het tabblad **Instellingen**.
3. Klik in het navigatiedeelvenster op **Benodigdheden** en vervolgens op **Instellingen benodigdheden**.
4. Klik in het gedeelte **Cartridgebeleid** op het vervolgkeuzemenu en selecteer **HP Erkend**.
5. Klik op **Toepassen** om de wijzigingen op te slaan.

De geïntegreerde webserver van HP (EWS) gebruiken om de functie Cartridgebeleid uit te schakelen

Via de geïntegreerde webserver kan de netwerkbeheerder de functie Cartridgebeleid uitschakelen. Hiermee verwijdert u de beperking dat alleen originele HP-cartridges kunnen worden gebruikt.

1. Open de geïntegreerde webserver van HP (EWS):
 - a. Druk op het bedieningspaneel van de printer op de knop **OK** om het beginscherm weer te geven.
 - b. Gebruik de pijlknoppen en de knop **OK** om naar de volgende menu's te gaan en deze te openen:
 1. [Setup \(Instellingen\)](#)
 2. [Netwerk instellen](#)
 3. [Algemene instellingen](#)
 - c. Selecteer [IP-adres weergeven](#) in het menu Algemene instellingen en selecteer vervolgens [Ja](#) om het IP-adres of de hostnaam van de printer weer te geven.

- d. Open een internetbrowser en voer in de adresregel het IP-adres of de hostnaam in zoals die wordt weergegeven op het bedieningspaneel van de printer. Druk op de toets **Enter** op het toetsenbord van de computer. De geïntegreerde webserver wordt geopend.



 **OPMERKING:** Als in de webbrowser een bericht wordt weergegeven dat toegang tot de website mogelijk niet veilig is, selecteert u de optie om door te gaan naar de website. Toegang tot deze website zal de computer niet beschadigen.

2. Klik op de EWS-startpagina op het tabblad **Instellingen**.
3. Klik in het navigatiedeelvenster op **Benodigheden** en vervolgens op **Instellingen benodigheden**.
4. Klik in het gedeelte **Cartridgebeleid** in het vervolgkeuzemenu en selecteer **Uit**.
5. Klik op **Toepassen** om de wijzigingen op te slaan.

De functie Cartridge Protection in- of uitschakelen

De functie Cartridge Protection kan worden ingeschakeld of uitgeschakeld via het bedieningspaneel of de geïntegreerde webserver (EWS).

- [Het bedieningspaneel van de printer gebruiken om de functie Cartridge Protection in te schakelen](#)
- [Het bedieningspaneel van de printer gebruiken om de functie Cartridge Protection uit te schakelen](#)
- [De geïntegreerde webserver van HP \(EWS\) gebruiken om de functie Cartridge Protection in te schakelen](#)
- [De geïntegreerde webserver van HP \(EWS\) gebruiken om de functie Cartridge Protection uit te schakelen](#)



OPMERKING: Voor het in- of uitschakelen van deze functie moet u mogelijk een beheerderswachtwoord invoeren.

Vraag de beheerder of er een beheerderswachtwoord is ingesteld. EWS-wachtwoorden kunnen niet worden hersteld.

Het bedieningspaneel van de printer gebruiken om de functie Cartridge Protection in te schakelen

Via het bedieningspaneel van de printer kan de netwerkbeheerder de functie Cartridge Protection inschakelen. Hierdoor worden de cartridges van de printer beschermd tegen diefstal en gebruik in andere printers.

1. Druk op het bedieningspaneel van de printer op de knop **OK** om het beginscherm weer te geven.
2. Gebruik de pijlknoppen en de knop **OK** om naar de volgende menu's te gaan en deze te openen:
 1. [Setup \(Instellingen\)](#)
 2. [Instellingen benodigdheden](#)
 3. [Cartridge Protection](#)
3. Selecteer [Cartridges vergrendelen](#).



VOORZICHTIG: Na het inschakelen van Cartridge Protection voor de printer, worden alle volgende tonercartridges die worden geïnstalleerd in de printer automatisch en *permanent* vergrendeld. Om te voorkomen dat een nieuwe cartridge wordt vergrendeld, schakelt u de functie uit *voordat* u de nieuwe cartridge installeert.

Het uitschakelen van de functie schakelt de vergrendeling van cartridges die momenteel zijn geïnstalleerd niet uit.

Het bedieningspaneel van de printer gebruiken om de functie Cartridge Protection uit te schakelen

Via het bedieningspaneel van de printer kan de netwerkbeheerder de functie Cartridge Protection uitschakelen. Hierdoor wordt de bescherming opgeheven voor alle nieuwe cartridges die in de printer worden geïnstalleerd.

1. Druk op het bedieningspaneel van de printer op de knop **OK** om het beginscherm weer te geven.
2. Gebruik de pijlknoppen en de knop **OK** om naar de volgende menu's te gaan en deze te openen:

1. [Setup \(Instellingen\)](#)
 2. [Instellingen benodigdheden](#)
 3. [Cartridge Protection](#)
3. Gebruik de pijlknoppen om **Uit** te selecteren en druk vervolgens op de knop **OK** om de functie uit te schakelen.

De geïntegreerde webserver van HP (EWS) gebruiken om de functie Cartridge Protection in te schakelen

Via de geïntegreerde webserver kan de netwerkbeheerder de functie Cartridge Protection inschakelen. Dit beschermt de cartridges die aan de printer zijn gekoppeld tegen diefstal en gebruik in andere printers.

1. Open de geïntegreerde webserver van HP (EWS):
 - a. Druk op het bedieningspaneel van de printer op de knop **OK** om het beginscherm weer te geven.
 - b. Gebruik de pijlknoppen en de knop **OK** om naar de volgende menu's te gaan en deze te openen:
 1. [Setup \(Instellingen\)](#)
 2. [Netwerk instellen](#)
 3. [Algemene instellingen](#)
 - c. Selecteer **IP-adres weergeven** in het menu Algemene instellingen en selecteer vervolgens **Ja** om het IP-adres of de hostnaam van de printer weer te geven.
 - d. Open een internetbrowser en voer in de adresregel het IP-adres of de hostnaam in zoals die wordt weergegeven op het bedieningspaneel van de printer. Druk op de toets **Enter** op het toetsenbord van de computer. De geïntegreerde webserver wordt geopend.

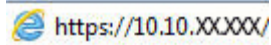
 <https://10.10.XX.XXX/>

 **OPMERKING:** Als in de webbrowser een bericht wordt weergegeven dat toegang tot de website mogelijk niet veilig is, selecteert u de optie om door te gaan naar de website. Toegang tot deze website zal de computer niet beschadigen.

2. Klik op de EWS-startpagina op het tabblad **Instellingen**.
3. Klik in het navigatiedeelvenster op **Benodigdheden** en vervolgens op **Instellingen benodigdheden**.
4. Klik op het vervolgkeuzemenu in het gebied **Cartridge Protection** en selecteer **Aan**.
5. Klik op **Toepassen** om de wijzigingen op te slaan.

 **VOORZICHTIG:** Na het inschakelen van Cartridge Protection voor de printer, worden alle volgende tonercartridges die worden geïnstalleerd in de printer automatisch en *permanent* vergrendeld. Om te voorkomen dat een nieuwe cartridge wordt vergrendeld, schakelt u de functie uit *voordat* u de nieuwe cartridge installeert.

Het uitschakelen van de functie schakelt de vergrendeling van cartridges die momenteel zijn geïnstalleerd niet uit.

De geïntegreerde webserver van HP (EWS) gebruiken om de functie Cartridge Protection uit te schakelen

Via de geïntegreerde webserver kan de netwerkbeheerder de functie Cartridge Protection uitschakelen. Hierdoor wordt de bescherming opgeheven voor alle nieuwe cartridges die in de printer worden geïnstalleerd.

1. Open de geïntegreerde webserver van HP (EWS):
 - a. Druk op het bedieningspaneel van de printer op de knop **OK** om het beginscherm weer te geven.
 - b. Gebruik de pijlknoppen en de knop **OK** om naar de volgende menu's te gaan en deze te openen:
 1. [Setup \(Instellingen\)](#)
 2. [Netwerk instellen](#)
 3. [Algemene instellingen](#)
 - c. Selecteer [IP-adres weergeven](#) in het menu Algemene instellingen en selecteer vervolgens [Ja](#) om het IP-adres of de hostnaam van de printer weer te geven.
 - d. Open een internetbrowser en voer in de adresregel het IP-adres of de hostnaam in zoals die wordt weergegeven op het bedieningspaneel van de printer. Druk op de toets [Enter](#) op het toetsenbord van de computer. De geïntegreerde webserver wordt geopend.

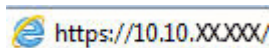

<https://10.10.XXXXX/>



OPMERKING: Als in de webbrowser een bericht wordt weergegeven dat toegang tot de website mogelijk niet veilig is, selecteert u de optie om door te gaan naar de website. Toegang tot deze website zal de computer niet beschadigen.

2. Klik op de EWS-startpagina op het tabblad **Instellingen**.
3. Klik in het navigatiedeelvenster op **Benodigheden** en vervolgens op **Instellingen benodigheden**.
4. Klik in het gedeelte **Cartridge Protection** op het vervolgkeuzemenu en selecteer **Uit**.
5. Klik op **Toepassen** om de wijzigingen op te slaan.

De tonercartridge vervangen

Vervang de tonercartridge als er een bericht op de printer verschijnt of als u problemen met de afdrukkwaliteit hebt.

- [Informatie over tonercartridges](#)
- [De cartridge verwijderen en vervangen](#)

Informatie over tonercartridges

Raadpleeg de informatie voor het bestellen van vervangende tonercartridges.

De printer geeft aan wanneer de tonercartridge bijna leeg en vrijwel leeg is. De echte resterende levensduur van de tonercartridge kan variëren. Zorg dat u een vervangende tonercartridge hebt die u kunt plaatsen wanneer de afdrukkwaliteit niet meer voldoet.

Blijf met de huidige cartridge afdrukken totdat de afdrukkwaliteit niet meer acceptabel is, zelfs na het opnieuw verdelen van de toner. Als u de toner opnieuw wilt verdelen, verwijdert u de tonercartridge uit de printer en schudt u de cartridge horizontaal heen en weer. Raadpleeg de instructies voor het vervangen van de cartridge voor een grafische weergave. Plaats de tonercartridge opnieuw in de printer en sluit het paneel.

Ga naar HP SureSupply (www.hp.com/go/suresupply) om cartridges aan te schaffen of de cartridgecompatibiliteit van de printer te controleren. Blader naar de onderkant van de pagina en controleer of land/regio juist is ingesteld.

⚠ VOORZICHTIG: Cartridges zijn voor distributie en gebruik binnen het opgegeven gebied; ze werken niet buiten het opgegeven gebied.

Tabel 3-4 Supplies (Benodigdheden)

Item	Omschrijving	Cartridgenummer	Nummer
Alleen voor gebruik in Noord- en Latijns-Amerika			
Originele HP 58A zwarte LaserJet-tonercartridge	Zwarte tonercartridge met standaardcapaciteit	58A	CF258A
Alleen de modellen M304 en M404.			
Originele HP 58X zwarte LaserJet-tonercartridge met hoge capaciteit	Zwarte tonercartridge met hoge capaciteit	58X	CF258X
Alleen de modellen M304 en M404.			
Alleen voor gebruik in Europa, het Midden-Oosten, Rusland, CIS en Afrika			
Originele HP 59A zwarte LaserJet-tonercartridge	Zwarte tonercartridge met standaardcapaciteit	59A	CF259A
Alleen de modellen M304 en M404.			
Originele HP 59X zwarte LaserJet-tonercartridge met hoge capaciteit	Zwarte tonercartridge met hoge capaciteit	59X	CF259X
Alleen de modellen M304 en M404.			

Tabel 3-4 Supplies (Benodigdheden) (vervolg)

Item	Omschrijving	Cartridgenummer	Nummer
Alleen voor gebruik in Azië-Pacific (behalve China en India)			
Originele HP 76A zwarte LaserJet-tonercartridge	Zwarte tonercartridge met standaardcapaciteit	76A	CF276A
Alleen de modellen M304 en M404.			
Originele HP 76X zwarte LaserJet-tonercartridge met hoge capaciteit	Zwarte tonercartridge met hoge capaciteit	76X	CF276X
Alleen de modellen M304 en M404.			
Alleen voor gebruik in China en India			
Originele HP 77A zwarte LaserJet-tonercartridge	Zwarte tonercartridge met standaardcapaciteit	77A	CF277A
Alleen de modellen M305 en M405.			
Originele HP 77X zwarte LaserJet-tonercartridge met hoge capaciteit	Zwarte tonercartridge met hoge capaciteit	77X	CF277X
Alleen de modellen M305 en M405.			

 **OPMERKING:** Tonercartridges met hoge capaciteit bevatten meer toner dan standaardcartridges, waardoor er meer pagina's mee kunnen worden afgedrukt. Ga naar www.hp.com/go/learnaboutsupplies voor meer informatie.

Verwijder de tonercartridge pas uit de verpakking wanneer u deze gaat vervangen.

 **VOORZICHTIG:** Voorkom schade aan de tonercartridge: stel deze niet langer dan een paar minuten bloot aan licht. Dek de groene afbeeldingsdrum af als de tonercartridge voor langere tijd uit de printer wordt verwijderd.

De volgende afbeelding geeft de onderdelen van de tonercartridge weer.

Afbeelding 3-1 Onderdelen van tonercartridge

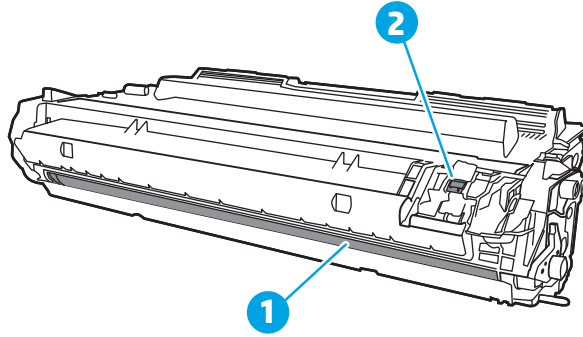

Nummer	Omschrijving
1	Afbeeldingsdrum VOORZICHTIG: Raak de afbeeldingsdrum niet aan. Vingerafdrukken kunnen leiden tot kwaliteitsproblemen bij afdrukken.
2	Geheugenchip

⚠ VOORZICHTIG: Als u toner op kleding krijgt, veegt u de toner met een droge doek van de kleding en wast u de kleding in koud water. Warm water fixeert toner in stof.

📝 OPMERKING: In de verpakking van de tonercartridge vindt u informatie over hergebruik van gebruikte cartridges.

De cartridge verwijderen en vervangen

Volg deze stappen om de tonercartridge te vervangen.

Blijf met de huidige cartridge afdrukken totdat de afdrukkwaliteit niet meer acceptabel is, zelfs na het opnieuw verdelen van de toner.

1. Druk op de ontgrendelknop van de voorklep.

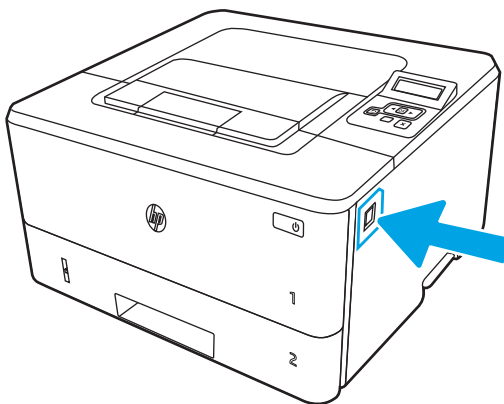

2. Open de voorklep.

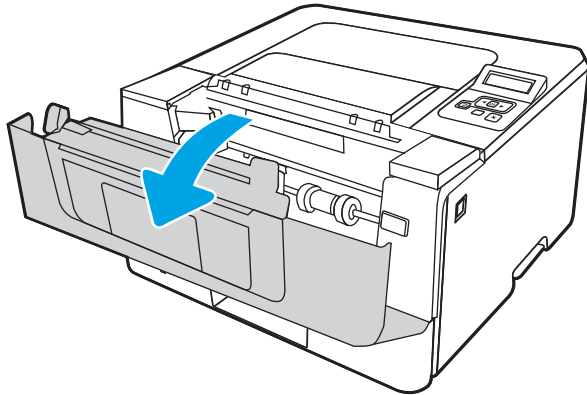

3. Verwijder de gebruikte tonercartridge uit de printer.

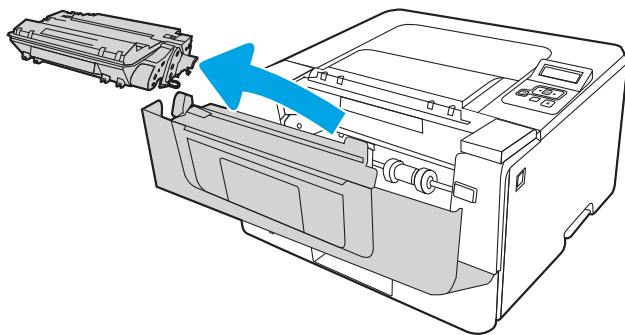

4. Haal de nieuwe tonercartridge uit de doos en trek aan het lipje op de verpakking.

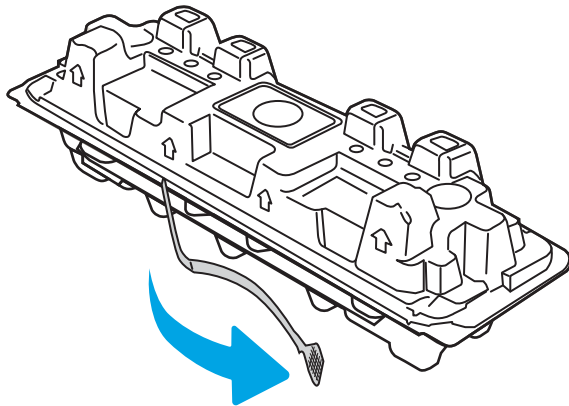

5. Haal de tonercartridge uit de geopende verpakking. Plaats de gebruikte tonercartridge in de verpakking voor recycling.

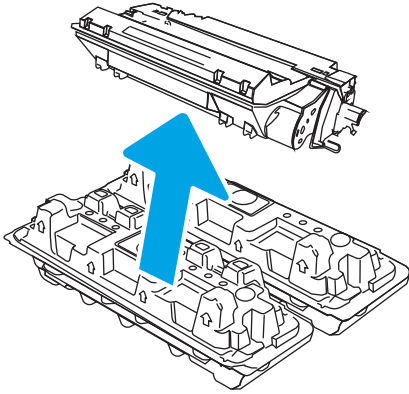

6. Pak de tonercartridge aan beide zijden vast en schud de cartridge 5-6 maal.

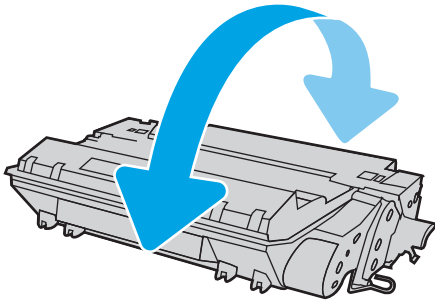

7. Lijn de tonercartridge uit met de sporen in de printer en druk de tonercartridge stevig op zijn plaats.

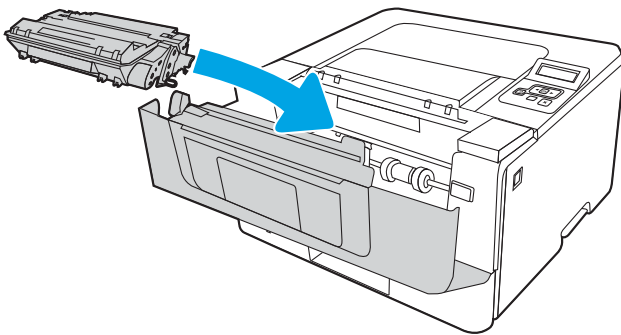

8. Sluit de voorklep.

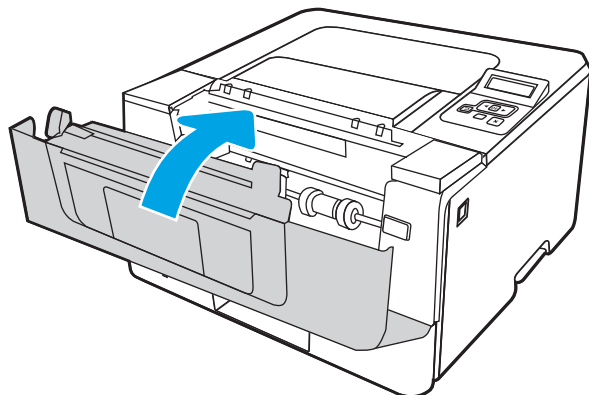

4 Afdrukken

Hiermee kunt u afdrukken via de software of afdrukken vanaf een mobiel apparaat of USB-flashstation.

- [Afdruktaken \(Windows\)](#)
- [Afdruktaken \(macOS\)](#)
- [Afdruktaken opslaan op de printer om later of privé af te drukken](#)
- [Mobiel afdrukken](#)

Voor meer informatie:

De uitgebreide Help van HP voor de printer omvat de volgende informatie:

- Installeren en configureren
- Leren en gebruiken
- Problemen oplossen
- Software- en firmware-updates downloaden
- Meepraten op ondersteuningsforums
- Informatie over garantie en wettelijke informatie zoeken

Afdruktaken (Windows)

Meer informatie over algemene afdruktaken voor Windows-gebruikers.

- [Afdrukken \(Windows\)](#)
- [Automatisch dubbelzijdig afdrukken \(Windows\)](#)
- [Handmatig dubbelzijdig afdrukken \(Windows\)](#)
- [Meerdere pagina's per vel afdrukken \(Windows\)](#)
- [De papiersoort selecteren \(Windows\)](#)
- [Overige afdruktaken](#)

Afdrukken (Windows)

Gebruik de optie **Afdrukken** vanuit een softwaretoepassing om de printer en de basisopties voor de afdruktaak te selecteren.

De volgende procedure beschrijft het standaardafdrukproces voor Windows.

1. Selecteer de **afdrukoptie** vanuit het programma.
2. Selecteer de printer in de lijst met printers. Als u instellingen wilt wijzigen, klikt u op de knop **Eigenschappen** of **Voorkeuren** om de printerdriver te openen.



OPMERKING:

- De naam van de knop verschilt per softwareprogramma.
 - Als **Meer instellingen** is geselecteerd, zal de toepassing HP AiO Printer Remote aanvullende driverfuncties voor de driver HP PCL-6 V4 downloaden.
 - Klik op de knop Help (?) in de printerdriver voor meer informatie.
3. Klik op de tabbladen in de printerdriver om de beschikbare opties te configureren. Stel bijvoorbeeld de papierrichting in op het tabblad **Afwerking** en stel papierbron, papiersoort, papierformaat en kwaliteitsinstellingen in op het tabblad **Papier/Kwaliteit**.
 4. Klik op de knop **OK** om terug te gaan naar het dialoogvenster **Afdrukken**. Geef op dit scherm het aantal af te drukken exemplaren op.
 5. Klik op de knop **Afdrukken** om de taak af te drukken.

Automatisch dubbelzijdig afdrukken (Windows)

Als op de printer een automatische duplexeenheid is geïnstalleerd, kunt u automatisch afdrukken op beide zijden van het papier. Gebruik een papierformaat en -type dat wordt ondersteund door de duplexeenheid.

1. Selecteer de **afdrukoptie** vanuit het programma.
2. Selecteer de printer in de lijst met printers en klik vervolgens op de knop **Eigenschappen** of **Voorkeuren** om het printerstuurprogramma te openen.

 **OPMERKING:**

- De naam van de knop verschilt per softwareprogramma.
 - Als **Meer instellingen** is geselecteerd, zal de toepassing HP AiO Printer Remote aanvullende driverfuncties voor de driver HP PCL-6 V4 downloaden.
-

3. Open het tabblad **Afwerking**.
4. Selecteer **Dubbelzijdig afdrukken**. Klik op **OK** om het dialoogvenster **Documenteigenschappen** te sluiten.
5. Klik in het dialoogvenster **Afdrukken** op de knop **Afdrukken** om de taak af te drukken.

Handmatig dubbelzijdig afdrukken (Windows)

Gebruik deze procedure voor printers waarop geen automatische eenheid voor dubbelzijdig afdrukken is geïnstalleerd, of om af te drukken op papier dat de eenheid voor dubbelzijdig afdrukken niet ondersteunt.

1. Selecteer de **afdrukoptie** vanuit het programma.
2. Selecteer de printer in de lijst met printers en klik vervolgens op de knop **Eigenschappen** of **Voorkeuren** om het printerstuurprogramma te openen.

 **OPMERKING:**

- De naam van de knop verschilt per softwareprogramma.
 - Als **Meer instellingen** is geselecteerd, zal de toepassing HP AiO Printer Remote aanvullende driverfuncties voor de driver HP PCL-6 V4 downloaden.
-

3. Open het tabblad **Afwerking**.
4. Selecteer **Dubbelzijdig afdrukken (handmatig)** en klik op **OK** om het dialoogvenster **Documenteigenschappen** te sluiten.
5. Klik in het dialoogvenster **Afdrukken** op de knop **Afdrukken** om de eerste zijde van de taak af te drukken.
6. Haal de afgedrukte stapel uit de uitvoerbak en leg deze in lade 1.
7. Selecteer, wanneer u hierom wordt gevraagd, de desbetreffende knop op het bedieningspaneel om door te gaan.

Meerdere pagina's per vel afdrukken (Windows)

Als u vanuit een softwaretoepassing afdrukt met de optie **Afdrukken**, kunt u een optie selecteren om meerdere pagina's op één vel papier af te drukken. Als u bijvoorbeeld een grote document wilt afdrukken en papier wilt besparen.

1. Selecteer de **afdrukoptie** vanuit het programma.
2. Selecteer de printer in de lijst met printers en klik vervolgens op de knop **Eigenschappen** of **Voorkeuren** om het printerstuurprogramma te openen.

 **OPMERKING:**

- De naam van de knop verschilt per softwareprogramma.
 - Als **Meer instellingen** is geselecteerd, zal de toepassing HP AiO Printer Remote aanvullende driverfuncties voor de driver HP PCL-6 V4 downloaden.
-

3. Open het tabblad **Afwerking**.
4. Selecteer het aantal pagina's per vel in de vervolgkeuzelijst **Pagina's per vel**.
5. Selecteer de juiste opties voor **Paginaranden afdrukken**, **Paginavolgorde** en **Afdrukrichting**. Klik op **OK** om het dialoogvenster **Documenteigenschappen** te sluiten.
6. Klik in het dialoogvenster **Afdrukken** op de knop **Afdrukken** om de taak af te drukken.

De papiersoort selecteren (Windows)

Als u vanuit een softwaretoepassing afdrukt met de optie **Afdrukken**, kunt u de papiersoort instellen die u voor uw afdruktaak gebruikt. Als uw standaardpapiersoort bijvoorbeeld Letter is, maar u een andere papiersoort voor een afdruktaak wilt gebruiken, selecteert u deze specifieke papiersoort.

1. Selecteer de **afdrukoptie** vanuit het programma.
2. Selecteer de printer in de lijst met printers en klik of tik vervolgens op de knop **Eigenschappen** of **Voorkeuren** om de printerdriver te openen.

 **OPMERKING:**

- De naam van de knop verschilt per softwareprogramma.
 - Als **Meer instellingen** is geselecteerd, zal de toepassing HP AiO Printer Remote aanvullende driverfuncties voor de driver HP PCL-6 V4 downloaden.
-

3. Klik op het tabblad **Papier/Kwaliteit**.
4. Selecteer de papiersoort die u gebruikt, en klik op **OK**.
5. Klik op **OK** om het dialoogvenster **Documenteigenschappen** te sluiten.
6. Klik in het dialoogvenster **Afdrukken** op de knop **Afdrukken** om de taak af te drukken.

Overige afdruktaken

Zoek informatie op het web voor het uitvoeren van algemene afdruktaken.

Ga naar www.hp.com/support/ljM304 of www.hp.com/support/ljM404.

Er zijn instructies beschikbaar voor afdruktaken, zoals:

- Afdruksnelkoppelingen of voorinstellingen maken en gebruiken
- Selecteer het papierformaat of gebruik een aangepast papierformaat
- Afdrukstand maken
- Een brochure maken
- Een document schalen zodat het past op een bepaald papierformaat

- De eerste of laatste pagina's van het document op ander papier afdrukken
- Watermerken op een document afdrukken

Afdruktaken (macOS)

Druk af met de HP-afdruksoftware voor macOS. Dit omvat tevens afdrukken op beide zijden of meerdere pagina's per vel afdrukken.

- [Afdrukken \(macOS\)](#)
- [Automatisch dubbelzijdig afdrukken \(macOS\)](#)
- [Handmatig dubbelzijdig afdrukken \(macOS\)](#)
- [Meerdere pagina's per vel afdrukken \(macOS\)](#)
- [Papiersoort selecteren \(macOS\)](#)
- [Overige afdruktaken](#)

Afdrukken (macOS)

Gebruik de optie **Afdrukken** vanuit een softwaretoepassing om de printer en de basisopties voor de afdruktaak te selecteren.

In de volgende procedure wordt het standaardafdrukproces voor macOS beschreven.

1. Klik op het menu **Bestand** en vervolgens op de optie **Afdrukken**.
2. Selecteer de printer.
3. Klik op **Details weergeven** of **Exemplaren en pagina's** en selecteer vervolgens andere menu's om de afdrukinstellingen aan te passen.



OPMERKING: De naam van het item verschilt per softwareprogramma.

4. Klik op de knop **Print** (Afdrukken).

Automatisch dubbelzijdig afdrukken (macOS)

Als op de printer een automatische duplexeenheid is geïnstalleerd, kunt u automatisch afdrukken op beide zijden van het papier. Gebruik een papierformaat en -type dat wordt ondersteund door de duplexeenheid.

Deze functie is beschikbaar als u de HP-printerdriver installeert. Mogelijk is de functie niet beschikbaar als u AirPrint gebruikt.

1. Klik op het menu **Bestand** en vervolgens op de optie **Afdrukken**.
2. Selecteer de printer.
3. Klik op **Details weergeven** of **Exemplaren en pagina's** en klik vervolgens op het menu **Lay-out**.



OPMERKING: De naam van het item verschilt per softwareprogramma.

4. Selecteer een bindoptie in de vervolgkeuzelijst **Dubbelzijdig**.
5. Klik op de knop **Print** (Afdrukken).

Handmatig dubbelzijdig afdrukken (macOS)

Als op de printer geen automatische duplexeenheid is geïnstalleerd of als u een papierformaat of -type gebruikt dat niet wordt ondersteund door de duplexeenheid, kunt u afdrukken op beide zijden van het papier via een handmatig proces. U moet de pagina's opnieuw plaatsen voor de tweede zijde.

Deze functie is beschikbaar als u de HP-printerdriver installeert. Mogelijk is de functie niet beschikbaar als u AirPrint gebruikt.

1. Klik op het menu **Bestand** en vervolgens op de optie **Afdrukken**.
2. Selecteer de printer.
3. Klik op **Details weergeven** of **Exemplaren en pagina's** en klik vervolgens op het menu **Handmatig dubbelzijdig**.



OPMERKING: De naam van het item verschilt per softwareprogramma.

4. Klik op het selectievakje **Handmatig dubbelzijdig** en selecteer een bindoptie.
5. Ga naar de printer en verwijder alle lege vellen uit lade 1.
6. Klik op de knop **Print** (Afdrukken).
7. Haal de bedrukte stapel uit de uitvoerbak en plaats die met de bedrukte zijde omlaag in de invoerlade.
8. Raak, wanneer u hierom wordt gevraagd, de desbetreffende knop op het bedieningspaneel aan om door te gaan.

Meerdere pagina's per vel afdrukken (macOS)

Als u vanuit een softwaretoepassing afdrukt met de optie **Afdrukken**, kunt u een optie selecteren om meerdere pagina's op één vel papier af te drukken. Als u bijvoorbeeld een grote document wilt afdrukken en papier wilt besparen.

1. Klik op het menu **Bestand** en vervolgens op de optie **Afdrukken**.
2. Selecteer de printer.
3. Klik op **Details weergeven** of **Exemplaren en pagina's** en klik vervolgens op het menu **Lay-out**.



OPMERKING: De naam van het item verschilt per softwareprogramma.

4. Selecteer in de vervolgkeuzelijst **Pagina's per vel** het aantal pagina's dat u op elk vel wilt afdrukken.
5. Selecteer in het gedeelte **Lay-outrichting** de volgorde en positie van de pagina's op het vel.
6. Selecteer in het menu **Rand** het type rand dat u rond elke pagina op het vel wilt afdrukken.
7. Klik op de knop **Print** (Afdrukken).

Papiersoort selecteren (macOS)

Als u vanuit een softwaretoepassing afdrukt met de optie **Afdrukken**, kunt u de papiersoort instellen die u voor uw afdruktaak gebruikt. Als uw standaardpapiersoort bijvoorbeeld Letter is, maar u een andere papiersoort voor een afdruktaak wilt gebruiken, selecteert u deze specifieke papiersoort.

1. Klik op het menu **Bestand** en vervolgens op de optie **Afdrukken**.
2. Selecteer de printer.
3. Klik op **Details weergeven** of **Exemplaren en pagina's** en klik vervolgens op het menu **Afdruk materiaal en kwaliteit** of het menu **Papier/kwaliteit**.



OPMERKING: De naam van het item verschilt per softwareprogramma.

4. Selecteer in de opties **Media en kwaliteit** of **Papier/kwaliteit**.



OPMERKING: Deze lijst bevat de hoofdset met beschikbare opties. Sommige opties zijn niet beschikbaar op alle printers.

- **Afdruk materiaal:** Selecteer de optie voor de papiersoort voor de afdruktaak.
 - **Afdrukkwaliteit:** Selecteer het resolutieniveau voor de afdruktaak.
 - **EconoMode:** Selecteer deze optie om toner te besparen als u conceptversies van documenten afdrukt.
5. Klik op de knop **Print** (Afdrukken).

Overige afdruktaken

Zoek informatie op het web voor het uitvoeren van algemene afdruktaken.

Ga naar www.hp.com/support/ljM304 of www.hp.com/support/ljM404.

Er zijn instructies beschikbaar voor afdruktaken, zoals:

- Afdruksnelkoppelingen of voorinstellingen maken en gebruiken
- Selecteer het papierformaat of gebruik een aangepast papierformaat
- Afdrukstand maken
- Een brochure maken
- Een document schalen zodat het past op een bepaald papierformaat
- De eerste of laatste pagina's van het document op ander papier afdrukken
- Watermerken op een document afdrukken

Afdruktaken opslaan op de printer om later of privé af te drukken

Sla afdruktaken in het printergeheugen op om op een later moment af te drukken.

- [Inleiding](#)
- [Voordat u begint](#)
- [Taakopslag instellen](#)
- [De taakopslagfunctie uitschakelen of inschakelen](#)
- [Een opgeslagen taak maken \(Windows\)](#)
- [Een opgeslagen taak maken \(macOS\)](#)
- [Opgeslagen taken afdrukken](#)
- [Opgeslagen taken verwijderen](#)
- [Informatie die naar de printer is verzonden voor de boekhouding](#)

Inleiding

De volgende informatie biedt procedures voor het maken en afdrukken van documenten die zijn opgeslagen op een USB-flashstation. Deze taken kunnen op een later tijdstip of privé worden afgedrukt.



OPMERKING: Taakopslag wordt niet ondersteund op de M404d of M405d-modellen.

Voordat u begint

Controleer de vereisten voor het gebruik van de functie voor taakopslag.

Voor de taakopslagfunctie moet aan de volgende vereisten worden voldaan:

- Een speciaal USB 2.0-opslagapparaat met ten minste 16 GB vrije ruimte moet zijn geïnstalleerd in de host-USB aan de achterzijde. Dit USB-opslagapparaat bevat de opgeslagen taken die naar de printer zijn gestuurd. Als dit USB-opslagapparaat uit de printer wordt verwijderd, wordt de taakopslagfunctie uitgeschakeld.
- Als u een HP Universal Print Driver (UPD) gebruikt, moet u UPD-versie 5.9.0 of nieuwer gebruiken.

Taakopslag instellen

Stel Taakopslag in de printerdriver in, plaats het opslagmedium (USB-flashstation) in de printer en controleer of de functie gereed is voor gebruik.

Installeer voordat u begint de printersoftware als deze nog niet is geïnstalleerd. Ga naar www.hp.com/support, klik op **Software en drivers** en volg de instructies op het scherm om de nieuwste HP-software te downloaden.

Als de printerdriver is geïnstalleerd, is de optie Taakopslag standaard ingesteld op **Automatisch**. De optie bevindt zich op de volgende locatie:

- Windows: **Apparaten en printers** ► **Printereigenschappen** ► **Apparaatinstellingen**
- macOS: **Printers en scanners** ► **Opties en benodigdheden**

U kunt als volgt de instelling van Taakopslag voltooien:

1. Zoek de USB-poort aan de achterzijde.

Bij sommige modellen is de USB-poort aan de achterzijde bedekt. Verwijder de klep van de USB-poort aan de achterzijde voordat u verdergaat.

2. Plaats het USB-flashstation in de USB-poort aan de achterzijde.

Afbeelding 4-1 USB-flashstation plaatsen

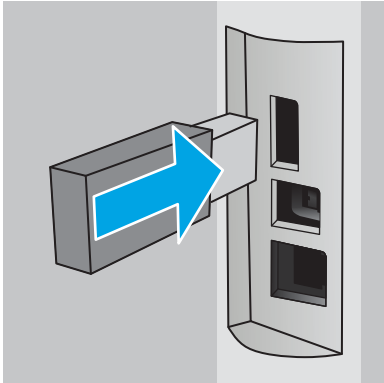

Er wordt een bericht weergegeven op het bedieningspaneel met de waarschuwing dat het USB-station zal worden geformatteerd. Selecteer **OK** om de procedure te voltooien.

3. Ga naar de printerdriver om te controleren of het tabblad **Taakopslag** zichtbaar is. Als dit zichtbaar is, is de functie klaar voor gebruik.

Selecteer de optie **Afdrukken** vanuit een softwareprogramma, selecteer uw printer in de lijst met printers en ga als volgt te werk:

- **Windows:** Selecteer **Eigenschappen** of **Voorkeuren**. Klik op het tabblad **Taakopslag**.

Als het tabblad **Taakopslag** niet wordt weergegeven, moet u dit als volgt activeren:

Open in het menu Start de optie **Instellingen**, klik op **Apparaten** en klik vervolgens op **Apparaten en printers**. Klik met de rechtermuisknop op de printer en klik op **Printereigenschappen**. Klik op het tabblad **Apparaatinstellingen** op **Taakopslag** en selecteer vervolgens **Automatisch**. Klik op **Toepassen** en vervolgens op **OK**.

- **macOS:** In de printerdriver wordt het menu **Exemplaren en pagina's** weergegeven. Open de vervolgkeuzelijst en klik op het menu **Taakopslag**.

Als het menu **Taakopslag** niet wordt weergegeven, sluit u het venster Afdrukken en opent u het vervolgens opnieuw om het menu te openen

De taakopslagfunctie uitschakelen of inschakelen

Schakel de taakopslagfunctie uit zodat deze niet beschikbaar is, zelfs als een USB-station in de printer is geplaatst. Schakel de functie in zodat deze opnieuw beschikbaar is.

1. Open **Printereigenschappen**:

- **Windows:** Open in het menu Start de optie **Instellingen**, klik op **Apparaten** en klik vervolgens op **Apparaten en printers**. Klik met de rechtermuisknop op de printer en klik op **Printereigenschappen**.
- **macOS:** Klik in het Apple-menu op **Systeemvoorkeuren** en vervolgens op **Printers en scanners**. Selecteer de printer en klik op **Opties en benodigdheden**.

2. Schakel de optie Taakopslag als volgt uit:

- **Windows:** Klik op het tabblad **Apparaatinstellingen** op **Taakopslag** en selecteer vervolgens **Uitschakelen**.
- **macOS:** Schakel op het tabblad **Opties** het selectievakje **Taakopslag** uit.

Als u de functie wilt inschakelen, stelt u de optie Taakopslag weer in op **Automatisch** (Windows) of schakelt u het selectievakje **Taakopslag** (macOS) in.

Een opgeslagen taak maken (Windows)

Sla taken op het USB-flashstation op voor privé- of vertraagde afdrukken.

1. Selecteer de **afdrukoptie** vanuit het programma.
2. Selecteer de printer uit de lijst met printers en selecteer vervolgens **Eigenschappen** of **Voorkeuren**.

OPMERKING:

- De naam van de knop verschilt per softwareprogramma.
 - Als **Meer instellingen** is geselecteerd, zal de toepassing HP AiO Printer Remote aanvullende driverfuncties voor de driver HP PCL-6 V4 downloaden.
-

3. Klik op het tabblad **Taakopslag**.

OPMERKING: Als het tabblad **Taakopslag** niet wordt weergegeven, volgt u de instructies in het gedeelte 'Functie taakopslag uitschakelen of inschakelen' om het tabblad te activeren.

4. Selecteer een optie voor **Modus Taakopslag**:
 - **Controleren en vasthouden:** Er wordt één exemplaar van een taak afgedrukt, zodat u dit kunt controleren. Hierna worden de volgende exemplaren afgedrukt. Het eerste exemplaar wordt onmiddellijk afgedrukt. Het afdrukken van de volgende exemplaren moet worden gestart vanaf het bedieningspaneel aan de voorkant van het apparaat. Als er bijvoorbeeld tien exemplaren worden verzonden, wordt er direct één exemplaar afgedrukt. De overige andere negen exemplaren worden afgedrukt nadat de taak is opgehaald. Nadat alle exemplaren zijn afgedrukt wordt de taak verwijderd.
 - **Persoonlijke taak:** De taak wordt pas afgedrukt wanneer u dit aangeeft op het bedieningspaneel van de printer. In deze taakopslagmodus kunt u een van de opties voor **Taak privé/beveiligd maken** selecteren. Als u een pincode aan de taak toewijst, moet u de vereiste pincode in het bedieningspaneel opgeven. Als u de taak beveiligt, moet u de vereiste pincode invoeren op het bedieningspaneel. De afdruktaak wordt na het afdrukken uit het geheugen verwijderd.
 - **Snelkopie:** Het gewenste aantal exemplaren van een taak wordt afgedrukt en een exemplaar van de taak wordt opgeslagen in het geheugen van de printer, zodat u de taak later nogmaals kunt afdrukken. De taak wordt handmatig of volgens het schema voor taakopslag verwijderd.
 - **Opgeslagen taak:** Een taak opslaan op de printer en andere gebruikers toestaan de taak af te drukken. In deze taakopslagmodus kunt u een van de opties voor **Taak privé/beveiligd maken** selecteren. Als u een pincode aan de taak toewijst, moet degene die de taak afdrukt de vereiste pincode invoeren op het bedieningspaneel. Als u de taak beveiligt, moet degene die de taak afdrukt de vereiste pincode invoeren op het bedieningspaneel. De taak wordt handmatig of volgens het schema voor taakopslag verwijderd.
5. Als u een aangepaste gebruikersnaam of taaknaam wilt gebruiken, klikt u op de knop **Aangepast** en voert u de gebruikersnaam of taaknaam in.

Selecteer welke optie u wilt gebruiken als er al een andere taak bestaat met dezelfde naam:

- **Taaknaam + (1-99) gebruiken:** Voeg een uniek nummer toe aan het einde van de taaknaam.
 - **Bestaand bestand vervangen:** Overschrijf de bestaande opgeslagen taak met de nieuwe taak.
6. Klik op de knop **OK** om het dialoogvenster **Documenteigenschappen** te sluiten. Klik in het dialoogvenster **Afdrukken** op de knop **Afdrukken** om de taak af te drukken.

Een opgeslagen taak maken (macOS)

Sla taken op het USB-flashstation op voor privé- of vertraagde afdrukken.

1. Klik op het menu **Bestand** en vervolgens op de optie **Afdrukken**.
2. Selecteer de printer in het menu **Printer**.
3. Klik op **Details weergeven** of **Exemplaren en pagina's** en klik vervolgens op het menu **Taakopslag**.



OPMERKING: Als het menu **Taakopslag** niet wordt weergegeven, volgt u de instructies in het gedeelte 'Functie taakopslag uitschakelen of inschakelen' om het menu te activeren.

4. Selecteer in de vervolgkeuzelijst **Modus** het type opgeslagen taak.
 - **Controleren en vasthouden:** Er wordt één exemplaar van een taak afgedrukt, zodat u dit kunt controleren. Hierna worden de volgende exemplaren afgedrukt. Het eerste exemplaar wordt onmiddellijk afgedrukt. Het afdrukken van de volgende exemplaren moet worden gestart vanaf het bedieningspaneel aan de voorkant van het apparaat. Als er bijvoorbeeld tien exemplaren worden verzonden, wordt er direct één exemplaar afgedrukt. De overige andere negen exemplaren worden afgedrukt nadat de taak is opgehaald. Nadat alle exemplaren zijn afgedrukt wordt de taak verwijderd.
 - **Persoonlijke taak:** De taak wordt pas afgedrukt wanneer u dit aangeeft op het bedieningspaneel van de printer. Als de taak een persoonlijk identificatienummer (pincode) heeft, moet u de vereiste pincode op het bedieningspaneel opgeven. De afdruktaak wordt na het afdrukken uit het geheugen verwijderd.
 - **Snelkopie:** Het gewenste aantal exemplaren van een taak wordt afgedrukt en een exemplaar van de taak wordt opgeslagen in het geheugen van de printer, zodat u de taak later nogmaals kunt afdrukken. De taak wordt handmatig of volgens het schema voor taakopslag verwijderd.
 - **Opgeslagen taak:** Een taak opslaan op de printer en andere gebruikers toestaan de taak af te drukken. Als de taak een persoonlijk identificatienummer (pincode) heeft, moet degene die de taak afdrukt de vereiste pincode invoeren op het bedieningspaneel. De taak wordt handmatig of volgens het schema voor taakopslag verwijderd.
5. Als u een aangepaste gebruikersnaam of taaknaam wilt gebruiken, klikt u op de knop **Aangepast** en voert u de gebruikersnaam of taaknaam in.



OPMERKING: **macOS 10.14 Mojave en hoger:** De printerdriver bevat niet langer de knop **Aangepast**. Met de opties in de vervolgkeuzelijst **Modus** kunt u de opgeslagen taak instellen.

Selecteer welke optie u wilt gebruiken als er al een andere taak bestaat met dezelfde naam.

- **Taaknaam + (1-99) gebruiken:** Voeg een uniek nummer toe aan het einde van de taaknaam.
- **Bestaand bestand vervangen:** Overschrijf de bestaande opgeslagen taak met de nieuwe taak.

6. Als u in de vervolgkeuzelijst **Modus** de optie **Opgeslagen taak** of **Persoonlijke taak** hebt geselecteerd, kunt u de taak beveiligen met een pincode. Typ een viercijferig getal in het veld **PIN voor afdrukken**. Als anderen deze taak proberen af te drukken, wordt hun gevraagd deze pincode in te voeren.
7. Klik op de knop **Afdrukken** om de taak te verwerken.

Opgeslagen taken afdrukken

Een taak afdrukken die is opgeslagen op een USB-flashstation.

1. Druk op het bedieningspaneel van de printer op de knop **OK** om het beginscherm weer te geven.
2. Gebruik de pijlknoppen om naar **Taakopslag** te gaan en druk vervolgens nogmaals op de knop **OK**.
3. Gebruik in de lijst Taakmappen de pijlknoppen om naar de naam van de map te gaan waarin de taak is opgeslagen en druk vervolgens op **OK**.
4. Gebruik de pijlknoppen om naar de naam van de taak te gaan die u wilt afdrukken en druk vervolgens op **OK**.

Als de taak privé of beveiligd is, geeft u de pincode of het wachtwoord op.

5. U kunt het aantal exemplaren aanpassen door met de pijlknoppen naar de optie **Kopiëren** te gaan en vervolgens op **OK** te drukken. Gebruik op het kopieerscherm de pijlknoppen om het aantal exemplaren te selecteren en druk vervolgens op **OK** om de instelling op te slaan.
6. Tik opnieuw op **OK** om de taak af te drukken.

Opgeslagen taken verwijderen

Wanneer een nieuwe taak is opgeslagen op een USB-flashstation, worden alle voorgaande opdrachten met dezelfde gebruikers- en taaknaam overschreven. Als het USB-flashstation vol is, wordt het volgende bericht weergegeven op het bedieningspaneel van de printer: **Het USB-flashgeheugenapparaat beschikt over onvoldoende geheugen. Verwijder ongebruikte taken en probeer het opnieuw.** Bestaande opgeslagen taken moeten worden verwijderd voordat extra afdruktaken kunnen worden opgeslagen.

- [Een taak verwijderen die op de printer is opgeslagen](#)

Een taak verwijderen die op de printer is opgeslagen

Hiermee verwijdert u een taak die op een USB-flashstation is opgeslagen.

1. Druk op het bedieningspaneel van de printer op de knop **OK** om het beginscherm weer te geven.
2. Gebruik de pijlknoppen om naar **Taakopslag** te gaan en druk vervolgens nogmaals op de knop **OK**.
3. Ga vanaf de lijst Taakmappen naar de naam van de map waarin de taak is opgeslagen en selecteer deze. Druk vervolgens op **OK**.
4. Ga naar de naam van de taak die u wilt verwijderen en selecteer deze. Druk vervolgens op **OK**.

Als de taak privé of beveiligd is, geeft u de pincode of het wachtwoord op.

5. Navigeer met de pijlknoppen naar de optie **Verwijderen** en druk vervolgens op de knop **OK**. Druk nogmaals op **OK** om de taak te verwijderen.

Informatie die naar de printer is verzonden voor de boekhouding

Afdruktaken die worden verzonden vanaf stuurprogramma's op de client (bijv. pc) kunnen persoonlijke informatie verzenden naar apparaten voor afdrukken en beeldverwerking van HP. Dit kan onder andere de gebruikersnaam zijn en de naam van de client waar de taak vandaan komt. Deze informatie kan, afhankelijk van de instellingen die de beheerder van het afdrukapparaat heeft bepaald, worden gebruikt voor de boekhouding. Deze informatie kan ook met de taak worden opgeslagen op het apparaat voor massaopslag (bijv. schijfstation) van het afdrukapparaat als u de taakopslagfunctie gebruikt.

Mobiel afdrukken

Mobiele en ePrint-oplossingen maken het gemakkelijk om af te drukken naar een HP-printer vanaf een laptop, tablet, smartphone of ander mobiel apparaat.

- [Inleiding](#)
- [Afdrukken via Wi-Fi Direct \(alleen draadloze modellen\)](#)
- [HP ePrint via e-mail](#)
- [AirPrint](#)
- [Android-geïntegreerd afdrukken](#)

Inleiding

Bekijk de volgende informatie over mobiel afdrukken.

Ga naar www.hp.com/go/LaserJetMobilePrinting om de volledige lijst van mobiele en ePrint-oplossingen te bekijken en te bepalen wat de beste keuze is.

Afdrukken via Wi-Fi Direct (alleen draadloze modellen)

Met Wi-Fi Direct-functionaliteit kunt u vanaf een draadloos mobiel apparaat afdrukken zonder dat een verbinding met een netwerk of internet is vereist.

- [Wi-Fi Direct inschakelen](#)
- [De Wi-Fi Direct-naam van de printer wijzigen](#)



OPMERKING: Niet alle mobiele besturingssystemen worden op dit moment door Wi-Fi Direct ondersteund.

Gebruik **Wi-Fi Direct** om draadloos af te drukken vanaf de volgende apparaten:

- Mobiele Android-apparaten met de geïntegreerde Android-afdrukoplossing
- iPhone, iPad of iPod touch met Apple AirPrint of de HP Smart-app
- Mobiele Android-apparaten met de HP Smart-app of de geïntegreerde Android-afdrukoplossing
- PC- en Mac-apparaten met gebruik van de HP ePrint-software
- HP Roam

Voor meer informatie over afdrukken via Wi-Fi Direct, raadpleegt u www.hp.com/go/wirelessprinting.

Wi-Fi Direct kan worden in- of uitgeschakeld vanaf het bedieningspaneel van de printer.

Wi-Fi Direct inschakelen

Als u draadloos wilt afdrukken vanaf mobiele apparaten, moet Wi-Fi Direct worden ingeschakeld.

Volg deze stappen om Wi-Fi Direct in te schakelen vanaf het bedieningspaneel van de printer.

1. Druk op het bedieningspaneel van de printer op de knop **OK** om het beginscherm weer te geven. Gebruik de pijlknoppen en de knop **OK** om naar de volgende menu's te gaan en deze te openen:
 1. [Setup \(Instellingen\)](#)
 2. [Wi-Fi Direct](#)
 3. [Status van Wi-Fi Direct](#)
2. Als [Wi-Fi Direct](#) is ingesteld op **Uit**, drukt u op de knop pijl naar rechts om de functie in te schakelen en drukt u vervolgens op **OK** om de instelling op te slaan.



OPMERKING: In omgevingen waar meerdere modellen van dezelfde printer zijn geïnstalleerd, kan het handig zijn om elke printer een unieke Wi-Fi Direct-naam te geven, zodat u de printer gemakkelijk herkent bij het afdrukken via Wi-Fi Direct.

Als u de Wi-Fi Direct-wilt naam bekijken op een 2-regelig LCD-bedieningspaneel, drukt u op **OK** om het beginscherm weer te geven en gaat u naar de volgende menu's en opent u deze:

1. [Setup \(Instellingen\)](#)
2. [Wi-Fi Direct](#)
3. [Wi-Fi Direct-naam](#)

De Wi-Fi Direct-naam van de printer wijzigen

Wijzig de Wi-Fi Direct-naam van de printer met de geïntegreerde webserver van HP (EWS):

- [Stap één: De geïntegreerde webserver van HP openen](#)
- [Stap twee: De Wi-Fi Direct-naam wijzigen](#)

Stap één: De geïntegreerde webserver van HP openen

Gebruik de EWS om uw printer te beheren vanaf een computer in plaats van via het bedieningspaneel van de printer.

Uw printer moet zijn verbonden met een IP-netwerk, voordat u toegang kunt krijgen tot de EWS.

1. Druk op het bedieningspaneel van de printer op de knop **OK** om het beginscherm weer te geven.
2. Gebruik de pijlknoppen en de knop **OK** om naar de volgende menu's te gaan en deze te openen:
 1. [Setup \(Instellingen\)](#)
 2. [Netwerk instellen](#)
 3. [Algemene instellingen](#)
3. Selecteer [IP-adres weergeven](#) in het menu Algemene instellingen en selecteer vervolgens [Ja](#) om het IP-adres of de hostnaam van de printer weer te geven.
4. Open een internetbrowser en voer in de adresregel het IP-adres of de hostnaam in zoals die wordt weergegeven op het bedieningspaneel van de printer. Druk op de toets [Enter](#) op het toetsenbord van de computer. De geïntegreerde webserver wordt geopend.

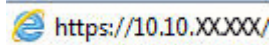

 **OPMERKING:** Als in de webbrower een bericht wordt weergegeven dat toegang tot de website mogelijk niet veilig is, selecteert u de optie om door te gaan naar de website. Toegang tot deze website zal de computer niet beschadigen.

Stap twee: De Wi-Fi Direct-naam wijzigen

Gebruik de volgende procedure om de Wi-Fi Direct-naam te wijzigen.

1. Klik op de EWS-startpagina op het tabblad **Netwerk**.
2. Klik in het linkernavigatiedeelvenster op **Wi-Fi Direct**.
3. Klik onder het veld **Status** op **Instellingen bewerken**.
4. Voer in het veld **Wi-Fi Direct-naam** de nieuwe naam in en klik vervolgens op **Toepassen**.

HP ePrint via e-mail

Gebruik HP ePrint om documenten af te drukken door ze als e-mailbijlage vanaf een willekeurig apparaat met een e-mailfunctie naar het e-mailadres van de printer te sturen.

Voor het gebruik van HP ePrint moet de printer aan de volgende eisen voldoen:

- De printer moet zijn verbonden met een bekabeld of draadloos netwerk en over internettoegang beschikken.
- HP-webservices moet zijn ingeschakeld op de printer en de printer moet zijn geregistreerd bij HP Connected.

Volg deze stappen om HP Webservices in te schakelen en zich te registreren bij HP Connected:

1. Druk op het bedieningspaneel van de printer op de knop **OK** om het beginscherf weer te geven.
2. Gebruik de pijlknoppen en de knop **OK** om naar de volgende menu's te gaan en deze te openen:
 1. [Setup \(Instellingen\)](#)
 2. [Netwerk instellen](#)
 3. [Algemene instellingen](#)
3. Selecteer [IP-adres weergeven](#) in het menu Algemene instellingen en selecteer vervolgens [Ja](#) om het IP-adres of de hostnaam van de printer weer te geven.
4. Open een internetbrowser en voer in de adresregel het IP-adres of de hostnaam in zoals die wordt weergegeven op het bedieningspaneel van de printer. Druk op de toets [Enter](#) op het toetsenbord van de computer. De geïntegreerde webserver wordt geopend.

 <https://10.10.XXXXX/>

 **OPMERKING:** Als in de webbrowser een bericht wordt weergegeven dat toegang tot de website mogelijk niet veilig is, selecteert u de optie om door te gaan naar de website. Toegang tot deze website zal de computer niet beschadigen.

5. Klik op de EWS-startpagina op het tabblad **Webservices**.
6. Klik in het gedeelte **Instellingen voor webservices** op **Instellingen**, klik op **Doorgaan** en volg de instructies op het scherm voor het accepteren van de gebruiksvoorwaarden.

De webservices worden ingeschakeld op de printer en er wordt een informatiepagina afgedrukt. Op de informatiepagina staat de printercode die u gebruikt om de printer bij HP Connected te registreren.

7. Ga naar www.hpconnected.com om een HP ePrint-account te maken en voltooi het installatieproces.

AirPrint

Met Apple AirPrint kunt u afdrukken rechtstreeks naar de printer via uw iOS-apparaat of Mac-computer, zonder een printerdriver te hoeven installeren.

AirPrint wordt ondersteund voor iOS en op Mac-computers met macOS (10.7 Lion en nieuwer).

Gebruik AirPrint om direct op de printer af te drukken vanaf een iPad, iPhone (3GS of later), of iPod touch (derde generatie of later) in de volgende mobiele toepassingen:

- Mail
- Foto's
- Safari

- iBooks
- Externe toepassingen selecteren.

U kunt AirPrint alleen gebruiken als de printer is verbonden met hetzelfde netwerk (subnet) als waarmee het Apple-apparaat is verbonden. Ga voor meer informatie over het gebruik van AirPrint en welke HP-printers compatibel zijn met AirPrint naar www.hp.com/go/LaserJetMobilePrinting.



OPMERKING: Controleer voordat u AirPrint met een USB-verbinding gaat gebruiken eerst het versienummer. AirPrint versie 1.3 en eerder ondersteunen geen USB-verbindingen.

Android-geïntegreerd afdrukken

Dankzij de geïntegreerde oplossing van HP voor Android en Kindle kunnen mobiele apparaten HP-printers op een netwerk of binnen draadloos bereik automatisch vinden en er via Wi-Fi Direct mee afdrukken.

De printer moet verbonden zijn met hetzelfde netwerk (subnet) als waarmee het Android-apparaat is verbonden.

De afdrukoplossing is geïntegreerd in de ondersteunde besturingssystemen, dus het installeren van stuurprogramma's of het downloaden van software is niet meer nodig.

Ga voor meer informatie over het gebruik van de in Android geïntegreerde afdrukoplossing en over welke Android-apparaten worden ondersteund naar www.hp.com/go/LaserJetMobilePrinting.

5 De printer beheren

Gebruik beheerprogramma's, beveiliging- en energiebesparingsinstellingen en firmware-updates voor de printer.

- [Het verbindingstype van de printer wijzigen \(Windows\)](#)
- [Geavanceerde configuratie met de geïntegreerde webserver van HP en beginpagina van printer \(EWS\)](#)
- [IP-netwerkinstellingen configureren](#)
- [Functies voor beveiliging van de printer](#)
- [Instellingen voor energiebesparing](#)
- [HP Web Jetadmin](#)
- [De firmware bijwerken](#)

Voor meer informatie:

De uitgebreide Help van HP voor de printer omvat de volgende informatie:

- Installeren en configureren
- Leren en gebruiken
- Problemen oplossen
- Software- en firmware-updates downloaden
- Meepraten op ondersteuningsforums
- Informatie over garantie en wettelijke informatie zoeken

Het verbindingstype van de printer wijzigen (Windows)

Indien u de printer al gebruikt en de manier waarop deze is aangesloten wilt wijzigen, kunt u **Configuratie en software van apparaat** gebruiken om de verbinding te wijzigen. Sluit de nieuwe printer bijvoorbeeld via een USB- of netwerkkabel aan op de computer of wijzig de verbinding van USB in een draadloze verbinding.

Volg de onderstaande procedure om **Configuratie en software van apparaat** te openen:

1. Open de HP Printer Assistant.

- **Windows 10:** Klik vanuit het menu **Start** op **Alle apps**, klik op **HP** en selecteer vervolgens de printer naam.
 - **Windows 8.1:** Klik op de pijl omlaag in de linker benedenhoek van het scherm **Start** en selecteer de printer naam.
 - **Windows 8:** Klik met de rechtermuisknop op een leeg gebied van het scherm **Start**, klik op **Alle apps** op de app-balk en selecteer vervolgens de printer naam.
 - **Windows 7, Windows Vista en Windows XP:** Klik vanaf het bureaublad van de computer op **Start**, selecteer **Alle programma's**, klik op **HP**, klik op de map voor de printer en selecteer vervolgens de printer naam.
2. Selecteer in de HP Printer Assistant eerst **Hulpprogramma's** in de navigatiebalk en vervolgens **Configuratie en software van apparaat**.

Geavanceerde configuratie met de geïntegreerde webserver van HP en beginpagina van printer (EWS)

Met de geïntegreerde webserver van HP kunt u via de computer afdrukfuncties beheren in plaats van via het bedieningspaneel van de printer.

- [Methode 1: De geïntegreerde webserver van HP \(EWS\) openen vanuit de software](#)
- [Methode 2: De geïntegreerde webserver van HP \(EWS\) openen vanuit een webbrowser](#)
- Printerstatusinformatie bekijken
- De resterende levensduur van de benodigdheden bepalen en nieuwe benodigdheden bestellen
- Ladeconfiguraties weergeven en wijzigen (papiersoorten en -formaten)
- Interne pagina's weergeven en afdrukken
- De netwerkconfiguratie bekijken en wijzigen

De geïntegreerde webserver van HP is beschikbaar wanneer de printer is aangesloten op een IP-netwerk. De geïntegreerde webserver van HP biedt geen ondersteuning voor IPX-printeraansluitingen. U hebt geen toegang tot internet nodig om de geïntegreerde webserver van HP te kunnen openen en gebruiken.

Wanneer de printer is aangesloten op het netwerk, is de geïntegreerde webserver van HP automatisch beschikbaar.

 **OPMERKING:** Beginpagina van printer (EWS) is software die wordt gebruikt om verbinding te maken met de geïntegreerde webserver van HP wanneer de printer via USB is aangesloten op een computer. Deze software is alleen beschikbaar als u een volledige installatie hebt uitgevoerd wanneer de printer op de computer is aangesloten. Sommige functies zijn mogelijk niet beschikbaar, afhankelijk van hoe de printer is aangesloten.

 **OPMERKING:** De geïntegreerde webserver van HP is niet toegankelijk buiten de netwerkfirewall.

Methode 1: De geïntegreerde webserver van HP (EWS) openen vanuit de software

Met deze methode kunt u de EWS openen vanuit de HP Printer Assistant-software.

1. Open de HP Printer Assistant.
 - **Windows 10:** Klik vanuit het menu **Start** op **Alle apps**, klik op **HP** en selecteer vervolgens de printernaam.
 - **Windows 8.1:** Klik op de pijl omlaag in de linkerbenedenhoek van het scherm **Start** en selecteer de printernaam.
 - **Windows 8:** Klik met de rechtermuisknop op een leeg gebied van het scherm **Start**, klik op **Alle apps** op de app-balk en selecteer vervolgens de printernaam.
 - **Windows 7, Windows Vista en Windows XP:** Klik vanaf het bureaublad van de computer op **Start**, selecteer **Alle programma's**, klik op **HP**, klik op de map voor de printer en selecteer vervolgens de printernaam.
2. Selecteer **Afdrukken** in de HP Printer Assistant en selecteer vervolgens **Beginpagina van printer (EWS)**.

Methode 2: De geïntegreerde webserver van HP (EWS) openen vanuit een webbrowser

Gebruik de EWS om uw printer te beheren vanaf een computer in plaats van via het bedieningspaneel van de printer.

Uw printer moet zijn verbonden met een IP-netwerk, voordat u toegang kunt krijgen tot de EWS.

1. Druk op het bedieningspaneel van de printer op de knop **OK** om het beginscherm weer te geven.
2. Gebruik de pijlknoppen en de knop **OK** om naar de volgende menu's te gaan en deze te openen:
 1. [Setup \(Instellingen\)](#)
 2. [Netwerk instellen](#)
 3. [Algemene instellingen](#)
3. Selecteer [IP-adres weergeven](#) in het menu Algemene instellingen en selecteer vervolgens [Ja](#) om het IP-adres of de hostnaam van de printer weer te geven.
4. Open een internetbrowser en voer in de adresregel het IP-adres of de hostnaam in zoals die wordt weergegeven op het bedieningspaneel van de printer. Druk op de toets [Enter](#) op het toetsenbord van de computer. De geïntegreerde webserver wordt geopend.

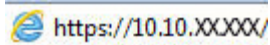

<https://10.10.XX.XXX/>

 **OPMERKING:** Als in de webbrowser een bericht wordt weergegeven dat toegang tot de website mogelijk niet veilig is, selecteert u de optie om door te gaan naar de website. Toegang tot deze website zal de computer niet beschadigen.

Tabel 5-1 Tabbladen van de geïntegreerde webserver van HP

Tabblad of gebied	Omschrijving
<p>Het tabblad Home</p> <p>Hier vindt u informatie over de printer, de status en de configuratie.</p>	<ul style="list-style-type: none"> • Slaapstand: Hier kunt u de instellingen voor de slaapstand configureren. • Webservices: Hier kunt u webservices instellen en beheren, zoals HP ePrint en afdruk-apps. • Printerupdate: Hier kunt u controleren op nieuwe printerupdates. • Geschatte niveaus verbruiksartikelen: Hier kunt u de status van de cartridges en de geschatte cartridge-niveaus bekijken. • Netwerkoverzicht: Hier kunt u een overzicht van de netwerkinstellingen van de printer bekijken. • Werkset afdrukqualiteit: Hier kunt u onderhoudshulpprogramma's gebruiken om de afdrukqualiteit te verbeteren. • Draadloze installatiewizard: Hier kunt u de printer met uw draadloze netwerk verbinden. • Wi-Fi Direct: Hier kunt u Wi-Fi Direct-instellingen bekijken en bewerken. • AirPrint: Hier kunt u AirPrint-instellingen bekijken en bewerken. • Printerinformatie: Hier kunt u algemene informatie over de printer bekijken. • Beheerder: Hier kunt u geavanceerde bedieningselementen voor beveiliging en gebruik van de printer instellen en beheren. • Uitschakelmodus: Hiermee kunt u instellingen voor de uitschakelmodus configureren. • Gebruiksrapport: Hiermee kunt u gedetailleerde informatie over het printergebruik bekijken. • Firewall: Hiermee kunt u de firewall van de printer instellen en beheren. • Printerrapporten: Hiermee kunt u de rapporten bekijken die beschikbaar zijn voor de printer. • Back-up: Hiermee kunt u een back-up maken van de instellingen van de printer in een bestand dat met een wachtwoord is beveiligd. • Persoonlijke instellingen: Hiermee kunt u functies toevoegen of verwijderen op het tabblad Home.
<p>Tabblad Kopiëren/afdrukken</p>	<ul style="list-style-type: none"> • Hiermee kunt u standaardinstellingen voor afdrukken vanaf uw computer wijzigen, zoals het aantal exemplaren en de afdrukqualiteit.
<p>Tabblad Webservices</p>	<ul style="list-style-type: none"> • Tabblad Webservices
<p>Tabblad Netwerk</p> <p>(Alleen printers die op een netwerk zijn aangesloten)</p> <p>Hiermee kunt u netwerkinstellingen wijzigen vanaf uw computer.</p>	<ul style="list-style-type: none"> • Algemeen • Bekabeld (802.3) • Draadloos (802.11) • Wi-Fi Direct • Bluetooth Smart • AirPrint • Google Cloudprinter • Internet Printing Protocol • Beveiliging • Geavanceerde instellingen

Tabel 5-1 Tabbladen van de geïntegreerde webserver van HP (vervolg)

Tabblad of gebied	Omschrijving
Tabblad Extra	<ul style="list-style-type: none">• Productinformatie• Rapporten• Hulpprogramma's• Back-up maken en herstellen• Printer opnieuw starten• Printerupdates
Tabblad Instellingen	<ul style="list-style-type: none">• Energiebeheer• Voorkeuren• Supplies (Benodigdheden)• Beveiliging• E-mailwaarschuwingen• Standaardwaarden• Firewall

IP-netwerkinstellingen configureren

Bekijk de volgende informatie over het configureren van IP-netwerkinstellingen.

- [Inleiding](#)
- [Disclaimer voor printer delen](#)
- [Netwerkinstellingen weergeven of wijzigen](#)
- [De naam van de printer in het netwerk wijzigen](#)
- [IPv4 TCP/IP-parameters handmatig configureren via het bedieningspaneel](#)
- [Instellingen voor koppelingssnelheid en duplex](#)

Inleiding

Gebruik de informatie in de volgende secties om de netwerkinstellingen voor de printer te configureren.

Disclaimer voor printer delen

HP ondersteunt geen peer-to-peer netwerken omdat dit een functie is van Microsoft-besturingssystemen en niet van de printerdrivers van HP.

Ga naar de website van Microsoft op www.microsoft.com.

Netwerkinstellingen weergeven of wijzigen

U kunt de IP-configuratie-instellingen weergeven of wijzigen via de geïntegreerde webserver van HP.

1. Open de geïntegreerde webserver van HP (EWS):
 - a. Druk op het bedieningspaneel van de printer op de knop **OK** om het beginscherf weer te geven.
 - b. Gebruik de pijlknoppen en de knop **OK** om naar de volgende menu's te gaan en deze te openen:
 1. [Setup \(Instellingen\)](#)
 2. [Netwerk instellen](#)
 3. [Algemene instellingen](#)
 - c. Selecteer [IP-adres weergeven](#) in het menu Algemene instellingen en selecteer vervolgens **Ja** om het IP-adres of de hostnaam van de printer weer te geven.
 - d. Open een internetbrowser en voer in de adresregel het IP-adres of de hostnaam in zoals die wordt weergegeven op het bedieningspaneel van de printer. Druk op de toets **Enter** op het toetsenbord van de computer. De geïntegreerde webserver wordt geopend.

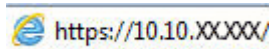

 **OPMERKING:** Als in de webbrower een bericht wordt weergegeven dat toegang tot de website mogelijk niet veilig is, selecteert u de optie om door te gaan naar de website. Toegang tot deze website zal de computer niet beschadigen.

2. Klik op de EWS-startpagina op het tabblad **Netwerk** om informatie over het netwerk weer te geven. Wijzig desgewenst de instellingen.

De naam van de printer in het netwerk wijzigen

Gebruik de geïntegreerde webserver van HP om de naam van de printer in een netwerk te wijzigen zodat het apparaat uniek kan worden geïdentificeerd.

1. Open de geïntegreerde webserver van HP (EWS):
 - a. Druk op het bedieningspaneel van de printer op de knop **OK** om het beginscherm weer te geven.
 - b. Gebruik de pijlknoppen en de knop **OK** om naar de volgende menu's te gaan en deze te openen:
 1. [Setup \(Instellingen\)](#)
 2. [Netwerk instellen](#)
 3. [Algemene instellingen](#)
 - c. Selecteer [IP-adres weergeven](#) in het menu Algemene instellingen en selecteer vervolgens [Ja](#) om het IP-adres of de hostnaam van de printer weer te geven.
 - d. Open een internetbrowser en voer in de adresregel het IP-adres of de hostnaam in zoals die wordt weergegeven op het bedieningspaneel van de printer. Druk op de toets [Enter](#) op het toetsenbord van de computer. De geïntegreerde webserver wordt geopend.

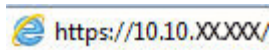

 **OPMERKING:** Als in de webbrowser een bericht wordt weergegeven dat toegang tot de website mogelijk niet veilig is, selecteert u de optie om door te gaan naar de website. Toegang tot deze website zal de computer niet beschadigen.

2. Klik op de EWS-startpagina op het tabblad **Netwerk**.
3. Klik in het linkernavigatiedeelvenster op **Algemeen** om de opties uit te vouwen en klik vervolgens op **Netwerkidentificatie**.
4. Voer in het tekstveld **Hostnaam** een naam in waarmee deze printer uniek wordt geïdentificeerd en klik vervolgens op **Toepassen** om de wijzigingen op te slaan.

IPv4 TCP/IP-parameters handmatig configureren via het bedieningspaneel

Met de menu's van het bedieningspaneel kunt u handmatig het IPv4-adres, het subnetmasker en de standaardgateway instellen.

1. Druk op het bedieningspaneel van de printer op de knop **OK** om het beginscherm weer te geven.
2. Gebruik de pijlknoppen en de knop **OK** om naar de volgende menu's te gaan en deze te openen:
 1. [Setup \(Instellingen\)](#)
 2. [Netwerk instellen](#)
 3. [Ethernet-instellingen](#)
 4. [IP \(Network Time Server\)-instellingen](#)
 5. [Handmatig](#)
3. Gebruik de pijlknoppen om het IP-adres in te voeren en druk vervolgens op **OK**.

4. Gebruik de pijlknoppen om het subnetmasker in te voeren en druk vervolgens op **OK**.
5. Gebruik de pijlknoppen om de gateway in te voeren en druk vervolgens op **OK**.

Instellingen voor koppelingssnelheid en duplex

De linksnelheid en communicatiemodus van de afdrukservers moeten overeenkomen met die van de netwerkhub. In de meeste gevallen dient u de printer in de automatische modus te laten. Onjuiste wijzigingen van de netwerkverbindingssnelheid en de instellingen voor dubbelzijdig afdrukken hebben mogelijk tot gevolg dat de printer niet met andere netwerkapparaten kan communiceren. Als u wijzigingen moet aanbrengen, doet u dat via het bedieningspaneel van de printer.

 **OPMERKING:** Deze informatie geldt alleen voor ethernet-netwerken (vaste netwerken), niet voor draadloze netwerken.

 **OPMERKING:** De printerinstelling moet overeenkomen met de instelling van het netwerkapparaat (een netwerkhub, switch, gateway, router of computer).

 **OPMERKING:** Wanneer u aan deze instellingen wijzigingen aanbrengt, wordt de printer uit- en vervolgens weer ingeschakeld. Breng alleen wijzigingen aan wanneer de printer niet-actief is.

1. Druk op het bedieningspaneel van de printer op de knop **OK** om het beginscherm weer te geven.
2. Gebruik de pijlknoppen en de knop **OK** om naar de volgende menu's te gaan en deze te openen:
 1. [Setup \(Instellingen\)](#)
 2. [Netwerk instellen](#)
 3. [Ethernet-instellingen](#)
 4. [Verbindingssnelheid](#)
3. Gebruik in het menu [Verbindingssnelheid](#) de pijlknoppen om te bladeren en een van de volgende opties te selecteren:

Instelling	Omschrijving
Automatisch	De afdrukservers zorgt zelf automatisch voor configuratie met de hoogste verbindingssnelheid en communicatiemodus die op het netwerk zijn toegestaan.
10T Vol	10 Mbps, volledige duplexwerking
10T Half	10 Mbps, half-duplexwerking
100TX Vol	100 Mbps, volledige duplexwerking
100TX Half	100 Mbps, half-duplexwerking
1000T Vol	1000 Mbps, volledige duplexwerking

4. Druk op de knop **OK** om de instelling op te slaan. De printer wordt uit- en weer ingeschakeld.

Functies voor beveiliging van de printer

Bekijk de volgende informatie over de beveiligingsfuncties van de printer.

- [Inleiding](#)
- [Het wachtwoord van het systeem toewijzen of wijzigen met de geïntegreerde webserver](#)

Inleiding

De printer bevat beveiligingsopties waarmee toegang tot configuratie-instellingen en beveiligde gegevens kan worden beperkt. Ook kan toegang tot belangrijke hardwarecomponenten worden ontzegd.

Het wachtwoord van het systeem toewijzen of wijzigen met de geïntegreerde webserver

Stel een wachtwoord voor toegang tot de printer en de geïntegreerde webserver van HP in zodat onbevoegde gebruikers de printerinstellingen niet kunnen wijzigen.

1. Open de geïntegreerde webserver van HP (EWS):
 - a. Druk op het bedieningspaneel van de printer op de knop **OK** om het beginscherm weer te geven.
 - b. Gebruik de pijlknoppen en de knop **OK** om naar de volgende menu's te gaan en deze te openen:
 1. [Setup \(Instellingen\)](#)
 2. [Netwerk instellen](#)
 3. [Algemene instellingen](#)
 - c. Selecteer [IP-adres weergeven](#) in het menu [Algemene instellingen](#) en selecteer vervolgens [Ja](#) om het IP-adres of de hostnaam van de printer weer te geven.
 - d. Open een internetbrowser en voer in de adresregel het IP-adres of de hostnaam in zoals die wordt weergegeven op het bedieningspaneel van de printer. Druk op de toets [Enter](#) op het toetsenbord van de computer. De geïntegreerde webserver wordt geopend.

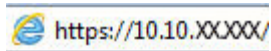

 **OPMERKING:** Als in de webbrowser een bericht wordt weergegeven dat toegang tot de website mogelijk niet veilig is, selecteert u de optie om door te gaan naar de website. Toegang tot deze website zal de computer niet beschadigen.

2. Klik op de EWS-startpagina op het tabblad **Instellingen**.
3. Klik in het linkernavigatiedeelvenster op **Beveiliging** om de opties uit te vouwen en klik vervolgens op **Algemene beveiliging**.
4. Een wachtwoord invoeren.
5. Voer het wachtwoord opnieuw in het veld **Wachtwoord bevestigen** in en klik vervolgens op **Toepassen**.

 **OPMERKING:** Noteer het wachtwoord en bewaar het op een veilige plaats.

Instellingen voor energiebesparing

Meer informatie over de instellingen voor energiebesparing—die beschikbaar zijn op uw printer.

- [Inleiding](#)
- [Afdrukken met EconoMode](#)
- [De optie Sluimervertraging \(min\) instellen](#)
- [De optie Uitschakelen na sluimermodus \(uur\) instellen](#)
- [De optie Uitschakelen uit instellen](#)

Inleiding

De printer beschikt over verschillende functies waarmee op energieverbruik en benodigdheden kan worden bespaard.

Afdrukken met EconoMode

Deze printer beschikt over de optie EconoMode, waarmee u conceptversies van documenten kunt afdrukken. Door EconoMode te gebruiken, verbruikt u minder toner. De afdrukkwaliteit kan in EconoMode echter minder zijn.

HP raadt doorlopend gebruik van de EconoMode af. Als de EconoMode voortdurend wordt gebruikt, is het mogelijk dat de toner langer meegaat dan de mechanische onderdelen van de tonercartridge. Als de afdrukkwaliteit slechter wordt en niet meer acceptabel is, is het verstandig de tonercartridge te vervangen.

 **OPMERKING:** Als deze optie niet beschikbaar is in uw printdriver, kunt u deze instellen met de HP geïntegreerde webserver.

1. Selecteer de **afdrukoptie** vanuit het programma.
2. Selecteer de printer en klik vervolgens op de knop **Eigenschappen** of **Voorkeuren**.
3. Klik op het tabblad **Papier/Kwaliteit**.
4. Klik op het selectievakje **EconoMode**.

De optie Sluimervertraging (min) instellen

Gebruik de menu's op het bedieningspaneel om op te geven hoe lang de printer inactief moet zijn voordat deze naar de sluimermodus gaat.

1. Druk op het bedieningspaneel van de printer op de knop **OK** om het beginscherf weer te geven.
2. Gebruik de pijlknoppen en de knop **OK** om naar de volgende menu's te gaan en deze te openen:
 1. [Setup \(Instellingen\)](#)
 2. [Energiebeheer](#)
 3. [Sluimervertraging \(min\)](#)
3. Gebruik de pijlknoppen om het aantal minuten te selecteren dat de printer inactief moet zijn voordat deze overschakelt naar de sluimermodus en druk vervolgens op de knop **OK** om de instelling op te slaan.

De optie Uitschakelen na sluimermodus (uur) instellen

Gebruik de menu's op het bedieningspaneel om op te geven hoe lang de printer inactief moet zijn voordat deze wordt uitgeschakeld.

 **OPMERKING:** Nadat de printer is uitgeschakeld, neemt het stroomverbruik af tot 1 watt of minder.

1. Druk op het bedieningspaneel van de printer op de knop **OK** om het beginscherm weer te geven.
2. Gebruik de pijlknoppen en de knop **OK** om naar de volgende menu's te gaan en deze te openen:
 1. [Energiebeheer](#)
 2. [Uitschakelen na sluimermodus \(uur\)](#)
3. Gebruik de pijlknoppen om het aantal uren te selecteren dat de printer inactief moet zijn voordat deze wordt uitgeschakeld en druk vervolgens op de knop **OK** om de instelling op te slaan.

De optie Uitschakelen uit instellen

Gebruik de menu's van het bedieningspaneel om te voorkomen dat de printer na een periode van inactiviteit wordt uitgeschakeld.

1. Druk op het bedieningspaneel van de printer op de knop **OK** om het beginscherm weer te geven.
2. Gebruik de pijlknoppen en de knop **OK** om naar de volgende menu's te gaan en deze te openen:
 1. [Energiebeheer](#)
 2. [Uitschakelen uit](#)
3. Gebruik de pijlknoppen om een van de volgende opties te selecteren:
 - [Bij poorten actief](#): De printer wordt niet uitgeschakeld tenzij alle poorten inactief zijn. Een actieve netwerk- of faxverbinding voorkomt dat de printer wordt uitgeschakeld.
 - [Nooit](#): De printer wordt uitgeschakeld na een bepaalde periode van inactiviteit die is ingesteld bij de optie [Uitschakelen na sluimermodus \(uur\)](#).

 **OPMERKING:** De standaardinstelling is [Bij poorten actief](#).

4. Druk op de knop **OK** om de instelling op te slaan.

HP Web Jetadmin

HP Web Jetadmin is een bekroond, toonaangevend hulpprogramma voor het efficiënt beheren van een groot scala aan HP-apparaten binnen een netwerk, inclusief printers, multifunctionele printers en digitale verzendapparatuur. Met deze oplossing kunt u op afstand installeren, onderhouden, problemen oplossen en uw afdruk- en beeldvormingsomgeving beschermen - om zo uiteindelijk de productiviteit van uw bedrijf te vergroten door u te helpen tijd te besparen, de kosten te beheersen en uw investering te beschermen.

Er worden regelmatig upgrades voor HP Web Jetadmin uitgegeven om ondersteuning te bieden voor specifieke printerfuncties. Ga naar www.hp.com/go/webjetadmin voor meer informatie.

De firmware bijwerken

HP verstrekt regelmatig printerupdates, nieuwe Web Services-apps en nieuwe functies voor bestaande Web Services-apps. Voer de volgende stappen uit om de printerfirmware voor één product bij te werken. Wanneer u de firmware bijwerkt, worden Web Services-apps automatisch bijgewerkt.

- [Methode 1: De firmware bijwerken via het bedieningspaneel](#)
- [Methode 2: De firmware bijwerken met behulp van het hulpprogramma HP Printer Update](#)

Er zijn twee ondersteunde methoden om de firmware bij te werken op deze printer. Gebruik slechts een van de volgende methoden om de printerfirmware bij te werken.

Methode 1: De firmware bijwerken via het bedieningspaneel

Volg deze stappen om de firmware bij te werken via het bedieningspaneel van de printer (alleen voor op het netwerk aangesloten printers). Ga naar methode twee voor printers die via USB zijn aangesloten.

1. Controleer of de printer is aangesloten op een bekabeld (ethernet) of draadloos netwerk met een actieve internetverbinding.



OPMERKING: De printer moet een internetverbinding hebben om de firmware te kunnen bijwerken via een netwerkverbinding.

2. Druk op het bedieningspaneel van de printer op de knop **OK** om het beginscherm weer te geven.
3. Gebruik de pijlknoppen en de knop **OK** om naar de volgende menu's te gaan en deze te openen:
 1. [Setup \(Instellingen\)](#)
 2. [Printeronderhoud](#)
 3. [Firmware bijwerken](#)



OPMERKING: Als de optie [Firmware bijwerken](#) niet wordt vermeld, gebruikt u methode twee.

4. Als een firmware-update beschikbaar is, drukt u op de knop **OK** om het bijwerkproces te starten.

Methode 2: De firmware bijwerken met behulp van het hulpprogramma HP Printer Update

Volg deze stappen om het hulpprogramma HP Printer Update handmatig te downloaden en installeren.



OPMERKING: Deze methode is de enige beschikbare optie voor het bijwerken van de firmware voor printers die via een USB-kabel op de computer zijn aangesloten. Deze methode werkt ook voor printers die zijn aangesloten op een netwerk.



OPMERKING: U moet een printerdriver installeren om deze methode te gebruiken.

1. Ga naar www.hp.com/go/support, klik op **Software en drivers** en klik vervolgens op **Printer**.
2. Typ in het tekstveld de naam van de printer, klik op **Verzenden** en klik vervolgens op het model van uw printer in de lijst met zoekresultaten.
3. Zoek in het gedeelte **Firmware** het bestand voor de **firmware-update**.
4. Klik op **Download** en vervolgens op **Uitvoeren**.

5. Wanneer het bijwerken van het hulpprogramma HP Printer Update wordt gestart, selecteert u de printer die u wilt bijwerken en klikt u vervolgens op **Bijwerken**.
6. Volg de instructies op het scherm om de installatie te voltooien en klik op de knop **OK** om het hulpprogramma te sluiten.

6 Problemen oplossen

Problemen met de printer oplossen. Aanvullende bronnen voor help en technische ondersteuning zoeken.

- [Klantondersteuning](#)
- [De fabrieksinstellingen herstellen](#)
- [Het bericht 'Cartridge bijna leeg' of 'Cartridge vrijwel leeg' wordt weergegeven op het bedieningspaneel van de printer](#)
- [De printer pakt geen papier op of het papier wordt verkeerd ingevoerd](#)
- [Papierstoringen verhelpen](#)
- [Problemen met de afdrukkwaliteit oplossen](#)
- [Problemen met bekabelde netwerken oplossen](#)
- [Problemen met draadloze netwerken oplossen](#)

Voor meer informatie:

De uitgebreide Help van HP voor de printer omvat de volgende informatie:

- Installeren en configureren
- Leren en gebruiken
- Problemen oplossen
- Software- en firmware-updates downloaden
- Meepraten op ondersteuningsforums
- Informatie over garantie en wettelijke informatie zoeken

Klantondersteuning

Zoek naar contactopties voor ondersteuning voor uw HP-printer.

Tabel 6-1 Opties voor ondersteuning van HP

Ondersteuningsoptie	Contactgegevens
Telefonische ondersteuning voor uw land/regio	Telefoonnummers voor land/regio vindt u op de folder in de doos van de printer of op www.hp.com/support .
Zorg dat u de printernaam, het serienummer, de aankoopdatum en een probleemomschrijving bij de hand hebt	

Tabel 6-1 Opties voor ondersteuning van HP (vervolg)

Ondersteuningsoptie	Contactgegevens
24 uur per dag ondersteuning via internet en hulpprogramma's en drivers downloaden	www.hp.com/support/ljM304 of www.hp.com/support/ljM404
Aanvullende HP service- of onderhoudsovereenkomsten bestellen	www.hp.com/go/carepack
De printer registreren	www.register.hp.com

De fabrieksinstellingen herstellen

Als u de fabrieksinstellingen terugzet, worden alle printer- en netwerkinstellingen weer op de fabriekswaarden ingesteld. De paginateller en het ladeformaat worden niet opnieuw ingesteld.

Volg onderstaande stappen om de fabrieksinstellingen van de printer te herstellen.

 **VOORZICHTIG:** Wanneer u de fabrieksinstellingen terugzet, worden alle instellingen gewijzigd in de standaardwaarden. Ook worden in het geheugen opgeslagen pagina's verwijderd.

1. Druk op het bedieningspaneel van de printer op de knop **OK** om het beginscherf weer te geven.
2. Gebruik de pijlknoppen en de knop **OK** om naar de volgende menu's te gaan en deze te openen:
 1. [Setup \(Instellingen\)](#)
 2. [Printeronderhoud](#)
 3. [herstellen](#)
 4. [Fabriekswaarden herstellen](#)

De printer wordt automatisch opnieuw opgestart.

Het bericht 'Cartridge bijna leeg' of 'Cartridge vrijwel leeg' wordt weergegeven op het bedieningspaneel van de printer

Uitleg van berichten op het bedieningspaneel die verband houden met de cartridge en de te treffen maatregelen.

- [De instelling "Vrijwel leeg" wijzigen](#)
- [Benodigdheden bestellen](#)

Cartridge bijna leeg: De printer geeft aan wanneer een tonercartridge vrijwel leeg is. De werkelijke resterende levensduur van een tonercartridge kan afwijken. Zorg dat u een vervangende tonercartridge hebt die u kunt plaatsen wanneer de afdrukkwaliteit niet meer voldoet. De tonercartridge hoeft nu nog niet te worden vervangen.

Blijf met de huidige cartridge afdrukken totdat de afdrukkwaliteit niet meer acceptabel is, zelfs na het opnieuw verdelen van de toner. Als u de toner opnieuw wilt verdelen, verwijdert u de tonercartridge uit de printer en schudt u de cartridge horizontaal heen en weer. Raadpleeg de instructies voor het vervangen van de cartridge voor een grafische weergave. Plaats de tonercartridge opnieuw in de printer en sluit het paneel.

Cartridge vrijwel leeg: De printer geeft aan wanneer de tonercartridge bijna leeg is. De werkelijke resterende levensduur van een tonercartridge kan afwijken. Zorg dat u een vervangende tonercartridge hebt die u kunt plaatsen wanneer de afdrukkwaliteit niet meer voldoet. De tonercartridge hoeft op dat moment nog niet te worden vervangen, tenzij de afdrukkwaliteit niet langer acceptabel is.

Premium Protection Warranty van HP verloopt wanneer er een bericht verschijnt op de pagina Status benodigdheden of de geïntegreerde webserver dat aangeeft dat de Premium Protection Warranty op deze benodigdheden is verlopen.

De instelling "Vrijwel leeg" wijzigen

U kunt de manier aanpassen waarop de printer reageert wanneer benodigdheden bijna leeg zijn. U hoeft deze instellingen niet opnieuw te configureren wanneer u een nieuwe tonercartridge of afbeeldingsdrum plaatst.

- [De instellingen voor 'Vrijwel leeg' via het bedieningspaneel wijzigen](#)

De instellingen voor 'Vrijwel leeg' via het bedieningspaneel wijzigen

Bepalen hoe de printer aan u meldt dat de cartridgeniveaus zeer laag zijn.

1. Druk op het bedieningspaneel van de printer op de knop **OK** om het beginscherm weer te geven.
2. Gebruik de pijlknoppen en de knop **OK** om naar de volgende menu's te gaan en deze te openen:
 1. [Setup \(Instellingen\)](#)
 2. [Instellingen benodigdheden](#)
 3. [Zwarte cartridge](#)
 4. [Instelling voor vrijwel leeg](#)
3. Voer een van de volgende handelingen uit:
 - Selecteer de optie **Stoppen** als u wilt instellen dat de printer stopt met afdrukken tot u de tonercartridge hebt vervangen.
 - Selecteer de optie **Vragen** als u wilt instellen dat de printer stopt met afdrukken en u vraagt de tonercartridge te vervangen. U kunt het bericht ter kennisgeving aannemen en doorgaan met afdrukken.
 - Selecteer de optie **Doorgaan** als u wilt dat de printer u waarschuwt wanneer een tonercartridge vrijwel leeg is, maar wel doorgaat met afdrukken.



OPMERKING: Met de optie **Drempel voor bijna leeg** kunt u definiëren welk inktniveau als vrijwel leeg wordt beschouwd.

Benodigdheden bestellen

Bestel benodigdheden en papier voor uw HP-printer.

Tabel 6-2 Opties voor het bestellen van benodigdheden

Bestelopties	Contactgegevens
Benodigdheden en papier bestellen	www.hp.com/go/suresupply
Bestellen via service- of ondersteuningsproviders	Neem contact op met een erkende service- of ondersteuningsleverancier van HP.
Bestellen via de geïntegreerde webserver van HP (EWS)	Typ het IP-adres of de hostnaam van de printer in het adres- of URL-veld van een ondersteunde webbrowswer op de computer om toegang te krijgen tot de webserver. De geïntegreerde webserver bevat een koppeling naar de SureSupply-website van HP. Hier vindt u mogelijkheden voor het aanschaffen van originele benodigdheden van HP.

De printer pakt geen papier op of het papier wordt verkeerd ingevoerd

Bekijk de volgende informatie over problemen met papier oppakken en papierinvoer.

- [Inleiding](#)
- [De printer pakt geen papier op](#)
- [De printer pakt meerdere vellen papier op](#)

Inleiding

U kunt het volgende proberen wanneer de printer geen papier of meerdere vellen tegelijkertijd oppakt uit de papierlade. In de volgende situaties kan een papierstoring optreden.

De printer pakt geen papier op

Als de printer geen papier uit de lade pakt, kunt u het volgende proberen.

1. Open de printer en verwijder eventuele vastgelopen vellen papier. Controleer of er geen afgescheurde papierrestanten in de printer zijn achtergebleven.
2. Plaats papier met het juiste formaat voor de taak in de lade.
3. Controleer of het papierformaat en de papiersoort correct zijn ingesteld op het bedieningspaneel van de printer.

4. Zorg ervoor dat de papiergeleiders in de lade zijn afgestemd op het papierformaat. Pas de geleiders aan tot de juiste inspringing in de lade. De pijl op de geleider in de lade moet precies zijn uitgelijnd met de markering op de lade.

 **OPMERKING:** Verplaatst de papiergeleiders niet te strak tegen de papierstapel. Pas de papiergeleiders aan op basis van de inkepingen of de markeringen in de lade.

In de volgende afbeelding staan voorbeelden van de inkepingen voor papierformaat in de laden. De meeste HP-printers hebben vergelijkbare markeringen.

Afbeelding 6-1 Voorbeelden van formaatmarkeringen

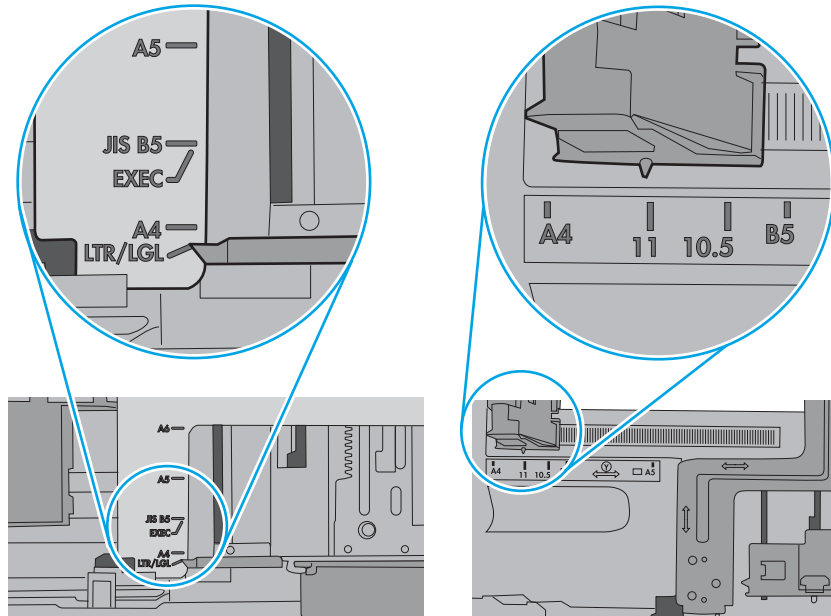

5. Controleer of de vochtigheid in de ruimte voldoet aan de specificaties voor deze printer en of het papier in ongeopende pakken wordt bewaard. Papier wordt meestal in vochtwerende pakken verkocht om het papier droog te houden.

In omgevingen met een hoge luchtvochtigheid kan het papier bovenaan op de stapel in de lade vocht absorberen en er golvend of ongelijkmatig uitzien. Als dit gebeurt, verwijdert u de bovenste 5 tot 10 vellen papier van de stapel.

In omgevingen met een lage luchtvochtigheid kunnen vellen papier aan elkaar blijven plakken door overtollige statische elektriciteit. Als dit gebeurt, verwijdert u het papier uit de lade en buigt u de stapel door deze aan beide uiteinden vast te houden en de uiteinden omhoog te duwen in de vorm van een U. Duw de uiteinden daarna omlaag om de U-vorm om te keren. Houd beide zijden van de stapel papier vast en herhaal deze stappen. Hierdoor maakt u de vellen papier los zonder statische elektriciteit te veroorzaken. Maak de papierstapel recht op een tafel voordat u de stapel teruglegt in de lade.

Afbeelding 6-2 Techniek voor het buigen van de papierstapel

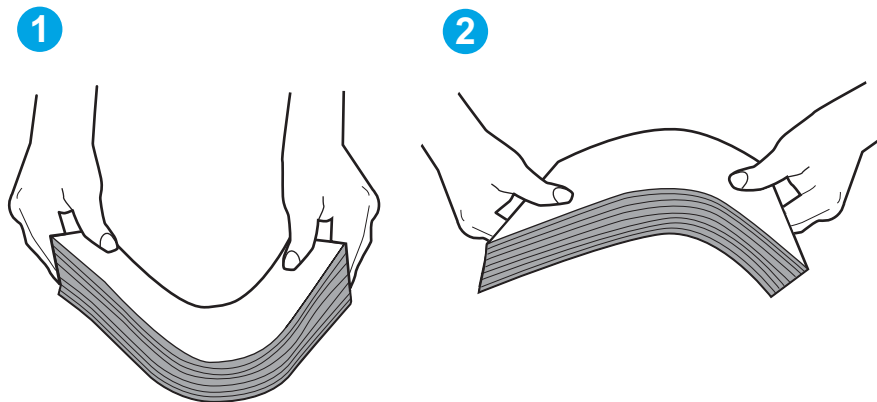

6. Controleer op het bedieningspaneel van de printer of er een bericht wordt weergegeven waarin staat dat u het papier handmatig moet invoeren. Plaats papier en ga verder met afdrukken.

7. De rollen boven de lade zijn mogelijk vuil geworden. Maak de rollen schoon met een pluisvrije doek die is bevochtigd met warm water. Gebruik gedistilleerd water, indien beschikbaar.

⚠️ VOORZICHTIG: Spuit geen water rechtstreeks op de rollen. Spuit in plaats daarvan water op de doek of doop de doek in water en wring de doek uit voordat u de rollen reinigt.

In de volgende afbeelding ziet u voorbeelden van de locatie van de rol voor verschillende printers.

Afbeelding 6-3 Locaties van de rol voor lade1 of de multifunctionele lade

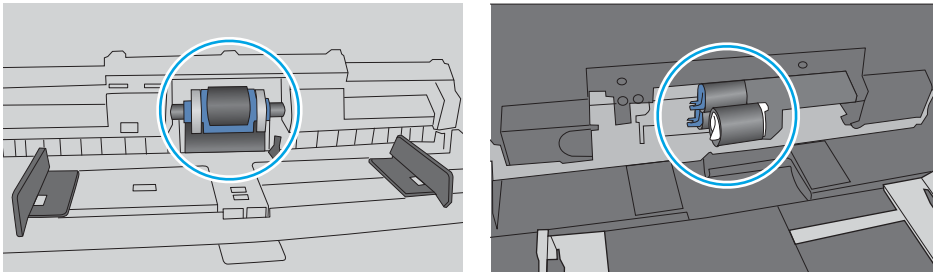

De printer pakt meerdere vellen papier op

Als de printer meerdere vellen papier uit de lade pakt, kunt u het volgende proberen.

1. Verwijder de stapel papier uit de lade, buig de stapel, draai deze 180 graden en draai hem vervolgens ondersteboven. *Waaier het papier niet uit.* Plaats de stapel papier terug in de lade.

📝 OPMERKING: Het uitwaaiëren van het papier veroorzaakt statische elektriciteit. In plaats van het papier uit te waaiëren, buigt u de stapel door deze aan beide uiteinden vast te houden en de uiteinden omhoog te duwen in de vorm van een U. Duw de uiteinden daarna omlaag om de U-vorm om te keren. Houd beide zijden van de stapel papier vast en herhaal deze stappen. Hierdoor maakt u de vellen papier los zonder statische elektriciteit te veroorzaken. Maak de papierstapel recht op een tafel voordat u de stapel teruglegt in de lade.

Afbeelding 6-4 Techniek voor het buigen van de papierstapel

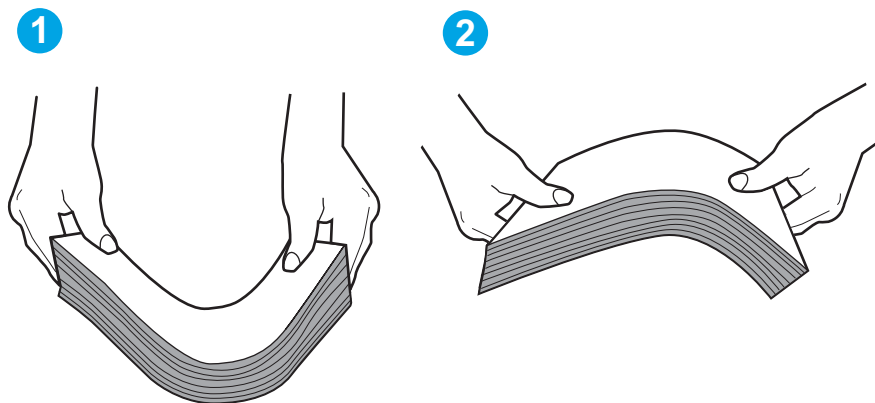

2. Gebruik uitsluitend papier dat voldoet aan de specificaties van HP voor deze printer.

3. Controleer of de vochtigheid in de ruimte voldoet aan de specificaties voor deze printer en of het papier in ongeopende pakken wordt bewaard. Papier wordt meestal in vochtwerende pakken verkocht om het papier droog te houden.

In omgevingen met een hoge luchtvochtigheid kan het papier bovenaan op de stapel in de lade vocht absorberen en er golvend of ongelijkmatig uitzien. Als dit gebeurt, verwijdert u de bovenste 5 tot 10 vellen papier van de stapel.

In omgevingen met een lage luchtvochtigheid kunnen vellen papier aan elkaar blijven plakken door overtollige statische elektriciteit. Als dit gebeurt, verwijdert u het papier uit de lade en buigt u de stapel zoals hierboven staat beschreven.

4. Gebruik geen papier dat is gekreukeld, gevouwen of beschadigd. Gebruik indien nodig papier uit een ander pak.

5. Zorg dat de lade niet te vol is door de markeringen voor de stapelhoogte in de lade te controleren. Als de lade te vol is, verwijdert u de hele stapel papier uit de lade, legt u de stapel recht en plaatst u een deel van de stapel papier terug in de lade.

In de volgende afbeeldingen staan voorbeelden van de inkepingen voor de stapelhoogte in de laden voor verschillende printers. De meeste HP-printers hebben vergelijkbare markeringen. Zorg ook dat alle vellen papier zich onder de lipjes bij de markeringen voor stapelhoogte bevinden. Met deze lipjes wordt het papier in de juiste positie gehouden als het in de printer wordt ingevoerd.

Afbeelding 6-5 Markeringen voor stapelhoogte

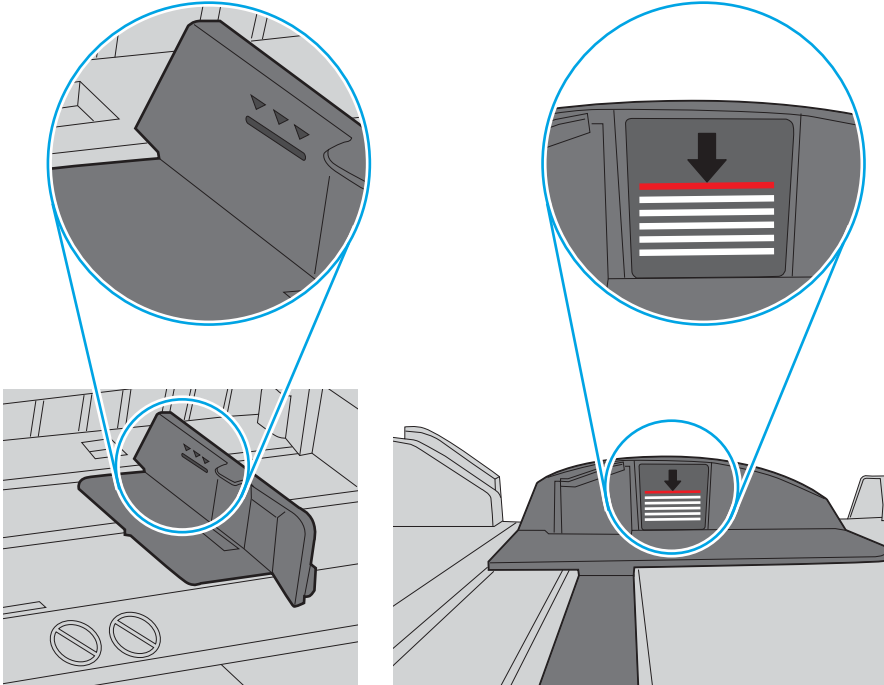

Afbeelding 6-6 Lipje voor de papierstapel

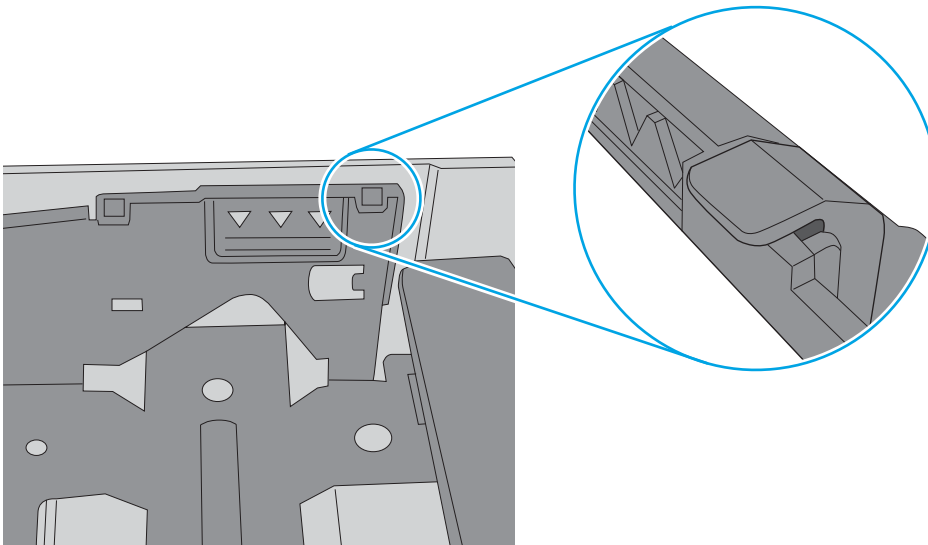

6. Zorg ervoor dat de papiergeleiders in de lade zijn afgestemd op het papierformaat. Pas de geleiders aan tot de juiste inspringing in de lade.
7. Zorg ervoor dat de omgeving van de printer binnen de specificaties valt.

Papierstoringen verhelpen

Bekijk de volgende informatie over het verhelpen van papierstoringen.

- [Inleiding](#)
- [Frequente of terugkerende papierstoringen?](#)
- [Papierstoringenlocaties](#)
- [Papierstoringen in lade 1 verhelpen](#)
- [Papierstoringen in lade 2 verhelpen](#)
- [Papierstoringen in lade 3 oplossen](#)
- [Papierstoringen in de tonercartridge of het fusergebied verhelpen](#)
- [Papierstoringen in de uitvoerbak oplossen](#)
- [Papierstoringen in de duplexeenheid verhelpen](#)

Inleiding

De volgende informatie beschrijft hoe u papierstoringen op de printer kunt verhelpen.

Frequente of terugkerende papierstoringen?

Volg de stappen om veel voorkomende papierstoringen op te lossen. Als de eerste stap het probleem niet oplost, gaat u verder met de volgende stap totdat u het probleem hebt opgelost.

1. Als het papier vastloopt in de printer, verhelp dan de storing en druk een configuratiepagina af om het product te testen.
2. Controleer op het bedieningspaneel van de printer of de lade voor het juiste papierformaat en de juiste papiersoort is geconfigureerd. Pas de papierinstellingen indien nodig aan.
 - a. Druk op de knop **OK** om het beginscherm weer te geven. Gebruik de pijlknoppen om naar **Instellingen** te gaan en druk vervolgens opnieuw op de knop **OK**.
 - b. Gebruik de pijlknoppen en de knop **OK** om naar het menu **Papierinstellingen** te gaan en dit te openen.
 - c. Selecteer de lade in de lijst.
 - d. Selecteer de optie **Papiersoort** en selecteer vervolgens de naam van de papiersoort in de invoerlade.
 - e. Selecteer de optie **Papierformaat** en selecteer vervolgens de naam van het papierformaat in de invoerlade.
3. Schakel de printer gedurende 30 seconden uit en schakel hem vervolgens weer in.
4. Druk een reinigingspagina af om overtollige toner uit de binnenkant van de printer te verwijderen.
 - a. Druk op het bedieningspaneel van de printer op de knop **OK** om het beginscherm weer te geven. Gebruik de pijlknoppen om naar **Instellingen** te gaan en druk vervolgens opnieuw op de knop **OK**.
 - b. Gebruik de pijlknoppen en de knop **OK** om naar de volgende menu's te gaan en deze te openen:

1. [Printeronderhoud](#)
2. [Hulpprogramma's voor afdrukkwaliteit](#)
3. [Reinigingspagina](#)

Klik op **OK**.

- c. Plaats gewoon papier of A4-papier wanneer dit wordt gevraagd.
Wacht tot het proces is voltooid. Gooi de afgedrukte pagina weg.

5. Druk een configuratiepagina af om de printer te testen.

- a. Druk op het bedieningspaneel van de printer op de knop **OK** om het beginscherm weer te geven. Gebruik de pijlknoppen om naar [Instellingen](#) te gaan en druk vervolgens opnieuw op de knop **OK**.
- b. Gebruik de pijlknoppen en de knop **OK** om naar de volgende menu's te gaan en deze te openen:
 1. [Rapporten](#)
 2. [Configuratiebericht printer](#)

Als geen van deze stappen het probleem oplost, moet de printer wellicht worden nagekeken. Neem contact op met de klantenondersteuning van HP.

Papierstoringenlocaties

Op deze locaties kunnen er papierstoringen optreden.

Afbeelding 6-7 Papierstoringenlocaties

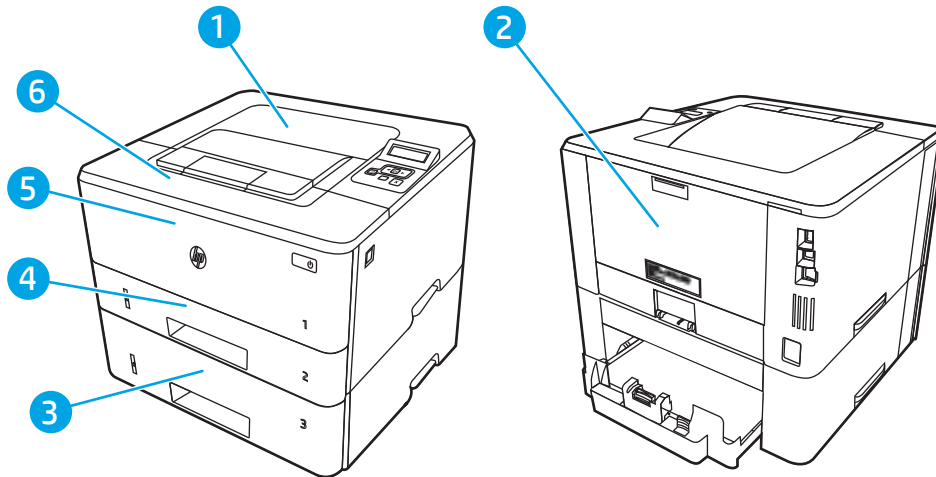

Nummer	Omschrijving
1	Uitvoerbak
2	Fusergebied
3	Lade 3 (optioneel)
4	Lade 2 Duplexgebied (verwijder lade 2 voor toegang)

Nummer	Omschrijving
5	Lade 1
6	Gebied van de tonercartridge (open de voorklep voor toegang)

Na de papierstoring kan er losse toner in de printer achterblijven. Na het afdrucken van enkele vellen is dit gewoonlijk vanzelf opgelost.

Papierstoringen in lade 1 verhelpen

Volg de onderstaande procedure om papierstoringen in lade 1 te verhelpen.

- ▲ Trek het vastgelopen papier langzaam uit de printer.

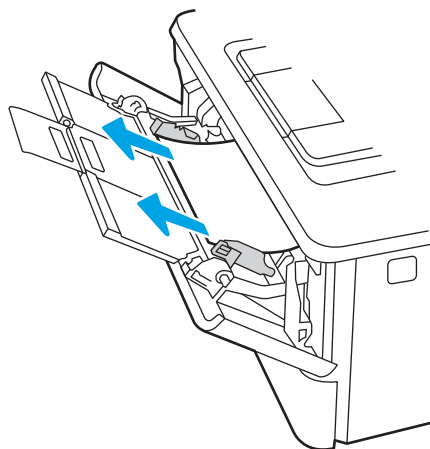

Papierstoringen in lade 2 verhelpen

Gebruik de volgende procedure om te controleren op papier in alle mogelijke blokkadelocaties in en bij lade 2.

1. Verwijder de lade uit de printer.

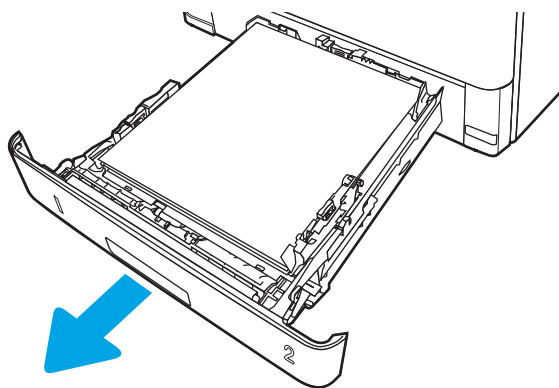

2. Verwijder het papier uit de lade en gooi het beschadigde papier weg.

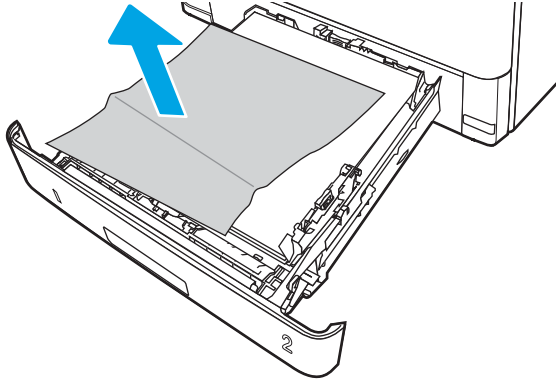

3. Controleer of de achterste papiergeleider is aangepast aan het juiste papierformaat. Druk, indien nodig, de ontgrendeling in en verplaats de achterste papiergeleider naar de juiste plaats. Als het goed is, hoort u een klik.

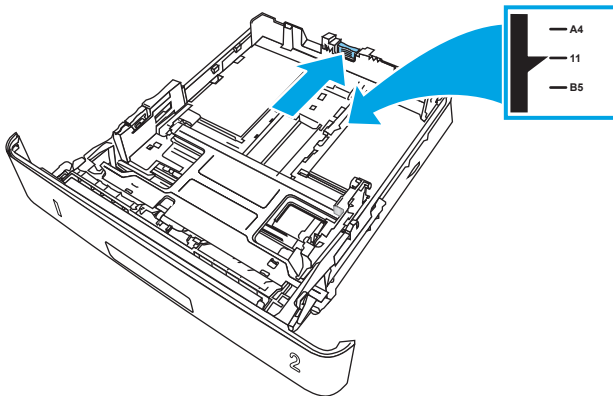

4. Plaats het papier in de lade. Let erop dat de stapel papier in alle vier hoeken plat ligt en dat de bovenzijde van de stapel niet boven de maximale papierhoogte-indicator uitkomt.

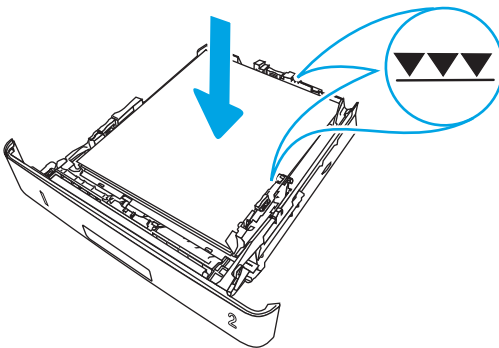

5. Plaats lade terug en sluit deze.

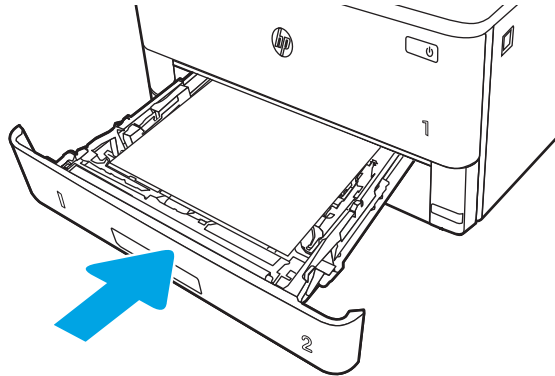

6. Druk op de ontgrendelknop van de voorklep.

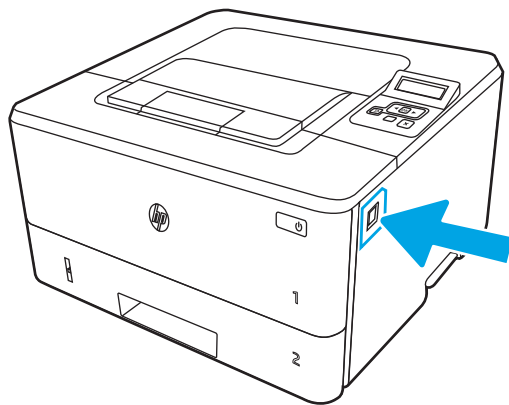

7. Open de voorklep.

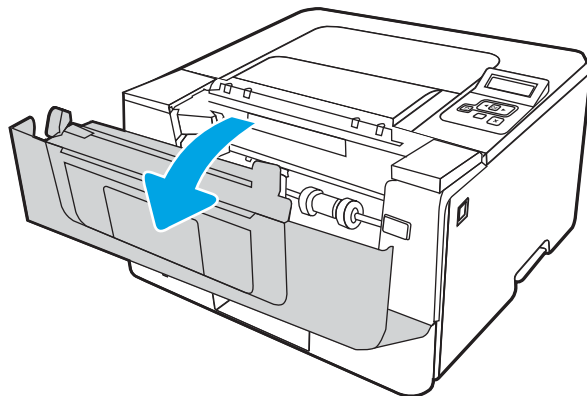

8. Verwijder de tonercartridge.

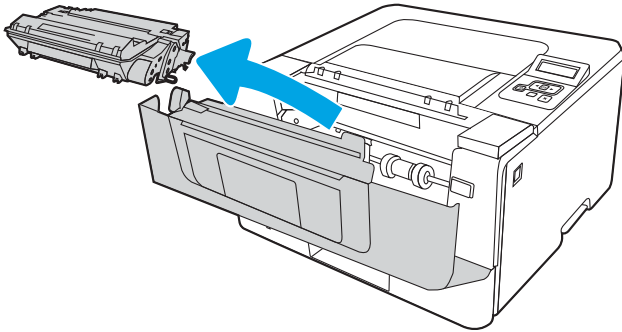

9. Til de klep voor toegang tot de storting omhoog.

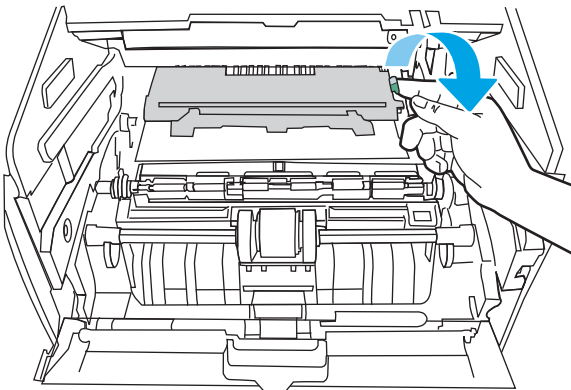

10. Verwijder vastgelopen papier.

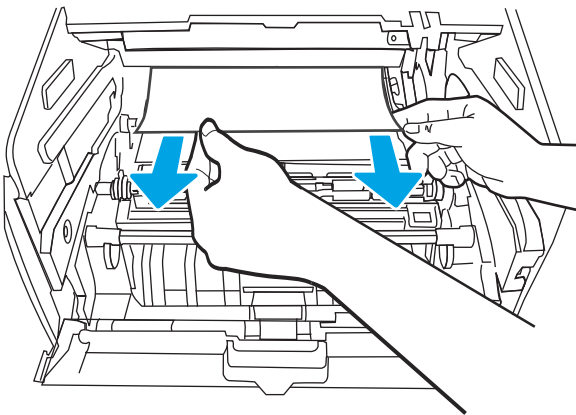

11. Plaats de tonercartridge terug.

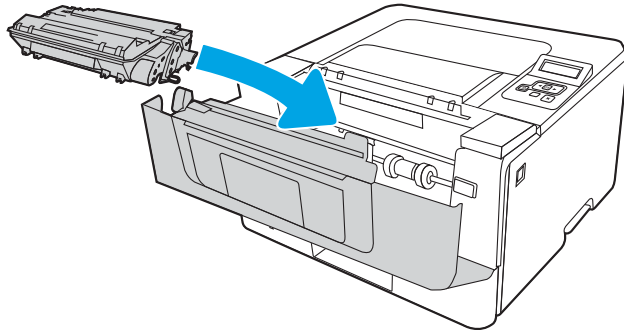

12. Sluit de voorklep.

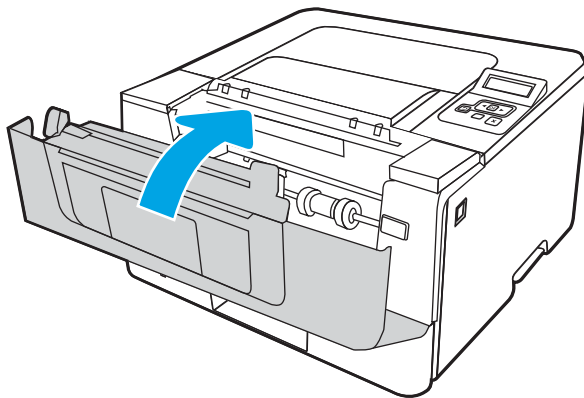

Papierstoringen in lade 3 oplossen

Gebruik de volgende procedure om te controleren op papier in alle mogelijke blokkadelocaties in en bij lade 3.

1. Verwijder de lade uit de printer.

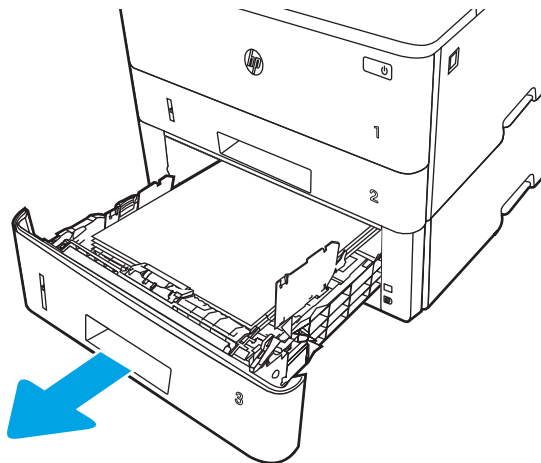

2. Verwijder het papier uit de lade en gooi het beschadigde papier weg.

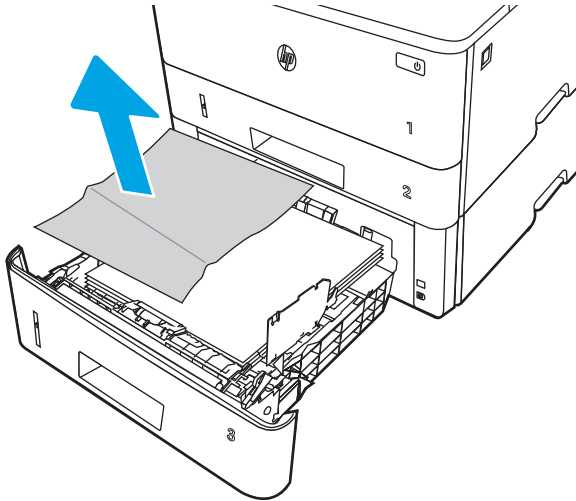

3. Controleer of de achterste papiergeleider is aangepast aan het juiste papierformaat. Druk, indien nodig, de ontgrendeling in en verplaats de achterste papiergeleider naar de juiste plaats. Als het goed is, hoort u een klik.

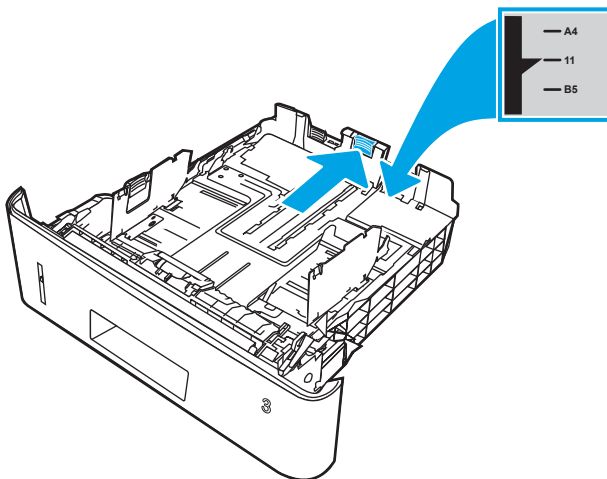

4. Plaats het papier in de lade. Let erop dat de stapel papier in alle vier hoeken plat ligt en dat de bovenzijde van de stapel niet boven de maximale papierhoogte-indicator uitkomt.

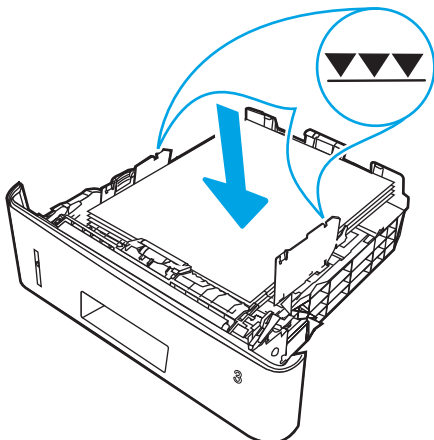

5. Plaats lade terug en sluit deze.

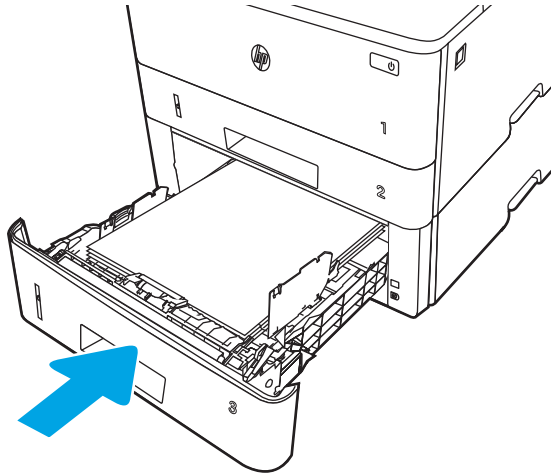

6. Druk op de ontgrendelknop van de voorklep.

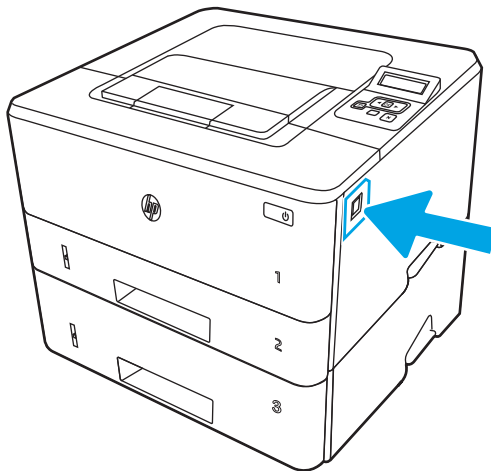

7. Open de voorklep.

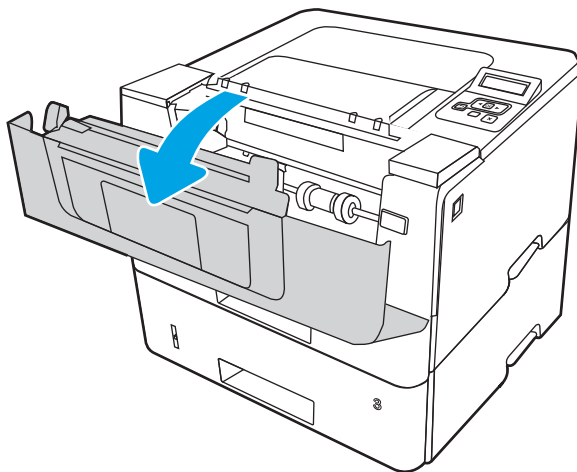

8. Verwijder de tonercartridge.

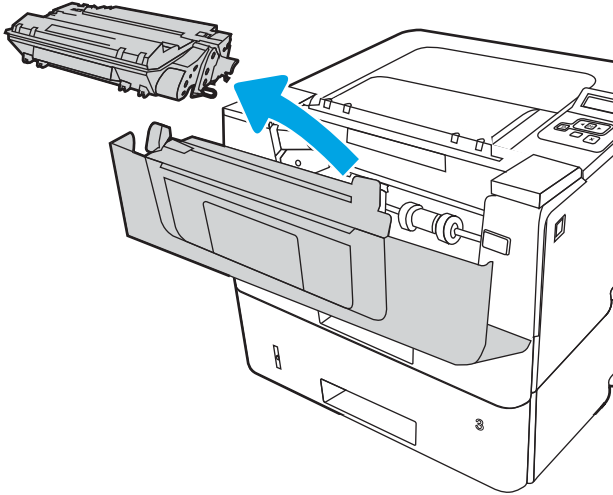

9. Til de klep voor toegang tot de storig omhoog.

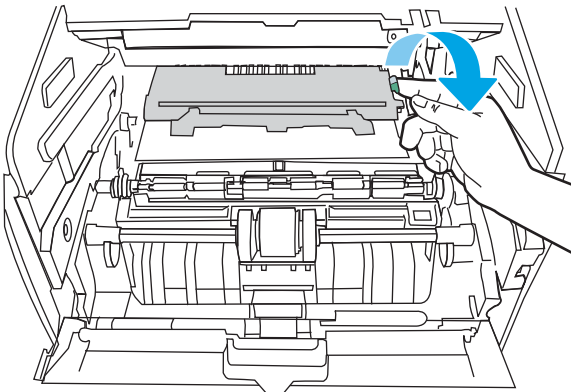

10. Verwijder vastgelopen papier.

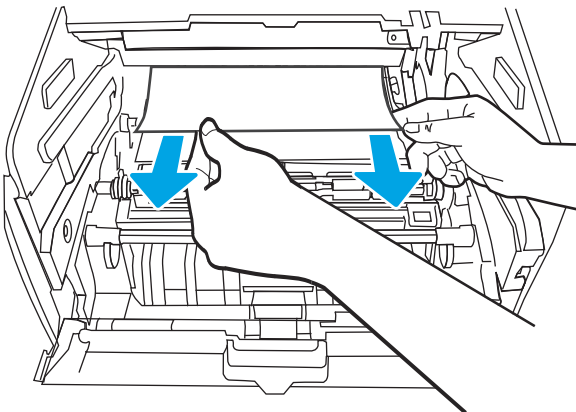

11. Plaats de tonercartridge terug.

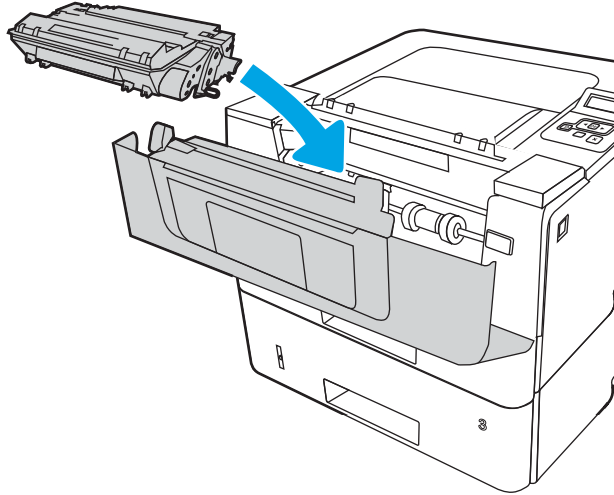

12. Sluit de voorklep.

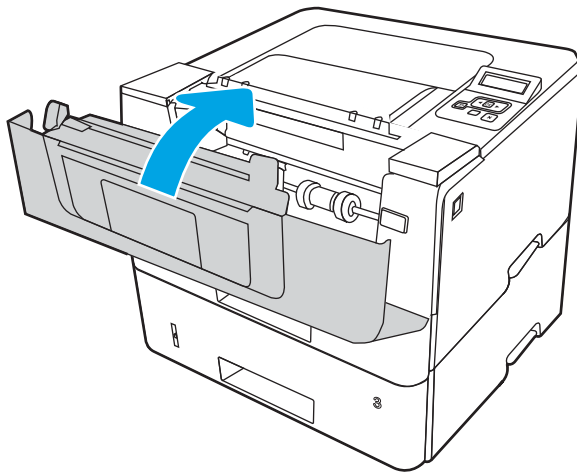

Papierstoringen in de tonercartridge of het fusergebied verhelpen

Gebruik de volgende procedure om te controleren op papier in alle mogelijke vastlooplocaties in het gebied rondom de tonercartridge of fuser.

1. Druk op de ontgrendelknop van de voorklep.

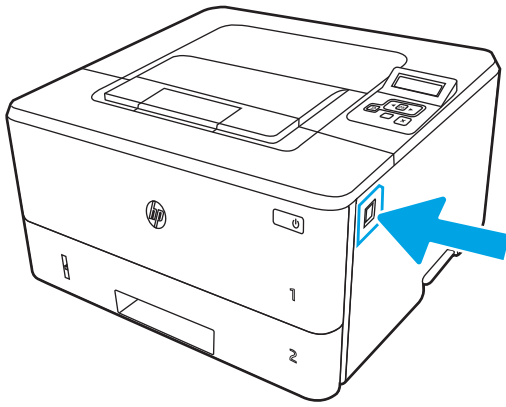

2. Open de voorklep.

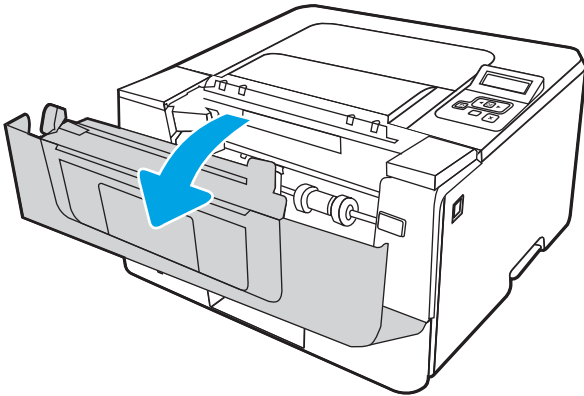

3. Verwijder de tonercartridge.

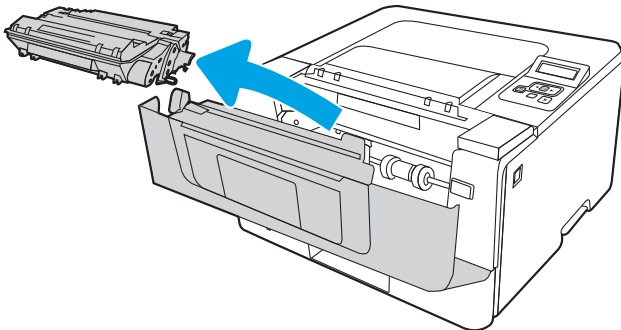

4. Til de klep voor toegang tot de storing omhoog.

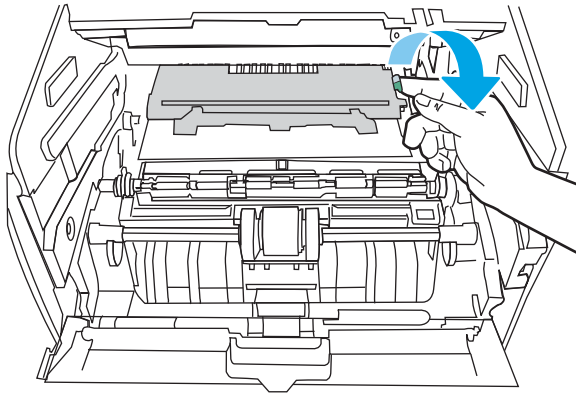

5. Als er vastgelopen papier zichtbaar is, verwijdert u dit.

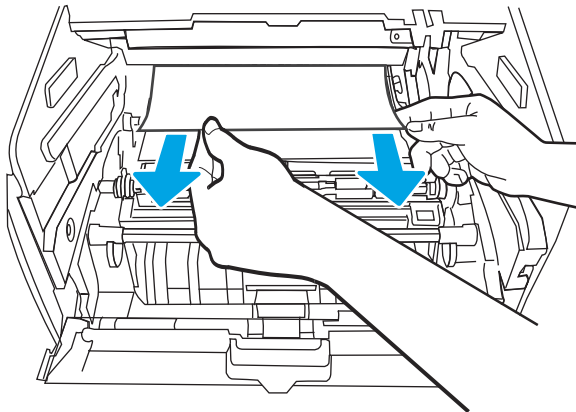

6. Plaats de tonercartridge terug.

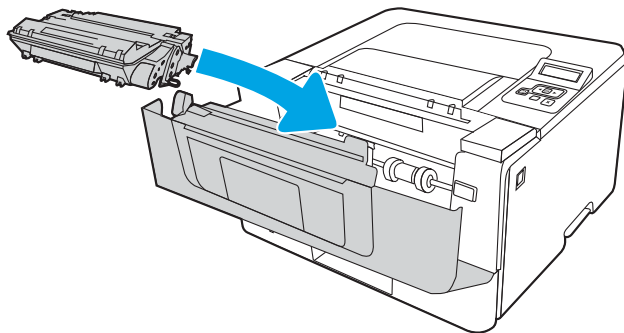

7. Sluit de voorklep.

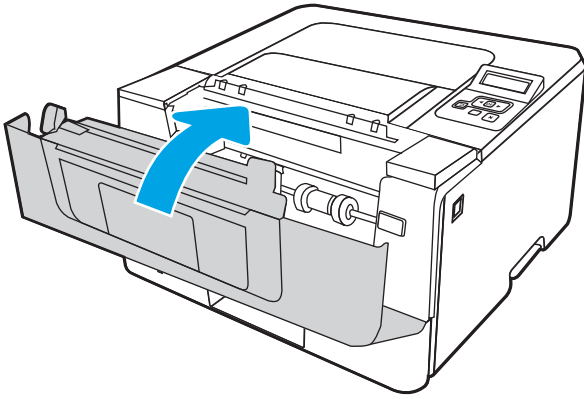

8. Druk op de ontgrendelknop van de voorklep en open de voorkeur als er geen papier is vastgelopen bij de printcartridgeklep.

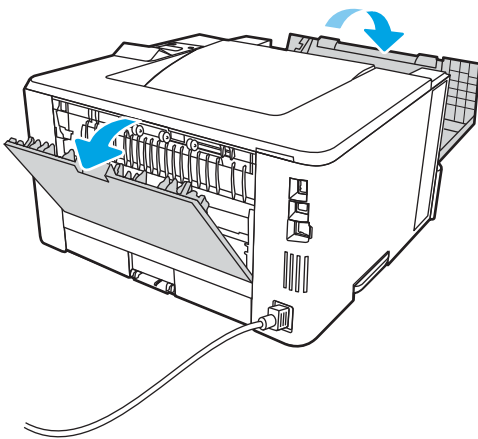

9. Als er vastgelopen papier zichtbaar is, verwijdert u dit in het gebied van de achterklep.

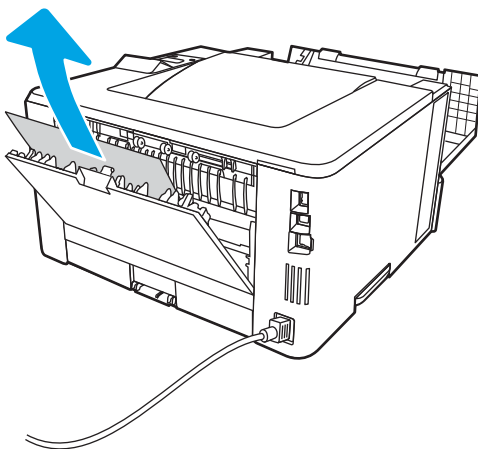

10. Sluit de achterklep en de voorklep.

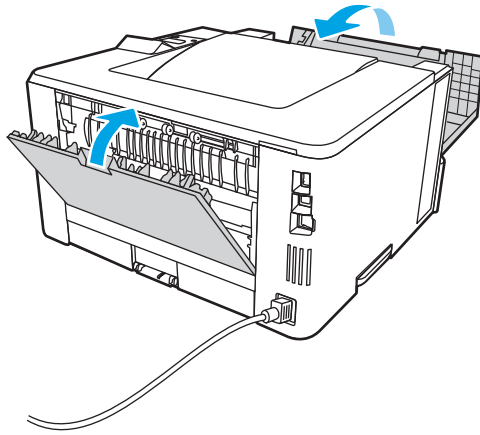

Papierstoringen in de uitvoerbak oplossen

Gebruik de volgende procedure om te controleren op papier in alle mogelijke vastlooplocaties in de uitvoerbak.

1. Als in de uitvoerbak vastgelopen papier zichtbaar is, pakt u dit vast bij de voorste rand en verwijdert u het.

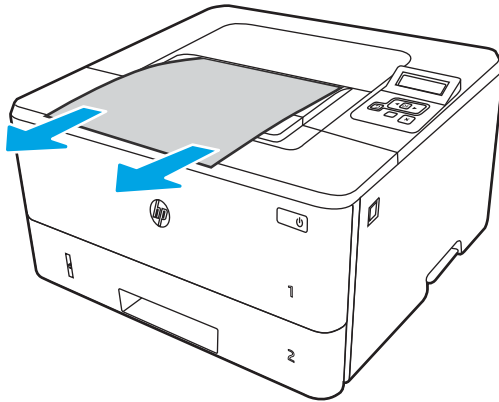

2. Druk op de ontgrendelknop van de voorklep.

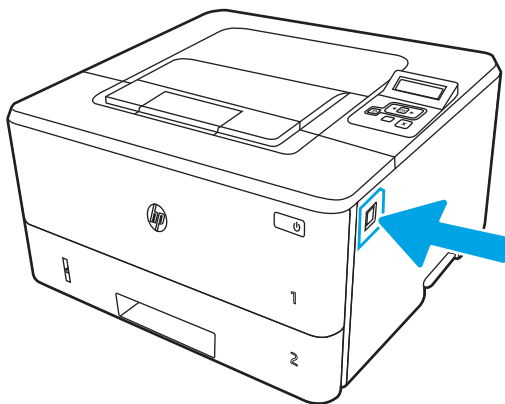

3. Open de voorklep.

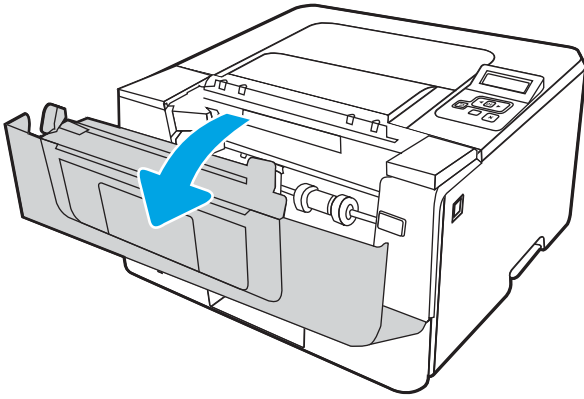

4. Open de achterklep.

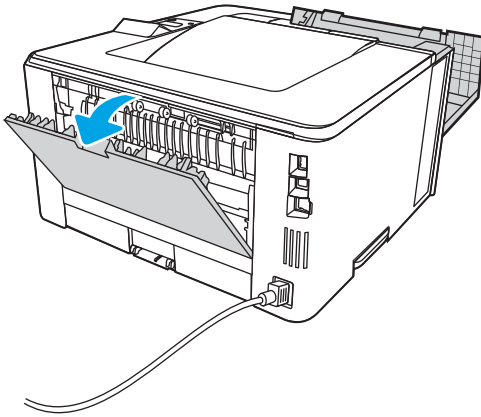

5. Verwijder vastgelopen papier in het gebied van de achterklep.

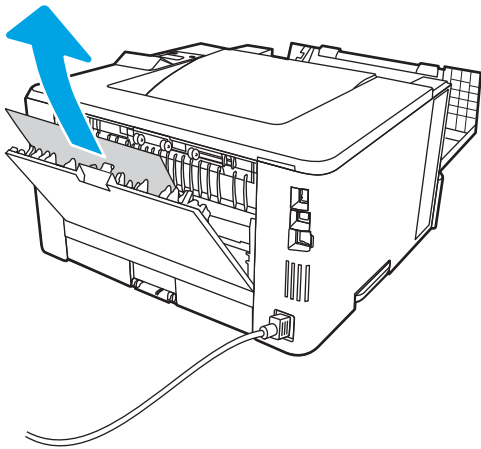

6. Sluit de achterklep en de voorklep.

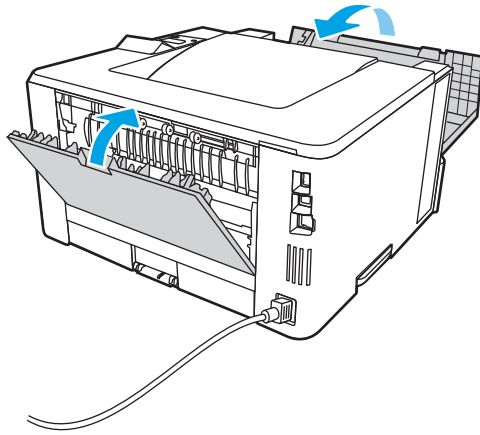

Papierstoringen in de duplexeenheid verhelpen

Gebruik de volgende procedure om te controleren op papier in alle mogelijke vastlooplocaties in de automatische duplexeenheid.

1. Verwijder lade 2 helemaal uit de printer.

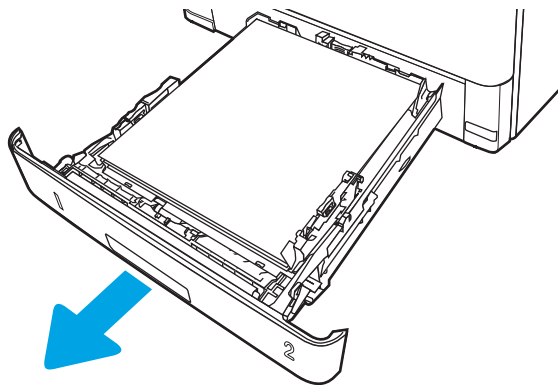

2. Druk op de groene knop om de duplexhendel te ontkoppelen.

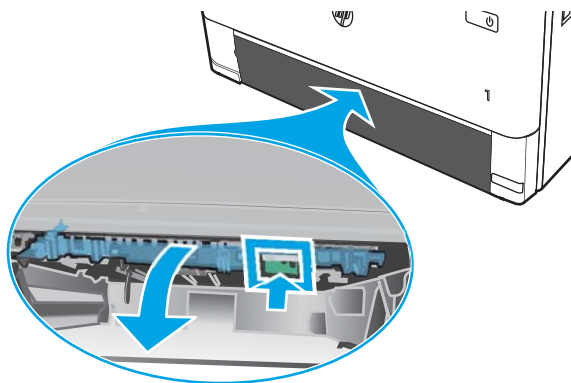

3. Verwijder vastgelopen papier.

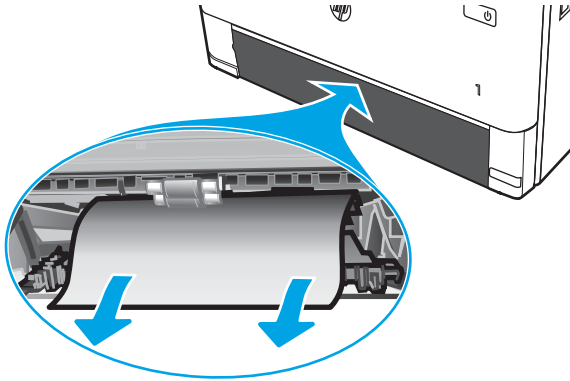

4. Sluit de duplexhendel.

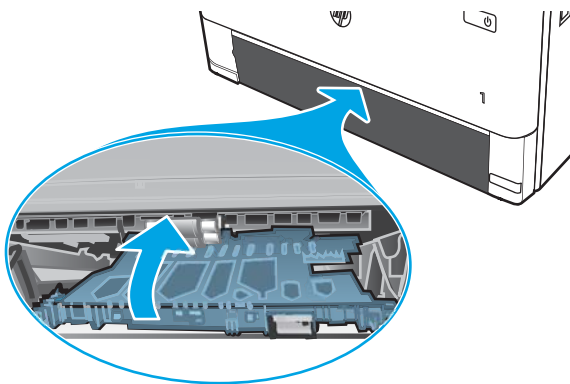

5. Plaats lade 2 terug.

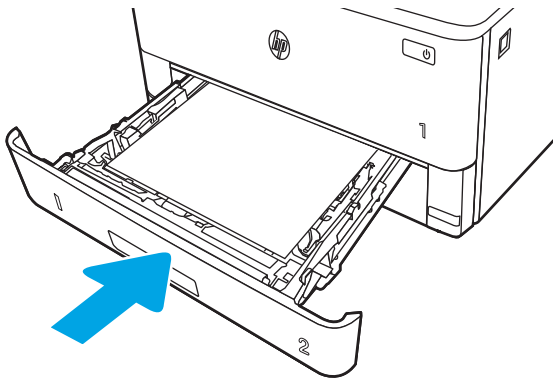

6. Open de voorklep en sluit vervolgens de voorklep.

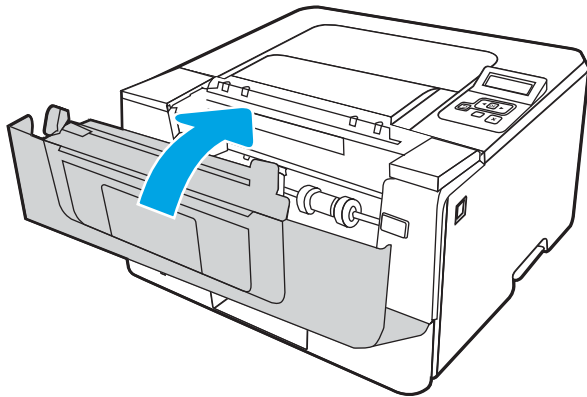
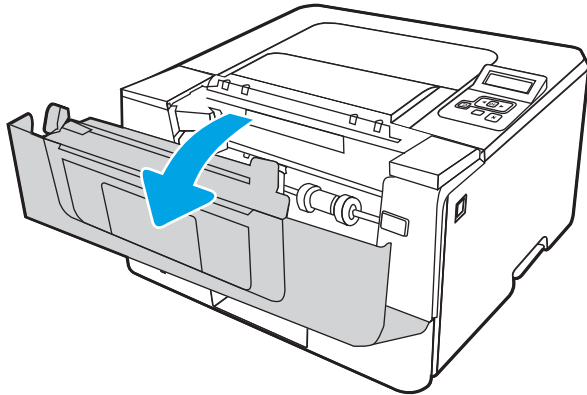

Problemen met de afdrukkwaliteit oplossen

Bekijk de volgende informatie over het oplossen van problemen met de afdrukkwaliteit.

- [Inleiding](#)
- [Problemen met de afdrukkwaliteit oplossen](#)
- [Afbeeldingsfouten oplossen](#)

Inleiding

Gebruik onderstaande informatie voor het oplossen van problemen met de afdrukkwaliteit, waaronder problemen met de afbeeldingskwaliteit.

De stappen voor probleemoplossing kunnen helpen bij het oplossen van de volgende fouten:

- Lege pagina's
- Zwarte pagina's
- Omgekruld papier
- Donkere of lichte stroken
- Donkere of lichte strepen
- Vage afdruk
- Grijs achtergrond of donkere afdruk
- Lichte afdruk
- Losse toner
- Ontbrekende toner
- Verspreide tonerstippen
- Schuine afbeeldingen
- Vlekken
- Strepen

Problemen met de afdrukkwaliteit oplossen

Volg de stappen in de aangegeven volgorde om problemen met de afdrukkwaliteit op te lossen.

- [De printerfirmware bijwerken](#)
- [Afdrukken vanuit een ander softwareprogramma](#)
- [De papiersoort voor de afdrukaak controleren](#)
- [Status van de tonercartridge controleren](#)
- [Een reinigingspagina afdrukken](#)
- [De printcartridge of cartridges controleren](#)
- [Papier en afdruk omgeving controleren](#)
- [Een andere printerdriver proberen](#)
- [EconoMode-instellingen controleren](#)
- [Afdrukdichtheid aanpassen](#)

Raadpleeg Afbeeldingsfouten oplossen om specifieke afbeeldingsfouten op te lossen.

De printerfirmware bijwerken

Probeer de printerfirmware bij te werken.

Zie www.hp.com/support voor meer informatie.

Afdrukken vanuit een ander softwareprogramma

Probeer af te drukken vanuit een ander softwareprogramma.

Als de pagina correct wordt afgedrukt, ligt het probleem bij het programma dat u gebruikt om het document af te drukken.

De papiersoort voor de afdruktaak controleren

Controleer de instelling voor de papiersoort wanneer u afdrukt vanuit een softwareprogramma en de afgedrukte pagina's vlekken, een wazige of donkere afdruk, gekruld papier, spatten toner, resten toner of kleine gebieden zonder toner bevatten.

- [De instelling voor de papiersoort op de printer controleren](#)
- [De instelling voor de papiersoort controleren \(Windows\)](#)
- [De instelling voor de papiersoort controleren \(macOS\)](#)

De instelling voor de papiersoort op de printer controleren

Controleer de instelling voor de papiersoort op het bedieningspaneel van de printer en wijzig de instelling indien nodig.

1. Open de lade.
2. Controleer of de juiste papiersoort in de lade is geplaatst.
3. Sluit de lade.
4. Volg de instructies op het bedieningspaneel om de instellingen voor de papiersoort van de lade te bevestigen of aan te passen.

De instelling voor de papiersoort controleren (Windows)

Controleer de instelling voor de papiersoort voor Windows, en wijzig de instelling indien nodig.

1. Selecteer de **afdrukoptie** vanuit het programma.
2. Selecteer de printer en klik vervolgens op de knop **Eigenschappen** of **Voorkeuren**.
3. Klik op het tabblad **Papier/Kwaliteit**.
4. Klik in de vervolgkeuzelijst **Papiersoort** op de optie **Meer....**
5. Vouw de lijst met **Type is:-**opties uit.
6. Vouw de categorie met papiersoorten uit die het best overeenkomt met het papier dat u gebruikt.
7. Selecteer de papiersoort die u gebruikt en klik vervolgens op de knop **OK**.
8. Klik op de knop **OK** om het dialoogvenster **Documenteigenschappen** te sluiten. Klik in het dialoogvenster **Afdrukken** op de knop **OK** om de taak af te drukken.

De instelling voor de papiersoort controleren (macOS)

Controleer de instelling voor de papiersoort voor macOS, en wijzig de instelling indien nodig.

1. Klik op het menu **Bestand** en vervolgens op de optie **Afdrukken**.
2. Selecteer de printer in het menu **Printer**.
3. Klik op **Details weergeven** of **Exemplaren en pagina's**.
4. Open de vervolgkeuzelijst met menu's en klik op het menu **Papier/Kwaliteit**.

5. Selecteer in de vervolgkeuzelijst **Media** een papiersoort.
6. Klik op de knop **Print** (Afdrukken).

Status van de tonercartridge controleren

Volg deze stappen om de geschatte resterende levensduur van tonercartridges en indien nodig de status van andere vervangbare onderdelen te bepalen.

- [Stap één: Statuspagina voor benodigdheden afdrukken](#)
- [Stap twee: Voorraad controleren](#)

Stap één: Statuspagina voor benodigdheden afdrukken

Gebruik de menu's van het bedieningspaneel om een statuspagina voor benodigdheden af te drukken.

1. Druk op de knop **OK** om het beginscherm weer te geven.
2. Gebruik de pijlknoppen en de knop **OK** om naar de volgende menu's te gaan en deze te openen:
 1. [Setup \(Instellingen\)](#)
 2. [Rapporten](#)
 3. [Pagina Status benodigdheden](#)
3. Druk op **OK** om het rapport af te drukken.

Stap twee: Voorraad controleren

De statuspagina voor benodigdheden bevat informatie over de cartridges en andere vervangbare onderdelen.

1. Bepaal met behulp van de statuspagina voor benodigdheden de geschatte resterende levensduur van tonercartridges en indien nodig de status van andere vervangbare onderdelen.
 - Als u een tonercartridge gebruikt waarvan het einde van de levensduur is bereikt, kunnen zich problemen met de afdrukkwaliteit voordoen. De pagina Status benodigdheden geeft aan wanneer een onderdeel bijna moet worden vervangen.
 - Premium Protection Warranty van HP verloopt wanneer er een bericht verschijnt op de statuspagina voor benodigdheden of in de EWS dat aangeeft dat de Premium Protection Warranty op deze benodigdheden is verlopen.
 - De tonercartridge hoeft op dat moment nog niet te worden vervangen, tenzij de afdrukkwaliteit niet langer acceptabel is. Zorg dat u een vervangende tonercartridge hebt die u kunt plaatsen wanneer de afdrukkwaliteit niet meer voldoet.
 - Als u hebt vastgesteld dat u een tonercartridge of een ander vervangbaar onderdeel moet vervangen, worden de originele HP-onderdeelnummers weergegeven op de statuspagina voor benodigdheden.
2. Controleer of u een echte HP-cartridge gebruikt.

Op een originele HP-tonercartridge staat het woord 'HP' of het HP-logo. Meer informatie over het identificeren van HP-cartridges vindt u op www.hp.com/go/learnaboutsupplies.

Een reinigingspagina afdrukken

Tijdens het afdrukproces kunnen deeltjes papier, toner en stof zich in de printer ophopen. Dit kan leiden tot problemen met de afdrukkwaliteit, zoals tonerspikkels of -spatten, vegen, vlekken, lijnen of herhaalde markeringen.

Ga als volgt te werk om een reinigingspagina af te drukken.

1. Druk op de knop **OK** om het beginscherm weer te geven.
2. Gebruik de pijlknoppen en de knop **OK** om naar de volgende menu's te gaan en deze te openen:
 1. [Setup \(Instellingen\)](#)
 2. [Printeronderhoud](#)
 3. [Hulpprogramma's voor afdrukkwaliteit](#)
 4. [Reinigingspagina](#)
3. Wanneer u hierom wordt gevraagd, plaatst u normaal papier van Letter- of A4-formaat in de lade en drukt u vervolgens op **OK**.

Er verschijnt een bericht **Reinigen** op het bedieningspaneel van de printer. Wacht tot het proces is voltooid. Gooi de afgedrukte pagina weg.

De printcartridge of cartridges controleren

Volg deze stappen om elke tonercartridge te inspecteren:

1. Verwijder de tonercartridge uit de printer en controleer of de afdichttape is verwijderd.
2. Controleer of de geheugenchip is beschadigd.
3. Onderzoek het oppervlak van de groene afbeeldingsdrum.

 **VOORZICHTIG:** Raak de afbeeldingsdrum niet aan. Vingerafdrukken op de afbeeldingsdrum kunnen problemen geven met de afdrukkwaliteit.

4. Vervang de tonercartridge als zich krassen, vingerafdrukken of andere beschadigingen op de afbeeldingsdrum bevinden.
5. Plaats de tonercartridge terug en druk enkele pagina's af om te zien of het probleem is opgelost.

Papier en afdruk omgeving controleren

Gebruik de volgende informatie om de papierselectie en afdruk omgeving te controleren.

- [Stap één: Papier gebruiken dat voldoet aan de specificaties van HP](#)
- [Stap twee: De omgeving controleren](#)
- [Stap drie: De uitlijning van een afzonderlijke lade instellen](#)

Stap één: Papier gebruiken dat voldoet aan de specificaties van HP

Sommige problemen met de afdrukkwaliteit kunnen ontstaan wanneer u papier gebruikt dat niet voldoet aan de specificaties van HP.

- Gebruik altijd papier van een type en gewicht dat door deze printer wordt ondersteund.
- Gebruik papier van goede kwaliteit en dat vrij is van sneden, inkepingen, scheuren, vlekken, losse deeltjes, stof, kreukels, gaten, nietjes en gekrulde of verbogen randen.
- Gebruik papier waarop nog nooit is afgedrukt.
- Gebruik geen papier dat metaal, zoals glitters, bevat.
- Gebruik papier dat is ontworpen voor laserprinters. Gebruik geen papier dat alleen is geschikt is voor inkjetprinters.
- Gebruik geen papier met een te ruw oppervlak. Gladder papier zorgt over het algemeen voor een beter afdrukresultaat.

Stap twee: De omgeving controleren

De omgeving kan rechtstreeks invloed hebben op de afdrukkwaliteit, en is een bekende oorzaak van problemen met de afdrukkwaliteit of papierinvoer. Probeer het volgende:

- Plaats de printer niet op een tochtige locatie, zoals in de buurt van ramen of deuren, of bij het ventilatierooster van de airconditioning.
- Zorg ervoor dat de printer niet wordt blootgesteld aan temperaturen of vochtigheid die buiten de printerspecificaties vallen.
- Zet de printer niet in een afgesloten ruimte, zoals een kast.
- Plaats de printer op een stevig, vlak oppervlak.
- Zorg ervoor dat de luchtuitlaten van de printer niet worden geblokkeerd. De printer moet aan alle kanten beschikken over een goede luchtstroom, ook aan de bovenkant.
- Bescherm de printer tegen vuiltjes in de lucht, stof, stoom, vet en andere elementen die in de printer aanslag kunnen vormen.

Stap drie: De uitlijning van een afzonderlijke lade instellen

Volg de volgende stappen wanneer tekst of beelden niet gecentreerd of onjuist uitgelijnd zijn op de afgedrukte pagina, wanneer u vanuit specifieke laden afdrukt.

1. Druk op de knop **OK** om het beginscherf weer te geven.
2. Gebruik de pijlknoppen en de knop **OK** om naar de volgende menu's te gaan en deze te openen:

1. [Setup \(Instellingen\)](#)
 2. [Ladebeheer](#)
 3. [Beeldaanpassing](#) en selecteer vervolgens de lade die u wilt aanpassen
 4. [Testpagina afdrukken](#)
3. Volg de instructies op de afgedrukte pagina.
4. Ga nogmaals naar [Testpagina afdrukken](#) om de resultaten te controleren en breng indien nodig verdere wijzigingen aan.

Een andere printerdriver proberen

Probeer een andere printerdriver als u afdrukt vanuit een softwareprogramma en de afbeeldingen op de gedrukte pagina's onverwachte lijnen vertonen of als er tekst of afbeeldingen ontbreken, als de pagina's niet correct zijn opgemaakt of als de lettertypen afwijken.

Download een van de volgende drivers van de HP website: www.hp.com/support/ljM304 of www.hp.com/support/ljM404.

Tabel 6-3 Printerdrivers

Driver	Omschrijving
HP PCL.6-driver	Deze printerspecifieke printerdriver ondersteunt, indien beschikbaar, oudere besturingssystemen zoals Windows XP en Windows Vista. Ga naar www.hp.com/go/support voor een lijst van ondersteunde besturingssystemen.
HP PCL 6-driver	Deze printerspecifieke printerdriver ondersteunt Windows 7 en nieuwere besturingssystemen die drivers van versie 3 ondersteunen. Ga naar www.hp.com/go/support voor een lijst van ondersteunde besturingssystemen.
HP PCL-6-driver	Deze apparaatspecifieke printerdriver ondersteunt Windows 8 en nieuwere besturingssystemen die drivers van versie 4 ondersteunen. Ga naar www.hp.com/go/support voor een lijst van ondersteunde besturingssystemen.
HP UPD PS-driver	<ul style="list-style-type: none"> • Aanbevolen voor afdrukken met programma's van Adobe of met andere grafisch intensieve software • Ondersteunt het afdrukken met PostScript-emulatie en PostScript flash-lettertypen
HP UPD PCL 6	<ul style="list-style-type: none"> • Aanbevolen voor afdrukken in alle Windows-omgevingen. • Biedt algemeen de beste snelheid, afdrukkwaliteit en printerfunctie-ondersteuning voor de meeste gebruikers • Ontwikkeld voor gebruik met Windows Graphic Device Interface (GDI) voor de beste snelheid in Windows-omgevingen • Is mogelijk niet volledig compatibel met programma's van derden en aangepaste softwareprogramma's op basis van PCL 5

EconoMode-instellingen controleren

HP raadt doorlopend gebruik van de EconoMode af. Als de EconoMode voortdurend wordt gebruikt, is het mogelijk dat de toner langer meegaat dan de mechanische onderdelen van de tonercartridge. Als de afdrukkwaliteit slechter wordt en niet meer acceptabel is, is het verstandig de tonercartridge te vervangen.



OPMERKING: Deze functie is beschikbaar via de PCL 6-printerdriver voor Windows. Als u deze driver niet gebruikt, kunt u de functie ook inschakelen door de geïntegreerde webserver van HP te gebruiken.

Voer de volgende stappen uit als de hele pagina te donker of te licht is.

1. Selecteer de **afdrukoptie** vanuit het programma.
2. Selecteer de printer en klik vervolgens op de knop **Eigenschappen** of **Voorkeuren**.
3. Klik op het tabblad **Papier/Kwaliteit** en ga naar het gedeelte **Afdrukkwaliteit**.
4. Gebruik deze instellingen als de pagina te donker is:
 - Selecteer de optie **600 dpi**, indien beschikbaar.
 - Schakel het selectievakje **EconoMode** in als u deze optie wilt inschakelen.

Gebruik deze instelling als de pagina te licht is:

- Selecteer de optie **FastRes 1200**, indien beschikbaar.
 - Schakel het selectievakje **EconoMode** uit als u deze optie wilt uitschakelen.
5. Klik op de knop **OK** om het dialoogvenster **Documenteigenschappen** te sluiten. Klik in het dialoogvenster **Afdrukken** op de knop **OK** om de taak af te drukken.

Afdrukdichtheid aanpassen

Pas de afdrukdichtheid aan als de tonerdekking van uw afdrukken te hoog is of de afdrukken te licht van kleur zijn.

Voer de volgende stappen uit om de afdrukdichtheid aan te passen.

1. Open de geïntegreerde webserver van HP (EWS) via een van de volgende methoden:

Rechtstreeks aangesloten printers:

- a. Open de HP Printer Assistant:
 - **Windows 10:** Klik vanuit het menu **Start** op **Alle apps**, klik op **HP** en selecteer vervolgens de printernaam.
 - **Windows 8.1:** Klik op de pijl-omlaag in de linkerbenedenhoek van het scherm Start en selecteer vervolgens de printernaam.
 - **Windows 8:** Klik met de rechtermuisknop in een leeg gedeelte van het startscherm, klik op **Alle apps** op de app-balk en selecteer de naam van de printer.
 - **Windows 7:** Klik vanaf het bureaublad van de computer op **Start**, selecteer **Alle programma's**, klik op **HP**, klik op de map voor de printer en selecteer vervolgens de printernaam.
- b. Selecteer **Afdrukken** in de HP Printer Assistant en selecteer vervolgens **Beginpagina van printer (EWS)**.

Printers die op een netwerk zijn aangesloten:

- a. Druk op het bedieningspaneel van de printer op de knop **OK** om het beginscherm weer te geven.
- b. Gebruik de pijlknoppen en de knop **OK** om naar de volgende menu's te gaan en deze te openen:

1. [Setup \(Instellingen\)](#)
 2. [Netwerk instellen](#)
 3. [Algemene instellingen](#)
- c. Selecteer [IP-adres weergeven](#) in het menu Algemene instellingen en selecteer vervolgens [Ja](#) om het IP-adres of de hostnaam van de printer weer te geven.
- d. Open een internetbrowser en voer in de adresregel het IP-adres of de hostnaam in zoals die wordt weergegeven op het bedieningspaneel van de printer. Druk op de toets [Enter](#) op het toetsenbord van de computer. De geïntegreerde webserver wordt geopend.

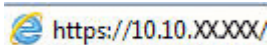



 **OPMERKING:** Als in de webbrowser een bericht wordt weergegeven dat toegang tot de website mogelijk niet veilig is, selecteert u de optie om door te gaan naar de website. Toegang tot deze website zal de computer niet beschadigen.

2. Klik op de EWS-startpagina op het tabblad **Instellingen**.
3. Klik in het linkernavigatiedeelvenster op **Voorkeuren** om de opties uit te vouwen en klik vervolgens op **Algemene printerinstellingen**.
4. Gebruik onder **Afdrukdichtheid** de vervolgkeuzelijst om de gewenste instelling te selecteren.
5. Klik op **Toepassen** om de wijzigingen op te slaan.



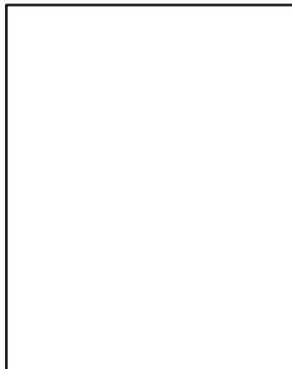

Afbeeldingsfouten oplossen

Voorbeelden van beeldfouten en de procedures voor het oplossen van deze fouten.

Tabel 6-4 Snelle referentietabel beeldfouten

Voorbeeld	Omschrijving	Mogelijke oplossingen
<p>Tabel 6-11 Lichte afdruk op pagina 127</p> 	<p>Tabel 6-9 Grijze achtergrond of donkere afdruk op pagina 126</p> 	<p>Tabel 6-7 Lege pagina — geen afdruk op pagina 124</p> 

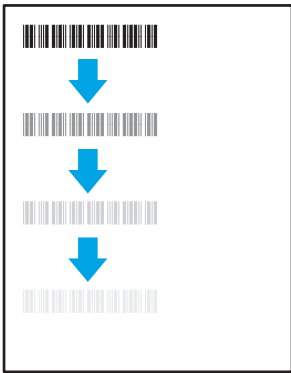
Tabel 6-4 Snelle referentietabel beeldfouten (vervolg)

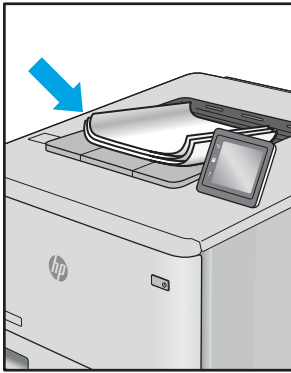
Voorbeeld	Omschrijving	Mogelijke oplossingen
<p>Tabel 6-6 Zwarte pagina op pagina 123</p> 	<p>Tabel 6-5 Streepvorming op pagina 123</p> 	<p>Tabel 6-13 Streepvorming op pagina 129</p> 
<p>Tabel 6-8 Problemen met hechting/fuser op pagina 125</p> 	<p>Tabel 6-10 Problemen met de plaatsing van afbeeldingen op pagina 126</p> 	<p>Tabel 6-12 Uitvoerproblemen op pagina 128</p> 

Beeldfouten, ongeacht de oorzaak, kunnen vaak worden opgelost met behulp van dezelfde stappen. Gebruik de volgende stappen als een uitgangspunt voor het oplossen van problemen met de afbeeldingskwaliteit.

1. Druk het document opnieuw af. Afdrukproblemen treden vaak periodiek op of kunnen helemaal verdwijnen als u verdergaat met afdrukken.
2. Controleer de toestand van de cartridge(s). Als een cartridge **vrijwel leeg** is, vervangt u de cartridge.
3. Zorg ervoor dat de afdrukmodusinstellingen voor de driver en de lade overeenkomen met het afdruk materiaal dat in de lade is geplaatst. Probeer ander afdruk materiaal of een andere lade. Probeer een andere afdrukmodus.
4. Controleer of de printer actief is binnen het ondersteunde temperatuur-/luchtvochtigheidsbereik.
5. Zorg ervoor dat de papiersoort en het papierformaat en -gewicht worden ondersteund door de printer. Zie support.hp.com voor een lijst met de ondersteunde papiersoorten en -formaten voor de printer.

 **OPMERKING:** De term 'fusing' verwijst naar het gedeelte van het afdrukproces waarbij de toner zich aan het papier hecht.

De volgende voorbeelden verwijzen naar papier van Letter-formaat dat eerst met de korte zijde is ingevoerd in de printer.

Tabel 6-5 Streepvorming

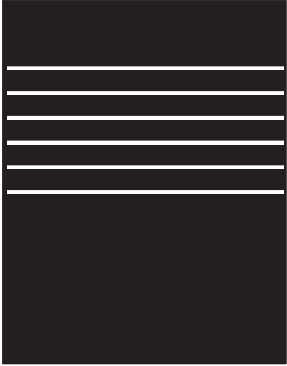
Voorbeeld	Omschrijving	Mogelijke oplossingen
	Donkere of lichte lijnen die over de lengte van de pagina lopen zijn brede strepen en/of impulsstrepen. De lijnen kunnen zowel scherp als dof zijn. Dit probleem komt alleen voor in gebieden met vulling, niet in gebieden met tekst of secties zonder afgedrukte inhoud.	<ol style="list-style-type: none">1. Druk het document opnieuw af.2. Probeer vanuit een andere lade af te drukken.3. Vervang de cartridge.4. Gebruik een andere papiersoort.5. Alleen Enterprise-modellen: ga vanuit het beginscherm van het bedieningspaneel van de printer naar het menu Papiersoorten aanpassen en kies vervolgens een afdrukmodus die is bedoeld voor iets zwaarder afdruk materiaal dan u gebruikt. Dit vertraagt de afdruksnelheid en komt de afdrukkwaliteit mogelijk ten goede.6. Als het probleem aanhoudt, gaat u naar support.hp.com.

Tabel 6-6 Zwarte pagina

Voorbeeld	Omschrijving	Mogelijke oplossingen
	De afgedrukte pagina is helemaal zwart.	<ol style="list-style-type: none">1. Kijk of de cartridge beschadigd is.2. Controleer of de cartridge op de juiste wijze is geïnstalleerd.3. Vervang de cartridge.4. Als het probleem aanhoudt, gaat u naar support.hp.com.

Tabel 6-7 Lege pagina — geen afdruk

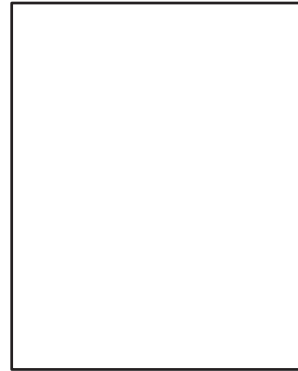
Voorbeeld	Omschrijving	Mogelijke oplossingen
	De pagina is helemaal leeg en bevat geen afgedrukte inhoud.	<ol style="list-style-type: none"><li data-bbox="1054 289 1374 342">1. Zorg ervoor dat u originele HP-cartridges gebruikt.<li data-bbox="1054 363 1430 422">2. Controleer of de cartridge op de juiste wijze is geïnstalleerd.<li data-bbox="1054 443 1398 474">3. Druk af met een andere cartridge.<li data-bbox="1054 495 1430 632">4. Controleer de papiersoort in de papierlade en pas de printerinstellingen dienovereenkomstig aan. Selecteer indien nodig een lichtere papiersoort.<li data-bbox="1054 653 1406 705">5. Als het probleem aanhoudt, gaat u naar support.hp.com.

Tabel 6-8 Problemen met hechting/fuser

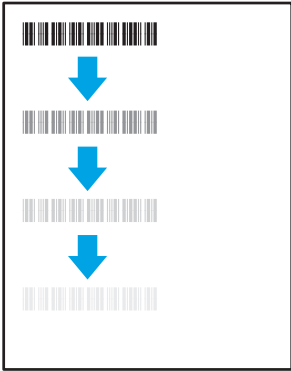
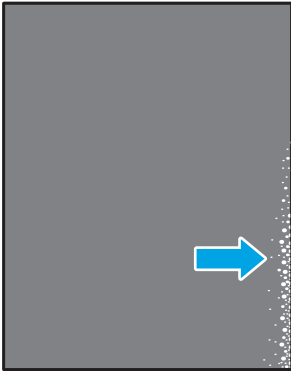
Voorbeeld	Omschrijving	Mogelijke oplossingen
	<p>Lichte schaduwen of verschuivingen van het beeld worden herhaald over de lengte van de pagina. Het herhaalde beeld wordt mogelijk steeds vager.</p>	<ol style="list-style-type: none"> 1. Druk het document opnieuw af. 2. Controleer de papiersoort in de papierlade en pas de printerinstellingen dienovereenkomstig aan. Selecteer indien nodig een lichtere papiersoort. 3. Als het probleem aanhoudt, gaat u naar support.hp.com.
	<p>Tonervlekken aan beide kanten van de pagina. Dit probleem komt vaak voor langs de randen van taken met hoge dekking en op lichte soorten afdruk materiaal, maar kan overal op de pagina optreden.</p>	<ol style="list-style-type: none"> 1. Druk het document opnieuw af. 2. Controleer de papiersoort in de papierlade en pas de printerinstellingen dienovereenkomstig aan. Selecteer indien nodig een zwaardere papiersoort. 3. Alleen Enterprise-modellen: via het bedieningspaneel van de printer gaat u naar het menu Rand-tot-rand en selecteert u Normaal. Druk het document opnieuw af. 4. Alleen Enterprise-modellen: op het bedieningspaneel van de printer selecteert u Marges automatisch opnemen en drukt u het document opnieuw af. 5. Als het probleem aanhoudt, gaat u naar support.hp.com.

Tabel 6-9 Grijs achtergrond of donkere afdruk

Voorbeeld	Omschrijving	Mogelijke oplossingen
	<p>De afbeelding of tekst is donkerder dan verwacht en/of de achtergrond is grijs.</p>	<ol style="list-style-type: none"> 1. Zorg ervoor dat het papier in de laden niet al eerder door de printer is verwerkt. 2. Gebruik een andere papiersoort. 3. Druk het document opnieuw af. 4. Alleen zwart-witmodellen: Ga vanuit het beginscherm van het bedieningspaneel van de printer naar het menu Tonerdichtheid aanpassen en stel een lagere tonerdichtheid in. 5. Controleer of de printer actief is binnen het ondersteunde temperatuur- en luchtvochtigheidsbereik. 6. Vervang de cartridge. 7. Als het probleem aanhoudt, gaat u naar support.hp.com.

Tabel 6-10 Problemen met de plaatsing van afbeeldingen

Voorbeeld	Omschrijving	Mogelijke oplossingen
	<p>De afbeelding is niet gecentreerd of staat scheef op de pagina. Dit probleem treedt op wanneer het papier niet goed wordt geplaatst als het uit de lade wordt getrokken en door de papierbaan wordt verwerkt.</p>	<ol style="list-style-type: none"> 1. Druk het document opnieuw af. 2. Verwijder het papier en laad de lade opnieuw. Zorg ervoor dat alle randen van het papier aan alle zijden gelijk zijn. 3. Let erop dat de bovenkant van de papierstapel niet boven de indicator voor de maximale stapelhoogte uitkomt. Plaats niet te veel papier in de lade. 4. Controleer of de papiergeleiders zijn ingesteld op het juiste papierformaat. Verplaatst de papiergeleiders niet te strak tegen de papierstapel. Pas de papiergeleiders aan op basis van de inkepingen of de markeringen in de lade. 5. Als het probleem aanhoudt, gaat u naar support.hp.com.

Tabel 6-11 Lichte afdruk

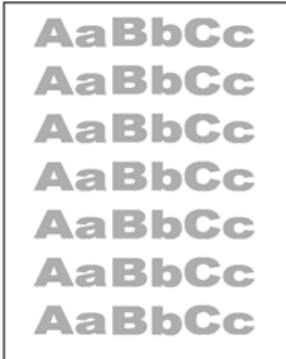
Voorbeeld	Omschrijving	Mogelijke oplossingen
	De afgedrukte inhoud is op de hele pagina te licht of flets.	<ol style="list-style-type: none">1. Druk het document opnieuw af.2. Verwijder de cartridge en schud deze om de toner beter te verdelen.3. Alleen zwart-witmodellen: Zorg dat de instelling EconoMode is uitgeschakeld, zowel op het bedieningspaneel van de printer als in de printerdriver.4. Controleer of de cartridge op de juiste wijze is geïnstalleerd.5. Druk een pagina met de status van de benodigdheden af en controleer de resterende levensduur en het gebruik van de cartridge.6. Vervang de cartridge.7. Als het probleem aanhoudt, gaat u naar support.hp.com.

Tabel 6-12 Uitvoerproblemen

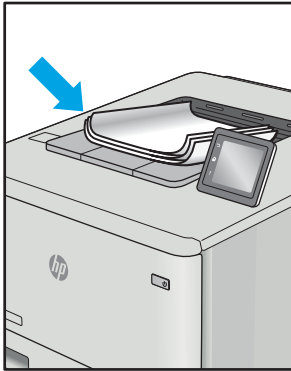
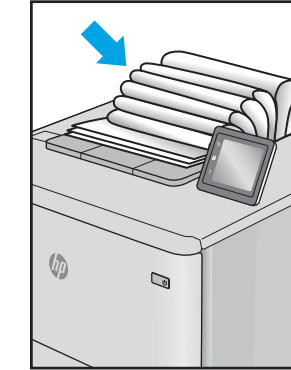
Voorbeeld	Omschrijving	Mogelijke oplossingen
	<p>De afgedrukte pagina's hebben omkrullende randen. De omkrullende rand kan zich aan de korte of lange zijde van het papier bevinden. Er zijn twee soorten omkrulling mogelijk:</p> <ul style="list-style-type: none"> • Positieve omkrulling: Het papier krult om naar de bedrukte zijde. Dit probleem treedt op in droge omgevingen of bij het afdrukken van pagina's met veel dekking. • Negatieve omkrulling: Het papier krult bij de bedrukte zijde vandaan. Dit probleem treedt op in omgevingen met een hoge luchtvochtigheid of bij het afdrukken van pagina's met weinig dekking. 	<ol style="list-style-type: none"> 1. Druk het document opnieuw af. 2. Positieve omkrulling: Selecteer een zwaardere papiersoort op het bedieningspaneel van de printer. De zwaardere papiersoort zorgt voor een hogere temperatuur bij het afdrukken. Negatieve omkrulling: Selecteer een lichtere papiersoort op het bedieningspaneel van de printer. De lichtere papiersoort zorgt voor een lagere temperatuur bij het afdrukken. Bewaar het papier in een droge omgeving voordat u het gaat gebruiken of gebruik een net geopend pak papier. 3. Druk af in de dubbelzijdige modus. 4. Als het probleem aanhoudt, gaat u naar support.hp.com.
	<p>Het papier wordt niet goed gestapeld in de uitvoerlade. De stapel is ongelijkmatig of scheef gestapeld of de pagina's worden uit de lade geduwd en vallen op de grond. Een van de volgende situaties kan dit probleem veroorzaken:</p> <ul style="list-style-type: none"> • Sterk krullend papier • Het papier in de lade is gekreukeld of vervormd • Het papier is niet van een standaardpapiersoort, zoals enveloppen • De uitvoerlade is te vol 	<ol style="list-style-type: none"> 1. Druk het document opnieuw af. 2. Trek het verlengstuk voor de uitvoerbak uit. 3. Als het probleem wordt veroorzaakt door extreem krullend papier, voert u de stappen voor probleemoplossing bij "Gekrulde uitvoer" uit. 4. Gebruik een andere papiersoort. 5. Gebruik een net geopend pak papier. 6. Verwijder het papier uit de uitvoerlade voordat de lade te vol wordt. 7. Als het probleem aanhoudt, gaat u naar support.hp.com.

Tabel 6-13 Streepvorming

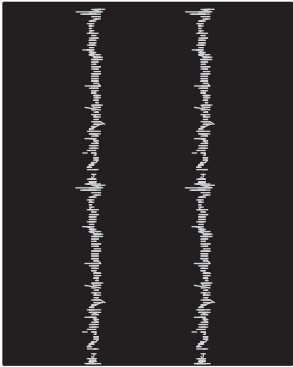
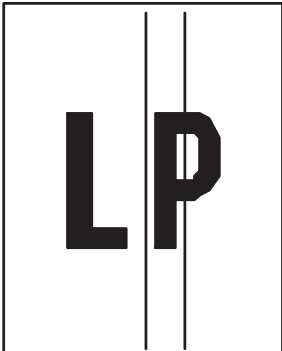
Voorbeeld	Omschrijving	Mogelijke oplossingen
	Lichte verticale strepen, vaak over de hele lengte van de pagina. Dit probleem komt alleen voor in gebieden met vulling, niet in gebieden met tekst of secties zonder afgedrukte inhoud.	<ol style="list-style-type: none">1. Druk het document opnieuw af.2. Verwijder de cartridge en schud deze om de toner beter te verdelen.3. Als het probleem aanhoudt, gaat u naar support.hp.com. <p>OPMERKING: Er kunnen zowel lichte als donkere verticale strepen optreden wanneer de afdrumgeving niet voldoet aan het opgegeven bereik voor temperatuur of luchtvochtigheid. Raadpleeg de omgevingspecificaties van de printer voor het toegestane temperatuur- en luchtvochtigheidsbereik.</p>
	Donkere, verticale lijnen die over de hele lengte van de pagina worden herhaald. Het defect kan overal op de pagina optreden, in gebieden met vulling of in gebieden zonder afgedrukte inhoud.	<ol style="list-style-type: none">1. Druk het document opnieuw af.2. Verwijder de cartridge en schud deze om de toner beter te verdelen.3. Druk een reinigingspagina af.4. Controleer het tonerniveau in de cartridge.5. Als het probleem aanhoudt, gaat u naar support.hp.com.

Problemen met bekabelde netwerken oplossen

Bekijk het volgende informatie om problemen met het bekabelde netwerk te verhelpen.

- [Inleiding](#)
- [Slechte fysieke verbinding](#)
- [De computer kan niet met de printer communiceren](#)
- [De printer maakt gebruik van de verkeerde koppelings- en duplexinstellingen voor het netwerk](#)
- [Nieuwe softwareprogramma's zorgen mogelijk voor compatibiliteitsproblemen](#)
- [Uw computer of werkstation is mogelijk niet juist ingesteld](#)
- [De printer is uitgeschakeld of andere netwerkinstellingen zijn niet juist](#)

Inleiding

Bepaalde soorten problemen kunnen duiden op communicatieproblemen met het netwerk. Het gaat hier bijvoorbeeld om de volgende problemen:

Slechte fysieke verbinding

Controleer de kabelverbindingen.

1. Controleer of de printer met een kabel van de juiste lengte is aangesloten op de juiste netwerkpoort.
2. Controleer of de kabels stevig zijn bevestigd.
3. Controleer aan de achterzijde van de printer of er twee lampjes branden bij de netwerkpoort aansluiting: een oranje knipperlampje ten teken van netwerkverkeer en een groen lampje dat de netwerkkoppeling aangeeft.
4. Als het probleem hiermee niet is verholpen, probeert u een andere kabel of poort op de hub.

De computer kan niet met de printer communiceren

Controleer of de printer communiceert met het netwerk en de computer.

1. Test de netwerkcommunicatie door een ping-opdracht uit te voeren op het netwerk.
 - a. Open een opdrachtregel op uw computer.
 - In Windows: klik op **Start**, klik op **Uitvoeren**, typ vervolgens `cmd` en druk op `Enter`.
 - Ga in macOS naar **Programma's, Hulpprogramma's** en open **Terminal**.
 - b. Typ `ping`, gevolgd door het IP-adres voor uw printer.
 - c. Het netwerk werkt als er retime worden weergegeven in het venster.
2. Als de ping-opdracht is mislukt, controleer dan of de netwerkhubs zijn ingeschakeld en controleer vervolgens of de netwerkinstellingen, de printer en de computer allemaal voor hetzelfde netwerk zijn geconfigureerd (ook bekend als subnet).

3. Ga naar de printereigenschappen en klik op het tabblad **Poorten**. Controleer of het huidige IP-adres van de printer is geselecteerd. Het IP-adres van de printer wordt weergegeven op de configuratiepagina.
4. Als u de printer hebt geïnstalleerd met de standaard TCP/IP-poort van HP, schakelt u het vakje **Altijd afdrukken naar dit apparaat, zelfs als het IP-adres verandert** in.
5. Als u de printer hebt geïnstalleerd met een standaard TCP/IP-poort van Microsoft, gebruikt u de hostnaam van de printer in plaats van het IP-adres.
6. Als het IP-adres juist is, verwijdert u de printer en voegt u deze opnieuw toe.
7. Installeer de printersoftware en printdriver opnieuw.

De printer maakt gebruik van de verkeerde koppelings- en duplexinstellingen voor het netwerk

HP raadt aan deze instellingen op de automatische modus te laten staan (de standaardinstelling). Wanneer u deze instellingen wijzigt, dient u deze ook voor uw netwerk te wijzigen.

Nieuwe softwareprogramma's zorgen mogelijk voor compatibiliteitsproblemen

Controleer of nieuwe softwareprogramma's juist zijn geïnstalleerd en de juiste printerdriver gebruiken.

Uw computer of werkstation is mogelijk niet juist ingesteld

Een onjuist geconfigureerde computer kan problemen met afdrukken veroorzaken.

1. Controleer de instellingen van de netwerkdrivers, printerdrivers en netwerkcomleiding.
2. Controleer of het besturingssysteem juist is geconfigureerd.

De printer is uitgeschakeld of andere netwerkinstellingen zijn niet juist

Controleer de netwerkinstellingen.

1. Bekijk de configuratie-/netwerkpagina's van de printer om de status van de netwerkinstellingen en protocollen te controleren.
2. Configureer de netwerkinstellingen zo nodig opnieuw.

Problemen met draadloze netwerken oplossen

Volg de stappen in de aangegeven volgorde om netwerkproblemen op te lossen.

- [Inleiding](#)
- [Controlelijst draadloze verbinding](#)
- [Er kan niet worden afgedrukt met de printer na het voltooiën van de draadloze configuratie](#)
- [Er kan niet worden afgedrukt met de printer en op de computer is een firewall van derden geïnstalleerd](#)
- [De draadloze verbinding functioneert niet meer nadat de draadloze router of de printer is verplaatst](#)
- [Er kunnen geen computers meer worden aangesloten op de draadloze printer](#)
- [De verbinding van de draadloze printer wordt verbroken wanneer er verbinding wordt gemaakt met een virtueel privénetwerk](#)
- [Het netwerk wordt niet weergegeven in de lijst met draadloze netwerken](#)
- [Het draadloos netwerk functioneert niet](#)
- [Diagnose van draadloos netwerk uitvoeren](#)
- [Storing op een draadloos netwerk verminderen](#)

Inleiding

Gebruik de probleemoplossingsinformatie als hulp bij het oplossen van problemen.



OPMERKING: Om te bepalen of afdrucken via Wi-Fi Direct op uw printer is ingeschakeld, drukt u een configuratiepagina af vanuit het bedieningspaneel van de printer

Controlelijst draadloze verbinding

Bekijk de volgende informatie over het controleren van de draadloze verbinding.

- Controleer of de netwerkkabel niet is aangesloten.
- Controleer of de printer en de draadloze router zijn ingeschakeld en van stroom worden voorzien. Controleer ook of de draadloze zender van de printer is ingeschakeld.
- Controleer of de naam van het draadloze netwerk (SSID) juist is. Druk de configuratiepagina af om de naam van het draadloze netwerk (SSID) te bepalen. Voer de draadloze installatie opnieuw uit als u niet zeker weet of de naam van het draadloze netwerk (SSID) juist is.
- Bij beveiligde netwerken controleert u of de beveiligingsinformatie juist is. Voer de draadloze installatie opnieuw uit als de beveiligingsinformatie niet juist is.
- Probeer toegang te krijgen tot andere computers op het draadloos netwerk als het draadloos netwerk niet goed functioneert. Probeer verbinding te maken met internet via een draadloze verbinding als het netwerk toegang heeft tot internet.
- De coderingsmethode (AES of TKIP) voor de printer is hetzelfde als die voor het draadloze toegangspunt (op netwerken met WPA-beveiliging).

- Controleer of de printer zich binnen het bereik van het draadloze netwerk bevindt. Bij de meeste netwerken dient de printer zich binnen 30 m van het draadloze toegangspunt (draadloze router) te bevinden.
- Zorg dat het draadloze signaal niet wordt geblokkeerd door obstakels. Verwijder grote metalen objecten tussen het toegangspunt en de printer. Controleer of er geen pilaren, muren of draagbalken van metaal of beton tussen de printer en het draadloos toegangspunt staan.
- Zorg dat de printer niet in de buurt staat van elektronische apparaten die het draadloze signaal kunnen storen. Apparaten die het draadloos signaal kunnen storen, zijn onder andere motoren, draadloze telefoons, beveiligingscamera's, andere draadloze netwerken en bepaalde Bluetooth-apparaten.
- Controleer of het printerstuurprogramma op de computer is geïnstalleerd.
- Controleer of u de juiste printerpoort hebt geselecteerd.
- Controleer of de computer en printer zijn verbonden met hetzelfde draadloze netwerk.
- Controleer voor macOS of de draadloze router ondersteuning biedt voor Bonjour.

Er kan niet worden afgedrukt met de printer na het voltooiën van de draadloze configuratie

Probeer deze oplossingen als er niet kan worden afgedrukt met de printer na het voltooiën van de draadloze configuratie.

1. Zorg dat de printer is ingeschakeld en gereed is.
2. Schakel firewalls van derden uit op uw computer.
3. Controleer of het draadloos netwerk goed werkt.
4. Controleer of de computer goed functioneert. Start indien nodig de computer opnieuw op.
5. Controleer of u de HP geïntegreerde webserver kunt openen vanaf een computer op het netwerk.

Er kan niet worden afgedrukt met de printer en op de computer is een firewall van derden geïnstalleerd

Probeer deze oplossingen als er niet kan worden afgedrukt met de printer en op de computer een firewall van derden is geïnstalleerd.

1. Werk de firewall bij met de meest recente update van de fabrikant.
2. Als de firewall tijdens het installeren van de printer of tijdens het afdrukken om uw toestemming vraagt, dient u deze te geven voor het uitvoeren van de programma's.
3. Schakel de firewall tijdelijk uit en installeer de draadloze printer vervolgens op de computer. Schakel de firewall in wanneer de installatie is voltooid.

De draadloze verbinding functioneert niet meer nadat de draadloze router of de printer is verplaatst

Probeer deze oplossingen als de draadloze verbinding niet meer functioneert nadat de draadloze router of de printer is verplaatst.

1. Controleer of de router of de printer is verbonden met hetzelfde netwerk waarmee uw computer is verbonden.
2. Druk een configuratiepagina af.
3. Vergelijk de naam van het draadloze netwerk (SSID) op de configuratiepagina met de SSID in de printerconfiguratie op uw computer.
4. Als de nummers niet hetzelfde zijn, zijn de apparaten niet aangesloten op hetzelfde netwerk. Configureer de draadloze instellingen voor de printer opnieuw.

Er kunnen geen computers meer worden aangesloten op de draadloze printer

Probeer deze oplossingen als andere computers geen verbinding met de draadloze printer kunnen maken.

1. Controleer of de andere computers zich binnen het draadloos bereik bevinden en dat er geen obstakels zijn die het signaal blokkeren. Voor de meeste netwerken ligt het draadloos bereik op maximaal 30 m van het draadloos toegangspunt.
2. Zorg dat de printer is ingeschakeld en gereed is.
3. Controleer of er niet meer dan 5 gelijktijdige Wi-Fi Direct-gebruikers zijn.
4. Schakel firewalls van derden uit op uw computer.
5. Controleer of het draadloos netwerk goed werkt.
6. Controleer of de computer goed functioneert. Start indien nodig de computer opnieuw op.

De verbinding van de draadloze printer wordt verbroken wanneer er verbinding wordt gemaakt met een virtueel privénetwerk

U kunt niet gelijktijdig met een virtueel privénetwerk en andere netwerken verbonden zijn.

Het netwerk wordt niet weergegeven in de lijst met draadloze netwerken

Probeer deze oplossingen als het netwerk niet wordt weergegeven in de lijst met draadloze netwerken.

- Controleer of de draadloze router is ingeschakeld en de stroomtoevoer functioneert.
- Het netwerk is mogelijk verborgen. U kunt echter gewoon verbinding maken met een verborgen netwerk.

Het draadloos netwerk functioneert niet

Probeer deze oplossingen als het draadloze netwerk niet functioneert.

1. Zorg dat de netwerkkabel niet is aangesloten.
2. Om te controleren of de verbinding met het netwerk is verbroken, dient u andere apparaten op het netwerk aan te sluiten.
3. Test de netwerkcommunicatie door een ping-opdracht uit te voeren op het netwerk.
 - a. Open een opdrachtregel op uw computer.

- In Windows: klik op **Start**, klik op **Uitvoeren**, typ vervolgens `cmd` en druk op [Enter](#).
 - Ga in macOS naar **Programma's, Hulpprogramma's** en open **Terminal**.
- b. Typ `ping`, gevolgd door het IP-adres van de router.
 - c. Het netwerk werkt als er retourtijden worden weergegeven in het venster.
4. Controleer of de router of het apparaat is verbonden met hetzelfde netwerk waarmee de computer is verbonden.
- a. Druk een configuratiepagina af.
 - b. Vergelijk de naam van het draadloze netwerk (SSID) op het configuratierapport met de SSID in de printerconfiguratie op de computer.
 - c. Als de nummers niet hetzelfde zijn, zijn de apparaten niet aangesloten op hetzelfde netwerk. Configureer de draadloze instellingen voor de printer opnieuw.

Diagnose van draadloos netwerk uitvoeren

Vanaf het bedieningspaneel van de printer kunt u een diagnose uitvoeren die u informatie geeft over de instellingen van het draadloze netwerk.

1. Druk op het bedieningspaneel van de printer op de knop **OK** om het beginscherm weer te geven.
2. Gebruik de pijlknoppen en de knop **OK** om naar de volgende menu's te gaan en deze te openen:
 1. [Setup \(Instellingen\)](#)
 2. [Netwerk instellen](#)
 3. [Draadloze instelling](#)
 4. [Rapp. draadloze test afdr.](#)

De printer drukt een testpagina af met de resultaten van de diagnose.

Storing op een draadloos netwerk verminderen

Met de volgende tips kunt u storing op een draadloos netwerk verminderen:

- Houd de draadloze apparaten uit de buurt van grote metalen voorwerpen zoals dossierkasten en andere elektromagnetische apparaten zoals magnetrons en draadloze telefoons. Deze voorwerpen kunnen radiosignalen verstoren.
- Houd de draadloze apparaten uit de buurt van grote stenen gebouwen en andere soorten gebouwen. Deze objecten kunnen radiogolven absorberen en de signaalsterkte verlagen.
- Plaats de draadloze router op een centrale locatie in het zicht van de draadloze printers op het netwerk.

Index

A

- aan-uitknop
 - localiseren 4
- aan-uitschakelaar
 - localiseren 4
- accessoires
 - bestellen 32
 - onderdeelnummers 32
- afdrukken
 - opgeslagen taken 57
- afdrukken aan beide zijden
 - handmatig, Windows 50
 - Mac 54
 - Windows 50
- Afdrukken via Wi-Fi Direct 63, 64
- afdruk materiaal
 - lade 1 vullen 16
- afdruktaken opslaan 57
- afmetingen van de printer 8, 10
- AirPrint 63, 66
- Android-apparaten
 - afdrukken vanaf 63, 67

B

- bak, uitvoer
 - localiseren 4
- bedieningspaneel
 - localiseren 4
 - locatiefuncties 4, 5
- beeldkwaliteit
 - status van de tonercartridge controleren 113, 116
- Beginpagina van HP-printer gebruiken 71
- benodigdheden
 - bestellen 32
 - drempelinstellingen voor bijna leeg 85
 - gebruik wanneer bijna leeg 85

- onderdeelnummers 32, 33
- tonercartridges vervangen 44
- bestellen
 - benodigdheden en accessoires 32
- besturingssysteem.
 - ondersteund 8
- besturingssystemen, ondersteund 8
- besturingssystemen.
 - ondersteund 8
- beveiligingsfuncties 78
- browservereisten
 - Geïntegreerde webserver van HP 71

C

- cartridge
 - dynamische beveiliging 34
 - vervangen 44
- cartridgebeleid 35, 36
- cartridge protection 35, 39
- cartridges
 - bestelnummers 42
- controlelijst
 - draadloze verbinding 132

D

- draadloos netwerk
 - problemen oplossen 132
- draadloos netwerk, storing 132, 135
- driverinstellingen voor Mac
 - Taakopslag 57
- drivers, ondersteund 8
- dubbelzijdig
 - automatisch (Windows) 50
 - handmatig (Mac) 54
 - handmatig (Windows) 50
- dubbelzijdig afdrukken
 - instellingen (Windows) 50

Mac 54

Windows 50

- dubbelzijdig afdrukken (duplex)
 - instellingen (Windows) 50
 - Windows 50
- duplexeenheid
 - storingen verhelpen 109
- dynamische beveiliging
 - tonercartridge 34

E

- EconoMode, instelling 79, 113
- energiebesparende instellingen 79
- enveloppen
 - afdrukstand 16, 18
- enveloppen, plaatsen 28
- Ethernet (RJ-45)
 - localiseren 4

F

- firmware
 - bijwerken 81
- formatter
 - localiseren 4
- fuser
 - storingen 103

G

- geheugen
 - opgenomen 8
- geheugenchip (toner)
 - localiseren 42
- geïntegreerde webserver (Embedded Web Server, EWS)
 - functies 71
 - wachtwoorden instellen 78
- Geïntegreerde webserver van HP (Embedded Web Server, EWS)
 - functies 71

geluidsspecificaties 8, 12
gewicht van de printer 8, 10

H

handmatig dubbelzijdig
Mac 54
Windows 50
HP ePrint 65
HP EWS gebruiken 71
HP-klantenservice 83
HP Web Jetadmin 80

I

interfacepoorten
localiseren 4
IP-netwerkinstellingen
configureren 75

J

Jetadmin, HP Web 80

K

klantondersteuning
online 83
kleppen, locatie 4
Knop Aanmelden
localiseren 4
Knop Afmelden
localiseren 4
Knop Annuleren
localiseren 5
Knop Beginscherm
localiseren 4
Knop Help
localiseren 4
Knop OK
localiseren 5

L

Lade 1
afdrukstand 16, 18
enveloppen laden 28
storingen 95
Lade 2
afdrukstand 20, 22
storingen 95
vullen 20
Lade 3
afdrukstand 24, 26
storingen 99
vullen 24

laden
capaciteit 8
localiseren 4
opgenomen 8

Lade voor 550 vel
storingen 99

LAN-poort
localiseren 4

local area network (LAN)
localiseren 4

M

meerdere pagina's per vel
afdrukken (Mac) 54
afdrukken (Windows) 50
Minimale systeemvereisten 8
mobiel afdrukken
Android-apparaten 63, 67
mobiel afdrukken, ondersteunde
software 8, 10
mobiele afdrukoplossingen 10
mogelijk risico op schokken 2

N

netwerken
HP Web Jetadmin 80
ondersteund 8
netwerkinstellingen 75
netwerkpoort
localiseren 4

O

onderdeelnummers
accessoires 32
benodigdheden 32, 33
tonercartridges 32, 33
vervangingsonderdelen 33
ondersteunde besturingssystemen 8
online ondersteuning 83
opgeslagen taken
afdrukken 57
maken (Mac) 57
maken (Windows) 57
met Windows 57
verwijderen 57, 62
opslag, taak
Mac-instellingen 57
originele cartridges van HP 35, 36

P

pagina's per minuut 8
pagina's per vel
selecteren (Mac) 54
selecteren (Windows) 50
papier
Afdrukstand lade 2 20, 22
lade 1afdrukstand 16, 18
lade 1 vullen 16
lade 2 vullen 20
Lade 3 24
lade 3afdrukstand 26
lade 3 vullen 24
selecteren 113, 118
storingen 94
papier, bestellen 32
papierladen
onderdeelnummers 32
papierladen voor 550 vel
onderdeelnummers 32
papersoort
selecteren (Windows) 50
papersoorten
selecteren (Mac) 54
papierstoringen
duplexeenheid 109
fuser 103
Lade 1 95
Lade 2 95
Lade 3 99
Lade voor 550 vel 99
locaties 94
uitvoerbak 107
poorten
localiseren 4
printerdrivers, ondersteund 8
privéafdrukken 57
problemen bij oppakken van papier
oplossen 87, 90
problemen met afdrukkwaliteit
voorbeelden en oplossingen 112
problemen met papier oppakken
oplossen 87
problemen oplossen
afdrukkwaliteit 113
bedraad netwerk 130
draadloos netwerk 132
netwerkproblemen 130
papierinvoerproblemen 87

- status van de tonercartridge
 - controleren 113, 116
- storingen 93
- productnummer
 - localiseren 4

R

- reinigen
 - papierpad 113
- RJ-45-poort
 - localiseren 4

S

- serienummer
 - localiseren 4
- sluimervertraging
 - instelling 79
- Snelle USB 2.0-afdrukpoort
 - localiseren 4
- specificaties
 - elektrisch en akoestisch 8, 12
- storingen
 - duplexeenheid 109
 - fuser 103
 - Lade 1 95
 - Lade 2 95
 - Lade 3 99
 - Lade voor 550 vel 99
 - locaties 94
 - oorzaken van 93
 - uitvoerbak 107
- stroom
 - verbruik 8, 12
- stroomvoorzieningspecificaties 8, 12
- support
 - online 83
- systeemvereisten
 - Geïntegreerde webserver van HP 71
 - minimaal 8
 - Minimaal 8

T

- taken, opgeslagen
 - afdrukken 57
 - Mac-instellingen 57
 - maken (Windows) 57
 - verwijderen 57, 62
- Technische ondersteuning
 - online 83

- toetsenblok
 - localiseren 4
- toetsen op bedieningspaneel
 - localiseren 5
- tonercartridge
 - dynamische beveiliging 34
- tonercartridges
 - bestelnummers 42
 - onderdeelnummers 32, 33
 - onderdelen 42
 - vervangen 44
- tonercassette
 - drempelinstellingen voor bijna leeg 85
 - gebruik wanneer bijna leeg 85

U

- uitschakelen na vertraging
 - instelling 79
- uitvoerbak
 - localiseren 4
 - storingen verhelpen 107
- USB-poort
 - localiseren 4

V

- vereisten voor webbrowser
 - Geïntegreerde webserver van HP 71
- vergrendelen, cartridges 35, 39
- vervangen
 - tonercartridges 44
- vervangingsonderdelen
 - onderdeelnummers 33
- verwijderen
 - opgeslagen taken 57, 62
- voedingsaansluiting
 - localiseren 4
- vullen
 - papier in lade 1 16
 - papier in lade 2 20
 - papier in lade 3 24

W

- Websites
 - HP Web Jetadmin, downloaden 80
 - klantondersteuning 83
- Wi-Fi Direct Print 8

