



OFFICEJET 4610/4620

Gebruikersgids





HP Officejet 4610 All-in-One
series of HP Officejet 4620
e-All-in-One series

Gebruikersgids

Copyright informatie

© 2012 Copyright Hewlett-Packard Development Company, L.P.

Kennisgeving van Hewlett-Packard

De informatie in dit document kan zonder kennisgeving worden gewijzigd.

Alle rechten voorbehouden.

Reproductie, aanpassing of vertaling van dit materiaal is verboden zonder voorafgaande schriftelijke toestemming van Hewlett-Packard, met uitzondering van wat is toegestaan onder de wet op de auteursrechten.

De enige garanties voor HP-producten en -diensten zijn vermeld in de expliciete garantieverklaring die zijn bijgevoegd bij de producten en diensten. Niets in dit document mag worden opgevat als aanvullende garantiebepaling. HP kan niet aansprakelijk worden gesteld voor technische of redactionele fouten of weglatingen in dit document.

Handelsmerken

Windows, Windows XP en Windows XP zijn in de VS gedeponeerde handelsmerken van Microsoft Corporation.

ENERGY STAR en het ENERGY STAR-logo zijn in de VS gedeponeerde handelsmerken.

Veiligheidsinformatie



Volg altijd de standaard veiligheidsvoorschriften bij het gebruik van dit product. Op deze manier beperkt u het risico op verwondingen door brand of elektrische schokken.

1. Lees en begrijp alle instructies in de documentatie bij uw printer.
2. Neem alle waarschuwingen en instructies in acht die op het product zijn aangegeven.
3. Trek de stekker van het netsnoer uit het stopcontact voordat u dit apparaat gaat reinigen.
4. Installeer en gebruik het product niet in de nabijheid van water of wanneer u nat bent.
5. Installeer het product op een stevig, stabiel oppervlak.
6. Zet het product op een veilige plaats waar niemand op het netsnoer kan trappen of over kan struikelen en het netsnoer niet wordt beschadigd.
7. Als het product niet naar behoren werkt, raadpleeg dan [Een probleem oplossen](#).

8. U mag zelf geen onderdelen repareren. Voor reparatie- of onderhoudswerkzaamheden dient u contact op te nemen met een bevoegd technicus.

Toegankelijkheid

De printer beschikt over een aantal functies die de printer toegankelijk maken voor gebruikers met bepaalde handicaps.

Visuele handicap

De printersoftware is geschikt voor personen met een visuele handicap of verminderd zicht dankzij de toegankelijkheidsopties en -functies van uw besturingssysteem. Bovendien zijn er ondersteunende technieken beschikbaar voor gebruikers met een visuele beperking, zoals schermlezers, braillelezers en spraakherkenningstechnologie. Speciaal voor gebruikers die kleurenblind zijn, zijn de gekleurde knoppen en tabbladen in de software en op het bedieningspaneel van de printer voorzien van korte tekst of pictogramlabels die de functie ervan aangeven.

Mobiliteit

Voor gebruikers met mobiliteitsproblemen kunnen de functies van de printersoftware worden uitgevoerd via toetsenbordopdrachten. De software ondersteunt ook de toegankelijkheidsopties van Windows zoals StickyKeys, ToggleKeys, FilterKeys en MouseKeys. De printerkleppen, knoppen, papierladen en papiergeleiders kunnen bediend worden met beperkte kracht en beperkt bereik.

Ondersteuning

Meer informatie over de toegankelijkheid van dit product en HP's streven naar optimale producttoegankelijkheid vindt u op de website van HP op www.hp.com/accessibility.

Voor informatie over de toegankelijkheid op Mac OS X gaat u naar de website van Apple op www.apple.com/accessibility.

Inhoudsopgave

1 Aan de slag	
Toegankelijkheid.....	10
Eco.....	11
Stroom beheren.....	11
Afdrukbenodigdheden besparen.....	12
De onderdelen van de printer kennen.....	12
Vooraanzicht.....	12
Gedeelte met afdrukbenodigdheden.....	13
Achterzijde.....	13
Het bedieningspaneel van de printer gebruiken.....	14
Overzicht knoppen en lampjes.....	14
Printerinstellingen wijzigen.....	15
De modus selecteren.....	15
De modusinstellingen wijzigen.....	15
De printerinstellingen wijzigen.....	15
HP Digitale oplossingen.....	16
Scannen naar computer.....	16
HP Digital Fax (Faxen naar PC of Mac).....	16
Afdrukmedia selecteren.....	16
Aanbevolen papier voor afdrukken en kopiëren.....	17
Aanbevolen papiersoorten om foto's af te drukken.....	18
Tips voor de keuze en het gebruik van media.....	19
Een origineel op de glasplaat van de scanner plaatsen.....	19
Een origineel laden in de automatische documentinvoer (ADF).....	20
Afdruk materiaal laden.....	21
Afdruk materiaal met een standaardformaat plaatsen.....	22
Enveloppen plaatsen.....	23
Kaarten en fotopapier plaatsen.....	25
Onderhoud aan de printer uitvoeren.....	26
Reinig de scanplaat en de binnenkant van het deksel.....	26
De buitenkant reinigen.....	27
De ADF reinigen.....	28
De printer bijwerken.....	30
De printer uitschakelen.....	30
2 Afdrukken	
Documenten afdrukken.....	31
Documenten afdrukken (Windows).....	31
Documenten afdrukken (Mac OS X).....	32
Brochures afdrukken.....	32
Brochures afdrukken (Windows).....	33
Brochures afdrukken (Mac OS X).....	33

Afdrukken op enveloppen.....	34
Afdrukken op enveloppen (Windows).....	34
Afdrukken op enveloppen (Mac OS X).....	35
Foto's afdrukken.....	35
Foto's afdrukken op fotopapier (Windows).....	35
Foto's afdrukken op fotopapier (Mac OS X).....	36
Documenten of foto's zonder rand afdrukken	37
Documenten of foto's zonder rand afdrukken (Windows).....	37
Documenten of foto's zonder rand afdrukken (Mac OS X).....	37
3 Scannen	
Een origineel scannen.....	39
Scannen naar een computer.....	39
Scannen met Webscan (HP Officejet 4620 e-All-in-One series).....	40
Documenten als bewerkbare tekst scannen.....	41
Documenten scannen als bewerkbare tekst.....	41
Richtlijnen voor het scannen van documenten als bewerkbare tekst.....	42
4 Kopiëren	
Documenten kopiëren.....	44
Kopieerinstellingen wijzigen.....	44
5 Fax	
Een faxbericht verzenden.....	46
Een fax verzenden met het bedieningspaneel van de printer.....	46
Een faxbericht verzenden.....	47
Een faxbericht verzenden met behulp van handenvrij kiezen.....	47
Een fax verzenden vanuit het geheugen.....	48
Een later verzendtijdstip voor een fax instellen.....	49
Een fax verzenden naar meerdere ontvangers.....	50
Een fax vanaf de computer verzenden.....	50
Een faxbericht handmatig via een telefoon verzenden.....	51
Een faxbericht ontvangen.....	52
Een faxbericht handmatig ontvangen.....	53
Fax back-up instellen.....	53
Ontvangen faxen vanuit het geheugen afdrukken.....	54
Een fax opvragen voor ontvangst.....	55
Faxen doorsturen naar een ander nummer.....	55
Het papierformaat voor ontvangen faxen instellen.....	56
Automatische verkleining voor binnenkomende faxen instellen.....	56
Ongewenste faxnummers blokkeren.....	56
Nummers toevoegen aan de lijst met ongewenste faxnummers.....	57
Nummers verwijderen van de lijst met ongewenste faxnummers.....	58
Een lijst van ongewenste nummers afdrukken.....	58
Faxen op uw computer ontvangen met HP Digital Fax (Faxen naar pc en Faxen naar Mac).....	58
Vereisten voor Faxen naar pc en Faxen naar Mac.....	59
Faxen naar pc en Faxen naar Mac activeren.....	59
De instellingen van Faxen naar pc of Faxen naar Mac wijzigen.....	59

Snelkiescodes installeren.....	60
Snel contactpersonen instellen en wijzigen.....	61
Snel groepen van contactpersonen instellen en wijzigen.....	62
Snelle contactgegevens verwijderen.....	62
Een lijst van snelkiesnummers afdrukken.....	63
Faxinstellingen wijzigen.....	63
De faxkopregel instellen.....	63
De beantwoordingmodus instellen (automatisch beantwoorden).....	64
Het aantal belsignalen voordat er wordt opgenomen instellen.....	64
Het belsignaal fax wijzigen voor een specifiek belsignaal.....	64
Het beltype instellen.....	65
Opties opnieuw bellen instellen.....	65
De faxesnelheid instellen.....	66
Het faxgeluidsvolume instellen.....	67
Foutcorrectiemodus instellen.....	67
Faxen en digitale telefoonservices.....	67
Fax over internetprotocol (FoIP).....	68
Het faxlogboek wissen.....	68
De belgeschiedenis weergeven.....	69
Gebruik rapporten.....	69
Bevestigingsrapporten voor faxen afdrukken.....	70
Foutrapporten voor faxen afdrukken.....	71
Het faxlogboek weergeven en afdrukken.....	71
Druk de details van de laatste faxtransactie af.....	71
Een rapport beller-ID's afdrukken.....	71
Een T30-faxtraceerrapport afdrukken.....	72
6 HP ePrint	
Instellen van HP ePrint.....	73
Stel HP ePrint in door middel van de HP-printersoftware	73
Stel HP ePrint in via het bedieningspaneel van de printer.....	74
Stel HP ePrint in via de geïntegreerde webserver.....	74
HP ePrint gebruiken.....	75
Afdrukken met HP ePrint.....	75
Het-emailadres van de printer zoeken.....	76
HP ePrint uitschakelen.....	76
Webservices verwijderen.....	76
7 Werken met inktcartridges	
Informatie over inktcartridges en de printkop.....	77
De geschatte inktniveaus bekijken.....	78
inktcartridges vervangen.....	79
Printerbenodigdheden bewaren.....	81
Gebruik informatieverzameling.....	81

8 Een probleem oplossen

HP-ondersteuning.....	83
Elektronische ondersteuning krijgen.....	84
Telefonische ondersteuning van HP.....	84
Voordat u belt.....	85
Periode van telefonische ondersteuning.....	85
Telefoonnummers voor telefonische ondersteuning.....	85
Na de periode van telefonische ondersteuning.....	87
Algemene tips en bronnen voor het oplossen van problemen.....	87
Printerproblemen oplossen.....	88
De printer schakelt onverwachts uit.....	88
De printer maakt onverwachte geluiden.....	88
Het uitlijnen is mislukt.....	88
De printer reageert niet (er wordt niets afgedrukt).....	89
De printer drukt langzaam af.....	89
Blanco pagina of pagina wordt slechts gedeeltelijk afgedrukt.....	90
De afdruk is niet correct of er ontbreken gedeelten.....	91
De plaatsing van de tekst of de afbeeldingen is verkeerd.....	91
Problemen met de afdrukkwaliteit oplossen.....	92
Problemen met de papieraanvoer oplossen.....	95
Problemen oplossen bij het kopiëren.....	96
Er kwam geen kopie uit.....	97
Kopieën niet bedrukt.....	97
Grootte verkleind.....	97
Kopieerkwaliteit is slecht.....	98
De printer drukt een half blad af en werpt het papier dan uit.....	99
Papierconflict.....	99
Scanproblemen oplossen.....	99
Scanner reageerde niet.....	100
Scannen duurt te lang.....	100
Een deel van het document werd niet gescand of er is tekst verdwenen.....	101
Tekst kan niet worden bewerkt.....	101
Er verschijnen foutberichten.....	102
Beeldkwaliteit van de gescande afbeelding is matig.....	103
Er verschijnen defecten in de scans.....	104
Faxproblemen oplossen.....	104
De faxtest is mislukt.....	105
Problemen oplossen bij gebruik van HP ePrint en HP-websites.....	120
Problemen oplossen bij gebruik van HP ePrint (HP Officejet 4620 e-All-in-One series).....	120
Problemen oplossen bij gebruik van HP-websites.....	121

Inhoudsopgave

Draadloze problemen oplossen (HP Officejet 4620 e-All-in-One series).....	121
Draadloze basisproblemen oplossen.....	121
Geavanceerde draadloze problemen oplossen.....	122
Stap 1: Controleren of de computer verbinding heeft met het netwerk.....	123
Stap 2: Controleren of de printer op uw netwerk is aangesloten.....	123
Stap 3: Controleren of de firewall-software de communicatie blokkeert.....	125
Stap 4: Controleren of de printer online is en aan staat.....	125
Stap 5: Controleren of de draadloze versie van de printer is ingesteld als het standaardstuurprogramma van de printer (alleen Windows).....	126
Stap 6: Nagaan of uw computer niet is aangesloten op uw netwerk via een Virtual Private Network (VPN).....	126
Na het oplossen van de problemen	127
Uw firewall-software configureren voor gebruik met de printer.....	127
Problemen met het printerbeheer oplossen (HP Officejet 4620 e-All-in-One series).....	128
De geïntegreerde webserver kan niet worden geopend.....	128
Installatieproblemen oplossen.....	129
Suggesties voor hardware-installatie.....	130
Suggesties voor de installatie van HP-software.....	130
Netwerkproblemen oplossen (HP Officejet 4620 e-All-in-One series).....	131
Het printerstatusrapport begrijpen.....	132
De netwerkconfiguratiepagina begrijpen (HP Officejet 4620 e-All-in-One series).....	133
Verwijder de HP-software volledig en installeer deze opnieuw.....	135
Onderhoud aan de printkop.....	136
De printkop reinigen.....	136
Printkop uitlijnen.....	137
Druk een afdrukkwaliteitsrapport af en kijk na of deze goed is.....	138
Een afdrukkwaliteitsrapport afdrukken.....	139
De Diagnosepagina van de afdrukkwaliteit evalueren.....	140
Papierstoringen oplossen.....	145
Papierstoringen verhelpen.....	145
Papierstoringen voorkomen.....	147
A Technische informatie	
Informatie over de garantie.....	148
Beperkte garantieverklaring van Hewlett-Packard.....	149
Garantie-informatie inktcartridge.....	150

Printerspecificaties.....	151
Fysieke specificaties.....	151
Productkenmerken en -mogelijkheden.....	151
Processor- en geheugenspecificaties.....	152
Systeemvereisten.....	152
Netwerkprotocolspecificaties.....	152
Specificaties van de geïntegreerde webserver.....	152
Mediaspecificaties.....	153
De specificaties voor de ondersteunde media begrijpen.....	153
Minimummarges instellen.....	155
Afdrukspecificaties.....	156
Kopieerspecificaties.....	156
Faxspecificaties.....	156
Scanspecificaties.....	157
Specificaties HP ePrint (HP Officejet 4620 e-All-in-One series).....	157
HP-websitespecificaties.....	158
Omgevingspecificaties.....	158
Elektrische specificaties.....	158
Geluidsspecificaties.....	158
Overheidsvoorschriften.....	159
Voorgeschreven modelnummer.....	159
FCC-verklaring.....	160
Kennisgeving voor gebruikers in Korea.....	160
VCCI (Class B) compatibiliteitsverklaring voor gebruikers in Japan.....	160
Kennisgeving over netsnoer voor gebruikers in Japan.....	161
Kennisgeving over geluidsproductie voor Duitsland.....	161
Glans van de behuizing van randapparatuur voor Duitsland.....	161
Bericht aan gebruikers van het Amerikaanse telefoonnetwerk: FCC-vereisten.....	162
Kennisgeving aan gebruikers van het Canadese telefoonnetwerk.....	163
Kennisgeving voor gebruikers van het Duitse telefoonnetwerk.....	163
Kennisgeving aan gebruikers in de Europese Unie.....	164
Australische verklaring over vaste faxen.....	164
Bericht voor de Europese Unie.....	164
Overheidsinformatie voor draadloze producten.....	165
Blootstelling aan de straling van radiofrequenties.....	166
Kennisgeving voor gebruikers in Brazilië.....	166
Kennisgeving voor gebruikers in Canada.....	166
Kennisgeving voor gebruikers in Taiwan.....	167

Inhoudsopgave

Programma voor milieubeheer.....	168
Papiergebruik.....	168
Kunststof.....	168
Veiligheidsinformatiebladen.....	168
Kringloopprogramma.....	168
Recycleprogramma voor printerbenodigdheden van HP.....	168
Afvoer van afgedankte apparatuur door gebruikers in particuliere huishoudens in de Europese Unie.....	169
Stroomverbruik.....	170
Chemische stoffen.....	170
Batterijen.....	170
Afvoer van batterijen in Taiwan.....	170
Bericht aan gebruikers in Californië.....	170
Wegwerpen van batterijen in Nederland.....	171
EU-batterijrichtlijn.....	172
RoHS-kennisgevingen (alleen voor China).....	173
RoHS-waarschuwingen (alleen voor Oekraïne).....	173
Licenties van derden.....	174
B HP-benodigdheden en -accessoires	
Afdrukbenodigdheden online bestellen.....	182
Benodigdheden.....	182
Inktcartridges.....	182
HP-afdruk materiaal.....	183

C Bijkomende faxinstallatie

Faxen instellen (parallele telefoonsystemen).....	184
Selecteer de juiste faxinstellingen voor thuis of op kantoor.....	185
Situatie A: Aparte faxlijn (er worden geen gespreksoproepen ontvangen).....	188
Situatie B: De printer instellen met DSL.....	189
Situatie C: De printer installeren met een PBX-telefoonstelsel of een ISDN-lijn.....	190
Situatie D: Faxen terwijl u een abonnement op specifieke beldiensten hebt en dezelfde lijn gebruikt.....	191
Situatie E: Gedeelde gespreks-/faxlijn.....	192
Situatie F: Gedeelde gespreks-/faxlijn met voicemail.....	193
Situatie G: Gedeelde faxlijn met computermodem (er komen geen gespreksoproepen binnen).....	194
De printer installeren met een computermodem voor inbellen.....	195
De printer installeren met een DSL/ADSL-computermodem.....	196
Situatie H: Gedeelde gespreks-/faxlijn met computermodem.....	197
Gedeelde gespreks-/faxlijn met computermodem voor inbellen.....	197
Gedeelde gespreks-/faxlijn met DSL/ADSL-computermodem.....	200
Situatie I: Gedeelde lijn voor zowel gespreks- als faxoproepen en een antwoordapparaat.....	201
Situatie J: Gedeelde lijn voor zowel gespreks- als faxoproepen, een computermodem en een antwoordapparaat.....	203
Gedeelde lijn voor zowel gespreks- als faxoproepen, een inbelmodem en een antwoordapparaat.....	203
Gedeelde lijn voor zowel gespreks- als faxoproepen, een DSL/ADSL-modem en een antwoordapparaat.....	205
Situatie K: Gedeelde lijn voor zowel gespreks- als faxoproepen, een computermodem voor inbellen en voicemail.....	206
Seriële faxinstallatie.....	208
Faxinstallatietesten.....	209

D Netwerkinstallatie (HP Officejet 4620 e-All-in-One series)

De printer instellen voor draadloze communicatie.....	210
Voor u begint.....	210
De printer instellen op uw draadloos netwerk.....	211
De printer instellen met behulp van de HP-printersoftware (Aanbevolen).....	211
De printer instellen met WiFi-geïntegreerde instellingen (WPS).....	211
De printer aansluiten door middel van de drukknopmethode.....	211
De printer aansluiten met de PIN-methode.....	212
De printer instellen vanaf de geïntegreerde webserver (EWS).....	212
Verbindingsmethode wijzigen.....	212
Draadloze verbinding testen.....	213
Richtlijnen om de beveiliging van het draadloos netwerk te garanderen.....	213
Overzicht beveiligingsinstellingen.....	213
Hardware-adressen toevoegen aan een draadloze router (MAC-filteren).....	213
Andere draadloze veiligheidsrichtlijnen.....	214
Richtlijnen om interferenties op een draadloos netwerk te beperken.....	214

Inhoudsopgave

Basis netwerkinstellingen wijzigen.....	215
Netwerkinstellingen weergeven en afdrucken.....	215
Schakel de draadloze radio in en uit.....	215
Geavanceerde netwerkinstellingen wijzigen.....	215
IP-instellingen bekijken.....	215
IP-instellingen wijzigen.....	216
De netwerkinstellingen herstellen.....	216
E Hulpprogramma's printerbeheer	
Werkset (Windows).....	217
HP-hulpprogramma (Mac OS X).....	217
Geïntegreerde webserver (HP Officejet 4620 e-All-in-One series).....	217
Over cookies.....	218
De geïntegreerde webserver openen.....	218
Index	229

1 Aan de slag

In deze handleiding vindt u informatie over het gebruik van de printer en het oplossen van problemen.

- [Toegankelijkheid](#)
- [Eco](#)
- [De onderdelen van de printer kennen](#)
- [Het bedieningspaneel van de printer gebruiken](#)
- [HP Digitale oplossingen](#)
- [Afdrukmedia selecteren](#)
- [Een origineel op de glasplaat van de scanner plaatsen](#)
- [Een origineel laden in de automatische documentinvoer \(ADF\)](#)
- [Afdruk materiaal laden](#)
- [Onderhoud aan de printer uitvoeren](#)
- [De printer bijwerken](#)
- [De printer uitschakelen](#)



Opmerking Indien u de printer gebruikt met een computer onder Windows XP Starter Edition, Windows Vista Starter Edition of Windows 7 Starter Edition, zijn bepaalde functies mogelijk niet beschikbaar. Zie [Systeemvereisten](#) voor meer informatie.

Toegankelijkheid

De printer beschikt over een aantal functies die de printer toegankelijk maken voor gebruikers met bepaalde handicaps.

Visuele handicap

De HP-software die bij de printer is geleverd, is geschikt voor gebruikers met een visuele handicap of verminderd zicht door gebruik van de toegankelijkheidsopties en -functies van uw besturingssysteem. Ook ondersteunt de software de meeste technologische hulpprogramma's zoals schermlezers, braillelezers en spraak-naar-tekst-toepassingen. Speciaal voor gebruikers die kleurenblind zijn, zijn de gekleurde knoppen en tabbladen in de HP-software en op het bedieningspaneel van de printer voorzien van korte tekst of pictogramlabels die de functie ervan aangeven.

Mobiliteit

Voor gebruikers met mobiliteitsproblemen kunnen de functies van de HP-software worden uitgevoerd via toetsenbordopdrachten. De HP-software ondersteunt ook de toegankelijkheidsopties van Windows zoals StickyKeys, ToggleKeys, FilterKeys en MouseKeys. De printerkleppen, knoppen, papierladen en papiergeleiders kunnen bediend worden met beperkte kracht en beperkt bereik.

Ondersteuning

Meer informatie over de toegankelijkheid van dit product en HP's streven naar optimale printertoegankelijkheid vindt u op de website van HP op www.hp.com/accessibility.

Voor informatie over de toegankelijkheid op Mac OS X gaat u naar de website van Apple op www.apple.com/accessibility .

Eco

Hewlett-Packard streeft ernaar om producten van hoge kwaliteit te leveren die op milieuvriendelijke wijze zijn geproduceerd. Dit product is ontworpen met het oog op recycling. Zie [Programma voor milieubeheer](#) voor meer informatie.

HP zet zich ervoor in om klanten te helpen hun ecologische voetafdruk te verminderen. HP biedt deze Eco-tips, zodat u zich kunt richten op manieren waarop u de impact van uw afdrukkeuzen op het milieu kunt beoordelen en verminderen.

Ga naar www.hp.com/hpinfo/globalcitizenship/environment/ voor meer informatie over de milieu-initiatieven van HP.

Stroom beheren

Om elektriciteit te besparen, bevat de printer de volgende functies:

Slaapstand

In slaapstand wordt het stroomverbruik verminderd. Na de eerste installatie van de printer, gaat de printer na 5 minuten inactiviteit automatisch naar de slaapstand.

Tijd naar Slaapstand instellen

1. Druk in het Startscherm op het printerbedieningspaneel op de knop  (Instellingen).
2. Met de knoppen rechts schuift u naar en selecteert u **Voorkeuren** en vervolgens **Slaapstand**, waar u de gewenste optie kunt instellen.

Planning Aan en Uit

Gebruik de printerfunctie Planning Aan/Uit en selecteer de dagen en tijden waarop u de printer automatisch wilt in- en uitschakelen. U kunt bijvoorbeeld de printer instellen om zichzelf in te schakelen om 8 uur en uit te schakelen om 20 uur van maandag tot vrijdag. Op deze manier bespaart u energie tijdens de nacht en de weekends.

De functie Planning Aan en Uit van de printer configureren

1. Druk in het Startscherm op het printerbedieningspaneel op de knop  (Instellingen).
2. Met de knoppen rechts schuift u naar en selecteert u **Planning Aan/Uit**. Vervolgens stelt u de tijd in waarop de printer moet worden in- en uitgeschakeld.

Afdrukbenodigdheden besparen

Om te besparen op printerbenodigdheden zoals inkt en papier kunt u het volgende doen:

- Wijzig de afdrukmodus naar een conceptinstelling. Conceptinstellingen verbruiken minder inkt.
- Maak de printkop niet schoon als het niet nodig is. Dit verspilt inkt en verkort de levensduur van de cartridges.
- Verlaag het papierverbruik door op beide kanten van het papier af te drukken. U kunt eerst enkel de oneven pagina's afdrukken, de pagina's omdraaien en vervolgens enkel de even pagina's afdrukken.

De onderdelen van de printer kennen

Dit gedeelte bevat de volgende onderwerpen:

- [Vooraanzicht](#)
- [Gedeelte met afdrukbenodigdheden](#)
- [Achterzijde](#)

Vooraanzicht

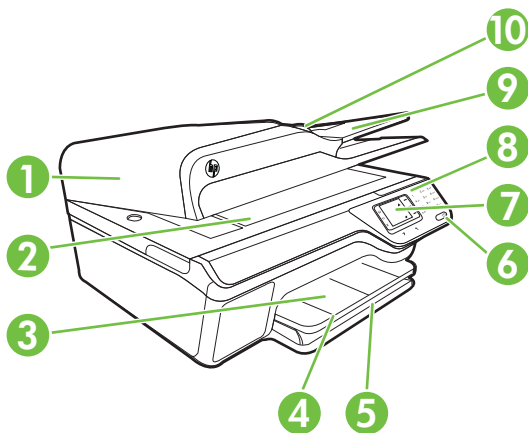

1	Automatische documentinvoer (ADF)
2	Scannerglasplaat
3	Uitvoerlade
4	Verlengstuk van uitvoerlade
5	Invoerlade
6	Aan/uit-knop
7	Venster van het bedieningspaneel

(vervolg)

8	Bedieningspaneel
9	Documentinvoerlade
10	Breedtegeleiders

Gedeelte met afdrukbenodigheden

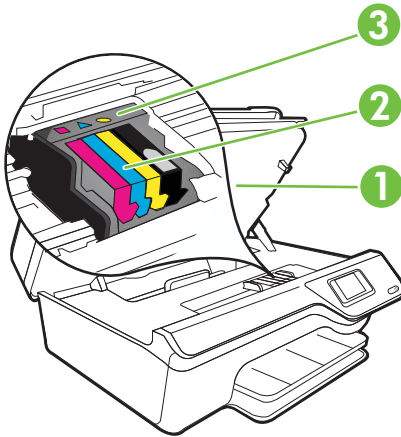

1	Toegangsklep voor de inktcartridge
2	Inktcartridges
3	Printkop

Achterzijde

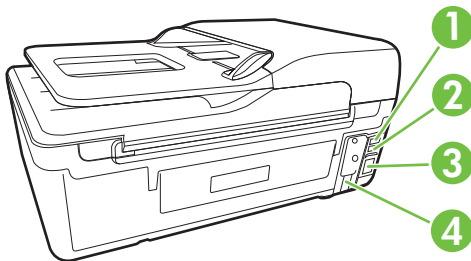

1	Faxpoort (2-EXT)
2	Faxpoort (1-LINE)
3	USB-poort
4	Stroomaansluiting

Het bedieningspaneel van de printer gebruiken

Dit gedeelte bevat de volgende onderwerpen:

- [Overzicht knoppen en lampjes](#)
- [Printerinstellingen wijzigen](#)

Overzicht knoppen en lampjes

In de volgende diagrammen en de bijbehorende tabellen vindt u een kort overzicht van de functies op het bedieningspaneel van de printer.

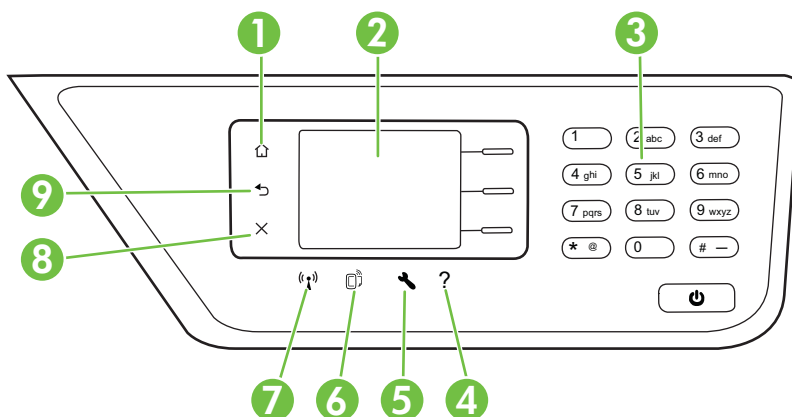

Label	Naam en beschrijving
1	Knop Beginscherm: brengt u vanuit elk ander scherm terug naar het beginscherm.
2	Scherm van bedieningspaneel: Weergave menuopties.
3	Toetsenblok: gebruik het toetsenblok om getallen en tekst in te geven.
4	Knop Help: Vanuit het startscherm opent u met deze knop het helpmenu. Wanneer u andere schermen dan het startscherm bekijkt, biedt de knop Help schermgebonden hulp.
5	Knop Instellingen: Vanuit het startscherm opent deze knop het menu Instellingen om rapporten te maken of andere onderhoudsinstellingen uit te voeren. Vanuit van de menu's Kopiëren, Faxen of Scannen opent deze knop de beschikbare instellingen.
6	Knop HP ePrint: Opent het menu HP ePrint. Zie HP ePrint voor meer informatie. Deze knop is alleen beschikbaar op de HP Officejet 4620 e-All-in-One series.
7	Knop voor draadloze communicatie: Druk op deze knop om een overzicht van het draadloze netwerk weer te geven of af te drukken of om toegang te krijgen tot de installatie-opties en het menu Netwerk. Deze knop is alleen beschikbaar op de HP Officejet 4620 e-All-in-One series.
8	Knop Annuleren: Hiermee stopt u een taak, sluit u een menu af of sluit u de instellingen af.
9	Knop Terug: Hiermee gaat u terug naar het vorige menu.

Printerinstellingen wijzigen

Gebruik het bedieningspaneel om de modus en de instellingen van de printer te wijzigen, afdrukrapporten af te drukken of het helpgedeelte van de printer te raadplegen.

 **Tip** Wanneer de printer is verbonden met een computer, kunt u de printerinstellingen ook aanpassen met behulp van het HP-softwarehulpprogramma dat op uw computer staat. Zie [Hulpprogramma's printerbeheer](#) voor informatie over het gebruik van deze hulpprogramma's.

Dit gedeelte bevat de volgende onderwerpen:

- [De modus selecteren](#)
- [De modusinstellingen wijzigen](#)
- [De printerinstellingen wijzigen](#)

De modus selecteren



Het startscherm van het bedieningspaneel geeft de beschikbare modi voor de printer weer, zoals **Kopiëren**, **Faxen**, en **Scannen**.

Om een modus te selecteren drukt u op de knop rechts van de modus die u wenst te gebruiken. Volg de opdrachten op het scherm van het bedieningspaneel om de taak te voltooien. Het scherm van het bedieningspaneel keert terug naar het startscherm zodra de taak is voltooid.

Om de modus te wijzigen, drukt u op de knop  (Start) op het bedieningspaneel van de printer om terug te keren naar het startscherm. Druk vervolgens op de knop rechts van de modus die u wenst te gebruiken.

De modusinstellingen wijzigen



1. Nadat u een modus hebt geselecteerd, drukt u op de knop  (Instellingen) om door de beschikbare instellingen te bladeren en selecteert u de instelling die u wilt wijzigen.
2. Volg de aanwijzingen op het scherm om de instellingen te wijzigen.

 **Opmerking** Druk op de knop  (Terug) om terug te keren naar het vorige menu.

De printerinstellingen wijzigen

Om de printerinstellingen te wijzigen of rapporten af te drukken, gebruikt u de opties die beschikbaar zijn in het menu Instellingen:

1. Druk op de knop  (Instellingen) in het startscherm.
2. Met behulp van de knoppen rechts op het scherm bladert u door de gewenste instellingen en opties en selecteert u deze.

 **Opmerking** Gebruik de knop  (Terug) om terug te keren naar het vorige menu.

HP Digitale oplossingen

De printer bevat een reeks digitale oplossingen die u kunnen helpen bij het vereenvoudigen en stroomlijnen van uw werk.

Dit gedeelte bevat de volgende onderwerpen:

- [Scannen naar computer](#)
- [HP Digital Fax \(Faxen naar PC of Mac\)](#)

Scannen naar computer

Ga gewoon naar de printer, druk op een knop op het bedieningspaneel en scan de documenten rechtstreeks naar een computer. Voeg de ingescande documenten vervolgens als bijlage van uw e-mailbericht toe en stuur ze door naar uw zakenpartners.

Zie [Scannen](#) voor meer informatie.

HP Digital Fax (Faxen naar PC of Mac)

Verlies nooit meer belangrijke faxen in een stapel papier!

Gebruik Faxen naar pc en Faxen naar Mac om automatisch uw faxen op uw computer te ontvangen en op te slaan. Met Faxen naar pc en Faxen naar Mac kunt u gemakkelijk digitale kopieën van uw faxen opslaan en hebt u ook geen gedoe meer met stapels papieren bestanden. Daarnaast kunt u het afdrucken van faxen helemaal uitzetten - dit bespaart papier- en inktkosten en helpt papierverbruik en -afval te verminderen.

Zie [Faxen op uw computer ontvangen met HP Digital Fax \(Faxen naar pc en Faxen naar Mac\)](#) voor meer informatie.

Afdrukmedia selecteren

De printer is ontwikkeld voor het correct verwerken van de meeste afdrukmaterialen voor kantoorgebruik. Wij raden aan om enkele afdrukmaterialen te testen voordat u er grote hoeveelheden van aankoopt. Gebruik HP-afdruk materiaal voor de beste afdrukkwaliteit. Bezoek de website van HP op www.hp.com voor meer informatie over HP-afdruk materiaal.



HP raadt eenvoudig papier met het ColorLok-logo aan voor het afdrucken en kopiëren van alledaagse documenten. Al het papier met het ColorLok-logo is onafhankelijk getest om aan de hoogste standaarden van betrouwbaarheid en afdrukkwaliteit te voldoen, en documenten te produceren met heldere kleuren, scherper zwart en die sneller drogen dan normaal eenvoudig papier. Zoek naar papier met het ColorLok-logo in verschillende gewichten en formaten van grote papierfabrikanten.

Dit gedeelte bevat de volgende onderwerpen:

- [Aanbevolen papier voor afdrukken en kopiëren](#)
- [Aanbevolen papiersoorten om foto's af te drukken](#)
- [Tips voor de keuze en het gebruik van media](#)

Aanbevolen papier voor afdrukken en kopiëren

Voor een optimale afdrukkwaliteit adviseren wij u alleen HP-papier te gebruiken dat voor deze bepaalde afdruktaak is bedoeld.

Het is mogelijk dat in uw land/regio bepaalde papiersoorten niet beschikbaar zijn.

HP Brochurepapier HP Professioneel papier	Papier met aan beide zijden een glanzend of mat gecoate laag voor dubbelzijdig afdrukken. Dit papier is de ideale keuze voor de productie van marketingmateriaal van professionele kwaliteit, zoals brochures en mailings, en voor zakelijke illustraties op de omslagen van bedrijfsrapporten en kalenders.
HP Premium presentatiepapier HP Professioneel papier	Dit zware papier met aan beide zijden een mat gecoate laag is perfect voor presentaties, voorstellen, rapporten en nieuwsbrieven. Ze zijn heavyweight en bieden daardoor een indrukwekkende hoogwaardige uitstraling.
HP Helderwit inkjetpapier	HP Helderwit inkjetpapier levert contrastrijke kleuren en scherp afgedrukte tekst op. Dit papier is dik genoeg voor dubbelzijdig afdrukken in kleur, zodat het ideaal is voor nieuwsbrieven, rapporten en folders. Met ColorLok-technologie voor minder inktuitloop, donkerder zwart en levendiger kleuren.
HP-afdrukpapier	HP-afdrukpapier is multifunctioneel papier van hoge kwaliteit. Hiermee maakt u documenten die er veel professioneler uitzien dan documenten die op standaardpapier of kopieerpapier zijn afgedrukt. Met ColorLok-technologie voor minder inktuitloop, donkerder zwart en levendiger kleuren.
HP Office Paper	HP Office-papier is multifunctioneel papier van hoge kwaliteit. Het is geschikt voor kopieën, schetsen, memo's en andere alledaagse documenten. Met ColorLok-technologie voor minder inktuitloop, donkerder zwart en levendiger kleuren.
HP Office Gerecycled papier	HP Office Gerecycled papier is multifunctioneel papier van hoge kwaliteit, gemaakt met 30% gerecyclede vezels. Het heeft ColorLok-technologie voor minder vlekken, scherper zwart en intensere kleuren.
HP Premium Plus fotopapier	HP's beste fotopapier is zwaar genoeg voor de productie van foto's van professionele kwaliteit. Dit papier heeft een sneldrogende, veegvaste afwerking. Het papier is bestand tegen water, vegen, vingerafdrukken en vochtigheid. Het is beschikbaar in verschillende formaten, waaronder A4, 8,5 x 11 inch, 10 x 15 cm (4 x 6 inch), 13 x 18 cm (5 x 7 inch) en met twee afwerkingen – glanzend of zachte glans (gesatineerd mat). Het is zuurvrij voor duurzame documenten.
HP Advanced fotopapier	Dit dikke fotopapier heeft een sneldrogende, veegvaste afwerking. Het papier is bestand tegen water, vegen, vingerafdrukken en vochtigheid. De foto's die u op deze papiersoort afdrukt, lijken op foto's die u in een winkel hebt laten afdrukken. Het papier is beschikbaar in verschillende formaten, waaronder A4, 8,5 x 11 inch, 10 x 15 cm (4 x 6 inch), 13 x 18 cm (5 x 7 inch) en met twee

(vervolg)

	afwerkingen – glanzend of zachte glans (gesatineerd mat). Het is zuurvrij voor duurzame documenten.
HP Everyday fotopapier	Druk kleurrijke, alledaagse kiekjes tegen lage kosten af, met papier dat voor het afdrucken van gewone foto's is ontworpen. Dit voordelige fotopapier droogt snel en is direct te verwerken. Dit papier produceert scherpe foto's met elke inkjetprinter. Beschikbaar met semi-glanzende afwerking in 8,5 x 11 inch, A4, 4 x 6 inch en 10 x 15 cm. Het is zuurvrij voor duurzame documenten.
HP T-shirt transfers	HP T-shirt transfers (voor gekleurde stoffen of voor lichtgekleurde of witte stoffen) is het ideale materiaal voor het maken van uw eigen T-shirts met uw digitale foto's.

Ga naar www.hp.com om HP-papier en andere benodigdheden te bestellen. Ga naar **Producten en diensten kopen** en selecteer **Inkt, toner & papier**.

 **Opmerking** Momenteel zijn sommige delen van de website van HP alleen beschikbaar in het Engels.

Aanbevolen papiersoorten om foto's af te drukken

Voor een optimale afdrukkwaliteit adviseren wij u alleen HP-papier te gebruiken dat voor deze bepaalde afdrukaak is bedoeld.

Het is mogelijk dat in uw land/regio bepaalde papiersoorten niet beschikbaar zijn.

HP Premium Plus fotopapier	HP's beste fotopapier is zwaar genoeg voor de productie van foto's van professionele kwaliteit. Dit papier heeft een sneldrogende, veegvaste afwerking. Het papier is bestand tegen water, vegen, vingerafdrukken en vochtigheid. Het is beschikbaar in verschillende formaten, waaronder A4, 8,5 x 11 inch, 10 x 15 cm (4 x 6 inch), 13 x 18 cm (5 x 7 inch) en met twee afwerkingen – glanzend of zachte glans (gesatineerd mat). Het is zuurvrij voor duurzame documenten.
HP Advanced fotopapier	Dit dikke fotopapier heeft een sneldrogende, veegvaste afwerking. Het papier is bestand tegen water, vegen, vingerafdrukken en vochtigheid. De foto's die u op deze papiersoort afdrukt, lijken op foto's die u in een winkel hebt laten afdrucken. Het papier is beschikbaar in verschillende formaten, waaronder A4, 8,5 x 11 inch, 10 x 15 cm (4 x 6 inch), 13 x 18 cm (5 x 7 inch) en met twee afwerkingen – glanzend of zachte glans (gesatineerd mat). Het is zuurvrij voor duurzame documenten.
HP Everyday fotopapier	Druk kleurrijke, alledaagse kiekjes tegen lage kosten af, met papier dat voor het afdrucken van gewone foto's is ontworpen. Dit voordelige fotopapier droogt snel en is direct te verwerken. Dit papier produceert scherpe foto's met elke inkjetprinter. Beschikbaar met semi-glanzende afwerking in 8,5 x 11 inch, A4, 4 x 6 inch en 10 x 15 cm. Het is zuurvrij voor duurzame documenten.
HP Photo Value Packs:	HP Photo Value Packs zijn pakketten die originele inktcartridges van HP en HP Geavanceerd fotopapier bevatten waardoor u tijd bespaart en u niet meer hoeft na te denken over het afdrucken van betaalbare professionele foto's met uw HP-printer. Originele HP-inkt en HP Advanced fotopapier zijn op elkaar afgestemd zodat de levensduur van uw foto's wordt verlengd en uw foto's steeds weer levendig zijn. Zeer geschikt voor het afdrucken van een vakantie vol foto's of meerdere afdrucken die men kan delen.

Ga naar www.hp.com om HP-papier en andere benodigdheden te bestellen. Ga naar **Producten en diensten kopen** en selecteer **Inkt, toner & papier**.

 **Opmerking** Momenteel zijn sommige delen van de website van HP alleen beschikbaar in het Engels.

Tips voor de keuze en het gebruik van media

Voor de beste resultaten moet u zich aan de volgende richtlijnen houden.

- Gebruik altijd afdruk materiaal dat geschikt is voor de printerspecificaties. Zie [Mediaspecificaties](#) voor meer informatie.
- Plaats slechts één papersoort tegelijkertijd in een lade of ADF.
- Zorg ervoor dat het papier goed in de lades en de ADF is geplaatst. Zie [Afdruk materiaal laden](#) of [Een origineel laden in de automatische documentinvoer \(ADF\)](#) voor meer informatie.
- Plaats niet te veel papier in de lade of de ADF. Zie [Afdruk materiaal laden](#) of [Een origineel laden in de automatische documentinvoer \(ADF\)](#) voor meer informatie.
- Om papierstoringen, een matige afdrukkwaliteit en andere afdrukproblemen te vermijden, kunt u de volgende papersoorten beter niet in de lades of ADF plaatsen:
 - Formulieren die uit meerdere delen bestaan
 - Afdruk materiaal dat is beschadigd, gekruld of verkreukeld
 - Afdruk materiaal met inkepingen of perforaties
 - Afdruk materiaal met een zware textuur of reliëf of afdruk materiaal dat inkt niet goed absorbeert
 - Afdruk materiaal dat te dun is of gemakkelijk kan worden uitgerekt
 - Afdruk materiaal met nietjes of paperclips

 **Opmerking** Om documenten te scannen, te kopiëren of te faxen met pagina's die niet conform deze richtlijnen zijn, te kopiëren of te faxen, gebruikt u de glasplaat van de scanner. Zie [Een origineel op de glasplaat van de scanner plaatsen](#) voor meer informatie.

Een origineel op de glasplaat van de scanner plaatsen

U kunt originelen van maximaal Legal-formaat kopiëren, scannen of faxen door ze op de glasplaat te plaatsen.

 **Opmerking** Veel van de speciale functies werken niet juist als de glasplaat en klep niet schoon zijn. Zie [Onderhoud aan de printer uitvoeren](#) voor meer informatie.

Opmerking Verwijder alle originelen uit de documentinvoerlade voordat u de klep van de printer optilt.

Een origineel op de glasplaat van de scanner plaatsen

Gebruik deze stappen om een origineel op de glasplaat van de scanner te plaatsen.

1. Til de scannerklep op.
2. Plaats het origineel met de afdrukzijde omlaag.

 **Tip** Raadpleeg de gegraveerde voorbeelden langs de glasplaat voor meer hulp bij het plaatsen van originelen.

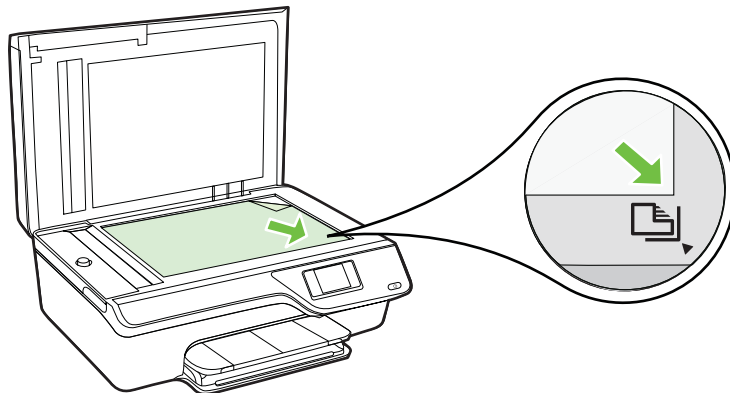

3. Sluit de klep.

Een origineel laden in de automatische documentinvoer (ADF)

U kunt een document kopiëren, scannen of faxen door het in de ADF te plaatsen.

 **Let op** Plaats geen foto's in de ADF; als u dat toch doet kunnen uw foto's beschadigd raken. Gebruik alleen afdruk materiaal dat door de printer wordt ondersteund. Zie [Tips voor de keuze en het gebruik van media](#) voor meer informatie.

 **Opmerking** Alleen enkelzijdige documenten kunnen worden gescand, gekopieerd of gefaxt met de ADF. ADF ondersteunt geen dubbelzijdige documenten.

Opmerking Bepaalde functies, zoals de kopieerfunctie **Aanpassen aan pagina**, werken niet wanneer u originelen in de ADF plaatst. U moet de originelen op de glasplaat leggen.

Een origineel in de ADF plaatsen

Gebruik deze stappen om een document in de ADF te plaatsen.

1. Plaats uw origineel met de bedrukte zijde in de ADF.
 - a. Wanneer u een origineel document plaatst in staande afdrukstand, plaats de pagina's dan zo dat de bovenrand van het document eerst wordt ingevoerd.

Wanneer u een origineel document plaatst in liggende afdrukstand, plaats de pagina's dan zo dat de linkerrand van het document eerst wordt ingevoerd.

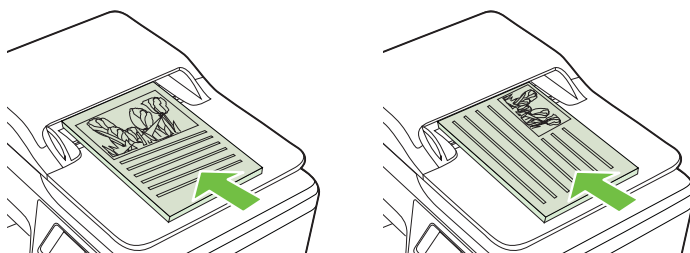

- b. Schuif het materiaal in de automatische documentinvoer totdat u een piepton hoort of een bericht op het scherm ziet dat aangeeft dat de geplaatste pagina's zijn gedetecteerd.

 **Tip** Raadpleeg het diagram in de ADF voor hulp bij het laden van originelen in de documentinvoerlade.

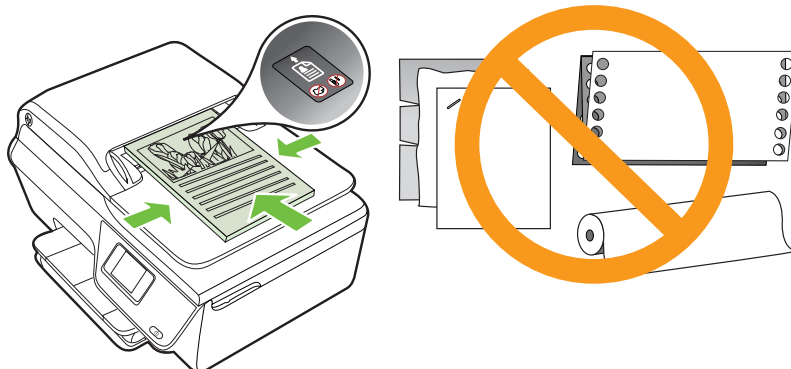

2. Schuif de breedtegeleiders naar binnen tot deze tegen de linker- en rechterrands van het medium komen.

Afdruk materiaal laden

Dit gedeelte bevat aanwijzingen voor het plaatsen van afdruk materiaal in de printer.

- [Afdruk materiaal met een standaardformaat plaatsen](#)
- [Enveloppen plaatsen](#)
- [Kaarten en fotopapier plaatsen](#)

 **Opmerking** Gebruik alleen afdruk materiaal van speciaal formaat dat wordt ondersteund door de printer.

Afdruk materiaal met een standaardformaat plaatsen

Afdruk materiaal met een standaardformaat plaatsen

Plaats afdruk materiaal met een standaardformaat aan de hand van deze instructies.

1. Trek de invoerlade zo ver mogelijk naar buiten.

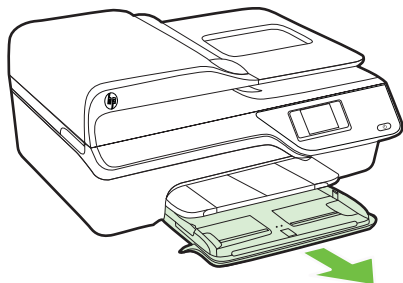

2. Schuif de papierbreedtegeleider zo ver mogelijk naar buiten.
3. Plaats het afdruk materiaal met de afdrukkzijde naar beneden in de lade. Zorg ervoor dat de stapel media zo ver mogelijk in de printer wordt geplaatst en de lijnmarkering in de lade niet overschrijdt.

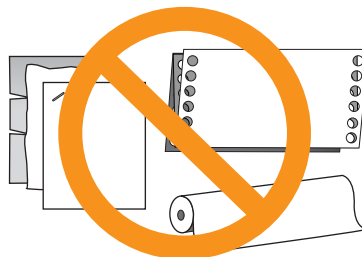
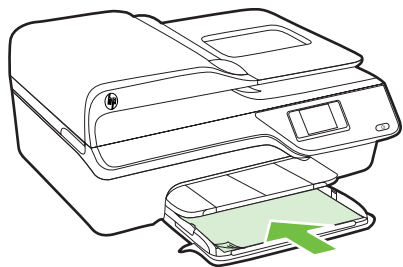

 **Opmerking** Vul nooit papier bij terwijl de printer nog aan het afdrukken is.

4. Schuif de mediageleiders in de lade tot ze de rand van de stapel media raken.
5. Duw de invoerlade naar binnen tot deze vastklikt.

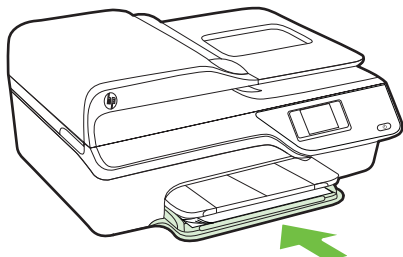

6. Trek het verlengstuk van de lade eruit.

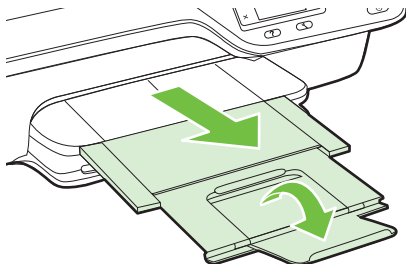

Enveloppen plaatsen

Enveloppen plaatsen

Plaats een envelop volgens deze instructies.

1. Trek de invoerlade zo ver mogelijk naar buiten.

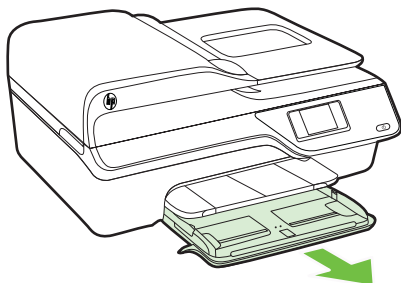

2. Schuif de papierbreedtegeleiders in de invoerlade zo ver mogelijk naar buiten.

3. Plaats de enveloppen met de afdrukzijde naar beneden volgens de afbeelding. Zorg ervoor dat de stapel enveloppen niet hoger wordt dan de lijnmarkering in de lade aangeeft.

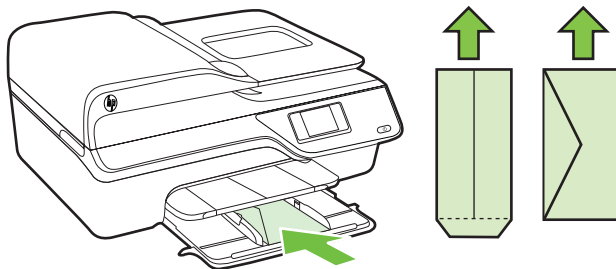

 **Opmerking** Vul nooit enveloppen bij terwijl de printer nog aan het afdrucken is.

4. Schuif de mediageleiders in de lade tot ze de rand van de stapel enveloppen raken.
5. Duw de invoerlade naar binnen tot deze vastklikt.

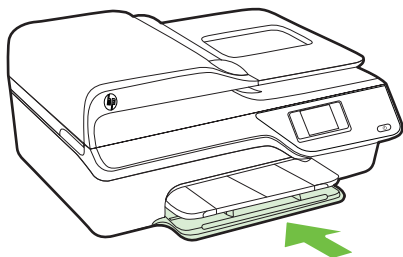

6. Trek het verlengstuk van de lade eruit.

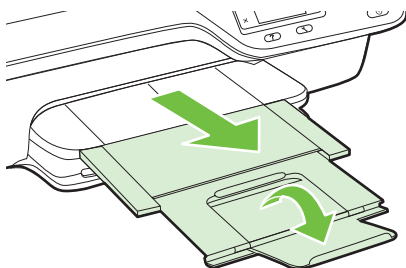

Kaarten en fotopapier plaatsen

Kaarten en fotopapier plaatsen

Plaats fotopapier aan de hand van deze instructies.

1. Trek de invoerlade zo ver mogelijk naar buiten.

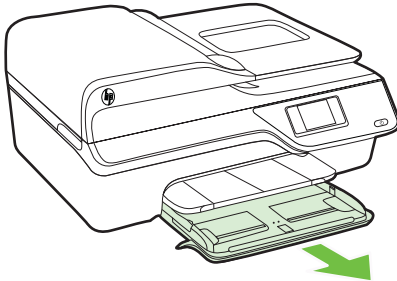

2. Schuif de papierbreedtegeleider in de invoerlade zo ver mogelijk naar buiten.
3. Plaats het afdruk materiaal met de afdrukszijde naar beneden in de lade. Zorg ervoor dat de stapel media zo ver mogelijk in de printer wordt geplaatst en de lijnmarkering in de lade niet overschrijdt. Als het fotopapier een tab langs de rand heeft, zorg er dan voor dat de tab naar de voorkant van de printer wijst.

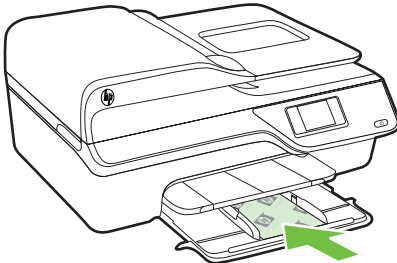

 **Opmerking** Vul nooit papier bij terwijl de printer nog aan het afdrucken is.

4. Schuif de mediageleiders in de lade tot ze de rand van de stapel media raken.
5. Duw de invoerlade naar binnen tot deze vastklikt.

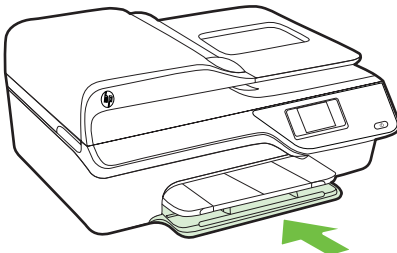

6. Trek het verlengstuk van de lade eruit.

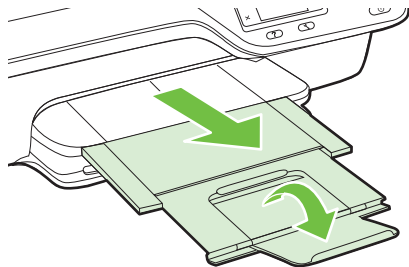

Onderhoud aan de printer uitvoeren

Aan de hand van de instructies in dit gedeelte kunt u ervoor zorgen dat de printer optimaal blijft functioneren. Voer de volgende onderhoudsprocedures uit voor zover nodig.

- [Reinig de scanplaat en de binnenkant van het deksel](#)
- [De buitenkant reinigen](#)
- [De ADF reinigen](#)

Reinig de scanplaat en de binnenkant van het deksel

Stof of vuil op de glasplaat van de scanner, op de binnenkant van de scannerklep of het scannerkader kunnen de werking van het apparaat vertragen en een negatieve invloed hebben op speciale functies, zoals het aanpassen van kopieën aan een bepaald paginaformaat.

De scanplaat en de binnenkant van het deksel reinigen

1. Zet de printer uit.
Zie [De printer uitschakelen](#) voor meer informatie.
2. Til de scannerklep op.

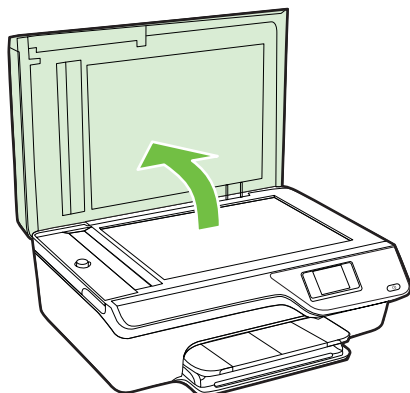

3. Reinig het glas en de binnenkant van het deksel met een zachte, pluisvrije doek waarop een zacht glasreinigingsmiddel is gesproeid.

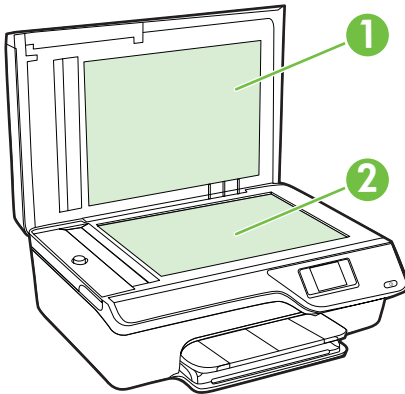

1	Binnenkant van klep
2	Scannerglasplaat

⚠ Let op Gebruik alleen een glasreiniger om de glasplaat van de scanner te reinigen. Vermijd het gebruik van schoonmaakmiddelen met schuurmiddel, aceton, benzeen en koolstoftetrachlorine. Deze producten kunnen de glasplaat van de scanner beschadigen. Vermijd eveneens het gebruik van isopropylalcohol. Dit laat strepen achter op de glasplaat.

Let op Spuit de glasreiniger niet rechtstreeks op de glasplaat. Wanneer u teveel product gebruikt, kan het onder de glasplaat doorlekken en de scanner beschadigen.

4. Droog het glas en de binnenkant van het deksel met een droge, zachte en pluisvrije doek.
5. Sluit de scannerklep en zet de printer aan.

De buitenkant reinigen

⚠ Waarschuwing Voor u de printer reinigt, schakelt u deze uit door te drukken op  (Aan/uit-knop). Trek de stekker uit het stopcontact.

Gebruik een zachte, vochtige, pluisvrije doek om stof en vlekken van de behuizing te verwijderen. Zorg ervoor dat er geen vloeistoffen in de printer of op het bedieningspaneel van de printer terechtkomen.

De ADF reinigen

Als de ADF meerdere pagina's tegelijk ontvangt of geen gewoon papier ontvangt, kunt u de ADF reinigen.

De ADF reinigen

1. Zet de printer uit.
Zie [De printer uitschakelen](#) voor meer informatie.
2. Verwijder alle originelen uit de ADF.
3. Til de ADF-klep op.

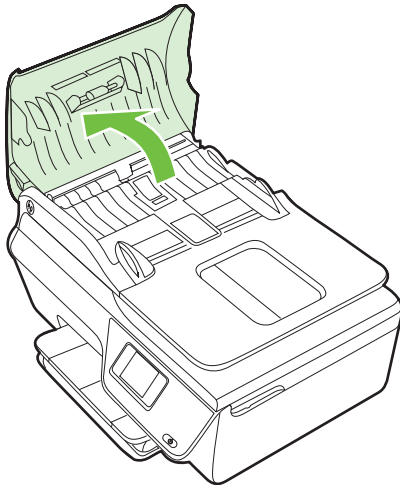

4. Bevochtig een schone pluisvrije doek met gedestilleerd water en wring de overtollige vloeistof uit de doek.
5. Gebruik de bevochtigde doek om de rollers of het scheidingskussen te reinigen.



Opmerking Als het niet lukt om de aanslag te verwijderen met behulp van gedestilleerd water kunt u eventueel isopropylalcohol gebruiken.

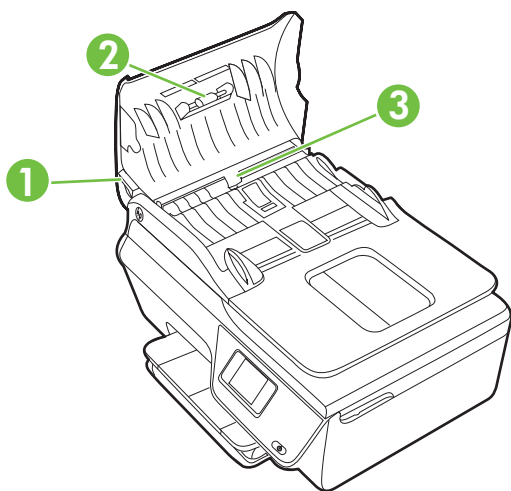

1	ADF-klep
2	Rollen
3	Scheidingskussen

6. Sluit het deksel van de automatische documentinvoer.
7. Til de scannerklep op.

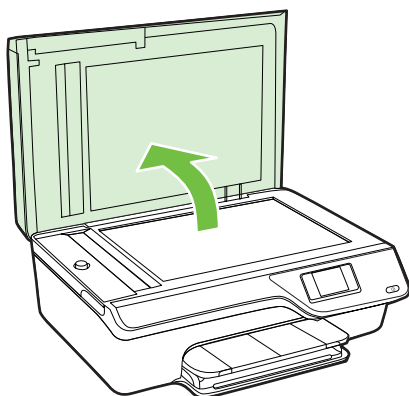

8. Maak de ADF-stang en de glasplaat schoon.

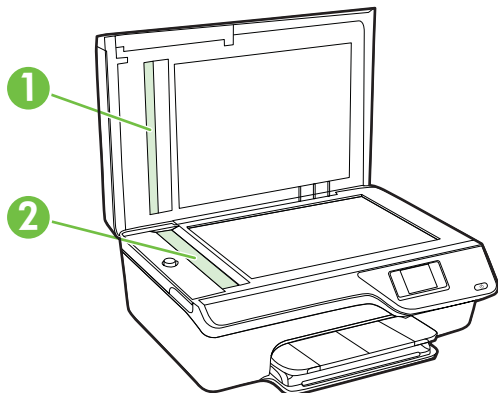

1	ADF-balk
2	Glasplaat

9. Sluit de scannerklep en zet de printer aan.



De printer bijwerken

HP werkt er altijd aan om de prestaties van zijn printers te verbeteren en u de laatste functies te bieden. Als de printer is aangesloten op een netwerk en als Webservices is ingeschakeld, kunt u controleren op printerupdates en deze installeren.

Voer de volgende stappen uit om de printer bij te werken:

1. Op het bedieningspaneel van de printer drukt u op de knop  (ePrint), vervolgens op de knop  (Instellingen). Druk dan op de knop rechts van **Printerupdate**.
2. Druk op de knop rechts van **Nu controleren op updates** en volg de instructies op het beeldscherm.

De printer automatisch laten zoeken naar updates:

1. Druk op de  (ePrint) op het bedieningspaneel van de printer, en druk vervolgens op de knop  (Instellen).
2. Met behulp van de knoppen rechts selecteert u **Printerupdate**, en vervolgens **Automatische update: Uit**, en selecteer vervolgens **Aan**.

De printer uitschakelen

Schakel de printer uit door op de knop  (Aan/uit) te drukken op de printer. Wacht tot het lampje uitgaat voor u de stekker loskoppelt of een wandschakelaar omzet.

 **Let op** Als u de printer verkeerd uitschakelt, wordt de wagen met de inktcartridges mogelijk niet op de juiste positie teruggezet. Dit kan problemen met de inktcartridges en de afdrukkwaliteit veroorzaken.

2 Afdrukken

De meeste afdrukinstellingen worden door de softwaretoepassing automatisch afgehandeld. Wijzig de instellingen uitsluitend handmatig indien u de afdrukkwaliteit wilt veranderen, u wilt afdrukken op speciale papiersoorten of als u speciale functies wilt gebruiken. Zie [Afdrukmedia selecteren](#) voor meer informatie over het selecteren van de beste afdrukmaterialen voor uw documenten.

Kies een afdruktaak om verder te gaan:

	Documenten afdrukken
	Brochures afdrukken
	Afdrukken op enveloppen
	Foto's afdrukken
	Documenten of foto's zonder rand afdrukken

 **Opmerking** Gebruik alleen afdruk materiaal van speciaal formaat dat wordt ondersteund door de printer.

Documenten afdrukken

Volg de instructies voor uw besturingssysteem.

- [Documenten afdrukken \(Windows\)](#)
- [Documenten afdrukken \(Mac OS X\)](#)

 **Tip** Deze printer bevat HP ePrint, een gratis dienst van HP waarmee u op elk ogenblik en vanaf elke locatie documenten kunt afdrukken met uw printer voorzien van HP ePrint, zonder extra software of printerstuurprogramma's. Ga naar [HP ePrint](#) voor meer informatie.

Documenten afdrukken (Windows)

1. Plaats papier in de lade. Zie [Afdruk materiaal laden](#) voor meer informatie.
2. Klik op **Afdrukken** in het menu **Bestand** van uw softwaretoepassing.

3. Zorg ervoor dat de printer die u wilt gebruiken geselecteerd is.
4. Klik op de knop waarmee u het dialoogvenster **Eigenschappen** opent om de instellingen te wijzigen.
Afhankelijk van uw softwaretoepassing heeft deze knop de naam **Eigenschappen**, **Opties**, **Printerinstellingen**, **Printer** of **Voorkeuren**.
5. Wijzig de papierrichting op het tabblad **Opmaak** en de papierbron, papiersoort, papierformaat, en kwaliteitsinstellingen op het tabblad **Papier/Kwaliteit**. Klik op de knop **Geavanceerd** en wijzig de optie **Afdrukken in grijstinten** om in zwart-wit af te drukken.

 **Opmerking** Indien u een zwart-witdocument met uitsluitend zwarte inkt wilt afdrukken, klikt u op de knop **Geavanceerd**. Selecteer in het vervolkeuzemenu **Afdrukken in grijstinten Alleen zwarte inkt** en klik vervolgens op de knop **OK**.

6. Klik op **OK**.
7. Klik op **Afdrukken** of **OK** om het afdrukken te starten.

Documenten afdrukken (Mac OS X)

1. Plaats papier in de lade. Zie [Afdruk materiaal laden](#) voor meer informatie.
2. Selecteer een papierformaat:
 - a. Klik in het menu **Bestand** van uw softwaretoepassing op **Pagina-instelling**.

 **Opmerking** Als u het menu-item **Pagina-instelling** niet ziet, ga dan naar stap 3.

- b. Zorg ervoor dat de printer die u wilt gebruiken is geselecteerd in het pop-upmenu **Formaat voor**.
 - c. Selecteer het papierformaat in het pop-upmenu **Papierformaat** en klik op **OK**.
3. Klik op **Afdrukken** in het menu **Bestand** van uw softwaretoepassing.
 4. Zorg ervoor dat de printer die u wilt gebruiken geselecteerd is.
 5. Selecteer het papierformaat in het pop-upmenu **Papierformaat** (indien beschikbaar).
 6. Wijzig de afdrukinstellingen voor de optie in de pop-upmenu's, in overeenstemming met uw project.

 **Opmerking** Als u geen opties ziet, klik dan op het blauwe driehoekje naast het pop-upmenu **Printer** of klik op **Details weergeven**.

7. Klik op **Afdrukken** om te beginnen met afdrukken.

Brochures afdrukken

Volg de instructies voor uw besturingssysteem.

- [Brochures afdrukken \(Windows\)](#)
- [Brochures afdrukken \(Mac OS X\)](#)

 **Tip** Deze printer bevat HP ePrint, een gratis dienst van HP waarmee u op elk ogenblik en vanaf elke locatie documenten kunt afdrukken met uw printer voorzien van HP ePrint, zonder extra software of printerstuurprogramma's. Ga naar [HP ePrint](#) voor meer informatie.

Brochures afdrukken (Windows)

 **Opmerking** Maak de wijzigingen in de HP-software die bij de printer is geleverd om de afdrukinstellingen voor alle afdruktaken in te stellen. Zie [Hulpprogramma's printerbeheer](#) voor meer informatie over de HP-software.

1. Plaats papier in de lade. Zie [Afdruk materiaal laden](#) voor meer informatie.
2. Klik op **Afdrukken** in het menu **Bestand** van uw softwaretoepassing.
3. Zorg ervoor dat de printer die u wilt gebruiken geselecteerd is.
4. Klik op de knop waarmee u het dialoogvenster **Eigenschappen** opent om de instellingen te wijzigen.
Afhankelijk van uw softwaretoepassing heeft deze knop de naam **Eigenschappen**, **Opties**, **Printerinstellingen**, **Printer** of **Voorkeuren**.
5. Wijzig de papierrichting op het tabblad **Opmaak** en de papierbron, papiersoort, papierformaat, en kwaliteitsinstellingen op het tabblad **Papier/Kwaliteit**. Klik op de knop **Geavanceerd** en wijzig de optie **Afdrukken in grijs tinten** om in zwart-wit af te drukken.
6. Klik op **OK**.
7. Klik op **Afdrukken** of **OK** om het afdrukken te starten.

Brochures afdrukken (Mac OS X)

1. Plaats papier in de lade. Zie [Afdruk materiaal laden](#) voor meer informatie.
2. Selecteer een papierformaat:
 - a. Klik in het menu **Bestand** van uw softwaretoepassing op **Pagina-instelling**.

 **Opmerking** Als u het menu-item **Pagina-instelling** niet ziet, ga dan naar stap 3.

- b. Zorg ervoor dat de printer die u wilt gebruiken is geselecteerd in het pop-upmenu **Formaat voor**.
 - c. Selecteer het papierformaat in het pop-upmenu **Papierformaat** en klik op **OK**.
3. Klik op **Afdrukken** in het menu **Bestand** van uw softwaretoepassing.
 4. Zorg ervoor dat de printer die u wilt gebruiken geselecteerd is.
 5. Selecteer het papierformaat in het pop-upmenu **Papierformaat** (indien beschikbaar).

6. Klik in het pop-upmenu op **Papiersoort/Kwaliteit** en selecteer dan de volgende instellingen:

- **Papiersoort:** Het juiste type brochurepapier
- **Kwaliteit:** **Normaal** of **Beste**

 **Opmerking** Als u geen opties ziet, klik dan op het blauwe driehoekje naast het pop-upmenu **Printer** of klik op **Details weergeven**.

7. Selecteer eventueel nog andere afdrুকinstellingen en klik op **Afdrukken** om het afdrukken te starten.

Afdrukken op enveloppen

Vermijd het gebruik van enveloppen met de volgende kenmerken:

- Zeer gladde afwerking
- Plakbanden, sluitingen of vensters
- Dikke, onregelmatige of gekrulde randen
- Gekreukelde, gescheurde of anderszins beschadigde enveloppen

Zorg ervoor dat de enveloppen die u in de printer plaatst scherp gevouwen zijn.

 **Opmerking** Zie de documentatie van het softwareprogramma dat u gebruikt voor meer informatie over afdrukken op enveloppen.

Volg de instructies voor uw besturingssysteem.

- [Afdrukken op enveloppen \(Windows\)](#)
- [Afdrukken op enveloppen \(Mac OS X\)](#)

Afdrukken op enveloppen (Windows)

1. Plaats enveloppen in de lade met de afdrukzijde naar beneden. Zie [Afdruk materiaal laden](#) voor meer informatie.
2. Klik op **Afdrukken** in het menu **Bestand** van uw softwaretoepassing.
3. Zorg ervoor dat de printer die u wilt gebruiken geselecteerd is.
4. Klik op de knop waarmee u het dialoogvenster **Eigenschappen** opent om de instellingen te wijzigen.
Afhankelijk van uw softwaretoepassing heeft deze knop de naam **Eigenschappen**, **Opties**, **Printerinstellingen**, **Printer** of **Voorkeuren**.
5. Wijzig op het tabblad **Opmaak** de afdrukstand naar **Liggend**.
6. Klik op **Papier/kwaliteit** en selecteer vervolgens de juiste envelopsoort uit de vervolgkeuzelijst **Papierformaat**.

 **Tip** U kunt meer opties voor de afdruktaak wijzigen aan de hand van de beschikbare functies, die u op de andere tabbladen in het dialoogvenster kunt vinden.

7. Klik op **OK** en klik vervolgens op **Afdrukken** of **OK** om het afdrukken te starten.

Afdrukken op enveloppen (Mac OS X)

1. Plaats de enveloppen in de lade. Zie [Afdruk materiaal laden](#) voor meer informatie.
2. Selecteer een papierformaat:
 - a. Klik in het menu **Bestand** van uw softwaretoepassing op **Pagina-instelling**.



Opmerking Als u het menu-item **Pagina-instelling** niet ziet, ga dan naar stap 3.

- b. Zorg ervoor dat de printer die u wilt gebruiken is geselecteerd in het pop-upmenu **Formaat voor**.
 - c. Kies het gewenste envelopformaat in het pop-upmenu **Papierformaat** en klik vervolgens op **OK**.
3. Klik op **Afdrukken** in het menu **Bestand** van uw softwaretoepassing.
 4. Zorg ervoor dat de printer die u wilt gebruiken geselecteerd is.
 5. Selecteer in het pop-upmenu **Papierformaat** het juiste envelopformaat (indien beschikbaar).
 6. Selecteer de optie **Afdrukstand**.



Opmerking Als u geen opties ziet, klik dan op het blauwe driehoekje naast het pop-upmenu **Printer** of klik op **Details weergeven**.

7. Selecteer eventueel nog andere afdrukinstellingen en klik op **Afdrukken** om het afdrukken te starten.

Foto's afdrukken

Laat ongebruikt fotopapier niet in de invoerlade zitten. Het fotopapier kan omkrullen, waardoor de afdrukkwaliteit kan verminderen. Fotopapier moet vlak zijn om er goed op te kunnen afdrukken.

Volg de instructies voor uw besturingssysteem.

- [Foto's afdrukken op fotopapier \(Windows\)](#)
- [Foto's afdrukken op fotopapier \(Mac OS X\)](#)



Tip Deze printer bevat HP ePrint, een gratis dienst van HP waarmee u op elk ogenblik en vanaf elke locatie documenten kunt afdrukken met uw printer voorzien van HP ePrint, zonder extra software of printerstuurprogramma's. Ga naar [HP ePrint](#) voor meer informatie.

Foto's afdrukken op fotopapier (Windows)

1. Plaats papier in de lade. Zie [Afdruk materiaal laden](#) voor meer informatie.
2. Klik op **Afdrukken** in het menu **Bestand** van uw softwaretoepassing.
3. Zorg ervoor dat de printer die u wilt gebruiken geselecteerd is.
4. Als u instellingen wilt wijzigen, klikt u op de optie om het dialoogvenster **Eigenschappen** van de printer te openen. Afhankelijk van uw softwaretoepassing heeft deze optie de naam **Eigenschappen**, **Opties**, **Printerinstellingen**, **Printer** of **Voorkeuren**.

5. Selecteer op het tabblad **Papier/kwaliteit** in het vervolgmenu **Afdruk materiaal** het juiste type fotopapier.
6. Klik op **Geavanceerd** en selecteer **Beste** of **Maximum dpi** in het vervolgmenu **Uitvoer kwaliteit**.
7. Als u de foto in zwart-wit wilt afdrukken, klikt u op het vervolgmenu **Grijswaarde** en selecteert u de volgende optie:
Hoge kwaliteit grijswaarde: gebruikt alle beschikbare kleuren om uw foto's af te drukken in grijstinten. Hiermee creëert u zachte en natuurlijke grijze schakeringen.
8. Klik op **OK** en klik vervolgens op **Afdrukken** of **OK** om het afdrukken te starten.

Foto's afdrukken op fotopapier (Mac OS X)

1. Plaats papier in de lade. Zie [Afdruk materiaal laden](#) voor meer informatie.
2. Selecteer een papierformaat:
 - a. Klik in het menu **Bestand** van uw softwaretoepassing op **Pagina-instelling**.

 **Opmerking** Als u het menu-item **Pagina-instelling** niet ziet, ga dan naar stap 3.

 - b. Zorg ervoor dat de printer die u wilt gebruiken is geselecteerd in het pop-upmenu **Formaat voor**.
 - c. Selecteer het papierformaat in het pop-upmenu **Papierformaat** en klik op **OK**.
3. Klik op **Afdrukken** in het menu **Bestand** van uw softwaretoepassing.
4. Zorg ervoor dat de printer die u wilt gebruiken geselecteerd is.
5. Selecteer het juiste papierformaat in het pop-upmenu **Papierformaat** (indien beschikbaar).
6. Klik in het pop-upmenu op **Papiersoort/Kwaliteit** en selecteer dan de volgende instellingen:
 - **Papiersoort:** Het juiste type fotopapier
 - **Kwaliteit:** **Beste** of **Maximum dpi**

 **Opmerking** Als u geen opties ziet, klik dan op het blauwe driehoekje naast het pop-upmenu **Printer** of klik op **Details weergeven**.

7. Wijzig indien nodig de foto- en kleuropties:
 - a. Klik op het driehoekje naast **Kleuropties** en selecteer de juiste opties voor **Foto verbeteren**:
 - **Uit:** past geen automatische aanpassingen op de afbeelding toe.
 - **Aan:** stelt het beeld automatisch scherp; hiermee past u de scherpte van het beeld enigszins aan.
 - b. Als u de foto in zwart-wit wilt afdrukken, klikt u op **Grijswaarde** in het pop-upmenu **Kleur** en dan selecteert u de volgende optie:
Hoge kwaliteit: gebruikt alle beschikbare kleuren om uw foto's af te drukken in grijstinten. Hiermee creëert u zachte en natuurlijke grijze schakeringen.
8. Selecteer eventueel nog andere afdrুকinstellingen en klik op **Afdrukken** om het afdrukken te starten.

Documenten of foto's zonder rand afdrukken

Bij afdrukken zonder randen kunt u afdrukken tot aan de randen van bepaalde soorten fotopapier en van bepaalde formaten daarvan.

 **Opmerking** Open voordat u een document zonder rand afdrukt het bestand in een softwaretoepassing en geef het formaat van de afbeelding op. Zorg ervoor dat het formaat overeenkomt met het papierformaat waarop u de afbeelding afdrukt.

Opmerking Niet alle toepassingen ondersteunen afdrukken zonder rand.

Volg de instructies voor uw besturingssysteem.

- [Documenten of foto's zonder rand afdrukken \(Windows\)](#)
- [Documenten of foto's zonder rand afdrukken \(Mac OS X\)](#)

Documenten of foto's zonder rand afdrukken (Windows)

1. Plaats papier in de lade. Zie [Afdruk materiaal laden](#) voor meer informatie.
2. Klik op **Afdrukken** in het menu **Bestand** van uw softwaretoepassing.
3. Zorg ervoor dat de printer die u wilt gebruiken geselecteerd is.
4. Klik op de knop waarmee u het dialoogvenster **Eigenschappen** opent om de instellingen te wijzigen.
Afhankelijk van uw softwaretoepassing heeft deze knop de naam **Eigenschappen**, **Opties**, **Printerinstellingen**, **Printer** of **Voorkeuren**.
5. Klik op het tabblad **Papier/Kwaliteit** en klik vervolgens op de knop **Geavanceerd**.
6. Klik in de optie **Afdrukken zonder rand** op **Afdrukken zonder rand** en klik vervolgens op de knop **OK**.
7. Selecteer in de vervolgkeuzelijst **Afdruk materiaal** de juiste papiersoort.
8. Klik op **OK** en klik vervolgens op **Afdrukken** of **OK** om het afdrukken te starten.

Documenten of foto's zonder rand afdrukken (Mac OS X)

1. Plaats papier in de lade. Zie [Afdruk materiaal laden](#) voor meer informatie.
2. Selecteer een papierformaat zonder rand:
 - a. Klik in het menu **Bestand** van uw softwaretoepassing op **Pagina-instelling**.

 **Opmerking** Als u het menu-item **Pagina-instelling** niet ziet, ga dan naar stap 3.

 - b. Zorg ervoor dat de printer die u wilt gebruiken is geselecteerd in het pop-upmenu **Formaat voor**.
 - c. Selecteer een beschikbaar papierformaat zonder rand in het pop-upmenu **Papierformaat** en klik vervolgens op **OK**.
3. Klik op **Afdrukken** in het menu **Bestand** van uw softwaretoepassing.
4. Zorg ervoor dat de printer die u wilt gebruiken geselecteerd is.
5. Selecteer het papierformaat in het pop-upmenu **Papierformaat** (indien beschikbaar).

6. Klik in het pop-upmenu op **Papiersoort/Kwaliteit** en selecteer dan de volgende instellingen:

- **Papiersoort:** Het juiste type papier
- **Kwaliteit:** Beste of Maximum dpi



Opmerking Als u geen opties ziet, klik dan op het blauwe driehoekje naast het pop-upmenu **Printer** of klik op **Details weergeven**.

7. Controleer of het selectievakje **Afdrukken zonder rand** is ingeschakeld.
8. Klik, indien nodig, op het weergavedriehoekje naast **Kleuropties** en selecteer de juiste optie **Foto herstellen**:
 - **Uit:** past geen automatische aanpassingen op de afbeelding toe.
 - **Aan:** stelt het beeld automatisch scherp; hiermee past u de scherppte van het beeld enigszins aan.
9. Selecteer eventueel nog andere afdrukinstellingen en klik op **Afdrukken** om het afdrukken te starten.

3 Scannen

U kunt het bedieningspaneel van de printer gebruiken om documenten, foto's en andere originelen te scannen en ze naar diverse bestemmingen te zenden, zoals een doelmap op een computer. U kunt deze originelen ook scannen vanaf uw computer met de HP-software bij de printer of met TWAIN-compatibele of WIA-compatibele programma's.

U kunt de HP-software gebruiken om tekst in gescande documenten te converteren naar een indeling waarin u tekst kunt zoeken, kopiëren, plakken en bewerken.

 **Opmerking** De HP-scansoftware biedt geen ondersteuning voor scannen via TWAIN en WIA op computers die werken met Mac OS X.

Opmerking Sommige scanfuncties zijn alleen beschikbaar nadat u de HP-software hebt geïnstalleerd.

Zie [Scanproblemen oplossen](#) als u problemen hebt met het scannen van documenten.

Dit gedeelte bevat de volgende onderwerpen:

- [Een origineel scannen](#)
- [Scannen met Webscan \(HP Officejet 4620 e-All-in-One series\)](#)
- [Documenten als bewerkbare tekst scannen](#)

Een origineel scannen

Dit gedeelte bevat de volgende onderwerpen:

 **Opmerking** Uw printer en computer moeten zijn aangesloten en ingeschakeld.

Opmerking Indien u een origineel scant vanuit het bedieningspaneel van de printer of vanuit uw computer met de HP-printersoftware, dan moet de HP-software die bij de printer is geleverd ook op uw computer zijn geïnstalleerd en werken voordat u scant. Daarnaast moet, op Windows-computers, de HP-software werken voor u scant.

Opmerking Als u een origineel scant zonder randen, plaats dan het origineel op de glasplaat van de scanner, niet in de ADF-invoerlade.

-
- [Scannen naar een computer](#)

Scannen naar een computer

Een origineel scannen naar een computer vanaf het bedieningspaneel van de printer

1. Plaats de originele foto met de afdrukzijde naar beneden tegen de rechterbovenhoek van de glasplaat of in de ADF. Zie [Een origineel op de glasplaat van de scanner plaatsen](#) of [Een origineel laden in de automatische documentinvoer \(ADF\)](#) voor meer informatie.
2. Druk op de knop rechts van **Scannen** en selecteer dan de computer waar u naar wilt scannen.

3. Maak indien nodig wijzigingen aan de scanopties.
4. Druk op de knop rechts van **Scannen starten**.

Een origineel scannen vanuit de HP-printersoftware

1. Plaats de originele foto met de afdrukzijde naar beneden tegen de rechterbovenhoek van de glasplaat of in de ADF. Zie [Een origineel op de glasplaat van de scanner plaatsen](#) of [Een origineel laden in de automatische documentinvoer \(ADF\)](#) voor meer informatie.
2. Open de HP-scansoftware op de computer:
 - **Windows:** Klik vanaf het bureaublad van de computer op **Start**, selecteer **Programma's** of **Alle programma's**, selecteer de map voor uw HP-printer en selecteer vervolgens **HP Scan**.
 - **Mac OS X:** Dubbelklik op het pictogram **HP Scan 3**. U vindt dit pictogram in de map **Hewlett-Packard** in de map **Toepassingen** op het hoogste niveau van de harde schijf.
3. Kies een snelkoppeling voor scannen. Wijzig indien nodig de scaninstellingen.
4. Klik op **Scannen** om het scannen te starten.

 **Opmerking** U kunt de HP-software gebruiken om documenten te scannen als bewerkbare tekst, zodat u in het gescande document tekst kunt zoeken, kopiëren, plakken en bewerken. Met deze indeling kunt u brieven, krantenknipsels en vele andere documenten bewerken. Zie [Documenten als bewerkbare tekst scannen](#) voor meer informatie.

Scannen met Webscan (HP Officejet 4620 e-All-in-One series)

Webscan is een functie van de geïntegreerde webserver waarmee u foto's en documenten kunt scannen van uw printer naar uw computer met een webbrowser. Deze functie is zelfs beschikbaar als u de printersoftware niet op uw computer hebt geïnstalleerd.

 **Opmerking** Als u Webscan in de EWS niet kunt openen, is dit door uw netwerkbeheerder mogelijk uitgeschakeld. Neem voor meer informatie contact op met uw netwerkbeheerder of de persoon die het netwerk heeft ingesteld.

Zie [Geïntegreerde webserver \(HP Officejet 4620 e-All-in-One series\)](#) voor meer informatie.

Een scan maken met Webscan

1. Plaats de originele foto met de afdrukzijde naar beneden tegen de rechterbovenhoek van de glasplaat of in de ADF. Zie [Een origineel op de glasplaat van de scanner plaatsen](#) of [Een origineel laden in de automatische documentinvoer \(ADF\)](#) voor meer informatie.
2. Open de geïntegreerde webserver. Zie [Geïntegreerde webserver \(HP Officejet 4620 e-All-in-One series\)](#) voor meer informatie.
3. Klik op het tabblad **Scannen**, klik in het linkerpaneel op **Webscan**, wijzig eventueel de instellingen en klik vervolgens op **Scannen starten**.

 **Tip** Als u documenten als bewerkbare tekst wilt scannen, moet u de HP-software installeren die bij de printer is geleverd. Zie [Documenten als bewerkbare tekst scannen](#) voor meer informatie.

Documenten als bewerkbare tekst scannen

U kunt de HP-software gebruiken om tekst in gescande documenten te converteren naar een indeling waarin u tekst kunt zoeken, kopiëren, plakken en bewerken. Hiermee kunt u brieven, krantenknipsels en vele andere documenten bewerken.

Dit gedeelte bevat de volgende onderwerpen:

- [Documenten scannen als bewerkbare tekst](#)
- [Richtlijnen voor het scannen van documenten als bewerkbare tekst](#)

Documenten scannen als bewerkbare tekst

Gebruik de volgende richtlijnen om documenten te scannen als bewerkbare tekst.

Volg de instructies voor uw besturingssysteem.

Windows

1. Plaats de originele foto met de afdrukzijde naar beneden tegen de rechterbovenhoek van de glasplaat of in de ADF. Zie [Een origineel op de glasplaat van de scanner plaatsen](#) of [Een origineel laden in de automatische documentinvoer \(ADF\)](#) voor meer informatie.
2. Klik vanaf het bureaublad van de computer op **Start**, selecteer **Programma's** of **Alle programma's**, selecteer de map voor uw HP-printer en selecteer vervolgens **HP Scan**.
3. Selecteer het type bewerkbare tekst dat u wilt gebruiken in de scan:

Ik wil...	Voer de volgende stappen uit
Alleen de tekst ophalen, zonder enige opmaak uit het originele document	Selecteer in de lijst de snelkoppeling Opslaan als bewerkbare tekst (OCR) en selecteer vervolgens Text (.txt) in het vervolgmenu Bestandstype .
Tekst ophalen, inclusief een deel van de opmaak van het originele document	Selecteer in de lijst de snelkoppeling Opslaan als bewerkbare tekst (OCR) en selecteer vervolgens Rich Text (.rtf) in het vervolgmenu Bestandstype . Of: Selecteer in de lijst de snelkoppeling Opslaan als PDF en selecteer vervolgens Doorzoekbare PDF (.pdf) in het vervolgmenu Bestandstype .

4. Klik op **Scannen** en volg de aanwijzingen op het scherm om de scan te starten.

Mac OS X

1. Plaats de originele foto met de afdrukzijde naar beneden tegen de rechterbovenhoek van de glasplaat of in de ADF. Zie [Een origineel op de glasplaat van de scanner plaatsen](#) of [Een origineel laden in de automatische documentinvoer \(ADF\)](#) voor meer informatie.
2. Dubbelklik op het pictogram **HP Scan 3**. U vindt dit pictogram in de map **Hewlett-Packard** in de map **Toepassingen** op het hoogste niveau van de harde schijf.
3. Klik in het menu **HP Scan** op **Voorkeuren**.
4. Selecteer **Documenten** in het pop-upmenu **Voorinstellingen**.
5. Klik op **Scannen** om het scannen te starten.
6. Na het scannen klikt u op de knop **Opslaan** in de werkbalk HP Scan.
7. Selecteer het type bewerkbare tekst dat u wilt gebruiken in de scan:

Ik wil...	Voer de volgende stappen uit
Alleen de tekst ophalen, zonder enige opmaak uit het originele document	Selecteer TEXT in het pop-upmenu Indeling .
Tekst ophalen, inclusief een deel van de opmaak van het originele document	Selecteer RTF of PDF-doorzoekbaar in het pop-upmenu Indeling .

8. Klik op **Opslaan**.

Richtlijnen voor het scannen van documenten als bewerkbare tekst

Ga als volgt te werk om ervoor te zorgen dat de software uw documenten goed kan converteren:

- **Zorg ervoor dat de glasplaat van de scanner of het ADF-venster schoon is.**
Wanneer u de printer gebruikt om documenten te scannen, worden vegen of stof op de glasplaat of het ADF-venster mogelijk ook gescand waardoor de software het document niet meer goed kan converteren naar bewerkbare tekst.
Voor meer informatie over het reinigen van de scanplaat of ADF, zie [Reinig de scanplaat en de binnenkant van het deksel](#) of [De ADF reinigen](#).
- **Zorg ervoor dat het document juist is geplaatst.**
Wanneer u documenten scant als bewerkbare tekst vanuit de ADF, moet het origineel in de ADF worden geplaatst met de bovenrand naar voren en de te scannen tekst naar boven. Wanneer u scant vanaf de glasplaat van de scanner, moet het origineel op de glasplaat worden geplaatst met de bovenrand naar de rechterkant van de glasplaat.
Zorg er ook voor dat het document niet scheef komt te liggen. Zie [Een origineel op de glasplaat van de scanner plaatsen](#) of [Een origineel laden in de automatische documentinvoer \(ADF\)](#) voor meer informatie.
- **Zorg ervoor dat de tekst in het document duidelijk is afgedrukt.**
Als u het document met succes naar bewerkbare tekst wilt converteren, moet het origineel duidelijk weergegeven tekst bevatten van hoge kwaliteit. De volgende omstandigheden kunnen ertoe leiden dat de software het document niet goed kan converteren:
 - De tekst van het origineel is vaag of het origineel is gekreukeld.
 - De tekst is te klein.

- De structuur van het document is te complex.
- De spaties tussen de letters zijn te klein. Hierdoor kunnen in de tekst die door het OCR-programma is omgezet, tekens ontbreken of tekens worden gecombineerd. De combinatie van de tekens "rn" kan dan bijvoorbeeld worden weergegeven als "rn".
- De tekst bevindt zich op een gekleurde achtergrond. De afbeeldingen op de voorgrond kunnen te veel opgaan in een gekleurde achtergrond.
- **Kies het juiste profiel.**
 Selecteer een snelkoppeling of voorinstelling waarmee scannen als bewerkbare tekst mogelijk is. Deze opties gebruiken scaninstellingen waarmee u een optimale kwaliteit krijgt voor de OCR-scan. Gebruik in Windows de snelkoppelingen **Bewerkbare tekst (OCR)** of **Opslaan als PDF**. Gebruik in Mac OS X de voorinstelling **Documenten**.
- **Sla het bestand op met de juiste indeling.**
 Als u alleen de tekst uit het document wilt ophalen, zonder enige opmaak uit het oorspronkelijke document over te nemen, selecteert u een indeling voor kale tekst (zoals **Text (.txt)** of **TXT**). Als u de tekst wilt ophalen inclusief enige opmaak uit het oorspronkelijke document, selecteert u een Rich Text Format (zoals **Rich Text (.rtf)** of **RTF** of een doorzoekbaar PDF-formaat (**Doorzoekbare PDF (.pdf)** of **PDF-doorzoekbaar**).

4 Kopiëren

U kunt kleuren- en zwart-witkopieën van hoge kwaliteit maken op allerlei papiersoorten- en formaten.

 **Opmerking** Als er een fax binnenkomt terwijl u een document kopieert, wordt de fax opgeslagen in het geheugen' van de printer totdat het kopiëren is voltooid. Hierdoor wordt het aantal faxpagina's dat in het geheugen kan worden opgeslagen misschien kleiner.

Dit gedeelte bevat de volgende onderwerpen:

- [Documenten kopiëren](#)
- [Kopieerinstellingen wijzigen](#)

Documenten kopiëren

U kunt vanaf het bedieningspaneel van de printer kopieën van hoge kwaliteit maken.

Om documenten te kopiëren

1. Zorg ervoor dat er papier in de hoofdlade is geplaatst. Zie [Afdruk materiaal laden](#) voor meer informatie.
2. Plaats het origineel met de bedrukte kant omlaag op de glasplaat of plaats originelen in de ADF. Zie [Een origineel op de glasplaat van de scanner plaatsen](#) of [Een origineel laden in de automatische documentinvoer \(ADF\)](#) voor meer informatie.

 **Opmerking** Als u een foto wilt kopiëren, plaatst u de foto op de glasplaat van de scanner met de afgedrukte zijde naar beneden, op de manier die wordt aangegeven door het pictogram aan de rand van de glasplaat.

3. Druk in het Startscherm van het bedieningspaneel van de printer op de knop rechts van **Kopiëren**.
4. Wijzig de extra instellingen. Zie [Kopieerinstellingen wijzigen](#) voor meer informatie.
5. Om de kopieertaak te starten moet u op de knop rechts van **zwart-witkopie** of **kleurenkopie** drukken.

 **Opmerking** Als het origineel in kleur is, geeft de kopieerfunctie **Zwart-witkopie** een zwart-witkopie van het gekleurde origineel. De functie **Kleurenkopie** geeft een kleurenkopie van het kleurenorigineel.

Kopieerinstellingen wijzigen



U kunt kopieertaken aanpassen met de verschillende beschikbare instellingen op het bedieningspaneel van de printer', waaronder:

- Aantal kopieën
- Kopieerformaat
- Soort kopieerpapier

- Kopieersnelheid en kwaliteit
- Instellingen lichter/donkerder
- Formaat van originelen wijzigen om op allerlei papierformaten te passen

U kunt deze instellingen gebruiken voor eenmalige kopieertaken, of kunt u de instellingen opslaan om ze standaard te gebruiken bij toekomstige taken.

Om de kopieerinstellingen voor een eenmalige job te wijzigen

1. Druk in het Startscherm van het bedieningspaneel van de printer op de knop rechts van **Kopiëren**.
2. Druk op de knop  (Installatie) en blader dan, met de knoppen rechts, naar de kopieerfunctie-instellingen die u wilt wijzigen. Selecteer deze.
3. Druk op de knop  (Terug) en druk op de knop rechts van **Zwart-witkopie** of **Kleurenkopie**.

De huidige instellingen opslaan als standaardinstellingen voor toekomstige taken

1. Druk in het Startscherm van het bedieningspaneel van de printer op de knop rechts van **Kopiëren**.
2. Druk op de knop  (Installatie) en blader dan, met de knoppen rechts, naar de kopieerfunctie-instellingen die u wilt wijzigen. Selecteer deze.
3. Met de knoppen rechts bladert u naar **Instellen als nieuwe standaard** en selecteert u deze optie. Druk dan op de knop naast **Ja**.

5 Fax

U kunt de printer gebruiken voor het verzenden en ontvangen van faxen, inclusief kleurenfaxen. U kunt het verzenden van faxen op een later tijdstip plannen en snelkiesnummers instellen om snel en gemakkelijk faxen te verzenden naar veelgebruikte nummers. Op het bedieningspaneel van de printer kunt u ook een aantal faxopties instellen, zoals de resolutie en het contrast tussen licht en donker op de faxen die u verzendt.

 **Opmerking** Zorg ervoor dat u de printer correct hebt ingesteld voordat u begint met faxen. Dit hebt u mogelijk tijdens de installatie al gedaan met behulp van het bedieningspaneel of de HP-software die bij de printer werd geleverd. U kunt controleren of de fax correct is ingesteld door de faxinstallatietest vanaf het bedieningspaneel uit te voeren. Zie [Faxinstallatietesten](#) voor meer informatie over de faxtest.

Dit gedeelte bevat de volgende onderwerpen:

- [Een faxbericht verzenden](#)
- [Een faxbericht ontvangen](#)
- [Snelkiescodes installeren](#)
- [Faxinstellingen wijzigen](#)
- [Faxen en digitale telefoonservices](#)
- [Fax over internetprotocol \(FoIP\)](#)
- [Het faxlogboek wissen](#)
- [De belgeschiedenis weergeven](#)
- [Gebruik rapporten](#)

Een faxbericht verzenden

U kunt op verschillende manieren een faxbericht verzenden. Via het bedieningspaneel van de printer kunt u een zwart-wit- of kleurenfaxbericht verzenden. U kunt ook handmatig een faxbericht verzenden vanaf een verbonden telefoon. U kunt op deze wijze eerst met de ontvanger spreken voordat u het faxbericht verzendt.

Dit gedeelte bevat de volgende onderwerpen:

- [Een fax verzenden met het bedieningspaneel van de printer](#)
- [Een fax vanaf de computer verzenden](#)
- [Een faxbericht handmatig via een telefoon verzenden](#)

Een fax verzenden met het bedieningspaneel van de printer

Dit gedeelte bevat de volgende onderwerpen:

- [Een faxbericht verzenden](#)
- [Een faxbericht verzenden met behulp van handenvrij kiezen](#)
- [Een fax verzenden vanuit het geheugen](#)
- [Een later verzendtijdstip voor een fax instellen](#)
- [Een fax verzenden naar meerdere ontvangers](#)

Een faxbericht verzenden

U kunt met het bedieningspaneel van de printer eenvoudig een fax in zwart-wit of in kleuren van een of meer pagina's verzenden.

 **Opmerking** Als u een afgedrukte bevestiging wilt van faxen die goed zijn verzonden, schakelt u faxbevestiging in **voordat** u faxen gaat verzenden. Zie [Bevestigingsrapporten voor faxen afdrukken](#) voor meer informatie.

 **Tip** U kunt ook handmatig een fax verzenden vanaf een telefoon of met behulp van handenvrij kiezen. Met deze opties kunt u de kiessnelheid instellen. Deze functie is ook nuttig als u de kosten van het gesprek met een telefoonkaart wilt betalen en u tijdens het kiezen op kiestonen moet reageren.

Een fax verzenden vanaf het bedieningspaneel van de printer

1. Plaats de originele foto met de afdrukzijde naar beneden tegen de rechterbovenhoek van de glasplaat of in de ADF.
Zie [Een origineel op de glasplaat van de scanner plaatsen](#) of [Een origineel laden in de automatische documentinvoer \(ADF\)](#) voor meer informatie.
2. Druk in het Startscherm op de knop rechts van **Fax**.
3. Voer het faxnummer in met behulp van het toetsenblok.

 **Tip** Om een pauze in het faxnummer toe te voegen dat u invoert moet u meermaals op * drukken tot een streepje (-) verschijnt op het beeldscherm.

4. Druk op de knop rechts van **Start Fax**, en dan op de knop rechts van **Zwart-wit of Kleur**.

 **Tip** Als u van de ontvanger te horen krijgt dat de kwaliteit van de door u verzonden fax niet goed is, kunt u de resolutie of het contrast van de fax wijzigen.

Een faxbericht verzenden met behulp van handenvrij kiezen

Handenvrij kiezen laat u toe om kiestonen, telefoonberichten of andere geluiden via de printerspeakers te horen. Hierdoor kunt u reageren op aanwijzingen tijdens het kiezen en de kiessnelheid zelf bepalen.

 **Tip** Indien u een belkaart gebruikt en uw PIN-code niet snel genoeg invoert, kan de printer te snel beginnen met het sturen van faxtonen en ervoor zorgen dat uw PIN-code niet wordt herkend door de belkaartdienst. Als dat het geval is, kunt u een snelkiesnummer maken om de pincode voor uw belkaart op te slaan. Zie [Snelkiescodes installeren](#) voor meer informatie.

 **Opmerking** Zorg dat het geluid hard genoeg is om de kiestoon te horen.

Een fax verzenden met behulp van handenvrij kiezen via het bedieningspaneel van de printer

1. Laad de originelen.

Raadpleeg Een origineel op de glasplaat van de scanner plaatsen of Een origineel laden in de automatische documentinvoer (ADF) voor meer informatie.

2. Selecteer in het startscherm, met de knoppen rechts, **Fax**, selecteer **Fax starten** en vervolgens **Zwart-wit** of **Kleuren**.

- Als de printer een origineel detecteert dat in de ADF is geplaatst, hoort u een kiestoon.
- Als u uw originelen op de glasplaat van de scanner plaatst, selecteer dan **Faxen vanaf de glasplaat**.

3. Als u de kiestoon hoort, voert u het nummer in met behulp van het toetsenbord op het bedieningspaneel van de printer.

4. Volg de eventuele aanwijzingen op het scherm.

 **Tip** Als u een belkaart gebruikt om een fax te verzenden en u hebt uw pincode als snelkiesnummer opgeslagen, drukt u, als u om een pincode wordt gevraagd, op de knop rechts van **Snelcontacten** om het snelkiesnummer waar u uw PIN hebt opgeslagen te selecteren.

Uw fax wordt verzonden als het ontvangende faxapparaat reageert.

Een fax verzenden vanuit het geheugen

U kunt een zwart-witfax naar het geheugen scannen en vervolgens de fax vanuit het geheugen verzenden. Deze functie is handig wanneer het faxnummer dat u probeert te bereiken bezet of tijdelijk niet beschikbaar is. De originelen worden door de printer in het geheugen gescand. Als er een verbinding met het ontvangende faxapparaat tot stand is gebracht, worden de originelen verzonden. Nadat de printer de pagina's in het geheugen scant, kunt u de originelen onmiddellijk verwijderen van de documentinvoerlade of de glasplaat.

 **Opmerking** U kunt alleen een zwart-witfax vanuit het geheugen verzenden.

Een fax verzenden vanuit het geheugen

1. Laad de originelen.

Raadpleeg Een origineel op de glasplaat van de scanner plaatsen of Een origineel laden in de automatische documentinvoer (ADF) voor meer informatie.

2. Druk in het Startscherm van het bedieningspaneel van de printer op de knop rechts van **Kopiëren**.

3. Druk op de knop  (Installatie) en blader vervolgens, met de knoppen rechts, naar **Scannen en faxen** en selecteer deze optie.

4. Blader naar **Faxen starten** en selecteer de optie.

5. Voer het faxnummer in met het toetsenbord of druk op de knop rechts van **Snelcontacten** om een nummer uit het telefoonboek of een reeds gekozen of ontvangen nummer te selecteren.

6. Druk op de knop rechts van **Zwart-witfax starten**.

De printer scant de originelen naar het geheugen en de fax wordt verzonden als het ontvangende faxapparaat beschikbaar is.

Een later verzendtijdstip voor een fax instellen

U kunt een zwart-witfax binnen de volgende 24 uren laten verzenden. Hierdoor kunt u een zwart-witfax bijvoorbeeld later op de avond verzenden, wanneer het minder druk is op de telefoonlijnen of wanneer lagere telefoontarieven gelden. De printer verzendt de fax automatisch op het opgegeven tijdstip.

U kunt slechts de verzending van één fax plannen. U kunt echter wel faxen op de gewone wijze blijven verzenden wanneer de verzending van een fax is gepland.

 **Opmerking** U kunt alleen geplande faxen in zwart-wit verzenden.

Opmerking U moet de datum en de tijd van de printer instellen voor u deze functie kunt gebruiken.

De verzending van een fax plannen vanaf het bedieningspaneel van de printer

1. Laad de originelen.
Raadpleeg [Een origineel op de glasplaat van de scanner plaatsen](#) of [Een origineel laden in de automatische documentinvoer \(ADF\)](#) voor meer informatie.
2. Druk in het Startscherm op de knop rechts van **Fax**.
3. Druk op de knop  (Instellingen) en blader vervolgens, met de knoppen rechts, naar **Fax later verzenden** en selecteer deze optie.
4. Geef de verzendtijd in door op de knoppen rechts van de pijltjestoetsen te drukken en druk dan op de knop rechts van **OK**.
5. Voer het faxnummer in met het toetsenbord of druk op de knop rechts van **Snelcontacten** om een nummer uit het telefoonboek of een reeds gekozen of ontvangen nummer te selecteren.
6. Druk op de knop rechts van **Zwart-witfax starten**.
De printer scant alle pagina's en de geplande tijd wordt op het scherm weergegeven. De fax wordt op het geplande tijdstip verzonden.

Een geplande fax annuleren

1. Druk op het bericht **Fax later verzenden** op het scherm.
– OF –
Druk in het Startscherm van het bedieningspaneel van de printer op de knop rechts van **Kopiëren**. Druk op de knop  (Instellingen) en blader vervolgens, met de knoppen rechts, naar **Fax later verzenden** en selecteer deze optie.
2. Blader naar **Geplande fax annuleren** en selecteer de optie.

Een fax verzenden naar meerdere ontvangers

U kunt een fax tegelijkertijd naar meerdere ontvangers verzenden door afzonderlijke snelkiesnummers onder te brengen in een groep snelkiesnummers. Zie [Snelkiescodes installeren](#) voor meer informatie.

Een fax naar meerdere ontvangers verzenden met behulp van een groepssnelkiescode

1. Laad de originelen.
Raadpleeg [Een origineel op de glasplaat van de scanner plaatsen](#) of [Een origineel laden in de automatische documentinvoer \(ADF\)](#) voor meer informatie.
2. Druk in het startscherm van het bedieningspaneel van de printer op de knop rechts van **Fax**, vervolgens op de knop rechts van **Snelcontacten**, blader en selecteer **Telefoonboek** en selecteer de groep ontvangers.
3. Druk op de knop rechts van **Start Fax**, en dan op de knop rechts van **Zwart-wit**. De printer verstuurt het document naar elk nummer dat werd ingevoerd bij de snelkiesnummers in de groep.



Opmerking U kunt alleen faxen in zwart-wit verzenden naar een groep snelkiesnummers vanwege de beperkte geheugenruimte. De printer scant de fax naar het geheugen en kiest het eerste nummer. Zodra er verbinding is, wordt de fax verzonden en het volgende nummer gekozen. Als een nummer bezet is of er wordt niet opgenomen, volgt de printer de instellingen voor **Opnieuw zenden bij in gesprek** en **Opnieuw zenden bij geen antwoord**. Als er geen verbinding tot stand kan worden gebracht, wordt het volgende nummer gekozen en wordt er een foutrapport gegenereerd.

Een fax vanaf de computer verzenden

U kunt een document op uw computer verzenden als fax, zonder een kopie af te drukken en vanaf de printer te faxen.



Opmerking Faxen die op deze manier vanaf uw computer worden verzonden, maken gebruik van de faxverbinding van de printer, niet van uw internetverbinding of uw computermodem. Zorg er daarom voor dat uw printer is aangesloten op een werkende telefoonlijn en dat de faxfunctie is ingesteld en goed werkt.

Om deze functie te gebruiken moet u de printersoftware installeren met het installatieprogramma op de HP-software-cd die werd geleverd bij de printer.

Windows

1. Open het document dat u wilt faxen op uw computer.
2. Klik op **Afdrukken** in het menu **Bestand** van uw softwaretoepassing.
3. Selecteer in de lijst **Naam** de printer met het woord “**fax**” in de naam.
4. Als u instellingen wilt wijzigen (als u bijvoorbeeld het document als zwart-witfax of als kleurenfax wilt verzenden), klikt u op de knop waarmee het dialoogvenster **Eigenschappen** wordt geopend. Afhankelijk van uw softwaretoepassing heeft deze knop de naam **Eigenschappen**, **Opties**, **Printerinstellingen**, **Printer** of **Voorkeuren**.
5. Nadat u instellingen hebt gewijzigd, klikt u op **OK**.

6. Klik op **Afdrukken** of **OK**.
7. Geef het faxnummer en andere informatie voor de bestemming op, wijzig eventueel instellingen voor de fax en klik vervolgens op **Fax verzenden**. De printer begint het faxnummer te draaien en het document te faxen.

Mac OS X

1. Open het document dat u wilt faxen op uw computer.
2. Klik op **Afdrukken** in het menu **Bestand** van uw softwaretoepassing.
3. Selecteer de printer met “**(Fax)**” in de naam.
4. Selecteer **Faxontvangers** in het vervolgkeuzemenu onder de instelling **Afdrukstand**.

 **Opmerking** Indien u het vervolgkeuzemenu niet kunt vinden, probeer dan op het blauwe weergavedriehoekje naast de **Printerselectie** te klikken, of klik op **Details weergeven**.

5. Geef het faxnummer en andere informatie op in de bijbehorende velden en klik vervolgens op **Toevoegen aan bestemmingen**.
6. Selecteer de **Faxmodus** en eventuele andere gewenste faxopties en klik vervolgens op **Fax nu verzenden**. Het faxnummer wordt gedraaid en het document wordt gefaxt.

Een faxbericht handmatig via een telefoon verzenden

Als u een fax handmatig verzendt, kunt u de ontvanger bellen voordat u de fax verzendt. Dit komt van pas als u de ontvanger wilt melden dat u hem of haar een fax wilt toesturen voordat u deze daadwerkelijk gaat verzenden.

Afhankelijk van de wijze waarop de ontvanger het faxapparaat heeft ingesteld, kan de ontvanger de telefoon opnemen of kan het faxapparaat de oproep beantwoorden. Als een persoon de telefoon beantwoordt, kunt u met de ontvanger spreken voordat u de fax verzendt. Als een faxapparaat de oproep beantwoordt, kunt u de fax direct naar het apparaat verzenden wanneer u de faxtonen van het ontvangende apparaat hoort.

Een fax handmatig via een extra telefoontoestel verzenden

1. Plaats de originele foto met de afdrukszijde naar beneden tegen de rechterbovenhoek van de glasplaat of in de ADF.
Zie [Een origineel op de glasplaat van de scanner plaatsen](#) of [Een origineel laden in de automatische documentinvoer \(ADF\)](#) voor meer informatie.
2. Druk in het Startscherm van het bedieningspaneel van de printer op de knop rechts van **Fax**.
3. Kies het nummer met behulp van het toetsenblok op de telefoon die op de printer is aangesloten.

 **Opmerking** Vermijd het gebruik van het toetsenblok op het bedieningspaneel van de printer wanneer u handmatig een fax verzendt. U moet het toetsenblok op de telefoon gebruiken om het 'nummer van de ontvanger te kiezen.

4. Als de ontvanger de telefoon opneemt, kunt u met de ontvanger spreken voordat u de fax verzendt.



Opmerking Als een faxapparaat de oproep beantwoordt, hoort u de faxtonen van het ontvangende apparaat. Ga door met de volgende stap om de fax te verzenden.

5. Wanneer u klaar bent om de fax te verzenden, druk dan op de knop rechts van **OK** en druk dan op de knop rechts van **Zwart of Kleur**.

Als u een gesprek voerde met de ontvanger voor het verzenden van de fax, zegt u tegen de ontvanger dat **Start** moet worden ingedrukt op het ontvangende faxapparaat wanneer de faxtonen hoorbaar worden.

De telefoonlijn is stil, terwijl de fax wordt verzonden. Op dat moment kunt u de telefoonverbinding verbreken. Als u verder wil gaat met uw gesprek, blijft u aan de lijn totdat de fax is verzonden.

Een faxbericht ontvangen

U kunt automatisch of handmatig faxen ontvangen. Indien u de optie **Automatische beantwoording** uitschakelt, moet u faxen handmatig ontvangen. Indien u de optie **Automatische beantwoording** inschakelt (de standaardinstelling), dan beantwoordt de printer automatisch inkomende oproepen en worden faxen ontvangen na het aantal keer overgaan dat is opgegeven via de instelling **Hoe vaak overgaan**. (De standaardinstelling **Hoe vaak overgaan** is vijf keer overgaan.) Zie [Faxinstellingen wijzigen](#) voor meer informatie.

Als u een faxbericht op papier van Legal-formaat of groter ontvangt, terwijl de printer niet is ingesteld op het gebruik van dat papierformaat, wordt het faxbericht automatisch verkleind zodat het op het geplaatste papier past. Als u de functie **Automatische verkleining** hebt uitgeschakeld, drukt de printer het faxbericht op twee pagina's af.



Opmerking Als u een document aan het kopiëren bent wanneer een fax binnenkomt, wordt de fax opgeslagen in het printergeheugen totdat het kopiëren is voltooid. Hierdoor wordt het aantal faxpagina's dat in het geheugen kan worden opgeslagen misschien kleiner.

- [Een faxbericht handmatig ontvangen](#)
- [Fax back-up instellen](#)
- [Ontvangen faxen vanuit het geheugen afdrukken](#)
- [Een fax opvragen voor ontvangst](#)
- [Faxen doorsturen naar een ander nummer](#)
- [Het papierformaat voor ontvangen faxen instellen](#)
- [Automatische verkleining voor binnenkomende faxen instellen](#)
- [Ongewenste faxnummers blokkeren](#)
- [Faxen op uw computer ontvangen met HP Digital Fax \(Faxen naar pc en Faxen naar Mac\)](#)

Een faxbericht handmatig ontvangen

Als u aan de telefoon bent, kan de persoon met wie u spreekt u een fax sturen terwijl u nog verbonden bent. Dit wordt ook wel handmatig faxen genoemd. Volg de instructies in dit gedeelte om een fax handmatig te ontvangen.

U kunt faxen handmatig vanaf een telefoon ontvangen als deze:

- Rechtstreeks op de printer is aangesloten (op de 2-EXT-poort)
- Op dezelfde telefoonlijn, maar niet rechtstreeks op de printer is aangesloten

Een fax handmatig ontvangen

1. Controleer of de printer is ingeschakeld en of er papier in de hoofdlade is geplaatst.
2. Verwijder eventuele originelen uit de documentinvoerlade.
3. Stel de instelling **Hoe vaak overgaan** in op een hoog getal zodat u eerst de binnenkomende oproepen kunt beantwoorden voordat de printer de belsignalen gaat beantwoorden. U kunt ook de instelling **Automatische beantwoording** uitschakelen zodat de printer niet automatisch binnenkomende oproepen beantwoordt.
4. Als u momenteel een gesprek voert met de verzender, zegt u tegen de verzender dat **Start** moet worden ingedrukt op hun faxapparaat.
5. Wanneer u de faxtonen van een verzendend faxapparaat hoort, gaat u als volgt te werk:
 - a. In het startscherm van het bedieningspaneel van de printer drukt u op de knop rechts van **Fax** en vervolgens op de knop rechts van **OK**. Druk dan op de knop rechts van **Fax handmatig ontvangen**.
 - b. Zodra de printer de fax begint te ontvangen, kunt u de telefoon ophangen of aan de lijn blijven. De telefoonlijn is tijdens de faxtransmissie stil.

Fax back-up instellen

Afhankelijk van uw voorkeur en de veiligheidsvereisten kunt u de printer instellen om de faxen die hij ontvangt te bewaren.

 **Opmerking** Als back-upfaxontvangst is ingeschakeld en u de printer uitschakelt, worden alle faxen die in het geheugen zijn opgeslagen, verwijderd waaronder eventuele faxen die nog niet zijn afgedrukt en die u mogelijk hebt ontvangen terwijl de printer zich in een fouttoestand bevond. U moet contact opnemen met de afzenders om ze te vragen onafgedrukte faxen nogmaals te verzenden. Druk het **Faxlogboek** af voor een lijst met alle faxen die u hebt ontvangen. Het **Faxlogboek** wordt niet verwijderd wanneer de printer is uitgeschakeld.

Back-upfaxontvangst vanaf het bedieningspaneel van de printer instellen

1. Druk op de knop  (Instellingen) in het startscherm.
2. Met de knoppen rechts bladert u naar en selecteert u **Faxinstelling, Geavanceerde instellingen**. Selecteer dan **Back-up ontvangen fax**.
3. Scroll naar en selecteer de vereiste instelling. Druk dan op de knop rechts van **OK**.

Aan	Dit is de standaardinstelling. Als Back-upfaxontvangst Aan is, slaat de printer alle ontvangen faxberichten op in het geheugen. Hierdoor
------------	---

	<p>kunt u tot 30 van de laatst afgedrukte faxen opnieuw afdrucken, mits deze nog in het geheugen zijn opgeslagen.</p> <p>Opmerking Als het printergeheugen vol is, worden de oudste, afgedrukte faxberichten overschreven bij ontvangst van nieuwe faxen. Als het geheugen vol raakt met niet-afgedrukte faxen, stopt de printer met het beantwoorden van inkomende faxoproepen.</p> <p>Opmerking Als u een fax ontvangt die te groot is, bijvoorbeeld een zeer gedetailleerde kleurenfoto, wordt deze mogelijk niet in het geheugen opgeslagen.</p>
Alleen bij fouten	<p>Faxberichten worden alleen in het geheugen van de printer opgeslagen als de printer de faxberichten door een fout niet kan afdrucken (bijvoorbeeld als het papier in de printer op is). De printer blijft faxberichten opslaan zolang er geheugen beschikbaar is. (Als het geheugen vol raakt, stopt de printer met het beantwoorden van inkomende faxoproepen) Wanneer de fout is opgelost, worden de faxen die in het geheugen zijn opgeslagen automatisch afgedrukt en vervolgens uit het geheugen verwijderd.</p>
Uit	<p>Faxberichten worden nooit in het geheugen opgeslagen. Het kan bijvoorbeeld zijn dat u Back-upfaxontvangst wilt uitschakelen omwille van de veiligheid. Als er een fout optreedt waardoor de printer niet kan afdrucken (bijvoorbeeld als het papier in de printer op is), stopt de printer met het beantwoorden van inkomende faxoproepen.</p>



Ontvangen faxen vanuit het geheugen afdrucken

Als u de modus voor **Back-up-faxontvangst** instelt op **Aan**, worden de ontvangen faxberichten altijd in het geheugen van het apparaat opgeslagen, ook als er geen fout is op het apparaat.

 **Opmerking** Als het geheugen vol is, worden de oudste, afgedrukte faxen overschreven als nieuwe faxen worden ontvangen. Als geen van de opgeslagen faxberichten in de printer zijn afgedrukt, worden nieuwe faxberichten pas ontvangen als u de faxberichten in het geheugen hebt afgedrukt of verwijderd. Het kan ook zijn dat u met het oog op beveiliging of privacy de faxen uit het geheugen wilt verwijderen.

Afhankelijk van de grootte van de faxberichten kunt u maximaal de acht laatste ontvangen berichten afdrucken, voorzover nog aanwezig in het geheugen. Het kan bijvoorbeeld nodig zijn om faxen opnieuw af te drukken als u de vorige afdruk kwijt bent.

Faxen in het geheugen opnieuw afdrucken vanaf het bedieningspaneel van de printer

1. Zorg ervoor dat er papier in de hoofdlade is geplaatst. Zie [Afdruk materiaal laden](#) voor meer informatie.
2. Druk op de knop  (Instellingen) in het startscherm.
3. Met de knoppen rechts bladert u naar en selecteert u **Faxinstelling, Faxopties**. Selecteer dan **Faxen in het geheugen opnieuw afdrucken**.
De faxen worden afgedrukt in omgekeerde volgorde als die waarin ze zijn ontvangen waarbij de meest recent ontvangen fax het eerst wordt afgedrukt, enz.
4. Als u wilt stoppen met het opnieuw afdrucken van de faxen in het geheugen, drukt u op de knop  (Annuleren)

Een fax opvragen voor ontvangst

Dankzij de opvraagfunctie kan de printer een ander faxapparaat vragen een fax te verzenden die in de wachtrij staat. Als u de functie **Opvragen voor ontvangst** gebruikt, wordt het opgegeven faxapparaat door de printer aangeroepen en wordt het faxbericht aangevraagd. Het opgegeven faxapparaat moet zijn ingesteld voor opvragen en er moet een fax klaar zijn voor ontvangst.

 **Opmerking** De printer biedt geen ondersteuning voor codes voor het doorgeven van polling. Zorg dat er geen beveiligingscode is ingesteld voor de opgevraagde printer (of dat de standaard beveiligingscode is gewijzigd), anders kan de printer de fax niet ontvangen.

Opvragen voor ontvangst van een fax vanaf het bedieningspaneel van de printer

1. Druk in het Startscherm op de knop rechts van **Fax**.
2. Druk op de knop  (Instellingen) en blader vervolgens, met de knoppen rechts, naar **Opvragen voor ontvangst** en selecteer deze optie.
3. Voer het faxnummer van het andere faxapparaat in.
- Of -
Druk op de knop **Snelcontacten** om een nummer uit het **Telefoonboek** of de **Oproepgeschiedenis** te selecteren.
4. Druk op de knop rechts van **Zwart-witfax starten**.

Faxen doorsturen naar een ander nummer

U kunt de printer zo instellen dat uw faxen worden doorgestuurd naar een ander faxnummer. Een ontvangen kleurenfax wordt in zwart-wit doorgestuurd.

Verstuur een testfax zodat u zeker weet dat het faxapparaat de doorgestuurde faxberichten kan ontvangen.

Faxen doorsturen vanaf het bedieningspaneel van de printer

1. Druk op de knop  (Instellingen) in het startscherm.
2. Met de knoppen rechts bladert u naar en selecteert u **Faxinstelling, Geavanceerde instellingen**. Selecteer dan **Faxen doorsturen**.
3. Blader naar en selecteer **Afdrukken doorsturen** om de fax af te drukken en door te sturen, of selecteer **Doorsturen** om de fax door te sturen.

 **Opmerking** Als de printer het faxbericht niet kan doorsturen naar het opgegeven faxapparaat (als dit bijvoorbeeld is uitgeschakeld), wordt de fax afgedrukt door de printer. Als u de printer instelt op het afdrukken van fouterapporten voor ontvangen faxen, wordt ook een fouterapport afgedrukt.

4. Als de prompt verschijnt, voert u het nummer in van het apparaat waarmee de doorgestuurde faxen worden ontvangen, en drukt u op **OK**. Voer voor elk van de volgende opdrachten de vereiste gegevens in: begindatum, begintijd, einddatum en eindtijd.
5. Fax doorsturen is geactiveerd. Druk op de knop rechts van **OK** om te bevestigen. Als de printer geen stroom meer krijgt wanneer het doorsturen van faxen wordt ingesteld, slaat de printer de instelling voor het doorsturen van faxen en het telefoonnummer op. Wanneer de printer weer stroom krijgt, is de instelling voor het doorsturen van faxen nog steeds **Aan**.



Opmerking U kunt het doorsturen van faxen annuleren door **Uit** te selecteren in het menu **Fax doorsturen**.

Het papierformaat voor ontvangen faxen instellen

U kunt het papierformaat voor ontvangen faxen selecteren. Het geselecteerde papierformaat moet overeenkomen met het formaat van het papier in de hoofdlade. Faxen kunnen alleen worden afgedrukt op papier van A4-, Letter- of Legal-formaat.



Opmerking Als een onjuist papierformaat in de hoofdlade is geplaatst terwijl een fax wordt ontvangen, zal de fax niet worden afgedrukt en verschijnt er een foutbericht op het scherm. Plaats papier van A4-, Letter- of Legal-formaat en druk op de knop naast **OK** om de fax af te drukken.

Het papierformaat voor ontvangen faxen instellen vanaf het bedieningspaneel van de printer

1. Druk op de knop (Instellingen) in het startscherm.
2. Met de knoppen rechts bladert u naar en selecteert u **Faxinstelling**, **Basisinstellingen**. Selecteer dan **Papierformaat fax**.
3. Scrol naar en selecteer de vereiste instelling. Druk dan op de knop rechts van **OK**.

Automatische verkleining voor binnenkomende faxen instellen

De instelling **Automatische verkleining** bepaalt wat de printer doet als er een fax binnenkomt die te groot is voor het standaard papierformaat. Deze instelling is standaard ingeschakeld, dus de afbeelding van de binnenkomende fax wordt, indien mogelijk, dusdanig verkleind dat deze op een pagina past. Als deze functie is uitgeschakeld, wordt alle informatie die niet op de eerste pagina past, op een tweede pagina afgedrukt. **Automatische verkleining** is handig als u een fax op Legal-formaat ontvangt als er papier van Letter-formaat in de hoofdlade is geplaatst.

Automatische verkleining instellen vanaf het bedieningspaneel van de printer

1. Druk op de knop (Instellingen) in het startscherm.
2. Met de knoppen rechts bladert u naar en selecteert u **Faxinstelling**, **Geavanceerde instellingen** en vervolgens **Automatische reductie**.
3. Blader naar en selecteer **Aan** of **Uit**. Druk dan op de knop rechts van **OK**.

Ongewenste faxnummers blokkeren

Als u via uw telefoonaanbieder gebruikmaakt van een service voor nummerherkenning, kunt u bepaalde faxnummers blokkeren, zodat de printer geen faxen meer afdrukt die

afkomstig zijn van deze nummers. Bij een binnenkomende faxoproep vergelijkt de printer het nummer met de ingestelde lijst van ongewenste faxnummers om vast te stellen of de oproep moet worden geblokkeerd. Als het nummer overeenkomt met een nummer in de lijst met geblokkeerde nummers, wordt de fax niet afgedrukt. (Het maximale aantal faxnummers dat u kunt blokkeren verschilt per model.)

 **Opmerking** Deze functie wordt niet in alle landen / regio's ondersteund.

Opmerking Als er geen telefoonnummers in de lijst met beller-ID's staan, wordt verondersteld dat u niet op een service Beller-ID bent geabonneerd bij de telefoonmaatschappij.

- [Nummers toevoegen aan de lijst met ongewenste faxnummers](#)
- [Nummers verwijderen van de lijst met ongewenste faxnummers](#)
- [Een lijst van ongewenste nummers afdrukken](#)

Nummers toevoegen aan de lijst met ongewenste faxnummers

U kunt specifieke nummers blokkeren door ze aan de lijst met geblokkeerde faxnummers toe te voegen.

Een nummer toevoegen aan de lijst met ongewenste faxnummers

1. Druk op de knop  (Instellingen) in het startscherm.
2. Met de knoppen rechts bladert u naar en selecteert u **Faxinstelling, Basisinstellingen**. Selecteer dan **Ongewenste fax instellen**.
3. Een bericht verschijnt waarop staat dat Beller-ID vereist is om ongewenste faxen te blokkeren. Druk op de knop rechts van **OK** om te door te gaan.
4. Blader naar en selecteer **Toevoegen aan ongewenste nummers**.
5. Als u een te blokkeren faxnummer wilt selecteren in de lijst met beller-ID's, moet u bladeren naar **Selecteren uit geschiedenis Beller-ID** en dit selecteren.
- of -
Als u handmatig een te blokkeren faxnummer wilt invoeren, bladert u naar en selecteert u **Nieuw nummer invoeren**.
6. Na het ingeven van een faxnummer om te blokkeren moet u op de knop rechts van **OK** drukken.

 **Opmerking** Zorg ervoor dat u het faxnummer invoert zoals het op het uitleesvenster van het bedieningspaneel wordt weergegeven en niet zoals het in het kopschrift van de ontvangen fax wordt weergegeven. Deze nummers kunnen verschillend zijn.

Nummers verwijderen van de lijst met ongewenste faxnummers

Als u een faxnummer niet meer wilt blokkeren, kunt u het desbetreffende nummer uit de lijst met ongewenste nummers verwijderen.

Nummers uit de lijst met ongewenste faxnummers verwijderen

1. Druk in het Startscherm op het printerbedieningspaneel op de knop  (Instellingen).
2. Met de knoppen rechts bladert u naar en selecteert u **Faxinstelling, Basisinstellingen**. Selecteer dan **Ongewenste fax instellen**.
3. Blader naar en selecteer **Verwijderen uit Lijst ongewenste nummers**.
4. Scrol naar en selecteer de vereiste instelling. Druk dan op de knop rechts van **OK**.

Een lijst van ongewenste nummers afdrukken

Gebruik de volgende procedure om een lijst af te drukken van geblokkeerde ongewenste faxnummers.

Een lijst met ongewenste nummers afdrukken

1. Druk in het Startscherm op het printerbedieningspaneel op de knop  (Instellingen).
2. Met de knoppen rechts bladert u naar en selecteert u **Faxinstelling, Basisinstellingen**. Selecteer dan **Ongewenste fax instellen**.
3. Blader naar en selecteer **Rapporten afdrukken** en selecteer dan **Lijst Ongewenste nummers**.

Faxen op uw computer ontvangen met HP Digital Fax (Faxen naar pc en Faxen naar Mac)

Als de printer is aangesloten op uw computer met een USB-kabel, kunt u HP Digital Fax (Faxen naar pc en Faxen naar Mac) gebruiken om automatisch faxen te ontvangen en rechtstreeks op uw computer te bewaren. Met Faxen naar pc en Faxen naar Mac kunt u gemakkelijk digitale kopieën van uw faxen opslaan en hebt u ook geen gedoe meer met stapels papieren bestanden.

Ontvangen faxen worden opgeslagen als TIFF (Tagged Image File Format). Als de fax is ontvangen, krijgt u op het scherm een melding met een koppeling naar de map waarin de fax is opgeslagen.

De bestanden worden als volgt benoemd: XXXX_YYYYYYYY_ZZZZZZ.tif, waar X de zenderinfo', Y de datum en Z het tijdstip van faxontvangst voorstellen.



Opmerking Faxen naar pc en Faxen naar Mac zijn alleen beschikbaar voor het ontvangen van zwart-witfaxen. Kleurenfaxen worden afgedrukt in plaats van op de computer te worden opgeslagen.

Dit gedeelte bevat de volgende onderwerpen:

- [Vereisten voor Faxen naar pc en Faxen naar Mac](#)
- [Faxen naar pc en Faxen naar Mac activeren](#)
- [De instellingen van Faxen naar pc of Faxen naar Mac wijzigen](#)

Vereisten voor Faxen naar pc en Faxen naar Mac

- De beheerderscomputer, de computer die de functie Faxen naar pc of Faxen naar Mac heeft geactiveerd, moet altijd zijn ingeschakeld. Slechts een computer kan de beheerdercomputer voor Faxen naar pc of Faxen naar Mac zijn.
- De computer of server van de doelmap' moet altijd zijn ingeschakeld. De bestemmingcomputer moet ook actief zijn, aangezien faxen niet worden opgeslagen als de computer in waakstand of stand-bymodus staat.
- Bestanden delen moet zijn ingeschakeld en u moet een gedeelde Windows-map hebben met schrijftoegang (SMB).
- Er moet papier in de invoerlade zitten. Zie [Afdruk materiaal laden](#) voor meer informatie.

Faxen naar pc en Faxen naar Mac activeren

Op een computer waarop Windows wordt uitgevoerd, kunt u de wizard Digitale fax instellen gebruiken om Faxen naar pc te activeren. Op een Macintosh-computer kunt u het HP-hulpprogramma gebruiken.

Fax naar pc installeren (Windows)

1. Klik vanaf het bureaublad van de computer op **Start**, selecteer **Programma's** of **Alle programma's**, selecteer de map voor uw HP-printer en selecteer vervolgens de optie voor uw HP-printer..
2. In het venster dat wordt geopend, selecteert u **Afdrukken, Scannen & Faxen**. Selecteer vervolgens **Installatiewizard digitaal faxen** onder **Fax**.
3. Volg de aanwijzingen op het scherm op.

Om Faxen naar Mac (Mac OS X) te configureren

1. Open het HP Hulpprogramma. Zie [HP-hulpprogramma \(Mac OS X\)](#) voor meer informatie.
2. Klik op het pictogram **Toepassingen** op de werkbalk van het HP-hulpprogramma.
3. Dubbelklik op **HP Apparaatbeheer** en volg vervolgens de aanwijzingen op het scherm.

De instellingen van Faxen naar pc of Faxen naar Mac wijzigen

U kunt de instellingen voor het faxen naar de pc op uw computer op elk moment bijwerken vanuit de wizard Digitale fax instellen. U kunt de instellingen voor het faxen naar de Mac bijwerken vanaf het HP-hulpprogramma.

U kunt Faxen naar pc of Faxen naar Mac, alsook het afdrucken van faxen, uitschakelen vanaf het bedieningspaneel' van de printer.

Instellingen wijzigen vanaf het bedieningspaneel van de printer

1. Druk op de knop  (Instellingen) in het startscherm.
2. Met de knoppen rechts bladert u naar en selecteert u **Faxinstelling, Basisinstellingen**. Selecteer dan **HP Digitale fax**.
3. Kies en selecteer de instelling die u wilt aanpassen. U kunt volgende instellingen wijzigen:
 - **Instellingen bekijken:** Bekijk de naam van de computer die is geconfigureerd om Faxen naar pc en Faxen naar Mac te beheren.
 - **Digitale fax uitschakelen:** Faxen naar pc of Faxen naar Mac uitschakelen.

 **Opmerking** Gebruik de HP-software op uw computer om Fax naar pc of Fax naar Mac in te schakelen.

- **Fax afdrucken Aan/uit** Kies deze optie om faxen af te drukken zodra ze zijn ontvangen. Indien u het afdrucken uitschakelt, worden kleurenpagina's nog steeds afgedrukt.

Instellingen wijzigen vanuit de HP-software (Windows)

1. Klik vanaf het bureaublad van de computer op **Start**, selecteer **Programma's of Alle programma's**, selecteer de map voor uw HP-printer en selecteer vervolgens de optie voor uw HP-printer..
2. In het venster dat wordt geopend, selecteert u **Afdrukken, Scannen & Faxen**. Selecteer vervolgens **Installatiewizard digitaal faxen** onder **Fax**.
3. Volg de instructies op het scherm.

Instellingen wijzigen vanuit het HP-hulpprogramma (Mac OS X)

1. Open het HP Hulpprogramma. Zie [HP-hulpprogramma \(Mac OS X\)](#) voor meer informatie.
2. Klik op het pictogram **Toepassingen** op de werkbalk van het HP-hulpprogramma.
3. Dubbelklik op **HP Apparaatbeheer** en volg vervolgens de aanwijzingen op het scherm.

Faxen naar pc of Faxen naar Mac uitschakelen

1. Druk in het Startscherm op het printerbedieningspaneel op de knop  (Instellingen).
2. Met de knoppen rechts bladert u naar en selecteert u **Faxinstelling, Basisinstellingen**. Selecteer dan **HP Digitale fax**.
3. Blader naar **Digitale fax uitschakelen** en selecteer de optie.

Snelkiescodes installeren

U kunt veelgebruikte faxnummers installeren als snelkiescodes. Hiermee kunt u deze nummers snel kiezen via het bedieningspaneel van de printer.

 **Tip** U kunt voor het maken en beheren van snelkiesnummers niet alleen het bedieningspaneel van de printer gebruiken, maar ook hulpprogramma's die beschikbaar zijn op uw computer, zoals de HP-software die bij de printer wordt geleverd en de geïntegreerde webserver van de printer. Zie [Hulpprogramma's printerbeheer](#) voor meer informatie.

Dit gedeelte bevat de volgende onderwerpen:

- [Snel contactpersonen instellen en wijzigen](#)
- [Snel groepen van contactpersonen instellen en wijzigen](#)
- [Snelle contactgegevens verwijderen](#)
- [Een lijst van snelkiesnummers afdrucken](#)

Snel contactpersonen instellen en wijzigen

U kunt faxnummers als snelle contacten opslaan.

Snelle contacten instellen

1. Vertrekkende van het startscherm op het bedieningspaneel van de printer, drukt u op de knop rechts van **Fax**. Druk vervolgens op de knop rechts van **Snelle contacten**.
2. Met de knoppen rechts selecteert u **Telefoonboek** en vervolgens **Contact toevoegen**.
3. Geeft het faxnummer in en druk vervolgens op de knop rechts van **OK**.



Opmerking Vergeet niet om eventuele pauzes en andere noodzakelijke nummers in te voeren, zoals het kengetal, een toegangscode voor nummers buiten een PBX-systeem (meestal een 9 of 0) of een kengetal voor internationaal bellen.

4. Geeft de naam in en druk vervolgens op de knop rechts van **OK**.

Snelle contactgegevens wijzigen

1. Vertrekkende van het startscherm op het bedieningspaneel van de printer, drukt u op de knop rechts van **Fax**. Druk vervolgens op de knop rechts van **Snelle contacten**.
2. Met de knoppen rechts bladert u naar en selecteert u **Instellingen telefoonboek, Contactpersoon toevoegen/bewerken**. Selecteer dan **Individuele contacten**.
3. Scroll naar het gegeven dat u wenst te wijzigen en selecteer het. Voer het nieuwe faxnummer in (indien nodig) en druk vervolgens op de knop rechts van **OK**.



Opmerking Vergeet niet om eventuele pauzes en andere noodzakelijke nummers in te voeren, zoals het kengetal, een toegangscode voor nummers buiten een PBX-systeem (meestal een 9 of 0) of een kengetal voor internationaal bellen.

4. Geeft de nieuwe naam in (indien nodig) en druk vervolgens op de knop rechts van **OK**.

Snel groepen van contactpersonen instellen en wijzigen

U kunt groepen faxnummers opslaan als groepen Snelle contacten.

Groepen snelle contacten instellen

 **Opmerking** Voor u een groep Snelle contacten kunt aanmaken moet u al ten minste 1 Snel contact hebben aangemaakt.

1. Vertrekkende van het startscherm op het bedieningspaneel van de printer, drukt u op de knop rechts van **Fax**. Druk vervolgens op de knop rechts van **Snelle contacten**.
2. Met de knoppen rechts scrollt u naar en selecteert u **Groepscontacten** en vervolgens **Groep toevoegen**.
3. Blader naar de gegeven en selecteer deze die u in de groep Snelle contacten wenst op te nemen. Kies vervolgens voor **Klaar**.
4. Geeft de naam in van de groep en druk vervolgens op de knop rechts van **OK**.

Groep snelle contactgegevens wijzigen

1. Vertrekkende van het startscherm op het bedieningspaneel van de printer, drukt u op de knop rechts van **Fax**. Druk vervolgens op de knop rechts van **Snelle contacten**.
2. Met de knoppen rechts bladert u naar en selecteert u **Instellingen telefoonboek, Contactpersoon toevoegen/bewerken**. Selecteer dan **Groepscontacten**.
3. Kies en selecteer de groep die u wenst aan te passen. Als u gegevens uit de groep wenst te verwijderen of aan de groep wenst toe te voegen, bladert u naar het gegeven, selecteert u het en kiest voor **Klaar**.
4. Geeft de nieuwe groepsnaam in (indien nodig) en druk vervolgens op de knop rechts van **OK**.

Snelle contactgegevens verwijderen

Om snelle contactgegevens uit een groep te verwijderen volgt u onderstaande stappen:

1. Vertrekkende van het startscherm op het bedieningspaneel van de printer, drukt u op de knop rechts van **Fax**. Druk vervolgens op de knop rechts van **Snelle contacten**.
2. Met de knoppen rechts bladert u naar en selecteert u **Instellingen telefoonboek** en vervolgens **Contacten verwijderen**.
3. Blader naar en selecteer de gegevens die u wenst te verwijderen en kies vervolgens voor **Klaar**.
4. Druk op de knop rechts van **Ja** om te bevestigen.

 **Opmerking** Door een groep te verwijderen, verwijdert u geen individuele gegevens.

Een lijst van snelkiesnummers afdrukken

Als u een lijst wilt afdrukken van alle snelkiesnummers die zijn ingesteld, voert u de volgende stappen uit:

1. Plaats papier in de lade. Zie [Afdruk materiaal laden](#) voor meer informatie.
2. Druk op de knop  (Instellingen) in het startscherm.
3. Met de knoppen rechts bladert u naar en selecteert u **Faxinstelling**, **Faxrapporten**. Selecteer dan **Telefoonlijst**.

Faxinstellingen wijzigen

Als u de stappen uit de Aan-de-slaggids die bij de printer is geleverd hebt voltooid, kunt u in de volgende stappen de basisinstellingen wijzigen of andere faxopties configureren.

- [De faxkopregel instellen](#)
- [De beantwoordingsmodus instellen \(automatisch beantwoorden\)](#)
- [Het aantal belsignalen voordat er wordt opgenomen instellen](#)
- [Het belsignaal fax wijzigen voor een specifiek belsignaal](#)
- [Het beltype instellen](#)
- [Opties opnieuw bellen instellen](#)
- [De faxsnelheid instellen](#)
- [Het faxgeluidsvolume instellen](#)
- [Foutcorrectiemodus instellen.](#)

De faxkopregel instellen

De faxkopregel is de regel tekst met uw naam en faxnummer die wordt afgedrukt boven aan elke fax die u verstuurt. HP raadt u aan om het kopschrift in te stellen door de HP-software te gebruiken die bij de printer werd geleverd. U kunt de faxkopregel ook instellen vanaf het bedieningspaneel van de printer, zoals hier wordt beschreven.

 **Opmerking** In sommige landen/regio's is de informatie in het faxkopschrift wettelijk vereist.

Het faxkopschrift instellen of wijzigen

1. Druk op de knop  (Instellingen) in het startscherm.
2. Met de knoppen rechts bladert u naar en selecteert u **Faxinstelling**, **Basisinstellingen**. Selecteer dan **Kopregel fax**.
3. Voer uw naam of de naam van uw bedrijf in en druk op de knop rechts van **OK**.
4. Geef het faxnummer in en druk vervolgens op de knop rechts van **OK**.

De beantwoordingmodus instellen (automatisch beantwoorden)

De antwoordmodus bepaalt of binnenkomende oproepen door de printer worden beantwoord.

- Schakel de optie **Automatische beantwoording** in als u wilt dat de printer faxen **automatisch** beantwoordt. Alle binnenkomende oproepen en faxen worden door de printer beantwoord.
- Schakel de optie **Automatische beantwoording** uit als u faxen **handmatig** wilt ontvangen. U moet zelf aanwezig zijn om de binnenkomende faxoproepen te beantwoorden, anders kan de printer geen faxberichten ontvangen.

De antwoordmodus instellen

1. Druk op de knop  (Instellingen) in het startscherm.
2. Met de knoppen rechts bladert u naar en selecteert u **Faxinstelling**, selecteer vervolgens **Automatische beantwoording**.
3. Blader en selecteer **Aan** of **Uit**.

Het aantal belsignalen voordat er wordt opgenomen instellen

Als u de optie **Automatische beantwoording** inschakelt, kunt u opgeven na hoeveel belsignalen de binnenkomende oproep automatisch moet worden beantwoord.

De instelling **Hoe vaak overgaan** is belangrijk als u een antwoordapparaat hebt op dezelfde telefoonlijn als de printer. Stel bijvoorbeeld uw antwoordapparaat in om te beantwoorden na een laag aantal belsignalen en stel de printer in om te antwoorden na het maximale aantal belsignalen. Het antwoordapparaat beantwoordt de oproep en de printer bewaakt de lijn. Als de printer faxsignalen detecteert, zal deze de fax ontvangen. Als de oproep een gespreksoproep betreft, zal het antwoordapparaat het binnenkomende bericht opnemen.

Het aantal belsignalen voordat er wordt opgenomen instellen

1. Druk op de knop  (Instellingen) in het startscherm.
2. Met de knoppen rechts bladert u naar en selecteert u **Faxinstelling**, **Basisinstellingen**. Selecteer dan **Aantal keer rinkelen voor antwoord**.
3. Blader naar het aantal. Druk dan op de knop rechts van **OK**.

Het belsignaal fax wijzigen voor een specifiek belsignaal

Veel telefoonmaatschappijen bieden een service aan waarbij abonnees voor één telefoonlijn meerdere telefoonnummers krijgen toegewezen die elk hun eigen specifieke belsignalen hebben. Als u zich op deze service abonneert, wordt er aan elk telefoonnummer een ander belsignaal toegekend.

HP beveelt aan dat u met uw telefoonmaatschappij afsprekt dat voor uw faxnummer een dubbele of drievoudige beltoon krijgt. Als de printer het specifieke belpatroon detecteert, zal deze de oproep beantwoorden en de fax ontvangen.

 **Tip** U kunt ook de functie voor belpatroondetectie op het bedieningspaneel van de printer gebruiken om een specifiek belsignaal in te stellen. Met deze functie herkent de printer het belpatroon van een binnenkomende oproep en wordt dit belpatroon vastgelegd. Gebaseerd op deze oproep wordt automatisch het specifieke belpatroon bepaald dat door uw telefoonbedrijf aan faxoproepen is toegewezen.

Als deze service niet beschikbaar is, gebruikt u het standaard belpatroon **Alle beltonen**.

 **Opmerking** De printer kan geen faxen ontvangen als de hoorn van het toestel met het hoofdtelefoonnummer van de haak is.

Het belpatroon voor beantwoorden van een specifiek belsignaal wijzigen

1. Controleer of de printer is ingesteld om faxoproepen automatisch te beantwoorden.
 2. Druk op de knop  (Instellingen) in het startscherm.
 3. Met de knoppen rechts bladert u naar en selecteert u **Faxinstelling**, selecteer vervolgens **Geavanceerde instellingen**.
 4. Druk op de knop rechts van **Specifiek belsignaal**.
Een bericht wordt weergegeven waarin staat dat deze instelling niet moet worden gewijzigd tenzij u meerdere nummers op dezelfde telefoonlijn hebt.
 5. Druk op de knop rechts van **OK** en kies voor **Ja** om te door te gaan.
 6. Voer een van de volgende handelingen uit:
 - Blader naar en selecteer het belpatroon dat door uw telefoonmaatschappij aan faxoproepen is toegewezen.
- Of -
 - Selecteer **Automatisch detecteren** aan en volg de instructies op het bedieningspaneel van de printer.
-

 **Opmerking** Als de functie Belpatroondetectie het belpatroon niet kan detecteren of als u de functie annuleert voordat de detectie is voltooid, wordt het belpatroon automatisch ingesteld op de standaardwaarde, namelijk **Alle belsignalen**.

Opmerking Indien u een PBX-telefoonsysteem gebruikt met verschillende oproeppatronen voor interne en externe oproepen, moet u het faxnummer oproepen via een extern nummer.

Het beltype instellen

Gebruik deze procedure om toonkiezen of pulskiezen in te stellen. De standaardinstelling is **Toon**. Wijzig deze instelling niet tenzij u zeker weet dat uw telefoonlijn niet geschikt is voor toonkiezen.

 **Opmerking** De optie pulskeuze is niet beschikbaar in alle landen of regio's.

Het kiessysteem instellen

1. Druk op de knop  (Instellingen) in het startscherm.
2. Met de knoppen rechts bladert u naar en selecteert u **Faxinstelling**, **Basisinstellingen**. Selecteer dan **Beltype**.
3. Blader en selecteer om **Toon** of **Puls** te selecteren.

Opties opnieuw bellen instellen

Als de printer een fax niet kon verzenden omdat het ontvangende faxapparaat niet antwoordde of bezet was, probeert de printer opnieuw te bellen op basis van de

instellingen van de opties Opnieuw zenden bij in gesprek en Opnieuw zenden bij geen gehoor. Gebruik de volgende procedure om de opties aan of uit te schakelen.

De opties opnieuw bellen instellen

1. Druk op de knop  (Instellingen) in het startscherm.
2. Met de knoppen rechts bladert u naar en selecteert u **Faxinstelling, Geavanceerde instellingen** en vervolgens **Terugbellen indien bezet of Terugbellen bij geen antwoord**.
 - **Terugbellen indien bezet:** Als deze optie is ingeschakeld, zendt de printer automatisch opnieuw als de lijn bezet is. De fabrieksinstelling van deze optie is **AAN**.
 - **Terugbellen bij geen antwoord:** Als deze optie is ingeschakeld, zendt de printer automatisch opnieuw als het ontvangende faxapparaat niet antwoordt. De fabrieksinstelling van deze optie is **Uit**.
3. Blader naar en selecteer de gewenste opties. Druk op de knop rechts van **OK**.

De faxsnelheid instellen

U kunt de gebruikte faxsnelheid instellen voor de communicatie tussen uw printer en overige faxapparaten tijdens het verzenden en ontvangen van faxberichten.

Als u een van de volgende opties gebruikt, is het wellicht nodig om de faxsnelheid te verlagen:

- Een Internet-telefoonservice
- Een PBX-systeem
- Fax over Internet-protocol (FoIP)
- Een ISDN-service

Gebruik een lagere faxsnelheid als u bij het verzenden en ontvangen problemen ondervindt. De volgende tabel biedt de mogelijke faxsnelheden.

Instelling faxsnelheid	Faxsnelheid
Snel	v.34 (33600 baud)
Normaal	v.17 (14400 baud)
Langzaam	v.29 (9600 baud)

De faxsnelheid instellen

1. Druk op de knop  (Instellingen) in het startscherm.
2. Met de knoppen rechts bladert u naar en selecteert u **Faxinstelling, Geavanceerde instellingen**. Selecteer dan **Faxensnelheid**.
3. Scrol naar en selecteer de vereiste instelling. Druk dan op de knop rechts van **OK**.

Het faxgeluidsvolume instellen

Gebruik deze procedure om het volume van de faxgeluiden harder of zachter te maken. Zo kunt u bijvoorbeeld het geluid te verhogen om een kiestoon te horen wanneer u een fax verzendt met behulp van handenvrij kiezen.

Het geluidsvolume voor faxen instellen

1. Druk op de knop  (Instellingen) in het startscherm.
2. Met de knoppen rechts bladert u naar en selecteert u **Faxinstelling, Basisinstellingen**. Selecteer dan **Geluidvolume fax**.
3. Blader naar en selecteer **Stil, Luid** of **Uit**. Druk dan op de knop rechts van **OK**.

Foutcorrectiemodus instellen.

Foutcorrectiemodus (ECM) voorkomt gegevensverlies door slechte telefoonlijnen door fouten te detecteren die voorkomen tijdens de overdracht en automatisch te verzoeken dat het foute gedeelte opnieuw wordt overgedragen. De telefoonkosten blijven hetzelfde of nemen zelfs af, op goede telefoonlijnen. Op slechte telefoonlijnen verhoogt ECM de verzendtijd en telefoonkosten maar wordt het verzenden van de gegevens veel betrouwbaarder. De standaardinstelling is **Aan**. Schakel ECM uitsluitend uit als de telefoonkosten sterk stijgen en als u slechtere kwaliteit in ruil voor lagere kosten kunt accepteren.

Denk aan het volgende voordat u ECM uitschakelt. Als u ECM uitschakelt:

- worden de kwaliteit en transmissiesnelheid van verzonden en ontvangen faxen beïnvloed.
- wordt de **Faxsnelheid** automatisch ingesteld op **Normaal**.
- kunt u geen kleurenfaxen meer verzenden of ontvangen.

De instelling **Licht./Donkerder wijzigen vanaf het bedieningspaneel**

1. Druk op de knop  (Instellingen) in het startscherm.
2. Met de knoppen rechts bladert u naar en selecteert u **Faxinstelling, Geavanceerde instellingen**. Selecteer dan **Foutcorrectiemodus**.
3. Blader naar en selecteer **Aan** of **Uit**, en druk vervolgens op de knop rechts van **OK**.

Faxen en digitale telefoonservices

Veel telefoonbedrijven bieden hun klanten digitale telefoonservices, zoals de volgende services:

- DSL: U hebt een DSL-service (Digital Subscriber Line) via uw telefoonmaatschappij. (DSL wordt in uw land/regio mogelijk ADSL genoemd.)
- PBX: Een PBX-telefoonsysteem (Private Branch eXchange).
- ISDN: Een integrated services digital network (ISDN)-systeem.
- FoIP: Een goedkope telefoonservice die u de mogelijkheid biedt faxen met uw printer te ontvangen en te verzenden via internet. Deze methode wordt Fax over Internet-protocol (FoIP) genoemd. Zie [Fax over internetprotocol \(FoIP\)](#) voor meer informatie.

HP-printers zijn specifiek ontworpen voor gebruik van traditionele analoge telefoondiensten. In een digitale telefoonomgeving (zoals DSL/ADSL, PBX of ISDN)

moet u eventueel digitaal-naar-analoog filters of converters gebruiken bij het instellen van de printer voor faxen.

 **Opmerking** HP garandeert niet dat de printer compatibel zal lopen met alle digitale servicelijnen of providers, in alle digitale omgevingen of met alle digitaal-naar-analoog converters. We raden steeds aan om met uw telefoonoperator rechtstreeks de correcte instelopties op basis van hun lijndiensten te bespreken.

Fax over internetprotocol (FoIP)

U kunt mogelijk inschrijven op een goedkope telefoonservice waarmee u faxen kunt verzenden en ontvangen met uw printer via internet. Deze methode wordt Fax over Internet-protocol (FoIP) genoemd.

U gebruikt waarschijnlijk een FoIP-service (die door uw telefoonmaatschappij wordt aangeboden) als u:

- samen met het faxnummer een speciale toegangscode kiest, of
- een IP-converter hebt om verbinding te maken met Internet; deze biedt ook analoge telefoonpoorten voor de faxlijn.

 **Opmerking** U kunt uitsluitend faxen verzenden en ontvangen door een telefoonsnoer aan te sluiten op de 1-LINE-poort op de printer. Dit betekent dat de verbinding met het Internet tot stand moet worden gebracht via een converter (die is uitgerust met een gewone analoge telefooningangen voor de fax) of via uw telefoonmaatschappij.

 **Tip** De ondersteuning voor traditionele faxverzending via een IP-telefoonstelsysteem is vaak beperkt. Als u problemen ondervindt bij het verzenden van faxen, kunt u proberen om de faxesnelheid te verlagen of de foutcorrectiemodus (ECM, Error Correction Mode) voor het faxen uit te schakelen. Als u de foutcorrectiemodus echter uitschakelt, kunt u geen faxen in kleur meer verzenden of ontvangen. Zie [De faxesnelheid instellen](#) voor meer informatie over het wijzigen van de faxesnelheid. Zie [Foutcorrectiemodus instellen](#) voor meer informatie over de foutcorrectiemodus (ECM).

Als u vragen hebt over internetfaxen, neem dan contact op met de ondersteuningsafdeling van uw internetfaxdienst of met uw lokale serviceprovider voor meer begeleiding.

Het faxlogboek wissen

Gebruik de volgende stappen om het faxlogboek leeg te maken.

 **Opmerking** Als u het faxlogboek wist, worden ook alle faxen die in het geheugen zijn opgeslagen, verwijderd.

Het faxlogboek wissen

1. Druk op de knop  (Instellingen) in het startscherm.
2. Met de knoppen rechts bladert u naar en selecteert u **Faxinstelling, Faxopties**. Selecteer dan **Faxlogboek wissen**.

De belgeschiedenis weergeven

Gebruik de volgende procedure om een lijst met alle oproepen vanaf de printer weer te geven.

 **Opmerking** De oproepgeschiedenis kan niet worden afgedrukt. U kunt ze enkel bekijken vanaf het scherm van het bedieningspaneel van de printer.

De belgeschiedenis weergeven

1. Druk in het Startscherm van het bedieningspaneel van de printer op de knop rechts van **Kopiëren**.
2. Druk op de knop rechts van **Snelle contacten** en blader en selecteer vervolgens **Belgeschiedenis**.

Gebruik rapporten

U kunt de printer zodanig instellen dat fouterapporten en bevestigingsrapporten automatisch worden afgedrukt voor elk faxbericht dat u verzendt en ontvangt. U kunt desgewenst ook handmatig printstelsysteemrapporten afdrukken; deze rapporten bevatten nuttige informatie over de printer.

Standaard is de printer zodanig ingesteld dat er alleen een rapport wordt afgedrukt als zich een probleem voordoet bij het verzenden of ontvangen van een fax. Na het verzenden van een faxbericht verschijnt er kort een bericht op het scherm van het bedieningspaneel met de mededeling dat het faxbericht goed is verzonden.

 **Opmerking** Als de rapporten niet leesbaar zijn, controleert u de geschatte inktniveaus vanuit het bedieningspaneel of de HP-software. Zie [Hulpprogramma's printerbeheer](#) voor meer informatie.

Opmerking Waarschuwingen en indicatorlampjes voor het inktniveau bieden uitsluitend schattingen om te kunnen plannen. Wanneer u een waarschuwing voor een laag inktniveau krijgt, overweeg dan om een vervangende cartridge klaar te houden om eventuele afdrukvertragingen te vermijden. U hoeft de inktcartridges niet te vervangen voor de afdrukkwaliteit onaanvaardbaar wordt.

Opmerking Controleer of de printkoppen en inktcartridges in goede staat verkeren en goed zijn geïnstalleerd. Zie [Werken met inktcartridges](#) voor meer informatie.

Dit gedeelte bevat de volgende onderwerpen:

- [Bevestigingsrapporten voor faxen afdrukken](#)
- [Fouterapporten voor faxen afdrukken](#)
- [Het faxlogboek weergeven en afdrukken](#)
- [Druk de details van de laatste faxtransactie af](#)
- [Een rapport beller-ID's afdrukken](#)
- [Een T30-faxtraceerrapport afdrukken](#)

Bevestigingsrapporten voor faxen afdrucken

Indien u een gedrukte bevestiging wilt wanneer uw faxen succesvol werden verzonden, kiest u **Aan (Fax verzenden)** of **Aan (Verzenden en ontvangen)** om de faxbevestiging mogelijk te maken voor u faxen verzendt.

De standaardinstelling voor faxbevestiging is **Aan (Fax verzenden)**.

 **Opmerking** U kunt een afbeelding van de eerste faxpagina opnemen in het bevestigingsrapport dat aangeeft dat de fax is verzonden als u **Aan (Fax verzenden)** of **Aan (Verzenden en ontvangen)** selecteert, en als u de optie **Scannen en faxen** gebruikt.

Faxbevestiging inschakelen

1. Druk op de knop  (Instellingen) in het startscherm.
2. Met de knoppen rechts bladert u naar en selecteert u **Faxinstelling, Faxrapporten**. Selecteer dan **Faxbevestiging**.
3. Blader naar en selecteer een van de volgende opties.

Uit	Er wordt geen bevestigingsrapport afgedrukt wanneer u faxberichten verzendt en ontvangt.
Aan (Fax verzenden)	Er wordt een bevestigingsrapport afgedrukt voor elke fax die u verzendt. Dit is de standaardinstelling.
Aan (Fax ontvangen)	Er wordt een bevestigingsrapport afgedrukt voor elke fax die u ontvangt.
Aan (Verzenden en ontvangen)	Er wordt een bevestigingsrapport afgedrukt voor elke fax die u verzendt of ontvangt.

Een faxafbeelding toevoegen aan het rapport

1. Druk op de knop  (Instellingen) in het startscherm.
2. Met de knoppen rechts bladert u naar en selecteert u **Faxinstelling, Faxrapporten**. Selecteer dan **Faxbevestiging**.
3. Blader en selecteer **Aan (Fax verzenden)** of **Aan (Verzenden en ontvangen)** en selecteer vervolgens **Faxbevestiging met afbeelding**.

Foutrapporten voor faxen afdrukken

U kunt de printer zodanig configureren dat er automatisch een rapport wordt afgedrukt als er tijdens de transmissie of ontvangst een fout optreedt.

De printer instellen op het automatisch afdrukken van faxfoutrapporten

1. Druk op de knop  (Instellingen) in het startscherm.
2. Met de knoppen rechts bladert u naar en selecteert u **Faxinstelling, Faxrapporten**. Selecteer dan **Foutbericht fax**.
3. Blader naar en selecteer een van de volgende opties.

Aan (Verzenden en ontvangen)	Afdrukken als er een fout optreedt bij het faxen.
Uit	Er worden geen faxfoutrapporten afgedrukt.
Aan (Fax verzenden)	Afdrukken als er een fout optreedt bij het overbrengen. Dit is de standaardinstelling.
Aan (Fax ontvangen)	Afdrukken als er een fout optreedt bij het ontvangen.

Het faxlogboek weergeven en afdrukken

U kunt een logboek afdrukken met de faxen die door de printer zijn ontvangen en verzonden.

Het faxlogboek afdrukken vanaf het bedieningspaneel van de printer

1. Druk op de knop  (Instellingen) in het startscherm.
2. Met de knoppen rechts bladert u naar en selecteert u **Faxinstelling, Faxrapporten**. Selecteer dan **Faxlogboek**.

Druk de details van de laatste faxtransactie af

Het rapport Laatste faxtransactie drukt de details af van de laatste faxtransactie. Details zijn onder andere het faxnummer, het aantal pagina's en de faxstatus.

Het rapport Laatste faxtransactie afdrukken

1. Druk op de knop  (Instellingen) in het startscherm.
2. Met de knoppen rechts bladert u naar en selecteert u **Faxinstelling, Faxrapporten**. Selecteer dan **Laatste transactie**.

Een rapport beller-ID's afdrukken

Gebruik de volgende procedure om een lijst af te drukken van Beller-ID faxnummers.

Een rapport geschiedenis beller-ID's afdrukken

1. Druk op de knop  (Instellingen) in het startscherm.
2. Met de knoppen rechts bladert u naar en selecteert u **Faxinstelling, Faxrapporten**. Selecteer dan **Rapport Beller-ID**.

Een T30-faxtraceerrapport afdrukken

Volg onderstaande procedure om een T30-faxtraceerrapport af te drukken.

Een T30-faxtraceerrapport afdrukken

1. Druk op de knop  (Instellingen) in het startscherm.
2. Met de knoppen rechts bladert u naar en selecteert u **Faxinstelling**, **Faxrapporten**. Selecteer dan **T30-faxtraceerrapport**.

6 HP ePrint

HP ePrint is een gratis dienst van HP waarmee u op elk ogenblik en vanaf elke plaats waar u e-mail kunt verzenden documenten kunt afdrukken met uw printer met HP ePrint. Stuur uw documenten en foto's gewoon naar het e-mailadres dat aan uw printer werd toegewezen wanneer u webservices hebt ingeschakeld. Er zijn geen bijkomende stuurprogramma's of software nodig.

Zodra u zich hebt geregistreerd voor een account op ePrintCenter (www.eprintercenter.com) kunt u zich aanmelden om uw HP ePrint-taakstatus te bekijken, uw HP ePrint-printerwachtrij te beheren, in te stellen wie uw e-mailadres voor de HP ePrint-printer mag gebruiken om af te drukken en hulp voor HP ePrint te krijgen.

 **Opmerking** Fax naar pc wordt alleen ondersteund door HP Officejet 4620 e-All-in-One series.

Opmerking Om HP ePrint te gebruiken, moet uw printer zijn aangesloten op een actief netwerk en op het internet. U kunt deze webfuncties niet gebruiken indien de printer is aangesloten met een USB-kabel.

Dit gedeelte bevat de volgende onderwerpen:

- [Instellen van HP ePrint](#)
- [HP ePrint gebruiken](#)
- [Webservices verwijderen](#)

Instellen van HP ePrint

Gebruik een van onderstaande methodes om HP ePrint te gebruiken:

- [Stel HP ePrint in door middel van de HP-printersoftware](#)
- [Stel HP ePrint in via het bedieningspaneel van de printer](#)
- [Stel HP ePrint in via de geïntegreerde webserver](#)

 **Opmerking** Zorg ervoor dat u draadloos bent verbonden met het internet voordat u HP ePrint instelt.

Stel HP ePrint in door middel van de HP-printersoftware

Naast het activeren van de hoofdfuncties van de printer, kunt u de HP-printersoftware die bij uw printer is geleverd, gebruiken om HP ePrint in te stellen. Als u HP ePrint niet hebt ingesteld bij het installeren van de HP-software op uw computer, kunt u de software nog steeds gebruiken om HP ePrint in te stellen.

Voer de volgende stappen uit voor uw besturingssysteem om HP ePrint in te stellen:

Windows

1. Klik vanaf het bureaublad van de computer op **Start**, selecteer **Programma's** of **Alle programma's**, klik op **HP**, selecteer de map voor uw printer en selecteer vervolgens het pictogram met de naam van uw printer.
2. In het venster dat wordt geopend, selecteert u **Afdrukken, Scannen & Faxen**. Selecteer vervolgens **Instellingen ePrint** onder **Afdrukken**. De geïntegreerde webserver van de printer wordt geopend.
3. In het tabblad **Webservices** klikt u op **Instellingen** in het gedeelte **Instellingen Webservices**. Klik vervolgens op **Doorgaan**.
4. Klik op **Gebruikersvoorwaarden accepteren en Webservices inschakelen**, en klik vervolgens op **Volgende**.
5. Klik op **Ja** om toe te staan dat de printer automatisch zoekt naar productupdates en deze installeert.
6. Als uw netwerk proxy-instellingen gebruikt om verbinding te maken met het internet, voert u deze instellingen in.
7. Volg de instructies op de informatiepagina om de installatie te voltooien.

Mac OS X

- ▲ Om Webservices in te stellen en te beheren in Mac OS X, kunt u de geïntegreerde webserver van de printer (EWS) gebruiken. Zie [Stel HP ePrint in via de geïntegreerde webserver](#) voor meer informatie.

Stel HP ePrint in via het bedieningspaneel van de printer

Het bedieningspaneel van de printer biedt een gemakkelijke manier om HP ePrint in te stellen en te beheren.

Voer de volgende stappen uit om HP ePrint in te stellen:

1. Controleer of de printer is verbonden met internet.
2. Druk op het bedieningspaneel van de printer op de knop  (HP ePrint).
3. Druk op de knop rechts van **OK** om de algemene voorwaarden te aanvaarden.
4. Druk op de knop rechts van **OK** om toekomstige updates te aanvaarden. Een informatiepagina wordt afgedrukt.
5. Volg de instructies op het informatieblad van Webservices om de instelling te voltooien.

 **Opmerking** Als uw netwerk proxy-instellingen gebruikt om verbinding te maken met het internet, voert u deze instellingen in zodra u hierom wordt gevraagd.

Stel HP ePrint in via de geïntegreerde webserver

U kunt de geïntegreerde webserver van de printer (EWS) gebruiken om HP ePrint in te stellen en te beheren.

Voer de volgende stappen uit om HP ePrint in te stellen:

1. Open EWS. Zie Geïntegreerde webserver (HP Officejet 4620 e-All-in-One series) voor meer informatie.
2. In het tabblad **Webservices** klikt u op **Instellingen** in het gedeelte **Instellingen Webservices**. Klik vervolgens op **Doorgaan**.
3. Klik op **Gebruikersvoorwaarden accepteren en Webservices inschakelen**, en klik vervolgens op **Volgende**.
4. Klik op **Ja** om toe te staan dat de printer automatisch zoekt naar productupdates en deze installeert.
5. Als uw netwerk proxy-instellingen gebruikt om verbinding te maken met het internet, voert u deze instellingen in.
6. Volg de instructies op de informatiepagina om de installatie te voltooien.

HP ePrint gebruiken

Zorg ervoor dat u over het volgende beschikt om HP ePrint te gebruiken:

- Een computer of mobiel toestel met internet en e-mail.
- Een printer met HP ePrint waarop Webservices is geactiveerd.

 **Tip** Voor meer informatie over het beheren en configureren van de HP ePrint-instellingen en om meer te weten over de laatste functies, gaat u naar het ePrintCenter (www.eprintcenter.com).

Afdrukken met HP ePrint

Voer de volgende stappen uit om documenten af te drukken met HP ePrint:

1. Open de e-mailtoepassing op uw computer of mobiel toestel.



 **Opmerking** Voor meer informatie over het gebruik van de e-mailtoepassing op uw computer of mobiel toestel, raadpleegt u de documentatie die bij de toepassing is geleverd.

2. Maak een nieuw e-mailbericht aan en voeg het bestand toe dat u wilt afdrukken. Zie Specificaties HP ePrint (HP Officejet 4620 e-All-in-One series) voor een lijst met bestanden die kunnen worden afgedrukt met behulp van HP ePrint en de te volgen richtlijnen bij het gebruik van HP ePrint.
3. Voer het e-mailadres van de printer in in de regel "Naar" van het e-mailbericht en selecteer vervolgens "Verzenden".

 **Opmerking** De ePrint-server aanvaardt geen afdruktaken via e-mail wanneer er meerdere e-mailadressen werden ingevuld in de velden "Aan" of "Cc". Voer dus alleen het e-mailadres van uw HP-printer in het veld "Aan" in. Voer geen andere e-mailadressen in andere velden in.

Het-emailadres van de printer zoeken

Voer de volgende stappen uit om het e-mailadres van de printer te bekomen:



1. Druk op de  (HP ePrint) op het bedieningspaneel van de printer, en druk vervolgens op de knop  (Instellen).
2. Om het e-mailadres te bekijken, gebruikt u de knoppen rechts om te bladeren naar **E-mailadres weergeven** en dit item te selecteren.

- Of -

Om het e-mailadres van uw printer aan te passen, gebruikt u de knoppen rechts om te bladeren naar **Infopagina afdrukken** en dit item te selecteren. De printer drukt een informatiepagina af waarin de printercode en de instructies worden afgedrukt om het e-mailadres van de printer aan te passen.

HP ePrint uitschakelen



Voer de volgende stappen uit om HP ePrint uit te schakelen:

1. Druk op de  (HP ePrint) op het bedieningspaneel van de printer, en druk vervolgens op de knop  (Instellen).
2. Gebruik de knoppen rechts om **ePrint: Aan**
3. Blader naar en selecteer **Uit**, en druk vervolgens op de knop rechts van **OK**.

 **Opmerking** Zie [Webservices verwijderen](#) om alle Webservices te verwijderen.

Webservices verwijderen

Voer de volgende stappen uit om Webservices te verwijderen:

1. Druk op de  (HP ePrint) op het bedieningspaneel van de printer, en druk vervolgens op de knop  (Instellen).
2. Met behulp van de knoppen rechts bladert en selecteert u **Webservice verwijderen**. Druk vervolgens op de knop rechts van **OK**.

7 Werken met inktcartridges

Als u ervan verzekerd wilt zijn dat de afdrukkwaliteit van de printer optimaal blijft, moet u enkele eenvoudige onderhoudsprocedures uitvoeren.

Raadpleeg [Problemen met de afdrukkwaliteit oplossen](#) om problemen in verband met de afdrukkwaliteit op te lossen.

Dit gedeelte bevat de volgende onderwerpen:

- [Informatie over inktcartridges en de printkop](#)
- [De geschatte inktniveaus bekijken](#)
- [inktcartridges vervangen](#)
- [Printerbenodigdheden bewaren](#)
- [Gebruik informatieverzameling](#)

Informatie over inktcartridges en de printkop

Lees de volgende tips voor het omgaan met en het onderhouden van HP-inktcartridges als u verzekerd wilt zijn van een consistente afdrukkwaliteit.

- De instructies in deze gebruikershandleiding zijn voor het vervangen van inktcartridges en zijn niet bedoeld voor de eerste installatie.
- Als u een inktcartridge moet vervangen, wacht dan tot u beschikt over een nieuwe inktcartridge om te installeren voordat u de oude cartridge verwijdt.

⚠ Let op Laat de inktcartridge niet voor een langere periode buiten de printer. Dit kan leiden tot beschadiging van de zowel de printer als de inktcartridge.

- Haal inktcartridges pas uit de originele luchtdichte verpakking als u ze nodig hebt.
- Bewaar de inktcartridges in dezelfde richting als waarin de verpakkingen in de winkel hangen of, als ze uit de doos zijn, met het label omlaag.
- Zorg ervoor dat u de printer correct uitzet. Zie [De printer uitschakelen](#) voor meer informatie.
- Bewaar inktcartridges bij kamertemperatuur (15 - 35 °C of 59 - 95 °F).
- U hoeft de cartridges pas te vervangen als de afdrukkwaliteit onaanvaardbaar wordt, maar een aanzienlijke afname van de afdrukkwaliteit kan het gevolg zijn van een of meerdere lege cartridges. Het kan ook het gevolg zijn van een verstopte printkop. Mogelijke oplossingen zijn het controleren van de geschatte inktniveaus in de cartridges en het reinigen van de printkop. Het reinigen van de printkop verbruikt enige inkt.
- Maak de printkop niet schoon als het niet nodig is. Dit verspilt inkt en verkort de levensduur van de cartridges.

- Hanteer de inktcartridges met de nodige voorzichtigheid. Door de inktcartridges tijdens de installatie te laten vallen, te schudden of ruw te behandelen, kunnen tijdelijke afdrukproblemen ontstaan.
- Als u de printer vervoert, doet u het volgende om te voorkomen dat er inkt uit de printer lekt of dat de printer beschadigd raakt:
 - Zorg ervoor dat u de printer uitschakelt met de knop **Aan/Uit**. De printkoppen moeten aan de rechterkant van de printer in het onderhoudsstation worden geplaatst. Zie [De printer uitschakelen](#) voor meer informatie.
 - Zorg ervoor dat u de inktcartridges en de printkop op hun plaats houdt.
 - De printer moet vlak worden getransporteerd; het mag niet op de zijkant, achterkant, voorkant of bovenkant worden geplaatst.

Verwante onderwerpen

- [De geschatte inktniveaus bekijken](#)
- [Onderhoud aan de printkop](#)

De geschatte inktniveaus bekijken

U kunt de geschatte inktniveaus controleren via het bedieningspaneel van de printer, de printersoftware of de geïntegreerde webserver. Zie [Hulpprogramma's printerbeheer](#) voor meer informatie over het gebruik van de printersoftware of de geïntegreerde webserver. U kunt de Printerstatuspagina ook afdrukken om deze informatie te bekijken (zie [Het printerstatusrapport begrijpen](#)).

Geschatte inktniveaus controleren vanaf het bedieningspaneel

1. Druk op de knop  (Instellingen) in het startscherm.
2. Met de knoppen rechts selecteert u **Inktinformatie** en vervolgens **Geschatte inktniveaus**.

 **Opmerking** Waarschuwingen en indicatorlampjes voor het inktniveau bieden uitsluitend schattingen om te kunnen plannen. Wanneer u een waarschuwing voor een laag inktniveau krijgt, overweeg dan om een vervangende cartridge klaar te houden om eventuele afdrukvertragingen te vermijden. U hoeft de cartridges pas te vervangen als de afdrukwaliteit onaanvaardbaar wordt.

Opmerking Als u een opnieuw gevulde of herstelde cartridge gebruikt, of een cartridge die in een ander apparaat werd gebruikt, is de inktniveau-indicator mogelijk onnauwkeurig of onbeschikbaar.

Opmerking Inkt uit de cartridges wordt bij het afdrukken op een aantal verschillende manieren gebruikt, waaronder bij het initialisatieproces, waarbij de printer en de cartridges worden voorbereid op het afdrukken, en bij onderhoud aan de printkop, dat ervoor zorgt dat de printsproeiers schoon blijven en de inkt goed blijft stromen. Daarnaast blijft er altijd wat inkt in de cartridge achter na gebruik. Raadpleeg www.hp.com/go/inkusage voor meer informatie.

inktcartridges vervangen

 **Opmerking** Zie [Recycleprogramma voor printerbenodigdheden van HP](#) voor meer informatie over het recyclen van gebruikte inkt.

Als u nog geen vervangende inktcartridges voor de printer hebt, zie dan [HP-benodigdheden en -accessoires](#).

 **Opmerking** Momenteel zijn sommige delen van de website van HP alleen beschikbaar in het Engels.

Opmerking Niet alle cartridges zijn in alle landen/regio's beschikbaar.

 **Let op** Wacht tot u een nieuwe inktcartridge beschikbaar hebt voordat u de oude inktcartridge verwijdert. Laat de inktcartridge niet voor een langere periode buiten de printer. Dit kan leiden tot beschadiging van de zowel de printer als de inktcartridge.

Gebruik deze stappen om de inktcartridges te vervangen.

U vervangt de inktcartridges als volgt:

1. Controleer of de printer aanstaat.
2. Open de toegangsklep van de inktcartridges.

 **Waarschuwing** Wacht tot de printerwagen niet meer beweegt voor u verder gaat.

3. Druk op het klepje aan de voorkant van de inktcartridge om deze te ontgrendelen, en verwijder deze vervolgens uit de sleuf.

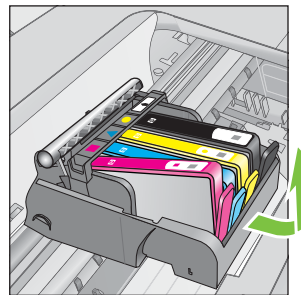
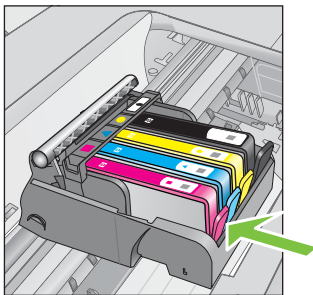

4. Verwijder de nieuwe inktcartridge uit de verpakking door het oranje lipje recht naar achteren te trekken om de plastic verpakking van de inktcartridge te verwijderen.

 **Opmerking** Zorg ervoor dat u het oranje lipje volledig verwijdert en kijk na of het label iets is gescheurd voor u in de volgende stap het oranje lipje verwijdert. Als u dit niet doet kan de inkt gaan lekken.

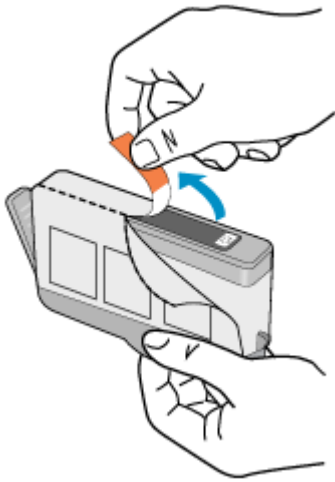

5. Draai het oranje lipje om het los te breken.

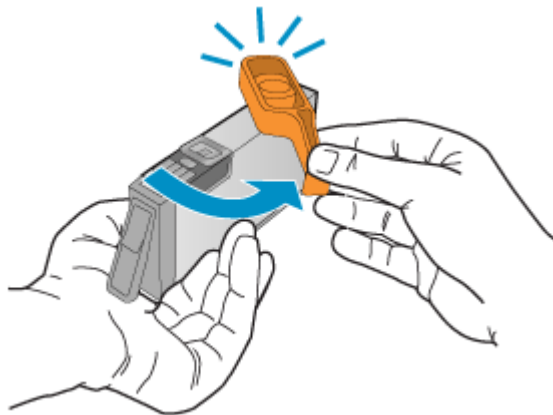

6. Gebruik de gekleurde symbolen als leidraad en schuif de inktcartridge in de lege sleuf tot hij op zijn plaats klikt en stevig op zijn plek zit. Zorg ervoor dat u de inktcartridge in de sleuf plaatst met dezelfde pictogramvorm en kleur als de inktcartridge die u installeert.

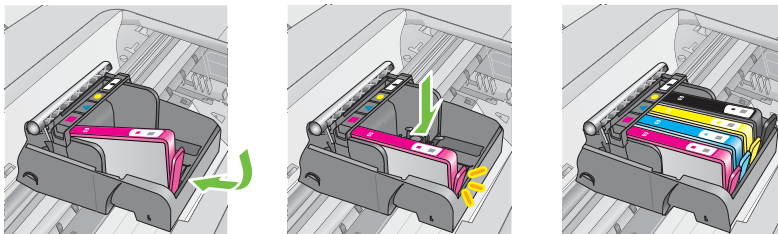

7. Herhaal stap 3 tot en met 6 voor elke inktcartridge die u wilt vervangen.
8. Open de toegangsklep van de inktcartridges.

Verwante onderwerpen

[HP-benodigdheden en -accessoires](#)

Printerbenodigdheden bewaren

Inktcartridges kunnen gedurende een langere tijd in de printer worden gelaten. Om de toestand van de inktcartridge echter optimaal te houden, moet u de printer op de juiste wijze uitschakelen. Zie [De printer uitschakelen](#) voor meer informatie.

Gebruik informatieverzameling

De HP-cartridges die bij dit apparaat worden gebruikt, bevatten een geheugenchip die de werking van de printer ondersteunt.

Verder verzamelt deze geheugenchip een beperkte hoeveelheid informatie over het gebruik van de printer, waaronder: de datum waarop de cartridge voor het eerst werd geïnstalleerd, de datum waarop de cartridge voor het laatst werd gebruikt, het aantal pagina's dat werd afgedrukt met de cartridge, de paginadekking, de gebruikte afdrukstanden, eventuele afdrukfouten, en het printermodel. Aan de hand van deze informatie kan HP in de toekomst betere printers ontwerpen voor de afdrukbehoeften van klanten.

De gegevens die worden verzameld door de cartridgegeheugenchip bevatten geen informatie die kan worden gebruikt om een klant of gebruiker van de cartridge of hun printer te identificeren.

HP verzamelt een steekproef uit de geheugenchips van cartridges die worden teruggestuurd naar het HP-programma voor gratis terugbrengen en recyclen (HP Planet Partners: www.hp.com/recycle). De geheugenchips uit deze steekproef worden gelezen en bestudeerd om toekomstige HP-printers te verbeteren. HP-partners die helpen bij de recycling van deze cartridge hebben mogelijk ook toegang tot deze gegevens.

Een derde partij die de cartridge bezit heeft mogelijk toegang tot de anonieme informatie op de geheugenchip. Als u liever geen toegang geeft tot deze informatie, kunt u de chip onbruikbaar maken. Nadat u de geheugenchip echter onbruikbaar maakt, kan de cartridge niet meer worden gebruikt in een HP-printer.

Als u bezorgd bent over het bieden van deze anonieme informatie, kunt u deze informatie ontoegankelijk maken door de mogelijkheid van de geheugenchip om gebruiksinformatie van de printer te verzamelen, uit te schakelen.

Het verzamelen van gebruiksinformatie uitschakelen

1. Druk op de knop  (Instellingen) in het startscherm.
2. Met de knoppen rechts scrolt u naar en selecteert u **Voorkeuren** en vervolgens **Info cartridgechip**.
3. Druk op de knop rechts van **OK** om het verzamelen van deze informatie uit te schakelen.



Opmerking Als u het vermogen van de geheugenchip om gebruiksinformatie van de printer te verzamelen uitschakelt, kunt u de cartridge nog steeds in de HP-printer gebruiken.

8 Een probleem oplossen

Dit hoofdstuk bevat suggesties voor het oplossen van veelvoorkomende problemen. Indien uw printer niet goed werkt en deze oplossingen uw probleem niet hebben opgelost, probeer dan HP-ondersteuning voor ondersteuning.

Dit gedeelte bevat de volgende onderwerpen:

- [HP-ondersteuning](#)
- [Algemene tips en bronnen voor het oplossen van problemen](#)
- [Printerproblemen oplossen](#)
- [Problemen met de afdrukkwaliteit oplossen](#)
- [Problemen met de papieraanvoer oplossen](#)
- [Problemen oplossen bij het kopiëren](#)
- [Scanproblemen oplossen](#)
- [Faxproblemen oplossen](#)
- [Problemen oplossen bij gebruik van HP ePrint en HP-websites](#)
- [Draadloze problemen oplossen \(HP Officejet 4620 e-All-in-One series\)](#)
- [Uw firewall-software configureren voor gebruik met de printer](#)
- [Problemen met het printerbeheer oplossen \(HP Officejet 4620 e-All-in-One series\)](#)
- [Installatieproblemen oplossen](#)
- [Het printerstatusrapport begrijpen](#)
- [De netwerkconfiguratiepagina begrijpen \(HP Officejet 4620 e-All-in-One series\)](#)
- [Verwijder de HP-software volledig en installeer deze opnieuw](#)
- [Onderhoud aan de printkop](#)
- [Papierstoringen oplossen](#)

HP-ondersteuning

Voer de volgende stappen uit als u een probleem hebt

1. Raadpleeg de documentatie van de printer.
2. Ga naar de HP-website voor online ondersteuning op www.hp.com/go/customercare. Deze website biedt informatie en hulpmiddelen waarmee u veelvoorkomende printerproblemen kunt verhelpen. De online ondersteuning van HP is beschikbaar voor alle klanten van HP. HP-ondersteuning is de meest betrouwbare bron van actuele printerinformatie en deskundige hulp, en biedt de volgende voordelen:
 - Snelle toegang tot gekwalificeerde ondersteuningstechnici online
 - HP-software en stuurprogramma-updates voor de HP-printer
 - Waardevolle informatie voor het oplossen van veel voorkomende problemen
 - Pro-actieve printerupdates, ondersteuningswaarschuwingen en HP-nieuwsbrieven die beschikbaar zijn als u de printer registreert

Zie [Elektronische ondersteuning krijgen](#) voor meer informatie.

3. Bel HP-ondersteuning. De opties en beschikbaarheid voor ondersteuning verschillen per printer, land/regio en taal. Zie [Telefonische ondersteuning van HP](#) voor meer informatie.

Elektronische ondersteuning krijgen

Voor ondersteuning en informatie over de garantie kunt u naar de website van HP gaan op www.hp.com/go/customercare. Deze website biedt informatie en hulpmiddelen waarmee u veelvoorkomende printerproblemen kunt verhelpen. Selecteer uw land/regio wanneer hierom wordt gevraagd en klik vervolgens op **Neem contact op met HP** als u contact wilt opnemen met de technische ondersteuning.

Deze website biedt ook technische ondersteuning, stuurprogramma's, benodigdheden, bestelinformatie en andere opties zoals:

- Online pagina's met ondersteuning raadplegen.
- Verstuur HP een e-mailbericht en u krijgt direct antwoord op uw vragen.
- Online met een technicus van HP spreken.
- Controleren of er HP-software-updates zijn.

U kunt ook ondersteuning krijgen vanuit de HP-software voor Windows of Mac OS X, die eenvoudige, stapsgewijze oplossingen biedt voor veelvoorkomende afdrukproblemen. Zie [Hulpprogramma's printerbeheer](#) voor meer informatie.

De opties en beschikbaarheid voor ondersteuning verschillen per printer, land/regio en taal.

Telefonische ondersteuning van HP

De ondersteunende telefoonnummers en bijbehorende kosten die hier zijn vermeld, zijn van kracht ten tijde van de publicatie en alleen van toepassing op oproepen die vanaf een vaste lijn zijn gemaakt. Mogelijk zijn andere tarieven van toepassing voor mobiele telefoons.

Zie www.hp.com/go/customercare voor de meest recente lijst van HP met ondersteunende telefoonnummers en informatie over de gesprekskosten.

Gedurende de garantieperiode kunt u een beroep doen op het HP Klantenondersteuningscentrum.



Opmerking HP biedt geen telefonische ondersteuning voor afdrukken in Linux. Alle ondersteuning wordt online geboden op de volgende website: <https://launchpad.net/hplip>. Klik op de knop **Ask a question** om het ondersteuningsproces op te starten.

De HPLIP-website biedt geen ondersteuning voor Windows of Mac OS X. Als u deze besturingssystemen gebruikt, gaat u naar www.hp.com/go/customercare.

Dit gedeelte bevat de volgende onderwerpen:

- [Voordat u belt](#)
- [Periode van telefonische ondersteuning](#)
- [Telefoonnummers voor telefonische ondersteuning](#)
- [Na de periode van telefonische ondersteuning](#)

Voordat u belt

Bel HP-ondersteuning wanneer u zich voor de computer en de printer bevindt. Houd de volgende gegevens bij de hand:

- Modelnummer
- Serienummer (op de achter- of onderkant van de printer)
- Berichten die verschijnen wanneer het probleem zich voordoet
- Antwoorden op de volgende vragen:
 - Doet dit probleem zich vaker voor?
 - Kunt u het probleem reproduceren?
 - Hebt u nieuwe hardware of software aan de computer toegevoegd kort voordat dit probleem zich begon voor te doen?
 - Heeft er zich iets anders bijzonders voorgedaan voorafgaand aan deze toestand (was er een onweersbui of is de printer verplaatst)?

Periode van telefonische ondersteuning

Eén jaar telefonische ondersteuning is beschikbaar in Noord-Amerika, Azië (Stille Oceaan) en Latijns-Amerika (inclusief Mexico).

Telefoonnummers voor telefonische ondersteuning

Op vele locaties biedt HP gratis telefonische ondersteuning tijdens de garantieperiode. Sommige ondersteuningsnummers zijn echter niet gratis.

Zie www.hp.com/go/customercare voor de meest actuele lijst met telefoonnummers voor ondersteuning. Deze website biedt informatie en hulpmiddelen waarmee u veelvoorkomende printerproblemen kunt verhelpen.



www.hp.com/support

Africa (English speaking)	(0027)112345872	Lietuva	8 800 10000 +370 5 2103333
Afrique (francophone)	0033 1 4993 9230	Jamaica	1-800-711-2884
021 672 280		日本	0120-96-1665
Algérie	021 67 22 80	0800 222 47	الأردن
Argentina (Buenos Aires)	54-11-4708-1600	한국	1588-3003
Argentina	0-800-555-5000	Luxembourg (Français)	900 40 006 0.15 €/min
Australia	1300 721 147	Luxemburg (Deutsch)	900 40 007 0.15 €/Min
Australia (out-of-warranty)	1902 910 910	Madagascar	262 262 51 21 21
Österreich	0820 874 417 doppeltel. Onsiteif	Magyarország	06 40 200 629 7,2 HUF/perc vezetékes telefonra
Белоруссия	(375) 17 328 4640	Malaysia	1800 88 8588
172 12 049		Maurice	262 262 210 404
België (Nederlands)	078 600 019 0.0546 euro/min piekuren 0.0273 euro/min daluren	México (Ciudad de México)	55-5258-9922
Belgique (Français)	078 600 020 0.0546 euro/min heures de pointe 0.0273 euro/min heures creuses	México	01-800-472-68368
България	0 700 1 0404	Maroc	0801 005 010
Hrvatska	0800 223213	Nederland	+31 (0)900 2020 165 0.10 €/min
Brasil (Sao Paulo)	55-11-4004-7751	New Zealand	0800 441 147
Brasil	0-800-709-7751	Nigeria	(01) 271 2320
Canada	1-(800)-474-6836 (1-800 hp invent)	Norge	815 62 070 starter på 0,59 Kr per min., deretter 0,39 Kr per min. Fra mobiltelefon gjelder mobiltelefonakster.
Central America & The Caribbean	www.hp.com/la/soporte	24791773	فلسطين
Chile	800-360-999	Panamá	1-800-711-2884
中国	800-820-6616	Paraguay	009 800 54 1 0006
中国	400-885-6616	Perú	0-800-10111
Colombia (Bogotá)	571-606-9191	Philippines	2 867 3551
Colombia	01-800-51-4746-8368	Polska	(22) 583 43 73 Koszt połączenia: - z tel. stacjonarnego jak za 1 inputs wg taryfy operatora, - z tel. komórkowego wg taryfy operatora.
Costa Rica	0-800-011-1046	Portugal	808 201 432 Custo: 8 cêntimos no primeiro minuto e 3 cêntimos restantes minutos
Česká republika	420 810 222 222 1.53 CZn/min	Puerto Rico	1-877-232-0589
Danmark	70 20 28 45 Opkald: 0,145 (kr. pr. min.) Pr. min. mandt 08.00-19.30: 0,25 Pr. min. øvrige tidspunkter: 0,125	00974 - 44761936	قطر
Eesti	372 6813 823	República Dominicana	1-800-711-2884
Ecuador (Andinetel)	1-999-119 ☎ 800-711-2884	Reunion	0820 890 323
Ecuador (Pacifitel)	1-800-225-528 ☎ 800-711-2884	România	0801 033 390 (021 204 7090) 0,029 pe minut
02 691 0602		Россия (Москва)	(495) 777 3284
El Salvador	800-6160	Россия (Санкт-Петербург)	(812) 332 4240
España	902 010 059 Coste horario normal (de 8:00 a 20:00) 6,73 cts/min Coste horario reducido 4,03 cts/min Coste de establecimiento de llamada 8,33 cts	800 897 1415	السعودية
France	0969 320 435 Tarif local	Singapore	+65 6272 5300
Deutschland	01805 65 21 80 0,14 €/Min aus dem deutschen Festnetz - bei Anrufen aus Mobilfunknetzen können andere Preise gelten	Srbija	0700 301 301
Ελλάδα	801-11-75400 0,30 Ευρώ/λεπτό	Slovenská republika	0850 111 256 miestna tarifa
Κύπρος	800 9 2654	Slovenija	01 432 2001
Guatemala	1-800-711-2884	South Africa (RSA)	0860 104 771 Calls at Local Rate
香港特別行政區	(852) 2802 4098	Suomi	0203 667 67 0,0147€/min
India	1-800-425-7737	Sverige	0771-20 47 65 0,23 kr/min
India	91-80-28526900	Schweiz (Deutsch)	0848 672 672 8Rp./Min
Indonesia	+62 (21) 350 3408	Suisse (Français)	0848 672 672 0,08CHF/min
+971 4 224 9189		臺灣	0800-010055 (免費)
+971 4 224 9189		Түштүк	+66 (2) 353 9000
+971 4 224 9189		071 891 391	تونس
+971 4 224 9189		Trinidad & Tobago	1-800-711-2884
+971 4 224 9189		Tunisie	23 927 000
+971 4 224 9189		Türkiye	0(212) 444 0307 Yerel numara: 444 0307 0,08 TL/dk, yerel numara (İstanbul, Bursa, Ankara ve İzmir) ve 0,10 TL ulusal ücret
+971 4 224 9189		Україна	38 (044) 230-51-06
Ireland	1890 923 902 Calls cost: Cost 5.1 cent peak / 1.3 cent off-peak per minute	الإمارات العربية المتحدة	600 54 47 47
Italia	848 800 871 costo telefonico locale	United Kingdom	0844 369 0369 0.50 £ p/min
Казахстан	+7 7172 978 177	United States	1-(800)-474-6836
00965 22423814		Uruguay	0004-054-177
Latvija	8000 80 12 67 030 721	Venezuela (Caracas)	58-212-278-8666
00961 1 217970		Venezuela	0-800-474-68368
		Việt Nam	+84 88234530

Na de periode van telefonische ondersteuning

Na afloop van de periode waarin u een beroep kunt doen op telefonische ondersteuning, kunt u tegen vergoeding voor hulp terecht bij HP. U kunt ook Help-informatie verkrijgen op de HP-website voor online ondersteuning: www.hp.com/go/customer-care. Deze website biedt informatie en hulpmiddelen waarmee u veelvoorkomende printerproblemen kunt verhelpen. Neem contact op met uw HP-leverancier of bel het telefoonnummer voor ondersteuning in uw land/regio voor meer informatie over de beschikbare ondersteuningsopties.

Algemene tips en bronnen voor het oplossen van problemen

 **Opmerking** Voor veel van de volgende stappen hebt u HP-software nodig. Als u de HP-software niet hebt geïnstalleerd, kunt u dit doen met de cd met HP-software die bij de printer werd geleverd. U kunt de software ook downloaden vanaf de HP-ondersteuningswebsite www.hp.com/go/customer-care. Deze website biedt informatie en hulpmiddelen waarmee u veelvoorkomende printerproblemen kunt verhelpen.

Controleer de volgende items als u een afdrukprobleem wilt oplossen.

- Zie [Papierstoringen oplossen](#) voor papierstoringen.
- Zie [Problemen met de papieraanvoer oplossen](#) voor informatie over problemen met de papierinvoer, zoals een scheve of foutieve papierinvoer.
- Het lampje van de  (Aan/uit) is aan en knippert niet. Wanneer de printer voor de eerste keer wordt ingeschakeld, duurt het ongeveer 9 minuten om te initialiseren nadat de inktcartridges zijn geïnstalleerd.
- Controleer of het netsnoer en andere kabels functioneren en goed op de printer zijn aangesloten. Controleer of de printer stevig is aangesloten op een werkend wisselstroom-stopcontact en is ingeschakeld. Zie [Elektrische specificaties](#) voor spanningsvereisten.
- Afdruk materiaal moet goed in de invoerlade zijn geplaatst en niet in de printer zijn vastgelopen.
- Alle verpakkingstape en -materialen moeten zijn verwijderd.
- De printer is ingesteld als de huidige of als de standaardprinter. Voor Windows stelt u het apparaat in de map **Printers** als standaard in. Voor Mac OS X, kunt u dit als standaard instellen in het gedeelte **Afdrukken & Faxen** of **Afdrukken & Scannen** van de **Systeemvoorkeuren**. Raadpleeg de documentatie van de computer voor meer informatie.
- Zorg dat **Afdrukken onderbreken** niet is geselecteerd als u een computer met Windows gebruikt.
- Voer niet teveel programma's uit op het moment dat u een afdruktaak uitvoert. Sluit niet-gebruikte toepassingen of start de computer opnieuw op voordat u de taak opnieuw uit probeert te voeren.

Printerproblemen oplossen

Dit gedeelte bevat de volgende onderwerpen:

- [De printer schakelt onverwachts uit](#)
- [De printer maakt onverwachte geluiden](#)
- [Het uitlijnen is mislukt](#)
- [De printer reageert niet \(er wordt niets afgedrukt\)](#)
- [De printer drukt langzaam af](#)
- [Blanco pagina of pagina wordt slechts gedeeltelijk afgedrukt](#)
- [De afdruk is niet correct of er ontbreken gedeeltes](#)
- [De plaatsing van de tekst of de afbeeldingen is verkeerd](#)

De printer schakelt onverwachts uit

Controleer de netvoeding en aansluiting van het netsnoer

Zorg dat het netsnoer goed is aangesloten op een werkende voedingsadapter. Zie [Elektrische specificaties](#) voor spanningsvereisten.

De printer maakt onverwachte geluiden

U hoort wellicht enkele onverwachte geluiden uit de printer. Dit zijn onderhoudsgeluiden wanneer de printer automatische onderhoudsfuncties uitvoert om de printkoppen in goede staat te houden.

 **Opmerking** Om mogelijke schade aan uw printer te voorkomen:

Schakel de printer nooit uit als er onderhoud wordt uitgevoerd. Als u de printer uitschakelt, wacht dan totdat de printer volledig is gestopt voordat u deze uitschakelt met de knop  (Aan/uit). Zie [De printer uitschakelen](#) voor meer informatie.

Ga na of alle inktcartridges zijn geplaatst. Als een van de inktcartridges ontbreekt, voert de printer extra onderhoud uit om de printkoppen te beschermen.

Het uitlijnen is mislukt

Als het uitlijningsproces mislukt, zorg er dan voor dat u ongebruikt, gewoon wit papier in de invoerlade hebt geplaatst. De uitlijning mislukt wanneer u gekleurd papier in de invoerlade hebt geplaatst.

Indien het uitlijningsproces herhaaldelijk mislukt, moet u mogelijk de printkop reinigen. Zie [De printkop reinigen](#) om de printkop te reinigen.

Neem contact op met HP-ondersteuning als het probleem niet is opgelost door het reinigen van de printkop. Ga naar www.hp.com/go/customer-care. Deze website biedt informatie en hulpmiddelen waarmee u veelvoorkomende printerproblemen kunt verhelpen. Selecteer uw land/regio wanneer dit wordt gevraagd en klik vervolgens op **Neem contact op met HP** voor informatie over het aanvragen van technische ondersteuning.

De printer reageert niet (er wordt niets afgedrukt)

Er zitten printtaken vast in de afdrukwachtrij

Open de afdrukwachtrij, annuleer alle documenten, en start vervolgens de computer opnieuw op. Probeer te printen nadat de computer opnieuw is opgestart. Zie het Help-systeem voor het besturingssysteem voor meer informatie.

De printerinstellingen controleren

Zie [Algemene tips en bronnen voor het oplossen van problemen](#) voor meer informatie.

De installatie van de HP-software controleren

Als de printer uit staat terwijl u afdrukt, moet een waarschuwing verschijnen op uw computerscherm; als dit niet het geval is, is de bij de printer geleverde HP-software mogelijk niet goed geïnstalleerd. U kunt dit oplossen door de HP-software volledig van uw computer te verwijderen en de HP-software vervolgens opnieuw te installeren. Zie [Verwijder de HP-software volledig en installeer deze opnieuw](#) voor meer informatie.

Controleer de kabelaansluitingen

- Controleer of beide uiteinden van de USB-kabel stevig zijn aangesloten.
- Als de printer is aangesloten op een netwerk, controleert u het volgende:
 - Controleer of het verbindingslampje aan de achterzijde van de printer brandt.
 - Controleer of u geen telefoonkabel hebt gebruikt voor het aansluiten van de printer.

Kijk na of er individuele firewall op de computer is geïnstalleerd

De individuele firewallsoftware is een beveiligingstoepassing die de computer beschermt tegen indringers. De firewall kan echter ook communicatie tussen de computer en de printer blokkeren. Als er problemen zijn bij de communicatie met de printer, kunt u proberen de firewall tijdelijk uit te schakelen. Als het probleem zich blijft voordoen, worden de communicatieproblemen niet door de firewall veroorzaakt. Schakel de firewall weer in.

De printer drukt langzaam af

Probeer de volgende oplossingen als de printer heel traag afdrukt.

- [Oplossing 1: De afdrukkwaliteit lager instellen](#)
- [Oplossing 2: De inktniveaus controleren](#)
- [Oplossing 3: Contact opnemen met HP-ondersteuning](#)

Oplossing 1: De afdrukkwaliteit lager instellen

Oplossing: Controleer de ingestelde afdrukkwaliteit. **Beste** en **Maximum dpi** bieden de beste kwaliteit maar zijn langzamer dan **Normaal** of **Snel**. **Snel** biedt de hoogste afdruksnelheid.

Oorzaak: De instelling voor de afdrukkwaliteit was te hoog ingesteld.

Als het probleem hiermee niet verholpen is, probeert u de volgende oplossing.

Oplossing 2: De inktniveaus controleren

Oplossing: Het inktniveau van de inktcartridges controleren.

 **Opmerking** Waarschuwingen en indicatorlampjes voor het inktniveau bieden uitsluitend schattingen om te kunnen plannen. Als u een melding over een laag inktniveau krijgt, legt u alvast een vervangende cartridge klaar om eventuele afdrukvertragingen te vermijden. U hoeft de inktcartridges niet te vervangen voor de afdrukkwaliteit onaanvaardbaar wordt.

 **Let op** Wacht tot u een nieuwe inktcartridge beschikbaar hebt voordat u de oude inktcartridge verwijderd. Laat de inktcartridge niet voor een langere periode buiten de printer. Dit kan leiden tot beschadiging van de zowel de printer als de inktcartridge.

Meer informatie vindt u in:

[De geschatte inktniveaus bekijken](#)

Oorzaak: Mogelijk zit er onvoldoende inkt in de inktcartridges. De printer werkt trager als een of meer inktcartridges leeg zijn.

Als het probleem hiermee niet verholpen is, probeert u de volgende oplossing.

Oplossing 3: Contact opnemen met HP-ondersteuning

Oplossing: Neem contact op met HP-ondersteuning voor onderhoud.

Ga naar: www.hp.com/go/customercare. Deze website biedt informatie en hulpmiddelen waarmee u veelvoorkomende printerproblemen kunt verhelpen.



Kies wanneer hierom wordt gevraagd uw land/regio en klik vervolgens op **Neem contact op met HP** als u contact wilt opnemen met de technische ondersteuning.

Oorzaak: Er is een probleem opgetreden met de printer.

Blanco pagina of pagina wordt slechts gedeeltelijk afgedrukt

De printkop reinigen

Voer de reinigingsprocedure voor de printkop volledig uit. De printkop moet mogelijk worden gereinigd als de printer verkeerd werd uitgeschakeld.

 **Opmerking** Als u de printer niet op de juiste manier uitschakelt, kan dit problemen met de afdrukkwaliteit veroorzaken, zoals lege of slechts gedeeltelijk bedrukte pagina's. Door de printkoppen te reinigen kunt u deze problemen oplossen. U kunt dit probleem echter voorkomen door de printer op de juiste manier uit te schakelen. Schakel de printer altijd uit door op  (Aan/uit) op de printer te drukken. Wacht tot het lampje van de  (Aan/uit) uitgaat voor u de stekker uit het stopcontact trekt of de schakelaar omzet.

Controleer de materiaalinstellingen

- Controleer of u in het printerstuurprogramma de juiste instellingen voor afdrukkwaliteit hebt geselecteerd voor het afdruk materiaal in de lade.
- Controleer of de paginabreedte in het printerstuurprogramma overeenkomt met de breedte van het afdruk materiaal in de lade.

Er wordt meer dan een pagina genomen

Zie [Problemen met de papieraanvoer oplossen](#) voor meer informatie over het oplossen van problemen met de papiertoevoer.

Het bestand bevat een blanco pagina

Controleer het bestand om na te gaan of het geen blanco pagina bevat.

De afdruk is niet correct of er ontbreken gedeelten

De pagina Diagnostiek van afdrukkwaliteit evalueren

Aan de hand van deze pagina kunt u bepalen of u bepaalde onderhoudsservices moet uitvoeren om de afdrukkwaliteit te verbeteren. Zie [Druk een afdrukkwaliteitsrapport af en kijk na of deze goed is](#) voor meer informatie.

Controleer de marge-instellingen

Zorg dat de marges van het document binnen het afdrukgebied van de printer vallen. Zie [Minimummarges instellen](#) voor meer informatie.

Controleer de kleurinstellingen

Controleer of **Afdrukken in grijs tinten** niet is geselecteerd in het printerstuurprogramma.

Controleer de locatie van de printer en de lengte van de USB-kabel

Hoge elektromagnetische velden (zoals velden gegenereerd door USB-kabels) kunnen soms lichte vervormingen op afdrukken veroorzaken. Plaats de printer verder weg van de bron van de elektromagnetische velden. Het wordt ook aanbevolen om een USB-kabel te gebruiken die korter is dan 3 meter om de effecten van de elektromagnetische velden te minimaliseren.

Controleer het papierformaat

Zorg ervoor dat het geselecteerde papierformaat overeenkomt met het papierformaat dat in de printer is geplaatst.

De plaatsing van de tekst of de afbeeldingen is verkeerd

Controleer de manier waarop het papier is geplaatst

Controleer of de breedte- en lengtegeleiders goed tegen de randen van het afdruk materiaal zijn geschoven en of niet te veel afdruk materiaal in de lade is geplaatst. Zie [Afdruk materiaal laden](#) voor meer informatie.

Controleer het formaat van het afdruk materiaal

- De inhoud van een pagina kan worden afgebroken als het formaat van het document groter is dan het gebruikte papier.
- Controleer of het geselecteerde materiaalformaat in het printerstuurprogramma overeenkomt met het formaat van het afdruk materiaal in de lade.

Controleer de marge-instellingen

Als de tekst of de afbeeldingen van de randen van de pagina wegvallen, moet u nagaan of de marge-instellingen van het document het afdrukgebied van uw printer misschien overschrijden. Zie [Minimummarges instellen](#) voor meer informatie.

Controleer de instelling van de paginaoriëntatie

Controleer of het geselecteerde papierformaat en de paginastand in het softwareprogramma overeenkomen met de instellingen in het printerstuurprogramma. Zie [Afdrukken](#) voor meer informatie.

Controleer de locatie van de printer en de lengte van de USB-kabel

Hoge elektromagnetische velden (zoals velden gegenereerd door USB-kabels) kunnen soms lichte vervormingen op afdrukken veroorzaken. Plaats de printer verder weg van de bron van de elektromagnetische velden. Het wordt ook aanbevolen om een USB-kabel te gebruiken die korter is dan 3 meter om de effecten van de elektromagnetische velden te minimaliseren.

Als de bovenstaande oplossingen niet werken, wordt het probleem mogelijk veroorzaakt doordat de toepassing de printerinstellingen niet goed kan interpreteren. Lees de printerinformatie voor bekende softwareproblemen, raadpleeg de documentatie bij de toepassing of neem contact op met de softwarefabrikant voor specifieke hulp.

 **Tip** Als u een computer met Windows gebruikt, kunt u ook de HP-website voor online-ondersteuning op www.hp.com/go/customercare raadplegen. Deze website biedt informatie en hulpmiddelen waarmee u veelvoorkomende printerproblemen kunt verhelpen.

Problemen met de afdrukkwaliteit oplossen

Probeer de oplossingen in dit gedeelte om de problemen met de afdrukkwaliteit in uw afdruk op te lossen.

- [Oplossing 1: Controleer of u originele HP-inkcartridges gebruikt](#)
- [Oplossing 2: De inktniveaus controleren](#)
- [Oplossing 3: Controleer het papier dat in de invoerlade zit](#)
- [Oplossing 4: Controleer de papiersoort](#)
- [Oplossing 5: Controleer de afdrukinstellingen](#)
- [Oplossing 6: Druk een afdrukkwaliteitsrapport af en kijk na of deze goed is](#)
- [Oplossing 7: Contact opnemen met HP-ondersteuning](#)

Oplossing 1: Controleer of u originele HP-inkcartridges gebruikt

Oplossing: Controleer of uw inktcartridges originele HP-inkcartridges zijn.

Het is raadzaam om originele HP-inkcartridges te gebruiken. Originele HP-inkcartridges zijn ontworpen en getest met HP-printers, zodat u telkens weer schitterende resultaten kunt bereiken.

 **Opmerking** HP kan de kwaliteit of betrouwbaarheid van materiaal dat niet van HP is, niet garanderen. Onderhoud of reparaties van de printer als gevolg van het gebruik van benodigdheden van andere fabrikanten dan HP, vallen niet onder de garantie.

Als u meent dat u originele HP-inkcartridge hebt aangeschaft, gaat u naar:
www.hp.com/go/anticounterfeit

Oorzaak: Er werden inkcartridges gebruikt die niet van HP zijn.

Als het probleem hiermee niet verholpen is, probeert u de volgende oplossing.

Oplossing 2: De inktniveaus controleren

Oplossing: Het inktniveau van de inkcartridges controleren.

 **Opmerking** Waarschuwingen en indicatorlampjes voor het inktniveau bieden uitsluitend schattingen om te kunnen plannen. Wanneer u een waarschuwing voor een laag inktniveau krijgt, overweeg dan om een vervangende cartridge klaar te houden om eventuele afdrukvertragingen te vermijden. U hoeft de inkcartridges niet te vervangen voor de afdrukkwaliteit onaanvaardbaar wordt.

 **Let op** Wacht tot u een nieuwe inkcartridge beschikbaar hebt voordat u de oude inkcartridge verwijderd. Laat de inkcartridge niet voor een langere periode buiten de printer. Dit kan leiden tot beschadiging van de zowel de printer als de inkcartridge.

Meer informatie vindt u in:

[De geschatte inktniveaus bekijken](#)

Oorzaak: Mogelijk zit er onvoldoende inkt in de inkcartridges.

Als het probleem hiermee niet verholpen is, probeert u de volgende oplossing.

Oplossing 3: Controleer het papier dat in de invoerlade zit

Oplossing: Zorg ervoor dat het papier correct is geladen en dat het niet gekreukt of te dik is.

- Plaats papier met de afdrukzijde naar beneden. Als u bijvoorbeeld glanzend fotopapier plaatst, plaatst u het papier met de glanzende zijde naar beneden.
- Zorg ervoor dat het papier vlak in de invoerlade ligt en niet gekreukt is. Als het papier tijdens het afdrukken te dicht bij de printkop komt, kunnen er vegen ontstaan. Dit is mogelijk bij papier met reliëf, gekreukt papier of erg dik papier (zoals een envelop voor mailingen).

Meer informatie vindt u in:

[Afdruk materiaal laden](#)

Oorzaak: Het papier was verkeerd geplaatst, of het was gekreukt of te dik.
Als het probleem hiermee niet verholpen is, probeert u de volgende oplossing.

Oplossing 4: Controleer de papiersoort

Oplossing: HP raadt u aan HP-papier te gebruiken of om het even welke andere papiersoort die geschikt is voor de printer. Al het papier met het ColorLok-logo is onafhankelijk getest om aan de hoogste standaarden van betrouwbaarheid en afdrukkwaliteit te voldoen, en documenten te produceren met heldere kleuren, scherper zwart en die sneller drogen dan normaal eenvoudig papier.

Zorg er altijd voor dat het papier waarop u afdrukt plat ligt. Gebruik HP Geavanceerd fotopapier voor afdrukken met het beste resultaat.

Bewaar speciale afdrukmaterialen in de oorspronkelijke verpakking of in een hersluitbare plastic zak op een vlakke ondergrond op een koele, droge plaats. Als u gaat afdrukken, haalt u alleen het papier eruit dat u onmiddellijk wilt gebruiken. Stop al het papier dat u niet hebt gebruikt terug in de plastic zak wanneer u klaar bent met afdrukken. Hierdoor krult het fotopapier niet.

Meer informatie vindt u in:

[Afdrukmedia selecteren](#)

Oorzaak: Er werd verkeerd papier geplaatst in de invoerlade.
Als het probleem hiermee niet verholpen is, probeert u de volgende oplossing.

Oplossing 5: Controleer de afdrুকinstellingen

Oplossing: Controleer de afdrুকinstellingen.

- Controleer de afdrুকinstellingen om te zien of de kleurinstellingen juist zijn. U kunt bijvoorbeeld controleren of het document is ingesteld om in grijswaarden te worden afgedrukt. Of controleer of geavanceerde kleurinstellingen zoals verzadiging, helderheid of kleurschakering zijn ingesteld om de weergave van kleuren te wijzigen.
- Controleer de instelling Afdrukkwaliteit zodat deze overeenkomt met de papiersoort in de printer.
Mogelijk moet u een lagere instelling kiezen voor de afdrukkwaliteit als de kleuren in elkaar overlopen. Of kies een hogere instelling als u een kwaliteitsfoto afdrukt, en zorg ervoor dat fotopapier zoals HP Geavanceerd fotopapier in de invoerlade is geplaatst.

 **Opmerking** Op bepaalde computerschermen kunnen kleuren anders worden weergegeven dan wanneer ze worden afgedrukt op papier. In dat geval is er niets mis met de printer, de afdrুকinstellingen of de inktcartridges. U hoeft verder geen probleem op te lossen.

Meer informatie vindt u in:

[Afdrukmedia selecteren](#)

Oorzaak: De afdrুকinstellingen waren niet goed.

Als het probleem hiermee niet verholpen is, probeert u de volgende oplossing.

Oplossing 6: Druk een afdrukkwaliteitsrapport af en kijk na of deze goed is

Oplossing: Een diagnosepagina afdrukkwaliteit kan u helpen om na te gaan of het afdruksysteem correct werkt. Zie [Druk een afdrukkwaliteitsrapport af en kijk na of deze goed is](#) voor meer informatie.

Oorzaak: Problemen met de afdrukkwaliteit kunnen vele oorzaken hebben: software-instellingen, een afbeelding van slechte kwaliteit, of het printstelsel zelf.

Oplossing 7: Contact opnemen met HP-ondersteuning

Oplossing: Neem contact op met HP-ondersteuning voor onderhoud.

Ga naar: www.hp.com/go/customercare. Deze website biedt informatie en hulpmiddelen waarmee u veelvoorkomende printerproblemen kunt verhelpen.

Kies wanneer hierom wordt gevraagd uw land/regio en klik vervolgens op **Neem contact op met HP** als u contact wilt opnemen met de technische ondersteuning.

Oorzaak: Er is een probleem opgetreden met de printer.

Problemen met de papieraanvoer oplossen

 **Tip** Ga naar de HP-website voor online ondersteuning op www.hp.com/go/customercare voor informatie en hulpmiddelen waarmee u veelvoorkomende printerproblemen kunt verhelpen.

Het papier is niet geschikt voor de printer of voor de lade

Gebruik alleen afdrukmateriaal dat wordt ondersteund door de printer en de gebruikte lade. Zie [Mediaspecificaties](#) voor meer informatie.

Afdruk materiaal wordt niet uit de invoerlade opgenomen

- Zorg ervoor dat er afdrukmateriaal in de lade is geplaatst. Zie [Afdruk materiaal laden](#) voor meer informatie. Wapper met het afdrukmateriaal voordat u het in de lade plaatst.
- Controleer of de papiergeleiders op de correcte markeringen in de lade zijn ingesteld voor de materiaalsoort die u gebruikt. Controleer ook of de geleiders goed, maar niet te stevig tegen de stapel rusten.
- Kijk na of het materiaal niet geklemd zit in de lade. Maak het papier weer recht door het in de tegenovergestelde richting van de krul te buigen.

Het afdruk materiaal komt er niet correct uit

- Controleer of het verlengstuk van de uitvoerlade volledig is uitgeschoven; anders kunnen de afgedrukte pagina's uit de printer vallen.

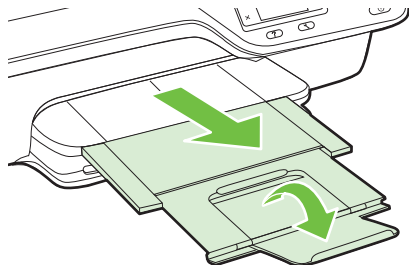

- Verwijder het overtollige materiaal uit de uitvoerbak. Er is een beperking op het aantal vellen in de lade.

Pagina's zitten scheef

- Zorg dat het afdruk materiaal in de lades goed tegen de papiergeleiders ligt. Indien nodig trekt u de lades uit de printer, plaatst u het afdruk materiaal correct terug in de lade en controleert u of de papiergeleiders goed zijn uitgelijnd.
- Plaats alleen afdruk materiaal in de printer als deze niet aan het afdrukken is.

Er worden meerdere vellen tegelijk aangevoerd

- Wapper met het afdruk materiaal voordat u het in de lade plaatst.
- Controleer of de papiergeleiders op de correcte markeringen in de lade zijn ingesteld voor de materiaalsoort die u gebruikt. Controleer ook of de geleiders goed, maar niet te stevig tegen de stapel rusten.
- Controleer of er niet te veel papier in de lade is geplaatst.
- Gebruik papier dat voldoet aan de HP-specificaties voor optimale prestaties en efficiency.

Problemen oplossen bij het kopiëren

Als de volgende onderwerpen niet helpen, raadpleegt u [HP-ondersteuning](#) voor meer informatie over HP-ondersteuning.

- [Er kwam geen kopie uit](#)
- [Kopieën niet bedrukt](#)
- [Grootte verkleind](#)
- [Kopieerkwaliteit is slecht](#)
- [De printer drukt een half blad af en werpt het papier dan uit](#)
- [Papierconflict](#)

Er kwam geen kopie uit

- **Controleer de voeding**
Controleer of het netsnoer goed is verbonden en dat de printer aanstaat.
- **Controleer de status van de printer**
 - De printer is mogelijk bezig met een andere taak. Controleer het scherm van het bedieningspaneel voor informatie over de status van taken. Wacht tot iedere lopende taak is voltooid.
 - De printer is mogelijk vastgelopen. Controleer op papierstoringen. Zie [Papierstoringen oplossen](#).
- **Controleer de lades**
Zorg dat er afdrukmetaal is geplaatst. Zie [Afdrukmetaal laden](#) voor meer informatie.

Kopieën niet bedrukt

- **Controleer het afdrukmetaal**
Controleer of de metaalsoort in de printerlade overeenkomt met de documentinstellingen. Wanneer u bijvoorbeeld een document in Letter-formaat wenst af te drukken, maar A4-papier in de lade hebt geplaatst, voert de printer mogelijk een blanco pagina uit. Zie [Mediaspecificaties](#) voor de afdrukmetaaltypes die door HP worden ondersteund.
- **Controleer de instellingen**
Het contrast is mogelijk te licht ingesteld. Druk in het Startscherm van het bedieningspaneel van de printer op de knop rechts van **Kopiëren**. Druk op de knop  (Instellen), blader naar en selecteer **Lichter/Donkerder** en gebruik vervolgens de pijltjestoetsen om donkerdere kopieën te maken.
- **Controleer de lades**
Indien u kopieert vanaf de automatische documentinvoer, moet u ervoor zorgen dat de originelen correct werden geplaatst. Zie [Een origineel laden in de automatische documentinvoer \(ADF\)](#) voor meer informatie.

Groote verkleind

- De functie verkleinen/vergroten en andere kopieerfuncties kunnen worden ingesteld vanaf het bedieningspaneel van de printer om de gescande afbeelding te verkleinen. Controleer de instellingen voor de kopieertaak om zeker te zijn dat ze van normaal formaat zijn.
- Wanneer u een Windows-computer gebruikt, kan in de HP-software-instellingen zijn vastgelegd dat het gescande beeld moet worden verkleind. Wijzig indien nodig de instellingen.

Kopieerkwaliteit is slecht

Stappen waarmee u de kopieerkwaliteit kunt verbeteren

- Gebruik goede originelen. De nauwkeurigheid van de kopie is afhankelijk van de kwaliteit en het formaat van het origineel. Gebruik het scherm **Kopiëren** om de helderheid van de kopie bij te stellen. Indien het origineel te licht is, kan de kopie dit mogelijk niet compenseren, zelfs wanneer u het contrast bijstelt.
- Plaats het afdrukmateriaal op de juiste manier. Als het materiaal niet goed is geladen, kan dit scheef trekken, waardoor de afbeeldingen onduidelijk worden. Zie [Mediaspecificaties](#) voor meer informatie.
- Gebruik of maak een documenthouder om uw originelen te beschermen.

Controleer de printer

- Mogelijk is de scannerklep niet goed dicht.
- De glasplaat of de klep van de scanner moeten misschien worden gereinigd. Zie [Reinig de scanplaat en de binnenkant van het dekse!](#) voor meer informatie.
- De automatische documentinvoer (ADF) dient mogelijk te worden gereinigd. Zie [De ADF reinigen](#) voor meer informatie.

Controleer de instellingen

De kwaliteitinstelling **Snel** (die instaat voor kopieën van een draft-kwaliteit) is mogelijk verantwoordelijk voor vage kopieën of voor het niet afdrukken van documenten. Wijzig de instelling naar **Normaal** of **Best**.

Druk een Diagnostiekpagina Afdrukkwaliteit af en volg de instructie op het scherm om problemen met slechte kopieerkwaliteit op te lossen. Zie [Druk een afdrukkwaliteitsrapport af en kijk na of deze goed is](#) voor meer informatie.

- **Verticale witte of vage strepen**

Het afdrukmateriaal voldoet misschien niet aan de specificaties van Hewlett-Packard (het materiaal is bijvoorbeeld te vochtig of te ruw). Zie [Mediaspecificaties](#) voor meer informatie.

- **Te licht of te donker**

Probeer de instellingen voor het contrast en de kopieerkwaliteit aan te passen.

- **Ongewenste lijnen**

De glasplaat van de scanner, de binnenkant van de klep of het kader moeten misschien worden gereinigd. Zie [Onderhoud aan de printer uitvoeren](#) voor meer informatie.

- **Zwarte punten of strepen**

Er zit mogelijk inkt, lijm, correctievloeistof of een ongewenste stof op de glasplaat van de scanner of de binnenkant van de klep. Probeer de printer te reinigen. Zie [Onderhoud aan de printer uitvoeren](#) voor meer informatie.

- **Kopie is schuin of scheef**

Als u de ADF gebruikt, controleert u het volgende:

- Zorg ervoor dat de ADF-invoerlade niet te vol zit.
- Zorg ervoor dat de breedteregelaars stevig tegen de randen van het papier aanzit.

Zie [Een origineel laden in de automatische documentinvoer \(ADF\)](#) voor meer informatie.

- **Onduidelijke tekst**
 - Probeer de instellingen voor het contrast en de kopieerkwaliteit aan te passen.
 - De standaardinstelling voor verbetering is mogelijk niet geschikt voor de taak. Controleer de instelling en wijzig ze desgevallend om tekst of foto's te verbeteren. Zie [Kopieerinstellingen wijzigen](#) voor meer informatie.
- **onvolledige uitvulling van tekst of afbeeldingen**
Probeer de instellingen voor het contrast en de kopieerkwaliteit aan te passen.
- **Grote, zwarte lettertypen zien er vlekkelig uit.**
De standaardinstelling voor verbetering is mogelijk niet geschikt voor de taak. Controleer de instelling en wijzig ze desgevallend om tekst of foto's te verbeteren. Zie [Kopieerinstellingen wijzigen](#) voor meer informatie.
- **Horizontale korrelige of witte strepen in lichtgrijze of grijze gebieden.**
De standaardinstelling voor verbetering is mogelijk niet geschikt voor de taak. Controleer de instelling en wijzig ze desgevallend om tekst of foto's te verbeteren. Zie [Kopieerinstellingen wijzigen](#) voor meer informatie.

De printer drukt een half blad af en werpt het papier dan uit

Controleer de inktcartridges

Ga na of de juiste inktcartridges zijn geplaatst en of de inktcartridges nog voldoende inkt bevatten. Zie [Hulpprogramma's printerbeheer](#) en [Het printerstatusrapport begrijpen](#) voor meer informatie.

HP kan de kwaliteit van inktcartridges die niet van HP zijn niet garanderen.

Papierconflict

Controleer de instellingen

Controleer of het papierformaat en -type van het geladen afdruk materiaal overeenkomen met de instellingen op het bedieningspaneel.

Scanproblemen oplossen

 **Tip** Ga naar de HP-website voor online ondersteuning op www.hp.com/go/customer-care voor informatie en hulpmiddelen waarmee u veelvoorkomende printerproblemen kunt verhelpen.

- [Scanner reageerde niet](#)
- [Scannen duurt te lang](#)
- [Een deel van het document werd niet gescand of er is tekst verdwenen](#)
- [Tekst kan niet worden bewerkt](#)
- [Er verschijnen foutberichten](#)
- [Beeldkwaliteit van de gescande afbeelding is matig](#)
- [Er verschijnen defecten in de scans](#)

Scanner reageerde niet

- **Controleer het origineel**
Zorg ervoor dat het origineel goed is geladen. Zie [Een origineel op de glasplaat van de scanner plaatsen](#) of [Een origineel laden in de automatische documentinvoer \(ADF\)](#) voor meer informatie.
- **Controleer de printer**
De printer start mogelijk op uit de Slaapstand na een periode inactiviteit, waardoor de verwerking tijdelijk wordt vertraagd. Wacht tot de printer het beginscherm weergeeft.
- **De HP-software controleren**
Controleer of de HP-software die bij de printer is geleverd goed is geïnstalleerd. Indien de printer is verbonden met een netwerk en u kunt niet scannen van het bedieningspaneel naar een Windows-computer, controleer dan of scannen in de HP-software is ingeschakeld. Klik vanuit het bureaublad van de computer op **Start**, selecteer **Programma's** of **Alle programma's**, selecteer de map voor uw HP-printer en selecteer vervolgens uw printer. Selecteer **Afdrukken, Scannen & Faxen**, en vervolgens **Scannen naar computer beheren** onder **Scannen**.



Opmerking Op de computer verloopt het scannen als een proces op de achtergrond. Indien u niet van plan bent veel te scannen, schakel deze functie dan uit.

Scannen duurt te lang

Controleer de instellingen

- Indien u de resolutie te hoog hebt ingesteld, duurt het scannen langer en is het bestand veel groter. Gebruik voor goede resultaten een resolutie die niet hoger is dan nodig. U kunt de resolutie lager instellen om sneller te scannen.
- Indien u een beeld verwerft via TWAIN, kunt u de instellingen zo aanpassen dat het origineel in zwart/wit wordt ingescand. Volg de help op het scherm van de TWAIN-programma voor meer informatie.

Een deel van het document werd niet gescand of er is tekst verdwenen

- **Controleer het origineel**
 - Zorg ervoor dat het origineel goed is geplaatst. Zie [Een origineel op de glasplaat van de scanner plaatsen](#) of [Een origineel laden in de automatische documentinvoer \(ADF\)](#) voor meer informatie.
 - Als het document vanaf de ADF is gescand, moet u proberen het document rechtstreeks van de glasplaat van de scanner te scannen. Zie [Een origineel op de glasplaat van de scanner plaatsen](#) voor meer informatie.
 - De afbeeldingen op de voorgrond kunnen te veel opgaan in een gekleurde achtergrond. Probeer de instellingen aan te passen voor u het origineel scant, of probeer het beeld na het scannen bij te werken.
- **Controleer de instellingen**
 - Controleer of het aangegeven scanformaat in de HP-scansoftware groot genoeg is voor het ingescande origineel.
 - Als u de HP-printersoftware gebruikt, zijn de standaardinstellingen in de HP-printersoftware mogelijk automatisch ingesteld om een andere specifieke taak uit te voeren dan die u wilt uitvoeren. Zie de Help op het scherm voor de HP-printersoftware over het wijzigen van de eigenschappen.

Tekst kan niet worden bewerkt

- Zorg ervoor dat de OCR werd geïnstalleerd:
 - Zorg ervoor dat de OCR werd geïnstalleerd:

Windows: Klik vanaf het bureaublad van de computer op **Start**, selecteer **Programma's** of **Alle Programma's**, klik op **HP**, selecteer uw printernaam en klik op **Printerinstellingen & Software**. Klik op **Meer software toevoegen**, en vervolgens op **Softwareselecties aanpassen**, en zorg ervoor dat de optie OCR is geselecteerd.

Mac OS X: Als u de HP-software hebt geïnstalleerd met de Minimum installatieoptie, kan de OCR-software niet zijn geïnstalleerd. Om deze software te installeren, plaatst u de HP software-cd in de computer, dubbelklik op het HP-installatiepictogram op de software-cd en als het wordt gevraagd, selecteert u de optie **HP Aanbevolen software**.
 - Wanneer u het origineel scant, moet u ervoor zorgen dat u een documenttype selecteert dat bewerkbare tekst aanmaakt. Als tekst als afbeelding werd geclassificeerd, wordt deze niet in tekst omgezet.

- Indien u een afzonderlijk OCR-programma (optical character recognition) gebruikt, kunt u dit verbinden met een tekstverwerker die geen OCR-taken uitvoert. Raadpleeg voor meer informatie de documentatie bij het OCR-programma.
- Zorg ervoor dat u een OCR-taal hebt geselecteerd die overeenkomt met de taal die u hebt gebruikt voor het document dat u scant. Raadpleeg voor meer informatie de documentatie bij het OCR-programma.
- **Controleer de originelen**
 - Wanneer u documenten scant als bewerkbare tekst vanuit de ADF, moet het origineel in de ADF worden geplaatst met de bovenrand naar voren en de te scannen tekst naar boven. Wanneer u scant vanaf de glasplaat van de scanner, moet het origineel op de glasplaat worden geplaatst met de bovenrand naar de rechterkant van de glasplaat. Zorg er ook voor dat het document niet scheef komt te liggen. Zie [Een origineel op de glasplaat van de scanner plaatsen](#) of [Een origineel laden in de automatische documentinvoer \(ADF\)](#) voor meer informatie.
 - De software herkent mogelijk geen tekst die dicht op elkaar staat. Hierdoor kunnen in de tekst die door het OCR-programma is omgezet, tekens ontbreken of tekens worden gecombineerd. De combinatie van de tekens "rn" kan dan bijvoorbeeld worden weergegeven als "m".
 - De nauwkeurigheid van de software is afhankelijk van de beeldkwaliteit, tekstgrootte en structuur van het origineel en de scankwaliteit zelf. Zorg ervoor dat uw origineel goede beeldkwaliteit heeft.
 - De afbeeldingen op de voorgrond kunnen te veel opgaan in een gekleurde achtergrond.

Er verschijnen foutberichten

- **De TWAIN-bron kan niet worden geactiveerd of Er is een fout opgetreden tijdens het ophalen van de afbeelding**
 - Indien u een afbeelding van een ander toestel ophaalt, zoals een andere scanner, controleer dan of het andere toestel werkt met TWAIN. Toestellen die niet werken met TWAIN, werken ook niet met de HP-software die bij de printer is geleverd.
 - Als u een USB-aansluiting gebruikt, zorg er dan voor dat de USB-kabel van het apparaat op de juiste poort op de achterkant van de computer is aangesloten.
 - Controleer of de juiste TWAIN-bron is geselecteerd. Controleer de TWAIN-bron in de HP-software door **Scanner selecteren** te kiezen in het menu **Bestand**.



Opmerking De HP-scansoftware biedt geen ondersteuning voor scannen via TWAIN en WIA op computers die werken met Mac OS X.

- **Plaats het document opnieuw en start de taak opnieuw**

Raak de knop rechts van **OK** aan op het bedieningspaneel van de printer en plaats de resterende documenten opnieuw in de ADF. Zie [Een origineel laden in de automatische documentinvoer \(ADF\)](#) voor meer informatie.

Beeldkwaliteit van de gescande afbeelding is matig

Het origineel is een kopie van een foto of afbeelding

Opnieuw afgedrukte foto's, zoals in kranten of weekbladen, worden afgedrukt met kleine inktpuntjes die een interpretatie mogelijk maken van de originele foto. Dit verlaagt de kwaliteit echter. Dikwijls vormen deze inktpunten ongewenste patronen die worden gedetecteerd wanneer het beeld wordt ingescand of afgedrukt of wanneer het beeld op een scherm verschijnt. Indien onderstaande suggesties het probleem niet oplossen, moet u mogelijk op zoek gaan naar een beter origineel.

- Om deze patronen te verwijderen, kunt u proberen de afbeelding na het scannen te verkleinen.
- Druk de gescande afbeelding af om te zien of de kwaliteit is verbeterd.
- Zorg ervoor dat de instellingen voor resolutie en kleur juist zijn voor het type scantaak.
- Voor de beste resultaten kunt u beter scannen met de scannerglasplaat dan met de ADF.

Teksten of afbeeldingen aan de achterzijde van een tweezijdig bedrukt origineel verschijnen op de scan

Tweezijdige originelen kunnen tekst of afbeeldingen van de achterzijde naar de scan "leken" als de originelen op te dun of te transparant papier zijn afgedrukt.

Het ingescande beeld is verschoven

Mogelijk is het origineel niet goed geplaatst. Gebruik steeds de papiergeleiders wanneer u de originelen in de ADF plaatst. Zie [Een origineel laden in de automatische documentinvoer \(ADF\)](#) voor meer informatie.

Voor de beste resultaten kunt u beter scannen met de scannerglasplaat dan met de ADF.

Is de kwaliteit van de afbeelding beter als deze wordt afgedrukt

De afbeelding die op het scherm verschijnt, is niet altijd een accurate weergave van de kwaliteit van de scan.

- Probeer de instellingen van uw monitor aan te passen zodat meer kleuren (of grijswaarden) worden weergegeven. Op Windows-computers wordt deze aanpassing gewoonlijk uitgevoerd door **Beeldscherm** te selecteren in het configuratiescherm.
- Probeer de instellingen voor resolutie en kleuren aan te passen.

Het ingescande beeld vertoont vlekken, lijnen, verticale witte strepen of andere problemen

- Als de glasplaat van de scanner vuil is, heeft de resulterende afbeelding niet de optimale helderheid. Zie [Onderhoud aan de printer uitvoeren](#) voor instructies over het reinigen.
- Mogelijk komen de defecten voor op het origineel en werden ze niet geproduceerd door het scannen.

De afbeelding ziet er anders uit dan het origineel

Scan op een hogere resolutie.

 **Opmerking** Scannen op een hogere resolutie kan lang duren en neemt veel ruimte op uw computer in beslag.

Stappen waarmee u de scankwaliteit kunt verbeteren

- Scant met het glas in plaats van met de ADF.
- Plaats het afdrukmateriaal op de juiste manier. Als het papier niet goed op de glasplaat is geplaatst, kan dit scheeftrekken, wat onduidelijke afbeeldingen oplevert. Zie [Een origineel op de glasplaat van de scanner plaatsen](#) voor meer informatie.
- Pas de instellingen in de HP-software aan op basis van de manier waarop u de gescande pagina wilt gebruiken.
- Gebruik of maak een documenthouder om uw originelen te beschermen.
- Reinig de glasplaat van de scanner. Zie [Reinig de scanplaat en de binnenkant van het deksel](#) voor meer informatie.

Er verschijnen defecten in de scans

• **Blanco pagina's**

Zorg ervoor dat het origineel goed is geplaatst. Plaats het originele document met de bedrukte zijde naar beneden op de flatbedscanner en met de linkerbovenhoek van het document in de rechterbenedenhoek van de glasplaat van de scanner.

• **Te licht of te donker**

- Probeer de instellingen aan te passen. Zorg ervoor dat u de juiste instellingen gebruikt voor resolutie en kleuren.
- De originele afbeelding kan zeer licht of donker zijn, of kan op gekleurd papier gedrukt zijn.

• **Ongewenste lijnen, zwarte punten of strepen**

- Er zit mogelijk inkt, lijm, correctievloeistof of een andere ongewenste stof op de glasplaat van de scanner. de glasplaat is mogelijk vuil of bekrast; of de binnenkant van de klep kan vuil zijn. Probeer het probleem te verhelpen door de glasplaat van de scanner en de binnenkant van het deksel te reinigen. Zie [Onderhoud aan de printer uitvoeren](#) voor meer informatie. Als reinigen het probleem niet oplost, is het mogelijk dat de glasplaat van de scanner of de binnenkant van de klep moeten worden vervangen.
- Mogelijk komen de defecten voor op het origineel en werden ze niet geproduceerd door het scannen.

• **Onduidelijke tekst**

Probeer de instellingen aan te passen. Zorg ervoor dat de instellingen voor resolutie en kleuren correct zijn.

• **Groote verkleind**

De HP-software kan zijn ingesteld om de gescande afbeelding te verkleinen. Raadpleeg de Help van de HP-printersoftware voor meer informatie over het wijzigen van de instellingen.

Faxproblemen oplossen

Dit gedeelte bevat informatie over het oplossen van problemen met de faxinstallatie voor de printer. Indien de printer niet goed is geïnstalleerd voor faxen, ondervindt u mogelijk problemen bij het verzenden en/of ontvangen van faxen.

Indien u faxproblemen ondervindt, kunt u een faxtestrapport afdrukken om de status van de printer te controleren. De test mislukt als de printer niet goed is ingesteld voor faxen. Voer deze test uit nadat u de printer hebt ingesteld voor faxen. Zie [Faxinstallatietesten](#) voor meer informatie.

Als de test is mislukt, kunt u in het rapport informatie vinden over het oplossen van de aangetroffen problemen. Zie [De faxtest is mislukt](#) voor meer informatie.

 **Tip** Ga naar de HP-website voor online ondersteuning op www.hp.com/go/customer-care voor informatie en hulpmiddelen waarmee u veelvoorkomende printerproblemen kunt verhelpen.

- [De faxtest is mislukt](#)
- [Op het scherm wordt altijd Telefoon van haak weergegeven](#)
- [De printer ondervindt problemen bij het verzenden en ontvangen van faxen](#)
- [De printer heeft problemen met het verzenden van een handmatige fax](#)
- [De printer kan geen faxen ontvangen maar wel verzenden](#)
- [De printer kan geen faxen verzenden maar wel ontvangen](#)
- [Er worden faxtonen opgenomen op mijn antwoordapparaat](#)
- [Het telefoonsnoer dat met de printer is meegeleverd, is niet lang genoeg](#)
- [Faxen in kleur worden niet afgedrukt](#)
- [De computer kan geen faxen ontvangen \(Faxen naar pc en Faxen naar Mac\)](#)

De faxtest is mislukt

Controleer het rapport voor basisinformatie over de fout als een uitgevoerde faxtest is mislukt. Als u meer informatie nodig hebt, kijkt u in het rapport welk gedeelte van de test is mislukt en gaat u naar het juiste onderwerp in dit gedeelte mogelijke oplossingen.

Dit gedeelte bevat de volgende onderwerpen:

- [De faxhardwaretest is mislukt](#)
- [Het is niet gelukt de aansluiting van de fax op een actieve telefoonaansluiting te testen](#)
- [Het is niet gelukt de aansluiting van het telefoonsnoer op de juiste poort op de fax te testen](#)
- [Het is niet gelukt te testen of het juiste type snoer bij de fax wordt gebruikt](#)
- [De kiestoondetectietest is mislukt](#)
- [De faxlijnconditietest is mislukt](#)

De faxhardwaretest is mislukt

Oplossing:

- Schakel de printer uit door te drukken op de  (Aan/uit) op het bedieningspaneel van de printer, en koppel vervolgens het netsnoer los van de achterkant van de printer. Sluit het netsnoer na enkele seconden weer aan en schakel de printer vervolgens in. Voer de test nogmaals uit. Als de test opnieuw mislukt, zoekt u verder in de informatie over het oplossen van problemen in dit gedeelte.
- Probeer een fax te verzenden of te ontvangen. Als u faxen kunt verzenden of ontvangen, is er mogelijk geen sprake van een probleem met de fax.
- Als u de test vanuit de **wizard Faxconfiguratie** (Windows) of **HP Hulpsconfiguratieprogramma** (Mac OS X) uitvoert, controleert u of de printer niet met een andere taak bezig is, zoals het ontvangen van een fax of het maken van een kopie. Controleer of op het scherm van de printer een bericht wordt weergegeven met de melding dat de printer bezet is. Als het apparaat bezig is, wacht u totdat het apparaat niet meer actief is en alle bewerkingen zijn voltooid en voert u de test opnieuw uit.
- Gebruik het telefoonsnoer dat bij de printer werd geleverd. Als u het meegeleverde telefoonsnoer niet gebruikt om de printer op de telefoonaansluiting aan te sluiten, kunt u waarschijnlijk geen faxen verzenden of ontvangen. Voer de faxtest nogmaals uit nadat u het bij de printer geleverde telefoonsnoer hebt aangesloten.
- Het gebruik van een splitter veroorzaakt mogelijk faxproblemen. (Een splitter is een verdeelstekker die wordt aangesloten op een telefoonaansluiting op de wand.) Probeer de problemen op te lossen door de splitter te verwijderen en de printer rechtstreeks op de telefoonaansluiting op de wand aan te sluiten.

Nadat u de gevonden problemen hebt opgelost, voert u de faxtest nogmaals uit om te controleren of de test slaagt en de printer gereed is om te faxen. Als de **Faxhardwaretest** blijft mislukken en er problemen zijn met het faxen, neemt u contact op met HP-ondersteuning. Ga naar www.hp.com/go/customer-care. Deze website biedt informatie en hulpmiddelen waarmee u veelvoorkomende printerproblemen kunt verhelpen. Selecteer uw land/regio wanneer dit wordt gevraagd en klik vervolgens op **Neem contact op met HP** voor informatie over het aanvragen van technische ondersteuning.

Het is niet gelukt de aansluiting van de fax op een actieve telefoonaansluiting te testen

Oplossing:

- Controleer de verbinding tussen de wandcontactdoos voor de telefoon en de printer en zorg ervoor dat het telefoonsnoer correct is bevestigd.
- Gebruik het telefoonsnoer dat bij de printer werd geleverd. Als u het meegeleverde telefoonsnoer niet gebruikt om de printer op de telefoonaansluiting aan te sluiten, kunt u waarschijnlijk geen faxen verzenden of ontvangen. Voer de faxtest nogmaals uit nadat u het bij de printer geleverde telefoonsnoer hebt aangesloten.

- Zorg ervoor dat de printer goed is aangesloten op de telefoonaansluiting. Sluit het ene uiteinde van het meegeleverde telefoonsnoer aan op de telefoonaansluiting op de wand en het andere uiteinde op de poort 1-LINE aan de achterkant van de printer. Zie [Bijkomende faxinstallatie](#) voor meer informatie over het instellen van de printer voor faxen.
- Het gebruik van een splitter veroorzaakt mogelijk faxproblemen. (Een splitter is een verdeelstekker die wordt aangesloten op een telefoonaansluiting op de wand.) Probeer de problemen op te lossen door de splitter te verwijderen en de printer rechtstreeks op de telefoonaansluiting op de wand aan te sluiten.
- Probeer een werkende telefoon en een werkend telefoonsnoer aan te sluiten op de wandcontactdoos voor de telefoon die u gebruikt voor de printer en controleer of u een kiestoon hoort. Als u geen kiestoon hoort, neemt u contact op met de telefoonmaatschappij en verzoekt u hen de lijn te controleren.
- Probeer een fax te verzenden of te ontvangen. Als u faxen kunt verzenden of ontvangen, is er mogelijk geen sprake van een probleem met de fax.

Nadat u de gevonden problemen hebt opgelost, voert u de faxtest nogmaals uit om te controleren of de test slaagt en de printer gereed is om te faxen.

Het is niet gelukt de aansluiting van het telefoonsnoer op de juiste poort op de fax te testen

Oplossing: Steek het telefoonsnoer in de juiste poort.

1. Sluit het ene uiteinde van het meegeleverde telefoonsnoer aan op de telefoonaansluiting op de wand en het andere uiteinde op de poort 1-LINE aan de achterkant van de printer.



Opmerking Indien u de 2-EXT-poort gebruikt om de printer aan te sluiten op de telefoonaansluiting op de wand, kunt u geen faxen verzenden of ontvangen. De 2-EXT-poort moet alleen worden gebruikt om andere apparatuur aan te sluiten, zoals een antwoordapparaat.

Afbeelding 8-1 Achteraanzicht van de printer

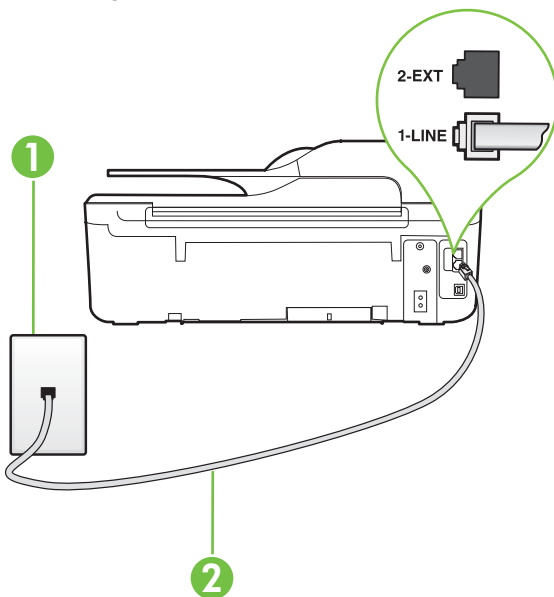

1	Telefoonaansluiting op de wand
2	Gebruik het telefoonsnoer dat bij de printer is geleverd en verbind dit met de 1-LINE-poort

2. Nadat u het telefoonsnoer hebt verbonden met de 1-LINE-poort, voert u de faxtest nogmaals uit om te controleren of de printer klaar is om te faxen.
3. Probeer een fax te verzenden of te ontvangen.
 - Gebruik het telefoonsnoer dat bij de printer werd geleverd. Als u het meegeleverde telefoonsnoer niet gebruikt om de printer op de telefoonaansluiting aan te sluiten, kunt u waarschijnlijk geen faxen verzenden of ontvangen. Voer de faxtest nogmaals uit nadat u het bij de printer geleverde telefoonsnoer hebt aangesloten.
 - Het gebruik van een splitter veroorzaakt mogelijk faxproblemen. (Een splitter is een verdeelstekker die wordt aangesloten op een telefoonaansluiting op de wand.) Probeer de problemen op te lossen door de splitter te verwijderen en de printer rechtstreeks op de telefoonaansluiting op de wand aan te sluiten.

Het is niet gelukt te testen of het juiste type snoer bij de fax wordt gebruikt

Oplossing:

- Controleer of u het telefoonsnoer dat bij de printer werd geleverd voor de telefoonaansluiting hebt gebruikt. Het ene uiteinde van het telefoonsnoer moet worden aangesloten op de poort 1-LINE op de achterkant van de printer en het

andere uiteinde op de telefoonaansluiting, zoals in de afbeelding is aangegeven.

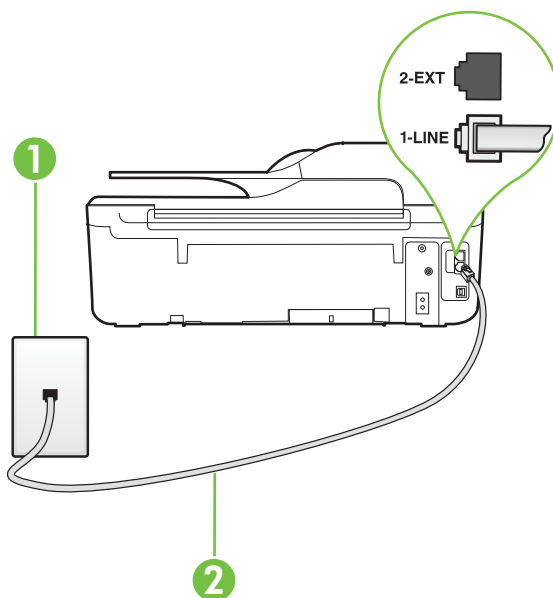

1	Telefoonaansluiting op de wand
2	Gebruik het telefoonsnoer dat bij de printer is geleverd en verbind dit met de 1-LINE-poort

Als het telefoonsnoer dat bij de printer is geleverd niet lang genoeg is, kunt u een verdeelstekker gebruiken en het snoer verlengen. U kunt een dergelijke verdeelstekker kopen in een elektronikawinkel die telefoonaccessoires verkoopt. Daarnaast hebt u een ander telefoonsnoer nodig. Hiervoor kunt u een standaardtelefoonsnoer gebruiken, als u dat al in huis hebt.

- Controleer de verbinding tussen de wandcontactdoos voor de telefoon en de printer en zorg ervoor dat het telefoonsnoer correct is bevestigd.
- Gebruik het telefoonsnoer dat bij de printer werd geleverd. Als u het meegeleverde telefoonsnoer niet gebruikt om de printer op de telefoonaansluiting aan te sluiten, kunt u waarschijnlijk geen faxen verzenden of ontvangen. Voer de faxtest nogmaals uit nadat u het bij de printer geleverde telefoonsnoer hebt aangesloten.
- Het gebruik van een splitter veroorzaakt mogelijk faxproblemen. (Een splitter is een verdeelstekker die wordt aangesloten op een telefoonaansluiting op de wand.) Probeer de problemen op te lossen door de splitter te verwijderen en de printer rechtstreeks op de telefoonaansluiting op de wand aan te sluiten.

De kiestoondetectietest is mislukt

Oplossing:

- Andere apparatuur die gebruikmaakt van dezelfde telefoonlijn als de printer, kan ervoor zorgen dat de test mislukt. Koppel alles los van de telefoonlijn en voer de test nogmaals uit. Zo kunt u controleren of het probleem wordt veroorzaakt door andere apparatuur. Als de **Kiestoondetectie** zonder de andere apparatuur wel slaagt, worden de problemen veroorzaakt door een of meer andere apparaten. Voeg de apparaten een voor een toe en voer na elk toegevoegd onderdeel de test uit, totdat u kunt vaststellen welk apparaat het probleem veroorzaakt.
- Probeer een werkende telefoon en een werkend telefoonsnoer aan te sluiten op de wandcontactdoos voor de telefoon die u gebruikt voor de printer en controleer of u een kiestoon hoort. Als u geen kiestoon hoort, neemt u contact op met de telefoonmaatschappij en verzoekt u hen de lijn te controleren.
- Zorg ervoor dat de printer goed is aangesloten op de telefoonaansluiting. Sluit het ene uiteinde van het meegeleverde telefoonsnoer aan op de telefoonaansluiting op de wand en het andere uiteinde op de poort 1-LINE aan de achterkant van de printer.
- Het gebruik van een splitter veroorzaakt mogelijk faxproblemen. (Een splitter is een verdeelstekker die wordt aangesloten op een telefoonaansluiting op de wand.) Probeer de problemen op te lossen door de splitter te verwijderen en de printer rechtstreeks op de telefoonaansluiting op de wand aan te sluiten.
- Als uw telefoonsysteem geen standaardkiestoon gebruikt, zoals het geval is bij sommige PBX-systemen, kan de test mislukken. Dit veroorzaakt geen probleem bij het verzenden of ontvangen van faxen. Probeer een testfax te verzenden of ontvangen.
- Controleer of u de juiste instelling voor uw land/regio hebt ingesteld. Als de instelling voor land/regio niet of niet goed is ingesteld, kan de test mislukken en zult u mogelijk problemen hebben met het verzenden en ontvangen van faxen.
- Zorg ervoor dat u de printer aansluit op een analoge telefoonlijn. Anders kunt u geen faxen verzenden of ontvangen. Als u wilt controleren of uw telefoonlijn digitaal is, sluit u een gewone analoge telefoon aan op de lijn en luistert u naar de kiestoon. Als u geen normale kiestoon hoort, is de telefoonlijn mogelijk bedoeld voor digitale telefoons. Sluit de printer aan op een analoge telefoonlijn en probeer een fax te verzenden of ontvangen.
- Gebruik het telefoonsnoer dat bij de printer werd geleverd. Als u het meegeleverde telefoonsnoer niet gebruikt om de printer op de telefoonaansluiting aan te sluiten, kunt u waarschijnlijk geen faxen verzenden of ontvangen. Voer de faxtest nogmaals uit nadat u het bij de printer geleverde telefoonsnoer hebt aangesloten.

Nadat u de gevonden problemen hebt opgelost, voert u de faxtest nogmaals uit om te controleren of de test slaagt en de printer gereed is om te faxen. Als de test **Beltoondetectie** blijft mislukken, vraagt u de telefoonmaatschappij om uw telefoonlijn te controleren.

De faxlijnconditietest is mislukt

Oplossing:

- Zorg ervoor dat u de printer aansluit op een analoge telefoonlijn. Anders kunt u geen faxen verzenden of ontvangen. Als u wilt controleren of uw telefoonlijn digitaal is, sluit u een gewone analoge telefoon aan op de lijn en luistert u naar de kiestoon. Als u geen normale kiestoon hoort, is de telefoonlijn mogelijk bedoeld voor digitale telefoons. Sluit de printer aan op een analoge telefoonlijn en probeer een fax te verzenden of ontvangen.
- Controleer de verbinding tussen de wandcontactdoos voor de telefoon en de printer en zorg ervoor dat het telefoonsnoer correct is bevestigd.
- Zorg ervoor dat de printer goed is aangesloten op de telefoonaansluiting. Sluit het ene uiteinde van het meegeleverde telefoonsnoer aan op de telefoonaansluiting op de wand en het andere uiteinde op de poort 1-LINE aan de achterkant van de printer.
- Andere apparatuur die gebruikmaakt van dezelfde telefoonlijn als de printer, kan ervoor zorgen dat de test mislukt. Koppel alles los van de telefoonlijn en voer de test nogmaals uit. Zo kunt u controleren of het probleem wordt veroorzaakt door andere apparatuur.
 - Als de **Faxlijnconditietest** zonder de andere apparatuur wel slaagt, worden de problemen veroorzaakt door een of meer andere apparaten. Voeg de apparaten een voor een toe en voer na elk toegevoegd onderdeel de test uit, totdat u kunt vaststellen welk apparaat het probleem veroorzaakt.
 - Als de **Faxlijnconditietest** niet slaagt als de andere apparatuur is losgekoppeld, sluit u de printer aan op een werkende telefoonlijn en zoekt u verder in de informatie over het oplossen van problemen in dit deel.
- Het gebruik van een splitter veroorzaakt mogelijk faxproblemen. (Een splitter is een verdeelstekker die wordt aangesloten op een telefoonaansluiting op de wand.) Probeer de problemen op te lossen door de splitter te verwijderen en de printer rechtstreeks op de telefoonaansluiting op de wand aan te sluiten.
- Gebruik het telefoonsnoer dat bij de printer werd geleverd. Als u het meegeleverde telefoonsnoer niet gebruikt om de printer op de telefoonaansluiting aan te sluiten, kunt u waarschijnlijk geen faxen verzenden of ontvangen. Voer de faxtest nogmaals uit nadat u het bij de printer geleverde telefoonsnoer hebt aangesloten.

Nadat u de gevonden problemen hebt opgelost, voert u de faxtest nogmaals uit om te controleren of de test slaagt en de printer gereed is om te faxen. Als de test **Toestand faxlijn** blijft mislukken en er problemen blijven met faxen, vraagt u de telefoonmaatschappij om uw telefoonlijn te controleren.

Op het scherm wordt altijd Telefoon van haak weergegeven



Oplossing: U gebruikt het verkeerde type snoer. Zorg dat u het snoer gebruikt dat bij de printer werd geleverd om de printer aan te sluiten op de telefoonlijn. Als het telefoonsnoer dat bij de printer is geleverd niet lang genoeg is, kunt u een verdeelstekker gebruiken en het snoer verlengen. U kunt een dergelijke verdeelstekker kopen in een elektronikawinkel die telefoonaccessoires verkoopt.

Daarnaast hebt u een ander telefoonsnoer nodig. Hiervoor kunt u een standaardtelefoonsnoer gebruiken, als u dat al in huis hebt.

Oplossing: Mogelijk is er andere apparatuur die gebruikmaakt van dezelfde telefoonlijn als de printer. Zorg dat extensietoestellen (telefoonstoestellen op dezelfde telefoonlijn, maar niet aangesloten op de printer) of andere apparatuur van de haak liggen of niet in gebruik zijn. U kunt de printer bijvoorbeeld niet gebruiken om te faxen als de hoorn van een telefoonstoestel dat gebruik maakt van dezelfde telefoonlijn van de haak is, of als u de computermodem gebruikt om te e-mailen of te surfen op internet.

De printer ondervindt problemen bij het verzenden en ontvangen van faxen

Oplossing: Controleer of de printer aanstaat. Bekijk het scherm van de printer.

Als het scherm leeg is en de knop  (Aan/uit) niet brandt, is de printer uitgeschakeld. Zorg dat het netsnoer stevig is aangesloten op de printer en een stopcontact. Druk op de knop  (Aan/uit) om de printer aan te zetten.

Nadat u de printer hebt ingeschakeld, raadt HP u aan vijf minuten te wachten voordat u een fax verzendt of ontvangt. De printer kan geen faxen verzenden of ontvangen tijdens het initialisatieproces dat wordt uitgevoerd wanneer het apparaat wordt ingeschakeld.

Oplossing: Als Faxen naar pc of Faxen naar Mac is ingeschakeld, kunt u mogelijk geen faxen verzenden of ontvangen als het faxgeheugen vol is (beperkt door printergeheugen).

Oplossing:

- Controleer of u het telefoonsnoer dat bij de printer werd geleverd voor de telefoonaansluiting hebt gebruikt. Het ene uiteinde van het telefoonsnoer moet worden aangesloten op de poort 1-LINE op de achterkant van de printer en het

andere uiteinde op de telefoonaansluiting, zoals in de afbeelding is aangegeven.

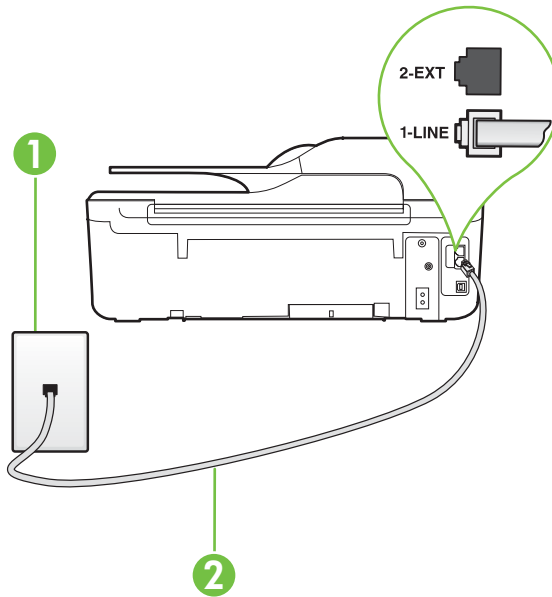

1	Telefoonaansluiting op de wand
2	Gebruik het telefoonsnoer dat bij de printer is geleverd en verbind dit met de 1-LINE-poort

Als het telefoonsnoer dat bij de printer is geleverd niet lang genoeg is, kunt u een verdeelstekker gebruiken en het snoer verlengen. U kunt een dergelijke verdeelstekker kopen in een elektronicawinkel die telefoonaccessoires verkoopt. Daarnaast hebt u een ander telefoonsnoer nodig. Hiervoor kunt u een standaardtelefoonsnoer gebruiken, als u dat al in huis hebt.

- Probeer een werkende telefoon en een werkend telefoonsnoer aan te sluiten op de wandcontactdoos voor de telefoon die u gebruikt voor de printer en controleer of u een kiestoon hoort. Als u geen kiestoon hoort, neemt u contact op met de telefoonmaatschappij voor service.
- Mogelijk is er andere apparatuur die gebruikmaakt van dezelfde telefoonlijn als de printer. U kunt de printer bijvoorbeeld niet gebruiken om te faxen als de hoorn van een telefoontoestel dat gebruik maakt van dezelfde telefoonlijn van de haak is, of als u de computermodem gebruikt om te e-mailen of te surfen op internet.
- Controleer of de fout wordt veroorzaakt door een ander proces. Controleer of op het display of op de computer een foutmelding wordt weergegeven met informatie over het probleem en de manier waarop u het kunt oplossen. In geval van een fout kan de printer pas faxberichten verzenden of ontvangen wanneer de foutsituatie is opgelost.

- Mogelijk zit er ruis op de telefoonlijn. Telefoonlijnen met een slechte geluidskwaliteit (ruis) kunnen faxproblemen veroorzaken. Controleer de geluidskwaliteit van de telefoonlijn door een telefoontoestel op een telefoonaansluiting aan te sluiten en vervolgens te luisteren of er sprake is van storingen of andere ruis. Schakel als u ruis hoort de **Foutcorrectiemodus** (ECM) uit en probeer nogmaals te faxen. Zie [Foutcorrectiemodus instellen](#) voor informatie over het wijzigen van de foutcorrectiemodus (ECM). Als het probleem zich blijft voordoen, neemt u contact op met uw telefoonmaatschappij.
- Als u een digitale telefoonaansluiting (DSL-service) gebruikt, moet u een DSL-filter gebruiken om goed te kunnen faxen. Zie [Situatie B: De printer instellen met DSL](#) voor meer informatie.
- Zorg ervoor dat de printer niet is verbonden met een telefoonaansluiting die is ingesteld voor digitale telefoons. Als u wilt controleren of uw telefoonlijn digitaal is, sluit u een gewone analoge telefoon aan op de lijn en luistert u naar de kiestoon. Als u geen normale kiestoon hoort, is de telefoonlijn mogelijk bedoeld voor digitale telefoons.
- Als u een PBX of een ISDN-adapter (Integrated Services Digital Network) gebruikt, moet de printer zijn aangesloten op de juiste poort en moet de adapter zijn ingesteld op het juiste type switch voor uw land/regio (als dat mogelijk is). Zie [Situatie C: De printer installeren met een PBX-telefoonsysteem of een ISDN-lijn](#) voor meer informatie.
- De printer deelt dezelfde telefoonlijn met een DSL-service en de DSL-modem is mogelijk niet correct geaard. Als de DSL-modem niet goed is geaard, kan deze ruis op de telefoonlijn veroorzaken. Telefoonlijnen met een slechte geluidskwaliteit (ruis) kunnen faxproblemen veroorzaken. U kunt de geluidskwaliteit van de telefoonlijn controleren door een telefoontoestel op een telefoonaansluiting aan te sluiten en te luisteren of u storingen of ander ruis hoort. Als u storingen of ruis hoort, schakelt u de DSL-modem uit en laat u de stekker gedurende minstens 15 minuten uit het stopcontact. Schakel de DSL-modem vervolgens opnieuw in en luister opnieuw naar de kiestoon.

 **Opmerking** Mogelijk zal er in de toekomst opnieuw ruis optreden op de telefoonlijn. Herhaal het proces als de printer geen faxen meer verzendt en ontvangt.

Als er nog steeds veel ruis op de lijn is, neemt u contact op met de telefoonmaatschappij. Neem contact op met de DSL-aanbieder voor informatie over het uitschakelen van de DSL-modem.

- Het gebruik van een splitter veroorzaakt mogelijk faxproblemen. (Een splitter is een verdeelstekker die wordt aangesloten op een telefoonaansluiting op de wand.) Probeer de problemen op te lossen door de splitter te verwijderen en de printer rechtstreeks op de telefoonaansluiting op de wand aan te sluiten.
-

De printer heeft problemen met het verzenden van een handmatige fax

Oplossing:

 **Opmerking** Deze mogelijke oplossing geldt alleen voor landen/regio's waar een tweaderig telefoonsnoer wordt meegeleverd in de verpakking met de printer: Argentinië, Australië, Brazilië, Canada, Chili, China, Colombia, Griekenland, India, Indonesië, Ierland, Japan, Korea, Latijns-Amerika, Maleisië, Mexico, Filippijnen, Polen, Portugal, Rusland, Saoedi-Arabië, Singapore, Spanje, Taiwan, Thailand, V.S., Venezuela en Vietnam.

- Zorg dat de telefoon waarmee u de faxverbinding tot stand brengt rechtstreeks op de printer is aangesloten. Als u handmatig een fax wilt verzenden, moet de telefoon rechtstreeks zijn aangesloten op de poort 2-EXT op de printer, zoals in de afbeelding aangegeven.

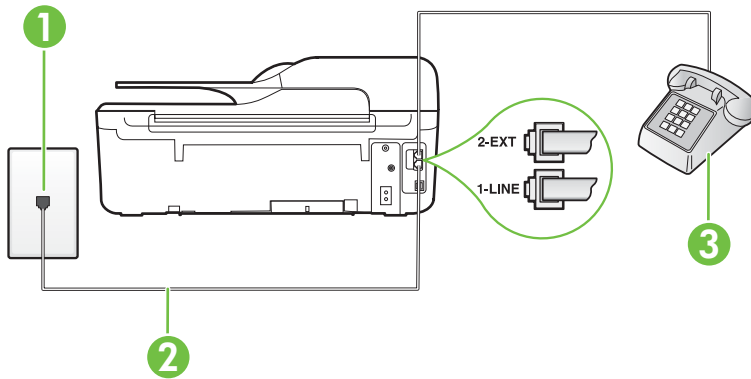

1	Telefoonaansluiting op de wand
2	Gebruik het telefoonsnoer dat bij de printer is geleverd en verbind dit met de 1-LINE-poort
3	Telefoon

- Als u een fax handmatig verzendt vanaf een telefoon die rechtstreeks is aangesloten op de printer, moet u de fax verzenden via het toetsenblok op de telefoon. U kunt het toetsenblok op het bedieningspaneel van de printer niet gebruiken.

 **Opmerking** Als u een serieel telefoonsysteem gebruikt, moet u de telefoon direct met de kabel op de printer aansluiten met de seriestekker.

De printer kan geen faxen ontvangen maar wel verzenden

Oplossing:

- Als u geen service voor speciale belsignalen gebruikt, controleert u of de functie **Specifiek belsignaal** op de printer is ingesteld op **Alle beltonen**. Zie Het belsignaal fax wijzigen voor een specifiek belsignaal voor meer informatie.
- Als **Automatische beantwoording** is ingesteld op **Uit**, moet u faxen handmatig ontvangen; omdat de printer de fax anders niet ontvangt. Raadpleeg Een faxbericht handmatig ontvangen voor informatie over het handmatig ontvangen van faxen.
- Als u een voicemail-service gebruikt op het telefoonnummer waarop u ook faxberichten ontvangt, kunt u de faxberichten alleen handmatig en niet automatisch ontvangen. Dit houdt in dat u binnenkomende faxen alleen persoonlijk kunt aannemen. Zie Situatie F: Gedeelde gespreks-/faxlijn met voicemail voor informatie over het installeren van de printer als u een voicemaildienst gebruikt. Raadpleeg Een faxbericht handmatig ontvangen voor informatie over het handmatig ontvangen van faxen.
- Als u een computermodem gebruikt op dezelfde telefoonlijn als de printer, moet u controleren of de software van de modem niet is ingesteld op het automatisch ontvangen van faxen. Als de modemsoftware is ingesteld op het automatisch ontvangen van faxen, wordt de telefoonlijn automatisch overgenomen. In dat geval worden alle faxen door het modem ontvangen, zodat de printer geen faxoproepen kan ontvangen.
- Als u naast de printer een antwoordapparaat gebruikt op dezelfde telefoonlijn, kan een van de volgende problemen zich voordoen:
 - Het antwoordapparaat is mogelijk niet correct geïnstalleerd voor de printer.
 - Het bericht dat is ingesproken op het antwoordapparaat, kan te lang of te luid zijn, waardoor de printer geen faxtonen kan detecteren en het verzendende faxapparaat de verbinding verbreekt.
 - Mogelijk is de pauze na het ingesproken bericht te kort waardoor de printer geen faxtonen kan detecteren. Dit probleem komt het vaakst voor bij digitale antwoordapparaten.

De volgende handelingen kunnen helpen bij het oplossen van deze problemen:

- Als het antwoordapparaat en de fax gebruikmaken van dezelfde telefoonlijn, kunt u proberen om het antwoordapparaat rechtstreeks met de printer te verbinden, zoals is beschreven in Situatie I: Gedeelde lijn voor zowel gespreks- als faxoproepen en een antwoordapparaat.
- Controleer of de printer is ingesteld om faxen automatisch te ontvangen. Raadpleeg Een faxbericht ontvangen voor meer informatie over het instellen van de printer voor het automatisch ontvangen van faxen.
- Controleer of de instelling **Hoe vaak overgaan** de telefoon vaker laat overgaan dan het antwoordapparaat. Zie Het aantal belsignalen voordat er wordt opgenomen instellen voor meer informatie.

- Koppel het antwoordapparaat los en probeer vervolgens een fax te ontvangen. Als u kunt faxen zonder het antwoordapparaat, ligt het probleem mogelijk bij het antwoordapparaat.
- Sluit het antwoordapparaat weer aan en spreek het bericht opnieuw in. Neem een bericht van ongeveer 10 seconden op. Spreek bij het opnemen van het bericht in een rustig tempo en met een niet te hard volume. Neem ten minste vijf seconden stilte op na het einde van het gesproken bericht. Tijdens deze stilte dient er geen achtergrondgeluid te zijn. Probeer nogmaals een faxbericht te ontvangen.



Opmerking Bij sommige digitale antwoordapparaten wordt de opgenomen stilte aan het einde van het bericht verwijderd. Speel het bericht af en controleer of de stilte is verwijderd.

- Als de printer de telefoonlijn deelt met andere telefoonapparatuur, zoals een antwoordapparaat, een computermodem of een schakelkast met meerdere poorten, is het faxsignaal mogelijk minder sterk. Het faxsignaal kan ook minder sterk zijn als u een splitter gebruikt of extra snoeren aansluit om het bereik van de telefoon te vergroten. Een zwakker faxsignaal kan problemen met de ontvangst van faxen veroorzaken.
Als u wilt weten of andere apparatuur een probleem veroorzaakt, koppelt u alles van de telefoonlijn los behalve de printer en probeert u opnieuw een fax te ontvangen. Als u zonder de andere apparatuur wel faxen kunt ontvangen, worden de problemen veroorzaakt door een of meer van deze losgekoppelde apparaten. Voeg de apparaten een voor een toe en voer na elk toegevoegd onderdeel de test uit, totdat u vaststelt welk apparaat het probleem veroorzaakt.
 - Als aan uw faxnummer een speciaal belseignaal is toegewezen (via de service voor specifieke belseignalen van uw telefoonmaatschappij), moet u ervoor zorgen dat de instelling voor **Specifiek belseignaal** op de printer overeenkomt. Zie [Het belseignaal fax wijzigen voor een specifiek belseignaal](#) voor meer informatie.
-

De printer kan geen faxen verzenden maar wel ontvangen

Oplossing:

- De printer kiest mogelijk te snel of te snel achter elkaar. Mogelijk moet u pauzes invoegen in de nummerreeks. Als u bijvoorbeeld een buitenlijn moet kiezen voordat u het telefoonnummer kiest, voegt u een pauze in na het toegangsnummer. Als uw nummer 95555555 is en u met een 9 toegang krijgt tot een buitenlijn, moet u mogelijk als volgt pauzes invoegen: 9-555-5555. Druk op als u een pauze wilt invoegen in het faxnummer, of druk meerdere keren op de toets * tot er een streepje (-) op het display verschijnt.
U kunt ook faxen verzenden via handenvrij kiezen. Hierdoor kunt u de telefoonlijn horen terwijl u een nummer kiest. U kunt de kiessnelheid zelf bepalen en reageren op kiestonen terwijl u een nummer kiest. Zie [Een faxbericht verzenden met behulp van handenvrij kiezen](#) voor meer informatie.
 - Het nummer dat u hebt ingevoerd bij het verzenden van de fax heeft niet de juiste indeling of er zijn problemen met het faxapparaat dat de fax moet ontvangen. U kunt dit controleren door het desbetreffende faxnummer te bellen met een gewone telefoon en te luisteren of u ook faxtonen hoort. Als u geen faxtonen hoort, is het ontvangende faxapparaat mogelijk niet ingeschakeld of niet aangesloten of stoort een voicemailservice de communicatie via de telefoonlijn van de ontvanger. U kunt ook de ontvanger vragen om na te gaan of er misschien problemen zijn met het ontvangende faxapparaat.
-

Er worden faxtonen opgenomen op mijn antwoordapparaat

Oplossing:

- Als het antwoordapparaat en de fax gebruikmaken van dezelfde telefoonlijn, kunt u proberen om het antwoordapparaat rechtstreeks met de printer te verbinden, zoals is beschreven in [Situatie I: Gedeelde lijn voor zowel gespreks- als faxoproepen en een antwoordapparaat](#). Als u het antwoordapparaat niet op de aanbevolen manier aansluit, is het mogelijk dat het antwoordapparaat faxtonen opneemt.
 - Zorg ervoor dat de printer is ingesteld op het automatisch ontvangen van faxen en dat de instelling voor **Hoe vaak overgaan** juist is. Het aantal belseignalen voor beantwoorden moet voor de printer groter zijn dan voor het antwoordapparaat. Als het antwoordapparaat en de printer zijn ingesteld op hetzelfde aantal keren rinkelen om te antwoorden, zullen beide toestellen de oproep beantwoorden en worden faxtonen opgenomen op het antwoordapparaat.
 - Stel het antwoordapparaat in op een klein aantal belseignalen en de printer op het hoogste aantal belseignalen dat is toegestaan. (Het maximaal aantal belseignalen varieert per land/regio.) Bij deze instelling beantwoordt het antwoordapparaat de oproep en bewaakt de printer de lijn. Als de printer faxsignalen detecteert, ontvangt de printer de fax. Als de oproep een gespreksoproep betreft, zal het antwoordapparaat het binnenkomende bericht opnemen. Zie [Het aantal belseignalen voordat er wordt opgenomen instellen](#) voor meer informatie.
-

Het telefoonsnoer dat met de printer is meegeleverd, is niet lang genoeg

Oplossing: Als het telefoonsnoer dat bij de printer is geleverd niet lang genoeg is, kunt u een verdeelstekker gebruiken en het snoer verlengen. U kunt een dergelijke verdeelstekker kopen in een elektronikawinkel die telefoonaccessoires verkoopt. Daarnaast hebt u een ander telefoonsnoer nodig. Hiervoor kunt u een standaardtelefoonsnoer gebruiken, als u dat al in huis hebt.

 **Tip** Als de printer is geleverd met een tweeadelige telefoonsnoeradapter, kunt u een vieraderig telefoonsnoer gebruiken als u het snoer wilt verlengen. Zie de meegeleverde documentatie voor informatie over het gebruik van de adapter voor het tweeadelige telefoonsnoer.

Het telefoonsnoer verlengen

1. Gebruik het bij de printer geleverde telefoonsnoer om een verbinding te maken tussen het verbindingsstuk en de poort met het label 1-LINE op de achterzijde van de printer.
2. Verbind een ander telefoonsnoer met de open poort op het verbindingsstuk en de telefoonaansluiting, zoals hieronder wordt weergegeven.

Faxen in kleur worden niet afgedrukt

Oorzaak: De optie Inkomende faxen afdrukken is uitgeschakeld.

Oplossing: Als u faxen in kleur wilt afdrukken, moet u ervoor zorgen dat de optie Inkomende faxen afdrukken op het bedieningspaneel van de printer is ingeschakeld.

De computer kan geen faxen ontvangen (Faxen naar pc en Faxen naar Mac)

Oorzaak: De computer die is geselecteerd voor het ontvangen van faxen, is uitgeschakeld.

Oplossing: Zorg dat de computer die is geselecteerd voor het ontvangen van faxen, altijd is ingeschakeld.

Oorzaak: Er zijn verschillende computers geconfigureerd voor de installatie en het ontvangen van faxen, waarvan er een mogelijk is uitgeschakeld.

Oplossing: Als de computer die faxen ontvangt niet dezelfde is als de computer voor de installatie, moeten beide computers altijd zijn ingeschakeld.

Oorzaak: Faxen naar pc of Faxen naar Mac is niet geactiveerd of de computer is niet geconfigureerd om faxen te ontvangen.

Oplossing: Activeer Faxen naar pc of Faxen naar Mac en zorg ervoor dat de computer is geconfigureerd om faxen te ontvangen.

Problemen oplossen bij gebruik van HP ePrint en HP-websites

In dit hoofdstuk vindt u oplossingen voor veelvoorkomende problemen bij gebruik van HP ePrint en HP-websites.

- [Problemen oplossen bij gebruik van HP ePrint \(HP Officejet 4620 e-All-in-One series\)](#)
- [Problemen oplossen bij gebruik van HP-websites](#)

Problemen oplossen bij gebruik van HP ePrint (HP Officejet 4620 e-All-in-One series)

Als u problemen hebt bij het gebruik van HP ePrint, controleert u het volgende:

- Zorg ervoor dat de printer is aangesloten op het internet door middel van een draadloze verbinding.

 **Opmerking** U kunt deze webfuncties niet gebruiken indien de printer is aangesloten met een USB-kabel.

- Zorg ervoor dat de laatste productupdates zijn geïnstalleerd op de printer. Zie [De printer bijwerken](#) voor meer informatie.
- Zorg ervoor dat HP ePrint is ingeschakeld op de printer. Zie [Stel HP ePrint in via het bedieningspaneel van de printer](#) voor meer informatie.
- Controleer of de hub, switch of router van het netwerk is ingeschakeld en goed functioneert.
- Kijk na of het draadloze netwerk correct werkt. Zie [Draadloze problemen oplossen \(HP Officejet 4620 e-All-in-One series\)](#) voor meer informatie.
- Als u HP ePrint gebruikt, controleert u het volgende:
 - Zorg ervoor dat het e-mailadres van de printer correct is.
 - De ePrint-server aanvaardt geen afdruktaken via e-mail wanneer er meerdere e-mailadressen werden ingevuld in de velden "Aan" of "Cc". Voer dus alleen het e-mailadres van uw HP-printer in het veld "Aan" in. Voer geen andere e-mailadressen in andere velden in.
 - Zorg ervoor dat de documenten die u verstuurt, voldoen aan de vereisten van HP ePrint. Zie [Specificaties HP ePrint \(HP Officejet 4620 e-All-in-One series\)](#) voor meer informatie.
- Als uw netwerk proxy-instellingen gebruikt om verbinding te maken met het internet, zorg er dan voor dat de ingevoerde proxy-instellingen geldig zijn:
 - Controleer de instellingen van de webbrowser die u gebruikt (zoals Internet Explorer, Firefox, of Safari).
 - Neem contact op met de IT-beheerder of de persoon die uw firewall heeft ingesteld.

Als de proxy-instellingen van uw firewall zijn gewijzigd, moet u deze instellingen updaten in het bedieningspaneel van de printer. Als deze instellingen niet zijn bijgewerkt, kunt u HP ePrint niet gebruiken.

Zie [Stel HP ePrint in via het bedieningspaneel van de printer](#) voor meer informatie.

 **Tip** Ga naar het ePrintCenter (www.eprintcenter.com) voor meer hulp bij het instellen en gebruiken van HP ePrint.

Problemen oplossen bij gebruik van HP-websites

Indien u problemen ondervindt bij het gebruiken van HP-websites via uw computer, moet u het volgende controleren:

- Controleer of de computer die u gebruikt is aangesloten op het internet.
- Controleer of de webbrowser voldoet aan de minimale systeemvereisten. Zie [HP-websitespecificaties](#) voor meer informatie.
- Als uw webbrowser proxy-instellingen gebruikt om verbinding te maken met het internet, probeer deze instellingen dan uit te schakelen. Zie de documentatie bij uw webbrowser voor meer informatie.

Draadloze problemen oplossen (HP Officejet 4620 e-All-in-One series)

Deze sectie biedt informatie met betrekking tot het oplossen van problemen die zich kunnen voordoen wanneer u de printer aansluit op uw draadloos netwerk.

Volg deze suggesties in onderstaande volgorde, beginnende bij de suggesties weergegeven in de sectie "Basisproblemen oplossen bij draadloos afdrukken". Als er zich nog steeds problemen voordoen, volgt u de suggesties in de sectie "Geavanceerde problemen oplossen bij draadloos afdrukken".

- [Draadloze basisproblemen oplossen](#)
- [Geavanceerde draadloze problemen oplossen](#)

 **Tip** Ga voor meer informatie over het oplossen van problemen met draadloos afdrukken naar www.hp.com/go/wirelessprinting.

Tip Als u een computer met Windows gebruikt, biedt HP een tool genaamd HP Home Network Diagnostic Utility, dat u helpt bij het ophalen van deze informatie voor sommige systemen. Om deze tool te gebruiken gaat u naar het HP Wireless Printing Center www.hp.com/go/wirelessprinting, en klikt u op Network Diagnostic Utility in de sectie Quick Links. (Deze tool is momenteel nog niet beschikbaar in alle talen).

 **Opmerking** Volg de instructies in [Na het oplossen van de problemen](#) nadat u het probleem hebt opgelost.

Draadloze basisproblemen oplossen

Voer de volgende stappen in de aangegeven volgorde uit.

Stap 1 - Controleren of het draadloze (802.11) lampje brandt

Als het blauwe lampje bij de knop Draadloos van de printer niet brandt, zijn de draadloze functies mogelijk niet ingeschakeld. Om draadloos in te schakelen, drukt u op de knop  (Draadloos). Indien u de optie **Draadloos is uit** ziet in de lijst, selecteert u **Draadloze instellingen** met behulp van de knoppen rechts en vervolgens kiest u voor **Draadloos: Aan/uit**, en selecteert u **Aan**.

Stap 2 - De componenten van het draadloze netwerk opnieuw opstarten

Schakel de router en de printer uit en zet ze vervolgens weer aan in deze volgorde: eerst de router en dan de printer. Als u nog steeds geen verbinding kunt maken, schakel de router, de printer en uw computer dan uit. Soms wordt een netwerkcommunicatieprobleem opgelost door de printer uit en weer in te schakelen.

Stap 3 - Druk een testrapport draadloos af

Bij problemen in verband met het draadloze netwerk, drukt u een testrapport draadloos af. Om een testrapport draadloos af te drukken, drukt u op de knop  (Draadloos) en bladert u met behulp van de knoppen rechts naar en selecteert u **Rapporten afdrukken**. Selecteer vervolgens **Testrapport draadloos**. Als er een probleem wordt gedetecteerd, worden er in het afgedrukte testrapport aanbevelingen gedaan die het probleem kunnen helpen oplossen.

 **Tip** Als de testrapport draadloos aangeeft dat het signaal zwak is, plaatst u de printer dichterbij de draadloze router.

Geavanceerde draadloze problemen oplossen

Als u de suggesties in het gedeelte [Draadloze basisproblemen oplossen](#) hebt geprobeerd en uw printer nog steeds niet kunt aansluiten op het draadloze netwerk, probeer dan de volgende stappen in de onderstaande volgorde:

- [Stap 1: Controleren of de computer verbinding heeft met het netwerk](#)
- [Stap 2: Controleren of de printer op uw netwerk is aangesloten](#)
- [Stap 3: Controleren of de firewall-software de communicatie blokkeert](#)
- [Stap 4: Controleren of de printer online is en aan staat](#)
- [Stap 5: Controleren of de draadloze versie van de printer is ingesteld als het standaardstuurprogramma van de printer \(alleen Windows\)](#)
- [Stap 6: Nagaan of uw computer niet is aangesloten op uw netwerk via een Virtual Private Network \(VPN\)](#)
- [Na het oplossen van de problemen](#)

Stap 1: Controleren of de computer verbinding heeft met het netwerk

Controleer of uw computer is verbonden met uw draadloos netwerk. Als de computer niet is aangesloten op het netwerk, kunt u de printer niet gebruiken in het netwerk.

Een draadloze aansluiting controleren

1. Controleer of de draadloze verbinding van uw computer is ingeschakeld. Zie de documentatie bij de computer voor meer informatie.
2. Als u geen unieke netwerknaam (SSID) gebruikt, is het mogelijk dat uw draadloze computer is aangesloten op een netwerk in de buurt dat niet van u is. Met behulp van de volgende stappen kunt u vaststellen of uw computer is aangesloten op uw netwerk.

Windows

- a. Klik op **Start, Bedieningspaneel**, wijs **Netwerkverbindingen** aan en klik vervolgens op **Netwerkstatus bekijken** en **Taken**.
of
Klik op **Start**, selecteer **Instellingen**, klik op **Bedieningspaneel**, dubbelklik op **Netwerkverbindingen**, klik op het menu **Bekijken** en selecteer vervolgens **Details**.
Laat het netwerkdialogvenster open terwijl u verdergaat naar de volgende stap.
- b. Koppel het netsnoer los van de draadloze router. De verbindingstatus van uw computer hoort te wijzigen naar **Niet aangesloten**.
- c. Sluit het netsnoer weer aan op de draadloze router. De verbindingstatus hoort te wijzigen naar **Aangesloten**.

Mac OS X

- ▲ Klik op het pictogram AirPort/Wi-Fi in de menubalk bovenaan in het scherm. Vanuit het menu dat wordt weergegeven, kunt u zien of de draadloze verbinding is ingeschakeld en met welk draadloos netwerk uw computer is verbonden.

 **Opmerking** Om een Ethernet-verbinding op een Mac te controleren, klikt u op **Systeemvoorkeuren** in het Dock en klikt u vervolgens op **Netwerk**. Klik op de knop **Help** in het venster voor meer informatie.

Als u uw computer niet op het netwerk kunt aansluiten, neem dan contact op met de persoon die uw netwerk heeft ingesteld of met de fabrikant van uw router, omdat er een probleem met de hardware van uw router of computer kan zijn.

 **Tip** Als u toegang tot Internet hebt en een computer met Windows gebruikt, kunt u ook toegang krijgen tot de HP Netwerkassistent op www.hp.com/sbso/wireless/tools-setup.html?jumpid=reg_R1002_USEN voor hulp bij het instellen van een netwerk. (Deze website is alleen in het Engels beschikbaar).

Stap 2: Controleren of de printer op uw netwerk is aangesloten

Als uw printer niet is aangesloten op hetzelfde netwerk als uw computer, kunt u de printer niet over het netwerk gebruiken. Volg de stappen die in dit hoofdstuk

beschreven staan om erachter te komen of uw printer actief is verbonden met het juiste netwerk.

 **Opmerking** Als uw draadloze router of basisstation een verborgen SSID gebruikt, kan uw printer het netwerk niet automatisch detecteren.

A: Controleer of de printer met het netwerk is verbonden.

1. Als de printer is aangesloten op een draadloos netwerk, druk dan de netwerkconfiguratiepagina af. Zie [De netwerkconfiguratiepagina begrijpen \(HP Officejet 4620 e-All-in-One series\)](#) voor meer informatie.
2. Controleer nadat de pagina is afgedrukt de Netwerkstatus en URL:

Netwerkstatus	<ul style="list-style-type: none"> • Als de Netwerkstatus Gereed is, is de printer actief met een netwerk verbonden. • Als de Netwerkstatus Offline is, is de printer niet met een netwerk verbonden. Druk het testrapport draadloos af met behulp van de instructies aan het begin van dit gedeelte en volg dan de aanbevelingen op.
URL	De URL die hier wordt weergegeven is het netwerkadres dat door uw router is toegekend aan de printer. Deze hebt u nodig om verbinding te maken met de geïntegreerde webserver (EWS).

Zie [De printer instellen voor draadloze communicatie](#) voor informatie over het aansluiten van de printer op een draadloos netwerk.

B: Controleer of u toegang kunt krijgen tot de EWS

Nadat u hebt vastgesteld dat de computer en de printer allebei actieve verbindingen met een netwerk hebben, kunt u controleren of ze zich in hetzelfde netwerk bevinden door naar de geïntegreerde webserver (EWS) van de printer te gaan. Zie [Geïntegreerde webserver \(HP Officejet 4620 e-All-in-One series\)](#) voor meer informatie.

Naar de EWS gaan

1. Open de EWS op uw computer. Zie [Geïntegreerde webserver \(HP Officejet 4620 e-All-in-One series\)](#) voor meer informatie.

 **Opmerking** Als u in de browser een proxyserver gebruikt, moet u deze mogelijk uitschakelen om naar de EWS te kunnen gaan.

2. Als u toegang kunt krijgen tot de EWS, probeer de printer dan over het netwerk te gebruiken (bijvoorbeeld door af te drukken) om te zien of de netwerkinstelling is geslaagd.
3. Als u geen toegang kunt krijgen tot de EWS of nog steeds problemen ondervindt wanneer u de printer over het netwerk gebruikt, ga dan verder met het volgende hoofdstuk over firewalls.

Stap 3: Controleren of de firewall-software de communicatie blokkeert

Als u geen toegang kunt krijgen tot de EWS en zeker weet dat de computer en de printer actieve verbindingen hebben met hetzelfde netwerk, kan het zijn dat de beveiligingssoftware van de firewall de communicatie blokkeert. Schakel beveiligingssoftware van de firewall die actief is op uw computer tijdelijk uit en probeer vervolgens nogmaals toegang te krijgen tot de EWS. Als u naar de EWS kunt gaan, probeer de printer dan te gebruiken (om af te drukken).

Als u toegang kunt krijgen tot de geïntegreerde webserver (EWS) en u uw printer gebruikt terwijl de firewall is uitgeschakeld, moet u de firewall-instellingen opnieuw configureren zodat de computer en de printer met elkaar kunnen communiceren via het netwerk. Zie [Uw firewall-software configureren voor gebruik met de printer](#) voor meer informatie.

Als u toegang kunt krijgen tot de EWS maar de printer nog steeds niet kunt gebruiken, zelfs met de firewall uitgeschakeld, probeer de firewall-software de printer dan te laten herkennen. Raadpleeg de documentatie die bij uw firewallsoftware is geleverd voor meer informatie.

Stap 4: Controleren of de printer online is en aan staat

Als de HP-software is geïnstalleerd, kunt u op uw computer de status van de printer controleren om na te gaan of de printer in de pausestand staat of offline is, waardoor u het apparaat niet kunt gebruiken.

Om de printerstatus te controleren, volgt u de instructies voor uw besturingssysteem:

Windows

1. Klik op **Start**, wijs **Instellingen** aan en klik op **Printers** of **Printers en faxapparaten**.
- Of -
Klik op **Start**, klik op **Configuratiescherm** en dubbelklik vervolgens op **Printers**.
2. Als de printers op uw computer niet worden weergegeven in de weergave Details, dan klikt u op het menu **Bekijken** en vervolgens op **Details**.
3. Voer een van de volgende handelingen uit, afhankelijk van de printerstatus:
 - a. Als de printer **Offline** is, klikt u met de rechtermuisknop op de printer en klikt u op **Printer online gebruiken**.
 - b. Als de printer **Onderbroken** is, klikt u met de rechtermuisknop op de printer en klikt u op **Afdrukken hervatten**.
4. Probeer de printer over het netwerk te gebruiken.

Mac OS X

1. Klik op **Systeemvoorkeuren** in het Dock en klik vervolgens op **Afdrukken & faxen** of **Afdrukken & scannen**.
2. Selecteer de printer en klik vervolgens op **Afdrukwachtrij openen**.
3. Als de afdruktaak is gepauzeerd, klikt u op **Hervatten**.
4. Als de printer is gepauzeerd, klikt u op **Printer hervatten**.

Als u de printer kunt gebruiken nadat u de bovenstaande stappen hebt uitgevoerd maar merkt dat de symptomen aanhouden als u de printer blijft gebruiken, kan het zijn

dat uw firewall hindert. Zie [Uw firewall-software configureren voor gebruik met de printer](#) voor meer informatie.

Als u de printer nog steeds niet over het netwerk kunt gebruiken, gaat u verder naar het volgende hoofdstuk voor bijkomende hulp bij het oplossen van problemen

Stap 5: Controleren of de draadloze versie van de printer is ingesteld als het standaardstuurprogramma van de printer (alleen Windows)

Als u de HP-software opnieuw installeert, maakt de installer mogelijk een tweede versie van het stuurprogramma van de printer in uw map **Printers of Printers en faxen**. Als u problemen hebt met het afdrucken of aansluiten op de printer, controleer dan of de juiste versie van het stuurprogramma van de printer als de standaardinstelling is ingesteld.

1. Klik op **Start**, wijs **Instellingen** aan en klik op **Printers of Printers en faxapparaten**.
- Of -
Klik op **Start**, klik op **Configuratiescherm** en dubbelklik vervolgens op **Printers**.
2. Stel vast of de versie van het printerstuurprogramma in de map **Printers of Printers en faxen** draadloos is aangesloten:
 - a. Klik met de rechtermuisknop op het pictogram van de printer en klik op **Eigenschappen, Standaardinstellingen voor document of Voorkeursinstellingen voor afdrucken**.
 - b. Zoek op het tabblad **Poorten** naar een poort die in de lijst is aangevinkt. Bij de aangevinkte versie van het printerstuurprogramma dat draadloos is verbonden, staat als poortbeschrijving **HP network re-discovery port monitor**.
3. Klik met de rechtermuisknop op het printerpictogram voor de versie van het printerstuurprogramma dat draadloos is verbonden en selecteer **Instellen als standaardprinter**.

 **Opmerking** Als de map voor de printer meerdere pictogrammen bevat, klikt u met de rechtermuisknop op het printerpictogram voor de versie van het printerstuurprogramma dat draadloos is verbonden en selecteert u **Instellen als standaardprinter**.

Stap 6: Nagaan of uw computer niet is aangesloten op uw netwerk via een Virtual Private Network (VPN)

Een Virtual Private Network (VPN) is een computernetwerk dat het internet gebruikt om een veilige verbinding op afstand met het netwerk van een organisatie te bieden. De meeste VPN-diensten laten echter niet toe dat u toegang hebt tot lokale apparaten (zoals uw printer) op uw lokaal netwerk terwijl uw computer is verbonden met het VPN.

Verbreek de verbinding met het VPN om de printer aan te sluiten.

 **Tip** Om de printer te gebruiken terwijl u bent verbonden met het VPN, kunt u de printer op uw computer aansluiten met een USB-kabel. De printer gebruikt de USB- en netwerkverbindingen tegelijkertijd.

Voor meer informatie, neemt u contact op met uw netwerkbeheerder of de persoon die het draadloos netwerk heeft ingesteld.

Na het oplossen van de problemen

Nadat u de problemen hebt opgelost en uw printer succesvol hebt aangesloten op het draadloos netwerk, voert u de volgende stappen uit voor uw besturingssysteem:

Windows

1. Klik vanaf het bureaublad van de computer op **Start**, selecteer **Programma's** of **Alle programma's**, klik op **HP**, selecteer uw printernaam en klik op **Software & printerinstellingen**.
2. Klik op **Een nieuwe printer aansluiten**, en selecteer het gewenste verbindingstype.

Mac OS X

1. Open het HP Hulpprogramma. Zie [HP-hulpprogramma \(Mac OS X\)](#) voor meer informatie.
2. Klik op het pictogram **Toepassingen** in de werkbalk, dubbelklik op **HP-instellingenassistent**, en volg de instructies op het scherm.

Uw firewall-software configureren voor gebruik met de printer

Een persoonlijke firewall, die beveiligingssoftware op uw computer uitvoert, kan de netwerkcommunicatie tussen uw printer en uw computer blokkeren.

Als u problemen ondervindt zoals:

- Printer niet gevonden bij het installeren van HP-software
- Kan niet afdrukken, afdruktaak zit vast in de wachtrij of de printer gaat offline
- Fouten met scancommunicatie of berichten dat de scanner bezig is
- Kan printerstatus op uw computer niet zien

Dan voorkomt de firewall mogelijk dat uw printer computers op uw netwerk laat weten waar de printer kan worden gevonden.

Als u de HP-software gebruikt op een computer met Windows en de printer tijdens de installatie niet kunt vinden (en u weet dat de printer op het netwerk is), of u de HP-software al met succes hebt geïnstalleerd en problemen ondervindt, probeert u het volgende:

- Als u de HP-software net hebt geïnstalleerd, probeer dan uw computer en de printer uit te schakelen en ze vervolgens allebei weer in te schakelen.
- Houd uw beveiligingssoftware actueel. Veel leveranciers van beveiligingssoftware leveren updates waarmee bekende problemen kunnen worden verholpen en bieden de allernieuwste verdediging tegen nieuwe beveiligingsbedreigingen.
- Indien uw firewall de beveiligingsinstellingen "Hoog", "Gemiddeld" of "Laag" heeft, kiest u "Gemiddeld" wanneer uw computer is verbonden met uw netwerk.
- Indien u firewallinstellingen hebt gewijzigd t.o.v. de standaardinstelling, moet u proberen terug te keren naar de standaardinstelling.
- Indien uw firewall beschikt over een instelling Vertrouwde zone, moet u deze gebruiken wanneer uw computer is verbonden met uw netwerk.

- Indien uw firewall beschikt over een functie "Waarschuwingsmeldingen verbergen", moet u deze uitschakelen. Bij het installeren van de HP-software en bij gebruik van de HP-printer kunt u waarschuwingsmeldingen zien afkomstig van uw firewallsoftware. Ze geven de opties "akkoord", "toestaan", "deblokken". Sta alle HP-software toe die een waarschuwing veroorzaakt. Als de melding de optie 'deze actie onthouden' of 'een regel hiervoor maken' bevat, selecteert u deze. Zo leert de firewall wat er kan worden vertrouwd op uw netwerk.
- Schakel niet meer dan één firewall tegelijk op uw computer in. Bijvoorbeeld: de Windows-firewall bij het besturingssysteem en een firewall van een derde mogen niet tegelijk worden ingeschakeld. Door meerdere firewalls tegelijkertijd in te schakelen is uw computer niet veiliger en krijgt u mogelijk problemen.

Ga voor meer informatie over het gebruik van uw printer met persoonlijke firewall-software naar www.hp.com/go/wirelessprinting en klik vervolgens op **Hulp bij Firewalls** in het gedeelte **Hulp nodig bij het oplossen van problemen?**

 **Opmerking** Momenteel zijn sommige delen van deze website niet in alle talen beschikbaar.

Problemen met het printerbeheer oplossen (HP Officejet 4620 e-All-in-One series)

Dit gedeelte biedt oplossingen voor veelvoorkomende problemen met betrekking tot het beheren van de printer. Dit gedeelte bevat de volgende onderwerpen:

- [De geïntegreerde webserver kan niet worden geopend](#)

 **Opmerking** Om van de geïntegreerde webserver gebruik te kunnen maken, moet de printer zijn verbonden met een netwerk via een draadloze verbinding. U kunt de geïntegreerde webserver niet gebruiken als de printer is aangesloten op een computer met een USB-kabel.

 **Tip** Ga naar de HP-website voor online ondersteuning op www.hp.com/go/customer-care voor informatie en hulpmiddelen waarmee u veelvoorkomende printerproblemen kunt verhelpen.

De geïntegreerde webserver kan niet worden geopend

Controleer de instellingen van het netwerk

- Controleer of u niet een telefoonsnoer of een cross-overkabel hebt gebruikt om de printer aan te sluiten op het netwerk.
- Controleer of de netwerkkabel goed is verbonden met de printer.
- Controleer of de hub, switch of router van het netwerk is ingeschakeld en goed functioneert.

Controleer de computer

Controleer of de computer die u gebruikt is aangesloten op het netwerk.



Opmerking Om de EWS te gebruiken, moet de printer zijn aangesloten op een netwerk. U kunt de geïntegreerde webserver niet gebruiken als de printer is aangesloten op een computer met een USB-kabel.

Controleer de webbrowser

- Controleer of de webbrowser voldoet aan de minimale systeemvereisten. Zie [Specificaties van de geïntegreerde webserver](#) voor meer informatie.
- Als uw webbrowser proxy-instellingen gebruikt om verbinding te maken met het internet, probeer deze instellingen dan uit te schakelen. Zie de documentatie bij uw webbrowser voor meer informatie.
- Controleer of JavaScript en cookies zijn ingeschakeld in uw webbrowser. Zie de documentatie bij uw webbrowser voor meer informatie.

Controleer het IP-adres van de printer

- Als u het IP-adres van de printer wilt controleren, kunt u het IP-adres verkrijgen door een netwerkconfiguratiepagina af te drukken. Druk op de knop (Draadloos) en blader vervolgens, met de knoppen rechts, naar **Rapporten afdrukken** en selecteer **Netwerkconfiguratiepagina**.
- Ping de printer met het IP-adres vanaf de commandolijn (Windows) of vanuit het netwerkhulpprogramma (Mac OS X). (Netwerkhulpprogramma bevindt zich in de map **Hulpprogramma's** in de map **Toepassingen** op het hoogste niveau van de harde schijf.)

Als het IP-adres bijvoorbeeld 123.123.123.123 is, typt u bij de opdrachtprompt (Windows):

```
C:\Ping 123.123.123.123
```

Of:

Klik in het Netwerkhulpprogramma (Mac OS X) op het tabblad **Ping**, typ 123.123.123.123 in het vak en klik vervolgens op **Ping**.

Als er een antwoord verschijnt, is het IP-adres juist. Als er een time out-antwoord verschijnt, is het IP-adres onjuist.



Tip Als u een computer met Windows gebruikt, kunt u ook de HP-website voor online-ondersteuning op www.hp.com/go/customer-care raadplegen. Deze website biedt informatie en hulpmiddelen waarmee u veelvoorkomende printerproblemen kunt verhelpen.

Installatieproblemen oplossen

Als de volgende onderwerpen niet helpen, raadpleegt u [HP-ondersteuning](#) voor meer informatie over HP-ondersteuning.



Tip Ga naar de HP-website voor online ondersteuning op www.hp.com/go/customer-care voor informatie en hulpmiddelen waarmee u veelvoorkomende printerproblemen kunt verhelpen.

- [Suggesties voor hardware-installatie](#)
- [Suggesties voor de installatie van HP-software](#)
- [Netwerkproblemen oplossen \(HP Officejet 4620 e-All-in-One series\)](#)

Suggesties voor hardware-installatie

Controleer de printer

- Controleer of alle kleefband en materiaal aan de buiten- en binnenkant van de printer zijn verwijderd.
- Zorg dat er papier in de printer is geladen.
- Controleer of er geen lampjes branden of knipperen behalve het lampje Gereed, dat hoort te branden. Controleer op berichten op het bedieningspaneel van de printer als het waarschuwingslampje knippert.

Controleer de hardwareverbindingen

- Controleer of alle gebruikte snoeren en kabels in goede staat verkeren.
- Controleer of het netsnoer stevig met de printer en met een werkend stopcontact is verbonden.

Controleer de inktcartridges

Controleer of inktcartridges goed vastzitten en zijn uitgelijnd in de juiste met kleuren gecodeerde sleuven. Een goed geïnstalleerde inktcartridge hoort niet te bewegen wanneer er zachtjes aan wordt getrokken. De printer kan niet werken als niet alle inktcartridges zijn geïnstalleerd.

Suggesties voor de installatie van HP-software

Controleer het computersysteem

- Zorg ervoor dat de computer op een ondersteund besturingssysteem werkt. Zie [Systeemvereisten](#) voor meer informatie.
- Controleer of de computer minstens voldoet aan de minimale systeemvereisten. Zie [Systeemvereisten](#) voor meer informatie.
- Als u een computer met Windows gebruikt, moet u controleren of de USB-stuurprogramma's niet werden uitgeschakeld in Windows Apparaatbeheer.
- Als u een computer met Windows gebruikt en de computer de printer niet kan vinden, voert u het hulpprogramma voor het verwijderen van software uit (`util\ccc\uninstall.bat` op de installatie-cd). Hiermee wordt het printerstuurprogramma volledig verwijderd. Start de computer opnieuw op en installeer het printerstuurprogramma opnieuw.

Controleer of aan de installatievereisten wordt voldaan

- Zorg ervoor dat u de installatie-cd met de juiste HP-software voor uw besturingssysteem gebruikt.
- Zorg ervoor dat u alle andere programma's afsluit voordat u de HP-software installeert.
- Als het pad naar het cd-station niet wordt herkend, controleert u of u de juiste stationsaanduiding hebt opgegeven.
- Als de computer de installatie-cd in de cd-rom-drive niet herkent, bekijk dan of de installatie-cd is beschadigd. U kunt het stuurprogramma van de printer downloaden van de HP-website www.hp.com/go/customercare. Deze website biedt informatie en hulpmiddelen waarmee u veelvoorkomende printerproblemen kunt verhelpen.





Opmerking Als u alle problemen hebt verholpen, moet u het installatieprogramma opnieuw uitvoeren.

Netwerkproblemen oplossen (HP Officejet 4620 e-All-in-One series)

Algemene netwerkproblemen oplossen

- Als u de HP-software niet kunt installeren, moet u controleren of:
 - Alle kabelverbindingen tussen de computer en de printer in orde zijn.
 - Het netwerk operationeel is en de netwerkhub, -switch of -router zijn ingeschakeld.
 - Alle toepassingen moeten zijn afgesloten of uitgeschakeld voor computers met Windows, inclusief eventuele antivirusprogramma's, antispywareprogramma's en firewalls.
 - Zorg ervoor dat de printer op hetzelfde subnet is geïnstalleerd als de computers die gebruikmaken van de printer.
 - Als het installatieprogramma de printer niet kan vinden, drukt u de netwerkconfiguratiepagina af en voert u handmatig het IP-adres in het installatieprogramma in. Zie [De netwerkconfiguratiepagina begrijpen \(HP Officejet 4620 e-All-in-One series\)](#) voor meer informatie.
- Als u een computer met Windows gebruikt, moet u controleren of de netwerkpoorten die in het stuurprogramma van de printer zijn gemaakt, overeenkomen met het IP-adres van de printer:
 - Druk de netwerkconfiguratiepagina van de printer af. Zie [De netwerkconfiguratiepagina begrijpen \(HP Officejet 4620 e-All-in-One series\)](#) voor meer informatie.
 - Klik op **Start**, en vervolgens op **Printers** of **Printers en faxapparaten**.
- Of -
Klik op **Start**, klik op **Configuratiescherm** en dubbelklik vervolgens op **Printers**.
 - Klik met de rechtermuisknop op het pictogram van de printer, kies **Eigenschappen** en open het tabblad **Poorten**.
 - Selecteer de TCP/IP-poort voor de printer en klik dan op **Poort configureren**.
 - Vergelijk het IP-adres in het dialoogvenster en controleer of het overeenkomt met het IP-adres op de netwerkconfiguratiepagina. Als de IP-adressen niet overeenkomen, wijzigt u het IP-adres in het dialoogvenster in het adres op de netwerkconfiguratiepagina.
 - Klik tweemaal op **OK** om de instellingen op te slaan en de dialoogvensters te sluiten.

De netwerkinstellingen voor de printer opnieuw instellen

1. Druk op de knop  (Draadloos) en blader vervolgens, met de knoppen rechts, naar **Draadloze instellingen** selecteer **Standaardinstellingen herstellen** en selecteer vervolgens **Ja**. Een bericht verschijnt waarin staat dat de standaardinstellingen van het netwerk zijn hersteld.
2. Druk op de knop  (Instellingen) en blader vervolgens met behulp van de knoppen rechts naar **Rapporten**, selecteer dit item en vervolgens **Netwerkconfiguratiepagina** om een netwerkconfiguratiepagina af te drukken waarmee u kunt nagaan of de netwerkinstellingen werden teruggezet.

Het printerstatusrapport begrijpen

Gebruik het printerstatusrapport om de huidige printerinformatie en de status van de inktcartridges te bekijken. Gebruik het printerstatusrapport ook als hulp bij het oplossen van problemen met de printer.

Het printerstatusrapport bevat ook een log met recente gebeurtenissen.

Als u HP moet bellen, is het vaak nuttig om eerst het printerstatusrapport af te drukken.



Printer Status Report

Product Information

1. Model Name: HP Officejet 4620 e-All-in-One
2. Model Number: P6132g
3. Serial Number: CN1P100400017
4. Product Number: G270204
5. Service ID: 2113F
6. Printer Zone (PZ): 2
7. Firmware Version: CMLJF411946
8. Fx Patch Version: 0
9. Country/Region: 10 / 1
10. Duplex: Not installed
11. ADF: Installed

Print Usage Information

12. Total Pages Printed: 0
13. Blankless Pages Printed: 7

Ink Delivery System Information

	Magenta	Cyan	Yellow	Black
14. Ink Level	[Bar]	[Bar]	[Bar]	[Bar]
15. Estimated Ink Level	[Bar]	[Bar]	[Bar]	[Bar]
16. Ink Zone	2	2	2	2
17. Ink Install	07/02/2011	07/02/2011	07/02/2011	07/02/2011
18. LSC	0	0	0	0
19. HP	1	1	1	1
40. Ink Inventory Code	0B302012	0B302012	0B302012	0B302012
41. Ink Number	HP 8845L	HP 8846L	HP 8847L	HP 8848L

Connectivity Settings

14. Network Status: Offline
15. Active Connection Type: None
16. LPR: HP-10.0.0.0
17. Username: HP@CMLJ
18. Admin Password: Not Set

Scan Settings

19. Front Panel Destinations List: 0
20. Summer Glass Test: Not Run

Scan Usage Information

21. Pages Scanned: 0
22. Scans From ADF: 0

Fax Settings

23. Fax Speed: Medium (14400)
24. Backup Fax Reception: On
25. Fax Forwarding: Off
26. Auto Answer: On
27. Rings to Answer: 3
28. Destructive Ring: All Rings
29. ECM: Error Correction Mode: On
30. Fax to PC: Off

Fax Usage Information

31. Faxes Sent: 4
32. Faxes Received: 13

Additional Assistance

For more information about how to change settings and diagnose problems, see the user documentation for your device. This documentation is available on your computer after you install the software—either from the HP Officejet 4620 e-All-in-One Printer Software (CD-ROM) or the Help Viewer (Mac OS).

Fax Test Setup
To verify that your product is setup correctly for Fax, run the Fax Test. You can access this test from the device control panel or from the HP Officejet 4620 e-All-in-One Printer Software.

Wireless Network Test
To verify your product is setup correctly for Wireless, run the Wireless Network Test. You can access this test from the device control panel.

1. **Informatie over de printer:** Toont printerinformatie (zoals printernaam, modelnummer, serienummer en versienummer van de firmware), en het aantal afgedrukte pagina's vanuit de laden en accessoires.
2. **Informatie over het inktstelsel:** Toont de geschatte inktniveaus (grafisch voorgesteld als meters), de onderdeelnummers en vervaldatum van de inktcartridges.



Opmerking De waarschuwingen en indicatoren voor het inktniveau geven alleen schattingen voor planningsdoelen. Wanneer u een waarschuwingsbericht voor een laag inktniveau krijgt, overweeg dan om een vervangcartridge klaar te houden om eventuele afdrukvertragingen te vermijden. U hoeft de cartridges niet te vervangen voor de afdrukkwaliteit onaanvaardbaar wordt.

3. **Bijkomende hulp:** Geeft informatie over waar u meer informatie over de printer kunt vinden, plus informatie over het instellen van een faxtekst en het uitvoeren van een testrapport draadloos.

Testrapport draadloos afdrukken

Druk op de knop  (Instellingen) in het startscherm. Met de knoppen rechts bladert u naar en selecteert u **Rapporten** en vervolgens **Printerstatusrapport**.

De netwerkconfiguratiepagina begrijpen (HP Officejet 4620 e-All-in-One series)

Als de printer is aangesloten op een netwerk, kunt u een netwerkconfiguratiepagina afdrukken om de netwerkinstellingen voor de printer te bekijken. U kunt de netwerkconfiguratiepagina gebruiken om problemen met de netwerkaansluiting op te lossen. Als u HP moet bellen, is het vaak nuttig deze pagina af te drukken voordat u belt.

De netwerkconfiguratiepagina afdrukken vanaf het bedieningspaneel van de printer

Druk op de knop  (Instellingen) in het startscherm. Met de knoppen rechts bladert u naar en selecteert u **Rapporten** en vervolgens **Netwerkconfiguratiepagina**.

HP Network Configuration Page

1	General Information	
	Network Status	Offline
	Active Connection Type	None
	URL(s) for Embedded Web Server	http://0.0.0.0
	Firmware Revision	CWL0FA1119AR
	Serial Number	HPBC84B0 CN15F1504505RT
2	802.11 Wireless	
	Hardware Address (MAC)	2c:27:d7:bc:84:b0
	Status	Disabled
	Communication Mode	Infrastructure
3	Port 9100	
	Status	Enabled
	Bonjour	
	Status	Enabled
	Service Name	Officejet 4620 series [BC84B0]
	SLP	
	Status	Enabled
	Microsoft Web Services	
	WS Discovery	
	Status	Enabled
	WS Print	
	Status	Enabled
IPP		
Status	Enabled	

1. **Algemene informatie:** Toont informatie over de huidige status en het type actieve verbinding van het netwerk en andere informatie, zoals de URL van de geïntegreerde webserver.
2. **802.11 Draadloos:** Toont informatie over uw draadloze netwerkverbinding, zoals de hostnaam, het IP-adres, het subnetmasker, de standaardgateway en de server.
3. **Diversen:** Toont informatie over geavanceerde netwerkinstellingen.
 - **Poort 9100:** De printer ondersteunt het "raw" IP-afdrukken via TCP-poort 9100. Deze eigen TCP/IP-poort van HP op de printer is de standaardpoort voor afdrukken. De poort is toegankelijk voor HP-software (bijvoorbeeld als HP-standaardpoort).
 - **IPP:** Internet Protocol voor Afdrukken (IPP) is een standaard netwerkprotocol voor afdrukken op afstand. Anders dan andere IP-protocollen op afstand, ondersteunt IPP toegangcontrole, authenticatie en codering om veiliger af te drukken.
 - **Bonjour:** Bonjour-services (waarbij gebruik wordt gemaakt van mDNS oftewel Multicast Domain Name System) worden meestal gebruikt bij kleine netwerken voor IP-adressen en het herleiden van namen (via UDP-poort 5353) als er geen conventionele DNS-server wordt gebruikt.

- **SLP:** Service Location Protocol (SLP) is een standaard internet-netwerkprotocol dat een kader biedt waarmee netwerktoepassingen het bestaan, de locatie en de configuratie van netwerkservices in bedrijfsnetwerken kunnen ontdekken. Dit protocol vereenvoudigt detectie en gebruik van netwerkbronnen, zoals printers, webservers, faxapparaten, videocamera's, bestandssystemen, back-upapparaten (tapestations), databases, adreslijsten, mailservers en agenda's.
- **Microsoft-webservices:** Hiermee kunnen de protocollen voor WS-detectie (Microsoft Web Services Dynamic Discovery) of WSD-afdrukservices (Microsoft Web Services for Devices) die worden ondersteund op de printer, worden in- of uitgeschakeld. Ongebruikte afdrukservices uitschakelen om toegang via die services te voorkomen.



Opmerking Bezoek www.microsoft.com voor meer informatie over WS-detectie en WSD-afdrukservices.

Verwijder de HP-software volledig en installeer deze opnieuw

U moet de HP-software die bij de printer is geleverd mogelijk verwijderen en opnieuw installeren als de installatie onvolledig is of als u de USB-kabel op de computer hebt aangesloten voordat er een bericht is weergegeven waarin u wordt gevraagd om de USB-kabel op de computer aan te sluiten. Verwijder de toepassingsbestanden van de printer niet zomaar van de computer.

Software van een Windows-computer verwijderen:

1. Klik op het bureaublad van de computer op **Start**, selecteer **Instellingen**, klik op **Configuratiescherm** en klik vervolgens op **Software**.
- Of -
Klik op **Start**, klik op **Configuratiescherm** en dubbelklik vervolgens op **Programma's en functies**.
2. Selecteer de naam van de printer en klik op **Wijzigen/Verwijderen** of **Installatie ongedaan maken/Wijzigen**.
Volg de instructies op het scherm.
3. Koppel de printer los van de computer.
4. Start de computer opnieuw op.



Opmerking Het is belangrijk dat u de printer loskoppelt voordat u uw computer opnieuw opstart. Sluit de printer niet aan op de computer tot u de HP-software opnieuw hebt geïnstalleerd.

5. Plaats de HP-software-cd van het apparaat in het cd-romstation van uw computer en start vervolgens de installatie opnieuw.
6. Volg de instructies op het scherm.

Software verwijderen van een Macintosh-computer:

1. Dubbelklik op het pictogram **HP Uninstaller** (in de map **Hewlett-Packard** onder **Toepassingen** op het hoogste niveau van de harde schijf) en klik vervolgens op **Doorgaan**.
2. Als u daarom wordt gevraagd, voert u de juiste beheerdersnaam plus het wachtwoord in en klikt u op **OK**.
3. Volg de instructies op het scherm.
4. Als de **HP Uninstaller** is voltooid, start u de computer opnieuw.

Onderhoud aan de printkop

Als er zich problemen voordoen tijdens het afdrukken, kan er iets mis zijn met de printkop. U moet de procedures in de volgende hoofdstukken alleen uitvoeren als u hiertoe opdracht krijgt om problemen met de afdrukkwaliteit op te lossen.

De uitlijn- en reinigingsprocedures onnodig uitvoeren kan inkt verspillen en de levensduur van de cartridges verkorten.

Dit gedeelte bevat de volgende onderwerpen:

- [De printkop reinigen](#)
- [Printkop uitlijnen](#)
- [Druk een afdrukkwaliteitsrapport af en kijk na of deze goed is](#)

De printkop reinigen

Als uw afdruk streperig is, of ontbreekt, of verkeerde of ontbrekende kleuren heeft, moet de printkop mogelijk worden gereinigd.

Er zijn twee reinigingsfasen. Elke fase duurt ongeveer twee minuten en er wordt één vel papier en tamelijk veel inkt gebruikt. Controleer na elke fase de kwaliteit van de afgedrukte pagina. U start de volgende reinigingsfase alleen als de afdrukkwaliteit slecht is.

Als de afdrukkwaliteit nog steeds slecht lijkt na beide reinigingsfasen, probeert u de printer uit te lijnen. Neem contact op met HP-ondersteuning als er na het uitlijnen en reinigen nog steeds problemen met de afdrukkwaliteit zijn. Zie [HP-ondersteuning](#) voor meer informatie.

 **Opmerking** Het reinigen kost inkt. Reinig de printkop daarom uitsluitend wanneer dit noodzakelijk is. Het reinigingsproces neemt een paar minuten in beslag. Dit proces kan wat geluid produceren. Plaats gewoon papier voordat u de printkop reinigt. Zie [Afdruk materiaal laden](#) voor meer informatie.

Als de printer niet correct wordt uitgeschakeld, kan dit problemen met de afdrukkwaliteit veroorzaken. Zie [De printer uitschakelen](#) voor meer informatie.

De printkop reinigen vanaf het bedieningspaneel

1. Plaats ongebruikt, wit standaardpapier van A4-, Letter- of Legal-formaat in de hoofdinvoerlade. Zie [Afdruk materiaal met een standaardformaat plaatsen](#) voor meer informatie.
2. Druk op de knop  (Instellingen) in het startscherm.
3. Met de knoppen rechts bladert u naar en selecteert u **Extra**, en selecteert u **Printkop reinigen**.

De printkop reinigen vanaf de Werkset (Windows)

1. Plaats ongebruikt, wit standaardpapier van A4-, Letter- of Legal-formaat in de hoofdinvoerlade. Zie [Afdruk materiaal met een standaardformaat plaatsen](#) voor meer informatie.
2. Open de Werkset. Zie [De Werkset openen](#) voor meer informatie.
3. Op het tabblad **Apparaatservices** klikt u op het pictogram links van **Printkoppen reinigen**.
4. Volg de instructies op het scherm.

De printkop reinigen vanuit het HP-hulpprogramma (Mac OS X)

1. Plaats ongebruikt, wit standaardpapier van A4-, Letter- of Legal-formaat in de hoofdinvoerlade. Zie [Afdruk materiaal met een standaardformaat plaatsen](#) voor meer informatie.
2. Open het HP Hulpprogramma. Zie [HP-hulpprogramma \(Mac OS X\)](#) voor meer informatie.
3. Klik in het gedeelte **Informatie en ondersteuning** op **Printkoppen reinigen**.
4. Klik op **Reinigen** en volg de instructies op het scherm op.

De printkop reinigen vanaf de geïntegreerde webserver (EWS)

1. Plaats ongebruikt, wit standaardpapier van A4-, Letter- of Legal-formaat in de hoofdinvoerlade. Zie [Afdruk materiaal met een standaardformaat plaatsen](#) voor meer informatie.
2. Open EWS. Zie [De geïntegreerde webserver openen](#) voor meer informatie.
3. Klik op het tabblad **Extra** en klik vervolgens op **Werkset afdrukkwaliteit** in het gedeelte **Hulpprogramma's**.
4. Klik op **Printkop reinigen** en volg de instructies op het scherm.

Printkop uitlijnen

De printer lijnt de printkop tijdens de eerste installatie automatisch uit.

U kunt deze functie gebruiken wanneer er in het printerstatuspagina strepen of witte lijnen door een van de gekleurde vlakken lopen of als u problemen hebt met de afdrukkwaliteit van uw afdrucken.

De printkop uitlijnen vanaf het bedieningspaneel

1. Plaats ongebruikt, wit standaardpapier van A4-, Letter- of Legal-formaat in de hoofdinvoerlade. Zie [Afdruk materiaal met een standaardformaat plaatsen](#) voor meer informatie.
2. Druk op de knop  (Instellingen) in het startscherm.
3. Met de knoppen rechts bladert u naar en selecteert u **Extra** en selecteert u **Printkop uitlijnen**.

De printkop uitlijnen vanaf de Werkset (Windows)

1. Plaats ongebruikt, wit standaardpapier van A4-, Letter- of Legal-formaat in de hoofdinvoerlade. Zie [Afdruk materiaal met een standaardformaat plaatsen](#) voor meer informatie.
2. Open de Werkset. Zie [De Werkset openen](#) voor meer informatie.
3. Op het tabblad **Apparaatservices** klikt u op het pictogram links van **Printkoppen uitlijnen**.
4. Volg de instructies op het scherm.

De printkop uitlijnen vanuit het HP-hulpprogramma (Mac OS X)

1. Plaats ongebruikt, wit standaardpapier van A4-, Letter- of Legal-formaat in de hoofdinvoerlade. Zie [Afdruk materiaal met een standaardformaat plaatsen](#) voor meer informatie.
2. Open het HP Hulpprogramma. Zie [HP-hulpprogramma \(Mac OS X\)](#) voor meer informatie.
3. Klik in de sectie **Informatie en ondersteuning** op **Printkop uitlijnen**.
4. Klik op **Uitlijnen** en volg de instructies op het scherm.

De printkop uitlijnen vanaf de geïntegreerde webserver (EWS)

1. Plaats ongebruikt, wit standaardpapier van A4-, Letter- of Legal-formaat in de hoofdinvoerlade. Zie [Afdruk materiaal met een standaardformaat plaatsen](#) voor meer informatie.
2. Open EWS. Zie [De geïntegreerde webserver openen](#) voor meer informatie.
3. Klik op het tabblad **Extra** en klik vervolgens op **Werkset afdrukkwaliteit** in het gedeelte **Hulpprogramma's**.
4. Klik op **Printkop uitlijnen** en volg de instructies op het scherm.

Druk een afdrukkwaliteitsrapport af en kijk na of deze goed is

Problemen met de afdrukkwaliteit kunnen vele oorzaken hebben: software-instellingen, een afbeelding van slechte kwaliteit, of het printstelsel zelf. Als u niet tevreden bent met de kwaliteit van uw afdrucken, kunt u een Diagnosepagina van de afdrukkwaliteit afdrucken om u te helpen vaststellen of het printstelsel goed werkt.

Dit gedeelte bevat de volgende onderwerpen:

- [Een afdrukkwaliteitsrapport afdrucken](#)
- [De Diagnosepagina van de afdrukkwaliteit evalueren](#)

Een afdrukkwaliteitsrapport afdrukken

- **Bedieningspaneel:** Druk op de knop  (Instellingen) in het startscherm. Met de knoppen rechts bladert u naar en selecteert u **Rapporten** en vervolgens **Rapport afdrukkwaliteit**.
- **Geïntegreerde webserver:** Klik op het tabblad **Extra**, klik op **Werkset afdrukkwaliteit** onder **Hulpmiddelen**, en klik op de knop **Rapport afdrukkwaliteit**. (HP Officejet 4620 e-All-in-One series)
- **HP-hulpprogramma (Mac OS X):** Klik in het gedeelte **Informatie en ondersteuning** op **Diagnose afdrukkwaliteit** en klik vervolgens op **Afdrukken**.

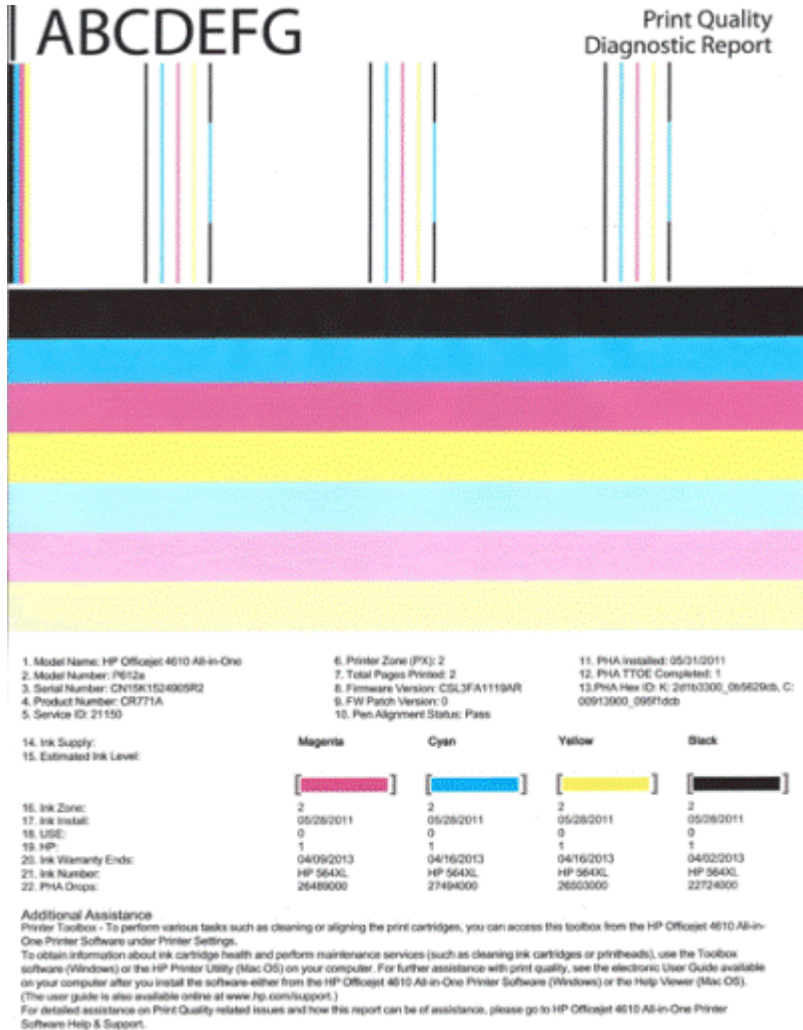

De Diagnosepagina van de afdrukkwaliteit evalueren

Dit gedeelte bevat de volgende onderwerpen:

- Inktniveaus
- Goede gekleurde balken
- Ongelijke, onregelmatig gestreepte, of vervaagde balken
- Regelmatige witte strepen in de balken
- Kleuren van de balk zijn niet gelijkmatig
- Tekst in groot zwart lettertype
- Uitlijnpatronen
- Er zijn geen defecten

Inktniveaus



- ▲ Bekijk de inktniveaus. Indien een van de staafdiagramindicatoren laag is, moet de betreffende inktcartridge vervangen.

 **Opmerking** Waarschuwingen en indicatorlampjes voor het inktniveau bieden uitsluitend schattingen om te kunnen plannen. Wanneer u een bericht met een inktwaarschuwing krijgt, overweeg dan om vervangcartridges klaar te houden om eventuele afdrukvertragingen te vermijden. U hoeft de printcartridges niet te vervangen voor de afdrukkwaliteit onaanvaardbaar wordt.

Goede gekleurde balken



Voorbeeld van balken met goede kleuren

alle zeven balken zijn ononderbroken, met scherpe randen, en hebben een gelijkmatige kleur over de hele pagina - de printer werkt goed.

- ▲ Bekijk de gekleurde balken in het midden van de pagina. Er horen zeven gekleurde balken te zijn. De gekleurde balken moeten scherpe randen hebben. Deze moeten

ononderbroken zijn (niet gestreept met wit of andere kleuren). Ze moeten overal gelijkmatig van kleur zijn.

Deze balken komen als volgt overeen met de printcartridges in de printer:

Nummer	Cartridgekleur
1	Zwarte printcartridge
2	Cyaan printcartridge
3	Magenta printcartridge
4	Gele printcartridge

Ongelijke, onregelmatig gestreepte, of vervaagde balken



Voorbeeld van balken met slechte kleuren

De bovenste balk is ongelijkmatig gestreept of vervaagd.



Voorbeeld van balken met slechte kleuren

De bovenste zwarte balk is aan een kant ongelijk.

Als een van de balken ongelijk, onregelmatig gestreept of vervaagd zijn, volg dan deze stappen:

1. Controleer of er nog inkt zit in de printcartridges.
2. Verwijder de cartridge die overeenkomt met de gestreepte balk en controleer of deze voldoende is gelucht. Zie [inktcartridges vervangen](#) voor meer informatie.
3. Plaats de cartridge terug en controleer of alle cartridges goed zijn vergrendeld. Zie [inktcartridges vervangen](#) voor meer informatie.
4. Reinig de printkop. Zie [De printkop reinigen](#) voor meer informatie.

5. Probeer nog een afdruk of druk het Diagnoserapport afdrukkwaliteit nogmaals af. Als het probleem aanhoudt, maar het er wel op lijkt alsof het reinigen heeft geholpen, reinig dan nogmaals.
6. Als het reinigen het probleem niet oplost, vervang dan de cartridge die overeenkomt met de ongelijke balk.
7. Als het niet helpt om de inktcartridge te vervangen, neem dan contact op met HP - mogelijk moet de printer worden gerepareerd. Zie [HP-ondersteuning](#) voor meer informatie over het contacteren van HP.

Het probleem voorkomen dat ongelijke balken op het Diagnoserapport afdrukkwaliteit veroorzaakt:

- Laat geopende printcartridges niet langdurig uit de printer.
- Wacht tot een nieuwe cartridge klaar is om te worden geïnstalleerd voordat u een oude printcartridge verwijdert.

Regelmatige witte strepen in de balken

Als een van de gekleurde balken regelmatige witte strepen vertoont, volgt u de volgende stappen op:



Witte strepen	De afdrukkwaliteitsbalken hebben witte strepen.
---------------	---

1. Als op het Diagnoserapport afdrukkwaliteit **PHA TTOE = 0** staat, lijn dan de printer uit. Zie [Printkop uitlijnen](#) voor meer informatie.
2. Als "PHA TTOE niet 0 is", of het uitlijnen niet helpt, reinig dan de printkop. Zie [De printkop reinigen](#) voor meer informatie.
3. Druk nog een Diagnoserapport afdrukkwaliteit af. Als de streep er nog is, maar het wel beter is, probeer dan nogmaals te reinigen. Indien de streep erger wordt, neem dan contact op met HP. Mogelijk moet de printer worden gerepareerd. Zie [HP-ondersteuning](#) voor meer informatie over het contacteren van HP.

Kleuren van de balk zijn niet gelijkmatig

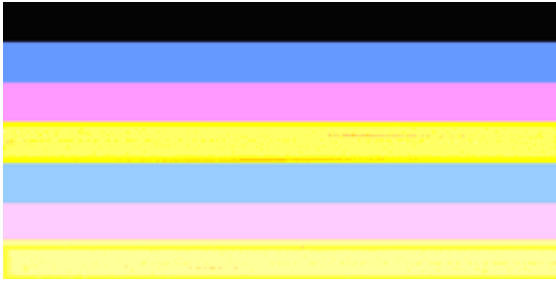

De balken van de afdrukkwaliteit zijn niet gelijkmatig	De balken hebben lichtere of donkerdere delen.
--	--

Als de kleur van een van de balken niet gelijkmatig is, volg dan de onderstaande stappen:

1. Als de printer onlangs op een grote hoogte werd vervoerd, probeer de printkop dan te reinigen.
2. Als de printer niet onlangs werd vervoerd, probeer dan nog een Diagnoserapport afdrukkwaliteit af te drukken. Dit gebruikt minder inkt dan het reinigen van de printkop, maar als het niet effectief is, probeer dan de printkop te reinigen.
3. Probeer het Diagnoserapport afdrukkwaliteit opnieuw af te drukken. Als de kleuren lijken te verbeteren, ga dan door met reinigen. Als de kleuren slechter worden, neem dan contact op met HP. Mogelijk moet de printer worden gerepareerd. Zie [HP-ondersteuning](#) voor meer informatie over het contacteren van HP.

Tekst in groot zwart lettertype

Kijk naar de grote tekst boven de gekleurde vakken. **I ABCDEFG** Het type moet scherp en duidelijk zijn. Als het type ongelijk is, probeer dan de printer uit te lijnen. Als er strepen of inktvlekken zijn, reinig dan de printkop. Zie [De printkop reinigen](#) voor meer informatie.

I ABCDEFG

Voorbeeld van goed groot lettertype	De letters zijn scherp en helder - de printer werkt juist.
-------------------------------------	--

I ABCDEFG

Voorbeeld van slecht groot lettertype	De letters zijn ongelijk - lijn de printer uit.
---------------------------------------	---

┆ ABCDEFG

<p>Voorbeeld van slecht groot lettertype</p>	<p>De letters zijn uitgeveegd - reinig de printkop en controleer of het papier is omgekruld. Bewaar al het papier plat in een hersluitbare zak om het omkrullen te vermijden.</p>
--	---

┆ ABCDEFG

<p>Voorbeeld van slecht groot lettertype</p>	<p>De letters zijn aan een uiteinde ongelijk - reinig de printkop. Als deze storing vlak na het plaatsen van een nieuwe zwarte printcartridge optreedt, lossen de automatische onderhoudsroutines van de printer na een aantal dagen het probleem mogelijk op, met minder inkt dan het reinigen van de printkop verbruikt.</p>
--	--

Uitlijnpatronen

Als de gekleurde balken en grote tekst er goed uitzien en de printcartridges niet leeg zijn, kijk dan naar de uitlijningspatronen rechtstreeks boven de gekleurde balken.



<p>Voorbeeld van een goed uitlijningspatroon</p>	<p>De lijnen zijn recht.</p>
--	------------------------------



<p>Voorbeelden van een slecht uitlijningspatroon</p>	<p>De lijnen zijn ongelijk - lijn de printer uit. Als dat niet werkt, neemt u contact op met HP. Zie HP-ondersteuning voor meer informatie over het contacteren van HP.</p>
--	---

Er zijn geen defecten

Als u geen fouten ziet op het afdrukkwaliteitrapport, werkt het afdruksysteem correct. Er is geen reden om onderdelen te vervangen of onderhoud uit te voeren, want de printer werkt juist. Als u nog steeds een probleem met de afdrukkwaliteit ondervindt, zijn er een aantal andere dingen die u kunt controleren:

- Controleer het papier.
- Controleer de afdrুকinstellingen.

- Controleer of uw afbeelding voldoende resolutie heeft.
- Als het probleem lijkt te liggen bij een strook bij de hoek van uw afdruk, gebruik dan de HP-software of een andere softwaretoepassing om de afbeelding 180 graden te draaien. Mogelijk verschijnt het probleem niet aan het andere uiteinde van de afdruk.

Papierstoringen oplossen

Soms loopt het afdrukmetaal tijdens een afdructaak vast.

Dit gedeelte bevat de volgende onderwerpen:

- [Papierstoringen verhelpen](#)
- [Papierstoringen voorkomen](#)

Papierstoringen verhelpen

Een papierstoring kan optreden aan beide zijden van de printer of in de ADF.

Gebruik deze stappen om een papierstoring te verhelpen.

Een papierstoring binnenin de printer oplossen

1. Verwijder al het afdrukmetaal uit de uitvoerlade.
2. Open de toegangsklep voor inktcartridges en verwijder vervolgens de printerkap.

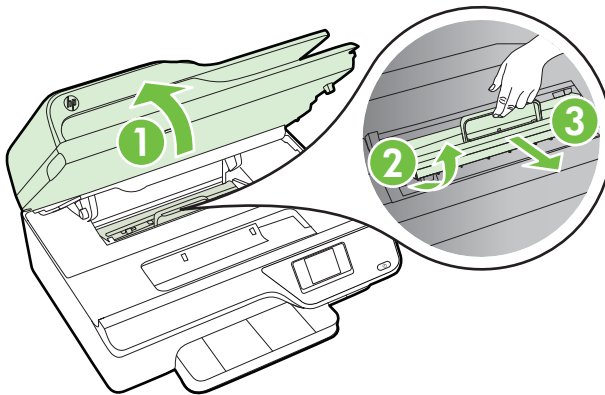

3. Wanneer u het vastgelopen papier in het apparaat hebt gevonden, pakt u het papier met beide handen vast en trekt u het naar u toe.

⚠ Let op Als het papier scheurt wanneer u het van de rollen verwijdert, moet u de rollen en wieljes controleren op gescheurde stukjes papier die in de printer kunnen zijn achtergebleven. Als u niet alle stukjes papier uit de printer verwijdert, is er een grotere kans op papierstoringen.

4. Plaats de printerkap terug en sluit de toegangsklep inktcartridges.

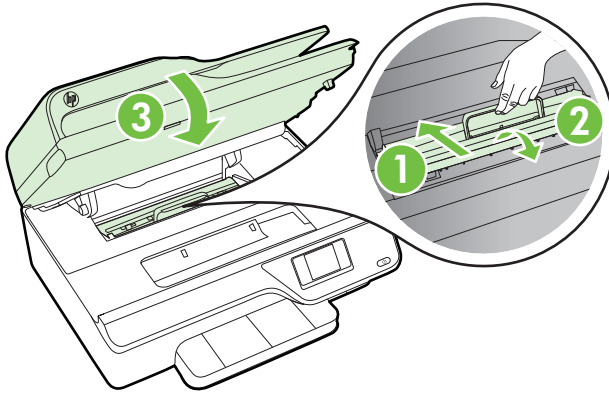

5. Zet de printer weer aan (als u deze had uitgeschakeld) en stuur de afdrukopdracht weer door.

Een papierstoring in de ADF verhelpen

1. Til het deksel van de automatische documentinvoer omhoog.

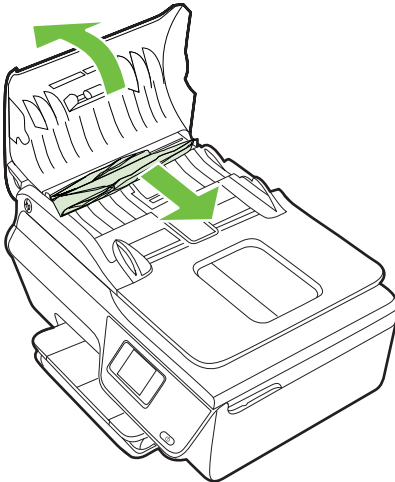

2. Til het lipje op aan de voorste rand van de ADF.

3. Trek het papier voorzichtig tussen de rollen vandaan.

⚠ Let op Als het papier scheurt wanneer u het van de rollen verwijdert, moet u de rollen en wieljes controleren op gescheurde stukjes papier die in de printer kunnen zijn achtergebleven. Als u niet alle stukjes papier uit de printer verwijdert, is er een grotere kans op papierstoringen.

4. Sluit de kap van de ADF door het stevig naar beneden te duwen tot het op zijn plek wordt vergrendeld.

Papierstoringen voorkomen

Houd u aan de volgende richtlijnen om papierstoringen te voorkomen.

- Verwijder afgedrukte exemplaren regelmatig uit de uitvoerlade.
- Druk niet af op gekreukeld, gevouwen of beschadigd papier.
- Zorg dat papier niet krult of kreukt door al het ongebruikte papier in een hersluitbare verpakking te bewaren.
- Gebruik geen papier dat te dik of te dun is voor de printer.
- Zorg ervoor dat de lades correct geplaatst zijn en niet te vol zitten. Zie [Afdruk materiaal laden](#) voor meer informatie.
- Zorg dat het papier plat in de invoerlade ligt en dat de randen niet omgevouwen of gescheurd zijn.
- Plaats niet teveel papier in de documentinvoerlade. Zie [Mediaspecificaties](#) voor informatie over het maximale aantal vellen dat in de ADF is toegestaan.
- Plaats verschillende papiersoorten en papierformaten niet gelijktijdig in de invoerlade. de gehele stapel papier in de invoerlade dient te bestaan uit dezelfde papiersoort en uit papier van hetzelfde formaat.
- Verschuif de papierbreedtegeleider in de invoerlade totdat deze vlak tegen het papier aanligt. Zorg dat de papierbreedtegeleider het papier in de papierlade niet buigt.
- Schuif het papier niet te ver naar voren in de invoerlade.
- Gebruik papiersoorten die worden aanbevolen voor de printer. Zie [Mediaspecificaties](#) voor meer informatie.
- Als het papier in de printer bijna op is, zorgt u dat de lade van de printer eerst leeg is voordat u papier toevoegt. Probeer geen papier bij te vullen terwijl de printer bezig is een vel te pakken.
- Zorg ervoor dat de printer schoon is. Zie [Onderhoud aan de printer uitvoeren](#) voor meer informatie.

A Technische informatie

Dit gedeelte bevat de volgende onderwerpen:

- [Informatie over de garantie](#)
- [Printerspecificaties](#)
- [Overheidsvoorschriften](#)
- [Programma voor milieubeheer](#)
- [Licenties van derden](#)

Informatie over de garantie

Dit gedeelte bevat de volgende onderwerpen:

- [Beperkte garantieverklaring van Hewlett-Packard](#)
- [Garantie-informatie inktcartridge](#)

Beperkte garantieverklaring van Hewlett-Packard

HP product	Duur van beperkte garantie
Softwaremedia	90 dagen
Printer	1 jaar
Print- of inktcartridges	Tot het HP inktpatroon leeg is of de "einde garantie"-datum (vermeld op het inktpatroon) is bereikt, afhankelijk van wat het eerst van toepassing is. Deze garantie dekt geen HP inktproducten die opnieuw zijn gevuld, opnieuw zijn gefabriceerd of zijn gerepareerd, noch HP inktproducten die op verkeerde wijze zijn gebruikt of behandeld.
Printkoppen (geldt alleen voor producten met printkoppen die door de klant kunnen worden vervangen)	1 jaar
Accessoires	1 jaar tenzij anders vermeld

A. Duur van beperkte garantie

- Hewlett-Packard (HP) garandeert de eindgebruiker dat bovenstaande HP-producten vrij van materiaal- en fabricagedefecten zijn gedurende de hierboven aangegeven periode, die begint op de datum van aankoop door de klant. De klant moet een bewijs van de datum van aankoop kunnen overleggen.
- Met betrekking tot softwareproducten is de beperkte garantie van HP uitsluitend geldig voor het niet kunnen uitvoeren van programmeringsinstructies. HP garandeert niet dat de werking van een product ononderbroken of vrij van fouten is.
- De beperkte garantie van HP geldt alleen voor defecten die zich voordoen als resultaat van een normaal gebruik van het product en is niet van toepassing in de volgende gevallen:
 - onjuist of onvoldoende onderhoud of wijziging van het product;
 - software, interfaces, afdrukmateriaal, onderdelen of benodigdheden die niet door HP worden geleverd of ondersteund;
 - gebruik dat niet overeenstemt met de specificaties van het product;
 - onrechtmatige wijzigingen of verkeerd gebruik.
- Voor HP printerproducten is het gebruik van een cartridge die niet door HP is geleverd of een nagevulde cartridge niet van invloed op de garantie aan de klant of een contract voor ondersteuning dat met de klant is gesloten. Als echter een defect of beschadiging van de printer toegewezen kan worden aan het gebruik van een cartridge die niet van HP afkomstig is, een nagevulde cartridge of een verlopen inktcartridge, brengt HP de gebruikelijke tijd- en materiaalkosten voor het repareren van de printer voor het betreffende defect of de betreffende beschadiging in rekening.
- Als HP tijdens de van toepassing zijnde garantieperiode kennisgeving ontvangt van een defect in een softwareproduct, in afdrukmateriaal of in een inktproduct dat onder de garantie van HP valt, wordt het defecte product door HP vervangen. Als HP tijdens de van toepassing zijnde garantieperiode kennisgeving ontvangt van een defect in een hardwareproduct dat onder de garantie van HP valt, wordt naar goeddunken van HP het defecte product door HP gerepareerd of vervangen.
- Als het defecte product niet door HP respectievelijk gerepareerd of vervangen kan worden, zal HP de aankoopprijs voor het defecte product dat onder de garantie valt, terugbetalen binnen een redelijke termijn nadat HP kennisgeving van het defect heeft ontvangen.
- HP is niet verplicht tot reparatie, vervanging of terugbetaling tot de klant het defecte product aan HP geretourneerd heeft.
- Een eventueel vervangingsproduct mag nieuw of bijna nieuw zijn, vooropgesteld dat het ten minste dezelfde functionaliteit heeft als het product dat wordt vervangen.
- De beperkte garantie van HP is geldig in alle landen/regio's waar het gegarandeerde product door HP wordt gedistribueerd, met uitzondering van het Midden-Oosten, Afrika, Argentinië, Brazilië, Mexico, Venezuela en de tot Frankrijk behorende zogenoemde "Départements d'Outre Mer". Voor de hierboven als uitzondering vermelde landen/regio's, is de garantie uitsluitend geldig in het land/de regio van aankoop. Contracten voor extra garantieservice, zoals service op de locatie van de klant, zijn verkrijgbaar bij elk officieel HP-servicekantoor in landen/regio's waar het product door HP of een officiële importeur wordt gedistribueerd.
- Er wordt geen garantie gegeven op enigerlei wijze is geknoeid.

B. Garantiebeperkingen

IN ZOVERRE DOOR HET PLAATSELIJK RECHT IS TOEGESTAAN, BIEDEN NOCH HP, NOCH LEVERANCIERS (DERDEN) ANDERE UITDRUKKELIJKE OF STILZWIJGENDE GARANTIES OF VOORWAARDEN MET BETREKKING TOT DE PRODUCTEN VAN HP EN WIJZEN ZIJ MET NAME DE STILZWIJGENDE GARANTIES EN VOORWAARDEN VAN VERKOOPBAARHEID, BEVREDIGENDE KWALITEIT EN GESCHIKTHEID VOOR EEN BEPAALD DOEL AF.

C. Beperkte aansprakelijkheid

- Voor zover bij de plaatselijke wetgeving toegestaan, zijn de verhaalsmogelijkheden in deze beperkte garantie de enige en exclusieve verhaalsmogelijkheden voor de klant.
- VOORZOVER DOOR HET PLAATSELIJK RECHT IS TOEGESTAAN, MET UITZONDERING VAN DE SPECIFIEKE VERPLICHTINGEN IN DEZE GARANTIEVERKLARING, ZIJN HP EN LEVERANCIERS (DERDEN) ONDER GEEN BEDING AANSPRAKELIJK VOOR DIRECTE, INDIRECTE, SPECIALE EN INCIDENTELE SCHADE OF GEVOLGSCHADE, OF DIT NU GEBASEERD IS OP CONTRACT, DOOR BENADELING OF ENIGE ANDERE JURIDISCHE THEORIE, EN ONGEACHT OF HP VAN DE MOGELIJKHEID VAN DERGELIJKE SCHADE OP DE HOOGTE IS.

D. Lokale wetgeving

- Deze garantieverklaring verleent de klant specifieke juridische rechten. De klant kan over andere rechten beschikken die in de V.S. van staat tot staat, in Canada van provincie tot provincie en elders van land tot land of van regio tot regio kunnen verschillen.
- In zoverre deze garantieverklaring niet overeenstemt met de plaatselijke wetgeving, zal deze garantieverklaring als aangepast en in overeenstemming met dergelijke plaatselijke wetgeving worden beschouwd. Krachtens een dergelijke plaatselijke wetgeving is het mogelijk dat bepaalde afwijzingen en beperkingen in deze garantieverklaring niet op de klant van toepassing zijn. Sommige staten in de Verenigde Staten en bepaalde overheden buiten de Verenigde Staten (inclusief provincies in Canada) kunnen bijvoorbeeld:
 - voorkomen dat de afwijzingen en beperkingen in deze garantieverklaring de wettelijke rechten van een klant beperken (bijvoorbeeld het Verenigd Koninkrijk);
 - op andere wijze de mogelijkheid van een fabrikant beperken om dergelijke niet-aansprakelijkheidsverklaringen of beperkingen af te dwingen;
 - de klant aanvullende garantierechten verlenen, de duur van de impliciete garantie bepalen waarbij het niet mogelijk is dat de fabrikant zich niet aansprakelijk verklaart of beperkingen ten aanzien van de duur van impliciete garanties niet toestaan.
- DE IN DEZE VERKLARING GESTELDE GARANTIEVOORWAARDEN VORMEN, BEHALVE IN DE WETTELIJK TOEGESTANDE MATE, GEEN UITSLUITING, BEPERKING OF WIJZIGING VAN, MAAR EEN AANVULLING OP DE VERPLICHTE EN WETTELIJK VOORGESCHREVEN RECHTEN DIE VAN TOEPASSING ZIJN OP DE VERKOOP VAN HP-PRODUCTEN.

HP Fabrieksgarantie

Geachte klant,

Als bijlage ontvangt u hierbij een lijst met daarop de naam en het adres van de HP vestiging in uw land waar u terecht kunt voor de HP fabrieksgarantie.

Naast deze fabrieksgarantie kunt u op basis van nationale wetgeving tevens jegens uw verkoper rechten putten uit de verkoopovereenkomst. De HP fabrieksgarantie laat de wettelijke rechten onder de toepasselijke nationale wetgeving onverlet.

Nederland: Hewlett-Packard Nederland BV, Startbaan 16, 1187 XR Amstelveen

Belgique: Hewlett-Packard Belgium BVBA/SPRL, Hermeslaan 1A B-1831 Brussels

Garantie-informatie inktcartridge

De garantie op HP-cartridges is van toepassing wanneer het product wordt gebruikt in combinatie met de daarvoor bedoelde printer van HP. Deze garantie is niet van toepassing op HP-inktproducten die opnieuw zijn gevuld, die zijn gerecycled, gerepareerd, die verkeerd zijn gebruikt of waarmee is geknoeid.

Gedurende de garantieperiode is het product gedekt zolang de HP-inkt niet is opgebruikt en de uiterste garantiedatum nog niet werd bereikt. Het einde van de garantiedatum, in JJJJ/MM-formaat , vindt als volgt op het product terug:

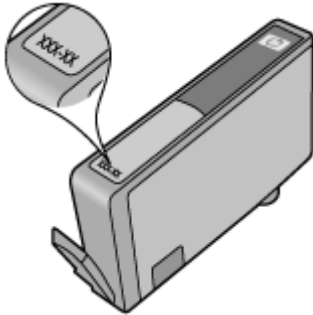

Zie [Bepaalde garantiieverklaring van Hewlett-Packard](#) voor de verklaring omtrent beperkte garantie van Hewlett-Packard.

Printerspecificaties

Dit gedeelte bevat de volgende onderwerpen:

- [Fysieke specificaties](#)
- [Productkenmerken en -mogelijkheden](#)
- [Processor- en geheugenspecificaties](#)
- [Systeemvereisten](#)
- [Netwerkprotocollspecificaties](#)
- [Specificaties van de geïntegreerde webserver](#)
- [Mediaspecificaties](#)
- [Afdrukspecificaties](#)
- [Kopieerspecificaties](#)
- [Faxspecificaties](#)
- [Scanspecificaties](#)
- [Specificaties HP ePrint \(HP Officejet 4620 e-All-in-One series\)](#)
- [HP-websitespecificaties](#)
- [Omgevingsspecificaties](#)
- [Elektrische specificaties](#)
- [Geluidsspecificaties](#)

Fysieke specificaties

Printerformaat (breedte x hoogte x diepte)

450 x 205 x 355 mm (17,7 x 8,1 x 14,0 inch)

Gewicht van de printer (inclusief afdrukbenodigdheden)

6,2 kg (13,7 lb)

Productkenmerken en -mogelijkheden

Functie	Capaciteit
Connectiviteit	<ul style="list-style-type: none">• USB 2.0 hoge snelheid• Draadloos 802.11b/g/n ¹(HP Officejet 4620 e-All-in-One series) <p>¹ Dit product ondersteunt de 802.11n 2.4 GHz frequentieband.</p>
Inkcartridges	Vier inkcartridges (een voor zwart, cyaan, magenta en geel) Opmerking Niet alle inkcartridges worden in alle landen/regio's ondersteund.
Levensduur benodigdheden	Bezoek www.hp.com/go/learnaboutsupplies/ voor meer informatie over de geschatte levensduur van inkcartridges.
Printertalen	HP PCL 3-GUI
Lettertypeondersteuning	US-lettertypes: CG Times, CG Times Italic, Universe, Universe Italic, Courier, Courier Italic, Letter Gothic, Letter Gothic Italic.
Printvolume:	Maximaal 3.000 pagina's per maand

(vervolg)

Functie	Capaciteit
Taal ondersteuning bedieningspaneel printer Beschikbare talen verschillen per land/regio.	Arabisch, Bulgaars, Deens, Duits, Engels, Fins, Frans, Grieks, Hongaars, Italiaans, Japans, Koreaans, Kroatisch, Nederlands, Noors, Pools, Portugees, Roemeens, Russisch, Sloveens, Spaans, Traditioneel Chinees, Tsjechisch, Turks, Vereenvoudigd Chinees, Zweeds.

Processor- en geheugenspecificaties

Printerprocessor

ARM R4

Printergeheugen

128 MB ingebouwde RAM

Systemvereisten



Opmerking Voor de meest recente informatie over ondersteunde besturingssystemen en systeemvereisten gaat u naar www.hp.com/go/customer-care.

Compatibiliteit besturingssysteem

- Windows XP Service Pack 2 en Service Pack 3 (32-bit) (Professional en Home Editions), Windows Vista Service Pack 2 (32-bit en 64-bit), Windows 7 Service Pack 0 and Service Pack 1 (32-bit en 64-bit)
- Mac OS X v10.5.8, v10.6, v10.7:
- Linux (zie <http://hplipopensource.com/hplip-web/index.html> voor meer informatie)

Minimale systeemvereisten

- Microsoft® Windows® 7: Processor van 1 GHz 32-bits (x86) of 64-bits (x64); 2 GB harde schijfruimte, cd-rom-/dvd-schijf of internetverbinding, USB-poort; Microsoft® Internet Explorer
- Microsoft Windows Vista®: Processor van 800 MHz 32-bits (x86) of 64-bits (x64); 2 GB harde schijfruimte, cd-rom-/dvd-schijf of internetverbinding, USB-poort; Microsoft® Internet Explorer
- Microsoft Windows XP Service Pack 2 of hoger (alleen 32-bits): elke Intel Pentium II-, Celeron- of compatibele processor; 233 MHz of hoger; 750 MB harde schijfruimte, cd-rom-/dvd-schijf of internetverbinding, USB-poort, Microsoft® Internet Explorer 6 of hoger
- Mac OS X v10.5.8, v10.6 of v10.7: PowerPC G4, G5 of Intel Core-processor; 900 MB vrije ruimte op de harde schijf, cd-rom-/dvd-station of internetverbinding, USB-poort

Netwerkprotocolspecificaties

Netwerkcompatibele protocols

TCP/IP

Netwerkbeheer

Geïntegreerde webserver (mogelijkheid om netwerkprinters op afstand te configureren en beheren)

Specificaties van de geïntegreerde webserver

Vereisten

- Een TCP/IP-netwerk (IPX/SPX-netwerken worden niet ondersteund)
- Een webbrower (Microsoft Internet Explorer 7.0 of hoger, Mozilla Firefox 3.0 of hoger, Safari 3.0 of hoger of Google Chrome 5.0 of hoger)

- Een netwerkverbinding (kan niet worden gebruikt met een printer die is verbonden met een computer met USB-kabel)
- Een internetverbinding (vereist voor sommige functies)



Opmerking U kunt de geïntegreerde webserver openen zonder verbinding te hebben met het internet. Sommige functies zijn echter niet beschikbaar.

Opmerking De geïntegreerde webserver moet zich aan dezelfde kant van een firewall bevinden als de printer.

Mediaspecificaties

Gebruik deze tabellen om te bepalen welk papier of ander afdrukmateriaal u kunt gebruiken in uw printer en welke voorzieningen u kunt gebruiken voor dat materiaal.

- [De specificaties voor de ondersteunde media begrijpen](#)
- [Minimummarges instellen](#)

De specificaties voor de ondersteunde media begrijpen

Gebruik de tabellen om te bepalen welk papier of ander afdrukmateriaal u kunt gebruiken in uw printer en welke voorzieningen u kunt gebruiken voor dat materiaal.

- [Ondersteunde formaten begrijpen](#)
- [Ondersteunde afdrukmateriaaltypes en gewicht begrijpen](#)

Ondersteunde formaten begrijpen

Formaat afdrukmateriaal	Invoerlade	ADF
Standaardformaten afdrukmateriaal		
U.S. Letter (216 x 279 mm; 8,5 x 11 inch)*	✓	✓
U.S. Legal (216 x 356 mm; 8,5 x 14 inch)	✓	✓
A4 (210 x 297 mm; 8,3 x 11,7 inch)*	✓	✓
U.S. Executive (184 x 267 mm; 7,25 x 10,5 inch)	✓	✓
B5 (JIS) (182 x 257 mm; 7,17 x 10,12 inch)	✓	✓
B5 (ISO) (176 x 250 mm; 6,9 x 9,8 inch)	✓	
A5 (148 x 210 mm; 5,8 x 8,3 inch)	✓	✓
Cabinet (120 x 165 mm; 4,7 x 6,5 inch)	✓	
Enveloppen		
U.S. #10 envelop (105 x 241 mm; 4,12 x 9,5 inch)	✓	
Envelop Monarch (98 x 191 mm; 3,88 x 7,5 inch)	✓	
DL-envelop (110 x 220 mm; 4,3 x 8,7 inch)	✓	
C5-envelop (162 x 229 mm; 6,4 x 9 inch)	✓	
Kaarten		

(vervolg)

Formaat afdrukmetaal	Invoerlade	ADF
Indexkaart (76,2 x 127 mm; 3 x 5 inch)	✓	
Indexkaart (102 x 152 mm; 4 x 6 inch)	✓	
Indexkaart (127 x 203 mm; 5 x 8 inch)	✓	
A6-kaart (105 x 148,5 mm; 4,13 x 5,83 inch)*	✓	
Hagaki** (100 x 148 mm; 3,9 x 5,8 inch)	✓	
Hagaki** zonder rand (100 x 148 mm; 3,9 x 5,8 inch)	✓	
Ofuku Hagaki** (200 x 148 mm; 7,8 x 5,8 inch)	✓	
Afdrukmetaal voor foto's		
Fotopapier (102 x 152 mm; 4 x 6 inch)*	✓	
Fotoafdrukmetaal (5 x 7 inch)*	✓	
Fotoafdrukmetaal (8 x 10 inch)*	✓	
Fotopapier (8,5 x 11 inch)	✓	
Fotopapier L (89 x 127 mm; 3,5 x 5 inch)*	✓	
Foto 2L (127 x 178 mm)*	✓	
13 x 18 cm*	✓	
4 x 6 tab* (102 x 152 mm; 4 x 6 inch)*	✓	
10 x 15 cm*	✓	
10 x 15 cm tab*	✓	
3,5 x 5 inch*	✓	

* Deze formaten kunnen worden gebruikt voor afdrucken zonder rand.

** De printer is alleen compatibel met gewoon papier en inktjet hagaki papier van Japan Post. Het is niet compatibel met foto-hagaki van Japan Post.



Opmerking Gebruik alleen afdrukmetaal van speciaal formaat dat wordt ondersteund door de printer.

Ondersteunde afdrukmetaaltypes en gewicht begrijpen

Lade	Soort	Gewicht	Capaciteit
Invoerlade	Papier	60 tot 105 g/m ² (16 tot 28 lb bankpost)	Maximaal 80 vellen gewoon papier

(vervolg)

Lade	Soort	Gewicht	Capaciteit
			(10 mm of 0,39 inch gestapeld)
	Afdruk materiaal voor foto's	250 g/m ² (66 lb bankpost)	Maximaal 30 vel (10 mm of 0,39 inch gestapeld)
	Etiketten		Maximaal 25 vel (10 mm of 0,39 inch gestapeld)
	Enveloppen	75 tot 90 g/m ² (envelop met 20 to 24 lb bankpost)	Maximaal 15 vel (10 mm of 0,39 inch gestapeld)
	Kaarten	Maximaal 200 g/m ² (steekkaart 110 lb)	Maximaal 40 kaarten (10 mm of 0,39 inch gestapeld)
Uitvoerlade	Alle ondersteunde afdrukmaterialen		Maximaal 20 vel gewoon papier (tekst afdrukken)
ADF	Papier	60 tot 75 g/m ² (16 tot 20 lb bankpost)	35 pagina's

Minimummarges instellen

De documentmarges moeten overeenkomen met (of groter zijn dan) deze ingestelde marges in de oriëntatie Staand.

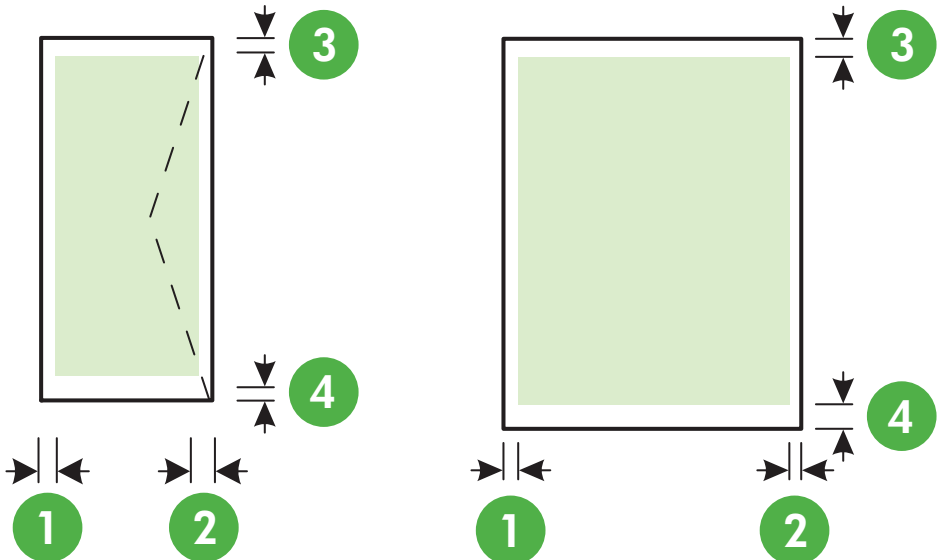

Afdruk materiaal	(1) Linkermarge	(2) Rechtermarge	(3) Bovenmarge	(4) Ondermarge
U.S. Letter U.S. Legal A4 U.S. Executive B5 A5 Kaarten Afdruk materiaal voor foto's	3,2 mm (0,125 inch)	3,2 mm (0,125 inch)	3,2 mm (0,125 inch)	3,2 mm (0,125 inch)
Enveloppen	3,2 mm (0,125 inch)	3,2 mm (0,125 inch)	3,2 mm (0,125 inch)	14,9 mm (0,586 inch)



Opmerking Gebruik alleen afdruk materiaal van speciaal formaat dat wordt ondersteund door de printer.

Afdrukspecificaties

- De afdruksnelheid is afhankelijk van de complexiteit van het document.
- Afdrukresolutie
 - Resolutie (zwart)
Maximaal 600 x 600 dpi met zwarte inkt op pigmentbasis
 - Resolutie (kleur)
Tot 4800 x 1200 dpi geoptimaliseerd op HP Geavanceerd fotopapier met 1200 x 1200 input dpi

Kopieerspecificaties

- De kopieersnelheid is afhankelijk van de complexiteit en het model van het document.
- Digitale beeldverwerking
- Maximaal 99 kopieën van origineel
- Digitale zoom: van 25 tot 400%
- Aanpassen aan pagina

Faxspecificaties

- Mogelijkheid voor zwart-wit en kleur bij apparaat.
- Maximaal 99 snelkiescodes
- Geheugen tot 99 pagina's (verschilt per model, op basis van ITU-T-testafbeelding nr.1 met standaardresolutie). Meer complexe pagina's of een hogere resolutie duren langer en nemen meer geheugen in beslag.
- Fax handmatig verzenden en ontvangen.
- Automatisch tot vijf keer opnieuw kiezen bij in gesprek (verschilt per model).
- Automatisch maximaal twee keer opnieuw kiezen bij geen gehoor (verschilt per model)
- Bevestigings- en activiteitenrapporten.
- CCITT/ITU Group 3-fax met foutcorrectiemodus.
- 33,6 Kbps overdracht.

- Snelheid van 4 sec. per pagina bij 33,6 Kbps (volgens ITU-T-testafbeelding nr. 1 bij standaardresolutie). Meer complexe pagina's of een hogere resolutie duren langer en nemen meer geheugen in beslag.
- Oproepherkenning met automatisch schakelen tussen fax en antwoordapparaat.

	Fijn (dpi)	Standaard (dpi)
Zwart	196 x 203	98 x 203
Kleur	200 x 200	200 x 200

Vereisten voor Faxen naar pc en Faxen naar Mac

- Ondersteund bestandstype: Ongecomprimeerde TIFF
- Ondersteunde faxtypen: zwart-witfaxen

Scanspecificaties

- Geïntegreerde OCR-software zet gescande tekst automatisch om in bewerkbare tekst
- Interface werkt met Twain (Windows) en Interface voor vastleggen van Afbeeldingen (Mac OS X)
- Resolutie:
 - Scannerglasplaat: 1200 x 1200 dpi
 - ADF: 600 x 600 dpi
- Color (Kleur): 24-bit kleur, 8-bit grijs tinten (256 grijs tinten)
- Maximale scangrootte:
 - Scannerglasplaat: 216 x 297 mm (8,5 x 11,7 inch)
 - ADF: 216 x 356 mm (8,5 x 14 inch)

Specificaties HP ePrint (HP Officejet 4620 e-All-in-One series)

- Een internetverbinding met een draadloze verbinding.
- Maximale grootte van e-mail en bijlagen: 5 MB
- Maximaal aantal bijlagen: 10



Opmerking De ePrint-server aanvaardt geen afdruktaken via e-mail wanneer er meerdere e-mailadressen werden ingevuld in de velden "Aan" of "Cc". Voer dus alleen het e-mailadres van uw HP-printer in het veld "Aan" in. Voer geen andere e-mailadressen in andere velden in.

- Ondersteunde bestandstypen:
 - PDF
 - HTML
 - Standaard tekstbestandformaten
 - Microsoft Word, PowerPoint
 - Afbeeldingen zoals PNG, JPEG, TIFF, GIF, BMP



Opmerking U kunt mogelijk andere bestandstypen gebruiken met HP ePrint. HP kan echter niet garanderen dat deze correct werken met de printer omdat ze niet volledig zijn getest.

HP-websitespecificaties

- Een webbrowser (zoals Microsoft Internet Explorer 6.0 of hoger, Mozilla Firefox 2.0 of hoger, Safari 3.2.3 of hoger, of Google Chrome 3.0) met de Adobe Flash plug-in (versie 10 of hoger).
- Een internetverbinding

Omgevingspecificaties

Werkomgeving

Bedrijfstemperatuur: 5° tot 40 °C

Aanbevolen werkomstandigheden: 15 tot 32 °C

Aanbevolen relatieve luchtvochtigheid: 20 tot 80% niet-condenserend

Opslagomgeving

Opslagtemperatuur: -40° tot 60 °C

Relatieve luchtvochtigheid bij opslag: Maximaal 90 % niet-condenserend bij een temperatuur van 60 °C

Elektrische specificaties

Stroomvoorziening

Universele netadapter (intern)

Stroomvereisten

Ingangsspanning: 100-240 V wisselstroom, 50/60 Hz

Uitvoervoltage: +32V/+12V bij 313 mA/166 mA

Stroomverbruik

13 watt tijdens het kopiëren (normale modus) 15 watt tijdens het kopiëren (normale modus)

Geluidsspecificaties

Snel afdrukken, geluidsniveaus per ISO 7779

- Geluidsdruk (bij apparaat)
LpAm 55 (dBA) (mono kladafdruk)
- Geluidsvermogen
LwAd 6,8 (BA)

Overheidsvoorschriften

De printer voldoet aan de producteisen van overheidsinstellingen in uw land/regio.

Dit gedeelte bevat de volgende onderwerpen:

- [Voorgeschreven modelnummer:](#)
- [FCC-verklaring](#)
- [Kennisgeving voor gebruikers in Korea](#)
- [VCCI \(Class B\) compatibiliteitsverklaring voor gebruikers in Japan](#)
- [Kennisgeving over netsnoer voor gebruikers in Japan](#)
- [Kennisgeving over geluidsproductie voor Duitsland](#)
- [Glans van de behuizing van randapparatuur voor Duitsland](#)
- [Bericht aan gebruikers van het Amerikaanse telefoonnetwerk: FCC-vereisten](#)
- [Kennisgeving aan gebruikers van het Canadese telefoonnetwerk](#)
- [Kennisgeving voor gebruikers van het Duitse telefoonnetwerk](#)
- [Kennisgeving aan gebruikers in de Europese Unie](#)
- [Australische verklaring over vaste faxen](#)
- [Bericht voor de Europese Unie](#)
- [Overheidsinformatie voor draadloze producten](#)

Voorgeschreven modelnummer:

Voor wettelijke identificatiedoeleinden is aan uw product een voorgeschreven modelnummer toegewezen. Het voorgeschreven modelnummer voor uw product is SNPRC-1102-01 of SNPRC-1102-02. Het voorgeschreven nummer mag niet worden verward met de marketingnaam (HP Officejet 4610 All-in-One series of HP Officejet 4620 e-All-in-One series) of het productnummer (CR771A, CR771B, CR771C, CZ222A, of CZ223A).

FCC-verklaring

FCC statement

The United States Federal Communications Commission (in 47 CFR 15.105) has specified that the following notice be brought to the attention of users of this product.

This equipment has been tested and found to comply with the limits for a Class B digital device, pursuant to Part 15 of the FCC Rules. These limits are designed to provide reasonable protection against harmful interference in a residential installation. This equipment generates, uses and can radiate radio frequency energy and, if not installed and used in accordance with the instructions, may cause harmful interference to radio communications. However, there is no guarantee that interference will not occur in a particular installation. If this equipment does cause harmful interference to radio or television reception, which can be determined by turning the equipment off and on, the user is encouraged to try to correct the interference by one or more of the following measures:

- Reorient the receiving antenna.
- Increase the separation between the equipment and the receiver.
- Connect the equipment into an outlet on a circuit different from that to which the receiver is connected.
- Consult the dealer or an experienced radio/TV technician for help.

For further information, contact:

Manager of Corporate Product Regulations
 Hewlett-Packard Company
 3000 Hanover Street
 Palo Alto, Ca 94304
 (650) 857-1501

Modifications (part 15.21)

The FCC requires the user to be notified that any changes or modifications made to this device that are not expressly approved by HP may void the user's authority to operate the equipment.

This device complies with Part 15 of the FCC Rules. Operation is subject to the following two conditions: (1) this device may not cause harmful interference, and (2) this device must accept any interference received, including interference that may cause undesired operation.

Kennisgeving voor gebruikers in Korea

B급 기기 (가정용 방송통신기기)	이 기기는 가정용(B급)으로 전자파적합등록을 한 기기로서 주로 가정에서 사용하는 것을 목적으로 하며, 모든 지역에서 사용할 수 있습니다.
-----------------------	--

VCCI (Class B) compatibiliteitsverklaring voor gebruikers in Japan

この装置は、クラスB情報技術装置です。この装置は、家庭環境で使用することを目的としていますが、この装置がラジオやテレビジョン受信機に近接して使用されると、受信障害を引き起こすことがあります。取扱説明書に従って正しい取り扱いをして下さい。

VCCI-B

Kennisgeving over netsnoer voor gebruikers in Japan

製品には、同梱された電源コードをお使い下さい。
同梱された電源コードは、他の製品では使用出来ません。

Kennisgeving over geluidsproductie voor Duitsland

Geräuschemission

LpA < 70 dB am Arbeitsplatz im Normalbetrieb nach DIN 45635 T. 19

Glans van de behuizing van randapparatuur voor Duitsland

GS-Erklärung (Deutschland)

Das Gerät ist nicht für die Benutzung im unmittelbaren Gesichtsfeld am Bildschirmarbeitsplatz vorgesehen. Um störende Reflexionen am Bildschirmarbeitsplatz zu vermeiden, darf dieses Produkt nicht im unmittelbaren Gesichtsfeld platziert werden.

Bericht aan gebruikers van het Amerikaanse telefoonnetwerk: FCC-vereisten

Notice to users of the U.S. telephone network: FCC requirements

This equipment complies with FCC rules, Part 68. On this equipment is a label that contains, among other information, the FCC Registration Number and Ringer Equivalent Number (REN) for this equipment. If requested, provide this information to your telephone company.

An FCC compliant telephone cord and modular plug is provided with this equipment. This equipment is designed to be connected to the telephone network or premises wiring using a compatible modular jack which is Part 68 compliant. This equipment connects to the telephone network through the following standard network interface jack: USOC RJ-11C.

The REN is useful to determine the quantity of devices you may connect to your telephone line and still have all of those devices ring when your number is called. Too many devices on one line might result in failure to ring in response to an incoming call. In most, but not all, areas the sum of the RENs of all devices should not exceed five (5). To be certain of the number of devices you may connect to your line, as determined by the REN, you should call your local telephone company to determine the maximum REN for your calling area.

If this equipment causes harm to the telephone network, your telephone company might discontinue your service temporarily. If possible, they will notify you in advance. If advance notice is not practical, you will be notified as soon as possible. You will also be advised of your right to file a complaint with the FCC. Your telephone company might make changes in its facilities, equipment, operations, or procedures that could affect the proper operation of your equipment. If they do, you will be given advance notice so you will have the opportunity to maintain uninterrupted service. If you experience trouble with this equipment, please contact the manufacturer, or look elsewhere in this manual, for warranty or repair information. Your telephone company might ask you to disconnect this equipment from the network until the problem has been corrected or until you are sure that the equipment is not malfunctioning.

This equipment may not be used on coin service provided by the telephone company.

Connection to party lines is subject to state tariffs. Contact your state public utility commission, public service commission, or corporation commission for more information.

This equipment includes automatic dialing capability. When programming and/or making test calls to emergency numbers:

- Remain on the line and explain to the dispatcher the reason for the call.
- Perform such activities in the off-peak hours, such as early morning or late evening.



Note The FCC hearing aid compatibility rules for telephones are not applicable to this equipment.

The Telephone Consumer Protection Act of 1991 makes it unlawful for any person to use a computer or other electronic device, including fax machines, to send any message unless such message clearly contains in a margin at the top or bottom of each transmitted page or on the first page of transmission, the date and time it is sent and an identification of the business, other entity, or other individual sending the message and the telephone number of the sending machine or such business, other entity, or individual. (The telephone number provided might not be a 900 number or any other number for which charges exceed local or long-distance transmission charges.) In order to program this information into your fax machine, you should complete the steps described in the software.

Kennisgeving aan gebruikers van het Canadese telefoonnetwerk

Note à l'attention des utilisateurs du réseau téléphonique canadien/Notice to users of the Canadian telephone network

Cet appareil est conforme aux spécifications techniques des équipements terminaux d'Industrie Canada. Le numéro d'enregistrement atteste de la conformité de l'appareil. L'abréviation IC qui précède le numéro d'enregistrement indique que l'enregistrement a été effectué dans le cadre d'une Déclaration de conformité stipulant que les spécifications techniques d'Industrie Canada ont été respectées. Néanmoins, cette abréviation ne signifie en aucun cas que l'appareil a été validé par Industrie Canada.

Pour leur propre sécurité, les utilisateurs doivent s'assurer que les prises électriques reliées à la terre de la source d'alimentation, des lignes téléphoniques et du circuit métallique d'alimentation en eau sont, le cas échéant, branchées les unes aux autres. Cette précaution est particulièrement importante dans les zones rurales.



Remarque Le numéro REN (Ringer Equivalence Number) attribué à chaque appareil terminal fournit une indication sur le nombre maximal de terminaux qui peuvent être connectés à une interface téléphonique. La terminaison d'une interface peut se composer de n'importe quelle combinaison d'appareils, à condition que le total des numéros REN ne dépasse pas 5.

Basé sur les résultats de tests FCC Partie 68, le numéro REN de ce produit est 0.0B.

This equipment meets the applicable Industry Canada Terminal Equipment Technical Specifications. This is confirmed by the registration number. The abbreviation IC before the registration number signifies that registration was performed based on a Declaration of Conformity indicating that Industry Canada technical specifications were met. It does not imply that Industry Canada approved the equipment.

Users should ensure for their own protection that the electrical ground connections of the power utility, telephone lines and internal metallic water pipe system, if present, are connected together. This precaution might be particularly important in rural areas.



Note The REN (Ringer Equivalence Number) assigned to each terminal device provides an indication of the maximum number of terminals allowed to be connected to a telephone interface. The termination on an interface might consist of any combination of devices subject only to the requirement that the sum of the Ringer Equivalence Numbers of all the devices does not exceed 5.

The REN for this product is 0.0B, based on FCC Part 68 test results.

Kennisgeving voor gebruikers van het Duitse telefoonnetwerk

Hinweis für Benutzer des deutschen Telefonnetzwerks

Dieses HP-Fax ist nur für den Anschluss eines analogen Public Switched Telephone Network (PSTN) gedacht. Schließen Sie den TAE N-Telefonstecker, der im Lieferumfang des HP All-in-One enthalten ist, an die Wandsteckdose (TAE 6) Code N an. Dieses HP-Fax kann als einzelnes Gerät und/oder in Verbindung (mit seriellen Anschluss) mit anderen zugelassenen Endgeräten verwendet werden.

Kennisgeving aan gebruikers in de Europese Unie

Notice to users in the European Economic Area

This product is designed to be connected to the analog Switched Telecommunication Networks (PSTN) of the European Economic Area (EEA) countries/regions.

Network compatibility depends on customer selected settings, which must be reset to use the equipment on a telephone network in a country/region other than where the product was purchased. Contact the vendor or Hewlett-Packard Company if additional product support is necessary.

This equipment has been certified by the manufacturer in accordance with Directive 1999/5/EC (annex II) for Pan-European single-terminal connection to the public switched telephone network (PSTN). However, due to differences between the individual PSTNs provided in different countries, the approval does not, of itself, give an unconditional assurance of successful operation on every PSTN network termination point.

In the event of problems, you should contact your equipment supplier in the first instance.

This equipment is designed for DTMF tone dialing and loop disconnect dialing. In the unlikely event of problems with loop disconnect dialing, it is recommended to use this equipment only with the DTMF tone dial setting.

Australische verklaring over vaste faxen

In Australia, the HP device must be connected to Telecommunication Network through a line cord which meets the requirements of the Technical Standard AS/ACIF S008.

Bericht voor de Europese Unie

Producten voorzien van het CE-logo zijn conform onderstaande EG-richtlijnen:

- Laagspanningsrichtlijn 2006/95/EG
- EMC-richtlijn 2004/108/EG
- Richtlijn met betrekking tot het ecologisch ontwerp 2009/125/EG, indien van toepassing



De EG-conformiteit van dit product is alleen geldig indien het wordt gebruikt samen met de CE-gemarkeerde AC-adapter die door HP is geleverd.

Indien het product is uitgerust met telecommunicatiemogelijkheden, is het eveneens conform met de verplichte eisen vermeld in de volgende EG-richtlijn:

R&TTE-richtlijn 1999/5/EG

De conformiteit met deze richtlijnen impliceert de conformiteit met de toepasselijke geharmoniseerde Europese normen (Europese normen) vermeld in de EG-conformiteitverklaring uitgegeven door HP voor dit product en voor deze productenfamilie. Ze zijn (alleen in het Engels) verkrijgbaar samen met de productdocumentatie of op de volgende website: www.hp.com/go/certificates (voer de productnaam in het zoekveld in).

De conformiteit wordt aangegeven door een van onderstaande conformiteitsmarkeringen op het product:

	Voor producten zonder telecommunicatiefunctiefunctionaliteit en voor producten met EG-geharmoniseerde telecommunicatiefunctiefunctionaliteit zoals Bluetooth® met een vermogensklasse onder 10mW.
	Voor niet EG-geharmoniseerde telecommunicatieproducten (indien van toepassing wordt een 4-cijferig identificatienummer van de erkenningsinstantie gevoegd tussen het CE-merkteken en een !).

Raadpleeg het regulerende label op het product.

De telecommunicatiefunctiefunctionaliteit van dit product mag worden gebruikt in de volgende EG- en EFTA-landen: Oostenrijk, België, Bulgarije, Cyprus, de Tsjechische republiek, Denemarken, Estland, Finland, Frankrijk, Duitsland, Griekenland, Hongarije, IJsland, Ierland, Italië, Letland, Liechtenstein, Lithouwen, Luxemburg, Malta, Nederland, Noorwegen, Polen, Portugal, Roemenië, de Slovaakse republiek, Slovenië, Spanje, Zweden, Zwitserland en het Verenigd Koninkrijk.

De telefoonverbinding (niet aanwezig op alle producten) is bedoeld voor aansluiting op een analogo telefoonnetwerk.

Producten met draadloze LAN-apparatuur

In sommige landen gelden speciale verplichtingen of speciale vereisten over het gebruik van draadloze LAN-netwerken. Ze mogen bijvoorbeeld alleen binnenshuis worden gebruikt of er gelden beperkingen met betrekking tot de beschikbare kanalen. Zorg ervoor dat de landinstelling van het draadloze netwerk correct is.

Frankrijk

Voor gebruik van dit product met 2.4-GHz draadloos LAN gelden bepaalde beperkingen: Dit product mag binnenshuis worden gebruikt over de volledige frequentieband 2400-2483.5 MHz (kanalen 1-13). Voor gebruik buitenshuis mag alleen de frequentieband 2400-MHz tot 2454-MHz (kanalen 1 tot 7) worden gebruikt. Voor de nieuwste voorwaarden, zie www.arcep.fr.

Contactpunt voor regulatorische informatie:

Hewlett-Packard GmbH, Dept./MS: HQ-TRE, Herrenberger Strasse 140, 71034 Boeblingen, GERMANY

Overheidsinformatie voor draadloze producten

Dit hoofdstuk bevat de volgende overheidsinformatie met betrekking tot draadloze producten:

- [Blootstelling aan de straling van radiofrequenties](#)
- [Kennisgeving voor gebruikers in Brazilië](#)
- [Kennisgeving voor gebruikers in Canada](#)
- [Kennisgeving voor gebruikers in Taiwan](#)

Blootstelling aan de straling van radiofrequenties

Exposure to radio frequency radiation



Caution The radiated output power of this device is far below the FCC radio frequency exposure limits. Nevertheless, the device shall be used in such a manner that the potential for human contact during normal operation is minimized. This product and any attached external antenna, if supported, shall be placed in such a manner to minimize the potential for human contact during normal operation. In order to avoid the possibility of exceeding the FCC radio frequency exposure limits, human proximity to the antenna shall not be less than 20 cm (8 inches) during normal operation.

Kennisgeving voor gebruikers in Brazilië

Aviso aos usuários no Brasil

Este equipamento opera em caráter secundário, isto é, não tem direito à proteção contra interferência prejudicial, mesmo de estações do mesmo tipo, e não pode causar interferência a sistemas operando em caráter primário. (Res.ANATEL 282/2001).

Kennisgeving voor gebruikers in Canada

Notice to users in Canada/Note à l'attention des utilisateurs canadiens

For Indoor Use. This digital apparatus does not exceed the Class B limits for radio noise emissions from the digital apparatus set out in the Radio Interference Regulations of the Canadian Department of Communications. The internal wireless radio complies with RSS 210 and RSS GEN of Industry Canada.

Under Industry Canada regulations, this radio transmitter may only operate using an antenna of a type and maximum (or lesser) gain approved for the transmitter by Industry Canada. To reduce potential radio interference to other users, the antenna type and its gain should be so chosen that the equivalent isotropically radiated power (e.i.r.p.) is not more than that necessary for successful communication.

This device complies with Industry Canada licence-exempt RSS standard(s). Operation is subject to the following two conditions: (1) this device may not cause interference, and (2) this device must accept any interference, including interference that may cause undesired operation of the device.

Utiliser à l'intérieur. Le présent appareil numérique n'émet pas de bruit radioélectrique dépassant les limites applicables aux appareils numériques de la classe B prescrites dans le Règlement sur le brouillage radioélectrique édicté par le ministère des Communications du Canada. Le composant RF interne est conforme à la norme RSS-210 and RSS GEN d'Industrie Canada.

Conformément au Règlement d'Industrie Canada, cet émetteur radioélectrique ne peut fonctionner qu'avec une antenne d'un type et d'un gain maximum (ou moindre) approuvé par Industrie Canada. Afin de réduire le brouillage radioélectrique potentiel pour d'autres utilisateurs, le type d'antenne et son gain doivent être choisis de manière à ce que la puissance isotrope rayonnée équivalente (p.i.r.e.) ne dépasse pas celle nécessaire à une communication réussie.

Cet appareil est conforme aux normes RSS exemptes de licence d'Industrie Canada. Son fonctionnement dépend des deux conditions suivantes : (1) cet appareil ne doit pas provoquer d'interférences nuisibles et (2) doit accepter toutes interférences reçues, y compris des interférences pouvant provoquer un fonctionnement non souhaité de l'appareil.

低功率電波輻射性電機管理辦法

第十二條

經型式認證合格之低功率射頻電機，非經許可，公司、商號或使用者均不得擅自變更頻率、加大功率或變更設計之特性及功能。

第十四條

低功率射頻電機之使用不得影響飛航安全及干擾合法通信；經發現有干擾現象時，應立即停用，並改善至無干擾時方得繼續使用。

前項合法通信，指依電信法規定作業之無線電通信。低功率射頻電機須忍受合法通信或工業、科學及醫藥用電波輻射性電機設備之干擾。

Programma voor milieubeheer

Hewlett-Packard streeft ernaar om producten van hoge kwaliteit te leveren die op milieuvriendelijke wijze zijn geproduceerd. Dit product is ontworpen met het oog op recycling. Het aantal materialen is tot een minimum beperkt, zonder dat dit ten koste gaat van de functionaliteit en de betrouwbaarheid. Materialen en verschillende grondstoffen werden zo ontworpen dat ze gemakkelijk van elkaar te scheiden zijn. Strips en andere verbindingen zijn gemakkelijk te herkennen, gemakkelijk bereikbaar en gemakkelijk met gewoon gereedschap te verwijderen. Onderdelen met een hoge prioriteit werden zo ontworpen dat ze gemakkelijk bereikbaar zijn zodat ze efficiënt uit elkaar kunnen worden gehaald om te worden gerepareerd.

Ga voor meer informatie naar de website HP's Commitment to the Environment op:

www.hp.com/hpinfo/globalcitizenship/environment/index.html

Dit gedeelte bevat de volgende onderwerpen:

- [Papiergebruik](#)
- [Kunststof](#)
- [Veiligheidsinformatiebladen](#)
- [Kringloopprogramma](#)
- [Recycleprogramma voor printerbenodigdheden van HP](#)
- [Afvoer van afgedankte apparatuur door gebruikers in particuliere huishoudens in de Europese Unie](#)
- [Stroomverbruik](#)
- [Chemische stoffen](#)
- [Batterijen](#)
- [EU-batterijrichtlijn](#)
- [RoHS-kennisgevingen \(alleen voor China\)](#)
- [RoHS-waarschuwingen \(alleen voor Oekraïne\)](#)

Papiergebruik

Dit product is geschikt voor het gebruik van kringlooppapier dat voldoet aan DIN-norm 19309 en EN 12281:2002.

Kunststof

Onderdelen van kunststof die zwaarder zijn dan 25 gram zijn volgens de internationaal geldende normen gemerkt. Deze onderdelen kunnen hierdoor eenvoudig worden herkend en aan het einde van de levensduur van het product worden gerecycled.

Veiligheidsinformatiebladen

Material Safety Data Sheets (MSDS, veiligheidsbladen) kunt u verkrijgen via de website van HP:

www.hp.com/go/msds

Kringloopprogramma

HP biedt in veel landen en regio's een toenemend aantal productrecyclingprogramma's. Daarnaast werkt HP samen met een aantal van de grootste centra voor het recyclen van elektronische onderdelen ter wereld. HP bespaart op het verbruik van kostbare hulpbronnen door een aantal van zijn populairste producten opnieuw te verkopen. Voor meer informatie over het recyclen van HP-producten gaat u naar:

www.hp.com/hpinfo/globalcitizenship/environment/recycle/

Recycleprogramma voor printerbenodigdheden van HP

HP streeft ernaar om het milieu te beschermen. Het recyclingprogramma van HP Inkjet-onderdelen is in veel landen/regio's beschikbaar. Het programma biedt u de mogelijkheid

Stroomverbruik

Afdruk- en beeldbewerkingsapparatuur van Hewlett-Packard met het ENERGY STAR®-logo voldoet aan de ENERGY STAR-vereisten van de Environmental Protection Agency van de VS voor beeldbewerkingsapparatuur. Op beeldbewerkingsproducten met de kwalificatie ENERGY STAR wordt het volgende merk weergegeven:



Energy Star is een in de VS gedeponeerd dienstmerk van de Amerikaanse EPA. Als partner in het Energy Star programma heeft Hewlett-Packard Company vastgesteld dat dit product voldoet aan de Energy Star richtlijnen voor efficiënt energiegebruik.

Meer informatie over beeldbewerkingsproducten met de ENERGY STAR-kwalificatie is te vinden op:

www.hp.com/go/energystar

Chemische stoffen

HP zet zich ervoor in om klanten te informeren over chemische stoffen in onze producten, om te voldoen aan de wettelijke bepalingen, zoals REACH (*EG-richtlijn 1907/2006 van het Europees parlement en de Raad*). Een rapport met de chemische informatie over dit product vindt u hier:

www.hp.com/go/reach

Batterijen

De printer beschikt over interne accu's die worden gebruikt om de printerinstellingen te behouden wanneer de printer is uitgeschakeld. Deze accu's moeten mogelijk speciaal worden behandeld en weggeworpen.

Dit gedeelte bevat de volgende onderwerpen:

- [Afvoer van batterijen in Taiwan](#)
- [Bericht aan gebruikers in Californië](#)
- [Wegwerpen van batterijen in Nederland](#)

Afvoer van batterijen in Taiwan



廢電池請回收

Please recycle waste batteries.

Bericht aan gebruikers in Californië

California Perchlorate Material Notice

Perchlorate material - special handling may apply. See:
<http://www.dtsc.ca.gov/hazardouswaste/perchlorate/>

This product's real-time clock battery or coin cell battery may contain perchlorate and may require special handling when recycled or disposed of in California.

Wegwerpen van batterijen in Nederland



Dit HP Product bevat een lithium-mangane-dioxide batterij. Deze bevindt zich op de hoofdprintplaat. Wanneer deze batterij leeg is, moet deze volgens de geldende regels worden afgevoerd.

EU-batterijrichtlijn



English	European Union Battery Directive This product contains a battery that is used to maintain data integrity of real time clock or product settings and is designed to last the life of the product. Any attempt to service or replace this battery should be performed by a qualified service technician.
Français	Directive sur les batteries de l'Union Européenne Ce produit contient une batterie qui permet de maintenir l'intégrité des données pour les paramètres du produit ou l'horloge en temps réel et qui a été conçue pour durer aussi longtemps que le produit. Toute tentative de réparation ou de remplacement de cette batterie doit être effectuée par un technicien qualifié.
Deutsch	Batterie-Richtlinie der Europäischen Union Dieses Produkt enthält eine Batterie, die dazu dient, die Datenintegrität der Echtzeituhr sowie der Produkteinstellungen zu erhalten, und die für die Lebensdauer des Produkts ausreicht. Im Bedarfsfall sollte das Instandhalten bzw. Austauschen der Batterie von einem qualifizierten Servicetechniker durchgeführt werden.
Italiano	Direttiva dell'Unione Europea relativa alla raccolta, al trattamento e allo smaltimento di batterie e accumulatori Questo prodotto contiene una batteria utilizzata per preservare l'integrità dei dati dell'orologio in tempo reale o delle impostazioni del prodotto e la sua durata si intende pari a quella del prodotto. Eventuali interventi di riparazione o sostituzione della batteria devono essere eseguiti da un tecnico dell'assistenza qualificato.
Español	Directiva sobre baterías de la Unión Europea Este producto contiene una batería que se utiliza para conservar la integridad de los datos del reloj de tiempo real o la configuración del producto y está diseñada para durar toda la vida útil del producto. El mantenimiento o la sustitución de dicha batería deberá realizarla un técnico de mantenimiento cualificado.
Čeština	Směrnice Evropské unie pro nakládání s bateriemi Tento výrobek obsahuje baterii, která slouží k uchování správných dat hodin reálného času nebo nastavení výrobku. Baterie je navržena tak, aby vydržela celou životnost výrobku. Jakýkoliv pokus o opravu nebo výměnu baterie by měl provést kvalifikovaný servisní technik.
Dansk	EU's batteridirektiv Produktet indeholder et batteri, som bruges til at vedligeholde dataintegriteten for realtidsur- eller produktindstillinger og er beregnet til at holde i hele produktets levetid. Service på batteriet eller udsifting/bør foretages af en uddannet servicetekniker.
Nederlands	Richtlijn batterijen voor de Europese Unie Dit product bevat een batterij die wordt gebruikt voor een juiste tijdsaanwijzing van de klok en het behoud van de productinstellingen. Bovendien is deze ontworpen om gedurende de levensduur van het product mee te gaan. Het onderhoud of de vervanging van deze batterij moet door een gekwalificeerde onderhoudstechnicus worden uitgevoerd.
Eesti	Euroopa Liidu aku direktiiv Toode sisaldab akut, mida kasutatakse reaalaja kella andmeühitsuse või toote sätete säilitamiseks. Aku on valmistatud kestva toote kasutusaja. Akut hooldada või vahetada ainult kvalifitseeritud hooldustehnik.
Suomi	Euroopan unionin paristodirektiivi Tämä laite sisältää pariston, jota käytetään reaaliaikaisen kellon tietojen ja laitteen asetusten säilyttämiseen. Pariston on suunniteltu kestävänsä laitteen koko käyttöajan ajan. Pariston mahdollinen korjaus tai vaihto on jätettävä pätevän huoltohenkilön tehtäväksi.
Ελληνικά	Οδηγία της Ευρωπαϊκής Ένωσης για τις ηλεκτρικές σήλεις Αυτό το προϊόν περιλαμβάνει μια μπαταρία, η οποία χρησιμοποιείται για τη διατήρηση της ακεραιότητας των δεδομένων ρολογιού πραγματικού χρόνου ή των ρυθμιζόμενων προϊόντος και έχει σχεδιαστεί έτσι ώστε να διαρκέσει όσο και το προϊόν. Τυχόν απόπειρες επιδιόρθωσης ή αντικατάστασης από της μπαταρίας θα πρέπει να πραγματοποιούνται από κατάλληλα εκπαιδευμένο τεχνικό.
Magyar	Az Európai unió telepek és akkumulátorok direktívája A termék tartalmaz egy elemet, melynek feladata az, hogy biztosítsa a valós idejű óra vagy a termék beállításainak adatintegritását. Az elem úgy van tervezve, hogy végig kitartson a termék használatá során. Az elem bármilyen javítását vagy cseréjét csak képzett szakember végezheti el.
Latviski	Eiropas Savienības Bateriju direktīva Produktam ir baterija, ko izmanto reāla laika pulksteņa vai produkta iestatījumu datu integritātes saglabāšanai, un tā ir paredzēta visam produkta dzīves ciklam. Jebkura apkope vai baterijas nomaiņa ir jāveic atbilstoši kvalificētam darbiniekam.
Lietuviški	Eiropos Sąjungos baterijų ir akumuliatorių direktyva Šiame gaminyje yra baterija, kuri naudojama, kad būtų galima prižiūrėti realaus laiko laikrodžio veikimą arba gaminio nuostatas; ji skirta veikti visą gaminio eksploatacavimo laiką. Bet kokius šios baterijos aptarnavimo arba keitimo darbus turi atlikti kvalifikuotas aptarnavimo technikas.
Polski	Dyrektywa Unii Europejskiej w sprawie baterii i akumulatorów Produkt zawiera baterię wykorzystywaną do zachowania integralności danych zegara czasu rzeczywistego lub ustawień produktu, która podtrzymuje działanie produktu. Przegląd lub wymiana baterii powinny być wykonywane wyłącznie przez uprawnionego technika serwisu.
Português	Directiva sobre baterias da União Europeia Este produto contém uma bateria que é usada para manter a integridade dos dados do relógio em tempo real ou das configurações do produto e é projetada para ter a mesma duração que este. Qualquer tentativa de consertar ou substituir essa bateria deve ser realizada por um técnico qualificado.
Slovenščina	Smernica Európskej únie pre zaobchádzanie s batériami Tento výrobok obsahuje bateriu, ktorá slúži na uchovanie správnych údajov hodin reálneho času alebo nastavení výrobku. Batéria je skonštruovaná tak, aby vydržala celú životnosť výrobku. Akýkoľvek pokus o opravu alebo výmenu batérie by mal vykonať kvalifikovaný servisný technik.
Slovenščina	Directiva Evropske unije o baterijah in akumulatorjih V tem izdelku je baterija, ki zagotavlja natančnost podatkov ure v realnem času ali nastavitev izdelka v celotni življenjski dobi izdelka. Kakršno koli popravilo ali zamenjavo te baterije lahko izvede le pooblaščen tehnik.
Svenska	EU:s batteridirektiv Produkten innehåller ett batteri som används för att upprätthålla data i realtidsklockan och produktinställningarna. Batteriet ska räkna produktens hela livslängd. Endast kvalificerade servicetekniker får utföra service på batteriet och byta ut det.
Български	Директива за батерии на Европейския съюз Този продукт съдържа батерия, която се използва за поддържане на целостта на данните на часовника в реално време или настройките за продукта, създадена на издръжливост през целия живот на продукта. Сервизът или замяната на батерията трябва да се извършва от квалифициран техник.
Română	Directiva Uniunii Europene referitoare la baterii Acest produs conține o baterie care este utilizată pentru a menține integritatea datelor ceasului de timp real sau setărilor produsului și care este proiectată să funcționeze pe întreaga durată de viață a produsului. Orice lucrare de service sau de înlocuire a acestei baterii trebuie efectuată de un tehnician de service calificat.

RoHS-kennisgevingen (alleen voor China)

Tabel met giftige en gevaarlijke stoffen

有毒有害物质表						
根据中国《电子信息产品污染控制管理办法》						
零件描述	有毒有害物质和元素					
	铅	汞	镉	六价铬	多溴联苯	多溴联苯醚
外壳和托盘*	0	0	0	0	0	0
电线*	0	0	0	0	0	0
印刷电路板*	X	0	0	0	0	0
打印系统*	X	0	0	0	0	0
显示器*	X	0	0	0	0	0
喷墨打印机墨盒*	0	0	0	0	0	0
驱动光盘*	X	0	0	0	0	0
扫描仪*	X	X	0	0	0	0
网络配件*	X	0	0	0	0	0
电池板*	X	0	0	0	0	0
自动双面打印系统*	0	0	0	0	0	0
外部电源*	X	0	0	0	0	0

0: 指此部件的所有均一材质中包含的这种有毒有害物质, 含量低于SJ/T11363-2006 的限制
X: 指此部件使用的均一材质中至少有一种包含的这种有毒有害物质, 含量高于SJ/T11363-2006 的限制
注: 环保使用期限的参考标识取决于产品正常工作的温度和湿度等条件
*以上只适用于使用这些部件的产品

RoHS-waarschuwingen (alleen voor Oekraïne)

Технічний регламент щодо обмеження використання небезпечних речовин (Україна)

Обладнання відповідає вимогам Технічного регламенту щодо обмеження використання деяких небезпечних речовин в електричному та електронному обладнанні, затвердженого постановою Кабінету Міністрів України від 3 грудня 2008 № 1057

Licenties van derden

LICENSE.aes-pubdom--crypto

/* rijndael-alg-fst.c

*

* @version 3.0 (December 2000)

*

* Optimised ANSI C code for the Rijndael cipher (now AES)

*

* @author Vincent Rijmen <vincent.rijmen@esat.kuleuven.ac.be>

* @author Antoon Bosselaers <antoon.bosselaers@esat.kuleuven.ac.be>

* @author Paulo Barreto <paulo.barreto@terra.com.br>

*

* This code is hereby placed in the public domain.

*

* THIS SOFTWARE IS PROVIDED BY THE AUTHORS "AS IS" AND ANY EXPRESS
* OR IMPLIED WARRANTIES, INCLUDING, BUT NOT LIMITED TO, THE IMPLIED
* WARRANTIES OF MERCHANTABILITY AND FITNESS FOR A PARTICULAR PURPOSE
* ARE DISCLAIMED. IN NO EVENT SHALL THE AUTHORS OR CONTRIBUTORS BE
* LIABLE FOR ANY DIRECT, INDIRECT, INCIDENTAL, SPECIAL, EXEMPLARY, OR
* CONSEQUENTIAL DAMAGES (INCLUDING, BUT NOT LIMITED TO, PROCUREMENT OF
* SUBSTITUTE GOODS OR SERVICES; LOSS OF USE, DATA, OR PROFITS; OR
* BUSINESS INTERRUPTION) HOWEVER CAUSED AND ON ANY THEORY OF LIABILITY,
* WHETHER IN CONTRACT, STRICT LIABILITY, OR TORT (INCLUDING NEGLIGENCE
* OR OTHERWISE) ARISING IN ANY WAY OUT OF THE USE OF THIS SOFTWARE,
* EVEN IF ADVISED OF THE POSSIBILITY OF SUCH DAMAGE.

*/

LICENSE.expatsmit--expat

Copyright (c) 1998, 1999, 2000 Thai Open Source Software Center Ltd

Permission is hereby granted, free of charge, to any person obtaining a copy of this software and associated documentation files (the "Software"), to deal in the Software without restriction, including without limitation the rights to use, copy, modify, merge, publish, distribute, sublicense, and/or sell copies of the Software, and to permit persons to whom the Software is furnished to do so, subject to the following conditions:

The above copyright notice and this permission notice shall be included in all copies or substantial portions of the Software.

THE SOFTWARE IS PROVIDED "AS IS", WITHOUT WARRANTY OF ANY KIND, EXPRESS OR IMPLIED, INCLUDING BUT NOT LIMITED TO THE WARRANTIES OF MERCHANTABILITY, FITNESS FOR A PARTICULAR PURPOSE AND NONINFRINGEMENT. IN NO EVENT SHALL THE AUTHORS OR COPYRIGHT HOLDERS BE LIABLE FOR ANY CLAIM, DAMAGES OR OTHER LIABILITY, WHETHER IN AN ACTION OF CONTRACT, TORT OR OTHERWISE, ARISING FROM, OUT OF OR IN CONNECTION WITH THE SOFTWARE OR THE USE OR OTHER DEALINGS IN THE SOFTWARE.

LICENSE.hmac-sha2-bsd--nos_crypto

/* HMAC-SHA-224/256/384/512 implementation

* Last update: 06/15/2005

* Issue date: 06/15/2005

*

* Copyright (C) 2005 Olivier Gay <olivier.gay@a3.epfl.ch>

* All rights reserved.

*

* Redistribution and use in source and binary forms, with or without

* modification, are permitted provided that the following conditions

* are met:

* 1. Redistributions of source code must retain the above copyright

* notice, this list of conditions and the following disclaimer.

* 2. Redistributions in binary form must reproduce the above copyright

* notice, this list of conditions and the following disclaimer in the

* documentation and/or other materials provided with the distribution.

* 3. Neither the name of the project nor the names of its contributors

* may be used to endorse or promote products derived from this software

* without specific prior written permission.

*

* THIS SOFTWARE IS PROVIDED BY THE PROJECT AND CONTRIBUTORS ``AS IS" AND

* ANY EXPRESS OR IMPLIED WARRANTIES, INCLUDING, BUT NOT LIMITED TO, THE

* IMPLIED WARRANTIES OF MERCHANTABILITY AND FITNESS FOR A PARTICULAR

* PURPOSE ARE DISCLAIMED. IN NO EVENT SHALL THE PROJECT OR CONTRIBUTORS

* BE LIABLE FOR ANY DIRECT, INDIRECT, INCIDENTAL, SPECIAL, EXEMPLARY, OR

* CONSEQUENTIAL DAMAGES (INCLUDING, BUT NOT LIMITED TO, PROCUREMENT OF

* SUBSTITUTE GOODS OR SERVICES; LOSS OF USE, DATA, OR PROFITS; OR

* BUSINESS INTERRUPTION) HOWEVER CAUSED AND ON ANY THEORY OF LIABILITY,

* WHETHER IN CONTRACT, STRICT LIABILITY, OR TORT (INCLUDING NEGLIGENCE OR

* OTHERWISE) ARISING IN ANY WAY OUT OF THE USE OF THIS SOFTWARE, EVEN IF

* ADVISED OF THE POSSIBILITY OF SUCH DAMAGE.

*/

LICENSE.open_ssl--open_ssl

Copyright (C) 1995-1998 Eric Young (eay@cryptsoft.com)

All rights reserved.

This package is an SSL implementation written by Eric Young (eay@cryptsoft.com).

The implementation was written so as to conform with Netscapes SSL.

This library is free for commercial and non-commercial use as long as the following conditions are adhered to. The following conditions apply to all code found in this distribution, be it the RC4, RSA, lhash, DES, etc., code; not just the SSL code. The SSL documentation included with this distribution is covered by the same copyright terms except that the holder is Tim Hudson (tjh@cryptsoft.com).

Copyright remains Eric Young's, and as such any Copyright notices in the code are not to be removed.

If this package is used in a product, Eric Young should be given attribution as the author of the parts of the library used.

This can be in the form of a textual message at program startup or in documentation (online or textual) provided with the package.

Redistribution and use in source and binary forms, with or without modification, are permitted provided that the following conditions are met:

1. Redistributions of source code must retain the copyright notice, this list of conditions and the following disclaimer.
2. Redistributions in binary form must reproduce the above copyright notice, this list of conditions and the following disclaimer in the documentation and/or other materials provided with the distribution.
3. All advertising materials mentioning features or use of this software must display the following acknowledgement:

"This product includes cryptographic software written by Eric Young (eay@cryptsoft.com)"

The word 'cryptographic' can be left out if the routines from the library being used are not cryptographic related :-).

4. If you include any Windows specific code (or a derivative thereof) from the apps directory (application code) you must include an acknowledgement: "This product includes software written by Tim Hudson (tjh@cryptsoft.com)"

THIS SOFTWARE IS PROVIDED BY ERIC YOUNG ``AS IS'' AND ANY EXPRESS OR IMPLIED WARRANTIES, INCLUDING, BUT NOT LIMITED TO, THE IMPLIED WARRANTIES OF MERCHANTABILITY AND FITNESS FOR A PARTICULAR PURPOSE ARE DISCLAIMED. IN NO EVENT SHALL THE AUTHOR OR CONTRIBUTORS BE LIABLE FOR ANY DIRECT, INDIRECT, INCIDENTAL, SPECIAL, EXEMPLARY, OR CONSEQUENTIAL DAMAGES (INCLUDING, BUT NOT LIMITED TO, PROCUREMENT OF SUBSTITUTE GOODS OR SERVICES; LOSS OF USE, DATA, OR PROFITS; OR BUSINESS INTERRUPTION) HOWEVER CAUSED AND ON ANY THEORY OF LIABILITY, WHETHER IN CONTRACT, STRICT LIABILITY, OR TORT (INCLUDING NEGLIGENCE OR OTHERWISE)

ARISING IN ANY WAY OUT OF THE USE OF THIS SOFTWARE, EVEN IF ADVISED OF THE POSSIBILITY OF SUCH DAMAGE.

The licence and distribution terms for any publically available version or derivative of this code cannot be changed. i.e. this code cannot simply be copied and put under another distribution licence [including the GNU Public Licence.]

=====
Copyright (c) 1998-2001 The OpenSSL Project. All rights reserved.

Redistribution and use in source and binary forms, with or without modification, are permitted provided that the following conditions are met:

1. Redistributions of source code must retain the above copyright notice, this list of conditions and the following disclaimer.
2. Redistributions in binary form must reproduce the above copyright notice, this list of conditions and the following disclaimer in the documentation and/or other materials provided with the distribution.
3. All advertising materials mentioning features or use of this software must display the following acknowledgment:
"This product includes software developed by the OpenSSL Project for use in the OpenSSL Toolkit. (<http://www.openssl.org/>)"
4. The names "OpenSSL Toolkit" and "OpenSSL Project" must not be used to endorse or promote products derived from this software without prior written permission. For written permission, please contact openssl-core@openssl.org.
5. Products derived from this software may not be called "OpenSSL" nor may "OpenSSL" appear in their names without prior written permission of the OpenSSL Project.
6. Redistributions of any form whatsoever must retain the following acknowledgment:
"This product includes software developed by the OpenSSL Project for use in the OpenSSL Toolkit (<http://www.openssl.org/>)"

THIS SOFTWARE IS PROVIDED BY THE OpenSSL PROJECT ``AS IS'' AND ANY EXPRESSED OR IMPLIED WARRANTIES, INCLUDING, BUT NOT LIMITED TO, THE IMPLIED WARRANTIES OF MERCHANTABILITY AND FITNESS FOR A PARTICULAR PURPOSE ARE DISCLAIMED. IN NO EVENT SHALL THE OpenSSL PROJECT OR

ITS CONTRIBUTORS BE LIABLE FOR ANY DIRECT, INDIRECT, INCIDENTAL, SPECIAL, EXEMPLARY, OR CONSEQUENTIAL DAMAGES (INCLUDING, BUT NOT LIMITED TO, PROCUREMENT OF SUBSTITUTE GOODS OR SERVICES; LOSS OF USE, DATA, OR PROFITS; OR BUSINESS INTERRUPTION) HOWEVER CAUSED AND ON ANY THEORY OF LIABILITY, WHETHER IN CONTRACT, STRICT LIABILITY, OR TORT (INCLUDING NEGLIGENCE OR OTHERWISE) ARISING IN ANY WAY OUT OF THE USE OF THIS SOFTWARE, EVEN IF ADVISED OF THE POSSIBILITY OF SUCH DAMAGE.

=====

This product includes cryptographic software written by Eric Young (eay@cryptsoft.com). This product includes software written by Tim Hudson (tjh@cryptsoft.com).

=====

Copyright (c) 1998-2006 The OpenSSL Project. All rights reserved.

Redistribution and use in source and binary forms, with or without modification, are permitted provided that the following conditions are met:

1. Redistributions of source code must retain the above copyright notice, this list of conditions and the following disclaimer.
2. Redistributions in binary form must reproduce the above copyright notice, this list of conditions and the following disclaimer in the documentation and/or other materials provided with the distribution.
3. All advertising materials mentioning features or use of this software must display the following acknowledgment:
"This product includes software developed by the OpenSSL Project for use in the OpenSSL Toolkit. (<http://www.openssl.org/>)"
4. The names "OpenSSL Toolkit" and "OpenSSL Project" must not be used to endorse or promote products derived from this software without prior written permission. For written permission, please contact openssl-core@openssl.org.
5. Products derived from this software may not be called "OpenSSL" nor may "OpenSSL" appear in their names without prior written permission of the OpenSSL Project.
6. Redistributions of any form whatsoever must retain the following acknowledgment:

"This product includes software developed by the OpenSSL Project for use in the OpenSSL Toolkit (<http://www.openssl.org/>)"

THIS SOFTWARE IS PROVIDED BY THE OpenSSL PROJECT ``AS IS'' AND ANY EXPRESSED OR IMPLIED WARRANTIES, INCLUDING, BUT NOT LIMITED TO, THE IMPLIED WARRANTIES OF MERCHANTABILITY AND FITNESS FOR A PARTICULAR PURPOSE ARE DISCLAIMED. IN NO EVENT SHALL THE OpenSSL PROJECT OR ITS CONTRIBUTORS BE LIABLE FOR ANY DIRECT, INDIRECT, INCIDENTAL, SPECIAL, EXEMPLARY, OR CONSEQUENTIAL DAMAGES (INCLUDING, BUT NOT LIMITED TO, PROCUREMENT OF SUBSTITUTE GOODS OR SERVICES; LOSS OF USE, DATA, OR PROFITS; OR BUSINESS INTERRUPTION) HOWEVER CAUSED AND ON ANY THEORY OF LIABILITY, WHETHER IN CONTRACT, STRICT LIABILITY, OR TORT (INCLUDING NEGLIGENCE OR OTHERWISE) ARISING IN ANY WAY OUT OF THE USE OF THIS SOFTWARE, EVEN IF ADVISED OF THE POSSIBILITY OF SUCH DAMAGE.

=====

This product includes cryptographic software written by Eric Young (eay@cryptsoft.com). This product includes software written by Tim Hudson (tjh@cryptsoft.com).

=====

Copyright 2002 Sun Microsystems, Inc. ALL RIGHTS RESERVED.
ECC cipher suite support in OpenSSL originally developed by SUN MICROSYSTEMS, INC., and contributed to the OpenSSL project.

LICENSE.sha2-bsd--nos_crypto

/* FIPS 180-2 SHA-224/256/384/512 implementation
* Last update: 02/02/2007
* Issue date: 04/30/2005
*
* Copyright (C) 2005, 2007 Olivier Gay <olivier.gay@a3.epfl.ch>
* All rights reserved.
*
* Redistribution and use in source and binary forms, with or without
* modification, are permitted provided that the following conditions
* are met:
* 1. Redistributions of source code must retain the above copyright
* notice, this list of conditions and the following disclaimer.
* 2. Redistributions in binary form must reproduce the above copyright
* notice, this list of conditions and the following disclaimer in the
* documentation and/or other materials provided with the distribution.
* 3. Neither the name of the project nor the names of its contributors

* may be used to endorse or promote products derived from this software
* without specific prior written permission.

*

* THIS SOFTWARE IS PROVIDED BY THE PROJECT AND CONTRIBUTORS ``AS IS" AND
* ANY EXPRESS OR IMPLIED WARRANTIES, INCLUDING, BUT NOT LIMITED TO, THE
* IMPLIED WARRANTIES OF MERCHANTABILITY AND FITNESS FOR A PARTICULAR
* PURPOSE ARE DISCLAIMED. IN NO EVENT SHALL THE PROJECT OR CONTRIBUTORS
* BE LIABLE FOR ANY DIRECT, INDIRECT, INCIDENTAL, SPECIAL, EXEMPLARY, OR
* CONSEQUENTIAL DAMAGES (INCLUDING, BUT NOT LIMITED TO, PROCUREMENT OF
* SUBSTITUTE GOODS OR SERVICES; LOSS OF USE, DATA, OR PROFITS; OR BUSINESS
* INTERRUPTION) HOWEVER CAUSED AND ON ANY THEORY OF LIABILITY, WHETHER IN
* CONTRACT, STRICT LIABILITY, OR TORT (INCLUDING NEGLIGENCE OR OTHERWISE)
* ARISING IN ANY WAY OUT OF THE USE OF THIS SOFTWARE, EVEN IF ADVISED OF
* THE POSSIBILITY OF SUCH DAMAGE.

*/

LICENSE.zlib--zlib

zlib.h -- interface of the 'zlib' general purpose compression library
version 1.2.3, July 18th, 2005

Copyright (C) 1995-2005 Jean-loup Gailly and Mark Adler

This software is provided 'as-is', without any express or implied
warranty. In no event will the authors be held liable for any damages
arising from the use of this software.

Permission is granted to anyone to use this software for any purpose,
including commercial applications, and to alter it and redistribute it
freely, subject to the following restrictions:

1. The origin of this software must not be misrepresented; you must not
claim that you wrote the original software. If you use this software
in a product, an acknowledgment in the product documentation would be
appreciated but is not required.
2. Altered source versions must be plainly marked as such, and must not be
misrepresented as being the original software.
3. This notice may not be removed or altered from any source distribution.

Jean-loup Gailly Mark Adler
jloup@gzip.org madler@alumni.caltech.edu

The data format used by the zlib library is described by RFCs (Request for
Comments) 1950 to 1952 in the files <http://www.ietf.org/rfc/rfc1950.txt>
(zlib format), rfc1951.txt (deflate format) and rfc1952.txt (gzip format).

B HP-benodigdheden en -accessoires

Dit hoofdstuk biedt informatie over HP-benodigdheden en -accessoires voor de printer. De informatie kan zonder voorafgaande kennisgeving worden gewijzigd. Bezoek de website van HP (www.hpshopping.com) voor de laatste updates. U kunt ook producten aankopen via de website.

 **Opmerking** Niet alle cartridges zijn in alle landen/regio's beschikbaar.

Dit gedeelte bevat de volgende onderwerpen:

- [Afdrukbenodigdheden online bestellen](#)
- [Benodigdheden](#)

Afdrukbenodigdheden online bestellen

Open de HP-software die bij uw printer is geleverd en klik op **Winkelen** om online benodigdheden te bestellen of om een boodschappenlijstje te maken dat u kunt afdrukken. Selecteer **Online toebehoren kopen**. De HP-software uploadt, met uw toestemming, informatie over de printer, waaronder modelnummer, serienummer en geschatte inktniveaus. De HP-benodigdheden die in uw printer werken worden voorgeselecteerd. U kunt hoeveelheden aanpassen, items toevoegen of verwijderen, en de lijst vervolgens afdrukken of online kopen bij de HP-winkel of bij andere online verkopers (opties verschillen per land/regio). Cartridgegegevens en links naar online shopping worden ook weergegeven op waarschuwingsberichten met betrekking tot inkt.

U kunt ook online bestellen door te gaan naar www.hp.com/buy/supplies. Selecteer wanneer u dit wordt gevraagd uw land/regio, volg de opdrachten om uw printer te selecteren en vervolgens de benodigdheden die u nodig hebt.

 **Opmerking** Online cartridges bestellen is niet in alle landen/regio's mogelijk. Veel landen hebben echter informatie over telefonisch bestellen, een lokale winkel vinden of een boodschappenlijstje afdrukken. Bovendien kunt u de optie 'HP kopen' bovenaan de pagina www.hp.com/buy/supplies selecteren om informatie te verkrijgen over het kopen van HP-producten in uw land.

Benodigdheden

- [Inktcartridges](#)
- [HP-afdrukmateriaal](#)

Inktcartridges

Online cartridges bestellen is niet in alle landen/regio's mogelijk. Veel landen hebben echter informatie over telefonisch bestellen, een lokale winkel vinden of een boodschappenlijstje afdrukken. Bovendien kunt u de optie HP kopen bovenaan de pagina www.hp.com/buy/supplies selecteren om informatie te verkrijgen over het kopen van HP-producten in uw land.

Gebruik alleen vervangingscartridges met hetzelfde cartridge-nummer als de inktcartridge die u vervangt. Het nummer van de cartridge is terug te vinden op de volgende plaatsen:

- In de geïntegreerde webserver als u klikt op het tabblad **Hulpprogramma 's** en u vervolgens onder **Productinformatie** klikt op **Inktmeter**. Zie Geïntegreerde webserver (HP Officejet 4620 e-All-in-One series) voor meer informatie.
- In het printerstatusrapport (zie Het printerstatusrapport begrijpen).
- Op het label van de inktcartridge die u gaat vervangen.
Op een sticker aan de binnenkant van de printer.

⚠ Let op De **installatie**-inktkartridge die bij de printer is geleverd, is niet afzonderlijk te koop. U vindt het juiste cartridge-nummer via de EWS, in het printerstatusrapport of op de sticker aan de binnenkant van de printer.

📝 Opmerking De waarschuwingen en indicatoren voor het inktniveau geven alleen schattingen voor planningsdoelen. Wanneer u een waarschuwingsbericht voor een laag inktniveau krijgt, overweeg dan om een vervangcartridge klaar te houden om eventuele afdrukvertragingen te vermijden. U hoeft de cartridges niet te vervangen voor de afdrukkwaliteit onaanvaardbaar wordt.

HP-afdruk materiaal

Als u afdruk materiaal wilt bestellen, zoals HP Premium Papier gaat u naar www.hp.com.



HP raadt eenvoudig papier met het ColorLok-logo aan voor het afdrukken en kopiëren van alledaagse documenten. Alle papiersoorten met het ColorLok-logo werden door derden getest om te voldoen aan de hoogste maatstaven van betrouwbaarheid en afdrukkwaliteit, en produceren documenten met heldere, levendige kleuren, donkerder zwart, en droger sneller dan andere gewone papiersoorten. Zoek naar papier met het ColorLok-logo in verschillende gewichten en formaten van grote papierfabrikanten.

C Bijkomende faxinstallatie

Nadat u alle stappen uit de snelstartgids hebt uitgevoerd, kunt u met behulp van de instructies in dit gedeelte het instellen van de fax voltooien. Houd deze snelstartgids bij voor later gebruik.

In dit gedeelte leest u hoe u de printer zo kunt instellen dat u een fax kunt verzenden zonder dat er problemen ontstaan met de reeds aanwezige apparatuur en services die van dezelfde telefoonlijn gebruikmaken als het apparaat.

 **Tip** U kunt ook de Faxinstallatiewizard (Windows) of het HP Apparaatbeheer (Mac OS X) gebruiken om snel een aantal belangrijke faxopties in te stellen, zoals de antwoordmodus en de informatie van de faxkopregel. U kunt toegang krijgen tot deze tools via de HP-software die u met de printer hebt geïnstalleerd. Nadat u deze tools hebt uitgevoerd, moet u de procedures in dit deel volgen om de faxinstallatie te voltooien.

Dit gedeelte bevat de volgende onderwerpen:

- [Faxen instellen \(parallele telefoonsystemen\)](#)
- [Seriële faxinstallatie](#)
- [Faxinstallatietesten](#)

Faxen instellen (parallele telefoonsystemen)

Voordat u begint met het instellen van de printer voor het uitvoeren van faxtaken, moet u vaststellen wat voor soort telefoonsysteem in uw land/regio wordt gebruikt. De instructies voor het instellen van de fax verschillen afhankelijk van de vraag of u een serieel of een parallel telefoonsysteem hebt.

- Als uw land of regio niet in de tabel voorkomt, gebruikt u waarschijnlijk een serieel telefoonsysteem. Als u een serieel telefoonsysteem gebruikt, kan het type connector op uw gedeelde apparatuur voor telefonie (modems, telefoon en antwoordapparaten) niet fysiek worden aangesloten op de 2-EXT-poort op de printer. In dit geval moet alle apparatuur worden aangesloten op de telefoonaansluiting.

 **Opmerking** In sommige landen/regio's waar seriële telefoonsystemen worden gebruikt, is het telefoonsnoer dat bij de printer is meegeleverd soms voorzien van een extra stekker. Hiermee kunt u ook andere telecomapparaten op dezelfde telefoonaansluiting aansluiten waarop ook de printer is aangesloten.

U moet mogelijk het bijgeleverde telefoonsnoer aansluiten op de adapter voor uw land/regio.

- Als uw land of regio in de tabel voorkomt, bezit u waarschijnlijk een parallel telefoonsysteem. Als u een parallel telefoonsysteem gebruikt, kunt u gedeelde apparatuur voor telefonie aansluiten op de telefoonlijn via de poort "2-EXT" aan de achterzijde van de printer.

 **Opmerking** Wij raden u in dat geval aan om het apparaat aan te sluiten op de telefoonaansluiting met het tweedelige telefoonsnoer dat bij de printer werd geleverd.

Tabel C-1 Landen/regio's met een parallel telefoonsysteem

Argentinië	Australië	Brazilië
Canada	Chili	China
Colombia	Griekenland	India

Landen/regio's met een parallel telefoonsysteem (vervolg)

Indonesië	Ierland	Japan
Korea	Latijns-Amerika	Maleisië
Mexico	Filippijnen	Polen
Portugal	Rusland	Saoedi-Arabië
Singapore	Spanje	Taiwan
Thailand	VS	Venezuela
Vietnam		

Als u niet zeker weet welk type telefoonsysteem u gebruikt (serieel of parallel), kunt u dat navragen bij uw telefoonmaatschappij.

Dit gedeelte bevat de volgende onderwerpen:

- Selecteer de juiste faxinstellingen voor thuis of op kantoor
- Situatie A: Aparte faxlijn (er worden geen gespreksoproepen ontvangen)
- Situatie B: De printer instellen met DSL
- Situatie C: De printer installeren met een PBX-telefoonsysteem of een ISDN-lijn
- Situatie D: Faxen terwijl u een abonnement op specifieke belseignalen hebt en dezelfde lijn gebruikt
- Situatie E: Gedeelde gespreks-/faxlijn
- Situatie F: Gedeelde gespreks-/faxlijn met voicemail
- Situatie G: Gedeelde faxlijn met computermodem (er komen geen gespreksoproepen binnen)
- Situatie H: Gedeelde gespreks-/faxlijn met computermodem
- Situatie I: Gedeelde lijn voor zowel gespreks- als faxoproepen en een antwoordapparaat
- Situatie J: Gedeelde lijn voor zowel gespreks- als faxoproepen, een computermodem en een antwoordapparaat
- Situatie K: Gedeelde lijn voor zowel gespreks- als faxoproepen, een computermodem voor inbellen en voicemail

Selecteer de juiste faxinstellingen voor thuis of op kantoor

Om goed te faxen, moet u weten welke apparatuur en diensten (indien van toepassing) dezelfde telefoonlijn delen met de printer. Dit is belangrijk omdat u mogelijk een deel van uw bestaande kantoorapparatuur direct op de printer moet aansluiten en ook mogelijk faxinstellingen moet wijzigen voordat u goed kunt faxen.

1. Bepaal of uw telefoonsysteem serieel of parallel is. Zie Faxen instellen (parallele telefoonsystemen).
 - a. Serieel telefoonsysteem - zie Seriële faxinstallatie.
 - b. Parallel telefoonsysteem - ga naar stap 2.
2. Selecteer de combinatie van apparatuur en diensten die uw faxlijn deelt.
 - DSL: U hebt een DSL-service (Digital Subscriber Line) via uw telefoonmaatschappij. (DSL wordt in uw land/regio mogelijk ADSL genoemd.)
 - PBX: U hebt een PBX-telefoonsysteem (Private Branch eXchange) of een ISDN-systeem (Integrated Services Digital Network).
 - Abonnement op specifieke belseignalen: Een abonnement op specifieke belseignalen bij uw telefoonmaatschappij biedt meerdere telefoonnummers met verschillende belpatronen.
 - Gespreksoproepen: Gespreksoproepen worden ontvangen op hetzelfde telefoonnummer dat u gaat gebruiken voor het ontvangen van faxoproepen met de printer.

- Computermodem voor inbellen: Een computermodem voor inbellen staat op dezelfde telefoonlijn als de printer. Als u een van de volgende vragen met Ja beantwoordt, maakt u gebruik van een computermodem:
 - Kunt u rechtstreeks vanuit computertoepassingen faxberichten verzenden en ontvangen via een inbelverbinding?
 - Verzendt en ontvangt u e-mailberichten op uw computer via een inbelverbinding?
 - Maakt u verbinding met Internet door middel van een inbelverbinding?
 - Antwoordapparaat: Een antwoordapparaat dat gespreksoproepen beantwoordt op hetzelfde telefoonnummer dat u ook gebruikt voor het ontvangen van faxoproepen op de printer.
 - Voicemail-service: Een voice-mailservice bij uw telefoonmaatschappij op hetzelfde nummer dat u gebruikt voor faxoproepen op de printer.
3. Selecteer in de volgende tabel de combinatie van apparaten en services die bij u thuis of in uw kantoor worden gebruikt. Zoek vervolgens de aanbevolen faxinstelling op. Voor iedere situatie in de volgende gedeelten zijn stapsgewijze instructies opgenomen.

 **Opmerking** Als uw thuis- of kantoorinstallatie in dit gedeelte niet wordt genoemd, stelt u de printer in als een gewone analoge telefoon. Sluit het ene uiteinde van het telefoonsnoer dat is meegeleverd in de doos aan op de telefoonaansluiting en het andere uiteinde op de poort met het label 1-LINE achter op de printer. Als u een ander telefoonsnoer gebruikt, zult u mogelijk problemen ondervinden met het verzenden en ontvangen van faxen.
U moet mogelijk het bijgeleverde telefoonsnoer aansluiten op de adapter voor uw land/regio.

Andere apparatuur of diensten die uw faxlijn delen							Aanbevolen installatiemethode fax
DSL	PBX	Abonnement op specifieke belsegnalen	Gespreksoproepen	Computermodem voor inbellen	Antwoordapparaat	Voicemailservice	
							Situatie A: Aparte faxlijn (er worden geen gespreksoproepen ontvangen)
✓							Situatie B: De printer instellen met DSL
	✓						Situatie C: De printer installeren met een PBX-telefoonsysteem of een ISDN-lijn
		✓					Situatie D: Faxen terwijl u een abonnement op specifieke belsegnalen hebt en dezelfde lijn gebruikt
			✓				Situatie E: Gedeelde gespreks-/faxlijn

(vervolg)

Andere apparatuur of diensten die uw faxlijn delen							Aanbevolen installatiemethode fax
DSL	PBX	Abonnement op specifieke belsignalen	Gespreksoproepen	Computer modem voor inbellen	Antwoord apparaat	Voicemailservice	
			✓			✓	Situatie F: <u>Gedeelde gespreks-/faxlijn met voicemail</u>
				✓			Situatie G: <u>Gedeelde faxlijn met computermodem (er komen geen gespreksoproepen binnen)</u>
			✓	✓			Situatie H: <u>Gedeelde gespreks-/faxlijn met computermodem</u>
			✓		✓		Situatie I: <u>Gedeelde lijn voor zowel gespreks- als faxoproepen en een antwoordapparaat</u>
			✓	✓	✓		Situatie J: <u>Gedeelde lijn voor zowel gespreks- als faxoproepen, een computermodem en een antwoordapparaat</u>
			✓	✓		✓	Situatie K: <u>Gedeelde lijn voor zowel gespreks- als faxoproepen, een computermodem voor inbellen en voicemail</u>

Situatie A: Aparte faxlijn (er worden geen gespreksoproepen ontvangen)

Als u een aparte telefoonlijn hebt waarop u geen gespreksoproepen ontvangt en er geen andere apparatuur op deze telefoonlijn is aangesloten, stelt u de printer in zoals in dit deel wordt beschreven.

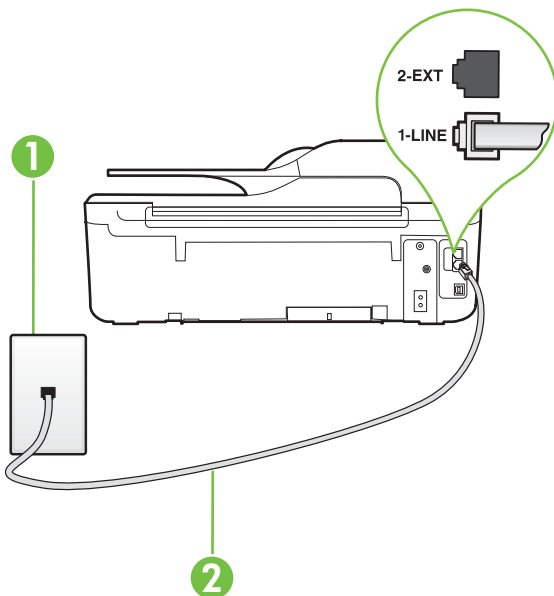
Achteraanzicht van de printer

1	Telefoonaansluiting op de wand
2	Gebruik het telefoonsnoer dat bij de printer is geleverd en verbind dit met de 1-LINE-poort. U moet mogelijk het bijgeleverde telefoonsnoer aansluiten op de adapter voor uw land/regio.

De printer instellen met een aparte faxlijn

1. Sluit het ene uiteinde van het meegeleverde telefoonsnoer aan op de telefoonaansluiting op de wand en het andere uiteinde op de poort 1-LINE aan de achterkant van de printer.



Opmerking U moet mogelijk het bijgeleverde telefoonsnoer aansluiten op de adapter voor uw land/regio.

Als u het meegeleverde telefoonsnoer niet gebruikt om de printer op de telefoonwandaansluiting aan te sluiten, kunt u waarschijnlijk niet goed faxen. Dit speciale telefoonsnoer verschilt van de telefoonsnoeren die u mogelijk thuis of op kantoor gebruikt.

2. Zet de **Automatische beantwoording**-instelling aan.
3. (Optioneel) Zet **Hoe vaak overgaan** op de laagste instelling (tweemaal overgaan).
4. Voer een faxtest uit.

Wanneer de telefoon overgaat, antwoordt de printer automatisch na het aantal belsignalen dat u hebt ingesteld in de instelling **Hoe vaak overgaan**. De printer begint tonen voor het ontvangen van een fax uit te zenden naar het verzendende faxapparaat en ontvangt de fax.

Situatie B: De printer instellen met DSL

Als u een DSL-service hebt via uw telefoonmaatschappij en geen apparatuur op de printer aansluit, volg dan de instructies in dit gedeelte om een DSL-filter aan te sluiten tussen de telefoonaansluiting en de printer. Het DSL-filter verwijdert het digitale signaal dat de printer kan verstoren, zodat de printer goed kan communiceren met de telefoonlijn. (DSL wordt in uw land/regio mogelijk ADSL genoemd.)

 **Opmerking** Als u over een DSL-lijn beschikt en u geen DSL-filter gebruikt, kunt u met de printer geen faxberichten verzenden en ontvangen.

Achteraanzicht van de printer

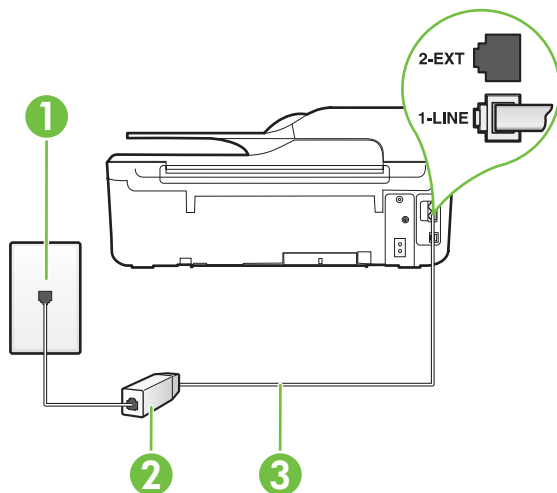

1	Telefoonaansluiting op de wand
2	DSL-filter (of ADSL-filter) en het door de DSL-provider geleverde snoer
3	Gebruik het telefoonsnoer dat bij de printer is geleverd en verbind dit met de 1-LINE-poort. U moet mogelijk het bijgeleverde telefoonsnoer aansluiten op de adapter voor uw land/regio.

De printer installeren met een DSL-lijn

1. U kunt een DSL-filter aanschaffen bij uw DSL-provider.
2. Gebruik het bij de printer geleverde telefoonsnoer om een verbinding te maken tussen de open poort op de DSL-filter en de poort met het label 1-LINE op de achterzijde van de printer.

 **Opmerking** U moet mogelijk het bijgeleverde telefoonsnoer aansluiten op de adapter voor uw land/regio.

Als u niet het meegeleverde snoer gebruikt om het DSL-filter aan te sluiten op de printer, kunt u mogelijk niet goed faxen. Dit speciale telefoonsnoer verschilt van de telefoonsnoeren die u mogelijk thuis of op kantoor gebruikt.

Aangezien er slechts één telefoonsnoer wordt geleverd, hebt u voor deze installatie mogelijk extra snoeren nodig.

3. Maak met een extra telefoonsnoer een verbinding van de DSL-filter naar de wandcontactdoos.
4. Voer een faxtest uit.

Als u problemen heeft met het installeren van extra apparatuur op de printer, neem dan contact op met uw lokale serviceprovider of verkoper voor hulp.

Situatie C: De printer installeren met een PBX-telefoonsysteem of een ISDN-lijn

Als u een PBX- of een ISDN-converter/terminaladapter gebruikt, dient u het volgende te doen:

- Sluit de printer aan op de poort die voor fax- en telefoongebruik is bedoeld als u een PBX- of een ISDN-converter/terminaladapter gebruikt. Zorg ook dat de adapter zo mogelijk is ingesteld op het juiste switch-type voor uw land/regio.



Opmerking Bij sommige ISDN-systemen kunt u de poorten configureren voor specifieke telefoonapparatuur. U kunt bijvoorbeeld een poort hebben gebruikt voor de telefoon en een groep 3 fax en een andere poort voor andere toepassingen. Als u nog steeds problemen ondervindt wanneer u verbinding maakt met de fax-/telefoonpoort van uw ISDN-converter, kunt u proberen om het apparaat aan te sluiten op de poort die geschikt is voor verschillende gebruikstypen. Deze poort wordt mogelijk aangeduid met de tekst 'multi-combi' of een soortgelijke tekst.

- Als u gebruik maakt van een telefooncentrale (PBX), stelt u de wisselgesprektoon in op 'uit'.



Opmerking Vele digitale PBX-systemen hebben een wachttoon die standaard op "aan" is ingesteld. De wachttoon verstoort de overdracht van faxen, waardoor u geen faxen kunt verzenden of ontvangen met de printer. Raadpleeg de documentatie die bij uw PBX-telefoonsysteem is geleverd voor instructie over hoe u de wachttoon kunt uitschakelen.

- Als u een PBX-telefooncentrale hebt, draait u het nummer van een buitenlijn voordat u het faxnummer draait.
- Zorg ervoor dat u het meegeleverde snoer gebruikt om de verbinding te maken tussen de telefoonaansluiting en de printer. Anders kunt u mogelijk niet goed faxen. Dit speciale telefoonsnoer verschilt van de telefoonsnoeren die u mogelijk thuis of op kantoor gebruikt. Indien het meegeleverde telefoonsnoer te kort is, kunt u een verlengsnoer kopen bij uw plaatselijke elektronicahandel.

U moet mogelijk het bijgeleverde telefoonsnoer aansluiten op de adapter voor uw land/regio.

Als u problemen heeft met het installeren van extra apparatuur op de printer, neem dan contact op met uw lokale serviceprovider of verkoper voor hulp.

Situatie D: Faxen terwijl u een abonnement op specifieke besignalen hebt en dezelfde lijn gebruikt

Als u een abonnement hebt op de service voor specifieke besignalen (via uw telefoonmaatschappij) en u één telefoonlijn wilt gebruiken voor verschillende telefoonnummers waarvan elk een ander belpatroon heeft, stelt u de printer in zoals in dit deel wordt beschreven.

Achteraanzicht van de printer

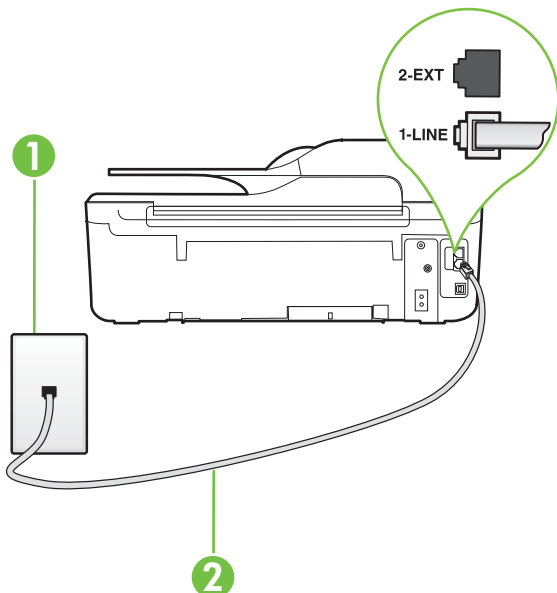

1	Telefoonaansluiting op de wand
2	Gebruik het telefoonsnoer dat bij de printer is geleverd en verbind dit met de 1-LINE-poort. U moet mogelijk het bijgeleverde telefoonsnoer aansluiten op de adapter voor uw land/regio.

De printer instellen met een service voor specifieke besignalen

1. Sluit het ene uiteinde van het meegeleverde telefoonsnoer aan op de telefoonaansluiting op de wand en het andere uiteinde op de poort 1-LINE aan de achterkant van de printer.





Opmerking U moet mogelijk het bijgeleverde telefoonsnoer aansluiten op de adapter voor uw land/regio.

Als u het meegeleverde telefoonsnoer niet gebruikt om de printer op de telefoonwandaansluiting aan te sluiten, kunt u waarschijnlijk niet goed faxen. Dit speciale telefoonsnoer verschilt van de telefoonsnoeren die u mogelijk thuis of op kantoor gebruikt.

2. Zet de **Automatische beantwoording**-instelling aan.

- Wijzig de instelling **Specifiek belsignaal**, zodat deze overeenstemt met het patroon dat de telefoonmaatschappij aan uw faxnummer heeft toegekend.

 **Opmerking** De printer is standaard ingesteld om alle belpatronen te beantwoorden. Als u de **Specifiek belsignaal** niet instelt in overeenstemming met het belpatroon dat is toegekend aan uw faxnummer, dan beantwoordt de printer mogelijk zowel telefoonoproepen als faxoproepen of geen van beiden.

 **Tip** U kunt ook de functie voor belpatroondetectie op het bedieningspaneel van de printer gebruiken om een specifiek belsignaal in te stellen. Met deze functie herkent de printer het belpatroon van een binnenkomende oproep en wordt dit belpatroon vastgelegd. Gebaseerd op deze oproep wordt automatisch het specifieke belpatroon bepaald dat door uw telefoonbedrijf aan faxoproepen is toegewezen. Zie [Het belsignaal fax wijzigen voor een specifiek belsignaal](#) voor meer informatie.

- (Optioneel) Zet **Hoe vaak overgaan** op de laagste instelling (tweemaal overgaan).
- Voer een faxtest uit.

De printer beantwoordt automatisch inkomende oproepen met het belpatroon dat u hebt geselecteerd (de instelling **Specifiek belsignaal**) na het aantal belsignalen dat u hebt geselecteerd (de instelling **Hoe vaak overgaan**). De printer begint tonen voor het ontvangen van een fax uit te zenden naar het verzendende faxapparaat en ontvangt de fax.

Als u problemen heeft met het installeren van extra apparatuur op de printer, neem dan contact op met uw lokale serviceprovider of verkoper voor hulp.

Situatie E: Gedeelde gespreks-/faxlijn

Als u zowel gespreks- als faxoproepen op hetzelfde telefoonnummer ontvangt en geen andere kantoorapparatuur (of voicemail) op deze telefoonlijn is aangesloten, stelt u de printer in zoals in dit deel wordt beschreven.

Achteraanzicht van de printer

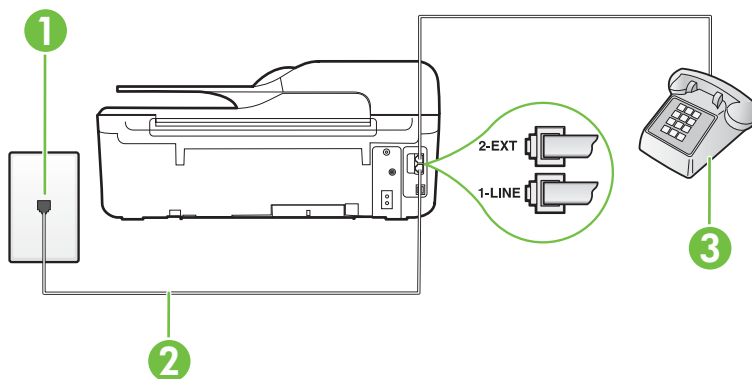

1	Telefoonaansluiting op de wand
2	Gebruik het telefoonsnoer dat bij de printer is geleverd en verbind dit met de 1-LINE-poort. U moet mogelijk het bijgeleverde telefoonsnoer aansluiten op de adapter voor uw land/regio.
3	Telefoon (optioneel)

De printer instellen met een gedeelde spraak- en faxlijn

1. Sluit het ene uiteinde van het meegeleverde telefoonsnoer aan op de telefoonaansluiting op de wand en het andere uiteinde op de poort 1-LINE aan de achterkant van de printer.



Opmerking U moet mogelijk het bijgeleverde telefoonsnoer aansluiten op de adapter voor uw land/regio.

Als u het meegeleverde telefoonsnoer niet gebruikt om de printer op de telefoonwandaansluiting aan te sluiten, kunt u waarschijnlijk niet goed faxen. Dit speciale telefoonsnoer verschilt van de telefoonsnoeren die u mogelijk thuis of op kantoor gebruikt.

2. Voer een van de volgende handelingen uit:
 - Als u een parallel telefoonsysteem hebt, verwijdert u de witte plug van de poort met het label 2-EXT achter op de printer en sluit u vervolgens een telefoon aan op deze poort.
 - Als u een serieel telefoonsysteem gebruikt, moet u de telefoon direct op de printerkabel aansluiten met de seriestekker.
3. Vervolgens moet u bepalen hoe u met de printer faxoproepen wilt beantwoorden: automatisch of handmatig:
 - Als u instelt dat de printer oproepen **automatisch** moet beantwoorden, beantwoordt het apparaat alle binnenkomende oproepen automatisch en ontvangt het faxberichten automatisch. In dit geval kan de printer geen onderscheid maken tussen een fax en een gewoon telefoongesprek; Wanneer u vermoedt dat de oproep een gespreksoproep is, moet u de telefoon opnemen voor de printer de oproep beantwoordt. Stel de printer in op automatisch beantwoorden van binnenkomende oproepen door **Automatische beantwoording** in te schakelen.
 - Als u de printer instelt op **handmatig** antwoorden bij faxen, moet u aanwezig zijn om de binnenkomende faxoproepen te accepteren, omdat de printer anders geen faxen kan ontvangen. Stel de printer in op het handmatig beantwoorden van binnenkomende oproepen door **Automatische beantwoording** uit te schakelen.
4. Voer een faxtest uit.

Als u de telefoon opneemt voordat de printer reageert en u faxtonen hoort van een faxapparaat dat een fax verzendt, moet u de faxoproep handmatig beantwoorden.

Als u problemen heeft met het installeren van extra apparatuur op de printer, neem dan contact op met uw lokale serviceprovider of verkoper voor hulp.

Situatie F: Gedeelde gespreks-/faxlijn met voicemail

Als u op hetzelfde telefoonnummer zowel gespreks- als faxoproepen ontvangt en u via uw telefoonmaatschappij bent geabonneerd op een voicemails-service, stelt u de printer in zoals in dit deel wordt beschreven.



Opmerking U kunt faxen niet automatisch ontvangen als u een voicemails-service hebt op hetzelfde telefoonnummer dat u voor faxen gebruikt. U moet faxen handmatig ontvangen. Dit betekent dat u zelf aanwezig moet zijn om binnenkomende faxoproepen te beantwoorden. Als u uw faxen liever automatisch wilt ontvangen, moet u contact opnemen met uw telefoonmaatschappij om u te abonneren op een service voor specifieke belsignalen of om een aparte telefoonlijn aan te vragen voor het faxen.

Achteraanzicht van de printer

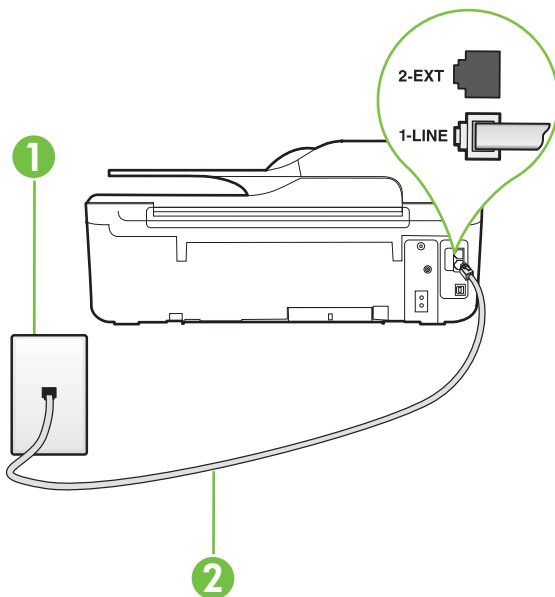

1	Telefoonaansluiting op de wand
2	Gebruik het telefoonsnoer dat bij de printer is geleverd en verbind dit met de 1-LINE-poort. U moet mogelijk het bijgeleverde telefoonsnoer aansluiten op de adapter voor uw land/regio.

Installatie van de printer met voicemail

- Sluit het ene uiteinde van het meegeleverde telefoonsnoer aan op de telefoonaansluiting op de wand en het andere uiteinde op de poort 1-LINE aan de achterkant van de printer.
U moet mogelijk het bijgeleverde telefoonsnoer aansluiten op de adapter voor uw land/regio.



Opmerking U moet mogelijk het bijgeleverde telefoonsnoer aansluiten op de adapter voor uw land/regio.

Als u het meegeleverde telefoonsnoer niet gebruikt om de printer op de telefoonwandaansluiting aan te sluiten, kunt u waarschijnlijk niet goed faxen. Dit speciale telefoonsnoer verschilt van de telefoonsnoeren die u mogelijk thuis of op kantoor gebruikt.

- Schakel de instelling **Automatische beantwoording** uit.
- Voer een faxtest uit.

U moet zelf aanwezig moet zijn om binnenkomende faxoproepen te accepteren, anders kan de printer geen faxen ontvangen. U moet de handmatige fax starten voordat de voicemail opneemt. Als u problemen heeft met het installeren van extra apparatuur op de printer, neem dan contact op met uw lokale serviceprovider of verkoper voor hulp.

Situatie G: Gedeelde faxlijn met computermodem (er komen geen gespreksoproepen binnen)

Als u een faxlijn gebruikt waarop geen gespreksoproepen binnenkomen, maar waarop wel een computermodem is aangesloten, stelt u de printer in zoals in dit gedeelte is beschreven.

 **Opmerking** Indien u een inbelmodem hebt op uw computer, deelt deze de telefoonlijn met de printer. U kunt niet tegelijkertijd uw modem en de printer gebruiken. U kunt bijvoorbeeld niet de printer gebruiken om te faxen terwijl u de computermodem gebruikt om een e-mailbericht te verzenden of te surfen op internet.

- De printer installeren met een computermodem voor inbellen
- De printer installeren met een DSL/ADSL-computermodem

De printer installeren met een computermodem voor inbellen

Als u op dezelfde telefoonlijn faxt en een computermodem voor inbellen hebt, volg dan deze aanwijzingen om de printer te installeren.

Achteraanzicht van de printer

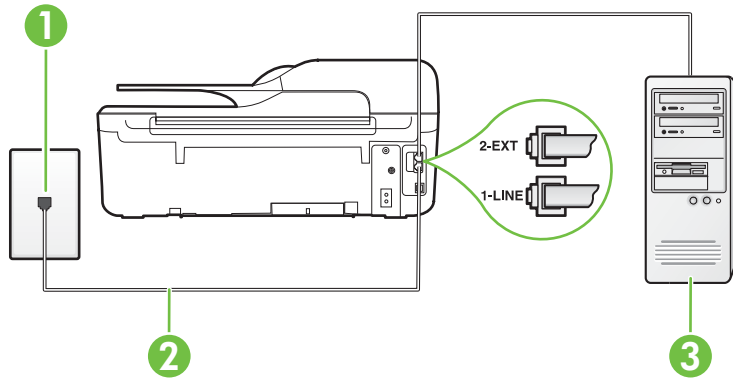

1	Telefoonaansluiting op de wand
2	Gebruik het telefoonsnoer dat bij de printer is geleverd en verbind dit met de 1-LINE-poort. U moet mogelijk het bijgeleverde telefoonsnoer aansluiten op de adapter voor uw land/regio.
3	Computer met modem

De printer instellen met een inbelmodem

1. Verwijder de witte plug van de 2-EXT-poort achter op de printer.
2. Zoek het telefoonsnoer dat vanaf de achterzijde van de computer (de computerinbelmodem) is aangesloten op een telefoonaansluiting. Koppel het snoer los van de telefoonaansluiting en sluit het uiteinde aan op de 2-EXT-poort aan de achterkant van de printer.
3. Sluit het ene uiteinde van het meegeleverde telefoonsnoer aan op de telefoonaansluiting op de wand en het andere uiteinde op de poort 1-LINE aan de achterkant van de printer.

 **Opmerking** U moet mogelijk het bijgeleverde telefoonsnoer aansluiten op de adapter voor uw land/regio.

Als u het meegeleverde telefoonsnoer niet gebruikt om de printer op de telefoonwandaansluiting aan te sluiten, kunt u waarschijnlijk niet goed faxen. Dit speciale telefoonsnoer verschilt van de telefoonsnoeren die u mogelijk thuis of op kantoor gebruikt.

4. Als de software van de pc-modem is ingesteld op het automatisch ontvangen van faxen op de computer, moet u die instelling uitschakelen.

 **Opmerking** Als u de instelling voor automatische faxontvangst niet uitschakelt in de software van uw modem, kan de printer geen faxen ontvangen.

5. Zet de **Automatische beantwoording**-instelling aan.
6. (Optioneel) Zet **Hoe vaak overgaan** op de laagste instelling (tweemaal overgaan).
7. Voer een faxtest uit.

Wanneer de telefoon overgaat, antwoordt de printer automatisch na het aantal belsignalen dat u hebt ingesteld in de instelling **Hoe vaak overgaan**. De printer begint tonen voor het ontvangen van een fax uit te zenden naar het verzendende faxapparaat en ontvangt de fax.

Als u problemen heeft met het installeren van extra apparatuur op de printer, neem dan contact op met uw lokale serviceprovider of verkoper voor hulp.

De printer installeren met een DSL/ADSL-computermodem

Als u een DSL-lijn hebt en die gebruikt om te faxen, volg dan deze aanwijzingen om uw fax te installeren.

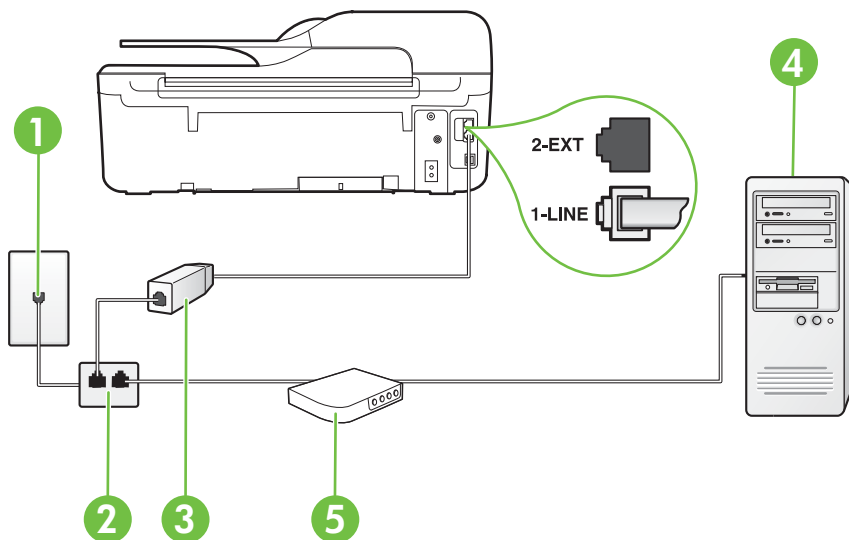

1	Telefoonaansluiting op de wand
2	Parallele splitter
3	DSL/ADSL-filter Sluit een uiteinde van de telefoonaansluiting die bij de printer was meegeleverd aan op de 1-LINE-poort aan de achterkant van de printer. Sluit het andere uiteinde van het snoer aan op het DSL-/ADSL-filter. U moet mogelijk het bijgeleverde telefoonsnoer aansluiten op de adapter voor uw land/regio.
4	Computer
5	DSL/ADSL-computermodem



Opmerking U moet een parallelle splitter aanschaffen. Een parallelle splitter heeft een RJ-11-poort aan de voorkant en twee RJ-11-poorten aan de achterkant. Gebruik geen telefoonsplitters voor twee lijnen, seriële splitters of parallelle splitters met twee RJ-11-poorten aan de achterzijde.



De printer installeren met een DSL/ADSL-computermodem

1. U kunt een DSL-filter aanschaffen bij uw DSL-provider.
2. Gebruik het bij de printer geleverde telefoonsnoer om een verbinding te maken tussen de DSL-filter en de poort met het label 1-LINE op de achterzijde van de printer.



Opmerking U moet mogelijk het bijgeleverde telefoonsnoer aansluiten op de adapter voor uw land/regio.

Als u niet het meegeleverde snoer gebruikt om het DSL-filter aan te sluiten op de achterkant van de printer, kunt u mogelijk niet goed faxen. Dit speciale telefoonsnoer verschilt van de telefoonsnoeren die u mogelijk thuis of op kantoor gebruikt.

3. Verbind de DSL-filter met de parallelle splitter.
4. Verbind de DSL-modem met de parallelle splitter.
5. Verbind de parallelle splitter met de wandcontactdoos.
6. Voer een faxtest uit.

Wanneer de telefoon overgaat, antwoordt de printer automatisch na het aantal belsignalen dat u hebt ingesteld in de instelling **Hoe vaak overgaan**. De printer begint tonen voor het ontvangen van een fax uit te zenden naar het verzendende faxapparaat en ontvangt de fax.

Als u problemen heeft met het installeren van extra apparatuur op de printer, neem dan contact op met uw lokale serviceprovider of verkoper voor hulp.

Situatie H: Gedeelde gespreks-/faxlijn met computermodem

Afhankelijk van het aantal telefoonpoorten op de computer zijn er twee verschillende manieren waarop u de printer kunt instellen. Controleer voordat u begint of uw computer over één of twee telefoonpoorten beschikt:



Opmerking Als uw computer slechts één telefoonpoort heeft, moet u een parallelle splitter (coupler) aanschaffen, zoals in de volgende afbeelding wordt getoond. (Een parallelle splitter heeft een RJ-11-poort aan de voorkant en twee RJ-11-poorten aan de achterkant. Gebruik geen telefoonsplitters voor twee lijnen, seriële splitters of parallelle splitters met twee RJ-11-poorten aan de achterzijde.)

- [Gedeelde gespreks-/faxlijn met computermodem voor inbellen](#)
- [Gedeelde gespreks-/faxlijn met DSL/ADSL-computermodem](#)

Gedeelde gespreks-/faxlijn met computermodem voor inbellen

Als u op dezelfde lijn faxt en telefoongesprekken maakt, volg dan deze aanwijzingen voor het installeren van de fax.

Afhankelijk van het aantal telefoonpoorten op de computer zijn er twee verschillende manieren waarop u de printer kunt instellen. Controleer voordat u begint of uw computer over één of twee telefoonpoorten beschikt:

Opmerking Als uw computer slechts één telefoonpoort heeft, moet u een parallele splitter (coupler) aanschaffen, zoals in de volgende afbeelding wordt getoond. (Een parallele splitter heeft een RJ-11-poort aan de voorkant en twee RJ-11-poorten aan de achterkant. Gebruik geen telefoonsplitters voor twee lijnen, seriële splitters of parallele splitters met twee RJ-11-poorten aan de achterzijde.)

Voorbeeld van een parallele splitter



De printer op dezelfde telefoonlijn instellen als een computer met twee telefoonpoorten

Achteraanzicht van de printer

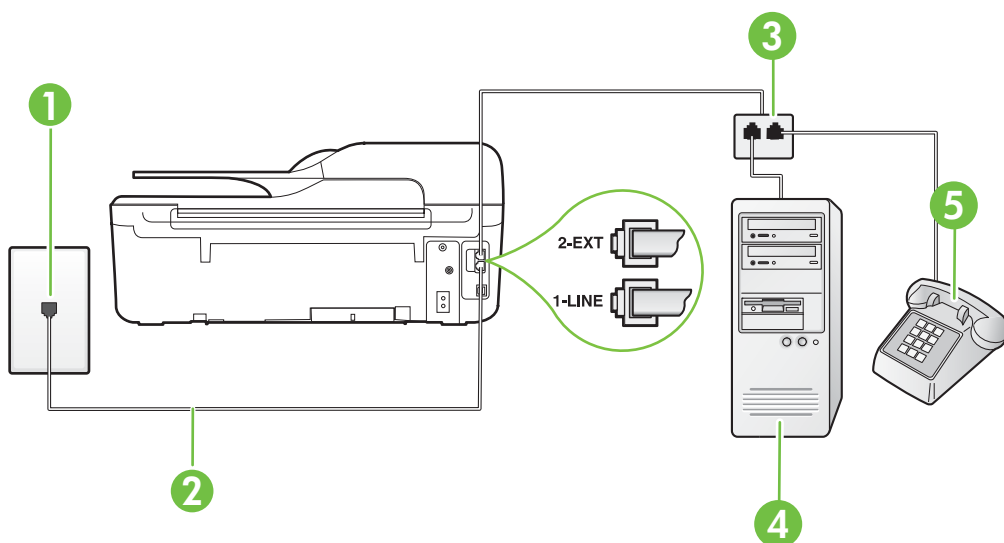

1	Telefoonaansluiting op de wand
2	Gebruik het telefoonsnoer dat bij de printer is geleverd en verbind dit met de 1-LINE-poort.
3	Parallele splitter
4	Computer met modem
5	Telefoon

1. Verwijder de witte plug van de 2-EXT-poort achter op de printer.
2. Zoek het telefoonsnoer dat vanaf de achterzijde van de computer (de computerinbelmodem) is aangesloten op een telefoonaansluiting. Koppel het snoer los van de telefoonaansluiting en sluit het uiteinde aan op de 2-EXT-poort aan de achterkant van de printer.
3. Sluit een telefoon aan op de telefoonuitgang achter op het computermodem.

4. Sluit het ene uiteinde van het meegeleverde telefoonsnoer aan op de telefoonaansluiting op de wand en het andere uiteinde op de poort 1-LINE aan de achterkant van de printer.



Opmerking U moet mogelijk het bijgeleverde telefoonsnoer aansluiten op de adapter voor uw land/regio.

Als u het meegeleverde telefoonsnoer niet gebruikt om de printer op de telefoonwandaansluiting aan te sluiten, kunt u waarschijnlijk niet goed faxen. Dit speciale telefoonsnoer verschilt van de telefoonsnoeren die u mogelijk thuis of op kantoor gebruikt.

5. Als de software van de pc-modem is ingesteld op het automatisch ontvangen van faxen op de computer, moet u die instelling uitschakelen.



Opmerking Als u de instelling voor automatische faxontvangst niet uitschakelt in de software van uw modem, kan de printer geen faxen ontvangen.

6. Vervolgens moet u bepalen hoe u met de printer faxoproepen wilt beantwoorden: automatisch of handmatig:

- Als u instelt dat de printer oproepen **automatisch** moet beantwoorden, beantwoordt het apparaat alle binnenkomende oproepen automatisch en ontvangt het faxberichten automatisch. In dit geval kan de printer geen onderscheid maken tussen een fax en een gewoon telefoongesprek; Wanneer u vermoedt dat de oproep een gespreksoproep is, moet u de telefoon opnemen voor de printer de oproep beantwoordt. Stel de printer in op automatisch beantwoorden van binnenkomende oproepen door **Automatische beantwoording** in te schakelen.
- Als u de printer instelt op **handmatig** antwoorden bij faxen, moet u aanwezig zijn om de binnenkomende faxoproepen te accepteren, omdat de printer anders geen faxen kan ontvangen. Stel de printer in op het handmatig beantwoorden van binnenkomende oproepen door **Automatische beantwoording** uit te schakelen.

7. Voer een faxtest uit.

Als u de telefoon opneemt voordat de printer reageert en u faxtonen hoort van een faxapparaat dat een fax verzendt, moet u de faxoproep handmatig beantwoorden.

Als u op uw telefoonlijn gesprekken voert, faxt en een computermodem voor inbellen hebt, volg dan deze aanwijzingen om de fax te installeren.

Als u problemen heeft met het installeren van extra apparatuur op de printer, neem dan contact op met uw lokale serviceprovider of verkoper voor hulp.

Gedeelde gespreks-/faxlijn met DSL/ADSL-computermodem

Volg deze instructies als uw computer beschikt over een DSL/ADSL-modem

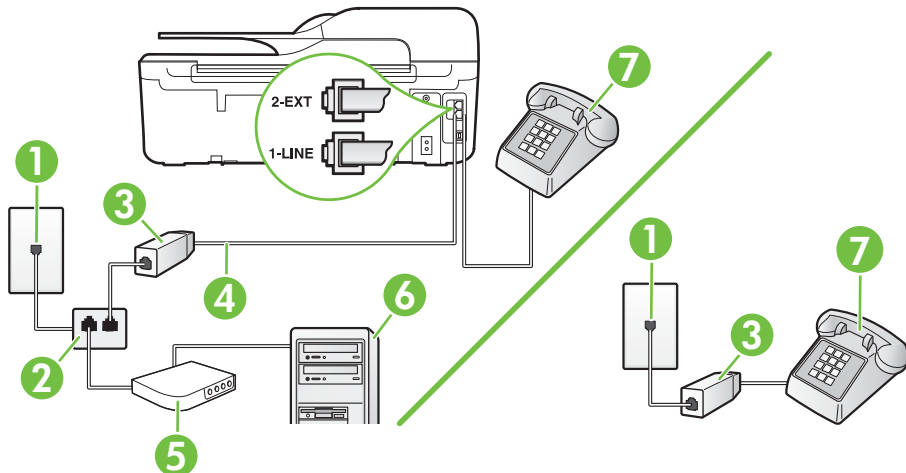

1	Telefoonaansluiting op de wand
2	Parallele splitter
3	DSL/ADSL-filter
4	Met het bijgeleverde telefoonsnoer verbindt u de poort 1-LINE aan de achterzijde van de printer. U moet mogelijk het bijgeleverde telefoonsnoer aansluiten op de adapter voor uw land/regio.
5	DSL/ADSL-modem
6	Computer
7	Telefoon

Opmerking U moet een parallelle splitter aanschaffen. Een parallelle splitter heeft een RJ-11-poort aan de voorkant en twee RJ-11-poorten aan de achterkant. Gebruik geen telefoonsplitters voor twee lijnen, seriële splitters of parallelle splitters met twee RJ-11-poorten aan de achterzijde.



De printer installeren met een DSL/ADSL-computermodem

1. U kunt een DSL-filter aanschaffen bij uw DSL-provider.

 **Opmerking** Telefoons die elders thuis of op kantoor hetzelfde telefoonnummer delen met de DSL-dienst, moeten met extra DSL-filters zijn verbonden om ruis tijdens telefoongesprekken te voorkomen.

2. Met het bij de printer geleverde telefoonsnoer verbindt u het ene uiteinde met de DSL-filter en het andere uiteinde met de poort met het label 1-LINE aan de achterzijde van de printer.

 **Opmerking** U moet mogelijk het bijgeleverde telefoonsnoer aansluiten op de adapter voor uw land/regio.

Als u niet het meegeleverde snoer gebruikt om het DSL-filter aan te sluiten op de printer, kunt u mogelijk niet goed faxen. Dit speciale telefoonsnoer verschilt van de telefoonsnoeren die u mogelijk thuis of op kantoor gebruikt.

3. Als u een parallel telefoonsysteem hebt, verwijdert u de witte plug van de poort met het label 2-EXT achter op de printer en sluit u vervolgens een telefoon aan op deze poort.
4. Verbind de DSL-filter met de parallelle splitter.
5. Verbind de DSL-modem met de parallelle splitter.
6. Verbind de parallelle splitter met de wandcontactdoos.
7. Voer een faxtest uit.

Wanneer de telefoon overgaat, antwoordt de printer automatisch na het aantal belsignalen dat u hebt ingesteld in de instelling **Hoe vaak overgaan**. De printer begint tonen voor het ontvangen van een fax uit te zenden naar het verzendende faxapparaat en ontvangt de fax.

Als u problemen heeft met het installeren van extra apparatuur op de printer, neem dan contact op met uw lokale serviceprovider of verkoper voor hulp.

Situatie I: Gedeelde lijn voor zowel gespreks- als faxoproepen en een antwoordapparaat

Als u op hetzelfde telefoonnummer zowel gespreks- als faxoproepen ontvangt en u ook een antwoordapparaat gebruikt dat gespreksoproepen beantwoordt op dit telefoonnummer, stelt u de printer in zoals in dit deel wordt beschreven.

Achteraanzicht van de printer

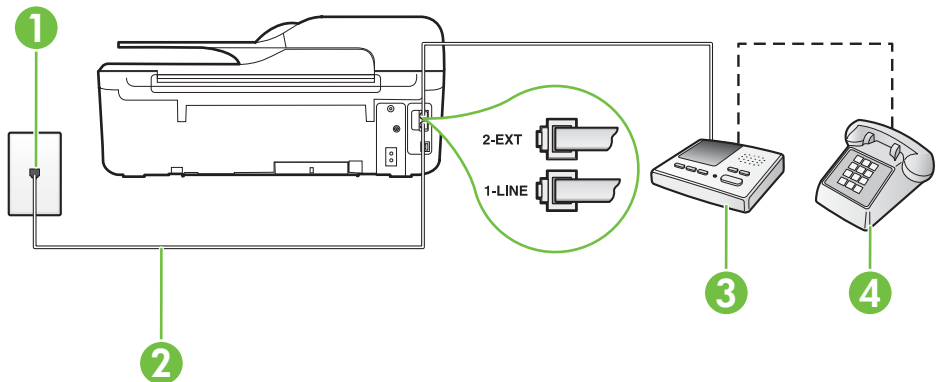

1	Telefoonaansluiting op de wand
2	Met het bijgeleverde telefoonsnoer verbindt u de 1-LINE-poort aan de achterzijde van de printer U moet mogelijk het bijgeleverde telefoonsnoer aansluiten op de adapter voor uw land/regio.
3	Antwoordapparaat
4	Telefoon (optioneel)

De printer instellen met een gedeelde spraak- en faxlijn met antwoordapparaat

1. Verwijder de witte plug van de 2-EXT-poort achter op de printer.
2. Koppel het antwoordapparaat los van de telefoonaansluiting en sluit het aan op de poort met het label 2-EXT achter op de printer.



Opmerking Als u het antwoordapparaat niet rechtstreeks op de printer aansluit, worden de faxtonen van een faxapparaat dat een fax verzendt, mogelijk opgenomen door het antwoordapparaat en kunt u mogelijk geen faxberichten ontvangen met de printer.

3. Sluit het ene uiteinde van het meegeleverde telefoonsnoer aan op de telefoonaansluiting op de wand en het andere uiteinde op de poort 1-LINE aan de achterkant van de printer.



Opmerking U moet mogelijk het bijgeleverde telefoonsnoer aansluiten op de adapter voor uw land/regio.

Als u het meegeleverde telefoonsnoer niet gebruikt om de printer op de telefoonwandaansluiting aan te sluiten, kunt u waarschijnlijk niet goed faxen. Dit speciale telefoonsnoer verschilt van de telefoonsnoeren die u mogelijk thuis of op kantoor gebruikt.

4. (Optioneel) Als het antwoordapparaat niet is uitgerust met een ingebouwde telefoon, kunt u voor uw gemak een telefoon op de "OUT"-poort aan de achterkant van het antwoordapparaat aansluiten.



Opmerking Als u geen externe telefoon kunt aansluiten op uw antwoordapparaat, kunt u een parallelle splitter (of verdeelstekker) aanschaffen. Hiermee kunnen zowel het antwoordapparaat als de telefoon op de printer worden aangesloten. Voor deze verbindingen kunt u standaard telefoonsnoeren gebruiken.

5. Zet de **Automatische beantwoording**-instelling aan.
6. Stel het antwoordapparaat in op beantwoorden na een klein aantal belseignalen.
7. Wijzig de instelling voor **Hoe vaak overgaan** op de printer in het maximale aantal dat voor de printer mogelijk is. (Het maximumaantal belseignalen varieert per land/regio.)
8. Voer een faxtest uit.

Als de telefoon overgaat, beantwoordt het antwoordapparaat de oproep na het ingestelde aantal belseignalen. De door u ingesproken tekst wordt afgespeeld. De printer controleert ondertussen de telefoonlijn en "luistert" of er in de oproep ook faxtonen te horen zijn. Als er binnenkomende faxtonen worden gedetecteerd, zendt de faxontvangsttonen uit waarna deze de fax ontvangt. Als er geen faxtonen worden waargenomen, stopt het apparaat met het controleren van de lijn en kan het antwoordapparaat een bericht opnemen van degene die belt.

Als u problemen heeft met het installeren van extra apparatuur op de printer, neem dan contact op met uw lokale serviceprovider of verkoper voor hulp.

Situatie J: Gedeelde lijn voor zowel gespreks- als faxoproepen, een computermodem en een antwoordapparaat

Als u op hetzelfde telefoonnummer zowel gespreks- als faxoproepen ontvangt en u ook een computermodem en een antwoordapparaat op deze telefoonlijn hebt aangesloten, stelt u de printer in zoals in dit deel wordt beschreven.

 **Opmerking** Aangezien de computermodem de telefoonlijn deelt met de printer, kunt u de modem en de printer niet gelijktijdig gebruiken. U kunt bijvoorbeeld niet de printer gebruiken om te faxen terwijl u de computermodem gebruikt om een e-mailbericht te verzenden of te surfen op internet.

- Gedeelde lijn voor zowel gespreks- als faxoproepen, een inbelmodem en een antwoordapparaat
- Gedeelde lijn voor zowel gespreks- als faxoproepen, een DSL/ADSL-modem en een antwoordapparaat

Gedeelde lijn voor zowel gespreks- als faxoproepen, een inbelmodem en een antwoordapparaat

Afhankelijk van het aantal telefoonpoorten op de computer zijn er twee verschillende manieren waarop u de printer kunt instellen. Controleer voordat u begint of uw computer over één of twee telefoonpoorten beschikt:

 **Opmerking** Als uw computer slechts één telefoonpoort heeft, moet u een parallele splitter (coupler) aanschaffen, zoals in de volgende afbeelding wordt getoond. (Een parallele splitter heeft een RJ-11-poort aan de voorkant en twee RJ-11-poorten aan de achterkant. Gebruik geen telefoonsplitters voor twee lijnen, seriële splitters of parallele splitters met twee RJ-11-poorten aan de achterzijde.)

Voorbeeld van een parallele splitter



De printer op dezelfde telefoonlijn instellen als een computer met twee telefoonpoorten

Achteraanzicht van de printer

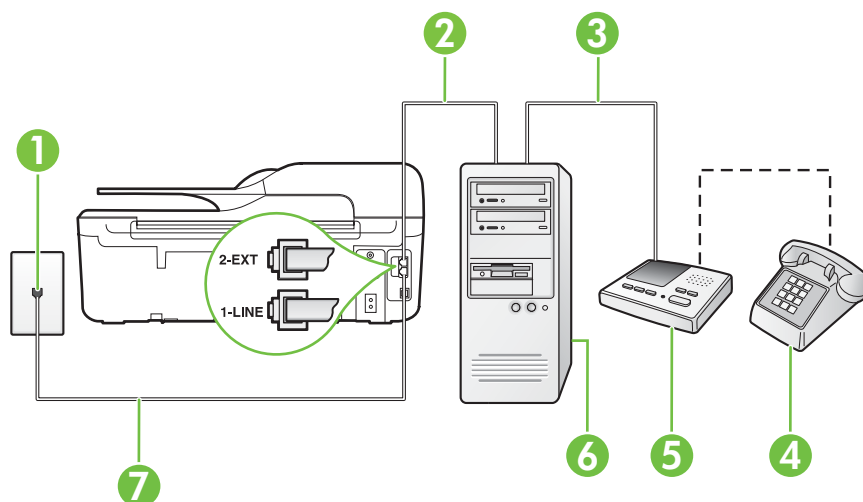

1	Telefoonaansluiting op de wand
2	"IN"-telefoonpoort op uw computer
3	"OUT"-telefoonpoort op uw computer
4	Telefoon (optioneel)
5	Antwoordapparaat
6	Computer met modem
7	Gebruik het telefoonsnoer dat bij de printer is geleverd met de 1-LINE-poort. U moet mogelijk het bijgeleverde telefoonsnoer aansluiten op de adapter voor uw land/regio.

1. Verwijder de witte plug van de 2-EXT-poort achter op de printer.
2. Zoek het telefoonsnoer dat vanaf de achterzijde van de computer (de computerinbelmodem) is aangesloten op een telefoonaansluiting. Koppel het snoer los van de telefoonaansluiting en sluit het uiteinde aan op de 2-EXT-poort aan de achterkant van de printer.
3. Koppel het antwoordapparaat los van de telefoonaansluiting op de wand en sluit het apparaat aan op de poortuitgang (label "OUT") achter op de computer (inbelmodem).
4. Sluit het ene uiteinde van het meegeleverde telefoonsnoer aan op de telefoonaansluiting op de wand en het andere uiteinde op de poort 1-LINE aan de achterkant van de printer.



Opmerking U moet mogelijk het bijgeleverde telefoonsnoer aansluiten op de adapter voor uw land/regio.

Als u het meegeleverde telefoonsnoer niet gebruikt om de printer op de telefoonwandaansluiting aan te sluiten, kunt u waarschijnlijk niet goed faxen. Dit speciale telefoonsnoer verschilt van de telefoonsnoeren die u mogelijk thuis of op kantoor gebruikt.

5. (Optioneel) Als het antwoordapparaat niet is uitgerust met een ingebouwde telefoon, kunt u voor uw gemak een telefoon op de "OUT"-poort aan de achterkant van het antwoordapparaat aansluiten.



Opmerking Als u geen externe telefoon kunt aansluiten op uw antwoordapparaat, kunt u een parallelle splitter (of verdeelstekker) aanschaffen. Hiermee kunnen zowel het antwoordapparaat als de telefoon op de printer worden aangesloten. Voor deze verbindingen kunt u standaard telefoonsnoeren gebruiken.

6. Als de software van de pc-modem is ingesteld op het automatisch ontvangen van faxen op de computer, moet u die instelling uitschakelen.



Opmerking Als u de instelling voor automatische faxontvangst niet uitschakelt in de software van uw modem, kan de printer geen faxen ontvangen.

7. Zet de **Automatische beantwoording**-instelling aan.
8. Stel het antwoordapparaat in op beantwoorden na een klein aantal belseignalen.
9. Wijzig de instelling **Beltonen voor overgaan** op de printer en stel het maximale aantal belseignalen in dat door uw apparaat wordt ondersteund. (Het maximaal aantal belseignalen varieert per land/regio.)
10. Voer een faxtest uit.

Als de telefoon overgaat, beantwoordt het antwoordapparaat de oproep na het ingestelde aantal belseignalen. De door u ingesproken tekst wordt afgespeeld. De printer controleert ondertussen de telefoonlijn en "luistert" of er in de oproep ook faxtonen te horen zijn. Als er binnenkomende

faxtonen worden gedetecteerd, zendt de faxontvangsttonen uit waarna deze de fax ontvangt. Als er geen faxtonen worden waargenomen, stopt het apparaat met het controleren van de lijn en kan het antwoordapparaat een bericht opnemen van degene die belt.

Als u problemen heeft met het installeren van extra apparatuur op de printer, neem dan contact op met uw lokale serviceprovider of verkoper voor hulp.

Gedeelde lijn voor zowel gespreks- als faxoproepen, een DSL/ADSL-modem en een antwoordapparaat

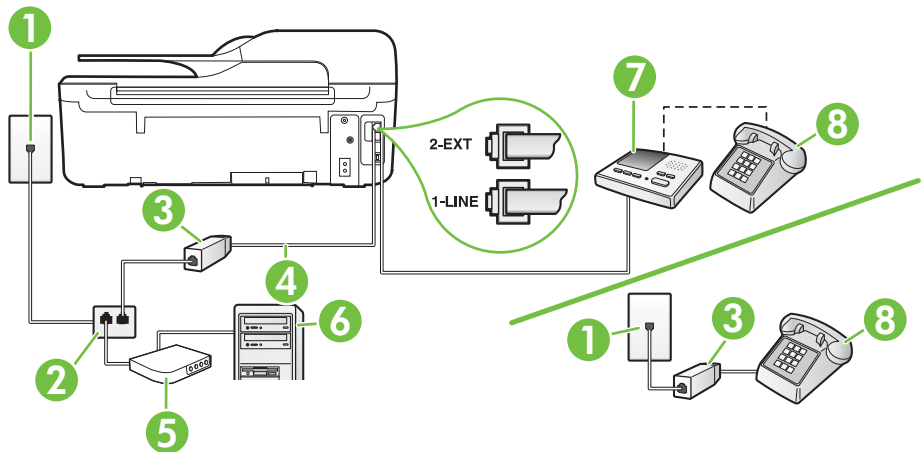

1	Telefoonaansluiting op de wand
2	Parallele splitter
3	DSL/ADSL-filter
4	Het bijgeleverde telefoonsnoer is verbonden met de 1-LINE-poort aan de achterzijde van de printer U moet mogelijk het bijgeleverde telefoonsnoer aansluiten op de adapter voor uw land/regio.
5	DSL/ADSL-modem
6	Computer
7	Antwoordapparaat
8	Telefoon (optioneel)

Opmerking U moet een parallelle splitter aanschaffen. Een parallelle splitter heeft een RJ-11-poort aan de voorkant en twee RJ-11-poorten aan de achterkant. Gebruik geen telefoonsplitters voor twee lijnen, seriële splitters of parallelle splitters met twee RJ-11-poorten aan de achterzijde.



De printer installeren met een DSL/ADSL-computermodem

1. U kunt een DSL/ADSL-filter aanschaffen bij uw DSL/ADSL-provider.

 **Opmerking** Telefoons die elders thuis of op kantoor hetzelfde telefoonnummer delen met de DSL/ADSL-dienst moeten met extra DSL/ADSL-filters zijn verbonden om ruis tijdens telefoongesprekken te voorkomen.

2. Gebruik het bij de printer geleverde telefoonsnoer om een verbinding te maken tussen de DSL-/ADSL-filter en de poort met het label 1-LINE op de achterzijde van de printer.

 **Opmerking** U moet mogelijk het bijgeleverde telefoonsnoer aansluiten op de adapter voor uw land/regio.

Als u niet het meegeleverde snoer gebruikt om het DSL-/ADSL-filter aan te sluiten op de printer, kunt u mogelijk niet goed faxen. Dit speciale telefoonsnoer verschilt van de telefoonsnoeren die u mogelijk thuis of op kantoor gebruikt.

3. Verbind de DSL/ADSL-filter met de splitter.
4. Koppel het antwoordapparaat los van de wandcontactdoos en sluit het aan op de poort met het label 2-EXT achter op de printer.

 **Opmerking** Als u het antwoordapparaat niet rechtstreeks op de printer aansluit, worden de faxtonen van een faxapparaat dat een fax verzendt, mogelijk opgenomen door het antwoordapparaat en kunt u mogelijk geen faxberichten ontvangen met de printer.

5. Verbind de DSL-modem met de parallelle splitter.
6. Verbind de parallelle splitter met de wandcontactdoos.
7. Stel het antwoordapparaat in op beantwoorden na een klein aantal belsignalen.
8. Wijzig de instelling voor **Hoe vaak overgaan** op de printer in het maximale aantal dat voor de printer mogelijk is.

 **Opmerking** Het maximale aantal belsignalen varieert per land/regio.

9. Voer een faxtest uit.

Als de telefoon overgaat, beantwoordt het antwoordapparaat de oproep na het ingestelde aantal belsignalen. De door u ingesproken tekst wordt afgespeeld. De printer controleert ondertussen de telefoonlijn en "luistert" of er in de oproep ook faxtonen te horen zijn. Als er binnenkomende faxtonen worden gedetecteerd, zendt de printer faxontvangsttonen uit waarna deze de fax ontvangt. Als er geen faxtonen worden waargenomen, stopt het apparaat met het controleren van de lijn en kan het antwoordapparaat een bericht opnemen van degene die belt.

Als u op dezelfde telefoonlijn telefoneert, faxt en een DSL-computermodem hebt, volg dan deze aanwijzingen om de fax te installeren.

Als u problemen heeft met het installeren van extra apparatuur op de printer, neem dan contact op met uw lokale serviceprovider of verkoper voor hulp.

Situatie K: Gedeelde lijn voor zowel gespreks- als faxoproepen, een computermodem voor inbellen en voicemail

Stel de printer in volgens de instructies in dit gedeelte als u op dezelfde lijn gespreks- als faxoproepen ontvangt, terwijl u tegelijkertijd een inbelmodem hebt aangesloten en een voicemailsysteem van uw telefoonmaatschappij hebt ingesteld.



Opmerking U kunt faxen niet automatisch ontvangen als u een voicemailservice hebt op hetzelfde telefoonnummer dat u voor faxen gebruikt. U moet faxen handmatig ontvangen. Dit betekent dat u zelf aanwezig moet zijn om binnenkomende faxoproepen te beantwoorden. Als u uw faxen liever automatisch wilt ontvangen, moet u contact opnemen met uw telefoonmaatschappij om u te abonneren op een service voor specifieke belseignalen of om een aparte telefoonlijn aan te vragen voor het faxen.

Aangezien de computermodem de telefoonlijn deelt met de printer, kunt u de modem en de printer niet gelijktijdig gebruiken. U kunt bijvoorbeeld niet de printer gebruiken om te faxen terwijl u de computermodem gebruikt om een e-mailbericht te verzenden of te surfen op internet.

Afhankelijk van het aantal telefoonpoorten op de computer zijn er twee verschillende manieren waarop u de printer kunt instellen. Controleer voordat u begint of uw computer over één of twee telefoonpoorten beschikt:

- Als uw computer slechts één telefoonpoort heeft, moet u een parallele splitter (coupler) aanschaffen, zoals in de volgende afbeelding wordt getoond. (Een parallele splitter heeft een RJ-11-poort aan de voorkant en twee RJ-11-poorten aan de achterkant. Gebruik geen telefoonsplitters voor twee lijnen, seriële splitters of parallele splitters met twee RJ-11-poorten aan de achterzijde.)

Voorbeeld van een parallele splitter



- Als de computer is voorzien van twee telefoonpoorten, kunt u de printer als volgt configureren:

Achteraanzicht van de printer

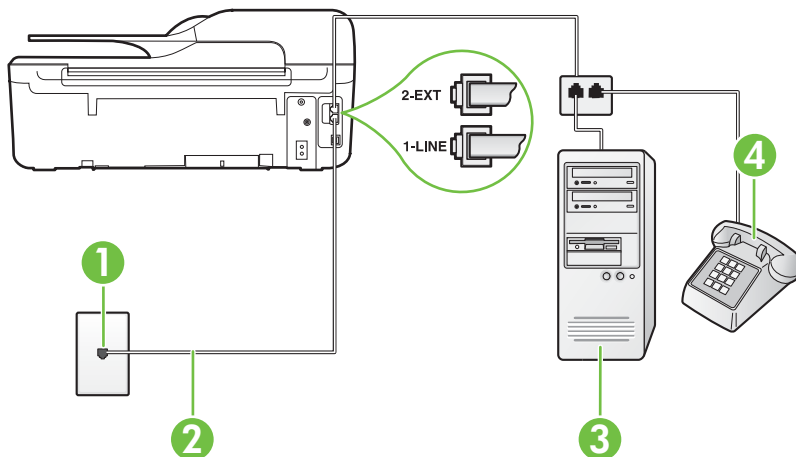

1	Telefoonaansluiting op de wand
2	Gebruik het telefoonsnoer dat bij de printer is geleverd en verbind dit met de 1-LINE-poort

	U moet mogelijk het bijgeleverde telefoonsnoer aansluiten op de adapter voor uw land/regio.
3	Computer met modem
4	Telefoon

De printer op dezelfde telefoonlijn instellen als een computer met twee telefoonpoorten

1. Verwijder de witte plug van de 2-EXT-poort achter op de printer.
2. Zoek het telefoonsnoer dat vanaf de achterzijde van de computer (de computerinbelmodem) is aangesloten op een telefoonaansluiting. Koppel het snoer los van de telefoonaansluiting en sluit het uiteinde aan op de 2-EXT-poort aan de achterkant van de printer.
3. Sluit een telefoon aan op de telefoonuitgang achter op het computermodem.
4. Sluit het ene uiteinde van het meegeleverde telefoonsnoer aan op de telefoonaansluiting op de wand en het andere uiteinde op de poort 1-LINE aan de achterkant van de printer.



Opmerking U moet mogelijk het bijgeleverde telefoonsnoer aansluiten op de adapter voor uw land/regio.

Als u het meegeleverde telefoonsnoer niet gebruikt om de printer op de telefoonwandaansluiting aan te sluiten, kunt u waarschijnlijk niet goed faxen. Dit speciale telefoonsnoer verschilt van de telefoonsnoeren die u mogelijk thuis of op kantoor gebruikt.

5. Als de software van de pc-modem is ingesteld op het automatisch ontvangen van faxen op de computer, moet u die instelling uitschakelen.



Opmerking Als u de instelling voor automatische faxontvangst niet uitschakelt in de software van uw modem, kan de printer geen faxen ontvangen.

6. Schakel de instelling **Automatische beantwoording** uit.
7. Voer een faxtest uit.

U moet zelf aanwezig moet zijn om binnenkomende faxoproepen te accepteren, anders kan de printer geen faxen ontvangen.

Als u problemen heeft met het installeren van extra apparatuur op de printer, neem dan contact op met uw lokale serviceprovider of verkoper voor hulp.

Seriële faxinstallatie

Raadpleeg de faxconfiguratiewebsite voor uw land/regio voor informatie over hoe u de printer installeert om te faxen met een serieel telefoonsysteem.

Oostenrijk	www.hp.com/at/faxconfig
Duitsland	www.hp.com/de/faxconfig
Zwitserland (Frans)	www.hp.com/ch/fr/faxconfig
Zwitserland (Duits)	www.hp.com/ch/de/faxconfig
Verenigd Koninkrijk	www.hp.com/uk/faxconfig
Finland	www.hp.fi/faxconfig
Denemarken	www.hp.dk/faxconfig
Zweden	www.hp.se/faxconfig
Noorwegen	www.hp.no/faxconfig

(vervolg)

Nederland	www.hp.nl/faxconfig
België (Nederlands)	www.hp.be/nl/faxconfig
België (Franstalig)	www.hp.be/fr/faxconfig
Portugal	www.hp.pt/faxconfig
Spanje	www.hp.es/faxconfig
Frankrijk	www.hp.com/fr/faxconfig
Ierland	www.hp.com/ie/faxconfig
Italië	www.hp.com/it/faxconfig

Faxinstallatietesten

U kunt uw faxinstellingen testen om de status van de printer te controleren en om na te gaan of de instellingen juist zijn om te kunnen faxen. Voer deze test uit nadat u de printer hebt ingesteld voor faxen. De test controleert het volgende:

- Test de faxhardware
- Controleert of het juiste type telefoonsnoer is aangesloten op de printer
- Controleert of het telefoonsnoer op de juiste poort is aangesloten
- Controleert de aanwezigheid van een kiestoon
- Controleert op de aanwezigheid van een actieve telefoonlijn
- Controleert de status van de telefoonlijnverbinding

De printer drukt een rapport af met de testresultaten. Als de test is mislukt, bekijkt u het rapport voor informatie over het oplossen van het probleem en voert u de test opnieuw uit.

De faxinstellingen testen via het bedieningspaneel van de printer

1. Stel de printer in op faxen volgens uw specifieke installatie-instructies voor thuis of op kantoor.
2. Zorg ervoor dat de inktcartridges zijn geïnstalleerd en dat volledige vellen papier in de invoerlade zijn geplaatst voor u met de test begint.
3. Druk op de knop  (Instellingen) in het startscherm.
4. Met de knoppen rechts bladert u naar en selecteert u **Extra**, en selecteert u **Faxtest uitvoeren**.

De printer geeft de status van de test weer op het scherm en drukt een rapport af.

5. Bekijk het rapport.
 - Controleer of de faxinstellingen in het rapport juist zijn als er nog steeds sprake is van problemen met faxen, terwijl de test is geslaagd. Een ontbrekende of onjuiste faxinstelling kan faxproblemen veroorzaken.
 - Als de test is mislukt, kunt u in het rapport informatie vinden over het oplossen van de aangetroffen problemen.

D Netwerkinstallatie (HP Officejet 4620 e-All-in-One series)

U kunt de netwerkinstellingen voor de printer beheren via het bedieningspaneel van de printer, zoals is beschreven in het volgende gedeelte. Voor geavanceerde instellingen kunt u de geïntegreerde webserver gebruiken. De geïntegreerde webserver is een configuratie- en statushulpmiddel dat u kunt openen via een bestaande netwerkverbinding met de printer. Zie [Geïntegreerde webserver \(HP Officejet 4620 e-All-in-One series\)](#) voor meer informatie.

Dit gedeelte bevat de volgende onderwerpen:

- [De printer instellen voor draadloze communicatie](#)
- [Basis netwerkinstellingen wijzigen](#)
- [Geavanceerde netwerkinstellingen wijzigen](#)

De printer instellen voor draadloze communicatie

U kunt de printer configureren voor draadloze communicatie.

Dit gedeelte bevat de volgende onderwerpen:

- [Voor u begint](#)
- [De printer instellen op uw draadloos netwerk](#)
- [De printer instellen met behulp van de HP-printersoftware \(Aanbevolen\)](#)
- [De printer instellen met WiFi-beschermde instellingen \(WPS\)](#)
- [De printer instellen vanaf de geïntegreerde webserver \(EWS\)](#)
- [Verbindingsmethode wijzigen](#)
- [Draadloze verbinding testen](#)
- [Richtlijnen om de beveiliging van het draadloos netwerk te garanderen](#)
- [Richtlijnen om interferenties op een draadloos netwerk te beperken](#)

 **Opmerking** Zie [Draadloze problemen oplossen \(HP Officejet 4620 e-All-in-One series\)](#) als u problemen hebt bij het aansluiten van de printer.

 **Tip** Voor meer informatie over het instellen en draadloos gebruiken van de printer, gaat u naar het HP-centrum voor draadloos afdrucken (www.hp.com/go/wirelessprinting).

Voor u begint

Controleer het volgende voordat u een draadloze verbinding instelt:

- Het draadloos netwerk moet juist zijn ingesteld en correct werken.
- De printer en de computers die de printer gebruiken, moeten op hetzelfde netwerk worden aangesloten (subnet).

Bij het aansluiten van de printer, wordt u mogelijk gevraagd om de naam van het draadloos netwerk (SSID) en een draadloos wachtwoord in te voeren:

- De draadloze netwerknaam is de naam van uw draadloos netwerk.
- Het draadloze wachtwoord voorkomt dat andere personen zonder toestemming verbinding maken met uw draadloos netwerk. Afhankelijk van het vereiste beveiligingsniveau, kan uw draadloos netwerk een WPA-sleutel of een WEP-code gebruiken.

Als u de netwerknaam of de beveiligingscode niet hebt gewijzigd sinds het instellen van uw draadloos netwerk, kunt u deze soms terugvinden op de achterkant of zijkant van de draadloze router.

Als u de netwerknaam of de beveiligingscode niet kunt terugvinden of deze informatie vergeten bent, raadpleegt u de documentatie die bij de computer of de draadloze router is geleverd. Als u

deze informatie nog steeds niet kunt vinden, neem dan contact op met uw netwerkbeheerder of de persoon die het draadloos netwerk heeft ingesteld.

 **Tip** Als u een computer met Windows gebruikt, biedt HP een tool genaamd HP Home Network Diagnostic Utility, dat u helpt bij het ophalen van deze informatie voor sommige systemen. Om deze tool te gebruiken gaat u naar het HP Draadloos afdrukcentrum www.hp.com/go/wirelessprinting, en klikt u op **Diagnostisch netwerkhelpprogramma** in de sectie **Quick Links**. (Deze tool is momenteel nog niet beschikbaar in alle talen).

De printer instellen op uw draadloos netwerk

Om de printer in te stellen op uw draadloos netwerk, gebruikt u een van de volgende methoden:

- De printer instellen met behulp van de HP-printersoftware (Aanbevolen)
- De printer instellen met WiFi-beschermde instellingen (WPS)
- De printer instellen vanaf de geïntegreerde webserver (EWS)

 **Opmerking** Als u de printer al hebt gebruikt met een ander verbindingstype, zoals een USB-verbinding, volgt u de instructies in [Verbindingsmethode wijzigen](#) om de printer in te stellen op uw draadloos netwerk.

De printer instellen met behulp van de HP-printersoftware (Aanbevolen)

Naast het activeren van de hoofdfuncties van de printer, kunt u de HP-printersoftware die bij uw printer is geleverd, gebruiken om een draadloze verbinding in te stellen.

Als u de printer al hebt gebruikt met een ander verbindingstype, zoals een USB-verbinding, volgt u de instructies in [Verbindingsmethode wijzigen](#) om de printer in te stellen op uw draadloos netwerk.

De printer instellen met WiFi-beschermde instellingen (WPS)

WiFi-beschermde instellingen (WPS) laat u toe om de printer snel in te stellen op uw draadloos netwerk, zonder de naam van het draadloos netwerk (SSID), een draadloos wachtwoord (WPA-code, WEP-sleutel) of andere draadloze instellingen te hoeven invoeren.

 **Opmerking** Stel uw draadloos netwerk enkel in met WPS als uw draadloos netwerk gebruik maakt van WPA-gegevenscodering. Als uw draadloos netwerk gebruik maakt van WEP maar geen codering, gebruikt u een van de andere methodes in deze sectie om de printer in te stellen op uw draadloos netwerk.

Opmerking WPS 2.0 ondersteunt geen WEP-, WPA-, en TKIP-protocol.

Opmerking Om WPS te gebruiken, zorgt u ervoor dat de draadloze router of het draadloos toegangspunt WPS ondersteunt. Routers met ondersteuning voor WPS bevatten vaak een

knop  (WPS) of een knop met de naam "WPS".

U kunt een van de volgende methodes gebruiken om de printer in te stellen met WPS:

- Drukknopmethode: Gebruik het  (WPS) of WPS-knop, indien beschikbaar, op uw router.
- PIN-methode: Voer de PIN-code in die is gegenereerd door de printer in de configuratiesoftware van de router.

De printer aansluiten door middel van de drukknopmethode

1. Op het bedieningspaneel van de printer drukt u op de knop  (Draadloos) en bladert u met behulp van de knoppen rechts naar en selecteert u **Instellingen draadloos**.
2. Klik op **Wi-Fi Protected Setup** en volg de aanwijzingen op het scherm.

3. Selecteer indien gevraagd **Drukknop**.
4. Houdt de WPS-knop op de draadloze router of het draadloze toegangspunt ingedrukt gedurende 3 seconden. Wacht 2 minuten. Als de printer succesvol verbinding maakt, stopt het Draadloos-lampje met knipperen maar blijft het verlicht.

De printer aansluiten met de PIN-methode

1. Op het bedieningspaneel van de printer drukt u op de knop  (Draadloos) en bladert u met behulp van de knoppen rechts naar en selecteert u **Instellingen draadloos**.
2. Klik op **Wi-Fi Protected Setup** en volg de aanwijzingen op het scherm.
3. Indien gevraagd, kies **PIN**. De WPS PIN verschijnt op het scherm.
4. Open de configuratiehulpprogramma's of software voor de draadloze router of draadloos toegangspunt en voer de WPS PIN in.



Opmerking Raadpleeg de documentatie die bij de router of het draadloze toegangspunt is geleverd voor meer informatie over het gebruik van het configuratiehulpmiddel. Wacht ongeveer 2 minuten. Als de printer succesvol verbinding maakt, stopt het Draadloos-lampje met knipperen maar blijft het verlicht.

De printer instellen vanaf de geïntegreerde webserver (EWS)

Als de printer is aangesloten op een netwerk, kunt u de geïntegreerde webserver (EWS) van de printer gebruiken om een draadloze verbinding in te stellen.

1. Open EWS. Zie [De geïntegreerde webserver openen](#) voor meer informatie.
2. In het tabblad **Home**, klikt u op **Wizard Draadloze installatie** in het vakje **Setup**.
3. Volg de instructies op het scherm.



Tip U kunt ook een draadloze verbinding instellen door individuele draadloos-instellingen in te voeren of te wijzigen. Om deze instellingen te wijzigen klikt u in het tabblad **Netwerk**, op **Geavanceerd** in de sectie **Draadloos (802.11)** aan de linkerkant, wijzig de draadloos-instellingen en klik op **Toepassen**.

Verbindingsmethode wijzigen

Nadat u de HP-software hebt geïnstalleerd en de printer hebt aangesloten op uw computer of een netwerk, kunt u de HP-software gebruiken om het verbindingstype te wijzigen (bijvoorbeeld van een USB-verbinding naar een draadloze verbinding).



Opmerking Tijdens het installatieproces wordt u mogelijk gevraagd om tijdelijk een USB-kabel aan te sluiten.

Een USB-verbinding wijzigen in een draadloze verbinding

Volg de instructies voor uw besturingssysteem.

Windows

1. Klik vanaf het bureaublad van de computer op **Start**, selecteer **Programma's of Alle programma's**, klik op **HP**, selecteer uw printernaam en klik op **Software & printerinstellingen**.
2. Klik op **Een printer met USB-aansluiting wijzigen naar draadloos**.
3. Volg de aanwijzingen op het scherm om de installatie te voltooien.

Mac OS X

1. Open het HP Hulpprogramma. Zie [Het HP-hulpprogramma openen](#) voor meer informatie.
2. Klik op **Toepassingen** op de werkbalk van het HP-hulpprogramma.
3. Dubbelklik op **HP Apparaatbeheer** en volg vervolgens de aanwijzingen op het scherm.

Een draadloze verbinding wijzigen in een USB-verbinding

Om om te schakelen van een draadloze verbinding naar een USB-verbinding sluit u de USB-kabel aan op de printer.

 **Opmerking** Als u een computer met Mac OS X gebruikt, voegt u de printer toe aan de afdrukwachtrij. Klik op **Systeemvoorkeuren** in het Dock, klik op **Afdrukken & Faxen** of **Afdrukken & Scannen** in de sectie **Hardware**, klik op **+** en selecteer vervolgens de printer.

Draadloze verbinding testen

Druk de draadloze testpagina af voor informatie over de draadloze verbinding van de printer. De draadloze testpagina biedt informatie over de status van de printer, het hardware-adres (MAC) en het IP-adres. Als de printer is aangesloten op een netwerk, geeft de testpagina details weer over de netwerkinstellingen.

Als u het draadloze testrapport wilt afdrukken, gaat u als volgt te werk:

1. Druk op het bedieningspaneel van de printer op de knop  (Draadloos).
2. Met de knoppen rechts bladert u naar en selecteert u **Rapporten afdrukken** en vervolgens **Testrapport draadloos**.

Richtlijnen om de beveiliging van het draadloos netwerk te garanderen

De volgende informatie kan u helpen om uw draadloos netwerk en draadloze printer te beveiligen tegen onbevoegd gebruik.

Ga naar www.hp.com/go/wirelessprinting voor meer informatie.

Dit gedeelte bevat de volgende onderwerpen:

- [Overzicht beveiligingsinstellingen](#)
- [Hardware-adressen toevoegen aan een draadloze router \(MAC-filteren\)](#)
- [Andere draadloze veiligheidsrichtlijnen](#)

Overzicht beveiligingsinstellingen

Om de beveiliging van het draadloze netwerk te verbeteren en onbevoegde toegang te voorkomen, ondersteunt de printer verschillende algemene types netwerkauthenticatie, waaronder WEP, WPA en WPA2.

- **WEP:** Biedt beveiliging door gegevens die via radiogolven van het ene draadloze apparaat naar het andere worden verzonden, te coderen. Apparaten in een WEP-netwerk maken gebruik van zogenoemde WEP-sleutels om gegevens te coderen. Als uw netwerk van WEP gebruikmaakt, moet u weten welke WEP-sleutel(s) worden gebruikt.
- **WPA:** Maakt het verzenden van gegevens en de toegang tot bestaande en toekomstige Wi-Fi netwerken veiliger. Alle bekende zwakke punten van WEP, het originele landelijke beveiligingsmechanisme in de 802.11-standaard, worden hiermee verholpen. WPA maakt voor codering gebruik van Temporal Key Integrity Protocol (TKIP) en maakt gebruik van 802.1X-verificatie met een van de standaardtypen Extensible Authentication Protocol (EAP) die momenteel beschikbaar zijn.
- **WPA2:** Voorziet bedrijven en klanten met draadloos internet van een hoog veiligheidsniveau zodat enkel bevoegde gebruikers toegang hebben tot hun draadloze netwerken. WPA2 biedt de Geavanceerde standaardcodering (AES). AES is gedefinieerd in counter cipher-block chaining mode (CCM) en ondersteunt de Independent Basic Service Set (IBSS) om de veiligheid in te schakelen tussen klantenwerkstations die draadloos zijn aangesloten zonder draadloze router (zoals een Linksys draadloze router of Apple AirPort Base Station).

Hardware-adressen toevoegen aan een draadloze router (MAC-filteren)

MAC-filter is een beveiligingsfunctie waarbij een draadloze router of een draadloos toegangspunt wordt geconfigureerd met een lijst met hardware-adressen (ook wel 'MAC-adressen' genoemd) van apparaten die via de router toegang mogen krijgen tot het netwerk.

Als de router hardware-adressen filtert, moet het hardware-adres van de printer aan de routerlijst met geaccepteerde hardware-adressen worden toegevoegd. Als de router het hardware-adres

niet heeft van een printer die toegang probeert te krijgen tot het netwerk, wordt de toegang door de router geweigerd.

 **Let op** Deze methode is echter niet aanbevolen, omdat uw MAC-adressen gemakkelijk kunnen worden gelezen en vervalst door ongewenste gebruikers buiten uw netwerk.

Hardware-adressen toevoegen aan een draadloze router of een draadloos toegangspunt

1. Druk de netwerkconfiguratiepagina af en zoek het hardware-adres van de printer. Zie [De netwerkconfiguratiepagina begrijpen \(HP Officejet 4620 e-All-in-One series\)](#) voor meer informatie.



Opmerking De printer behoudt een afzonderlijk hardwareadres voor de draadloze verbinding. Het hardwareadres wordt vermeld op de netwerkconfiguratiepagina van de printer.

2. Open het configuratiehulpmiddel voor de draadloze router of het draadloze toegangspunt en voeg het hardware-adres van de printer toe aan de lijst met geaccepteerde hardware-adressen.



Opmerking Raadpleeg de documentatie die bij de router of het draadloze toegangspunt is geleverd voor meer informatie over het gebruik van het configuratiehulpmiddel.

Andere draadloze veiligheidsrichtlijnen

Volg de volgende richtlijnen om de veiligheid van een draadloos netwerk te waarborgen:

- Gebruik een draadloos wachtwoord van ten minste 20 willekeurige tekens. In een draadloos WPA-wachtwoord kunt u maximaal 64 tekens gebruiken.
- Vermijd in een draadloos wachtwoord veelvoorkomende woorden of woordgroepen, eenvoudige opeenvolgingen van tekens (zoals alleen enen) en persoonsgebonden gegevens. Gebruik altijd willekeurige reeksen die zijn samengesteld uit hoofdletters en kleine letters, cijfers en, indien toegestaan, speciale tekens zoals leestekens.
- Verander het standaard draadloos wachtwoord dat de fabrikant heeft ingesteld en waarmee de beheerder toegang heeft tot het toegangspunt of de draadloze router. Met sommige routers kunt u ook de beheerdersnaam wijzigen.
- Schakel indien mogelijk draadloze toegang voor het beheer uit. Als u dat doet, moet u de router met een bekabelde verbinding aansluiten wanneer u configuratiewijzigingen wilt doorvoeren.
- Schakel indien mogelijk internettoegang voor het beheer op afstand op uw router uit. U kunt Remote Desktop gebruiken om een gecodeerde verbinding te maken met een computer achter uw router en configuratiewijzigingen van de lokale computer waar u toegang heeft tot het internet.
- Om toevallige verbinding met een ander draadloos netwerk te vermijden, schakel dan de instelling om automatisch te verbinden met ongewenste netwerken uit. Dit is standaard inactief bij Windows XP.

Richtlijnen om interferenties op een draadloos netwerk te beperken

De volgende tips helpen de kans op storing in een draadloos netwerk te verminderen:

- Houd de draadloze apparatuur uit de buurt van grote metalen voorwerpen zoals archiefkasten en van elektromagnetische apparaten zoals magnetrons en draadloze telefoons, omdat deze radiosignalen kunnen verstoren.
- Gebruik de draadloze apparatuur niet in de buurt van grote gebouwen en objecten, omdat deze radiogolven kunnen absorberen en de signalen kunnen verzwakken.
- Positioneer het toegangspunt of de draadloze router op een centrale locatie, in het gezichtsveld van de draadloze apparaten op het netwerk.
- Houd alle draadloze apparaten op het netwerk onderling binnen bereik.

Basis netwerkinstellingen wijzigen

Met de opties van het bedieningspaneel kunt u een draadloze verbinding instellen en beheren en verschillende netwerkbeheertaken uitvoeren. Deze taken omvatten onder meer het bekijken van de netwerkinstellingen, het herstellen van de standaardwaarden van het netwerk, het inschakelen van de draadloze radio en het wijzigen van de netwerkinstellingen.

Dit gedeelte bevat de volgende onderwerpen:

- [Netwerkinstellingen weergeven en afdrukken](#)
- [Schakel de draadloze radio in en uit](#)

Netwerkinstellingen weergeven en afdrukken

U kunt een overzicht van de netwerkinstellingen weergeven op het bedieningspaneel van de printer of in de HP-software die bij de printer is geleverd. U kunt een netwerkconfiguratiepagina met meer details afdrukken; deze toont alle belangrijke netwerkinstellingen, zoals het IP-adres, de verbindingssnelheid, DNS en mDNS. Zie [De netwerkconfiguratiepagina begrijpen \(HP Officejet 4620 e-All-in-One series\)](#) voor meer informatie.

Schakel de draadloze radio in en uit

De draadloze radio staat standaard ingeschakeld, zoals het blauwe lampje aan de voorkant van de printer aangeeft. De radio moet zijn ingeschakeld om de verbinding met een draadloos netwerk te behouden. Indien u beschikt over een USB-verbinding wordt de radio echter niet gebruikt. In dit geval wilt u de radio mogelijk uitschakelen.

1. Druk op de knop **(i)** (Draadloos) en blader naar en selecteer vervolgens, met de knoppen rechts, **Instellingen draadloos**.
2. Selecteer **Draadloos: Aan/Uit** en selecteer **Aan** om de radio in te schakelen of **Uit** om de radio uit te schakelen.

Geavanceerde netwerkinstellingen wijzigen

⚠ Let op Netwerkinstellingen worden voornamelijk beschreven voor referentiedoeleinden. Tenzij u een ervaren gebruiker bent, is het echter raadzaam om sommige van deze instellingen niet te wijzigen (zoals de verbindingssnelheid, IP-instellingen, standaardgateway en firewallinstellingen).

Dit gedeelte bevat de volgende onderwerpen:

- [IP-instellingen bekijken](#)
- [IP-instellingen wijzigen](#)
- [De netwerkinstellingen herstellen](#)

IP-instellingen bekijken

Het IP-adres van de printer bekijken:

- druk de netwerkconfiguratiepagina af. Zie [De netwerkconfiguratiepagina begrijpen \(HP Officejet 4620 e-All-in-One series\)](#) voor meer informatie.
- open in Windows de HP-software, dubbelklik op **Geschatte inktniveau's** en klik vervolgens op het tabblad **Apparaatinformatie**. Het IP-adres staat in het gedeelte **Netwerkinformatie**.

IP-instellingen wijzigen

De standaard IP-instelling is **Automatisch** (het IP-adres wordt automatisch ingesteld). Als u een ervaren gebruiker bent, wilt u misschien echter de instellingen, zoals het IP-adres, het subnetmasker of de standaardgateway, handmatig wijzigen.

 **Let op** Let op wanneer u handmatig een IP-adres toekent. Als u een ongeldig IP-adres ingeeft tijdens de installatie, kunnen uw netwerkonderdelen geen verbinding maken met de printer.

1. Druk op het bedieningspaneel van de printer op de knop  (Draadloos).
2. Met de knoppen rechts bladert u naar en selecteert u **Geavanceerde instellingen**, en selecteert u vervolgens **IP-instellingen**.
3. Er verschijnt een waarschuwing dat de printer uit het netwerk wordt verwijderd als het IP-adres wordt gewijzigd. Druk op de knop rechts van **OK** om te door te gaan.
4. **Automatisch** is standaard geselecteerd. Kies om handmatig de instellingen te wijzigen **Handmatig** en voer dan de juiste informatie voor de volgende instellingen in:
 - **IP-adres**
 - **Subnet-masker**
 - **Standaard-gateway**
 - **DNS-adres**
5. Voer de wijzigingen door en druk vervolgens op de knop rechts van **OK**.

De netwerkinstellingen herstellen

Om het administratorwachtwoord en de netwerkinstellingen terug te zetten, drukt u op de knop  (Draadloos) en bladert u vervolgens, met de knoppen rechts, naar **Draadloze instellingen** selecteert u **Standaardinstellingen herstellen** en vervolgens **Ja**. Een bericht verschijnt waarin staat dat de standaardinstellingen van het netwerk zijn hersteld.

 **Opmerking** Druk de netwerkconfiguratiepagina af en controleer of de netwerkinstellingen zijn hersteld. Zie [De netwerkconfiguratiepagina begrijpen \(HP Officejet 4620 e-All-in-One series\)](#) voor meer informatie.

E Hulpprogramma's printerbeheer

Dit gedeelte bevat de volgende onderwerpen:

- [Werkset \(Windows\)](#)
- [HP-hulpprogramma \(Mac OS X\)](#)
- [Geïntegreerde webserver \(HP Officejet 4620 e-All-in-One series\)](#)

Werkset (Windows)

De Werkset geeft informatie over het onderhoud van de printer.

 **Opmerking** De Werkset kan worden geïnstalleerd vanaf de HP-software-cd als de computer voldoet aan de systeemvereisten.

De Werkset openen

1. Klik op het bureaublad van de computer op **Start**, selecteer **Programma's of Alle programma's**, klik op **HP**, selecteer de map voor uw printer en selecteer vervolgens het pictogram met de naam van uw printer.
2. In het venster dat wordt geopend, selecteert u **Afdrukken, Scannen & Faxen**. Selecteer vervolgens **Uw printer onderhouden** onder **Afdrukken**.

HP-hulpprogramma (Mac OS X)

Het HP-hulpprogramma bevat hulpmiddelen voor het configureren van afdrukinstellingen, het kalibreren van de printer, het online bestellen van benodigdheden en het zoeken van helpinformatie op internet.

 **Opmerking** De functies die beschikbaar zijn in het HP-hulpprogramma hangen af van de geselecteerde printer.

De waarschuwingen en indicatoren voor het inktniveau geven alleen schattingen voor planningsdoelen. Wanneer u een waarschuwingsbericht voor een laag inktniveau krijgt, overweeg dan om een vervangcartridge klaar te houden om eventuele afdrukvertragingen te vermijden. U hoeft de cartridges niet te vervangen voor de afdrukkwaliteit onaanvaardbaar wordt.

Het HP-hulpprogramma openen

Dubbelklik op het pictogram HP-hulpprogramma. U vindt dit pictogram in de map **Hewlett-Packard** in de map **Toepassingen** op het hoogste niveau van de harde schijf.

Geïntegreerde webserver (HP Officejet 4620 e-All-in-One series)

Als de printer op een netwerk is aangesloten, kunt u de beginpagina van de printer (geïntegreerde webserver of EWS) gebruiken om informatie over de status te bekijken, instellingen te wijzigen en de printer vanaf uw computer te beheren.

 **Opmerking** Zie [Specificaties van de geïntegreerde webserver](#) voor een overzicht van systeemvereisten voor de geïntegreerde webserver.

Voor het weergeven of wijzigen van bepaalde instellingen hebt u mogelijk een wachtwoord nodig.

U kunt de geïntegreerde webserver openen en gebruiken zonder dat er verbinding is met internet. Sommige functies zijn echter niet beschikbaar.

Dit gedeelte bevat de volgende onderwerpen:

- [Over cookies](#)
- [De geïntegreerde webserver openen](#)

Over cookies

De geïntegreerde webserver (EWS) plaatst zeer kleine tekstbestanden (cookies) op uw harde schijf wanneer u aan het browsen bent. Door deze bestanden kan de EWS uw computer herkennen bij uw volgende bezoek. Als u bijvoorbeeld de EWS-taal hebt geconfigureerd, helpt een cookie u onthouden welke taal u hebt gekozen zodat de volgende keer dat u de EWS opent, de pagina's in die taal worden weergegeven. Hoewel sommige cookies aan het einde van elke sessie worden gewist (zoals de cookie die de geselecteerde taal opslaat), worden andere (zoals de cookie die klantspecifieke voorkeuren opslaat) op de computer opgeslagen tot u ze handmatig verwijdert.

U kunt uw browser configureren zodat alle cookies worden aanvaard, of u kunt hem configureren zodat u wordt gewaarschuwd telkens wanneer een cookie wordt aangeboden waardoor u cookie per cookie kunt beslissen of u ze al dan niet aanvaardt. U kunt uw browser ook gebruiken om ongewenste cookies te verwijderen.



Opmerking Naargelang uw printer, schakelt u een of meerdere van de volgende eigenschappen uit als u cookies uitschakelt:

- Beginnen waar u de toepassing hebt verlaten (vooral handig wanneer u Installatiewizards gebruikt)
- De taalinstelling van de EWS-browser onthouden
- De EWS-startpagina personaliseren

Zie de documentatie die beschikbaar is met uw webbrowsers voor informatie over hoe u uw privacy- en cookie-instellingen kunt wijzigen en hoe u cookies kunt bekijken of verwijderen.

De geïntegreerde webserver openen

1. Het IP-adres of de hostname voor de printer verkrijgen.
 - a. Druk op de knop  (Draadloos) op het bedieningspaneel van de printer.
 - b. Gebruik de knoppen rechts en blader naar **Overzicht draadloos bekijken**. Selecteer deze optie.
2. Typ in een ondersteunde webbrowsers op uw computer het IP-adres of de hostnaam die aan de printer is toegewezen.

Als het IP-adres bijvoorbeeld 123.123.123.123 is, typt u het volgende adres in de webbrowsers: `http://123.123.123.123`



Tip Als de geïntegreerde webserver wordt weergegeven, kunt u deze toevoegen aan de favorieten zodat u er eenvoudig naartoe kunt gaan.

Tip Als u de Safari-webbrowser gebruikt in MacOS X, kunt u ook de Bonjour-bladwijzer gebruiken om de EWS te openen zonder het IP-adres te typen. Om de Bonjour-bladwijzer te gebruiken opent u Safari en klikt u in het menu **Safari** op **Voorkeuren**. Op het tabblad **Bladwijzers** in de **Bladwijzerbalk** selecteert u **Bonjour opnemen**. Sluit daarna het venster. Klik op de bladwijzer **Bonjour** en selecteer de netwerkprinter om de EWS te openen.

F Hoe kan ik?

- [Aan de slag](#)
- [Afdrukken](#)
- [Scannen](#)
- [Kopiëren](#)
- [Fax](#)
- [Werken met inktcartridges](#)
- [Een probleem oplossen](#)

G Fouten (Windows)

Faxgeheugen vol

Als Back-up van faxontvangst of HP Digital Fax (Faxen naar pc of Faxen naar Mac) is ingeschakeld en de printer een probleem heeft (zoals een papierstoring), bewaart de printer binnenkomende faxen in het geheugen totdat het probleem is opgelost. Het geheugen van de printer kan echter vol raken met faxen die nog niet zijn afgedrukt of nog niet naar de computer zijn overgebracht.

Los de problemen met de printer op om dit probleem op te lossen.

Zie [Faxproblemen oplossen](#) voor meer informatie.

Printercommunicatie onmogelijk

De computer kan niet met de printer communiceren omdat zich een van de volgende gebeurtenissen heeft voorgedaan:

- De printer is uitgeschakeld.
- De kabel waarmee de printer is aangesloten, zoals een USB-kabel, is losgekoppeld.
- Als de printer is verbonden met een draadloos netwerk, is de draadloze verbinding verbroken.

Probeer de volgende oplossingen om dit probleem op te lossen:

- Controleer of de printer is ingeschakeld en of het lampje  (Aan/uit) brandt.
- Controleer of het netsnoer en andere kabels functioneren en goed op de printer zijn aangesloten.
- Controleer of het netsnoer stevig is aangesloten op een werkend wisselstroom-stopcontact.

Inkt bijna op

De inktcartridge geïdentificeerd in het bericht is bijna leeg.

De waarschuwingen en indicatoren voor het inktniveau geven alleen schattingen voor planningsdoelen. Wanneer u een waarschuwingsbericht voor een laag inktniveau krijgt, overweeg dan om een vervangcartridge klaar te houden om eventuele afdrukvertragingen te vermijden. U hoeft de cartridges niet te vervangen voor de afdrukkwaliteit onaanvaardbaar wordt.

Zie [inktcartridges vervangen](#) voor informatie over het vervangen van inktcartridges. Zie [Afdrukbenodigdheden online bestellen](#) voor informatie over het bestellen van inktcartridges. Zie [Recycleprogramma voor printerbenodigdheden van HP](#) voor meer informatie over het recyclen van gebruikte inkten.

 **Opmerking** Tijdens het afdrukproces wordt de inkt van de inktcartridges op verschillende manieren gebruikt, onder meer voor de initialisatieprocedure die de printer en de inktcartridges voorbereidt op het afdrukken. Daarnaast blijft er altijd wat inkt in de cartridge achter na gebruik. Zie www.hp.com/go/inkusage voor meer informatie.

Probleem met de cartridge

De inktcartridge die is geïdentificeerd in het bericht ontbreekt, is beschadigd, niet-compatibel of is in de verkeerde sleuf van de printer geplaatst.

 **Opmerking** Als de cartridge in het bericht wordt aangeduid als een incompatibele cartridge, raadpleegt u [Afdrukbenodigdheden online bestellen](#) voor informatie over het aanschaffen van cartridges voor de printer.

Probeer de volgende oplossingen om dit probleem op te lossen. De oplossingen staan in volgorde, met de meest waarschijnlijke oplossing eerst. Als de eerste oplossing het probleem niet oplost, gaat u verder met de resterende oplossingen tot het probleem is opgelost.

Oplossing 1: Schakel de printer uit en weer in

Schakel de printer uit en vervolgens weer in.

Als het probleem zich blijft voordoen, probeer dan de volgende oplossing.

Oplossing 2: Plaats de inktcartridges op de juiste manier

Zorg ervoor dat alle inktcartridges juist in de printer zijn geplaatst:

1. Open de toegangsklep voor inktcartridges voorzichtig.
2. Verwijder de inktcartridge door deze naar binnen te duwen om hem los te zetten en hem vervolgens stevig naar u toe te trekken.
3. Plaats de cartridge in de sleuf. Druk de cartridge goed aan om te zorgen dat er goed contact wordt gemaakt.
4. Sluit de toegangsklep voor de inktcartridges en controleer of het foutbericht weg is.

De inktcartridge vervangen

Vervang de aangegeven inktcartridge. Zie [inktkartridges vervangen](#) voor meer informatie.

 **Opmerking** Als uw cartridge nog steeds onder garantie staat, neem dan contact op met HP-ondersteuning voor onderhoud of vervanging. Zie [Garantie-informatie inktcartridge](#) voor meer informatie over de garantie van inktcartridges. Als het probleem zich blijft voordoen nadat u de cartridge hebt vervangen, neem dan contact op met HP-ondersteuning. Zie [HP-ondersteuning](#) voor meer informatie.

Er werd een niet-compatibele cartridge geplaatst van een oudere generatie

U hebt mogelijk een nieuwere versie van deze cartridge nodig. In de meeste gevallen kunt u een nieuwere versie van de cartridge identificeren door de buitenzijde van de cartridgeverpakking te bekijken. Zoek naar de einddatum van de garantie.



Indien 'v1' wordt aangegeven op wat afstand rechts van de datum, dan is de cartridge de bijgewerkte nieuwe versie.

[Klik hier voor meer informatie online.](#)

Verkeerd papier

Het papierformaat of de papiersoort geselecteerd in de printerdriver komt niet overeen met het papier dat in het apparaat is geplaatst. Zorg ervoor dat het juiste papier is geladen in de printer en druk vervolgens het document opnieuw af. Zie [Afdruk materiaal laden](#) voor meer informatie.



Opmerking Als het papier dat in de printer is geplaatst van het juiste formaat is, wijzig dan het geselecteerde papierformaat in het stuurprogramma van de printer en druk het document vervolgens nogmaals af.

Papier te kort

Het papierformaat wordt niet door de printer ondersteund.

Zie [Ondersteunde formaten begrijpen](#) voor meer informatie over de ondersteunde formaten voor de printer.

Zie [Afdruk materiaal laden](#) voor meer informatie over het plaatsen van afdruk materiaal.

De cartridgehouder kan niet bewegen

De wagen van de inktcartridge (het deel van de printer waarin de inktcartridges zitten) wordt door iets geblokkeerd.

U kunt de blokkade verhelpen door op de knop  (Aan/uit) te drukken om de printer uit te schakelen en vervolgens de computer te controleren op blokkages.

Zie [Papierstoringen oplossen](#) voor meer informatie.

Vastgelopen papier

Papier is vastgelopen in de printer.

Controleer voordat u de storing probeert te verhelpen het volgende:

- Zorg ervoor dat u papier hebt geplaatst dat aan de specificaties voldoet en dat niet gekreukeld, gevouwen of beschadigd is. Zie [Mediaspecificaties](#) voor meer informatie.
- Zorg ervoor dat de printer schoon is. Zie [Onderhoud aan de printer uitvoeren](#) voor meer informatie.
- Zorg ervoor dat de lades correct geplaatst zijn en niet te vol zitten. Zie [Afdruk materiaal laden](#) voor meer informatie.

Voor instructies om storingen te verhelpen, en meer informatie over hoe u storingen kunt vermijden, zie [Papierstoringen oplossen](#).

De printer heeft geen papier meer

De standaard lade is leeg.

Plaats meer papier en druk op de knop rechts van **OK**.

Zie [Afdruk materiaal laden](#) voor meer informatie.

Printer offline

De printer is momenteel offline. U kunt de printer niet offline gebruiken.

Voer de volgende stappen uit om de status van de printer te wijzigen.

1. Klik op **Start**, wijs **Instellingen** aan en klik op **Printers** of **Printers en faxapparaten**.
- Of -
Klik op **Start**, klik op **Configuratiescherm** en dubbelklik vervolgens op **Printers**.
2. Als de printers in het dialoogvenster niet worden weergegeven in de detailweergave, klikt u in het menu **Beeld** op **Details**.
3. Als de printer offline is, klikt u met de rechtermuisknop op de printer en klikt u op **Printer online gebruiken**.
4. Probeer de printer opnieuw te gebruiken.

Printer onderbroken

De printer is momenteel gepauzeerd. Bij onderbreking worden nieuwe taken aan de rij toegevoegd, maar niet afgedrukt.

Voer de volgende stappen uit om de status van de printer te wijzigen:

1. Klik op **Start**, wijs **Instellingen** aan en klik op **Printers** of **Printers en faxapparaten**.
- Of -
Klik op **Start**, klik op **Configuratiescherm** en dubbelklik vervolgens op **Printers**.
2. Als de printers in het dialoogvenster niet worden weergegeven in de detailweergave, klikt u in het menu **Beeld** op **Details**.
3. Als de printer is onderbroken, klikt u met de rechtermuisknop op de printer en klikt u op **Afdrukken hervatten**.
4. Probeer de printer opnieuw te gebruiken.



Document afdrukken mislukt

De printer kan het document niet afdrukken omdat er een probleem is opgetreden in het afdrukstelsel.

Zie [Printerproblemen oplossen](#) voor informatie over het oplossen van afdrukproblemen.

Printerfout

Er is een probleem opgetreden met de printer. Meestal kunt u dergelijke problemen oplossen door de volgende stappen uit te voeren:

1. Druk op de knop  (Aan/uit) om de printer uit te zetten.
2. Koppel het netsnoer los en sluit het weer aan.
3. Druk op de knop  (Aan/uit) om de printer aan te zetten.

Als het probleem zich blijft voordoen, noteer dan de foutcode die in de melding wordt gegeven en neem vervolgens contact op met HP-ondersteuning. Zie [HP-ondersteuning](#) voor meer informatie over contact opnemen met HP-ondersteuning.

Deur of klep open

U moet alle deksels en kleppen sluiten voor de printer documenten kan afdrukken.

 **Tip** Wanneer ze volledig zijn gesloten, klikken de meeste deksels en kleppen vast.

Contacteer HP-ondersteuning indien het probleem aanhoudt nadat u veilig alle kleppen en deksels hebt gesloten. Zie [HP-ondersteuning](#) voor meer informatie.

Er is een gebruikte inktcartridge geplaatst

De inktcartridge die in het bericht wordt genoemd, is al eerder in een andere printer gebruikt.

U kunt inktcartridges in verschillende printers gebruiken, maar indien u de cartridge voor een langere periode buiten een printer bewaarde, kan dit de afdrukkwaliteit van uw documenten beïnvloeden. De inktmeter kan ook een foute of geen waarde aangeven voor inktcartridges die u in een andere printer gebruikte.

Bij een onaanvaardbare afdrukkwaliteit moet u proberen om de printkoppen te reinigen.



Opmerking Inkt uit de cartridges wordt bij het afdrukken op een aantal verschillende manieren gebruikt, waaronder bij het initialisatieproces, waarbij de printer en de cartridges worden voorbereid op het afdrukken, en bij onderhoud aan de printkop, dat ervoor zorgt dat de printsproeiërs schoon blijven en de inkt goed blijft stromen. Daarnaast blijft er altijd wat inkt in de cartridge achter na gebruik. Raadpleeg www.hp.com/go/inkusage voor meer informatie.

Zie [Benodigdheden](#) voor meer informatie over het bewaren van inktcartridges.

Inktcartridges zijn leeg

De cartridges die in het bericht worden aangeduid, moeten worden vervangen om door te kunnen gaan met afdrukken. HP raadt aan om de inktcartridges niet te verwijderen voordat u beschikt over vervangende inktcartridges.

Zie [inktcartridges vervangen](#) voor meer informatie.

Probleem met de inktcartridge

De cartridges die in het bericht worden aangeduid, zijn beschadigd of werken niet.

Zie [inktcartridges vervangen](#).

Probleem met de printkop

Er is een probleem opgetreden met de printkop. Neem contact op met HP-ondersteuning voor onderhoud of vervanging. Zie [HP-ondersteuning](#) voor meer informatie over contact opnemen met HP-ondersteuning.

Upgrade printerbenodigdheden

De cartridge die in het bericht wordt aangeduid, kan alleen worden gebruikt om één printer te upgraden. Klik op OK om de cartridge op deze printer te gebruiken. Als u niet wilt doorgaan met het upgraden van de benodigdheden voor deze printer, klikt u op Annuleren en verwijdert u de cartridge.

Upgrade printerbenodigdheden gelukt

De upgrade van printerbenodigdheden is geslaagd. De cartridges die in het bericht worden vermeld, kunnen nu in de printer worden gebruikt.

Upgrade printerbenodigdheden mislukt

Probeer de printer de upgradecartridge te laten herkennen.

1. Verwijder de upgradecartridge.
2. Plaats de originele cartridge in de houder.
3. Verwijder de toegangsklep, wacht dan tot de wagen stopt met bewegen.
4. Verwijder de originele cartridge, plaats dan de upgradecartridge.
5. Verwijder de toegangsklep, wacht dan tot de wagen stopt met bewegen.

Als u nog steeds een foutbericht Probleem upgraden art. krijgt, neem dan contact op met HP-ondersteuning. Zie [HP-ondersteuning](#) voor meer informatie over contact opnemen met HP-ondersteuning.

Geplaatste cartridge is niet van HP

HP kan de kwaliteit of betrouwbaarheid van materiaal dat niet van HP is, niet garanderen. Onderhoud of reparaties van de printer als het gevolg van het gebruik van benodigdheden van andere fabrikanten dan HP, vallen niet onder de garantie. Als u gelooft dat u echte HP-

inktcartridges had gekocht, gaat u naar de HP-website op www.hp.com/go/anticounterfeit voor meer informatie of om fraude te melden.

Echte HP-cartridges bieden voordelen

HP belooft trouwe klanten die authentieke HP-toebehoren gebruiken. Klik op de knop onder het bericht om online de beloning te zien. De beloning is mogelijk niet in alle regio's beschikbaar.

Advies omtrent nagemaakte cartridges

De geïnstalleerde cartridge is geen nieuwe, authentieke HP-cartridge. Neem contact op met de winkel waar u deze cartridge hebt gekocht. Als u een vermoeden van fraude wilt melden, gaat u naar www.hp.com/go/anticounterfeit. Als u de cartridge verder wilt gebruiken, klikt u op Doorgaan.

Gebruikte, opnieuw gevulde of nagemaakte cartridge gevonden

De oorspronkelijke HP-inkt in de cartridge is op. U kunt dit probleem oplossen door de inktcartridge te vervangen of te klikken op OK om de cartridge verder te gebruiken. Zie [inktcartridges vervangen](#) voor meer informatie over het vervangen van de cartridge. HP belooft trouwe klanten die authentieke HP-toebehoren gebruiken. Klik op de knop onder het bericht om online de beloning te zien. De beloning is mogelijk niet in alle regio's beschikbaar.

⚠ Waarschuwing De garantie van HP op de inktcartridges dekt geen inkt of cartridges die niet van HP zijn. De garantie van HP op de printer van HP dekt geen reparaties of onderhoud als gevolg van het gebruik van inkt of cartridges die niet van HP zijn. HP kan de kwaliteit of betrouwbaarheid van inkt die niet van HP is, niet garanderen. Er is geen informatie beschikbaar over het inktniveau.

Gebruik SETUP-cartridges

Bij de eerste installatie van de printer moet u de cartridges installeren die in de doos met de printer zitten. Deze cartridges hebben het label SETUP, en ze kalibreren uw printer voor de eerste afdruktaak. Het niet plaatsen van de SETUP-cartridges tijdens de eerste installatie veroorzaakt een fout. Als u een set normale cartridges hebt geplaatst, verwijder ze dan en plaats de SETUP-cartridges om de printerinstallatie te voltooien. Na het voltooien van de printerinstallatie kunt u gewone cartridges gebruiken.

⚠ Waarschuwing U moet de oranje doppen terugplaatsen op de gewone cartridges die u verwijdert, anders drogen ze snel uit. Open de cartridges niet, en verwijder de beschermkap niet tot u de cartridge kunt installeren. Door de beschermkap op de cartridge te houden voorkomt u dat de inkt verdampt. U kunt de oranje doppen van de SETUP-cartridges gebruiken indien nodig.

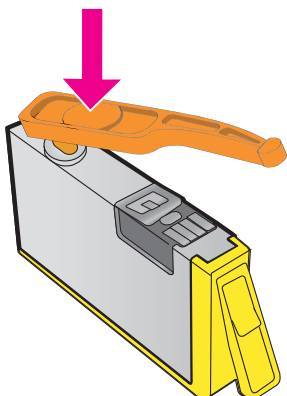

[Klik hier voor meer informatie online.](#)

Gebruik geen SETUP-cartridges

Nadat de printer is geïntialiseerd, kunt u de SETUP-cartridges niet meer gebruiken. Verwijder de SETUP-cartridges en plaats gewone cartridges. Zie [inktcartridges vervangen](#) voor meer informatie.

Onvoldoende inkt bij het opstarten

De gebruikte cartridges die in het bericht worden vermeld, hebben mogelijk onvoldoende inkt om de eenmalige opstartprocessen te voltooien.

Oplossing: Plaats nieuwe cartridges of klik op **Doorgaan** om de geplaatste cartridges te gebruiken.

Als het opstartproces niet kan worden voltooid met de geplaatste cartridges, moet u nieuwe cartridges plaatsen. Zie [inktcartridges vervangen](#) voor informatie over het plaatsen van nieuwe inktcartridges.

Alleen zwarte inkt gebruiken?

De cartridges die in het bericht worden vermeld, zijn leeg.

Oplossingen: Als u in kleur wilt afdrukken, vervangt u de lege cartridges. Zie [inktcartridges vervangen](#) voor informatie over het plaatsen van nieuwe inktcartridges.

Als u tijdelijk alleen met zwarte inkt wilt afdrukken, klikt u op **Alleen zwart**. De printer vervangt de kleuren dan door grijswaarden. De lege cartridges moeten binnenkort worden vervangen.

⚠ Let op Verwijder de lege kleurencartridge **NIET** om af te drukken in de modus **Alleen zwart**.

Alleen kleureninkt gebruiken?

De zwarte inktcartridge is leeg.

Oplossingen: Als u tijdelijk zwart wilt vervangen door kleuren, klikt u op **Alleen kleuren**. De kleur zwart wordt gesimuleerd. De kwaliteit van de afgedrukte tekst en foto's verschilt van de kwaliteit bij gebruik van alle inktcartridges. De zwarte cartridge moet binnenkort worden vervangen.

Als u met zwart wilt afdrukken, vervangt u de zwarte inktcartridge. Zie [inktcartridges vervangen](#) voor informatie over het plaatsen van nieuwe inktcartridges.

⚠ Let op Verwijder de lege zwarte cartridge **NIET** om af te drukken in de modus **Alleen kleur**.

Niet compatibele inktcartridges

De inktcartridge is niet compatibel met uw printer.

Oplossing: Verwijder deze cartridge onmiddellijk en plaats een compatibele inktcartridge. Zie [inktcartridges vervangen](#) voor informatie over het plaatsen van nieuwe inktcartridges.

Waarschuwing inksensor

De inksensor meldt een onverwachte situatie. De oorzaak kan liggen bij de cartridge of bij een sensorfout. Als de sensor niet meer werkt, kan deze niet meer detecteren dat de cartridges leeg raken. Als u afdrukt met een lege cartridge komt er lucht in het inksysteem, wat een slechte afdrukkwaliteit oplevert. Om deze situatie te verhelpen, worden er grote hoeveelheden inkt gebruikt, waardoor alle cartridges leeg zullen raken.

Oplossing: Klik op **OK** om door te gaan met afdrukken, of vervang de cartridge. Zie [inktcartridges vervangen](#) voor informatie over het plaatsen van nieuwe inktcartridges.

Probleem met printeronderhoud

De printerklok werkt niet goed, zodat de inkt niet goed wordt verwerkt. Het geschatte inktniveau van de inktmeter is mogelijk onjuist.

Oplossing: Controleer de afdrukkwaliteit van de afdruktaak. Als deze onvoldoende is, kunt u dit mogelijk verhelpen door de reinigingsprocedure voor de printkop uit te voeren. U vindt deze in de werkset. Zie [De printkop reinigen](#) voor meer informatie.

Kleureninktcartridge leeg

De cartridges die in het bericht worden vermeld, zijn leeg.

Oplossingen: Als u in kleur wilt afdrukken, vervangt u de lege cartridges. Zie [inktcartridges vervangen](#) voor informatie over het plaatsen van nieuwe inktcartridges.

Als u tijdelijk alleen met zwarte inkt wilt afdrukken, klikt u op Annuleren en verzendt u de afdruktaak opnieuw. Voordat de afdruktaak begint, verschijnt het bericht **Alleen zwarte inkt gebruiken?** De lege cartridges moeten binnenkort worden vervangen.

 **Let op** Verwijder de lege kleurencartridge **NIET** om af te drukken in de modus **Alleen zwart**.

Kleureninktcartridge leeg

De zwarte inktcartridge is leeg.

Oplossingen: Vervang de zwarte inktcartridge. Zie [inktcartridges vervangen](#) voor informatie over het plaatsen van nieuwe inktcartridges.

 **Let op** Verwijder de lege zwarte cartridge **NIET** om af te drukken in de modus **Alleen kleur**.

Als u tijdelijk zwart wilt vervangen door kleur, klikt u op Annuleren en verzendt u de afdruktaak opnieuw. Voordat de afdruktaak begint, verschijnt het bericht **Alleen kleureninkt gebruiken?**. De zwarte cartridge moet binnenkort worden vervangen.

ADF-klep open

Sluit het deksel van de ADF om door te gaan.

Probleem met inksysteem

Gelieve de inktcartridges te verwijderen en ze na te kijken op lekken. Als de cartridges lekken hebben, contacteer dan HP. Zie [HP-ondersteuning](#) voor meer informatie over het contacteren van HP. Gebruik geen cartridges die lekken.

Als er geen lekken zijn, plaats dan de cartridges dan terug en sluit de printerklep. Schakel de printer uit en vervolgens weer in. Neem contact op met HP als u dit bericht een tweede keer krijgt. Zie [HP-ondersteuning](#) voor meer informatie over het contacteren van HP.

Index

A

aansluiting testen, fax 106
aantal pagina's per maand (printvolume) 151
accessoires
garantie 149
printerstatusrapport 133
ADSL, faxinstallatie met
parallele telefoonsystemen 189
afbeeldingen
onvolledige uitvulling op kopieën 99
ziet er anders uit dan het origineel 103
afdrukinstellingen
afdrukkwaliteit 92
afdrukken
afdrukkwaliteitsrapport 95, 138
details laatste fax 71
faxen 54
faxlogboeken 71
faxrapporten 69
langzaam, problemen oplossen 89
printerstatusrapport 133
problemen oplossen 88
testpagina 95, 138
Afdrukken op envelop 34
Afdrukken zonder randen
Mac OS 37
Windows 37
afdrukkwaliteitsrapport 95, 138
afdruk materiaal plaatsen 22
afdruk materiaal voor foto's ondersteunde formaten 154
akoestische emissie 158
annuleren
geplande fax 49
antwoordapparaat
configuratie met fax en modem 203

faxtonen opgenomen 118
installatie met fax (parallele telefoonsystemen) 201
antwoorden op rinkelsignaal
parallele telefoonsystemen 191
veranderen 64
automatische documentinvoer
ondersteunde formaten
afdruk materiaal 153
originelen plaatsen 20
automatische documentinvoer (ADF)
invoerproblemen, problemen oplossen 28
ondersteunde formaten
afdruk materiaal 153
originelen plaatsen 20
schoonmaken 28
automatisch fax verkleinen 56

B

back-up fax 53
bedieningspaneel
Knoppen 14
lampjes 14
bedieningspaneel van de printer
netwerkinstellingen 215
scannen vanuit 39
verzenden, faxen 47
zoeken 12
beltype, instelling 65
benodigdheden
levensduur 151
online bestellen 182
printerstatusrapport 133
besparen
faxen in geheugen 53
Besturingssystemen, ondersteunde 152
bevestigingsrapporten, fax 70
bewerken
tekst in OCR-programma 41

blanco pagina's, problemen oplossen
afdrukken 90
kopie 97
Blanco pagina's, problemen oplossen
scannen 104
broadcast-faxen
verzenden 50
Brochures afdrukken
afdrukken 33

C

capaciteit
laden 154
cartridges. *zie* inktcartridges
clear (wissen)
faxlogboeken 68
computermodem
gedeeld met fax (parallele telefoonsystemen) 194
gedeeld met fax en antwoordapparaat (parallele telefoonsystemen) 203, 206
gedeeld met fax en gewone telefoonlijn (parallele telefoonsystemen) 197
Configureren
firewall 127
Connectoren, locatie 13

D

donkere afbeeldingen, problemen oplossen
kopieën 98
scans 104
doorsturen van faxen 55
draadloze communicatie
draadloze basisproblemen oplossen 121
geavanceerde draadloze problemen oplossen 122
instellen 210

interferentie beperken 214
Overheidsvoorschriften
165
radio, uitschakelen 215
DSL, faxinstallatie met
parallele
telefoonsystemen 189

E

ECM. *zie* foutcorrectiemodus
elektrische specificaties 158
enveloppen
ondersteunde formaten
153
ondersteunende lade 154
Enveloppen afdrukken
Mac OS 35
enveloppen plaatsen 23
EWS (geïntegreerde
webserver). *zie*
geïntegreerde webserver
(EWS)

F

fax
afzonderlijke lijn, installatie
(parallele
telefoonsystemen) 188
antwoordapparaat,
installatie (parallele
telefoonsystemen) 193
antwoordapparaat,
installatie (parallele
telefoonsystemen) 201
antwoordapparaat,
problemen oplossen
118
antwoordapparaat en
modem, gedeeld met
(parallele
telefoonsystemen) 203
antwoordmodus 64
automatisch antwoorden
64
back-up fax 53
beltype, instelling 65
bevestigingsrapporten 70
details laatste transactie
afdrukken 71
doorsturen 55
DSL, installatie (parallele
telefoonsystemen) 189

foutcorrectiemodus 67
foutrapporten 71
gedeelde telefoonlijn,
installatie (parallele
telefoonsystemen) 192
geluidsvolume 67
handenvrij kiezen 47, 50
handmatig ontvangen 53
installatietypes 185
instellingen, wijzigen 63
instellingen testen 209
Internet-protocol, over 68
ISDN-lijn, installatie
(parallele
telefoonsystemen) 190
keren rinkelen voor
antwoord 64
kiestoontest, mislukt 110
kopregel 63
lijnconditietest, mislukt
111
logbestand, afdrukken 71
logboek, wissen 68
modem, gedeeld met
(parallele
telefoonsystemen) 194
modem en
antwoordapparaat,
gedeeld met (parallele
telefoonsystemen) 203,
206
modem en gewone
telefoonlijn, gedeeld met
(parallele
telefoonsystemen) 197
nummers blokkeren 56
ontvangen 52
ontvangen, problemen
oplossen 112, 116
opnieuw afdrukken 54
opties opnieuw bellen 65
opvragen voor ontvangst
55
papierformaat 56
parallele
telefoonsystemen 184
PBX-systeem, installatie
(parallele
telefoonsystemen) 190
plannen 49
problemen oplossen 104
rapporten 69
snelheid 66

specificaties 156
specifiek belsegnaal,
belsegnaal fax wijzigen
64
specifiek belsegnaal,
installatie (parallele
telefoonsystemen) 191
telefoonsnoer te kort 119
test mislukt 105
test type telefoonsnoer,
mislukt 108
test verbinding
telefoonsnoer, mislukt
107
verkleining 56
verzenden 46
verzenden, problemen
oplossen 112, 115, 118
wandstekkertest, mislukt
106

Firewall

configureren 127
firewalls, problemen oplossen
89

FoIP 68

formaat

problemen oplossen
kopiëren 97
scan, problemen oplossen
104

Foto's afdrukken

Mac OS 36
Windows 35

foutberichten

onmogelijk om TWAIN-bron
te activeren 102

foutcorrectiemodus 67

foutrapporten, fax 71

G

garantie 149
geblokkeerde faxnummers
instellen 56
Geheugen
faxen opnieuw afdrukken
54
opslaan van faxen 53
specificaties 152
geïntegreerde webserver
(EWS)
info over 217
openen 218

Index

- problemen oplossen, kan niet worden geopend 128
- systeemeisen 152
- Webscan 40
- gekleurde tekst en OCR 41
- geluidsdruk 158
- geluidsinformatie 158
- glasplaat
 - originelen plaatsen 19
 - schoonmaken 26
 - zoeken 12
- glasplaat, scanner
 - originelen plaatsen 19
 - schoonmaken 26
 - zoeken 12
- H**
- handenvrij kiezen 47, 50
- handmatig faxen
 - ontvangen 53
 - verzenden 47, 51
- hardware, faxinstellingentest 106
- HP-hulpprogramma (Mac OS X)
 - openen 217
- I**
- identificatiecode van de abonnee 63
- inkcartridges
 - controleren van inktniveau 78
 - garantie 149
 - levensduur 151
 - onderdeelnummers 133, 182
 - ondersteund 151
 - online bestellen 182
 - status 133
 - tips 77
 - vervaldatums garantie 133
 - vervangen 79
 - zoeken 13
- inkcartridges vervangen 79
- inktniveaus controleren 78
- installatie
 - problemen oplossen 129
- Suggesties voor de installatie van HP-software 130
- suggesties voor hardware-installatie 130
- instellen
 - afzonderlijke faxlijn (parallele telefoonsystemen) 188
 - antwoordapparaat (parallele telefoonsystemen) 193
 - antwoordapparaat (parallele telefoonsystemen) 201
 - antwoordapparaat en computermodem (parallele telefoonsystemen) 206
 - antwoordapparaat en modem (parallele telefoonsystemen) 203
 - computermodem (parallele telefoonsystemen) 194
 - computermodem en antwoordapparaat (parallele telefoonsystemen) 203, 206
 - computermodem en gewone telefoonlijn (parallele telefoonsystemen) 197
 - DSL (parallele telefoonsystemen) 189
 - fax, met parallele telefoonsystemen 184
 - faxscenario's 185
 - fax testen 209
 - gedeelde telefoonlijn (parallele telefoonsystemen) 192
 - ISDN-lijn (parallele telefoonsystemen) 190
 - PBX-systeem (parallele telefoonsystemen) 190
 - specifiek belseinhaal 64
 - specifiek belseinhaal (parallele telefoonsystemen) 191
- instellingen
 - kopie 44
 - netwerk 215
- snelheid, fax 66
- volume, fax 67
- Internetprotocol
 - fax, gebruiken 68
- invoerlade
 - capaciteit 154
 - ondersteunde afdrukmaterialtypes en gewicht 154
 - ondersteunde formaten afdruk materiaal 153
- IP-adres
 - printer controleren 129
- IP-instellingen 215, 216
- ISDN-lijn, installatie met fax parallele telefoonsystemen 190
- J**
- juiste poort testen, fax 107
- K**
- kaarten
 - ondersteunde formaten 153
 - ondersteunende lade 154
- kaarten plaatsen 25
- Kennisgeving van Hewlett-Packard 3
- keren rinkelen voor antwoord 64
- kiestoontest, mislukt 110
- klantenondersteuning elektronisch 84
- kleurenkopie 44
- Knop Annuleren 14
- knoppen, bedieningspaneel 14
- kop 136
- kopie
 - instellingen 44
 - kwaliteit 98
 - problemen oplossen 96
 - specificaties 156
- kopieerinstellingen
 - kopie 45
- kopregel, fax 63
- korrelige of witte banden op kopieën, problemen oplossen 99

kwaliteit, problemen oplossen
kopie 98
scannen 103

L

lade 2
capaciteit 154
ondersteunde
afdrukmaterialtypes en
gewicht 154
ondersteunde formaten
afdruk materiaal 153
laden
afbeelding
papiergeleiders 12
afdruk materiaal plaatsen
21
capaciteit 154
ondersteunde
afdrukmaterialtypes en
gewicht 154
ondersteunde formaten
afdruk materiaal 153
papierstoringen oplossen
145
problemen oplossen
aanvoer 95
zoeken 12
lampjes, bedieningspaneel 14
lichte afbeeldingen, problemen
oplossen
kopieën 98
scans 104
lijnconditietest, fax 111
lijnen
kopieën, problemen
oplossen 98
scan, problemen oplossen
103, 104
logboek, fax
afdrukken 71

M

Mac OS
afdrukinstellingen 32
Afdrukken zonder randen
37
Foto's afdrukken 36
Mac OS X
HP Hulpprogramma 217
marges
instellen, specificaties 155

media
HP, bestellen 183
lade plaatsen 21
ondersteunde formaten
153
ondersteunde types en
gewicht 154
papierstoringen oplossen
145
problemen oplossen
aanvoer 95
scheefzittende pagina's 96
selecteren 19
specificaties 153
meerdere vellen, problemen
oplossen 96
milieuprogramma 168
modelnummer 133
modem

gedeeld met fax (parallele
telefoonsystemen) 194
gedeeld met fax en
antwoordapparaat
(parallele
telefoonsystemen) 203,
206
gedeeld met fax en gewone
telefoonlijn (parallele
telefoonsystemen) 197
modemsnelheid 66
modem voor inbellen
gedeeld met fax (parallele
telefoonsystemen) 194
gedeeld met fax en
antwoordapparaat
(parallele
telefoonsystemen) 203,
206
gedeeld met fax en gewone
telefoonlijn (parallele
telefoonsystemen) 197
modus geblok. faxnrs 56

N

na de periode van
ondersteuning 87
Netaansluiting, locatie 13
netspanningspecificaties 158
netwerken
afbeelding van connector
13

afdrukinstellingen
weergeven en
afdrukken 215
firewalls, problemen
oplossen 89
geavanceerde
instellingen 215
instellingen, wijzigen 215
instellingen draadloze
communicatie 210
instellingen voor draadloze
verbinding 133
IP-instellingen 215, 216
ondersteunde protocols
152
problemen oplossen 131
systeemeisen 152

O

OCR
gescande documenten
bewerken 41
problemen oplossen 101
omgevingsspecificaties 158
onderhoud
afdrukwaliteitsrapport 95,
138
controleren van
inktniveaus 78
inkcartridges vervangen
79
printkop 136
printkop reinigen 136
printkop uitlijnen 137
testpagina 95, 138
onderhouden
printkop 136
ondersteunde lettertypes 151
ondersteuning 83
ontvangen van faxen
automatisch 52
doorsturen 55
handmatig 53
keren rinkelen voor
antwoord 64
modus voor automatisch
beantwoorden 64
nummers blokkeren 56
opvragen 55
problemen oplossen 112,
116
opnieuw afdrukken
faxen uit geheugen 54

Index

opslagomgeving,
specificaties 158
opties opnieuw bellen,
instelling 65
opvragen voor faxontvangst
55
originelen
scannen 39
Overheidsvoorschriften 159,
165

P

pagina's afgesneden,
problemen oplossen 91
papier
formaat instellen voor fax
56
storingen 145, 147
parallele telefoonsystemen
afzonderlijke lijn,
installatie 188
antwoordapparaat,
instellen 201
DSL-installatie 189
gedeelte telefoonlijn,
installatie 192
installatie modem 194
installatie modem en
antwoordapparaat 206
installatietypes 185
ISDN-installatie 190
landen/regio's met 184
modem en
antwoordapparaat,
configuratie 203
modem gedeeld met een
gewone telefoonlijn,
installatie 197
PBX-installatie 190
specifiek belsegnaal,
installatie 191
PBX-systeem, installatie met
fax
parallele
telefoonsystemen 190
PCL 3 GUI 3 ondersteuning
151
periode van telefonische
ondersteuning
periode voor
ondersteuning 85
plaatsen
foto 25
lade 22, 23
plannen van fax 49
poorten, specificaties 151
printersoftware (Windows)
info over 217
openen 217
printerstatusrapport
afdrukken 133
informatie over 132
printerstuurprogramma
garantie 149
printkop
schoonmaken 136
printkop, uitlijnen 137
printkoppen
online bestellen 182
printkop uitlijnen 137
printvolume: 151
problemen met de
papieraanvoer, problemen
oplossen 95
problemen oplossen
afdrukken 88
afdruk materiaal wordt niet
van de lade
aangevoerd 95
antwoordapparaten 118
blanco pagina's worden
afgedrukt 90
draadloze problemen 121
er wordt niets afgedrukt
89
fax 104
faxhardwaretest mislukt
106
faxkiestoontest, mislukt
110
faxlijntest mislukt 111
faxtests 105
firewalls 89
geïntegreerde webserver
(EWS) 128
installatieproblemen 129
kopie 96
kopieerkwaliteit 98
meerdere vellen
opgenomen 96
netwerkconfiguratiepagina
a 133
netwerkproblemen
oplossen 131

ontvangen van faxen 112,
116
pagina's afgesneden, tekst
of afbeeldingen verkeerd
geplaatst 91
printerstatusrapport 132
problemen met de
papieraanvoer 95
scankwaliteit 103
scannen 99
scheefzittende pagina's 96
scheve exemplaren 98
storingen, papier 147
stroomvoorziening 88
Suggesties voor de
installatie van HP-
software 130
suggesties voor hardware-
installatie 130
test type faxsnoer,
mislukt 108
test verbinding faxsnoer,
mislukt 107
tips 87
verkeerde of onjuiste
informatie 91
verzenden, faxen 112,
115, 118
wandfaxstekker-test,
mislukt 106
processorspecificaties 152
pulskiezen 65
punten, problemen oplossen
scannen 104
punten of strepen, problemen
oplossen
kopieën 98
R
radio, uitschakelen 215
radiostoring
beperken 214
Overheidsvoorschriften
165
rapporten
afdrukkwaliteit 95, 138
bevestiging, fax 70
diagnose 95, 138
faxtest mislukt 105
fout, fax 71
printkop 136
recycle
printcartridges 168

reinigen
 automatische
 documentinvoer 28

S

scannen
 foutberichten 102
 kwaliteit 103
 langzaam 100
 OCR 41
 problemen oplossen 99
 scanspecificaties 157
 vanuit het bedieningspaneel
 van de printer 39
 vanuit Webscan 40
scans verzenden
 problemen oplossen 99
 voor OCR 41
scheef, probleemoplossing
 afdrukken 96
 kopie 98
 scannen 103
schoonmaken
 buitenkant 27
 glasplaat 26
 printkop 136
seriële telefoonsystemen
 installatietypes 185
 landen/regio's met 184
serienummer 133
snelheid
 problemen oplossen voor
 scanner 100
snelkiezen
 fax versturen 47
software
 garantie 149
 OCR 41
 Webscan 40
specificaties
 akoestische emissie 158
 elektrisch 158
 fysiek 151
 media 153
 netwerkprotocols 152
 opslagomgeving 158
 processor en
 geheugenmemory 152
 systeemeisen 152
 werkomgeving 158

specifiek belsignaal
 parallele
 telefoonsystemen 191
 veranderen 64
Standaardinstellingen
 kopie 45
status
 netwerkconfiguratiepagin
 a 133
 printerstatusrapport 133
storingen
 afdruk materiaal dat u moet
 vermijden 19
 clear (wissen) 145
 papier 145, 147
strepen, problemen oplossen
 kopieën 98
 scannen 104
strepen op scans, problemen
 oplossen 103
stroomvoorziening
 problemen oplossen 88
 specificaties 158
stuurprogramma
 garantie 149
systeemeisen 152

T

taal, printer 151, 152
technische informatie
 faxspecificaties 156
 kopiespecificaties 156
 scanspecificaties 157
tekst
 kan na het scannen niet
 worden bewerkt,
 problemen oplossen
 101
 onduidelijke kopieën,
 problemen oplossen 99
 onduidelijke scans 104
 Onvolledige uitvulling op
 kopieën 99
 problemen oplossen 91
 verdwenen van de scan,
 problemen oplossen
 101
 vlekken op kopieën 99
telefonische ondersteuning 84
telefoon, fax van
 ontvangen 53
 verzenden 51
 verzenden, 51

telefoonaansluiting, fax 106
telefoonlijn, antwoorden op
 rinkelsignaal 64
Telefoonsnoer
 test aangesloten op juiste
 poort mislukt 107
 test correcte type mislukt
 108
 verlengen 119
temperatuurspecificaties 158
testpagina 95, 138
tests, fax
 aansluiting poort, mislukt
 107
 faxlijnconditie 111
 hardware, mislukt 106
 instellen 209
 kiestoon, mislukt 110
 mislukt 105
 test type faxesnoer,
 mislukt 108
 wandstekker telefoon 106
toegangsklep voor
 inktcartridges, locatie 13
toegankelijkheid 3, 10
toonkiezen 65
transportomgeving,
 specificaties 158
TWAIN
 onmogelijk om bron te
 activeren 102

U

uitvoerlade
 ondersteund
 afdruk materiaal 155
 zoeken 12
USB-verbinding
 poort, locatie 12, 13
 specificaties 151

V

vage strepen op kopieën,
 problemen oplossen 98
verkeerde of onjuiste
 informatie, problemen
 oplossen 91
verkleinen van fax 56
verticale strepen op kopieën,
 problemen oplossen 98
verzenden, faxen
 basisfax 47

Index

- geheugen, vanuit 48
- handenvrij kiezen 47, 50
- handmatig 51
- met het bedieningspaneel 46
- plannen 49
- problemen oplossen 112, 115, 118
- vochtigheidsspecificaties 158
- voicemail
 - installatie met fax (parallele telefoonsystemen) 193
 - installatie met fax en computermodem (parallele telefoonsystemen) 206
- volume
 - faxgeluiden 67
- voorgescreven
 - modelnummer 159

- zwart-wit pagina's
 - fax 46
 - kopie 44

W

- Webscan 40
- websites
 - Informatieblad levensduur benodigheden 151
 - klantenondersteuning 84
 - milieuprogramma's 168
 - toebehoren en accessoires bestellen 182
 - toegankelijkheidsinformatie 3, 10
- weergeven
 - netwerkinstellingen 215
- Windows
 - afdrukinstellingen 31
 - brochures afdrukken 33
 - Foto's afdrukken 35
 - minimale systeemvereisten 37
 - systeemeisen 152
- witte banden of strepen, problemen oplossen
 - kopieën 98, 99
 - scans 103

Z

- zwarte punten of strepen, problemen oplossen
 - kopieën 98
 - scannen 104

© 2012 Hewlett-Packard Development Company, L.P.

www.hp.com/go/customercare