



OFFICEJET 6500

# Gebruikershandleiding





# HP Officejet 6500 (E709) All-in-One series Serie

Gebruikershandleiding



## Copyright informatie

© 2009 Copyright Hewlett-Packard Development Company, L.P.

## Kennisgeving van Hewlett-Packard Company

De informatie in dit document kan zonder kennisgeving worden gewijzigd.

Alle rechten voorbehouden.

Reproductie, aanpassing of vertaling van dit materiaal is verboden zonder voorafgaande schriftelijke toestemming van Hewlett-Packard, met uitzondering van wat is toegestaan onder de wet op de auteursrechten.

De garantie voor HP-producten en services is vastgelegd in de garantieverklaringen bij de betreffende producten. Niets in dit document mag worden opgevat als aanvullende garantiebepaling. HP kan niet aansprakelijk worden gehouden voor technische of redactionele fouten of omissies in de verklaringen.

## Handelsmerken

Windows en Windows XP zijn in de V.S. geregistreerde handelsmerken van Microsoft Corporation. Windows Vista een gedeponeerd handelsmerk of handelsmerk van Microsoft Corporation in de Verenigde Staten en/of andere landen.



Secure Digital-geheugenkaart wordt door het apparaat ondersteund. SD Logo is een handelsmerk van de desbetreffende houder.

## Veiligheidsinformatie



Volg altijd de standaard veiligheidsvoorschriften bij het gebruik van dit product. Op deze manier beperkt u het risico van verwondingen door brand of elektrische schokken.

1. Zorg dat u alle instructies in de bij het apparaat behorende documentatie hebt gelezen en begrepen.
2. Neem alle waarschuwingen en instructies in acht die op het product zijn aangegeven.
3. Trek de stekker van het netsnoer uit het stopcontact voordat u dit apparaat gaat reinigen.
4. Installeer en gebruik het product niet in de nabijheid van water of wanneer u nat bent.
5. Installeer het product op een stevig, stabiel oppervlak.
6. Zet het product op een veilige plaats waar niemand op het netsnoer kan trappen of erover kan struikelen en het netsnoer niet wordt beschadigd.

7. Als het product niet naar behoren werkt, raadpleeg dan [Onderhoud en problemen oplossen](#).

8. U mag zelf geen onderdelen repareren. Voor reparatie- of onderhoudswerkzaamheden dient u contact op te nemen met een bevoegd technicus.

9. Gebruik alleen de externe stroomadapter/accu die bij het toestel werd geleverd.



---

# Inhoudsopgave

<b>1 Aan de slag</b>	
Andere bronnen over het product zoeken.....	12
Het modelnummer van het apparaat vinden.....	14
Toegankelijkheid.....	14
De onderdelen van het apparaat kennen.....	14
Vooraanzicht.....	15
Ruimte voor printerbenodigdheden.....	15
Achterzijde.....	16
Knoppen en lampjes op bedieningspaneel.....	16
Informatie over verbindingen.....	19
Het apparaat uitschakelen.....	19
Eco-Tips.....	19
<b>2 Het apparaat gebruiken</b>	
Menu's van het bedieningspaneel gebruiken.....	21
Bedieningspaneel, berichttypen.....	22
Statusberichten.....	22
Waarschuwingen.....	22
Foutberichten.....	23
Kritieke foutberichten.....	23
De instellingen van het apparaat wijzigen.....	23
De HP-software gebruiken.....	24
De HP Fotobewerkingssoftware gebruiken.....	24
De HP-productiviteitssoftware gebruiken.....	25
Originelen plaatsen.....	26
Een origineel op de glasplaat leggen.....	27
Een origineel in de automatische documentinvoer (ADF) plaatsen.....	27
Afdruk materiaal selecteren.....	28
Aanbevolen papier voor afdrukken en kopiëren.....	29
Aanbevolen papiersoorten om foto's af te drukken.....	30
Tips voor het selecteren van afdruk materiaal.....	31
Informatie over de specificaties van ondersteund afdruk materiaal.....	32
Ondersteunde formaten kennen.....	33
Informatie over ondersteunde papiersoorten en gewichten.....	35
Minimummarges instellen.....	36
Afdruk materiaal plaatsen.....	37
Afdrukken op afdruk materiaal van speciaal formaat.....	39
Afdrukken zonder randen.....	40
De duplexeenheid installeren.....	41
<b>3 Afdrukken</b>	
Afdrukinstellingen.....	42
Instellingen voor huidige taken aanpassen vanuit een toepassing (Windows).....	42
De standaardinstellingen wijzigen voor alle toekomstige taken (Windows).....	43
Instellingen wijzigen (Mac OS X).....	43

Afdrukken aan beide zijden (dubbelzijdig afdrukken).....	43
Richtlijnen voor dubbelzijdig afdrukken.....	43
Dubbelzijdig afdrukken.....	44
Een webpagina afdrukken.....	45
Een afdruktaak annuleren.....	45
<b>4 Scannen</b>	
Een origineel scannen.....	46
Een origineel naar een computer scannen.....	47
Een origineel naar een geheugenapparaat scannen.....	47
Webscan gebruiken via de geïntegreerde webserver.....	48
Scannen vanuit een TWAIN-compatibel of WIA-compatibel programma.....	48
Scannen vanaf een TWAIN-compatibel programma.....	48
Scannen vanaf een WIA-compatibel programma.....	49
Een gescand origineel bewerken.....	49
Een gescande foto of afbeelding bewerken.....	49
Een gescand document bewerken met behulp van OCR-software (Optical Character Recognition).....	49
Scaninstellingen wijzigen.....	50
Een scantaak annuleren.....	50
<b>5 Werken met geheugenapparaten</b>	
Een geheugenkaart plaatsen.....	51
DPOF-foto's afdrukken.....	52
Geselecteerde foto's afdrukken.....	53
Foto's bekijken.....	53
Foto's weergeven met de computer.....	53
Een indexvel afdrukken vanuit het bedieningspaneel van het apparaat.....	53
Foto's opslaan op uw computer.....	54
De tools Foto verbeteren gebruiken.....	54
Rode ogen verwijderen gebruiken.....	54
Datum gebruiken.....	55
Nwe standrd. instell.....	55

**6 Fax**

Een fax verzenden.....	56
Een gewone fax verzenden.....	57
Een fax handmatig verzenden vanaf een telefoon.....	57
Een fax verzenden met handsfree kiezen.....	58
Een fax verzenden vanuit het geheugen.....	59
Een later verzendtijdstip voor een fax instellen.....	59
Een fax verzenden naar meerdere ontvangers.....	60
Een fax naar meerdere ontvangers verzenden vanaf het bedieningspaneel van het apparaat .....	61
Een fax naar meerdere ontvangers verzenden vanaf de HP Photosmart Studio- software (Mac OS X).....	61
Een originele kleurenfax verzenden.....	62
De faxresolutie en de instellingen voor <b>Licht./Donkerder</b> wijzigen.....	62
De faxresolutie wijzigen.....	62
De <b>Licht./Donkerder</b> -instelling wijzigen.....	63
Nieuwe standaardinstellingen instellen.....	64
Fax verzenden in foutcorrectiemodus.....	64
Een fax ontvangen.....	65
Een fax handmatig ontvangen.....	65
Backup-faxontvangst instellen.....	66
Ontvangen faxen vanuit het geheugen opnieuw afdrukken.....	67
Een fax opvragen voor ontvangst.....	68
Faxen doorsturen naar een ander nummer.....	68
Het papierformaat voor ontvangen faxen instellen.....	69
Automatische verkleining voor binnenkomende faxen instellen.....	70
Ongewenste faxnummers blokkeren.....	70
De modus voor ongewenste faxnummers instellen.....	71
Nummers toevoegen aan de lijst met ongewenste faxnummers.....	71
Nummers verwijderen van de lijst met ongewenste faxnummers.....	72
Een rapport van Ongewenste nummers afdrukken.....	72
Een lijst met geblokkeerde faxnummers bekijken.....	72
Faxen op uw computer ontvangen (Faxen naar pc en Faxen naar Mac).....	72
Vereisten voor Faxen naar pc en Faxen naar Mac.....	73
Faxen naar pc en Faxen naar Mac activeren.....	73
De instellingen van Faxen naar pc of Faxen naar Mac wijzigen.....	74
Faxen naar pc of Faxen naar Mac uitschakelen.....	75
Faxinstellingen wijzigen.....	75
Het faxkopschrift instellen.....	75
De antwoordmodus instellen (automatisch antwoorden).....	76
Het aantal beltonen voordat er wordt opgenomen instellen.....	76
Antwoorden op belpatroon voor specifieke beltonen wijzigen.....	77
Foutcorrectiemodus fax instellen.....	78
Het kiessysteem instellen.....	78
Opties opnieuw kiezen instellen.....	79
De faxesnelheid instellen.....	79
Het faxgeluidsvolume instellen.....	80

Snelkiescodes installeren.....	80
Faxnummers instellen als snelkiescodes of -groepen.....	81
Snelkiescodes installeren.....	81
Een groep snelkiesnummers instellen.....	81
Een lijst van snelkiescodes afdrukken en bekijken.....	83
Een lijst van snelkiescodes bekijken.....	83
Een lijst van snelkiescodes afdrukken.....	83
Fax over Internet-protocol (FoIP).....	83
Installatie testfax.....	84
Rapporten gebruiken.....	85
Bevestigingsrapporten voor faxen afdrukken.....	86
Foutrapporten voor faxen afdrukken.....	87
Het faxlogboek afdrukken en bekijken.....	87
Het faxlogboek wissen.....	88
Druk de details van de laatste faxtransactie af.....	88
Een rapport geschiedenis beller-ID's afdrukken.....	88
Een fax annuleren.....	89
<b>7 Kopiëren</b>	
Kopien maken.....	90
De kopieerinstellingen wijzigen.....	91
Het aantal kopieën instellen.....	91
Het papierformaat voor kopiëren instellen.....	92
De kopieerpapiersoort instellen.....	92
De snelheid of kwaliteit van het kopiëren wijzigen.....	93
Het formaat van een origineel aanpassen zodat het op papier van Letter- of A4-formaat past.....	93
Een document van het formaat Legal kopiëren op Letter-papier.....	94
De kopie lichter of donkerder maken.....	95
Lichte gedeelten van de kopie verbeteren.....	95
Een kopieertaak sorteren.....	96
Marge verplaatsen toepassen op een Kopieertaak.....	97
Dubbelzijdige kopieertaken.....	97
Een kopieertaak annuleren.....	98
<b>8 Configureren en beheren</b>	
Het apparaat beheren.....	99
Het apparaat controleren.....	100
Het apparaat beheren.....	100

Beheertools voor het apparaat gebruiken.....	102
Werkset (Windows).....	102
De Werkset openen.....	102
Tabbladen in de Werkset .....	103
Werkset netwerk.....	103
Gebruik het HP Solution Center (Windows).....	104
Geïntegreerde webserver.....	104
De ingebouwde webserver openen.....	105
Pagina's geïntegreerde webserver.....	106
HP Printerhulpprogramma (Mac OS X).....	106
Het HP Printerhulpprogramma openen.....	107
Panelen van het HP printerhulpprogramma.....	107
Gebruik het HP Apparaatbeheer (Mac OS X).....	108
De printerstatuspagina begrijpen.....	108
De netwerkconfiguratiepagina begrijpen.....	109
Netwerkopties configureren.....	110
Basisnetwerkinstellingen wijzigen.....	110
Netwerkinstellingen bekijken en afdrukken.....	110
Schakel de draadloze radio in en uit (alleen sommige modellen).....	111
Geavanceerde netwerkinstellingen wijzigen.....	111
De verbindingssnelheid instellen.....	111
IP-instellingen bekijken.....	112
IP-instellingen wijzigen.....	112
Het apparaat configureren voor faxen .....	112
Faxen instellen (parallele telefoonsystemen).....	113
De juiste faxinstellingen voor thuis of op kantoor kiezen.....	114
Situatie A: Aparte faxlijn (er worden geen gespreksoproepen ontvangen).....	117
Situatie B: Het apparaat installeren met DSL.....	117
Situatie C: Het apparaat installeren met een PBX-telefoonsysteem of een ISDN- lijn.....	119
Situatie D: Fax met een specifiek besignaal op dezelfde lijn.....	119
Situatie E: Gedeelde telefoon-/faxlijn.....	121
Situatie F: Gedeelde gespreks-/faxlijn met voicemail.....	122
Situatie G: Gedeelde faxlijn met computermodem (er komen geen gespreksoproepen binnen).....	124
Situatie H: Gedeelde lijn voor gespreks- en faxoproepen met computermodem.....	126
Situatie I: Gedeelde lijn voor gesprekken/fax met antwoordapparaat.....	130
Situatie J: Gedeelde lijn voor gespreks- en faxoproepen met een computermodem en een antwoordapparaat.....	132
Situatie K: Gedeelde lijn voor gespreks- en faxoproepen met een computermodem voor inbellen en voicemail.....	137
Seriële faxinstallatie.....	139

Het apparaat configureren (Windows).....	139
Rechtstreekse verbinding.....	140
De software installeren voordat u het apparaat verbindt (aanbevolen werkwijze).....	140
Sluit het apparaat aan voordat u de software installeert.....	140
Het apparaat delen op een lokaal gedeeld netwerk.....	141
Netwerkverbinding.....	142
Het apparaat installeren op een netwerk.....	142
De software van het apparaat installeren op clientcomputers.....	143
De printerdriver toevoegen met Printer toevoegen.....	143
Het apparaat configureren (Mac OS X).....	143
De software voor een netwerk of een rechtstreekse verbinding installeren.....	144
Het apparaat delen in een lokaal gedeeld netwerk.....	144
Het apparaat instellen voor draadloze communicatie (alleen sommige modellen).....	145
Instellingen van 802.11-draadloos netwerk begrijpen.....	146
Daadloze communicatie installeren met het installatieprogramma (Windows).....	147
Draadloze communicatie instellen met de installer (Mac OS X).....	148
Draadloze communicatie installeren met behulp van het bedieningspaneel van het apparaat met de wizard .....	148
Draadloze communicatie uitschakelen.....	148
Het apparaat aansluiten met een ad hoc-draadloze netwerkverbinding.....	149
Richtlijnen voor het verminderen van storing op een draadloos netwerk.....	149
Uw firewall configureren voor gebruik met HP-apparaten.....	149
Wijzig de verbindingsmethode.....	150
Richtlijnen voor het verzekeren van beveiliging op een draadloos netwerk.....	151
Hardware-adressen aan een WAP toevoegen.....	151
Overige richtlijnen.....	152
De software verwijderen en opnieuw installeren.....	152

## **9 Onderhoud en problemen oplossen**

Werken met inktcartridges.....	155
Informatie over printcartridges en de printkop.....	156
Bekijk de geschatte inktniveaus.....	157
Printcartridges vervangen.....	157
Onderhoud van geavanceerde printcartridges.....	159
Reinig de sensor.....	160
Reinig de sensorvensters op de printcartridges.....	161
Geavanceerd onderhoud aan de printkop.....	163
De printkop reinigen.....	163
De printer uitlijnen.....	164
Gebruik informatieverzameling.....	165
Druk een afdrukkwaliteitsrapport af en kijk na of deze goed is.....	166
Een rapport afdrukkwaliteit afdrukken.....	166
De Diagnosepagina van de afdrukkwaliteit evalueren.....	167
Inktniveaus.....	167
Goede gekleurde balken.....	168
Ongelijke, onregelmatig gestreepte, of vervaagde balken.....	168
Regelmatige witte strepen in de balken.....	170
Kleuren van de balk zijn niet gelijkmatig.....	170
Tekst in groot zwart lettertype.....	171
Uitlijningspatronen.....	172

Het toestel reinigen.....	172
De glasplaat van de scanner reinigen.....	173
De buitenkant reinigen.....	174
De automatische documentinvoer reinigen.....	174
Algemene tips en bronnen voor het oplossen van problemen.....	176
Problemen met het afdrukken oplossen .....	177
Het apparaat wordt onverwacht uitgeschakeld.....	178
Op het bedieningspaneel verschijnt een foutmelding.....	178
Het afdrukken duurt lang.....	178
Er wordt een blanco of deels bedrukte pagina afgedrukt.....	178
De afdruk is niet correct of er ontbreken gedeelten.....	179
Tekst of afbeeldingen zijn verkeerd geplaatst.....	180
Problemen oplossen bij afdrukken.....	180
Enveloppen worden verkeerd afgedrukt.....	181
Het apparaat reageert niet.....	182
Het apparaat drukt betekenisloze tekens af.....	184
Er gebeurt niets wanneer ik probeer af te drukken.....	185
De marges worden niet afgedrukt zoals verwacht.....	188
Tekst of illustraties worden afgebroken aan de randen van de pagina.....	189
Er wordt een lege pagina afgedrukt.....	191
Problemen met de afdrukkwaliteit oplossen.....	192
Foute, onnauwkeurige of uitlopende kleuren.....	193
Tekst of illustraties worden niet volledig met inkt gevuld.....	196
De afdruk heeft een horizontale, vervormde strook aan de onderkant van de afdruk zonder rand.....	198
Afdrukken bevatten horizontale strepen of lijnen.....	200
Afdrukken zijn onduidelijk of vertonen dofke kleuren.....	201
Afdrukken lijken wazig of vaag.....	203
Afdrukken zijn scheef of schuin.....	205
Inktstrepen op de achterkant van het blad.....	206
Papier wordt niet uit de invoerlade opgenomen.....	206
Slechte zwarte tekst.....	208
Het apparaat drukt langzaam af.....	210
Problemen met de papierinvoer oplossen.....	211
Problemen met het kopiëren oplossen .....	212
Er kwam geen kopie uit.....	213
Kopieën zijn blanco.....	213
Documenten ontbreken of zijn vervaagd.....	214
Het formaat is verkleind.....	214
De kopieerkwaliteit is slecht.....	214
Er verschijnen defecten in de kopieën.....	215
Er verschijnen foutberichten.....	215
Scanproblemen oplossen.....	215
Scanner reageerde niet.....	216
Scannen duurt te lang.....	216
Een deel van het document is niet gescand of er ontbreekt tekst.....	217
Tekst kan niet worden bewerkt.....	217
Er verschijnen foutmeldingen.....	218
De kwaliteit van de gescande afbeelding is slecht.....	218
Er verschijnen defecten in de scans.....	219

Faxproblemen oplossen.....	220
De faxtest is mislukt.....	221
Netwerkproblemen oplossen.....	235
Draadloze problemen oplossen (alleen sommige modellen).....	236
Draadloze basisproblemen oplossen.....	236
Geavanceerde draadloze problemen oplossen.....	237
Controleer of de computer verbinding heeft met het netwerk.....	237
Controleren of het HP-apparaat met uw netwerk is verbonden.....	238
Controleer of de firewall-software de communicatie blokkeert.....	240
Controleer of het HP-apparaat is ingeschakeld en gereed is.....	240
Uw draadloze router gebruikt een verborgen SSID.....	241
Controleren of de draadloze versie van het HP-apparaat is ingesteld als de standaardprinterdriver (alleen Windows).....	241
Controleren of de HP-ondersteuning netwerkkapparaten actief is (alleen Windows).....	241
Voeg hardware-adressen toe aan een draadloos toegangspunt (WAP).....	242
Problemen met foto's (geheugenkaart) oplossen.....	242
Het apparaat kan de geheugenkaart niet lezen.....	242
Het apparaat kan geen foto's lezen op de geheugenkaart.....	243
Problemen met het apparaatbeheer oplossen.....	243
De geïntegreerde webserver kan niet worden geopend.....	243
Installatieproblemen oplossen.....	244
Suggesties voor hardware-installatie.....	244
Suggesties voor software-installatie.....	245



Storingen verhelpen.....	246
Papierstoringen verhelpen.....	246
Papierstoringen voorkomen.....	249
Errors.....	249
Probleem met de printkop.....	250
Incompatibele printkop.....	250
Probleem met de printkop en geavanceerd onderhoud aan de printkop.....	250
Probleem met de printkop - De volgende printkop heeft een probleem.....	250
Geavanceerd onderhoud aan de printkop.....	250
Faxgeheugen vol.....	255
Apparaat afgesloten.....	255
Inktalarm.....	255
HP raadt aan om een vervangende cartridge beschikbaar te houden voor wanneer de afdrukkwaliteit onaanvaardbaar wordt.....	256
De hoeveelheid inkt in de volgende cartridge kan laag genoeg zijn om een slechte afdrukkwaliteit te veroorzaken en de cartridge moet mogelijk binnenkort worden vervangen. HP raadt aan om een vervangende cartridge beschikbaar te houden om te installeren wanneer de afdrukkwaliteit onaanvaardbaar wordt.....	256
Inktsysteemfout.....	256
Probleem met de cartridge.....	257
De volgende printcartridge lijkt verdwenen of beschadigd te zijn.....	257
Cartridge(s) in verkeerde houder - De volgende cartridges zijn in de verkeerde houders.....	257
Probleem met de cartridge.....	257
Verkeerd papier.....	257
De cartridgehouder kan niet bewegen.....	258
Vastgelopen papier.....	258
Vastgelopen papier.....	258
De printer heeft geen papier meer.....	258
Incompatibele cartridge(s).....	258
Incompatibele cartridge(s).....	258
Incompatibele cartridge(s).....	259
Printer offline.....	259
Printer onderbroken.....	259
Probleem met de sensor.....	260
Sensorstoring.....	260
Een originele HP-cartridge die eerder al werd gebruikt.....	261
Waarschuwing capaciteit van de inktservice.....	261
Mislukt document af te drukken.....	261
Algemene afdrukfout.....	261
<b>A HP-benodigdheden en -accessoires</b>	
Afdrukbenodigdheden online bestellen.....	263
Accessoires.....	263
Benodigdheden.....	264
Ondersteunde printcartridges.....	264
HP-afdrukmateriaal.....	264
<b>B Ondersteuning en garantie</b>	
Elektronische ondersteuning krijgen.....	265
Garantie.....	266

Garantie-informatie printcartridge.....	267
Telefonische ondersteuning van HP krijgen.....	268
Wat te doen bij problemen.....	268
Voordat u belt.....	268
Telefonische ondersteuning van HP.....	269
Periode voor telefonische ondersteuning.....	269
Telefoonnummers voor telefonische ondersteuning.....	270
Telefonisch contact opnemen.....	271
Na de periode van telefonische ondersteuning.....	271
Opties voor aanvullende garantie.....	271
HP Snelle omruilservice (Japan).....	272
HP Korea klantenondersteuning.....	272
Het apparaat klaarmaken voor verzending.....	273
Verwijder het frontje van het bedieningspaneel van het apparaat.....	273
Verwijder het toegangspaneel aan de achterkant of de duplexeenheid.....	275
De uitvoerlade verwijderen.....	275
Het apparaat verpakken.....	276
<b>C Specificaties van het apparaat</b>	
Fysieke specificaties.....	277
Productkenmerken en -mogelijkheden.....	277
Specificaties processor en geheugen.....	278
Systeemvereisten.....	278
Netwerkprotocollspecificaties.....	279
Specificaties van de geïntegreerde webserver.....	279
Afdrukspecificaties.....	280
Kopieerspecificaties.....	280
Faxspecificaties.....	280
Scanspecificaties.....	281
Omgevingsspecificaties.....	281
Elektrische specificaties.....	281
Specificaties geluidsniveau (afdrukken in conceptmodus, geluidsniveaus volgens ISO 7779).....	282
Geheugenkaartspecificaties.....	282
<b>D Wettelijk verplichte informatie</b>	
FCC-verklaring.....	284
Bericht aan gebruikers in Korea.....	284
VCCI- (Klasse B) verklaring van overeenstemming voor gebruikers in Japan.....	285
Bericht voor gebruikers in Japan over het netsnoer.....	285
Tabel met giftige en gevaarlijke stoffen.....	285
Verklaring over de indicatielampjes.....	285
Verklaring over geluidsemissie voor Duitsland.....	286
Bericht aan gebruikers van het Amerikaanse telefoonnetwerk: FCC-vereisten.....	287
Bericht aan gebruikers van het Canadese telefoonnetwerk.....	287
Bericht voor gebruikers in de Europese Economische Ruimte.....	289
Bericht aan gebruikers van het Duitse telefoonnetwerk.....	289

## Inhoudsopgave

Voorschriften voor draadloze producten (alleen sommige modellen).....	289
Blootstelling aan radiofrequentiestralingen.....	290
Bericht aan gebruikers in Brazilië.....	290
Bericht aan gebruikers in Canada.....	290
Bericht aan gebruikers in Taiwan.....	290
Kennisgeving van de Europese Unie.....	291
Verklaring over bedrade faxen in Australië.....	291
Wettelijk verplicht modelnummer.....	291
Verklaring van overeenstemming.....	293
Programma voor milieubehoud.....	295
Papiergebruik.....	295
Kunststof.....	295
Veiligheidsinformatiebladen.....	295
Kringloopprogramma.....	295
Recyclingprogramma van HP Inkjet-onderdelen.....	295
Afvoer van afgedankte apparatuur door gebruikers in particuliere huishoudens in de Europese Unie.....	296
Stroomverbruik.....	297
Chemische stoffen.....	297
Licenties van derden.....	298
Expat.....	298
OpenSSL.....	298
SHA2.....	300
<b>Index</b> .....	<b>302</b>

# 1 Aan de slag

In deze handleiding vindt u details over het gebruik van het apparaat en het oplossen van problemen.

- [Andere bronnen over het product zoeken](#)
- [Het modelnummer van het apparaat vinden](#)
- [Toegankelijkheid](#)
- [De onderdelen van het apparaat kennen](#)
- [Het apparaat uitschakelen](#)
- [Eco-Tips](#)

 **Opmerking** Indien u het apparaat gebruikt met een computer onder Windows 2000, Windows XP x64, Windows XP Starter Edition of Windows Vista Starter Edition, zijn sommige functies mogelijk niet beschikbaar. Zie [Compatibiliteit besturingssysteem](#) voor meer informatie.

## Andere bronnen over het product zoeken

Voor productinformatie en hulpmiddelen voor het oplossen van problemen die niet in deze handleiding zijn opgenomen, zijn de volgende informatiebronnen beschikbaar:

Bron	Beschrijving	Locatie
Installatieposter	Bevat geïllustreerde installatieaanwijzingen.	Een afgedrukte versie van dit document wordt met het toestel geleverd. Het is ook beschikbaar op de HP-website <a href="http://www.hp.com/support">www.hp.com/support</a> .
Leesmij-bestand en release-info	Deze bieden de laatste informatie en tips voor het oplossen van problemen.	Staat op de Starter-cd.
Naslaggids faxen	Geeft instructies voor het instellen van de faxfunctie van het toestel.	Een gedrukte versie van het document is bij het apparaat meegeleverd.
Startershandleiding draadloos (uitsluitend bepaalde modellen)	Geeft instructies voor het instellen van de draadloze functie van het toestel.	Een gedrukte versie van het document is bij het apparaat meegeleverd.
Werkset (Microsoft® Windows®)	Biedt informatie over de staat van de printkop en toegang tot onderhoudsdiensten. Raadpleeg <a href="#">Werkset (Windows)</a> voor meer informatie.	De Werkset wordt normaal als optie samen met de software van het apparaat geïnstalleerd.
HP Solution Center (Windows)	Hiermee kunt u instellingen van het apparaat wijzigen, benodigheden bestellen, starten en de Help op het	Normaal samen met de software van het apparaat geïnstalleerd.

(vervolg)

Bron	Beschrijving	Locatie
	scherm openen. Afhankelijk van de apparaten die werden geïnstalleerd, geeft het HP Solution Center extra functies, zoals toegang tot de beeldbewerkingssoftware van HP en de faxinstallatiewizard. Raadpleeg <a href="#">Gebruik het HP Solution Center (Windows)</a> voor meer informatie.	
HP Printerhulpprogramma (Mac OS X)	Bevat hulpmiddelen voor het configureren van afdrukinstellingen, het kalibreren van het apparaat, het reinigen van de printkop, het afdrukken van de configuratiepagina, het online bestellen van benodigdheden en het zoeken van hulp op de website.  Raadpleeg <a href="#">HP Printerhulpprogramma (Mac OS X)</a> voor meer informatie.	Het HP Printerhulpprogramma wordt normaal samen met de software van het apparaat geïnstalleerd.
Bedieningspaneel van het apparaat	Geeft status-, fout- en waarschuwingsinformatie over de werking.	Raadpleeg <a href="#">Knoppen en lampjes op bedieningspaneel</a> voor meer informatie.
Logs en rapporten	Biedt informatie over gebeurtenissen die hebben plaatsgevonden.	Raadpleeg <a href="#">Het apparaat controleren</a> voor meer informatie.
Statusrapport printer	<ul style="list-style-type: none"><li>• Apparaatgegevens:<ul style="list-style-type: none"><li>◦ Naam van product</li><li>◦ Modelnummer</li><li>◦ Serienummer</li><li>◦ Versienummer van de firmware</li></ul></li><li>• Het aantal afgedrukte pagina's uit de lades en accessoires</li></ul>	Raadpleeg <a href="#">De printerstatuspagina begrijpen</a> voor meer informatie.
HP-websites	Biedt de meest recente printersoftware en product- en ondersteuningsinformatie.	<a href="http://www.hp.com/support">www.hp.com/support</a> <a href="http://www.hp.com">www.hp.com</a>
Telefonische ondersteuning van HP	Bevat contactinformatie van HP. Gedurende de garantieperiode is deze ondersteuning vaak kosteloos.	Ga voor meer informatie naar <a href="#">Telefonische ondersteuning van HP krijgen</a> .
Ingebouwde webserver	Biedt statusinformatie voor het product en de afdruktoebehoren en laat u de toestelinstellingen wijzigen.	Zie <a href="#">Geïntegreerde webserver</a> voor meer informatie.

## Het modelnummer van het apparaat vinden

Naast de modelnaam die op de voorkant van het toestel verschijnt, heeft dit toestel een specifiek modelnummer. U kunt dit nummer gebruiken om te helpen bepalen welke toebehoren of accessoires beschikbaar zijn voor uw product en wanneer u ondersteuning vraagt.

Het modelnummer wordt afgedrukt op een label aan de binnenkant van het toestel, in de buurt van de printcartridges.

## Toegankelijkheid

Uw apparaat beschikt over een aantal functies die de printer toegankelijk maken voor gebruikers met bepaalde handicaps.

### Visuele handicap

De software van het apparaat is geschikt voor gebruikers met een visuele handicap of verminderd zicht dankzij de toegankelijkheidsopties en -functies van uw besturingssysteem. Bovendien zijn er ondersteunende technieken beschikbaar voor gebruikers met een visuele beperking, zoals schermlezers, braillelezers en spraakherkenningstechnologie. Speciaal voor gebruikers die kleurenblind zijn, zijn de gekleurde knoppen en tabbladen in de software en op het bedieningspaneel van het apparaat voorzien van korte tekst of pictogramlabels die de functie ervan aangeven.

### Mobiliteit

Om gebruikers met een beperkte mobiliteit te helpen, kunnen de softwarefuncties van het apparaat worden uitgevoerd met behulp van het toetsenbord. De software ondersteunt ook Windows-toegankelijkheidsopties, zoals plaktoetsen, schakeltoetsen, filtertoetsen en muistoetsen. De deuren, knoppen, papierlades en papiergeleiders van het apparaat kunnen door gebruikers met beperkte kracht en beperkt bereik worden bediend.

### Ondersteuning

Meer informatie over de toegankelijkheid van dit product en HP's streven naar optimale producttoegankelijkheid vindt u op de website van HP op [www.hp.com/accessibility](http://www.hp.com/accessibility).

Voor informatie over de toegankelijkheid op Mac OS X gaat u naar de website van Apple op [www.apple.com/accessibility](http://www.apple.com/accessibility).

## De onderdelen van het apparaat kennen

Dit gedeelte bevat de volgende onderwerpen:

- [Vooraanzicht](#)
- [Ruimte voor printerbenodigdheden](#)
- [Achterzijde](#)
- [Knoppen en lampjes op bedieningspaneel](#)
- [Informatie over verbindingen](#)

## Vooraanzicht

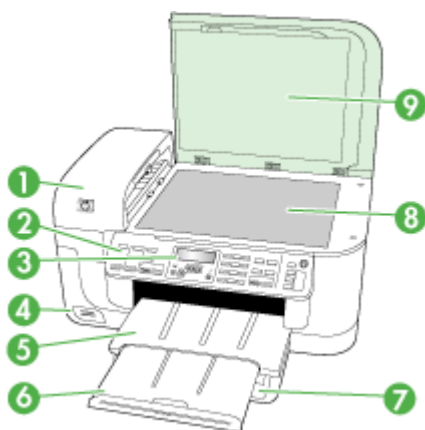

1	Automatische documentinvoer (ADF)
2	Bedieningspaneel van het apparaat
3	Display
4	Sleuven voor geheugenkaarten
5	Uitvoerlade
6	Verlengstuk van uitvoerlade
7	Invoerlade
8	Scannerglasplaat
9	Achterkant van de scanner

## Ruimte voor printerbenodigheden

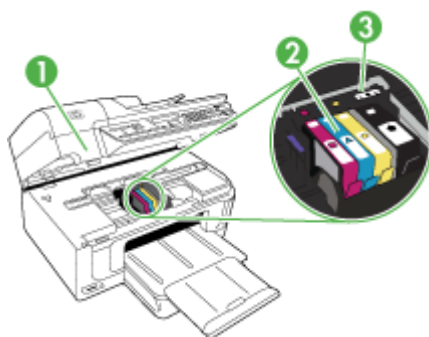

1	Toegangsklep wagen
2	Printcartridges
3	Printkop

### Achterzijde

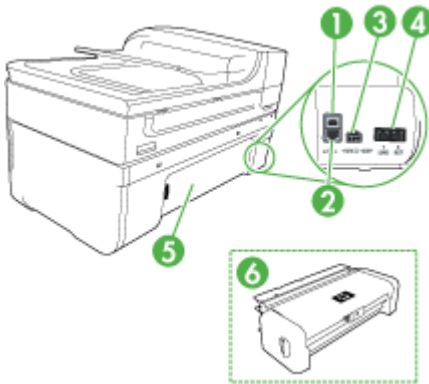

1	USB (Universal Serial Bus)-poort achteraan
2	Ethernet-poort
3	Stroomaansluiting
4	1-Line (fax), 2-EXT (telefoon)
5	Toegangspaneel aan achterkant
6	Duplexmodule (alleen bij bepaalde modellen)

### Knoppen en lampjes op bedieningspaneel

In het volgende diagram en de bijbehorende tabel vindt u een kort overzicht van de functies op het bedieningspaneel van het apparaat.

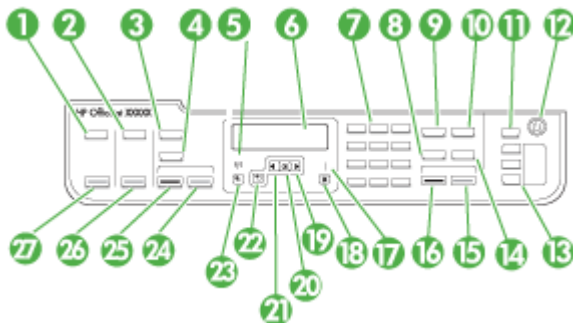



Label	Naam en beschrijving
1	<b>Scannen:</b> hiermee wordt het menu geopend. Met dit menu kunt u een bestemming voor de scan selecteren.
2	<b>Foto:</b> hiermee wordt het menu geopend voor het selecteren van foto-opties (alleen bepaalde modellen)
3	<b>Opmerking</b> De knopnaam en functionaliteit hangen af van het land of de regio waarin het toestel is verkocht. <b>Kopiëren:</b> hiermee wordt het menu geopend voor het selecteren van kopieeropties (alleen bepaalde modellen). <b>Aantal kopieën:</b> Selecteer het aantal exemplaren.
4	<b>Opmerking</b> De knopnaam en functionaliteit hangen af van het land of de regio waarin het toestel is verkocht. <b>Kwaliteit:</b> hiermee selecteert de kopieerkwaliteit Beste, Normaal of Snel. <b>Opmerking</b> Op sommige modellen geven sterretjes de kwaliteitsinstelling aan. Drie sterretjes voor Beste, twee sterretjes voor Goed en een sterretje voor Snel afdrukken. <b>Verkleinen/Vergroten:</b> hiermee kunt u het formaat aanpassen.
5	<b>Draadloos-lampje:</b> Het draadloze lampje brandt wanneer de draadloze radio actief is. (alleen bepaalde modellen)
6	<b>Scherm:</b> hierop worden menu's en berichten weergegeven.
7	<b>Toetsenblok:</b> hiermee voert u waarden in.
8	<b>Snelkiezen:</b> hiermee selecteert u een snelkiesnummer.
9	<b>Fax:</b> hiermee wordt het menu voor het selecteren van faxopties geopend.
10	<b>Opnieuw kiezen/Pauze:</b> Hiermee kiest u het laatst gekozen nummer of voegt u een pauze van drie seconden in voor een faxnummer.
11	<b>Automatisch antwoorden:</b> druk op deze knop om <b>Automatisch antwoorden</b> in of uit te schakelen. Wanneer <b>Automatisch antwoorden</b> is ingeschakeld, brandt het lampje, en beantwoordt het toestel automatisch binnenkomende oproepen. Wanneer de knop is uitgeschakeld, beantwoordt het toestel geen binnenkomende faxoproepen.
12	<b>Aan:</b> hiermee schakelt u het apparaat in of uit. Het lampje van de aan/uit-knop brandt als het toestel is ingeschakeld. Het lampje knippert wanneer een taak wordt uitgevoerd. Wanneer het toestel is uitgeschakeld, wordt nog altijd een minimale hoeveelheid stroom geleverd. Om de stroom helemaal af te sluiten, zet u het apparaat uit en koppelt u het netsnoer los.
13	<b>Snelkiesknoppen:</b> hiermee kiest u de eerste vijf snelkiesknoppen (alleen bepaalde modellen).
14	<b>Opmerking</b> De knopnaam en functionaliteit hangen af van het land of de regio waarin het toestel is verkocht. <b>Resolutie:</b> hiermee wordt de resolutie bijgesteld voor de fax die u verzendt. <b>Faxnummerblokkering:</b> hiermee wordt het menu Instelling faxnummerblokkering geopend, waarmee u ongewenste faxoproepen kunt beheren. Om deze functie te kunnen gebruiken, moet u een abonnement op een beller-id-service hebben.
15	<b>START FAXEN, kleur:</b> hiermee start u een faxtaak van een kleurendocument.
16	<b>START FAXEN, zwart:</b> hiermee start u een faxtaak in zwart-wit.

Label	Naam en beschrijving
17	<b>Waarschuwingslampje:</b> wanneer het waarschuwingslampje knippert, betekent dit dat er zich een fout heeft voorgedaan die moet worden verholpen.
18	<b>Annuleren:</b> hiermee stopt u een taak, verlaat u een menu of verlaat u de instellingen.
19	<b>Pijl naar rechts:</b> hiermee worden de waarden op het display verhoogd.
20	<b>OK:</b> hiermee selecteert u een menu of instelling op het display.
21	<b>Pijl naar links:</b> hiermee worden de waarden op het display verlaagd. Met de pijl naar links worden ook tekens verwijderd die u op het scherm ingeeft.
22	<b>Vorige:</b> hiermee gaat u een niveau omhoog in het menu.
23	<b>Installatie:</b> hiermee wordt het menu Instellingen weergegeven. Met dit menu kunt u rapporten genereren, andere onderhoudsinstellingen maken, en het menu Help openen. Het onderwerp dat u in het menu Help selecteert, wordt geopend in een Help-venster op het scherm van de computer.
24	<b>START KOPIËREN, Kleur</b> of <b>START PC Kleur:</b> hiermee start u een kopieertaak in kleur. <b>Opmerking</b> Om een kopie te maken met een HP Officejet 6500 (E709d) of HP Officejet 6500 (E709r), moet de HP All-in-One zijn aangesloten op een computer, moet de computer zijn ingeschakeld en moet u zijn aangemeld. De software moet zijn geïnstalleerd en actief zijn. Verder moet de HP Digital Imaging Monitor in de taakbalk van Windows zijn geïnstalleerd en altijd zijn ingeschakeld. Op een Macintosh-computer is de software altijd beschikbaar wanneer u de computer inschakeld, als deze eenmaal is geïnstalleerd. Zie de <a href="#">Het modelnummer van het apparaat vinden</a> om te bepalen welk model u hebt.
25	<b>START KOPIËREN, zwart</b> of <b>START PC Zwart:</b> hiermee start u een kopieertaak in zwart-wit. <b>Opmerking</b> Om een kopie te maken met een HP Officejet 6500 (E709d) of HP Officejet 6500 (E709r), moet de HP All-in-One zijn aangesloten op een computer, moet de computer zijn ingeschakeld en moet u zijn aangemeld. De software moet zijn geïnstalleerd en actief zijn. Verder moet de HP Digital Imaging Monitor in de taakbalk van Windows zijn geïnstalleerd en altijd zijn ingeschakeld. Op een Macintosh-computer is de software altijd beschikbaar wanneer u de computer inschakeld, als deze eenmaal is geïnstalleerd. Zie <a href="#">Het modelnummer van het apparaat vinden</a> om te bepalen welk model u hebt.
26	<b>FOTO'S AFDRUKKEN:</b> hiermee selecteert u de fotofunctie. Gebruik deze knop om foto's vanaf een geheugenkaart af te drukken.
27	<b>START SCANNEN:</b> hiermee start u een scantaak en verzendt u deze naar de bestemming die u hebt geselecteerd met de knop Scannen naar.

## Informatie over verbindingen

Beschrijving	Aanbevolen aantal aangesloten computers voor de beste prestaties	Ondersteunde softwarefuncties	Instructies bij de installatie
USB-aansluiting	Eén computer die via een USB-kabel is aangesloten op de snelle USB 2.0-poort aan de achterzijde van het apparaat.	Alle functies worden ondersteund.	Zie de installatieposter voor uitgebreide instructies.
Ethernet-verbinding (via kabel)	Maximaal vijf computers die aan het apparaat zijn aangesloten via een hub of een router.	Alle functies worden ondersteund, waaronder Webscan.	Volg de instructies in de Beknopte handleiding en raadpleeg vervolgens <a href="#">Netwerkopties configureren</a> in deze handleiding voor verdere instructies.
Printers delen	Maximaal vijf computers. De hostcomputer moet altijd aanstaan, anders kunnen de andere computers niet op het apparaat afdrucken.	Alle functies die op de hostcomputer aanwezig zijn, worden ondersteund. Alleen afdrucken wordt vanaf de andere computers ondersteund.	Volg de instructies in het gedeelte <a href="#">Het apparaat delen op een lokaal gedeeld netwerk</a> .
802.11 draadloos (alleen bepaalde modellen)	Maximaal vijf computers die aan het apparaat zijn aangesloten via een hub of een router.	Alle functies worden ondersteund, waaronder Webscan.	Volg de instructies in het gedeelte <a href="#">Het apparaat instellen voor draadloze communicatie (alleen sommige modellen)</a> .

## Het apparaat uitschakelen

Schakel de HP all-in-one uit door op de knop **Aan** op het apparaat te drukken. Wacht tot het lampje **Aan** uitgaat voor u de stekker loskoppelt of een wandschakelaar omzet. Als de HP all-in-one verkeerd is uitgeschakeld, wordt de wagen met printcartridges mogelijk niet op juiste positie teruggezet en dit kan problemen met de printcartridges en de afdrukkwaliteit veroorzaken.

## Eco-Tips

HP is geëngageerd om klanten te helpen hun ecologische voetafdruk te verminderen. HP biedt de onderstaande Eco-Tips om u te helpen letten op manieren waarop u de effecten van uw afdrukkeuzes kunt evalueren en beperken. Ga naast specifieke functies in dit product, naar de website HP Eco Solutions voor meer informatie over de milieuintiatieven van HP.

[www.hp.com/hpinfo/globalcitizenship/environment/](http://www.hp.com/hpinfo/globalcitizenship/environment/)

- **Duplex afdrukken:** Gebruik **Papierbesparend afdrukken** om tweezijdige documenten met meervoudige pagina's op hetzelfde vel af te drukken om papiergebruik te verminderen. Zie [Afdrukken aan beide zijden \(dubbelzijdig afdrukken\)](#) voor meer informatie.
- **Smart Web afdrukken:** De HP Smartweb afdrুকinterfacе heeft een venster **Clipboek** en **Clips bewerken** waar u clips die u van internet hebt verzameld, kunt opslaan, organiseren of afdrukken. Zie [Een webpagina afdrukken](#) voor meer informatie.
- **Informatie over energiebesparingen:** Zie [Stroomverbruik](#) om de ENERGY STAR®-qualificatiestatus voor dit product te bepalen.
- **Gerecyclede materialen:** Voor meer informatie over het recyclen van HP-producten gaat u naar:  
[www.hp.com/hpinfo/globalcitizenship/environment/recycle/](http://www.hp.com/hpinfo/globalcitizenship/environment/recycle/)

---

## 2 Het apparaat gebruiken

---

 **Opmerking** Als u een HP Officejet 6500 E709a/E709d gebruikt, kunt u niet tegelijkertijd scannen en afdrukken. Het toestel moet een taak voltooien voordat het met een andere kan beginnen.

---

Dit gedeelte bevat de volgende onderwerpen:

- [Menu's van het bedieningspaneel gebruiken](#)
- [Bedieningspaneel, berichttypen](#)
- [De instellingen van het apparaat wijzigen](#)
- [De HP-software gebruiken](#)
- [Originelen plaatsen](#)
- [Afdruk materiaal selecteren](#)
- [Afdruk materiaal plaatsen](#)
- [Afdrukken op afdruk materiaal van speciaal formaat](#)
- [Afdrukken zonder randen](#)
- [De duplexeenheid installeren](#)

### Menu's van het bedieningspaneel gebruiken

In de volgende gedeelten wordt een kort overzicht gegeven van de hoofdmenu's die op het scherm van het bedieningspaneel verschijnen. Om een menu weer te geven, drukt u op de menuknop voor de gewenste functie.

- **Scannen:** hiermee wordt een lijst met bestemmingen weergegeven. Voor bepaalde bestemmingen moet HP Solution Center zijn geladen.
- **Faxen:** hiermee kunt u een fax- of snelkiesnummer opgeven, of het Faxmenu weergeven. Menuopties omvatten:
  - Resolutie aanpassen
  - Lichter of donkerder maken
  - Faxen later verzenden
  - Nieuwe standaardinstellingen instellen
  - Navragen voor het ontvangen van een Fax
- **Foto:** Menuopties omvatten:
  - Afdrukopties selecteren
  - Bewerken
  - Overdragen naar een computer
  - Het aantal exemplaren selecteren dat u wilt afdrukken
  - De pagina-indeling selecteren

- Het papierformaat selecteren
- De papiersoort selecteren

---

 **Opmerking** De lijst wordt niet weergegeven als de geheugenkaart niet is geplaatst.

---

- **Copy:** Menuopties omvatten:
  - Het aantal kopieën selecteren
  - Verkleinen of vergroten
  - Materiaal soort- en formaat selecteren
  - Een kopie lichter/donkerder maken
  - Kopieertaken invoegen (alleen bepaalde modellen)
  - De marge van kopieën verplaatsen
  - Vage en lichte gebieden in kopieertaken verbeteren
  - Dubbelzijdig afdrukken (alleen bepaalde modellen)

---

 **Opmerking** Het menu **Kopiëren** is niet beschikbaar op de HP Officejet 6500 (E709d) of HP Officejet 6500 (E709r). Om een kopie te maken met deze modellen, moet de HP All-in-One zijn aangesloten op een computer, moet de computer zijn ingeschakeld en moet u zijn aangemeld. De software moet zijn geïnstalleerd en actief zijn. Verder moet de **HP Digital Imaging Monitor** in de taakbalk van Windows zijn geïnstalleerd en altijd zijn ingeschakeld. Op een Macintosh-computer is de software altijd beschikbaar wanneer u de computer inschakeld, als deze eenmaal is geïnstalleerd.

Zie [Het modelnummer van het apparaat vinden](#) om te bepalen welk model u hebt.

---

## Bedieningspaneel, berichttypen

Dit gedeelte bevat de volgende onderwerpen:

- [Statusberichten](#)
- [Waarschuwingen](#)
- [Foutberichten](#)
- [Kritieke foutberichten](#)

### Statusberichten

Statusberichten geven de actuele status van het apparaat weer. Ze stellen u op de hoogte van de normale werking en vereisen geen handeling om te worden opgelost. Ze veranderen naargelang de status van het apparaat verandert. Wanneer het apparaat klaar is en geen taken uitvoert en er nog geen af te handelen waarschuwingsberichten zijn, verschijnt het statusbericht **KLAAR** als de printer aanstaat.

### Waarschuwingen

Waarschuwingen stellen u op de hoogte van gebeurtenissen waar u aandacht aan dient te besteden, maar die de werking van het apparaat niet belemmeren. Een voorbeeld van een waarschuwing is "Inkt bijna op". Deze berichten verschijnen totdat de situatie is opgelost.

## Foutberichten

Foutberichten melden u dat er een handeling moet worden verricht, zoals afdruk materiaal toevoegen of een storing verhelpen. Deze berichten gaan gewoonlijk samen met een rood, knipperend waarschuwingslampje. Voer de nodige handelingen uit om verder af te drukken.

Als in het foutbericht een foutcode wordt weergegeven, drukt u op de knop Aan/uit om het apparaat uit te schakelen en schakelt u het vervolgens weer in. In de meeste gevallen lost deze handeling het probleem op. Wanneer het bericht blijft verschijnen, moet uw apparaat misschien hersteld worden. Ga voor meer informatie naar [Ondersteuning en garantie](#).

## Kritieke foutberichten

Kritieke foutberichten wijzen u op een defect in het apparaat. Sommige van deze berichten kunnen worden opgelost door op de knop Aan/uit te drukken, het apparaat uit te schakelen en vervolgens weer in te schakelen. Als een kritieke fout aanhoudt, is reparatie noodzakelijk. Raadpleeg [Ondersteuning en garantie](#) voor meer informatie.

## De instellingen van het apparaat wijzigen

U kunt de instellingen van het apparaat wijzigen op deze plaatsen:

- Vanaf het bedieningspaneel van het apparaat.
- Vanaf het HP Solution Center (Windows) of HP Apparaatbeheer (Mac OS X).
- Geïntegreerde webserver, zie voor meer informatie [Geïntegreerde webserver](#).

---

 **Opmerking** Als u de instellingen configureert in het HP Solution Center of in HP Apparaatbeheer, kunt u de instellingen die vanaf het bedieningspaneel van het apparaat zijn geconfigureerd (zoals de scaninstellingen) niet zien.

---

### Instellingen wijzigen vanaf het bedieningspaneel van het apparaat

1. Druk op het bedieningspaneel van het toestel op de menuknop voor de functie die u gebruikt (bijvoorbeeld het menu Fax).
2. Om bij de optie te komen die u wilt wijzigen, gebruikt u een van de volgende methoden:
  - Druk op een knop op het bedieningspaneel en gebruik vervolgens de pijl naar rechts of naar links om de waarde aan te passen.
  - Selecteer de optie uit het menu op het afleesvenster van het bedieningspaneel.
3. Selecteer de gewenste waarde en druk vervolgens op **OK**.

### Instellingen wijzigen vanuit het HP Solution Center (Windows)

- ▲ Dubbelklik op het pictogram voor de HP Solution Center op het bureaublad.  
-of-  
Dubbelklik op het pictogram van de Digital Imaging Monitor op de taakbalk.

### Instellingen wijzigen vanuit HP Apparaatbeheer (Mac OS X)

1. Klik in het Dock op het pictogram **Apparaatbeheer**.

---

 **Opmerking** Als de pictogram niet in het Dock verschijnt, klikt u op het pictogram Spotlight in de rechterkant van de menubalk, typt u **HP Apparaatbeheer** in het vakje en klikt u vervolgens op de **HP Apparaatbeheer**-ingave.

---

2. Selecteer het apparaat in het vervolgmenu **Apparaten**.
3. In het menu **Informatie en instellingen**, klikt u op een item dat u wilt veranderen.

### Instellingen wijzigen vanaf de geïntegreerde webserver

1. Open de geïntegreerde webserver.
2. Selecteer de pagina met de instellingen die u wilt wijzigen.
3. Wijzig de instellingen en klik vervolgens op **Toepassen**.

## De HP-software gebruiken

Dit gedeelte bevat de volgende onderwerpen:

- [De HP Fotobewerkingssoftware gebruiken](#)
- [De HP-productiviteitssoftware gebruiken](#)

### De HP Fotobewerkingssoftware gebruiken

Met de HP-beeldbewerkingssoftware krijgt u toegang tot veel functies die niet beschikbaar zijn vanaf het bedieningspaneel van het toestel.

De software op uw computer installeren is een optie tijdens de installatie.

Toegang tot de HP fotobewerkingssoftware verschilt per besturingssysteem (OS). Als u bijvoorbeeld over een pc met Windows beschikt, start u de HP fotobewerkingssoftware in het venster van HP Photosmart-software op. Als u bijvoorbeeld over een Macintosh-computer beschikt, start u de HP fotobewerkingssoftware in het venster van





HP Photosmart Studio op. In alle gevallen gebruikt u dit punt als startpunt voor alle fotobewerkingssoftware en -services van HP.

### De HP Photosmart-software openen op een computer met Windows

1. Voer een van de volgende handelingen uit:
  - Dubbelklik op het Windows-bureaublad op het HP Photosmart-software-pictogram.
  - Klik op de knop **Start** op de taakbalk, wijs **Programma's** of **Alle programma's** aan, selecteer **HP** en klik op **HP Photosmart-software**.
2. Als u meer dan één HP-apparaat hebt geïnstalleerd, selecteert u het tabblad met de naam van uw product.

---

 **Opmerking** De functies die in de HP Photosmart-software beschikbaar is variëren, afhankelijk van de toestellen die u hebt geïnstalleerd. De software is aangepast om pictogrammen weer te geven die betrekking hebben op het geselecteerde toestel. Als het geselecteerde apparaat niet is uitgerust met een bepaalde functie, wordt het pictogram voor deze functie niet in de software weergegeven.

 **Tip** Als HP Photosmart-software op uw computer geen pictogrammen bevat, is er mogelijk een probleem opgetreden tijdens de installatie van de software. U kunt dit probleem oplossen door de HP Photosmart-software via het Configuratiescherm van Windows volledig te verwijderen; en vervolgens opnieuw te installeren. Zie de installatieposter die wordt meegeleverd bij het apparaat voor meer informatie.

---

### De HP Photosmart Studio-software openen op een computer met Windows

- ▲ Klik op het pictogram HP Photosmart Studio in het Dock. Het venster HP Photosmart Studio verschijnt. Van hieruit kunt u scannen, documenten importeren en uw foto's organiseren en delen.

---

 **Opmerking** Als de pictogram niet in het Dock verschijnt, klikt u op het pictogram Spotlight in de rechterkant van de menubalk, typt u HP Apparaatbeheer in het vakje en klikt u vervolgens op de **HP Apparaatbeheer**-ingave.

 **Tip** Wanneer de HP Photosmart Studio-software is geopend, kunt u de snelkoppelingen in het Dock-menu openen als u de muisknop ingedrukt houdt op het pictogram van HP Photosmart Studio in het Dock.

---

### De HP-productiviteitssoftware gebruiken

Met de HP Documentenbeheer (alleen Windows) kunt u geselecteerde bestanden op uw computer organiseren en van commentaar voorzien. U kunt documenten scannen met OCR-technologie (optional character recognition) en ze als tekstbestanden opslaan die u kunt bewerken met tekstverwerkingsprogramma's. Met de software kunt u ook het HP-product dat u hebt geïnstalleerd controleren. Bepaalde productiviteitssoftware, zoals HP Documentenbeheer, wordt optioneel geïnstalleerd. Het HP Solution Center wordt

automatisch geïnstalleerd. Zie [Gebruik het HP Solution Center \(Windows\)](#) voor meer informatie over HP Solution Center.

#### Met HP Documentenbeheer kunt u:

- **Documenten bekijken en organiseren:** U kunt uw documenten als voorbeelden bekijken, als een lijst met optionele details, of faxen bekijken, met fax-specifieke informatie zoals identificatie van de afzender, zodat u het benodigde document snel kunt herkennen. De software maakt het gemakkelijk om documenten te openen om de inhoud ervan te bekijken. U kunt uw documenten in verschillende groepen en subgroepen indelen door ze in verschillende mappen te plaatsen, door ze eenvoudigweg naar de gewenste lokatie te slepen. U kunt zelfs altijd favoriete mappen beschikbaar hebben in een speciaal paneel, en ze met een muisklik openen.
- **Documenten bewerken en van commentaar voorzien:** Als uw document in afbeeldingsformaat is, kunt u het document op verschillende manieren van commentaar voorzien, door tekst of afbeeldingen te slepen, gedeeltes van het document te markeren, en meer. Als uw document in tekstformaat is, kunt u het openen en bewerking met de software voor documentbeheer.
- **Eenvoudig documenten delen:** Deel, fax, e-mail of druk uw document in verschillende formaten af.
- **Eenvoudig omzetten van afbeeldingsformaat naar tekstformaat:** Gebruik de documentbeheerssoftware om uw gescande document om te zetten in een document dat u kunt bewerken, en open het document vervolgens met uw favoriete tekstverwerker.

#### HP Documentbeheer openen

- ▲ Dubbelklik op het pictogram voor de HP Documentbeheer op uw bureaublad.

## Originelen plaatsen

U kunt een te kopiëren of te scannen origineel op de glasplaat van de scanner of in de automatische documentinvoer plaatsen. Zie [Afdruk materiaal plaatsen](#) voor meer informatie over het laden van afdruk materiaal in de hoofdlade.

Dit gedeelte bevat de volgende onderwerpen:

- [Een origineel op de glasplaat leggen](#)
- [Een origineel in de automatische documentinvoer \(ADF\) plaatsen](#)

---

 **Opmerking** Om een kopie te maken met een HP Officejet 6500 (E709d) of HP Officejet 6500 (E709r), moet de HP All-in-One zijn aangesloten op een computer, moet de computer zijn ingeschakeld en moet u zijn aangemeld. De software moet zijn geïnstalleerd en actief zijn. Verder moet de **HP Digital Imaging Monitor** in de taakbalk van Windows zijn geïnstalleerd en altijd zijn ingeschakeld. Op een Macintosh-computer is de software altijd beschikbaar wanneer u de computer inschakeld, als deze eenmaal is geïnstalleerd.

Zie [Het modelnummer van het apparaat vinden](#) om te bepalen welk model u hebt.

---

## Een origineel op de glasplaat leggen

U kunt originelen van maximaal A4- of Letter-formaat kopiëren, scannen of faxen door ze op de glasplaat te leggen.

 **Opmerking** Veel van de speciale functies werken niet juist als de glasplaat en klep niet schoon zijn. Raadpleeg [Het toestel reinigen](#) voor meer informatie.

**Opmerking** Om een kopie te maken met een HP Officejet 6500 (E709d) of HP Officejet 6500 (E709r), moet de HP All-in-One zijn aangesloten op een computer, moet de computer zijn ingeschakeld en moet u zijn aangemeld. De software moet zijn geïnstalleerd en actief zijn. Verder moet de **HP Digital Imaging Monitor** in de taakbalk van Windows zijn geïnstalleerd en altijd zijn ingeschakeld. Op een Macintosh-computer is de software altijd beschikbaar wanneer u de computer inschakeld, als deze eenmaal is geïnstalleerd.

Zie [Het modelnummer van het apparaat vinden](#) om te bepalen welk model u hebt.

## Een origineel op de glasplaat van de scanner plaatsen

1. Til de scannerklep op.
2. Plaats het origineel met de bedrukte zijde naar beneden tegen de rechterbenedenhoek van de glasplaat.

 **Tip** Raadpleeg de gegraveerde geleiders langs de glasplaat voor meer hulp bij het plaatsen van originelen.

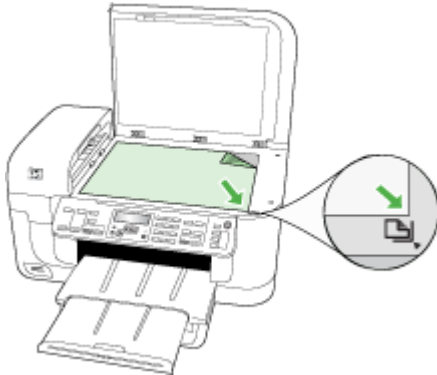

3. Sluit de klep.

## Een origineel in de automatische documentinvoer (ADF) plaatsen

U kunt een enkel- of dubbelzijdig document met een enkele pagina of meerdere pagina's van A4- of Letter-formaat kopiëren, scannen of faxen door het document in de invoerlade te plaatsen.

 **Opmerking** Dubbelzijdige documenten kunnen niet worden gescand, gekopieerd of gefaxt met de ADF. Bepaalde functies, zoals de kopieerfunctie **Aanpassen aan pagina**, werken niet wanneer u originelen in de ADF plaatst.

**Opmerking** Om een kopie te maken met een HP Officejet 6500 (E709d) of HP Officejet 6500 (E709r), moet de HP All-in-One zijn aangesloten op een computer, moet de computer zijn ingeschakeld en moet u zijn aangemeld. De software moet zijn geïnstalleerd en actief zijn. Verder moet de **HP Digital Imaging Monitor** in de taakbalk van Windows zijn geïnstalleerd en altijd zijn ingeschakeld. Op een Macintosh-computer is de software altijd beschikbaar wanneer u de computer inschakeld, als deze eenmaal is geïnstalleerd.

Zie [Het modelnummer van het apparaat vinden](#) om te bepalen welk model u hebt.

△ **Let op** Geen foto's laden in de ADF; daarmee kunnen uw foto's beschadigd raken.

De documentinvoerlade kan maximaal 35 vellen standaardpapier bevatten.

### Een origineel in de documentinvoerlade plaatsen

1. Plaats het origineel met de bedrukte zijde naar boven in de invoerlade. Plaats de pagina's zodat de bovenkant van het document eerst wordt ingevoerd. Schuif het materiaal in de automatische documentinvoer totdat u een pieptoon hoort of een bericht op het uitleesvenster ziet dat aangeeft dat de geplaatste pagina's werden gedetecteerd.

💡 **Tip** Raadpleeg het diagram in de documentinvoerlade voor hulp bij het laden van originelen in de automatische documentinvoer.

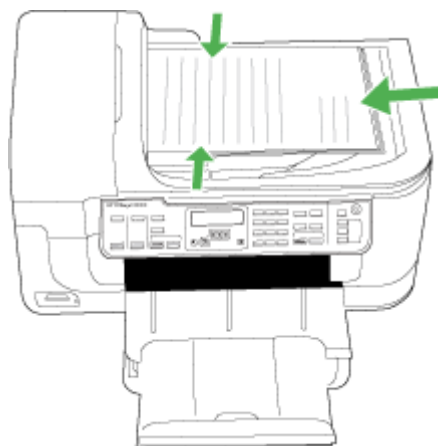

2. Schuif de breedtegeleiders naar binnen tot deze tegen de linker- en rechterraand van het medium komen.

📄 **Opmerking** Verwijder alle originelen uit de documentinvoerlade voordat u de klep van het apparaat optilt.

## Afdruk materiaal selecteren

Het apparaat is geschikt voor gebruik met de meeste soorten afdrukmateriaal. Wij raden u aan om eerst een aantal soorten afdrukmateriaal uit te proberen voordat u grote

hoeveelheden aanschaf. Gebruik HP papier voor het beste afdrukresultaat. Ga naar de website van HP op [www.hp.com](http://www.hp.com) om meer te weten over afdruk materiaal van HP.



HP beveelt gewoon papier met het ColorLok-logo aan voor het afdrucken en kopiëren van alledaagse documenten. Alle papieren met het ColorLok-logo worden onafhankelijk getest om te beantwoorden aan hoge standaarden van betrouwbaarheid en afdrukkwaliteit, en documenten te produceren met heldere kleuren en scherpe zwart & die sneller drogen dan normaal gewoon papier. Zoek papier met het ColorLok-logo met verschillende gewichten en formaten van grote papierfabrikanten.

Dit gedeelte bevat de volgende onderwerpen:

- [Aanbevolen papier voor afdrucken en kopiëren](#)
- [Aanbevolen papiersoorten om foto's af te drukken](#)
- [Tips voor het selecteren van afdruk materiaal](#)
- [Informatie over de specificaties van ondersteund afdruk materiaal](#)
- [Minimummarges instellen](#)

## Aanbevolen papier voor afdrucken en kopiëren

Voor een optimale afdrukkwaliteit adviseren wij u alleen HP-papier te gebruiken dat voor deze bepaalde afdraktaak is bedoeld.

Het is mogelijk dat in uw land/regio bepaalde papiersoorten niet beschikbaar zijn.

HP Brochurepapier HP Superior inkjetpapier	Dit papier heeft een glanzende of matte laag aan beide kanten voor dubbelzijdig gebruik. Dit papier is een ideale keuze voor reproducties van fotokwaliteit, omslagen van bedrijfsrapporten, speciale presentaties, brochures, mailings en kalenders.
HP Helderwit inkjetpapier	HP Helderwit Inkjetpapier levert contrastrijke kleuren en scherp afgedrukte tekst op. Dit papier is dik genoeg voor dubbelzijdig afdrucken in kleur, zodat het ideaal is voor nieuwsbrieven, rapporten en folders. Het heeft ColorLok-technologie voor minder vlekken, scherpere zwart en intensere kleuren.
HP-afdrudpapier	HP Printing Paper is multifunctioneel papier van hoge kwaliteit. Hiermee vervaardigt u documenten die er veel professioneler uitzien dan documenten die op standaardpapier of kopieerpapier zijn afgedrukt. Het heeft ColorLok-technologie voor minder vlekken, scherpere zwart en intensere kleuren. Het is zuurvrij voor duurzame documenten.
HP Office Paper	HP Office Paper is multifunctioneel papier van hoge kwaliteit. Het is geschikt voor kopieën, schetsen, memo's en andere alledaagse documenten. Het heeft ColorLok-technologie voor minder vlekken, scherpere zwart en intensere kleuren. Het is zuurvrij voor duurzame documenten.
HP Office Gerecycled papier	HP Office Gerecycled papier is multifunctioneel papier van hoge kwaliteit, gemaakt met 30% gerecyclede vezels. Het heeft ColorLok-technologie voor minder vlekken, scherpere zwart en intensere kleuren. Het is zuurvrij voor duurzame documenten.

(vervolg)

HP Premium Presentatiepapier HP Professioneel papier	Dit is zwaar dubbelzijdig mat papier, perfect voor presentaties, voorstellen, rapporten en nieuwsbrieven. Het is extra zwaar papier met een imponerende uitstraling.
HP Premium Inkjet Transparant	Op HP Premium Inkjet transparanten komen uw kleurenpresentaties beter tot hun recht. Deze transparanten zijn gemakkelijk in het gebruik en drogen snel en zonder vlekken.
HP Geavanceerd fotopapier	Dit dikke fotopapier heeft een sneldrogende, veegvaste toplaag. Het papier is bestand tegen water, vegen, vingerafdrukken en vochtigheid. De foto's die u op deze papiersoort afdrukt, lijken op foto's die u in een winkel hebt laten afdrucken. Het is beschikbaar in verschillende formaten, waaronder A4, 8,5 x 11 inch, 10 x 15 cm (4 x 6 inch), 13x18 cm (5 x7 inch) en met twee afwerkingen – glanzend of zachte glans (gesatineerd mat). Het is zuurvrij voor duurzame documenten.
HP Everyday Fotopapier	Druk kleurrijke, alledaagse kiekjes tegen lage kosten af, met papier dat voor het afdrucken van gewone foto's is ontworpen. Dit voordelige fotopapier droogt snel en is direct te verwerken. Dit papier produceert scherpe foto's met elke inkjetprinter. Beschikbaar met semi-glanzende afwerking in 8,5 x11 inch, A4, 4 x 6 inch and 10 x 15 cm. Het is zuurvrij voor duurzame documenten.
HP Iron-On Transfers	HP Opstrijkpatronen (voor gekleurd textiel of voor lichtgekleurd of wit textiel) is het ideale materiaal voor het maken van uw eigen T-shirts met uw digitale foto's.

Ga naar [www.hp.com/buy/supplies](http://www.hp.com/buy/supplies) om HP-papier en andere goederen te bestellen. Selecteer uw land/regio wanneer dit wordt gevraagd, volg de aanwijzingen om uw product te selecteren en klik vervolgens op een van de koppelingen voor bestellingen op de pagina.

 **Opmerking** Momenteel zijn sommige delen van de website van HP alleen beschikbaar in het Engels.

### HP Photo Value Packs:

In de HP Photo Value Packs worden oorspronkelijke HP printcartridges en HP Geavanceerd fotopapier handig samen verpakt om u tijd te besparen en het giswerk voor het afdrucken van professionele foto's met uw HP-printer weg te nemen. Oorspronkelijke HP inkt en HP Geavanceerd fotopapier zijn ontworpen om samen te werken zodat uw foto's duurzaam en intens zijn, afdruk na afdruk. Uitstekend voor het afdrucken van alle foto's van de vakantie of van meerdere afdrucken om te delen.

## Aanbevolen papiersoorten om foto's af te drukken

Voor een optimale afdrukkwaliteit adviseren wij u alleen HP-papier te gebruiken dat voor deze bepaalde afdruktaak is bedoeld.

Het is mogelijk dat in uw land/regio bepaalde papiersoorten niet beschikbaar zijn.

### HP Geavanceerd fotopapier

Dit dikke fotopapier heeft een sneldrogende, veegvaste toplaag. Het papier is bestand tegen water, vegen, vingerafdrukken en vochtigheid. De foto's die u op deze papiersoort afdrukt, lijken op foto's die u in een winkel hebt laten afdrucken. Het is beschikbaar in verschillende formaten, waaronder A4, 8,5 x 11 inch, 10 x 15 cm (4 x 6 inch), 13 x 18

cm (5 x 7 inch) en met twee afwerkingen – glanzend of zachte glans (gesatineerd mat). Het is zuurvrij voor duurzame documenten.

### **HP Everyday Fotopapier**

Druk kleurrijke, alledaagse kiekjes tegen lage kosten af, met papier dat voor het afdrukken van gewone foto's is ontworpen. Dit voordelige fotopapier droogt snel en is direct te verwerken. Dit papier produceert scherpe foto's met elke inkjetprinter. Beschikbaar met semi-glanzende afwerking in 8,5 x 11 inch, A4, 4 x 6 inch and 10 x 15 cm. Het is zuurvrij voor duurzame documenten.

### **HP Photo Value Packs:**

In de HP Photo Value Packs worden oorspronkelijke HP printcartridges en HP Geavanceerd fotopapier handig samen verpakt om u tijd te besparen en het giswerk voor het afdrukken van professionele foto's met uw HP-printer weg te nemen. Oorspronkelijke HP inkt en HP Geavanceerd fotopapier zijn ontworpen om samen te werken zodat uw foto's duurzaam en intens zijn, afdruk na afdruk. Uitstekend voor het afdrukken van alle foto's van de vakantie of van meerdere afdrukken om te delen.

Ga naar [www.hp.com/buy/supplies](http://www.hp.com/buy/supplies) om HP-papier en andere goederen te bestellen. Selecteer uw land/regio wanneer dit wordt gevraagd, volg de aanwijzingen om uw product te selecteren en klik vervolgens op een van de koppelingen voor bestellingen op de pagina.



**Opmerking** Momenteel zijn sommige delen van de website van HP alleen beschikbaar in het Engels.

---

## **Tips voor het selecteren van afdrukmateriaal**

Voor de beste resultaten moet u zich aan de volgende richtlijnen houden.

- Gebruik altijd afdrukmateriaal dat voldoet aan de specificaties van het apparaat. Raadpleeg [Informatie over de specificaties van ondersteund afdrukmateriaal](#) voor meer informatie.
- Plaats slechts één papiersoort tegelijkertijd in een lade.
- Plaats papier met de afdrukszijde naar beneden en tegen de rechter- en achterkant van de lade. Zie [Afdrukmateriaal plaatsen](#) voor meer informatie.
- Plaats niet te veel papier. Ga voor meer informatie naar [Informatie over de specificaties van ondersteund afdrukmateriaal](#).
- Om vastgelopen papier, een slechte afdrukkwaliteit en andere printerproblemen te voorkomen, kunt u het volgende afdrukmateriaal het beste vermijden:
  - Formulieren die uit meerdere delen bestaan
  - Afdrukmateriaal dat is beschadigd, gekruld of verkreukeld
  - Afdrukmateriaal met inkepingen of perforaties
  - Afdrukmateriaal met een zware textuur of reliëf of afdrukmateriaal dat inkt niet goed absorbeert
  - Afdrukmateriaal dat te dun is of gemakkelijk kan worden uitgerekt

### **Kaarten en enveloppen**

- Gebruik geen enveloppen met een hele gladde afwerking, zelfklevende randen, sluitingen of vensters. Gebruik ook geen kaarten en enveloppen met dikke, onregelmatige of gekrulde randen of enveloppen die gekreukt, gescheurd of anderszins beschadigd zijn.
- Gebruik platte, strak gevouwen enveloppen.
- Plaats enveloppen met de flappen rechts omhoog of naar de achterkant van de lade.

### **Afdruk materiaal voor foto's**

- Gebruik de modus **Beste** voor het afdrukken van foto's. In deze modus neemt het afdrukken meer tijd in beslag omdat meer computergeheugen vereist is.
- Verwijder elk vel dat uit de printer komt en leg het weg om te drogen. Wanneer nat afdruk materiaal zich opstapelt kunnen vlekken ontstaan.

### **Transparanten**

- Plaats transparanten met de ruwe kant naar beneden en de plakstrip wijzend naar de achterzijde van het apparaat.
- Gebruik de modus **Normaal** om af te drukken op transparanten. De droogtijd in deze modus is langer. Daarom wordt de volgende pagina pas in de uitvoerlade uitgevoerd wanneer de inkt helemaal droog is.
- Verwijder elk vel dat uit de printer komt en leg het weg om te drogen. Wanneer nat afdruk materiaal zich opstapelt kunnen vlekken ontstaan.

### **Speciaal papierformaat**

- Gebruik alleen speciaal papierformaat dat wordt ondersteund door het apparaat.
- Wanneer de toepassing speciaal papierformaat ondersteunt, stelt u het papierformaat eerst in de toepassing in voordat u het document gaat afdrukken. Anders stelt u het formaat in met de printerdriver. Mogelijk moet u de opmaak van bestaande documenten aanpassen om deze correct te kunnen afdrukken op speciaal papierformaat.

## **Informatie over de specificaties van ondersteund afdruk materiaal**

Met de tabellen [Ondersteunde formaten kennen](#) en [Informatie over ondersteunde papiersoorten en gewichten](#) kunt u bepalen welke media goed zijn voor uw apparaat en welke functies bij uw papier zullen functioneren.

Gebruik altijd de juiste materiaalinstelling in de printerdriver en configureer de laden voor het juiste afdruk materiaal. HP beveelt aan papier eerst uit te proberen voordat u grote hoeveelheden aanschaft.

- [Ondersteunde formaten kennen](#)
- [Informatie over ondersteunde papiersoorten en gewichten](#)



## Ondersteunde formaten kennen

Papierformaat	Invoerlade	Duplexmodule (bepaalde modellen)	ADF
<b>Standaardformaten afdrukmetaal</b>			
U.S. Letter (216 x 279 mm; 8,5 x 11 inches)	✓	✓	✓
U.S. Legal (216 x 356 mm; 8,5 x 14 inches)	✓		✓
A4 (210 x 297 mm; 8,3 x 11,7 inches)	✓	✓	✓
U.S. Executive (184 x 267 mm; 7,25 x 10,5 inches)	✓	✓	
B5 (JIS) (182 x 257 mm; 7,17 x 10,12 inches)	✓	✓	
B5 (ISO) (176 x 250 mm; 6,9 x 9,8 inches)	✓	✓	
B7 (88 x 125mm)	✓		
A5 (148 x 210 mm; 5,8 x 8,3 inches)	✓	✓	
A4 zonder rand (210 x 297 mm; 8,3 x 11,7 inches)	✓		
A5 zonder rand (148 x 210 mm; 5,8 x 8,3 inches)	✓		
B5 zonder rand (182 x 257 mm; 7,17 x 10,12 inches)	✓		
HV (101 x 180 mm)	✓		
Kabinetformaat (120 x 165 mm)	✓		
13 x 18 cm	✓		
Kabinet zonder rand (120 x 165 mm)	✓		
Zonder rand 13 x 18 mm	✓		
<b>Enveloppen</b>			
Envelop U.S. #10 (105 x 241 mm; 4,12 x 9,5 inches)	✓		
Envelop C6 (114 x 162 mm; 4,5 x 6,4 inches)	✓		
Japanse envelop Chou #3 (120 x 235 mm; 4,7 x 9,3 inches)	✓		
Japanse envelop Chou #4 (90 x 205 mm; 3,5 x 8,1 inches)	✓		

(vervolg)

<b>Papierformaat</b>	<b>Invoerlade</b>	<b>Duplexmodule (bepaalde modellen)</b>	<b>ADF</b>
Monarch-envelop	✓		
Envelopkaart (111 x 162 mm; 4,4 x 15,24 cm)	✓		
Nr. 6 3/4 Envelop (91 x 165 mm; 3,6 x 16,51 cm)	✓		
<b>Kaarten</b>			
Systeemkaart (76,2 x 127 mm; 3 x 5 inches)	✓		
Systeemkaart (102 x 152 mm; 4 x 6 inches)	✓	✓	
Systeemkaart (127 x 203 mm; 5 x 8 inches)	✓	✓	
Kaart A6 (105 x 148,5 mm; 4,13 x 5,83 inches)	✓		
Kaart A6 zonder rand (105 x 148,5 mm; 4,13 x 5,83 inches)	✓		
Hagaki** (100 x 148 mm; 3,9 x 5,8 inches)	✓		
Ofuku hagaki**	✓		
Hagaki zonder rand (100 x 148 mm)**	✓		
<b>Fotoafdrukmetaal</b>			
Fotopapier (102 x 152 mm; 4 x 6 inches)	✓		
Fotopapier (5 x 7 inches)	✓		
Fotopapier (8 x 10 inches)	✓		
Fotopapier (10 x 15 cm)	✓		
Foto L (89 x 127 mm; 3,5 x 5 inches)	✓		
2L (178 x 127 mm; 7,0 x 5,0 inches)	✓		
Fotopapier zonder rand (102 x 152 mm; 4 x 6 inches)	✓		
Fotopapier zonder rand (5 x 7 inches)	✓		
Fotopapier zonder rand (8 x 10 inches)	✓		
Fotopapier zonder rand (8,5 x 11 inches)	✓		
Fotopapier zonder rand (10 x 15 cm)	✓		

(vervolg)

Papierformaat	Invoerlade	Duplexmodule (bepaalde modellen)	ADF
Foto L zonder rand (89 x 127 mm; 3,5 x 5 inches)	✓		
2L zonder rand (178 x 127 mm; 7,0 x 5,0 inches)	✓		
B5 zonder rand (182 x 257 mm; 7,2 x 10,1 inches)	✓		
Zonder rand B5 (88 x 125 mm)	✓		
Zonder rand 4 x 6 tab (102 x 152 mm)	✓		
Zonder rand 10 x 15 cm tab	✓		
Zonder rand 4 x 8 tab	✓		
HV zonder rand (101 x 180 mm)	✓		
Dubbel A4 zonder rand (210 x 594 mm)	✓		
4 x 6 tab (102 x 152 mm)	✓		
10 x 15 cm tab	✓		
4 x 8 tab / 10 x 20 cm tab	✓		
<b>Ander afdrukmetaal</b>			
Media op maat met een breedte tussen 76,2 en 216 mm en een lengte van 101 tot 762 mm (breedte 3 tot 8,5 inch en lengte 4 tot 76,20 cm)	✓		
Speciaal formaat afdrukmetaal (ADF) van 127 tot 216 mm breed en 241 tot 305 mm lang (5 tot 8,5 inches breed en 9,5 tot 12 inches lang)			
Panorama (4 x 10 inches, 4 x 11 inches en 4 x 12 inches)	✓		
Panorama zonder rand (4 x 10 inches, 4 x 11 inches en 4 x 12 inches)	✓		

\*\* Het apparaat is alleen compatibel met gewoon en inkjet-hagaki van Japan Post. Het is niet compatibel met foto-hagaki van Japan Post.

### Informatie over ondersteunde papiersoorten en gewichten

Lade	Soort	Gewicht	Capaciteit
Invoerlade	Papier	60 tot 105 g/m <sup>2</sup> (16 tot 28 lb bankpost)	Maximaal 250 vellen gewoon papier

(vervolg)

Lade	Soort	Gewicht	Capaciteit
			(25 mm of 1 inch gestapeld)
	Transparanten		Maximaal 70 vellen (17 mm of 0,67 inch gestapeld)
	Afdruk materiaal voor foto's	280 g/m <sup>2</sup> (75 lb bankpost)	Maximaal 100 vellen (17 mm of 0,67 inch gestapeld)
	Etiketten		Maximaal 100 vellen (17 mm of 0,67 inch gestapeld)
	Enveloppen	75 tot 90 g/m <sup>2</sup> (envelop met 20 to 24 lb bankpost)	Maximaal 30 vellen (17 mm of 0,67 inch gestapeld)
	Kaarten	Maximaal 200 g/m <sup>2</sup> (steekkaart 110 lb)	Maximaal 80 kaarten
Duplexmodul e (beschikbaar op sommige modellen)	Papier	60 tot 105 g/m <sup>2</sup> (16 tot 28 lb bankpost)	Niet van toepassing
Uitvoerlade	Alle ondersteunde afdrukmaterialen		Maximaal 50 vellen gewoon papier (tekst afdrukken)
ADF	Papier	60 tot 82 g/m <sup>2</sup> (16 tot 22 lb bankpost)	Gewoon papier: 35 vel Legal en speciaal papier: 20 vel

### Minimummarges instellen

De documentmarges moeten overeenkomen met (of groter zijn dan) deze ingestelde marges in de oriëntatie Staand.

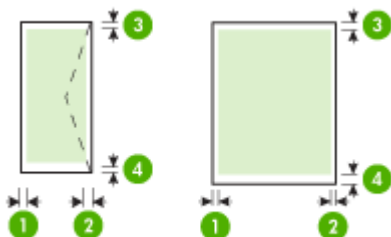

Afdruk materiaal	(1) Linkermarge	(2) Rechtermarge	(3) Bovenmarge	(4) Ondermarge *
U.S. Letter U.S. Legal A4 U.S. Executive B5 A5 Kaarten Speciaal papierformaat Afdruk materiaal voor foto's	3,3 mm	3,3 mm	3,3 mm - enkelzijdig afdrukken 14 mm (0,55 inch) - dubbelzijdig afdrukken	3,3 mm 14,9 mm - dubbelzijdig afdrukken
Enveloppen	3,0 mm (0,12 inch)	3,0 mm (0,12 inch)	3,0 mm (0,12 inch)	14,9 mm

 **Opmerking** Als u de duplexeenheid gebruikt om op beide zijden van het papier af te drukken, moet de boven- en ondermarge worden ingesteld op 12 mm of hoger.

## Afdruk materiaal plaatsen

Dit gedeelte bevat aanwijzingen voor het plaatsen van afdruk materiaal in het apparaat.

### Lade 1 vullen (hoofdlade)

1. Trek de uitvoerlade naar boven.

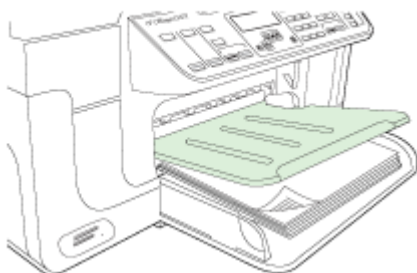

2. Plaats het afdruk materiaal met de afdrukszijde naar beneden tegen de rechterkant van de lade. Controleer of de stapel goed tegen de rechter- en achterkant van de lade ligt en niet over de lijnmarkering in de lade hangt.

 **Opmerking** Vul nooit papier bij als het apparaat nog aan het afdrukken is.

3. Stel de materiaalgeleider in de lade af op het formaat dat u in de lade hebt geplaatst en laat de uitvoerlade vervolgens zakken.

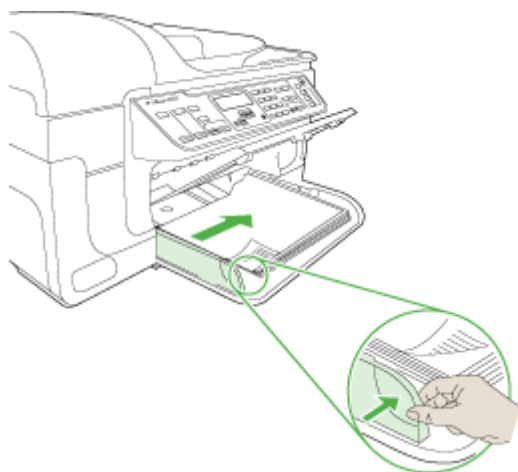

4. Trek het verlengstuk op de uitvoerlade uit.

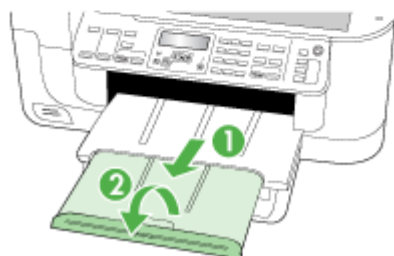

# Afdrukken op afdrukmateriaal van speciaal formaat

## Afdrukken op afdrukmateriaal van speciaal formaat (Windows)

1. Plaats het juiste afdrukmateriaal. Raadpleeg [Afdrukmateriaal plaatsen](#) voor meer informatie.
2. Kies wanneer een document is geopend de opdracht **Afdrukken** in het menu **Bestand** en klik vervolgens op **Instellingen**, **Eigenschappen** of **Voorkeuren**.
3. Klik op het tabblad **Papier/Functies**.
4. Selecteer het formaat afdrukmateriaal in de vervolgkeuzelijst **Formaat**.

### Een speciaal papierformaat instellen:

- a. Klik op de knop **Aangepast**.
  - b. Typ een naam voor het nieuwe aangepaste formaat.
  - c. Bij **Breedte** en **Hoogte** voert u de afmetingen in en vervolgens klikt u op **Opslaan**.
  - d. Klik tweemaal op **OK** om het dialoogvenster met eigenschappen of voorkeuren te sluiten. Open het dialoogvenster opnieuw.
  - e. Selecteer het nieuwe aangepaste formaat.
5. Een papiersoort selecteren:
    - a. Klik op **Meer** in de vervolgkeuzelijst **Soort**.
    - b. Klik op het gewenste type afdrukmateriaal en klik dan op **OK**.
  6. Selecteer de bron van het afdrukmateriaal in de vervolgkeuzelijst **Bron**.
  7. Pas eventueel andere instellingen aan en klik op **OK**.
  8. Druk het document af.

## Afdrukken op speciaal afdrukmateriaal (Mac OS X)

1. Plaats het juiste afdrukmateriaal. Raadpleeg [Afdrukmateriaal plaatsen](#) voor meer informatie.
2. Klik op **Pagina-instelling** in het menu **Bestand**.
3. Selecteer het HP-apparaat in de vervolgkeuzelijst.
4. Selecteer het papierformaat.
5. Een speciaal papierformaat instellen:
  - a. Klik op **Speciale papierformaten beheren** in het vervolgkeuzemenu **Papierformaat**.
  - b. Klik op **Nieuw** en typ een naam voor het formaat in het vak **Naam papierformaat**.
  - c. Bij **Breedte** en **Hoogte** voert u de afmetingen in en stelt u indien nodig de marges in.
  - d. Klik op **Klaar** of **OK** en klik vervolgens op **Opslaan**.
6. Klik in het menu **Bestand** op **Pagina-instelling** en selecteer dan het nieuwe aangepaste formaat.
7. Klik op **OK**.
8. Klik op **Afdrukken** in het menu **Bestand**.

9. Open het paneel **Papierverwerking**.
10. Klik in **Bestemming papierformaat** op het tabblad **Aanpassen aan papierformaat** en selecteer dan het speciale papierformaat.
11. Wijzig eventueel andere instellingen en klik dan op **OK** of **Afdrukken**.

## Afdrukken zonder randen

Bij afdrukken zonder randen kunt u afdrukken tot aan de randen van bepaalde afdrukmaterialen en van bepaalde formaten daarvan.

---

 **Opmerking** Open het bestand in een softwaretoepassing en bepaal het formaat van de afbeelding. Zorg ervoor dat dit formaat overeenstemt met het formaat van het afdrukmetaal waarop u de afbeelding gaat afdrukken.

In Windows kunt u deze functie ook openen vanuit het tabblad **Snel afdrukopties instellen**. Open de printerdriver, selecteer het tabblad **Snel afdrukopties instellen** en selecteer uit het vervolgmenu de snelkoppeling voor deze afdruktaak.

**Opmerking** Afdrukken zonder rand wordt niet ondersteund voor gewone formaten.

**Opmerking** Foto's zonder randen afdrukken past de afbeelding aan en laat een kleine afbeelding op alle zijden van het afdrukmetaal. Een brochure zonder randen afdrukken past de afbeelding niet aan, en de afbeelding wordt afgedrukt tot de rand van het afdrukmetaal.

---

### Een document zonder rand afdrukken (Windows)

1. Plaats het juiste afdrukmetaal. Raadpleeg [Afdrukmetaal plaatsen](#) voor meer informatie.
2. Open het bestand dat u wilt afdrukken.
3. Open vanuit de toepassing de printerdriver:
  - a. Klik op **Bestand** en vervolgens op **Afdrukken**.
  - b. Selecteer de afdruksnelkoppeling die u wilt gebruiken.
4. Wijzig eventueel andere afdrukinstellingen en klik vervolgens op **OK**.
5. Druk het document af.
6. Als u hebt afgedrukt op afdrukmetaal met een afscheurrand, verwijdert u die rand zodat het document helemaal geen rand meer heeft.

### Een document zonder randen afdrukken (Mac OS X)

1. Plaats het juiste afdrukmetaal. Raadpleeg [Afdrukmetaal plaatsen](#) voor meer informatie.
2. Open het bestand dat u wilt afdrukken.
3. Klik op **Bestand** en klik vervolgens op **Pagina-instelling**.
4. Selecteer het HP-apparaat in de vervolgkeuzelijst.
5. Selecteer het formaat zonder randen en klik vervolgens op **OK**.
6. Klik op **Bestand** en vervolgens op **Afdrukken**.
7. Open het paneel **Papiersoort/Kwaliteit**.



8. Klik op het **Tabblad papieren** selecteer vervolgens het soort afdruk materiaal uit de vervolgkeuzelijst **Papiersort**.

---

 **Opmerking** Afdrukken zonder rand wordt niet ondersteund voor gewone formaten.

---

9. Om foto's af te drukken, selecteert u **Beste** uit de vervolgkeuzelijst **Kwaliteit**. U kunt ook **Maximum** dpi selecteren, waarmee u een optimale tot maximaal 4800 x 1200 geoptimaliseerde dpi\* verkrijgt.  
\*Maximaal 4800 x 1200 geoptimaliseerde dpi voor kleurenafdrukken en 1200 input-dpi. Met deze instelling is het mogelijk dat tijdelijk een grote hoeveelheid schijfruimte (400 MB of meer) wordt gebruikt en dat het afdrukken trager verloopt.
10. Selecteer de papierbron.
11. Wijzig eventueel andere afdrukeinstellingen en klik vervolgens op **Afdrukken**.
12. Als u hebt afgedrukt op afdruk materiaal met een afscheurrand, verwijdert u die rand zodat het document helemaal geen rand meer heeft.

## De duplexeenheid installeren

---

 **Opmerking** Deze functie is beschikbaar voor sommige modellen van het apparaat.

---

Als het optionele accessoire voor automatisch dubbelzijdig afdrukken (duplexeenheid) is geïnstalleerd, kunt u automatisch op beide zijden van een vel papier afdrukken. Zie [Afdrukken aan beide zijden \(dubbelzijdig afdrukken\)](#) voor informatie over het gebruik van de duplexeenheid.

### Zo installeert u de duplexeenheid.

1. Druk op de knoppen op het toegangspaneel aan de achterzijde en verwijder het paneel van het apparaat.
2. Schuif de duplexeenheid in het apparaat totdat deze vastklikt. Druk bij de installatie niet op de knoppen aan weerszijden van de duplexeenheid, maar gebruik de knoppen alleen om de eenheid uit de printer te verwijderen.

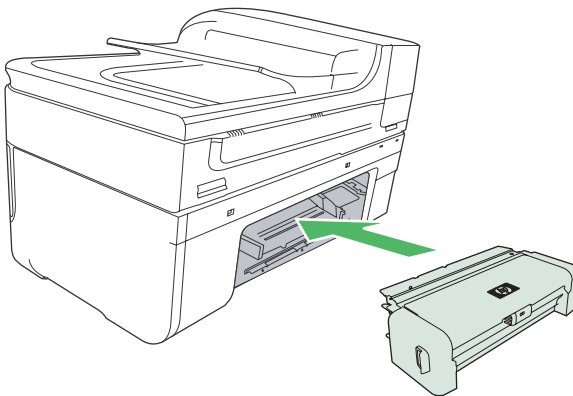

---

# 3 Afdrukken

Dit gedeelte bevat de volgende onderwerpen:

- [Afdrukinstellingen](#)
- [Afdrukken aan beide zijden \(dubbelzijdig afdrukken\)](#)
- [Een webpagina afdrukken](#)
- [Een afdruktaak annuleren](#)

## Afdrukinstellingen

U kunt de afdrukinstellingen (zoals papierformaat of -soort) wijzigen vanuit een toepassing of de driver van de printer. Wijzigingen in een toepassing hebben voorrang op wijzigingen in de driver van de printer. Als u toepassing hebt afgesloten, worden de standaardinstellingen van de driver echter hersteld.

---

 **Opmerking** Afdrukinstellingen die van toepassing zijn op alle afdruktaken moeten worden geselecteerd in de driver van de printer.

Raadpleeg de online Help bij de printerdriver van Windows voor meer informatie over de functies van de driver. Voor meer informatie over het afdrukken vanuit een specifieke toepassing kunt u de documentatie van de betreffende toepassing raadplegen.

---

Dit gedeelte bevat de volgende onderwerpen:

- [Instellingen voor huidige taken aanpassen vanuit een toepassing \(Windows\)](#)
- [De standaardinstellingen wijzigen voor alle toekomstige taken \(Windows\)](#)
- [Instellingen wijzigen \(Mac OS X\)](#)

## Instellingen voor huidige taken aanpassen vanuit een toepassing (Windows)

### De instellingen wijzigen

1. Open het document dat u wilt afdrukken.
2. Klik in het menu **Bestand** op **Afdrukken** en klik vervolgens op **Instellingen**, **Eigenschappen** of **Voorkeuren**. (Specifieke opties kunnen afwijken, afhankelijk van de software die u gebruikt.)
3. Wijzig de gewenste instellingen en klik op **OK**, **Afdrukken** of een gelijkaardige taak.

## De standaardinstellingen wijzigen voor alle toekomstige taken (Windows)

### De instellingen wijzigen

1. Klik op **Start**, wijs **Instellingen** aan en klik op **Printers** of **Printers en faxapparaten**.  
– of –  
Klik op **Start**, klik op **Configuratiescherm** en dubbelklik vervolgens op **Printers**.
2. Klik met de rechtermuisknop op het pictogram van de printer en klik op **Eigenschappen**, **Algemeen tabblad** of **Voorkeursinstellingen voor afdrukken**.
3. Wijzig de gewenste instellingen en klik vervolgens op **OK**.

## Instellingen wijzigen (Mac OS X)

### De instellingen wijzigen

1. Klik op **Pagina-instelling** in het menu **Bestand**.
2. Wijzig de gewenste instellingen (zoals papierformaat) en klik vervolgens op **OK**.
3. Klik in het menu **Bestand** op **Afdrukken** om de printerdriver te openen.
4. Wijzig de gewenste instellingen (zoals het type afdrুকmateriaal) en klik vervolgens op **OK** of **Afdrukken**.

## Afdrukken aan beide zijden (dubbelzijdig afdrukken)

U kunt op beide zijden van het afdrুকmateriaal afdrukken. Dit kan handmatig, of automatisch met de duplexeenheid.

---

 **Opmerking** Het printerstuurprogramma ondersteunt geen dubbelzijdig afdrukken. Voor dubbelzijdig afdrukken moet een HP-accessoire voor automatisch dubbelzijdig afdrukken op het apparaat zijn geïnstalleerd.

---

Dit gedeelte bevat de volgende onderwerpen:

- [Richtlijnen voor dubbelzijdig afdrukken](#)
- [Dubbelzijdig afdrukken](#)

### Richtlijnen voor dubbelzijdig afdrukken

- Gebruik altijd afdrুকmateriaal dat voldoet aan de specificaties van het apparaat. Raadpleeg [Informatie over de specificaties van ondersteund afdrুকmateriaal](#) voor meer informatie.
- Stel opties in voor dubbelzijdig afdrukken in uw toepassing of in het printerstuurprogramma.
- Bedruk nooit beide zijden van transparanten, enveloppen, fotopapier, glanzend afdrুকmateriaal of papier dat lichter is dan 60 g/m<sup>2</sup> of zwaarder dan 105 g/m<sup>2</sup>. Bij deze materiaaltypen kunnen papierstoringen optreden.

- Bij verschillende afdrukmaterialen is het bij dubbelzijdig afdrucken vereist dat het materiaal in een bepaalde richting wordt ingevoerd. Dit geldt bijvoorbeeld voor papier met briefhoofd, voorbedrukt papier en papier met een watermerk of voorgeperforeerd papier. Wanneer u afdrukt vanuit Windows, wordt de voorkant van het afdrukmateriaal eerst afgedrukt. Plaats het afdrukmateriaal met de afdrukzijde naar beneden.
- Wanneer één kant van het afdrukmateriaal is afgedrukt, wordt bij automatisch dubbelzijdig afdrucken het materiaal in het apparaat vastgehouden om de inkt te laten drogen. Wanneer de inkt droog is, wordt het afdrukmateriaal opnieuw ingevoerd in het apparaat en wordt de andere kant afgedrukt. Wanneer beide zijden van het afdrukmateriaal zijn afgedrukt, wordt het afdrukmateriaal uitgevoerd in de uitvoerlade. Pak het afgedrukte materiaal pas nadat het afdrucken is voltooid.
- U kunt op beide zijden van ondersteunde, speciale afdrukmateriaalformaten afdrucken door het afdrukmateriaal om te draaien en opnieuw in het apparaat te voeren. Raadpleeg [Informatie over de specificaties van ondersteund afdrukmateriaal](#) voor meer informatie.

## Dubbelzijdig afdrucken

---

 **Opmerking** U kunt handmatig dubbelzijdig afdrucken door eerst de oneven genummerde pagina's af te drukken, de pagina's om te draaien en vervolgens de even genummerde pagina's af te drukken.

---

### Automatisch afdrucken op beide zijden van een pagina (Windows)

1. Plaats het juiste afdrukmateriaal. Zie [Richtlijnen voor dubbelzijdig afdrucken](#) en [Afdruk materiaal plaatsen](#) voor meer informatie.
2. Zorg ervoor dat de duplexeenheid correct is geplaatst. Ga voor meer informatie naar [De duplexeenheid installeren](#).
3. Klik terwijl een document is geopend op **Afdrukken** in het menu **Bestand** en selecteer vervolgens een afdruksnelkoppeling.
4. Pas eventueel andere instellingen aan en klik op **OK**.
5. Druk het document af.

### Automatisch afdrucken op beide zijden van een pagina (Mac OS X)

1. Plaats het juiste afdrukmateriaal. Zie [Richtlijnen voor dubbelzijdig afdrucken](#) en [Afdruk materiaal plaatsen](#) voor meer informatie.
2. Zorg ervoor dat de duplexeenheid correct is geplaatst. Raadpleeg [De duplexeenheid installeren](#) voor meer informatie.
3. Controleer dat u de juiste printer en het juiste paginaformaat gebruikt in de **Pagina-instelling**.
4. Klik op **Afdrukken** in het menu **Bestand**.
5. Selecteer **Aantal en pagina's** in het de vervolgkeuzelijst.
6. Selecteer het tabblad **Dubbelzijdig afdrucken** en vink het selectievakje aan om op beide zijden van de pagina af te drukken.
7. Selecteer **Indeling** en selecteer vervolgens de inbindrichting door het juiste pictogram aan te klikken.
8. Pas eventueel andere instellingen aan en klik op **Afdrukken**.

## Een webpagina afdrukken

U kunt op de HP all-in-one een webpagina van de webbrowser afdrukken.

Als u Internet Explorer 6.0 of recenter als webbrowser gebruikt, kunt u **HP Smart Web Printing** gebruiken voor eenvoudig en voorspelbaar afdrukken van webpagina's, met controle over wat en hoe u wilt afdrukken. U kunt **HP Smart Web Printing** openen vanuit de werkbalk in Internet Explorer. Raadpleeg het helpbestand bij **HP Smart Web Printing** voor meer info.

### Een webpagina afdrukken

1. Zorg ervoor dat er papier in de hoofdinvoerlade is geplaatst.
2. Klik op **Afdrukken** in het menu **Bestand** van de webbrowser.

---

 **Tip** Voor het beste resultaat selecteert u **HP Smart Web Printing** in het menu **Bestand**. Er verschijnt een vinkje als het is geselecteerd.

---

Het **afdrukvenster** wordt geopend.

3. Controleer of het product de geselecteerde printer is.
4. Selecteer in de webbrowser welke onderdelen van de webpagina u wilt afdrukken (als de webbrowser die mogelijkheid ondersteunt).  
Klik in Internet Explorer bijvoorbeeld op **Opties** en selecteer opties zoals **Zoals op het scherm**, **Alleen het gekozen frame** of **Alle gekoppelde documenten afdrukken**.
5. Klik op **Afdrukken** of **OK** om de webpagina af te drukken.

---

 **Tip** Mogelijk moet u de afdrukstand **Liggend** instellen om de webpagina's goed af te drukken.

---

## Een afdruktaak annuleren

U kunt een afdruktaak op een van de volgende manieren annuleren.

**Bedieningspaneel van het apparaat:** Druk op **X** (de knop **Annuleren**). Hiermee verwijdert u de taak die op dat moment wordt uitgevoerd. Dit is niet van invloed op afdruktaken in de wachtrij.

**Windows:** dubbelklik op het printerpictogram dat rechtsonder op het beeldscherm wordt weergegeven. Selecteer de afdruktaak en druk op de knop **Delete** op het toetsenbord.

**Mac OS X:** Open **Systeemvoorkeuren**, selecteer **Printer & Fax**, selecteer de printer, en klik vervolgens op **Afdrukrij openen**. Selecteer de afdruktaak en klik vervolgens op **Verwijderen**.

---

# 4 Scannen

U kunt originelen scannen en ze naar verschillende bestemming verzenden, zoals een map op het netwerk of op een specifieke computer. U kunt het bedieningspaneel van het toestel, de HP-software en TWAIN- of WIA-programma's op een computer verwijderen.

 **Opmerking** Als u de optionele HP-software niet installeert, kunt u alleen scannen met de Webscan-functie. Webscan is beschikbaar via de geïntegreerde webserver.

**Opmerking** Als u een HP Officejet 6500 E709a/E709d gebruikt, kunt u niet tegelijkertijd scannen en afdrukken. Het toestel moet een taak voltooien voordat het met een andere kan beginnen.

---

Dit gedeelte bevat de volgende onderwerpen:

- [Een origineel scannen](#)
- [Webscan gebruiken via de geïntegreerde webserver](#)
- [Scannen vanuit een TWAIN-compatibel of WIA-compatibel programma](#)
- [Een gescand origineel bewerken](#)
- [Scaninstellingen wijzigen](#)
- [Een scantaak annuleren](#)

## Een origineel scannen

U kunt een scantaak starten vanaf een computer of vanaf het bedieningspaneel van het apparaat. In dit gedeelte wordt alleen uitgelegd hoe u vanaf het bedieningspaneel van het apparaat kunt scannen.

 **Opmerking** U kunt ook afbeeldingen, waaronder panoramafoto's, scannen met het HP Solution Center. Met deze software kunt u een gescande afbeelding bewerken en speciale projecten maken met behulp van gescande afbeeldingen. Raadpleeg de Help op het scherm die bij de software wordt geleverd voor meer informatie over de manier waarop u kunt scannen vanaf de computer en hoe u de gescande documenten aanpast, draait, bijsnijdt, scherper maakt en de afmetingen ervan wijzigt.

---

Als u de scanfuncties wilt gebruiken, moet uw toestel op de computer zijn aangesloten en moet de apparatuur aanstaan. Verder moet de printersoftware op uw computer zijn geïnstalleerd en actief zijn voordat u met scannen kunt beginnen. Als u wilt controleren of de printersoftware op een computer met Windows wordt uitgevoerd, kijkt u of het toestelpictogram in het systeemvak in de rechter onderhoek van het scherm naast de klok wordt weergegeven. Om dit te controleren op een computer met Mac OS X, opent u HP Apparaatbeheer en klikt u op **Afbeelding scannen**. Als er een scanner beschikbaar is, wordt de toepassing HP ScanPro opgestart. Als er geen scanner beschikbaar is, verschijnt een bericht om u te laten weten dat er geen scanner werd gevonden.

---

 **Opmerking** Als u het pictogram van HP Digital Imaging-monitor in het systeemvak van Windows sluit, kan het gebeuren dat uw toestel een aantal scanfuncties verliest en dat het foutbericht **Geen verbinding** wordt weergegeven. Als dit gebeurt, kunt u de volledige functionaliteit herstellen door de computer opnieuw op te starten of door de HP Digital Imaging Monitor opnieuw te starten.

---

Dit gedeelte bevat de volgende onderwerpen:

- [Een origineel naar een computer scannen](#)
- [Een origineel naar een geheugenapparaat scannen](#)

## Een origineel naar een computer scannen

U kunt een gescand document verzenden naar een computer die direct op het toestel is aangesloten, of naar een computer op het netwerk. U kunt ook een gescand document verzenden naar een programma dat op een computer is geïnstalleerd.

### Een gescand document naar een computer verzenden vanaf de HP Solution Center

1. Open op de computer het HP Solution Center.
2. Zie de Help op het scherm voor verdere aanwijzingen.

### Een gescand document naar een computer verzenden vanaf het bedieningspaneel van het apparaat (directe aansluiting)

1. Laad het origineel op de scannerglasplaat. Ga voor meer informatie naar [Originelen plaatsen](#).
2. Druk op de knop **Scannen**.
3. Druk op de pijltjestoesten om de computer te selecteren waar u het document naar wilt verzenden en druk vervolgens op **OK**.
4. Druk op **START SCANNEN**.

---

 **Opmerking** Als de scan klaar is, wordt het door u geselecteerde programma geopend en wordt hiermee het gescande document weergegeven.

---

## Een origineel naar een geheugenapparaat scannen

U kunt de gescande afbeelding als een JPEG-, PDF- of TIFF-afbeelding verzenden naar de geheugenkaart die op dit moment is ingevoerd. U hebt ook andere scanopties, waaronder de instellingen voor de kwaliteit en het papierformaat.

### Scannen naar een opslagapparaat

1. Plaats het geheugenapparaat.
2. Plaats de originele foto met de afdrukzijde naar beneden tegen de rechter voorhoek van de glasplaat of in de ADF.

3. Druk op **START SCANNEN**.
  - Het **Scannen** verschijnt met diverse opties en bestemmingen. De standaardbestemming is de bestemming die u de laatste keer dat u het menu gebruikte, hebt gekozen.
  - Als het apparaat rechtstreeks op de computer is aangesloten, verschijnt het menu **Scannen**.
4. Druk op de pijlknoppen om **Geheugenapparaat** te markeren en druk op **OK**.
5. Maak eventuele wijzigingen aan de scanopties en druk vervolgens op **START SCANNEN**.

Het apparaat scant de afbeelding en het bestand wordt op de geheugenkaart opgeslagen.

## Webscan gebruiken via de geïntegreerde webserver

Webscan is een functie van de geïntegreerde webserver, die u in staat stelt om foto's en documenten met behulp van een webbrowser vanaf uw apparaat naar uw computer te scannen. Deze functie is beschikbaar ook al is op uw computer geen software van het apparaat geïnstalleerd.

- ▲ Klik op het tabblad **Informatie**, klik op **Webscan** in het linkerdeelvenster, maak uw keuzes voor het **Type afbeelding** en **Documentformaat** en klik dan op **Scannen of Voorbeeld**.

Zie [Geïntegreerde webserver](#) voor meer informatie over de geïntegreerde webserver.

## Scannen vanuit een TWAIN-compatibel of WIA-compatibel programma

Het apparaat is TWAIN-compatibel en WIA-compatibel en werkt met programma's die TWAIN-compatibele en WIA-compatibele scanapparaten ondersteunen. Als uw TWAIN-compatibele of WIA-compatibele programma geopend is, krijgt u toegang tot de scanfunctie en kunt u een afbeelding rechtstreeks scannen in het programma.

TWAIN wordt ondersteund door alle Windows- en Mac OS X-besturingssystemen.

Door Windows-besturingssystemen wordt WIA alleen ondersteund bij rechtstreekse verbindingen onder Windows XP en Vista. WIA wordt niet ondersteund in Mac OS X.

Dit gedeelte bevat de volgende onderwerpen:

- [Scannen vanaf een TWAIN-compatibel programma](#)
- [Scannen vanaf een WIA-compatibel programma](#)

### Scannen vanaf een TWAIN-compatibel programma

Meestal is een softwareprogramma TWAIN-compatibel als het commando's heeft als **Ophalen**, **Bestand ophalen**, **Scannen**, **Nieuw object importeren**, **Invoegen van of Scanner**. Raadpleeg de documentatie of de Help bij het softwareprogramma als u niet zeker weet of het programma compatibel is of als u niet weet hoe de commando's luiden.



Start met scannen in het TWAIN-compatibele programma. Raadpleeg de Help of de documentatie van het softwareprogramma voor informatie over de te gebruiken commando's en stappen.

## Scannen vanaf een WIA-compatibel programma

Meestal is een softwareprogramma WIA-compatibel als het commando's heeft als **Afbeelding/Van scanner of camera** in het menu **Invoegen** of **Bestand**. Raadpleeg de documentatie of de Help bij het softwareprogramma als u niet zeker weet of het programma compatibel is of als u niet weet hoe de commando's luiden.

Start met scannen in het WIA-compatibele programma. Raadpleeg de Help of de documentatie van het softwareprogramma voor informatie over de te gebruiken commando's en stappen.

## Een gescand origineel bewerken

Met het HP Solution Center kunt u een gescand document bewerken en tekstdocumenten naar tekst scannen met OCR-software (Optical Character Recognition). U kunt ook bewerkingstoepassingen van derden gebruiken die u mogelijk al op uw computer hebt.

Dit gedeelte bevat de volgende onderwerpen:

- [Een gescande foto of afbeelding bewerken](#)
- [Een gescand document bewerken met behulp van OCR-software \(Optical Character Recognition\)](#).

## Een gescande foto of afbeelding bewerken

U kunt een gescande foto of afbeelding bewerken met de scansoftware in het HP Solution Center. Gebruik deze software of onder meer de helderheid, het contrast en de kleurverzadiging te regelen. U kunt de afbeelding ook draaien met het HP Solution Center.

Raadpleeg de online help die bij de scansoftware werd geleverd voor meer informatie.

## Een gescand document bewerken met behulp van OCR-software (Optical Character Recognition).

Met OCR-software kunt u gescande tekst importeren voor bewerking in uw favoriet tekstverwerkingsprogramma. Hiermee kunt u brieven, krantenknipsels en vele andere documenten bewerken.

U kunt aangeven welk tekstverwerkingsprogramma u wilt gebruiken voor het bewerken. Als de pictogram van de tekstverwerker niet aanwezig of actief is, hebt u geen tekstverwerkingssoftware op uw computer geïnstalleerd of heeft de scansoftware het programma niet herkend tijdens de installatie. Ze de online help voor het HP Solution Center voor informatie over hoe u een koppeling kunt maken naar een tekstverwerkingsprogramma.

De OCR-software ondersteunt het scannen van tekst in kleur niet. Tekst in kleur wordt altijd omgezet in zwart-wit voordat het voor OCR wordt doorgezonden. Daardoor staat alle tekst in het finale document in zwart-wit, ongeacht wat de oorspronkelijke kleur was.

Door de complexiteit van bepaalde tekstverwerkingsprogramma's en van de manier waarop ze met het apparaat communiceren, is het soms beter om naar een teksteditor te scannen, zoals Wordpad (Windows) of TextEdit (Mac OS X) en de tekst vervolgens in uw favoriet tekstverwerkingsprogramma te kopiëren.

## Scaninstellingen wijzigen

### Scaninstellingen wijzigen

- **Windows:** Open het HP Solution Center, selecteer **Instellingen**, selecteer **Scaninstellingen en -voorkeuren**, en kies vervolgens de gewenste opties en voorkeuren.
- **HP Apparaatbeheer (Mac OS X):** Start **HP Apparaatbeheer** op, klik op **Informatie en instellingen**, en selecteer vervolgens **Scanvoorkeuren** in het vervolgkeuzemenu.

## Een scantaak annuleren

Druk op **Annuleren** op het bedieningspaneel van het apparaat om een scantaak te annuleren.

# 5 Werken met geheugenapparaten

Bij het apparaat wordt een geheugenkaartlezer geleverd die diverse types geheugenkaarten voor digitale camera's kan lezen. U kunt een indexvel afdrukken waarop u de op de geheugenkaart opgeslagen foto's in miniatuur kunt zien.

Dit gedeelte bevat de volgende onderwerpen:

- [Een geheugenkaart plaatsen](#)
- [DPOF-foto's afdrukken](#)
- [Geselecteerde foto's afdrukken](#)
- [Foto's bekijken](#)
- [Een indexvel afdrukken vanuit het bedieningspaneel van het apparaat](#)
- [Foto's opslaan op uw computer](#)
- [De tools Foto verbeteren gebruiken](#)
- [Rode ogen verwijderen gebruiken](#)
- [Datum gebruiken](#)
- [Nwe standrd. instell.](#)

## Een geheugenkaart plaatsen

Als u een digitale camera hebt waarbij de foto's worden opgeslagen op een geheugenkaart, kunt u deze geheugenkaart in het apparaat plaatsen en zo de foto's afdrukken of opslaan.

△ **Let op** Als u een geheugenkaart probeert te verwijderen terwijl deze wordt gelezen, kan dit de bestanden op de kaart beschadigen. U kunt een kaart alleen veilig verwijderen als het fotolampje niet knippert. Plaats bovendien nooit meer dan één geheugenkaart tegelijk omdat ook hierdoor de bestanden op de kaarten kunnen worden beschadigd.

📝 **Opmerking** Het apparaat ondersteunt geen gecodeerde geheugenkaarten.

Het apparaat ondersteunt de volgende geheugenkaarten. Elk type geheugenkaart kan alleen in de daarvoor bestemde sleuf worden geplaatst.

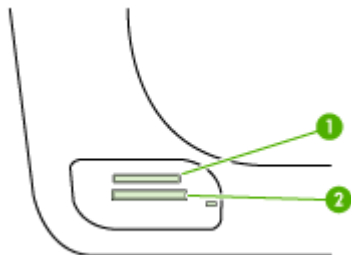

1	Memory Stick, Memory Stick Duo, en Memory Stick Pro
2	xD Secure Digital, Secure MMC. Reduced-Size MultiMediaCard RS - MMCmobile, miniSD, (voor alle is een adapter vereist die afzonderlijk wordt verkocht)

### Een geheugenkaart plaatsen

1. Houd de geheugenkaart met het etiket naar boven en de contactpunten in de richting van het apparaat.
2. Plaats de geheugenkaart in de desbetreffende kaartsleuf.

 **Opmerking** U kunt niet meer dan een geheugenkaart in het apparaat plaatsen.

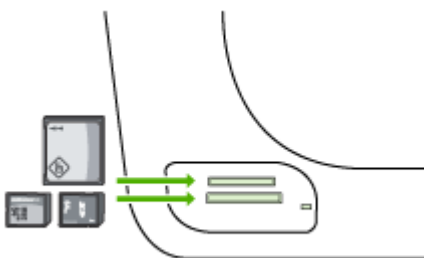

## DPOF-foto's afdrukken

Met de camera geselecteerde foto's zijn de foto's die u met uw digitale camera hebt gemarkeerd als foto's die moeten worden afgedrukt. Afhankelijk van de camera, kan de camera de paginalay-out, het aantal kopieën en andere afdrukinstellingen identificeren.

Het apparaat ondersteunt de DPOF-indeling 1.1 (Digital Print Order Format). Dit betekent dat u de foto's niet opnieuw hoeft te selecteren als u ze wilt afdrukken.

Als u foto's wilt afdrukken die met de camera zijn geselecteerd, gelden de afdrukinstellingen van het apparaat niet. De DPOF-instellingen voor paginalay-out en aantal kopieën krijgen dan voorrang op die van het apparaat.

 **Opmerking** Niet alle digitale camera's bieden u de mogelijkheid om foto's die u wilt afdrukken van een markering te voorzien. Raadpleeg de bij uw digitale camera geleverde documentatie om te weten of uw camera de DPOF-bestandsindeling 1.1 ondersteunt.



### Met de camera geselecteerde foto's afdrukken met de DPOF-norm

1. De geheugenkaart vervolgens in de juiste sleuf op het apparaat plaatsen.
2. Als u daarom wordt gevraagd, voert u een van de volgende handelingen uit:
  - Druk op **OK** om alle foto's met DPOF-markering af te drukken. Het apparaat drukt alle foto's met DPOF-markering af.
  - Markeer **Nee** met de pijlknoppen en druk vervolgens op **OK**. Hiermee drukt u de DPOF-bestanden niet af.

## Geselecteerde foto's afdrukken

De functie **Foto's selecteren** is alleen beschikbaar als de geheugenkaart geen DPOF-inhoud heeft.

### Geselecteerde foto's afdrukken

1. Plaats de geheugenkaart in de juiste sleuf van het apparaat.
2. Druk herhaaldelijk op de knop **Foto** wanneer u dit wordt gevraagd, tot **Geselecteerde foto's** wordt weergegeven.
3. Voer een van de volgende handelingen uit:
  - ▲ Druk op  om **Alle** te selecteren en druk vervolgens op **OK** om alle foto's op de geheugenkaart af te drukken.
  - a. Druk op  om **Aangepast** te selecteren en druk vervolgens op **OK** om foto's te selecteren en de geselecteerde foto's op de geheugenkaart af te drukken.
  - b. Druk op de pijltjestoetsen om door de foto's te bladeren en druk op **OK** om foto's te selecteren.
  - c. Druk op **FOTO'S AFDRUKKEN** om te beginnen met afdrukken.

## Foto's bekijken

U kunt foto's bekijken met het HP Solution Center.

Dit gedeelte bevat de volgende onderwerpen:

- [Foto's weergeven met de computer](#)

### Foto's weergeven met de computer

U kunt foto's weergeven en bewerken met de software die bij het apparaat is geleverd.

Raadpleeg de bij de software geleverde on line help voor meer informatie.

## Een indexvel afdrukken vanuit het bedieningspaneel van het apparaat

---

 **Opmerking** Via het apparaat hebt u enkel toegang tot bestanden met JPEG- en TIFF-afbeeldingen. Als u andere bestandstypen wilt afdrukken, brengt u de bestanden van de geheugenkaart over naar de computer en gebruikt u het HP Solution Center.

---

### Een indexval afdrukken

1. Plaats een geheugenkaart in de juiste sleuf van het apparaat.
2. Druk op de knop **Foto**.
3. Druk herhaaldelijk op de rechter pijltjestoets om **Indexblad** te selecteren.
4. Druk op **OK**.

## Foto's opslaan op uw computer

Nadat u foto's hebt gemaakt met uw digitale camera, kunt u ze meteen afdrukken of opslaan op de computer. Als u de foto's op de computer wilt opslaan, kunt u de geheugenkaart uit de camera halen en deze kaart in de juiste geheugenkaartsleuf van het apparaat plaatsen.

### Foto's opslaan

---

 **Opmerking** Volg deze aanwijzingen alleen als u een netwerkverbinding gebruikt. Als u een USB-verbinding gebruikt, wordt automatisch een dialoogvenster weergegeven op de computer als u de geheugenkaart in het apparaat plaatst.

---

1. Plaats een geheugenkaart in de juiste sleuf van het apparaat.  
Het menu **Foto** wordt automatisch geopend.
2. Druk op de pijltjestoetsen en selecteer **Ja**, en druk op **OK** om het te selecteren.
3. Druk op de pijltjestoetsen en selecteer **Overbrengen naar:**, en selecteer vervolgens de naam van uw computer.
4. Volg de aanwijzingen op de computer om de foto's op de computer op te slaan.

## De tools Foto verbeteren gebruiken

Wanneer Foto verbeteren wordt ingeschakeld, past het programma de volgende technologieën toe op alle foto's die vanaf een geheugenkaart worden afgedrukt.

---

 **Opmerking** De standaard status voor deze functie is **Aan**

---

- Foto lichter maken:
- Helderheid aanpassen verbetert het contrast om afgedrukte afbeeldingen er beter uit te laten zien. Deze verbetering kan donkere afbeeldingen lichter maken.
- Smart focus verscherpt de afbeelding om deze scherper te laten lijken.

### Foto verbeteren inschakelen

1. Plaats de geheugenkaart in de juiste sleuf van het apparaat.
2. Druk herhaaldelijk op de knop **Foto** wanneer u dit wordt gevraagd, tot **Foto verbeteren** wordt weergegeven.
3. Druk op  om **Aan** te selecteren en druk op **OK**.

## Rode ogen verwijderen gebruiken

Gebruik deze functie om rode ogen te verwijderen van foto's die u vanaf een geheugenkaart afdrukt.



---

**Opmerking** De standaard status voor deze functie is **Aan**

---

### Rode ogen verwijderen inschakelen

1. Plaats de geheugenkaart in de juiste sleuf van het apparaat.
2. Druk herhaaldelijk op de knop **Foto** wanneer u dit wordt gevraagd, tot **Rode ogen verwijderen** wordt weergegeven.
3. Druk op  om **Aan** te selecteren en druk op **OK**.

## Datum gebruiken

Gebruik deze functie om tijd en/of datum toe te voegen aan de bovenkant van foto's die u afdruckt vanaf een geheugenkaart. De datum wordt gebaseerd op de EXIF-tag die in elke foto is opgeslagen. Deze functie wijzigt de foto niet.



---

**Opmerking** De standaard status voor deze functie is **Uitschakelen**

---

### De Datum inschakelen

1. Plaats de geheugenkaart in de juiste sleuf van het apparaat.
2. Druk herhaaldelijk op de knop **Foto** wanneer u dit wordt gevraagd, tot **Datum** wordt weergegeven.
3. Druk op  om een van de volgende opties te selecteren en druk op **OK**:
  - **Enkel datum** — Hiermee wordt enkel de datum afgedrukt
  - **Tijd en datum** — Hiermee wordt de tijd in 24-uursindeling en de datum afgedrukt.

## Nwe standrd. instell.

Als u wijzigingen hebt gemaakt aan de afdrুকinstellingen en ze wilt toepassen op alle afdrucktaken in de toekomst, gebruikt u de functie **Nwe standrd. instell.**

### Nwe standrd instell. instellen

1. De wijzigingen maken op andere functies.
2. Druk herhaaldelijk op de knop **Foto** tot **Nwe standrd instell.** wordt weergegeven.
3. Druk op  om **Ja** te selecteren en druk op **OK**.

---

## 6 Fax

U kunt het apparaat gebruiken voor het verzenden en ontvangen van faxen, inclusief kleurenfaxen. U kunt het verzenden van faxen op een later tijdstip plannen en snelkiesnummers instellen om snel en gemakkelijk faxen te verzenden naar veelgebruikte nummers. Op het bedieningspaneel van het apparaat kunt u ook een aantal faxopties instellen, zoals de resolutie en het contrast tussen licht en donker op de faxen die u verzendt.

Als het apparaat rechtstreeks is aangesloten op een computer, kunt u met het HP Solution Center faxprocedures uitvoeren die niet beschikbaar zijn vanaf het bedieningspaneel. Zie [Gebruik het HP Solution Center \(Windows\)](#) voor meer informatie.

---

 **Opmerking** Voordat u gaat faxen, moet u controleren of u het apparaat goed hebt ingesteld. Dit hebt u mogelijk tijdens de installatie al gedaan met behulp van het bedieningspaneel van het apparaat of de met de bij het apparaat geleverde software. U kunt controleren of de fax correct is ingesteld door de faxinstallatietest vanaf het bedieningspaneel van het apparaat uit te voeren. Om de faxtest uit te voeren, drukt u op **Installeren**, selecteert u **Tools**, **Faxtest uitvoeren** en drukt dan op **OK**.

Veel faxinstellingen kunnen worden beheerd via de geïntegreerde Webserver. Zie [Geïntegreerde webserver](#) voor meer informatie.

---

Dit gedeelte bevat de volgende onderwerpen:

- [Een fax verzenden](#)
- [Een fax ontvangen](#)
- [Faxinstellingen wijzigen](#)
- [Snelkiescodes installeren](#)
- [Fax over Internet-protocol \(FoIP\)](#)
- [Installatie testfax](#)
- [Rapporten gebruiken](#)
- [Een fax annuleren](#)

### Een fax verzenden

U kunt op verschillende manieren een fax verzenden. Via het bedieningspaneel van het apparaat kunt u met het apparaat een zwart-wit- of kleurenfax verzenden. U kunt ook handmatig een fax verzenden vanaf een aangesloten telefoon. U kunt op deze wijze eerst met de geadresseerde spreken voordat u de fax verzendt.

Dit gedeelte bevat de volgende onderwerpen:

- [Een gewone fax verzenden](#)
- [Een fax handmatig verzenden vanaf een telefoon](#)
- [Een fax verzenden met handsfree kiezen](#)
- [Een fax verzenden vanuit het geheugen](#)
- [Een later verzendtijdstip voor een fax instellen](#)
- [Een fax verzenden naar meerdere ontvangers](#)



- [Een originele kleurenfax verzenden](#)
- [De faxresolutie en de instellingen voor Licht./Donkerder wijzigen](#)
- [Fax verzenden in foutcorrectiemodus](#)

## Een gewone fax verzenden

Het verzenden van een fax in zwart-wit van een of meer pagina's gaat eenvoudig met het bedieningspaneel van het apparaat.

 **Opmerking** Als u een afgedrukte bevestiging wilt van faxen die goed zijn verzonden, schakelt u faxbevestiging in **voordat** u faxen gaat verzenden. Zie [Bevestigingsrapporten voor faxen afdrukken](#) voor meer informatie.

 **Tip** U kunt een fax ook handmatig verzenden via een telefoon of met behulp van handsfree kiezen. Met deze functies kunt u de kiessnelheid zelf bepalen. Deze functies zijn ook nuttig als u de kosten van het gesprek met een telefoonkaart wilt betalen en u tijdens het kiezen op kiestonen moet reageren.

### Een gewone fax verzenden vanaf het bedieningspaneel van het apparaat

1. Laad de originelen. Zie [Originelen plaatsen](#) voor meer informatie.
2. Geef het faxnummer op met behulp van het toetsenbord, druk op **Snelkiezen** of op een one-touch snelkiesknop (enkel sommige modellen), of druk op **Opnieuw kiezen/pauze** om het laatst gekozen nummer te kiezen.

 **Tip** Druk op **Opnieuw kiezen/pauze** als u een pauze wilt invoegen in het faxnummer, of druk meerdere keren op de knop **Symbolen (\*)** tot er een streepje (-) op het display verschijnt.

3. Druk op **START FAXEN, Zwart**.

**Als het apparaat een origineel detecteert in de automatische documentinvoer,** verzendt het dat document naar het ingevoerde nummer.

 **Tip** Als u van de ontvanger te horen krijgt dat de kwaliteit van de door u verzonden fax niet goed is, kunt u de resolutie of het contrast van de fax wijzigen.

## Een fax handmatig verzenden vanaf een telefoon

Als u een fax handmatig verzendt, kunt u de ontvanger bellen voordat u de fax verzendt. Dit komt van pas als u de ontvanger wilt melden dat u hem of haar een fax wilt toesturen voordat u deze daadwerkelijk gaat verzenden. Als u een fax handmatig verzendt, kunt u de kiestonen, telefonische aanwijzingen en andere geluiden horen via de handset van de telefoon. Op deze manier kunt u eenvoudig een telefoonkaart gebruiken voor het verzenden van een fax.

Afhankelijk van de wijze waarop de ontvanger het faxapparaat heeft ingesteld, kan de ontvanger de telefoon opnemen of kan het faxapparaat de oproep beantwoorden. Als een persoon de telefoon beantwoordt, kunt u met de ontvanger spreken voordat u de fax

verzendt. Als een faxapparaat de oproep beantwoordt, kunt u de fax direct naar het apparaat verzenden wanneer u de faxtonen van het ontvangende apparaat hoort.

### Een fax handmatig via een telefoon verzenden

1. Laad de originelen. Zie [Originelen plaatsen](#) voor meer informatie.
2. Kies het nummer met behulp van het toetsenblok op de telefoon die op het apparaat is aangesloten.

---

 **Opmerking** Gebruik niet het toetsenblok op het bedieningspaneel van het apparaat als u handmatig een fax wilt verzenden. Kies dan het nummer van de ontvanger met de toetsen op de telefoon.

---

3. Als de ontvanger de telefoon opneemt, kunt u met de ontvanger spreken voordat u de fax verzendt.

---

 **Opmerking** Als een faxapparaat de oproep beantwoordt, hoort u de faxtonen van het ontvangende apparaat. Ga verder met de volgende stap om de fax te verzenden.

---

4. Druk op **START FAXEN, Zwart** of op **START FAXEN, Kleur** als u gereed bent om de fax te verzenden.

---

 **Opmerking** Als u hierom wordt gevraagd, selecteert u **Fax verzenden** en drukt u vervolgens nogmaals op **START FAXEN, Zwart** of **START FAXEN, Kleur**.

---

Als u een gesprek voerde met de ontvanger voor het verzenden van de fax, zegt u tegen de ontvanger dat **Start** moet worden ingedrukt op het ontvangende faxapparaat wanneer de faxtonen hoorbaar worden.

Tijdens het verzenden van de fax is geen geluid hoorbaar over de telefoonlijn. Op dat moment kunt u de telefoonverbinding verbreken. Als u verder wil gaat met uw gesprek, blijft u aan de lijn totdat de fax is verzonden.

### Een fax verzenden met handsfree kiezen

Met behulp van handsfree kiezen kunt u een nummer vanaf het bedieningspaneel van het apparaat kiezen, zoals u dat bij een gewone telefoon ook zou doen. Als u een fax verzendt met behulp van handsfree kiezen, kunt u de kiestonen, telefonische aanwijzingen en andere geluiden horen via de luidsprekers van het apparaat. Hierdoor kunt u reageren op aanwijzingen tijdens het kiezen en de kiessnelheid zelf bepalen.

---

 **Tip** Als u de pincode van de belkaart niet snel genoeg invoert, begint het apparaat de faxtonen misschien te vroeg te verzenden, waardoor uw PIN-code niet wordt herkend door de belkaartservice. Als dat het geval is, kunt u een snelkiesnummer maken om de PIN-code voor uw belkaart op te slaan.

---

 **Opmerking** Zorg dat het volume is ingeschakeld; anders hoort u geen kiestoon.

---

## Een fax verzenden met behulp van handsfree kiezen via het bedieningspaneel van het apparaat

1. Laad de originelen. Zie [Originelen plaatsen](#) voor meer informatie.
2. Druk op **START FAXEN, Zwart** of **START FAXEN, Kleur**.  
Als het apparaat een origineel detecteert in de automatische documentinvoer, hoort u een kiestoon.
3. Als u de kiestoon hoort, voert u het nummer in met behulp van het toetsenblok op het bedieningspaneel van het apparaat.
4. Volg de eventuele aanwijzingen op het scherm.

---

 **Tip** Als u een belkaart gebruikt om een fax te verzenden en u hebt uw pincode als snelkiesnummer opgeslagen, drukt u op **Snelkiezen** als u om een pincode wordt gevraagd. U kunt ook op een one-touch snelkiesknop (enkel sommige modellen) drukken om het snelkiesnummer te kiezen waaronder u uw pincode hebt opgeslagen.

---

Uw fax wordt verzonden als het ontvangende faxapparaat reageert.

## Een fax verzenden vanuit het geheugen

U kunt een zwart-witfax naar het geheugen scannen en vervolgens de fax vanuit het geheugen verzenden. Deze functie is handig wanneer het faxnummer dat u probeert te bereiken bezet of tijdelijk niet beschikbaar is. Het apparaat scant de originelen naar het geheugen en ze worden verzonden van zodra het apparaat verbinding kan maken met het ontvangende faxapparaat. Nadat het apparaat de pagina's naar het geheugen heeft gescand, kunt u de originelen meteen uit de documentinvoerlade verwijderen.

---

 **Opmerking** U kunt alleen een zwart-witfax vanuit het geheugen verzenden.

---

### Een fax verzenden vanuit het geheugen

1. Laad de originelen. Zie [Originelen plaatsen](#) voor meer informatie.
2. Druk in het gebied Fax op **Fax**.  
De vraag **Nummer invoeren** verschijnt.
3. Geef het faxnummer op met behulp van het toetsenbord, druk op **Snelkiezen** of op een one-touch snelkiesknop (enkel sommige modellen), of druk op **Opnieuw kiezen/pauze** om het laatst gekozen nummer te kiezen.
4. Druk in het gebied Fax meerdere malen op **Fax** totdat **Hoe faxen** wordt weergegeven.
5. Druk op  totdat **Scannen & faxen** wordt weergegeven en druk op **OK**.
6. Druk op **START FAXEN, Zwart**.  
Het apparaat scant de originelen naar het geheugen en de fax wordt verzonden als het ontvangende faxapparaat beschikbaar is.

## Een later verzendtijdstip voor een fax instellen

U kunt een zwart-witfax binnen de volgende 24 uren laten verzenden. Hierdoor kunt u een zwart-witfax bijvoorbeeld later op de avond verzenden, wanneer het minder druk is op de telefoonlijnen of wanneer lagere telefoontarieven gelden. Het apparaat verzendt de fax automatisch op het opgegeven tijdstip.

U kunt slechts de verzending van één fax plannen. U kunt echter wel faxen op de gewone wijze blijven verzenden wanneer de verzending van een fax is gepland.

---

 **Opmerking** U kunt uitsluitend geplande zwart-witfaxen verzenden vanwege de beperkte geheugenruimte.

**Opmerking** U kunt uitsluitend een geplande fax verzenden vanuit de ADF.

---

### Een faxbericht plannen vanaf het bedieningspaneel van het apparaat

1. Laad de originelen. Zie [Originelen plaatsen](#) voor meer informatie.
2. Druk in het gebied Fax meerdere malen op **Fax** totdat **Hoe faxen** wordt weergegeven.
3. Druk op  totdat **Fax later verzenden** wordt weergegeven en druk op **OK**.
4. Typ de verzendtijd met het numerieke toetsenblok en druk op **OK**. Druk wanneer u dit wordt gevraagd op **1** voor **AM** of op **2** voor **PM**.
5. Geef het faxnummer op met behulp van het toetsenbord, druk op **Snelkiezen** of op een one-touch snelkiesknop (enkel sommige modellen), of druk op **Opnieuw kiezen/pauze** om het laatst gekozen nummer te kiezen.
6. Druk op **START FAXEN, Zwart**.  
Het apparaat scant alle pagina's en de geplande tijd wordt op het display weergegeven. De fax wordt op het geplande tijdstip verzonden.

### Een geplande fax annuleren

1. Druk in het gebied Fax meerdere malen op **Fax** totdat **Hoe faxen** wordt weergegeven.
2. Druk op  totdat **Fax later verzenden** wordt weergegeven en druk op **OK**.  
Als er een fax is gepland, wordt de vraag **Annuleren** weergegeven op het display.
3. Druk op **1** om **Ja** te selecteren.

---

 **Opmerking** U kunt de geplande fax ook annuleren door op **Annuleren** op het bedieningspaneel van het apparaat te drukken zodra de geplande tijd op het display wordt weergegeven.

---

### Een fax verzenden naar meerdere ontvangers

Dit gedeelte bevat de volgende onderwerpen:

- [Een fax naar meerdere ontvangers verzenden vanaf het bedieningspaneel van het apparaat](#)
- [Een fax naar meerdere ontvangers verzenden vanaf de HP Photosmart Studio-software \(Mac OS X\)](#)



## Een fax naar meerdere ontvangers verzenden vanaf het bedieningspaneel van het apparaat

U kunt een fax tegelijkertijd naar meerdere ontvangers verzenden door afzonderlijke snelkiesnummers onder te brengen in een groep snelkiesnummers.

### Een fax naar meerdere ontvangers verzenden met behulp van een groepsnelkiescode

1. Laad de originelen. Zie [Originelen plaatsen](#) voor meer informatie.
2. Druk enkele malen op **Snelkiezen** totdat de gewenste groep snelkiesnummers wordt weergegeven.

---

 **Tip** U kunt ook door de snelkiesnummers bladeren door op  of  te drukken of u kunt de code van het gewenste snelkiesnummer invoeren met behulp van het toetsenblok op het bedieningspaneel van het apparaat.

---

3. Druk op **START FAXEN, Zwart**.

Als het apparaat een origineel detecteert in de automatische documentinvoer, verzendt het het document naar elk nummer in de groep snelkiesnummers.

---

 **Opmerking** U kunt alleen faxen in zwart-wit verzenden naar een groep snelkiesnummers vanwege de beperkte geheugenruimte. Het apparaat scant de fax naar het geheugen en kiest het eerste nummer. Zodra er verbinding is, verzendt het de fax en kiest het volgende nummer. Als een nummer bezet is of er wordt niet opgenomen, volgt het apparaat de instellingen voor **Opnieuw zenden bij in gesprek** en **Opnieuw zenden bij geen antwoord**. Als er geen verbinding tot stand kan worden gebracht, wordt het volgende nummer gekozen en wordt er een foutrapport gegenereerd.

---

## Een fax naar meerdere ontvangers verzenden vanaf de HP Photosmart Studio-software (Mac OS X)

### Een fax naar meerdere ontvangers verzenden met de software

1. Laad de originelen. Zie [Originelen plaatsen](#) voor meer informatie.
2. Selecteer **HP Apparaatbeheer** uit de **Dock**.  
Het venster **HP Device Manager** wordt weergegeven.
3. Kies in het pop-upmenu **Apparaten** de HP all-in-one en dubbelklik op **Fax verzenden**.  
Het **afdrukvenster** wordt geopend.
4. In het pop-upmenu **Printer** kiest u HP all-in-one (Fax).
5. Kies **Faxontvangers** in het pop-upmenu.
6. Voer de gegevens van de ontvanger in en klik vervolgens op **Voeg toe aan ontvangers**.

---

 **Opmerking** U kunt meerdere ontvangers toevoegen vanuit het **Telefoonboek** of vanuit het **Adresboek**. Om een ontvanger vanuit het **Adresboek** te selecteren, klikt u op **Open adresboek**, en klikt en sleept u de ontvanger vervolgens naar het gedeelte **Faxontvangers**.

---

7. Voeg de volgende ontvangers toe door telkens opnieuw op **Voeg toe aan ontvangers** te klikken tot alle ontvangers in de **Ontvangerslijst** worden weergegeven.
8. Klik op **Fax nu verzenden**.

## Een originele kleurenfax verzenden

Met het apparaat kunt u een kleurenorigineel faxen. Als het ontvangende faxapparaat volgens het apparaat alleen zwart-witfaxen ondersteunt, zal het de fax in zwart-wit verzenden.

Het is aan te raden om voor kleurenfaxen alleen kleurenoriginelen te gebruiken.

### Een fax van een kleurenorigineel verzenden vanaf het bedieningspaneel van het apparaat

1. Laad de originelen. Zie [Originelen plaatsen](#) voor meer informatie.
2. Druk in het gebied Fax op **Fax**.  
De vraag **Nummer invoeren** verschijnt.
3. Geef het faxnummer op met behulp van het toetsenbord, druk op **Snelkiezen** of op een one-touch snelkiesknop (enkel sommige modellen), of druk op **Opnieuw kiezen/pauze** om het laatst gekozen nummer te kiezen.
4. Druk op **START FAXEN, Kleur**.  
Als het apparaat een origineel detecteert in de automatische documentinvoer, verzendt het dat document naar het ingevoerde nummer.

---

 **Opmerking** Als het ontvangende faxapparaat alleen zwart-witfaxen ondersteunt, zal de HP all-in-one de fax automatisch in zwart-wit verzenden. Er verschijnt een bericht zodra de fax is verzonden, waarin wordt aangegeven dat de fax in zwart-wit is verzonden. Druk op **OK** om het bericht te verwijderen.

---

## De faxresolutie en de instellingen voor Licht./Donkerder wijzigen

U kunt de instellingen voor **Resolutie** en **Licht./Donkerder** wijzigen voor documenten die u faxt.

---

 **Opmerking** Deze instellingen hebben geen invloed op de kopieerinstellingen. De instellingen van resolutie en lichter/donkerder voor kopiëren zijn onafhankelijk van de instellingen voor faxen. Ook hebben de instellingen die u met het bedieningspaneel van het apparaat wijzigt, geen invloed op faxen die u via de computer verzendt.

---

Dit gedeelte bevat de volgende onderwerpen:

- [De faxresolutie wijzigen](#)
- [De Licht./Donkerder-instelling wijzigen](#)
- [Nieuwe standaardinstellingen instellen](#)

### De faxresolutie wijzigen

De instelling voor **Resolutie** beïnvloedt de overdrachtssnelheid en -kwaliteit van zwart-witfaxen. Als het ontvangende faxapparaat de door u gekozen resolutie niet ondersteunt, verzendt de HP all-in-one faxen met de hoogste resolutie die door het ontvangende apparaat wordt ondersteund.

---

 **Opmerking** U kunt de resolutie voor faxen alleen wijzigen als u zwartwitfaxen verzendt. Het apparaat gebruikt de resolutie **Fijn** voor het verzenden van alle kleurenfaxen.

---

De volgende resolutie-instellingen zijn beschikbaar voor het verzenden faxen: **Fijn**, **Zeer fijn**, **Foto** en **Standaard**. De standaardinstelling is **Fijn**.

- **Fijn**: biedt tekst van hoge kwaliteit en is geschikt voor het faxen van de meeste documenten. Dit is de standaardinstelling. Bij het verzenden van faxen in kleur gebruikt het apparaat altijd de instelling **Fijn**.
- **Zeer fijn**: biedt de beste faxkwaliteit wanneer u documenten met zeer fijne details per fax verzendt. Als u **Zeer fijn** kiest, moet u er rekening mee houden dat het faxproces meer tijd in beslag neemt en dat u alleen zwartwitfaxen kunt verzenden met deze resolutie. Als u een kleurenfax verzendt, of een fax verzendt met de functies Scannen en faxen of Fax later verzenden, wordt de fax verzonden met de resolutie **Fijn**.
- **Foto**: biedt de beste kwaliteit bij het verzenden van foto's in zwart-wit. De transmissie van een fax duurt langer als u **Foto** selecteert. Bij het faxen van foto's in zwart-wit is het aan te raden om **Foto** te kiezen.
- **Standaard**: biedt de snelst mogelijke faxtransmissie met de laagste kwaliteit.

Wanneer u het faxmenu afsluit, keert deze optie terug naar de standaardinstelling, tenzij u de wijzigingen als standaardinstelling opgeeft.

### De resolutie vanuit het bedieningspaneel van het apparaat wijzigen

1. Laad de originele. Zie [Originelen plaatsen](#) voor meer informatie.
2. Druk in het gebied Fax op **Fax**.  
De vraag **Nummer invoeren** verschijnt.
3. Geef het faxnummer op met behulp van het toetsenbord, druk op **Snelkiezen** of op een one-touch snelkiesknop (enkel sommige modellen), of druk op **Opnieuw kiezen/pauze** om het laatst gekozen nummer te kiezen.
4. Druk in het gebied Fax meerdere malen op **Fax** totdat **Resolutie** wordt weergegeven.
5. Druk op  om de gewenste resolutie te selecteren en druk op **OK**.
6. Druk op **START FAXEN, Zwart**.  
Als het apparaat een origineel detecteert in de automatische documentinvoer, verzendt het dat document naar het ingevoerde nummer.

### De Licht./Donkerder-instelling wijzigen

U kunt het contrast van een fax lichter of donkerder maken dan het origineel. Deze functie is handig als u een vervaagd, verbleekt of handgeschreven document wilt faxen. U kunt het origineel donkerder maken door het contrast aan te passen.



---

 **Opmerking** De instelling **Licht./Donkerder** is alleen van toepassing op zwart-witfaxen, niet op kleurenfaxen.

---

Wanneer u het faxmenu afsluit, keert deze optie terug naar de standaardinstelling, tenzij u de wijzigingen als standaardinstelling opgeeft.

### De instelling Licht./Donkerder wijzigen vanaf het bedieningspaneel van het apparaat

1. Laad de originelen. Zie [Originelen plaatsen](#) voor meer informatie.
2. Druk in het gebied Fax op **Fax**.  
De vraag **Nummer invoeren** verschijnt.
3. Geef het faxnummer op met behulp van het toetsenbord, druk op **Snelkiezen** of op een one-touch snelkiesknop (enkel sommige modellen), of druk op **Opnieuw kiezen/pauze** om het laatst gekozen nummer te kiezen.
4. Druk in het gebied Fax meerdere malen op **Fax** totdat **Licht./Donkerder** wordt weergegeven.
5. Druk op  om de fax lichter te maken of op  om de fax donkerder te maken. Druk daarna op **OK**.  
De indicator verschuift naar links of rechts als u op een pijl drukt.
6. Druk op **START FAXEN, Zwart**.  
Als het apparaat een origineel detecteert in de automatische documentinvoer, verzendt het dat document naar het ingevoerde nummer.

### Nieuwe standaardinstellingen instellen

U kunt de standaardwaarde voor de **Resolutie** en de instelling **Licht./Donkerder** wijzigen met het bedieningspaneel van het apparaat.

### Nieuwe standaardinstellingen instellen met het bedieningspaneel van het apparaat

1. Wijzig de instellingen voor **Resolutie** en **Licht./Donkerder**.
2. Druk in het gebied Fax meerdere malen op **Fax** totdat **Nwe stand. inst.** wordt weergegeven.
3. Druk op  totdat **Ja** wordt weergegeven en druk op **OK**.

### Fax verzenden in foutcorrectiemodus

De **Foutcorrectiemodus** (ECM) voorkomt gegevensverlies als gevolg van slechte telefoonverbindingen, door transmissiefouten te detecteren en automatisch een verzoek in te dienen om het foutieve gedeelte opnieuw te verzenden. Uw telefoonkosten blijven gelijk, en kunnen bij goede verbindingen zelfs lager uitvallen. Bij slechte verbindingen brengt ECM een langere verzendtijd en hogere kosten met zich mee, maar worden de gegevens betrouwbaarder verzonden. De standaardinstelling is **Aan**. Schakel ECM alleen uit als met ECM uw telefoonkosten aanzienlijk hoger uitvallen en een slechtere faxkwaliteit geen probleem is.

Als de ECM-instelling **UIT** is geschakeld:

- De kwaliteit en transmissiesnelheid van verzonden en ontvangen faxen worden beïnvloed.
- De **Faxsnelheid** wordt automatisch ingesteld op **Normaal**.
- U kunt geen kleurenfaxen meer verzenden of ontvangen.



## De ECM-instelling wijzigen vanaf het bedieningspaneel van het apparaat

1. Druk op **Installatie**.
2. Druk op **5**, en vervolgens op **6**.  
Hiermee selecteert u **Geavanceerde faxinstellingen** en vervolgens **Foutcorrectiemodus**.
3. Druk op  om **Aan** of **Uitschakelen** te selecteren.
4. Druk op **OK**.

## Een fax ontvangen

U kunt automatisch of handmatig faxen ontvangen. Als u de optie **Automatisch antwoorden** uitschakelt, moet u de faxen handmatig ontvangen. Als u de optie **Automatisch antwoorden** inschakelt (dit is de standaardinstelling), beantwoordt het apparaat automatisch de binnenkomende oproepen en worden faxen ontvangen na het aantal belsignalen dat in de instelling **Hoe vaak overgaan** is opgegeven. (De standaardinstelling voor **Hoe vaak overgaan** is vijf belsignalen.)

Als u een faxbericht op papier van Legal-formaat ontvangt, terwijl het apparaat niet is ingesteld op het gebruik van dat papierformaat, wordt het faxbericht automatisch verkleind zodat het op het beschikbare papier past. Als u de functie **Automatische verkleining** hebt uitgeschakeld, drukt het apparaat de fax op twee pagina's af.

---

 **Opmerking** Als er een fax aankomt terwijl u een document kopieert, wordt de fax opgeslagen in het geheugen van het apparaat totdat het kopiëren is voltooid. Hierdoor wordt het aantal faxpagina's in het geheugen mogelijk kleiner.

---

Dit gedeelte bevat de volgende onderwerpen:

- [Een fax handmatig ontvangen](#)
- [Backup-faxontvangst instellen](#)
- [Ontvangen faxen vanuit het geheugen opnieuw afdrukken](#)
- [Een fax opvragen voor ontvangst](#)
- [Faxen doorsturen naar een ander nummer](#)
- [Het papierformaat voor ontvangen faxen instellen](#)
- [Automatische verkleining voor binnenkomende faxen instellen](#)
- [Ongewenste faxnummers blokkeren](#)
- [Faxen op uw computer ontvangen \(Faxen naar pc en Faxen naar Mac\)](#)

## Een fax handmatig ontvangen

Wanneer u aan de telefoon bent, kan uw gesprekspartner u een fax sturen terwijl u met elkaar spreekt. Dit wordt ook wel handmatig faxen genoemd. Volg de instructies in dit gedeelte om een fax handmatig te ontvangen.

---

 **Opmerking** U kunt de handset opnemen om te praten of om te luisteren of er faxtonen weerklinken.

---

U kunt faxen handmatig vanaf een telefoon ontvangen als deze:

- Rechtstreeks op het apparaat is aangesloten (op de 2-EXT-poort)
- Op dezelfde telefoonlijn, maar niet rechtstreeks op het apparaat is aangesloten

---

 **Opmerking** De automatische documenten invoer moet leeg zijn om een fax te ontvangen. Als er documenten in de ADF zijn, kan het apparaat geen inkomende faxen ontvangen.

---

### Een fax handmatig ontvangen

1. Controleer of het apparaat is ingeschakeld en of er papier in de invoerlade is geplaatst.
2. Verwijder eventuele originelen uit de documentinvoerlade.

---

 **Opmerking** U kunt alleen faxen ontvangen als de automatische documentinvoer leeg is. Als de documentinvoer documenten bevat, kan de fax niet worden ontvangen.

---

3. Doe het volgende om handmatig een fax te beantwoorden:
  - Stel de instelling **Hoe vaak overgaan** in op een hoog getal zodat u eerst de binnenkomende oproepen kunt beantwoorden voordat het apparaat de belsignalen gaat beantwoorden.
  - Schakel de instelling **Automatisch antwoorden** uit zodat het apparaat niet automatisch binnenkomende oproepen beantwoordt.
4. Als u momenteel een gesprek voert met de verzender, zegt u tegen de verzender dat **Start** moet worden ingedrukt op hun faxapparaat.
5. Wanneer u de faxtonen van een verzendend faxapparaat hoort, gaat u als volgt te werk:
  - a. Druk op **START FAXEN, Zwart** of op **START FAXEN, Kleur** op het bedieningspaneel van het apparaat.
  - b. Als dit wordt gevraagd, selecteert u **Faxen ontvangen**.

---

 **Opmerking** Afhankelijk van uw land/regio ontvangt het apparaat de fax mogelijk automatisch wanneer u faxtonen hoort van het verzendende faxtoestel.

---

6. Zodra het apparaat de fax begint te ontvangen, kunt u de telefoon ophangen of aan de lijn blijven. De telefoonlijn is tijdens de faxtransmissie stil.

### Backup-faxontvangst instellen

Afhankelijk van uw voorkeuren en beveiligingseisen kunt u het apparaat instellen om alle ontvangen faxen op te slaan, alleen de faxen op te slaan die zijn ontvangen terwijl het apparaat door een fout niet functioneerde of om geen van de ontvangen faxen op te slaan.

De volgende modi voor **Backup-faxontvangst** zijn beschikbaar:

<b>Aan</b>	<p>Dit is de standaardinstelling. Als <b>Backup-faxontvangst</b> is ingesteld op <b>Aan</b>, slaat het apparaat alle ontvangen faxberichten op in het geheugen. Zo kunt u alle faxen die in het geheugen zijn opgeslagen opnieuw afdrukken.</p> <p><b>Opmerking</b> Als het geheugen van het apparaat vol raakt, worden de oudste, afgedrukte faxberichten overschreven bij ontvangst van nieuwe faxen. Als het geheugen vol raakt met niet-afgedrukte faxen, stopt het apparaat met het beantwoorden van inkomende faxoproepen.</p>
------------	--

(vervolg)

	<b>Opmerking</b> Als u een fax ontvangt die te groot is, bijvoorbeeld een zeer gedetailleerde kleurenfoto, wordt deze mogelijk niet in het geheugen opgeslagen.
<b>Alleen bij fouten</b>	Faxen worden alleen in het geheugen van het apparaat opgeslagen als het apparaat de faxen door een fout niet kan afdrukken (bijvoorbeeld als het papier in het apparaat op is). Het apparaat blijft inkomende faxen opslaan zolang er geheugen beschikbaar is. Als het geheugen vol raakt, stopt het apparaat met het beantwoorden van inkomende faxoproepen. Wanneer de fout is opgelost, worden de faxen die in het geheugen zijn opgeslagen automatisch afgedrukt en vervolgens uit het geheugen verwijderd.
<b>Uitschakelen</b>	Faxen worden nooit opgeslagen in het geheugen. Het kan bijvoorbeeld zijn dat u <b>Backup-faxontvangst</b> wilt uitschakelen omwille van de veiligheid. Als er een fout optreedt waardoor het apparaat niet kan afdrukken (bijvoorbeeld als het papier in het apparaat op is), stopt het apparaat met het beantwoorden van inkomende faxoproepen.

 **Opmerking** Als u het apparaat uitschakelt terwijl **Backup-faxontvangst** is ingeschakeld, worden alle in het geheugen opgeslagen faxen verwijderd, waaronder ook eventuele niet-afgedrukte faxen die u mogelijk hebt ontvangen terwijl het apparaat niet functioneerde vanwege een fout. In dit geval moet u contact opnemen met de verzender(s) zodat deze de niet-afgedrukte faxen opnieuw kunnen verzenden. Druk **Faxlogboek** af als u een lijst wilt hebben van alle faxen die u hebt ontvangen. Het **Faxlogboek** wordt niet verwijderd als het apparaat is uitgeschakeld.

**Opmerking** Als u **Faxen naar pc** inschakelt, stel dan **Back-upfax ontvangen** in op **Aan**. Als u **Back-upfax ontvangen** instelt op **Alleen bij fouten** of **Uitschakelen**, dan probeert Back-upfax ontvangen kleurenfaxen op te slaan.

### **Backup-faxontvangst vanaf het bedieningspaneel van het apparaat instellen**

1. Druk op **Installatie**.
2. Selecteer **Geavanceerde faxinstallatie** en vervolgens **Back-upfaxontvangst**.
3. Selecteer met de pijl naar rechts **Aan**, **Alleen bij fouten** of **Uitschakelen**.
4. Druk op **OK**.

### **Ontvangen faxen vanuit het geheugen opnieuw afdrukken**

Als u de modus voor **Backup-faxontvangst** instelt op **Aan**, worden de ontvangen faxen in het geheugen opgeslagen, ongeacht of er een fout was in het apparaat of niet.

 **Opmerking** Als het geheugen vol raakt, worden de oudste, afgedrukte faxberichten overschreven wanneer er nieuwe faxen worden ontvangen. Als geen van de opgeslagen faxen is afgedrukt, ontvangt het apparaat geen nieuwe faxen meer totdat u de faxen in het geheugen hebt afgedrukt of eruit hebt verwijderd. Het kan ook zijn dat u met het oog op beveiliging of privacy de faxen uit het geheugen wilt verwijderen.

Afhankelijk van de grootte van de faxberichten kunt u maximaal de acht laatste ontvangen berichten afdrukken, voorzover nog aanwezig in het geheugen. Het kan bijvoorbeeld nodig zijn om faxen opnieuw af te drukken als u de vorige afdruk kwijt bent.

### **Faxen in het geheugen opnieuw afdrukken vanaf het bedieningspaneel van het apparaat**

1. Zorg dat er papier in de invoerlade is geplaatst.
2. Druk op **Installatie**.
3. Selecteer **Hulpmiddelen** en vervolgens **Faxen in het geheugen opnieuw afdrukken**.

De faxen worden afgedrukt in omgekeerde volgorde als die waarin ze zijn ontvangen waarbij de meest recent ontvangen fax het eerst wordt afgedrukt, enz.

4. Druk op **Annuleren** als u wilt stoppen met het opnieuw afdrukken van de faxen in het geheugen.

### **Alle faxen uit het geheugen verwijderen vanaf het bedieningspaneel van het apparaat**

- ▲ Schakel het apparaat uit door op de knop **Aan** te drukken.  
Als u het apparaat uitschakelt, worden alle in het geheugen opgeslagen faxen verwijderd uit het geheugen.

## **Een fax opvragen voor ontvangst**

Dankzij de opvraagfunctie kan het apparaat een ander faxapparaat vragen een fax te verzenden die in de wachtrij staat. Als u de functie **Opvragen voor ontvangst** gebruikt, wordt het aangewezen faxapparaat door het apparaat aangeroepen en wordt het faxbericht aangevraagd. Het opgegeven faxapparaat moet zijn ingesteld voor opvragen en er moet een fax klaar zijn voor ontvangst.

---

 **Opmerking** Het apparaat biedt geen ondersteuning voor codes voor het doorgeven van polling. Met deze beveiligingsfunctie moet het ontvangende faxapparaat een beveiligingscode geven aan het opgevraagde apparaat voordat het de fax kan ontvangen. Zorg dat er geen beveiligingscode is ingesteld voor het opgevraagde apparaat (of dat de standaard beveiligingscode is gewijzigd), anders kan het apparaat de fax niet ontvangen.

---

### **Opvragen voor ontvangst van een fax vanaf het bedieningspaneel van het apparaat**

1. Druk in het gebied Fax meerdere malen op **Fax** totdat **Hoe faxen** wordt weergegeven.
2. Druk op  totdat **Opvragen voor ontvangst** wordt weergegeven en druk op **OK**.
3. Voer het faxnummer van het andere faxapparaat in.
4. Druk op **START FAXEN, Zwart** of **START FAXEN, Kleur**.

---

 **Opmerking** Als u op **START FAXEN, Kleur** drukt terwijl de afzender de fax in zwart-wit heeft verzonden, zal het apparaat de fax in zwart-wit afdrukken.

---

## **Faxen doorsturen naar een ander nummer**

U kunt het apparaat instellen om faxen door te sturen naar een ander faxnummer. Een fax die in kleur is ontvangen wordt in zwart-wit doorgestuurd.

Het verdient aanbeveling te controleren of het nummer waarnaar u de fax doorstuurt een werkende faxlijn is. Stuur een testfax naar het nummer om na te gaan of het faxapparaat de faxen kan doorsturen naar dit nummer.

### Faxen doorsturen vanaf het bedieningspaneel van het apparaat

1. Druk op **Installatie**.
2. Selecteer **Geavanceerde faxinstallatie** en selecteer vervolgens **Fax doorsturen**.
3. Druk op de pijl naar rechts totdat **Aan-doorsturen** of **Aan-Afdrukken & doorsturen** wordt weergegeven en druk op **OK**.
  - Kies **Aan-doorsturen** als u de fax naar een ander nummer wilt doorsturen zonder een reservekopie af te drukken op het apparaat.

---

 **Opmerking** Als het apparaat de fax niet kan doorsturen naar het opgegeven faxapparaat (als dit bijvoorbeeld is uitgeschakeld), drukt het apparaat de fax af. Als u het apparaat instelt op het afdrukken van foutrapporten voor ontvangen faxen, wordt ook een foutrapport afgedrukt.

---

- Kies **Aan-Afdrukken & doorsturen** om een reservekopie van de ontvangen fax af te drukken terwijl u de fax naar een ander nummer doorstuurt.
4. Als de prompt verschijnt, voert u het nummer in van het apparaat waarmee de doorgestuurde faxen worden ontvangen.
  5. Voer bij de aanwijzing een startdatum en -tijd, evenals een stopdatum en -tijd in.
  6. Druk op **OK**.

Op het bedieningspaneel van het apparaat verschijnt **Fax doorsturen**.

Als het apparaat geen stroom meer krijgt wanneer **Fax doorsturen** is ingesteld, slaat het de instelling **Fax doorsturen** en het telefoonnummer op. Als de stroomvoorziening wordt hersteld, is de instelling voor **Fax doorsturen** nog steeds **Aan**.

---

 **Opmerking** U kunt het doorsturen van faxen uitschakelen door op **Annuleren** op het bedieningspaneel van het apparaat te drukken wanneer het bericht **Fax doorsturen** op het display wordt weergegeven. U kunt ook **Uitschakelen** selecteren in het menu **Enkel zwart-wit fax doorsturen**.

---

### Het papierformaat voor ontvangen faxen instellen

U kunt het papierformaat selecteren voor het ontvangen van faxen. Het geselecteerde papierformaat moet overeenkomen met het formaat van het papier in de invoerlade. Faxen kunnen alleen worden afgedrukt op papier van A4-, Letter- of Legal-formaat.

---

 **Opmerking** Als een onjuist papierformaat in de invoerlade is geplaatst terwijl een fax wordt ontvangen, zal de fax niet worden afgedrukt en verschijnt er een foutbericht op het display. Plaats papier van A4-, Letter- of Legal-formaat en druk op **OK** om de fax af te drukken.

---

### Het papierformaat voor ontvangen faxen instellen vanaf het bedieningspaneel van het apparaat

1. Druk op **Installatie**.
2. Selecteer **Basis faxinstallatie** en daarna **Formaat faxpapier**.
3. Druk op  om een optie te selecteren en druk op **OK**.

### Automatische verkleining voor binnenkomende faxen instellen

De instelling **Automatische verkleining** bepaalt wat de HP all-in-one doet als er een fax binnenkomt die te groot is voor het standaardpapierformaat. Deze instelling is standaard ingeschakeld, dus de afbeelding van de binnenkomende fax wordt, indien mogelijk, dusdanig verkleind dat deze op een pagina past. Als deze functie is uitgeschakeld, wordt alle informatie die niet op de eerste pagina past, op een tweede pagina afgedrukt.

**Automatische verkleining** is handig als u een fax op Legal-formaat ontvangt als er papier van Letter-formaat in de invoerlade is geplaatst.

### Automatische verkleining instellen vanaf het bedieningspaneel van het apparaat

1. Druk op **Installatie**.
2. Selecteer **Geavanceerde faxinstellingen** en daarna **Automatische verkleining**.
3. Druk op  om **Uitschakelen** of **Aan** te selecteren.
4. Druk op **OK**.

### Ongewenste faxnummers blokkeren

Als u via uw telefoonbedrijf gebruikmaakt van een service voor nummerherkenning, kunt u bepaalde faxnummers blokkeren, zodat het apparaat geen faxen afdrukt die afkomstig zijn van deze nummers. Bij een binnenkomende faxoproep vergelijkt het apparaat het nummer met de door u ingestelde lijst van ongewenste faxnummers om vast te stellen of de oproep moet worden geblokkeerd. Als het nummer overeenkomt met een nummer in de lijst met geblokkeerde nummers, wordt de fax niet afgedrukt. (Het maximaal aantal faxnummers dat u kunt blokkeren verschilt per model.)

---

 **Opmerking** Deze functie wordt niet in alle landen/regio's ondersteund. Als de functie niet wordt ondersteund in uw land/regio, wordt het item **Faxnummerblokkering ingesteld** niet weergegeven in het menu **Basis faxinstallatie**.

**Opmerking** Als er geen telefoonnummers in de lijst met beller-ID's staan, wordt verondersteld dat de gebruiker zich niet op deze service heeft geabonneerd bij de telefoonmaatschappij. Controleer of uw lokale dienstenprovider de bovenstaande diensten biedt voordat u de functie gebruikt.

---

Dit gedeelte bevat de volgende onderwerpen:

- [De modus voor ongewenste faxnummers instellen](#)
- [Nummers toevoegen aan de lijst met ongewenste faxnummers](#)
- [Nummers verwijderen van de lijst met ongewenste faxnummers](#)
- [Een rapport van Ongewenste nummers afdrukken](#)
- [Een lijst met geblokkeerde faxnummers bekijken](#)

## De modus voor ongewenste faxnummers instellen

Standaard is de modus **Ongewenste faxnummers blokkeren** ingesteld op **Aan**. Als u via uw telefoonbedrijf geen nummerherkenningservice hebt aangevraagd of als u deze functie niet wilt gebruiken, kunt u deze instelling uitschakelen.

## De modus voor ongewenste faxnummers instellen

- ▲ Druk op de knop **Faxnummerblokkering**, selecteer de optie **Ongewenste faxen blokkeren** en selecteer vervolgens **Aan** of **Uit**.

## Nummers toevoegen aan de lijst met ongewenste faxnummers

U kunt op twee manieren een nummer aan de lijst met ongewenste nummers toevoegen. U kunt nummers selecteren in de beller-ID-lijst of u kunt nieuwe nummers invoeren. De fax van nummers in de lijst met ongewenste nummers worden geblokkeerd als de modus **Ongewenste faxnummers blokkeren** is ingesteld op **Aan**.

## Een nummer in de lijst met beller-ID's selecteren

1. Druk op **Installatie**.
2. Selecteer **Basisfaxinstellingen** en vervolgens **Installatie blokkering ongewenste faxen**.
3. Selecteer **Nummer toevoegen aan lijst ongewenste nummers** en vervolgens **Nummer selecteren**.
4. Blader met de pijl naar rechts door de nummers waar u faxen van hebt ontvangen. Wanneer het nummer wordt weergegeven dat u wilt blokkeren, drukt u op **OK** om dit nummer te selecteren.
5. Wanneer de vraag **Nog een selecteren?** wordt weergegeven, doet u het volgende:
  - **Als u nog een nummer wilt toevoegen aan de lijst met ongewenste faxnummers** drukt u op **Ja** en herhaalt u stap 4 voor elk nummer dat u wilt blokkeren.
  - **Als u klaar bent**, drukt u op **Nee**.

## Handmatig een nummer invoeren dat moet worden geblokkeerd

1. Druk op **Installatie**.
2. Selecteer **Basisfaxinstellingen** en vervolgens **Installatie blokkering ongewenste faxen**.
3. Selecteer **Nummer toevoegen aan lijst ongewenste nummers** en vervolgens **Nummer invoeren**.
4. Voer met het toetsenblok een faxnummer in dat moet worden geblokkeerd en druk vervolgens op **OK**.

Zorg ervoor dat u het faxnummer invoert zoals het op het uitleesvenster van het bedieningspaneel wordt weergegeven en niet zoals het in het kopschrift van de ontvangen fax wordt weergegeven. Deze nummers kunnen verschillend zijn.
5. Wanneer de vraag **Nog een invoeren?** wordt weergegeven, doet u het volgende:
  - **Als u nog een nummer wilt toevoegen aan de lijst met ongewenste faxnummers** drukt u op **Ja** en herhaalt u stap 4 voor elk nummer dat u wilt blokkeren.
  - **Als u klaar bent**, drukt u op **Nee**.

### Nummers verwijderen van de lijst met ongewenste faxnummers

Als u een faxnummer niet meer wilt blokkeren, kunt u het desbetreffende nummer uit de lijst met ongewenste nummers verwijderen.

### Nummers uit de lijst met geblokkeerde faxnummers verwijderen

1. Druk op **Installatie**.
2. Druk op **Basisinstallatie fax** en vervolgens op **Installatie blokkering ongewenste faxen**.
3. Druk op **Verwijder nr uit ongewenste nrs**.
4. Druk de pijl naar rechts om door de nummers te bladeren die u hebt geblokkeerd. Wanneer het nummer wordt weergegeven dat u wilt verwijderen, drukt u op **OK** om dit nummer te selecteren.
5. Wanneer de vraag **Nog een wissen?** wordt weergegeven, doet u het volgende:
  - **Als u nog een nummer wilt verwijderen uit de lijst met ongewenste faxnummers** drukt u op **Ja** en herhaalt u stap 4 voor elk nummer dat u wilt blokkeren.
  - **Als u klaar bent**, drukt u op **Nee**.

### Een rapport van Ongewenste nummers afdrukken

Gebruik de volgende procedure om een lijst af te drukken van geblokkeerde ongewenste faxnummers.

### Een rapport van Ongewenste faxnummers afdrukken

1. Druk op **Installatie**, selecteer **Basisfaxinstellingen**, selecteer **Installatie blokkering ongewenste faxen**, selecteer **Rapporten**, en selecteer vervolgens **Lijst ongewenste faxnummers**.
2. Druk op **OK**.

### Een lijst met geblokkeerde faxnummers bekijken

U kunt een lijst met geblokkeerde faxnummers bekijken vanuit de geïntegreerde webserver, waar een netwerkverbinding voor nodig is, of door een rapport af te drukken vanaf het bedieningspaneel van het toestel.

### Een lijst geblokkeerde nummers zien via het bedieningspaneel

1. Druk op **Installatie**.
2. Selecteer **Rapport afdrukken** en vervolgens **Ongewenste faxnummers**.

### Een lijst met geblokkeerde nummers bekijken via de geïntegreerde webserver

- ▲ Open de geïntegreerde webserver. Zie [De ingebouwde webserver openen](#) voor meer informatie. Klik op het tabblad **Instellingen**, selecteer **Junk Fax Blocker** vanuit het linkerpaneel.

## Faxen op uw computer ontvangen (Faxen naar pc en Faxen naar Mac)

Gebruik Faxen naar pc en Faxen naar Mac om automatisch uw faxen op uw computer te ontvangen en op te slaan. Met Faxen naar pc en Faxen naar Mac kunt u gemakkelijk



digitale kopieën van uw faxen opslaan en hebt u ook geen gedoe meer met stapels papieren bestanden.

Ontvangen faxen worden opgeslagen als TIFF (Tagged Image File Format). Zodra de fax is ontvangen, ontvangt u een bericht op het scherm met een link naar de map waarin de fax is opgeslagen.

Voor de bestandsnamen wordt de volgende methode gebruikt:

XXXX\_YYYYYYYY\_ZZZZZ.tif, waarbij X de informatie over de afzender is, Y de datum en Z het tijdstip waarop de fax is ontvangen.

---

 **Opmerking** Faxen naar pc en Faxen naar Mac zijn alleen beschikbaar voor het ontvangen van zwart-witfaxen. Kleurenfaxen worden afgedrukt in plaats van op de computer te worden opgeslagen.

---

Dit gedeelte bevat de volgende onderwerpen:

- [Vereisten voor Faxen naar pc en Faxen naar Mac](#)
- [Faxen naar pc en Faxen naar Mac activeren](#)
- [De instellingen van Faxen naar pc of Faxen naar Mac wijzigen](#)
- [Faxen naar pc of Faxen naar Mac uitschakelen](#)

### **Vereisten voor Faxen naar pc en Faxen naar Mac**

- De beheerderscomputer, de computer die de functie Faxen naar pc of Faxen naar Mac heeft geactiveerd, moet altijd zijn ingeschakeld. Slechts een computer kan de beheerdercomputer voor Faxen naar pc of Faxen naar Mac zijn.
- De computer of server in de bestemmingsmap moet altijd zijn ingeschakeld. De bestemmingcomputer moet ook actief zijn, aangezien faxen niet worden opgeslagen als de computer in waakstand of stand-bymodus staat.
- HP Digital Imaging-monitor in de taakbalk van Windows moet altijd zijn ingeschakeld.
- Er moet papier in de invoerlade zijn geplaatst.

### **Faxen naar pc en Faxen naar Mac activeren**

Gebruik de Setup Wizard Faxen naar pc om Faxen naar pc te activeren. De Setup Wizard Faxen naar pc kan worden opgestart van het Solution Center of de Setup Wizard op het bedieningspaneel. Gebruik de HP Installatieassistent, deel van HP Apparaatbeheer, moet Faxen naar Mac op Mac OS X in te stellen.

### **Faxen naar pc instellen vanuit het Solution Center (Windows)**

1. Open het Solution Center. Zie [Gebruik het HP Solution Center \(Windows\)](#) voor meer informatie.
2. Selecteer **Instellingen** en daarna **Wizard Fax naar pc instellen**.
3. Volg de aanwijzingen op het scherm om Fax naar pc in te stellen.

## Faxen naar Mac instellen

1. Klik in het Dock op het pictogram HP Apparaatbeheer.

---

 **Opmerking** Als HP Apparaatbeheer niet in het Dock is, klikt u op het pictogram Spotlight aan de rechterkant van de menubalk, typt u "HP Apparaatbeheer" in het vakje en klikt u vervolgens op de HP Apparaatbeheer-ingave.

---

2. Volg de instructies op het scherm in de installatieassistent om de netwerkfolder te maken en te delen.

De installatieassistent slaat de configuraties automatisch op het HP-apparaat op. U kunt ook tot 10 bestemmingsfolders configureren voor elk HP-apparaat.

## De instellingen van Faxen naar pc of Faxen naar Mac wijzigen

U kunt de instellingen van Fax naar pc op elk gewenst moment vanaf uw computer bijwerken vanuit de pagina Faxinstellingen in het Solution Center. U kunt Fax naar pc uitschakelen en het afdrukken van faxen uitschakelen vanuit het bedieningspaneel van het apparaat.

### Instellingen wijzigen vanaf het bedieningspaneel

1. Druk op de knop **Installatie**, selecteer **Basisfaxinstellingen**, en vervolgens **Faxen naar pc**.

2. Selecteer de instelling die u wilt wijzigen. U kunt de volgende instellingen wijzigen:
  - **Hostnaam pc weergeven**: De naam weergeven van de computer die is ingesteld voor het beheren van Fax naar pc.
  - **Uitschakelen**: Fax naar pc uitschakelen.

---

 **Opmerking** Het Solution Center gebruiken om Fax naar pc in te schakelen.

---

- **Afdrukken van faxen uitschakelen**: Kies deze optie als u faxen wilt afdrukken zodra ze worden ontvangen. Als u afdrukken uitschakelt, worden kleurenfaxen nog wel afgedrukt.

### De instellingen Faxen naar pc wijzigen vanuit het Solution Center (Windows)

1. Open het Solution Center. Zie [Gebruik het HP Solution Center \(Windows\)](#) voor meer informatie.
2. Selecteer **Instellingen** en daarna **Faxinstellingen**.
3. Selecteer de tab **Instellingen voor Fax naar pc**.
4. Voer alle gewenste wijzigingen in de instellingen door. Druk op **OK**.

---

 **Opmerking** De oorspronkelijke instellingen worden overschreven door de wijzigingen die u aanbrengt.

---

## Faxen naar Mac wijzigen vanuit de HP Installatieassistent

1. Klik in het Dock op het pictogram HP Apparaatbeheer.

---

 **Opmerking** Als HP Apparaatbeheer niet in het Dock is, klikt u op het pictogram Spotlight aan de rechterkant van de menubalk, typt u "HP Apparaatbeheer" in het vakje en klikt u vervolgens op de HP Apparaatbeheer-ingave.

---

2. Volg de instructies op het scherm in de installatieassistent om de netwerkfolder te maken en te delen.  
De installatieassistent slaat de configuraties automatisch op het HP-apparaat op. U kunt ook tot 10 bestemmingsfolders configureren voor elk HP-apparaat.

## Faxen naar pc of Faxen naar Mac uitschakelen

1. Druk op de knop **Installatie**, selecteer **Basisfaxinstellingen**, en vervolgens **Faxen naar pc**
2. Selecteer **Fax afdrukken uitschakelen**.

## Faxinstellingen wijzigen

Als u de stappen hebt voltooid in de bij het apparaat geleverde Aan-de-slaggids, kunt u in de volgende stappen de basisinstellingen wijzigen of andere faxopties configureren.

Dit gedeelte bevat de volgende onderwerpen:

- [Het faxkopschrift instellen](#)
- [De antwoordmodus instellen \(automatisch antwoorden\)](#)
- [Het aantal beltonen voordat er wordt opgenomen instellen](#)
- [Antwoorden op belpatroon voor specifieke beltonen wijzigen](#)
- [Foutcorrectiemodus fax instellen](#)
- [Het kiessysteem instellen](#)
- [Opties opnieuw kiezen instellen](#)
- [De faxsnelheid instellen](#)
- [Het faxgeluidsvolume instellen](#)

## Het faxkopschrift instellen

Het faxkopschrift is de regel tekst met uw naam en faxnummer die wordt afgedrukt boven aan elke fax die u verstuurt. HP raadt aan het faxkopschrift in te stellen met de software die u met het apparaat hebt geïnstalleerd. U kunt het faxkopschrift ook instellen vanaf het bedieningspaneel van het apparaat, zoals hier wordt beschreven.

---

 **Opmerking** In sommige landen/regio's is de informatie in het faxkopschrift wettelijk vereist.

---

## De faxkopregel instellen of wijzigen via het apparaatpaneel

1. Druk op **Installatie**.
2. Druk op **Basisinstallatie fax** en vervolgens op **Faxkopschrift**.

3. Voer met de nummertoetsen uw naam of de naam van uw bedrijf in en druk op **OK**.
4. Voer met behulp van het numerieke toetsenblok het faxnummer in en druk vervolgens op **OK**.

#### **De faxkopregel instellen of wijzigen via de geïntegreerde webserver**

1. Open de geïntegreerde webserver, klik op het tabblad **Instellingen** en klik vervolgens op **Basisfaxinstellingen** in het linkerpaneel.
2. Geef de **Naam van faxkopregel** en het **Faxnummer** op.
3. Klik op de knop **Toepassen**.

#### **De antwoordmodus instellen (automatisch antwoorden)**

De antwoordmodus bepaalt of binnenkomende oproepen door het apparaat worden beantwoord.

- Schakel de instelling **Automatisch antwoorden** in als u wilt dat het apparaat faxen **automatisch** beantwoordt. Alle binnenkomende oproepen en faxen worden door het apparaat beantwoord.
- Schakel de optie **Automatisch antwoorden** uit als u faxen **handmatig** wilt ontvangen. U moet zelf aanwezig zijn om de binnenkomende faxoproepen te beantwoorden, anders kan het apparaat geen faxberichten ontvangen.

#### **De antwoordmodus via het bedieningspaneel van het apparaat instellen op handmatig of automatisch**

- ▲ Druk op **Automatisch antwoorden** om het lampje aan of uit te zetten, zoals dit in de installatie is opgegeven.

Wanneer het **Automatisch antwoorden**-lampje brandt, beantwoordt het apparaat de oproepen automatisch. Wanneer het lampje niet brandt, beantwoordt het apparaat de oproepen niet.

#### **De antwoordmodus via de geïntegreerde webserver instellen op handmatig of automatisch**

1. Open de geïntegreerde webserver, klik op het tabblad **Instellingen** en klik vervolgens op **Basisfaxinstellingen** in het linkerpaneel.
2. Selecteer **Aan** of **Uit** in het vervolgkeuzemenu **Automatisch beantwoorden** in het gedeelte **Andere basisinstellingen fax**.

#### **Het aantal beltonen voordat er wordt opgenomen instellen**

Als u de optie **Automatisch antwoorden** inschakelt, kunt u opgeven na hoeveel belsignalen de binnenkomende oproep automatisch moet worden beantwoord.

De instelling **Hoe vaak overgaan** is belangrijk als er een antwoordapparaat is aangesloten op dezelfde telefoonlijn als het apparaat omdat het antwoordapparaat de telefoon moet beantwoorden voordat het apparaat dat doet. Het aantal keren rinkelen voor het antwoorden moet hoger zijn voor het toestel dan het aantal keren rinkelen voor het antwoordapparaat, zodat het toestel de inkomende oproep beantwoordt voordat het antwoordapparaat beantwoordt.

Stel het antwoordapparaat bijvoorbeeld in op een klein aantal belsignalen en het apparaat op het hoogste aantal belsignalen. (Het maximale aantal belsignalen varieert per land/

regio.) Bij deze instelling beantwoordt het antwoordapparaat de oproep en bewaakt het apparaat de lijn. Als het apparaat faxsignalen detecteert, zal het de fax ontvangen. Als de oproep een gespreksoproep betreft, zal het antwoordapparaat het binnenkomende bericht opnemen.

### **Aantal belseignalen voordat wordt opgenomen instellen via het bedieningspaneel van het apparaat**

1. Druk op **Installatie**.
2. Selecteer **Basisfaxinstellingen** en vervolgens **Rinkln vr antwrd**.
3. Typ het toepasselijke aantal belseignalen met behulp van het toetsenblok of wijzig het aantal belseignalen met de pijl naar rechts of naar links.
4. Raak **OK** aan om de instelling te accepteren.

### **Het aantal beltonen voordat wordt opgenomen instellen via de geïntegreerde webserver**

1. Open de geïntegreerde webserver, klik op het tabblad **Instellingen** en klik op **Basisfaxinstellingen** in het linkerpaneel.
2. Selecteer een nummer in het vervolgmenu **Belseignalen voor opnemen** in het gedeelte **Andere basisinstellingen fax**.

## **Antwoorden op belpatroon voor specifieke beltonen wijzigen**

---

 **Opmerking** Controleer of uw lokale dienstenprovider de bovenstaande dienst biedt voordat u de functie gebruikt.

---

Veel telefoonmaatschappijen bieden een functie voor specifieke belseignalen, zodat het mogelijk is om op één telefoonlijn diverse telefoonnummers te gebruiken. Als u zich op deze service abonneert, wordt er aan elk telefoonnummer een ander belpatroon toegekend. U kunt het apparaat instellen voor het beantwoorden van binnenkomende oproepen die een bepaald belpatroon hebben.

Als u het apparaat verbindt met een telefoonlijn met specifieke belseignalen, moet u de telefoonmaatschappij verzoeken om verschillende bel patronen toe te wijzen aan binnenkomende gespreksoproepen en faxoproepen. Het is raadzaam om voor een faxnummer dubbele of drievoudige belseignalen aan te vragen. Als het apparaat het specifieke belpatroon detecteert, beantwoordt het de oproep en ontvangt het de fax.

Als deze service niet beschikbaar is, gebruikt u het standaard belpatroon **Alle beltonen**.

---

 **Opmerking** De HP-fax kan geen faxen ontvangen als het hoofdtelefoonnummer van de haak is.

---

### **Het belpatroon voor een specifieke beltoon wijzigen vanaf het bedieningspaneel van het apparaat**

1. Controleer of het apparaat is ingesteld om faxoproepen automatisch te beantwoorden.
2. Druk op **Installatie**.

3. Druk op **Geavanceerde faxinstallatie** en vervolgens op **Specifieke beltoon**.
4. Druk op de knop naar rechts om een optie te selecteren en druk op **OK**.  
Wanneer de telefoon rinkelt met het belpatroon dat is toegewezen aan de faxlijn, beantwoordt het apparaat de oproep en ontvangt de fax.

### Het belpatroon voor een specifieke beltoon wijzigen vanaf de geïntegreerde webserver

1. Klik op het tabblad **Instellingen**, klik op **Geavanceerde faxinstellingen** in het linkerpaneel.
2. Selecteer een belpatroon in het vervolgkeuzemenu **Specifieke beltoon** en klik vervolgens op de knop **Toepassen**.

### Foutcorrectiemodus fax instellen

Gewoonlijk controleert het apparaat de signalen op de telefoonlijn wanneer een fax wordt verzonden of ontvangen. Wanneer het een foutsignaal detecteert tijdens de transmissie en als de foutcorrectie is ingeschakeld, kan het apparaat vragen om een gedeelte van de fax opnieuw te verzenden.

Schakel deze foutcorrectie alleen uit als u problemen hebt met het verzenden of ontvangen van een fax en fouten tijdens de transmissie wilt accepteren. Het uitschakelen van deze functie kan nuttig zijn wanneer u een fax wilt verzenden naar of ontvangen van een ander land of een andere regio of als u via een satellietverbinding belt.

#### De foutcorrectiemodus van de fax instellen via het bedieningspaneel van het apparaat

- ▲ Druk op **Fax**, open het menu **Geavanceerde faxinstallatie** en gebruik vervolgens de optie **Foutcorrectiemodus**.

#### De foutcorrectiemodus van de fax instellen via de geïntegreerde webserver

1. Klik op het tabblad **Instellingen** en klik vervolgens op **Geavanceerde faxinstellingen** in het linkerpaneel.
2. Selecteer **Aan** of **Uit** in het vervolgkeuzemenu **Foutcorrectiemodus**.
3. Klik op de knop **Toepassen**.

### Het kiessysteem instellen

Stel de toonkeuze- of pulskeuzemodus in met deze procedure. De standaardinstelling is **Toon**. Wijzig deze instelling niet tenzij u weet dat uw telefoonlijn niet werkt met toonkeuze.

---

 **Opmerking** De optie pulskeuze is niet beschikbaar in alle landen of regio's.

---

#### Het beltype instellen via het bedieningspaneel van het apparaat

- ▲ Druk op **Installatie**, druk op **Basisfaxinstellingen**, en gebruik vervolgens de optie **Toon- of pulskeuze**.

### Het beltype instellen via de geïntegreerde webserver

1. Klik op het tabblad **Instellingen** en klik vervolgens op **Basisfaxinstellingen** in het linkerpaneel.
2. Maak een keuze in het vervolgkeuzemenu **Toon- of pulskeuze**.
3. Klik op de knop **Toepassen**.

### Opties opnieuw kiezen instellen

Wanneer het apparaat geen fax heeft kunnen verzenden omdat de ontvangende fax niet opneemt of in gesprek was, probeert het apparaat om het nummer opnieuw te kiezen op basis van de opties **Opnieuw kiezen bij in gesprek** en **Geen antwoord opnieuw kiezen**. Schakel de opties in of uit via de volgende procedure.

- **Opnieuw kiezen bij in gesprek:** Als deze optie is ingeschakeld, kiest het apparaat het nummer automatisch opnieuw als het een bezettoon krijgt. De fabrieksinstelling van deze functie is **AAN**.
- **Geen antwoord opnieuw kiezen:** Als deze optie is ingeschakeld, kiest het apparaat het nummer automatisch opnieuw als de ontvangende fax niet antwoordt. De fabrieksinstelling van deze functie is **UIT**.

### De opties voor opnieuw bellen instellen via het bedieningspaneel van het apparaat

- ▲ Druk op **Installatie**, druk dan op **Geavanceerde faxinstallatie**, en gebruik vervolgens de opties **Opnieuw kiezen bij in gesprek** of **Geen antwoord opnieuw gekiezen**.

### De opties voor opnieuw kiezen instellen via de geïntegreerde webserver

1. Klik op het tabblad **Instellingen** en klik vervolgens op **Geavanceerde faxinstellingen** in het linkerpaneel.
2. Maak een keuze in de vervolgkeuzemenu's **Opnieuw kiezen bij in gesprek** en **Opnieuw kiezen bij geen antwoord**.
3. Klik op de knop **Toepassen**.

### De faxsnelheid instellen

U kunt de faxsnelheid instellen die wordt gebruikt voor de communicatie tussen het apparaat en andere faxapparaten tijdens het verzenden en ontvangen van faxen. De standaard faxsnelheid is **Snel**.

Als u een van de volgende opties gebruikt, is het wellicht nodig om de faxsnelheid te verlagen:

- Een Internet-telefoonservice
- Een PBX-systeem
- Fax over Internet-protocol (FoIP)
- Een ISDN-service

Als er tijdens het verzenden en ontvangen van faxen problemen optreden, moet u de instelling **Faxsnelheid** mogelijk instellen op **Normaal** of **Langzaam**. In de volgende tabel ziet u een lijst van de beschikbare faxsnelheden.

Instelling faxsnelheid	Faxsnelheid
<b>Snel</b>	v.34 (33600 baud)
<b>Normaal</b>	v.17 (14400 baud)
<b>Langzaam</b>	v.29 (9600 baud)

### De faxsnelheid instellen via het bedieningspaneel van het toestel

1. Druk op **Instellingen**.
2. Selecteer **Geavanceerde faxinstallatie** en druk vervolgens op **Faxsnelheid**.
3. Selecteer een optie met behulp van de pijltoetsen en druk vervolgens op **OK**.

### De opties voor de faxsnelheid instellen via de geïntegreerde webserver

1. Klik op het tabblad **Instellingen** en klik vervolgens op **Basisfaxinstellingen** in het linkerpaneel.
2. Maak een keuze in het vervolgkeuzemenu **Faxsnelheid**.
3. Klik op de knop **Toepassen**.

## Het faxgeluidsvolume instellen

Gebruik deze procedure om het volume van de faxgeluiden harder of zachter te maken.

### Het geluidsvolume van de fax instellen via het bedieningspaneel van het toestel

- ▲ Druk op **Installatie**, selecteer **Geluidsvolume fax**, en gebruik vervolgens de pijltoetsen om het volume harder of zachter in te stellen. Druk op **OK** om het volume te selecteren.

### Het geluidsvolume voor de fax instellen via de geïntegreerde webserver

1. Klik op het tabblad **Instellingen** en klik vervolgens op **Basisfaxinstellingen** in het linkerpaneel.
2. Maak een keuze in het vervolgkeuzemenu **Geluidsvolume fax**.
3. Klik op de knop **Toepassen**.

## Snelkiescodes installeren

U kunt veelgebruikte faxnummers installeren als snelkiescodes. U kunt die nummers dan snel kiezen met behulp van het bedieningspaneel van het toestel. De eerste drie gegevens voor elk van deze bestemmingen zijn gekoppeld aan de drie snelkeuzeknoppen op het bedieningspaneel.

Dit gedeelte bevat de volgende onderwerpen:

- [Faxnummers instellen als snelkiescodes of -groepen](#)
- [Een lijst van snelkiescodes afdrukken en bekijken](#)



## Faxnummers instellen als snelkiescodes of -groepen

U kunt faxnummers of groepen faxnummers opslaan als snelkiescodes. Snelkiescodes tussen 1 en 3 horen bij de overeenkomstige snelkeuzeknoppen op het bedieningspaneel van het toestel.

Zie [Een lijst van snelkiescodes afdrukken en bekijken](#) voor informatie over het afdrukken van een lijst met geïnstalleerde snelkiescodes.

Dit gedeelte bevat de volgende onderwerpen:

- [Snelkiescodes installeren](#)
- [Een groep snelkiesnummers instellen](#)

### Snelkiescodes installeren

- **Geïntegreerde webserver (netwerkverbinding):** Open de geïntegreerde webserver, klik op het tabblad **Instellingen** en klik vervolgens op **Faxsnelkiescodes** in het linkerdeelvenster.
  - Een code toevoegen: Type de vereiste informatie in de velden in het gedeelte **Faxsnelkiescodes**.
  - Een code wijzigen: Klik op de koppeling **Bewerken** naast de code in het gedeelte **Lijst faxsnelkiescodes**.
  - Een nummer verwijderen: Selecteer een of meerdere codes in het gedeelte **Lijst faxsnelkiescodes** en klik vervolgens op het pictogram **Verwijderen**.
- **HP Solution Center-software (Windows):** Open het Solution Center en volg de aanwijzingen in de help op het scherm.
- **HP Apparaatbeheer (Mac OS X):** Start **HP Apparaatbeheer** op, klik op **Informatie en instellingen**, en selecteer vervolgens **Faxsnelkiesinstellingen** in het vervolgkeuzemenu.
- **Bedieningspaneel van het apparaat:** druk op **Installatie** en selecteer vervolgens de optie **Installatie Snelkiezen**.
  - Een code toevoegen of wijzigen: selecteer **Individuele snelkiescode** of **Groepssnelkiescode** en ga met de pijlknoppen naar een ongebruikte codenummer, of typ een nummer in op het toetsenblok. Typ het nieuwe faxnummer in en druk op **OK**. Vergeet niet om eventuele pauzes en andere noodzakelijke nummers in te voeren, zoals het kengetal, een toegangscode voor nummers buiten een PBX-systeem (meestal een 9 of 0) of een kengetal voor internationaal bellen. Typ de naam in en druk op **OK**.
  - Een of alle nummers verwijderen: selecteer **Snelkiezen verwijderen**, druk op de pijltoetsen om het snelkiesnummer te markeren dat u wilt verwijderen, en druk vervolgens op **OK**.

### Een groep snelkiesnummers instellen

Als u regelmatig informatie stuurt naar dezelfde groep faxnummers kunt u dit gemakkelijker maken door een snelkiescode voor een groep te installeren. De snelkiescode voor een groep kan gekoppeld worden aan een snelkeuzeknop op het bedieningspaneel van het apparaat.

Een groeplid moet een lid zijn van de snelkeuzelijst voor u het lid kan toevoegen aan een snelkeuzegroep. U kunt tot 48 faxnummers aan elke groep toevoegen (met tot 55 tekens voor elk faxnummer).

- **HP Solution Center-software (Windows):** Open het Solution Center en volg de aanwijzingen in de help op het scherm.
- **HP Apparaatbeheer (Mac OS X):** Start **HP Apparaatbeheer** op, klik op **Informatie en instellingen**, en selecteer vervolgens **Faxsnelkiesinstellingen** in het vervolgkeuzemenu.
- **Bedieningspaneel van het apparaat:** druk op **Installatie** en selecteer vervolgens de optie **Snelkiesinstellingen**.
  - Een groep toevoegen: selecteer **Groepssnelkiezen**, selecteer een niet-toegewezen snelkiesnummer en druk op **OK**. Markeer een snelkiescode met de pijlknoppen en druk vervolgens op **OK** om de snelkiescode te selecteren. Herhaal deze stap voor alle snelkiesnummers die u wilt toevoegen aan deze groep. Wanneer u klaar bent, selecteert u de optie **Selectie gereed** en drukt u op **OK**. Gebruik het schermtoetsenbord om de naam van een snelkiesgroep in te voeren en selecteer **Gereed**.
  - Nummers toevoegen aan een groep: selecteer **Groepssnelkiezen**, selecteer de snelkiesgroep die u wilt wijzigen en druk op **OK**. Gebruik de pijltoetsen om een snelkiesnummer te markeren en druk op **OK** om het te selecteren (er verschijnt een vinkje naast het snelkiesnummer). Herhaal deze stap voor alle snelkiesnummers die u wilt toevoegen aan deze groep. Wanneer u klaar bent, selecteert u de optie **Selectie gereed** en drukt u op **OK**. Selecteer **Gereed** in het scherm **Groepsnaam**.
  - Een groep verwijderen: Selecteer **Snelkiezen verwijderen**, druk op de pijltoetsen om het snelkiesnummer te markeren dat u wilt verwijderen, en druk vervolgens op **OK**.
- **Geïntegreerde webserver (netwerkverbinding):** Open de geïntegreerde webserver, klik op het tabblad **Instellingen** en klik vervolgens op **Basisfaxinstellingen** in het linkerpaneel. Klik op de koppeling met het nummer voor de code (bijvoorbeeld **26-50**) in de **Lijst faxsnelkiescodes**.
  - Om een groep toe te voegen, klikt u in de **Lijst faxsnelkiescodes** op de knop **Nieuwe groep** en selecteert u vervolgens de individuele codes uit de selectie. Voer de juiste groepsinformatie in en klik op **Toepassen**.
  - U bewerkt als volgt een groep: Klik op de koppeling **Bewerken** naast de groep in het gedeelte **Lijst faxsnelkiescodes**.
  - U verwijdert als volgt een groep: Selecteer een of meerdere groepen in het gedeelte **Lijst faxsnelkiescodes** en klik vervolgens op het pictogram **Verwijderen**.
  - Klik op **Toepassen** als u klaar bent.

## Een lijst van snelkiescodes afdrukken en bekijken

U kunt een lijst met alle geïnstalleerde snelkiescodes afdrukken of bekijken. Elke code in de lijst bevat de volgende informatie:

- Het snelkiesnummer (de eerste vijf codes zijn gekoppeld aan de vijf overeenstemmende snelkeuzeknoppen op het bedieningspaneel van het apparaat)
- De naam die gekoppeld is aan het faxnummer of de groep faxnummers
- Voor de lijst met faxsnelkiescodes: het faxnummer (of alle faxnummers voor een groep)

Dit gedeelte bevat de volgende onderwerpen:

- [Een lijst van snelkiescodes bekijken](#)
- [Een lijst van snelkiescodes afdrukken](#)

### Een lijst van snelkiescodes bekijken

- **Geïntegreerde webserver (netwerkverbinding):** Open de geïntegreerde webserver, klik op het tabblad **Instellingen** en klik vervolgens op **Basisfaxinstellingen** in het linkerpaneel. Klik op de koppeling met het nummer voor de code (bijvoorbeeld **26-50**) in de **Lijst faxsnelkiescodes**.
  - Om een groep toe te voegen, klikt u in de **Lijst faxsnelkiescodes** op de knop **Nieuwe groep** en selecteert u vervolgens de individuele codes uit de selectie. Voer de juiste groepsinformatie in en klik op **Toepassen**.
  - Om een code te bewerken of te verwijderen, selecteert u in de **Lijst faxsnelkiescodes** de koppeling **Bewerken** of het pictogram **Verwijderen**.
  - U verwijdert als volgt een groep: Selecteer de codes en klik op de knop **Verwijderen**.
  - Klik op **Toepassen** als u klaar bent.
- **HP Apparaatbeheer (Mac OS X):** Start **HP Apparaatbeheer** op, klik op **Informatie en instellingen**, en selecteer vervolgens **Faxsnelkiesinstellingen** in het vervolgkeuzemenu.
- **HP Solution Center (Windows):** Open het Solution Center en volg de aanwijzingen in de help op het scherm.
- **Bedieningspaneel:** Druk op de knop **Setup**, selecteer **Snelkiesinstellingen** en selecteer vervolgens de optie **Snelkieslijst afdrukken**.

### Een lijst van snelkiescodes afdrukken

**Geïntegreerde webserver (netwerkverbinding):** Open de geïntegreerde webserver, klik op het tabblad **Instellingen** en klik vervolgens op **Basisfaxinstellingen** in het linkerpaneel. Klik op de koppeling met het nummer voor de code (bijvoorbeeld **26-50**) in de **Lijst faxsnelkiescodes**. Klik op de knop **Afdrukken**.

## Fax over Internet-protocol (FoIP)

U kunt zich abonneren op een goedkope telefoonservice die u de mogelijkheid biedt faxen met uw apparaat te ontvangen en te verzenden via internet. Deze methode wordt Fax

over Internet-protocol (FoIP) genoemd. U maakt waarschijnlijk gebruik van een FoIP-service (aangeboden door uw telefoonservice) als u:

- samen met het faxnummer een speciale toegangscode kiest, of
- een IP-converter hebt om verbinding te maken met Internet; deze biedt ook analoge telefoonpoorten voor de faxlijn.

---

 **Opmerking** U kunt uitsluitend faxen verzenden en ontvangen door een telefoonsnoer aan te sluiten op de 1-LINE-poort op het apparaat. Dit houdt in dat uw internetverbinding via een converter moet lopen (die ook reguliere analoge telefoonstekkers heeft voor faxverbindingen) of via uw telefoonmaatschappij.

---

Sommige internetfaxservices werken niet goed als het apparaat faxen verzendt en ontvangt op hoge snelheid (33600 bps). Als u bij het verzenden en ontvangen van faxen met een internetfaxservice problemen ondervindt, moet u een lagere faxsnelheid gebruiken. Dit is mogelijk door de instelling **Faxsnelheid** te wijzigen van **Hoog** (standaard) naar **Normaal**. Zie [De faxsnelheid instellen](#) voor informatie over het wijzigen van deze instelling.

---

 **Opmerking** Als u vragen hebt over internetfaxen, neem dan contact op met de ondersteuningsafdeling van uw internetfaxdiensten of met uw lokale serviceprovider voor meer begeleiding.

---

## Installatie testfax

U kunt uw faxinstallatie testen om de status van het apparaat te controleren en om na te gaan of het correct is geïnstalleerd om te faxen. Voer deze test uit nadat u het apparaat hebt geïnstalleerd om te faxen. De test doet het volgende:

- Test de faxhardware
- Controleert of het juiste type telefoonsnoer is aangesloten op het apparaat
- Controleert of het telefoonsnoer op de juiste poort is aangesloten
- Controleert de aanwezigheid van een kiestoon
- Controleert op de aanwezigheid van een actieve telefoonlijn
- Controleert de status van de telefoonlijnverbinding

Het apparaat drukt een verslag af met het testresultaat. Als de test mislukt, bekijkt u het verslag voor informatie over hoe u het probleem kunt oplossen en voert de test opnieuw uit.

### De faxinstellingen testen via het bedieningspaneel van het apparaat

1. Stel het apparaat in op faxen volgens uw specifieke installatie-instructies voor thuis of op kantoor.
2. Zorg ervoor dat de printcartridges zijn geïnstalleerd en dat volledige vellen papier in de invoerlade zijn geplaatst voor u met de test begint.
3. Druk vanaf het bedieningspaneel van het apparaat op **Installeren**.

4. Selecteer **Tools** en selecteer vervolgens **Faxtest uitvoeren**.  
Het apparaat geeft de status van de test weer op het scherm en drukt een rapport af.
5. Bekijk het rapport.
  - Controleer of de faxinstellingen in het rapport juist zijn als er nog steeds sprake is van problemen met faxen, terwijl de test is geslaagd. Een lege of onjuiste faxinstelling kan faxproblemen veroorzaken.
  - Als de test is mislukt, kunt u in het rapport informatie vinden over het oplossen van de aangetroffen problemen.

### Het beltype instellen via de geïntegreerde webserver

1. Stel het apparaat in op faxen volgens uw specifieke installatie-instructies voor thuis of op kantoor.
2. Zorg ervoor dat de printcartridges zijn geïnstalleerd en dat volledige vellen papier in de invoerlade zijn geplaatst voor u met de test begint.
3. **Geïntegreerde webserver** (netwerkverbinding): Klik op het tabblad **Instellingen** en klik vervolgens op **Apparaatservices** in het linkerpaneel.
4. Selecteer **Faxtest uitvoeren** in het vervolgkeuzemenu **Apparaatfuncties testen**.
5. Klik op de knop **Test uitvoeren**.

## Rapporten gebruiken

U kunt het apparaat zodanig instellen dat fouterapporten en bevestigingsrapporten automatisch worden afgedrukt voor elk faxbericht dat u verzendt en ontvangt. Als het nodig is kunt u systeemrapporten ook handmatig afdrukken. Deze rapporten geven nuttige informatie over het apparaat.

Standaard is het apparaat zodanig ingesteld dat er alleen een rapport wordt afgedrukt als zich een probleem voordoet bij het verzenden of ontvangen van een fax. Na het verzenden van een faxbericht wordt op het bedieningspaneel even gemeld dat het faxbericht goed is verzonden.

---

 **Opmerking** Als de rapporten niet leesbaar zijn, kunt u de geschatte inktniveaus controleren vanuit het bedieningspaneel, HP Solution Center (Windows) of HP Apparaatbeheer (Mac OS X).

**Opmerking** Waarschuwingen en indicatorlampjes voor het inktniveau bieden uitsluitend schattingen om te kunnen plannen. Wanneer u een waarschuwing voor een laag inktniveau krijgt, overweeg dan om een vervangende cartridge klaar te houden om eventuele afdrukvertragingen te vermijden. U hoeft de printcartridges niet te vervangen voor de afdrukkwaliteit onaanvaardbaar wordt.

**Opmerking** Controleer of de printkop en printcartridges in goede staat verkeren en goed zijn geïnstalleerd.

---

Dit gedeelte bevat de volgende onderwerpen:

- [Bevestigingsrapporten voor faxen afdrukken](#)
- [Fouterapporten voor faxen afdrukken](#)
- [Het faxlogboek afdrukken en bekijken](#)
- [Het faxlogboek wissen](#)

- [Druk de details van de laatste faxtransactie af.](#)
- [Een rapport geschiedenis beller-ID's afdrukken](#)

## Bevestigingsrapporten voor faxen afdrukken

Als u een afgedrukte bevestiging nodig hebt van faxen die goed zijn verzonden, volgt u onderstaande instructies om de faxbevestiging in te schakelen **voordat** u faxen gaat verzenden. Selecteer **Bij Fax verzenden** of **Verzenden & ontvangen**.

De standaardinstelling voor faxbevestiging is **Uitschakelen**. Dit betekent dat er geen bevestigingsrapport wordt afgedrukt voor elke fax die u verzendt of ontvangt. Na het verzenden van een faxbericht wordt op het bedieningspaneel even gemeld dat het faxbericht goed is verzonden.

### Faxbevestiging inschakelen via het bedieningspaneel van het toestel

1. Druk op **Installatie**.
2. Druk op **Rapport afdrukken** en vervolgens op **Faxbevestiging**.
3. Druk op de pijl naar rechts om een van de volgende opties te selecteren en druk dan op **OK**.

<b>Uitschakelen</b>	Er wordt geen bevestigingsrapport afgedrukt wanneer u faxberichten verzendt en ontvangt. Dit is de standaardinstelling.
<b>Bij Fax verzenden</b>	Er wordt een bevestigingsrapport afgedrukt voor elke fax die u verzendt.
<b>Bij Fax ontvangen</b>	Er wordt een bevestigingsrapport afgedrukt voor elke fax die u ontvangt.
<b>Verzenden &amp; ontvangen</b>	Er wordt een bevestigingsrapport afgedrukt voor elke fax die u verzendt of ontvangt.

 **Tip** Als u **Bij Fax verzenden** of **Verzenden & ontvangen** kiest en de fax scant om deze vanuit het geheugen te verzenden, kunt u een afbeelding van de eerste pagina van de fax opnemen in het rapport **Verzendrapport**. Druk op **Installatie** en selecteer vervolgens **Afbeelding of fax rapport verzenden**. Selecteer **Aan** en druk vervolgens op **OK**.

### Faxbevestiging inschakelen via de geïntegreerde webserver

1. Klik op het tabblad **Instellingen** en klik vervolgens op **Geavanceerde faxinstellingen** in het linkerpaneel.
2. Maak een keuze in het vervolgkeuzemenu **Faxbevestiging**.
3. Klik op de knop **Toepassen**.

## Foutrappen voor faxen afdrukken

U kunt het apparaat zodanig configureren dat er automatisch een rapport wordt afgedrukt als er tijdens de transmissie of ontvangst een fout optreedt.

### Het apparaat instellen om automatisch foutrappen voor de fax af te drukken via het bedieningspaneel van het apparaat

1. Druk op **Installatie**.
2. Druk op **Rapport afdrukken** en druk vervolgens op **Foutrapport fax**.
3. Druk op de pijl naar rechts om een van de volgende opties te selecteren en druk dan op **OK**.

<b>Verzenden &amp; ontvangen</b>	Afdrukken als er een fout optreedt bij het faxen. Dit is de standaardinstelling.
<b>Uitschakelen</b>	Er worden geen faxfoutrappen afgedrukt.
<b>Bij Fax verzenden</b>	Afdrukken als er een fout optreedt bij het overbrengen.
<b>Bij Fax ontvangen</b>	Afdrukken als er een fout optreedt bij het ontvangen.

### Het apparaat instellen om automatisch foutrappen voor de fax af te drukken via de geïntegreerde webserver

1. Klik op het tabblad **Instellingen** en klik vervolgens op **Geavanceerde faxinstellingen** in het linkerpaneel.
2. Maak een keuze in het vervolgkeuzemenu **Foutrapport fax**.
3. Klik op de knop **Toepassen**.

## Het faxlogboek afdrukken en bekijken

De logs geven een lijst van alle vanaf het bedieningspaneel van het apparaat verzonden faxen en alle ontvangen faxen.

U kunt een log afdrukken van faxen die door het apparaat werden ontvangen en verzonden. Elk item in het log bevat de volgende informatie:

- Datum en tijd van verzending
- Type (ontvangen of verzonden)
- Faxnummer
- Duur
- Aantal pagina's
- Resultaat (status) van de overdracht

### Het faxlog vanaf de HP-beeldbewerkingssoftware bekijken

1. Open de HP-beeldbewerkingssoftware op de computer. Raadpleeg [De HP Fotobewerkingssoftware gebruiken](#) voor meer informatie.
2. Zie de Help op het scherm voor verdere aanwijzingen over de HP-beeldbewerkingssoftware.

Het log geeft een lijst van alle vanaf het bedieningspaneel van het apparaat en vanuit de HP-beeldbewerkingssoftware verzonden faxen en alle ontvangen faxen.

### **De fax-log afdrukken vanaf het bedieningspaneel van het apparaat**

1. Druk op **Installatie** op het bedieningspaneel van het apparaat.
2. Druk de pijlknoppen naar beneden naar **Rapport afdrukken** en druk vervolgens op **OK**.
3. Ga met de pijlknoppen naar **Faxlog** en druk vervolgens op **OK**.
4. Druk opnieuw op **OK** om het log af te drukken.

### **Een faxlog bekijken vanaf de geïntegreerde webserver**

- ▲ Druk op het tabblad **Informatie** in het linkerdeelvenster op **Log** en klik dan op het subtabblad **Faxlog**.

## **Het faxlogboek wissen**

Gebruik de volgende stappen om het faxlogboek leeg te maken.

### **Het faxlogboek instellen via het bedieningspaneel van het toestel**

1. Druk op het bedieningspaneel van het toestel op **Installatie**.
2. Ga met de pijlknoppen naar **Tools** en druk vervolgens op **OK**.
3. Ga met de pijlknoppen naar **Faxlogboek wissen** en druk vervolgens op **OK**.

### **Het faxlogboek wissen via de geïntegreerde webserver**

1. **Geïntegreerde webserver** (netwerkverbinding): Klik op het tabblad **Instellingen** en klik vervolgens op **Faxopties** in het linkerpaneel.
2. Klik op de knop **Wissen** in het gedeelte **Faxlogboeken wissen**.

## **Druk de details van de laatste faxtransactie af.**

Het rapport **Laatste faxtransactie** drukt de details af van de laatste faxtransactie. Details zijn onder andere het faxnummer, het aantal pagina's en de faxstatus.

### **Het rapport Laatste faxtransactie afdrukken**

1. Druk op het bedieningspaneel van het toestel op **Installatie**.
2. Druk de pijlknoppen naar beneden naar **Rapport afdrukken** en druk vervolgens op **OK**.
3. Ga met de pijlknoppen naar **Laatste transactie** en druk vervolgens op **OK**.

## **Een rapport geschiedenis beller-ID's afdrukken**

Gebruik de volgende procedure om een lijst af te drukken van Beller-ID faxnummers.

### **Een rapport geschiedenis beller-ID's afdrukken**

1. Druk op **Installatie**, selecteer **Printerrapport**, en selecteer vervolgens **Rapport geschiedenis Beller-ID's**.
2. Druk op **OK**.



## Een fax annuleren

U kunt op elk moment een fax dat u aan het verzenden of ontvangen bent, annuleren. Het apparaat drukt de pagina's af waarvan het afdrukken al begonnen was, en annuleert vervolgens de rest van de faxtaak. Dit kan even duren.

### Een fax annuleren

- ▲ Druk op **Annuleren** op het bedieningspaneel van het apparaat om een faxtaak die u aan het verzenden of ontvangen bent, te stoppen. Als het apparaat niet stopt met faxen, drukt dan nogmaals op **Annuleren**.  
Het apparaat drukt de pagina's die al aan het afdrukken waren verder af en annuleert dan de rest van het faxbericht. Dit kan even duren.

### Een nummer dat u aan het kiezen bent, annuleren

- ▲ Druk op **Annuleren** om het nummer dat u op dat moment aan het kiezen bent, te annuleren.

---

# 7 Kopiëren

U kunt kleuren- en zwart-witkopieën van hoge kwaliteit maken op allerlei papiersoorten en formaten.

 **Opmerking** Om een kopie te maken met een HP Officejet 6500 (E709d) of HP Officejet 6500 (E709r), moet de HP All-in-One zijn aangesloten op een computer, moet de computer zijn ingeschakeld en moet u zijn aangemeld. De software moet zijn geïnstalleerd en actief zijn. Verder moet de **HP Digital Imaging Monitor** in de taakbalk van Windows zijn geïnstalleerd en altijd zijn ingeschakeld. Op een Macintosh-computer is de software altijd beschikbaar wanneer u de computer inschakeld, als deze eenmaal is geïnstalleerd.

Zie [Het modelnummer van het apparaat vinden](#) om te bepalen welk model u hebt.

**Opmerking** Als er een fax aankomt terwijl u een document kopieert, wordt de fax opgeslagen in het geheugen van het apparaat totdat het kopiëren is voltooid. Hierdoor wordt het aantal faxpagina's in het geheugen mogelijk kleiner.

Dit gedeelte bevat de volgende onderwerpen:

- [Kopien maken](#)
- [De kopieerinstellingen wijzigen](#)
- [Het aantal kopieën instellen](#)
- [Het papierformaat voor kopiëren instellen](#)
- [De kopieerpapiersoort instellen](#)
- [De snelheid of kwaliteit van het kopiëren wijzigen](#)
- [Het formaat van een origineel aanpassen zodat het op papier van Letter- of A4-formaat past](#)
- [Een document van het formaat Legal kopiëren op Letter-papier](#)
- [De kopie lichter of donkerder maken](#)
- [Lichte gedeelten van de kopie verbeteren](#)
- [Een kopieertaak sorteren](#)
- [Marge verplaatsen toepassen op een Kopieertaak](#)
- [Dubbelzijdige kopieertaken](#)
- [Een kopieertaak annuleren](#)

## Kopien maken

U kunt vanaf het bedieningspaneel van het apparaat kopieën van hoge kwaliteit maken.



---

**Opmerking** Om een kopie te maken met een HP Officejet 6500 (E709d) of HP Officejet 6500 (E709r), moet de HP All-in-One zijn aangesloten op een computer, moet de computer zijn ingeschakeld en moet u zijn aangemeld. De software moet zijn geïnstalleerd en actief zijn. Verder moet de **HP Digital Imaging Monitor** in de taakbalk van Windows zijn geïnstalleerd en altijd zijn ingeschakeld. Op een Macintosh-computer is de software altijd beschikbaar wanneer u de computer inschakeld, als deze eenmaal is geïnstalleerd.

Zie [Het modelnummer van het apparaat vinden](#) om te bepalen welk model u hebt.

---

### U maakt als volgt een kopie

1. Zorg dat er papier in de invoerlade is geplaatst.
2. Plaats het origineel met de bedrukte kant omlaag op de glasplaat of plaats originelen in de ADF. Zie [Originelen plaatsen](#) voor meer informatie.
3. Voer een van de volgende handelingen uit:
  - Druk op **START KOPIËREN, zwart** of **START PC Zwart** om een kopieertaak in zwart-wit te starten.
  - Druk op **START KOPIËREN, Kleur** of **START PC Kleur** om een kopieertaak in kleur te starten.



---

**Opmerking** Als het origineel in kleur is, krijgt u met **START KOPIËREN, zwart** of **START PC Zwart** een zwart-witkopie van het kleurenorigineel en met **START KOPIËREN, Kleur** of **START PC Kleur** een kleurenkopie van het kleurenorigineel.

**Opmerking** Als u een Macintosh-computer gebruikt, raadpleeg dan uw computer voor een afdrukweergave van uw kopie. Indien nodig bewerkt u het afdrukvoorbeeld en klikt u op **Goedkeuren** om uw kopieën af te drukken.

---

## De kopieerinstellingen wijzigen

U kunt de kopieerinstellingen aanpassen aan vrijwel elke taak.

Wanneer u kopieerinstellingen wijzigt, gelden de wijzigingen alleen voor de huidige kopieertaak. U moet de standaardinstellingen wijzigen als de instellingen voor alle toekomstige kopieertaken moeten gelden.

### De huidige instellingen opslaan als standaardinstellingen voor toekomstige taken

1. Druk op **Kopiëren** en breng de nodige wijzigingen aan in de instellingen in de menu's.
2. Druk op **Kopiëren** en druk vervolgens op de pijlknoppen totdat **Nieuwe standaardinstellingen** verschijnt.
3. Selecteer **Ja** met de pijlknoppen en druk vervolgens op **OK**.

## Het aantal kopieën instellen

U stelt het gewenste aantal kopieën in met behulp van de optie **Aantal kopieën** op het bedieningspaneel van het apparaat.

### Het aantal kopieën instellen vanaf het bedieningspaneel van het apparaat

1. Zorg dat er papier in de invoerlade is geplaatst.
2. Plaats het origineel met de bedrukte kant omlaag op de glasplaat of plaats originelen in de ADF. Zie [Originelen plaatsen](#) voor meer informatie.
3. Druk herhaaldelijk op **Kopiëren** totdat **Aantal kopieën** verschijnt. –Of– Druk op **Aantal kopieën**.
4. Druk op  of gebruik het toetsenblok om het aantal kopieën in te voeren, tot aan het maximum.

---

 **Tip** Als u een van de pijlknoppen ingedrukt houdt, wordt het aantal kopieën met stappen van vijf verhoogd, zodat u gemakkelijker een groot aantal kopieën kunt instellen.

---

5. Druk op **START KOPIËREN, zwart** of **START PC Zwart**, of druk op **START KOPIËREN, Kleur** of **START PC Kleur**.

## Het papierformaat voor kopiëren instellen

U kunt het papierformaat instellen op het apparaat. Het geselecteerde papierformaat moet overeenkomen met het formaat van het papier in de invoerlade.

---

 **Opmerking** Als u een HP Officejet 6500 (E709d) of HP Officejet 6500 (E709r) gebruikt, is deze instelling niet beschikbaar. Zie [Het modelnummer van het apparaat vinden](#) om te bepalen welk model u hebt.

---

### Het papierformaat instellen vanaf het bedieningspaneel van het apparaat

1. Druk herhaaldelijk op **Kopiëren** totdat **Kopieerpapierformaat** verschijnt.
2. Druk op  totdat het betreffende papierformaat wordt weergegeven en druk vervolgens op **OK**.
3. Druk op **START KOPIËREN, zwart** of **START KOPIËREN, Kleur**.

## De kopieerpapiersoort instellen

U kunt de papiersoort instellen op het apparaat.

---

 **Opmerking** Als u een HP Officejet 6500 (E709d) of HP Officejet 6500 (E709r) gebruikt, is deze instelling niet beschikbaar. Zie [Het modelnummer van het apparaat vinden](#) om te bepalen welk model u hebt.

---

### Het papiertype voor kopieën instellen vanaf het bedieningspaneel van het apparaat

1. Druk herhaaldelijk op **Kopiëren** totdat **Papiersoort** verschijnt.
2. Druk op  totdat de betreffende papiersoort wordt weergegeven en druk vervolgens op **OK**.
3. Druk op **START KOPIËREN, zwart** of **START KOPIËREN, Kleur**.

Raadpleeg de volgende tabel om vast te stellen welke instelling van de papiersoort u moet kiezen, gebaseerd op het papier dat in de invoerlade is geplaatst.

---

 **Opmerking** Als een papiersoort niet wordt ondersteund voor een geselecteerd papierformaat, verschijnt de papiersoort niet in de lijst. Wijzig het papierformaat om de lijst met papiersoorten bij te werken.

---

## De snelheid of kwaliteit van het kopiëren wijzigen

Het apparaat heeft drie opties die de kopieersnelheid en -kwaliteit beïnvloeden.

- **Beste** (3 sterren): hiermee maakt u op elke papiersoort afdrucken van de hoogste kwaliteit en voorkomt u het streepeffect dat soms in effen vlakken optreedt. Met **Beste** wordt trager gekopieerd dan met de andere instellingen voor afdrukkwaliteit.
- **Normaal** (2 sterren): hiermee maakt u afdrucken van hoge kwaliteit. Dit is de standaardinstelling en de aanbevolen instelling voor het meeste kopieerwerk. Met **Normaal** is sneller dan **Beste** en is de standaardinstelling.
- **Snel** (1 sterretje) kopieert sneller dan de instelling **Normaal**. De kwaliteit van de tekst is vergelijkbaar met die van de instelling **Normaal**, maar afbeeldingen zijn mogelijk van een mindere kwaliteit. Met de instelling **Snel** wordt minder inkt verbruikt, waardoor de levensduur van de printcartridges wordt verlengd.

---

 **Opmerking** Als u een HP Officejet 6500 (E709d) of HP Officejet 6500 (E709r) gebruikt, is deze instelling niet beschikbaar. Zie [Het modelnummer van het apparaat vinden](#) om te bepalen welk model u hebt.

---

### De kopieerkwaliteit wijzigen vanaf het bedieningspaneel van het apparaat

1. Zorg dat er papier in de invoerlade is geplaatst.
2. Plaats het origineel met de bedrukte kant omlaag op de glasplaat of plaats originelen in de ADF.
3. Druk in het gebied Kopiëren op **Kwaliteit** totdat de gewenste kwaliteitsinstelling wordt verlicht.
4. Druk op **START KOPIËREN, zwart** of **START KOPIËREN, Kleur**.

---

 **Opmerking** Op sommige modellen kopieert het toestel op maximale kwaliteit als u de Beste kwaliteit selecteert en het afdrukmateriaal instelt op fotopapier.

---

## Het formaat van een origineel aanpassen zodat het op papier van Letter- of A4-formaat past

Als de afbeelding of tekst op het origineel het hele vel papier vult zonder marges vrij te laten, gebruikt u **Aanpassen aan pagina** of **Volledige pagina 91%** om het origineel te

verkleinen zodat tekst of afbeeldingen niet aan de randen van het vel papier worden afgesneden.



---

 **Opmerking** Als u een HP Officejet 6500 (E709d) of HP Officejet 6500 (E709r) gebruikt, is deze instelling niet beschikbaar. Zie [Het modelnummer van het apparaat vinden](#) om te bepalen welk model u hebt.

 **Tip** U kunt **Aanpassen aan pagina** ook gebruiken om een kleine foto te vergroten tot het afdrukgebied van een volledige pagina. Om dit te kunnen doen zonder de verhoudingen van het origineel te veranderen of de randen bij te snijden zal het apparaat de witte randen rond het papier mogelijk niet overal even breed maken.

---

### Het formaat van een document aanpassen vanaf het bedieningspaneel van het apparaat

1. Zorg dat er papier in de invoerlade is geplaatst.
2. Plaats het origineel met de bedrukte kant omlaag op de glasplaat of plaats originelen in de ADF.
3. Houd **Kopiëren** ingedrukt tot **Verkleinen/Vergroten** verschijnt.
4. Druk op  totdat **Volledige pagina 91%** wordt weergegeven en druk op **OK**.
5. Druk op **START KOPIËREN, zwart** of **START PC Zwart**, of druk op **START KOPIËREN, Kleur** of **START PC Kleur**.

## Een document van het formaat Legal kopiëren op Letter-papier

Met behulp van de instelling **Legal > Ltr 72%** kunt u een kopie van een document in het formaat Legal verkleinen naar een formaat dat op Letter-papier past.

---

 **Opmerking** Het percentage in het voorbeeld, **Legal > Ltr 72%** komt mogelijk niet overeen met het percentage dat op het display wordt weergegeven.

---

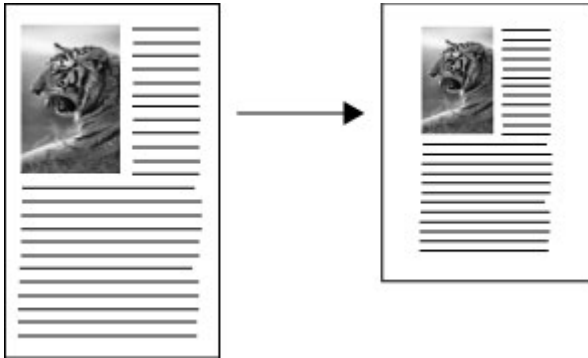

### Een document van Legal-formaat kopiëren op Letter-papier

1. Zorg dat er papier in de invoerlade is geplaatst.
2. Plaats originelen in de automatische documentinvoer.
3. Houd **Kopiëren** ingedrukt tot **Verkleinen/Vergroten** verschijnt.
4. Druk op **►** totdat **Legal > Ltr 72%** wordt weergegeven en druk op **OK**.
5. Druk op **START KOPIËREN, zwart** of **START PC Zwart**, of druk op **START KOPIËREN, Kleur** of **START PC Kleur**.

## De kopie lichter of donkerder maken

U kunt met de optie **Licht./Donkerder** het contrast van de kopie aanpassen.

---

 **Opmerking** Als u een HP Officejet 6500 (E709d) of HP Officejet 6500 (E709r) gebruikt, is deze instelling niet beschikbaar. Zie [Het modelnummer van het apparaat vinden](#) om te bepalen welk model u hebt.

---

### Het contrast van de kopie wijzigen op het bedieningspaneel van het apparaat

1. Zorg dat er papier in de invoerlade is geplaatst.
2. Plaats het origineel met de bedrukte kant omlaag op de glasplaat of plaats originelen in de ADF.
3. Druk herhaaldelijk op **Kopiëren** totdat **Licht./Donkerder** verschijnt.
4. Kies één van de volgende opties:
  - Druk op **►** om de kopie donkerder te maken.
  - Druk op **◄** om de kopie lichter te maken.
5. Druk op **START KOPIËREN, zwart** of **START KOPIËREN, Kleur**.

## Lichte gedeelten van de kopie verbeteren

Met de instelling **Foto** kunt u lichte kleuren, die anders wit zouden lijken, duidelijker zichtbaar maken. U kunt de instelling **Foto** ook gebruiken om de volgende problemen,

die zich kunnen voordoen als u kopieert met de instelling **Tekst**, geheel of gedeeltelijk te voorkomen:

- Op sommige plaatsen in de kopieën komen rond de tekst losse, gekleurde stippen voor.
- Grote, zwarte lettertypen zien er vlekkerig uit.
- Dunne, gekleurde objecten of lijnen bevatten zwarte gedeelten.
- Horizontale korrelstructuren of witte banden zijn zichtbaar in lichtgrijze en gemiddeld grijze gebieden.

---

 **Opmerking** Als u een HP Officejet 6500 (E709d) of HP Officejet 6500 (E709r) gebruikt, is deze instelling niet beschikbaar. Zie [Het modelnummer van het apparaat vinden](#) om te bepalen welk model u hebt.

---

### Een overbelichte foto kopiëren vanaf het bedieningspaneel van het apparaat

1. Zorg dat er papier in de invoerlade is geplaatst.
2. Plaats het origineel met de bedrukte kant omlaag op de glasplaat van de scanner. Plaats het origineel met de bedrukte kant omlaag op de glasplaat of plaats originelen in de ADF.
3. Druk herhaaldelijk op **Kopiëren** totdat **Verbeteringen** verschijnt.
4. Druk op  totdat de instelling **Foto-verbetering** wordt weergegeven en druk vervolgens op **OK**.
5. Druk op **START KOPIËREN, Kleur**.

## Een kopieertaak sorteren

---

 **Opmerking** Sorteren is alleen beschikbaar op sommige modellen.

**Opmerking** Als u een HP Officejet 6500 (E709d) of HP Officejet 6500 (E709r) gebruikt, is deze instelling niet beschikbaar. Zie [Het modelnummer van het apparaat vinden](#) om te bepalen welk model u hebt.

---

Met sorteren kunt u sets kopieën maken in dezelfde volgorde als waarin ze in de automatische documentinvoer (ADF) zijn gescand. Alle kopieën worden gescand in het apparaatgeheugen voor ze worden afgedrukt.

---

 **Opmerking** Het maximale aantal pagina's dat kan worden gescand en gesorteerd varieert per model. Als uw document te groot is, kunt u de taak in meerdere taken opdelen.

**Opmerking** Als het papierformaat is ingesteld op Auto, wordt het kopieerpapierformaat automatisch ingesteld op Letter- of A4-formaat, afhankelijk van de lokatie die in het bedieningspaneel is ingesteld. Als u geen papier van Letter- of A4-formaat gebruikt, moet u de instelling papierformaat handmatig wijzigen. Als de papiersoort is ingesteld op Auto, wordt de kopieerpapiersoort automatisch ingesteld op Gewoon. Als u geen Gewoon papier wilt gebruiken, moet u de instelling voor de papiersoort handmatig wijzigen.

---



### Kopieën sorteren vanaf het bedieningspaneel

1. Originelen in de ADF plaatsen. Zie [Originelen plaatsen](#) voor meer informatie.
2. Druk herhaaldelijk op **Kopiëren** totdat **Sorteren** verschijnt.
3. Druk op  totdat de instelling **Aan** wordt weergegeven en druk vervolgens op **OK**.

## Marge verplaatsen toepassen op een Kopieertaak

Met Marge verplaatsen kunt u de kopieerafbeelding op de afgedrukte pagina verplaatsen voor inbinding of perforatie. De afbeelding wordt 0,95 cm naar rechts verplaatst.

---

 **Opmerking** Een afbeelding kan aan de rechterkant worden bijgesneden omdat de gekopieerde afbeelding niet wordt verkleind door de functie Marge verplaatsen.

**Opmerking** Als u een HP Officejet 6500 (E709d) of HP Officejet 6500 (E709r) gebruikt, is deze instelling niet beschikbaar. Zie [Het modelnummer van het apparaat vinden](#) om te bepalen welk model u hebt.

---

### Marge verplaatsen vanuit het bedieningspaneel toepassen

1. Plaats het origineel met de bedrukte kant omlaag op de glasplaat of plaats originelen in de ADF. Zie [Originelen plaatsen](#) voor meer informatie.
2. Druk herhaaldelijk op **Kopiëren** totdat **Marge verplaatsen** verschijnt.
3. Druk op  totdat de instelling **Aan** wordt weergegeven en druk vervolgens op **OK**.

## Dubbelzijdige kopieertaken

---

 **Opmerking** Dubbelzijdig kopiëren is alleen beschikbaar op sommige modellen. Als dubbelzijdig kopiëren niet beschikbaar is, wordt deze optie niet weergegeven.

---

Met dubbelzijdig kopiëren kunt u kopieën op beide zijden van een vel papier afdrukken. Dit kan worden gedaan via de scanner of de ADF.

---

 **Opmerking** Als u vanaf de scanner kopieert, geeft het scherm u aan wanneer u de tweede pagina moet laden.

Dubbelzijdig kopiëren wordt niet ondersteund voor klein afdruk materiaal.

**Opmerking** Als u een HP Officejet 6500 (E709d) of HP Officejet 6500 (E709r) gebruikt, is deze instelling niet beschikbaar. Zie [Het modelnummer van het apparaat vinden](#) om te bepalen welk model u hebt.

---

### Dubbelzijdige kopieën maken via het bedieningspaneel

1. Plaats het origineel met de bedrukte kant omlaag op de glasplaat of plaats originelen in de ADF. Zie [Originelen plaatsen](#) voor meer informatie.
2. Druk herhaaldelijk op **Kopiëren** totdat **Dubbelzijdig** verschijnt.
3. Druk op  om **1-zijdig** of **Dubbelzijdig** te selecteren en druk vervolgens op **OK**.

## Een kopieertaak annuleren

Druk op **Annuleren** op het bedieningspaneel van het apparaat om het kopiëren te onderbreken.

---

# 8 Configureren en beheren

Deze sectie is bedoeld voor de beheerder of persoon die verantwoordelijk is voor het beheer van het apparaat. In dit gedeelte vindt u informatie over de volgende onderwerpen.

Dit gedeelte bevat de volgende onderwerpen:

- [Het apparaat beheren](#)
- [Beheertools voor het apparaat gebruiken](#)
- [De printerstatuspagina begrijpen](#)
- [De netwerkconfiguratiepagina begrijpen](#)
- [Netwerkopties configureren](#)
- [Het apparaat configureren voor faxen](#)
- [Het apparaat configureren \(Windows\)](#)
- [Het apparaat configureren \(Mac OS X\)](#)
- [Het apparaat instellen voor draadloze communicatie \(alleen sommige modellen\)](#)
- [De software verwijderen en opnieuw installeren](#)

## Het apparaat beheren

Hieronder worden de algemene tools vermeld waarmee u het apparaat kunt beheren. Zie [Beheertools voor het apparaat gebruiken](#) voor informatie over het activeren en gebruiken van deze hulpmiddelen.

---

 **Opmerking** Het is mogelijk dat in specifieke procedures andere methoden worden toegepast.

---

### Windows

- Bedieningspaneel van het apparaat
- Printerdriver
- Werkset
- Netwerk werkset
- Ingebouwde webserver

### Mac OS X

- Bedieningspaneel van het apparaat
- HP Apparaatbeheer
- HP Printerprogramma
- Ingebouwde webserver

Dit gedeelte bevat de volgende onderwerpen:

- [Het apparaat controleren](#)
- [Het apparaat beheren](#)

## Het apparaat controleren

Dit onderdeel bevat aanwijzingen voor het controleren van het apparaat.

Gebruik dit hulpmiddel...	om de volgende informatie te verkrijgen....
<b>Bedieningspaneel van het apparaat</b>	Informatie over de status van huidige taken, de bedrijfsstatus van het apparaat en de status van printcartridges.
<b>Geïntegreerde webserver</b>	<ul style="list-style-type: none"> <li>• <b>Printerstatusinformatie:</b> Klik op het tabblad <b>Informatie</b> en klik vervolgens op een selectie in het linkerpaneel.</li> <li>• <b>Opgehoopte inkt en papiergebruik:</b> Klik op het tabblad <b>Informatie</b> en klik vervolgens op <b>Gebruikrapport</b> in het linkerpaneel.</li> </ul>
<b>Werkset (Windows)</b>	<b>Inktcartridge-informatie:</b> Klik op het tabblad <b>Geschatte inktniveaus</b> om informatie te zien over het inktniveau. Blader vervolgens naar de knop <b>Cartridgedetails</b> . Klik op de knop <b>Cartridgedetails</b> om informatie te zien over vervangende printcartridges en vervaldata. *
<b>Netwerk werkset</b>	Netwerkinstellingen weergeven. Klik in de Werkset op het tabblad <b>Netwerkinstellingen</b> .
<b>HP Printerhulpprogramma (Mac OS X)</b>	<b>Inktpatrooninformatie:</b> Open het deelvenster <b>Informatie en ondersteuning</b> en klik op <b>Status benodigdheden</b> .*
<b>HP Solution Center</b>	Biedt de huidige status van het apparaat.

\* Waarschuwingen en indicatorlampjes voor het inktniveau bieden uitsluitend schattingen om te kunnen plannen. Wanneer u een waarschuwing voor een laag inktniveau krijgt, overweeg dan om een vervangende cartridge klaar te houden om eventuele afdrukvertragingen te vermijden. U hoeft de printcartridges niet te vervangen voor de afdrukwaliteit onaanvaardbaar wordt.

## Het apparaat beheren

Dit onderdeel bevat informatie over het beheren van het apparaat en het wijzigen van instellingen.

Gebruik dit hulpmiddel...	als u het volgende wilt doen...
<b>Bedieningspaneel</b>	<ul style="list-style-type: none"> <li>• <b>Taal en land/regio:</b> druk op <b>Installatie</b> en open het menu <b>Voorkeuren</b>. Als u uw land/regio niet ziet staan, druk dan 99 en zoek uw land/regio in de keuzelijst.</li> <li>• <b>Volume van het bedieningspaneel van het apparaat:</b> Druk op <b>Installatie</b> en open het menu <b>Voorkeuren</b>.</li> <li>• <b>Geluidsvolume fax:</b> druk op <b>Installatie</b> en selecteer <b>Geluidsvolume fax</b>.</li> </ul>

(vervolg)

Gebruik dit hulpmiddel...	als u het volgende wilt doen...
	<ul style="list-style-type: none"><li>• <b>Afdrukken van automatische rapporten:</b> druk op <b>Installatie</b> en open het menu <b>Geavanceerde faxinstallatie</b>.</li><li>• <b>Het kiessysteem instellen:</b> druk op <b>Installatie</b> en open het menu <b>Basisinstallatie fax</b>.</li><li>• <b>Installatie opties opnieuw kiezen:</b> druk op <b>Installatie</b> en open het menu <b>Geavanceerde faxinstallatie</b>.</li><li>• <b>De datum en tijd instellen:</b> druk op <b>Installatie</b>, druk op <b>Tools</b> en vervolgens op <b>Datum en tijd</b>.</li></ul>
<b>Geïntegreerde webserver</b>	<ul style="list-style-type: none"><li>• <b>Wachtwoord geïntegreerde webserver instellen:</b> Klik op het tabblad <b>Instellingen</b> en klik vervolgens op <b>Beveiliging</b> in het linkerdeelvenster.</li><li>• <b>Onderhoudstaken voor het apparaat uitvoeren:</b> Open het tabblad <b>Instellingen</b> en klik op <b>Apparaatservices</b> in het linkerdeelvenster.</li><li>• <b>Taal of land/regio:</b> Open het tabblad <b>Instellingen</b> en klik op <b>Internationaal</b> in het linkerdeelvenster.</li><li>• <b>Netwerkinstellingen configureren:</b> Klik op het tabblad <b>Netwerken</b> en klik op een optie in het linkerdeelvenster.</li><li>• <b>Benodigdheden bestellen:</b> Klik op een willekeurig tabblad op de knop <b>Benodigdheden bestellen</b> en volg de aanwijzingen op het scherm.</li><li>• <b>Ondersteuning:</b> Klik op een willekeurig tabblad op de knop <b>Ondersteuning</b> en selecteer een ondersteuningsoptie.</li><li>• <b>Stel datum en tijd in:</b> Klik op het tabblad <b>Instellingen</b>, klik op <b>Tijd &amp; datum</b> in het linkerpaneel, type de nodige waarden in de velden in en klik vervolgens op <b>Toepassen</b>.</li></ul>
<b>Werkset (Windows)</b>	<ul style="list-style-type: none"><li>• <b>Onderhoudstaken voor het apparaat uitvoeren:</b> open het tabblad <b>Services</b>.</li><li>• <b>Netwerkinstellingen configureren:</b> Klik op het tabblad <b>Netwerk</b> en klik vervolgens op een knop om de Werkset netwerk op te starten.</li></ul>
<b>Werkset netwerk</b>	<p>Netwerkinstellingen weergeven en wijzigen. Klik in de Werkset op het tabblad <b>Netwerkinstellingen</b>.</p> <ul style="list-style-type: none"><li>• <b>Instellingen wijzigen:</b> klik op de knop <b>Instellingen wijzigen</b>.</li><li>• <b>Een netwerkdiagnose uitvoeren</b> (om de netwerkprinterverbinding te controleren):<ul style="list-style-type: none"><li>◦ Als de printer niet is aangesloten, klik dan op <b>Instellingen wijzigen</b>, en klik vervolgens op <b>Netwerkd Diagnose uitvoeren</b>.</li><li>◦ Als de printer is aangesloten, klik dan op het tabblad <b>Hulpprogramma's</b> wanneer de werkset opent, en klik vervolgens op <b>Netwerkd Diagnose uitvoeren</b>.</li></ul></li></ul>

(vervolg)

Gebruik dit hulpmiddel...	als u het volgende wilt doen...
	<ul style="list-style-type: none"> <li>• <b>Het IP-adres van de printer wijzigen:</b> Klik in het tabblad <b>Netwerkinstellingen</b> op <b>Vast</b> of <b>Draadloos</b>, naargelang de verbinding, pas de <b>IP-instellingen</b> aan en klik vervolgens op <b>OK</b>.</li> <li>• <b>De DNS-instelling van de printer wijzigen:</b> Klik in het tabblad <b>Netwerkinstellingen</b> op <b>Vast</b> of <b>Draadloos</b>, naargelang de verbinding, pas de <b>DNS-instellingen</b> aan en klik vervolgens op <b>OK</b>.</li> <li>• <b>Testrapport draadloos netwerk afdrukken:</b> Klik in het tabblad <b>Netwerkinstellingen</b> op het tabblad <b>Hulpprogramma's</b> en klik vervolgens op <b>Testrapport draadloos netwerk afdrukken</b>.</li> </ul>
HP Printerhulpprogramma (Mac OS X)	<b>Onderhoudstaken voor het apparaat uitvoeren:</b> open het deelvenster <b>Informatie en ondersteuning</b> en klik vervolgens op de optie voor de taak die u wilt uitvoeren.

## Beheertools voor het apparaat gebruiken

Dit gedeelte bevat de volgende onderwerpen:

- [Werkset \(Windows\)](#)
- [Gebruik het HP Solution Center \(Windows\)](#)
- [Geïntegreerde webserver](#)
- [HP Printerhulpprogramma \(Mac OS X\)](#)
- [Gebruik het HP Apparaatbeheer \(Mac OS X\)](#)

### Werkset (Windows)

De Werkset geeft informatie over het onderhoud van het apparaat.

 **Opmerking** Als de computer aan de systeemvereisten voldoet, kunt u de Werkset vanaf de Starter-cd installeren door voor de volledige installatie te kiezen.

Dit gedeelte bevat de volgende onderwerpen:

- [De Werkset openen](#)
- [Tabbladen in de Werkset](#)
- [Werkset netwerk](#)

#### De Werkset openen

- Klik in de HP Solution Center op **Instellingen**, wijs **Afdrukinstellingen** aan en klik vervolgens op **Printer Werkset**.
- Klik met de rechtermuisknop op de HP Digital Imaging-monitor in de taakbalk, wijs **Modelnaam printer** aan en klik op **Werkset printer weergeven**.
- Klik vanuit de printervoorkeuren in het tabblad **Eigenschappen** en klik vervolgens op **Printerservices**.

## Tabbladen in de Werkset

De Werkset bevat de volgende tabbladen.

Tabblad	Inhoud
Geschat inktniveau	<ul style="list-style-type: none"><li>• <b>Informatie over het inktniveau:</b> toont het geschatte inktniveau voor elke patroon. <b>Opmerking</b> Waarschuwingen en indicatorlampjes voor het inktniveau bieden uitsluitend schattingen om te kunnen plannen. Wanneer u een waarschuwing voor een laag inktniveau krijgt, overweeg dan om een vervangende cartridge klaar te houden om eventuele afdrukvertragingen te vermijden. U hoeft de printcartridges niet te vervangen voor de afdrukkwaliteit onaanvaardbaar wordt.</li><li>• <b>Kopen:</b> geeft toegang tot een website waar u online printerbenodigdheden kunt bestellen voor het apparaat.</li><li>• <b>Een cartridge kiezen:</b> toont telefoonnummers die u kunt opbellen om benodigdheden voor het apparaat te bestellen. Er zijn niet voor alle landen/regio's telefoonnummers beschikbaar.</li><li>• <b>Cartridgedetails:</b> geeft de bestelnummer van de geïnstalleerde printcartridges weer.</li></ul>
Services	<ul style="list-style-type: none"><li>• <b>Een statusrapport voor de printer afdrukken:</b> hiermee kunt u de pagina Printerstatus van het toestel afdrukken. Deze pagina bevat informatie over het apparaat en printcartridges. Zie <a href="#">De printerstatuspagina begrijpen</a> voor meer informatie.</li><li>• <b>Printkop uitlijnen:</b> hulp bij het uitlijnen van de printkop. Zie <a href="#">De printer uitlijnen</a> voor meer informatie.</li><li>• <b>Printkop reinigen:</b> helpt u bij het reinigen van de printkop. Zie <a href="#">De printkop reinigen</a> voor meer informatie.</li></ul>
Netwerk <b>Opmerking</b> Het tabblad Netwerk wordt alleen weergegeven als het toestel een actief netwerk of een draadloze verbinding heeft.	Het tabblad Netwerk geeft de huidige actieve netwerkinstellingen weer. Klik op <b>Instellingen wijzigen...</b> om de Werkset netwerk te openen en de netwerkinstellingen te wijzigen en diagnosetests uit te voeren.

### Werkset netwerk

Met de Werkset netwerk kunt u netwerkinstellingen bekijken en wijzigen. U kunt het IP-adres wijzigen, de draadloze radio in- of uitschakelen, tests uitvoeren en rapporten afdrukken.

#### U opent als volgt de Werkset netwerk:

1. De Werkset openen
2. Klik op het tabblad **Netwerkinstellingen**.
3. Klik op de knop **Instellingen wijzigen...**

### Tabblad Werkset netwerk

1. **Algemeen:** geeft de huidige instelling van de netwerkverbinding van de printer weer
2. **Vaste** instellingen: hiermee kan de gebruiker de IP-instellingen en de DNS-server voor een vaste verbinding wijzigen
3. **Draadloze** instellingen (uitsluitend beschikbaar als de printer draadloze verbinding ondersteunt): hiermee kan de gebruiker de draadloze radio Aan of Uit zetten en het IP-adres of de DNS-server wijzigen
4. **Hulpprogramma's:**
  - a. **Netwerkd Diagnose uitvoeren** – om problemen met het netwerk op te lossen
  - b. **Testrapport draadloos netwerk afdrukken** – alleen voor printers met draadloze mogelijkheden
  - c. **Zelfstudie draadloos netwerk bekijken** – alleen voor printers met draadloze mogelijkheden
  - d. **FAQ's draadloos netwerk bekijken** – alleen voor printers met draadloze mogelijkheden

### Gebruik het HP Solution Center (Windows)

Op een Windows-computer is het HP Solution Center het startpunt voor de HP-software. Gebruik het HP Solution Center om de afdrukinstellingen te wijzigen, benodigdheden te bestellen, en naar de Help op het scherm te gaan.

Welke functies beschikbaar zijn in het HP Solution Center hangt af van de apparaten die u hebt geïnstalleerd. In het HP Solution Center worden alleen pictogrammen getoond die zijn gekoppeld aan het geselecteerde apparaat. Als het geselecteerde apparaat niet is uitgerust met een bepaalde functie, verschijnt het pictogram voor deze functie niet in het HP Solution Center.

**Open het Solution Center** op een van de volgende manieren:

Dubbelklik op het pictogram voor het Solution Center op het bureaublad.

-of-

Dubbelklik op het pictogram van de Digital Imaging Monitor op de taakbalk.

### Geïntegreerde webserver

Als het apparaat op een netwerk is aangesloten, kunt u de geïntegreerde webserver gebruiken om informatie over de status te bekijken, instellingen te wijzigen en het apparaat vanaf de computer te beheren.

---

 **Opmerking** Zie [Specificaties van de geïntegreerde webserver](#) voor een overzicht van systeemvereisten voor de ingebouwde webserver.

Sommige instellingen zijn alleen toegankelijk nadat een wachtwoord voor de ingebouwde webserver is opgegeven.

U kunt de geïntegreerde webserver openen en gebruiken zonder verbinding met internet, maar sommige functies zijn dan niet beschikbaar.

U krijgt mogelijk een verklaring te zien dat EWS geen vertrouwde site is. Klik dit bericht weg om naar de EWS te gaan.

---



De geïntegreerde webserver (EWS) plaatst een heel klein tekstbestand (cookies) op uw harde schijf terwijl u bladert. Door deze bestanden kan de EWS uw computer herkennen bij uw volgende bezoek. Als u bijvoorbeeld de taal van de EWS hebt geconfigureerd, helpt een cookie herinneren welke taal u hebt geselecteerd, zodat de pagina's de volgende keer dat u de EWS opent in die taal worden weergegeven. Hoewel sommige cookies aan het einde van elke sessie worden gewist (zoals de cookie die de geselecteerde taal opslaat), worden andere (zoals de cookie die klantspecifieke voorkeuren opslaat) op de computer opgeslagen tot u ze handmatig verwijdert.

U kunt uw browser configureren om alle cookies te aanvaarden, of zo configureren dat u elke keer dat een cookie wordt aangeboden, wordt gewaarschuwd, zodat u steeds kunt beslissen welke cookies u wilt aanvaarden of weigeren. U kunt uw browser ook gebruiken om ongewenste cookies te verwijderen.

---

 **Opmerking** Naargelang uw apparaat, schakelt u een of meerdere van de volgende eigenschappen uit als u ervoor kiest cookies uit te schakelen:

---

- De taalinstelling van de EWS-browser onthouden
- De bestaande pagina automatisch vernieuwen
- Beginnen waar u de toepassing hebt verlaten (vooral handig wanneer u Installatiewizards gebruikt)
- Voorkomen dat andere gebruikers dezelfde instellingen wijzigen terwijl u wijzigingen maakt

Zie de documentatie die beschikbaar is met uw webbrowswer voor informatie over hoe u uw privacy- en cookie-instellingen kunt wijzigen en hoe u cookies kunt bekijken of verwijderen.

Dit gedeelte bevat de volgende onderwerpen:

- [De ingebouwde webserver openen](#)
- [Pagina's geïntegreerde webserver](#)

## De ingebouwde webserver openen

U kunt de geïntegreerde webserver op de volgende manieren openen:

---

 **Opmerking** Om de geïntegreerde webserver te openen vanuit de printerdriver (Windows) of vanuit het HP printerhulpprogramma (Mac OS X), moet het apparaat op een netwerk zijn en een IP-adres hebben.

---

- **Webbrowser:** Typ in een ondersteunde webbrowswer op uw computer het IP-adres of de hostnaam die aan het apparaat is toegewezen.

Als het IP-adres bijvoorbeeld 123.123.123.123 is, typt u het volgende adres in de webbrowswer: `http://123.123.123.123`.

Het IP-adres en de hostnaam voor het toestel worden weergegeven op het draadloze statusrapport. Zie [De netwerkconfiguratiepagina begrijpen](#) voor meer informatie.

Als de ingebouwde webserver wordt weergegeven, kunt u deze toevoegen aan de favorieten zodat u er in het vervolg eenvoudig naartoe kunt gaan.

- **Windows Taakbalk:** Klik met de rechtermuisknop op het pictogram HP Digital Imaging Monitor, kies met de muis het apparaat dat u wilt bekijken en klik vervolgens op **Netwerkinstellingen (EWS)**.

- **Windows Vista:** Klik met de rechtermuisknop op het printerpictogram en selecteer vervolgens **Webpagina van apparaat**.
- **HP Printerhulpprogramma (Mac OS X):** Klik op het paneel **Printerinstellingen** op **Extra instellingen**, en klik vervolgens op de knop **Open geïntegreerde webserver**.

### Pagina's geïntegreerde webserver

De geïntegreerde webserver bevat pagina's die u kunt gebruiken om productinformatie te bekijken en apparaatinstellingen te wijzigen. De pagina's bevatten ook koppelingen naar andere e-services.

Pagina's/knoppen	Inhoud
Informatiepagina	Deze pagina bevat statusinformatie over het apparaat, de inktbenodigdheden en het inktgebruik en een gebeurtenissenlogboek (bijvoorbeeld met fouten).
Pagina Instellingen	Toont de instellingen die zijn geconfigureerd voor het apparaat en geeft u de mogelijkheid deze instellingen te wijzigen. U kunt de instellingen ook opslaan en herstellen als het apparaat de instellingen kwijtraakt.
Pagina netwerken	Deze pagina bevat informatie over de netwerkstatus en de netwerkinstellingen die voor het apparaat zijn geconfigureerd. Deze pagina's worden alleen weergegeven als het apparaat is aangesloten op een netwerk. Raadpleeg <a href="#">Netwerkopties configureren</a> voor meer informatie.
Knoppen Ondersteuning en Benodigdheden bestellen	Via <b>Ondersteuning</b> hebt u toegang tot een aantal ondersteuningsservices. Met <b>Benodigdheden bestellen</b> maakt u online verbinding om benodigdheden te bestellen.

### HP Printerhulpprogramma (Mac OS X)

Het HP Printerhulpprogramma bevat hulpmiddelen voor het configureren van afdrukinstellingen, het kalibreren van het apparaat, het online bestellen van benodigdheden en het zoeken van helpinformatie op internet.

Dit gedeelte bevat de volgende onderwerpen:

- [Het HP Printerhulpprogramma openen](#)
- [Panelen van het HP printerhulpprogramma](#)

## Het HP Printerhulpprogramma openen

### Het HP Printerhulpprogramma openen vanuit HP Apparaatbeheer

1. Klik in het Dock op het pictogram HP Apparaatbeheer.



**Opmerking** Als de pictogram niet in het Dock verschijnt, klikt u op het pictogram Spotlight in de rechterkant van de menubalk, typt u **HP Apparaatbeheer** in het vakje en klikt u vervolgens op de **HP Apparaatbeheer**-ingave.

---

2. Selecteer **Printer onderhouden** in het menu **Informatie en instellingen**.
3. Selecteer het HP apparaat en klik vervolgens op **Selecteren**.

### Panelen van het HP printerhulpprogramma

#### Deelvenster Informatie en ondersteuning

- **Status benodigdheden:** Dit venster bevat informatie over de geïnstalleerde printcartridges.
- **Apparaatgegevens:** bevat informatie over het model en serienummer. Deze pagina bevat informatie over het apparaat en de benodigdheden.
- **Reinigen:** helpt u bij het reinigen van de printkop.
- **Uitlijnen:** hulp bij het uitlijnen van de printkop.
- **HP-ondersteuning:** deze pagina geeft toegang tot de HP-website waar u ondersteuning vindt voor het apparaat, het apparaat kunt registreren, benodigdheden kunt bestellen en informatie vindt over het retourneren en recyclen van gebruikte printerbenodigdheden.

## Gebruik het HP Apparaatbeheer (Mac OS X)

### De HP Apparaatbeheer openen op een computer met Macintosh

1. Klik in het Dock op het pictogram HP Apparaatbeheer.

 **Opmerking** Als de pictogram niet in het Dock verschijnt, klikt u op het pictogram Spotlight in de rechterkant van de menubalk, typt u **HP Apparaatbeheer** in het vakje en klikt u vervolgens op de **HP Apparaatbeheer**-ingave.

2. Selecteer het apparaat in het vervolgmenu **Apparaten**.

Hiermee kunt u controleren of er software-updates zijn, meer software-opties configureren en onderhoud uitvoeren, zoals het controleren van het inktniveau in de printcartridges.

 **Opmerking** Welke functies beschikbaar zijn in de HP Apparaatbeheer op een computer met Macintosh, hangt af van het geselecteerde apparaat.

Waarschuwingen en indicatorlampjes voor het inktniveau bieden uitsluitend schattingen om te kunnen plannen. Wanneer u een bericht met een inktwaarschuwing krijgt, overweeg dan om vervangcartridges klaar te houden om eventuele afdrukvertragingen te vermijden. U hoeft de printcartridges niet te vervangen voor de afdrukwaliteit onaanvaardbaar wordt.

 **Tip** Wanneer de HP Apparaatbeheer is geopend, kunt u de snelkoppelingen in het Dock-menu openen als u de muisknop ingedrukt houdt op het bijbehorende pictogram van de HP Apparaatbeheer in het Dock.

## De printerstatuspagina begrijpen

Gebruik de Printerstatuspagina om:

- actuele toestelgegevens en de status van de printcartridge te bekijken
- Help bij het oplossen van problemen

De Printerstatuspagina bevat ook een logboek met recente gebeurtenissen.

Als u HP moet bellen, is het vaak nuttig de printerstatuspagina af te drukken alvorens te bellen.



- **Informatie over de printer:** Toont toestelinformatie (zoals productnaam, modelnummer, serienummer en versienummer van de firmware), de geïnstalleerde accessoires (zoals de duplexeenheid) en het aantal afgedrukte pagina's vanuit de laden en accessoires.
- **Printcartridgestatus:** toont de geschatte inktniveaus (in grafische vorm weergegeven als meters) en de onderdeelnummers en vervaldatum van de printcartridges.

### De printerstatuspagina afdrukken

- **Bedieningspaneel van het apparaat:** Druk op **Installatie**, selecteer **Rapport afdrukken**, selecteer **Printerstatus**, en druk vervolgens op **OK**.
- **Werkset (Windows):** open het tabblad **Services** en klik op **Testpagina afdrukken**.
- **HP Printerhulpprogramma (Mac OS X):** Klik op **Apparaatinformatie** in het paneel **Informatie en ondersteuning** en klik vervolgens op **Configuratiepagina afdrukken**.

## De netwerkconfiguratiepagina begrijpen

Als het apparaat met een netwerk is verbonden, kunt u een netwerkconfiguratiepagina afdrukken, waarop u de netwerkinstellingen voor het apparaat kunt bekijken. U kunt de netwerkconfiguratiepagina gebruiken om problemen met de netwerkverbinding te helpen oplossen. Als u HP wilt bellen, is het vaak handig om eerst deze pagina af te drukken.



### Netwerkconfiguratiepagina

1. **Algemene informatie:** Informatie over de huidige status en het type actieve verbinding van het netwerk en andere informatie, zoals de URL van de geïntegreerde webserver.
2. **802.3 bekabeld:** Informatie over de actieve vaste netwerkverbinding, zoals het IP-adres, het subnetmasker, de standaard-gateway en het hardwareadres van het apparaat.

3. **802.11 draadloos:** Informatie over de actieve draadloze netwerkverbinding, zoals het IP-adres, de communicatiemodus, de naam van het netwerk, het verificatietype en de signaalsterkte.
4. **mDNS:** Hier wordt informatie weergegeven over de actieve mDNS-verbinding (Multicast Domain Name System). mDNS-services worden meestal gebruikt bij kleine netwerken voor IP-adressen en het herleiden van namen (via UDP-poort 5353), als er geen conventionele DNS-server wordt gebruikt.
5. **SLP:** Hier wordt informatie weergegeven over de huidige SLP-verbinding (Service Location Protocol). SLP wordt gebruikt door netwerkbeheertoepassingen voor het beheer van apparaten. Het apparaat ondersteunt het SNMPv1-protocol op IP-netwerken.

### **De netwerkconfiguratiepagina afdrukken vanaf het bedieningspaneel van het apparaat**

Druk op de knop **Installatie** selecteer **Netwerkinstellingen**, selecteer **Netwerkconfiguratiepagina afdrukken**, en druk vervolgens op **OK**.

Dit gedeelte bevat de volgende onderwerpen:

## **Netwerkopties configureren**

U kunt de netwerkinstellingen voor het apparaat beheren via het bedieningspaneel van het apparaat, zoals is beschreven in het volgende gedeelte. Voor geavanceerde instellingen kunt u de geïntegreerde webserver gebruiken. De geïntegreerde webserver is een configuratie- en statushulpmiddel dat u kunt openen via een bestaande netwerkverbinding met het apparaat. Zie [Geïntegreerde webserver](#) voor meer informatie.

Dit gedeelte bevat de volgende onderwerpen:

- [Basisnetwerkinstellingen wijzigen](#)
- [Geavanceerde netwerkinstellingen wijzigen](#)

### **Basisnetwerkinstellingen wijzigen**

Het bedieningspaneel van het apparaat stelt u in staat om een draadloze verbinding in te stellen en te beheren en om een verscheidenheid aan netwerkbeheertaken uit te voeren. Deze taken omvatten onder meer het weergeven van de netwerkinstellingen, het herstellen van de standaardwaarden van het netwerk, het inschakelen van de draadloze radio en het wijzigen van de netwerkinstellingen.

Dit gedeelte bevat de volgende onderwerpen:

- [Netwerkinstellingen bekijken en afdrukken](#)
- [Schakel de draadloze radio in en uit \(alleen sommige modellen\)](#)

### **Netwerkinstellingen bekijken en afdrukken**

U kunt een overzicht van de netwerkinstellingen weergeven op het bedieningspaneel van het apparaat of de Werkset netwerk. U kunt een meer gedetailleerde netwerkconfiguratiepagina afdrukken. Op de netwerkconfiguratiepagina worden alle belangrijke netwerkinstellingen, zoals het IP-adres, de verbindingssnelheid, DNS en

mDNS weergegeven. Raadpleeg [De netwerkconfiguratiepagina begrijpen](#) voor informatie over het wijzigen van de netwerkinstelling.

1. Druk op de knop **Installatie**.
2. Druk op de pijltjestoetsen tot **Rapport afdrukken** is gemarkeerd en druk vervolgens op **OK**.
3. Druk op de pijltjestoetsen tot **Netwerkinstellingen** is gemarkeerd en druk vervolgens op **OK**.

### **Schakel de draadloze radio in en uit (alleen sommige modellen)**

De draadloze radio is standaard ingeschakeld, zoals wordt aangegeven met behulp van het blauwe lampje aan de voorkant van het apparaat. De radio moet zijn ingeschakeld om de verbinding met een draadloos netwerk te behouden. Als het apparaat echter is verbonden met een vast netwerk of als u een USB-verbinding gebruikt, wordt de radio niet gebruikt. In dit geval wilt u de radio mogelijk uitschakelen.

1. Druk op de knop **Installatie**.
2. Druk op de pijlknoppen totdat **Netwerk** wordt gemarkeerd en druk vervolgens op **OK**.
3. Selecteer **Draadloze radio** en vervolgens **Ja** als u de radio wilt inschakelen of **Nee** als u de radio wilt uitschakelen.

## **Geavanceerde netwerkinstellingen wijzigen**

De geavanceerde netwerkinstellingen worden voornamelijk beschreven voor referentiedoeleinden. Het is echter raadzaam deze instellingen niet te wijzigen, tenzij u een ervaren gebruiker bent. De geavanceerde instellingen omvatten de **Verbindingssnelheid**, de **IP-instellingen** en de **Standaardgateway**.

Dit gedeelte bevat de volgende onderwerpen:

- [De verbindingssnelheid instellen](#)
- [IP-instellingen bekijken](#)
- [IP-instellingen wijzigen](#)

### **De verbindingssnelheid instellen**

U kunt de snelheid wijzigen waarmee gegevens via het netwerk worden verzonden. De standaardinstelling is **Automatisch**.

1. Druk op de knop **Installatie**.
2. Druk op de pijlknoppen totdat **Netwerk** wordt gemarkeerd en druk vervolgens op **OK**.
3. Selecteer **Geavanceerde installatie** en vervolgens **Verbindingssnelheid**.
4. Druk op het getal naast de verbindingssnelheid van uw netwerkhardware:
  - **1. Automatisch**
  - **2. 10-Full**
  - **3. 10-Half**
  - **4. 100-Full**
  - **5. 100-Half**

### IP-instellingen bekijken

Het IP-adres van het apparaat bekijken:

- Druk de netwerkconfiguratiepagina af. Zie [De netwerkconfiguratiepagina begrijpen](#) voor meer informatie.
- Of open de Werkset netwerk (Windows), klik op het tabblad **Netwerkinstellingen**, klik op het tabblad **Vast of Draadloos** (naargelang de huidige verbinding) en klik vervolgens op **IP-instellingen**.

### IP-instellingen wijzigen

De standaard IP-instelling is **Automatisch** (het IP-adres wordt automatisch ingesteld). Als u een ervaren gebruiker bent, kunt u echter het IP-adres, het subnetmasker of de standaardgateway handmatig wijzigen.

---

△ **Let op** Wees voorzichtig als u handmatig een IP-adres toewijst. Als u tijdens de installatie een ongeldig IP-adres opgeeft, kunnen de netwerkonderdelen geen verbinding maken met het apparaat.

---

1. Druk op de knop **Installatie**.
2. Druk op de pijlknoppen totdat **Netwerk** wordt gemarkeerd en druk vervolgens op **OK**.
3. Selecteer achtereenvolgens **Geavanceerde instellingen, IP-instellingen en Handmatige IP-instellingen**.
4. Druk op het cijfer naast de IP-instelling:
  - **1. IP-adres**
  - **2. Subnetmasker**
  - **3. Standaardgateway**
5. Voer de wijzigingen in en druk op **OK**.

## Het apparaat configureren voor faxen

Nadat u alle stappen uit de beknopte gebruikershandleiding hebt uitgevoerd, kunt u met behulp van de instructies in dit gedeelte het installeren van de fax voltooien. Bewaar de beknopte gebruikershandleiding zorgvuldig, zodat u deze in de toekomst kunt raadplegen.

In dit gedeelte leest u hoe u het apparaat kunt instellen, zodat u een fax kunt verzenden zonder dat er problemen ontstaan met de reeds aanwezige apparatuur en services die van dezelfde telefoonlijn gebruikmaken als het apparaat.

---

 **Tip** U kunt ook de Faxinstallatiewizard (Windows) of het HP Hulpprogramma faxinstallatie (Mac OS X) gebruiken om snel een aantal belangrijke faxopties in te stellen, zoals de antwoordmodus en de informatie van de faxkopregel. U kunt de wizard Faxinstallatie (Windows) of HP Hulpprogramma faxinstallatie (Mac OS X) openen vanuit de software die u bij het apparaat hebt geïnstalleerd. Nadat u de wizard Faxinstallatie (Windows) of HP Hulpprogramma faxinstallatie (Mac OS X) hebt uitgevoerd, volgt u de procedures in dit gedeelte om de installatie van de fax te voltooien.

---



Dit gedeelte bevat de volgende onderwerpen:

- [Faxen instellen \(parallele telefoonsystemen\)](#)
- [Seriele faxinstallatie](#)

## Faxen instellen (parallele telefoonsystemen)

Voordat u begint met het installeren van het apparaat voor het uitvoeren van faxtaken, moet u bepalen welk soort telefoonsysteem in uw land/regio wordt gebruikt. De instructies voor het instellen van de fax verschillen, afhankelijk van de vraag of u een serieel of een parallel telefoonsysteem hebt.

- Als uw land/regio niet in de onderstaande tabel voorkomt, gebruikt u waarschijnlijk een serieel telefoonsysteem. Als u een serieel telefoonsysteem gebruikt, kan het type connector op uw gedeelde apparatuur voor telefonie (modems, telefoon en antwoordapparaten) niet fysiek worden aangesloten op de "2-EXT"-poort op het apparaat. In dit geval moet alle apparatuur worden aangesloten op de telefoonaansluiting.

---

 **Opmerking** In sommige landen/regio's waar seriële telefoonsystemen worden gebruikt, is het telefoonsnoer dat bij het apparaat is meegeleverd soms voorzien van een extra stekker. Hiermee kunt u ook andere telecomapparaten op dezelfde telefoonaansluiting aansluiten waarop ook het apparaat is aangesloten.

U moet mogelijk het bijgeleverde telefoonsnoer aansluiten op de adapter voor uw land/regio.

- 
- Als uw land/regio in de tabel voorkomt, hebt u waarschijnlijk een parallel telefoonsysteem. In een parallel telefoonsysteem kunt u gedeelde telefoonapparatuur met de telefoonlijn verbinden via de "2-EXT"-poort op de achterzijde van het apparaat.

---

 **Opmerking** Wij raden u in dat geval aan om het apparaat aan te sluiten op de telefoonaansluiting met het tweederige telefoonsnoer dat bij het apparaat werd geleverd.

---

**Tabel 8-1 Landen/regio's met een parallel telefoonsysteem**

Argentinië	Australië	Brazilië
Canada	Chili	China
Colombia	Griekenland	India
Indonesië	Ierland	Japan
Korea	Latijns-Amerika	Maleisië
Mexico	Filippijnen	Polen
Portugal	Rusland	Saoedi-Arabië
Singapore	Spanje	Taiwan
Thailand	V.S.	Venezuela

Vietnam		
---------	--	--

Als u niet zeker weet welk type telefoonsysteem u gebruikt (serieel of parallel), kunt u dat navragen bij uw telefoonmaatschappij.

Dit gedeelte bevat de volgende onderwerpen:

- [De juiste faxinstellingen voor thuis of op kantoor kiezen](#)
- [Situatie A: Aparte faxlijn \(er worden geen gespreksoproepen ontvangen\)](#)
- [Situatie B: Het apparaat installeren met DSL](#)
- [Situatie C: Het apparaat installeren met een PBX-telefoonsysteem of een ISDN-lijn](#)
- [Situatie D: Fax met een specifiek belseinstraal op dezelfde lijn](#)
- [Situatie E: Gedeelde telefoon-/faxlijn](#)
- [Situatie F: Gedeelde gespreks-/faxlijn met voicemail](#)
- [Situatie G: Gedeelde faxlijn met computermodem \(er komen geen gespreksoproepen binnen\)](#)
- [Situatie H: Gedeelde lijn voor gespreks- en faxoproepen met computermodem](#)
- [Situatie I: Gedeelde lijn voor gesprekken/fax met antwoordapparaat](#)
- [Situatie J: Gedeelde lijn voor gespreks- en faxoproepen met een computermodem en een antwoordapparaat](#)
- [Situatie K: Gedeelde lijn voor gespreks- en faxoproepen met een computermodem voor inbellen en voicemail](#)

### De juiste faxinstellingen voor thuis of op kantoor kiezen

Als u probleemloos faxberichten wilt kunnen verzenden, moet u weten welke apparaten en services de telefoonlijn delen met het apparaat. Dit is belangrijk omdat u mogelijk enkele bestaande kantoorapparaten rechtstreeks met het apparaat moet verbinden en omdat u misschien enkele faxinstellingen moet wijzigen om goed te kunnen faxen.

1. Bepaal of uw telefoonsysteem serieel of parallel is (zie [Faxen instellen \(parallele telefoonsystemen\)](#)).
  - a. Serieel telefoonsysteem - Zie [Seriële faxinstallatie](#).
  - b. Parallel telefoonsysteem - Ga naar stap 2.
2. Selecteer de combinatie van apparatuur en diensten die uw faxlijn deelt.
  - DSL: U hebt een DSL-service (Digital Subscriber Line) via uw telefoonmaatschappij. (DSL wordt in uw land/regio mogelijk ADSL genoemd.)
  - PBX: U hebt een PBX-telefoonsysteem (Private Branch eXchange) of een ISDN-systeem (Integrated Services Digital Network).
  - Abonnement op specifieke belseinstraal: Een abonnement op specifieke belseinstraal bij uw telefoonmaatschappij biedt meerdere telefoonnummers met verschillende belpatronen.
  - Gespreksoproepen: Gespreksoproepen worden ontvangen op hetzelfde telefoonnummer dat u gaat gebruiken voor het ontvangen van faxoproepen met het apparaat.

- Computermodem voor inbellen: Een computermodem voor inbellen staat op dezelfde telefoonlijn als het apparaat. Als u een van de volgende vragen met Ja beantwoordt, maakt u gebruik van een computermodem:
    - Kunt u rechtstreeks vanuit computertoepassingen faxberichten verzenden en ontvangen via een inbelverbinding?
    - Verzendt en ontvangt u e-mailberichten op uw computer via een inbelverbinding?
    - Maakt u verbinding met Internet door middel van een inbelverbinding?
  - Antwoordapparaat: Een antwoordapparaat dat gespreksoproepen beantwoordt op hetzelfde telefoonnummer dat u ook gebruikt voor het ontvangen van faxoproepen op het apparaat.
  - Voicemail-service: Een voice-mailservice bij uw telefoonmaatschappij op hetzelfde nummer dat u gebruikt voor faxoproepen op het toestel.
3. Kies in de volgende tabel de combinatie van apparaten en services die bij u thuis of in uw kantoor worden gebruikt. Zoek vervolgens de aanbevolen faxinstelling op. Voor iedere situatie in de volgende gedeelten zijn stapsgewijze instructies opgenomen.

 **Opmerking** Als uw thuis- of kantoorinstallatie in dit gedeelte niet wordt genoemd, stelt u het apparaat in als een gewone analoge telefoon. Sluit het ene uiteinde van het telefoonsnoer dat is meegeleverd in de doos, aan op de telefoonaansluiting en het andere uiteinde op de poort met het label 1-LINE achter op het apparaat. Als u een ander telefoonsnoer gebruikt, zult u mogelijk problemen ondervinden met het verzenden en ontvangen van faxen.

U moet mogelijk het bijgeleverde telefoonsnoer aansluiten op de adapter voor uw land/regio.

Andere apparatuur of diensten die uw faxlijn delen							Aanbevolen installatiemethode fax
DSL	PBX	Abonnement op specifieke bellen	Gespreksoproepen	Computermodem voor inbellen	Antwoordapparaat	Voicemailservice	
							<a href="#">Situatie A: Aparte faxlijn (er worden geen gespreksoproepen ontvangen)</a>
✓							<a href="#">Situatie B: Het apparaat installeren met DSL</a>
	✓						<a href="#">Situatie C: Het apparaat installeren met een PBX-telefoonsysteem of een ISDN-lijn</a>
		✓					<a href="#">Situatie D: Fax met een specifiek</a>

(vervolg)

Andere apparatuur of diensten die uw faxlijn delen							Aanbevolen installatiemethode fax
DSL	PBX	Abonnement op specifieke belsignalen	Gespreksoproepen	Computermodem voor inbellen	Antwoordapparaat	Voicemailservise	
							<a href="#">belsignaal op dezelfde lijn</a>
			✓				<a href="#">Situatie E: Gedeelde telefoon-/faxlijn</a>
			✓			✓	<a href="#">Situatie F: Gedeelde gespreks-/faxlijn met voicemail</a>
				✓			<a href="#">Situatie G: Gedeelde faxlijn met computermodem (er komen geen gespreksoproepen binnen)</a>
			✓	✓			<a href="#">Situatie H: Gedeelde lijn voor gespreks- en faxoproepen met computermodem</a>
			✓		✓		<a href="#">Situatie I: Gedeelde lijn voor gesprekken/fax met antwoordapparaat</a>
			✓	✓	✓		<a href="#">Situatie J: Gedeelde lijn voor gespreks- en faxoproepen met een computermodem en een antwoordapparaat</a>
			✓	✓		✓	<a href="#">Situatie K: Gedeelde lijn voor gespreks- en faxoproepen met een computermodem voor inbellen en voicemail</a>

### Situatie A: Aparte faxlijn (er worden geen gespreksoproepen ontvangen)

Als u een aparte telefoonlijn hebt waarop u geen gespreksoproepen ontvangt en er geen andere apparatuur op deze telefoonlijn is aangesloten, stelt u het apparaat in zoals in dit deel wordt beschreven.

#### Afbeelding 8-1 Achteraanzicht van het apparaat

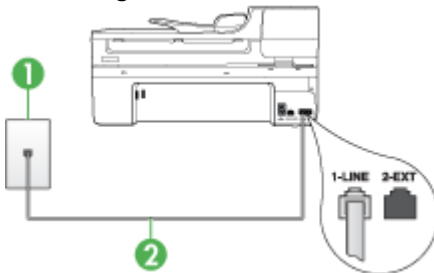

1	Telefoonaansluiting op de wand
2	Gebruik het telefoonsnoer dat bij het apparaat is geleverd en verbindt dit met de 1-LINE-poort U moet mogelijk het bijgeleverde telefoonsnoer aansluiten op de adapter voor uw land/regio.

#### Het apparaat instellen met een aparte faxlijn

1. Gebruik het bij het apparaat geleverde telefoonsnoer om een verbinding te maken tussen de telefoonaansluiting en de poort met het label 1-LINE op de achterzijde van het apparaat.

 **Opmerking** U moet mogelijk het bijgeleverde telefoonsnoer aansluiten op de adapter voor uw land/regio.

Als u het meegeleverde telefoonsnoer niet gebruikt om het apparaat op de telefoonaansluiting op de wand aan te sluiten, kunt u waarschijnlijk geen faxen verzenden of ontvangen. Dit speciale telefoonsnoer verschilt van de telefoonsnoeren die u mogelijk thuis of op kantoor gebruikt.

2. Zet de **Automatisch antwoorden**-instelling aan.
3. (Optioneel) Zet **Hoe vaak overgaan** op de laagste instelling (tweemaal overgaan).
4. Voer een faxtest uit.

Wanneer de telefoon gaat, neemt het apparaat automatisch op na het aantal belseignalen dat u in de instelling **Hoe vaak overgaan** hebt opgegeven. Vervolgens begint het apparaat faxontvangsttonen naar het verzendende faxtoestel te sturen en ontvangt het de fax.

#### Situatie B: Het apparaat installeren met DSL

Als u via uw telefoonmaatschappij gebruikmaakt van een DSL-service, en geen andere toestellen verbindt met het apparaat, kunt u aan de hand van de instructies in dit gedeelte een DSL-filter verbinden met de telefoonaansluiting en het apparaat. Het DSL-filter haalt het digitale signaal weg dat storingen veroorzaakt in de communicatie tussen het

apparaat en de telefoonlijn, zodat het apparaat probleemloos via de telefoonlijn kan communiceren. (DSL wordt in uw land/regio wellicht ADSL genoemd.)

**Opmerking** Als u over een DSL-lijn beschikt en u geen DSL-filter gebruikt, kunt u met het apparaat geen faxberichten verzenden en ontvangen.

**Afbeelding 8-2 Achteraanzicht van het apparaat**

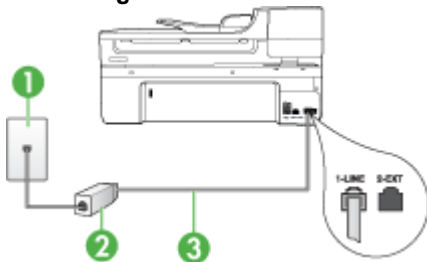

1	Telefoonaansluiting op de wand
2	DSL-filter (of ADSL-filter) en het door de DSL-provider geleverde snoer
3	Gebruik het telefoonsnoer dat bij het apparaat is geleverd en verbindt dit met de 1-LINE-poort U moet mogelijk het bijgeleverde telefoonsnoer aansluiten op de adapter voor uw land/regio.

**Het apparaat installeren met een DSL-lijn**

1. U kunt een DSL-filter aanschaffen bij uw DSL-provider.
2. Gebruik het bij het apparaat geleverde telefoonsnoer om een verbinding te maken tussen de open poort op de DSL-filter en de poort met het label 1-LINE op de achterzijde van het apparaat.

**Opmerking** U moet mogelijk het bijgeleverde telefoonsnoer aansluiten op de adapter voor uw land/regio.

Als u het meegeleverde telefoonsnoer niet gebruikt om de DSL-filter te verbinden met het apparaat, kunt u waarschijnlijk niet faxen. Dit speciale telefoonsnoer verschilt van de telefoonsnoeren die u mogelijk thuis of op kantoor gebruikt.

Aangezien er slechts één telefoonsnoer wordt geleverd, hebt u voor deze installatie mogelijk extra snoeren nodig.

3. Maak met een extra telefoonsnoer een verbinding van de DSL-filter naar de wandcontactdoos.
4. Voer een faxtest uit.

Als u problemen heeft met het installeren van extra apparatuur op het apparaat, neem dan contact op met uw lokale serviceprovider of verkoper voor hulp.

### **Situatie C: Het apparaat installeren met een PBX-telefoonsysteem of een ISDN-lijn**

Als u een PBX- of een ISDN-converter/terminaladapter gebruikt, dient u het volgende te doen:

- Sluit het apparaat aan op de poort die voor fax- en telefoongebruik is bedoeld als u een PBX- of een ISDN-converter/terminaladapter gebruikt. Zorg ook dat, indien mogelijk, de adapter is ingesteld op het juiste switchtype voor uw land/regio.

---

 **Opmerking** Bij sommige ISDN-systemen kunt u de poorten configureren voor specifieke telefoonapparatuur. U kunt bijvoorbeeld een poort toewijzen aan een telefoon en Groep 3-faxapparaat en een andere voor meerdere doelen. Als u steeds problemen ondervindt wanneer u bent verbonden met de fax-/telefoonpoort van uw ISDN-converter, kunt u proberen om het apparaat aan te sluiten op de multifunctionele poort. Die kan gemarkeerd zijn als "multi-combi" of iets dergelijks.

---

- Als u gebruik maakt van een telefooncentrale (PBX), stelt u de wisselgesprektoon in op 'uit'.

---

 **Opmerking** Veel digitale PBX-telefooncentrales hebben een wisselgesprektoon die standaard is ingeschakeld. De wisselgesprektoon stoort de faxtransmissie en u kunt geen faxen verzenden of ontvangen met het apparaat. Raadpleeg de documentatie die bij het PBX-telefoonsysteem is geleverd voor instructies voor het uitschakelen van de wisselgesprektoon.

---

- Als u een PBX-telefooncentrale hebt, draait u het nummer van een buitenlijn voordat u het faxnummer draait.
- Zorg dat u het meegeleverde snoer gebruikt om het apparaat op de telefoonaansluiting aan te sluiten. Als u dat niet doet, zult u mogelijk geen faxen kunnen verzenden of ontvangen. Dit speciale telefoonsnoer verschilt van de telefoonsnoeren die u mogelijk thuis of op kantoor gebruikt. Als het meegeleverde telefoonsnoer te kort is, kunt u een verbindingstuk kopen in een elektronicawinkel en het snoer verlengen.  
U moet mogelijk het bijgeleverde telefoonsnoer aansluiten op de adapter voor uw land/regio.

Als u problemen heeft met het installeren van extra apparatuur op het apparaat, neem dan contact op met uw lokale serviceprovider of verkoper voor hulp.

### **Situatie D: Fax met een specifiek belsignaal op dezelfde lijn**

Als u een abonnement hebt op de service voor specifieke belsignalen (via uw telefoonmaatschappij) en u één telefoonlijn wilt gebruiken voor verschillende

telefoonnummers waarvan elk een ander belpatroon heeft, stelt u het apparaat in zoals in dit deel wordt beschreven.

**Afbeelding 8-3 Achteraanzicht van het apparaat**

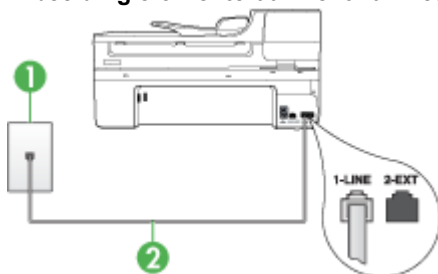

1	Telefoonaansluiting op de wand
2	Gebruik het telefoonsnoer dat bij het apparaat is geleverd en verbindt dit met de 1-LINE-poort U moet mogelijk het bijgeleverde telefoonsnoer aansluiten op de adapter voor uw land/regio.

**Het apparaat instellen met een service voor specifieke belseignalen**

1. Gebruik het bij het apparaat geleverde telefoonsnoer om een verbinding te maken tussen de telefoonaansluiting en de poort met het label 1-LINE op de achterzijde van het apparaat.

 **Opmerking** U moet mogelijk het bijgeleverde telefoonsnoer aansluiten op de adapter voor uw land/regio.

Als u het meegeleverde telefoonsnoer niet gebruikt om het apparaat op de telefoonaansluiting op de wand aan te sluiten, kunt u waarschijnlijk geen faxen verzenden of ontvangen. Dit speciale telefoonsnoer verschilt van de telefoonsnoeren die u mogelijk thuis of op kantoor gebruikt.

2. Zet de **Automatisch antwoorden**-instelling aan.
3. Wijzig de instelling **Specifiek belseignaal**, zodat deze overeenstemt met het patroon dat de telefoonmaatschappij aan uw faxnummer heeft toegekend.

 **Opmerking** Het apparaat staat standaard ingesteld op het beantwoorden van alle bel patronen. Als het bel patroon dat u voor **Specifiek belseignaal** instelt niet overeenstemt met het bel patroon dat de telefoonmaatschappij aan uw faxnummer heeft toegewezen, bestaat de kans dat het apparaat zowel gespreks- als faxoproepen beantwoordt of dat het apparaat helemaal niet reageert.

4. (Optioneel) Zet **Hoe vaak overgaan** op de laagste instelling (tweemaal overgaan).
5. Voer een faxtest uit.

Het apparaat beantwoordt automatisch binnenkomende oproepen met het bel patroon dat u hebt opgegeven (met de instelling **Specifiek belseignaal**) na het aantal belseignalen dat u hebt geselecteerd (met de instelling **Hoe vaak overgaan**). Vervolgens begint het



apparaat faxontvangsttonen naar het verzendende faxtoestel te sturen en ontvangt het de fax.

Als u problemen heeft met het installeren van extra apparatuur op het apparaat, neem dan contact op met uw lokale serviceprovider of verkoper voor hulp.

### Situatie E: Gedeelde telefoon-/faxlijn

Als u zowel gespreks- als faxoproepen op hetzelfde telefoonnummer ontvangt en geen andere kantoorapparatuur (of voicemail) op deze telefoonlijn is aangesloten, stelt u het apparaat in zoals in dit deel wordt beschreven.

### Afbeelding 8-4 Achteraanzicht van het apparaat

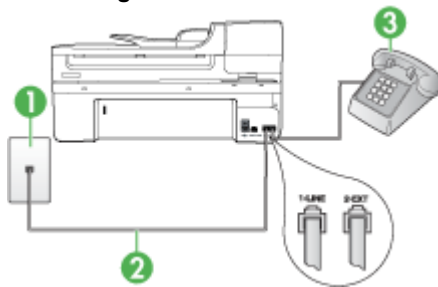

1	Telefoonaansluiting op de wand
2	Gebruik het telefoonsnoer dat bij het apparaat is geleverd en verbindt dit met de 1-LINE-poort U moet mogelijk het bijgeleverde telefoonsnoer aansluiten op de adapter voor uw land/regio.
3	Telefoon (optioneel)

## Het apparaat instellen met een gedeelde spraak- en faxlijn

1. Gebruik het bij het apparaat geleverde telefoonsnoer om een verbinding te maken tussen de telefoonaansluiting en de poort met het label 1-LINE op de achterzijde van het apparaat.



**Opmerking** U moet mogelijk het bijgeleverde telefoonsnoer aansluiten op de adapter voor uw land/regio.

Als u het meegeleverde telefoonsnoer niet gebruikt om het apparaat op de telefoonaansluiting op de wand aan te sluiten, kunt u waarschijnlijk geen faxen verzenden of ontvangen. Dit speciale telefoonsnoer verschilt van de telefoonsnoeren die u mogelijk thuis of op kantoor gebruikt.

---

2. Voer een van de volgende handelingen uit:
  - Als u een parallel telefoonsysteem hebt, verwijdert u de witte plug van de poort met het label 2-EXT achter op het apparaat en sluit u vervolgens een telefoon aan op deze poort.
  - Als u een serieel telefoonsysteem gebruikt, moet u de telefoon direct op de apparaatkabel aansluiten met de seriestekker.
3. Nu kunt u instellen hoe u wilt dat oproepen door het apparaat worden beantwoord, automatisch of handmatig:
  - Als u het apparaat instelt op het **automatisch** beantwoorden van oproepen, verloopt het beantwoorden van alle binnenkomende oproepen en het ontvangen van faxen automatisch. Het apparaat zal in dat geval geen onderscheid kunnen maken tussen binnenkomende oproepen en faxberichten. Wanneer u vermoedt dat de oproep een gespreksoproep is, moet u deze beantwoorden voordat het apparaat de oproep beantwoordt. Stel het apparaat in op automatisch beantwoorden van binnenkomende oproepen door de instelling **Automatisch antwoorden** in te schakelen.
  - Als u het apparaat instelt op **handmatig** antwoorden bij faxen, moet u aanwezig zijn om de binnenkomende faxoproepen op te nemen, omdat het apparaat anders geen faxen kan ontvangen. Stel het apparaat in op het handmatig beantwoorden van binnenkomende oproepen door de instelling **Automatisch antwoorden** uit te schakelen.
4. Voer een faxtest uit.

Als u de telefoon opneemt voordat het apparaat reageert en u faxtonen hoort van een faxapparaat dat een fax verzendt, moet u de faxoproep handmatig beantwoorden.

Als u problemen heeft met het installeren van extra apparatuur op het apparaat, neem dan contact op met uw lokale serviceprovider of verkoper voor hulp.

### Situatie F: Gedeelde gespreks-/faxlijn met voicemail

Als u op hetzelfde telefoonnummer zowel gespreks- als faxoproepen ontvangt en u via uw telefoonmaatschappij bent geabonneerd op een voicemailservice, stelt u het apparaat in zoals in dit deel wordt beschreven.

 **Opmerking** Als u een voicemailservice hebt op hetzelfde telefoonnummer dat u voor faxen gebruikt, kunt u niet automatisch faxen ontvangen. U moet de faxen handmatig ontvangen, wat betekent dat u zelf aanwezig moet zijn om binnenkomende faxoproepen te beantwoorden. Als u uw faxen liever automatisch ontvangt, neemt u contact op met uw telefoonmaatschappij voor een abonnement op een service voor specifieke besignalen of om een aparte telefoonlijn aan te vragen voor het faxen.

**Afbeelding 8-5 Achteraanzicht van het apparaat**

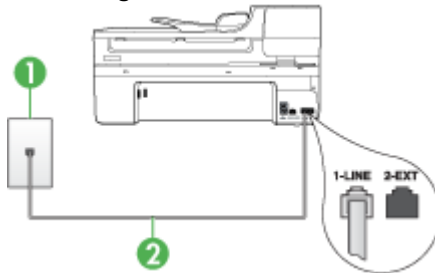

1	Telefoonaansluiting op de wand
2	Gebruik het telefoonsnoer dat bij het apparaat is geleverd en verbindt dit met de 1-LINE-poort U moet mogelijk het bijgeleverde telefoonsnoer aansluiten op de adapter voor uw land/regio.

### Instellen van het apparaat met voicemail

1. Gebruik het bij het apparaat geleverde telefoonsnoer om een verbinding te maken tussen de telefoonaansluiting en de poort met het label 1-LINE op de achterzijde van het apparaat.  
U moet mogelijk het bijgeleverde telefoonsnoer aansluiten op de adapter voor uw land/regio.

 **Opmerking** U moet mogelijk het bijgeleverde telefoonsnoer aansluiten op de adapter voor uw land/regio.

Als u het meegeleverde telefoonsnoer niet gebruikt om het apparaat op de telefoonaansluiting op de wand aan te sluiten, kunt u waarschijnlijk geen faxen verzenden of ontvangen. Dit speciale telefoonsnoer verschilt van de telefoonsnoeren die u mogelijk thuis of op kantoor gebruikt.

2. Schakel de instelling **Automatisch antwoorden** uit.
3. Voer een faxtest uit.

U moet zelf aanwezig moet zijn om binnenkomende faxoproepen te accepteren, anders kan het apparaat geen faxen ontvangen. U moet de handmatige fax starten voordat de voicemail opneemt.

Als u problemen heeft met het installeren van extra apparatuur op het apparaat, neem dan contact op met uw lokale serviceprovider of verkoper voor hulp.

**Situatie G: Gedeelde faxlijn met computermodem (er komen geen gespreksoproepen binnen)**

Als u een faxlijn gebruikt waarop geen gespreksoproepen binnenkomen, maar waarop wel een computermodem is aangesloten, stelt u het apparaat in zoals in dit gedeelte is beschreven.

**Opmerking** Als u een computermodem hebt om in te bellen, deelt deze inbelmodem de telefoonlijn met het apparaat. U kunt de modem en het apparaat dan niet tegelijk gebruiken. U kunt met het apparaat bijvoorbeeld niet faxen terwijl u met de computermodem een e-mailbericht verzendt of surft op het internet.

- [Het apparaat installeren met een computermodem voor inbellen](#)
- [Het apparaat installeren met een DSL/ADSL-computermodem](#)

**Het apparaat installeren met een computermodem voor inbellen**

Als u op dezelfde telefoonlijn faxt en een computermodem voor inbellen hebt, volg dan deze aanwijzingen om het apparaat te installeren.

**Afbeelding 8-6 Achteraanzicht van het apparaat**

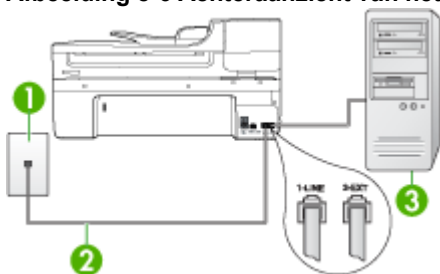

1	Telefoonaansluiting op de wand
2	Gebruik het telefoonsnoer dat bij het apparaat is geleverd en verbindt dit met de 1-LINE-poort U moet mogelijk het bijgeleverde telefoonsnoer aansluiten op de adapter voor uw land/regio.
3	Computer met modem

**Het apparaat instellen met een computermodem voor inbellen**

1. Verwijder de witte plug van de poort met het label 2-EXT achter op het apparaat.
2. Zoek het telefoonsnoer dat vanaf de achterzijde van de computer (de computerinbelmodem) is verbonden met een wandcontactdoos. Koppel het snoer los van de telefoonaansluiting en sluit het uiteinde aan op de poort met het label 2-EXT aan de achterkant van het apparaat.

3. Gebruik het bij het apparaat geleverde telefoonsnoer om een verbinding te maken tussen de telefoonaansluiting en de poort met het label 1-LINE op de achterzijde van het apparaat.

 **Opmerking** U moet mogelijk het bijgeleverde telefoonsnoer aansluiten op de adapter voor uw land/regio.

Als u het meegeleverde telefoonsnoer niet gebruikt om het apparaat op de telefoonaansluiting op de wand aan te sluiten, kunt u waarschijnlijk geen faxen verzenden of ontvangen. Dit speciale telefoonsnoer verschilt van de telefoonsnoeren die u mogelijk thuis of op kantoor gebruikt.

4. Als de software van de pc-modem is ingesteld op het automatisch ontvangen van faxen op de computer, moet u die instelling uitschakelen.

 **Opmerking** Als u de instelling voor automatische faxontvangst niet uitschakelt in de software van uw modem, kan het apparaat geen faxen ontvangen.

5. Zet de **Automatisch antwoorden**-instelling aan.
6. (Optioneel) Zet **Hoe vaak overgaan** op de laagste instelling (tweemaal overgaan).
7. Voer een faxtest uit.

Wanneer de telefoon gaat, neemt het apparaat automatisch op na het aantal belsignalen dat u in de instelling **Hoe vaak overgaan** hebt opgegeven. Vervolgens begint het apparaat faxontvangsttonen naar het verzendende faxtoestel te sturen en ontvangt het de fax.

Als u problemen heeft met het installeren van extra apparatuur op het apparaat, neem dan contact op met uw lokale serviceprovider of verkoper voor hulp.

### Het apparaat installeren met een DSL/ADSL-computermodem

Als u een DSL-lijn hebt en die gebruikt om te faxen, volg dan deze aanwijzingen om uw fax te installeren.

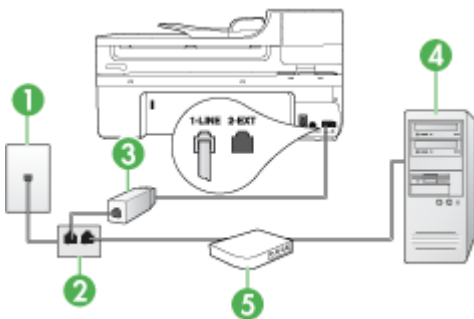

1	Telefoonaansluiting op de wand
2	Parallele splitter
3	DSL/ADSL-filter

(vervolg)

	Verbind het ene uiteinde van de bijgeleverde telefoonaansluiting met de 1-LINE-poort op de achterzijde van het apparaat. Verbind het andere uiteinde van het snoer met de DSL/ADSL-filter. U moet mogelijk het bijgeleverde telefoonsnoer aansluiten op de adapter voor uw land/regio.
4	Computer
5	DSL/ADSL-computermodem

 **Opmerking** U moet een parallele splitter aanschaffen. Een parallele splitter heeft een RJ-11-poort aan de voorkant en twee RJ-11-poorten aan de achterkant. Gebruik geen telefoonsplitters voor twee lijnen, seriële splitters of parallele splitters met twee RJ-11-poorten aan de achterzijde.



### Het apparaat installeren met een DSL/ADSL-computermodem

1. U kunt een DSL-filter aanschaffen bij uw DSL-provider.
2. Gebruik het bij het apparaat geleverde telefoonsnoer om een verbinding te maken tussen de DSL-filter en de poort met het label 1-LINE op de achterzijde van het apparaat.

 **Opmerking** U moet mogelijk het bijgeleverde telefoonsnoer aansluiten op de adapter voor uw land/regio.

Als u het meegeleverde telefoonsnoer niet gebruikt om de DSL-filter te verbinden met de achterzijde van het apparaat, kunt u waarschijnlijk niet faxen. Dit speciale telefoonsnoer verschilt van de telefoonsnoeren die u mogelijk thuis of op kantoor gebruikt.

3. Verbind de DSL-filter met de parallele splitter.
4. Verbind de DSL-modem met de parallele splitter.
5. Verbind de parallele splitter met de wandcontactdoos.
6. Voer een faxtest uit.

Wanneer de telefoon gaat, neemt het apparaat automatisch op na het aantal belsignalen dat u in de instelling **Hoe vaak overgaan** hebt opgegeven. Vervolgens begint het apparaat faxontvangsttonen naar het verzendende faxtoestel te sturen en ontvangt het de fax.

Als u problemen heeft met het installeren van extra apparatuur op het apparaat, neem dan contact op met uw lokale serviceprovider of verkoper voor hulp.

### Situatie H: Gedeelde lijn voor gespreks- en faxoproepen met computermodem

Stel het apparaat in zoals in dit gedeelte is beschreven als u op hetzelfde telefoonnummer zowel gespreks- als faxoproepen ontvangt en als u tevens een computermodem op deze telefoonlijn hebt aangesloten.

 **Opmerking** Aangezien de computermodem de telefoonlijn deelt met het apparaat, kunt u de modem en het apparaat niet gelijktijdig gebruiken. U kunt met het apparaat bijvoorbeeld niet faxen terwijl u met de computermodem een e-mailbericht verzendt of surft op het internet.

- [Gedeelde gespreks-/faxlijn met computermodem voor inbellen](#)
- [Gedeelde gespreks-/faxlijn met DSL/ADSL-computermodem](#)

### Gedeelde gespreks-/faxlijn met computermodem voor inbellen

Als u op dezelfde lijn faxt en telefoongesprekken maakt, volg dan deze aanwijzingen voor het installeren van de fax.

Afhankelijk van het aantal telefoonpoorten op de computer zijn er twee verschillende manieren waarop u het apparaat kunt instellen. Controleer voordat u begint of uw computer over één of twee telefoonpoorten beschikt:

- Als de computer slechts één telefoonpoort heeft, moet u een parallelle splitter (of verdeelstekker) aanschaffen, zoals in de volgende afbeelding. (Een parallelle splitter heeft een RJ-11-poort aan de voorzijde en twee RJ-11-poorten aan de achterzijde. Gebruik geen telefoonsplitters voor twee lijnen, seriële splitters of parallelle splitters met twee RJ-11-poorten aan de voorzijde en een aansluiting aan de achterzijde.)

#### Afbeelding 8-7 Voorbeeld van een parallelle splitter



- Als de computer beschikt over een telefoonpoort, kunt u het apparaat configureren op de wijze die hieronder wordt beschreven.

#### Afbeelding 8-8 Achteraanzicht van het apparaat

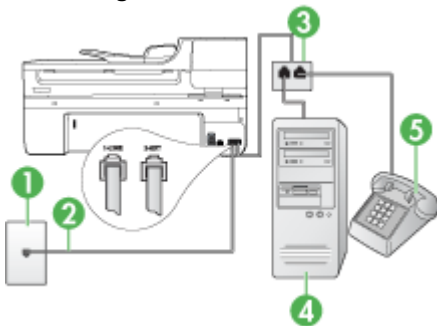

1	Telefoonaansluiting op de wand
2	Het bijgeleverde telefoonsnoer is aangesloten op de 1-LINE-poort op de achterzijde van het apparaat U moet mogelijk het bijgeleverde telefoonsnoer aansluiten op de adapter voor uw land/regio.

3	Parallele splitter
4	Computer
5	Telefoon

### Het apparaat op dezelfde telefoonlijn installeren als een computer met een telefoonpoort

1. Verwijder de witte plug van de poort met het label 2-EXT achter op het apparaat.
2. Zoek het telefoonsnoer dat vanaf de achterzijde van de computer (de computerinbelmodem) is verbonden met een wandcontactdoos. Haal het snoer uit de wandcontactdoos en sluit het aan op de parallelle splitter.
3. Verbindt een telefoonsnoer vanaf de parallelle splitter met de poort met het label 2-EXT op de achterzijde van het apparaat.
4. Verbind een telefoon met de parallelle splitter.
5. Gebruik het bij het apparaat geleverde telefoonsnoer om een verbinding te maken tussen de telefoonaansluiting en de poort met het label 1-LINE op de achterzijde van het apparaat.

---

 **Opmerking** U moet mogelijk het bijgeleverde telefoonsnoer aansluiten op de adapter voor uw land/regio.

Als u het meegeleverde telefoonsnoer niet gebruikt om het apparaat op de telefoonaansluiting op de wand aan te sluiten, kunt u waarschijnlijk geen faxen verzenden of ontvangen. Dit speciale telefoonsnoer verschilt van de telefoonsnoeren die u mogelijk thuis of op kantoor gebruikt.

- 
6. Als de software van de pc-modem is ingesteld op het automatisch ontvangen van faxen op de computer, moet u die instelling uitschakelen.

---

 **Opmerking** Als u de instelling voor automatische faxontvangst niet uitschakelt in de software van uw modem, kan het HP-apparaat geen faxen ontvangen.

- 
7. Nu kunt u instellen hoe u wilt dat oproepen door het apparaat worden beantwoord, automatisch of handmatig:
    - Als u het apparaat instelt op het **automatisch** beantwoorden van oproepen, verloopt het beantwoorden van alle binnenkomende oproepen en het ontvangen van faxen automatisch. Het apparaat zal in dat geval geen onderscheid kunnen maken tussen binnenkomende oproepen en faxberichten. Wanneer u vermoedt dat de oproep een gespreksoproep is, moet u deze beantwoorden voordat het apparaat de oproep beantwoordt. Stel het apparaat in op automatisch beantwoorden van binnenkomende oproepen door de instelling **Automatisch antwoorden** in te schakelen.
    - Als u het apparaat instelt op **handmatig** antwoorden bij faxen, moet u aanwezig zijn om de binnenkomende faxoproepen op te nemen, omdat het apparaat anders geen faxen kan ontvangen. Stel het apparaat in op het handmatig beantwoorden van binnenkomende oproepen door de instelling **Automatisch antwoorden** uit te schakelen.
  8. Voer een faxtest uit.



 **Opmerking** Als uw computer achteraan beschikt over twee telefoonpoorten, hoeft u geen parallele splitter te hebben. U kunt de telefoon dan aansluiten op de OUT-poort op de computermodem voor inbellen.

Als u de telefoon opneemt voordat het apparaat reageert en u faxtonen hoort van een faxapparaat dat een fax verzendt, moet u de faxoproep handmatig beantwoorden.

Als u op uw telefoonlijn gesprekken voert, faxt en een computermodem voor inbellen hebt, volg dan deze aanwijzingen om de fax te installeren.

Als u problemen heeft met het installeren van extra apparatuur op het apparaat, neem dan contact op met uw lokale serviceprovider of verkoper voor hulp.

### Gedeelde gespreks-/faxlijn met DSL/ADSL-computermodem

Volg deze instructies als uw computer beschikt over een DSL/ADSL-modem

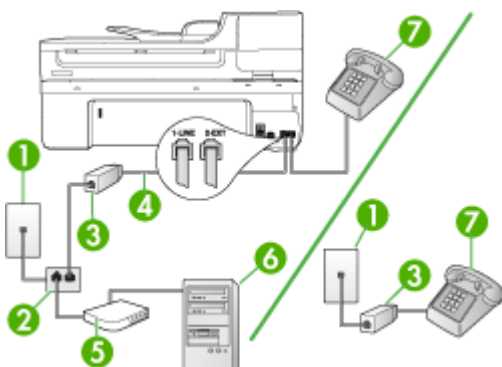

1	Telefoonaansluiting op de wand
2	Parallele splitter
3	DSL/ADSL-filter
4	Bij het apparaat geleverde telefoonsnoer U moet mogelijk het bijgeleverde telefoonsnoer aansluiten op de adapter voor uw land/regio.
5	DSL/ADSL-modem
6	Computer
7	Telefoon

 **Opmerking** U moet een parallele splitter aanschaffen. Een parallele splitter heeft een RJ-11-poort aan de voorkant en twee RJ-11-poorten aan de achterkant. Gebruik geen telefoonsplitters voor twee lijnen, seriële splitters of parallele splitters met twee RJ-11-poorten aan de achterzijde.



## Het apparaat installeren met een DSL/ADSL-computermodem

1. U kunt een DSL-filter aanschaffen bij uw DSL-provider.

---

 **Opmerking** Telefoons die elders thuis of op kantoor hetzelfde telefoonnummer delen met de DSL-dienst, moeten met extra DSL-filters zijn verbonden, anders krijgt u ruis als u telefoongesprekken voert.

---

2. Met het bij het apparaat geleverde telefoonsnoer verbindt u het ene uiteinde met de DSL-filter en het andere uiteinde met de poort met het label 1-LINE aan de achterzijde van het apparaat.

---

 **Opmerking** U moet mogelijk het bijgeleverde telefoonsnoer aansluiten op de adapter voor uw land/regio.

Als u niet het meegeleverde snoer gebruikt om het DSL-filter aan te sluiten op het apparaat, kunt u mogelijk niet goed faxen. Dit speciale telefoonsnoer verschilt van de telefoonsnoeren die u mogelijk thuis of op kantoor gebruikt.

---

3. Als u een parallel telefoonsysteem hebt, verwijdert u de witte plug van de poort met het label 2-EXT achter op het apparaat en sluit u vervolgens een telefoon aan op deze poort.
4. Verbind de DSL-filter met de parallelle splitter.
5. Verbind de DSL-modem met de parallelle splitter.
6. Verbind de parallelle splitter met de wandcontactdoos.
7. Voer een faxtest uit.

Wanneer de telefoon gaat, neemt het apparaat automatisch op na het aantal belsignalen dat u in de instelling **Hoe vaak overgaan** hebt opgegeven. Vervolgens begint het apparaat faxontvangsttonen naar het verzendende faxtoestel te sturen en ontvangt het de fax.

Als u problemen heeft met het installeren van extra apparatuur op het apparaat, neem dan contact op met uw lokale serviceprovider of verkoper voor hulp.

### Situatie I: Gedeelde lijn voor gesprekken/fax met antwoordapparaat

Als u op hetzelfde telefoonnummer zowel gespreks- als faxoproepen ontvangt en u ook een antwoordapparaat gebruikt dat gespreksoproepen beantwoordt op dit telefoonnummer, stelt u het apparaat in zoals in dit deel wordt beschreven.

### Afbeelding 8-9 Achteraanzicht van het apparaat

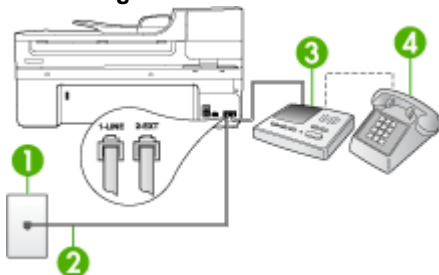

1	Telefoonaansluiting op de wand
2	Met het bijgeleverde telefoonsnoer verbindt u de 1-LINE-poort aan de achterzijde van het apparaat U moet mogelijk het bijgeleverde telefoonsnoer aansluiten op de adapter voor uw land/regio.
3	Antwoordapparaat
4	Telefoon (optioneel)

### Het apparaat instellen met een gedeelde spraak- en faxlijn met antwoordapparaat

1. Verwijder de witte plug van de poort met het label 2-EXT achter op het apparaat.
2. Koppel het antwoordapparaat los van de telefoonaansluiting en sluit het aan op de poort met het label 2-EXT achter op het apparaat.

 **Opmerking** Als u het antwoordapparaat niet rechtstreeks op het apparaat aansluit, worden de faxtonen van een faxapparaat dat een faxbericht verzendt, mogelijk opgenomen door het antwoordapparaat en kunt u geen faxberichten ontvangen met het apparaat.

3. Gebruik het bij het apparaat geleverde telefoonsnoer om een verbinding te maken tussen de telefoonaansluiting en de poort met het label 1-LINE op de achterzijde van het apparaat.

 **Opmerking** U moet mogelijk het bijgeleverde telefoonsnoer aansluiten op de adapter voor uw land/regio.

Als u het meegeleverde telefoonsnoer niet gebruikt om het apparaat op de telefoonaansluiting op de wand aan te sluiten, kunt u waarschijnlijk geen faxen verzenden of ontvangen. Dit speciale telefoonsnoer verschilt van de telefoonsnoeren die u mogelijk thuis of op kantoor gebruikt.

4. (Optioneel) Als het antwoordapparaat niet is uitgerust met een ingebouwde telefoon, kunt u voor uw gemak een telefoon op de "OUT"-poort aan de achterkant van het antwoordapparaat aansluiten.

 **Opmerking** Als u de externe telefoon niet kunt verbinden met uw antwoordapparaat, kunt u een parallelle splitter (of verdeelstekker) aanschaffen. Hiermee kunnen zowel het antwoordapparaat als de telefoon met het apparaat worden verbonden. Voor deze verbindingen kunt u standaard telefoonsnoeren gebruiken.

5. Zet de **Automatisch antwoorden**-instelling aan.
6. Stel het antwoordapparaat in op beantwoorden na een klein aantal belsignalen.
7. Wijzig de instelling voor **Hoe vaak overgaan** op het apparaat in het maximale aantal dat voor uw apparaat mogelijk is. (Het maximale aantal belsignalen varieert per land/regio.)
8. Voer een faxtest uit.

Als de telefoon rinkelt, beantwoordt het antwoordapparaat de oproep na het ingestelde aantal keren overgaan. De door u ingesproken tekst wordt afgespeeld. Het apparaat controleert ondertussen de telefoonlijn en 'luistert' of er in de oproep ook faxtonen te horen zijn. Als er binnenkomende faxtonen worden gedetecteerd, zendt het apparaat

faxontvangsttonen uit waarna het de fax ontvangt. Als er geen faxtonen worden waargenomen, stopt het apparaat met het controleren van de lijn en kan het antwoordapparaat een bericht opnemen van degene die belt.

Als u problemen heeft met het installeren van extra apparatuur op het apparaat, neem dan contact op met uw lokale serviceprovider of verkoper voor hulp.

### **Situatie J: Gedeelde lijn voor gespreks- en faxoproepen met een computermodem en een antwoordapparaat**

Als u op hetzelfde telefoonnummer zowel gespreks- als faxoproepen ontvangt en u ook een computermodem en een antwoordapparaat op deze telefoonlijn hebt aangesloten, stelt u het HP-apparaat in zoals in dit deel wordt beschreven.

---

 **Opmerking** Aangezien de computermodem de telefoonlijn deelt met het HP-apparaat, kunt u de modem en het apparaat niet gelijktijdig gebruiken. U kunt bijvoorbeeld niet het HP-apparaat gebruiken om te faxen terwijl u de computermodem gebruikt om een e-mailbericht te verzenden of te surfen op internet.

---

- [Gedeelde lijn voor zowel gespreks- als faxoproepen, een computermodem voor inbellen en een antwoordapparaat](#)
- [Gedeelde lijn voor zowel gespreks- als faxoproepen, een DSL/ADSL-modem en een antwoordapparaat](#)

### **Gedeelde lijn voor zowel gespreks- als faxoproepen, een computermodem voor inbellen en een antwoordapparaat**

Afhankelijk van het aantal telefoonpoorten op de computer zijn er twee verschillende manieren waarop u het HP-apparaat kunt instellen. Controleer voordat u begint of uw computer over één of twee telefoonpoorten beschikt:

- Als de computer slechts één telefoonpoort heeft, moet u een parallelle splitter aanschaffen, zoals deze hierna is afgebeeld. (Een parallelle splitter heeft een RJ-11-poort aan de voorzijde en twee RJ-11-poorten aan de achterzijde. Gebruik geen telefoonsplitters voor twee lijnen, seriële splitters of parallelle splitters met twee RJ-11-poorten aan de achterzijde.)

#### **Afbeelding 8-10 Voorbeeld van een parallelle splitter**



- Als de computer is voorzien van een telefoonpoort, kunt u het HP-apparaat configureren op de wijze die hieronder wordt beschreven.

**Afbeelding 8-11 Achteraanzicht van het apparaat**

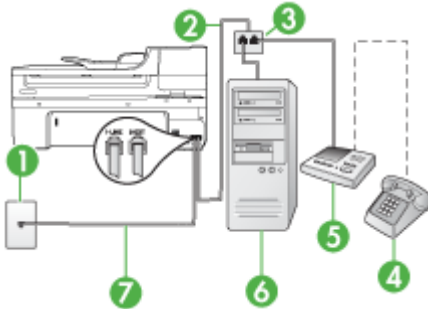

1	Telefoonaansluiting op de wand
2	Telefoonsnoer dat is verbonden met de parallele splitter
3	Parallele splitter
4	Telefoon (optioneel)
5	Antwoordapparaat
6	Computer met modem
7	Gebruik het telefoonsnoer dat bij het apparaat is geleverd en verbindt dit met de 1-LINE-poort U moet mogelijk het bijgeleverde telefoonsnoer aansluiten op de adapter voor uw land/regio.

### Het apparaat op dezelfde telefoonlijn installeren als een computer met een telefoonpoort

- Verwijder de witte plug van de poort met het label 2-EXT achter op het HP-apparaat.
- Zoek het telefoonsnoer dat vanaf de achterzijde van de computer (de computerinbelmodem) is verbonden met een wandcontactdoos. Koppel het snoer los van de telefoonaansluiting en sluit het uiteinde aan op de poort met het label 2-EXT aan de achterkant van het apparaat.
- Koppel het antwoordapparaat los van de telefoonaansluiting en sluit het aan op de poort met het label 2-EXT achter op het apparaat.

 **Opmerking** Als u het antwoordapparaat niet rechtstreeks op het apparaat aansluit, worden de faxtonen van een faxapparaat dat een fax verzendt, mogelijk opgenomen door het antwoordapparaat en kunt u geen faxberichten verzenden met het apparaat.

4. Gebruik het meegeleverde telefoonsnoer van het HP-apparaat om een verbinding te maken tussen de telefoonaansluiting en de aansluiting 1-LINE op de achterzijde van het HP-apparaat.

---

 **Opmerking** U moet mogelijk het bijgeleverde telefoonsnoer aansluiten op de adapter voor uw land/regio.

Als u het meegeleverde telefoonsnoer niet gebruikt om het apparaat op de telefoonaansluiting op de wand aan te sluiten, kunt u waarschijnlijk geen faxen verzenden of ontvangen. Dit speciale telefoonsnoer verschilt van de telefoonsnoeren die u mogelijk thuis of op kantoor gebruikt.

- 
5. (Optioneel) Als het antwoordapparaat niet is uitgerust met een ingebouwde telefoon, kunt u voor uw gemak een telefoon op de "OUT"-poort aan de achterkant van het antwoordapparaat aansluiten.

---

 **Opmerking** Als u de externe telefoon niet kunt verbinden met uw antwoordapparaat, kunt u een parallelle splitter (of verdeelstekker) aanschaffen. Hiermee kunnen zowel het antwoordapparaat als de telefoon met het apparaat worden verbonden. Voor deze verbindingen kunt u standaard telefoonsnoeren gebruiken.

- 
6. Als de software van de pc-modem is ingesteld op het automatisch ontvangen van faxen op de computer, moet u die instelling uitschakelen.

---

 **Opmerking** Als u de instelling voor automatische faxontvangst niet uitschakelt in de software van uw modem, kan het apparaat geen faxen ontvangen.

- 
7. Zet de **Automatisch antwoorden**-instelling aan.
  8. Stel het antwoordapparaat in op beantwoorden na een klein aantal belsignalen.
  9. Wijzig de instelling voor **Hoe vaak overgaan** op het HP-apparaat in het maximale aantal belsignalen dat voor uw HP-apparaat mogelijk is. (Het maximum aantal belsignalen varieert per land/regio.)
  10. Voer een faxtest uit.

---

 **Opmerking** Als u een computer met twee telefoonpoorten gebruikt, hebt u geen parallelle splitter nodig. U kunt het antwoordapparaat aansluiten op de OUT-poort aan de achterzijde van de computer.

---

Als de telefoon rinkelt, beantwoordt het antwoordapparaat de oproep na het ingestelde aantal keren overgaan. De door u ingesproken tekst wordt afgespeeld. Het apparaat controleert ondertussen de telefoonlijn en 'luistert' of er in de oproep ook faxtonen te horen zijn. Als er binnenkomende faxtonen worden gedetecteerd, zendt het apparaat faxontvangsttonen uit waarna het de fax ontvangt. Als er geen faxtonen worden waargenomen, stopt het apparaat met het controleren van de lijn en kan het antwoordapparaat een bericht opnemen van degene die belt.

Als u problemen heeft met het installeren van extra apparatuur op het apparaat, neem dan contact op met uw lokale serviceprovider of verkoper voor hulp.

**Gedeelde lijn voor zowel gespreks- als faxoproepen, een DSL/ADSL-modem en een antwoordapparaat**

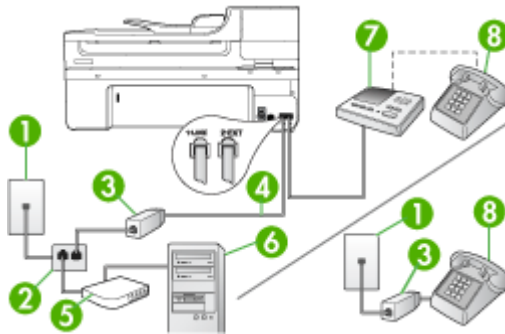

1	Telefoonaansluiting op de wand
2	Parallele splitter
3	DSL/ADSL-filter
4	Het bijgeleverde telefoonsnoer is verbonden met de 1-LINE-poort aan de achterzijde van het apparaat U moet mogelijk het bijgeleverde telefoonsnoer aansluiten op de adapter voor uw land/regio.
5	DSL/ADSL-modem
6	Computer
7	Antwoordapparaat
8	Telefoon (optioneel)

 **Opmerking** U moet een parallelle splitter aanschaffen. Een parallelle splitter heeft een RJ-11-poort aan de voorkant en twee RJ-11-poorten aan de achterkant. Gebruik geen telefoonsplitters voor twee lijnen, seriële splitters of parallelle splitters met twee RJ-11-poorten aan de achterzijde.



## Het apparaat installeren met een DSL/ADSL-computermodem

1. U kunt een DSL/ADSL-filter aanschaffen bij uw DSL/ADSL-provider.

---

 **Opmerking** Telefoons die elders thuis of op kantoor hetzelfde telefoonnummer delen met de DSL/ADSL-dienst moeten met extra DSL/ADSL-filters zijn verbonden, anders krijgt u ruis als u telefoongesprekken voert.

---

2. Gebruik het bij het apparaat geleverde telefoonsnoer om een verbinding te maken tussen de DSL/ADSL-filter en de poort met het label 1-LINE op de achterzijde van het apparaat.

---

 **Opmerking** U moet mogelijk het bijgeleverde telefoonsnoer aansluiten op de adapter voor uw land/regio.

Als u het meegeleverde telefoonsnoer niet gebruikt om de DSL/ADSL-filter te verbinden met het apparaat, kunt u waarschijnlijk niet faxen. Dit speciale telefoonsnoer verschilt van de telefoonsnoeren die u mogelijk thuis of op kantoor gebruikt.

---

3. Verbind de DSL/ADSL-filter met de splitter.
4. Koppel het antwoordapparaat los van de wandcontactdoos en sluit het aan op de poort met het label 2-EXT achter op het apparaat.

---

 **Opmerking** Als u het antwoordapparaat niet rechtstreeks op het apparaat aansluit, worden de faxtonen van een faxapparaat dat een faxbericht verzendt, mogelijk opgenomen door het antwoordapparaat en kunt u geen faxberichten ontvangen met het apparaat.

---

5. Verbind de DSL-modem met de parallelle splitter.
6. Verbind de parallelle splitter met de wandcontactdoos.
7. Stel het antwoordapparaat in op beantwoorden na een klein aantal belsignalen.
8. Wijzig de instelling voor **Hoe vaak overgaan** op het apparaat in het maximale aantal dat voor uw apparaat mogelijk is.

---

 **Opmerking** Het maximale aantal belsignalen varieert per land/regio.

---

9. Voer een faxtest uit.

Als de telefoon rinkelt, beantwoordt het antwoordapparaat de oproep na het ingestelde aantal keren overgaan. De door u ingesproken tekst wordt afgespeeld. Het apparaat controleert ondertussen de telefoonlijn en 'luistert' of er in de oproep ook faxtonen te horen zijn. Als er binnenkomende faxtonen worden gedetecteerd, zendt het apparaat faxontvangsttonen uit waarna het de fax ontvangt. Als er geen faxtonen worden waargenomen, stopt het apparaat met het controleren van de lijn en kan het antwoordapparaat een bericht opnemen van degene die belt.

Als u op dezelfde telefoonlijn telefoneert, faxt en een DSL-computermodem hebt, volg dan deze aanwijzingen om de fax te installeren.

Als u problemen heeft met het installeren van extra apparatuur op het apparaat, neem dan contact op met uw lokale serviceprovider of verkoper voor hulp.



## Situatie K: Gedeelde lijn voor gespreks- en faxoproepen met een computermodem voor inbellen en voicemail

Stel het apparaat in volgens de instructies in dit gedeelte als u op dezelfde lijn gespreks- als faxoproepen ontvangt, terwijl u tegelijkertijd een computermodem voor inbellen hebt aangesloten en een voicemails-service van uw telefoonmaatschappij hebt ingesteld.

 **Opmerking** Als u een voicemails-service hebt op hetzelfde telefoonnummer dat u voor faxen gebruikt, kunt u niet automatisch faxen ontvangen. U moet de faxen handmatig ontvangen, wat betekent dat u zelf aanwezig moet zijn om binnenkomende faxoproepen te beantwoorden. Als u uw faxen liever automatisch ontvangt, neemt u contact op met uw telefoonmaatschappij voor een abonnement op een service voor specifieke belseignalen of om een aparte telefoonlijn aan te vragen voor het faxen.

Aangezien de computermodem de telefoonlijn deelt met het apparaat, kunt u de modem en het apparaat niet gelijktijdig gebruiken. U kunt bijvoorbeeld het apparaat niet gebruiken om te faxen wanneer u de computermodem gebruikt om een e-mailbericht te verzenden of te surfen op internet.

Afhankelijk van het aantal telefoonpoorten op de computer zijn er twee verschillende manieren waarop u het apparaat kunt instellen. Controleer voordat u begint of uw computer over één of twee telefoonpoorten beschikt:

- Als de computer slechts één telefoonpoort heeft, moet u een parallelle splitter (of verdeelstekker) aanschaffen, zoals in de volgende afbeelding. (Een parallelle splitter heeft een RJ-11-poort aan de voorzijde en twee RJ-11-poorten aan de achterzijde. Gebruik geen telefoonsplitters voor twee lijnen, seriële splitters of parallelle splitters met twee RJ-11-poorten aan de voorzijde en een aansluiting aan de achterzijde.)

### Afbeelding 8-12 Voorbeeld van een parallelle splitter



- Als de computer is voorzien van twee telefoonpoorten, kunt u het apparaat configureren op de wijze die hieronder wordt beschreven.

### Afbeelding 8-13 Achteraanzicht van het apparaat

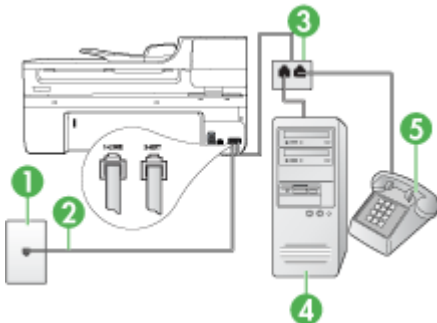

1	Telefoonaansluiting op de wand
2	Gebruik het telefoonsnoer dat bij het apparaat is geleverd en verbindt dit met de 1-LINE-poort U moet mogelijk het bijgeleverde telefoonsnoer aansluiten op de adapter voor uw land/regio.
3	Parallele splitter
4	Computer met modem
5	Telefoon

### Het apparaat op dezelfde telefoonlijn instellen als een computer met twee telefoonpoorten

1. Verwijder de witte plug van de poort met het label 2-EXT achter op het apparaat.
2. Zoek het telefoonsnoer dat vanaf de achterzijde van de computer (de computerinbelmodem) is verbonden met een wandcontactdoos. Koppel het snoer los van de telefoonaansluiting en sluit het uiteinde aan op de poort met het label 2-EXT aan de achterkant van het apparaat.
3. Sluit een telefoon aan op de telefoonuitgang achter op het computermodem.
4. Gebruik het bij het apparaat geleverde telefoonsnoer om een verbinding te maken tussen de telefoonaansluiting en de poort met het label 1-LINE op de achterzijde van het apparaat.



**Opmerking** U moet mogelijk het bijgeleverde telefoonsnoer aansluiten op de adapter voor uw land/regio.

Als u het meegeleverde telefoonsnoer niet gebruikt om het apparaat op de telefoonaansluiting op de wand aan te sluiten, kunt u waarschijnlijk geen faxen verzenden of ontvangen. Dit speciale telefoonsnoer verschilt van de telefoonsnoeren die u mogelijk thuis of op kantoor gebruikt.

5. Als de software van de pc-modem is ingesteld op het automatisch ontvangen van faxen op de computer, moet u die instelling uitschakelen.



**Opmerking** Als u de instelling voor automatische faxontvangst niet uitschakelt in de software van uw modem, kan het apparaat geen faxen ontvangen.

6. Schakel de instelling **Automatisch antwoorden** uit.
7. Voer een faxtest uit.

U moet zelf aanwezig moet zijn om binnenkomende faxoproepen te accepteren, anders kan het apparaat geen faxen ontvangen.

Als u problemen heeft met het installeren van extra apparatuur op het apparaat, neem dan contact op met uw lokale serviceprovider of verkoper voor hulp.

## Seriële faxinstallatie

Raadpleeg de faxconfiguratiewebsite voor uw land/regio voor informatie over hoe u het apparaat installeert om te faxen met een serieel telefoonsysteem.

Oostenrijk	<a href="http://www.hp.com/at/faxconfig">www.hp.com/at/faxconfig</a>
Duitsland	<a href="http://www.hp.com/de/faxconfig">www.hp.com/de/faxconfig</a>
Zwitserland (Frans)	<a href="http://www.hp.com/ch/fr/faxconfig">www.hp.com/ch/fr/faxconfig</a>
Zwitserland (Duits)	<a href="http://www.hp.com/ch/de/faxconfig">www.hp.com/ch/de/faxconfig</a>
Verenigd Koninkrijk	<a href="http://www.hp.com/uk/faxconfig">www.hp.com/uk/faxconfig</a>
Finland	<a href="http://www.hp.fi/faxconfig">www.hp.fi/faxconfig</a>
Denemarken	<a href="http://www.hp.dk/faxconfig">www.hp.dk/faxconfig</a>
Zweden	<a href="http://www.hp.se/faxconfig">www.hp.se/faxconfig</a>
Noorwegen	<a href="http://www.hp.no/faxconfig">www.hp.no/faxconfig</a>
Nederland	<a href="http://www.hp.nl/faxconfig">www.hp.nl/faxconfig</a>
België (Nederlands)	<a href="http://www.hp.be/nl/faxconfig">www.hp.be/nl/faxconfig</a>
België (Frans)	<a href="http://www.hp.be/fr/faxconfig">www.hp.be/fr/faxconfig</a>
Portugal	<a href="http://www.hp.pt/faxconfig">www.hp.pt/faxconfig</a>
Spanje	<a href="http://www.hp.es/faxconfig">www.hp.es/faxconfig</a>
Frankrijk	<a href="http://www.hp.com/fr/faxconfig">www.hp.com/fr/faxconfig</a>
Ierland	<a href="http://www.hp.com/ie/faxconfig">www.hp.com/ie/faxconfig</a>
Italië	<a href="http://www.hp.com/it/faxconfig">www.hp.com/it/faxconfig</a>

## Het apparaat configureren (Windows)

 **Opmerking** Microsoft Internet Explorer 6.0 of hoger moet op het computersysteem zijn geïnstalleerd om het installatieprogramma te kunnen uitvoeren.

Bovendien moet u beheerdersbevoegdheden hebben om een printerstuurprogramma te kunnen installeren onder Windows 2000, Windows XP of Windows Vista.

Het is aanbevolen om bij het installeren van het apparaat eerst de software te installeren en daarna het apparaat aan te sluiten, omdat het installatieprogramma voorziet in de meest eenvoudige installatieprocedure. Als u de kabel eerst hebt aangesloten, raadpleegt u [Sluit het apparaat aan voordat u de software installeert](#).

Dit gedeelte bevat de volgende onderwerpen:

- [Rechtstreekse verbinding](#)
- [Netwerkverbinding](#)

## Rechtstreekse verbinding

Met een USB-kabel kunt u het apparaat rechtstreeks met uw computer verbinden.

---

 **Opmerking** Als u de apparaatsoftware installeert en het apparaat verbindt met een computer met Windows, kunt u met USB-kabels extra apparaten op dezelfde computer aansluiten zonder dat u de apparaatsoftware opnieuw moet installeren.

---

Het wordt aanbevolen om bij het installeren van het apparaat eerst de software te installeren en daarna het apparaat aan te sluiten, omdat het installatieprogramma voorziet in de meest eenvoudige installatieprocedure. Als u de kabel eerst hebt aangesloten, raadpleegt u [Sluit het apparaat aan voordat u de software installeert](#).

Dit gedeelte bevat de volgende onderwerpen:

- [De software installeren voordat u het apparaat verbindt \(aanbevolen werkwijze\)](#)
- [Sluit het apparaat aan voordat u de software installeert](#)
- [Het apparaat delen op een lokaal gedeeld netwerk](#)

### De software installeren voordat u het apparaat verbindt (aanbevolen werkwijze)

#### Software installeren

1. Sluit alle toepassingen af die nog open zijn.
2. Plaats de Starter CD in het cd-rom-station. Het cd-menu wordt nu automatisch geopend. Als het cd-menu niet automatisch wordt geopend, dubbelklikt u op het installatiepictogram op de Starter-cd.
3. Klik op het cd-menu op **USB-aangesloten apparaat installeren** of **Netwerk-/draadloos apparaat installeren** en volg de instructies op het scherm.
4. Wanneer dit wordt gevraagd, zet u het apparaat aan en sluit u deze met een USB-kabel aan op de computer. De wizard **Nieuwe Hardware gevonden** verschijnt op het beeldscherm van de computer en het pictogram van het apparaat wordt in de printermap aangemaakt.

---

 **Opmerking** U mag de USB-kabel ook op een later tijdstip aansluiten wanneer u het apparaat nodig hebt.

U kunt het apparaat ook delen met andere computers door middel van een eenvoudig type netwerk dat een lokaal gedeeld netwerk wordt genoemd. Raadpleeg [Het apparaat delen op een lokaal gedeeld netwerk](#) voor meer informatie.

---

#### Sluit het apparaat aan voordat u de software installeert

Als u het apparaat verbindt voordat u de apparaatsoftware installeert, verschijnt de wizard **Nieuwe Hardware gevonden** op het beeldscherm.

---

 **Opmerking** Als u het apparaat hebt ingeschakeld, mag u deze niet uitschakelen of loskoppelen terwijl het installatieprogramma actief is. Als u dat wel doet, kan de installatie niet worden voltooid.

---

## Het apparaat aansluiten

1. In het dialoogvenster **Nieuwe hardware gevonden**, waarin methodes worden weergegeven om een printerdriver te zoeken, selecteert u de optie Geavanceerd en klikt u op **Volgende**.



**Opmerking** Laat de wizard **Nieuwe hardware gevonden** dus niet automatisch zoeken naar het printerstuurprogramma.

---

2. Schakel het selectievakje in van de optie waarmee u kunt aangeven dat u de locatie van het stuurprogramma zelf wilt opgeven en zorg ervoor dat de andere selectievakjes zijn uitgeschakeld.
3. Plaats de installatie-cd in het cd-romstation. Als het cd-menu verschijnt, sluit u het.
4. Blader naar de hoofdmap van de Starter-cd (bijvoorbeeld D) en klik vervolgens op **OK**.
5. Klik op **Volgende** en volg de aanwijzingen op het scherm.
6. Klik op **Voltoeien** om de wizard **Nieuwe hardware gevonden** te sluiten. Het installatieprogramma wordt automatisch gestart door de wizard (dit kan even duren).
7. Voltooi de installatie.



**Opmerking** U kunt het apparaat ook delen met andere computers door middel van een eenvoudig type netwerk dat een lokaal gedeeld netwerk wordt genoemd. Raadpleeg [Het apparaat delen op een lokaal gedeeld netwerk](#) voor meer informatie.

---

## Het apparaat delen op een lokaal gedeeld netwerk

In een lokaal gedeeld netwerk is het apparaat rechtstreeks aangesloten op de USB-poort van een geselecteerde computer (de server) en wordt het gedeeld door andere computers (clients).



**Opmerking** Wanneer u een rechtstreeks aangesloten apparaat deelt, moet u de computer met de hoogste versie van het besturingssysteem als server gebruiken. Als u bijvoorbeeld een computer met Windows XP hebt en een andere computer met een lagere versie van Windows, kunt u de computer met Windows XP het beste als server gebruiken.

Gebruik deze configuratie alleen in kleine groepen of wanneer de printer niet veel wordt gebruikt. De aangesloten computer gaat trager werken als veel gebruikers op het apparaat afdrucken.

Alleen de afdrukfunctie wordt gedeeld. De functies scannen en kopiëren worden niet gedeeld.

---

## Het apparaat delen

1. Klik op **Start**, kies **Instellingen** en klik op **Printers** of **Printers en faxapparaten**.  
– of –  
Klik op **Start**, klik op **Configuratiescherm** en dubbelklik vervolgens op **Printers**.
2. Klik met de rechtermuisknop op het pictogram van het apparaat, klik op **Eigenschappen** en klik dan op het tabblad **Delen**.

3. Klik op de optie voor het delen van het apparaat en geef een gedeelde naam op.
4. Als u het apparaat wilt delen met clientcomputers met andere Windows-versies, klikt u op **Extra drivers** om voor het gemak van deze gebruikers het stuurprogramma van hun Windows-versie te installeren. De Starter-cd moet in uw cd-romstation zijn geplaatst.

## Netwerkverbinding

Als het apparaat netwerkmogelijkheden heeft, kan het worden gedeeld in een netwerkgeving door het rechtstreeks aan te sluiten op het netwerk. Dit type verbinding heeft als voordeel dat het apparaat via de ingesloten webserver kan worden beheerd vanaf elke computer binnen het netwerk.

---

 **Opmerking** Microsoft Internet Explorer 6.0 of hoger moet op het computersysteem zijn geïnstalleerd om het installatieprogramma te kunnen uitvoeren.

---

Kies de installatieoptie voor het type netwerk waarover u beschikt:

- **Client/server-netwerk:** Als een computer in uw netwerk uitsluitend fungeert als afdrukserver, installeert u de apparaatsoftware op deze server en vervolgens op de clientcomputers. Zie [Het apparaat installeren op een netwerk](#) en [De software van het apparaat installeren op clientcomputers](#) voor meer informatie. Met deze methode kunt u niet de volledige functionaliteit van het apparaat delen. Clientcomputers kunnen alleen afdrukken op het apparaat.
- **Peer-to-peer-netwerk:** Als u een peer-to-peer-netwerk hebt (een netwerk zonder een computer die uitsluitend fungeert als afdrukserver), installeert u de software op de computers waarvoor het apparaat wordt gebruikt. Raadpleeg [Het apparaat installeren op een netwerk](#) voor meer informatie.

Op beide typen netwerken kunt u met behulp van de wizard **Printer toevoegen** in Windows verbinding maken met een netwerkprinter. Raadpleeg [De printerdriver toevoegen met Printer toevoegen](#) voor meer informatie.

Dit gedeelte bevat de volgende onderwerpen:

- [Het apparaat installeren op een netwerk](#)
- [De software van het apparaat installeren op clientcomputers](#)
- [De printerdriver toevoegen met Printer toevoegen](#)

### Het apparaat installeren op een netwerk

Voer de onderstaande stappen uit om de apparaatsoftware te installeren in de volgende netwerkgevingen:

Een peer-to-peer-netwerk (een netwerk zonder een computer die uitsluitend fungeert als printserver).

1. Verwijder de beschermklep van de netwerkpoort van het apparaat en sluit het apparaat aan op het netwerk.
2. Plaats de installatie-cd in het cd-romstation. Het cd-menu wordt automatisch gestart. Als het cd-menu niet automatisch wordt gestart, gaat u naar het cd-romstation van de computer en dubbelklikt u op **Setup.exe**.

3. Klik op **USB-aangesloten apparaat installeren** of **Netwerk-/draadloos apparaat installeren**.
4. Volg de aanwijzingen op het scherm om de installatie te voltooien.

---

 **Opmerking** Zie [De software van het apparaat installeren op clientcomputers](#) en [Het apparaat delen op een lokaal gedeeld netwerk](#) als u het apparaat wilt delen met Windows-clientcomputers.

---

### De software van het apparaat installeren op clientcomputers

Nadat drivers voor de printers zijn geïnstalleerd op de computer die fungeert als afdrukservers, kunnen de afdrufuncties worden gedeeld. Afzonderlijke Windows-gebruikers die het apparaat via het netwerk willen benaderen, moeten de software op hun computers (clients) installeren.

Een clientcomputer kan op de volgende manieren verbinding maken met het apparaat:

- In de map Printers dubbelklikt u op het pictogram **Printer toevoegen** en volgt u de aanwijzingen voor een netwerkinstallatie. Raadpleeg [De printerdriver toevoegen met Printer toevoegen](#) voor meer informatie.
- Blader naar het apparaat op het netwerk en sleep het naar de map Printers.
- Voeg het apparaat toe en installeer de software vanaf het INF-bestand op het netwerk. Op de Starter-cd zijn de INF-bestanden opgeslagen in de basismap van de cd.

### De printerdriver toevoegen met Printer toevoegen

1. Klik op **Start**, wijs **Instellingen** aan en klik op **Printers** of **Printers en faxapparaten**.  
-of-  
Klik op **Start**, klik op **Configuratiescherm** en dubbelklik vervolgens op **Printers**.
2. Dubbelklik op **Printer toevoegen** en klik vervolgens op **Volgende**.
3. Selecteer **Netwerkprinter** of **Netwerkprintserver**.
4. Klik op **Volgende**.
5. Voer een van de volgende handelingen uit:  
Voer het netwerkpad of de wachtrijnaam in van het gedeelde apparaat en klik vervolgens op **Volgende**. Klik op **Diskette** wanneer het programma dit vraagt om het apparaatmodel te selecteren.  
Klik op **Volgende** en zoek het apparaat in de lijst met gedeelde printers.
6. Klik op **Volgende** en volg de aanwijzingen op het scherm om de installatie te voltooien.

## Het apparaat configureren (Mac OS X)

U kunt het apparaat aansluiten op een enkele Macintosh met behulp van een USB-kabel, maar u kunt het ook delen met andere gebruikers op een netwerk.

Dit gedeelte bevat de volgende onderwerpen:

- [De software voor een netwerk of een rechtstreekse verbinding installeren](#)
- [Het apparaat delen in een lokaal gedeeld netwerk](#)

## De software voor een netwerk of een rechtstreekse verbinding installeren

### De software voor een rechtstreekse verbinding installeren

1. Plaats de Starter CD in het cd-rom-station.
2. Dubbelklik op **HP Installer** en volg de aanwijzingen op het scherm.
3. Sluit het apparaat via een USB-kabel aan op de computer wanneer u dit wordt gevraagd.
4. Deel het apparaat, indien nodig, met andere Macintosh-gebruikers.
  - **Directe verbinding:** Deel het apparaat met andere Macintosh-gebruikers. Raadpleeg [Het apparaat delen in een lokaal gedeeld netwerk](#) voor meer informatie.
  - **Netwerkverbinding:** Afzonderlijke Macintosh-gebruikers die het apparaat via het netwerk willen gebruiken, moeten de apparaatsoftware op hun computers installeren.

### De software voor een netwerkverbinding installeren

1. Verwijder de beschermklep van de netwerkpoort van het apparaat en sluit het apparaat aan op het netwerk.
2. Plaats de Starter CD in het cd-rom-station.
3. Dubbelklik op **HP Installer** en volg vervolgens de aanwijzingen op het scherm.
4. Selecteer in het scherm **Verbindingstype** de optie **Vast/draadloos netwerk** en klik vervolgens op **Volgende**.
5. Volg de aanwijzingen op het scherm om de installatie te voltooien.

## Het apparaat delen in een lokaal gedeeld netwerk

Wanneer het apparaat rechtstreeks is aangesloten, kunt u het met andere computers delen door middel van een eenvoudig soort netwerk dat Printer delen wordt genoemd. Gebruik Printer delen alleen in kleine groepen of wanneer de printer niet veel wordt gebruikt. De aangesloten computer gaat trager werken als veel gebruikers op het apparaat afdrukken.

Voor het delen van het apparaat in een Mac OS X-omgeving is ten minste het volgende vereist:

- De Macintosh-computers moeten in het netwerk communiceren via TCP/IP en moeten een IP-adres hebben. (AppleTalk wordt niet ondersteund.)
- Het gedeelde apparaat moet verbonden zijn met een ingebouwde USB-poort op de Macintosh-hostcomputer.
- Op de hostcomputer en de clientcomputers die het gedeelde apparaat gebruiken, moet het stuurprogramma of PPD voor het apparaat geïnstalleerd zijn. (U kunt de software voor het delen van het apparaat en de bijbehorende Help-bestanden installeren via het installatieprogramma.)

Voor meer informatie over het delen van een USB-apparaat raadpleegt u de ondersteuningsinformatie op de Apple-website ([www.apple.com](http://www.apple.com)) of de Mac Help op de computer.

---

 **Opmerking** Printer delen wordt ondersteund in Mac OS X (v10.4 en hoger).



**Opmerking** Printer delen moet zijn ingeschakeld op de host- en clientcomputers. Open **Systeemvoorkeuren**, selecteer **Delen**, en klik vervolgens op **Printer delen**.

### Het toestel onder computers delen met Mac OS X

1. Schakel printer delen in op alle Macintosh-computers (hosts en clients) die op de printer zijn aangesloten.  
Open **Systeemvoorkeuren**, klik op **Afdrukken & faxen**, selecteer de printer die u wilt delen uit de linkerlijst en vink vervolgens het selectievakje **Deze printer delen** aan.
2. Om af te drukken van de andere Macintosh-computers op het netwerk (de clients), doet u het volgende:
  - a. Klik op **Bestand** en selecteer vervolgens **Pagina-instellingen** in het document dat u wilt afdrukken.
  - b. In het vervolgmenu naast **Formatteren voor** selecteert u **Gedeelde printers** en vervolgens selecteert u het apparaat.
  - c. Selecteer het **Papierformaat** en klik vervolgens op **OK**.
  - d. Klik in het document op **Bestand** en selecteer vervolgens **Afdrukken**.
  - e. In het vervolgmenu naast **Printer** selecteert u **Gedeelde printers** en vervolgens het apparaat.
  - f. Bepaal eventueel nog andere instellingen en klik vervolgens op **Afdrukken**.

## Het apparaat instellen voor draadloze communicatie (alleen sommige modellen)

U kunt het apparaat op een van de volgende manieren instellen op draadloze communicatie:

Installatiemethode	Infrastructuur draadloze communicatie	Ad hoc draadloze communicatie*
USB-kabel (aanbevolen) Zie <a href="#">Draadloze communicatie instellen met de installer (Mac OS X)</a> of <a href="#">Daadloze communicatie installeren met het installatieprogramma (Windows)</a> voor meer informatie.	✓	✓
Werkset netwerk	✓	

 **Opmerking** Zie [Draadloze problemen oplossen \(alleen sommige modellen\)](#) als er problemen optreden.

Het apparaat mag niet via een netwerkkabel op het netwerk aangesloten zijn.

Het apparaat voor verzending moet ingebouwde 802.11-voorzieningen of een ingebouwde 802.11 draadloze kaart hebben.

Het apparaat en de computers die deze gebruiken moeten zich allemaal op hetzelfde subnet bevinden.

Voordat u de apparaatsoftware installeert, wilt u wellicht de instellingen van uw netwerk kennen. Deze informatie is te verkrijgen via de systeembeheerders of door de volgende taken uit te voeren:

- De naam van het netwerk of de SSID (Service Set Identifier) en de communicatiemodus (infrastructuur of ad hoc) van het configuratieprogramma voor het draadloze toegangspunt van het netwerk (WAP) of de netwerkkaart van uw computer.
- Het type codering dat het netwerk gebruikt, zoals Wired Equivalent Privacy (WEP).
- Zoek het beveiligingswachtwoord of de coderings sleutel van het draadloze apparaat op.

Dit gedeelte bevat de volgende onderwerpen:

- [Instellingen van 802.11-draadloos netwerk begrijpen](#)
- [Daadloze communicatie installeren met het installatieprogramma \(Windows\)](#)
- [Draadloze communicatie instellen met de installer \(Mac OS X\)](#)
- [Draadloze communicatie installeren met behulp van het bedieningspaneel van het apparaat met de wizard](#)
- [Draadloze communicatie uitschakelen](#)
- [Het apparaat aansluiten met een ad hoc-draadloze netwerkverbinding](#)
- [Richtlijnen voor het verminderen van storing op een draadloos netwerk](#)
- [Uw firewall configureren voor gebruik met HP-apparaten](#)
- [Wijzig de verbindingsmethode](#)
- [Richtlijnen voor het verzekeren van beveiliging op een draadloos netwerk](#)

## Instellingen van 802.11-draadloos netwerk begrijpen

### Netwerknnaam (SSID)

Standaard zoekt het apparaat naar de naam van het draadloze netwerk of de SSID met de naam 'hpsetup'. Uw netwerk heeft misschien een andere SSID.

### Communicatiemethode

Er zijn twee mogelijke communicatiemodi:

- **Ad hoc:** Op een ad hoc-netwerk wordt het apparaat ingesteld op ad hoc-communicatiemodus en communiceert het rechtstreeks met andere draadloze apparaten zonder gebruik te maken van een draadloos toegangspunt, zoals een draadloze router of Apple AirPort Base Station.  
Alle apparaten in het netwerk in ad-hocmodus moeten aan de volgende voorwaarden voldoen:
  - 802.11-compatibel zijn
  - Ad hoc moet de communicatiemethode zijn
  - Dezelfde netwerknnaam (SSID) hebben
  - Op hetzelfde subnet en kanaal zitten
  - Dezelfde 802.11-beveiligingsinstellingen hebben
- **Infrastructuur (aanbevolen):** Op een infrastructuurnetwerk, wordt het apparaat ingesteld op infrastructuurcommunicatiemodus en communiceert het met andere apparaten op het netwerk, of het nu vaste of draadloze apparaten zijn, door een draadloos toegangspunt, zoals een router of Apple AirPort Base Station.

## Beveiligingsinstellingen

---

 **Opmerking** Zie [De netwerkconfiguratiepagina begrijpen](#) voor de beschikbare instellingen voor het apparaat.

Ga naar [www.wifi.org](http://www.wifi.org) voor meer informatie over draadloze beveiliging.

---

- **Netwerkverificatie:** De standaardinstelling van het apparaat staat op 'Open', waardoor voor verificatie en codering geen beveiliging nodig is. De andere mogelijke waarden zijn 'Openen en vervolgens gedeeld', 'Gedeeld' en 'WPA-PSK' (Wi-Fi® Protected Access Pre-Shared Key).  
WPA maakt het verzenden van gegevens en de toegang tot bestaande en toekomstige Wi-Fi netwerken veiliger. Alle bekende zwakke punten van WEP, het originele landelijke beveiligingsmechanisme in de 802.11-standaard, worden hiermee verholpen.  
WPA2 is de tweede generatie van WPA-beveiliging en biedt bedrijven en klanten die Wi-Fi gebruiken een hoge mate van zekerheid dat alleen geautoriseerde gebruikers toegang kunnen krijgen tot hun draadloze netwerken.
- **Gegevenscodering:**
  - Wired Equivalent Privacy (WEP) biedt beveiliging door gegevens die via radiogolven van het ene draadloze apparaat naar het andere worden verzonden te coderen. Apparaten op een WEP-netwerk maken gebruik van zogenoemde WEP-sleutels om gegevens te coderen. Als uw netwerk van WEP gebruikmaakt, moet u weten welke WEP-sleutels worden gebruikt.
  - WPA maakt voor codering gebruik van Temporal Key Integrity Protocol (TKIP) en maakt gebruik van 802.1X-verificatie met een van de standaardtypen Extensible Authentication Protocol (EAP) die momenteel beschikbaar zijn.
  - WPA2 levert een nieuw coderingsschema, de Advanced Encryption Standard (AES). AES wordt gedefinieerd in CCM (counter cipher-block chaining)-modus en ondersteunt de Independent Basic Service Set (IBSS) voor meer veiligheid tussen klantnetwerken in ad-hocmodus.

## Daadloze communicatie installeren met het installatieprogramma (Windows)

---

 **Opmerking** Voor deze methode moet u een geïnstalleerd en actief draadloos netwerk hebben. U hebt ook een USB-kabel nodig. Sluit de USB-kabel niet aan, totdat u door de installer wordt gevraagd om dit te doen.

---

1. Sla geopende documenten op. Sluit alle toepassingen af die op de computer worden uitgevoerd.
  2. Plaats de installatie-cd in het cd-romstation. Het cd-menu wordt nu automatisch geopend. Als het cd-menu niet automatisch wordt geopend, dubbelklikt u op het installatiepictogram op de Starter-cd.
  3. Klik in het cd-menu op **Netwerk-/draadloos apparaat installeren** en volg de aanwijzingen op het scherm.
- 

 **Opmerking** Als de firewall-software op uw computer berichten weergeeft tijdens de installatie, selecteer dan de optie "altijd toestaan" in de berichten. Door deze optie te selecteren kan de software succesvol op uw computer worden geïnstalleerd.

---

4. Sluit de USB-kabel voor draadloze installatie tijdelijk aan wanneer u dit wordt gevraagd.
5. Volg de aanwijzingen op het computerscherm om de installatie te voltooien.
6. Sluit de USB-kabel voor draadloze installatie af wanneer u dit wordt gevraagd.

### **Draadloze communicatie instellen met de installer (Mac OS X)**

1. Sluit de USB-kabel voor draadloze installatie aan op de poort op de achterkant van het HP apparaat en vervolgens op een willekeurige USB-poort op de computer.
2. Plaats de startercd in de computer.
3. Dubbelklik op het pictogram HP Installer op de startercd en volg de instructies op het scherm op.
4. Sluit de USB-kabel voor draadloze installatie af wanneer u dit wordt gevraagd.

### **Draadloze communicatie installeren met behulp van het bedieningspaneel van het apparaat met de wizard**

De wizard Draadloze installatie biedt u een eenvoudige methode voor het installeren en het beheren van een draadloze verbinding met het apparaat.

---

 **Opmerking** Om deze methode te kunnen gebruiken, moet u een draadloos netwerk geïnstalleerd hebben en toepassen.

---

1. De hardware van het apparaat installeren (zie de beknopte gebruikershandleiding of de installatieposter die bij uw apparaat werd geleverd).
2. Druk op de knop **Installeren** op het bedieningspaneel van het apparaat.
3. Druk op een pijltjestoets om naar **Netwerkinstellingen** te gaan en druk vervolgens op **OK**.
4. Druk op een pijltjestoets om naar **Wizard draadloze installatie** te gaan en druk vervolgens op **OK**.
5. Volg de aanwijzingen op het scherm om de installatie te voltooien.

### **Draadloze communicatie uitschakelen**

**Bedieningspaneel van het apparaat:** Druk op **Installatie**, selecteer vervolgens **Netwerkinstallatie**, selecteer **Draadloze radio**, en selecteer **Aan** of **Uit**.

## Het apparaat aansluiten met een ad hoc-draadloze netwerkverbinding

### Methode 1

1. Schakel de draadloze verbinding in uw computer en in het apparaat in.
2. Maak op uw computer verbinding met de netwerknaam (SSID) "hpsetup". (Deze netwerknaam is het standaard, ad hoc-netwerk gemaakt door het HP-toestel).



**Opmerking** Als uw HP-apparaat eerder werd geconfigureerd voor een ander netwerk, kunt u de standaard netwerkinstellingen herstellen zodat het apparaat "hpsetup" kan gebruiken. Voer de volgende stappen uit om de standaard netwerkinstellingen te herstellen:

**Het beheerderswachtwoord en de netwerkinstellingen resetten:** Selecteer **Installatie**, selecteer **Netwerk** en selecteer vervolgens **Netwerkinstellingen herstellen**. Zie [Algemene tips en bronnen voor het oplossen van problemen](#) voor meer informatie.

## Richtlijnen voor het verminderen van storing op een draadloos netwerk

De volgende tips helpen de kans op storing in een draadloos netwerk te verminderen:

- Houd de draadloze apparatuur verwijderd van grote metalen voorwerpen zoals archiefkasten en van elektromagnetische apparaten zoals magnetrons en draadloze telefoons, omdat deze radiosignalen kunnen verstoren.
- Gebruik de draadloze apparatuur niet in de buurt van grote gebouwen en objecten, omdat deze radiogolven kunnen absorberen en de signalen kunnen verzwakken.
- Plaats de WAP bij een netwerk in infrastructuurmodus op een centrale locatie die zichtbaar is vanaf de draadloze apparatuur op het netwerk.
- Houd alle draadloze apparaten op het netwerk onderling binnen bereik.

## Uw firewall configureren voor gebruik met HP-apparaten

Een persoonlijke firewall, die beveiligingssoftware op uw computer uitvoert, kan de netwerkcommunicatie tussen uw HP-apparaat en uw computer blokkeren.

Als u problemen ondervindt zoals:

- Printer niet gevonden bij het installeren van HP-software
- Kan niet afdrukken, afdruktaak zit vast in de wachtrij of de printer gaat offline
- Fouten met scancommunicatie of berichten dat de scanner bezig is
- Kan printerstatus op uw computer niet zien

De firewall voorkomt mogelijk dat uw HP-apparaat computers op uw netwerk laat weten waar het kan worden gevonden. Als de HP-software het HP-apparaat tijdens de installatie

niet kan vinden (en u weet dat het HP-apparaat op het netwerk is), of u de HP-software al met succes hebt geïnstalleerd en problemen ondervindt, probeert u het volgende:

1. Als u een computer met Windows gebruikt, zoek dan in het configuratieprogramma van de firewall een optie om computer op een lokaal subnet te vertrouwen (soms een "scope" of "zone" genoemd). Door alle computers op het lokale subnet te vertrouwen, kunnen computers en apparaten op kantoor met elkaar communiceren terwijl ze nog steeds worden beschermd voor het internet. Dit is de eenvoudigste methode om te gebruiken.
2. Als u geen optie hebt om de computers op het lokale subnet te vertrouwen, kunt u de inkomende UDP-poort 427 toevoegen aan de lijst toegestane poorten van uw firewall.

---

 **Opmerking** Niet bij alle firewalls is het nodig onderscheid te maken tussen inkomende en uitgaande poorten, maar bij sommige wel.

---

Een ander veelvoorkomend probleem is dat de HP-software niet wordt herkend als een vertrouwd apparaat door uw firewall om toegang te krijgen tot het netwerk. Dit kan gebeuren als u "blokkeren" hebt aangegeven in dialoogvensters van de firewall die verschenen toen u de HP-software installeerde.

Als dit gebeurt en u een computer gebruikt met Windows, controleer dan of de volgende programma's in de lijst met vertrouwde toepassingen van uw firewall staan: voeg ze toe als ze ontbreken.

- **hpqkygrp.exe**, in de directory **C:\program files\HP\digital imaging\bin**.
  - **hpqscnvw.exe**, in de directory **C:\program files\HP\digital imaging\bin**
  - **hpqste08.exe**, in de directory **C:\program files\HP\digital imaging\bin**
  - **hpqste08.exe**, in de directory **C:\program files\HP\digital imaging\bin**
  - **hpqthb08.exe**, in de directory **C:\program files\HP\digital imaging\bin**
- 

 **Opmerking** Raadpleeg de documentatie van uw firewall om te zien hoe u de poortinstellingen van de firewall kunt configureren en hoe u HP-bestanden aan de "vertrouwde" lijst kunt toevoegen.

**Opmerking** Sommige firewalls blijven storen, zelfs nadat u ze uitschakelt. Als u problemen blijft ondervinden nadat u de firewall hebt geconfigureerd zoals hierboven staat beschreven en als u een computer gebruikt met Windows, moet u mogelijk de installatie van de firewall-software ongedaan maken om het apparaat op het netwerk te gebruiken.

---

## Wijzig de verbindingmethode

Als u de software hebt geïnstalleerd en uw HP apparaat hebt aangesloten met een USB- of Ethernet-kabel, kunt u altijd veranderen naar een draadloze verbinding.

### Een USB-aansluiting wijzigen in een draadloze verbinding (Windows)

1. Selecteer **Start, Alle programma's, HP**, selecteer uw apparaat en selecteer vervolgens **Verbindingmethode wijzigen**.
2. Druk op **Een apparaat toevoegen**.
3. Volg de instructies op het scherm en verwijder de USB-kabel wanneer u dit wordt gevraagd.

### Een USB-aansluiting wijzigen in een draadloze verbinding (Mac OS X)

1. Klik op het pictogram **HP Apparaatbeheerder** op het Dock of in de map Hewlett Packard in de map Toepassingen.
2. Selecteer uit de lijst **Informatie en instellingen Installatieprogramma netwerkprinter**.
3. Volg de instructies op het scherm op om de netwerkinstellingen te configureren.

### Een Ethernet-verbinding wijzigen in een draadloze verbinding

 **Opmerking** Alleen voor HP-apparaten die geschikt zijn voor Ethernet

1. Open de geïntegreerde webserver (EWS). Zie [Geïntegreerde webserver](#) voor meer informatie.
2. Klik op het tabblad **Netwerk** en klik vervolgens op **Draadloos (802.11)** in het linkervenster.
3. Druk op het tabblad **Draadloze installatie op Wizard starten**.
4. Volg de instructies op het scherm om een Ethernet-verbinding te wijzigen in een draadloze verbinding.
5. Nadat u klaar bent met het wijzigen van de instellingen, sluit u de Ethernet-kabel af.

## Richtlijnen voor het verzekeren van beveiliging op een draadloos netwerk

Dit gedeelte bevat de volgende onderwerpen:

- [Hardware-adressen aan een WAP toevoegen](#)
- [Overige richtlijnen](#)

### Hardware-adressen aan een WAP toevoegen

MAC-filter is een beveiligingsfunctie waarbij WAP wordt geconfigureerd met een lijst met MAC-adressen (ook wel hardwareadressen genoemd) van apparaten die via de WAP toegang mogen krijgen tot het netwerk.

Als de WAP niet over het hardwareadres beschikt van een apparaat dat toegang tot het netwerk probeert te krijgen, wordt de toegang tot het netwerk door de WAP geweigerd.

Als de WAP MAC-adressen filtert, moet het MAC-adres van het apparaat aan de WAP-lijst met geaccepteerde MAC-adressen worden toegevoegd.

1. Druk de netwerkconfiguratiepagina af. Raadpleeg [De netwerkconfiguratiepagina begrijpen](#) voor informatie over de netwerkconfiguratiepagina.
2. Open het configuratieprogramma van de WAP en voeg het hardware-adres van het apparaat aan de lijst met geaccepteerde MAC-adressen toe.

### Overige richtlijnen

Volg de volgende richtlijnen om de veiligheid van een draadloos netwerk te waarborgen:

- Gebruik een wachtwoord van ten minste 20 willekeurige tekens. In een WPA-wachtwoord kunt u maximaal 63 tekens gebruiken.
- Vermijd in een wachtwoord veelvoorkomende woorden of woordgroepen, eenvoudige opeenvolgingen van tekens (zoals alleen enen) en persoonsgebonden gegevens. Gebruik altijd willekeurige reeksen die zijn samengesteld uit hoofdletters en kleine letters, cijfers en, indien toegestaan, speciale tekens zoals leestekens.
- Verander het wachtwoord regelmatig.
- Verander het standaardwachtwoord dat de fabrikant heeft ingesteld en waarmee de beheerder toegang heeft tot het toegangspunt of de draadloze router. Met sommige routers kunt u ook de beheerdersnaam wijzigen.
- Schakel indien mogelijk draadloze toegang voor het beheer uit. Als u dat doet, moet u de router met een bekabelde Ethernet-verbinding aansluiten wanneer u configuratiewijzigingen wilt doorvoeren.
- Schakel indien mogelijk de toegang voor beheer via internet op de router uit. Met Extern bureaublad kunt u een gecodeerde verbinding maken met een computer die achter de router werkt en configuratiewijzigingen aanbrengen vanaf de lokale computer waartoe u via internet toegang hebt.
- Om te vermijden dat u per ongeluk toegang krijgt tot het draadloos netwerk van anderen, schakelt u de instelling uit waarmee automatisch verbinding wordt gemaakt met niet-gekozen netwerken. Deze optie is in Windows XP standaard uitgeschakeld.

## De software verwijderen en opnieuw installeren

U moet de software mogelijk verwijderen en opnieuw installeren als de installatie onvolledig is of als u de USB-kabel op de computer hebt aangesloten voordat er een bericht werd weergegeven waarin u werd gevraagd om de USB-kabel op de computer aan te sluiten. Verwijder de toepassingsbestanden van het apparaat niet zomaar van de computer. Verwijder deze bestanden op de juiste manier met het hulpprogramma om de installatie te verwijderen dat bij het apparaat is meegeleverd.

Er zijn drie manieren om de software te verwijderen van een Windows-computer en er is één manier om de software te verwijderen van een Macintosh-computer.

### De software verwijderen van een Windows-computer, methode 1

1. Koppel het apparaat los van de computer. Sluit het apparaat pas op de computer aan nadat u de software opnieuw hebt geïnstalleerd.
2. Klik op de taakbalk van Windows achtereenvolgens op **Start**, **Programma's** of **Alle programma's**, selecteer **HP**, selecteer **Officejet 6500 E709 Series** en klik vervolgens op **Verwijderen**.
3. Volg de instructies op het scherm.
4. Als u wordt gevraagd of u gedeelde bestanden wilt verwijderen, klikt u op **Nee**. Andere programma's die deze bestanden gebruiken, kunnen namelijk slecht gaan functioneren als deze bestanden worden verwijderd.
5. Start de computer opnieuw op.



6. Plaats de Starter-cd van het apparaat in het cd-romstation van de computer als u de software opnieuw wilt installeren. Volg de instructies op het scherm. Zie ook [De software installeren voordat u het apparaat verbindt \(aanbevolen werkwijze\)](#).
7. Sluit het apparaat aan als de software u vraagt het op de computer aan te sluiten.
8. Druk op de knop **Aan** om het apparaat in te schakelen.  
Nadat u het apparaat hebt aangesloten en ingeschakeld, kan het zijn dat u enkele minuten moet wachten totdat alle Plug and Play-gebeurtenissen zijn voltooid.
9. Volg de instructies op het scherm.

Als de installatie van de software is voltooid, wordt het pictogram **HP Digital Imaging-monitor** in het systeemvak van Windows weergegeven.

## De software verwijderen van een Windows-computer, methode 2

---

 **Opmerking** Gebruik deze methode als **Verwijderen** niet beschikbaar is in het menu Start van Windows.

---

1. Klik in de taakbalk van Windows op **Start**, selecteer **Instellingen**, klik op **Bedieningspaneel** en vervolgens op **Programma's toevoegen/verwijderen**.  
– of –  
Klik op **Start**, klik op **Configuratiescherm** en dubbelklik vervolgens op **Programma's en functies**.
2. Selecteer **HP Officejet 6500 E709 Series** en klik vervolgens op **Wijzigen/verwijderen** of **Verwijderen/Wijzigen**.  
Volg de instructies op het scherm.
3. Koppel het apparaat los van de computer.
4. Start de computer opnieuw op.

 **Opmerking** Het is belangrijk dat u het apparaat loskoppelt voordat u de computer opnieuw opstart. Sluit het apparaat pas op de computer aan nadat u de software opnieuw hebt geïnstalleerd.

---

5. Plaats de Starter-cd van het apparaat in het cd-romstation van uw computer en start vervolgens de installatie opnieuw.
6. Volg de instructies op het scherm en raadpleeg ook [De software installeren voordat u het apparaat verbindt \(aanbevolen werkwijze\)](#).

## De software verwijderen van een Windows-computer, methode 3

---

 **Opmerking** Gebruik deze methode als **Verwijderen** niet beschikbaar is in het menu Start van Windows.

---

1. Plaats de Starter-cd van het apparaat in het cd-romstation van uw computer en start vervolgens de installatie opnieuw.
2. Koppel het apparaat los van de computer.
3. Selecteer **Verwijderen** en volg de instructies op het scherm.

4. Start de computer opnieuw op.



**Opmerking** Het is belangrijk dat u het apparaat loskoppelt voordat u de computer opnieuw opstart. Sluit het apparaat pas op de computer aan nadat u de software opnieuw hebt geïnstalleerd.

---

5. Start de installatie van het apparaat nogmaals.
6. Kies **Installeren**.
7. Volg de instructies op het scherm en raadpleeg ook [De software installeren voordat u het apparaat verbindt \(aanbevolen werkwijze\)](#).

#### **De eerste mogelijkheid voor het verwijderen van de software van een Macintosh-computer**

1. Start **HP Apparaatbeheer**.
2. Klik op **Informatie en instellingen**.
3. Selecteer in het vervolgmenu **HP AiO-software verwijderen**.  
Volg de instructies op het scherm.
4. Start de computer opnieuw nadat de software is verwijderd.
5. Plaats de Starter-cd van het apparaat in het cd-romstation van de computer als u de software opnieuw wilt installeren.
6. Open de cd-rom op het bureaublad en dubbelklik op **HP All-in-One series Installer**.
7. Volg de instructies op het scherm en raadpleeg ook [De software voor een netwerk of een rechtstreekse verbinding installeren](#).

#### **De tweede mogelijkheid voor het verwijderen van de software van een Macintosh-computer**

1. Open Zoeken.
2. Dubbelklik op de **Toepassingen**.
3. Dubbelklik op **Hewlett-Packard**.
4. Selecteer het apparaat en dubbelklik vervolgens op **Installatie ongedaan maken**.

---

# 9 Onderhoud en problemen oplossen

Dit gedeelte bevat de volgende onderwerpen:

- [Werken met inktcartridges](#)
- [Druk een afdrukkwaliteitsrapport af en kijk na of deze goed is](#)
- [Het toestel reinigen](#)
- [Algemene tips en bronnen voor het oplossen van problemen](#)
- [Problemen met het afdrukken oplossen](#)
- [Problemen oplossen bij afdrukken](#)
- [Problemen met de afdrukkwaliteit oplossen](#)
- [Problemen met de papierinvoer oplossen](#)
- [Problemen met het kopiëren oplossen](#)
- [Scanproblemen oplossen](#)
- [Faxproblemen oplossen](#)
- [Netwerkproblemen oplossen](#)
- [Draadloze problemen oplossen \(alleen sommige modellen\)](#)
- [Problemen met foto's \(geheugenkaart\) oplossen](#)
- [Problemen met het apparaatbeheer oplossen](#)
- [Installatieproblemen oplossen](#)
- [Storingen verhelpen](#)
- [Errors](#)

## Werken met inktcartridges

Als u ervan verzekerd wilt zijn dat de afdrukkwaliteit van de HP all-in-one optimaal blijft, moet u enkele eenvoudige onderhoudsprocedures uitvoeren. In dit deel vindt u richtlijnen voor het hanteren van printcartridges, instructies voor het vervangen van printcartridges en voor het uitlijnen en schoonmaken van de printkop.

Dit gedeelte bevat de volgende onderwerpen:

- [Informatie over printcartridges en de printkop](#)
- [Bekijk de geschatte inktniveaus](#)
- [Printcartridges vervangen](#)
- [Onderhoud van geavanceerde printcartridges](#)
- [Geavanceerd onderhoud aan de printkop](#)
- [Gebruik informatieverzameling](#)

## Informatie over printcartridges en de printkop

Lees de volgende tips voor het omgaan met en het onderhouden van HP-printcartridges als u verzekerd wilt zijn van een consistente afdrukkwaliteit.

- Volg de instructies in de installatieposter als u de printkop en de printcartridges voor het eerst installeert. De instructies in deze gebruikershandleiding zijn voor het vervangen van printcartridges en zijn niet bedoeld voor de eerste installatie.
- Als u een printcartridge moet vervangen, wacht dan tot u beschikt over een nieuwe printcartridge om te installeren voordat u de oude cartridge verwijdert.

---

△ **Let op** Wacht tot u een nieuwe printcartridge beschikbaar hebt voordat u de oude printcartridge verwijdert. Laat de printcartridge niet voor een langere periode buiten het apparaat. Dit kan leiden tot schade aan zowel het apparaat als de printcartridge.

---

- Haal printcartridges pas uit de originele luchtdichte verpakking als u ze nodig hebt.
- Bewaar de printcartridges in dezelfde richting als waarin de verpakkingen in de winkel hangen of, als ze uit de doos zijn, met het label omlaag.
- Schakel de HP all-in-one uit door op de knop **Aan** op het apparaat te drukken. Wacht tot het lampje **Aan** uitgaat voor u de stekker loskoppelt of een wandschakelaar omzet. Als de HP all-in-one verkeerd is uitgeschakeld, wordt de wagen met printcartridges mogelijk niet op juiste positie teruggezet en dit kan problemen met de printcartridges en de afdrukkwaliteit veroorzaken.
- Bewaar printcartridges bij kamertemperatuur (15 - 35 °C of 59 - 78 °F).
- U hoeft de cartridges pas te vervangen als de afdrukkwaliteit onaanvaardbaar wordt, maar een aanzienlijke afname van de afdrukkwaliteit kan het gevolg zijn van een of meerdere lege cartridges. Het kan ook het gevolg zijn van een verstopte printkop. Mogelijke oplossingen zijn het controleren van de geschatte inktniveaus in de cartridges en het reinigen van de printkop. Het reinigen van de printkop verbruikt enige inkt.
- Maak de printkop alleen schoon als dat nodig is. U verspilt zo geen inkt en de printcartridges hebben een langere levensduur.
- Hanteer de printcartridges met de nodige voorzichtigheid. Door de printcartridges tijdens de installatie te laten vallen, te schudden of ruw te behandelen, kunnen tijdelijke afdrukproblemen ontstaan.
- Als u het apparaat vervoert, doet u het volgende om te voorkomen dat er inkt uit de wagen met printcartridges lekt of dat het apparaat beschadigd raakt:
  - Schakel het apparaat uit door op de knop **Aan** te drukken. De wagen met printcartridges moet rechts in het onderhoudsstation worden geplaatst.
  - Zorg ervoor dat u de printcartridges en de printkop op hun plaats houdt.
  - Vul de binnenkant van het apparaat een beetje op met verfrommeld krantenpapier om te voorkomen dat de wagen met printcartridges beweegt tijdens het transport.
  - Het apparaat moet vlak worden getransporteerd; het mag niet op de zijkant, achterkant, voorkant of bovenkant worden geplaatst.

## Verwante onderwerpen

- [Bekijk de geschatte inktniveaus](#)
- [De printkop reinigen](#)

## Bekijk de geschatte inktniveaus

U kunt de geschatte inktniveaus controleren vanuit het HP Solution Center, Werkset (Windows), het HP Printerhulpprogramma (Mac OS X) of de geïntegreerde webserver. Zie [Beheertools voor het apparaat gebruiken](#) voor informatie over het gebruik van deze tools. U kunt de Printerstatuspagina ook afdrukken om deze informatie te bekijken (zie [De printerstatuspagina bekijken](#)).

---

 **Opmerking** Waarschuwingen en indicatorlampjes voor het inktniveau bieden uitsluitend schattingen om te kunnen plannen. Wanneer u een waarschuwing voor een laag inktniveau krijgt, overweeg dan om een vervangende cartridge klaar te houden om eventuele afdrukvertragingen te vermijden. U hoeft de cartridges pas te vervangen als de afdrukwaliteit onaanvaardbaar wordt.

**Opmerking** Als u een opnieuw gevulde of herstelde printcartridge gebruikt, of een cartridge die in een ander apparaat werd gebruikt, is de inktniveau-indicator mogelijk onnauwkeurig of onbeschikbaar.

**Opmerking** Inkt uit de cartridge wordt tijdens het afdrukproces op een aantal verschillende manieren gebruikt, waaronder tijdens het initialisatieproces, dat het apparaat en de cartridges voorbereidt op afdrukken, en tijdens service voor de printkop, dat ervoor zorgt dat de printbuisjes schoon blijven en de inkt vlot wordt aangebracht. Daarnaast blijft er wat inkt in de cartridge achter nadat deze is gebruikt. Zie [www.hp.com/go/inkusage](http://www.hp.com/go/inkusage) voor meer informatie.

---

## Printcartridges vervangen

Volg deze instructies als u uw inktcartridges moet vervangen.

---

 **Opmerking** Als u het apparaat voor het eerst installeert, zorg er dan voor dat u de instructie in de installatieposter voor het installeren van de printkop en de printcartridges opvolgt.

Zie [Recyclingprogramma van HP Inkjet-onderdelen](#) voor meer informatie over het recyclen van gebruikte inkten.

---

Als u nog geen inktcartridges hebt voor de HP all-in-one, kunt u ze bestellen via [www.hp.com/buy/supplies](http://www.hp.com/buy/supplies). Selecteer uw land/regio wanneer dit wordt gevraagd, volg de aanwijzingen om uw product te selecteren en klik vervolgens op een van de koppelingen voor bestellingen op de pagina.

---

 **Opmerking** Momenteel zijn sommige delen van de website van HP alleen beschikbaar in het Engels.

 **Let op** Wacht tot u een nieuwe printcartridge beschikbaar hebt voordat u de oude printcartridge verwijdert. Laat de printcartridge niet voor een langere periode buiten het apparaat. Dit kan leiden tot schade aan zowel het apparaat als de printcartridge.

---

**U vervangt de printcartridges als volgt:**

1. Zorg ervoor dat het apparaat is ingeschakeld.
2. Open de toegangsklep van de printcartridges.  
Het printmechanisme met de inktcartridges gaat naar het midden van het apparaat.

---

 **Opmerking** Wacht tot de printerwagen niet meer beweegt voor u verder gaat.

---

3. Druk op het klepje aan de voorkant van de printcartridge om deze te ontgrendelen, en verwijder deze vervolgens uit de sleuf.

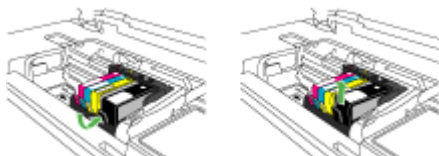

4. Verwijder de nieuwe inktcartridge uit de verpakking door het oranje lipje recht naar achteren te trekken om de plastic verpakking van de inktcartridge te verwijderen.

---

 **Opmerking** Zorg ervoor dat u de plastic verpakking van de printcartridge verwijdert voordat u het in het apparaat installeert, anders mislukt het afdrukken.

---

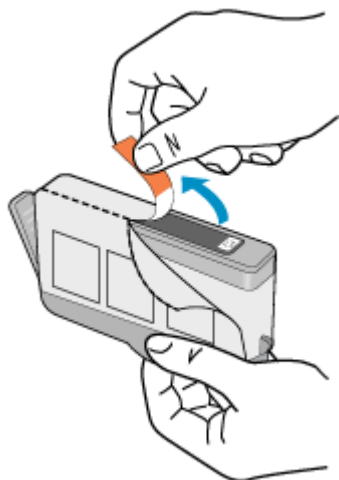

5. Draai het oranje kapje om het los te breken.

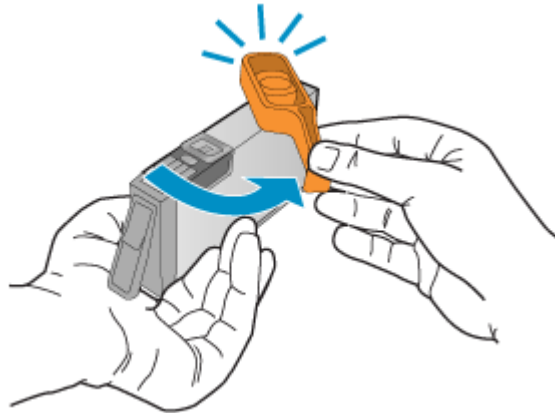

6. Gebruik de gekleurde symbolen als leidraad en schuif de inktcartridge in de lege sleuf tot hij op zijn plaats klikt en stevig op zijn plek zit.

△ **Let op** Til de vergrendelingsgreep op de wagen met de printcartridges niet omhoog om de printcartridges te installeren. Dit kan ertoe leiden dat de inktcartridges niet goed worden geplaatst, wat afdrukproblemen veroorzaakt. De vergrendelingsgreep moet omlaag blijven om de inktcartridges juist te plaatsen.

Zorg ervoor dat u de inktcartridge in de sleuf plaatst met dezelfde pictogramvorm en kleur als de inktcartridge die u installeert.

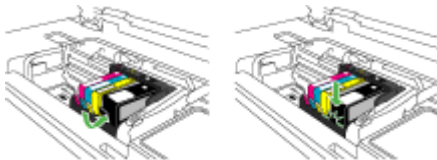

7. Herhaal stap 3 tot en met 6 voor elke printcartridge die u wilt vervangen.
8. Sluit de klep van de printcartridges.

### Verwante onderwerpen

[Afdrukbenodigdheden online bestellen](#)

## Onderhoud van geavanceerde printcartridges

Dit gedeelte bevat de volgende onderwerpen:

- [Reinig de sensor](#)
- [Reinig de sensorvensters op de printcartridges](#)

## Reinig de sensor

 **Opmerking** Deze procedure is alleen nodig als u een foutmelding met betrekking tot de printcartridges ziet. Zie [Errors](#) voor meer informatie over foutberichten.

Reinig de sensor.

Als het probleem niet is opgelost, kunt u verder gaan met afdrukken, maar kan het zijn dat het gedrag van het inksysteem verandert.

 **Let op** De reinigingsprocedure duurt slechts een paar minuten. Zorg ervoor dat de printcartridges opnieuw in het apparaat worden geplaatst wanneer dit wordt gevraagd. Als u ze voor een langere periode uit het apparaat laat kan dit leiden tot schade aan de printcartridges.

## De sensor in het apparaat reinigen

1. Gebruik wattenstaafjes of een pluisvrije doek voor de reinigingsprocedure.
2. Zorg ervoor dat het apparaat is ingeschakeld.
3. Open de toegangsklep voor de printcartridges door deze rechtsvoor van het apparaat omhoog te tillen totdat de klep in de geopende stand is vergrendeld.

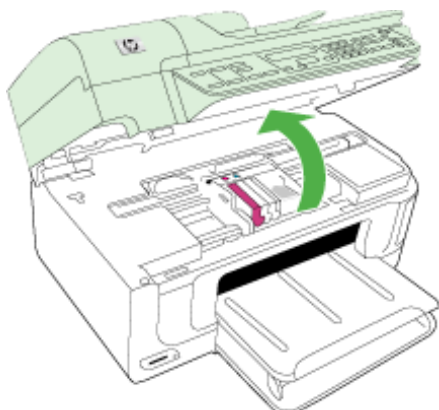

Het printmechanisme met de inktcartridges gaat naar het midden van het apparaat.

 **Opmerking** Wacht tot de printerwagen niet meer beweegt voor u verder gaat.



4. Zoek de sensor in het apparaat.

De sensor is een vierkant, zwart plastic onderdeel dat iets groter is dan een gum, links van de wagen met de printcartridge.

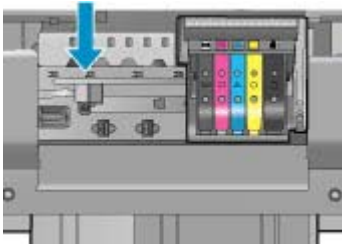

5. Veeg de sensor met een droog wattenstaafje of een pluisvrij doekje schoon.

6. Sluit de toegangsklep voor de printcartridges en controleer of de foutmelding is opgelost.

7. Als u nog steeds een foutbericht krijgt, schakelt u het apparaat uit en vervolgens opnieuw in.

### Reinig de sensorvensters op de printcartridges

Reinig het venster op alle printcartridges.

Als het probleem niet is opgelost, kunt u verder gaan met afdrukken, maar kan het zijn dat het gedrag van het inksysteem verandert.

---

△ **Let op** De reinigingsprocedure duurt slechts een paar minuten. Zorg ervoor dat de printcartridges opnieuw in het apparaat worden geplaatst wanneer dit wordt gevraagd. Als u ze voor een langere periode uit het apparaat laat kan dit leiden tot schade aan de printcartridges.

---

### Het sensorvenster op de printcartridges reinigen

1. Gebruik wattenstaafjes of een pluisvrije doek voor de reinigingsprocedure.

2. Zorg ervoor dat het apparaat is ingeschakeld.

3. Open de toegangsklep voor de printcartridges door deze rechtsvoor van het apparaat omhoog te tillen totdat de klep in de geopende stand is vergrendeld.

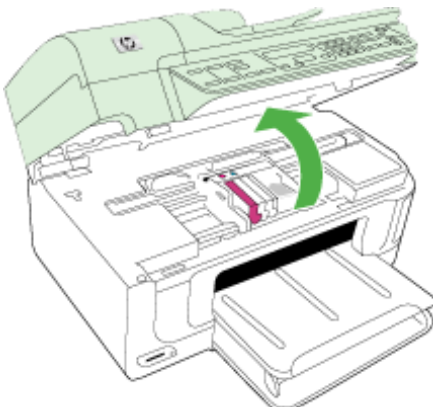

Het printmechanisme met de inktcartridges gaat naar het midden van het apparaat.

 **Opmerking** Wacht tot de printerwagen niet meer beweegt voor u verder gaat.

4. Verwijder alle printcartridges en plaats ze op een vel papier met de inktopeningen naar boven.

#### De printcartridges verwijderen

- a. Druk op het klepje op de inktcartridge om hem los te maken en verwijder de cartridge uit de sleuf.

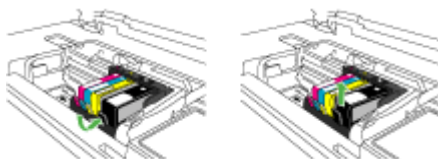

- b. Plaats de printcartridge op een vel papier met de inktopening naar boven.

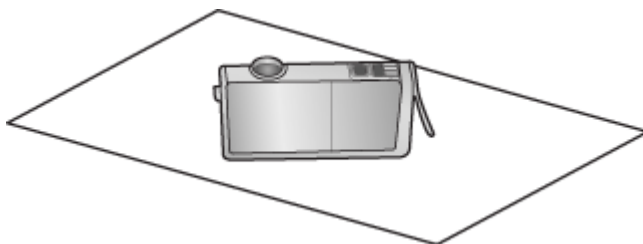

- c. Herhaal stap a en stap b voor elke printcartridge.
5. Wrijf het sensorvenster voor elke printcartridge schoon met een droog wattenstaafje of pluïsvrije doek.

Het sensorvenster is een gebied van doorzichtig plastic vlakbij de koper- of goudkleurige metalen contactpunten onderaan de printcartridge. Probeer deze metalen contactpunten niet aan te raken.

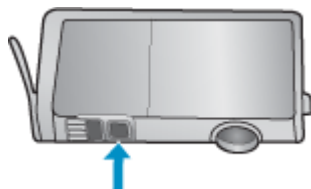

6. Installeer elke printcartridge in de sleuf. Duw de cartridge omlaag tot het klepje op zijn plaats klikt.  
Breng de kleur en het pictogram op de label van elke printcartridge in overeenstemming met de kleur en het pictogram op de sleuf voor die printcartridge.

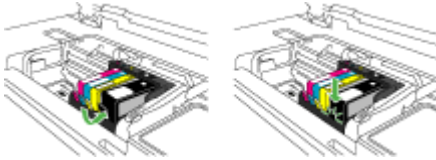

7. Sluit de toegangsklep voor de printcartridges en controleer of de fout opgelost is.
8. Als u nog steeds een foutbericht krijgt, schakelt u het apparaat uit en vervolgens opnieuw in.

## Geavanceerd onderhoud aan de printkop

Als er problemen optreden tijdens het afdrukken, kan er iets mis zijn met de printkop. U moet de procedures in de volgende hoofdstukken alleen uitvoeren als u hiertoe opdracht krijgt om problemen met de afdrukkwaliteit op te lossen.

De uitlijn- en reinigingsprocedures onnodig uitvoeren kan inkt verspillen en de levensduur van de cartridges verkorten.

Wanneer u een foutmelding krijgt over de printcartridges, zie dan [Errors](#) voor meer informatie.

Dit gedeelte bevat de volgende onderwerpen:

- [De printkop reinigen](#)
- [De printer uitlijnen](#)

### De printkop reinigen

Als uw afdruk streperig is, of ontbreekt, of verkeerde of ontbrekende kleuren heeft, moet de printkop mogelijk worden gereinigd.

Tijdens dit proces wordt inkt gebruikt om te proberen de inktspoeiers in de printkop te ontstoppen en te reinigen.

Het kan enkele minuten duren en gebruikt een of meerdere vellen papier.

### De printkop reinigen vanaf het bedieningspaneel

1. Plaats ongebruikt, wit standaardpapier van A4-, Letter- of Legal-formaat in de hoofdinvoerlade.
2. Druk op **Installatie**.
3. Druk op pijltjestoets omlaag om **Tools** te markeren en druk vervolgens op **OK**.
4. Druk op pijltjestoets omlaag om **Printkop reinigen** te markeren en druk vervolgens op **OK**.  
Het product reinigt de printkop.
5. Druk op een knop om terug te gaan naar het menu **Tools**.

### De printkop reinigen vanaf de Printerwerkset

1. Plaats ongebruikt, wit standaardpapier van A4-, Letter- of Legal-formaat in de hoofdinvoerlade.
2. Klik in de HP Solution Center op **Instellingen**.
3. Klik op **Printer Werkset**, in het gedeelte **afdrukinstellingen**.



**Opmerking** U kunt **Printeronderhoud** ook openen vanuit het dialoogvenster **Afdrukeigenschappen**. Klik in het dialoogvenster **Afdrukeigenschappen** op het tabblad **Funcities** en klik vervolgens op **Printeronderhoud**.

De functie **Printer Werkset** wordt weergegeven.

4. Klik op het tabblad **Apparaatservice**.
5. Klik op **Printkop reinigen**.
6. Volg de aanwijzingen totdat u tevreden bent met de kwaliteit van de afdrucken en klik vervolgens op **Gereed**.

Er zijn twee reinigingsfasen. Elke fase neemt ongeveer twee minuten in beslag, verbruikt een blad papier en een toenemende hoeveelheid inkt. Controleer na elke fase, de kwaliteit van de afgedrukte pagina. U moet de volgende reinigingsfase enkel starten als de afdrukkwaliteit slecht is.

Als de afdrukkwaliteit nog steeds slecht lijkt na beide reinigingsfasen, probeer dan de printer uit te lijnen. Neem contact op met HP-ondersteuning als er na uitlijnen en reinigen nog steeds problemen met de afdrukkwaliteit zijn.

### De printkop reinigen vanaf de geïntegreerde webserver

1. Plaats ongebruikt, wit standaardpapier van A4-, Letter- of Legal-formaat in de hoofdinvoerlade.
2. Klik op het tabblad **Apparaatinstellingen**, klik op **Apparaatservices** in het linkerpaneel, selecteer **Printkoppen reinigen** uit de vervolgkeuzelijst in het gedeelte **Afdrukkwaliteit** en klik vervolgens op **Diagnose uitvoeren**.

### De printer uitlijnen

Het apparaat lijnt de printkop tijdens de eerste installatie automatisch uit.

U kunt deze functie gebruiken wanneer er in het printerstatusrapport strepen of witte lijnen door een van de gekleurde vlakken lopen of als u problemen hebt met de afdrukkwaliteit van uw afdrucken.

### De printkop uitlijnen vanaf het bedieningspaneel

1. Plaats ongebruikt, wit standaardpapier van A4-, Letter- of Legal-formaat in de hoofdinvoerlade.
2. Druk op **Installatie**.
3. Druk op pijltjestoets omlaag om **Tools** te markeren en druk vervolgens op **OK**.
4. Druk op pijltjestoets omlaag om **Printer uitlijnen** te markeren en druk vervolgens op **OK**.

Het product lijnt de printkop uit.

5. Druk op een knop om terug te gaan naar het menu **Tools**.

### De printkop uitlijnen vanaf de Printerwerkset

1. Plaats ongebruikt, wit standaardpapier van A4-, Letter- of Legal-formaat in de hoofd invoerlade.
2. Klik in de HP Solution Center op **Instellingen**.
3. Klik op **Printer Werkset**, in het gedeelte **afdrুকinstellingen**.



**Opmerking** U kunt **Printeronderhoud** ook openen vanuit het dialoogvenster **Afdrukeigenschappen**. Klik in het dialoogvenster **Afdrukeigenschappen** op het tabblad **Functies** en klik vervolgens op **Printeronderhoud**.

De functie **Printer Werkset** wordt weergegeven.

4. Klik op het tabblad **Apparaatservice**.
5. Klik op **De printer uitlijnen**.  
Het apparaat drukt een testpagina af, lijnt de printkoppen uit en kalibreert de printer. U kunt deze pagina opnieuw gebruiken of bij het oud papier doen.

### De printkop uitlijnen vanaf de geïntegreerde webserver

1. Plaats ongebruikt, wit standaardpapier van A4-, Letter- of Legal-formaat in de hoofd invoerlade.
2. Klik op het tabblad **Instellingen**, klik op **Apparaatservices** in het linkerpaneel, selecteer **Printkop uitlijnen** uit de vervolkeuzelijst in het gedeelte **Afdrukwaliteit** en klik vervolgens op **Diagnose uitvoeren**.

## Gebruik informatieverzameling

De HP-cartridges die bij dit apparaat worden gebruikt bevatten een geheugenchip die helpt bij de werking van het apparaat.

Verder verzamelt deze geheugenchip een beperkte hoeveelheid informatie over het gebruik van het apparaat, waaronder: de datum waarop de cartridge voor het eerst werd geïnstalleerd, de datum waarop de cartridge voor het laatst werd gebruikt, het aantal pagina's dat werd afgedrukt met de cartridge, de paginadekking, de gebruikte afdrukstanden, eventuele afdrুকfouten, en het productmodel. Deze informatie helpt HP bij het ontwerpen van producten in de toekomst die aan de afdrুকbehoeften van onze klanten voldoen.

De gegevens die door de cartridgegeheugenchip worden verzameld, bevatten geen informatie die kan worden gebruikt om een klant of gebruiker van de cartridge of het product te identificeren.

HP verzamelt een greep uit de geheugenchips van cartridges die worden teruggestuurd naar het HP programma voor gratis terugbrengen en recyclen (HP Planet Partners: [www.hp.com/recycle](http://www.hp.com/recycle)). De geheugenchips uit deze greep worden gelezen en bestudeerd om toekomstige HP-apparaten te verbeteren. HP-partners die helpen bij het recyclen van deze cartridge hebben mogelijk ook toegang tot deze gegevens.

Een derde die de cartridge heeft kan mogelijk toegang hebben tot de anonieme informatie op de geheugenchip. Als u liever geen toegang toestaat tot deze informatie, kunt u de chip onbruikbaar maken. Nadat u de geheugenchip echter onbruikbaar hebt gemaakt, kan de cartridge niet meer worden gebruikt in een HP-product.

Als u bezorgd bent over het bieden van deze anonieme informatie, kunt u deze informatie ontoegankelijk maken door het vermogen van de geheugenchip uit te schakelen om gebruiksinformatie van het toestel te verzamelen.

### Het verzamelen van gebruiksinformatie uitschakelen

1. Druk op het bedieningspaneel van het apparaat op de knop **Instellen**.
2. Selecteer **Voorkeuren** en selecteer vervolgens **Informatie cartridgechip**.
3. Druk op **1** om het verzamelen van gebruiksinformatie uit te schakelen.

---

 **Opmerking** Als u het vermogen van de geheugenchip om gebruiksinformatie van het apparaat te verzamelen uitschakelt, kunt u de cartridge nog steeds in het HP-apparaat gebruiken.

---

## Druk een afdrukkwaliteitsrapport af en kijk na of deze goed is

Problemen met de afdrukkwaliteit kunnen vele oorzaken hebben: software-instellingen, een afbeelding van slechte kwaliteit, of het printstelsel zelf. Als u niet tevreden bent met de kwaliteit van uw afdrucken, kunt u een Diagnosepagina van de afdrukkwaliteit afdrucken om u te helpen vaststellen of het printstelsel goed werkt.

Dit gedeelte bevat de volgende onderwerpen:

- [Een rapport afdrukkwaliteit afdrucken](#)
- [De Diagnosepagina van de afdrukkwaliteit evalueren](#)

### Een rapport afdrukkwaliteit afdrucken

1. Plaats regelmatig wit papier van Letter- of A4-formaat.
2. Druk op **Instellen** tot u **Rapport afdrucken** ziet
3. Druk op de rechter pijltjestoets tot u **Kwaliteitsrapport afdrucken** ziet. Druk op **OK**.



## De Diagnosepagina van de afdrukkwaliteit evalueren

Dit gedeelte bevat de volgende onderwerpen:

- [Inktniveaus](#)
- [Goede gekleurde balken](#)
- [Ongelijke, onregelmatig gestreepte, of vervaagde balken](#)
- [Regelmatige witte strepen in de balken](#)
- [Kleuren van de balk zijn niet gelijkmatig](#)
- [Tekst in groot zwart lettertype](#)
- [Uitlijningspatronen](#)

### Inktniveaus

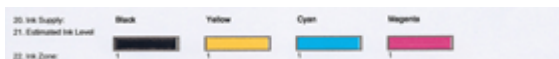

- ▲ Bekijk het Inktniveau nummer in regel 21. Als een van de niveauindicatoren laag zijn, moet u mogelijk die printcartridge vervangen.

 **Opmerking** Waarschuwingen en indicatorlampjes voor het inktniveau bieden uitsluitend schattingen om te kunnen plannen. Wanneer u een bericht met een inktwaarschuwing krijgt, overweeg dan om vervangcartridges klaar te houden om eventuele afdrukvertragingen te vermijden. U hoeft de printcartridges niet te vervangen voor de afdrukkwaliteit onaanvaardbaar wordt.

### Goede gekleurde balken



- ▲ Bekijk de gekleurde balken in het midden van de pagina. Er horen zeven gekleurde balken te zijn. De gekleurde balken moeten scherpe randen hebben. Deze moeten onderbroken zijn (niet gestreept met wit of andere kleuren). Ze moeten overal gelijkmatig van kleur zijn.

Voorbeeld van goede gekleurde balken - alle zeven balken zijn ononderbroken, met scherpe randen, en hebben een gelijkmatige kleur over de hele pagina - de printer werkt goed. Deze balken komen als volgt overeen met de printcartridges in de printer:

Nummer	Cartridgekleur
1	Zwarte printcartridge
2	HP Nr. xxx cyaan inktcartridge
3	HP Nr. xxx magenta inktcartridge
4	HP Nr. xxx gele inktcartridge

### Ongelijke, onregelmatig gestreepte, of vervaagde balken





Voorbeeld van slecht gekleurde balken - de bovenste balk is onregelmatig gestreept of vervaagd.



Voorbeeld van slecht gekleurde balken - de bovenste zwarte balk is aan een uiteinde ongelijk.

Als een van de balken ongelijk, onregelmatig gestreept of vervaagd zijn, volg dan deze stappen:

1. Controleer of er nog inkt zit in de printcartridges.
2. Verwijder de cartridge die overeenkomt met de gestreepte balk en controleer of deze voldoende is gelucht. Zie [Printcartridges vervangen](#) voor meer informatie.
3. Plaats de cartridge terug en controleer of alle cartridges goed zijn vergrendeld. Zie [Printcartridges vervangen](#) voor meer informatie.
4. Reinig de printkop. Zie [De printkop reinigen](#) voor meer informatie.
5. Probeer nog een afdruk of druk het Diagnoserapport afdrukkwaliteit nogmaals af. Als het probleem aanhoudt, maar het er wel op lijkt alsof het reinigen heeft geholpen, reinig dan nogmaals.
6. Als het reinigen het probleem niet oplost, vervang dan de cartridge die overeenkomt met de ongelijke balk.
7. Als het niet helpt om de printcartridge te vervangen, neem dan contact op met HP - de printkop moet mogelijk worden vervangen.

#### **Het probleem voorkomen dat ongelijke balken op het Diagnoserapport afdrukkwaliteit veroorzaakt:**

- Laat geopende printcartridges niet langere tijd uit de printer.
- Wacht tot een nieuwe cartridge klaar is om te worden geïnstalleerd voordat u een oude printcartridge verwijderd.

Als u geen fouten ziet op het afdrukkwaliteitsrapport, werkt het afdruksysteem correct. Er is geen reden om onderdelen te vervangen of onderhoud uit te voeren, want het apparaat werkt juist. Als u nog steeds een probleem met de afdrukkwaliteit ondervindt, zijn er een aantal andere dingen die u kunt controleren:

- Controleer het papier.
- Controleer de afdrুকinstellingen.

- Controleer of uw afbeelding voldoende resolutie heeft.
- Als het probleem lijkt te liggen bij een strook bij de hoek van uw afdruk, gebruik dan de software die u bij het apparaat hebt geïnstalleerd of een andere softwaretoepassing om de afbeelding 180 graden te draaien. Mogelijk verschijnt het probleem niet aan het andere uiteinde van de afdruk.

### Regelmatige witte strepen in de balken

Als een van de gekleurde balken regelmatige witte strepen vertoont, volgt u de volgende stappen op:



1. Als in regel 36 op het Diagnoserapport afdrukkwaliteit **PHA TTOE = 0** staat, lijn dan de printer uit. Zie [De printer uitlijnen](#) voor meer informatie.
2. Als regel 36 niet 0 is, of het uitlijnen niet helpt, reinig dan de printkop. Zie [De printkop reinigen](#) voor meer informatie.
3. Druk nog een Diagnoserapport afdrukkwaliteit af. Als de streep er nog is, maar het wel beter is, probeer dan nogmaals te reinigen. Als de streep erger wordt, neem dan contact op met HP. Mogelijk moet de printkop worden vervangen.

### Kleuren van de balk zijn niet gelijkmatig



Als de kleur van een van de balken niet gelijkmatig is, volg dan de onderstaande stappen:

1. Als de printer onlangs op een grote hoogte werd vervoerd, probeer de printkop dan te reinigen.
2. Als de printer niet onlangs werd vervoerd, probeer dan nog een Diagnoserapport afdrukkwaliteit af te drukken. Dit gebruikt minder inkt dan het reinigen van de printkop, maar als het niet effectief is, probeer dan de printkop te reinigen.
3. Probeer het Diagnoserapport afdrukkwaliteit. Als de kleuren lijken te verbeteren, ga dan door met reinigen. Als de kleuren erger worden, neem dan contact op met HP. Mogelijk moet de printkop worden vervangen.

### **Tekst in groot zwart lettertype**

Kijk naar de grote tekst boven de gekleurde vakken. **I ABCDEFG abcdefg** Het type moet scherp en duidelijk zijn. Als het type ongelijk is, probeer dan de printer uit te lijnen. Als er strepen of inktvlekken zijn, reinig dan de printkop.

**I ABCDEFG abcdefg I**

Voorbeeld van goed groot lettertype - de letters zijn scherp en duidelijk - de printer werkt goed.

**I ABCDEFG abcdefg I**

Voorbeeld van slecht groot lettertype - de letters zijn ongelijk - lijn de printer uit.

**I ABCDEFG abcdefg I**

Voorbeeld van slecht groot lettertype - de letters zijn gevlekt - reinig de printkop en controleer of het papier is omgekruld. Bewaar al het papier plat in een hersluitbare zak om het omkrullen te vermijden.

**I ABCDEFG abcdefg I**

Voorbeeld van slecht groot lettertype - de letters zijn ongelijk aan een uiteinde - reinig de printer. Als deze storing optreedt net nadat een nieuwe cartridge is geplaatst, kunnen de automatische onderhoudsroutines van de printer na een aantal dagen oplossen, met minder inkt dan het reinigen van de printkop verbruikt.

## Uitlijningspatronen

Als de gekleurde balken en grote tekst er goed uitzien en de printcartridges niet leeg zijn, kijk dan naar de uitlijningspatronen rechtstreeks boven de gekleurde balken.

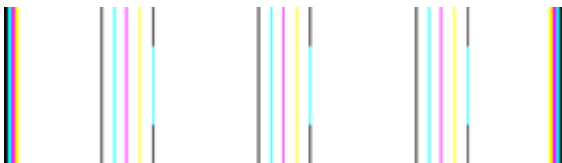

Voorbeeld van een goed uitlijningspatroon. De lijnen zijn recht.



Voorbeelden van een slecht uitlijningspatroon. De lijnen zijn ongelijk - lijk de printer uit. Neem contact op met HP als dit niet werkt.

Als het Diagnoserapport afdrukkwaliteit aangeeft dat de printer goed werkt, probeer dan het volgende:

- controleer het papier
- Controleer de afdrukinstellingen
- Controleer of uw afbeelding voldoende resolutie heeft
- Als het probleem beperkt lijkt te zijn tot een band langs de rand van uw afdruk, gebruik dan de software die u met het apparaat hebt geïnstalleerd of een andere softwaretoepassing om de afbeelding 180 graden te draaien. Het probleem doet zich mogelijk niet voor aan het andere uiteinde van de afdruk.

Als het Diagnoserapport afdrukkwaliteit aangeeft dat de printer niet goed werkt, probeer dan het volgende:

- Gebruik oorspronkelijke HP printcartridges - HP kan de kwaliteit van inkt die niet van HP is niet garanderen.
- Reinig de printkop.
- Lijk het apparaat uit.
- Neem contact op met HP als geen van deze oplossingen werken.

## Het toestel reinigen

Aan de hand van de instructies in dit gedeelte kunt u ervoor zorgen dat het apparaat optimaal blijft functioneren. Voer de volgende onderhoudsprocedures uit voor zover dit nodig is.

Stof of vuil op de glasplaat van de scanner, scannerdeksel of scannerframe, kunnen de prestaties verminderen, de kwaliteit van scans verslechteren en de nauwkeurigheid van speciale kenmerken nadelig beïnvloeden.

Dit gedeelte bevat de volgende onderwerpen:

- [De glasplaat van de scanner reinigen](#)
- [De buitenkant reinigen](#)
- [De automatische documentinvoer reinigen](#)

## De glasplaat van de scanner reinigen

### De glasplaat van de scanner reinigen

1. Schakel het apparaat uit.
2. Til de scannerklep op.
3. Reinig het glas met een zachte, pluisvrije doek waarop een zacht glasreinigingsmiddel is gespreeid. Droog het glas met een droge, zachte en pluisvrije doek.



---

△ **Let op** De glasplaat van de scanner alleen reinigen met een glasreinigingsmiddel. Vermijd het gebruik van reinigingsmiddelen met schuurmiddelen, aceton, benzeen of tetrachloorkoolstof op het glas. Die kunnen de glasplaat beschadigen. Vermijd isopropylalcohol want dat kan strepen achterlaten op de glasplaat.

**Let op** Het glasreinigingsmiddel niet rechtstreeks aanbrengen op de glasplaat. Als teveel glasreinigingsmiddel wordt aangebracht, kan dit onder de glasplaat lekken en de scanner beschadigen.

---

4. Sluit de scannerklep en zet het apparaat aan.

## De buitenkant reinigen

 **Opmerking** Zet het apparaat af en haal het netsnoer uit het stopcontact voordat u het gaat reinigen.

Gebruik een zachte, vochtige, pluisvrije doek om stof, vegen en vlekken van de behuizing te verwijderen. De buitenkant van het apparaat hoeft niet te worden gereinigd. Houd vloeistoffen uit de buurt van de binnenzijde en het bedieningspaneel van het apparaat.

## De automatische documentinvoer reinigen

Als de automatische documentinvoer meerdere pagina's tegelijk ontvangt of als deze geen gewoon papier ontvangt, kunt u de rollen en het scheidingsmechanisme reinigen. Til de klep van de automatische documentinvoer op om bij de papierdoorvoer te kunnen, reinig de rollen of het scheidingsmechanisme en sluit de klep.

### De rollers of het scheidingskussen reinigen

1. Verwijder eventuele originelen uit de documentlader.
2. Til de klep van de automatische documentinvoer op (1).  
Hierdoor kunt u eenvoudig bij de rollen (2) en het scheidingsmechanisme (3) komen, zoals hieronder wordt weergegeven.

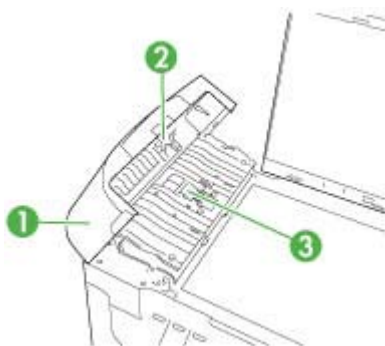

1	Klep van de automatische documentinvoer
2	Rollen
3	Scheidingskussen

3. Bevochtig een schone pluisvrije doek met gedestilleerd water en wring de overtollige vloeistof uit de doek.
4. Gebruik de bevochtigde doek om de rollers of het scheidingskussen te reinigen.

 **Opmerking** Als het niet lukt om de aanslag te verwijderen met behulp van gedestilleerd water kunt u eventueel isopropylalcohol gebruiken.

5. Sluit het deksel van de automatische documentinvoer.

## De glasstrip in de automatische documentinvoer schoonmaken

1. Schakel de HP all-in-one uit en haal de stekker van het netsnoer uit het stopcontact.

 **Opmerking** De datum en tijd zijn mogelijk gewist, afhankelijk van hoe lang de HP all-in-one geen stroom heeft ontvangen. Als u de stekker weer aansluit, moet u de datum en de tijd wellicht opnieuw instellen.

2. Til de klep omhoog, alsof u een origineel op de glasplaat zou plaatsen.



3. Til de kap van de automatische documentinvoer omhoog.

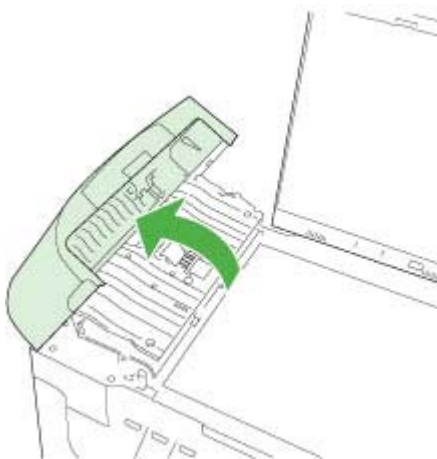

4. Trek het mechanisme van de automatische documentinvoer omhoog.



Onder de automatische documentinvoer bevindt zich een glasstrip.

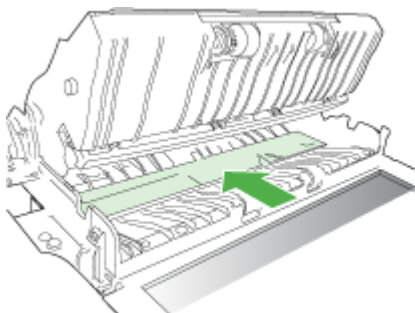

5. Reinig de glasstrip met een zachte doek of spons, die u vochtig hebt gemaakt met een niet-schurend glasschoonmaakmiddel.

△ **Let op** Gebruik geen schuurmiddelen, aceton, benzeen of tetrachloormethaan op het glas. Dit kan hierdoor worden beschadigd. Giet of spuit geen vloeistof rechtstreeks op de glasplaat. Deze kan onder de glasplaat lopen en het apparaat beschadigen.

6. Laat het mechanisme van de automatische documentinvoer zakken en sluit vervolgens de klep van de automatische documentinvoer.
7. Sluit de klep.
8. Sluit het netsnoer weer aan en schakel de HP all-in-one in.

## Algemene tips en bronnen voor het oplossen van problemen

Probeer het volgende als u een probleem met afdrucken wilt oplossen.

- Zie [Storingen verhelpen](#) voor papierstoringen.
- Zie [Problemen met de papierinvoer oplossen](#) voor informatie over papierinvoerproblemen, zoals een scheve of foutieve papierinvoer.



- Aan/uit-lampje brandt en knippert niet. Wanneer het apparaat voor de eerste keer wordt ingeschakeld, duurt het ongeveer 12 minuten om te initialiseren nadat de printkop is geïnstalleerd.
- Zorg dat de voedingskabel en andere kabels functioneren en goed op het apparaat zijn aangesloten. Zorg dat het apparaat goed is verbonden met een werkend stopcontact en is ingeschakeld. Zie [Elektrische specificaties](#) voor spanningsvereisten.
- Afdruk materiaal moet goed in de invoerlade zijn geplaatst en niet in het apparaat zijn vastgelopen.
- Alle verpakkingstape en -materialen moeten zijn verwijderd.
- Het apparaat is ingesteld als de huidige of als de standaardprinter. Voor Windows stelt u het apparaat in de map Printers als standaard in. Voor Mac OS X stelt u het apparaat in het Installatieprogramma als standaard in (Mac OS X (v10.4). Voor Mac OS X (v10.5) opent u **Systeemvoorkeuren**, selecteert u **Printen & faxen**, en selecteert u vervolgens het apparaat uit de vervolgkeuzelijst **Standaardprinter**.) Raadpleeg de documentatie van de computer voor meer informatie.
- Zorg dat **Afdrukken onderbreken** niet is geselecteerd als u een computer met Windows gebruikt.
- Zorg dat er niet te veel programma's actief zijn wanneer u een taak uitvoert. Sluit de programma's die u niet gebruikt of start de computer opnieuw op voordat u de taak opnieuw afdrukt.

### Onderwerpen over het oplossen van problemen

- [Problemen met het afdrukken oplossen](#)
- [Problemen oplossen bij afdrukken](#)
- [Problemen met de afdrukkwaliteit oplossen](#)
- [Problemen met de papierinvoer oplossen](#)
- [Problemen met het kopiëren oplossen](#)
- [Scanproblemen oplossen](#)
- [Faxproblemen oplossen](#)
- [Netwerkproblemen oplossen](#)
- [Draadloze problemen oplossen \(alleen sommige modellen\)](#)
- [Problemen met foto's \(geheugenkaart\) oplossen](#)
- [Installatieproblemen oplossen](#)

## Problemen met het afdrukken oplossen

Dit gedeelte bevat de volgende onderwerpen:

- [Het apparaat wordt onverwacht uitgeschakeld](#)
- [Op het bedieningspaneel verschijnt een foutmelding](#)
- [Het afdrukken duurt lang](#)
- [Er wordt een blanco of deels bedrukte pagina afgedrukt](#)
- [De afdruk is niet correct of er ontbreken gedeelten](#)
- [Tekst of afbeeldingen zijn verkeerd geplaatst](#)

## Het apparaat wordt onverwacht uitgeschakeld

### Controleer de netvoeding en aansluiting van het netsnoer

Controleer of het apparaat goed is verbonden met een werkend stopcontact. Zie [Elektrische specificaties](#) voor spanningsvereisten.

## Op het bedieningspaneel verschijnt een foutmelding

### Er is een fout opgetreden die niet kan worden hersteld

Koppel alle kabels los (zoals het netsnoer en de USB-kabel), wacht ongeveer 20 seconden en verbind de kabels opnieuw. Bezoek de website van HP ([www.hp.com/support](http://www.hp.com/support)) als het probleem aanhoudt. Daar vindt u de laatste informatie over het oplossen van problemen en de laatste productfixes en -updates.

---

 **Opmerking** Zie [Errors](#) voor meer informatie over foutberichten.

---

## Het afdrukken duurt lang

### Controleer de systeemconfiguratie en de hulpmiddelen.

Controleer of de computer voldoet aan de minimale systeemvereisten voor het apparaat. Raadpleeg [Systeemvereisten](#) voor meer informatie.

### Controleer de instellingen van software van het apparaat

De afdruksnelheid is langzamer wanneer **Beste** of **Maximale dpi** is geselecteerd als afdrukkwaliteit. Verhoog de afdruksnelheid door andere afdrukinstellingen te selecteren in de apparaatdriver. Raadpleeg [Afdrukinstellingen](#) voor meer informatie.

### De inktniveaus zijn laag

Het inktniveau van de printcartridges controleren.

---

 **Opmerking** Waarschuwingen en indicatorlampjes voor het inktniveau bieden uitsluitend schattingen om te kunnen plannen. Wanneer u een waarschuwing voor een laag inktniveau krijgt, overweeg dan om een vervangende cartridge klaar te houden om eventuele afdrukvertragingen te vermijden. U hoeft de printcartridges niet te vervangen voor de afdrukkwaliteit onaanvaardbaar wordt.

---

Mogelijk zit er onvoldoende inkt in de printcartridges. Onvoldoende inkt kan ervoor zorgen dat de printkop oververhit raakt. Als de printkop oververhit raakt, gaat de printer langzamer werken om hem af te laten koelen.

## Er wordt een blanco of deels bedrukte pagina afgedrukt

### controleer de inktniveaus

Misschien is de printcartridge bijna leeg.

## De printkop reinigen

Voer de reinigingsprocedure voor de printkop volledig uit. Zie [De printkop reinigen](#) voor meer informatie.

---

 **Opmerking** Schakel de HP all-in-one uit door op de knop **Aan** op het apparaat te drukken. Wacht tot het lampje **Aan** uitgaat voor u de stekker loskoppelt of een wandschakelaar omzet. Als de HP all-in-one verkeerd is uitgeschakeld, wordt de wagen met printcartridges mogelijk niet op juiste positie teruggezet en dit kan problemen met de printcartridges en de afdrukkwaliteit veroorzaken.

---

## Controleer de materiaalinstellingen

- Controleer of u in het printerstuurprogramma de juiste instellingen voor afdrukkwaliteit hebt geselecteerd voor het afdruk materiaal in de lades.
- Controleer of de paginabreedte in het printerstuurprogramma overeenkomt met de breedte van het afdruk materiaal in de lade.

## Er wordt meer dan een pagina genomen

Zie [Problemen met de papierinvoer oplossen](#) voor meer informatie over het oplossen van problemen met de papiertoevoer.

## Het bestand bevat een blanco pagina

Controleer het bestand om na te gaan of het geen blanco pagina bevat.

## De afdruk is niet correct of er ontbreken gedeeltes

### controleer de printcartridges

Ga na of de juiste printcartridges zijn geplaatst en of de printcartridges nog voldoende inkt bevatten. Zie [Het apparaat beheren](#) en [Bekijk de geschatte inkniveaus](#) voor meer informatie.

---

 **Opmerking** Schakel de HP all-in-one uit door op de knop **Aan** op het apparaat te drukken. Wacht tot het lampje **Aan** uitgaat voor u de stekker loskoppelt of een wandschakelaar omzet. Als de HP all-in-one verkeerd is uitgeschakeld, wordt de wagen met printcartridges mogelijk niet op juiste positie teruggezet en dit kan problemen met de printcartridges en de afdrukkwaliteit veroorzaken.

---

## Controleer de marge-instellingen

Zorg dat de marge-instellingen van het document niet buiten het afdrukgebied van uw apparaat liggen. Raadpleeg [Minimummarges instellen](#) voor meer informatie.

## Controleer de kleurinstellingen

Controleer of **Afdrukken in grijsschaal** is geselecteerd in de printerdriver.

## Controleer de locatie van het apparaat en de lengte van de USB-kabel

Sterke elektromagnetische velden (bijvoorbeeld gegenereerd door USB-kabels) kunnen afdrucken soms licht vertekenen. Plaats het apparaat verder weg van de bron van de elektromagnetische velden. Het is bovendien raadzaam een USB-kabel met een lengte

van minder dan drie meter te gebruiken om de effecten van deze elektromagnetische velden te minimaliseren.

## Tekst of afbeeldingen zijn verkeerd geplaatst

### Controleer de manier waarop het papier is geplaatst

Controleer of de breedte- en lengtegeleiders goed tegen de raden van het afdrukmetaal zijn geschoven en dat niet te veel afdrukmetaal in de lade is geplaatst. Ga voor meer informatie naar [Afdrukmetaal plaatsen](#).

### Controleer het papierformaat

- De inhoud van een pagina kan worden afgebroken als het formaat van het document groter is dan het gebruikte papier.
- Controleer of het geselecteerde materiaalformaat in de printerdriver overeenkomt met het formaat van het afdrukmetaal in de lade.

### Controleer de marge-instellingen

Als delen van tekst of afbeeldingen aan de randen van de pagina zijn weggefallen, controleer dan of de marges van het document niet buiten het afdrukgebied van het apparaat vallen. Raadpleeg [Minimummarges instellen](#) voor meer informatie.

### Controleer de instelling van de paginaoriëntatie

Controleer of het geselecteerde papierformaat en de paginaoriëntatie in het softwareprogramma overeenkomen met de instellingen in de printerdriver. Raadpleeg [Afdrukinstellingen](#) voor meer informatie.

### Controleer de locatie van het apparaat en de lengte van de USB-kabel

Sterke elektromagnetische velden (bijvoorbeeld gegenereerd door USB-kabels) kunnen afdrucken soms licht vertekenen. Plaats het apparaat verder weg van de bron van de elektromagnetische velden. Het is bovendien raadzaam een USB-kabel met een lengte van minder dan drie meter te gebruiken om de effecten van deze elektromagnetische velden te minimaliseren.

Als de bovenstaande oplossingen niet werken, worden de afdrukinstellingen mogelijk niet goed geïnterpreteerd door de toepassing. Lees de printerinformatie voor bekende softwareproblemen, raadpleeg de documentatie bij de toepassing of neem contact op met de softwarefabrikant.

## Problemen oplossen bij afdrucken

Gebruik dit gedeelte voor het oplossen van de volgende afdrukproblemen:

- [Enveloppen worden verkeerd afgedrukt](#)
- [Afdrukken zonder rand geeft onverwachte resultaten](#)
- [Het apparaat reageert niet](#)
- [Het apparaat drukt betekenisloze tekens af](#)
- [Er gebeurt niets wanneer ik probeer af te drukken](#)

- [Mijn document is in de verkeerde volgorde afgedrukt](#)
- [De marges worden niet afgedrukt zoals verwacht](#)
- [Tekst of illustraties worden afgebroken aan de randen van de pagina](#)
- [Er wordt een lege pagina afgedrukt](#)

## Enveloppen worden verkeerd afgedrukt

Probeer het probleem op te lossen met de volgende oplossingen. De oplossingen staan in volgorde, met de meest waarschijnlijke oplossing eerst. Als de eerste oplossing het probleem niet oplost, gaat u verder met de resterende oplossingen tot het probleem is opgelost.

- [Oplossing 1: laad de stapel enveloppen juist](#)
- [Oplossing 2: controleer de soort enveloppen](#)
- [Oplossing 3: steek de flappen naar binnen om papierstoringen te voorkomen](#)

### Oplossing 1: laad de stapel enveloppen juist

**Oplossing:** Plaats een stapel enveloppen in de invoerlade, met de flappen naar boven en naar links.

Zorg ervoor dat u al het papier uit de invoerlade verwijdert voor u de enveloppen plaatst.

**Oorzaak:** Een stapel enveloppen was niet goed geladen.

Als het probleem hiermee niet verholpen is, probeert u de volgende oplossing.

---

### Oplossing 2: controleer de soort enveloppen

**Oplossing:** Gebruik geen glanzende of gebosseleerde enveloppen of enveloppen met vensters of klemmetjes.

**Oorzaak:** De verkeerde soort enveloppen was geladen.

Als het probleem hiermee niet verholpen is, probeert u de volgende oplossing.

---

### Oplossing 3: steek de flappen naar binnen om papierstoringen te voorkomen

**Oplossing:** Steek de flappen in de enveloppen. Hiermee voorkomt u papierstoringen.

**Oorzaak:** De flappen kunnen in de rollen vast komen te zitten.

---

## Afdrukken zonder rand geeft onverwachte resultaten

**Oplossing:** Probeer de afbeelding af te drukken vanaf de fotobewerkingssoftware die bij het toestel is geleverd.

**Oorzaak:** Het afdrukken van een afbeelding zonder rand vanuit een softwaretoepassing die niet van HP is, heeft geleid tot onverwachte resultaten.

---

## Het apparaat reageert niet

Probeer het probleem op te lossen met de volgende oplossingen. De oplossingen staan in volgorde, met de meest waarschijnlijke oplossing eerst. Als de eerste oplossing het probleem niet oplost, gaat u verder met de resterende oplossingen tot het probleem is opgelost.

- [Oplossing 1: schakel het apparaat aan](#)
- [Oplossing 2: Papier in de invoerlade plaatsen](#)
- [Oplossing 3: selecteer de juiste printer](#)
- [Oplossing 4: controleer de status van de printerdriver](#)
- [Oplossing 5: wacht tot het toestel de huidige bewerking heeft voltooid](#)
- [Oplossing 6: Verwijder alle geannuleerde afdruktaken uit de wachtrij](#)
- [Oplossing 7: verhelp de papierstoring](#)
- [Oplossing 8: Controleer of de wagen met de printcartridges vrij kan bewegen](#)
- [Oplossing 9: controleer de verbinding van het apparaat met de computer](#)
- [Oplossing 10: Start het apparaat opnieuw op](#)

### Oplossing 1: schakel het apparaat aan

**Oplossing:** Bekijk het lampje **Aan** op het apparaat. Als dit niet oplicht, is het apparaat uitgeschakeld. Zorg dat het netsnoer stevig is aangesloten op de printer en in een stopcontact gestoken is. Druk op de knop **Aan** om het apparaat in te schakelen.

**Oorzaak:** Het apparaat werd uitgeschakeld.

Als het probleem hiermee niet verholpen is, probeert u de volgende oplossing.

---

### Oplossing 2: Papier in de invoerlade plaatsen

**Oplossing:** Plaats papier in de invoerlade.

Meer informatie vindt u in:

[Afdruk materiaal plaatsen](#)

**Oorzaak:** Er was geen papier meer in het apparaat.

Als het probleem hiermee niet verholpen is, probeert u de volgende oplossing.

---

### Oplossing 3: selecteer de juiste printer

**Oplossing:** Controleer of u de juiste printer in uw softwaretoepassing hebt geselecteerd.

 **Tip** U kunt het apparaat instellen als de standaardprinter om ervoor te zorgen dat de printer automatisch wordt geselecteerd wanneer u **Afdrukken** selecteert in het menu **Bestand** van de verschillende softwaretoepassingen.

---

**Oorzaak:** Het toestel is niet de geselecteerde printer.

Als het probleem hiermee niet verholpen is, probeert u de volgende oplossing.

---

#### **Oplossing 4: controleer de status van de printerdriver**

**Oplossing:** De status van de printerdriver is mogelijk gewijzigd in **off line** of **stoppen met afdrukken**.

##### **De status van de printerdriver controleren**

▲ Klik in de HP Solution Center op het tabblad **Status**.

**Oorzaak:** De status van de printerdriver is gewijzigd.

Als het probleem hiermee niet verholpen is, probeert u de volgende oplossing.

---

#### **Oplossing 5: wacht tot het toestel de huidige bewerking heeft voltooid**

**Oplossing:** Als het apparaat bezig is met een andere taak, zoals een kopieer- of scantaak, wordt de afdruktaak pas uitgevoerd wanneer het apparaat klaar is met de huidige taak.

Sommige documenten worden langzamer afgedrukt dan andere. Als er enkele minuten na het verzenden van een afdruktaak naar het apparaat nog niets is gebeurd, kijkt u of er op het display van het apparaat berichten staan.

**Oorzaak:** Het apparaat was bezig met een andere taak.

Als het probleem hiermee niet verholpen is, probeert u de volgende oplossing.

---

#### **Oplossing 6: Verwijder alle geannuleerde afdruktaken uit de wachtrij**

**Oplossing:** Een afdruktaak is mogelijk in de wachtrij blijven staan nadat de taak is geannuleerd. Door de geannuleerde taak loopt de wachtrij vast, waardoor de volgende afdruktaak niet kan worden afgedrukt.

Open op de computer de printermap en kijk of de geannuleerde taak in de afdrukwachtrij blijft staan. Probeer de taak uit de wachtrij te verwijderen. Als de afdruktaak in de wachtrij blijft staan, hebt u nog twee mogelijkheden:

- Maak de USB-kabel los van het apparaat, start de computer opnieuw op en sluit de USB-kabel weer aan op het apparaat.
- - schakel het apparaat uit, start de computer opnieuw op en schakel het apparaat weer in.

**Oorzaak:** Er bevond zich nog een verwijderde afdruktaak in de wachtrij.

Als het probleem hiermee niet verholpen is, probeert u de volgende oplossing.

---

#### **Oplossing 7: verhelp de papierstoring**

**Oplossing:** Verhelp de papierstoring en verwijder eventueel gescheurd papier dat in het apparaat is achtergebleven.

Meer informatie vindt u in:

[Storingen verhelpen](#)

**Oorzaak:** Het papier in het apparaat is vastgelopen.

Als het probleem hiermee niet verholpen is, probeert u de volgende oplossing.

---

### **Oplossing 8: Controleer of de wagen met de printcartridges vrij kan bewegen**

**Oplossing:** Koppel het netsnoer los als dit nog niet was losgekoppeld. Controleer of de wagen met de printcartridges vrij kan bewegen van de ene zijde van de printer naar de andere. Probeer de wagen niet te forceren indien deze ergens vastzit.

△ **Let op** Zorg ervoor dat u de printerwagen niet forceert. Indien de wagen vastzit, kunt u de printer beschadigen door de wagen te forceren.

---

**Oorzaak:** De wagen met printcartridges was vastgelopen.

Als het probleem hiermee niet verholpen is, probeert u de volgende oplossing.

---

### **Oplossing 9: controleer de verbinding van het apparaat met de computer**

**Oplossing:** Controleer de verbinding van de printer met de computer. Controleer of de USB-kabel goed is aangesloten op de USB-poort aan de achterzijde van het apparaat. Controleer of de andere kant van de USB-kabel is aangesloten op een USB-poort van uw computer. Als de kabel goed is aangesloten, schakelt u het apparaat uit en weer in. Als het apparaat op de computer is aangesloten door een vaste, draadloze of Bluetooth-verbinding, controleer dan of de respectieve verbindingen actief zijn en het apparaat is ingeschakeld.

Controleer de status van het apparaat als de verbindingen veilig zijn en niet gedurende enkele minuten is afgedrukt nadat u een afdruktaak hebt verzonden naar het apparaat. Klik in de HP Solution Center-software op **Instellingen** en vervolgens op **Status**.

**Oorzaak:** De computer communiceert niet met het apparaat.

Als het probleem hiermee niet verholpen is, probeert u de volgende oplossing.

---

### **Oplossing 10: Start het apparaat opnieuw op**

**Oplossing:** Schakel het apparaat uit en haal de stekker van het netsnoer uit het stopcontact. Sluit het netsnoer weer aan en druk op de knop **Aan** om het toestel in te schakelen.

**Oorzaak:** Er is een fout opgetreden met het apparaat.

---

## **Het apparaat drukt betekenisloze tekens af**

Probeer het probleem op te lossen met de volgende oplossingen. De oplossingen staan in volgorde, met de meest waarschijnlijke oplossing eerst. Als de eerste oplossing het probleem niet oplost, gaat u verder met de resterende oplossingen tot het probleem is opgelost.

- [Oplossing 1: Start het apparaat opnieuw op](#)
- [Oplossing 2: druk een eerder opgeslagen versie van het document af](#)



### **Oplossing 1: Start het apparaat opnieuw op**

**Oplossing:** Schakel het apparaat en de computer gedurende 60 seconden uit, schakel beide weer in en probeer opnieuw af te drukken.

**Oorzaak:** Er was geen geheugen beschikbaar op het apparaat.

Als het probleem hiermee niet verholpen is, probeert u de volgende oplossing.

---

### **Oplossing 2: druk een eerder opgeslagen versie van het document af**

**Oplossing:** Probeer een ander document af te drukken vanuit hetzelfde programma. Als dit een goed resultaat oplevert, probeert u een eerder opgeslagen versie van het document af te drukken die niet beschadigd is.

**Oorzaak:** Het document is beschadigd.

---

## **Er gebeurt niets wanneer ik probeer af te drukken**

Probeer het probleem op te lossen met de volgende oplossingen. De oplossingen staan in volgorde, met de meest waarschijnlijke oplossing eerst. Als de eerste oplossing het probleem niet oplost, gaat u verder met de resterende oplossingen tot het probleem is opgelost.

- [Oplossing 1: schakel het apparaat aan](#)
- [Oplossing 2: Papier in de invoerlade plaatsen](#)
- [Oplossing 3: selecteer de juiste printer](#)
- [Oplossing 4: controleer de status van de printerdriver](#)
- [Oplossing 5: wacht tot het toestel de huidige bewerking heeft voltooid](#)
- [Oplossing 6: Verwijder alle geannuleerde afdruktaken uit de wachtrij](#)
- [Oplossing 7: verhelp de papierstoring](#)
- [Oplossing 8: Controleer of de wagen met de printcartridges vrij kan bewegen](#)
- [Oplossing 9: controleer de verbinding van het apparaat met de computer](#)
- [Oplossing 10: Start het apparaat opnieuw op](#)

### **Oplossing 1: schakel het apparaat aan**

**Oplossing:** Bekijk het lampje **Aan** op het apparaat. Als dit niet oplicht, is het apparaat uitgeschakeld. Zorg dat het netsnoer stevig is aangesloten op de printer en in een stopcontact gestoken is. Druk op de knop **Aan** om het apparaat in te schakelen.

**Oorzaak:** Het apparaat werd uitgeschakeld.

Als het probleem hiermee niet verholpen is, probeert u de volgende oplossing.

---

### **Oplossing 2: Papier in de invoerlade plaatsen**

**Oplossing:** Plaats papier in de invoerlade.

Meer informatie vindt u in:

[Afdruk materiaal plaatsen](#)

**Oorzaak:** Er was geen papier meer in het apparaat.

Als het probleem hiermee niet verholpen is, probeert u de volgende oplossing.

---

### Oplossing 3: selecteer de juiste printer

**Oplossing:** Controleer of u de juiste printer in uw softwaretoepassing hebt geselecteerd.

 **Tip** U kunt het apparaat instellen als de standaardprinter om ervoor te zorgen dat de printer automatisch wordt geselecteerd wanneer u **Afdrukken** selecteert in het menu **Bestand** van de verschillende softwaretoepassingen.

**Oorzaak:** Het toestel is niet de geselecteerde printer.

Als het probleem hiermee niet verholpen is, probeert u de volgende oplossing.

---

### Oplossing 4: controleer de status van de printerdriver

**Oplossing:** De status van de printerdriver is mogelijk gewijzigd in **off line** of **stoppen met afdrukken**.

#### De status van de printerdriver controleren

▲ Klik in de HP Solution Center op het tabblad **Status**.

**Oorzaak:** De status van de printerdriver is gewijzigd.

Als het probleem hiermee niet verholpen is, probeert u de volgende oplossing.

---

### Oplossing 5: wacht tot het toestel de huidige bewerking heeft voltooid

**Oplossing:** Als het apparaat bezig is met een andere taak, zoals een kopieer- of scantaak, wordt de afdruktaak pas uitgevoerd wanneer het apparaat klaar is met de huidige taak.

Sommige documenten worden langzamer afgedrukt dan andere. Als er enkele minuten na het verzenden van een afdruktaak naar het apparaat nog niets is gebeurd, kijkt u of er op het display van het apparaat berichten staan.

 **Opmerking** Als u een HP Officejet 6500 E709a/E709d gebruikt, kunt u niet tegelijkertijd scannen en afdrukken. Het toestel moet een taak voltooien voordat het met een andere kan beginnen.

**Oorzaak:** Het apparaat was bezig met een andere taak.

Als het probleem hiermee niet verholpen is, probeert u de volgende oplossing.

---

### Oplossing 6: Verwijder alle geannuleerde afdruktaken uit de wachtrij

**Oplossing:** Een afdruktaak is mogelijk in de wachtrij blijven staan nadat de taak is geannuleerd. Door de geannuleerde taak loopt de wachtrij vast, waardoor de volgende afdruktaak niet kan worden afgedrukt.

Open op de computer de printermap en kijk of de geannuleerde taak in de afdrukwachtrij blijft staan. Probeer de taak uit de wachtrij te verwijderen. Als de afdrুক্তaak in de wachtrij blijft staan, hebt u nog twee mogelijkheden:

- Maak de USB-kabel los van het apparaat, start de computer opnieuw op en sluit de USB-kabel weer aan op het apparaat.
- - schakel het apparaat uit, start de computer opnieuw op en schakel het apparaat weer in.

**Oorzaak:** Er bevond zich nog een verwijderde afdrুক্তaak in de wachtrij.

Als het probleem hiermee niet verholpen is, probeert u de volgende oplossing.

---

### **Oplossing 7: verhelp de papierstoring**

**Oplossing:** Verhelp de papierstoring en verwijder eventueel gescheurd papier dat in het apparaat is achtergebleven.

Meer informatie vindt u in:

[Storingen verhelpen](#)

**Oorzaak:** Het papier in het apparaat is vastgelopen.

Als het probleem hiermee niet verholpen is, probeert u de volgende oplossing.

---

### **Oplossing 8: Controleer of de wagen met de printcartridges vrij kan bewegen**

**Oplossing:** Koppel het netsnoer los als dit nog niet was losgekoppeld. Controleer of de wagen met de printcartridges vrij kan bewegen van de ene zijde van de printer naar de andere. Probeer de wagen niet te forceren indien deze ergens vastzit.

△ **Let op** Zorg ervoor dat u de printerwagen niet forceert. Indien de wagen vastzit, kunt u de printer beschadigen door de wagen te forceren.

---

**Oorzaak:** De wagen met printcartridges was vastgelopen.

Als het probleem hiermee niet verholpen is, probeert u de volgende oplossing.

---

### **Oplossing 9: controleer de verbinding van het apparaat met de computer**

**Oplossing:** Controleer de verbinding van de printer met de computer. Controleer of de USB-kabel goed is aangesloten op de USB-poort aan de achterzijde van het apparaat. Controleer of de andere kant van de USB-kabel is aangesloten op een USB-poort van uw computer. Als de kabel goed is aangesloten, schakelt u het apparaat uit en weer in. Als het apparaat op de computer is aangesloten door een vaste, draadloze of Bluetooth-verbinding, controleer dan of de respectieve verbindingen actief zijn en het apparaat is ingeschakeld.

Controleer de status van het apparaat als de verbindingen veilig zijn en niet gedurende enkele minuten is afgedrukt nadat u een afdrুক্তaak hebt verzonden naar het apparaat. Klik in de HP Solution Center-software op **Instellingen** en vervolgens op **Status**.

**Oorzaak:** De computer communiceert niet met het apparaat.

Als het probleem hiermee niet verholpen is, probeert u de volgende oplossing.

---

### **Oplossing 10: Start het apparaat opnieuw op**

**Oplossing:** Schakel het apparaat uit en haal de stekker van het netsnoer uit het stopcontact. Sluit het netsnoer weer aan en druk op de knop **Aan** om het toestel in te schakelen.

**Oorzaak:** Er is een fout opgetreden met het apparaat.

---

### **Mijn document is in de verkeerde volgorde afgedrukt**

**Oplossing:** Druk het document in omgekeerde volgorde af. Als het document is afgedrukt, liggen de pagina's in de juiste volgorde.

**Oorzaak:** De afdrukinstellingen waren ingesteld om de eerste pagina van het document eerst af te drukken. Vanwege de manier waarop het papier wordt ingevoerd in het apparaat, ligt de eerste pagina met de bedrukte kant naar boven onder op de stapel.

---

### **De marges worden niet afgedrukt zoals verwacht**

Probeer het probleem op te lossen met de volgende oplossingen. De oplossingen staan in volgorde, met de meest waarschijnlijke oplossing eerst. Als de eerste oplossing het probleem niet oplost, gaat u verder met de resterende oplossingen tot het probleem is opgelost.

- [Oplossing 1: controleer de marges](#)
- [Oplossing 2: controleer de instelling van het papierformaat](#)
- [Oplossing 3: plaats de stapel papier juist](#)

#### **Oplossing 1: controleer de marges**

**Oplossing:** Controleer de printermarges.

Zorg dat de marges van het document binnen het afdrukgebied van het apparaat vallen.

### **Marge-instellingen controleren**

1. Bekijk de afdruktaak voordat u ze naar het apparaat stuurt.  
In de meeste softwaretoepassingen klikt u op **Bestand** en vervolgens op **Afdrukvoorbeeld**.
2. Controleer de marges.  
Het apparaat gebruikt de marges die u in de softwaretoepassing hebt ingesteld, zolang ze groter zijn dan de minimummarges die het apparaat ondersteunt. Raadpleeg de documentatie die bij de software werd geleverd, voor meer informatie over het instellen van marges in uw softwaretoepassing.
3. Annuleer de afdruktaak als de marges niet goed zijn en pas vervolgens de marges aan in de softwaretoepassing.

**Oorzaak:** De marges in het programma werden niet goed ingesteld.

Als het probleem hiermee niet verholpen is, probeert u de volgende oplossing.

---

### **Oplossing 2: controleer de instelling van het papierformaat**

**Oplossing:** Controleer of u de juiste instelling voor het papierformaat voor het project hebt geselecteerd. Zorg dat papier van het juiste formaat in de invoerlade is geladen.

**Oorzaak:** De instelling voor het papierformaat was mogelijk niet goed ingesteld voor het project dat u afdrukt.

Als het probleem hiermee niet verholpen is, probeert u de volgende oplossing.

---

### **Oplossing 3: plaats de stapel papier juist**

**Oplossing:** Verwijder de papierstapel uit de invoerlade, plaats het papier terug en schuif de papierbreedtegeleider naar binnen tot hij stopt aan de rand van het papier.

Meer informatie vindt u in:

[Afdruk materiaal plaatsen](#)

**Oorzaak:** De papiergeleiders waren niet correct ingesteld.

---

## **Tekst of illustraties worden afgebroken aan de randen van de pagina**

Probeer het probleem op te lossen met de volgende oplossingen. De oplossingen staan in volgorde, met de meest waarschijnlijke oplossing eerst. Als de eerste oplossing het probleem niet oplost, gaat u verder met de resterende oplossingen tot het probleem is opgelost.

- [Oplossing 1: Controleer de marge-instellingen](#)
- [Oplossing 2: controleer de lay-out van het document](#)

- [Oplossing 3: plaats de stapel papier juist](#)
- [Oplossing 4: probeer met randen af te drukken](#)

### Oplossing 1: Controleer de marge-instellingen

**Oplossing:** Controleer de printermarges.

Zorg dat de marges van het document binnen het afdrukgebied van het apparaat vallen.

#### Marge-instellingen controleren

1. Bekijk de afdraktaak voordat u ze naar het apparaat stuurt.  
In de meeste softwaretoepassingen klikt u op **Bestand** en vervolgens op **Afdrukvoorbeeld**.
2. Controleer de marges.  
Het apparaat gebruikt de marges die u in de softwaretoepassing hebt ingesteld, zolang ze groter zijn dan de minimummarges die het apparaat ondersteunt. Raadpleeg de documentatie die bij de software werd geleverd, voor meer informatie over het instellen van marges in uw softwaretoepassing.
3. Annuleer de afdraktaak als de marges niet goed zijn en pas vervolgens de marges aan in de softwaretoepassing.

**Oorzaak:** De marges in het programma werden niet goed ingesteld.

Als het probleem hiermee niet verholpen is, probeert u de volgende oplossing.

---

### Oplossing 2: controleer de lay-out van het document

**Oplossing:** Controleer of de lay-out van het document dat u wilt afdrukken past op een papierformaat dat door het apparaat wordt ondersteund.

#### De afdruklay-out vooraf bekijken

1. Laad het juiste papierformaat in de invoerlade.
2. Bekijk de afdraktaak voordat u ze naar het apparaat stuurt.  
In de meeste softwaretoepassingen klikt u op **Bestand** en vervolgens op **Afdrukvoorbeeld**.
3. Controleer de illustraties in het document om ervoor te zorgen dat de huidige afmetingen binnen het afdrukgebied van het apparaat vallen.
4. Annuleer de afdraktaak als de afbeeldingen niet in het afdrukgebied van de pagina passen.

---

 **Tip** In sommige softwaretoepassingen kunt u het document schalen, zodat het op het geselecteerde papierformaat past. U kunt het formaat van een document ook schalen vanuit het dialoogvenster **Afdrukeigenschappen**.

---

**Oorzaak:** De afmetingen van het document dat werd afgedrukt, waren groter dan het papierformaat in de invoerlade.

Als het probleem hiermee niet verholpen is, probeert u de volgende oplossing.

---

### Oplossing 3: plaats de stapel papier juist

**Oplossing:** Als het papier niet goed wordt geladen, kunnen delen van het document worden afgesneden.

Haal de papierstapel uit de invoerlade en leg het papier weer terug.

Meer informatie vindt u in:

[Afdruk materiaal plaatsen](#)

**Oorzaak:** Het papier was niet goed geladen.

Als het probleem hiermee niet verholpen is, probeert u de volgende oplossing.

---

### Oplossing 4: probeer met randen af te drukken

**Oplossing:** Probeer met randen af te drukken door de randloze optie uit te schakelen.

Meer informatie vindt u in:

[Afdrukken zonder randen](#)

**Oorzaak:** Het afdrukken zonder rand was ingeschakeld. Door de optie **Zonder rand** te selecteren, werd uw afgedrukte foto vergroot en gecentreerd om op het afdrukbare gedeelte van de pagina te passen. Afhankelijk van de relatieve formaten van de digitale foto en van het papier waarop u afdrukt, dan dit ertoe leiden dat sommige gedeeltes van de afbeelding worden bijgesneden.

---

## Er wordt een lege pagina afgedrukt

Probeer het probleem op te lossen met de volgende oplossingen. De oplossingen staan in volgorde, met de meest waarschijnlijke oplossing eerst. Als de eerste oplossing het probleem niet oplost, gaat u verder met de resterende oplossingen tot het probleem is opgelost.

- [Oplossing 1: verwijder extra pagina's of regels aan het einde van het document](#)
- [Oplossing 2: Papier in de invoerlade plaatsen](#)
- [Oplossing 3: controleer de inktniveaus](#)
- [Oplossing 4: De printkop reinigen](#)
- [Oplossing 5: Papier in de invoerlade plaatsen](#)

### Oplossing 1: verwijder extra pagina's of regels aan het einde van het document

**Oplossing:** Open het documentbestand in het programma en verwijder extra pagina's of regels aan het eind van het document.

**Oorzaak:** Het document dat u afdrukte, bevatte een extra lege pagina.

Als het probleem hiermee niet verholpen is, probeert u de volgende oplossing.

---

### **Oplossing 2: Papier in de invoerlade plaatsen**

**Oplossing:** Als er nog maar een paar vellen in het apparaat over zijn, laadt u meer papier in de invoerlade. Als er voldoende papier in de invoerlade ligt, verwijdert u de papierstapel, maakt u de stapel recht door deze tegen een vlakke ondergrond te tikken en plaatst u het papier weer terug in de invoerlade.

Meer informatie vindt u in:

[Afdruk materiaal plaatsen](#)

**Oorzaak:** Het apparaat heeft twee vellen papier opgenomen.

---

### **Oplossing 3: controleer de inktniveaus**

**Oplossing:** Misschien is de printcartridge bijna leeg.

**Oorzaak:** De inktniveaus zijn te laag.

---

### **Oplossing 4: De printkop reinigen**

**Oplossing:**

 **Opmerking** Schakel de HP all-in-one uit door op de knop **Aan** op het apparaat te drukken. Wacht tot het lampje **Aan** uitgaat voor u de stekker loskoppelt of een wandschakelaar omzet. Als de HP all-in-one verkeerd is uitgeschakeld, wordt de wagen met printcartridges mogelijk niet op juiste positie teruggezet en dit kan problemen met de printcartridges en de afdrukkwaliteit veroorzaken.

---

Voer de reinigingsprocedure voor de printkop volledig uit. Zie [De printkop reinigen](#) voor meer informatie.

**Oorzaak:** Het apparaat heeft twee vellen papier opgenomen.

---

### **Oplossing 5: Papier in de invoerlade plaatsen**

**Oplossing:** Als er nog maar een paar vellen in het apparaat over zijn, laadt u meer papier in de invoerlade. Als er voldoende papier in de invoerlade ligt, verwijdert u de papierstapel, maakt u de stapel recht door deze tegen een vlakke ondergrond te tikken en plaatst u het papier weer terug in de invoerlade.

Meer informatie vindt u in:

[Afdruk materiaal plaatsen](#)

**Oorzaak:** Het apparaat heeft twee vellen papier opgenomen.

---

## **Problemen met de afdrukkwaliteit oplossen**

Gebruik dit deel voor het oplossen van de volgende problemen met de afdrukkwaliteit:

- [Foute, onnauwkeurige of uitlopende kleuren](#)
- [Tekst of illustraties worden niet volledig met inkt gevuld](#)



- [De afdruk heeft een horizontale, vervormde strook aan de onderkant van de afdruk zonder rand](#)
- [Afdrukken bevatten horizontale strepen of lijnen](#)
- [Afdrukken zijn onduidelijk of vertonen doffe kleuren](#)
- [Afdrukken lijken wazig of vaag](#)
- [Afdrukken bevatten verticale strepen](#)
- [Afdrukken zijn scheef of schuin](#)
- [Inktstrepen op de achterkant van het blad](#)
- [Papier wordt niet uit de invoerlade opgenomen](#)
- [Slechte zwarte tekst](#)
- [Het apparaat drukt langzaam af](#)

## Foute, onnauwkeurige of uitlopende kleuren

Als uw afdruk een van de volgende problemen met de afdrukkwaliteit vertoont, probeert u de oplossingen in de hulp.

- De kleuren zien er verkeerd uit  
Zo kan magenta bijvoorbeeld vervangen zijn door cyaan.
- De kleuren lopen in elkaar over of zien eruit alsof ze op de pagina werden uitgesmeerd. De vellen papier kunnen golvende randen hebben in plaats van scherpe en afgelijnde randen.

Probeer onderstaande oplossingen als de kleuren verkeerd of niet accuraat lijken of in elkaar overlopen.

- [Oplossing 1: controleer of u originele HP-printcartridges gebruikt](#)
- [Oplossing 2: Controleer het papier in de invoerlade](#)
- [Oplossing 3: controleer de papiersoort](#)
- [Oplossing 4: controleer de inktniveaus](#)
- [Oplossing 5: Controleer de afdrukinstellingen](#)
- [Oplossing 6: De printer uitlijnen](#)
- [Oplossing 7: De printkop reinigen](#)
- [Oplossing 8: neem contact op met HP-ondersteuning](#)

### Oplossing 1: controleer of u originele HP-printcartridges gebruikt

**Oplossing:** Controleer of uw printcartridges originele HP-printcartridges zijn.

HP raadt aan printcartridges van HP te gebruiken. Printcartridges van HP zijn ontworpen voor en getest op HP-printers, zodat u altijd bent verzekerd van fantastische resultaten.



**Opmerking** HP kan de kwaliteit of betrouwbaarheid van materiaal dat niet van HP is, niet garanderen. Onderhoud of herstellingen aan het apparaat die nodig zijn door het gebruik van dergelijk materiaal, worden niet gedekt door de garantie.

Als u meent dat u originele HP-printcartridge hebt aangeschaft, gaat u naar:

[www.hp.com/go/anticounterfeit](http://www.hp.com/go/anticounterfeit)

---

**Oorzaak:** Er werden printcartridges gebruikt die niet van HP zijn.

Als het probleem hiermee niet verholpen is, probeert u de volgende oplossing.

---

### **Oplossing 2: Controleer het papier in de invoerlade**

**Oplossing:** Zorg ervoor dat het papier correct is geladen en dat het niet gekreukt of te dik is.

- Plaats het papier met de te bedrukken zijde naar beneden. Als u bijvoorbeeld glanzend fotopapier plaatst, plaatst u het papier met de glanzende zijde naar beneden.
- Zorg ervoor dat het papier vlak in de invoerlade ligt en niet is gekreukt. Als het papier tijdens het afdrukken te dicht bij de printkop komt, kunnen er vegen ontstaan. Dit is mogelijk bij papier met reliëf, gekreukt papier of erg dik papier (zoals een envelop voor mailingen).

Meer informatie vindt u in:

[Afdruk materiaal plaatsen](#)

**Oorzaak:** Het papier was verkeerd geplaatst, of het was gekreukt of te dik.

Als het probleem hiermee niet verholpen is, probeert u de volgende oplossing.

---

### **Oplossing 3: controleer de papiersoort**

**Oplossing:** HP raadt u aan HP-papier te gebruiken of om het even welke andere papiersoort die geschikt is voor het apparaat.

Zorg er altijd voor dat het papier waarop u afdrukt plat ligt. Gebruik HP Geavanceerd Fotopapier voor afdrukken met het beste resultaat.

Bewaar speciale afdrukmaterialen in de oorspronkelijke verpakking in een hersluitbare plastic zak op een vlakke ondergrond op een koele, droge plaats. Als u gaat afdrukken, haalt u alleen het papier eruit dat u onmiddellijk wilt gebruiken. Als u klaar bent met afdrukken, doet u het niet gebruikte fotopapier terug in de plastic zak. Hierdoor zal het fotopapier niet krullen.

---

 **Opmerking** Bij dit probleem is er geen probleem met uw inktbenodigdheden. Het is dus niet nodig om de printcartridges of de printkop te vervangen.

---

Meer informatie vindt u in:

[Afdruk materiaal selecteren](#)

**Oorzaak:** Er werd verkeerd papier geplaatst in de invoerlade.

Als het probleem hiermee niet verholpen is, probeert u de volgende oplossing.

---

### **Oplossing 4: controleer de inkt niveaus**

**Oplossing:** Het inktniveau van de printcartridges controleren.

---

 **Opmerking** Waarschuwingen en indicatorlampjes voor het inktniveau bieden uitsluitend schattingen om te kunnen plannen. Wanneer u waarschuwingen over lage inktniveaus krijgt, overweeg dan om een vervangende cartridge klaar te houden om eventuele afdrukvertragingen te vermijden. U hoeft de printcartridges niet te vervangen voor de afdrukkwaliteit onaanvaardbaar wordt.

---

Meer informatie vindt u in:

[Bekijk de geschatte inktniveaus](#)

**Oorzaak:** Mogelijk zit er onvoldoende inkt in de printcartridges.

Als het probleem hiermee niet verholpen is, probeert u de volgende oplossing.

---

### Oplossing 5: Controleer de afdrukinstellingen

**Oplossing:** Controleer de afdrukinstellingen.

- Controleer de afdrukinstellingen om te zien of de kleurinstellingen juist zijn. U kunt bijvoorbeeld controleren of het document is ingesteld om in grijswaarden te worden afgedrukt. Of controleer of geavanceerde kleurinstellingen zoals verzadiging, helderheid of kleurschakering zijn ingesteld om het uitzicht van kleuren te wijzigen.
- Controleer de instelling Afdrukkwaliteit zodat deze overeenkomt met de papiersoort in het apparaat. Mogelijk moet u een lagere instelling kiezen voor de afdrukkwaliteit, als de kleuren in elkaar overlopen. Of kies een hogere instelling als u een kwaliteitsfoto afdrukt, en zorg ervoor dat fotopapier zoals HP Geavanceerd Fotopapier in de invoerlade is geplaatst.

---

 **Opmerking** Op bepaalde computerschermen kunnen kleuren anders worden weergegeven dan wanneer ze worden afgedrukt op papier. In dat geval is er niets mis met het apparaat, de afdrukinstellingen of de printcartridges. U hoeft verder geen probleem op te lossen.

---

Meer informatie vindt u in:

[Afdruk materiaal selecteren](#)

**Oorzaak:** De afdrukinstellingen waren niet goed.

Als het probleem hiermee niet verholpen is, probeert u de volgende oplossing.

---

### Oplossing 6: De printer uitlijnen

**Oplossing:** Lijn de printer uit.

Het uitlijnen van de printer kan een uitstekende afdrukkwaliteit helpen verzekeren.

Meer informatie vindt u in:

[De printer uitlijnen](#)

**Oorzaak:** De printer moest mogelijk worden uitgelijnd.

Als het probleem hiermee niet verholpen is, probeert u de volgende oplossing.

---

### **Oplossing 7: De printkop reinigen**

**Oplossing:** Controleer de volgende mogelijke problemen en reinig vervolgens de printkop.

- Controleer het oranje lipje op de printcartridges. Zorg ervoor dat deze volledig zijn verwijderd.
- Ga na of alle printcartridges goed zijn geplaatst.
- Zorg ervoor dat u het apparaat goed uitschakeld, door de knop **Power** te gebruiken. Zo beschermt het apparaat de printkop goed.

Nadat u de printkop hebt gereinigd, drukt u een afdrukkwaliteitsrapport af. Beoordeel het afdrukkwaliteitsrapport om te zien of er nog steeds een probleem is met de afdrukkwaliteit.

Meer informatie vindt u in:

- [De printkop reinigen](#)
- [Druk een afdrukkwaliteitsrapport af en kijk na of deze goed is](#)

**Oorzaak:** De printkop moest worden gereinigd.

Als het probleem hiermee niet verholpen is, probeert u de volgende oplossing.

---

### **Oplossing 8: neem contact op met HP-ondersteuning**

**Oplossing:** Neem contact op met HP-ondersteuning voor onderhoud.

Bezoek: [www.hp.com/support](http://www.hp.com/support).

Kies uw land/regio wanneer dit wordt gevraagd en klik vervolgens op **Neem contact op met HP** voor informatie over het aanvragen van technische ondersteuning.

**Oorzaak:** Er is een probleem opgetreden met de printkop.

---

### **Tekst of illustraties worden niet volledig met inkt gevuld**

Probeer de volgende oplossingen als de inkt de tekst of de afbeelding niet volledig vult zodat het lijkt of er stukken ontbreken of zijn opengelaten.

- [Oplossing 1: controleer of u originele HP-printcartridges gebruikt](#)
- [Oplossing 2: controleer de inktniveaus](#)
- [Oplossing 3: Controleer de afdrukinstellingen](#)
- [Oplossing 4: controleer de papiersoort](#)
- [Oplossing 5: De printkop reinigen](#)
- [Oplossing 6: neem contact op met HP-ondersteuning](#)

### **Oplossing 1: controleer of u originele HP-printcartridges gebruikt**

**Oplossing:** Controleer of uw printcartridges originele HP-printcartridges zijn.

HP raadt aan printcartridges van HP te gebruiken. Printcartridges van HP zijn ontworpen voor en getest op HP-printers, zodat u altijd bent verzekerd van fantastische resultaten.

---

 **Opmerking** HP kan de kwaliteit of betrouwbaarheid van materiaal dat niet van HP is, niet garanderen. Onderhoud of herstellingen aan het apparaat die nodig zijn door het gebruik van dergelijk materiaal, worden niet gedekt door de garantie.

Als u meent dat u originele HP-printcartridge hebt aangeschaft, gaat u naar:

[www.hp.com/go/anticounterfeit](http://www.hp.com/go/anticounterfeit)

---

**Oorzaak:** Er werden printcartridges gebruikt die niet van HP zijn.

Als het probleem hiermee niet verholpen is, probeert u de volgende oplossing.

---

## Oplossing 2: controleer de inktniveaus

**Oplossing:** Het inktniveau van de printcartridges controleren.

---

 **Opmerking** Waarschuwingen en indicatorlampjes voor het inktniveau bieden uitsluitend schattingen om te kunnen plannen. Wanneer u waarschuwingen over lage inktniveaus krijgt, overweeg dan om een vervangende cartridge klaar te houden om eventuele afdrukvertragingen te vermijden. U hoeft de printcartridges niet te vervangen voor de afdrukkwaliteit onaanvaardbaar wordt.

---

Meer informatie vindt u in:

[Bekijk de geschatte inktniveaus](#)

**Oorzaak:** Mogelijk zit er onvoldoende inkt in de printcartridges.

Als het probleem hiermee niet verholpen is, probeert u de volgende oplossing.

---

## Oplossing 3: Controleer de afdrukinstellingen

**Oplossing:** Controleer de afdrukinstellingen.

- Controleer de instelling Papiersoort zodat deze overeenkomt met de papiersoort in de invoerlade.
- Controleer de instelling voor de afdrukkwaliteit en zorg ervoor dat deze niet te laag is ingesteld.  
Druk de afbeelding af met een instelling voor hoge afdrukkwaliteit, zoals **Beste** of **Maximum aantal dpi**.

**Oorzaak:** De papiersoort of de instellingen voor de afdrukkwaliteit waren onjuist ingesteld.

Als het probleem hiermee niet verholpen is, probeert u de volgende oplossing.

---

## Oplossing 4: controleer de papiersoort

**Oplossing:** HP raadt u aan HP-papier te gebruiken of om het even welke andere papiersoort die geschikt is voor het apparaat.

Zorg er altijd voor dat het papier waarop u afdrukt plat ligt. Gebruik HP Geavanceerd Fotopapier voor afdrucken met het beste resultaat.

Bewaar speciale afdrukmaterialen in de oorspronkelijke verpakking in een hersluitbare plastic zak op een vlakke ondergrond op een koele, droge plaats. Als u gaat afdrucken, haalt u alleen het papier eruit dat u onmiddellijk wilt gebruiken. Als u klaar bent met afdrucken, doet u het niet gebruikte fotopapier terug in de plastic zak. Hierdoor zal het fotopapier niet krullen.

---

 **Opmerking** Bij dit probleem is er geen probleem met uw inktbenodigdheden. Het is dus niet nodig om de printcartridges of de printkop te vervangen.

---

Meer informatie vindt u in:

[Afdruk materiaal selecteren](#)

**Oorzaak:** Er werd verkeerd papier geplaatst in de invoerlade.

Als het probleem hiermee niet verholpen is, probeert u de volgende oplossing.

---

### Oplossing 5: De printkop reinigen

**Oplossing:** Als de vorige oplossingen het probleem niet hebben opgelost, probeer dan de printkop te reinigen.

Nadat u de printkop hebt gereinigd, drukt u een afdrukkwaliteitsrapport af. Beoordeel het afdrukkwaliteitsrapport om te zien of er nog steeds een probleem is met de afdrukkwaliteit.

Meer informatie vindt u in:

- [De printkop reinigen](#)
- [Druk een afdrukkwaliteitsrapport af en kijk na of deze goed is](#)

**Oorzaak:** De printkop moest worden gereinigd.

Als het probleem hiermee niet verholpen is, probeert u de volgende oplossing.

---

### Oplossing 6: neem contact op met HP-ondersteuning

**Oplossing:** Neem contact op met HP-ondersteuning voor onderhoud.

Bezoek: [www.hp.com/support](http://www.hp.com/support).

Kies uw land/regio wanneer dit wordt gevraagd en klik vervolgens op **Neem contact op met HP** voor informatie over het aanvragen van technische ondersteuning.

**Oorzaak:** Er is een probleem opgetreden met de printkop.

---

## De afdruk heeft een horizontale, vervormde strook aan de onderkant van de afdruk zonder rand

Probeer de volgende oplossingen als uw afdruk zonder rand een wazige strook of lijn heeft aan de onderkant.

---

 **Opmerking** Bij dit probleem is er geen probleem met uw inktbenodigdheden. Het is dus niet nodig om de printcartridges of de printkop te vervangen.

---

- [Oplossing 1: controleer de papiersoort](#)
- [Oplossing 2: stel de instelling voor de afdrukkwaliteit hoger in](#)
- [Oplossing 3: Draai de afbeelding](#)

### **Oplossing 1: controleer de papiersoort**

**Oplossing:** HP raadt u aan HP-papier te gebruiken of om het even welke andere papiersoort die geschikt is voor het apparaat.

Zorg er altijd voor dat het papier waarop u afdrukt plat ligt. Gebruik HP Geavanceerd Fotopapier voor afdrukken met het beste resultaat.

Bewaar afdrukmaterialen voor foto's in de oorspronkelijke verpakking in een hersluitbare plastic zak op een vlakke ondergrond op een koele, droge plaats. Als u gaat afdrukken, haalt u alleen het papier eruit dat u onmiddellijk wilt gebruiken. Als u klaar bent met afdrukken, doet u het niet gebruikte fotopapier terug in de plastic zak. Hierdoor zal het fotopapier niet krullen.

Meer informatie vindt u in:

[Afdruk materiaal selecteren](#)

**Oorzaak:** Er werd verkeerd papier geplaatst in de invoerlade.

Als het probleem hiermee niet verholpen is, probeert u de volgende oplossing.

---

### **Oplossing 2: stel de instelling voor de afdrukkwaliteit hoger in**

**Oplossing:** Controleer de instelling voor de afdrukkwaliteit en zorg ervoor dat deze niet te laag is ingesteld.

Druk de afbeelding af met een instelling voor hoge afdrukkwaliteit, zoals **Beste** of **Maximum aantal dpi**.

**Oorzaak:** De instelling voor de afdrukkwaliteit was te laag ingesteld.

Als het probleem hiermee niet verholpen is, probeert u de volgende oplossing.

---

### **Oplossing 3: Draai de afbeelding**

**Oplossing:** Als het probleem hiermee niet wordt verholpen, draait u de afbeelding 180 graden met de software die u bij het apparaat hebt geïnstalleerd of met een andere softwaretoepassing, zodat de lichtblauwe, grijze of bruine kleurtonen in de afbeelding niet onderaan op de pagina worden afgedrukt.

**Oorzaak:** De storing is duidelijker in gebieden van uniforme lichtkleuren, dus het kan helpen om de afbeelding te draaien.

---

## Afdrukken bevatten horizontale strepen of lijnen

Probeer de volgende oplossingen als uw afdruk lijnen, strepen of vlekken bevat over de breedte van de pagina.

- [Oplossing 1: controleer of het papier op de juiste manier is geplaatst](#)
- [Oplossing 2: Controleer de afdrukinstellingen](#)
- [Oplossing 3: controleer de inktniveaus](#)
- [Oplossing 4: De printer uitlijnen](#)
- [Oplossing 5: De printkop reinigen](#)
- [Oplossing 6: neem contact op met HP-ondersteuning](#)

### Oplossing 1: controleer of het papier op de juiste manier is geplaatst

**Oplossing:** Zorg ervoor dat het papier op de juiste manier in de invoerlade is geplaatst.

Meer informatie vindt u in:

[Afdruk materiaal plaatsen](#)

**Oorzaak:** Het papier was niet op de juiste wijze geladen.

Als het probleem hiermee niet verholpen is, probeert u de volgende oplossing.

---

### Oplossing 2: Controleer de afdrukinstellingen

**Oplossing:** Controleer de instelling voor de afdrukkwaliteit en zorg ervoor dat deze niet te laag is ingesteld.

Druk de afbeelding af met een instelling voor hoge afdrukkwaliteit, zoals **Beste of Maximum aantal dpi**.

Controleer de materiaalinstellingen. Controleer of het geselecteerde afdruk materiaal overeenkomt met het materiaal dat in het apparaat is geplaatst.

**Oorzaak:** De instelling van de afdruk- of kopieerkwaliteit op het apparaat is te laag ingesteld.

Als het probleem hiermee niet verholpen is, probeert u de volgende oplossing.

---

### Oplossing 3: controleer de inktniveaus

**Oplossing:** Het inktniveau van de printcartridges controleren.

 **Opmerking** Waarschuwingen en indicatorlampjes voor het inktniveau bieden uitsluitend schattingen om te kunnen plannen. Wanneer u een waarschuwing voor een laag inktniveau krijgt, overweeg dan om een vervangende cartridge klaar te houden om eventuele afdrukvertragingen te vermijden. U hoeft de printcartridges niet te vervangen voor de afdrukkwaliteit onaanvaardbaar wordt.

---

Meer informatie vindt u in:

[Bekijk de geschatte inktniveaus](#)

**Oorzaak:** Mogelijk zit er onvoldoende inkt in de printcartridges.



Als het probleem hiermee niet verholpen is, probeert u de volgende oplossing.

---

#### **Oplossing 4: De printer uitlijnen**

**Oplossing:** Lijn de printer uit.

Het uitlijnen van de printer kan een uitstekende afdrukkwaliteit helpen verzekeren.

Meer informatie vindt u in:

[De printer uitlijnen](#)

**Oorzaak:** De printer moest mogelijk worden uitgelijnd.

Als het probleem hiermee niet verholpen is, probeert u de volgende oplossing.

---

#### **Oplossing 5: De printkop reinigen**

**Oplossing:** Controleer de volgende mogelijke problemen en reinig vervolgens de printkop.

Nadat u de printkop hebt gereinigd, drukt u een afdrukkwaliteitsrapport af. Beoordeel het afdrukkwaliteitsrapport om te zien of er nog steeds een probleem is met de afdrukkwaliteit.

Meer informatie vindt u in:

- [De printkop reinigen](#)
- [Druk een afdrukkwaliteitsrapport af en kijk na of deze goed is](#)

**Oorzaak:** De printkop moest worden gereinigd.

Als het probleem hiermee niet verholpen is, probeert u de volgende oplossing.

---

#### **Oplossing 6: neem contact op met HP-ondersteuning**

**Oplossing:** Neem contact op met HP-ondersteuning voor onderhoud.

Bezoek: [www.hp.com/support](http://www.hp.com/support).

Kies uw land/regio wanneer dit wordt gevraagd en klik vervolgens op **Neem contact op met HP** voor informatie over het aanvragen van technische ondersteuning.

**Oorzaak:** Er is een probleem opgetreden met de printkop.

---

### **Afdrukken zijn onduidelijk of vertonen doffe kleuren**

Probeer de volgende oplossingen als de kleuren op uw afdruk niet zo helder en intens zijn als verwacht.

- [Oplossing 1: Controleer de afdrুকinstellingen](#)
- [Oplossing 2: controleer de papiersoort](#)
- [Oplossing 3: controleer de inkt niveaus](#)
- [Oplossing 4: De printkop reinigen](#)
- [Oplossing 5: neem contact op met HP-ondersteuning](#)

### **Oplossing 1: Controleer de afdrukinstellingen**

**Oplossing:** Controleer de afdrukinstellingen.

- Controleer de instelling Papiersoort zodat deze overeenkomt met de papiersoort in de invoerlade.
- Controleer de instelling voor de afdrukkwaliteit en zorg ervoor dat deze niet te laag is ingesteld.  
Druk de afbeelding af met een instelling voor hoge afdrukkwaliteit, zoals **Beste** of **Maximum aantal dpi**.

**Oorzaak:** De papiersoort of de instellingen voor de afdrukkwaliteit waren onjuist ingesteld.

Als het probleem hiermee niet verholpen is, probeert u de volgende oplossing.

---

### **Oplossing 2: controleer de papiersoort**

**Oplossing:** HP raadt u aan HP-papier te gebruiken of om het even welke andere papiersoort die geschikt is voor het apparaat.

Zorg er altijd voor dat het papier waarop u afdrukt plat ligt. Gebruik HP Geavanceerd Fotopapier voor afdrucken met het beste resultaat.

Bewaar speciale afdrukmaterialen in de oorspronkelijke verpakking in een hersluitbare plastic zak op een vlakke ondergrond op een koele, droge plaats. Als u gaat afdrucken, haalt u alleen het papier eruit dat u onmiddellijk wilt gebruiken. Als u klaar bent met afdrucken, doet u het niet gebruikte fotopapier terug in de plastic zak. Hierdoor zal het fotopapier niet krullen.

---

 **Opmerking** Bij dit probleem is er geen probleem met uw inktbenodigdheden. Het is dus niet nodig om de printcartridges of de printkop te vervangen.

---

Meer informatie vindt u in:

[Afdruk materiaal selecteren](#)

**Oorzaak:** Er werd verkeerd papier geplaatst in de invoerlade.

Als het probleem hiermee niet verholpen is, probeert u de volgende oplossing.

---

### **Oplossing 3: controleer de inktniveaus**

**Oplossing:** Het inktniveau van de printcartridges controleren.

---

 **Opmerking** Waarschuwingen en indicatorlampjes voor het inktniveau bieden uitsluitend schattingen om te kunnen plannen. Wanneer u een waarschuwing voor een laag inktniveau krijgt, overweeg dan om een vervangende cartridge klaar te houden om eventuele afdrukvertragingen te vermijden. U hoeft de printcartridges niet te vervangen voor de afdrukkwaliteit onaanvaardbaar wordt.

---

Meer informatie vindt u in:

[Bekijk de geschatte inktniveaus](#)

**Oorzaak:** Mogelijk zit er onvoldoende inkt in de printcartridges.

Als het probleem hiermee niet verholpen is, probeert u de volgende oplossing.

---

#### **Oplossing 4: De printkop reinigen**

**Oplossing:** Als de vorige oplossingen het probleem niet hebben opgelost, probeer dan de printkop te reinigen.

Nadat u de printkop hebt gereinigd, drukt u een afdrukkwaliteitsrapport af. Beoordeel het afdrukkwaliteitsrapport om te zien of er nog steeds een probleem is met de afdrukkwaliteit.

Meer informatie vindt u in:

- [De printkop reinigen](#)
- [Druk een afdrukkwaliteitsrapport af en kijk na of deze goed is](#)

**Oorzaak:** De printkop moest worden gereinigd.

Als het probleem hiermee niet verholpen is, probeert u de volgende oplossing.

---

#### **Oplossing 5: neem contact op met HP-ondersteuning**

**Oplossing:** Neem contact op met HP-ondersteuning voor onderhoud.

Bezoek: [www.hp.com/support](http://www.hp.com/support).

Kies uw land/regio wanneer dit wordt gevraagd en klik vervolgens op **Neem contact op met HP** voor informatie over het aanvragen van technische ondersteuning.

**Oorzaak:** Er is een probleem opgetreden met de printkop.

---

### **Afdrukken lijken wazig of vaag**

Probeer de volgende oplossingen als uw afdruk vlekken niet scherp of onduidelijk is.

 **Opmerking** Bij dit probleem is er geen probleem met uw inktbenodigdheden. Het is dus niet nodig om de printcartridges of de printkop te vervangen.

 **Tip** Nadat u de oplossingen in dit deel hebt bekeken, kunt u naar de website van HP gaan om te zien of daar extra hulp is om het probleem op te lossen. Raadpleeg voor meer informatie: [www.hp.com/support](http://www.hp.com/support).

---

- [Oplossing 1: Controleer de afdrukinstellingen](#)
- [Oplossing 2: gebruik een afbeelding van hogere kwaliteit](#)
- [Oplossing 3: druk de afbeelding in een kleiner formaat af](#)
- [Oplossing 4: De printer uitlijnen](#)

### **Oplossing 1: Controleer de afdrukinstellingen**

**Oplossing:** Controleer de afdrukinstellingen.

- Controleer de instelling Papiersoort zodat deze overeenkomt met de papiersoort in de invoerlade.
- Controleer de instelling voor de afdrukkwaliteit en zorg ervoor dat deze niet te laag is ingesteld.  
Druk de afbeelding af met een instelling voor hoge afdrukkwaliteit, zoals **Beste** of **Maximum aantal dpi**.

**Oorzaak:** De papiersoort of de instellingen voor de afdrukkwaliteit waren onjuist ingesteld.

Als het probleem hiermee niet verholpen is, probeert u de volgende oplossing.

---

### **Oplossing 2: gebruik een afbeelding van hogere kwaliteit**

**Oplossing:** gebruik een hogere beeldresolutie.

Als u een foto of afbeelding afdrukt, en de resolutie is te laag, dan is het resultaat wazig of vaag.

Als het formaat van een digitale foto of een rasterafbeelding werd gewijzigd, kan de afdruk wazig of vaag zijn.

**Oorzaak:** De resolutie van de afbeelding was laag.

Als het probleem hiermee niet verholpen is, probeert u de volgende oplossing.

---

### **Oplossing 3: druk de afbeelding in een kleiner formaat af**

**Oplossing:** Verklein de afbeelding en probeer deze opnieuw af te drukken.

Als u een foto of afbeelding afdrukt, en het afdrukformaat is te hoog, dan is het resultaat wazig of vaag.

Als het formaat van een digitale foto of een rasterafbeelding werd gewijzigd, kan de afdruk wazig of vaag zijn.

**Oorzaak:** De afbeelding werd op een te groot formaat afgedrukt.

Als het probleem hiermee niet verholpen is, probeert u de volgende oplossing.

---

### **Oplossing 4: De printer uitlijnen**

**Oplossing:** Lijn de printer uit.

Het uitlijnen van de printer kan een uitstekende afdrukkwaliteit helpen verzekeren.

Meer informatie vindt u in:

[De printer uitlijnen](#)

**Oorzaak:** De printer moest mogelijk worden uitgelijnd.

---

## Afdrukken bevatten verticale strepen

**Oplossing:** HP raadt u aan HP-papier te gebruiken of om het even welke andere papiersoort die geschikt is voor het apparaat.

Zorg er altijd voor dat het papier waarop u afdrukt plat ligt. Gebruik HP Geavanceerd Fotopapier voor afdrukken met het beste resultaat.

Bewaar speciale afdrukmaterialen in de oorspronkelijke verpakking in een hersluitbare plastic zak op een vlakke ondergrond op een koele, droge plaats. Als u gaat afdrukken, haalt u alleen het papier eruit dat u onmiddellijk wilt gebruiken. Als u klaar bent met afdrukken, doet u het niet gebruikte fotopapier terug in de plastic zak. Hierdoor zal het fotopapier niet krullen.

---

 **Opmerking** Bij dit probleem is er geen probleem met uw inktbenodigdheden. Het is dus niet nodig om de printcartridges of de printkop te vervangen.

---

Meer informatie vindt u in:

[Afdruk materiaal selecteren](#)

**Oorzaak:** Er werd verkeerd papier geplaatst in de invoerlade.

---

## Afdrukken zijn scheef of schuin

Probeer de volgende oplossingen als uw afdruk niet recht op de pagina staat.

- [Oplossing 1: controleer of het papier op de juiste manier is geplaatst](#)
- [Oplossing 2: Controleer of er maar een papiersoort is geladen](#)
- [Oplossing 3: controleer of het toegangspaneel aan de achterkant of duplexeenheid goed is geïnstalleerd](#)

### **Oplossing 1: controleer of het papier op de juiste manier is geplaatst**

**Oplossing:** Zorg ervoor dat het papier op de juiste manier in de invoerlade is geplaatst.

Meer informatie vindt u in:

[Afdruk materiaal plaatsen](#)

**Oorzaak:** Het papier was niet op de juiste wijze geladen.

Als het probleem hiermee niet verholpen is, probeert u de volgende oplossing.

---

### **Oplossing 2: Controleer of er maar een papiersoort is geladen**

**Oplossing:** Er mag slechts een papiersoort tegelijk geplaatst zijn.

**Oorzaak:** Er werden meerdere papiersoorten in de invoerlade geplaatst.

Als het probleem hiermee niet verholpen is, probeert u de volgende oplossing.

---

### **Oplossing 3: controleer of het toegangspaneel aan de achterkant of duplexeenheid goed is geïnstalleerd**

**Oplossing:** Zorg ervoor dat de achterklep goed is geplaatst.

Als u de achterklep hebt verwijderd om een papierstoring te verhelpen, plaatst u de klep terug. Duw de klep voorzichtig naar voren totdat deze op zijn plaats klikt.

**Oorzaak:** De achterklep was niet goed geplaatst.

---

### **Inktstrepen op de achterkant van het blad**

Probeer de volgende oplossingen als er inktvlekken op de achterkant van de afdruk zitten.

- [Oplossing 1: Druk af op een vel gewoon papier](#)
- [Oplossing 2: Wacht terwijl de inkt opdroogt](#)

#### **Oplossing 1: Druk af op een vel gewoon papier**

**Oplossing:** Bedruk een of meerdere pagina's gewoon papier om alle overtollige inkt in het apparaat op te zuigen.

##### **Overtollige inkt verwijderen met gewoon papier**

1. Plaats een aantal vellen gewoon papier in de invoerlade.
2. Wacht vijf minuten.
3. Druk een document met weinig of geen tekst af.
4. Kijk of er inkt op de achterkant van het papier aanwezig is. Als er nog steeds inkt op de achterkant van het papier zit, probeert u op een ander vel gewoon papier af te drukken.

**Oorzaak:** Er is inkt opgestapeld in het apparaat, op de plaats waarop de achterkant van het blad steunt tijdens het afdrukken.

Als het probleem hiermee niet verholpen is, probeert u de volgende oplossing.

---

#### **Oplossing 2: Wacht terwijl de inkt opdroogt**

**Oplossing:** Wacht minstens een half uur zodat de inkt in het product kan opdrogen, en probeer nogmaals af te drukken.

**Oorzaak:** De overtollige inkt in het product moest opdrogen.

---

### **Papier wordt niet uit de invoerlade opgenomen**

Probeer het probleem op te lossen met de volgende oplossingen. De oplossingen staan in volgorde, met de meest waarschijnlijke oplossing eerst. Als de eerste oplossing het probleem niet oplost, gaat u verder met de resterende oplossingen tot het probleem is opgelost.

- [Oplossing 1: Start het apparaat opnieuw op](#)
- [Oplossing 2: controleer of het papier op de juiste manier is geplaatst](#)
- [Oplossing 3: Controleer de afdrukinstellingen](#)

- [Oplossing 4: Reinig de rollers](#)
- [Oplossing 5: Controleer of er papier is vastgelopen](#)
- [Oplossing 6: Laat het apparaat nakijken](#)

### **Oplossing 1: Start het apparaat opnieuw op**

**Oplossing:** Schakel het apparaat uit en haal de stekker van het netsnoer uit het stopcontact. Sluit het netsnoer weer aan en druk op de knop **Aan** om het toestel in te schakelen.

**Oorzaak:** Er is een fout opgetreden met het apparaat.

Als het probleem hiermee niet verholpen is, probeert u de volgende oplossing.

---

### **Oplossing 2: controleer of het papier op de juiste manier is geplaatst**

**Oplossing:** Zorg ervoor dat het papier op de juiste manier in de invoerlade is geplaatst.

Meer informatie vindt u in:

[Afdrukmateriaal plaatsen](#)

**Oorzaak:** Het papier was niet op de juiste wijze geladen.

Als het probleem hiermee niet verholpen is, probeert u de volgende oplossing.

---

### **Oplossing 3: Controleer de afdrukinstellingen**

**Oplossing:** Controleer de afdrukinstellingen.

- Controleer de instelling Papiersoort zodat deze overeenkomt met de papiersoort in de invoerlade.
- Controleer de instelling voor de afdrukkwaliteit en zorg ervoor dat deze niet te laag is ingesteld.  
Druk de afbeelding af met een instelling voor hoge afdrukkwaliteit, zoals **Beste** of **Maximum aantal dpi**.

**Oorzaak:** De papiersoort of de instellingen voor de afdrukkwaliteit waren onjuist ingesteld.

Als het probleem hiermee niet verholpen is, probeert u de volgende oplossing.

---

### **Oplossing 4: Reinig de rollers**

**Oplossing:** Reinig de rollen.

Zorg dat u het volgende bij de hand hebt:

- Een pluisvrije doek of ander zacht materiaal dat niet rafelt of geen vezels achterlaat.
- gedistilleerd of gefilterd water of flessenwater (kraanwater kan verontreinigende stoffen bevatten, die de printcartridges kunnen beschadigen);

Zie [Het toestel reinigen](#) voor meer informatie.

**Oorzaak:** De rollen waren vuil en moesten worden gereinigd.

Als het probleem hiermee niet verholpen is, probeert u de volgende oplossing.

---

### Oplossing 5: Controleer of er papier is vastgelopen

**Oplossing:** Controleer of er papierresten in de voorkant van het apparaat zitten. Verwijder eventuele resten die u vindt.

---

△ **Let op** Probeer de papierstoring niet via de voorzijde van het apparaat op te lossen. Het afdrukmechanisme kan daardoor beschadigd raken. Verwijder vastgelopen papier altijd via het toegangspaneel aan de achterkant of de duplexeenheid.

---

**Oorzaak:** Er kunnen papierresten aanwezig zijn, die niet door de sensor worden gedetecteerd.

---

### Oplossing 6: Laat het apparaat nakijken

**Oplossing:** Als u alle stappen van de vorige oplossingen hebt uitgevoerd, neemt u contact op met HP-ondersteuning voor onderhoud.

Bezoek: [www.hp.com/support](http://www.hp.com/support).

Kies uw land/regio wanneer dit wordt gevraagd en klik vervolgens op **Neem contact op met HP** voor informatie over het aanvragen van technische ondersteuning.

**Oorzaak:** Uw apparaat heeft onderhoud nodig.

---

## Slechte zwarte tekst

Probeer de volgende oplossingen als de tekst op uw afdrukken niet scherp is en de randen oneffen zijn.

---

 **Opmerking** Bij dit probleem is er geen probleem met uw inktbenodigdheden. Het is dus niet nodig om de printcartridges of de printkop te vervangen.

---

- [Oplossing 1: Wacht een paar minuten en probeer nogmaals af te drukken](#)
- [Oplossing 2: gebruik TrueType- of OpenType-lettertypes](#)
- [Oplossing 3: De printer uitlijnen](#)
- [Oplossing 4: De printkop reinigen](#)

### Oplossing 1: Wacht een paar minuten en probeer nogmaals af te drukken

**Oplossing:** Wacht nadat de afdruk klaar is een paar minuten en probeer dan het document nogmaals af te drukken.

**Oorzaak:** Veel problemen met de zwarte afdrukkwaliteit worden opgelost met het automatische onderhoud dat na iedere afdruktaak wordt uitgevoerd.

---



## Oplossing 2: gebruik TrueType- of OpenType-lettertypes

**Oplossing:** Gebruik TrueType- of OpenType-lettertypes om er zeker van te zijn dat het apparaat vloeiende lettertypen kan afdrukken. Zoek naar het TrueType- of OpenType-pictogram wanneer u een lettertype selecteert.



TrueType-pictogram



OpenType-pictogram

---

**Oorzaak:** Het lettertype was een speciaal formaat.

Sommige programma's werken met eigen lettertypen die kartelranden vertonen wanneer ze worden vergroot of afgedrukt. Als u tekst in bitmaps wilt afdrukken, kunnen deze ook gekarteld zijn wanneer u de bitmap vergroot of afdrukt.

Als het probleem hiermee niet verholpen is, probeert u de volgende oplossing.

---

## Oplossing 3: De printer uitlijnen

**Oplossing:** Lijn de printer uit.

Het uitlijnen van de printer kan een uitstekende afdrukkwaliteit helpen verzekeren.

Meer informatie vindt u in:

[De printer uitlijnen](#)

**Oorzaak:** De printer moest mogelijk worden uitgelijnd.

Als het probleem hiermee niet verholpen is, probeert u de volgende oplossing.

---

## Oplossing 4: De printkop reinigen

**Oplossing:** Als de vorige oplossingen het probleem niet hebben opgelost, probeer dan de printkop te reinigen.

Nadat u de printkop hebt gereinigd, drukt u een afdrukkwaliteitsrapport af. Beoordeel het afdrukkwaliteitsrapport om te zien of er nog steeds een probleem is met de afdrukkwaliteit.

Meer informatie vindt u in:

- [De printkop reinigen](#)
- [Druk een afdrukkwaliteitsrapport af en kijk na of deze goed is](#)

**Oorzaak:** De printkop moest worden gereinigd.

---

## Het apparaat drukt langzaam af

Probeer de volgende oplossingen als het apparaat erg langzaam afdrukt.

- [Oplossing 1: stel de afdrukkwaliteit lager in](#)
- [Oplossing 2: controleer de inktniveaus](#)
- [Oplossing 3: neem contact op met HP-ondersteuning](#)

### Oplossing 1: stel de afdrukkwaliteit lager in

**Oplossing:** controleer de instelling voor de afdrukkwaliteit **Optimaal** en **Maximum dpi** bieden de beste kwaliteit maar zijn langzamer dan **Normaal** of **Snel**. **Snel** biedt de hoogste afdruksnelheid.

**Oorzaak:** De instelling voor de afdrukkwaliteit was te hoog ingesteld.

Als het probleem hiermee niet verholpen is, probeert u de volgende oplossing.

---

### Oplossing 2: controleer de inktniveaus

**Oplossing:** Het inktniveau van de printcartridges controleren.

 **Opmerking** Waarschuwingen en indicatorlampjes voor het inktniveau bieden uitsluitend schattingen om te kunnen plannen. Wanneer u een waarschuwing voor een laag inktniveau krijgt, overweeg dan om een vervangende cartridge klaar te houden om eventuele afdrukvertragingen te vermijden. U hoeft de printcartridges niet te vervangen voor de afdrukkwaliteit onaanvaardbaar wordt.

---

Meer informatie vindt u in:

[Bekijk de geschatte inktniveaus](#)

**Oorzaak:** Mogelijk zit er onvoldoende inkt in de printcartridges. Onvoldoende inkt kan ervoor zorgen dat de printkop oververhit raakt. Als de printkop oververhit raakt, gaat de printer langzamer werken om hem af te laten koelen.

Als het probleem hiermee niet verholpen is, probeert u de volgende oplossing.

---

### Oplossing 3: neem contact op met HP-ondersteuning

**Oplossing:** Neem contact op met HP-ondersteuning voor onderhoud.

Bezoek: [www.hp.com/support](http://www.hp.com/support).

Kies uw land/regio wanneer dit wordt gevraagd en klik vervolgens op **Neem contact op met HP** voor informatie over het aanvragen van technische ondersteuning.

**Oorzaak:** Er is een probleem opgetreden met het apparaat.

---

# Problemen met de papierinvoer oplossen

## Het papier is niet geschikt voor de printer of voor de lade

Gebruik alleen afdrukmetaal dat geschikt is voor het apparaat en de gebruikte lade. Raadpleeg [Informatie over de specificaties van ondersteund afdrukmetaal](#) voor meer informatie.

## Het afdrukmetaal wordt niet ingevoerd uit een lade

- Controleer of het afdrukmetaal in de lade is geplaatst. Raadpleeg [Afdrukmetaal plaatsen](#) voor meer informatie. Wapper met het afdrukmetaal voordat u het in de lade plaatst.
- Controleer of de papiergeleiders bij de juiste markeringen in de lade zijn geplaatst voor het metaalformaat dat u gebruikt. Controleer ook of de geleiders goed (maar niet te strak) tegen de stapel papier zijn geplaatst.
- Controleer of het afdrukmetaal in de lade niet is omgekruld. Maak het papier weer glad door het in tegengestelde richting van de omkrulling te buigen.
- Wanneer u dun speciaal afdrukmetaal gebruikt, moet u controleren of de lade volledig is geladen. Als u speciaal afdrukmetaal gebruikt dat alleen verkrijgbaar is in kleine hoeveelheden, plaatst u het speciale afdrukmetaal op ander papier van hetzelfde formaat om de lade volledig te vullen. (Sommige media worden makkelijker opgenomen als de lade vol is.)

## Het afdrukmetaal komt er niet correct uit

- Controleer of het verlengstuk van de uitvoerlade is uitgetrokken. Als dit niet het geval is, kunnen afdrucken uit het apparaat vallen.



- Verwijder al het papier uit de uitvoerbak. De lade kan slechts een beperkt aantal vellen bevatten.

#### **Pagina's worden scheef ingevoerd**

- Zorg dat het afdrukmetaal in de lades goed tegen de papiergeleiders ligt. Indien nodig trekt u de lades uit het apparaat, plaats u het afdrukmetaal correct terug in de lades en controleert u of de papiergeleiders goed zijn uitgelijnd.
- Zorg ervoor dat de duplexeenheid correct is geplaatst.
- Plaats alleen afdrukmetaal in het apparaat als het niet aan het afdrucken is.

#### **Meerdere pagina's tegelijk worden ingevoerd**

- Wapper met het afdrukmetaal voordat u het in de lade plaatst.
- Controleer of de papiergeleiders bij de juiste markeringen in de lade zijn geplaatst voor het metaalformaat dat u gebruikt. Controleer ook of de geleiders goed (maar niet te strak) tegen de stapel papier zijn geplaatst.
- Controleer of er niet te veel papier in de lade is geplaatst.
- Gebruik papier dat voldoet aan de HP-specificaties voor optimale prestaties en efficiency.

## **Problemen met het kopiëren oplossen**

Als de volgende onderwerpen niet helpen, raadpleegt u [Ondersteuning en garantie](#) voor meer informatie over HP-ondersteuning.

- [Er kwam geen kopie uit](#)
- [Kopieën zijn blanco](#)
- [Documenten ontbreken of zijn vervaagd](#)
- [Het formaat is verkleind](#)
- [De kopieerkwaliteit is slecht](#)
- [Er verschijnen defecten in de kopieën](#)
- [Er verschijnen foutberichten](#)

## Er kwam geen kopie uit

- **Controleer de voeding**

Controleer of het netsnoer goed is verbonden en dat het apparaat aanstaat.

- **Controleer de status van het apparaat**

- Mogelijk is het toestel bezig met een andere taak. Controleer het uitleesvenster van het bedieningspaneel voor informatie over de status van taken. Wacht tot eventuele andere taken gedaan zijn.
- Het apparaat kan zijn vastgelopen. Controleer op papierstoringen. Zie [Storingen verhelpen](#).

- **Controleer de lades**

- Zorg dat er afdrukmetaal is geplaatst. Zie [Afdrukmetaal plaatsen](#) voor meer informatie.
- Controleer de computer.  
Om een kopie te maken met een HP Officejet 6500 (E709d) of HP Officejet 6500 (E709r), moet de HP All-in-One zijn aangesloten op een computer, moet de computer zijn ingeschakeld en moet u zijn aangemeld, en moet de software zijn geïnstalleerd en actief zijn. Verder moet de **HP Digital Imaging Monitor** in de taakbalk van Windows zijn geïnstalleerd en altijd zijn ingeschakeld. Op een Macintosh-computer is de software altijd beschikbaar wanneer u de computer inschakeld, als deze eenmaal is geïnstalleerd.

## Kopieën zijn blanco

- **Controleer het afdrukmetaal**

Het afdrukmetaal voldoet misschien niet aan de specificaties van Hewlett-Packard (het metaal is bijvoorbeeld te vochtig of te ruw). Zie [Afdrukmetaal selecteren](#) voor meer informatie.

- **Controleer de instellingen**

De contrastinstelling is misschien te licht. Gebruik de knop **Kopiëren** op het bedieningspaneel van het apparaat om donkerdere kopieën te maken.

- **Controleer de lades**

Als u kopieert van de ADF, zorg dan dat de originelen correct zijn geplaatst. Raadpleeg [Een origineel in de automatische documentinvoer \(ADF\) plaatsen](#) voor meer informatie.

## Documenten ontbreken of zijn vervaagd

- **Controleer het afdruk materiaal**

Het afdruk materiaal voldoet misschien niet aan de specificaties van Hewlett-Packard (het materiaal is bijvoorbeeld te vochtig of te ruw). Zie [Afdruk materiaal selecteren](#) voor meer informatie.

- **Controleer de instellingen**

De kwaliteitsinstelling **Snel** (wat kopieën van conceptkwaliteit oplevert) kan verantwoordelijk zijn voor ontbrekende of vervaagde documenten. Wijzig de instelling naar **Normaal** of **Beste**.

- **Controleer het origineel**

- De nauwkeurigheid van de kopie is afhankelijk van de kwaliteit en afmetingen van het origineel. Pas de helderheid van de kopie in met het menu **Kopiëren**. Als het origineel te licht is, kan dit mogelijk in de kopie niet worden gecompenseerd, zelfs niet als u het contrast aanpast.
- De afbeeldingen op de voorgrond kunnen te veel opgaan in een gekleurde achtergrond of de achtergrond kan in een andere tint verschijnen.

## Het formaat is verkleind

- De functie vergroten/verkleinen of een andere kopieerfunctie kan vanaf het bedieningspaneel van het apparaat zijn ingesteld om de gescande afbeelding te verkleinen. Controleer de instellingen voor de kopieertaak om zeker te zijn dat ze op normaal formaat staan.
- Mogelijk is de HP beeldbewerkingssoftware zo ingesteld dat de gescande afbeelding wordt verkleind. Wijzig desgevallend de instellingen. Zie de Help op het scherm voor meer informatie over de HP-beeldbewerkingssoftware.

## De kopieerkwaliteit is slecht

- **Stappen waarmee u de kopieerkwaliteit kunt verbeteren**

- Gebruik goede originelen.
- Plaats het afdruk materiaal op de juiste manier. Als het materiaal niet goed is geladen, kan dit scheef trekken, waardoor de afbeeldingen onduidelijk worden. Zie [Afdruk materiaal selecteren](#) voor meer informatie.
- Gebruik of maak een documenthouder om uw originelen te beschermen.

- **Controleer het apparaat**

- Mogelijk is de scannerklep niet goed dicht.
- De glasplaat van de scanner of de deksel moeten mogelijk worden gereinigd. Zie [Het toestel reinigen](#) voor meer informatie.
- De automatische documentinvoer (ADF) dient mogelijk te worden gereinigd. Zie [Het toestel reinigen](#) voor meer informatie.

## Er verschijnen defecten in de kopieën

- **Verticale witte of vervaagde strepen**

Het afdruk materiaal voldoet misschien niet aan de specificaties van Hewlett-Packard (het materiaal is bijvoorbeeld te vochtig of te ruw). Zie [Afdruk materiaal selecteren](#) voor meer informatie.
- **Te licht of te donker**

Probeer de instellingen voor het contrast en de kopieerkwaliteit aan te passen.
- **Ongewenste lijnen**

De glasplaat van de scanner, de deksel of het frame moeten mogelijk worden gereinigd. Zie [Het toestel reinigen](#) voor meer informatie.
- **Zwarte punten of vegen**

Er zit mogelijk inkt, lijm, correctievloeistof of een ongewenste stof op de glasplaat of de deksel van de scanner. Probeer het probleem te verhelpen door het apparaat te reinigen. Zie [Het toestel reinigen](#) voor meer informatie.
- **Kopie is verdraaid of scheef**
  - Zorg ervoor dat de ADF-invoerlade niet te vol zit.
  - Zorg ervoor dat de breedteregelaars stevig tegen de randen van het papier aanzit.
- **Onduidelijke tekst**
  - Probeer de instellingen voor het contrast en de kopieerkwaliteit aan te passen.
  - De standaardinstelling voor verbetering is mogelijk niet geschikt voor de taak. Controleer de instelling en wijzig ze desgevallend om tekst of foto's te verbeteren. Raadpleeg [De kopieerinstellingen wijzigen](#) voor meer informatie.
- **Onvolledige gevulde tekst of afbeeldingen**

Probeer de instellingen voor het contrast en de kopieerkwaliteit aan te passen.
- **Grote, zwarte lettertypes zien er vlekking (niet egaal) uit**

De standaardinstelling voor verbetering is mogelijk niet geschikt voor de taak. Controleer de instelling en wijzig ze desgevallend om tekst of foto's te verbeteren. Raadpleeg [De kopieerinstellingen wijzigen](#) voor meer informatie.
- **Horizontale, korrelige of witte banden in de licht- en middelgrijze zones**

De standaardinstelling voor verbetering is mogelijk niet geschikt voor de taak. Controleer de instelling en wijzig ze desgevallend om tekst of foto's te verbeteren. Raadpleeg [De kopieerinstellingen wijzigen](#) voor meer informatie.

## Er verschijnen foutberichten

### “Plaats document opnieuw en start taak opnieuw”

Druk op de knop **OK** en plaats vervolgens de volgende reeks documenten in de ADF. Zie [Originelen plaatsen](#) voor meer informatie.

## Scanproblemen oplossen

Als de volgende onderwerpen niet helpen, raadpleegt u [Ondersteuning en garantie](#) voor meer informatie over HP-ondersteuning.



**Opmerking** Als u vanaf een computer gaat scannen, raadpleeg dan de Help van de software voor informatie over het oplossen van problemen.

- [Scanner reageerde niet](#)
- [Scannen duurt te lang](#)
- [Een deel van het document is niet gescand of er ontbreekt tekst](#)
- [Tekst kan niet worden bewerkt](#)
- [Er verschijnen foutmeldingen](#)
- [De kwaliteit van de gescande afbeelding is slecht](#)
- [Er verschijnen defecten in de scans](#)

### Scanner reageerde niet

- **Controleer het origineel**  
Controleer of het origineel goed op de glasplaat ligt. Ga voor meer informatie naar [Een origineel op de glasplaat leggen](#).
- **Controleer het apparaat**
  - Het apparaat komt misschien uit PowerSave-modus na een tijd van inactiviteit, waardoor verwerking wat trager kan starten. Wacht tot het apparaat op **KLAAR** staat.
  - Als u een HP Officejet 6500 E709a/E709d gebruikt, kunt u niet tegelijkertijd scannen en afdrukken. Het toestel moet een taak voltooien voordat het met een andere kan beginnen.

### Scannen duurt te lang

- **Controleer de instellingen**
  - Als de resolutie te hoog is ingesteld, duurt de scantaak langer en zijn de resulterende bestanden groter. Gebruik voor goede scan- of kopieerresultaten een resolutie die niet hoger is dan nodig. U kunt de resolutie verlagen om sneller te kunnen scannen.
  - Als u een TWAIN-afbeelding ophaalt, kunt u de instellingen wijzigen zodat het origineel in zwart-wit wordt gescand. Zie de Help op het scherm voor het TWAIN-programma voor informatie.
- **Controleer de status van het apparaat**  
Als u een afdruktaak of kopieertaak hebt verzonden voordat u probeerde te scannen, start het scannen als de scanner niet bezig is. Bij de afdruk- en scanprocedures wordt het geheugen echter gedeeld, dus het scannen kan langzamer gaan.



## Een deel van het document is niet gescand of er ontbreekt tekst

- **Controleer het origineel**
  - Zorg ervoor dat het origineel goed is geplaatst. Raadpleeg [Originelen plaatsen](#) voor meer informatie.
  - Als het document vanaf de ADF is gescand, moet u proberen het document rechtstreeks van de glasplaat van de scanner te scannen. Raadpleeg [Een origineel op de glasplaat leggen](#) voor meer informatie.
  - De afbeeldingen op de voorgrond kunnen te veel opgaan in een gekleurde achtergrond. Probeer de instellingen aan te passen voordat u het origineel gaat scannen of probeer de afbeelding duidelijker te maken nadat het origineel is gescand.
- **Controleer de instellingen**
  - Zorg ervoor dat het papierformaat groot genoeg is voor het origineel dat u probeert te scannen.
  - Als u HP-beeldbewerkingssoftware gebruikt, is het mogelijk dat de standaardinstelling van de HP-beeldbewerkingssoftware is ingesteld om automatisch een andere taak uit te voeren dan degene die u probeert uit te voeren. Zie de Help op het scherm van de HP-beeldbewerkingssoftware voor richtlijnen over het wijzigen van de eigenschappen.
  - Als u scant naar een geheugenapparaat, zorg er dan voor dat u het juiste papierformaat hebt geselecteerd in plaats van de optie **Automatisch**.

## Tekst kan niet worden bewerkt

- **Controleer de instellingen**
  - Zorg ervoor dat de OCR-software is ingesteld op het bewerken van tekst.
  - Als u het origineel scant, zorg er dan voor dat u een documentsoort selecteert dat bewerkbare documenten oplevert. Als de tekst werd gecategoriseerd als afbeelding, wordt deze niet omgezet in tekst.
  - Het is mogelijk dat het OCR-programma is gekoppeld aan een tekstverwerker die geen OCR-taken uitvoert. Raadpleeg de Help bij de productsoftware voor meer informatie over het koppelen van programma's.
- **Controleer de originelen**
  - Voor OCR moet het origineel in de ADF met de bovenkant naar voor en voorzide naar boven worden geplaatst. Zorg ervoor dat het origineel goed is geplaatst. Raadpleeg [Originelen plaatsen](#) voor meer informatie.
  - Het is mogelijk dat het OCR-programma tekst met dicht op elkaar staande letters niet herkent. Als, bijvoorbeeld, in de tekst die door het OCR-programma is omgezet, tekens ontbreken of zijn gecombineerd, kan rn worden weergegeven als m.

- De nauwkeurigheid van het OCR-programma is afhankelijk van de kwaliteit van de afbeelding, de tekstafmetingen en de structuur van het origineel en van de kwaliteit van de scan zelf. Zorg ervoor dat het origineel een kwalitatief goede afbeelding is.
- De afbeeldingen op de voorgrond kunnen te veel opgaan in een gekleurde achtergrond. Probeer de instellingen aan te passen voordat u het origineel gaat scannen of probeer de afbeelding duidelijker te maken nadat het origineel is gescand. Als u een OCR wilt toepassen op een origineel, wordt gekleurde tekst op het origineel niet goed of helemaal niet gescand.

## Er verschijnen foutmeldingen

- **"De TWAIN-bron kan niet worden geactiveerd" of "Er is een fout opgetreden tijdens het ophalen van de afbeelding"**
  - Als u de afbeelding ophaalt van een ander apparaat, zoals een digitale camera of een andere scanner, moet het andere apparaat TWAIN-compatibel zijn. Apparaten die niet TWAIN-compatibel zijn werken niet met de software van het apparaat.
  - Zorg ervoor dat de USB-kabel van het apparaat op de juiste poort op de achterkant van de computer hebt aangesloten.
  - Controleer of de juiste TWAIN-bron is geselecteerd. Controleer de TWAIN-bron in de software door **Scanner selecteren** te kiezen in het menu **Bestand**.
- **"Plaats document opnieuw en start taak opnieuw"**

Druk op de knop **OK** en plaats de overige documenten opnieuw (tot maximaal 50 pagina's) in de ADF. Zie [Originelen plaatsen](#) voor meer informatie.

## De kwaliteit van de gescande afbeelding is slecht

### Het origineel is een kopie van een foto of afbeelding

Opnieuw afgedrukte foto's, zoals foto's in kranten of tijdschriften, worden afgedrukt met kleine inktpuntjes die een interpretatie geven van de originele foto. De kwaliteit van de foto gaat hierbij achteruit. Vaak vormen de inktpunten ongewenste patronen die kunnen worden gedetecteerd als de afbeelding wordt gescand of afgedrukt of als de afbeelding op het scherm verschijnt. Als de volgende suggesties het probleem niet verhelpen, moet u waarschijnlijk een betere versie van het origineel gebruiken.

- Om deze patronen te verwijderen, kunt u proberen de afbeelding na het scannen te verkleinen.
- Druk de gescande afbeelding af om te zien of de kwaliteit is verbeterd.
- Zorg ervoor dat de instellingen voor resolutie en kleur juist zijn voor het type scantaak.
- Voor de beste resultaten scant u beter met de flatbedscanner dan met de ADF.

### Teksten of afbeeldingen aan de achterzijde van een tweezijdig bedrukt origineel verschijnen op de scan

Tweezijdige originelen kunnen tekst of afbeeldingen van de achterzijde naar de scan "leken" als de originelen op te dun of te transparant papier zijn afgedrukt.

### De gescande afbeelding is scheef

Mogelijk is het origineel niet goed geplaatst. Gebruik steeds de papiergeleiders wanneer u de originelen in de ADF plaatst. Raadpleeg [Originelen plaatsen](#) voor meer informatie.

### **Is de kwaliteit van de afbeelding beter als deze wordt afgedrukt**

De afbeelding die op het scherm verschijnt, is niet altijd een accurate weergave van de kwaliteit van de scan.

- Probeer de instellingen van uw monitor aan te passen zodat meer kleuren (of grijswaarden) worden weergegeven. Op Windows-computers, wordt deze aanpassing gewoonlijk uitgevoerd door **Beeldscherm** te selecteren in het configuratiescherm.
- Probeer de instellingen voor resolutie en kleuren aan te passen.

### **De gescande afbeelding vertoont vegen, lijnen en verticale, witte strepen of andere defecten**

- Als de glasplaat van de scanner vuil is, heeft de geproduceerde afbeelding niet de optimale helderheid. Zie [Het toestel reinigen](#) voor instructies over het reinigen.
- Mogelijk komen de defecten voor op het origineel en werden ze niet geproduceerd door het scannen.

### **Afbeeldingen zien er anders uit dan het origineel**

De grafische instellingen zijn misschien niet geschikt voor het type scantaak dat u wilt uitvoeren. Probeer de grafische instellingen aan te passen.

### **Stappen waarmee u de scankwaliteit kunt verbeteren**

- Scant met het glas in plaats van met de ADF.
- Gebruik originelen van goede kwaliteit.
- Plaats het afdruk materiaal op de juiste manier. Als het papier niet goed op de glasplaat is geplaatst, kan dit scheeftrekken, wat onduidelijke afbeeldingen oplevert. Ga voor meer informatie naar [Originelen plaatsen](#).
- Pas de instellingen in de software aan op basis van de manier waarop u de gescande pagina wilt gebruiken.
- Gebruik of maak een documenthouder om uw originelen te beschermen.
- Maak de glasplaat van de scanner schoon. Zie [De glasplaat van de scanner reinigen](#) voor meer informatie.

## **Er verschijnen defecten in de scans**

### **• Blanco pagina's**

Zorg ervoor dat het origineel goed is geplaatst. Plaats het originele document met de voorkant naar beneden op de flatbedscanner en met de linkerbovenhoek van het document in de rechterbenedenhoek van de glasplaat van de scanner.

### **• Te licht of te donker**

- Probeer de instellingen aan te passen. Zorg ervoor dat u de juiste instellingen gebruikt voor resolutie en kleuren.
- De originele afbeelding kan zeer licht of donker zijn, of kan op gekleurd papier gedrukt zijn.

### **• Ongewenste lijnen**

Er zit mogelijk inkt, lijm, correctievloeistof of een ongewenste stof op de glasplaat van de scanner. Probeer de glasplaat van de scanner te reinigen. Zie [Het toestel reinigen](#) voor meer informatie.

- **Zwarte punten of vegen**
  - Er zit mogelijk inkt, lijm, correctievloeistof of een ongewenste stof op de glasplaat van de scanner, de glasplaat kan vuil of bekrast zijn, of de binnenkant van het deksel kan vuil zijn. Probeer de glasplaat van de scanner en de deksel te reinigen. Zie [Het toestel reinigen](#) voor meer informatie. Wanneer het probleem zich na het schoonmaken weer voordoet, kan het zijn dat de glasplaat of deksel van de scanner moet worden vervangen.
  - Mogelijk komen de defecten voor op het origineel en werden ze niet geproduceerd door het scannen.
- **Onduidelijke tekst**

Probeer de instellingen aan te passen. Zorg ervoor dat de instellingen voor resolutie en kleuren correct zijn.
- **Formaat is kleiner geworden**

Mogelijk is de HP-software zo ingesteld dat de gescande afbeelding wordt verkleind. Raadpleeg de Help bij de productsoftware voor meer informatie over het wijzigen van de instellingen.

## Faxproblemen oplossen

Dit gedeelte bevat informatie over het oplossen van installatieproblemen met de fax van het apparaat. Als het apparaat niet correct is geïnstalleerd om te faxen, ondervindt u mogelijk problemen tijdens het verzenden of ontvangen van faxen.

Als er problemen met de fax optreden, kunt u een faxtestrapport afdrukken, zodat u de status van het apparaat kunt controleren. Als het apparaat niet correct is geïnstalleerd om te faxen, zal de test niet lukken. Voer deze test uit nadat u het apparaat hebt geïnstalleerd om te faxen. Raadpleeg [Installatie testfax](#) voor meer informatie.

Als de test is mislukt, bekijkt u het rapport voor informatie over het oplossen van de aangetroffen problemen. Raadpleeg [De faxtest is mislukt](#) voor meer informatie.

Probeer deze oplossingen eerst als u problemen ondervindt met uw faxfuncties:

- Controleer het telefoonsnoer. Probeer een ander telefoonsnoer te gebruiken om te zien of het probleem blijft bestaan.
- Verwijder andere apparatuur uit het HP-apparaat. Sluit het HP-apparaat direct op de telefoonaansluiting aan om te zien of het probleem blijft bestaan.
- [De faxtest is mislukt](#)
- [Op het scherm wordt altijd Telefoon van haak weergegeven](#)
- [Het apparaat heeft problemen met het verzenden en ontvangen van faxen](#)
- [Het apparaat heeft problemen met het verzenden van een handmatige fax](#)
- [Het apparaat kan geen faxen ontvangen maar wel verzenden](#)
- [Het apparaat kan geen faxen verzenden maar wel ontvangen](#)
- [Er worden faxtonen opgenomen op mijn antwoordapparaat](#)
- [Het telefoonsnoer dat bij het apparaat werd geleverd is niet lang genoeg](#)
- [De computer kan geen faxen ontvangen \(Faxen naar pc of Faxen naar Mac\)](#)
- [De verstuurde faxen zijn blanco of hebben verticale strepen](#)
- [De ontvangen faxen zijn leeg of hebben verticale strepen](#)

## De faxtest is mislukt

Controleer het rapport voor basisinformatie over de fout als een uitgevoerde faxtest is mislukt. Als u gedetailleerde informatie nodig hebt, controleert u eerst in het testrapport welk onderdeel van de test is mislukt en raadpleegt u vervolgens in dit gedeelte het desbetreffende onderwerp met mogelijke oplossingen.

Dit gedeelte bevat de volgende onderwerpen:

- [De faxhardwaretest is mislukt](#)
- [Het testen van de verbinding van de fax met een actieve telefoonaansluiting is mislukt](#)
- [Het testen van de verbinding van het telefoonsnoer met de juiste poort op de fax is mislukt](#)
- [Het testen van het juiste soort telefoonsnoer met de fax mislukt](#)
- [De kiestoondetectietest is mislukt](#)
- [De faxlijnconditietest is mislukt](#)

### De faxhardwaretest is mislukt

#### Oplossing:

- Schakel het apparaat uit met behulp van de knop **Aan** op het bedieningspaneel van het apparaat en trek vervolgens het netsnoer uit de achterkant van het apparaat. Steek het netsnoer na enkele seconden weer in en schakel het apparaat in. Voer de test nogmaals uit. Als de test opnieuw mislukt, zoekt u verder in de informatie over het oplossen van problemen in dit gedeelte.
- Probeer een fax te verzenden of te ontvangen. Als dit lukt, is er waarschijnlijk niets aan de hand.
- Als u de test vanuit de **wizard Faxinstallatie** (Windows) of **HP Hulpprogramma faxinstallatie** (Mac) uitvoert, controleert u of het apparaat niet met een andere taak bezig is, zoals het ontvangen van een fax of het maken van een kopie. Controleer of op het scherm van het apparaat een bericht wordt weergegeven met de melding dat het apparaat bezig is. Als het apparaat is bezet, wacht u totdat het apparaat niet meer actief is en alle bewerkingen zijn voltooid en voert u de test opnieuw uit.
- Gebruik het telefoonsnoer dat bij het apparaat werd geleverd. Als u het meegeleverde telefoonsnoer niet gebruikt om het apparaat met de telefoonaansluiting te verbinden, kunt u waarschijnlijk geen faxen verzenden of ontvangen. Voer de faxtest nogmaals uit nadat u het bij het apparaat geleverde telefoonsnoer hebt aangesloten.  
U moet mogelijk het bijgeleverde telefoonsnoer aansluiten op de adapter voor uw land/regio.
- Als u een telefoonsplitter gebruikt, kan dit problemen veroorzaken bij het faxen. (Een splitter is een tweesnoerige connector die wordt aangesloten op een telefoonaansluiting op de wand.) Probeer de problemen op te lossen door de splitter te verwijderen en het apparaat rechtstreeks te verbinden met de telefoonaansluiting aan de wand.

Nadat u de gevonden problemen hebt opgelost, voert u de faxtest nogmaals uit om te controleren of de test slaagt en het apparaat gereed is om te faxen. Als de **Faxhardwaretest** blijft mislukken en er problemen zijn met het faxen, neemt u contact op met HP-ondersteuning. Ga naar [www.hp.com/support](http://www.hp.com/support). Kies desgevraagd uw land/

regio en klik op **Neem contact op met HP-ondersteuning** als u contact wilt opnemen met de technische ondersteuning.

---

### **Het testen van de verbinding van de fax met een actieve telefoonaansluiting is mislukt**

#### **Oplossing:**

- Controleer de verbinding tussen de telefoonaansluiting en het apparaat en zorg dat het telefoonsnoer goed vastzit.
- Gebruik het telefoonsnoer dat bij het apparaat werd geleverd. Als u het meegeleverde telefoonsnoer niet gebruikt om het apparaat op de telefoonaansluiting aan te sluiten, kunt u waarschijnlijk geen faxen verzenden of ontvangen.  
U moet mogelijk het bijgeleverde telefoonsnoer aansluiten op de adapter voor uw land/regio.
- Zorg ervoor dat het apparaat goed is verbonden met de telefoonaansluiting. Gebruik het bij het apparaat geleverde telefoonsnoer om een verbinding te maken tussen de telefoonaansluiting en de poort met het label 1-LINE op de achterzijde van het apparaat. Zie [Het apparaat configureren voor faxen](#) voor meer informatie over het instellen van het apparaat voor faxen.
- Als u een telefoonsplitter gebruikt, kan dit problemen veroorzaken bij het faxen. (Een splitter is een tweesnoerige connector die wordt aangesloten op een telefoonaansluiting op de wand.) Probeer de problemen op te lossen door de splitter te verwijderen en het apparaat rechtstreeks te verbinden met de telefoonaansluiting aan de wand.
- Probeer een werkende telefoon en telefoonsnoer te verbinden met de telefoonaansluiting die u gebruikt voor het apparaat en controleer of u een kiestoon hoort. Als u geen kiestoon hoort, neemt u contact op met de telefoonmaatschappij en verzoekt u hen de lijn te controleren.
- Probeer een fax te verzenden of te ontvangen. Als dit lukt, is er waarschijnlijk niets aan de hand.

Nadat u de gevonden problemen hebt opgelost, voert u de faxtest nogmaals uit om te controleren of de test slaagt en het apparaat gereed is om te faxen.

---

## Het testen van de verbinding van het telefoonsnoer met de juiste poort op de fax is mislukt

**Oplossing:** Steek het telefoonsnoer in de juiste poort.

1. Gebruik het bij het apparaat geleverde telefoonsnoer om een verbinding te maken tussen de telefoonaansluiting en de poort met het label 1-LINE op de achterzijde van het apparaat.

U moet mogelijk het bijgeleverde telefoonsnoer aansluiten op de adapter voor uw land/regio.

---

 **Opmerking** Als u de 2-EXT-poort verbindt met de wandcontactdoos, kunt u geen faxen verzenden of ontvangen. U kunt de 2-EXT-poort alleen verbinden met andere apparatuur, bijvoorbeeld met een antwoordapparaat.

---

### Afbeelding 9-1 Achteraanzicht van het apparaat

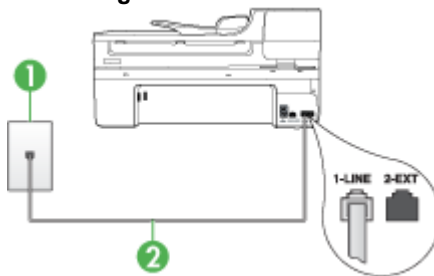

1	Telefoonaansluiting op de wand
2	Gebruik het telefoonsnoer dat bij het apparaat is geleverd en verbindt dit met de 1-LINE-poort U moet mogelijk het bijgeleverde telefoonsnoer aansluiten op de adapter voor uw land/regio.

2. Nadat u het telefoonsnoer hebt verbonden met de 1-LINE-poort, voert u de faxtest nogmaals uit om te controleren of het apparaat klaar is om te faxen.
3. Probeer een fax te verzenden of te ontvangen.
  - Gebruik het telefoonsnoer dat bij het apparaat werd geleverd. Als u het meegeleverde telefoonsnoer niet gebruikt om het apparaat met de telefoonaansluiting te verbinden, kunt u waarschijnlijk geen faxen verzenden of ontvangen. Voer de faxtest nogmaals uit nadat u het bij het apparaat geleverde telefoonsnoer hebt aangesloten.  
U moet mogelijk het bijgeleverde telefoonsnoer aansluiten op de adapter voor uw land/regio.
  - Als u een telefoonsplitter gebruikt, kan dit problemen veroorzaken bij het faxen. (Een splitter is een tweesnoerige connector die wordt aangesloten op een telefoonaansluiting op de wand.) Probeer de problemen op te lossen door de splitter te verwijderen en het apparaat rechtstreeks te verbinden met de telefoonaansluiting aan de wand.

## Het testen van het juiste soort telefoonsnoer met de fax mislukt

### Oplossing:

- Controleer of u het telefoonsnoer dat bij het apparaat werd geleverd hebt verbonden met de telefoonaansluiting. Het ene uiteinde van het telefoonsnoer moet worden verbonden met de poort 1-LINE op de achterkant van het apparaat en het andere uiteinde met de telefoonaansluiting, zoals hieronder aangegeven. U moet mogelijk het bijgeleverde telefoonsnoer aansluiten op de adapter voor uw land/regio.

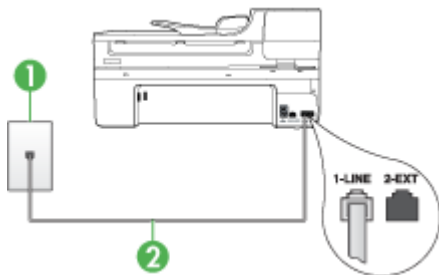

1	Telefoonaansluiting op de wand
2	Gebruik het telefoonsnoer dat bij het apparaat is geleverd en verbindt dit met de 1-LINE-poort U moet mogelijk het bijgeleverde telefoonsnoer aansluiten op de adapter voor uw land/regio.

Als het telefoonsnoer dat bij het apparaat is geleverd niet lang genoeg is, kunt u een verdeelstekker gebruiken en het snoer verlengen. U kunt een dergelijke verdeelstekker kopen in een elektronicawinkel die telefoonaccessoires verkoopt. Daarnaast hebt u een ander telefoonsnoer nodig. Hiervoor kunt u een standaardtelefoonsnoer gebruiken, als u dat al in huis hebt.

- Controleer de verbinding tussen de telefoonaansluiting en het apparaat en zorg dat het telefoonsnoer goed vastzit.
- Gebruik het telefoonsnoer dat bij het apparaat werd geleverd. Als u het meegeleverde telefoonsnoer niet gebruikt om het apparaat met de telefoonaansluiting te verbinden, kunt u waarschijnlijk geen faxen verzenden of ontvangen. Voer de faxtest nogmaals uit nadat u het bij het apparaat geleverde telefoonsnoer hebt aangesloten. U moet mogelijk het bijgeleverde telefoonsnoer aansluiten op de adapter voor uw land/regio.
- Als u een telefoonsplitter gebruikt, kan dit problemen veroorzaken bij het faxen. (Een splitter is een tweesnoerige connector die wordt aangesloten op een telefoonaansluiting op de wand.) Probeer de problemen op te lossen door de splitter te verwijderen en het apparaat rechtstreeks te verbinden met de telefoonaansluiting aan de wand.



## De kiestoondetectietest is mislukt

### Oplossing:

- De test mislukt mogelijk door de aanwezigheid van andere apparatuur die gebruikmaakt van dezelfde telefoonlijn als het apparaat. U kunt vaststellen of het probleem door andere apparatuur wordt veroorzaakt door alle andere apparaten los te koppelen van de telefoonlijn en de test opnieuw uit te voeren. Als de **Kiestoondetectie** wel slaagt als de andere apparatuur is losgekoppeld, wordt het probleem veroorzaakt door een of meer onderdelen van deze apparatuur. Voeg de onderdelen een voor een toe en voer elke keer een test uit, totdat u weet welk onderdeel het probleem veroorzaakt.
- Probeer een werkende telefoon en telefoonsnoer te verbinden met de telefoonaansluiting die u gebruikt voor het apparaat en controleer of u een kiestoon hoort. Als u geen kiestoon hoort, neemt u contact op met de telefoonmaatschappij en verzoekt u hen de lijn te controleren.
- Zorg ervoor dat het apparaat goed is verbonden met de telefoonaansluiting. Gebruik het bij het apparaat geleverde telefoonsnoer om een verbinding te maken tussen de telefoonaansluiting en de poort met het label 1-LINE op de achterzijde van het apparaat.
- Als u een telefoonsplitter gebruikt, kan dit problemen veroorzaken bij het faxen. (Een splitter is een tweesnoerige connector die wordt aangesloten op een telefoonaansluiting op de wand.) Probeer de problemen op te lossen door de splitter te verwijderen en het apparaat rechtstreeks te verbinden met de telefoonaansluiting aan de wand.
- Als het telefoonsysteem geen standaardkiestoon gebruikt, zoals bij sommige telefooncentrales, kan dit tot gevolg hebben dat de test mislukt. Er zullen geen problemen optreden bij het verzenden of ontvangen van faxen. Probeer een testfax te verzenden of ontvangen.
- Controleer of de instelling voor land/regio op de juiste wijze is ingesteld voor uw land/regio. Als de instelling voor land/regio niet of niet goed is ingesteld, kan de test mislukken en zult u mogelijk problemen hebben met het verzenden en ontvangen van faxen.
- U moet het apparaat verbinden met een analoge telefoonlijn voordat u faxen kunt verzenden of ontvangen. Als u wilt controleren of uw telefoonlijn digitaal is, verbindt u een gewone analoge telefoon met de lijn en luistert u of er een kiestoon te horen is. Als u geen normale kiestoon hoort, is de telefoonlijn mogelijk geïnstalleerd voor digitale telefoons. Verbind het apparaat met een analoge telefoonlijn en probeer een fax te verzenden of te ontvangen.
- Gebruik het telefoonsnoer dat bij het apparaat werd geleverd. Als u het meegeleverde telefoonsnoer niet gebruikt om het apparaat met de telefoonaansluiting te verbinden, kunt u waarschijnlijk geen faxen verzenden of ontvangen. Voer de faxtest nogmaals uit nadat u het bij het apparaat geleverde telefoonsnoer hebt aangesloten.  
U moet mogelijk het bijgeleverde telefoonsnoer aansluiten op de adapter voor uw land/regio.

Nadat u de gevonden problemen hebt opgelost, voert u de faxtest nogmaals uit om te controleren of de test slaagt en het apparaat gereed is om te faxen. Als de

**Kiestoondetectietest** blijft mislukken, neemt u contact op met uw telefoonbedrijf en vraagt u hen de telefoonlijn te controleren.

---

### De faxlijnconditietest is mislukt

#### Oplossing:

- U moet het apparaat verbinden met een analoge telefoonlijn voordat u faxen kunt verzenden of ontvangen. Als u wilt controleren of uw telefoonlijn digitaal is, verbindt u een gewone analoge telefoon met de lijn en luistert u of er een kiestoon te horen is. Als u geen normale kiestoon hoort, is de telefoonlijn mogelijk geïnstalleerd voor digitale telefoons. Verbind het apparaat met een analoge telefoonlijn en probeer een fax te verzenden of te ontvangen.
- Controleer de verbinding tussen de telefoonaansluiting en het apparaat en zorg dat het telefoonsnoer goed vastzit.
- Zorg ervoor dat het apparaat goed is verbonden met de telefoonaansluiting. Gebruik het bij het apparaat geleverde telefoonsnoer om een verbinding te maken tussen de telefoonaansluiting en de poort met het label 1-LINE op de achterzijde van het apparaat.

U moet mogelijk het bijgeleverde telefoonsnoer aansluiten op de adapter voor uw land/regio.

- De test mislukt mogelijk door de aanwezigheid van andere apparatuur die gebruikmaakt van dezelfde telefoonlijn als het apparaat. U kunt vaststellen of het probleem door andere apparatuur wordt veroorzaakt door alle andere apparaten los te koppelen van de telefoonlijn en de test opnieuw uit te voeren.
  - Als de **Faxlijnconditietest** wel slaagt als de andere apparatuur is losgekoppeld, wordt het probleem veroorzaakt door een of meer onderdelen van deze apparatuur. Voeg de onderdelen een voor een toe en voer elke keer een test uit, totdat u weet welk onderdeel het probleem veroorzaakt.
  - Als de **Faxlijnconditietest** niet slaagt als de andere apparatuur is losgekoppeld, verbindt u het apparaat met een werkende telefoonlijn en zoekt u verder in de informatie over het oplossen van problemen in dit deel.
- Als u een telefoonsplitter gebruikt, kan dit problemen veroorzaken bij het faxen. (Een splitter is een tweesnoerige connector die wordt aangesloten op een telefoonaansluiting op de wand.) Probeer de problemen op te lossen door de splitter te verwijderen en het apparaat rechtstreeks te verbinden met de telefoonaansluiting aan de wand.
- Gebruik het telefoonsnoer dat bij het apparaat werd geleverd. Als u het meegeleverde telefoonsnoer niet gebruikt om het apparaat met de telefoonaansluiting te verbinden, kunt u waarschijnlijk geen faxen verzenden of ontvangen. Voer de faxtest nogmaals uit nadat u het bij het apparaat geleverde telefoonsnoer hebt aangesloten.

U moet mogelijk het bijgeleverde telefoonsnoer aansluiten op de adapter voor uw land/regio.

Nadat u de gevonden problemen hebt opgelost, voert u de faxtest nogmaals uit om te controleren of de test slaagt en het apparaat gereed is om te faxen. Als de

**Faxlijnconditietest** blijft mislukken en er problemen blijven met faxen, neemt u contact op met uw telefoonbedrijf en vraagt u hen de telefoonlijn te controleren.

---

### **Op het scherm wordt altijd Telefoon van haak weergegeven**

**Oplossing:** U gebruikt het verkeerde soort telefoonsnoer. Zorg dat u het telefoonsnoer gebruikt dat bij het apparaat werd geleverd om het apparaat te verbinden met de telefoonlijn. Als het telefoonsnoer dat bij het apparaat is geleverd niet lang genoeg is, kunt u een verdeelstekker gebruiken en het snoer verlengen. U kunt een dergelijke verdeelstekker kopen in een elektronicawinkel die telefoonaccessoires verkoopt. Daarnaast hebt u een ander telefoonsnoer nodig. Hiervoor kunt u een standaardtelefoonsnoer gebruiken, als u dat al in huis hebt.

U moet mogelijk het bijgeleverde telefoonsnoer aansluiten op de adapter voor uw land/regio.

---

**Oplossing:** Mogelijk is er andere apparatuur die gebruikmaakt van dezelfde telefoonlijn als het apparaat. Controleer of telefoontoestellen (telefoons op dezelfde telefoonlijn, maar die niet zijn verbonden met het apparaat) of andere apparatuur niet in gebruik zijn en of de telefoon niet van de haak is. U kunt het apparaat bijvoorbeeld niet gebruiken om te faxen als een telefoon die gebruikmaakt van dezelfde telefoonlijn van de haak is, of als u de computermodem gebruikt om te e-mailen of te surfen op internet.

---

### **Het apparaat heeft problemen met het verzenden en ontvangen van faxen**

**Oplossing:** Zorg dat het apparaat is ingeschakeld. Bekijk het scherm van het apparaat. Als het scherm leeg is en het **Aan**-lampje niet brandt, is het apparaat uitgeschakeld. Zorg dat het netsnoer goed met het apparaat is verbonden en in een stopcontact is gestoken. Druk op de knop **Aan** om het apparaat in te schakelen.

Nadat u het apparaat hebt aangezet, raadt HP u aan vijf minuten te wachten voordat u een fax verzendt of ontvangt. Het apparaat kan geen faxen verzenden of ontvangen tijdens het initialisatieproces dat wordt uitgevoerd wanneer het apparaat wordt aangezet.

---

#### **Oplossing:**

- Controleer of u het telefoonsnoer dat bij het apparaat werd geleverd hebt verbonden met de telefoonaansluiting. Het ene uiteinde van het telefoonsnoer

moet worden verbonden met de poort 1-LINE op de achterkant van het apparaat en het andere uiteinde met de telefoonaansluiting, zoals hieronder aangegeven. U moet mogelijk het bijgeleverde telefoonsnoer aansluiten op de adapter voor uw land/regio.

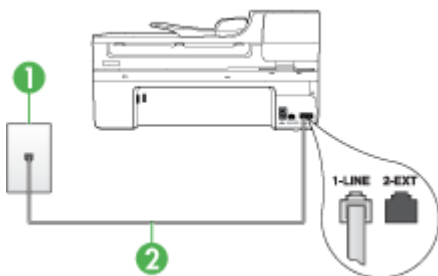

1	Telefoonaansluiting op de wand
2	Gebruik het telefoonsnoer dat bij het apparaat is geleverd en verbindt dit met de 1-LINE-poort U moet mogelijk het bijgeleverde telefoonsnoer aansluiten op de adapter voor uw land/regio.

Als het telefoonsnoer dat bij het apparaat is geleverd niet lang genoeg is, kunt u een verdeelstekker gebruiken en het snoer verlengen. U kunt een dergelijke verdeelstekker kopen in een elektronicawinkel die telefoonaccessoires verkoopt. Daarnaast hebt u een ander telefoonsnoer nodig. Hiervoor kunt u een standaardtelefoonsnoer gebruiken, als u dat al in huis hebt.

- Probeer een werkende telefoon en telefoonsnoer te verbinden met de telefoonaansluiting die u gebruikt voor het apparaat en controleer of u een kiestoon hoort. Als u geen kiestoon hoort, neemt u contact op met de telefoonmaatschappij voor service.
- Mogelijk is er andere apparatuur die gebruikmaakt van dezelfde telefoonlijn als het apparaat. U kunt het apparaat bijvoorbeeld niet gebruiken om te faxen als een telefoon die gebruikmaakt van dezelfde telefoonlijn van de haak is, of als u de computermodem gebruikt om te e-mailen of te surfen op internet.
- Controleer of de fout wordt veroorzaakt door een ander proces. Controleer of op het display of op de computer een foutmelding wordt weergegeven met informatie over het probleem en de manier waarop u het kunt oplossen. Als er sprake is van een fout, kan het apparaat pas faxberichten verzenden of ontvangen wanneer de fout is opgelost.
- Mogelijk zit er ruis op de telefoonlijn. Telefoonlijnen met een slechte geluidskwaliteit (ruis) kunnen faxproblemen veroorzaken. Controleer de geluidskwaliteit van de telefoonlijn door een telefoontoestel op een telefoonaansluiting aan te sluiten en vervolgens te luisteren of er sprake is van storingen of andere ruis. Schakel als u ruis hoort de **Foutcorrectiemodus** (ECM) uit en probeer nogmaals te faxen. Zie de Help op het scherm voor meer informatie over het wijzigen van ECM. Als het probleem zich blijft voordoen, neemt u contact op met uw telefoonmaatschappij.

- Als u een digitale telefoonaansluiting (DSL-service) gebruikt, moet u een DSL-filter gebruiken om te kunnen faxen. Zie [Situatie B: Het apparaat installeren met DSL](#) voor meer informatie.
- Als u een DSL-service gebruikt en een DSL-filter hebt aangesloten, blokkeert het filter de faxtonen mogelijk. Probeer het filter te verwijderen en het apparaat rechtstreeks aan te sluiten.
- Mogelijk is het apparaat verbonden met een telefoonaansluiting voor digitale telefoons. Als u wilt controleren of uw telefoonlijn digitaal is, verbindt u een gewone analoge telefoon met de lijn en luistert u of er een kiestoon te horen is. Als u geen normale kiestoon hoort, is de telefoonlijn mogelijk geïnstalleerd voor digitale telefoons.
- Als u een telefooncentrale (PBX) of ISDN gebruikt, controleert u of het apparaat is aangesloten op de juiste poort en indien mogelijk of de terminaladapter goed is afgestemd op uw land/regio. Raadpleeg [Situatie C: Het apparaat installeren met een PBX-telefoonsysteem of een ISDN-lijn](#) voor meer informatie.
- Als het apparaat dezelfde telefoonlijn deelt met een DSL-service, is de DSL-modem mogelijk niet correct geaard. Dit kan ruis veroorzaken op de telefoonlijn. Telefoonlijnen met een slechte geluidskwaliteit (ruis) kunnen faxproblemen veroorzaken. U kunt de geluidskwaliteit van de telefoonlijn controleren door een telefoontoestel met een telefoonaansluiting op de wand te verbinden en de lijn te controleren op storingen of ruis. Als u storingen of ruis hoort, schakelt u de DSL-modem uit en laat u de stekker gedurende minstens 15 minuten uit het stopcontact. Schakel de DSL-modem vervolgens opnieuw in en luister opnieuw naar de kiestoon.



**Opmerking** Mogelijk zult u ook in de toekomst ruis op de telefoonlijn horen. Herhaal het proces als het apparaat geen faxen meer verzendt en ontvangt.

Als er nog steeds veel ruis op de lijn is, neemt u contact op met de telefoonmaatschappij. Neem contact op met de DSL-aanbieder voor informatie over het uitschakelen van de DSL-modem.

- Als u een telefoonsplitter gebruikt, kan dit problemen veroorzaken bij het faxen. (Een splitter is een tweesnoerige connector die wordt aangesloten op een telefoonaansluiting op de wand.) Probeer de problemen op te lossen door de splitter te verwijderen en het apparaat rechtstreeks te verbinden met de telefoonaansluiting aan de wand.

---

## Het apparaat heeft problemen met het verzenden van een handmatige fax

### Oplossing:



**Opmerking** Deze mogelijke oplossing geldt alleen voor landen/regio's waar een tweedelig telefoonsnoer wordt meegeleverd in de verpakking met het apparaat: Argentinië, Australië, Brazilië, Canada, Chili, China, Colombia, Indonesië, Japan, Korea, Latijns-Amerika, Maleisië, Mexico, Filippijnen, Singapore, Taiwan, Thailand, V.S., Venezuela en Vietnam.

- Zorg dat de telefoon waarmee u de faxverbinding tot stand brengt rechtstreeks met het apparaat is verbonden. Als u handmatig een fax wilt verzenden, moet de

telefoon rechtstreeks zijn verbonden zijn met de poort 2-EXT op het apparaat, zoals hieronder aangegeven.

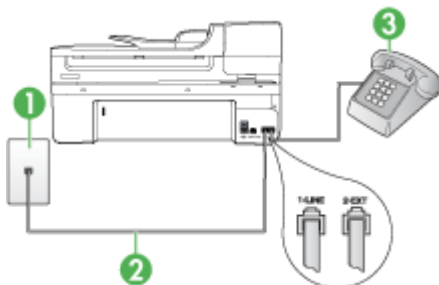

1	Telefoonaansluiting op de wand
2	Gebruik het telefoonsnoer dat bij het apparaat is geleverd en verbindt dit met de 1-LINE-poort U moet mogelijk het bijgeleverde telefoonsnoer aansluiten op de adapter voor uw land/regio.
3	Telefoon

- Als u een fax handmatig verzendt vanaf een telefoon die rechtstreeks is verbonden met het apparaat, moet u de fax verzenden via het toetsenblok op de telefoon. U kunt niet gebruikmaken van het bedieningspaneel van het apparaat.

 **Opmerking** Als u een serieel telefoonsysteem gebruikt, sluit uw telefoon dan aan op de poort met het label 2-EXT.

### Het apparaat kan geen faxen ontvangen maar wel verzenden

#### Oplossing:

- Als u geen service voor specifieke belsignalen gebruikt, moet u ervoor zorgen dat de optie **Specifiek belsignaal** op het apparaat is ingesteld op **Alle beltonen**. Raadpleeg [Antwoorden op belpatroon voor specifieke beltonen wijzigen](#) voor meer informatie.
- Als **Automatisch antwoorden** in ingesteld op **Uitschakelen**, zult u faxen handmatig moeten ontvangen, ander zal het apparaat de fax niet ontvangen. Zie [Een fax handmatig ontvangen](#) voor informatie over het handmatig ontvangen van faxberichten.
- Als u een voicemailservice gebruikt op het telefoonnummer waarop u ook faxberichten ontvangt, kunt u de faxberichten alleen handmatig en niet automatisch ontvangen. Dit betekent dat u zelf aanwezig moet zijn om binnenkomende faxoproepen te beantwoorden. Raadpleeg [Situatie F: Gedeelde gespreks-/faxlijn met voicemail](#) voor informatie over het instellen van het apparaat als u een voicemailservice gebruikt. Zie [Een fax handmatig ontvangen](#) voor informatie over het handmatig ontvangen van faxberichten.

- Als u een computermodem gebruikt op dezelfde telefoonlijn als het apparaat, moet u controleren of de software van de modem niet is ingesteld op het automatisch ontvangen van faxen. Als de modemsoftware is ingesteld op het automatisch ontvangen van faxen, wordt de telefoonlijn automatisch overgenomen. In dat geval worden alle faxen door de modem ontvangen, zodat het apparaat geen faxoproepen kan ontvangen.
- Als u naast het apparaat een antwoordapparaat gebruikt op dezelfde telefoonlijn, kan een van de volgende problemen zich voordoen:
  - Het antwoordapparaat is mogelijk niet correct geïnstalleerd voor het apparaat.
  - Het bericht dat is ingesproken op het antwoordapparaat, kan te lang of te luid zijn, waardoor het apparaat geen faxtonen kan detecteren en het verzendende faxapparaat de verbinding verbreekt.
  - Mogelijk is de pauze na het ingesproken bericht te kort waardoor het apparaat geen faxtonen kan detecteren. Dit probleem komt het vaakst voor bij digitale antwoordapparaten.

De volgende handelingen kunnen helpen bij het oplossen van deze problemen:

- Als het antwoordapparaat en de fax gebruikmaken van dezelfde telefoonlijn, kunt u proberen om het antwoordapparaat rechtstreeks met het apparaat te verbinden, zoals is beschreven in [Situatie I: Gedeelde lijn voor gesprekken/fax met antwoordapparaat](#).
- Zorg dat het apparaat is ingesteld om faxen automatisch te ontvangen. Raadpleeg [Een fax ontvangen](#) voor meer informatie over het instellen van het apparaat voor het automatisch ontvangen van faxen.
- Controleer of de instelling **Hoe vaak overgaan** de telefoon is ingesteld op een groter aantal beltonen dan het antwoordapparaat. Raadpleeg [Het aantal beltonen voordat er wordt opgenomen instellen](#) voor meer informatie.
- Koppel het antwoordapparaat los en probeer vervolgens een faxbericht te ontvangen. Als u kunt faxen zonder het antwoordapparaat, ligt het probleem mogelijk bij het antwoordapparaat.
- Verbind het antwoordapparaat opnieuw en spreek het bericht opnieuw in. Neem een bericht op van ongeveer tien seconden. Spreek bij het opnemen van het bericht in een rustig tempo en met een niet te hard volume. Laat ten minste vijf seconden stilte na het einde van het gesproken bericht. Laat geen achtergrondgeluid toe tijdens het opnemen van deze stilte. Probeer opnieuw een fax te ontvangen.

---

 **Opmerking** Sommige digitale antwoordapparaten nemen de opgenomen stilte aan het eind van uw uitgaande bericht niet op. Speel uw uitgaande bericht af om dit te controleren.

---

- Als het apparaat de telefoonlijn deelt met andere telefoonapparatuur, zoals een antwoordapparaat, een computermodem of een schakelkast met meerdere poorten, is het faxsignaal mogelijk minder sterk. Het faxsignaal kan ook minder sterk zijn als u een splitter gebruikt of extra snoeren verbindt om het bereik van de telefoon te vergroten. Een zwakker faxsignaal kan problemen met de ontvangst van faxen veroorzaken.  
Koppel alles behalve het apparaat los van de telefoonlijn en voer de test nogmaals uit. Zo kunt u controleren of het probleem wordt veroorzaakt door andere apparatuur. Als het wel lukt om faxen te ontvangen zonder de andere apparatuur, wordt het probleem veroorzaakt door een of meer onderdelen van die andere apparatuur. Voeg de onderdelen een voor een toe en probeer telkens een fax te ontvangen, totdat u weet welke apparatuur het probleem veroorzaakt.
  - Als aan uw faxnummer een speciaal belseinmaal is toegewezen (via de service voor specifieke belseinmalen van uw telefoonmaatschappij), moet u ervoor zorgen dat de instelling voor **Specifiek belseinmaal** op het apparaat overeenkomt. Raadpleeg [Antwoorden op belpatroon voor specifieke beltonen wijzigen](#) voor meer informatie.
- 

## Het apparaat kan geen faxen verzenden maar wel ontvangen

### Oplossing:

- Het apparaat kiest te snel of te vroeg. Mogelijk moet u pauzes invoegen in de nummerreeks. Als u bijvoorbeeld een buitenlijn moet kiezen voordat u het telefoonnummer kiest, voegt u een pauze in na het toegangsnummer. Als uw nummer 95555555 is en u met een 9 toegang krijgt tot een buitenlijn, moet u mogelijk als volgt pauzes invoegen: 9-555-5555. Druk op **Opnieuw kiezen/pauze** als u een pauze wilt invoegen in het faxnummer, of druk meerdere keren op de toets **Spatie (#)** tot er een streepje (-) op het display verschijnt.  
U kunt ook faxen verzenden via handsfree kiezen. Hierdoor kunt u de telefoonlijn horen terwijl u een nummer kiest. U kunt de kiessnelheid zelf bepalen en reageren op kiestonen terwijl u een nummer kiest. Raadpleeg [Een fax verzenden met handsfree kiezen](#) voor meer informatie.
  - Het nummer dat u hebt ingevoerd bij het verzenden van de fax heeft niet de juiste indeling of er zijn problemen met het faxapparaat dat de fax moet ontvangen. U kunt dit controleren door het desbetreffende faxnummer te bellen met een gewone telefoon en te luisteren of u ook faxtonen hoort. Als u geen faxtonen hoort, is het ontvangende faxapparaat mogelijk niet ingeschakeld of niet aangesloten of stoort een voicemailservice de communicatie via de telefoonlijn van de ontvanger. U kunt ook de ontvanger vragen om na te gaan of er misschien problemen zijn met het ontvangende faxapparaat.
-



## Er worden faxtonen opgenomen op mijn antwoordapparaat

### Oplissing:

- Als het antwoordapparaat en de fax gebruikmaken van dezelfde telefoonlijn, kunt u proberen om het antwoordapparaat rechtstreeks met het apparaat te verbinden, zoals is beschreven in [Situatie 1: Gedeelde lijn voor gesprekken/fax met antwoordapparaat](#). Als u het antwoordapparaat niet op de aanbevolen manier verbindt, is het mogelijk dat het antwoordapparaat faxtonen opneemt.
  - Zorg ervoor dat het apparaat is ingesteld op het automatisch ontvangen van faxen en dat de instelling voor **Hoe vaak overgaan** juist is. Het aantal beltonen dat u instelt voordat het apparaat opneemt, moet hoger zijn dan het aantal belsignalen voordat het antwoordapparaat opneemt. Als het antwoordapparaat en het apparaat zijn ingesteld op hetzelfde aantal beltonen voordat wordt opgenomen, zullen beide apparaten de oproep beantwoorden en worden faxtonen opgenomen op het antwoordapparaat.
  - Stel het antwoordapparaat in op een klein aantal beltonen en het apparaat op het hoogste aantal beltonen dat is toegestaan. (Het maximale aantal belsignalen varieert per land/regio.) Bij deze instelling beantwoordt het antwoordapparaat de oproep en bewaakt het apparaat de lijn. Als het apparaat faxsignalen detecteert, zal het apparaat de fax ontvangen. Als de oproep een gespreksoproep betreft, zal het antwoordapparaat het binnenkomende bericht opnemen. Raadpleeg [Het aantal beltonen voordat er wordt opgenomen instellen](#) voor meer informatie.
- 

## Het telefoonsnoer dat bij het apparaat werd geleverd is niet lang genoeg

**Oplissing:** Als het telefoonsnoer dat bij het apparaat is geleverd niet lang genoeg is, kunt u een verdeelstekker gebruiken en het snoer verlengen. U kunt een dergelijke verdeelstekker kopen in een elektronikawinkel die telefoonaccessoires verkoopt. Daarnaast hebt u een ander telefoonsnoer nodig. Hiervoor kunt u een standaardtelefoonsnoer gebruiken, als u dat al in huis hebt.

 **Tip** Als het apparaat is geleverd met een tweeadelige telefoonsnoeradapter, kunt u een vieraderig telefoonsnoer gebruiken als u het snoer wilt verlengen. Zie de meegeleverde documentatie voor informatie over het gebruik van de adapter voor het tweeadelige telefoonsnoer.

---

### Het telefoonsnoer verlengen

1. Gebruik het bij het apparaat geleverde telefoonsnoer om een verbinding te maken tussen het verbindingsstuk en de poort met het label 1-LINE op de achterzijde van het apparaat.
  2. Verbind een ander telefoonsnoer met de open poort op het verbindingsstuk en de telefoonaansluiting, zoals hieronder wordt weergegeven.  
U moet mogelijk het bijgeleverde telefoonsnoer aansluiten op de adapter voor uw land/regio.
- 

## De computer kan geen faxen ontvangen (Faxen naar pc of Faxen naar Mac)

**Oorzaak:** De HP Digital Imaging-monitor is uitgeschakeld (enkel Windows).

**Oplossing:** Controleer op de taakbalk of de HP Digital Imaging-monitor altijd is ingeschakeld.

---

**Oorzaak:** De computer die is geselecteerd voor het ontvangen van faxen, is uitgeschakeld.

**Oplossing:** Zorg dat de computer die is geselecteerd voor het ontvangen van faxen, altijd is ingeschakeld.

---

**Oorzaak:** Er zijn verschillende computers configureerd voor de installatie en het ontvangen van faxen, waarvan er een mogelijk is uitgeschakeld.

**Oplossing:** Als de computer die faxen ontvangt niet dezelfde is als de computer voor de installatie, moeten beide computers altijd zijn ingeschakeld.

---

**Oorzaak:** Er zit geen papier in de invoerlade.

**Oplossing:** Caricare la carta nel vassoio di alimentazione.

---

**Oorzaak:** Het interne geheugen is vol.

**Oplossing:** Wis het interne geheugen door de fax-log en het faxgeheugen te wissen.

---

**Oorzaak:** Faxen naar pc of Faxen naar Mac is niet geactiveerd of de computer is niet geconfigureerd om faxen te ontvangen

**Oplossing:** Activeer Faxen naar pc of Faxen naar Mac en zorg ervoor dat de computer is geconfigureerd om faxen te ontvangen.

---

**Oorzaak:** HP Digital Imaging Monitor (enkel Windows) werkt niet goed

**Oplossing:** Start de HP Digital Imaging-monitor opnieuw of start de computer opnieuw.

---

### **De verstuurde faxen zijn blanco of hebben verticale strepen**

**Oorzaak:** Bij het versturen van een fax, zijn de pagina's leeg of met verticale lijnen in de verstuurde fax

**Oplossing:** Maak een kopie van de fax. Indien de kopie correct is, ligt het probleem mogelijk bij het ontvangende faxtoestel.

Als de kopie leeg is, moeten de glasplaat van de scanner, de deksel of de automatische documenteninvoer worden gereinigd. Zie [Het toestel reinigen](#) of [Scanproblemen oplossen](#) voor meer informatie.

---

### **De ontvangen faxen zijn leeg of hebben verticale strepen**

**Oorzaak:** Faxen die door het apparaat worden ontvangen zijn leeg of de afdruk geeft verticale zwarte strepen door de afbeelding of tekst weer.

**Oplossing:** Druk een zelftestpagina af om te controleren of deze goed wordt afgedrukt.

Indien de zelftestpagina goed wordt afgedrukt, ligt het probleem mogelijk bij het verzendende faxtoestel. Probeer een fax van een ander faxtoestel te ontvangen.

Als de zelftestpagina niet goed werd afgedrukt, zie dan [Problemen met het afdrukken oplossen](#).

---

## Netwerkproblemen oplossen

---

 **Opmerking** Als u een van de volgende maatregelen hebt getroffen, moet u het installatieprogramma opnieuw uitvoeren.

---

### Algemene netwerkproblemen oplossen

- Als u de software van het apparaat niet kunt installeren, moet u het volgende controleren:
  - Alle kabelverbindingen tussen de computer en het apparaat moeten in orde zijn.
  - Het netwerk functioneert en de netwerkhub is ingeschakeld.
  - Alle toepassingen moeten zijn afgesloten of uitgeschakeld voor computers met Windows, inclusief eventuele antivirusprogramma's, antispywareprogramma's en firewalls.
  - Controleer of het apparaat op hetzelfde subnet is geïnstalleerd als de computers die van het apparaat zullen gebruikmaken.
  - Als het installatieprogramma het apparaat niet kan vinden, drukt u de netwerkconfiguratiepagina af en voert u handmatig het IP-adres in het installatieprogramma in. Raadpleeg [De netwerkconfiguratiepagina begrijpen](#) voor meer informatie.
- Als u een computer met Windows gebruikt, moet u controleren of de netwerkpoorten die in het stuurprogramma van het apparaat zijn gemaakt, overeenkomen met het IP-adres van het apparaat:
  - Druk de netwerkconfiguratiepagina van het apparaat af.
  - Klik op **Start**, wijs **Instellingen** aan en klik op **Printers** of **Printers en faxapparaten**.
  - -of-
  - Klik op **Start**, klik op **Configuratiescherm** en dubbelklik vervolgens op **Printers**.
  - Klik met de rechtermuisknop op het pictogram van het apparaat, kies **Eigenschappen** en open het tabblad **Poorten**.
  - Selecteer de TCP/IP-poort voor het apparaat en klik dan op **Poort configureren**.
  - Vergelijk het IP-adres in het dialoogvenster en controleer of het overeenkomt met het IP-adres op de netwerkconfiguratiepagina. Als de IP-adressen niet overeenkomen, wijzigt u het IP-adres in het dialoogvenster in het adres op de netwerkconfiguratiepagina.
  - Klik tweemaal op **OK** om de instellingen op te slaan en de dialoogvensters te sluiten.

### Problemen met een vaste netwerkverbinding

- Als het verbindingslampje op de netwerkconnector niet brandt, controleert u of aan alle voorwaarden onder "Algemene netwerkproblemen oplossen" is voldaan.
- Het is niet aan te raden het apparaat een vast IP-adres te geven, maar desondanks kunnen sommige installatieproblemen (bijvoorbeeld als gevolg van een firewallconflict) mogelijk worden opgelost door dit toch te doen.

## Draadloze problemen oplossen (alleen sommige modellen)

Als het apparaat niet kan communiceren met het netwerk nadat de draadloze installatie en de software-installatie is voltooid, voer dan een of meerdere van de volgende taken uit in de onderstaande volgorde.

- [Draadloze basisproblemen oplossen](#)
- [Geavanceerde draadloze problemen oplossen](#)

### Draadloze basisproblemen oplossen

Voer de volgende stappen in de aangegeven volgorde uit.

---

 **Opmerking** Als dit de eerste keer is dat u de draadloze verbinding instelt en u de bijgeleverde software gebruikt, zorg er dan voor dat de USB-kabel is aangesloten op het apparaat en de computer.

---

#### Stap 1 - Controleren of het draadloze (802.11) lampje brandt

Als het blauwe lampje bij de draadloze knop van het HP-apparaat niet brandt, zijn de draadloze functies mogelijk niet ingeschakeld. Om draadloos in te schakelen, houdt u de knop **Draadloos** drie seconden ingedrukt.

---

 **Opmerking** Als uw HP-apparaat Ethernet-netwerken ondersteunt, controleer dan of er geen Ethernet-kabel op het apparaat is aangesloten. Door een Ethernet-kabel aan te sluiten worden de draadloze functies van het HP-apparaat uitgeschakeld.

---

#### Stap 2 - De componenten van het draadloze netwerk opnieuw opstarten

Schakel de router en het HP-apparaat uit, en schakel ze vervolgens in deze volgorde weer in: eerst de router en vervolgens het HP-apparaat. Als u nog steeds geen verbinding kunt maken, schakel de router, het HP-apparaat en uw computer dan uit. Soms wordt een netwerkcommunicatieprobleem opgelost door het uit- en weer inschakelen.

#### Stap 3 - De draadloze netwerktest uitvoeren

Voer de draadloze netwerktest uit, voor problemen met draadloze netwerken. Druk op de knop **Draadloos** om een draadloze netwerktestpagina af te drukken. Als er een probleem wordt gedetecteerd, worden er in het afgedrukte testrapport aanbevelingen gegeven die het probleem kunnen helpen oplossen.

## Geavanceerde draadloze problemen oplossen

Als u de suggesties in het gedeelte Basisproblemen oplossen hebt geprobeerd en uw HP-apparaat nog steeds niet kunt aansluiten op het draadloze netwerk, probeer dan de volgende suggesties in de onderstaande volgorde:

- [Controleer of de computer verbinding heeft met het netwerk](#)
- [Controleren of het HP-apparaat met uw netwerk is verbonden](#)
- [Controleer of de firewall-software de communicatie blokkeert](#)
- [Controleer of het HP-apparaat is ingeschakeld en gereed is](#)
- [Uw draadloze router gebruikt een verborgen SSID](#)
- [Controleren of de draadloze versie van het HP-apparaat is ingesteld als de standaardprinterdriver \(alleen Windows\)](#)
- [Controleren of de HP-ondersteuning netwerkapparaten actief is \(alleen Windows\)](#)
- [Voeg hardware-adressen toe aan een draadloos toegangspunt \(WAP\)](#)

### Controleer of de computer verbinding heeft met het netwerk

#### Een vaste (Ethernet-) aansluiting controleren

- ▲ Veel computers hebben indicatielampjes naast de poort waar de Ethernet-kabel van de router wordt aangesloten op uw computer. Meestal zijn er twee indicatielampjes, waarvan een brandt en de ander knippert. Als uw computer indicatielampjes heeft, controleer dan of de indicatielampjes branden. Als de lampjes niet branden, probeer de Ethernet-kabel dan opnieuw op de computer en de router aan te sluiten. Als u de lampjes nog steeds niet ziet branden, is er mogelijk een probleem met de router, de Ethernet-kabel, of uw computer.



**Opmerking** Macintosh-computers hebben geen indicatielampjes. Om een Ethernet-verbinding op een Macintosh-computer te controleren, klikt u op **Systeemvoorkeuren** in het Dock en klikt u vervolgens op **Netwerk**. Als de Ethernet-verbinding goed werkt, staat **Ingebouwde Ethernet** in de lijst verbindingen, met het IP-adres en andere statusinformatie. Als **Ingebouwde Ethernet** niet in de lijst staat, is er mogelijk een probleem met de router, de Ethernet-kabel, of uw computer. Klik op de knop Help in het venster voor meer informatie.

---

### Een draadloze aansluiting controleren

1. Controleer of de draadloze verbinding van uw computer is ingeschakeld. (Zie de documentatie bij de computer voor meer informatie.)
2. Als u geen unieke netwerknaam (SSID) gebruikt, is het mogelijk dat uw draadloze computer is aangesloten op een netwerk in de buurt dat niet van u is. Met behulp van de volgende stappen kunt u vaststellen of uw computer is aangesloten op uw netwerk.

#### Windows

- a. Klik op **Start**, **Bedieningspaneel**, wijs **Netwerkverbindingen** aan en klik vervolgens op **Netwerkstatus bekijken** en **Taken**.

Of:

Klik op **Start**, selecteer **Instellingen**, klik op **Bedieningspaneel**, dubbelklik op **Netwerkverbindingen**, klik op het menu **Bekijken** en selecteer vervolgens **Details**.

Laat het netwerkdialogvenster open terwijl u verdergaat naar de volgende stap.

- b. Koppel het netsnoer los van de draadloze router. De verbindingstatus van uw computer hoort te wijzigen naar **Niet aangesloten**.
- c. Sluit het netsnoer weer aan op de draadloze router. De verbindingstatus hoort te wijzigen naar **Aangesloten**.

#### Mac OS X

- ▲ Klik op het pictogram **AirPort** in de menubalk bovenaan in het scherm. Vanuit het menu dat wordt weergegeven, kunt u zien of de AirPort is ingeschakeld en met welk draadloos netwerk uw computer is verbonden.



**Opmerking** Voor meer informatie over uw AirPort-verbinding, klikt u op **Systeemvoorkeuren** in het Dock, en vervolgens op **Netwerk**. Als de draadloze verbinding goed werkt, verschijnt een groene stip naast AirPort in de lijst met verbindingen. Klik op de knop Help in het venster voor meer informatie.

---

Als u uw computer niet op het netwerk kunt aansluiten, neem dan contact op met de persoon die uw netwerk heeft ingesteld of met de fabrikant van uw router, omdat er een probleem met de hardware van uw router of computer kan zijn.

Als u toegang tot Internet hebt en een computer met Windows gebruikt, kunt u ook toegang krijgen tot de HP Netwerkassistent op [www.hp.com/sbso/wireless/tools-setup.html?jumpid=reg\\_R1002\\_USEN](http://www.hp.com/sbso/wireless/tools-setup.html?jumpid=reg_R1002_USEN) voor hulp bij het instellen van een netwerk. (Deze website is alleen in het Engels beschikbaar.)

### Controleren of het HP-apparaat met uw netwerk is verbonden

Als uw apparaat niet met hetzelfde netwerk is verbonden als uw computer, kunt u het HP-apparaat niet over het netwerk gebruiken. Volg de stappen die in dit hoofdstuk

beschreven staan om erachter te komen of uw apparaat actief is verbonden met het juiste netwerk.

### Controleren of het HP-apparaat met het netwerk is verbonden

1. Als het HP-apparaat Ethernet-netwerken ondersteunt en is verbonden met een Ethernet-netwerk, controleer dan of er geen Ethernet-kabel is aangesloten aan de achterkant van het apparaat. Als aan de achterkant een Ethernet-kabel is aangesloten, wordt draadloze connectiviteit uitgeschakeld.
2. Als het HP-apparaat is aangesloten op een draadloos netwerk, druk dan de Draadloze configuratiepagina van het apparaat af. Zie [De netwerkconfiguratiepagina begrijpen](#) voor meer informatie.
  - ▲ Controleer nadat de pagina is afgedrukt de Netwerkstatus en URL:

<b>Netwerkstatus</b>	<ul style="list-style-type: none"><li>• Als de Netwerkstatus Gereed is, is het HP-apparaat actief met een netwerk verbonden.</li><li>• Als de Netwerkstatus Offline is, is het HP-apparaat niet met een netwerk verbonden. Voer de Draadloze netwerktest uit (met behulp van de instructies aan het begin van het gedeelte) en volg aanbevelingen op.</li></ul>
<b>URL</b>	De URL die hier wordt weergegeven is het netwerkadres dat door uw router is toegekend aan het HP-apparaat. Deze hebt u nodig om verbinding te maken met de geïntegreerde webserver.

### Controleer of u toegang hebt tot de geïntegreerde webserver (EWS)

- ▲ Nadat u hebt vastgesteld dat de computer en het HP-apparaat allebei actieve verbindingen op een netwerk hebben, kunt u controleren of ze op hetzelfde netwerk zijn door naar de geïntegreerde webserver (EWS) van het apparaat te gaan. Zie [Geïntegreerde webserver](#) voor meer informatie.

#### Naar de EWS gaan

- a. Open op uw computer de browser die u gewoonlijk gebruikt om toegang te krijgen tot internet (bijvoorbeeld Internet Explorer of Safari). Typ in de adresbalk de URL van het HP-apparaat zoals het op de Netwerkconfiguratiepagina werd weergegeven (bijvoorbeeld `http://192.168.1.101.`)



**Opmerking** Als u in de browser een proxyserver gebruikt, moet u deze mogelijk uitschakelen om naar de EWS te kunnen gaan.

- b. Als u toegang kunt krijgen tot de EWS, probeer het HP-apparaat dan over het netwerk te gebruiken (bijvoorbeeld door af te drukken) om te zien of de netwerkinstelling succesvol was.
- c. Als u geen toegang kunt krijgen tot de EWS of nog steeds problemen ondervindt wanneer u het HP-apparaat over het netwerk gebruikt, ga dan verder met het volgende hoofdstuk over firewalls.

### **Controleer of de firewall-software de communicatie blokkeert**

Als u geen toegang kunt krijgen tot de EWS en zeker weet dat de computer en het HP-apparaat actieve verbindingen hebben met hetzelfde netwerk, kan het zijn dat de beveiligingssoftware van de firewall de communicatie blokkeert. Schakel beveiligingssoftware van de firewall die actief is op uw computer tijdelijk uit en probeer vervolgens nogmaals toegang te krijgen tot de EWS. Als u naar de EWS kunt gaan, probeer het HP-apparaat dan te gebruiken (om af te drukken).

Als u toegang kunt krijgen tot de EWS en uw HP-apparaat gebruikt met de firewall uitgeschakeld, moet u de firewall-instellingen opnieuw configureren zodat de computer en het HP-apparaat met elkaar kunnen communiceren over het netwerk.

Als u toegang kunt krijgen tot de EWS maar het HP-apparaat nog steeds niet kunt gebruiken, zelfs met de firewall uitgeschakeld, probeer de firewall-software het HP-apparaat dan te laten herkennen.

### **Controleer of het HP-apparaat is ingeschakeld en gereed is**

Als u de HP-software hebt geïnstalleerd, kunt u de status van het HP-apparaat vanaf uw computer controleren om te zien of het apparaat is onderbroken of offline staat, waardoor u het niet kunt gebruiken.

Voer de volgende stappen uit om de status van het HP-apparaat te controleren:

#### **Windows**

1. Klik op **Start**, wijs **Instellingen** aan en klik op **Printers of Printers en faxapparaten**.  
-of-  
Klik op **Start**, klik op **Configuratiescherm** en dubbelklik vervolgens op **Printers**.
2. Als de printers op uw computer niet worden weergegeven in de weergave Details, dan klikt u op het menu **Bekijken** en vervolgens op **Details**.
3. Voer een van de volgende handelingen uit, afhankelijk van de printerstatus:
  - a. Als het HP-apparaat **Offline** is, klikt u met de rechtermuisknop op het apparaat en klikt u op **Printer online gebruiken**.
  - b. Als het HP-apparaat is **Onderbroken**, klikt u met de rechtermuisknop op het apparaat en klikt u op **Afdrukken hervatten**.
4. Probeer het HP-apparaat over het netwerk te gebruiken.

#### **Mac OS X**

1. Klik op **Systeemvoorkeuren** in het Dock en klik vervolgens op **Afdrukken & Faxen**.
2. Selecteer het HP-apparaat en klik vervolgens op **Afdrukwachtrij**.
3. Als **Taken gestopt** in het weergegeven venster wordt weergegeven, klik dan op **Taken starten**.

Als u het HP-apparaat kunt gebruiken nadat u de bovenstaande stappen hebt uitgevoerd maar merkt dat de symptomen aanhouden als u het apparaat blijft gebruiken, kan het zijn dat uw firewall hindert. Als u het HP-apparaat nog steeds niet over het netwerk kunt gebruiken, gaat u verder naar het volgende hoofdstuk voor bijkomende hulp bij het oplossen van problemen.



## Uw draadloze router gebruikt een verborgen SSID

Als uw draadloze router of Apple AirPort Base Station een verborgen SSID gebruikt, detecteert uw HP-apparaat het netwerk niet automatisch.

## Controleren of de draadloze versie van het HP-apparaat is ingesteld als de standaardprinterdriver (alleen Windows)

Als u de software opnieuw installeert, maakt de installer mogelijk een tweede versie van de printerdriver in uw map **Printers** of **Printers en faxen** aan. Als u problemen hebt met het afdrukken of aansluiten op het HP-apparaat, controleer dan of de juiste versie van de printerdriver als de standaardinstelling is ingesteld.

1. Klik op **Start**, wijs **Instellingen** aan en klik op **Printers** of **Printers en faxapparaten**.  
-of-  
Klik op **Start**, klik op **Configuratiescherm** en dubbelklik vervolgens op **Printers**.
2. Stel vast of de versie van de printerdriver in de map **Printers** of **Printers en faxen** draadloos is aangesloten:
  - a. Klik met de rechtermuisknop op het pictogram van de printer en klik op **Eigenschappen, Standaardinstellingen voor document of Voorkeursinstellingen voor afdrukken**.
  - b. Zoek in het tabblad **Poorten** een poort in de lijst met een vinkje. De versie van de printerdriver die draadloos is verbonden heeft **Standard TCP/IP Port** als Poortbeschrijving naast het vinkje.
3. Klik met de rechtermuisknop op het printerpictogram voor de versie van de printerdriver die draadloos is verbonden en selecteer **Instellen als standaardprinter**.

---

 **Opmerking** Als er meer dan een pictogram in de map voor het HP-apparaat is, klik dan met de rechtermuisknop op het printerpictogram voor de versie van de printerdriver die draadloos is verbonden en selecteer **Instellen als standaardprinter**.

---

## Controleren of de HP-ondersteuning netwerkapparaten actief is (alleen Windows)

### De service "HP-ondersteuning netwerkapparaten" opnieuw opstarten

1. Verwijder afdruktaken die momenteel in de wachtrij staan.
2. Klik op het bureaublad met de rechtermuisknop op **Deze computer** of **Computer**, en klik vervolgens op **Beheren**.
3. Dubbelklik op **Services en Toepassingen**, en klik vervolgens op **Services**.
4. Scroll de lijst met services naar beneden, klik met de rechtermuisknop op **HP-ondersteuning netwerkapparaten** en klik vervolgens op **Opnieuw opstarten**.
5. Nadat de service opnieuw is opgestart, probeert u het HP-apparaat nogmaals over het netwerk te gebruiken.

Als u het HP-apparaat over het netwerk kunt gebruiken, was de netwerkinstallatie succesvol.

Als u het HP-apparaat nog steeds niet over het netwerk kunt gebruiken of als u deze stap regelmatig moet uitvoeren om uw apparaat over het netwerk te gebruiken, stoort uw firewall mogelijk.

Als het nog steeds niet werkt, is er mogelijk een probleem met uw netwerkconfiguratie of uw router. Neem contact op met de persoon die uw netwerk heeft ingesteld of met de fabrikant van uw router voor hulp.

### Voeg hardware-adressen toe aan een draadloos toegangspunt (WAP)

Het filteren van MAC-adressen is een beveiligingsfunctie waarin een lijst met MAC-adressen (ook wel "hardware-adressen" genoemd) voor een draadloos toegangspunt is geconfigureerd voor apparaten die toegang hebben tot het netwerk via de WAP. Als het WAP het hardware-adres niet heeft van een apparaat dat toegang probeert te krijgen tot het netwerk, wordt de toegang geweigerd. Als de WAP MAC-adressen filtert, moet het MAC-adres van het apparaat worden toegevoegd aan de lijst met toegestane MAC-adressen van de WAP.

- Druk de netwerkconfiguratiepagina af. Zie [De netwerkconfiguratiepagina begrijpen](#) voor meer informatie.
- Open het configuratieprogramma van de WAP en voeg het hardware-adres van het apparaat toe aan de lijst met toegestane MAC-adressen.

## Problemen met foto's (geheugenkaart) oplossen

Als de volgende onderwerpen niet helpen, raadpleegt u [Ondersteuning en garantie](#) voor meer informatie over HP-ondersteuning.

---

 **Opmerking** Als u vanaf een computer met een geheugenkaart gaat werken, raadpleegt u de Help bij de software voor informatie over het oplossen van problemen.

---

- [Het apparaat kan de geheugenkaart niet lezen](#)
- [Het apparaat kan geen foto's lezen op de geheugenkaart](#)

### Het apparaat kan de geheugenkaart niet lezen

- **Controleer de geheugenkaart**
  - Zorg ervoor dat de geheugenkaart een ondersteund type is. Zie [Een geheugenkaart plaatsen](#) voor meer informatie.
  - Sommige geheugenkaarten hebben een schakelaar waarmee u kunt controleren hoe de kaart wordt gebruikt. Zorg ervoor dat de schakelaar zo staat dat de geheugenkaart kan worden gelezen.

- Inspecteer het uiteinde van de geheugenkaart op vuil of materiaal dat een gaatje vult of de metalen contactpunten beschadigt. Reinig de contactpunten met een pluisvrije doek en een beetje isopropylalcohol.
- Ga na of de geheugenkaart goed werkt door ze te testen op andere apparaten.
- **Controleer de sleuf van de geheugenkaart**
  - Zorg ervoor dat de geheugenkaart helemaal in de juiste sleuf wordt gestoken. Raadpleeg [Een geheugenkaart plaatsen](#) voor meer informatie.
  - Verwijder de geheugenkaart (als het lichtje niet brandt) en kijk met een zaklamp in de lege sleuf. Kijk of er binnenin geen kleine pinnetjes zijn omgebogen. Als de computer uitstaat kunt u de pinnetjes rechtzetten met de tip van een dunne, ingetrokken balpen. Als een pinnetje zodanig scheef staat dat het een ander pinnetje raakt, vervang de geheugenkaartlezer dan of laat het herstellen. Raadpleeg [Ondersteuning en garantie](#) voor meer informatie.
  - Zorg ervoor dat er tegelijk altijd maar een geheugenkaart in de gleuven steekt. Een foutmelding verschijnt op het bedieningspaneel als er meer dan één geheugenkaart wordt ingestoken.

## Het apparaat kan geen foto's lezen op de geheugenkaart

### Controleer de geheugenkaart

De geheugenkaart kan beschadigd zijn.

## Problemen met het apparaatbeheer oplossen

In dit hoofdstuk vindt u oplossingen voor veelvoorkomende problemen die te maken hebben met het beheer van het apparaat. Dit gedeelte bevat het volgende onderwerp:

[De geïntegreerde webserver kan niet worden geopend](#)

### De geïntegreerde webserver kan niet worden geopend

#### Controleer de instellingen van het netwerk

- Controleer of u niet een telefoonsnoer of een cross-kabel hebt gebruikt om het apparaat aan te sluiten op het netwerk. Zie [Het apparaat configureren \(Windows\)](#) of [Het apparaat configureren \(Mac OS X\)](#) voor meer informatie.
- Controleer of de netwerkkabel goed is verbonden met het apparaat.
- Controleer of de hub, switch of router van het netwerk is ingeschakeld en functioneert.

#### Controleer de computer

Controleer of de computer die u gebruikt is aangesloten op het netwerk.

#### Controleer de webbrowser

Controleer of de webbrowser voldoet aan de minimale systeemvereisten. Raadpleeg [Systeemvereisten](#) voor meer informatie.

### Controleer het IP-adres van het apparaat

- Om het IP-adres van het apparaat vanaf het bedieningspaneel te controleren (alleen modellen met kleurenscherm), raakt u de knop **Installatie** aan, selecteert u **Netwerk**, selecteert u **Netwerkinstellingen bekijken**, en selecteert u vervolgens **Samenvatting weergeven (vaste verb.)** of **Samenvatting weergeven (draadloos)**.

Bij apparaten met een uitleesvenster met twee regels, moet de gebruiker het IP-adres verkrijgen door een netwerkconfiguratiepagina af te drukken. Selecteer de knop **Installatie**, selecteer **Netwerk**, selecteer **Netwerkinstellingen** en selecteer vervolgens **Netwerkconfiguratiepagina afdrukken**.

- Ping het apparaat met het IP-adres vanaf de commandolijn.

Als het IP-adres bijvoorbeeld 123.123.123.123 is, typt u bij de MS-DOS-prompt:

```
C:\Ping 123.123.123.123
```

Als er een antwoord verschijnt, is het IP-adres juist. Als er een time out-antwoord verschijnt, is het IP-adres onjuist.

## Installatieproblemen oplossen

Als de volgende onderwerpen niet helpen, raadpleegt u [Ondersteuning en garantie](#) voor meer informatie over HP-ondersteuning.

- [Suggesties voor hardware-installatie](#)
- [Suggesties voor software-installatie](#)

### Suggesties voor hardware-installatie

#### Controleer het apparaat

- Controleer of alle kleefband en materiaal aan de buiten- en binnenkant van het apparaat zijn verwijderd.
- Zorg dat er papier in het apparaat is geladen.
- Controleer of er buiten het statuslampje Klaar, dat zou moeten branden, geen andere lichtjes branden of flikkeren. Als het waarschuwinglampje flikkert, controleert u of er een bericht verschijnt op het bedieningspaneel van het apparaat.

#### Controleer de hardwareverbindingen

- Controleer of alle gebruikte snoeren en kabels in goede staat verkeren.
- Controleer of het netsnoer stevig met het apparaat en met een werkend stopcontact is verbonden.
- Zorg ervoor dat het telefoonsnoer is verbonden met de 1-LINE-poort.

#### controleer de printcartridges

Controleer of alle kleppen en deksels goed gesloten zijn.

#### Controleer het computersysteem

- Zorg ervoor dat de computer op een ondersteund besturingssysteem werkt.
- Controleer of de computer minstens voldoet aan de minimale systeemvereisten.

### **Controleer het apparaat op het volgende**

- Het Aan/uit-lampje brandt zonder te knipperen. Wanneer het apparaat voor het eerst wordt ingeschakeld, duurt het opwarmen ongeveer 45 seconden.
- Het apparaat staat in de status Klaar en er branden of flikkeren geen andere lichtjes op het bedieningspaneel van het apparaat. Als er lichtjes branden of flikkeren, lees dan het bericht op het bedieningspaneel van het apparaat.
- Controleer of het netsnoer en andere kabels functioneren en goed op het apparaat zijn aangesloten.
- Alle verpakkingstape en -materialen moeten van het apparaat zijn verwijderd.
- De duplexeenheid moet stevig op zijn plaats zitten.
- Afdruk materiaal moet goed in de lade zijn geplaatst en niet in het apparaat zijn vastgelopen.
- Alle vergrendelingen en kleppen zijn gesloten.

## **Suggesties voor software-installatie**

### **Controleer of aan de installatievereisten wordt voldaan**

- Zorg ervoor dat u de installatie-cd met de juiste installatiesoftware voor uw besturingssysteem gebruikt.
- Zorg ervoor dat u alle andere programma's afsluit voordat u de software installeert.
- Als het pad naar het cd-station niet wordt herkend, controleert u of u de juiste stationsaanduiding hebt opgegeven.
- Als uw computer de installatie-cd in het cd-station niet herkent, controleert u of de cd is beschadigd. De driver van het apparaat kan worden gedownload van de website van HP ([www.hp.com/support](http://www.hp.com/support)).

### **Controleer of doe het volgende**

- Controleer of de computer voldoet aan de systeemvereisten.
- Voordat u software op een computer met Windows installeert, moeten alle andere programma's zijn afgesloten.
- Als het pad naar het cd-rom-station niet wordt herkend, controleert u of u de juiste stationsaanduiding hebt opgegeven.
- Als uw computer de cd in het cd-station niet herkent, controleert u of de cd is beschadigd. De driver van het apparaat kan worden gedownload van de website van HP ([www.hp.com/support](http://www.hp.com/support)).
- Zorg ervoor dat de USB-drivers niet zijn uitgeschakeld in het apparaatbeheer in Windows.
- Als u een computer met Windows gebruikt en de computer het apparaat niet kan vinden, voert u het hulpprogramma voor het verwijderen van software uit (utilhccc\uninstall.bat op de installatie-cd). Hiermee verwijdert u de driver van het apparaat volledig. Start de computer opnieuw op en installeer de driver van het apparaat opnieuw.

### **Controleer het computersysteem**

- Zorg ervoor dat de computer op een ondersteund besturingssysteem werkt.
- Controleer of de computer minstens voldoet aan de minimale systeemvereisten.

## Storingen verhelpen

Soms loopt afdrukmateriaal vast tijdens een taak. Probeer de volgende oplossingen voordat u de storing probeert te verhelpen.

- Gebruik afdrukmateriaal dat aan de specificaties voldoet. Raadpleeg [Afdrukmateriaal selecteren](#) voor meer informatie.
- Druk niet af op gekreukeld, gevouwen of beschadigd papier.
- Zorg ervoor dat de scanner schoon is. Raadpleeg [Het toestel reinigen](#) voor meer informatie.
- Zorg ervoor dat de lades correct geplaatst zijn en niet te vol zitten. Ga voor meer informatie naar [Afdrukmateriaal plaatsen](#).

Dit gedeelte bevat de volgende onderwerpen:

- [Papierstoringen verhelpen](#)
- [Papierstoringen voorkomen](#)

### Papierstoringen verhelpen

Als het papier in de invoerlade is geplaatst, moet u het vastgelopen papier wellicht uit de duplexeenheid verwijderen.

Het papier kan ook zijn vastgelopen in de automatische documentinvoer. Door verschillende veelvoorkomende handelingen kan er papier vastlopen in de automatische documentinvoer:

- Er is te veel papier in de documentinvoerlade geplaatst. Zie [Originelen plaatsen](#) voor informatie over het maximale aantal vellen dat in de automatische documenteninvoer is toegestaan.
- Er is te dik of te dun papier gebruikt voor het apparaat.
- Er is gepoogd papier bij te vullen in de documentinvoerlade terwijl het apparaat bezig was met het invoeren van pagina's.

## Vastgelopen papier verwijderen

1. Verwijder al het papier uit de uitvoerbak.

△ **Let op** Probeer de papierstoring niet via de voorzijde van het apparaat op te lossen. Het afdrukmechanisme kan daardoor beschadigd raken. Verwijder de vastgelopen papier altijd via de duplexeenheid.

2. Controleer de duplexeenheid.

- a. Druk op de knop aan beide kanten van de duplexmodule en verwijder vervolgens het paneel of de eenheid.



- b. Wanneer u het vastgelopen papier in het apparaat hebt gevonden, pakt u het papier met beide handen vast en trekt u het naar u toe.
- c. Wanneer u het vastgelopen papier daar niet ziet, drukt u op de grendel boven op de duplexeenheid en laat u de klep van de eenheid zakken. Wanneer u het vastgelopen papier hebt gevonden, verwijdert u het voorzichtig. Sluit de klep.

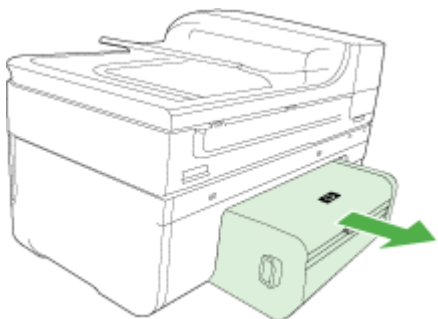

- d. Plaats de duplexeenheid terug in het apparaat.
3. Open de deksel en verwijder resten.

4. Als u het vastgelopen papier niet hebt gevonden en lade 2 hebt geïnstalleerd, trekt u de lade uit en verwijdert u, indien mogelijk, het vastgelopen papier. Zo niet, doe dan het volgende:
  - a. Controleer of het apparaat is uitgeschakeld en verwijder de stekker uit het stopcontact.
  - b. Licht het apparaat op van lade 2.
  - c. Haal het vastgelopen materiaal van onder het apparaat uit of uit Lade 2.
  - d. Zet het apparaat weer op Lade 2.
5. Open de toegangsklep tot de wagen met printcartridges. Als er papier is achtergebleven in het apparaat, controleert u of de wagen met printcartridges helemaal rechts in het apparaat staat, verwijdert u papiersnippers of verkreukeld afdrukmetaal en trekt u het afdrukmetaal langs boven uit het apparaat.

---

**⚠ Waarschuwing** Ga niet met uw handen in het apparaat als het apparaat aanstaat en de wagen vastzit. Als u de bovenste klep opent, moet de wagen terugkeren naar de rechterkant van het apparaat. Als dit niet gebeurt, schakelt u het apparaat uit voordat u het vastgelopen papier verwijdert.

---

6. Nadat u het vastgelopen papier hebt verwijderd, sluit u alle kleppen. Vervolgens zet u het apparaat aan (als u het apparaat had uitgezet) en verzendt u de afdructaak opnieuw.

### Een papierstoring in de automatische documentinvoer verhelpen

1. Til de kap van de automatische documentinvoer omhoog.

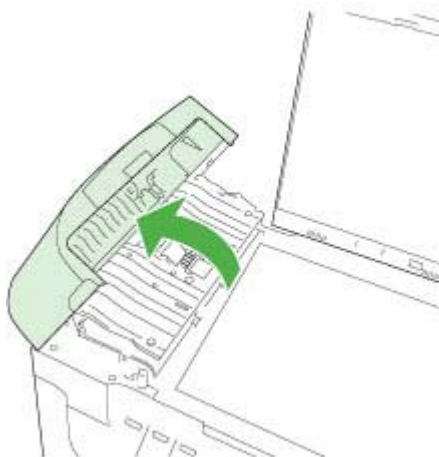



2. Trek het papier voorzichtig tussen de rollen vandaan.

---

△ **Let op** Als het papier scheurt wanneer u het van de rollen verwijdert, controleert u de rollen en wielletjes op gescheurde stukjes papier die in het apparaat kunnen zijn achtergebleven. Als u niet alle stukjes papier uit het apparaat verwijdert, is er een grotere kans op papierstoringen.

---

3. Sluit de kap van de automatische documentinvoer.

## Papierstoringen voorkomen

Houd u aan de volgende richtlijnen om papierstoringen te voorkomen.

- Verwijder afgedrukte exemplaren regelmatig uit de uitvoerlade.
- Zorg dat papier niet krult of kreukt door al het ongebruikte papier in een hersluitbare verpakking te bewaren.
- Zorg dat het papier plat in de invoerlade ligt en dat de randen niet omgevouwen of gescheurd zijn.
- Leg niet papier van verschillende soorten en formaten tegelijk in de invoerlade; al het papier in de invoerlade moet van dezelfde soort en hetzelfde formaat zijn.
- Verschuif de breedtegeleider voor het papier in de invoerlade totdat deze vlak tegen het papier aanligt. Zorg dat de breedtegeleiders het papier in de papierlade niet buigen.
- Schuif het papier niet te ver naar voren in de invoerlade.
- Gebruik papiersoorten die worden aanbevolen voor het apparaat. Zie [Informatie over de specificaties van ondersteund afdrukmateriaal](#) voor meer informatie.

## Errors

- [Probleem met de printkop](#)
- [Incompatibele printkop](#)
- [Probleem met de printkop en geavanceerd onderhoud aan de printkop](#)
- [Faxgeheugen vol](#)
- [Apparaat afgesloten](#)
- [Inktalarm](#)
- [Probleem met de cartridge](#)
- [Probleem met de cartridge](#)
- [Verkeerd papier](#)
- [De cartridgehouder kan niet bewegen](#)
- [Vastgelopen papier](#)
- [Vastgelopen papier](#)
- [De printer heeft geen papier meer](#)
- [Incompatibele cartridge\(s\)](#)
- [Printer offline](#)
- [Printer onderbroken](#)
- [Probleem met de sensor](#)
- [Sensorstoring](#)

- [Een originele HP-cartridge die eerder al werd gebruikt](#)
- [Waarschuwing capaciteit van de inktservice](#)
- [Mislukt document af te drukken](#)
- [Algemene afdrukfout](#)

## Probleem met de printkop

**De printkop lijkt te ontbreken of beschadigd te zijn.**

Doe het volgende om de fout te verhelpen:

[Geavanceerd onderhoud aan de printkop](#)

## Incompatibele printkop

**De geïnstalleerde printkop is niet bedoeld voor gebruik in deze printer, of is mogelijk beschadigd**

Doe het volgende om de fout te verhelpen:

- [Geavanceerd onderhoud aan de printkop](#)
- [Benodigdheden](#)

## Probleem met de printkop en geavanceerd onderhoud aan de printkop

In dit gedeelte komen de volgende onderwerpen aan bod:

- [Probleem met de printkop - De volgende printkop heeft een probleem](#)
- [Geavanceerd onderhoud aan de printkop](#)

### **Probleem met de printkop - De volgende printkop heeft een probleem**

Doe het volgende om de fout te verhelpen:

- [Geavanceerd onderhoud aan de printkop](#)
- [Benodigdheden](#)

### **Geavanceerd onderhoud aan de printkop**

---

**⚠ Waarschuwing** Plaats de printkop alleen terug als onderdeel van de procedure voor foutberichten **Probleem met de printkop**

---

### De printkop opnieuw installeren

1. Controleer of het apparaat is ingeschakeld.
2. Open de klep van de printcartridge.

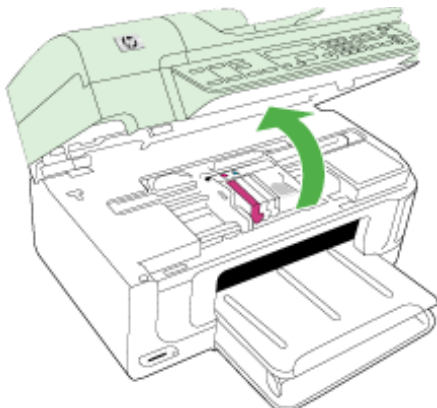

3. Verwijder alle printcartridges en plaats ze op een vel papier met de inktopening naar boven.

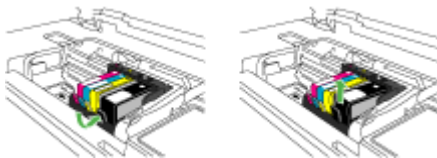

4. Breng de vergrendelingshendel omhoog op de wagen met de printcartridges.



5. Verwijder de printkop door deze recht omhoog te heffen.

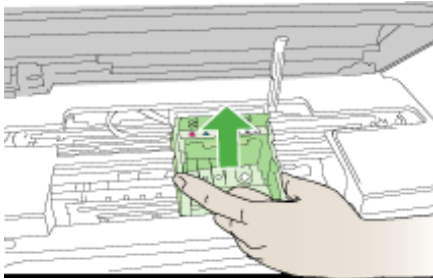

6. Reinig de printkop.

Op de printkop zijn er drie gebieden die moeten worden gereinigd: de plastic randen aan beide kanten van de inksproeiers, de hoek tussen de sproeiers en de elektrische contactpunten en de elektrische contactpunten.

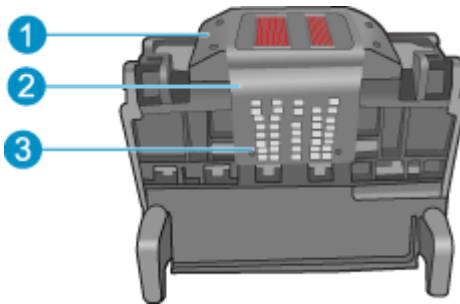

1	Plastic randen aan de kanten van de sproeiers
2	Rand tussen sproeiers en contactpunten
3	Elektrische contacten

---

△ **Let op** Raak de gebieden met de sproeiers en de elektrische contactpunten **alleen** aan met reinigingsmateriaal en niet met uw vinger.

---

### De printkop reinigen

- a. Bevochtig een schoon, pluisvrij doekje lichtjes en wrijf van onder naar boven over het gebied met de elektrische contactpunten. Ga niet verder dan de hoek tussen

de sproeiers en de elektrische contactpunten. Reinig totdat er geen nieuwe inkt meer op het doekje zit.

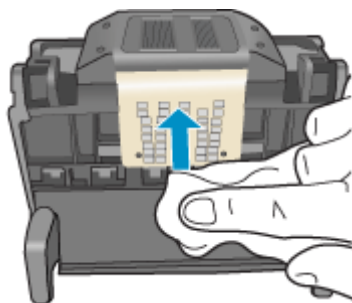

- b.** Gebruik een vers, licht bevochtigd en pluisvrij doekje om opgehoopte inkt en vuil van de hoek tussen de sproeiers en de contactpunten te vegen.

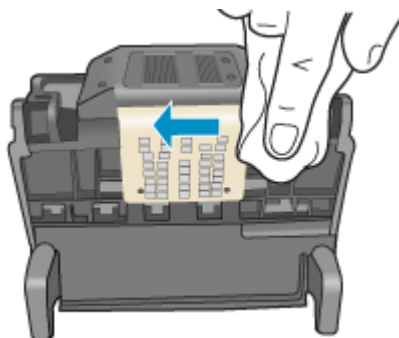

- c.** Gebruik een vers, licht bevochtigd en pluisvrij doekje om de plastic randen aan beide kanten van de sproeiers schoon te vegen. Veeg van de sproeiers af.

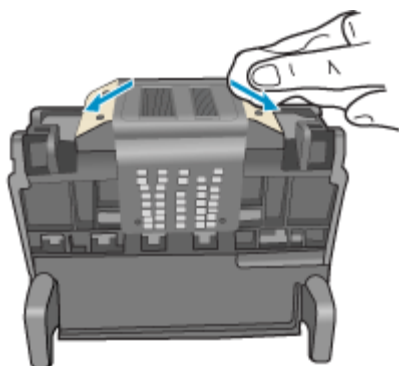

- d. Wrijf de eerder gereinigde gebieden droog met een droog pluivrij doekje voordat u verdergaat met de volgende stap.
7. Reinig de elektrische contactpunten in het apparaat.

**De elektrische contactpunten in het apparaat reinigen**

- a. Bevochtig een schone pluivrije doek lichtjes met gedistilleerd water of flessenwater.
- b. Reinig de elektrische contactpunten in het apparaat door met het doekje van boven naar onder te wrijven. Gebruik zo veel nieuwe doekjes als nodig. Reinig totdat er geen inkt meer op het doekje zit.

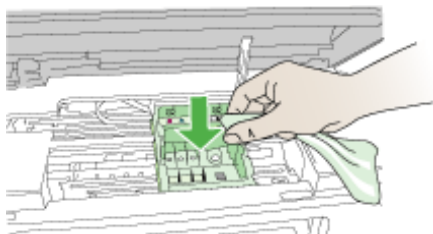

- c. Wrijf het gebied droog met een droog pluivrij doekje voordat u verdergaat met de volgende stap.
8. Zorg ervoor dat de vergrendelingshendel omhoog staat en plaats vervolgens de printkop opnieuw.

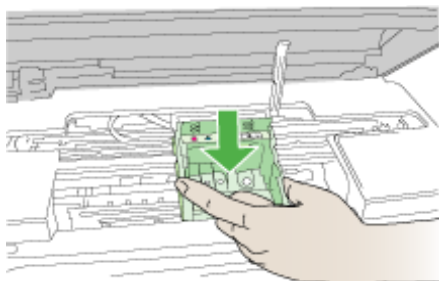

9. Laat de vergrendelingsgreep voorzichtig zakken.

 **Opmerking** Zorg ervoor dat u de vergrendelingsgreep laat zakken voordat u de printcartridges opnieuw plaatst. Als u de veiligheidspal ophoog laat kan dit ertoe leiden dat de printcartridges niet juist zijn geplaatst, wat problemen bij het afdrukken kan geven. De vergrendelingsgreep moet omlaag blijven om de inktcartridges juist te plaatsen.

10. Gebruik de gekleurde symbolen als leidraad en schuif de inktcartridge in de lege sleuf tot hij op zijn plaats klikt en stevig op zijn plek zit.

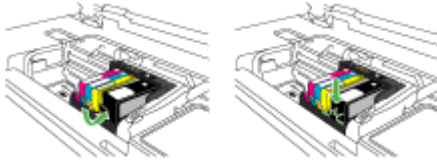

11. Sluit de klep van de printcartridges.

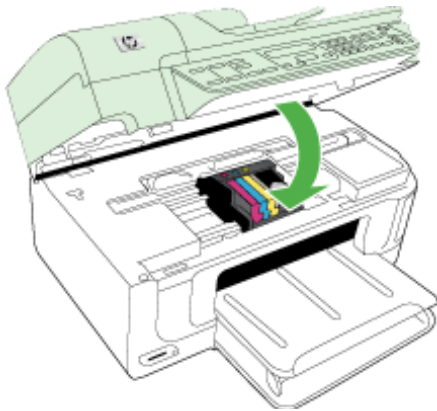

## Faxgeheugen vol

Het geheugen van het apparaat is vol.

Doe het volgende om de fout te verhelpen:

[Faxproblemen oplossen](#)

## Apparaat afgesloten

Doe het volgende om de fout te verhelpen:

[Suggesties voor hardware-installatie](#)

## Inktalarm

Kies uw fout

- [HP raadt aan om een vervangende cartridge beschikbaar te houden voor wanneer de afdrukkwaliteit onaanvaardbaar wordt](#)
- [De hoeveelheid inkt in de volgende cartridge kan laag genoeg zijn om een slechte afdrukkwaliteit te veroorzaken en de cartridge moet mogelijk binnenkort worden vervangen. HP raadt aan om een vervangende cartridge beschikbaar te houden om te installeren wanneer de afdrukkwaliteit onaanvaardbaar wordt](#)
- [Inktsysteemfout](#)

## **HP raadt aan om een vervangende cartridge beschikbaar te houden voor wanneer de afdrukkwaliteit onaanvaardbaar wordt**

Doe het volgende om de fout te verhelpen:

- [Printcartridges vervangen](#)
  - [Benodigdheden](#)
- 

 **Opmerking** Waarschuwingen en indicatorlampjes voor het inktniveau bieden uitsluitend schattingen om te kunnen plannen. Wanneer u waarschuwingen over lage inktniveaus krijgt, overweeg dan om een vervangende cartridge klaar te houden om eventuele afdrukvertragingen te vermijden. U hoeft de printcartridges niet te vervangen voor de afdrukkwaliteit onaanvaardbaar wordt.

Zie [Recyclingprogramma van HP Inktjet-onderdelen](#) voor meer informatie over het recyclen van gebruikte inkten.

---

## **De hoeveelheid inkt in de volgende cartridge kan laag genoeg zijn om een slechte afdrukkwaliteit te veroorzaken en de cartridge moet mogelijk binnenkort worden vervangen. HP raadt aan om een vervangende cartridge beschikbaar te houden om te installeren wanneer de afdrukkwaliteit onaanvaardbaar wordt**

Doe het volgende om de fout te verhelpen:

- [Printcartridges vervangen](#)
  - [Benodigdheden](#)
- 

 **Opmerking** Waarschuwingen en indicatorlampjes voor het inktniveau bieden uitsluitend schattingen om te kunnen plannen. Wanneer u waarschuwingen over lage inktniveaus krijgt, overweeg dan om een vervangende cartridge klaar te houden om eventuele afdrukvertragingen te vermijden. U hoeft de printcartridges niet te vervangen voor de afdrukkwaliteit onaanvaardbaar wordt.

Zie [Recyclingprogramma van HP Inktjet-onderdelen](#) voor meer informatie over het recyclen van gebruikte inkten.

---

## **Inktsysteemfout**

Doe het volgende om de fout te verhelpen:

Zet het apparaat uit, koppel het netsnoer los en wacht vervolgens 10 seconden. Steek de stekker dan terug in en zet het apparaat aan.

Als u deze boodschap nog steeds ontvangt, noteer dan de foutcode die in de melding op het display wordt weergegeven en neem contact op met HP-ondersteuning. Ga naar [www.hp.com/support](http://www.hp.com/support).

Kies uw land/regio wanneer dit wordt gevraagd en klik vervolgens op **Neem contact op met HP** voor informatie over het aanvragen van technische ondersteuning.

**Oorzaak:** De printkop of het inktstelsel is defect en het apparaat kan niet meer afdrucken.



## Probleem met de cartridge

Kies uw fout

- [De volgende printcartridge lijkt verdwenen of beschadigd te zijn](#)
- [Cartridge\(s\) in verkeerde houder - De volgende cartridges zijn in de verkeerde houders](#)

### De volgende printcartridge lijkt verdwenen of beschadigd te zijn

Doe het volgende om de fout te verhelpen:

- [Printcartridges vervangen](#)
- [Benodigdheden](#)

---

 **Opmerking** Waarschuwingen en indicatorlampjes voor het inktniveau bieden uitsluitend schattingen om te kunnen plannen. Wanneer u waarschuwingen over lage inktniveaus krijgt, overweeg dan om een vervangende cartridge klaar te houden om eventuele afdrukvertragingen te vermijden. U hoeft de printcartridges niet te vervangen voor de afdrukkwaliteit onaanvaardbaar wordt.

Zie [Recyclingprogramma van HP Inkjet-onderdelen](#) voor meer informatie over het recyclen van gebruikte inkten.

---

### Cartridge(s) in verkeerde houder - De volgende cartridges zijn in de verkeerde houders

Doe het volgende om de fout te verhelpen:

- [Printcartridges vervangen](#)
- [Benodigdheden](#)

---

 **Opmerking** Waarschuwingen en indicatorlampjes voor het inktniveau bieden uitsluitend schattingen om te kunnen plannen. Wanneer u waarschuwingen over lage inktniveaus krijgt, overweeg dan om een vervangende cartridge klaar te houden om eventuele afdrukvertragingen te vermijden. U hoeft de printcartridges niet te vervangen voor de afdrukkwaliteit onaanvaardbaar wordt.

Zie [Recyclingprogramma van HP Inkjet-onderdelen](#) voor meer informatie over het recyclen van gebruikte inkten.

---

## Probleem met de cartridge

### De volgende cartridge heeft een probleem

Doe het volgende om de fout te verhelpen:

- [Printcartridges vervangen](#)
- [Benodigdheden](#)
- [Recyclingprogramma van HP Inkjet-onderdelen](#)

## Verkeerd papier

Papier komt niet overeen met instelling voor papierformaat en papiersoort

Doe het volgende om de fout te verhelpen:

- [Afdruk materiaal plaatsen](#)
- [Afdrukken op afdruk materiaal van speciaal formaat](#)
- [Afdrukinstellingen](#)

## De cartridgehouder kan niet bewegen

**Schakel het apparaat uit. Controleer of er verstopt papier of een andere versperring in het apparaat zit**

Doe het volgende om de fout te verhelpen:

- [Storingen verhelpen](#)
- [Suggesties voor hardware-installatie](#)

## Vastgelopen papier

**Er is een papierstoring (of verkeerde invoer) opgetreden. Verwijder het vastgelopen papier en druk op de knop Hervatten op de printer.**

Doe het volgende om de fout te verhelpen:

[Storingen verhelpen](#)

## Vastgelopen papier

**Er is een papierstoring (of verkeerde invoer) opgetreden in het scanpad. Verhelp de papierstoring of plaats en document opnieuw en start de taak opnieuw op.**

Doe het volgende om de fout te verhelpen:

[Storingen verhelpen](#)

## De printer heeft geen papier meer

**Laad meer papier en druk op de knop Doorgaan aan de voorzijde van de printer**

Doe het volgende om de fout te verhelpen:

[Afdruk materiaal plaatsen](#)

## Incompatibele cartridge(s)

Kies uw fout

- [Incompatibele cartridge\(s\)](#)
- [Incompatibele cartridge\(s\)](#)

### Incompatibele cartridge(s)

**De volgende cartridge is niet bedoeld voor gebruik in deze printer**

Doe het volgende om de fout te verhelpen:

- [Printcartridges vervangen](#)
- [Benodigdheden](#)
- [Recyclingprogramma van HP Inkjet-onderdelen](#)

## Incompatibele cartridge(s)

**De volgende cartridges zijn niet bedoeld voor gebruik in deze printer zoals deze momenteel is geconfigureerd**

Doe het volgende om de fout te verhelpen:

- [Printcartridges vervangen](#)
- [Benodigdheden](#)
- [Recyclingprogramma van HP Inkjet-onderdelen](#)

## Printer offline

### Uw printer is momenteel offline

Doe het volgende om de fout te verhelpen:

### Controleren of de werking van de printer niet is onderbroken en of de printer niet offline is (Windows)

1. Ga, afhankelijk van het besturingssysteem, op een van de volgende manieren te werk:
  - Windows Vista: klik op de taakbalk van Windows op **Start**, klik op **Configuratiescherm** en klik op **Printers**.
  - Windows XP: klik op de taakbalk van Windows op **Start**, klik op **Configuratiescherm** en klik op **Printers en faxapparaten**.
2. Dubbelklik op het pictogram van uw apparaat om de afdrukwachtrij te openen.
3. Zorg ervoor dat in het menu **Printer Afdrukken onderbreken** of **Printer offline gebruiken** niet is aangevinkt.
4. Als u wijzigingen hebt doorgevoerd, probeert u opnieuw af te drukken.

### Controleren of de printer onderbroken of offline is (Mac OS X)

1. Klik op **Systeemvoorkeuren**, klik op **Afdrukken & faxen**, en selecteer vervolgens de printer die u wilt gebruiken.
2. Dubbelklik op het pictogram van uw apparaat om de afdrukwachtrij te openen.
3. Als **Onderbreken** is geselecteerd, klik dan op **Hervatten**.
4. Als u wijzigingen hebt doorgevoerd, probeert u opnieuw af te drukken.

## Printer onderbroken

### Uw printer is momenteel onderbroken

Doe het volgende om de fout te verhelpen:

### **Controleren of de werking van de printer niet is onderbroken en of de printer niet offline is (Windows)**

1. Ga, afhankelijk van het besturingssysteem, op een van de volgende manieren te werk:
  - Windows Vista: klik op de taakbalk van Windows op **Start**, klik op **Configuratiescherm** en klik op **Printers**.
  - Windows XP: klik op de taakbalk van Windows op **Start**, klik op **Configuratiescherm** en klik op **Printers en faxapparaten**.
2. Dubbelklik op het pictogram van uw apparaat om de afdrukwachtrij te openen.
3. Zorg ervoor dat in het menu **Printer Afdrukken onderbreken** of **Printer offline gebruiken** niet is aangevinkt.
4. Als u wijzigingen hebt doorgevoerd, probeert u opnieuw af te drukken.

### **Controleren of de printer onderbroken of offline is (Mac OS X)**

1. Klik op **Systeemvoorkeuren**, klik op **Afdrukken & faxen**, en selecteer vervolgens de printer die u wilt gebruiken.
2. Dubbelklik op het pictogram van uw apparaat om de afdrukwachtrij te openen.
3. Als **Onderbreken** is geselecteerd, klik dan op **Hervatten**.
4. Als u wijzigingen hebt doorgevoerd, probeert u opnieuw af te drukken.

## **Probleem met de sensor**

### **Er is een probleem met het meten van de inktniveaus**

Probeer het probleem op te lossen met de volgende oplossingen. De oplossingen staan in volgorde, met de meest waarschijnlijke oplossing eerst. Als de eerste oplossing het probleem niet oplost, gaat u verder met de resterende oplossingen tot het probleem is opgelost.

- [Reinig de sensor](#)
- [Reinig de sensorvensters op de printcartridges](#)
- Neem contact op met HP-ondersteuning voor onderhoud.  
Bezoek: [www.hp.com/support](http://www.hp.com/support).

## **Sensorstoring**

### **Er is een probleem met de inksensor. Het afdrukken kan doorgaan, maar het gedrag van het inktstelsel verandert mogelijk**

Probeer het probleem op te lossen met de volgende oplossingen. De oplossingen staan in volgorde, met de meest waarschijnlijke oplossing eerst. Als de eerste oplossing het

probleem niet oplost, gaat u verder met de resterende oplossingen tot het probleem is opgelost.

- [Reinig de sensor](#)
- [Reinig de sensorvensters op de printcartridges](#)
- Neem contact op met HP-ondersteuning voor onderhoud.  
Bezoek: [www.hp.com/support](http://www.hp.com/support).  
Kies uw land/regio wanneer dit wordt gevraagd en klik vervolgens op **Neem contact op met HP** voor informatie over het aanvragen van technische ondersteuning.

## Een originele HP-cartridge die eerder al werd gebruikt

### De volgende cartridges werden al eerder gebruikt:

De originele HP-printcartridge werd eerder in een ander apparaat gebruikt.

Controleer de afdrukkwaliteit van de huidige afdrukaak. Als de kwaliteit niet bevredigend is, kunt u proberen de printkop te reinigen om te zien of dit de kwaliteit verbetert.

Volg de stappen op het display of het computerscherm om door te gaan.

Zie [De printkop reinigen](#) voor meer informatie.

---

 **Opmerking** HP raadt aan om u de printcartridges niet gedurende een langere tijd buiten de printer te laten. Controleer de afdrukkwaliteit als een gebruikte cartridge is geplaatst. Als de kwaliteit niet bevredigend is, voer dan de reinigingsprocedure vanuit de werkset uit.

---

## Waarschuwing capaciteit van de inktservice

### Uw printer heeft de Capaciteit van de inktservice gemaximaliseerd. Raadpleeg de printerdocumentatie.

Als u het apparaat verplaatst of vervoert nadat u dit bericht hebt ontvangen, moet u ervoor zorgen dat u het apparaat recht houdt en niet kantelt om te vermijden dat er inkt lekt.

Het afdrucken kan doorgaan, maar het gedrag van het inktstelsel verandert mogelijk.

Het apparaat heeft de capaciteit van de inktservice bijna gemaximaliseerd.

## Mislukt document af te drukken

Een taak is niet afgedrukt vanwege een fout in het printstelsel.

[Problemen met het afdrucken oplossen](#).

## Algemene afdruffout

Als u het apparaat verplaatst of vervoert nadat u dit bericht hebt ontvangen, moet u ervoor zorgen dat u het apparaat recht houdt en niet kantelt om te vermijden dat er inkt lekt. Er is een probleem opgetreden met het apparaat.

Noteer de foutcode die in de melding wordt gegeven en neem vervolgens contact op met HP-ondersteuning. Bezoek:

[www.hp.com/support](http://www.hp.com/support).

Kies uw land/regio wanneer dit wordt gevraagd en klik vervolgens op **Neem contact op met HP** voor informatie over het aanvragen van technische ondersteuning.

---

# A HP-benodigheden en -accessoires

Dit hoofdstuk bevat informatie over HP-benodigheden en accessoires voor het apparaat. De informatie kan zonder voorafgaande kennisgeving worden gewijzigd. Bezoek de website van HP ([www.hpshopping.com](http://www.hpshopping.com)) voor de laatste updates. U kunt ook producten aankopen via de website.

Dit gedeelte bevat de volgende onderwerpen:

- [Afdrukbenodigheden online bestellen](#)
- [Accessoires](#)
- [Benodigheden](#)

## Afdrukbenodigheden online bestellen

Zie de omslag van de gebruikershandleiding die bij uw HP-printer werd geleverd, voor een lijst met HP-cartridgenummers die met uw printer werken.

Om online benodigheden te bestellen of een boodschappenlijstje te maken, opent u het pictogram HP Solution Center op het bureaublad dat door de HP-printersoftware is geïnstalleerd en klikt u op het pictogram "Winkelen". Selecteer "Online winkelen" of "Mijn boodschappenlijstje afdrukken". HP Solution Center uploadt, met uw toestemming, informatie over de printer, waaronder modelnummer, serienummer en geschatte inktniveau's. De HP-benodigheden die in uw printer werken worden voorgeselecteerd. U kunt hoeveelheden aanpassen, items toevoegen of verwijderen, en de lijst vervolgens afdrukken of online kopen bij de HP-winkel of bij andere online verkopers (opties verschillen per land/regio). Informatie over de cartridges en links naar online winkelen verschijnen ook op de waarschuwingsberichten over de inkt.

U kunt ook online bestellen door te gaan naar [www.hp.com/buy/supplies](http://www.hp.com/buy/supplies). Kies wanneer u dit wordt gevraagd uw land/regio, volg de opdrachten om uw apparaat te selecteren en vervolgens de benodigheden die u nodig hebt.

U kunt ook online bestellen via uw geïntegreerde webserver: Klik op de knop "Benodigheden bestellen". Klik op "Verzenden" om de printerinformatie (zoals modelnummer, serienummer en geschatte inktniveau's) naar HP te verzenden en u wordt naar de HP SureSupply-website geleid voor het eenvoudig, slim bestellen van HP-benodigheden.

---

 **Opmerking** Online printcartridges bestellen is niet in alle landen/regio's mogelijk. Veel landen hebben echter informatie over telefonisch bestellen, een lokale winkel vinden of een boodschappenlijstje afdrukken. Verder kunt u de optie "Hoe kopen" selecteren bovenaan de pagina [www.hp.com/buy/supplies](http://www.hp.com/buy/supplies) om informatie te krijgen over het kopen van HP-producten in uw land.

---

## Accessoires

HP upgradekit voor draadloos printergebruik	Q6236A, Q6259A	Niet-draadloze apparaten upgraden om 802.11g draadloze technologie te gebruiken
HP draadloze G printserver	Q6301A, Q6302A	802.11g printserver voor draadloze communicatie met een computer

## Benodigheden

Dit gedeelte bevat de volgende onderwerpen:

- [Ondersteunde printcartridges](#)
- [HP-afdruk materiaal](#)

### Ondersteunde printcartridges

U kunt op de volgende plekken controleren welke cartridges worden ondersteund door het toestel:

- Het label van inktbenodigheden (in de printer, in de buurt van de printcartridges).
- De website HP SureSupply ([www.hp.com/buy/supplies](http://www.hp.com/buy/supplies)). Zie [Afdrukbenodigheden online bestellen](#) voor meer informatie.
- Het label van de printcartridge die u gaat vervangen.
- De HP-software op uw computer:
  - **Solution Center (Windows):** Klik op **Status** en klik vervolgens op **Geschatte inktniveaus**. Het tabblad **Mijn cartridges** geeft alle cartridges weer die momenteel zijn geïnstalleerd. Het tabblad **Alle cartridges** geeft alle ondersteunde cartridges voor het apparaat weer.
  - **Werkset (Windows):** Klik op het tabblad **Geschatte inktniveaus** en klik vervolgens op de knop **Cartridgedetails** om informatie te zien over vervangcartridges.
  - **HP Printerhulpprogramma (Mac OS X):** Open het paneel **Informatie en ondersteuning** en klik vervolgens op **Informatie benodigheden**.
  - **Geïntegreerde webserver:** Klik op het tabblad **Informatie** en klik vervolgens op **Apparaatinformatie** in het linkerpaneel.
- De zelftest diagnosepagina. Zie [De printerstatuspagina begrijpen](#) voor meer informatie.

---

 **Opmerking** Wanneer u de printcartridges vervangt, zorg er dan voor dat u alleen vervangende cartridges gebruikt die hetzelfde cartridgenummer hebben als de printcartridge die u vervangt.

---

### HP-afdruk materiaal

Ga naar [www.hp.com](http://www.hp.com) om afdruk materiaal zoals HP Geavanceerd fotopapier te bestellen.



---

# B Ondersteuning en garantie

Dit hoofdstuk, [Onderhoud en problemen oplossen](#), bevat suggesties voor het oplossen van veelvoorkomende problemen. Als uw apparaat niet naar behoren werkt en de oplossingen in deze handleiding het probleem niet verhelpen, kunt u gebruikmaken van één van de onderstaande ondersteuningsdiensten.

Dit gedeelte bevat de volgende onderwerpen:

- [Elektronische ondersteuning krijgen](#)
- [Garantie](#)
- [Garantie-informatie printcartridge](#)
- [Telefonische ondersteuning van HP krijgen](#)
- [Het apparaat klaarmaken voor verzending](#)
- [Het apparaat verpakken](#)

## Elektronische ondersteuning krijgen

Voor ondersteuning en informatie over de garantie kunt u naar de website van HP gaan op [www.hp.com/support](http://www.hp.com/support). Kies desgevraagd uw land/regio en klik op **Neem contact op met HP-ondersteuning** als u contact wilt opnemen met de technische ondersteuning.

Deze website biedt ook technische ondersteuning, drivers, benodigdheden, bestelinformatie en andere opties zoals:

- Online pagina's met ondersteuning raadplegen.
- Een e-mail naar HP sturen voor antwoord op uw vragen.
- On line met een technicus van HP spreken.
- Controleren of er software-updates zijn.

U kunt ook ondersteuning krijgen vanuit de Werkset (Windows) of HP Printerhulpprogramma (Mac OS X), die eenvoudige, stapsgewijze oplossingen bieden voor veel voorkomende afdrukproblemen. Zie [Werkset \(Windows\)](#) of [HP Printerhulpprogramma \(Mac OS X\)](#) voor meer informatie.

De ondersteuningsopties en beschikbaarheid variëren per product, land/regio en taal.

# Garantie

HP product	Duur van beperkte garantie
Softwaremedia	90 dagen
Printer	1 jaar
Print- of inktcartridges	Tot het HP inktpatroon leeg is of de "einde garantie"-datum (vermeld op het inktpatroon) is bereikt, afhankelijk van wat het eerst van toepassing is. Deze garantie dekt geen HP inktproducten die opnieuw zijn gevuld, opnieuw zijn gefabriceerd of zijn gerepareerd, noch HP inktproducten die op verkeerde wijze zijn gebruikt of behandeld.
Printkoppen (geldt alleen voor producten met printkoppen die door de klant kunnen worden vervangen)	1 jaar
Accessoires	1 jaar tenzij anders vermeld

## A. Duur van beperkte garantie

- Hewlett-Packard (HP) garandeert de eindgebruiker dat bovenstaande HP-producten vrij van materiaal- en fabricagedefecten zijn gedurende de hierboven aangegeven periode, die begint op de datum van aankoop door de klant. De klant moet een bewijs van de datum van aankoop kunnen overleggen.
- Met betrekking tot softwareproducten is de beperkte garantie van HP uitsluitend geldig voor het niet kunnen uitvoeren van programmeringsinstructies. HP garandeert niet dat de werking van een product ononderbroken of vrij van fouten is.
- De beperkte garantie van HP geldt alleen voor defecten die zich voordoen als resultaat van een normaal gebruik van het product en is niet van toepassing in de volgende gevallen:
  - onjuist of onvoldoende onderhoud of wijziging van het product;
  - software, interfaces, afdruk materiaal, onderdelen of benodigdheden die niet door HP worden geleverd of ondersteund;
  - gebruik dat niet overeenstemt met de specificaties van het product;
  - onrechtmatige wijzigingen of verkeerd gebruik.
- Voor HP printerproducten is het gebruik van een cartridge die niet door HP is geleverd of een nagevulde cartridge niet van invloed op de garantie aan de klant of een contract voor ondersteuning dat met de klant is gesloten. Als echter een defect of beschadiging van de printer toegewezen kan worden aan het gebruik van een cartridge die niet van HP afkomstig is, een nagevulde cartridge of een verlopen inktcartridge, brengt HP de gebruikelijke tijd- en materiaalkosten voor het repareren van de printer voor het betreffende defect of de betreffende beschadiging in rekening.
- Als HP tijdens de van toepassing zijnde garantieperiode kennisgeving ontvangt van een defect in een softwareproduct, in afdrukmateriaal of in een inktproduct dat onder de garantie van HP valt, wordt het defecte product door HP vervangen. Als HP tijdens de van toepassing zijnde garantieperiode kennisgeving ontvangt van een defect in een hardwareproduct dat onder de garantie van HP valt, wordt naar goeddunken van HP het defecte product door HP gerepareerd of vervangen.
- Als het defecte product niet door HP respectievelijk gerepareerd of vervangen kan worden, zal HP de aankoopprijs voor het defecte product dat onder de garantie valt, terugbetalen binnen een redelijke termijn nadat HP kennisgeving van het defect heeft ontvangen.
- HP is niet verplicht tot reparatie, vervanging of terugbetaling tot de klant het defecte product aan HP geretourneerd heeft.
- Een eventueel vervangingsproduct mag nieuw of bijna nieuw zijn, vooropgesteld dat het ten minste dezelfde functionaliteit heeft als het product dat wordt vervangen.
- De beperkte garantie van HP is geldig in alle landen/regio's waar het gegarandeerde product door HP wordt gedistribueerd, met uitzondering van het Midden-Oosten, Afrika, Argentinië, Brazilië, Mexico, Venezuela en de tot Frankrijk behorende zogenoemde "Départements d'Outre Mer". Voor de hierboven als uitzondering vermelde landen/regio's, is de garantie uitsluitend geldig in het land/de regio van aankoop. Contracten voor extra garantieservice, zoals service op de locatie van de klant, zijn verkrijgbaar bij elk officieel HP-serviciekantoor in landen/regio's waar het product door HP of een officiële importeur wordt gedistribueerd.
- Er wordt geen garantie gegeven op HP-inktpatronen die zijn nagevuld, opnieuw zijn geproduceerd, zijn opgeknapt en verkeerd zijn gebruikt of waarmee op enigerlei wijze is geknoeid.

## B. Garantiebeperkingen

IN ZOVERRE DOOR HET PLAATSELIJK RECHT IS TOEGESTAAN, BIEDEN NOCH HP, NOCH LEVERANCIERS (DERDEN) ANDERE UITDRUKKELIJKE OF STILZWIJGENDE GARANTIES OF VOORWAARDEN MET BETREKKING TOT DE PRODUCTEN VAN HP EN WIJZIGEN ZIJN MET NAME DE STILZWIJGENDE GARANTIES EN VOORWAARDEN VAN VERKOOPBAARHEID, BEVREDIGENDE KWALITEIT EN GESCHIKTHEID VOOR EEN BEPAALD DOEL AF.

## C. Beperkte aansprakelijkheid

- Voor zover bij de plaatselijke wetgeving toegestaan, zijn de verhaalsmogelijkheden in deze beperkte garantie de enige en exclusieve verhaalsmogelijkheden voor de klant.
- VOORZOVER DOOR HET PLAATSELIJK RECHT IS TOEGESTAAN, MET UITZONDERING VAN DE SPECIEFIE VERPLICHTINGEN IN DEZE GARANTIEVERKLARING, ZIJN HP EN LEVERANCIERS (DERDEN) ONDER GEEN BEDING AANSPRAKELIJK VOOR DIRECTE, INDIRECTE, SPECIALE EN INCIDENTELE SCHADE OF GEVOLGSCHADE, OF DIT NU GEBASEERD IS OP CONTRACT, DOOR BENADELING OF ENIGE ANDERE JURIDISCHE THEORIE, EN ONGEACHT OF HP VAN DE MOGELIJKHEID VAN DERGELIJKE SCHADE OP DE HOOGTE IS.

## D. Lokale wetgeving

- Deze garantieverklaring verleent de klant specifieke juridische rechten. De klant kan over andere rechten beschikken die in de V.S. van staat tot staat, in Canada van provincie tot provincie en elders van land tot land of van regio tot regio kunnen verschillen.
- In zoverre deze garantieverklaring niet overeenstemt met de plaatselijke wetgeving, zal deze garantieverklaring als aangepast en in overeenstemming met dergelijke plaatselijke wetgeving worden beschouwd. Krachtens een dergelijke plaatselijke wetgeving is het mogelijk dat bepaalde afwijzingen en beperkingen in deze garantieverklaring niet op de klant van toepassing zijn. Sommige staten in de Verenigde Staten en bepaalde overheden buiten de Verenigde Staten (inclusief provincies in Canada) kunnen bijvoorbeeld:
  - voorkomen dat de afwijzingen en beperkingen in deze garantieverklaring de wettelijke rechten van een klant beperken (bijvoorbeeld het Verenigd Koninkrijk);
  - op andere wijze de mogelijkheid van een fabrikant beperken om dergelijke niet-aansprakelijkheidsverklaringen of beperkingen af te dwingen;
  - de klant aanvullende garantierechten verlenen, de duur van de impliciete garantie bepalen waarbij het niet mogelijk is dat de fabrikant zich niet aansprakelijk verklaart of beperkingen ten aanzien van de duur van impliciete garanties niet toestaan.
- DE IN DEZE VERKLARING GESTELDE GARANTIEVOORWAARDEN VORMEN, BEHALVE IN DE WETTELIJK TOEGESTANDE MANIER, GEEN UITSLUITING, BEPERKING OF WIJZIGING VAN, MAAR EEN AANVULLING OP DE VERPLICHTE EN WETTELIJK VOORGESCHREVEN RECHTEN DIE VAN TOEPASSING ZIJN OP DE VERKOOP VAN HP-PRODUCTEN.

### HP Fabrieksgarantie

Geachte klant,

Als bijlage ontvangt u hierbij een lijst met daarop de naam en het adres van de HP vestiging in uw land waar u terecht kunt voor de HP fabrieksgarantie.

Naast deze fabrieksgarantie kunt u op basis van nationale wetgeving tevens jegens uw verkoper rechten putten uit de verkoopovereenkomst. De HP fabrieksgarantie laat de wettelijke rechten onder de toepasselijke nationale wetgeving onverlet.

Nederland: Hewlett-Packard Nederland BV, Startbaan 16, 1187 XR Amstelveen

Belgique: Hewlett-Packard Belgium BVBA/SPRL, Luchtschipstraat 1, B-1140 Brussels

## Garantie-informatie printcartridge

De garantie op HP-cartridges is van toepassing wanneer het product wordt gebruikt in combinatie met de daarvoor bedoelde printer van HP. Deze garantie is niet van toepassing op bijgevolde, gerecyclede, aangepaste, verkeerd gebruikte of vervalste inktproducten van HP.

Gedurende de garantieperiode is het product gedekt zolang de HP-inkt niet is opgebruikt en de uiterste garantiedatum nog niet werd bereikt. De uiterste garantiedatum in JJJJ/MM-indeling bevindt zich op het product (zie hieronder):

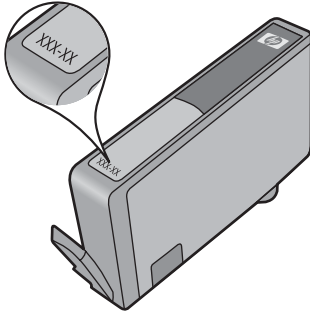

Raadpleeg de gedrukte documentatie die met het product is meegeleverd voor de HP-verklaring inzake beperkte garantie.

## Telefonische ondersteuning van HP krijgen

Gedurende de garantieperiode kunt u een beroep doen op het HP Klantenondersteuningscentrum.

 **Opmerking** HP biedt geen telefonische ondersteuning voor afdrucken in Linux. Alle ondersteuning wordt online geboden op de volgende website: <https://launchpad.net/hplip>. Klik op de knop **Een vraag stellen** om het ondersteuningsproces op te starten.

De HPLIP-website biedt geen ondersteuning voor Windows of Mac OS X. Ga naar [www.hp.com/support](http://www.hp.com/support) als u deze besturingssystemen gebruikt.

Dit gedeelte bevat de volgende onderwerpen:

- [Wat te doen bij problemen](#)
- [Voordat u belt](#)
- [Telefonische ondersteuning van HP](#)
- [Opties voor aanvullende garantie](#)
- [HP Snelle omruilservice \(Japan\)](#)
- [HP Korea klantenondersteuning](#)

### Wat te doen bij problemen

#### Voer de volgende stappen uit als u een probleem hebt

1. Raadpleeg de documentatie die bij het apparaat is geleverd.
2. Ga naar de website voor online ondersteuning van HP op [www.hp.com/support](http://www.hp.com/support). Online ondersteuning van HP is beschikbaar voor alle klanten van HP. Het is de betrouwbaarste bron van actuele informatie over het apparaat en deskundige hulp, en biedt de volgende voordelen:
  - Snelle toegang tot gekwalificeerde online ondersteuningstechnici
  - Software- en driverupdates voor de HP all-in-one
  - Waardevolle informatie voor het oplossen van veel voorkomende problemen
  - Toegang tot proactieve apparaatupdates, ondersteuningswaarschuwingen en HP-nieuwsbrieven wanneer u de HP all-in-one registreert
3. Bel HP Ondersteuning. De ondersteuningsopties en de beschikbaarheid verschillen per apparaat, land/regio en taal.

### Voordat u belt

Bezoek de website van HP ([www.hp.com/support](http://www.hp.com/support)) voor de nieuwste informatie over het oplossen van problemen of productverbeteringen en -updates.

Het kan zijn dat bij de HP All-in-One software van andere bedrijven wordt geleverd. Als u met een van deze programma's problemen ondervindt, neemt u voor de best mogelijke technische ondersteuning contact op met de desbetreffende fabrikant.

 **Opmerking** Deze informatie is niet van toepassing op klanten in Japan. Zie [HP Snelle omruilservice \(Japan\)](#) voor meer informatie over service in Japan.

Houd de volgende informatie bij de hand zodat de medewerkers van ons Klantenondersteuningscentrum u zo goed mogelijk van dienst kunnen zijn.

1. Druk de diagnostische zelftestpagina van het apparaat af. Raadpleeg [De printerstatuspagina begrijpen](#) voor meer informatie. Als het apparaat niet afdrukt, houd dan de volgende informatie bij de hand:
  - Modelnummer van het apparaat. Zie [Het modelnummer van het apparaat vinden](#) voor meer informatie.
  - Serienummer (zie de achterkant van het apparaat)
2. Ga na welk besturingssysteem u gebruikt, bijvoorbeeld Windows XP.

3. Als het apparaat is aangesloten op een netwerk, controleer dan het besturingssysteem van het netwerk.
4. Noteer hoe het apparaat met uw systeem is verbonden, bijvoorbeeld via een USB- of netwerkverbinding.
5. Noteer het versienummer van de printersoftware. (U vindt het versienummer van de printerdriver door het dialoogvenster met printerinstellingen of -eigenschappen te openen en op het tabblad **Info** te klikken.)
6. Wanneer u problemen heeft met het afdrukken vanuit een bepaalde toepassing noteer dan de naam en het versienummer van de toepassing.

### **Telefonische ondersteuning van HP**

De ondersteunende telefoonnummers en bijbehorende kosten worden hier genoemd en zijn van kracht ten tijde van de publicatie, en alleen van toepassing voor oproepen die vanaf een vaste lijn zijn gemaakt. Mogelijk zijn andere tarieven van toepassing voor mobiele telefoons.

Zie [www.hp.com/support](http://www.hp.com/support) voor de meest recente lijst van HP met ondersteunende telefoonnummers en informatie over de gesprekskosten.

Dit gedeelte bevat de volgende onderwerpen:

- [Periode voor telefonische ondersteuning](#)
- [Telefoonnummers voor telefonische ondersteuning](#)
- [Telefonisch contact opnemen](#)
- [Na de periode van telefonische ondersteuning](#)

#### **Periode voor telefonische ondersteuning**

Eén jaar telefonische ondersteuning is beschikbaar in Noord-Amerika, Azië (Stille Oceaan) en Latijns-Amerika (inclusief Mexico).

Ga naar [www.hp.com/support](http://www.hp.com/support) voor informatie over de lengte van de telefonische ondersteuning in Europa, het Midden Oosten en Afrika. De standaardtelefoonkosten zijn van toepassing.

## Telefoonnummers voor telefonische ondersteuning

Zie [www.hp.com/support](http://www.hp.com/support) voor de meest actuele lijst met telefoonnummers voor ondersteuning.



[www.hp.com/support](http://www.hp.com/support)

Africa (English speaking)	+27 11 2345872
Afrique (francophone)	+33 1 4993 9230
021 672 280	الجزائر
Argentina (Buenos Aires)	54-11-4708-1600
Argentina	0-800-555-5000
Australia	1300 721 147
Australia (out-of-warranty)	1902 910 910
Österreich	+43 0820 87 4417 0,145 € p/m
17212049	البحرين
België	+32 070 300 005 0,174 €
Belgique	+32 070 300 004 0,174 €
Brasil (Sao Paulo)	55-11-4004-7751
Brasil	0-800-709-7751
Canada	1-(800)-474-6836 (1-800 hp invent)
Central America & The Caribbean	<a href="http://www.hp.com/support">www.hp.com/support</a>
Chile	800-360-999
中国	1068687980
中国	800-810-3888
Colombia (Bogotá)	571-606-9191
Colombia	01-8000-51-4746-8368
Costa Rica	0-800-011-1046
Česká republika	810 222 222
Danmark	+45 70 202 845 0,25 DKK
Ecuador (Andinatel)	1-999-119 ☎ 800-711-2884
Ecuador (Pacifitel)	1-800-225-528 ☎ 800-711-2884
(02) 6910602	مصر
El Salvador	800-6160
España	+34 902 010 059 0,078 €
France	+33 0892 69 60 22 0,337 €
Deutschland	+49 01805 652 180 0,14 € aus dem deutschen Festnetz - bei Anrufen aus Mobilfunknetzen können andere Preise gelten
Ελλάδα (από το εξωτερικό)	+ 30 210 6073603
Ελλάδα (εντός Ελλάδας)	801 11 75400
Ελλάδα (από Κύπρο)	800 9 2654
Guatemala	1-800-711-2884
香港特別行政區	(852) 2802 4098
Magyarország	06 40 200 629
India	1-800-425-7737
India	91-80-28526900
Indonesia	+62 (21) 350 3408
+971 4 224 9189	العراق
+971 4 224 9189	الكويت
+971 4 224 9189	لبنان
+971 4 224 9189	قطر
+971 4 224 9189	اليمن
Ireland	+353 1890 923 902 0,05 €
1-700-503-048	ישראל
Italia	+39 848 800 871 0,023 €

Jamaica	1-800-711-2884
日本	0570-000511
日本	03-3335-9800
0800 222 47	الأردن
한국	1588-3003
Luxembourg (Français)	+352 900 40 006 0,161 €
Luxemburg (Deutsch)	+352 900 40 007 0,161 €
Malaysia	1800 88 8588
Mauritius	(230) 262 210 404
México (Ciudad de México)	55-5258-9922
México	01-800-472-68368
Maroc	081 005 010
Nederland	+31 0900 2020 165 0,20 €
New Zealand	0800 441 147
Nigeria	(01) 271 2320
Norge	+47 815 62 070 0,39 NOK
24791773	عمان
Panamá	1-800-711-2884
Paraguay	009 800 54 1 0006
Perú	0-800-10111
Philippines	2 867 3551
Polska	801 800 235
Portugal	+351 808 201 492 0,024 €
Puerto Rico	1-877-232-0589
República Dominicana	1-800-711-2884
Reunion	0820 890 323
România	0801 033 390
Россия (Москва)	095 777 3284 0,03 €
Россия (Санкт-Петербург)	812 332 4240 0,08 €
800 897 1415	السعودية
Singapore	+65 6272 5300
Slovensko	0850 111 256
South Africa (RSA)	0860 104 771
Suomi	+358 0 203 66 767 0,015 €
Sverige	+46 077 120 4765 0,23 SEK
Switzerland	+41 0848 672 672 0,08 CHF
臺灣	02-8722-8000
ไทย	+66 (2) 353 9000
071 891 391	تونس
Trinidad & Tobago	1-800-711-2884
Türkiye (Istanbul, Ankara, İzmir & Bursa)	444 0307
Україна	(044) 230-51-06
600 54 47 47	الإمارات العربية المتحدة
United Kingdom	+44 0870 010 4320 0,05 £
United States	1-(800)-474-6836
Uruguay	0004-054-177
Venezuela (Caracas)	58-212-278-8666
Venezuela	0-800-474-68368
Việt Nam	+84 88234530

## Telefonisch contact opnemen

Bel HP-ondersteuning terwijl u bij de computer en de HP all-in-one zit. Houd de volgende gegevens bij de hand:

- Modelnummer (dit vindt u op het etiket aan de voorzijde van het apparaat)



---

**Opmerking** Naast de modelnaam die op de voorkant van het toestel verschijnt, heeft dit toestel een specifiek modelnummer. U kunt dit nummer gebruiken om te helpen bepalen welke toebehoren of accessoires beschikbaar zijn voor uw product en wanneer u ondersteuning vraagt. Het modelnummer wordt afgedrukt op een label aan de binnenkant van het toestel, in de buurt van de printcartridges.

---

- Serienummer (dit vindt u achter of onder op het apparaat)
- Berichten die verschijnen wanneer het probleem zich voordoet
- Antwoorden op de volgende vragen:
  - Doet dit probleem zich vaker voor?
  - Kunt u het probleem reproduceren?
  - Hebt u nieuwe hardware of software aan de computer toegevoegd kort voordat dit probleem zich begon voor te doen?
  - Is er iets gebeurd voor deze situatie zich voordeed (bijvoorbeeld een onweersbui, verplaatsing van de HP all-in-one, enz.)?

## Na de periode van telefonische ondersteuning

Na afloop van de periode waarin u een beroep kunt doen op telefonische ondersteuning, kunt u tegen vergoeding voor hulp terecht bij HP. Help is mogelijk ook beschikbaar via de website voor online ondersteuning van HP: [www.hp.com/support](http://www.hp.com/support). Neem contact op met uw HP leverancier of bel het telefoonnummer voor ondersteuning in uw land/regio voor meer informatie over de beschikbare ondersteuningsopties.

## Opties voor aanvullende garantie

Tegen betaling zijn er uitgebreide serviceplannen voor de HP all-in-one beschikbaar. Ga naar [www.hp.com/support](http://www.hp.com/support), selecteer uw land/regio en taal en zoek in het deel over service en garantie meer informatie over de uitgebreide serviceplannen.

## HP Snelle omruilservice (Japan)

### HP クイック・エクステンジサービス

製品に問題がある場合は、以下に記載されている電話番号に連絡してください。故障している、または問題があると判断された場合、保障期間中は無料で製品を交換し、故障した製品を回収します。

電話番号 : 0570-000511 (ナビダイヤル)  
03-3335-9800 (ナビダイヤルをご利用いただけない場合)  
サポート時間 : 平日の午前 9:00 から午後 5:00 まで  
土日の午前 10:00 から午後 5:00 まで  
祝祭日および 1月 1日から 3日は除きます。

#### サービスの条件 :

- ・ サポートの提供は、カスタマケアセンターを通してのみ行われます。
- ・ カスタマケアセンターがプリンタの不具合と判断した場合に、サービスを受けることができます。  
ご注意 : ユーザの扱いが不適切であったために故障した場合は、保障期間中であっても修理は有料となります。詳細については保証書を参照してください。

#### その他の制限 :

- ・ 運搬の時間はお住まいの地域によって異なります。詳しくは、カスタマケアセンターに連絡してご確認ください。
- ・ 出荷配送は、当社指定の配送業者が行います。
- ・ 配送は交通事情などの諸事情によって、遅れる場合があります。
- ・ このサービスは、将来予告無しに変更することがあります。

Raadpleeg [Het apparaat verpakken](#) voor instructies voor het verpakken van het product voor retournering of vervanging.

## HP Korea klantenondersteuning

### HP 한국 고객 지원 문의

- 고객 지원 센터 대표 전화  
1588-3003
- 제품가격 및 구입처 정보 문의 전화  
080-703-0700
- 전화 상담 가능 시간:  
평 일 09:00~18:00  
토요일 09:00~13:00  
(일요일, 공휴일 제외)



## Het apparaat klaarmaken voor verzending

Als u door HP-klantenondersteuning of door de winkel waar u het apparaat hebt gekocht, wordt gevraagd het apparaat voor onderhoud op te sturen, moet u de volgende onderdelen verwijderen en bewaren voordat u het apparaat terugstuurt:

- Het frontje van het bedieningspaneel
- De duplexeenheid
- De uitvoerlade
- Het stroomsnoer, de USB-kabel en andere kabels die aan het apparaat zijn verbonden
- Papier in de invoerlade
- Verwijder alle originelen die eventueel nog in het apparaat aanwezig zijn

Dit gedeelte bevat de volgende onderwerpen:

- [Verwijder het frontje van het bedieningspaneel van het apparaat](#)
- [Verwijder het toegangspaneel aan de achterkant of de duplexeenheid](#)
- [De uitvoerlade verwijderen](#)

### Verwijder het frontje van het bedieningspaneel van het apparaat

---

 **Opmerking** Deze informatie is niet van toepassing op klanten in Japan.

 **Let op** U kunt deze stappen pas uitvoeren als het apparaat is losgekoppeld.

**Let op** Het vervangende apparaat wordt niet met een stroomsnoer verzonden. Bewaar het stroomsnoer op een veilige plaats totdat u het vervangapparaat ontvangt.

---

#### De overlay van het bedieningspaneel verwijderen

1. Druk op de knop **Aan** om het apparaat uit te schakelen.
2. Koppel het netsnoer los en verwijder dit van het apparaat. Stuur deze niet met het apparaat mee terug.

3. Verwijder de overlay van het bedieningspaneel als volgt:
  - a. Til de scannerklep op.

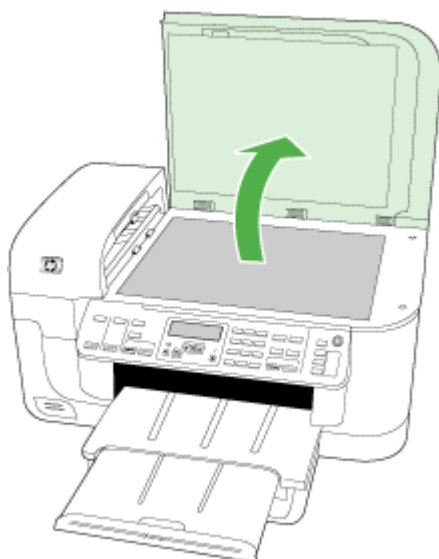

- b. Ga met uw vinger of een dun object onder het klepje in de rechterbovenhoek van het frontje van het bedieningspaneel om dit eraf te trekken.



4. Bewaar de overlay van het bedieningspaneel. Stuur het afdekplaatje van het bedieningspaneel niet met de HP all-in-one mee.

---

**Let op** Het is mogelijk dat het vervangende apparaat zonder frontje op het bedieningspaneel wordt geleverd. Bewaar het frontje goed en bevestig het frontje terug op het bedieningspaneel als het vervangende apparaat arriveert. Om de functies van het bedieningspaneel op het vervangende apparaat te kunnen gebruiken, moet u het frontje terug aanbrengen.

**Opmerking** Raadpleeg de installatieposter die bij het apparaat is geleverd voor instructies over het bevestigen van het frontje van het bedieningspaneel. Mogelijk worden instructies voor het instellen van het apparaat bij het vervangende apparaat geleverd.

---

### Verwijder het toegangspaneel aan de achterkant of de duplexeenheid

Verwijder de duplexeenheid voordat u het apparaat verzendt.

- ▲ Druk op de knoppen aan weerszijden van het toegangspaneel aan de achterkant of controleer de duplexeenheid en verwijder het paneel of de eenheid.

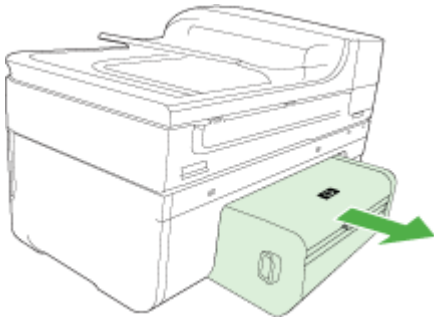

### De uitvoerlade verwijderen

Verwijder de uitvoerlade voordat u het apparaat verzendt.

- ▲ Til de uitvoerlade omhoog en verwijder deze voorzichtig uit het apparaat.

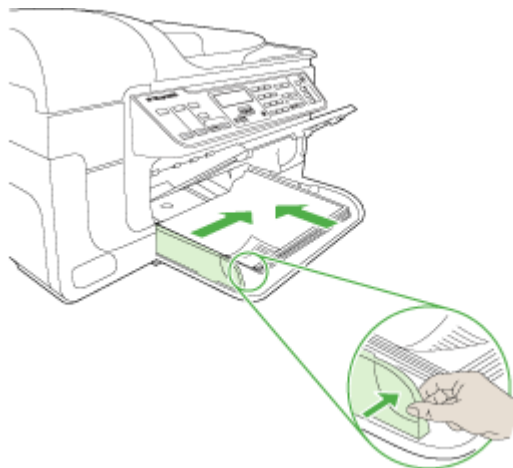

## Het apparaat verpakken

Voer de volgende stappen uit nadat u het apparaat hebt klaargemaakt voor verzending.

### Het apparaat verpakken

1. Het apparaat indien mogelijk voor verzending verpakken in het oorspronkelijke verpakkingsmateriaal of gebruik het verpakkingsmateriaal waarin het vervangend apparaat is verpakt.

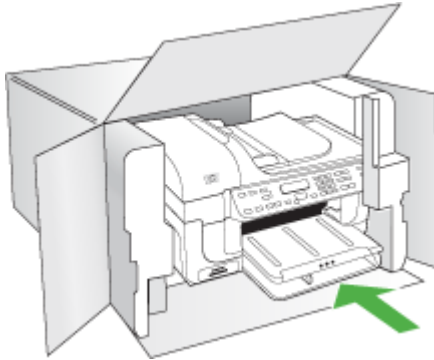

Als u het originele verpakkingsmateriaal niet meer hebt, gebruik dan ander, degelijk verpakkingsmateriaal. Schade tijdens de verzending veroorzaakt door ongeschikte verpakking en/of ongeschikt transport wordt niet gedekt door de garantie.

2. Plaats het etiket voor retourverzending op de buitenkant van de doos.
3. De doos dient het volgende te bevatten:
  - een volledige probleembeschrijving voor het servicepersoneel (voorbeelden van problemen met afdrukkwaliteit zijn handig).
  - een kopie van de aankoopbon of een ander aankoopbewijs om de garantieperiode te bepalen.
  - uw naam, adres en een telefoonnummer waar u overdag bereikbaar bent.

# C Specificaties van het apparaat

Zie [Informatie over de specificaties van ondersteund afdrukmateriaal](#) voor informatie over de specificaties en de behandeling van afdrukmaterialen.

Dit gedeelte bevat de volgende onderwerpen:

- [Fysieke specificaties](#)
- [Productkenmerken en -mogelijkheden](#)
- [Specificaties processor en geheugen](#)
- [Systeemvereisten](#)
- [Netwerkprotocollspecificaties](#)
- [Specificaties van de geïntegreerde webserver](#)
- [Afdrukspecificaties](#)
- [Kopieerspecificaties](#)
- [Faxspecificaties](#)
- [Scanspecificaties](#)
- [Omgevingsspecificaties](#)
- [Elektrische specificaties](#)
- [Specificaties geluidsniveau \(afdrukken in conceptmodus, geluidsniveaus volgens ISO 7779\)](#)
- [Geheugenkaartspecificaties](#)

## Fysieke specificaties

**Formaat (breedte x diepte x hoogte)**

**Apparaat met glasplaat van A4/Letter-formaat en duplexeenheid:** 476 x 473 x 258 mm

**Gewicht van het apparaat (inclusief printerbenodigdheden)**

**Apparaat met glasplaat van A4/Letter-formaat en duplexeenheid:** 8.6 kg (19 lb)

## Productkenmerken en -mogelijkheden

Functie	Capaciteit
Verbindingsmogelijkheden	<ul style="list-style-type: none"><li>• USB 2.0-compatibel met hoge snelheid</li><li>• Wireless 802.11b/g</li><li>• Vast netwerk</li></ul>
Printcartridges	Vier printcartridges (zwart, geel, magenta en cyaan)
Levensduur	Bezoek <a href="http://www.hp.com/go/learnaboutsplies">www.hp.com/go/learnaboutsplies</a> voor meer informatie over de geschatte levensduur van de printcartridge.
Besturingstalen	HP PCL 3
Ondersteunde lettertypen	Amerikaanse lettertypen: CG Times, CG Times Italic, Universe, Universe Italic, Courier, Courier Italic, Letter Gothic, Letter Gothic Italic.
Werkbelasting	Maximaal 7000 pagina's per maand

(vervolg)

Functie	Capaciteit
Ondersteunde talen bedieningspaneel van het apparaat Beschikbare talen verschillen per land/regio.	Bulgaars, Kroatisch, Tsjechisch, Deens, Nederlands, Engels, Fins, Frans, Duits, Grieks, Hongaars, Italiaans, Japans, Koreaans, Noors, Pools, Portugees, Roemeens, Russisch, vereenvoudigd Chinees, Slowaaks, Sloveens, Spaans, Zweeds, traditioneel Chinees, Turks, Oekraïens.

## Specificaties processor en geheugen

### Hoofdprocessor

192 MHz ARM946ES, ETM9 (medium)

### Hoofdgeheugen

64 MB ingebouwd RAM 32 MB ingebouwd Flash ROM

## Systeemvereisten



**Opmerking** Voor de meest recente informatie over ondersteunde besturingssystemen en systeemvereisten gaat u naar <http://www.hp.com/support/>

### Compatibiliteit besturingssysteem

- Windows 2000, Windows XP, Windows XP x64, Windows Vista



**Opmerking** Voor Windows 2000 SP 4, Windows XP x64 Edition SP 1, Windows XP SP 1 Starter Edition, en Windows Vista Starter Edition zijn alleen de printerdriver, scannerdriver en de Werkset beschikbaar. Als u een HP Officejet 6500 (E709d) of HP Officejet 6500 (E709r) gebruikt, wordt kopiëren niet ondersteund. Zie [Het modelnummer van het apparaat vinden](#) om te bepalen welk model u hebt.

- Mac OS X (10.4, 10.5)
- Linux (zie [www.hp.com/go/linuxprinting](http://www.hp.com/go/linuxprinting) voor meer informatie).

### Minimale vereisten

- Microsoft Windows® 2000 Service Pack 4: Intel® Pentium II of Celeron® processor, 128 MB RAM, 200 MB vrije schijfruimte, Microsoft Internet Explorer 6.0
- Microsoft Windows XP (32-bit) Service Pack 1: Intel Pentium II of Celeron processor, 512 MB RAM, 410 MB vrije schijfruimte, Microsoft Internet Explorer 6.0
- Microsoft® Windows x64 Service Pack 1: AMD Athlon 64 of AMD Opteron processor, Intel Xeon of Pentium processor met Intel EM64T-ondersteuning, 512 MB RAM, 290 MB vrije schijfruimte, Microsoft Internet Explorer 6.0
- Microsoft Windows Vista: 800-MHz 32-bit (x86) of 64-bit (x64) processor, 512 MB RAM, 425 MB vrije schijfruimte, Microsoft Internet Explorer 7.0
- **Mac OS X (v10.4, v10.5):** PowerPC G3, G4, G5, of Intel Core processor, 256 MB geheugen, 500 MB vrije schijfruimte
- **Quick Time 5.0 of later (Mac OS X)**
- Adobe Acrobat Reader 5.0 of hoger

### **Aanbevolen vereisten**

- Microsoft Windows 2000 Service Pack 4: Intel Pentium III of hogere processor, 256 MB RAM, 200 MB vrije schijfruimte, Microsoft Internet Explorer 6.0 of hoger
- Microsoft Windows XP (32-bit) Service Pack 1: Intel Pentium III of hogere processor, 512 MB RAM, 500 MB vrije schijfruimte, Microsoft Internet Explorer 6.0 of hoger
- Microsoft® Windows® XP x64 Service Pack 1: AMD Athlon 64 of AMD Opteron processor, Intel Xeon processor met Intel EM64T-ondersteuning of Intel Pentium 4 processor met Intel EM64T-ondersteuning, 512 MB RAM, 290 MB vrije schijfruimte, Microsoft Internet Explorer 6.0 of hoger
- Microsoft Windows Vista: 1-GHz 32-bit (x86) of 64-bit (x64) processor, 1 GB RAM, 470 MB vrije schijfruimte, Microsoft Internet Explorer 7.0 of hoger
- **Mac OS X (v10.4.11, v10.5):** PowerPC G3, G4, G5, of Intel Core processor, 512 MB geheugen, 500 MB vrije schijfruimte
- **Microsoft Internet Explorer 6.0 of hoger (Windows 2000, Windows XP); Internet Explorer 7.0 of hoger (Windows Vista)**

## **Netwerkprotocollspecificaties**

### **Ondersteunde netwerkbesturingssystemen**

- Windows 2000, Windows XP (32-bits), Windows XP x64 (Professional en Home Editions), Windows Vista (32-bits) & (64-bit) [Ultimate, Enterprise & Business Edition]
- Mac OS X (10.4, 10.5)
- Microsoft Windows 2000 Server Terminal Services met Citrix Metaframe XP met Feature Release 3
- Microsoft Windows 2000 Server Terminal Services met Citrix Presentation Server 4.0
- Microsoft Windows 2000 Server Terminal Services
- Microsoft Windows 2003 Server Terminal Services
- Microsoft Windows 2003 Server Terminal Services met Citrix Presentation Server 4.0
- Microsoft Windows 2003 Server Terminal Services met Citrix Presentation Server 4.5
- Microsoft Windows 2003 Server Terminal Services met Citrix Metaframe XP met Feature Release 3
- Microsoft Windows 2003 Small Business Server Terminal Services
- Novell Netware 6, 6.5, Open Enterprise Server 6.5

### **Compatibele netwerkprotocollen**

TCP/IP

### **Networkbeheer**

Ingebouwde webserver

Funcities

Mogelijkheid netwerkapparaten op afstand te configureren en te beheren

## **Specificaties van de geïntegreerde webserver**

### **Vereisten**

- Een TCP/IP-netwerk (IPX/SPX-netwerken worden niet ondersteund)
- Een webbrowser (Microsoft Internet Explorer 6,0 of later, Mozilla Firefox 1.0 of later, Opera 8.0 of later, of Safari 1.2 of later)
- Een netwerkverbinding (u kunt geen geïntegreerde webserver gebruiken die rechtstreeks is verbonden met een USB-kabel)

- Een internetverbinding (vereist voor sommige functies)



**Opmerking** U kunt de geïntegreerde webserver openen zonder verbinding met internet. Sommige functies zijn dan echter niet beschikbaar.

- Hij moet zich aan dezelfde kant van een firewall bevinden als het apparaat.

## Afdrukspecificaties

### Resolutie (zwart)

Maximaal 1200 dpi met zwarte inkt op pigmentbasis

### Resolutie (kleur)

HP verbeterde fotokwaliteit (tot 4800 x 1200 dpi geoptimaliseerd op HP Geavanceerd fotopapier met 1200 x 1200 invoer-dpi)

## Kopieerspecificaties

- Digitale beeldverwerking
- Max. 100 kopieën van origineel (verschilt per model)
- Digitale zoom: van 25 tot 400% (verschilt per model)
- Aan pagina aanpassen, voor het scannen
- De kopieersnelheid is afhankelijk van de complexiteit van het document



**Opmerking** Om een kopie te maken met een HP Officejet 6500 (E709d) of HP Officejet 6500 (E709r), moet de HP All-in-One zijn aangesloten op een computer, moet de computer zijn ingeschakeld en moet u zijn aangemeld. De software moet zijn geïnstalleerd en actief zijn. Verder moet de **HP Digital Imaging Monitor** in de taakbalk van Windows zijn geïnstalleerd en altijd zijn ingeschakeld. Op een Macintosh-computer is de software altijd beschikbaar wanneer u de computer inschakeld, als deze eenmaal is geïnstalleerd.

Zie [Het modelnummer van het apparaat vinden](#) om te bepalen welk model u hebt

Modus	Soort	Scanresolutie (dpi)
Beste	Zwart	maximaal 600 x 1200
	Kleur	maximaal 600 x 1200
Normaal	Zwart	maximaal 300 x 300
	Kleur	maximaal 300 x 300
Snel	Zwart	maximaal 300 x 300
	Kleur	maximaal 300 x 300

## Faxspecificaties

- Mogelijkheid voor zwart-wit en kleur bij apparaat.
- Maximaal 110 snelkiesnummers (verschilt per model).
- Geheugen van maximaal 120 pagina's (verschilt per model, volgens ITU-T-testafbeelding nr. 1 bij standaardresolutie). Complexere pagina's of hogere resoluties vragen meer tijd en geheugen.
- Fax handmatig verzenden en ontvangen.



- Automatisch tot vijf keer opnieuw kiezen bij in gesprek (verschilt per model).
- Automatisch een keer opnieuw kiezen bij geen gehoor (verschilt per model).
- Bevestigings- en activiteitenrapporten.
- CCITT/ITU Group 3-fax met foutcorrectiemodus.
- 33,6 Kbps overdracht.
- Snelheid van 3 seconden per pagina bij 33,6 Kbps (volgens ITU-T-testafbeelding nr. 1 bij standaardresolutie). Complexere pagina's of hogere resoluties vergen meer tijd en geheugen.
- Oproepherkenning met automatisch schakelen tussen fax en antwoordapparaat.

	Foto (dpi)	Zeer fijn (dpi)	Fijn (dpi)	Standaard (dpi)
Zwart	196 x 203 (8-bits grijstinten)	300 x 300	196 x 203	196 x 98
Kleur	200 x 200	200 x 200	200 x 200	200 x 200

#### Specificaties voor Fax naar pc

- Ondersteund bestandstype: Ongecomprimeerde TIFF
- Ondersteunde faxtypen: zwart-witfaxen

## Scanspecificaties

- Beeldbewerkingssoftware inbegrepen
- Geïntegreerde OCR-software zet gescande tekst automatisch om in bewerkbare tekst
- De scansnelheid is afhankelijk van de complexiteit van het document
- Twain-compatibele interface
- Resolutie: 2400 x 4800 dpi optisch, maximaal 19 200 dpi verbeterd
- Kleur: 16-bits per RGB-kleur, 48-bits totaal
- Maximaal scanformaat vanaf de glasplaat: 216 x 297 mm
- Maximaal scanformaat vanaf de ADI: 216 x 356 mm

## Omgevingspecificaties

#### Werkomgeving

Werktemperatuur: 5° tot 40°C

Aanbevolen bedrijfstemperatuur: 15° tot 32°C

Aanbevolen relatieve luchtvochtigheid: 25 tot 75% niet-condenserend

#### Opslagomgeving

Opslagtemperatuur: -40° tot 60°C

Luchtvochtigheid bij opslag: Maximaal 90 procent niet-condenserend bij een temperatuur van 60°C

## Elektrische specificaties

#### Stroomvoorziening

Universele netadapter (extern)

#### Stroomvereisten

Ingangsspanning: 100 tot 240 VAC (± 10%), 50/60 Hz (± 3Hz)

Uitgangsspanning: 32 Vdc bij 1560 mA

**Stroomverbruik**

28,4 Watt afdrukken (snelle conceptmodus); 32,5 Watt faxen of kopiëren (snelle conceptmodus)

**Specificaties geluidsniveau (afdrukken in conceptmodus, geluidsniveaus volgens ISO 7779)**

**Geluidsdruk (bij apparaat)**

LpAd 55 (dBA)

**Geluidsvermogen**

LwAd 6.9 (BA)

**Geheugenkaartspecificaties**

- Aanbevolen maximum aantal bestanden op een geheugenkaart: 1,000
- Aanbevolen maximumgrootte van de afzonderlijke bestanden: 12 megapixel maximum, 8 MB maximum
- Aanbevolen maximumgrootte van de geheugenkaart: 1 GB (alleen solid state)



**Opmerking** Bij benadering van de aanbevolen maximumwaarden voor een geheugenkaart kunnen de prestaties van het apparaat onder de verwachting blijven.

---

**Ondersteunde typen geheugenkaarten**

- Memory Stick, Memory Stck Duo, Memory Stick Pro, MagicGate Memory Stick Duo
- Memory Stick Micro (met afzonderlijk aan te schaffen adapter)
- Secure Digital
- High Capacity Secure Digital
- miniSD, microSD (met afzonderlijk aan te schaffen adapter)
- MultiMediaCard (MMC), Secure MultiMediaCard
- Reduced-Size MultiMediaCard (RS-MMC), MMC Mobile, MMCmicro (adapter vereist die afzonderlijk wordt verkocht)
- xD-Picture Card

---

# D Wettelijk verplichte informatie

Het apparaat voldoet aan de producteisen van overheidsinstellingen in uw land/regio.

Dit gedeelte bevat de volgende onderwerpen:

- [FCC-verklaring](#)
- [Bericht aan gebruikers in Korea](#)
- [VCCI- \(Klasse B\) verklaring van overeenstemming voor gebruikers in Japan](#)
- [Bericht voor gebruikers in Japan over het netsnoer](#)
- [Tabel met giftige en gevaarlijke stoffen](#)
- [Verklaring over de indicatielampjes](#)
- [Verklaring over geluidsemmissie voor Duitsland](#)
- [Bericht aan gebruikers van het Amerikaanse telefoonnetwerk: FCC-vereisten](#)
- [Bericht aan gebruikers van het Canadese telefoonnetwerk](#)
- [Bericht voor gebruikers in de Europese Economische Ruimte](#)
- [Bericht aan gebruikers van het Duitse telefoonnetwerk](#)
- [Voorschriften voor draadloze producten \(alleen sommige modellen\)](#)
- [Verklaring over bedrade faxen in Australië](#)
- [Wettelijk verplicht modelnummer](#)
- [Verklaring van overeenstemming](#)
- [Programma voor milieubehoud](#)
- [Licenties van derden](#)

## FCC-verklaring

### FCC statement

The United States Federal Communications Commission (in 47 CFR 15.105) has specified that the following notice be brought to the attention of users of this product.

This equipment has been tested and found to comply with the limits for a Class B digital device, pursuant to Part 15 of the FCC Rules. These limits are designed to provide reasonable protection against harmful interference in a residential installation. This equipment generates, uses and can radiate radio frequency energy and, if not installed and used in accordance with the instructions, may cause harmful interference to radio communications. However, there is no guarantee that interference will not occur in a particular installation. If this equipment does cause harmful interference to radio or television reception, which can be determined by turning the equipment off and on, the user is encouraged to try to correct the interference by one or more of the following measures:

- Reorient the receiving antenna.
- Increase the separation between the equipment and the receiver.
- Connect the equipment into an outlet on a circuit different from that to which the receiver is connected.
- Consult the dealer or an experienced radio/TV technician for help.

For further information, contact:

Manager of Corporate Product Regulations  
Hewlett-Packard Company  
3000 Hanover Street  
Palo Alto, Ca 94304  
(650) 857-1501

Modifications (part 15.21)

The FCC requires the user to be notified that any changes or modifications made to this device that are not expressly approved by HP may void the user's authority to operate the equipment.

This device complies with Part 15 of the FCC Rules. Operation is subject to the following two conditions: (1) this device may not cause harmful interference, and (2) this device must accept any interference received, including interference that may cause undesired operation.

## Bericht aan gebruikers in Korea

사용자 안내문(B급 기기)

이 기기는 비업무용으로 전자파 적합 등록을 받은 기기로서, 주거지역에서는 물론 모든 지역에서 사용할 수 있습니다.

## VCCI- (Klasse B) verklaring van overeenstemming voor gebruikers in Japan

この装置は、情報処理装置等電波障害自主規制協議会（VCCI）の基準に基づくクラスB情報技術装置です。この装置は、家庭環境で使用することを目的としていますが、この装置がラジオやテレビジョン受信機に近接して使用されると受信障害を引き起こすことがあります。

取り扱い説明書に従って正しい取り扱いをして下さい。

## Bericht voor gebruikers in Japan over het netsnoer

製品には、同梱された電源コードをお使い下さい。

同梱された電源コードは、他の製品では使用出来ません。

## Tabel met giftige en gevaarlijke stoffen

有毒有害物质表						
根据中国《电子信息产品污染控制管理办法》						
零件描述	有毒有害物质和元素					
	铅	汞	镉	六价铬	多溴联苯	多溴联苯醚
外壳和托盘*	0	0	0	0	0	0
电线*	0	0	0	0	0	0
印刷电路板*	X	0	0	0	0	0
打印系统*	X	0	0	0	0	0
显示器*	X	0	0	0	0	0
喷墨打印机墨盒*	0	0	0	0	0	0
驱动光盘*	X	0	0	0	0	0
扫描仪*	X	X	0	0	0	0
网络配件*	X	0	0	0	0	0
电池板*	X	0	0	0	0	0
自动双面打印系统*	0	0	0	0	0	0
外部电源*	X	0	0	0	0	0

0: 指此部件的所有均一材质中包含的这种有毒有害物质，含量低于SJ/T11363-2006的限制  
X: 指此部件使用的均一材质中至少有一种包含的这种有毒有害物质，含量高于SJ/T11363-2006的限制  
注：环保使用期限的参考标识取决于产品正常工作的温度和湿度等条件  
\*以上只适用于使用这些部件的产品

## Verklaring over de indicatielampjes

### LED indicator statement

The display LEDs meet the requirements of EN 60825-1.

## Verklaring over geluidsemissie voor Duitsland

### **Geräuschemission**

LpA < 70 dB am Arbeitsplatz im Normalbetrieb nach DIN 45635 T. 19

## Bericht aan gebruikers van het Amerikaanse telefoonnetwerk: FCC-vereisten

### Notice to users of the U.S. telephone network: FCC requirements

This equipment complies with FCC rules, Part 68. On this equipment is a label that contains, among other information, the FCC Registration Number and Ringer Equivalent Number (REN) for this equipment. If requested, provide this information to your telephone company.

An FCC compliant telephone cord and modular plug is provided with this equipment. This equipment is designed to be connected to the telephone network or premises wiring using a compatible modular jack which is Part 68 compliant. This equipment connects to the telephone network through the following standard network interface jack: USOC RJ-11C.

The REN is useful to determine the quantity of devices you may connect to your telephone line and still have all of those devices ring when your number is called. Too many devices on one line might result in failure to ring in response to an incoming call. In most, but not all, areas the sum of the RENs of all devices should not exceed five (5). To be certain of the number of devices you may connect to your line, as determined by the REN, you should call your local telephone company to determine the maximum REN for your calling area.

If this equipment causes harm to the telephone network, your telephone company might discontinue your service temporarily. If possible, they will notify you in advance. If advance notice is not practical, you will be notified as soon as possible. You will also be advised of your right to file a complaint with the FCC. Your telephone company might make changes in its facilities, equipment, operations, or procedures that could affect the proper operation of your equipment. If they do, you will be given advance notice so you will have the opportunity to maintain uninterrupted service. If you experience trouble with this equipment, please contact the manufacturer, or look elsewhere in this manual, for warranty or repair information. Your telephone company might ask you to disconnect this equipment from the network until the problem has been corrected or until you are sure that the equipment is not malfunctioning.

This equipment may not be used on coin service provided by the telephone company.

Connection to party lines is subject to state tariffs. Contact your state public utility commission, public service commission, or corporation commission for more information.

This equipment includes automatic dialing capability. When programming and/or making test calls to emergency numbers:

- Remain on the line and explain to the dispatcher the reason for the call.
- Perform such activities in the off-peak hours, such as early morning or late evening.



**Note** The FCC hearing aid compatibility rules for telephones are not applicable to this equipment.

The Telephone Consumer Protection Act of 1991 makes it unlawful for any person to use a computer or other electronic device, including fax machines, to send any message unless such message clearly contains in a margin at the top or bottom of each transmitted page or on the first page of transmission, the date and time it is sent and an identification of the business, other entity, or other individual sending the message and the telephone number of the sending machine or such business, other entity, or individual. (The telephone number provided might not be a 900 number or any other number for which charges exceed local or long-distance transmission charges.) In order to program this information into your fax machine, you should complete the steps described in the software.

## Bericht aan gebruikers van het Canadese telefoonnetwerk

### **Note à l'attention des utilisateurs du réseau téléphonique canadien/Notice to users of the Canadian telephone network**

Cet appareil est conforme aux spécifications techniques des équipements terminaux d'Industrie Canada. Le numéro d'enregistrement atteste de la conformité de l'appareil. L'abréviation IC qui précède le numéro d'enregistrement indique que l'enregistrement a été effectué dans le cadre d'une Déclaration de conformité stipulant que les spécifications techniques d'Industrie Canada ont été respectées. Néanmoins, cette abréviation ne signifie en aucun cas que l'appareil a été validé par Industrie Canada.

Pour leur propre sécurité, les utilisateurs doivent s'assurer que les prises électriques reliées à la terre de la source d'alimentation, des lignes téléphoniques et du circuit métallique d'alimentation en eau sont, le cas échéant, branchées les unes aux autres. Cette précaution est particulièrement importante dans les zones rurales.



**Remarque** Le numéro REN (Ringer Equivalence Number) attribué à chaque appareil terminal fournit une indication sur le nombre maximal de terminaux qui peuvent être connectés à une interface téléphonique. La terminaison d'une interface peut se composer de n'importe quelle combinaison d'appareils, à condition que le total des numéros REN ne dépasse pas 5.

Basé sur les résultats de tests FCC Partie 68, le numéro REN de ce produit est 0.0B.

This equipment meets the applicable Industry Canada Terminal Equipment Technical Specifications. This is confirmed by the registration number. The abbreviation IC before the registration number signifies that registration was performed based on a Declaration of Conformity indicating that Industry Canada technical specifications were met. It does not imply that Industry Canada approved the equipment.

Users should ensure for their own protection that the electrical ground connections of the power utility, telephone lines and internal metallic water pipe system, if present, are connected together. This precaution might be particularly important in rural areas.



**Note** The REN (Ringer Equivalence Number) assigned to each terminal device provides an indication of the maximum number of terminals allowed to be connected to a telephone interface. The termination on an interface might consist of any combination of devices subject only to the requirement that the sum of the Ringer Equivalence Numbers of all the devices does not exceed 5.

The REN for this product is 0.0B, based on FCC Part 68 test results.



## Bericht voor gebruikers in de Europese Economische Ruimte

### Notice to users in the European Economic Area



This product is designed to be connected to the analog Switched Telecommunication Networks (PSTN) of the European Economic Area (EEA) countries/regions.

Network compatibility depends on customer selected settings, which must be reset to use the equipment on a telephone network in a country/region other than where the product was purchased. Contact the vendor or Hewlett-Packard Company if additional product support is necessary.

This equipment has been certified by the manufacturer in accordance with Directive 1999/5/EC (annex II) for Pan-European single-terminal connection to the public switched telephone network (PSTN). However, due to differences between the individual PSTNs provided in different countries, the approval does not, of itself, give an unconditional assurance of successful operation on every PSTN network termination point.

In the event of problems, you should contact your equipment supplier in the first instance.

This equipment is designed for DTMF tone dialing and loop disconnect dialing. In the unlikely event of problems with loop disconnect dialing, it is recommended to use this equipment only with the DTMF tone dial setting.

## Bericht aan gebruikers van het Duitse telefoonnetwerk

### Hinweis für Benutzer des deutschen Telefonnetzwerks

Dieses HP-Fax ist nur für den Anschluss eines analogen Public Switched Telephone Network (PSTN) gedacht. Schließen Sie den TAE N-Telefonstecker, der im Lieferumfang des HP All-in-One enthalten ist, an die Wandsteckdose (TAE 6) Code N an. Dieses HP-Fax kann als einzelnes Gerät und/oder in Verbindung (mit seriellen Anschluss) mit anderen zugelassenen Endgeräten verwendet werden.

## Voorschriften voor draadloze producten (alleen sommige modellen)

Dit hoofdstuk bevat de volgende overheidsinformatie met betrekking tot draadloze producten:

- [Blootstelling aan radiofrequentiestralingen](#)
- [Bericht aan gebruikers in Brazilië](#)
- [Bericht aan gebruikers in Canada](#)
- [Bericht aan gebruikers in Taiwan](#)
- [Kennisgeving van de Europese Unie](#)

## Blootstelling aan radiofrequentiestralingen

### Exposure to radio frequency radiation



**Caution** The radiated output power of this device is far below the FCC radio frequency exposure limits. Nevertheless, the device shall be used in such a manner that the potential for human contact during normal operation is minimized. This product and any attached external antenna, if supported, shall be placed in such a manner to minimize the potential for human contact during normal operation. In order to avoid the possibility of exceeding the FCC radio frequency exposure limits, human proximity to the antenna shall not be less than 20 cm (8 inches) during normal operation.

## Bericht aan gebruikers in Brazilië

### Aviso aos usuários no Brasil

Este equipamento opera em caráter secundário, isto é, não tem direito à proteção contra interferência prejudicial, mesmo de estações do mesmo tipo, e não pode causar interferência a sistemas operando em caráter primário. (Res.ANATEL 282/2001).

## Bericht aan gebruikers in Canada

### Notice to users in Canada/Note à l'attention des utilisateurs canadiens

**For Indoor Use.** This digital apparatus does not exceed the Class B limits for radio noise emissions from the digital apparatus set out in the Radio Interference Regulations of the Canadian Department of Communications. The internal wireless radio complies with RSS 210 and RSS GEN of Industry Canada.

**Utiliser à l'intérieur.** Le présent appareil numérique n'émet pas de bruit radioélectrique dépassant les limites applicables aux appareils numériques de la classe B prescrites dans le Règlement sur le brouillage radioélectrique édicté par le ministère des Communications du Canada. Le composant RF interne est conforme à la norme RSS-210 and RSS GEN d'Industrie Canada.

## Bericht aan gebruikers in Taiwan

### 低功率電波輻射性電機管理辦法

#### 第十二條

經型式認證合格之低功率射頻電機，非經許可，公司、商號或使用者均不得擅自變更頻率、加大功率或變更設計之特性及功能。

#### 第十四條

低功率射頻電機之使用不得影響飛航安全及干擾合法通信；經發現有干擾現象時，應立即停用，並改善至無干擾時方得繼續使用。

前項合法通信，指依電信法規定作業之無線電通信。低功率射頻電機須忍受合法通信或工業、科學及醫藥用電波輻射性電機設備之干擾。

## Kennisgeving van de Europese Unie

### European Union Regulatory Notice

Products bearing the CE marking comply with the following EU Directives:

- Low Voltage Directive 2006/95/EC
- EMC Directive 2004/108/EC

CE compliance of this product is valid only if powered with the correct CE-marked AC adapter provided by HP.

If this product has telecommunications functionality, it also complies with the essential requirements of the following EU Directive:

- R&TTE Directive 1999/5/EC

Compliance with these directives implies conformity to harmonized European standards (European Norms) that are listed in the EU Declaration of Conformity issued by HP for this product or product family. This compliance is indicated by the following conformity marking placed on the product.



The wireless telecommunications functionality of this product may be used in the following EU and EFTA countries:

Austria, Belgium, Bulgaria, Cyprus, Czech Republic, Denmark, Estonia, Finland, France, Germany, Greece, Hungary, Iceland, Ireland, Italy, Latvia, Liechtenstein, Lithuania, Luxembourg, Malta, Netherlands, Norway, Poland, Portugal, Romania, Slovak Republic, Slovenia, Spain, Sweden, Switzerland and United Kingdom.

#### Products with 2.4-GHz wireless LAN devices

##### France

For 2.4 GHz Wireless LAN operation of this product certain restrictions apply: This product may be used indoor for the entire 2400-2483.5 MHz frequency band (channels 1-13). For outdoor use, only 2400-2454 MHz frequency band (channels 1-9) may be used. For the latest requirements, see <http://www.art-telecom.fr>.

##### Italy

License required for use. Verify with your dealer or directly with the General Direction for Frequency Planning and Management (Direzione Generale Pianificazione e Gestione Frequenze).

## Verklaring over bedrade faxen in Australië

In Australia, the HP device must be connected to Telecommunication Network through a line cord which meets the requirements of the Technical Standard AS/ACIF S008.

## Wettelijk verplicht modelnummer

Voor wettelijke identificatiedoeleinden is aan dit product een voorgeschreven modelnummer toegewezen. Het voorgeschreven modelnummer voor uw apparaat is SNPRC-0801-01 (HP Officejet 6500 Draadloos All-in-One series of HP Officejet 6500 Premier All-in-One series) of

## Bijlage D

SNPRC-0801-02 (HP Officejet 6500 All-in-One series) . Dit voorgeschreven modelnummer moet niet worden verward met de marketingnaam (HP Officejet 6500 All-in-One series) of het productnummer.

# Verklaring van overeenstemming

	<b>DECLARATION OF CONFORMITY</b> according to ISO/IEC 17050-1 and EN 17050-1	
<b>Supplier's Name:</b>	Hewlett-Packard Company	<b>DoC#:</b> SNPRC-0801-01-A
<b>Supplier's Address:</b>	60, Alexandra Terrace, # 07-01 The Comtech, Singapore 118502	
<b>declares, that the product</b>		
<b>Product Name:</b>	HP Officejet 6500 All-In-One Series	
<b>Regulatory Model Number:<sup>1)</sup></b>	SNPRC-0801-01	
<b>Product Options:</b>	All	
<b>Radio Module Number:</b>	RSVLD-0707	
<b>conforms to the following Product Specifications and Regulations:</b>		
<b>SAFETY:</b>	IEC 60950-1:2001 / EN60950-1:2001 + A11: 2004 EN 60825-1 1994+A1:2002+A2: 2001	
<b>EMC:</b>	CISPR 22:2005/ EN 55022: 2006 Class B EN 55024:1998 +A1:2001 + A2:2003 EN 61000-3-2: 2000 + A2: 2005 EN 61000-3-3:1995 +A1: 2001 FCC CFR 47, Part 15 Class B / ICES-003, Issue 4 Class B	
<b>TELECOM:</b>	EN 301 489-1 V1.6.1:2005 / EN 301 489-17 V1.2.1:2002 EN 300 328 V1.7.1 : 2006 TBR 21: 1998 <sup>2)</sup> FCC Rules and Regulations 47CFR Part 68 TIA-968-A-1 +A-2 +A-3+A-4 Telecommunications – Telephone Terminal Equipment CS-03, Part I, Issue 9, Feb 2005	
<b>Supplementary Information:</b>		
<ol style="list-style-type: none"><li>1. This product is assigned a Regulatory Model Number which stays with the regulatory aspects of the design. The Regulatory Model Number is the main product identifier in the regulatory documentation and test reports, this number should not be confused with the marketing name or the product numbers.</li><li>2. This product complies with the requirements of the Low Voltage Directive 2006/95/EC, the EMC Directive 2004/108/EC &amp; the R&amp;TTE Directive 99/5/EC and carries the CE-marking accordingly. In addition, it complies with the WEEE Directive 2002/96/EC and RoHS Directive 2002/95/EC.</li><li>3. This product complies with TBR21:1998, except clause 4.7.1 (DC characteristic), which complies with ES 203 021-3, clause 4.7.1.</li><li>4. This Device complies with Part 15 of the FCC Rules. Operation is subject to the following two Conditions: (1) This device may not cause harmful interference, and (2) this device must accept any interference received, including interference that may cause undesired operation.</li><li>5. The product was tested in a typical configuration.</li></ol>		
<b>Singapore</b> <b>April 2008</b>		
<b>Local contact for regulatory topics only:</b> EMEA: Hewlett-Packard GmbH, HQ-TRÉ, Herrenberger Strasse 140, 71034 Boeblingen, Germany <a href="http://www.hp.com/go/certificates">www.hp.com/go/certificates</a> USA : Hewlett-Packard, 3000 Hanover St., Palo Alto 94304, U.S.A. 650-857-1501		



## DECLARATION OF CONFORMITY

according to ISO/IEC 17050-1 and EN 17050-1

**Supplier's Name:** Hewlett-Packard Company **DoC#:** SNPRC-0801-02-A  
**Supplier's Address:** 60, Alexandra Terrace, # 07-01 The Comtech, Singapore 118502  
**declares, that the product**  
**Product Name:** HP Officejet 6500 All-In-One Series  
**Regulatory Model Number:<sup>1)</sup>** SNPRC-0801-02  
**Product Options:** All

### conforms to the following Product Specifications and Regulations:

**SAFETY:** IEC 60950-1:2001 / EN60950-1:2001 + A11: 2004  
 EN 60825-1 1994+A1:2002+A2: 2001

**EMC:** CISPR 22:2005/ EN 55022: 2006 Class B  
 EN 55024:1998 +A1:2001 + A2:2003  
 EN 61000-3-2: 2000 + A2: 2005  
 EN 61000-3-3:1995 +A1: 2001  
 FCC CFR 47, Part 15 Class B / ICES-003, Issue 4 Class B

**TELECOM:** TBR 21: 1998<sup>3)</sup>  
 FCC Rules and Regulations 47CFR Part 68  
 TIA-968-A-1 +A-2 +A-3+A-4 Telecommunications – Telephone Terminal Equipment  
 CS-03, Part I, Issue 9, Feb 2005

### Supplementary Information:

1. This product is assigned a Regulatory Model Number which stays with the regulatory aspects of the design. The Regulatory Model Number is the main product identifier in the regulatory documentation and test reports, this number should not be confused with the marketing name or the product numbers.
2. This product complies with the requirements of the Low Voltage Directive 2006/95/EC, the EMC Directive 2004/108/EC & the R&TTE Directive 99/5/EC and carries the CE-marking accordingly. In addition, it complies with the WEEE Directive 2002/96/EC and RoHS Directive 2002/95/EC.
3. This product complies with TBR21:1998, except clause 4.7.1 (DC characteristic), which complies with ES 203 021-3, clause 4.7.1.
4. This Device complies with Part 15 of the FCC Rules. Operation is subject to the following two Conditions: (1) This device may not cause harmful interference, and (2) this device must accept any interference received, including interference that may cause undesired operation.
5. The product was tested in a typical configuration.

**Singapore**  
**April 2008**  
**Local contact for regulatory topics only:**

EMEA: Hewlett-Packard GmbH, HQ-TRE, Herrenberger Strasse 140, 71034 Boeblingen, Germany [www.hp.com/go/certificates](http://www.hp.com/go/certificates)  
 USA : Hewlett-Packard, 3000 Hanover St., Palo Alto 94304, U.S.A. 650-857-1501

## Programma voor milieubehoud

Hewlett-Packard streeft ernaar om producten van hoge kwaliteit te leveren die op milieuvriendelijke wijze zijn geproduceerd. Dit product is ontworpen met het oog op recycling. Het aantal materialen is tot een minimum beperkt, zonder dat dit ten koste gaat van de functionaliteit en de betrouwbaarheid. De verschillende materialen zijn ontworpen om eenvoudig te kunnen worden gescheiden. Bevestigingen en andere aansluitingen zijn eenvoudig te vinden, te bereiken en te verwijderen met normale gereedschappen. Belangrijke onderdelen zijn zo ontworpen dat deze eenvoudig zijn te bereiken waardoor demontage en reparatie efficiënter worden.

Ga voor meer informatie naar de website HP's Commitment to the Environment op:

[www.hp.com/hpinfo/globalcitizenship/environment/index.html](http://www.hp.com/hpinfo/globalcitizenship/environment/index.html)

Dit gedeelte bevat de volgende onderwerpen:

- [Papiergebruik](#)
- [Kunststof](#)
- [Veiligheidsinformatiebladen](#)
- [Kringloopprogramma](#)
- [Recyclingprogramma van HP Inkjet-onderdelen](#)
- [Afvoer van afgedankte apparatuur door gebruikers in particuliere huishoudens in de Europese Unie](#)
- [Stroomverbruik](#)
- [Chemische stoffen](#)

### Papiergebruik

Dit product is geschikt voor het gebruik van kringlooppapier dat voldoet aan DIN-norm 19309 en EN 12281:2002.

### Kunststof

Onderdelen van kunststof die zwaarder zijn dan 25 gram zijn volgens de internationaal geldende normen gemerkt. Deze onderdelen kunnen hierdoor eenvoudig worden herkend en aan het einde van de levensduur van het product worden gerecycled.

### Veiligheidsinformatiebladen

Material Safety Data Sheets (MSDS, veiligheidsbladen) kunt u verkrijgen via de website van HP:

[www.hp.com/go/msds](http://www.hp.com/go/msds)

### Kringloopprogramma

HP biedt in veel landen en regio's een toenemend aantal productrecyclingprogramma's. Daarnaast werkt HP samen met een aantal van de grootste centra voor het recyclen van elektronische onderdelen ter wereld. HP bespaart op het verbruik van kostbare hulpbronnen door een aantal van zijn populairste producten opnieuw te verkopen. Ga voor informatie over het recyclen van HP producten naar de volgende website:

[www.hp.com/hpinfo/globalcitizenship/environment/recycle/](http://www.hp.com/hpinfo/globalcitizenship/environment/recycle/)

### Recyclingprogramma van HP Inkjet-onderdelen

HP streeft ernaar om het milieu te beschermen. Het recyclingprogramma van HP Inkjet-onderdelen is in veel landen/regio's beschikbaar. Het programma biedt u de mogelijkheid gebruikte printcartridges gratis te recyclen. Ga voor meer informatie naar de volgende website:

[www.hp.com/hpinfo/globalcitizenship/environment/recycle/](http://www.hp.com/hpinfo/globalcitizenship/environment/recycle/)





## **Stroomverbruik**

Het energieverbruik is aanzienlijk lager wanneer het apparaat zich in de slaapstand bevindt. Dit levert een besparing op van natuurlijke hulpbronnen en een besparing van geld zonder dat het gevolgen heeft voor de hoge prestaties van het product. Om de status van de Energy Star-kwalificatie voor de apparaat vast te stellen, kunt u de sheet Productgegevens of Specificaties bekijken. Gekwalificeerde apparaten staan ook op <http://www.hp.com/go/energystar>.

## **Chemische stoffen**

HP engageert zich ertoe om onze klanten te informeren over chemische stoffen in onze producten, om te voldoen aan de wettelijke bepalingen, zoals REACH (*EG-richtlijn 1907/2006 van het Europees parlement en de Raad*). Een rapport met de chemische informatie over dit product vindt u hier: [www.hp.com/go/reach](http://www.hp.com/go/reach)

## Licenties van derden

### Expat

Copyright (c) 1998, 1999, 2000 Thai Open Source Software Center Ltd

Permission is hereby granted, free of charge, to any person obtaining a copy of this software and associated documentation files (the "Software"), to deal in the Software without restriction, including without limitation the rights to use, copy, modify, merge, publish, distribute, sublicense, and/or sell copies of the Software, and to permit persons to whom the Software is furnished to do so, subject to the following conditions:

The above copyright notice and this permission notice shall be included in all copies or substantial portions of the Software.

THE SOFTWARE IS PROVIDED "AS IS", WITHOUT WARRANTY OF ANY KIND, EXPRESS OR IMPLIED, INCLUDING BUT NOT LIMITED TO THE WARRANTIES OF MERCHANTABILITY, FITNESS FOR A PARTICULAR PURPOSE AND NONINFRINGEMENT. IN NO EVENT SHALL THE AUTHORS OR COPYRIGHT HOLDERS BE LIABLE FOR ANY CLAIM, DAMAGES OR OTHER LIABILITY, WHETHER IN AN ACTION OF CONTRACT, TORT OR OTHERWISE, ARISING FROM, OUT OF OR IN CONNECTION WITH THE SOFTWARE OR THE USE OR OTHER DEALINGS IN THE SOFTWARE.

### OpenSSL

Copyright (C) 1995-1998 Eric Young (eay@cryptsoft.com) All rights reserved.

This package is an SSL implementation written by Eric Young (eay@cryptsoft.com). The implementation was written so as to conform with Netscapes SSL.

This library is free for commercial and non-commercial use as long as the following conditions are aheared to. The following conditions apply to all code found in this distribution, be it the RC4, RSA, lhash, DES, etc., code; not just the SSL code. The SSL documentation included with this distribution is covered by the same copyright terms except that the holder is Tim Hudson (tjh@cryptsoft.com).

Copyright remains Eric Young's, and as such any Copyright notices in the code are not to be removed. If this package is used in a product, Eric Young should be given attribution as the author of the parts of the library used. This can be in the form of a textual message at program startup or in documentation (online or textual) provided with the package.

Redistribution and use in source and binary forms, with or without modification, are permitted provided that the following conditions are met:

1. Redistributions of source code must retain the copyright notice, this list of conditions and the following isclaimer.
2. Redistributions in binary form must reproduce the above copyright notice, this list of conditions and the following disclaimer in the documentation and/or other materials provided with the distribution.
3. All advertising materials mentioning features or use of this software must display the following acknowledgement:  
"This product includes cryptographic software written by Eric Young (eay@cryptsoft.com)"  
The word 'cryptographic' can be left out if the routines from the library being used are not cryptographic related :-).
4. If you include any Windows specific code (or a derivative thereof) from the apps directory (application code) you must include an acknowledgement:"This product includes software written by Tim Hudson (tjh@cryptsoft.com)"

THIS SOFTWARE IS PROVIDED BY ERIC YOUNG ``AS IS" AND ANY EXPRESS OR IMPLIED WARRANTIES, INCLUDING, BUT NOT LIMITED TO, THE IMPLIED WARRANTIES OF MERCHANTABILITY AND FITNESS FOR A PARTICULAR PURPOSE ARE DISCLAIMED. IN NO EVENT SHALL THE AUTHOR OR CONTRIBUTORS BE LIABLE FOR ANY DIRECT, INDIRECT, INCIDENTAL, SPECIAL, EXEMPLARY, OR CONSEQUENTIAL DAMAGES (INCLUDING, BUT

NOT LIMITED TO, PROCUREMENT OF SUBSTITUTE GOODS OR SERVICES; LOSS OF USE, DATA, OR PROFITS; OR BUSINESS INTERRUPTION) HOWEVER CAUSED AND ON ANY THEORY OF LIABILITY, WHETHER IN CONTRACT, STRICT LIABILITY, OR TORT (INCLUDING NEGLIGENCE OR OTHERWISE) ARISING IN ANY WAY OUT OF THE USE OF THIS SOFTWARE, EVEN IF ADVISED OF THE POSSIBILITY OF SUCH DAMAGE.

The licence and distribution terms for any publically available version or derivative of this code cannot be changed. i.e. this code cannot simply be copied and put under another distribution licence [including the GNU Public Licence.

=====

Copyright (c) 1998-2001 The OpenSSL Project. All rights reserved.

Redistribution and use in source and binary forms, with or without modification, are permitted provided that the following conditions are met:

1. Redistributions of source code must retain the above copyright notice, this list of conditions and the following disclaimer.
2. Redistributions in binary form must reproduce the above copyright notice, this list of conditions and the following disclaimer in the documentation and/or other materials provided with the distribution.
3. All advertising materials mentioning features or use of this software must display the following acknowledgment:

"This product includes software developed by the OpenSSL Project for use in the OpenSSL Toolkit. (<http://www.openssl.org/>)"

4. The names "OpenSSL Toolkit" and "OpenSSL Project" must not be used to endorse or promote products derived from this software without prior written permission. For written permission, please contact [openssl-core@openssl.org](mailto:openssl-core@openssl.org).
5. Products derived from this software may not be called "OpenSSL" nor may "OpenSSL" appear in their names without prior written permission of the OpenSSL Project.
6. Redistributions of any form whatsoever must retain the following acknowledgment:  
"This product includes software developed by the OpenSSL Project for use in the OpenSSL Toolkit (<http://www.openssl.org/>)"

THIS SOFTWARE IS PROVIDED BY THE OpenSSL PROJECT ``AS IS'' AND ANY EXPRESSED OR IMPLIED WARRANTIES, INCLUDING, BUT NOT LIMITED TO, THE IMPLIED WARRANTIES OF MERCHANTABILITY AND FITNESS FOR A PARTICULAR PURPOSE ARE DISCLAIMED. IN NO EVENT SHALL THE OpenSSL PROJECT OR ITS CONTRIBUTORS BE LIABLE FOR ANY DIRECT, INDIRECT, INCIDENTAL, SPECIAL, EXEMPLARY, OR CONSEQUENTIAL DAMAGES (INCLUDING, BUT NOT LIMITED TO, PROCUREMENT OF SUBSTITUTE GOODS OR SERVICES; LOSS OF USE, DATA, OR PROFITS; OR BUSINESS INTERRUPTION) HOWEVER CAUSED AND ON ANY THEORY OF LIABILITY, WHETHER IN CONTRACT, STRICT LIABILITY, OR TORT (INCLUDING NEGLIGENCE OR OTHERWISE) ARISING IN ANY WAY OUT OF THE USE OF THIS SOFTWARE, EVEN IF ADVISED OF THE POSSIBILITY OF SUCH DAMAGE.

=====

This product includes cryptographic software written by Eric Young ([ey@cryptsoft.com](mailto:ey@cryptsoft.com)). This product includes software written by Tim Hudson ([tjh@cryptsoft.com](mailto:tjh@cryptsoft.com)).

=====

Copyright (c) 1998-2006 The OpenSSL Project. All rights reserved.

Redistribution and use in source and binary forms, with or without modification, are permitted provided that the following conditions are met:

1. Redistributions of source code must retain the above copyright notice, this list of conditions and the following disclaimer.
2. Redistributions in binary form must reproduce the above copyright notice, this list of conditions and the following disclaimer in the documentation and/or other materials provided with the distribution.

3. All advertising materials mentioning features or use of this software must display the following acknowledgment:

"This product includes software developed by the OpenSSL Project for use in the OpenSSLToolkit. (<http://www.openssl.org/>)"

4. The names "OpenSSL Toolkit" and "OpenSSL Project" must not be used to endorse or promote products derived from this software without prior written permission. For written permission, please contact [openssl-core@openssl.org](mailto:openssl-core@openssl.org).

5. Products derived from this software may not be called "OpenSSL" nor may "OpenSSL" appear in their names without prior written permission of the OpenSSL Project.

6. Redistributions of any form whatsoever must retain the following acknowledgment:

"This product includes software developed by the OpenSSL Project for use in the OpenSSL Toolkit (<http://www.openssl.org/>)"

THIS SOFTWARE IS PROVIDED BY THE OpenSSL PROJECT ``AS IS'' AND ANY EXPRESSED OR IMPLIED WARRANTIES, INCLUDING, BUT NOT LIMITED TO, THE IMPLIED WARRANTIES OF MERCHANTABILITY AND FITNESS FOR A PARTICULAR PURPOSE ARE DISCLAIMED. IN NO EVENT SHALL THE OpenSSL PROJECT OR ITS CONTRIBUTORS BE LIABLE FOR ANY DIRECT, INDIRECT, INCIDENTAL, SPECIAL, EXEMPLARY, OR CONSEQUENTIAL DAMAGES (INCLUDING, BUT NOT LIMITED TO, PROCUREMENT OF SUBSTITUTE GOODS OR SERVICES; LOSS OF USE, DATA, OR PROFITS; OR BUSINESS INTERRUPTION) HOWEVER CAUSED AND ON ANY THEORY OF LIABILITY, WHETHER IN CONTRACT, STRICT LIABILITY, OR TORT (INCLUDING NEGLIGENCE OR OTHERWISE) ARISING IN ANY WAY OUT OF THE USE OF THIS SOFTWARE, EVEN IF ADVISED OF THE POSSIBILITY OF SUCH DAMAGE.

=====  
This product includes cryptographic software written by Eric Young ([ey@cryptsoft.com](mailto:ey@cryptsoft.com)). This product includes software written by Tim Hudson ([tjh@cryptsoft.com](mailto:tjh@cryptsoft.com)).  
=====

Copyright 2002 Sun Microsystems, Inc. ALL RIGHTS RESERVED. ECC cipher suite support in OpenSSL originally developed by SUN MICROSYSTEMS, INC., and contributed to the OpenSSL project.

### SHA2

Plastic parts over 25 grams are marked according to international standards that enhance the ability to identify plastics for recycling purposes at the end of product life.

FIPS 180-2 SHA-224/256/384/512 implementation

Last update: 02/02/2007

Issue date: 04/30/2005

Copyright (C) 2005, 2007 Olivier Gay ([olivier.gay@a3.epfl.ch](mailto:olivier.gay@a3.epfl.ch)) All rights reserved.

Redistribution and use in source and binary forms, with or without modification, are permitted provided that the following conditions are met:

1. Redistributions of source code must retain the above copyright notice, this list of conditions and the following disclaimer.
2. Redistributions in binary form must reproduce the above copyright notice, this list of conditions and the following disclaimer in the documentation and/or other materials provided with the distribution.
3. Neither the name of the project nor the names of its contributors may be used to endorse or promote products derived from this software without specific prior written permission.

THIS SOFTWARE IS PROVIDED BY THE PROJECT AND CONTRIBUTORS ``AS IS'' AND ANY EXPRESS OR IMPLIED WARRANTIES, INCLUDING, BUT NOT LIMITED TO, THE IMPLIED WARRANTIES OF MERCHANTABILITY AND FITNESS FOR A PARTICULAR PURPOSE ARE DISCLAIMED. IN NO EVENT SHALL THE PROJECT OR CONTRIBUTORS BE LIABLE FOR ANY DIRECT, INDIRECT, INCIDENTAL, SPECIAL, EXEMPLARY, OR CONSEQUENTIAL DAMAGES

(INCLUDING, BUT NOT LIMITED TO, PROCUREMENT OF SUBSTITUTE GOODS OR SERVICES; LOSS OF USE, DATA, OR PROFITS; OR BUSINESS INTERRUPTION) HOWEVER CAUSED AND ON ANY THEORY OF LIABILITY, WHETHER IN CONTRACT, STRICT LIABILITY, OR TORT (INCLUDING NEGLIGENCE OR OTHERWISE) ARISING IN ANY WAY OUT OF THE USE OF THIS SOFTWARE, EVEN IF ADVISED OF THE POSSIBILITY OF SUCH DAMAGE.

---

# Index

## Symbolen en getallen

(ADF) automatische documentinvoer  
invoerproblemen, problemen oplossen 174  
reinigen 174

## A

Aan 17  
aan/uit-knop 17  
aan pagina aanpassen 93  
aantal kopieën 91  
accessoires  
  artikelnummers 263  
  zelftestpagina 109  
ADF  
  ondersteunde formaten van afdruk materiaal 33  
ADF (automatische documentinvoer)  
  originelen plaatsen 27  
ADSL, fax installeren met  
  parallele telefoonsystemen 117  
afbeeldingen  
  onvolledig gevulde kopieën 215  
  zien er anders uit dan de originele scan 219  
afdrukinstellingen  
  afdrukkwaliteit 192  
afdrukken  
  afdrukkwaliteitsrapport 166  
  annuleren 45  
  betekenisloze tekens 184  
  details laatste fax 88  
  dubbelzijdig 43  
  enveloppen worden verkeerd afgedrukt 181  
  faxen 67  
  faxen vanuit het geheugen 67  
  faxlogs 87  
  faxrapporten 85

foto's vanaf geheugenkaarten 53  
foto's vanuit DPOF-bestand 52  
indexvellen 53  
instellingen 42  
Internet-pagina's 45  
kwaliteit, problemen oplossen 193, 196, 200, 203  
langzaam 178  
lege afdruk 191  
marges niet correct 188, 189  
niets gebeurt 185  
omgekeerde paginavolgorde 188  
onduidelijk 201  
Printerstatuspagina 109  
problemen oplossen 177, 180  
  snelkiescodes 83  
  testpagina 166  
  verticale strepen 205  
  vervormde afdruk 198  
  zonder rand mislukt 181  
afdrukken, aan beide zijden 43  
afdrukken zonder rand  
  Windows 40  
afdrukkwaliteit  
  doorgeveegde inkt 193  
afdrukkwaliteitsrapport 166  
afdrukkwaliteit van faxen is slecht 196  
afdruk materiaal  
  afdrukken op speciaal formaat 39  
  afdrukken zonder rand 40  
  dubbelzijdig afdrukken 43  
  HP, bestellen 264  
  invoerproblemen oplossen 211  
  lade vullen 37  
  selecteren 31

soorten en gewichten die worden ondersteund 35  
specificaties 32  
storingen verhelpen 246  
afdruk materiaal van speciaal formaat  
  afdrukken 39  
afdruk materiaal voor foto's  
  richtlijnen 32  
afgesneden pagina's, problemen oplossen 180  
annuleren  
  afdruktaak 45  
  geplande fax 60  
  kopieëren 98  
  scannen 50  
Annuleren, knop 18  
antwoordapparaat  
  installatie met fax (parallele telefoonsystemen) 130  
  installatie met fax en modem 132  
  opgenomen faxtonen 233  
Apparaat  
  geen reactie 182  
apparaat delen  
  Windows 141  
automatische documentinvoer (ADF)  
  capaciteit 28  
  invoerproblemen, problemen oplossen 174  
  origineel plaatsen 27  
  reinigen 174  
automatische documentinvoer (ADF).  
  capaciteit 28  
automatisch fax verkleinen 70  
**B**  
backup-faxontvangst 66  
bedieningspaneel  
  beheerderinstellingen 100  
  berichten 22  
  faxen verzenden 57

- frontje, verwijderen 273
- knoppen 16
- lampjes 16
- locatie 15
- menu's 21
- netwerkinstellingen 110
- scannen vanaf 46
- wijzigen, instellingen 23
- bedieningspaneel van het
  - apparaat
  - gescande documenten naar computer verzenden 47
  - kopiëren van 90
- beheerder
  - instellingen 100
- bekijken
  - faxlog 88
  - foto's 53
  - geblokkeerde
    - faxnummers 72
    - netwerkinstellingen 110
    - snelkiescodes 83
- belpatroon beantwoorden
  - parallele
    - telefoonsystemen 119
- beltonen voor opnemen 76
- beltoon beantwoorden
  - wijzigen 77
- benodigdheden
  - levensduur 277
  - online bestellen 263
  - status 100
  - zelftestpagina 109
- beste kopieerkwaliteit 93
- beveiliging
  - draadloze communicatie
    - 151
    - instellingen voor draadloze communicatie 147
- bevestigingsrapporten, fax 86
- bewerken
  - gescande afbeeldingen 49
  - tekst in OCR-programma 49
- blanco, problemen oplossen
  - afdrukken 178
- blanco pagina's, problemen oplossen
  - kopiëren 213
  - scannen 219
- C**
- Camera's
  - plaatsen van
    - geheugenkaarten 51
- capaciteit
  - ADF 28
- cartridges. *zie* Printcartridges
- clear (wissen)
  - faxlogboeken 88
- computermodem
  - gedeeld met fax (parallele telefoonsystemen) 124
  - gedeeld met fax en antwoordapparaat (parallele telefoonsystemen) 132
  - gedeeld met fax en voicemail (parallele telefoonsystemen) 137
  - gedeeld met lijn voor gesprekken en modem (parallele telefoonsystemen) 126
- Connectoren, locatie 16
- contrast, fax 63
- controletools 100
- D**
- datum
  - afdrukken vanaf
    - geheugenkaart 55
- Declaration of Conformity (DOC) 293
- delen 19
- digitale camera's
  - aansluiten 52
- digitale camera's
  - plaatsen van
    - geheugenkaarten 51
- DOC 293
- documentatie 12
- donkerder
  - fax 63
- donkerder maken
  - kopieën 95
- donkere afbeeldingen, problemen oplossen
  - kopieën 215
  - scans 219
- doorgeveegde inkt 193
- dots per inch (dpi)
  - fax 17
- draadloze communicatie
  - beveiliging 151
  - draadloze basisproblemen oplossen 236
  - Ethernet-installatie 147
  - geavanceerde draadloze problemen oplossen 237
  - instellen 145
  - instellen op Mac OS X 148
  - instellingen 146
  - Overheidsvoorschriften 289
  - radio, uitschakelen 111
  - storing verminderen 149
  - uitschakelen 148
- draadloze installatie
  - wizard 148
- driver
  - instellingen 42
  - versie 269
- driver van de printer
  - instellingen 42
- druk
  - langzaam, problemen oplossen 210
- DSL, fax installeren met
  - parallele
    - telefoonsystemen 117
- dubbelzijdig
  - exemplaren 97
- dubbelzijdig afdrukken 43, 44
- duplexeenschap
  - installatie 41
  - storingen verhelpen 246
  - verwijderen 275
- duplexmodule
  - ondersteunde formaten
    - afdruk materiaal 33
- E**
- ECM. *zie* foutcorrectiemodus
- elektrische specificaties 281
- enveloppen
  - lade-ondersteuning 35
  - ondersteunde formaten 33
  - richtlijnen 32
- Ethernet-verbindingen 19
- EWS. *zie* geïntegreerde webserver

- F**
- fax
    - afdrukken van slechte kwaliteit 196
    - antwoordapparaat, problemen oplossen 233
    - antwoordapparaat en modem, gedeeld met (parallele telefoonsystemen) 132
    - automatisch antwoorden 17
    - beltonen voor opnemen 76
    - blokkeren van nummers 17
    - details laatste transactie afdrukken 88
    - Faxen naar Mac 72
    - Faxen naar pc 72
    - Faxmenuknop 17
    - foto's 62
    - geluidsvolume 80
    - handsfree kiezen 60
    - instellen 112
    - Internet-protocol, over 83
    - log, afdrukken 87
    - logboek, wissen 88
    - nummers blokkeren 70
    - opvragen voor ontvangst 68
    - plannen 59
    - snelheid 79
    - snelkiesgroepen, instellen 81
    - soorten instellingen 114
    - speed-dial entries, set up 81
    - telefoonaansluiting testen, mislukt 222
    - testen soort telefoonsnoer mislukt 224
    - verzenden naar meerdere ontvangers 61
    - voicemail, installeren (parallele telefoonsystemen) 122
  - aparte geïnstalleerde lijn (parallele telefoonsystemen) 117
  - automatisch antwoorden 76
  - backup-faxontvangst 66
  - bevestigingsrapporten 86
  - contrast 63
  - donkerder of lichter 63
  - doorsturen 68
  - DSL, installeren (parallele telefoonsystemen) 117
  - foutcorrectiemodus 64, 78
  - foutrapporten 87
  - gedeelde
    - telefoonlijninstallatie (parallele telefoonsystemen) 121
    - handmatig ontvangen 65
    - handsfree kiezen 58
    - installatie specifiek
      - belsignaal (parallele telefoonsystemen) 119
    - installatie test 84
    - instellingen 62
    - instellingen wijzigen 75
    - ISDN-lijn, installeren (parallele telefoonsystemen) 119
    - kiessysteem, instellen 78
    - kiestoontest, mislukt 225
    - kopschrift 75
    - lichter of donkerder 63
    - lijnconditietest, mislukt 226
    - lijn voor gesprekken en modem, gedeeld met (parallele telefoonsystemen) 126
    - modem, gedeeld met (parallele telefoonsystemen) 124
    - modem and voicemail, gedeeld met (parallele telefoonsystemen) 137
    - modem en
      - antwoordapparaat, gedeeld met (parallele telefoonsystemen) 132
    - ontvangen 65
    - ontvangen, problemen oplossen 227, 230
    - opnieuw afdrukken 67
    - opties opnieuw kiezen 79
    - papierformaat 69
    - parallele
      - telefoonsystemen 113
    - PBX-systeem, installeren (parallele telefoonsystemen) 119
    - problemen oplossen 220
    - rapporten 85
    - resolutie 62
    - specificaties 280
    - specifieke beltoon, patroon wijzigen 77
    - standaardinstellingen 64
    - telefoonsnoer te kort 233
    - test is mislukt 221
    - test van de verbinding van het telefoonsnoer,
      - mislukt 223
    - verkleining 70
    - verwijderen uit het geheugen 68
    - verzenden 56
    - verzenden, problemen oplossen 227, 229, 232
  - faxen, problemen
    - afdrukkwaliteit is slecht 196
  - faxen, testen
    - installatie 84
  - faxen doorsturen 68
  - Faxen naar Mac
    - activeren 72
    - veranderen 72
  - Faxen naar pc
    - activeren 72
    - veranderen 72
  - faxen ontvangen
    - aantal beltonen voor opnemen 76
    - automatisch 65
    - doorsturen 68
    - handmatig 65
    - modus automatisch antwoorden 76
    - problemen oplossen 227, 230
  - faxen rondzenden
    - verzenden 60
  - faxen uit het geheugen
    - verwijderen 68
  - faxen verzenden
    - gewone fax 57



## Index

- handmatig 57
- handsfree kiezen 58
- meerdere ontvangers 61
- problemen oplossen 227, 229, 232
- Faxmenuknop 17
- fax opvragen voor ontvangst 68
- FoIP 83
- formaat
  - kopieerproblemen oplossen 214
  - scans, problemen oplossen 220
- foto's
  - afdrukken met foto verbeteren 54
  - afdrukken vanaf geheugenkaarten 53
  - afdrukken vanuit DPOF-bestanden 52
  - afdrukken zonder rand 40
  - bekijken 53
  - datum 55
  - geheugenkaarten, problemen oplossen 243
  - indexvellen 53
  - nwe standrd.instell. 55
  - opslaan op computer 54
  - plaatsen van geheugenkaarten 51
  - rode ogen verwijderen 54
  - scans bewerken 49
  - verbeteren, exemplaren 95
- fotoafdruk materiaal ondersteunde formaten 34
- fotopapier kopiëren 92
- fotopapier van 10 x 15 cm kopiëren 92
- fotopapier van 4 x 6 inch kopiëren 92
- foto verbeteren afdrukken vanaf geheugenkaart 54
- foutberichten bedieningspaneel 23
- foutcorrectiemodus 64
- foutcorrectiemodus, fax 78
- foutmeldingen de TWAIN-bron kan niet worden geactiveerd 218
- foutrappen, fax 87
- G**
  - garantie 271
  - geblokkeerde faxnummers instellen 70
  - knop bedieningspaneel van toestel 17
  - lijst bekijken 72
  - rapporten 70
- geheugen
  - faxen opnieuw afdrukken 67
  - faxen opslaan 66
  - faxen verwijderen 68
  - specificaties 278
- geheugenkaarten
  - bestanden afdrukken 53
  - datum 55
  - DPOF-bestanden afdrukken 52
  - foto's opslaan op computer 54
  - foto verbeteren 54
  - indexvellen 53
  - invoegen 51
  - nwe standrd.instell. 55
  - problemen oplossen 242
  - rode ogen verwijderen 54
  - scannen naar 47
  - specificaties 282
- geïntegreerde webserver
  - faxlog, bekijken 88
  - geblokkeerde faxnummers, bekijken 72
  - info 104
  - pagina's 106
  - problemen oplossen, kan niet worden geopend 243
  - Webscan 48
- Geïntegreerde webserver beheerderinstellingen 101
- gekleurde tekst, en OCR 49
- geluidsdruk 282
- geluidsinformatie 282
- geluidsniveau 282
- gescand document Knop Scannen naar 17
- Knop Start kleurenfoto 18
- Knop Start scannen kleuren 18
- naar een computer verzenden 47
- gescande documenten naar een computer 47
- glas, scanner locatie 15
- glasplaat van de scanner origineel laden 27
- reinigen 172
- groepen, snelkiezen instellen 81
- H**
  - handmatig faxen ontvangen 65
  - verzenden 57, 58
  - handsfree kiezen 58, 60
  - hardware, faxinstallatietest 221
  - help 265
    - zie ook klantenondersteuning
  - het apparaat delen Mac OS X 144
  - het apparaat verpakken 276
  - het apparaat verzenden 273
  - HP Photosmart-software 24
  - HP Photosmart Studio 24
  - HP Printerhulpprogramma (Mac OS X) beheerderinstellingen 102
  - openen 106
  - Panelen 107
  - HP Solution Center
    - gescande documenten naar computers verzenden 47
    - gescande documenten naar computer verzenden 47
- I**
  - identificatiecode van de abonnee 75
  - inbelmodem
    - gedeeld met fax (parallele telefoonsystemen) 124
    - gedeeld met fax en antwoordapparaat (parallele telefoonsystemen) 132

- gedeeld met fax en voicemail (parallele telefoonsystemen) 137
  - gedeeld met lijn voor fax en gesprekken (parallele telefoonsystemen) 126
  - indexvellen
    - afdrukken 53
  - informatie is onjuist of ontbreekt, problemen oplossen 179
  - ingebouwde webserver
    - openen 105
    - systeemvereisten 279
  - Inkt
    - bijna leeg 191
    - strepen op de achterkant van het blad 206
  - inkcartridges vervangen 157
  - inkniveaus controleren 157
  - installatie
    - antwoordapparaat (parallele telefoonsystemen) 130
    - antwoordapparaat en modem (parallele telefoonsystemen) 132
    - aparte faxlijn (parallele telefoonsystemen) 117
    - computermodem (parallele telefoonsystemen) 124
    - computermodem en antwoordapparaat (parallele telefoonsystemen) 132
    - computermodem en voicemail (parallele telefoonsystemen) 137
    - DSL (parallele telefoonsystemen) 117
    - faxen, met parallele telefoonsystemen 113
    - gedeelde telefoonlijn (parallele telefoonsystemen) 121
    - lijn voor computermodem en gesprekken (parallele telefoonsystemen) 126
    - module voor dubbelzijdig afdrukken 41
    - Printer toevoegen, Windows 143
    - problemen oplossen 244
    - software voor Mac OS X 143
    - software voor Windows 139
    - specifiek belsegnaal (parallele telefoonsystemen) 119
    - specifieke beltoon 77
    - testfax 84
    - types verbindingen 19
    - voicemail en computermodem (parallele telefoonsystemen) 137
    - Windows 139
    - Windows-netwerk 142
    - Windows-netwerksoftware 142
  - installatieposter 12
  - installatie Printer toevoegen 143
  - installeren
    - ISDN-lijn (parallele telefoonsystemen) 119
    - PBX-systeem (parallele telefoonsystemen) 119
    - voicemail (parallele telefoonsystemen) 122
  - instellen
    - fax 112
  - instellen, opties opnieuw kiezen 79
  - instellingen
    - bedieningspaneel 23
    - beheerder 100
    - driver 42
    - faxen 62
    - faxscenario's 114
    - kopiëren 91
    - netwerk 110
    - scannen 50
    - snelheid, fax 79
  - Instellingen
    - volume, fax 80
  - Internet Protocol (internetprotocol)
    - fax, gebruiken 83
  - invoer van meerdere pagina's tegelijk 212
  - IP-adres
    - apparaat opsporen 244
  - IP-instellingen 112
  - ISDN-lijn, installeren met fax parallele telefoonsystemen 119
- J**
- juiste poort testen, fax 223
- K**
- kaarten
    - lade-ondersteuning 35
    - ondersteunde formaten 34
    - richtlijnen 32
  - kennisgeving van Hewlett-Packard Company 3
  - kiessysteem, instellen 78
  - kiestoontest, mislukt 225
  - kliëntondersteuning
    - elektronisch 265
    - garantie 271
    - telefonische ondersteuning 268
  - kleur
    - dof 201
    - exemplaren 95
    - fax 62
  - kleurenkopie 90
  - Knop Automatisch beantwoorden 17
  - Knop Faxnummerblokkering 17
  - Knop Fotomenu 17
  - Knop Help 18
  - Knop Instellingen 18
  - Knop Kopieer 17
  - Knop Kwaliteit 17
  - Knop OK 18
  - knoppen, bedieningspaneel 16
  - Knop Scannen naar 17
  - Knop Start kleurenfoto 18
  - Knop Start scannen kleuren 18
  - Knop Terug 18
  - kop 163
  - kopie
    - dubbelzijdig 97
    - kopieën sorteren 96
    - marge verplaatsen 97
    - via het bedieningspaneel van het toestel 90
  - kopiëren
    - aantal kopieën 91

## Index

- annuleren 98
- instellingen 91
- kwaliteit 93, 214
- Legal naar Letter 94
- papierformaat 92
- papiersoorten,
  - aanbevolen 92
- problemen oplossen 212
- snelheid 93
- specificaties 280
- verbeteren, lichte gedeelten 95
- verkleinen 94
- kopschrift, fax 75
- korrelige of witte banden op kopieën, problemen oplossen 215
- kritieke foutberichten 23
- kwaliteit, kopiëren 93
- kwaliteit, problemen oplossen
  - kopiëren 214
  - scannen 218

## L

- lade
  - mogelijkheden 35
  - ondersteunde papierformaten 33
- lade 1
  - afdruk materiaal plaatsen 37
- laden
  - ondersteunde papiersoorten en gewichten 35
- lades
  - afdruk materiaal plaatsen 37
  - illustratie van papiergeleiders 15
  - invoerproblemen oplossen 211
  - locatie 15
  - mogelijkheden 35
  - ondersteunde papierformaten 33
  - storingen verhelpen 246
- lampjes, bedieningspaneel 16
- langzaam afdrukken, problemen oplossen 178
- leesmij 12
- Legal-papier
  - kopiëren 92

- Letter-papier
  - kopiëren 92
- lettertypen, ondersteunde 277
- lichte afbeeldingen, problemen oplossen
  - kopieën 215
  - scans 219
- lichter
  - fax 63
- lichter maken
  - kopieën 95
- lijnconditietest, fax 226
- lijnen
  - kopieën, problemen oplossen 215
  - scans, problemen oplossen 219
- log, fax
  - afdrukken 87
- log, faxen
  - bekijken 88
- luchtvochtigheidspecificaties 281

## M

- Mac OS X
  - afdrukinstellingen 43
  - afdrukken op speciaal afdruk materiaal 39
  - het apparaat delen 144, 145
  - HP Photosmart Studio 24
  - HP Printerprogramma 106
  - instellingen draadloze communicatie 148
  - software installeren 144
  - verwijderen van software 154
  - zonder randen afdrukken 40
- marges
  - instellen, specificaties 36
  - niet correct 188
  - tekst of afbeelding afgesneden 189
- marge verplaatsen
  - exemplaren 97
- media
  - ADF-capaciteit 28
- Memory Stick-kaarten
  - invoegen 51
  - sleuf, vinden 52
- menu's, bedieningspaneel 21

- menu Kopiëren 21
- menu Scannen 21
- milieubeschermingsprogramm
  - a 295
- MMC-geheugenkaart
  - invoegen 51
- Modelnummer 109
- modem
  - gedeeld met fax (parallele telefoonsystemen) 124
  - gedeeld met fax en antwoordapparaat (parallele telefoonsystemen) 132
  - gedeeld met fax en voicemail (parallele telefoonsystemen) 137
  - gedeeld met lijn voor fax en gesprekken (parallele telefoonsystemen) 126
- modemsnelheid 79
- modus geblok. faxnrs 70
- mogelijkheden
  - lade 35

## N

- na de ondersteuningsperiode 271
- Netaansluiting, locatie 16
- netwerken
  - afbeelding van connector 16
  - delen, Windows 141
  - draadloze instellingen 109, 146
  - Ethernet-verbindingen 19
  - geavanceerde instellingen 111
  - instellingen, wijzigen 110
  - instellingen bekijken en afdrukken 110
  - instellingen draadloze communicatie 145
  - IP-instellingen 112
  - Mac OS X installatie 144
  - ondersteunde besturingssystemen 279
  - ondersteunde protocollen 279
  - verbindingssnelheid 111
  - Windows-installatie 142

- netwerken
  - stelsysteemvereisten 279
- normale afdrukkwaliteit 93
- nwe standrd.instell.
  - afdrukken vanaf geheugenkaart 55
- O**
- OCR
  - gescande documenten bewerken 49
  - problemen oplossen 217
- omgevingsspecificaties 281
- onderhoud
  - afdrukkwaliteitsrapport 166
  - controllen van inkniveaus 157
  - inkcartridges vervangen 157
  - printer uitlijnen 164
  - printkop 163
  - printkop reinigen 163
  - testpagina 166
- onderhouden
  - printcartridge 159
  - printkop 163
- ondersteunde besturingssystemen 278
- ondersteuning. *zie*
  - klantenondersteuning
- one-touch snelkiesknoppen 17
- ontvangen van faxen
  - nummers blokkeren 70
  - opvragen 68
- opslaan
  - faxen in geheugen 66
  - foto's op computer 54
  - standaardinstellingen 23
- originelen
  - scannen 46
  - scans bewerken 49
- Overheidsvoorschriften 289
- P**
- pagina's per maand (werkbelasting) 277
- papier
  - aanbevolen kopieersoorten 92
  - formaat instellen voor fax 69
- Legal naar Letter, kopiëren 94
- ondersteunde formaten 33
- scheve invoer 212
- storingen 246, 249
- toevoer mislukt 206
- papierformaat
  - kopieerinstelling 92
- papierstoringen
  - te vermijden
    - afdruk materiaal 31
- parallele telefoonsystemen
  - aparte geïnstalleerde lijn 117
  - DSL-installatie 117
  - gedeelde lijninstallatie 121
  - installatie
    - antwoordapparaat 130
  - installatie modem en antwoordapparaat 132
  - installatie modem en voicemail 137
  - installatie specifiek
    - belsignaal 119
  - ISDN-installatie 119
  - landen/regio's met 113
  - modem gedeeld met lijninstallatie voor gesprekken 126
  - modeminstallatie 124
  - PBX-installatie 119
  - soorten instellingen 114
- PBX-systeem, installeren met fax
  - parallele telefoonsystemen 119
- PCL 3 ondersteuning 277
- periode telefonische ondersteuning
  - periode voor ondersteuning 269
- Photosmart-software 24
- Photosmart Studio 24
- pijl naar links 18
- Pijl-rechts 18
- plaatsen
  - lade 1 37
- plannen van fax 59
- poorten, specificaties 277
- printcartridge 159
- Printcartridges
  - artikelnummers 109
  - controllen van inkniveaus 157
  - inkt bijna op 191
  - levensduur 277
  - ondersteund 264, 277
  - online bestellen 263
  - status 100, 109
  - Tips 156
  - vervaldata 109
  - vervangen 157
  - zoeken 15
- printcartridgevergrendeling, plaatsen 15
- printer, uitlijnen 164
- printerdriver
  - instellingen 42
  - versie 269
- printerstatuspagina
  - informatie over 108
- Printerstatuspagina
  - afdrukken 109
- printer uitlijnen 164
- printkop
  - schoonmaken 163
- probleemoplossing
  - tips 176
- Problemen
  - afdrukken 180
- problemen met de papierinvoer,
  - problemen oplossen 211
- problemen oplossen
  - afdrukken 177, 180
  - afdrukkwaliteit 193
  - afdruk materiaal wordt niet uit een lade ingevoerd 211
  - afgesneden pagina's, verkeerde plaatsing van tekst of afbeeldingen 180
  - antwoordapparaten 233
  - bedieningspaneel, berichten 22
  - blanco pagina's afgedrukt 178
  - draadloze problemen 236
  - faxen 220
  - faxen, problemen 196
  - faxen ontvangen 227, 230
  - faxen verzenden 227, 229, 232
  - faxhardwaretest is mislukt 221

- faxkiestontest mislukt 225
  - faxlijntest is mislukt 226
  - faxtesten 221
  - geheugenkaarten 242
  - geïntegreerde webserver 243
  - installatie 244
  - kopieerkwaliteit 214
  - kopiëren 212
  - langzaam afdrukken 178
  - meerdere pagina's tegelijk opgenomen 212
  - netwerkconfiguratiepagina a 109
  - ontbrekende of onjuiste informatie, problemen oplossen 179
  - printerstatuspagina 108
  - problemen met de papierinvoer 211
  - scankwaliteit 218
  - scannen 215
  - scheve invoer 212
  - scheve kopieën 215
  - storingen, papier 249
  - telefoonaansluiting van de fax testen, mislukt 222
  - testen soort fax/ telefoonsnoer mislukt 224
  - test van de verbinding van het fax/telefoonsnoer mislukt 223
  - voeding 178
  - processorspecificaties 278
  - pulskeuze 78
  - punten, problemen oplossen scannen 220
  - punten of vegen, problemen oplossen kopieën 215
- R**
- radio, uitschakelen 111
  - radiostoring
    - Overheidsvoorschriften 289
    - verminderen 149
  - rapporten
    - afdrukkwaliteit 166
    - bevestiging, fax 86
    - diagnose 166
    - faxtest is mislukt 221
    - fout, fax 87
    - geblok. faxnrs 70
    - printkop 163
  - recycling
    - cartridges 295
  - reinigen
    - automatische documentinvoer 174
    - buitenkant 174
    - glasplaat van de scanner 172
  - release-info 12
  - resolutie
    - fax 17
  - resolutie, fax 62
  - Resolutieknop 17
  - rode ogen verwijderen
    - afdrukken vanaf geheugenkaart 54
- S**
- scannen
    - afbeeldingen bewerken 49
    - annuleren 50
    - foutmeldingen 218
    - instellingen voor 50
    - kwaliteit 218
    - langzaam 216
    - naar geheugenkaart 47
    - OCR 49
    - problemen oplossen 215
    - scanspecificaties 281
    - vanaf het bedieningspaneel van het apparaat 46
    - vanaf Webscan 48
    - vanuit een TWAIN-compatibel of WIA-compatibel programma 48
  - scanner, glasplaat
    - originelen laden 27
    - reinigen 172
  - scannerglas
    - locatie 15
  - scans verzenden
    - problemen oplossen 215
    - voor OCR 49
  - scheef, problemen oplossen
    - afdrukken 212
    - kopiëren 215
    - scannen 218
  - schoonmaken
    - printkop 163
  - Secure Digital-geheugenkaart invoegen 51
  - seriële telefoonsystemen
    - landen/regio's met 113
    - soorten instellingen 114
  - serienummer 109
  - slechte afdrukkwaliteit 193
  - snelheid
    - kopiëren 93
    - problemen met afdrukken oplossen 178
    - scannerproblemen oplossen 216
  - snelkiezen
    - afdrukken en bekijken 83
    - fax verzenden 57
    - groepen, instellen 81
    - Knoppen 17
    - one-touchknoppen 17
  - snelle kopieerkwaliteit 93
  - software
    - installatie onder Windows 139
    - OCR 49
    - software verwijderen uit Windows 152
    - types verbindingen 19
    - Webscan 48
  - Software
    - HP Photosmart 24
    - installatie ongedaan maken voor Mac OS X 154
    - installatie op Mac OS X 143
  - software verwijderen
    - Windows 152
  - Solution Center
    - gescande documenten naar computers verzenden 47
  - sorteren
    - exemplaren 96
  - spanningsspecificaties 281
  - speciaal papierformaat
    - ondersteunde formaten 35
    - richtlijnen 32
  - specificatie
    - processor en geheugen 278
  - specificaties
    - afdruk materiaal 32

- elektrisch 281
- fysieke 277
- geluidsniveau 282
- netwerkprotocollen 279
- opslagomgeving 281
- stysteemvereisten 278
- werkomgeving 281
- specificaties opslagomgeving 281
- specificaties werkomgeving 281
- specifiek belsignaal
  - parallele
    - telefoonsystemen 119
- specifieke beltoon
  - wijzigen 77
- speed dial
  - fax numbers, set up 81
- standaardinstellingen
  - afdrukken 43
  - bedieningspaneel 23
  - driver 42
  - faxen 64
  - kopiëren 91
- Startknoppen
  - kleur 18
  - zwart weergegeven 18
- status
  - benodigdheden 100
  - berichten 22
  - netwerkconfiguratiepagina 109
  - zelftestpagina 109
- storingen
  - papier 246, 249
  - verhelpen 246
- strepen op scans, problemen oplossen 219
- stroom
  - specificaties 281
- systeemvereisten 278

## T

- taal, printer 277, 278
- Tabblad netwerk, Werkset (Windows) 103
- Tabblad Services, Werkset (Windows) 103
- taken
  - instellingen 23
- technische gegevens
  - faxspecificaties 280

- geheugenkaartspecificaties 282
- kopieerspecificaties 280
- scanspecificaties 281
- tekst
  - betekenisloze tekens 184
  - gekarteld 208
  - kan niet worden bewerkt na het scannen, problemen oplossen 217
  - niet ingevuld 196
  - niet volledig gevulde kopieën 215
  - onduidelijke kopieën, problemen oplossen 215
  - onduidelijke scans 220
  - ontbreekt van de scan, problemen oplossen 217
  - problemen oplossen 180
  - vlekkerig op kopieën 215
  - vloeiende lettertypen 208
  - weggevallen 189
- telefonische
  - klantenondersteuning 268
- telefonische ondersteuning 269
- telefoon, faxen vanaf
  - ontvangen 65
  - verzenden 57
  - verzenden, 57
- telefoonaansluiting, fax 222
- telefoonaansluiting testen, fax 222
- telefoonlijn, belpatroon
  - beantwoorden 77
- telefoonsnoer
  - testen juiste soort mislukt 224
  - test van de verbinding met de juiste poort mislukt 223
  - verlengen 233
- temperatuurspecificaties 281
- testen, fax
  - faxlijnconditie 226
  - hardware, mislukt 221
  - kiestoon, mislukt 225
  - mislukt 221
  - poortverbinding, mislukt 223

- telefoonaansluiting 222
- testen soort fax/
  - telefoonsnoer mislukt 224
- testpagina 166
- toegangsklep printerwagen, vinden 15
- toegangspaneel aan achterkant
  - Afbeelding 16
  - verwijderen 275
- toegangspaneel aan de achterkant
  - storingen verhelpen 246
- toegankelijkheid 14
- toetsenblok, bedieningspaneel van toestel
  - zoeken 17
- toonkeuze 78
- transparanten
  - kopiëren 92
- TWAIN
  - de bron kan niet worden geactiveerd 218
  - scannen vanuit 48
- tweezijdig afdrukken 43
- type verbinding
  - veranderen 150

## U

- uitvoerlade
  - locatie 15
  - ondersteunde
    - afdrukmaterialen 36
    - verwijderen 275
- USB-aansluiting
  - beschikbare functies 19
  - installatie Mac OS X 143
  - poort, locatie 16
- USB-verbinding
  - poort, locatie 15
  - specificaties 277
  - Windows installeren 140

## V

- vegen, problemen oplossen
  - kopieën 215
  - scannen 220
- verbindingen
  - beschikbare functies 19
- verbindingssnelheid, instellen 111

## Index

- vergroten/verkleinen van exemplaren
  - aanpassen, formaat aan Letter 94
  - aanpassen, formaat aan Letter of A4 93
- verkleinen van fax 70
- verticale strepen op kopieën, problemen oplossen 215
- vervaagde kopieën 214
- vervaagde strepen op kopieën, problemen oplossen 215
- verwijderen van software
  - Mac OS X 154
- verzenden, faxen
  - geheugen, vanuit 59
  - handsfree kiezen 60
  - kleurenfax 62
  - plannen 59
- voeding
  - problemen oplossen 178
- voicemail
  - installatie met fax en computermodem (parallele telefoonsystemen) 137
  - installeren met fax (parallele telefoonsystemen) 122
- volume
  - faxgeluiden 80
- W**
- waarschuwingsberichten 22
- Waarschuwingslampje 18
- wat te doen bij problemen 268
- Webpagina's afdrukken 45
- Webscan 48
- websites
  - benodigdheden en accessoires bestellen 263
  - draadloze beveiliging 147
  - Informatieblad levensduur benodigdheden 277
  - klantenondersteuning 265
- Websites
  - Apple 144
  - informatie over toegankelijkheid 14
  - milieuprogramma's 295
- werkbelasting 277
- Werkset (Windows) beheerderinstellingen 101
- info 102
- openen 102
- Tabblad Geschat inktniveau 103
- Tabblad Network (Netwerk) 103
- Tabblad Services 103
- wettelijk verplichte informatie 283
- wettelijk verplicht modelnummer 291
- WIA (Windows-beeldtoepassing), scannen vanuit 48
- Windows
  - afdrukinstellingen 42
  - afdrukken op afdruk materiaal van speciaal formaat 39
  - afdrukken zonder rand 40
  - apparaat delen 141
  - draadloze communicatie installeren 147
  - dubbelzijdig afdrukken 44
  - HP Photosmart-software 24
  - HP Solution Center 104
  - installatie Printer toevoegen 143
  - netwerkinstallatie 142
  - software installeren 139, 140
  - software verwijderen 152
  - systeemvereisten 278
- Windows-beeldtoepassing (WIA), scannen vanuit 48
- witte banden of strepen, problemen oplossen kopieën 215 scans 219
- witte banen of strepen, problemen oplossen kopieën 215
- X**
- xD-Picture-geheugenkaart invoegen 51 sleuf, plaatsen 52
- Z**
- zonder randen afdrukken
  - Mac OS X 40
- zwarte punten of vegen, problemen oplossen kopieën 215 scannen 220
- zwart-wit pagina's fax 56 kopie 90







© 2009 Hewlett-Packard Development Company, L.P.

[www.hp.com/support](http://www.hp.com/support)