



OFFICEJET 7000

Gebruikershandleiding





HP Officejet 7000 (E809)
Printer voor breed formaat

Gebruikershandleiding

Copyright informatie

© 2009 Copyright Hewlett-Packard Development Company, L.P.
Uitgave 1, 6/2009

Kennisgeving van Hewlett-Packard Company

De informatie in dit document kan zonder kennisgeving worden gewijzigd.

Alle rechten voorbehouden.

Reproductie, aanpassing of vertaling van dit materiaal is verboden zonder voorafgaande schriftelijke toestemming van Hewlett-Packard, met uitzondering van wat is toegestaan onder de wet op de auteursrechten.

De garantie voor HP-producten en services is vastgelegd in de garantieverklaringen bij de betreffende producten. Niets in dit document mag worden opgevat als aanvullende garantiebepaling. HP kan niet aansprakelijk worden gehouden voor technische of redactionele fouten of omissies in de verklaringen.

Handelsmerken

Windows en Windows XP zijn in de V.S. geregistreerde handelsmerken van Microsoft Corporation. Windows Vista een gedeponeerd handelsmerk of handelsmerk van Microsoft Corporation in de Verenigde Staten en/of andere landen.

ENERGY STAR is een geregistreerd merk van de Amerikaanse overheid.

Veiligheidsinformatie



Volg altijd de standaard veiligheidsvoorschriften bij het gebruik van dit product. Op deze manier beperkt u het risico van verwondingen door brand of elektrische schokken.

1. Zorg dat u alle instructies in de bij het apparaat behorende documentatie hebt gelezen en begrepen.
2. Neem alle waarschuwingen en instructies in acht die op het product zijn aangegeven.
3. Trek de stekker van het netsnoer uit het stopcontact voordat u dit apparaat gaat reinigen.
4. Installeer en gebruik het product niet in de nabijheid van water of wanneer u nat bent.
5. Installeer het product op een stevig, stabiel oppervlak.
6. Zet het product op een veilige plaats waar niemand op het netsnoer kan trappen of erover kan struikelen en het netsnoer niet wordt beschadigd.
7. Als het product niet naar behoren werkt, raadpleeg dan Onderhoud en problemen oplossen.

8. U mag zelf geen onderdelen repareren. Voor reparatie- of onderhoudswerkzaamheden dient u contact op te nemen met een bevoegd technicus.

9. Gebruik alleen de externe stroomadapter/accu die bij het toestel werd geleverd.

Inhoudsopgave

1 Aan de slag	
Andere bronnen over het product zoeken	6
Het modelnummer van het apparaat zoeken.....	7
Toegankelijkheid.....	8
De onderdelen van het apparaat kennen.....	8
Voorzijde.....	9
Bedieningspaneel.....	10
Achterzijde.....	10
Informatie over verbindingen.....	11
Het apparaat uitschakelen.....	11
Milieutips.....	11
2 Het apparaat gebruiken	
Afdruk materiaal selecteren.....	13
Papiersoorten aanbevolen voor afdrukken.....	13
Aanbevolen papiersoorten om foto's af te drukken.....	15
Tips voor de keuze en het gebruik van afdrukmedia.....	16
Informatie over de specificaties van ondersteund afdruk materiaal.....	17
Ondersteunde formaten kennen.....	17
Informatie over ondersteunde papiersoorten en gewichten.....	19
Minimummarges instellen.....	19
Afdruk materiaal laden.....	20
De afdrukinstellingen wijzigen.....	22
De instellingen voor de huidige opdrachten wijzigen vanuit een toepassing (Windows).....	22
De standaardinstellingen wijzigen voor alle komende opdrachten (Windows).....	23
Instellingen wijzigen (Mac OS X).....	23
Afdrukken op speciaal en aangepast afdruk materiaal.....	23
Afdrukken zonder randen.....	24
Een document zonder rand afdrukken (Windows).....	25
Een document zonder randen afdrukken (Mac OS X).....	25
Een webpagina afdrukken (alleen Windows).....	25
Een afdruktaak annuleren.....	26
3 Configureren en beheren	
Het apparaat beheren.....	27
Het apparaat controleren.....	28
Het apparaat beheren.....	28

Beheertools voor het apparaat gebruiken.....	29
Geïntegreerde webserver.....	30
De ingebouwde webserver openen.....	30
Pagina's geïntegreerde webserver.....	31
Werkset (Windows).....	32
De Werkset openen.....	32
Tabbladen in de Werkset	33
Werkset netwerk.....	33
Gebruik het HP Solution Center (Windows).....	34
HP Hulpprogramma (Mac OS X).....	34
Open het HP Hulpprogramma.....	34
HP Hulpprogramma	35
De printerstatuspagina begrijpen.....	35
Het statusrapport van de netwerkconfiguratie begrijpen.....	37
Configureer het apparaat (Windows).....	38
Directe verbinding.....	38
De software installeren voordat u het apparaat verbindt (aanbevolen werkwijze).....	39
Het apparaat verbinden voordat u de software installeert.....	39
Het apparaat delen in een lokaal gedeeld netwerk.....	40
Netwerkverbinding.....	40
Het apparaat installeren op een netwerk.....	41
De software van het apparaat installeren op clientcomputers.....	41
Installeer de printer met Printer toevoegen.....	42
Het apparaat configureren (Mac OS X).....	42
De software voor een netwerk of een rechtstreekse verbinding installeren.....	42
Het apparaat delen in een lokaal gedeeld netwerk.....	43
Uw firewall configureren voor gebruik met HP-apparaten (uitsluitend Windows).....	44
Geavanceerde firewall-informatie.....	45
De software verwijderen en opnieuw installeren.....	45
4 Onderhoud en problemen oplossen	
Werken met inktcartridges.....	48
Informatie over printcartridges en de printkop.....	48
De geschatte inkniveaus bekijken.....	49
Printcartridges vervangen.....	50
Gebruik informatieverzameling.....	52
Druk een afdrukkwaliteitsrapport af en kijk na of deze goed is.....	53
Een afdrukkwaliteitsrapport afdrukken.....	53
De Diagnosepagina van de afdrukkwaliteit evalueren.....	54
Inkniveaus.....	54
Goede gekleurde balken.....	55
Ongelijke, onregelmatig gestreepte, of vervaagde balken.....	56
Regelmatige witte strepen in de balken.....	57
Kleuren van de balk zijn niet gelijkmatig.....	57
Tekst in groot zwart lettertype.....	58
Uitlijnpatronen.....	59
Er zijn geen defecten.....	59
Tips en middelen voor het oplossen van problemen.....	59

Problemen met het afdrukken oplossen	60
Het apparaat wordt onverwacht uitgeschakeld.....	60
Het afdrukken duurt lang.....	60
Er wordt een blanco of deels bedrukte pagina afgedrukt.....	61
De afdruk is niet correct of er ontbreken gedeelten.....	62
Tekst of afbeeldingen zijn verkeerd geplaatst.....	62
Problemen oplossen bij afdrukken.....	63
Enveloppen worden verkeerd afgedrukt.....	63
Het apparaat reageert niet.....	64
Het apparaat drukt betekenisloze tekens af.....	67
Er gebeurt niets wanneer ik probeer af te drukken.....	67
De marges worden niet afgedrukt zoals verwacht.....	71
Tekst of illustraties worden afgebroken aan de randen van de pagina.....	72
Er wordt een lege pagina afgedrukt.....	74
Problemen met de afdrুকwaliteit oplossen.....	75
Foute, onnauwkeurige of uitlopende kleuren.....	75
Tekst of illustraties worden niet volledig met inkt gevuld.....	78
De afdruk heeft een horizontale, vervormde strook aan de onderkant van de afdruk zonder rand.....	81
Afdrukken bevatten horizontale strepen of lijnen.....	82
Afdrukken zijn onduidelijk of vertonen doffe kleuren.....	84
Afdrukken lijken wazig of vaag.....	85
Afdrukken zijn scheef of schuin.....	87
Inktstrepen op de achterkant van het blad.....	88
Papier wordt niet uit de invoerlade opgenomen.....	88
Slechte zwarte tekst.....	91
Het apparaat drukt langzaam af.....	92
Geavanceerd onderhoud aan de printkop.....	93
reinig de printkop.....	93
Printkop uitlijnen.....	94
Problemen met de papierinvoer oplossen.....	95
Problemen met het apparaatbeheer oplossen.....	97
De geïntegreerde webserver kan niet worden geopend.....	97
Netwerkproblemen oplossen.....	97
Installatieproblemen oplossen.....	98
Suggesties voor hardware-installatie.....	99
Suggesties voor software-installatie.....	100
Netwerkproblemen oplossen.....	101

Papierstoringen oplossen.....	102
Verhelp een storing in het apparaat.....	103
Tips voor het vermijden van papierstoringen.....	103
Fouten (Windows).....	104
Probleem met de printkop.....	104
Oplossing 1: De printer in- en uitschakelen.....	104
Oplossing 2: Vervang de printkop.....	104
Apparaat afgesloten.....	105
Inktalarm.....	105
HP raadt aan om een vervangende cartridge beschikbaar te houden voor wanneer de afdrukkwaliteit onaanvaardbaar wordt.....	105
De inkthoeveelheid in de volgende cartridge is laag en kan een slechte afdrukkwaliteit veroorzaken. De cartridge moet weldra worden vervangen. HP raadt aan een vervangcartridge te installeren zodra de afdrukkwaliteit onaanvaardbaar wordt	105
Waarschuwing capaciteit van de inktservice.....	106
Inktsysteemfout.....	106
Probleem met de cartridge.....	106
De volgende printcartridge lijkt verdwenen of beschadigd te zijn.....	106
Cartridge(s) in verkeerde houder - De volgende cartridges zijn in de verkeerde houders.....	107
Probleem met de cartridge.....	107
Verkeerd papier.....	107
De cartridgehouder kan niet bewegen.....	107
Vastgelopen papier.....	107
De printer heeft geen papier meer.....	108
Incompatibele cartridge(s).....	108
De volgende cartridge is niet bedoeld voor gebruik in deze printer.....	108
De volgende cartridges zijn niet bedoeld voor gebruik in deze printer zoals deze momenteel is geconfigureerd.....	108
Printer offline.....	108
Printer onderbroken.....	109
Document afdrukken mislukt.....	109
Waarschuwing capaciteit van de inktservice.....	109
Een originele HP-cartridge die eerder al werd gebruikt.....	109
Algemene afdrukfout.....	110
5 Lampjes op het bedieningspaneel	
Betekenis van de lampjes van het bedieningspaneel.....	111
A HP-benodigdheden	
Afdrukbenodigdheden online bestellen.....	118
Benodigdheden.....	118
Printcartridges.....	118
HP media.....	119
B Ondersteuning en garantie	
Elektronische ondersteuning krijgen.....	120

Telefonische ondersteuning van HP krijgen.....	121
Voordat u belt.....	121
Wat te doen bij problemen.....	121
Telefonische ondersteuning van HP.....	122
Periode voor telefonische ondersteuning.....	122
Telefoonnummers voor telefonische ondersteuning.....	123
Telefonisch contact opnemen.....	124
Na de periode van telefonische ondersteuning.....	124
Opties voor aanvullende garantie.....	124
HP Korea klantenondersteuning.....	124
Bepaalde garantieverklaring van Hewlett-Packard.....	125
Garantie-informatie printcartridge.....	126
Het apparaat klaarmaken voor verzending.....	126
C Specificaties van het apparaat	
Fysieke specificaties.....	127
Productkenmerken en -mogelijkheden.....	127
Specificaties processor en geheugen.....	127
Systeemvereisten.....	128
Netwerkprotocollspecificaties.....	128
Specificaties van de geïntegreerde webserver.....	129
Afdrukresolutie.....	129
Omgevingsspecificaties.....	129
Elektrische specificaties.....	129
Specificaties geluidsniveau (afdrukken in conceptmodus, geluidsniveaus volgens ISO 7779).....	130
D Overheidsvoorschriften	
FCC-verklaring.....	131
Kennisgeving voor gebruikers in Korea.....	132
VCCI- (Klasse B) verklaring van overeenstemming voor gebruikers in Japan.....	132
Kennisgeving voor gebruikers in Japan over het netsnoer.....	132
Tabel met giftige en gevaarlijke stoffen.....	132
Verklaring over de indicatielampjes.....	133
Modelnummer.....	133
Conformiteitsverklaring.....	134
Programma voor milieubeheer.....	135
Papiergebruik.....	135
Plastics.....	135
Veiligheidsinformatiebladen.....	135
Kringloopprogramma.....	135
Recyclingprogramma van HP inkjet-onderdelen.....	135
Afvoer van afgedankte apparatuur door gebruikers in particuliere huishoudens in de Europese Unie.....	136
Stroomverbruik.....	137
Licenties van derden.....	138
Index	143

1 Aan de slag

In deze handleiding vindt u details over het gebruik van het apparaat en het oplossen van problemen.

- [Andere bronnen over het product zoeken](#)
- [Het modelnummer van het apparaat zoeken](#)
- [Toegankelijkheid](#)
- [De onderdelen van het apparaat kennen](#)
- [Informatie over verbindingen](#)
- [Het apparaat uitschakelen](#)
- [Milieutips](#)

Andere bronnen over het product zoeken

Voor productinformatie en hulpmiddelen voor het oplossen van problemen die niet in deze handleiding zijn opgenomen, zijn de volgende informatiebronnen beschikbaar:

Bron	Beschrijving	Locatie
Leesmij-bestand en release-info	Deze bieden de laatste informatie en tips voor het oplossen van problemen.	Staat op de installatie-cd.
Hulpprogramma's voor apparaatbeheer (netwerkverbinding)	Hiermee kunt u statusinformatie bekijken, instellingen wijzigen en het apparaat beheren. Raadpleeg Geïntegreerde webserver voor meer informatie.	Beschikbaar vanaf een computer met een verbinding.
Werkset (Microsoft® Windows®)	Biedt informatie over de status van printkoppen en geeft toegang tot services voor onderhoud. Raadpleeg Werkset (Windows) voor meer informatie.	Normaal samen met de software van het apparaat geïnstalleerd.
HP Hulpprogramma (Mac OS X)	Bevat hulpmiddelen voor het configureren van afdrukinstellingen, het kalibreren van het apparaat, het reinigen van de printkop, het afdrukken van de configuratiepagina, en het zoeken van hulp op de website. Raadpleeg HP Hulpprogramma (Mac OS X) voor meer informatie.	Normaal samen met de software van het apparaat geïnstalleerd.

(vervolg)

Bron	Beschrijving	Locatie
Bedieningspaneel	Geeft status-, fout- en waarschuwingsinformatie over de werking.	Raadpleeg Bedieningspaneel voor meer informatie.
Logs en rapporten	Biedt informatie over gebeurtenissen die hebben plaatsgevonden.	Raadpleeg Het apparaat controleren voor meer informatie.
Statusrapport printer	<ul style="list-style-type: none">• Apparaatgegevens:<ul style="list-style-type: none">◦ Naam van product◦ Modelnummer◦ Serienummer◦ Versienummer van de firmware• Het aantal afgedrukte pagina's uit de lade en accessoires• Afdrukken status benodigdheden	Raadpleeg De printerstatuspagina begrijpen voor meer informatie.
Pagina diagnostiek van afdrukkwaliteit afdrukken	Hiermee kunt u nagaan of er problemen zijn die invloed hebben op de afdrukkwaliteit en kunt u beter beslissen of het nodig is om een onderhoud uit te voeren om de kwaliteit van uw afdrukken te verbeteren.	Raadpleeg Druk een afdrukkwaliteitsrapport af en kijk na of deze goed is voor meer informatie.
HP-websites	Biedt de meest recente printersoftware en product- en ondersteuningsinformatie.	www.hp.com/support www.hp.com
Telefonische ondersteuning van HP	Bevat contactinformatie van HP.	Raadpleeg Telefonische ondersteuning van HP krijgen voor meer informatie.
HP Solution Center (Windows)	Hiermee kunt u de afdrukinstellingen wijzigen, benodigdheden bestellen, en naar de Help op het scherm gaan. Afhankelijk van de toestellen die u hebt geïnstalleerd, biedt het HP Solution Center bijkomende functies, zoals toegang tot de HP foto en bewerkingssoftware. Raadpleeg Gebruik het HP Solution Center (Windows) voor meer informatie.	Normaal samen met de software van het apparaat geïnstalleerd.

Het modelnummer van het apparaat zoeken

Naast de modelnaam die op de voorkant van het apparaat verschijnt, heeft dit apparaat een specifiek modelnummer. U kunt dit nummer gebruiken om te bepalen welke

benodigdheden beschikbaar zijn voor uw product, en wanneer u ondersteuning kunt krijgen.

Het modelnummer wordt afgedrukt op een label aan de binnenkant van het apparaat, in de buurt van de printcartridges.

Toegankelijkheid

Uw apparaat beschikt over een aantal functies die de printer toegankelijk maken voor gebruikers met bepaalde handicaps.

Visueel

De software van het apparaat is geschikt voor gebruikers met een visuele handicap of verminderd zicht dankzij de toegankelijkheidsopties en -functies van uw besturingssysteem. Bovendien zijn er ondersteunende technieken beschikbaar voor gebruikers met een visuele beperking, zoals schermlezers, braillelezers en spraakherkenningstechnologie. Speciaal voor gebruikers die kleurenblind zijn, zijn de gekleurde knoppen en tabbladen in de software en op het bedieningspaneel voorzien van korte tekst of pictogramlabels die de functie ervan aangegeven.

Mobiliteit

Om gebruikers met een beperkte mobiliteit te helpen, kunnen de softwarefuncties van het apparaat worden uitgevoerd met behulp van het toetsenbord. De software ondersteunt ook Windows-toegankelijkheidsopties, zoals plaktoetsen, schakeltoetsen, filtertoetsen en muistoetsen. De deuren, knoppen, papierlades en papiergeleiders van het apparaat kunnen door gebruikers met beperkte kracht en beperkt bereik worden bediend.

Ondersteuning

Meer informatie over de toegankelijkheid van dit product en HP's streven naar optimale producttoegankelijkheid vindt u op de website van HP op www.hp.com/accessibility.

Voor informatie over de toegankelijkheid op Mac OS X gaat u naar de website van Apple op www.apple.com/accessibility.

De onderdelen van het apparaat kennen

- [Voorzijde](#)
- [Bedieningspaneel](#)
- [Achterzijde](#)

Voorzijde

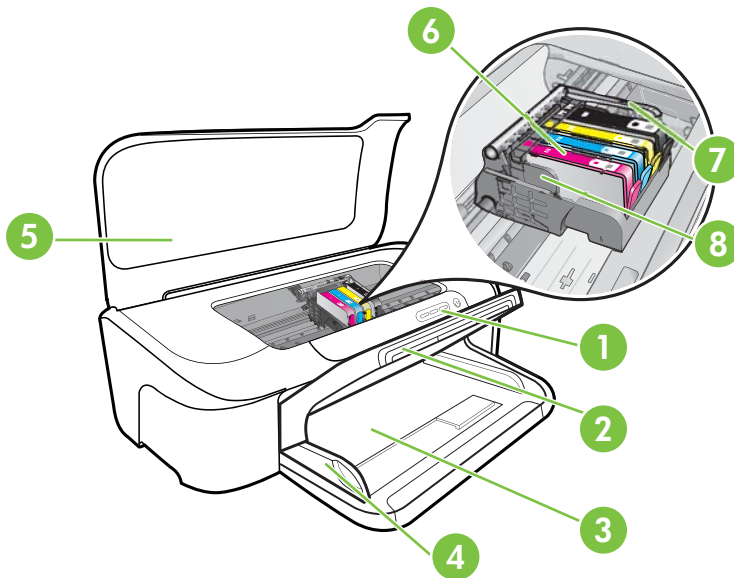

1	Bedieningspaneel
2	Uitvoerlade
3	Invoerlade
4	Breedtegeleiders
5	Bovenste klep
6	Inkcartridges
7	Printkopvergrendeling
8	Printkop

Bedieningspaneel

Zie [Lampjes op het bedieningspaneel](#) voor meer informatie over het aflezen van de lampjes op het bedieningspaneel.

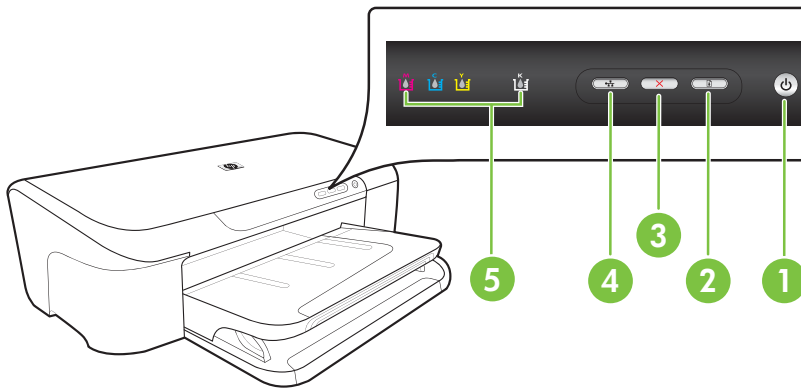

1	Knop en lampje Aan/Uit
2	Knop en lampje Doorgaan
3	Knop Annuleren
4	Knopje en lampje Netwerk
5	Inktpatroonlampjes

Achterzijde

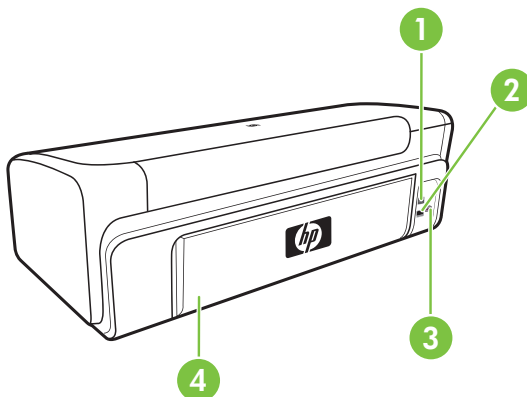

1	USB (Universal Serial Bus)-poort achteraan
2	Ethernet-netwerkpoort
3	Stroomaansluiting

Informatie over verbindingen

Beschrijving	Aanbevolen aantal aangesloten computers voor de beste prestaties	Ondersteunde softwarefuncties	Instructies bij de installatie
USB-aansluiting	Eén computer die via een USB-kabel is aangesloten op de snelle USB 2.0-poort aan de achterzijde van het apparaat.	Alle functies worden ondersteund.	Zie Configureer het apparaat (Windows) of Het apparaat configureren (Mac OS X) .
Ethernetverbinding (bekabeld)	Maximaal vijf computers die aan het apparaat zijn aangesloten via een hub of een router.	Alle functies worden ondersteund.	Volg de instructies in Het apparaat delen in een lokaal gedeeld netwerk in deze handleiding voor meer instructies.
Printers delen	Maximaal vijf computers. De hostcomputer moet altijd aanstaan, anders kunnen de andere computers niet op het apparaat afdrucken.	Alle functies die op de hostcomputer aanwezig zijn, worden ondersteund. Alleen afdrucken wordt vanaf de andere computers ondersteund.	Volg de instructies in het gedeelte Het apparaat delen in een lokaal gedeeld netwerk .

Het apparaat uitschakelen

Schakel het HP-product uit door te drukken op de knop **Voeding** die zich op het apparaat bevindt. Wacht tot het lampje **Voeding** uitgaat voor u de stekker loskoppelt of een wandschakelaar omzet. Als u het HP-product niet op de juiste manier uitschakelt, beweegt de printcartridge mogelijk niet naar de uitgangspositie. Dit kan problemen veroorzaken met de printkop en de afdrukkwaliteit.

Milieutips

HP is geëngageerd om klanten te helpen hun ecologische voetafdruk te verminderen. HP biedt de onderstaande Milieutips om u te helpen letten op manieren waarop u de effecten van uw afdrukeuzes kunt evalueren en beperken. Naast specifieke functies in dit product kunt u de HP Eco Solutions-website bezoeken voor meer informatie over de milieuo-initiatieven van HP.

www.hp.com/hpinfo/globalcitizenship/environment/

- **Smart Web printing:** De HP Smartweb afdrukinterface heeft een venster **Clipboek** en **Clips bewerken** waar u clips die u van internet hebt verzameld, kunt opslaan, organiseren of afdrukken. Raadpleeg [Een webpagina afdrukken \(alleen Windows\)](#) voor meer informatie.
- **Informatie over energiebesparing:** Zie [Stroomverbruik](#) om de ENERGY STAR®-kwalificatiestatus voor dit product te bepalen.
- **Gerecyclede materialen:** Voor meer informatie over het recyclen van HP-producten gaat u naar:

www.hp.com/hpinfo/globalcitizenship/environment/recycle/

2 Het apparaat gebruiken

Dit gedeelte bevat de volgende onderwerpen:

- [Afdruk materiaal selecteren](#)
- [Afdruk materiaal laden](#)
- [De afdrukinstellingen wijzigen](#)
- [Afdrukken op speciaal en aangepast afdruk materiaal](#)
- [Afdrukken zonder randen](#)
- [Een webpagina afdrukken \(alleen Windows\)](#)
- [Een afdruktaak annuleren](#)

Afdruk materiaal selecteren

Het apparaat is geschikt voor gebruik met de meeste soorten afdruk materiaal. Wij raden u aan om eerst een aantal soorten afdruk materiaal uit te proberen voordat u grote hoeveelheden aanschaft. Gebruik HP papier voor het beste afdruk resultaat. Ga naar de website van HP op www.hp.com om meer te weten over afdruk materiaal van HP.



HP beveelt gewoon papier met het ColorLok-logo aan voor het afdrukken van alledaagse documenten. Alle papieren met het ColorLok-logo worden onafhankelijk getest om te beantwoorden aan hoge standaarden van betrouwbaarheid en afdrukkwaliteit, en documenten te produceren met heldere kleuren en scherp zwart & die sneller drogen dan normaal gewoon papier. Zoek papier met het ColorLok-logo met verschillende gewichten en formaten van grote papierfabrikanten.

Dit gedeelte bevat de volgende onderwerpen:

- [Papiersoorten aanbevolen voor afdrukken](#)
- [Aanbevolen papiersoorten om foto's af te drukken](#)
- [Tips voor de keuze en het gebruik van afdrukmedia](#)
- [Informatie over de specificaties van ondersteund afdruk materiaal](#)
- [Minimummarges instellen](#)

Papiersoorten aanbevolen voor afdrukken

Voor een optimale afdrukkwaliteit adviseren wij u alleen HP-papier te gebruiken dat voor deze bepaalde afdruktaak is bedoeld.

Het is mogelijk dat in uw land/regio bepaalde papiersoorten niet beschikbaar zijn.

HP Brochurepapier HP Superior inkjetpapier	Dit papier heeft een glanzende of matte laag aan beide kanten voor dubbelzijdig gebruik. Dit papier is een ideale keuze voor reproducties van fotokwaliteit, omslagen van bedrijfsrapporten, speciale presentaties, brochures, mailings en kalenders.
HP Helderwit inkjetpapier	HP Helderwit Inkjetpapier levert contrastrijke kleuren en scherp afgedrukte tekst op. Dit papier is dik genoeg voor dubbelzijdig afdrucken in kleur, zodat het ideaal is voor nieuwsbrieven, rapporten en folders. Het heeft ColorLok-technologie voor minder vlekken, scherpere zwart en intensere kleuren.
HP Printingpapier	HP Printingpapier is multifunctioneel papier van hoge kwaliteit. Hiermee vervaardigt u documenten die er veel professioneler uitzien dan documenten die op standaardpapier of kopieerpapier zijn afgedrukt. Het heeft ColorLok-technologie voor minder vlekken, scherpere zwart en intensere kleuren. Het is zuurvrij voor duurzame documenten.
HP Office-papier	HP Office Paper is multifunctioneel papier van hoge kwaliteit. Het is geschikt voor kopieën, schetsen, memo's en andere alledaagse documenten. Het heeft ColorLok-technologie voor minder vlekken, scherpere zwart en intensere kleuren. Het is zuurvrij voor duurzame documenten.
HP Office Gerecycled papier	HP Office Gerecycled papier is multifunctioneel papier van hoge kwaliteit, gemaakt met 30% gerecyclede vezels. Het heeft ColorLok-technologie voor minder vlekken, scherpere zwart en intensere kleuren. Het is zuurvrij voor duurzame documenten.
HP Premium Presentatiepapier HP Professioneel papier	Dit is zwaar dubbelzijdig mat papier, perfect voor presentaties, voorstellen, rapporten en nieuwsbrieven. Het is extra zwaar papier met een imponerende uitstraling.
HP Premium Inkjet Transparant	Op HP Premium Inkjet transparanten komen uw kleurenpresentaties beter tot hun recht. Deze transparanten zijn gemakkelijk in het gebruik en drogen snel en zonder vlekken.
HP Geavanceerd fotopapier	Dit dikke fotopapier heeft een sneldrogende, veegvaste afwerking. Het papier is bestand tegen water, vegen, vingerafdrukken en vochtigheid. De foto's die u op deze papiersoort afdrukt, lijken op foto's die u in een winkel hebt laten afdrucken. Het is beschikbaar in verschillende formaten, waaronder A4, 8,5 x 11 inch, 10 x 15 cm (4 x 6 inch), 13 x 18 cm (5 x 7 inch) en met twee afwerkingen - glanzend of zachte glans (gesatineerd mat). Het is zuurvrij voor duurzame documenten.
HP Everyday Fotopapier	Druk kleurrijke, alledaagse kiekjes tegen lage kosten af, met papier dat voor het afdrucken van gewone foto's is ontworpen. Dit voordelige fotopapier droogt snel en is direct te verwerken. Dit papier produceert scherpe foto's met elke inkjetprinter. Verkrijgbaar in zachte glans in 8,5 x 11 inch, A4, 10 x 15 cm (4 x 6 inch). Het is zuurvrij voor duurzame documenten.
HP Opstrijkpapieren	HP Opstrijkpapieren (voor gekleurd textiel of voor lichtgekleurd of wit textiel) is het ideale materiaal voor het maken van uw eigen T-shirts met uw digitale foto's.

Als u papier en andere materialen van HP wilt bestellen, gaat u naar www.hp.com/buy/supplies. Selecteer uw land/regio wanneer dit wordt gevraagd, volg de aanwijzingen om

uw product te selecteren en klik vervolgens op een van de koppelingen voor bestellingen op de pagina.

 **Opmerking** Momenteel zijn sommige delen van de website van HP alleen beschikbaar in het Engels.

HP Photo-waardepakketten:

In de HP Photo-waardepakketten worden oorspronkelijke HP printcartridges en HP Geavanceerd fotopapier handig samen verpakt om u tijd te besparen en het giswerk voor het afdrukken van professionele foto's met uw HP-printer weg te nemen. Oorspronkelijke HP inkt en HP Geavanceerd fotopapier zijn ontworpen om samen te werken zodat uw foto's duurzaam en intens zijn, afdruk na afdruk. Zeer geschikt voor het afdrukken van een vakantie vol foto's of meerdere afdrukken die men kan delen.

Aanbevolen papiersoorten om foto's af te drukken

Voor een optimale afdrukkwaliteit adviseren wij u alleen HP-papier te gebruiken dat voor deze bepaalde afdruktaak is bedoeld.

Het is mogelijk dat in uw land/regio bepaalde papiersoorten niet beschikbaar zijn.

HP Geavanceerd fotopapier

Dit dikke fotopapier heeft een sneldrogende, veegvaste afwerking. Het papier is bestand tegen water, vegen, vingerafdrukken en vochtigheid. De foto's die u op deze papiersoort afdrukt, lijken op foto's die u in een winkel hebt laten afdrukken. Het is beschikbaar in verschillende formaten, waaronder A4, 8,5 x 11 inch, 10 x 15 cm (4 x 6 inch), 13 x 18 cm (5 x 7 inch) en met twee afwerkingen - glanzend of zachte glans (gesatineerd mat). Het is zuurvrij voor duurzame documenten.

HP Everyday Fotopapier

Druk kleurrijke, alledaagse kiekjes tegen lage kosten af, met papier dat voor het afdrukken van gewone foto's is ontworpen. Dit voordelige fotopapier droogt snel en is direct te verwerken. Dit papier produceert scherpe foto's met elke inkjetprinter. Verkrijgbaar in zachte glans in 8,5 x 11 inch, A4, 10 x 15 cm (4 x 6 inch). Het is zuurvrij voor duurzame documenten.

HP Photo-waardepakketten:

HP Photo Value Packs zijn pakketten die originele inktpatronen van HP en HP Advanced Photo Papier bevatten waardoor u tijd bespaart en u niet meer hoeft na te denken over het afdrukken van betaalbare professionele foto's met uw HP-printer. Oorspronkelijke HP inkt en HP Geavanceerd fotopapier zijn ontworpen om samen te werken zodat uw foto's duurzaam en intens zijn, afdruk na afdruk. Zeer geschikt voor het afdrukken van een vakantie vol foto's of meerdere afdrukken die men kan delen.

Ga naar www.hp.com/buy/supplies om HP-papier en andere toebehoren te bestellen. Selecteer uw land/regio wanneer dit wordt gevraagd, volg de aanwijzingen om uw product te selecteren en klik vervolgens op een van de koppelingen voor bestellingen op de pagina.

 **Opmerking** Momenteel zijn sommige delen van de website van HP alleen beschikbaar in het Engels.

Tips voor de keuze en het gebruik van afdrukmedia

- Gebruik altijd afdruk materiaal dat voldoet aan de specificaties van het apparaat. Raadpleeg [Informatie over de specificaties van ondersteund afdruk materiaal](#) voor meer informatie.
- Plaats slechts één papiersoort tegelijkertijd in een lade. Als u een speciaal soort afdruk materiaal bovenop gewoon afdruk materiaal plaatst, kan het papier vastlopen of de afdruk onjuist zijn.
- Plaats het afdruk materiaal met de afdrukzijde omlaag, tegen de achterkant van de lade aan. Lijn de afdruk materiaal aan de rechterkant van de invoerlade uit en pas de papierbreedtegeleider aan. Raadpleeg [Afdruk materiaal laden](#) voor meer informatie.
- Plaats niet te veel papier. Raadpleeg [Informatie over de specificaties van ondersteund afdruk materiaal](#) voor meer informatie. HP beveelt aan om speciaal afdruk materiaal niet hoger te laden dan 3/4 vol.
- Om stringen, slechte afdrukkwaliteit of andere problemen te voorkomen, moet u de volgende media vermijden:
 - Formulieren die uit meerdere delen bestaan
 - Afdruk materiaal dat is beschadigd, gekruld of verkreukeld
 - Afdruk materiaal met inkepingen of perforaties
 - Afdruk materiaal met een zware textuur of reliëf of afdruk materiaal dat inkt niet goed absorbeert
 - Afdruk materiaal dat te dun is of gemakkelijk kan worden uitgerekt

Kaarten en enveloppen

- Gebruik geen enveloppen met een hele gladde afwerking, zelfklevende randen, sluitingen of vensters. Gebruik ook geen kaarten en enveloppen met dikke, onregelmatige of gekrulde randen of enveloppen die gekreukt, gescheurd of anderszins beschadigd zijn.
- Gebruik platte, strak gevouwen enveloppen.
- Plaats enveloppen uitgelijnd volgens de afbeelding.

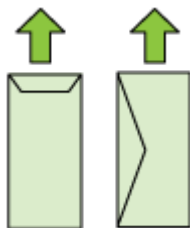

Afdruk materiaal voor foto's

- Gebruik de modus **Beste** voor het afdrukken van foto's. In deze modus neemt het afdrukken meer tijd in beslag omdat meer computergeheugen vereist is.
- Verwijder elk vel dat uit de printer komt en leg het weg om te drogen. Wanneer nat afdruk materiaal zich opstapelt kunnen vlekken ontstaan.

Transparanten

- Plaats transparanten met de ruwe kant naar beneden en de plakstrip wijzend naar de achterzijde van het apparaat.
- Verwijder elk vel dat uit de printer komt en leg het weg om te drogen. Wanneer nat afdruk materiaal zich opstapelt kunnen vlekken ontstaan.

Speciaal papierformaat

- Gebruik alleen speciaal papierformaat dat wordt ondersteund door het apparaat.
- Als uw toepassing speciaal papierformaat ondersteunt, stelt u het papierformaat eerst in de toepassing in voordat u het document afdrukt. Zo niet, stelt u het papierformaat in het printerstuurprogramma in. U moet wellicht de opmaak van bestaande documenten aanpassen om deze correct te kunnen afdrucken op speciaal afdrukformaat.

Informatie over de specificaties van ondersteund afdruk materiaal

Met de tabellen [Ondersteunde formaten kennen](#) en [Informatie over ondersteunde papiersoorten en gewichten](#) kunt u bepalen welk afdruk materiaal goed zijn voor uw apparaat en welke functies bij uw papier zullen werken.

Gebruik altijd de juiste materiaalinstelling in de printerdriver en configureer de laden voor het juiste afdruk materiaal. HP raadt aan papier eerst uit te proberen voordat u grote hoeveelheden aanschafft.

- [Ondersteunde formaten kennen](#)
- [Informatie over ondersteunde papiersoorten en gewichten](#)

Ondersteunde formaten kennen

Papierformaat
Standaardformaten afdruk materiaal
U.S. Letter* (216 x 279 mm; 8,5 x 11 inch)
U.S. Legal (216 x 356 mm; 8,5 x 14 inches)
A4* (210 x 297 mm; 8,3 x 11,7 inch)
U.S. Executive (184 x 267 mm; 7,25 x 10,5 inches)
B5* (JIS) (182 x 257 mm; 7,17 x 10,12 inch)
B5 (ISO) (176 x 250 mm; 6,9 x 9,8 inches)
A5* (148 x 210 mm; 5,8 x 8,3 inch)
A6* (105 x 148 mm; 4,13 x 5,83 inch)
HV*(101 x 180 mm; 4,0 x 7,1 inch)
13 x 18 cm* (5 x 7 inch)
B-formaat
11 x 14 inch*

(vervolg)

Papierformaat

12 x 12 inch*

B4 (JIS) (257 x 364 mm)

Tabloid* (11 x 17 inch)

Super B* (13 x 19 inch)

A3* (297 x 420 mm; 11,69 x 16,54 inch)

A3+* (330 x 483 mm; 12,99 x 18,98 inch)

Enveloppen

Envelop U.S. #10 (105 x 241 mm; 4,12 x 9,5 inch)

Envelop C6 (114 x 162 mm; 4,5 x 6,4 inch)

Japanse envelop Chou #3 (120 x 235 mm; 4,7 x 9,3 inch)

Japanse envelop Chou #4 (90 x 205 mm; 3,5 x 8,1 inch)

Kakou Envelop #2 (240 x 332 mm; 9,45 x 13,07 inch)

Monarch Envelop (3,88 x 7,5 inch)

Envelopkaart (111 x 162 mm; 4,4 x 6 inch)

Nr. 6 3/4 Envelop (91 x 165 mm; 3,6 x 6,5 inch)

Kaarten

Systeemkaart (76,2 x 127 mm; 3 x 5 inch)

Systeemkaart (102 x 152 mm; 4 x 6 inch)

Systeemkaart (127 x 203 mm; 5 x 8 inch)

A6-kaart* (105 x 148,5 mm; 4,13 x 5,83 inch)

Hagaki+* (100 x 148 mm; 3,9 x 5,8 inch)

Fotoafdruk materiaal

4 x 6* (102 x 152 mm; 4 x 6 inch)

5 x 7* (13 x 18 cm; 5 x 7 inch)

8 x 10* (8 x 10 inch)

10 x 15 tab * (10 x 15 cm)

Foto L (89 x 127 mm; 3,5 x 5 inch)

2L (178 x 127 mm; 7,0 x 5,0 inch)

B5* (182 x 257 mm; 7,2 x 10,1 inch)

4 x 6 tab* (102 x 152 mm; 4 x 6 inch)

4 x 8 tab* (10 x 20 cm)

Cabinet-formaat*(120 x 165 mm; 4,7 x 6,5 inch)

(vervolg)

Papierformaat

Ofuku hagaki+ (200 x 148 mm; 7,9 x 5,8 inch)

Ander afdrukmetaal

Aangepast afdrukmetaal met een breedte tussen 76,2 en 330,2 mm en een lengte van 101 tot 1.117 mm (breedte 3 tot 13 inch en lengte 4 tot 43,9 inch)

* Afdrukken zonder randen ondersteund.

+ Het apparaat is alleen compatibel met gewoon papier en inktjet hagaki papier van Japan Post. Het is niet compatibel met foto-hagaki van Japan Post.

Informatie over ondersteunde papiersoorten en gewichten

Lade	Soort	Gewicht	Capaciteit
Invoerlade	Papier	60 tot 105 g/m ² (16 tot 28 lb bankpost)	Maximaal 150 vel gewoon papier (15 mm of 0,59 inch op een stapel)
	Transparanten		Maximaal 55 vel (15 mm of 0,59 inch op een stapel)
	Afdrukmetaal voor foto's	280 g/m ² (75 lb bankpost)	Maximaal 40 vel (12 mm of 0,47 inch op een stapel)
	Etiketten		Maximaal 100 vel (17 mm of 0,67 inch op een stapel)
	Enveloppen	75 tot 90 g/m ² (envelop met 20 to 24 lb bankpost)	Maximaal 15 vel (10 mm of 0,39 inch op een stapel)
	Kaarten	Maximaal 200 g/m ² (steekkaart 110 lb)	Maximaal 40 kaarten (10 mm of 0,39 inch op een stapel)
Uitvoerlade	Alle ondersteunde afdrukmaterialen		Maximaal 100 vel gewoon papier (tekst afdrukken)

Minimummarges instellen

De documentmarges moeten overeenkomen met (of groter zijn dan) deze ingestelde marges in de oriëntatie Staand.

 **Opmerking** Deze marge-instellingen kunnen verschillen in functie van de gekozen afdrukmodus.

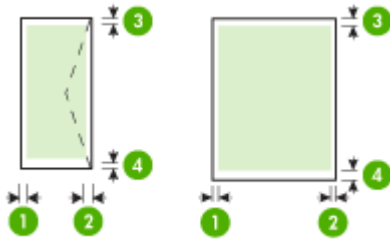

Afdruk materiaal	(1) Linkermarge	(2) Rechtermarge	(3) Bovenmarge *	(4) Ondermarge *
U.S. Letter U.S. Legal A4 U.S. Executive B5 A5 Kaarten Speciaal papierformaat Afdruk materiaal voor foto's	3,3 mm (0,13 inch)	3,3 mm (0,13 inch)	3,3 mm (0,13 inch)	3,3 mm (0,13 inch)
11 x 14 inch 12 x 12 inch B4 (JIS) Tabloid Super B A3 A3+	5 mm (0,197 inch)	5 mm (0,197 inch)	5 mm (0,197 inch)	5 mm (0,197 inch)
Enveloppen	3,3 mm (0,13 inch)	3,3 mm (0,13 inch)	3,3 mm (0,13 inch)	14,9 mm (0,59 inch)

* Om deze marges te kunnen instellen op een Windows-computer klikt u op het tabblad **Geavanceerd** in het printerstuurprogramma en selecteert u **Marges minimaliseren**.

Afdruk materiaal laden

Dit gedeelte bevat aanwijzingen voor het plaatsen van afdruk materiaal in het apparaat.

Laad de invoerlade

1. Trek de uitvoerlade naar boven.

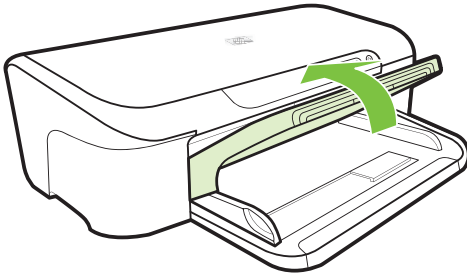

2. Schuif de materiaalgeleider naar buiten in de breedste instelling.

 **Opmerking** Als u afdruk materiaal van een groter formaat plaatst, trek de invoerlade dan uit.

3. Plaats het papier met de afdrukzijde naar beneden langs de rechterkant van de lade. Zorg ervoor dat de stapel papier op een lijn ligt met de rechterkant en achterkant van de lade en dat het papier de lijnmarkering op de lade niet overschrijdt.

 **Opmerking** Vul nooit papier bij als het apparaat nog aan het afdrucken is.

4. Stel de materiaalgeleider in de lade af op het formaat dat u in de lade hebt geplaatst en laat de uitvoerlade vervolgens zakken.

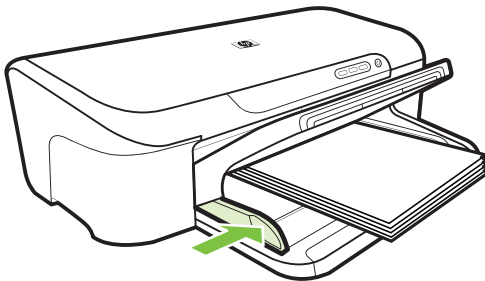

5. Trek het verlengstuk op de uitvoerlade uit.

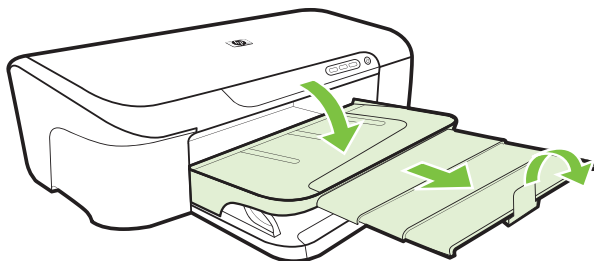

De afdrukinstellingen wijzigen

U kunt de afdrukinstellingen (zoals papierformaat of -soort) wijzigen vanuit een toepassing of de driver van de printer. Wijzigingen in een toepassing hebben voorrang op wijzigingen in de driver van de printer. Als u toepassing hebt afgesloten, worden de standaardinstellingen van de driver echter hersteld.

 **Opmerking** Afdrukinstellingen die van toepassing zijn op alle afdruktaken moeten worden geselecteerd in de driver van de printer.

Raadpleeg de online Help bij de printerdriver van Windows voor meer informatie over de functies van de driver. Voor meer informatie over het afdrukken vanuit een specifieke toepassing kunt u de documentatie van de betreffende toepassing raadplegen.

- [De instellingen voor de huidige opdrachten wijzigen vanuit een toepassing \(Windows\)](#)
- [De standaardinstellingen wijzigen voor alle komende opdrachten \(Windows\)](#)
- [Instellingen wijzigen \(Mac OS X\)](#)

De instellingen voor de huidige opdrachten wijzigen vanuit een toepassing (Windows)

1. Open het document dat u wilt afdrukken.
2. Klik in het menu **Bestand** op **Afdrukken** en klik vervolgens op **Instellingen**, **Eigenschappen** of **Voorkeuren**. (Specifieke opties kunnen afwijken, afhankelijk van de software die u gebruikt.)
3. Klik op het tabblad **Functies** wijzig de gewenste instelling overeenkomstig uw afdruktaak.

De standaardinstellingen wijzigen voor alle komende opdrachten (Windows)

1. Klik op **Start**, en vervolgens op **Printers** of **Printers en faxapparaten**.
-of-
Klik op **Start**, klik op **Configuratiescherm** en dubbelklik vervolgens op **Printers**.



Opmerking Voer het wachtwoord van de beheerder van de computer in als dit wordt gevraagd.

2. Klik met de rechtermuisknop op het pictogram van de printer en klik op **Afdrukinstellingen**, of **Voorkeursinstellingen voor afdrukken**, en klik vervolgens op het tabblad **Functies**.
3. Wijzig de gewenste instellingen en klik vervolgens op **OK**.

Instellingen wijzigen (Mac OS X)

1. Klik op **Pagina-instelling** in het menu **Bestand**.



Opmerking In Mac OS X (v10.5) hebben sommige programma's geen menu **Pagina-instelling** omdat het deel uitmaakt van het menu **Afdrukken**.

2. Wijzig de gewenste instellingen (zoals papierformaat) en klik vervolgens op **OK**.
3. Klik in het menu **Bestand** op **Afdrukken** om het printerstuurprogramma te openen.
4. Wijzig de gewenste instellingen (zoals het type afdruk materiaal) en klik vervolgens op **OK** of **Afdrukken**.

Afdrukken op speciaal en aangepast afdrukmateriaal

Afdrukken op speciaal of aangepast afdrukmateriaal (Windows)

1. Plaats het juiste afdrukmateriaal. Raadpleeg [Afdrukmateriaal laden](#) voor meer informatie.
2. Kies wanneer een document is geopend de opdracht **Afdrukken** in het menu **Bestand** en klik vervolgens op **Instellingen**, **Eigenschappen** of **Voorkeuren**.
3. Klik op het tabblad **Functies**.
4. Selecteer het materiaalformaat in de vervolgkeuzelijst **Formaat**. Als u het formaat van het afdrukmateriaal niet ziet, maakt u een aangepast formaat aan.
 - a. Selecteer in de vervolgkeuzelijst **Aangepast**.
 - b. Typ een naam voor het nieuwe aangepaste formaat.
 - c. Bij **Breedte** en **Hoogte** voert u de afmetingen in en vervolgens klikt u op **Opslaan**.
 - d. Klik op **OK** om het dialoogvenster **Eigenschappen** of **Voorkeuren** te sluiten. Open het dialoogvenster nogmaals.
 - e. Selecteer het nieuwe aangepaste formaat.
5. Selecteer de papiersoort in de vervolgkeuzelijst **Papiertype**.
6. Selecteer de papierbron in de vervolgkeuzelijst **Papierbron**.
7. Pas eventueel andere instellingen aan en klik op **OK**.
8. Druk het document af.

Afdrukken op speciaal afdruk materiaal (Mac OS X)

1. Plaats het juiste afdruk materiaal. Raadpleeg [Afdruk materiaal laden](#) voor meer informatie.
2. Klik op **Pagina-instelling** in het menu **Bestand**.



Opmerking In Mac OS X 10.5 hebben sommige programma's geen menu **Pagina-instelling** omdat het deel uitmaakt van het menu **Afdrukken**.

3. Controleer of u het juiste HP-apparaat hebt geselecteerd.
4. Selecteer het papierformaat.
5. Een speciaal papierformaat instellen:
 - a. Klik op **Speciale papierformaten beheren** in het vervolgkeuzemenu **Papierformaat**.
 - b. Klik op **Nieuw** en typ een naam voor het formaat in het vak **Naam papierformaat**.
 - c. (Optioneel) Bij **Breedte** en **Hoogte** voert u de afmetingen in en stelt u indien nodig de marges in.
 - d. Klik op **Klaar** of **OK** en klik vervolgens op **Opslaan**.
6. Klik in het menu **Bestand** op **Pagina-instelling** en selecteer dan het nieuwe aangepaste formaat.



Opmerking In Mac OS X (v10.5) hebben sommige programma's geen menu **Pagina-instelling** omdat het deel uitmaakt van het menu **Afdrukken**.

7. Klik op **OK**.
8. Klik op **Afdrukken** in het menu **Bestand**.
9. Open het paneel **Papierverwerking**.
10. Klik in **Bestemming papierformaat** op het tabblad **Aanpassen aan papierformaat** en selecteer dan het speciale papierformaat.
11. Wijzig eventueel andere instellingen en klik dan op **OK** of **Afdrukken**.

Afdrukken zonder randen

Bij afdrukken zonder randen kunt u afdrukken tot aan de randen van bepaalde soorten fotopapier en van bepaalde formaten daarvan.



Opmerking Open het bestand in een softwaretoepassing en bepaal het formaat van de afbeelding. Zorg ervoor dat dit formaat overeenstemt met het formaat van het afdruk materiaal waarop u de afbeelding gaat afdrukken.

U kunt deze functie ook openen vanuit het tabblad **Snel afdrukopties instellen** (enkel in Windows). Open de printerdriver, selecteer het tabblad **Snel afdrukopties instellen** en selecteer uit het vervolgmenu de snelkoppeling voor deze afdruktaak.

Opmerking Niet alle toepassingen ondersteunen afdrukken zonder rand.

- [Een document zonder rand afdrukken \(Windows\)](#)
- [Een document zonder randen afdrukken \(Mac OS X\)](#)

Een document zonder rand afdrukken (Windows)

1. Plaats het juiste afdrukmetaal. Raadpleeg [Afdrukmetaal laden](#) voor meer informatie.
2. Open het bestand dat u wilt afdrukken.
3. Open vanuit de toepassing de printerdriver:
 - a. Klik op **Bestand** en vervolgens op **Afdrukken**.
 - b. Klik op **Eigenschappen, Installatie of Voorkeuren**.
4. Selecteer de snelkoppeling voor afdrুকinstellingen die u wilt gebruiken.
5. Wijzig eventueel andere afdrুকinstellingen en klik vervolgens op **OK**.
6. Druk het document af.
7. Als u hebt afgedrukt op afdrুকmetaal met een afscheurrand, verwijdert u die rand zodat het document helemaal geen rand meer heeft.

Een document zonder randen afdrukken (Mac OS X)

1. Plaats het juiste afdrুকmetaal. Raadpleeg [Afdrukmetaal laden](#) voor meer informatie.
2. Open het bestand dat u wilt afdrukken.
3. Klik op **Bestand** en klik vervolgens op **Pagina-instelling**.



Opmerking In Mac OS X (v10.5) hebben sommige programma's geen menu **Pagina-instelling** omdat het deel uitmaakt van het menu **Afdrukken**.

4. Selecteer het formaat zonder randen en klik vervolgens op **OK**.
5. Klik op **Bestand** en vervolgens op **Afdrukken**.
6. Open het paneel **Papiersoort/Kwaliteit**.
7. Klik op het **Tabblad papieren** selecteer vervolgens het soort afdrুকmetaal uit de vervolgkeuzelijst **Papiersoort**.
8. Controleer het tabblad **Afdrukken zonder randen** zorg dat **Zonder rand** is geselecteerd; wijzig vervolgens de **Uitbreiding zonder rand** indien u dit wenst.
9. Als u foto's afdrুক, selecteer dan **Beste** in de vervolgkeuzelijst **Kwaliteit**. U kunt ook **Maximale** dpi selecteren, wat tot 4800 x 1200 geoptimaliseerde dpi oplevert. Voor kleurafdrucken en 1200 invoer-dpi. Bij deze instelling zal het afdrucken het tijdelijk een grote hoeveelheid schijfruimte in beslag nemen (400 MB of meer) en zal het afdrucken langzamer gaan.
10. Selecteer de papierbron.
11. Wijzig eventueel andere afdrুকinstellingen en klik vervolgens op **Afdrukken**.
12. Als u hebt afgedrukt op afdrুকmetaal met een afscheurrand, verwijdert u die rand zodat het document helemaal geen rand meer heeft.

Een webpagina afdrucken (alleen Windows)

U kunt op de HP-printer een webpagina van de webbrowser afdrucken.

Als u Internet Explorer 6.0 of hoger als webbrowser gebruikt, kunt u **HP Smart Web Printing** gebruiken voor het eenvoudig en voorspelbaar afdrucken van webpagina's, met controle over wat en hoe u wilt afdrucken. U kunt **HP Smart Web Printing** openen vanuit

de werkbalk in Internet Explorer. Raadpleeg het helpbestand bij **HP Smart Web Printing** voor meer informatie.

Een webpagina afdrukken

1. Zorg dat er papier in de invoerlade is geplaatst.
2. Klik op **Afdrukken** in het menu **Bestand** van de webbrowser.

 **Tip** Voor de beste resultaten selecteert u **HP Smart Web Printing** in het menu **Bestand**. Er verschijnt een vinkje als het is geselecteerd.

Het **afdrukvenster** wordt geopend.

3. Controleer of het apparaat de geselecteerde printer is.
4. Selecteer in de webbrowser welke onderdelen van de webpagina u wilt afdrukken (als de webbrowser die mogelijkheid ondersteunt).
Klik in Internet Explorer bijvoorbeeld op **Opties** en selecteer bijvoorbeeld de opties **Zoals op het scherm**, **Alleen het gekozen frame** of **Alle gekoppelde documenten afdrukken**.
5. Klik op **Afdrukken** of **OK** om de webpagina af te drukken.

 **Tip** Mogelijk moet u de afdrukstand **Liggend** instellen om de webpagina's goed af te drukken.

Een afdruktaak annuleren

U kunt een afdruktaak annuleren door een van de volgende handelingen uit te voeren:

Bedieningspaneel: Druk op **Annuleren** knop. Hiermee verwijdert u de taak die op dat moment wordt uitgevoerd. Dit is niet van invloed op afdruktaken in de wachtrij.

Windows: dubbelklik op het printerpictogram dat rechtsonder op het beeldscherm wordt weergegeven. Selecteer de afdruktaak en druk op de knop **Verwijderen** op het toetsenbord.

Mac OS X: Klik op het printerpictogram in het Dock, selecteer het document, en klik vervolgens op **Verwijderen**.

3 Configureren en beheren

Deze informatie is bedoeld voor de beheerder of persoon die verantwoordelijk is voor het beheer van het apparaat. In dit hoofdstuk wordt informatie gegeven over de volgende onderwerpen:

- [Het apparaat beheren](#)
- [Beheertools voor het apparaat gebruiken](#)
- [De printerstatuspagina begrijpen](#)
- [Het statusrapport van de netwerkconfiguratie begrijpen](#)
- [Configureer het apparaat \(Windows\)](#)
- [Het apparaat configureren \(Mac OS X\)](#)
- [Uw firewall configureren voor gebruik met HP-apparaten \(uitsluitend Windows\)](#)
- [Geavanceerde firewall-informatie](#)
- [De software verwijderen en opnieuw installeren](#)

Het apparaat beheren

Met de volgende algemene tools kunt u het apparaat beheren. Zie [Beheertools voor het apparaat gebruiken](#) voor informatie over het activeren en gebruiken van deze hulpmiddelen.

 **Opmerking** Het is mogelijk dat in specifieke procedures andere methoden worden toegepast.

Windows

- Bedieningspaneel van het apparaat
- Printerdriver
- Werkset
- Werkset netwerk
- Geïntegreerde webserver

Mac OS X

- Bedieningspaneel van het apparaat
- HP Hulpprogramma
- Geïntegreerde webserver

Dit gedeelte bevat de volgende onderwerpen:

- [Het apparaat controleren](#)
- [Het apparaat beheren](#)



Het apparaat controleren

Gebruik dit hulpmiddel...	om de volgende informatie te verkrijgen...
Bedieningspaneel van het apparaat	Informatie over de status van huidige taken, de bedrijfsstatus van het apparaat en de status van printcartridges.
Geïntegreerde webserver	<ul style="list-style-type: none"> • Printerstatusinformatie: Klik op het tabblad Informatie en klik vervolgens op een selectie in het linkerpaneel. • Opgehoopte inkt en papiergebruik: Klik op het tabblad Informatie en klik vervolgens op Gebruikrapport in het linkerpaneel.
Werkset (Windows)	Inktcartridge-informatie: Klik op het tabblad Geschatte inktniveaus om informatie te zien over het inktniveau. Blader vervolgens naar de knop Cartridgedetails . Klik op deze knop om de informatie te zien over het vervangen van printcartridges.*
HP Hulpprogramma (Mac OS X)	Informatie printcartridge: Klik op Status verbruiksgoederen . *
HP Solution Center	Biedt de huidige status van het apparaat.

* Waarschuwingen en indicatorlampjes voor het inktniveau bieden uitsluitend schattingen om te kunnen plannen. Wanneer u een waarschuwing voor een laag inktniveau krijgt, overweeg dan om een vervangende cartridge klaar te houden om eventuele afdrukvertragingen te vermijden. U hoeft de printcartridges niet te vervangen voor de afdrukkwaliteit onaanvaardbaar wordt.

Het apparaat beheren

Dit onderdeel bevat informatie over het beheren van het apparaat en het wijzigen van instellingen.

Gebruik dit hulpmiddel...	als u het volgende wilt doen...
Bedieningspaneel	Reset de netwerkinstellingen: Houd de knop  Aan/uit ingedrukt, druk twee keer op de knop  Netwerk , druk drie keer op de knop  Annuleren en laat de knop Aan/uit los. Zie Tips en middelen voor het oplossen van problemen voor meer informatie.
Geïntegreerde webserver	<ul style="list-style-type: none"> • Wachtwoord geïntegreerde webserver instellen: Klik op het tabblad Instellingen en klik vervolgens op Beveiliging in het linker deelvenster. • Onderhoudstaken voor het apparaat uitvoeren: Open het tabblad Instellingen en klik op Apparaatservices in het linker deelvenster. • Taal of land/regio: Open het tabblad Instellingen en klik op Internationaal in het linker deelvenster.

(vervolg)

Gebruik dit hulpmiddel...	als u het volgende wilt doen...
	<ul style="list-style-type: none">• Netwerkinstellingen configureren: Klik op het tabblad Netwerken en klik op een optie in het linker deelvenster.• Benodigheden bestellen: Klik op een willekeurig tabblad op de knop Benodigheden bestellen en volg de aanwijzingen op het scherm.• Ondersteuning: Klik op een willekeurig tabblad op de knop Ondersteuning en selecteer een ondersteuningsoptie.
Werkset (Windows)	<ul style="list-style-type: none">• Onderhoudstaken voor het apparaat uitvoeren: Klik op het tabblad Apparaatservices.• Netwerkinstellingen configureren: Klik op het tabblad Netwerkinstellingen en klik vervolgens op Instellingen wijzigen om de Werkset netwerk op te starten.
Netwerk Werkset (Windows)	<p>Netwerkinstellingen weergeven en wijzigen. Klik in de Werkset op het tabblad Netwerkinstellingen.</p> <ul style="list-style-type: none">• Instellingen wijzigen: klik op de knop Instellingen wijzigen.• Een netwerkdiagnose uitvoeren (om de netwerkprinterverbinding te controleren):<ul style="list-style-type: none">◦ Als de printer niet is aangesloten, klik dan op Instellingen wijzigen, en klik vervolgens op Netwerkd Diagnose uitvoeren.◦ Als de printer is aangesloten, klik dan op het tabblad Hulpprogramma's wanneer de werkset open is, en klik vervolgens op Netwerkd Diagnose uitvoeren.• Het IP-adres van de printer wijzigen: Klik in het tabblad Netwerkinstellingen op Vast, naargelang de verbinding, pas de IP-instellingen aan en klik vervolgens op OK.• De DNS-instelling van de printer wijzigen: Klik in het tabblad Netwerkinstellingen op Vast, naargelang de verbinding, pas de DNS-instellingen aan en klik vervolgens op OK.
HP Printerhulpprogramma (Mac OS X)	<p>Onderhoudstaken voor het apparaat uitvoeren: open het deelvenster Informatie en ondersteuning en klik vervolgens op de optie voor de taak die u wilt uitvoeren.</p>

Beheertools voor het apparaat gebruiken

In de volgende tabel worden de algemene tools vermeld waarmee u het apparaat kunt beheren.

- [Geïntegreerde webserver](#)
- [Werkset \(Windows\)](#)

- [Gebruik het HP Solution Center \(Windows\)](#)
- [HP Hulpprogramma \(Mac OS X\)](#)

Geïntegreerde webserver

Als het apparaat op een netwerk is aangesloten, kunt u de geïntegreerde webserver gebruiken om informatie over de status te bekijken, instellingen te wijzigen en het apparaat vanaf de computer te beheren.

 **Opmerking** Zie [Specificaties van de geïntegreerde webserver](#) voor een overzicht van systeemvereisten voor de ingebouwde webserver.

Sommige instellingen zijn alleen toegankelijk nadat een wachtwoord voor de ingebouwde webserver is opgegeven.

U kunt de geïntegreerde webserver openen en gebruiken zonder verbinding met internet, maar sommige functies zijn dan niet beschikbaar.

De geïntegreerde webserver (EWS) plaatst zeer kleine tekstbestanden (cookies) op uw harde schijf wanneer u aan het browsen bent. Door deze bestanden kan de EWS uw computer herkennen bij uw volgende bezoek. Als u bijvoorbeeld de EWS-taal hebt geconfigureerd, helpt een cookie u onthouden welke taal u hebt gekozen zodat de volgende keer dat u de EWS opent, de pagina's in die taal worden weergegeven. Hoewel sommige cookies aan het einde van elke sessie worden gewist (zoals de cookie die de geselecteerde taal opslaat), worden andere (zoals de cookie die klantspecifieke voorkeuren opslaat) op de computer opgeslagen tot u ze handmatig verwijdert.

U kunt uw browser configureren zodat alle cookies worden aanvaard, of u kunt hem configureren zodat u wordt gewaarschuwd telkens wanneer een cookie wordt aangeboden waardoor u cookie per cookie kunt beslissen of u ze al dan niet aanvaardt. U kunt uw browser ook gebruiken om ongewenste cookies te verwijderen.

 **Opmerking** Naargelang uw apparaat, schakelt u een of meerdere van de volgende eigenschappen uit als u ervoor kiest cookies uit te schakelen:

- De bestaande pagina automatisch vernieuwen
- Beginnen waar u de toepassing hebt verlaten (vooral handig wanneer u Installatiewizards gebruikt)
- Voorkomen dat andere gebruikers dezelfde instellingen wijzigen terwijl u wijzigingen maakt
- De taalinstelling van de EWS-browser onthouden

Zie de documentatie die beschikbaar is bij uw webbrowser voor informatie over hoe u uw privacy- en cookie-instellingen kunt wijzigen en hoe u cookies kunt bekijken of verwijderen.

- [De ingebouwde webserver openen](#)
- [Pagina's geïntegreerde webserver](#)

De ingebouwde webserver openen

 **Opmerking** Het toestel moet op een netwerk zijn aangesloten en een IP-adres hebben.

U kunt de geïntegreerde webserver op de volgende manieren openen:

- **Webbrowser:** Typ in een ondersteunde webbrowser op uw computer het IP-adres of de hostnaam die aan het apparaat is toegewezen.
Als het IP-adres bijvoorbeeld 123.123.123.123 is, typt u het volgende adres in de webbrowser: `http://123.123.123.123`.
Het IP-adres en de hostnaam voor het toestel worden weergegeven op het statusrapport. Zie [Het statusrapport van de netwerkconfiguratie begrijpen](#) voor meer informatie.
Als de geïntegreerde webserver wordt weergegeven, kunt u deze toevoegen aan de favorieten zodat u er eenvoudig naartoe kunt gaan.
- **Windows Taakbalk:** Klik met de rechtermuisknop op het pictogram HP Digital Imaging Monitor, kies met de muis het apparaat dat u wilt bekijken en klik vervolgens op **Netwerkinstellingen (EWS)**.
- **Windows Vista:** In de lijst met toestellen Netwerk, klikt u met de rechter muisknop op het pictogram van het toestel en selecteert u vervolgens **Webpagina van toestel bekijken**.

Pagina's geïntegreerde webserver

De geïntegreerde webserver bevat pagina's die u kunt gebruiken om productinformatie te bekijken en apparaatinstellingen te wijzigen. De pagina's bevatten ook koppelingen naar andere e-services.

Pagina's/knoppen	Inhoud
Informatiepagina	Deze pagina bevat statusinformatie over het apparaat, de inktbenodigdheden en het inktgebruik en een gebeurtenissenlogboek (bijvoorbeeld met fouten). Opmerking Waarschuwingen en indicatorlampjes voor het inktniveau bieden uitsluitend schattingen om te kunnen plannen. Wanneer u een waarschuwing voor een laag inktniveau krijgt, overweeg dan om een vervangende cartridge klaar te houden om eventuele afdrukvertragingen te vermijden. U hoeft de printcartridges niet te vervangen voor de afdrukkwaliteit onaanvaardbaar wordt.
Pagina Instellingen	Deze pagina bevat de instellingen die zijn geconfigureerd voor het apparaat. U kunt deze instellingen hier ook wijzigen.
Pagina netwerken	Geeft de netwerkstatus en de netwerkinstellingen weer die voor het toestel zijn geconfigureerd. Deze pagina's worden alleen weergegeven als het toestel op een netwerk is aangesloten.
Knoppen Ondersteuning en Benodigdheden bestellen	Via Ondersteuning hebt u toegang tot een aantal ondersteuningsservices. Met Benodigdheden bestellen maakt u online verbinding om benodigdheden te bestellen.

Werkset (Windows)

De Werkset geeft informatie over het onderhoud van het apparaat.



Opmerking Als de computer aan de systeemvereisten voldoet, kunt u de Werkset vanaf de installatie-cd installeren door voor de volledige installatie te kiezen.

Dit gedeelte bevat de volgende onderwerpen:

- [De Werkset openen](#)
- [Tabbladen in de Werkset](#)
- [Werkset netwerk](#)

De Werkset openen

- Klik in de HP Solution Center op **Instellingen**, wijs **Afdrukinstellingen** aan en klik vervolgens op **Printer Werkset**.
-of-
 - Klik met de rechtermuisknop op de HP Digital Imaging-monitor in de taakbalk, wijs **Modelnaam printer** aan en klik op **Werkset printer weergeven**.
-of-
1. Open het document dat u wilt afdrukken.
 2. Kies wanneer een document is geopend de opdracht **Afdrukken** in het menu **Bestand** en klik vervolgens op **Instellingen**, **Eigenschappen** of **Voorkeuren**. (Specifieke opties kunnen variëren afhankelijk van de toepassing die u gebruikt.)
 3. Klik op **Functies** en klik op de knop **Printerservices**.

Tabbladen in de Werkset

De Werkset bevat de volgende tabbladen.

Tabblad	Inhoud
Geschat inktniveau	<ul style="list-style-type: none">• Informatie over het inktniveau: toont het geschatte inktniveau voor elke patroon. Opmerking Waarschuwingen en indicatorlampjes voor het inktniveau bieden uitsluitend schattingen om te kunnen plannen. Wanneer u een waarschuwing voor een laag inktniveau krijgt, overweeg dan om een vervangende cartridge klaar te houden om eventuele afdrukvertragingen te vermijden. U hoeft de printcartridges niet te vervangen voor de afdrukkwaliteit onaanvaardbaar wordt.• Kopen: geeft toegang tot een website waar u online printerbenodigdheden kunt bestellen voor het apparaat.• Telefonisch bestellen: Geeft telefoonnummers weer die u kunt bellen om benodigdheden voor het toestel te bestellen. De telefoonnummers zijn niet in alle landen/regio's beschikbaar.• Cartridgedetails: geeft het bestelnummer van de geïnstalleerde printcartridges weer.
Apparaatservices	<ul style="list-style-type: none">• Printerstatuspagina: hiermee kunt u de pagina Printerstatus van het toestel afdrukken. Deze pagina bevat informatie over het apparaat en de benodigdheden. Raadpleeg De printerstatuspagina begrijpen voor meer informatie.• Diagnosepagina afdrukkwaliteit afdrukken: Hiermee kunt u het diagnostische afdrukkwaliteitsrapport van het apparaat afdrukken. Deze pagina bevat informatie over het apparaat en printcartridges.• Printkoppen uitlijnen: Hulp bij het uitlijnen van de printkoppen. Raadpleeg Printkop uitlijnen voor meer informatie.• Printkoppen reinigen: Hulp bij het reinigen van de printkoppen. Raadpleeg reinig de printkop voor meer informatie.
Netwerkinstellingen	Biedt informatie over het wijzigen van de netwerkinstellingen. Klik op Instellingen wijzigen om de werkset Netwerk te openen en een aantal netwerkinstellingen te wijzigen.

Werkset netwerk

Met de Werkset netwerk kunt u netwerkinstellingen bekijken en wijzigen. U kunt het IP-adres wijzigen en tests uitvoeren.

 **Opmerking** De Werkset netwerk is alleen beschikbaar als u het toestel op een netwerk hebt geïnstalleerd.

U opent als volgt de Werkset netwerk:

1. Open de Werkset.
2. Klik op het tabblad **Netwerkinstellingen**.
3. Klik op de knop **Instellingen wijzigen....**
4. Voer een van de volgende handelingen uit:
 - Klik op **Instellingen voor bekabelde netwerken** om instellingen voor bekabelde netwerken te wijzigen.
 - Klik op **Hulpprogramma's** om diagnostische test uit te voeren.

Gebruik het HP Solution Center (Windows)

Met het HP Solution Center kunt u de afdrুকinstellingen wijzigen, benodigdheden bestellen en de help op het scherm raadplegen.

Welke functies beschikbaar zijn in het HP Solution Center hangt af van de apparaten die u hebt geïnstalleerd. In het HP Solution Center worden alleen pictogrammen getoond die zijn gekoppeld aan het geselecteerde apparaat. Als het geselecteerde apparaat niet is uitgerust met een bepaalde functie, verschijnt het pictogram voor deze functie niet in het HP Solution Center.

Het HP Solution Center openen

- Dubbelklik op de taakbalk op de HP Digital Imaging-monitor.
- Dubbelklik op het pictogram voor het Solution Center.
- Klik op **Start**, vervolgens op **Alle programma's**, klik op **HP** gevolgd door **HP Solution Center**

HP Hulpprogramma (Mac OS X)

Het HP Hulpprogramma bevat hulpmiddelen voor het configureren van afdrুকinstellingen, het kalibreren van het apparaat, het online bestellen van benodigdheden en het zoeken van helpinformatie op internet.

Dit gedeelte bevat de volgende onderwerpen:

- [Open het HP Hulpprogramma](#)
- [HP Hulpprogramma](#)

Open het HP Hulpprogramma

Het HP Hulpprogramma openen

- ▲ Klik op het pictogram HP Hulpprogramma in het Dock.



Opmerking Als het pictogram niet in het Dock verschijnt, klikt u op het pictogram Spotlight in de rechterkant van de menubalk, typt u **HP Hulpprogramma** in het vakje en klikt u vervolgens op **HP Hulpprogramma**.

HP Hulpprogramma

- **Status benodigdheden:** bevat informatie over de geïnstalleerde printcartridges.



Opmerking Waarschuwingen en indicatorlampjes voor het inktniveau bieden uitsluitend schattingen om te kunnen plannen. Wanneer u een waarschuwing voor een laag inktniveau krijgt, overweeg dan om een vervangende cartridge klaar te houden om eventuele afdrukvertragingen te vermijden. U hoeft de printcartridges niet te vervangen voor de afdrukkwaliteit onaanvaardbaar wordt.

- **Info over supplies:** Geeft informatie over de printcartridges weer.
- **Apparaatgegevens:** bevat informatie over het model en serienummer. Deze pagina bevat informatie over het apparaat en de benodigdheden.
- **Diagnostiek afdrukkwaliteit:** Druk een diagnosepagina afdrukkwaliteit af.
- **Printkoppen reinigen:** helpt u bij het reinigen van de printkop.
- **Uitlijnen:** helpt u bij het uitlijnen van de printkop.
- **HP-ondersteuning:** deze pagina geeft toegang tot de HP-website waar u ondersteuning vindt voor het apparaat, het apparaat kunt registreren, benodigdheden kunt bestellen en informatie vindt over het retourneren en recyclen van gebruikte printerbenodigdheden.
- **Statusrapport afdrukken:** Drukt een statusrapport voor de printer af. Zie [De printerstatuspagina begrijpen](#) voor meer informatie.

De printerstatuspagina begrijpen

Gebruik de Printerstatuspagina voor:

- actuele toestelinformatie en de status van de printcartridge
- Help bij het oplossen van problemen

Als u HP moet bellen, is het vaak nuttig de printerstatuspagina af te drukken alvorens te bellen.

The screenshot shows the 'Printer Hardware Information' page. It is divided into several sections:

- Product Information:** Lists model number (HP Officejet 7000 G809a series), serial number (M98511317058), service ID (18110), printer ID (2), firmware version (EK13PA0448), base firmware version (EK13PA044A2), patch revision (1), and duplexer status (No).
- Usage Summary Information:** Shows total page count (62), total FB page count (8), and CD count (0).
- Print Quality Pattern:** A visual test pattern with four colored blocks: Magenta, Cyan, Yellow, and Black. Below the blocks is a note: 'Perform a Clean Printhead routine from the toolbox if the test pattern exhibits white streaks, missing bars or the colors do not appear uniform within each block.'
- Ink Delivery System Information:** A table showing ink levels and status for Magenta, Cyan, Yellow, and Black. Each entry includes 'Ink Supply', 'Ink Level' (with a bar chart), 'Ink Status', 'Supply ID', 'Ink Install' date, and 'Warranty Ends' date.
- History Log:** A table showing error codes, current page count, and time/page information.

Three green callouts are present on the left side of the page:

- 1:** Points to the Product Information section.
- 2:** Points to the Print Quality Pattern section.
- 3:** Points to the Ink Delivery System Information section.

- 1. Informatie over de printer:** Toont toestelgegevens (zoals productnaam, modelnummer, serienummer en versienummer van de firmware), en het aantal afgedrukte pagina's vanuit de lade.
- 2. Status inktcartridge:** Toont de geschatte inktniveaus (grafisch voorgesteld met behulp van meters), de onderdeelnummers en vervaldatum van de inktcartridges.

 **Opmerking** Waarschuwingen en indicatorlampjes voor het inktniveau bieden uitsluitend schattingen om te kunnen plannen. Wanneer u een waarschuwing voor een laag inktniveau krijgt, overweeg dan om een vervangende cartridge klaar te houden om eventuele afdrukvertragingen te vermijden. U hoeft de printcartridges niet te vervangen voor de afdrukkwaliteit onaantvaardbaar wordt.

- 3. Printkopstatus:** biedt informatie over de kleuren, de toestand van de printkop, onderdeelnummers, eerste installatiedatum, garantiegegevens en gecumuleerd inktverbruik.

De printerstatuspagina afdrukken

- **Bedieningspaneel:** Houd de knop **Annuleren** 3 seconden ingedrukt.
- **Werkset (Windows):** Klik op het tabblad **Services** en klik vervolgens op **Een printerstatusrapport afdrukken**.

- **HP Hulpprogramma (Mac OS X):** Klik **Apparaat informatie** en klik vervolgens op **Configuratiepagina afdrukken**.
- **Geïntegreerde webserver:** Klik op **Instellingen**, onder **Apparaat** in het linkerpaneel, klik op **Apparaatservices**, en selecteer **Printerstatusrapport** uit het vervolgkeuzemenu onder **Rapporten**, en klik vervolgens op **Afdrukken**.

Het statusrapport van de netwerkconfiguratie begrijpen

Het statusrapport van de netwerkconfiguratiepagina toont de netwerkinstellingen voor het toestel.

HP Network Configuration Page	
General Information	
Network Status	Ready
Active Connection Type	Wired
URL(s) for Embedded Web Server	http://HPAF5FBF
Firmware Revision	http://16.149.166.112
Hostname	EKL3FAG041BR
Serial Number	HPAF5FBF
Admin Password	MY88S1107505B8
	Not Set
802.3 Wired	
Hardware Address (MAC)	00215edf2b17
Link Configuration	100TX - Full
IPv4	
IP Address	16.149.166.112
Subnet Mask	255.255.248.0
Default Gateway	16.149.160.1
Configuration Source	DHCP
Primary DNS Server	16.110.135.52
Secondary DNS Server	16.110.135.51
Total Packets Transmitted	304
Total Packets Received	23862
Port 0100	
Status	Enabled
mDNS	
Status	Enabled
Service Name	Officejet 7000 E809a [DF2B17]
SLP	
Status	Enabled
Microsoft Web Services	
WS Discovery	
Status	Enabled
WS Print	
Status	Enabled

1. **Algemene informatie:** Informatie over de huidige status en het type verbinding van het netwerk en andere informatie, zoals de URL van de geïntegreerde webserver en het hardware-adres van het apparaat.

Netwerkstatus: deze instelling kan 'Gereed' of 'Offline' zijn. Wanneer de instelling 'Offline' is, betekent dit dat het IP-adres wordt toegewezen of via onderhandeling

wordt vastgesteld door de DHCP-server, of dat de AutoIP of het netwerk niet beschikbaar zijn.

2. **802.3 vast:** Informatie over de uw vaste netwerkverbinding, zoals de hostnaam, het IP-adres, het subnetmasker, de standaard-gateway en het hardwareadres van het apparaat.

Linkconfiguratie: De mogelijke waarden zijn '10T/100T HalfDplx/FullDplx', '10T HalfDplx', '100T FullDplx', en '100T HalfDplx'.

3. **Diversen:** Geeft informatie weer, zoals bijvoorbeeld de gegevens van de beheerder.
 - **mDNS:** Hier wordt informatie weergegeven over de actieve mDNS-verbinding (Multicast Domain Name System). mDNS-services worden meestal gebruikt bij kleine netwerken voor IP-adressen en het herleiden van namen (via UDP-poort 5353), als er geen conventionele DNS-server wordt gebruikt.
 - **SLP:** Hier wordt informatie weergegeven over de huidige SLP-verbinding (Service Location Protocol). SLP wordt gebruikt door netwerkbeheertoepassingen voor het beheer van apparaten. Het apparaat ondersteunt het SNMPv1-protocol op IP-netwerken.

De netwerkconfiguratiepagina afdrukken vanaf het bedieningspaneel van het apparaat

Druk op de knop  **Netwerk**

Configureer het apparaat (Windows)

U kunt het apparaat direct aansluiten op een computer of delen met andere gebruikers binnen een netwerk.

 **Opmerking** Microsoft Internet Explorer 6.0 of hoger moet op het computersysteem zijn geïnstalleerd om het installatieprogramma te kunnen uitvoeren.

Bovendien moet u beheerdersbevoegdheden hebben om een printerstuurprogramma te kunnen installeren onder Windows XP, Windows Vista of Windows 7.

Het is aanbevolen om bij het installeren van het apparaat eerst de software te installeren en daarna het apparaat aan te sluiten, omdat het installatieprogramma voorziet in de meest eenvoudige installatieprocedure. Als u de kabel eerst hebt aangesloten, raadpleegt u [Het apparaat verbinden voordat u de software installeert](#).

Directe verbinding

Met een USB-kabel kunt u het apparaat rechtstreeks met uw computer verbinden.

 **Opmerking** Als u de apparaatsoftware installeert en het apparaat verbindt met een computer met Windows, kunt u met USB-kabels extra apparaten op dezelfde computer aansluiten zonder dat u de apparaatsoftware opnieuw moet installeren.

Het wordt aanbevolen om bij het installeren van het apparaat het apparaat aan te sluiten wanneer dit wordt gevraagd omdat het installatieprogramma voorziet in de meest eenvoudige installatieprocedure. Als u de kabel echter eerst hebt aangesloten, raadpleegt u [Het apparaat verbinden voordat u de software installeert](#).

De software installeren voordat u het apparaat verbindt (aanbevolen werkwijze)

1. Sluit alle toepassingen af die nog open zijn.
2. Plaats de installatie-cd in het cd-rom-station. Het cd-menu wordt nu automatisch geopend. Als het cd-menu niet automatisch wordt geopend, dubbelklikt u op het installatiepictogram op de installatie-cd.
3. Open het menu CD, klik een installatieoptie aan en volg de aanwijzingen op het scherm.

 **Opmerking** U kunt het apparaat ook delen met andere computers door middel van een eenvoudig type netwerk dat een lokaal gedeeld netwerk wordt genoemd. Raadpleeg [Het apparaat delen in een lokaal gedeeld netwerk](#) voor meer informatie.

Het apparaat verbinden voordat u de software installeert

Als u het apparaat verbindt voordat u de apparaatsoftware installeert, verschijnt de wizard **Nieuwe Hardware gevonden** op het beeldscherm.

 **Opmerking** Als u het apparaat hebt ingeschakeld, mag u deze niet uitschakelen of loskoppelen terwijl het installatieprogramma actief is. Als u dat wel doet, kan de installatie niet worden voltooid.

Opmerking Indien u de printer aansluit op een computer met het besturingssysteem Windows 7, voor u de printersoftware installeert, hebt u de Starter-cd nodig, die met de printer werd meegeleverd, om de HP-software te installeren.

Printer aansluiten (onder Windows XP en Windows Vista)

1. In het dialoogvenster **Nieuwe hardware gevonden**, waarin methodes worden weergegeven om een printerdriver te zoeken, selecteert u de optie **Geavanceerd** en klikt u op **Volgende**.

 **Opmerking** Laat de wizard **Nieuwe hardware gevonden** dus niet automatisch zoeken naar het printerstuurprogramma.

2. Schakel het selectievakje in van de optie waarmee u kunt aangeven dat u de locatie van het stuurprogramma zelf wilt opgeven en zorg ervoor dat de andere selectievakjes zijn uitgeschakeld.
3. Plaats de installatie-cd in het cd-rom-station. Sluit het cd-menu als het verschijnt.
4. Blader naar de hoofdmap van de installatie-cd (bijvoorbeeld D) en klik vervolgens op **OK**.
5. Klik op **Volgende** en volg de aanwijzingen op het scherm.
6. Klik op **Voltoeien** om de wizard **Nieuwe hardware gevonden** te sluiten. Het installatieprogramma wordt automatisch gestart door de wizard (dit kan even duren).
7. Voltooi de installatie.

Printer aansluiten (onder Windows 7)

1. Plaats de installatie-cd in het cd-rom-station. Het cd-menu wordt nu automatisch geopend. Als het cd-menu niet automatisch wordt geopend, dubbelklikt u op het installatiepictogram op de installatie-cd.
2. Open het menu CD, klik een installatieoptie aan en volg de aanwijzingen op het scherm.

 **Opmerking** U kunt het apparaat ook delen met andere computers door middel van een eenvoudig type netwerk dat een lokaal gedeeld netwerk wordt genoemd. Raadpleeg [Het apparaat delen in een lokaal gedeeld netwerk](#) voor meer informatie.

Het apparaat delen in een lokaal gedeeld netwerk

In een lokaal gedeeld netwerk is het apparaat rechtstreeks aangesloten op de USB-poort van een geselecteerde computer (de server) en wordt het gedeeld door andere computers (clients).

 **Opmerking** Wanneer u een rechtstreeks aangesloten apparaat deelt, moet u de computer met de hoogste versie van het besturingssysteem als server gebruiken. Gebruik deze configuratie uitsluitend voor kleine groepen of bij een beperkt gebruik. De aangesloten computer gaat trager werken als veel gebruikers op het apparaat afdrucken.

1. Klik op **Start**, en vervolgens op **Printers** of **Printers en faxapparaten**.
-of-
Klik op **Start**, klik op **Configuratiescherm** en dubbelklik vervolgens op **Printers**.
2. Klik met de rechtermuisknop op het pictogram van het apparaat, klik op **Eigenschappen** en klik dan op het tabblad **Delen**.
3. Klik op de optie voor het delen van het apparaat en geef een gedeelde naam op.

Netwerkverbinding

Als het apparaat netwerk mogelijkheden heeft, kan het worden gedeeld in een netwerk omgeving door het rechtstreeks aan te sluiten op het netwerk. Dit type verbinding heeft als voordeel dat het apparaat via de ingesloten webserver kan worden beheerd vanaf elke computer binnen het netwerk.

 **Opmerking** Microsoft Internet Explorer 6.0 of hoger moet op het computersysteem zijn geïnstalleerd om het installatieprogramma te kunnen uitvoeren.

Kies de installatieoptie voor het type netwerk waarover u beschikt:

- **Client/server-netwerk:** Als een computer in uw netwerk uitsluitend fungeert als afdrukserver, installeert u de apparaatsoftware op deze server en vervolgens op de clientcomputers. Zie [Het apparaat installeren op een netwerk](#) en [De software van het apparaat installeren op clientcomputers](#) voor meer informatie. Met deze methode kunt u niet de volledige functionaliteit van het apparaat delen. Clientcomputers kunnen alleen afdrukken op het apparaat.
- **Peer-to-peer-netwerk:** Als u een peer-to-peer-netwerk hebt (een netwerk zonder een computer die uitsluitend fungeert als afdrukserver), installeert u de software op de computers waarvoor het apparaat wordt gebruikt. Raadpleeg [Het apparaat installeren op een netwerk](#) voor meer informatie.

Op beide typen netwerken kunt u met behulp van de wizard **Printer toevoegen** in Windows verbinding maken met een netwerkprinter. Raadpleeg [Installeer de printer met Printer toevoegen](#) voor meer informatie.

Het apparaat installeren op een netwerk

Voer de onderstaande stappen uit om de apparaatsoftware te installeren in de volgende netwerkomgevingen:

Een peer-to-peer-netwerk (een netwerk zonder een computer die uitsluitend fungeert als printserver).

1. Verwijder de beschermklep van de netwerkpoort van het apparaat en sluit het apparaat aan op het netwerk.
2. Sluit alle externe firewalls en toepassingen die worden uitgevoerd op het computersysteem dat als afdrukserver fungeert.
3. Plaats de installatie-cd in het cd-rom-station. Het cd-menu wordt automatisch geopend. Als het cd-menu niet automatisch wordt gestart, gaat u naar het cd-romstation van de computer en dubbelklikt u op **Setup.exe**.
4. Open het menu CD, klik een installatieoptie aan en volg de aanwijzingen op het scherm.
5. Selecteer in het scherm **Verbindingstype** de optie **Netwerkapparaat** en klik vervolgens op **Volgende**.
6. Volg de aanwijzingen op het scherm om de installatie te voltooien.

 **Opmerking** Zie [De software van het apparaat installeren op clientcomputers](#) en [Het apparaat delen in een lokaal gedeeld netwerk](#) als u het apparaat wilt delen met Windows-clientcomputers.

De software van het apparaat installeren op clientcomputers

Nadat drivers voor de printers zijn geïnstalleerd op de computer die fungeert als afdrukserver, kunnen de afdrukfuncties worden gedeeld. Afzonderlijke Windows-gebruikers die het apparaat via het netwerk willen benaderen, moeten de software op hun computers (clients) installeren.

Een clientcomputer kan op de volgende manieren verbinding maken met het apparaat:

- In de map Printers dubbelklikt u op het pictogram **Printer toevoegen** en volgt u de aanwijzingen voor een netwerkinstallatie. Raadpleeg [Installeer de printer met Printer toevoegen](#) voor meer informatie.
- Blader naar het apparaat op het netwerk en sleep het naar de map Printers.
- Voeg het apparaat toe en installeer de software van het INF-bestand op uw netwerk. Op de installatie-cd zijn de INF-bestanden opgeslagen in de hoofdmap van de cd.

Installeer de printer met Printer toevoegen

1. Klik op **Start**, en vervolgens op **Printers** of **Printers en faxapparaten**.
-of-
Klik op **Start**, klik op **Configuratiescherm** en dubbelklik vervolgens op **Printers**.
2. Dubbelklik op **Printer toevoegen** en klik vervolgens op **Volgende**.
3. Selecteer **Netwerkprinter** of **Netwerkprintserver**.
4. Klik op **Volgende**.
5. Voer een van de volgende handelingen uit:
Voer het netwerkpad of de wachtrijnaam in van het gedeelde apparaat en klik vervolgens op **Volgende**. Klik op **Diskette** wanneer het programma dit vraagt om het apparaatmodel te selecteren.
Klik op **Volgende** en zoek het apparaat in de lijst met gedeelde printers.
6. Klik op **Volgende** en volg de aanwijzingen op het scherm om de installatie te voltooien.

Het apparaat configureren (Mac OS X)

U kunt het apparaat aansluiten op een enkele Macintosh met behulp van een USB-kabel, maar u kunt het ook delen met andere gebruikers op een netwerk.

Dit gedeelte bevat de volgende onderwerpen:

- [De software voor een netwerk of een rechtstreekse verbinding installeren](#)
- [Het apparaat delen in een lokaal gedeeld netwerk](#)

De software voor een netwerk of een rechtstreekse verbinding installeren

 **Opmerking** Als u het apparaat installeert op een vast netwerk moet u de Ethernet-kabel aansluiten voordat u de software installeert.

1. Plaats de installatie-cd in het cd-rom-station. Dubbelklik op het pictogram **HP-software installeren**.
2. Klik op **Software installeren** en volg de aanwijzingen op het scherm.

3. Sluit het apparaat aan op uw computer wanneer dit wordt gevraagd.
4. Deel het apparaat, indien nodig, met andere Macintosh-gebruikers.
 - **Directe verbinding:** Deel het apparaat met andere Macintosh-gebruikers. Raadpleeg [Het apparaat delen in een lokaal gedeeld netwerk](#) voor meer informatie.
 - **Netwerkverbinding:** Afzonderlijke Macintosh-gebruikers die het apparaat via het netwerk willen gebruiken, moeten de apparaatsoftware op hun computers installeren.

Het apparaat delen in een lokaal gedeeld netwerk

Wanneer het apparaat rechtstreeks is aangesloten, kunt u het met andere computers delen door middel van een eenvoudig soort netwerk dat een lokaal gedeeld netwerk wordt genoemd. Gebruik deze configuratie uitsluitend voor kleine groepen of bij een beperkt gebruik. De aangesloten computer gaat trager werken als veel gebruikers op het apparaat afdrukken.

Voor het delen van het apparaat in een Mac OS X-omgeving is ten minste het volgende vereist:

- De Macintosh-computers moeten in het netwerk communiceren via TCP/IP en moeten een IP-adres hebben. (AppleTalk wordt niet ondersteund.)
- Het gedeelde apparaat moet verbonden zijn met een ingebouwde USB-poort op de Macintosh-hostcomputer.
- Op de hostcomputer en de clientcomputers die het gedeelde apparaat gebruiken, moet software voor het delen van een apparaat en het stuurprogramma of PPD voor het apparaat geïnstalleerd zijn. (U kunt de software voor het delen van het apparaat en de bijbehorende Help-bestanden installeren via het installatieprogramma.)

Voor meer informatie over het delen van een USB-apparaat raadpleegt u de ondersteuningsinformatie op de Apple-website (www.apple.com) of de Mac Help op de computer.

Het apparaat met andere computers delen

1. Open **Systeemvoorkeuren**, klik op **Afdrukken & en faxen** en doe vervolgens een van volgende dingen afhankelijk van het besturingssysteem dat u gebruikt:
 - **Mac OS X (v10.4):** Klik op het tabblad **Delen**, vink het vakje naast **Deze printers met andere computers delen**, en selecteer vervolgens de te delen printer.
 - **Mac OS X (v10.5):** Selecteer een printer en klik op **Deel deze printer**.
2. Om af te drukken van de andere Macintosh-computers op het netwerk (de clients), doet u het volgende:
 - a. Klik op **Bestand** en selecteer vervolgens **Pagina-instellingen** in het document dat u wilt afdrukken.



Opmerking In Mac OS X (v10.5) hebben sommige programma's geen menu **Pagina-instelling** omdat het deel uitmaakt van het menu **Afdrukken**.

- b. In het vervolgmenu naast **Formatteren voor** selecteert u **Gedeelde printers** en vervolgens selecteert u het apparaat.
- c. Selecteer het **Papierformaat** en klik vervolgens op **OK**.
- d. Klik in het document op **Bestand** en selecteer vervolgens **Afdrukken**.

- e. In het vervolgmenu naast **Printer** selecteert u **Gedeelde printers** en vervolgens het apparaat.
- f. Bepaal eventueel nog andere instellingen en klik vervolgens op **Afdrukken**.

Uw firewall configureren voor gebruik met HP-apparaten (uitsluitend Windows)

Een persoonlijke firewall, die beveiligingssoftware op uw computer uitvoert, kan de netwerkcommunicatie tussen uw HP-apparaat en uw computer blokkeren.

Als u problemen ondervindt zoals:

- Printer niet gevonden bij het installeren van HP-software
- Kan niet afdrukken, afdruktaak zit vast in de wachtrij of de printer gaat offline
- Kan printerstatus op uw computer niet zien

Dan voorkomt de firewall mogelijk dat uw HP-apparaat computers op uw netwerk laat weten waar het kan worden gevonden. Als de HP-software het HP-apparaat tijdens de installatie niet kan vinden (en u weet dat het HP-apparaat op het netwerk is), of u de HP-software al met succes hebt geïnstalleerd en problemen ondervindt, probeert u het volgende:

1. Als u een computer gebruikt waarop Windows wordt uitgevoerd, gaat u in het configuratieprogramma voor de firewall op zoek naar een optie om computers in het lokale subnet (ook wel 'scope' of 'zone' genoemd) te vertrouwen. Als u opgeeft dat de firewall alle computers in het lokale subnet moet vertrouwen, kunnen computers en andere apparaten in uw huis met elkaar communiceren terwijl ze nog steeds zijn afgeschermd van internet. Dit is de eenvoudigste methode om te gebruiken.
2. Als er in het configuratieprogramma geen optie aanwezig is om computers in het lokale subnet te vertrouwen, voegt u de inkomende UDP-poort 427 toe aan de lijst van toegestane poorten van uw firewall.

 **Opmerking** Niet bij alle firewalls is het nodig onderscheid te maken tussen inkomende en uitgaande poorten, maar bij sommige wel.

Een ander veelvoorkomend probleem is dat de HP-software niet wordt vertrouwd door de firewall waardoor de software geen toegang kan krijgen tot het netwerk. Dit kan gebeuren als u 'blokkeren' hebt geantwoord in alle dialoogvensters van de firewall die verschenen toen u de HP-software installeerde.

Als dit gebeurt en u een computer gebruikt met Windows, controleer dan of de volgende programma's in de lijst met vertrouwde toepassingen van uw firewall staan: voeg ze toe als ze ontbreken.

- **hpqste08.exe**, in de directory **C:\program files\HP\digital imaging\bin**
- **hpqtra08.exe**, in de directory **C:\program files\HP\digital imaging\bin**
- **hpqdirec.exe**, in de directory **C:\program files\HP\digital imaging\bin**
- **hpqthb08.exe**, in de directory **C:\program files\HP\digital imaging\bin**
- * **hpzinw12.exe**, in de directory **C:\Windows\System32**.
- * **hpzipm12.exe**, in de directory **C:\Windows\System32**.

 **Opmerking** Raadpleeg de documentatie bij de firewall om na te gaan hoe u de poortinstellingen van de firewall moet configureren en hoe u HP-bestanden aan de lijst met vertrouwde bestanden kunt toevoegen.

Opmerking Sommige firewalls blijven storen, zelfs nadat u ze uitschakelt. Als u problemen blijft ondervinden nadat u de firewall hebt geconfigureerd zoals hierboven staat beschreven en als u een computer gebruikt met Windows, moet u mogelijk de installatie van de firewall-software ongedaan maken om het apparaat op het netwerk te gebruiken.

Geavanceerde firewall-informatie

De volgende onderdelen worden ook gebruikt door uw HP-apparaat en moeten mogelijk worden geopend op de configuratie van uw firewall. Inkomende poorten (UDP) zijn bestemmingpoorten op de computer terwijl uitgaande poorten (TCP) bestemmingpoorten op het HP-apparaat zijn.

- **Inkomende (UDP-) poorten:** 137, 138, 161, 427
- **Uitgaande (TCP-) poorten:** 137, 139, 427, 9100, 9220, 9500

De poorten worden gebruikt voor:

Afdrukken

- UDP-poorten: 427, 137, 161
- TCP-poort: 9100

Uploaden fotokaart

- UDP-poorten: 137, 138, 427
- TCP-poort: 139

Scannen

- UDP-poort: 427
- TCP-poorten: 9220, 9500

HP-apparaatstatus

UDP-poort: 161

Faxen

- UDP-poort: 427
- TCP-poort: 9220

HP-apparaatinstallatie

UDP-poort: 427

De software verwijderen en opnieuw installeren

U moet de software mogelijk verwijderen en opnieuw installeren als de installatie onvolledig is of als u de USB-kabel op de computer hebt aangesloten voordat er een

bericht werd weergegeven waarin u werd gevraagd om de USB-kabel op de computer aan te sluiten. Verwijder de toepassingsbestanden van het apparaat niet zomaar van de computer. Verwijder deze bestanden op de juiste manier met het hulpprogramma om de installatie te verwijderen dat bij het apparaat is meegeleverd.

Er zijn drie manieren om de software te verwijderen van een Windows-computer, en er zijn twee manieren om de software te verwijderen van een Macintosh-computer.

De eerste mogelijkheid voor het verwijderen van de software van een Windows-computer

1. Koppel het apparaat los van de computer. Sluit het apparaat pas op de computer aan nadat u de software opnieuw hebt geïnstalleerd.
2. Druk op de knop **Voeding** om het apparaat uit te schakelen.
3. Klik in de taakbalk van Windows op **Start**, selecteer **Configuratiescherm**, en klik vervolgens op **Programma's toevoegen/verwijderen**.
-of-
Klik op **Start**, klik op **Configuratiescherm**, en klik vervolgens op **Installatie van een programma ongedaan maken**.
4. Selecteer het apparaat dat u wilt verwijderen en klik vervolgens op **Wijzigen/verwijderen** of **Installatie ongedaan maken/Wijzigen**.
5. Volg de instructies op het scherm.
6. Als u wordt gevraagd of u gedeelde bestanden wilt verwijderen, klikt u op **Nee**. Andere programma's die deze bestanden gebruiken, kunnen namelijk slecht gaan functioneren als deze bestanden worden verwijderd.
7. Start de computer opnieuw op.
8. Plaats de installatie-cd van het apparaat in het cd-romstation van de computer als u de software opnieuw wilt installeren. Volg de instructies op het scherm. Zie ook [De software installeren voordat u het apparaat verbindt \(aanbevolen werkwijze\)](#).
9. Nadat de software is geïnstalleerd, sluit u het apparaat aan op de computer.
10. Druk op de knop **Voeding** om het apparaat in te schakelen.
Nadat u het apparaat hebt aangesloten en ingeschakeld, kan het zijn dat u enkele minuten moet wachten totdat alle Plug and Play-gebeurtenissen zijn voltooid.
11. Volg de instructies op het scherm.

Als de installatie van de software is voltooid, wordt het pictogram **HP Digital Imaging-monitor** in het systeemvak van Windows weergegeven.

De software verwijderen van een Windows-computer, methode 2

 **Opmerking** Gebruik deze methode als **Verwijderen** niet beschikbaar is in het menu **Start** van Windows.

1. Klik in de taakbalk van Windows op **Start**, selecteer **Configuratiescherm**, en klik vervolgens op **Programma's toevoegen/verwijderen**.
-of-
Klik op **Start**, klik op **Configuratiescherm**, en klik vervolgens op **Installatie van een programma ongedaan maken**.
2. Selecteer het apparaat dat u wilt verwijderen en klik vervolgens op **Wijzigen/verwijderen** of **Verwijderen/Wijzigen**.

3. Koppel het apparaat los van de computer.
4. Start de computer opnieuw op.

 **Opmerking** Het is belangrijk dat u het apparaat loskoppelt voordat u de computer opnieuw opstart. Sluit het apparaat pas op de computer aan nadat u de software opnieuw hebt geïnstalleerd.

De software verwijderen van een Windows-computer, methode 3

 **Opmerking** Gebruik deze methode als **Verwijderen** niet beschikbaar is in het menu Start van Windows.

1. Plaats de installatie-cd van het apparaat in het cd-romstation van uw computer en start vervolgens de installatie opnieuw.
2. Koppel het apparaat los van de computer.
3. Selecteer **Verwijderen** en volg de instructies op het scherm.
4. Start de computer opnieuw op.

 **Opmerking** Het is belangrijk dat u het apparaat loskoppelt voordat u de computer opnieuw opstart. Sluit het apparaat pas op de computer aan nadat u de software opnieuw hebt geïnstalleerd.

Verwijderen van de software van een Macintosh-computer

1. Open Zoeken.
2. Dubbelklik op de **Toepassingen**.
3. Dubbelklik op **Hewlett-Packard**.
4. Dubbelklik op **HP Uninstaller**.
5. Selecteer het apparaat en dubbelklik vervolgens op **Installatie ongedaan maken**.

4 Onderhoud en problemen oplossen

Dit gedeelte bevat de volgende onderwerpen:

- [Werken met inktcartridges](#)
- [Druk een afdrukkwaliteitsrapport af en kijk na of deze goed is](#)
- [Tips en middelen voor het oplossen van problemen](#)
- [Problemen met het afdrukken oplossen](#)
- [Problemen oplossen bij afdrukken](#)
- [Problemen met de afdrukkwaliteit oplossen](#)
- [Problemen met de papierinvoer oplossen](#)
- [Problemen met het apparaatbeheer oplossen](#)
- [Netwerkproblemen oplossen](#)
- [Installatieproblemen oplossen](#)
- [Papierstoringen oplossen](#)
- [Fouten \(Windows\)](#)

Werken met inktcartridges

Als u zeker wilt zijn dat de afdrukkwaliteit van de HP-printer optimaal blijft, moet u enkele eenvoudige onderhoudsprocedures uitvoeren. In dit gedeelte vindt u richtlijnen voor het hanteren van printcartridges, instructies voor het vervangen van printcartridges en voor het reinigen van de printkop.

Dit deel bevat de volgende onderwerpen:

- [Informatie over printcartridges en de printkop](#)
- [De geschatte inkniveaus bekijken](#)
- [Printcartridges vervangen](#)
- [Gebruik informatieverzameling](#)

Informatie over printcartridges en de printkop

Lees de volgende tips voor het omgaan met en het onderhouden van HP-inktpatronen als u verzekerd wilt zijn van een consistente afdrukkwaliteit.

- De instructies in deze gebruikershandleiding zijn voor het vervangen van printcartridges en zijn niet bedoeld voor de eerste installatie.
- Als u een printcartridge moet vervangen, wacht dan tot u beschikt over een nieuwe printcartridge om te installeren voordat u de oude cartridge verwijdt.

△ **Let op** Wacht tot u een nieuwe printcartridge beschikbaar hebt voordat u de oude printcartridge verwijdt. Laat de printcartridge niet voor een langere periode buiten het apparaat. Dit kan leiden tot schade aan zowel het apparaat als de printcartridge.

- Haal printcartridges pas uit de originele luchtdichte verpakking als u ze nodig hebt.
- Bewaar de printcartridges in dezelfde richting als waarin de verpakkingen in de winkel hangen of, als ze uit de doos zijn, met het label omlaag.
- Schakel de HP-printer uit door op de knop **Voeding** op het apparaat te drukken. Wacht tot het lampje **Voeding** uitgaat voor u de stekker loskoppelt of een wandschakelaar omzet. Als de HP-printer verkeerd is uitgeschakeld, wordt de wagen met printcartridges mogelijk niet op juiste positie teruggezet en dit kan problemen met de printcartridges en de afdrukkwaliteit veroorzaken.
- Bewaar printcartridges bij kamertemperatuur (15 - 35 °C of 59 - 95 °F).
- U hoeft de cartridges pas te vervangen als de afdrukkwaliteit onaanvaardbaar wordt, maar een aanzienlijke afname van de afdrukkwaliteit kan het gevolg zijn van een of meerdere lege cartridges. Het kan ook het gevolg zijn van een verstopte printkop. Mogelijke oplossingen zijn het controleren van de geschatte inktniveaus in de cartridges en het reinigen van de printkop. Het reinigen van de printkop verbruikt enige inkt.
- Maak de printkop alleen schoon als dat nodig is. U verspilt zo geen inkt en de printcartridges hebben een langere levensduur.
- Hanteer de inktcartridges met de nodige voorzichtigheid. Door de printcartridges tijdens de installatie te laten vallen, te schudden of ruw te behandelen, kunnen tijdelijke afdrukproblemen ontstaan.
- Als u het apparaat vervoert, doet u het volgende om te voorkomen dat er inkt uit de printkoppen lekt of dat het apparaat beschadigd raakt:
 - Schakel het apparaat uit door op de knop  (**Aan/uit**) te drukken. De printkoppen moeten aan de rechterkant van het apparaat in het onderhoudsstation worden geplaatst.
 - Zorg ervoor dat u de printcartridges en de printkop op hun plaats houdt.
 - Het apparaat moet vlak worden getransporteerd, het mag niet op zijn zijkant, achterkant, voorkant of bovenkant worden geplaatst.

Verwante onderwerpen

- [De geschatte inktniveaus bekijken](#)
- [reinig de printkop](#)

De geschatte inktniveaus bekijken

U kunt de geschatte inktniveaus controleren vanuit het HP Solution Center, Werkset (Windows), het HP Hulpprogramma (Mac OS X) of de geïntegreerde webserver. Zie [Beheertools voor het apparaat gebruiken](#) voor informatie over het gebruik van deze tools. U kunt de Printerstatuspagina ook afdrucken om deze informatie te bekijken (zie [De printerstatuspagina begrijpen](#)).

 **Opmerking** Waarschuwingen en indicatorlampjes voor het inktniveau bieden uitsluitend schattingen om te kunnen plannen. Wanneer u een waarschuwing voor een laag inktniveau krijgt, overweeg dan om een vervangende cartridge klaar te houden om eventuele afdrukvertragingen te vermijden. U hoeft de cartridges pas te vervangen als de afdrukkwaliteit onaanvaardbaar wordt.

Opmerking Als u een opnieuw gevulde of herstelde printcartridge gebruikt, of een cartridge die in een ander apparaat werd gebruikt, is de inkniveau-indicator mogelijk onnauwkeurig of onbeschikbaar.

Opmerking Inkt uit de cartridge wordt tijdens het afdrukproces op een aantal verschillende manieren gebruikt, waaronder tijdens het initialisatieproces, dat het apparaat en de cartridges voorbereidt op afdrukken, en tijdens onderhoud voor de printkop, dat ervoor zorgt dat de printbuisjes schoon blijven en de inkt vlot wordt aangebracht. Daarnaast blijft er wat inkt in de cartridge achter nadat deze is gebruikt. Zie www.hp.com/go/inkusage voor meer informatie.

Printcartridges vervangen

 **Opmerking** Zie [Recyclingprogramma van HP inkjet-onderdelen](#) voor meer informatie over het recyclen van gebruikte inkten.

Als u nog geen vervangende printcartridges voor de HP-printer hebt, zie dan [Afdrukbenodigdheden online bestellen](#).

 **Opmerking** Momenteel zijn sommige delen van de website van HP alleen beschikbaar in het Engels.

 **Let op** Wacht tot u een nieuwe printcartridge beschikbaar hebt voordat u de oude printcartridge verwijdert. Laat de printcartridge niet voor een langere periode buiten het apparaat. Dit kan leiden tot schade aan zowel het apparaat als de printcartridge.

U vervangt de printcartridges als volgt:

1. Zorg ervoor dat het apparaat is ingeschakeld.
 2. Open de toegangsklep van de printcartridges.
-

 **Opmerking** Wacht tot de printerwagen niet meer beweegt voor u verder gaat.

3. Druk op het klepje aan de voorkant van de printcartridge om deze te ontgrendelen, en verwijder deze vervolgens uit de sleuf.

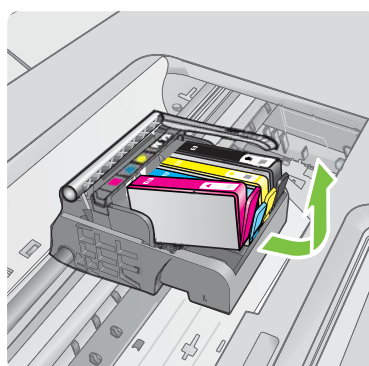
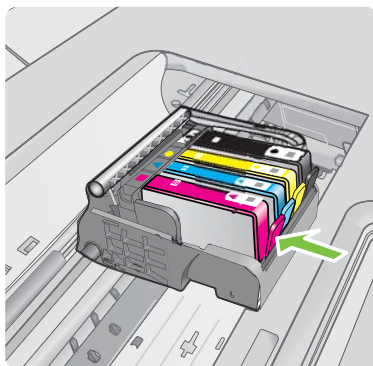

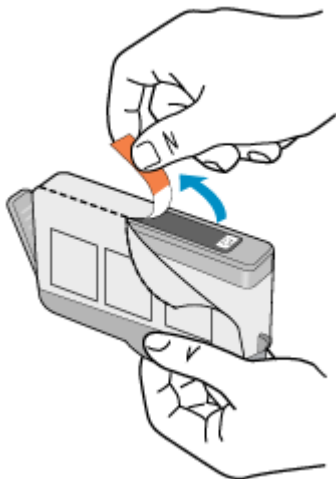

4. Verwijder de nieuwe printcartridge uit de verpakking door het oranje lipje recht naar achteren te trekken om de plastic verpakking van de printcartridge te verwijderen.

 **Opmerking** Zorg ervoor dat u de plastic verpakking van de printcartridge verwijdert voordat u het in het apparaat installeert, anders mislukt het afdrucken.

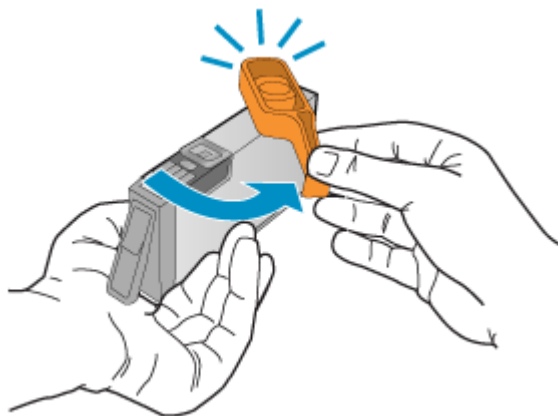

5. Draai het oranje lipje om het los te breken.



 **Opmerking** Zorg ervoor dat het plastic lipje volledig is verwijderd en dat het etiket enigszins is verscheurd en het openingskanaal toont.

6. Gebruik de gekleurde symbolen als leidraad en schuif de inktcartridge in de lege sleuf tot hij op zijn plaats klikt en stevig op zijn plek zit.

△ **Let op** Til de vergrendelingsgreep op de wagen met de printcartridges niet omhoog om de printcartridges te installeren. Dit kan ertoe leiden dat de printcartridges niet goed worden geplaatst, wat afdrukproblemen veroorzaakt. De vergrendelingsgreep moet omlaag blijven om de printcartridges juist te plaatsen.

Zorg ervoor dat u de printcartridge in de sleuf plaatst met dezelfde pictogramvorm en kleur als de printcartridge die u installeert.

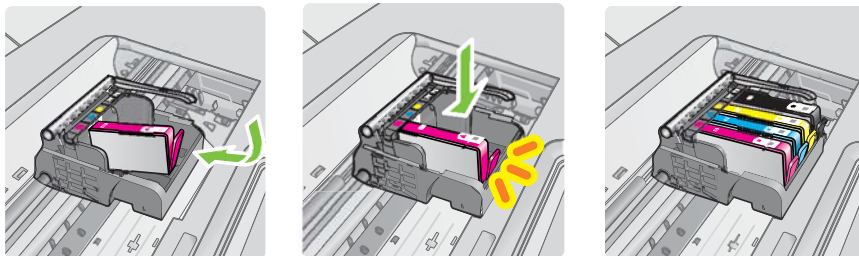

7. Herhaal stap 3 tot en met 6 voor elke printcartridge die u wilt vervangen.
8. Sluit de klep van de printcartridges.

Verwante onderwerpen

[Afdrukbenodigdheden online bestellen](#)

Gebruik informatieverzameling

De HP-cartridges die bij dit apparaat worden gebruikt bevatten een geheugenchip die helpt bij de werking van het apparaat.

Verder verzamelt deze geheugenchip een beperkte hoeveelheid informatie over het gebruik van het apparaat, waaronder: de datum waarop de cartridge voor het eerst werd geïnstalleerd, de datum waarop de cartridge voor het laatst werd gebruikt, het aantal pagina's dat werd afgedrukt met de cartridge, de paginadekking, de gebruikte afdrukstanden, eventuele afdrukfouten, en het productmodel. Deze informatie helpt HP bij het ontwerpen om ervoor te zorgen dat producten in de toekomst aan de afdrukbehoeften van onze klanten voldoen.

De gegevens die door de cartridgegeheugenchip worden verzameld, bevatten geen informatie die kan worden gebruikt om een klant of gebruiker van de cartridge of het product te identificeren.

HP verzamelt een greep uit de geheugenchips van cartridges die worden teruggestuurd naar het HP programma voor gratis terugbrengen en recyclen (HP Planet Partners: www.hp.com/recycle). De geheugenchips uit deze greep worden gelezen en bestudeerd om toekomstige HP-apparaten te verbeteren. HP-partners die helpen bij het recyclen van deze cartridge hebben mogelijk ook toegang tot deze gegevens.

Een derde die de cartridge heeft kan mogelijk toegang hebben tot de anonieme informatie op de geheugenchip. Als u liever geen toegang toestaat tot deze informatie, kunt u de

chip onbruikbaar maken. Nadat u de geheugenchip onbruikbaar hebt gemaakt, kan de cartridge echter niet meer worden gebruikt in een HP-product.

Als u bezorgd bent over het bieden van deze anonieme informatie, kunt u deze informatie ontoegankelijk maken door het vermogen van de geheugenchip uit te schakelen om gebruiksinformatie van het apparaat te verzamelen.

Het verzamelen van gebruiksinformatie uitschakelen

- ▲ Druk op het bedieningspaneel van het product op de knop **Hervatten** en op de knop **Netwerk** en houdt deze ingedrukt tot de lampjes van de printcartridge knipperen en laat de knoppen vervolgens los.

 **Opmerking** Als u het vermogen van de geheugenchip om gebruiksinformatie van het apparaat te verzamelen uitschakelt, kunt u de cartridge nog steeds in het HP-apparaat gebruiken.





Druk een afdrukkwaliteitsrapport af en kijk na of deze goed is

Problemen met de afdrukkwaliteit kunnen vele oorzaken hebben: software-instellingen, een afbeelding van slechte kwaliteit, of het printstelsel zelf. Als u niet tevreden bent met de kwaliteit van uw afdrucken, kunt u een Diagnosepagina van de afdrukkwaliteit afdrucken om u te helpen vaststellen of het printstelsel goed werkt.

Dit gedeelte bevat de volgende onderwerpen:

- [Een afdrukkwaliteitsrapport afdrucken](#)
- [De Diagnosepagina van de afdrukkwaliteit evalueren](#)

Een afdrukkwaliteitsrapport afdrucken

- **Bedieningspaneel:** Houd de  **Aan/Uit**-knop ingedrukt, druk zeven keer op de knop  **Annuleren**, druk twee keer op de knop  **Hervatten** en laat de knop  **Aan/uit** los.
- **Geïntegreerde webserver:** Open het tabblad **Instellingen** en klik vervolgens op **Apparaatservices** in het linker deelvenster. Kies in de keuzelijst in het gedeelte **Afdrukkwaliteit** de optie **Afdrukkwaliteitsrapport** en klik vervolgens op **Diagnostiek uitvoeren**.
- **HP Werkset (Windows):** Klik op het tabblad **Apparaatservices** en klik vervolgens op **Diagnosepagina afdrukkwaliteit afdrucken** en volg de instructies op het scherm.
- **HP Hulpprogramma (Mac OS X):** Klik op **Diagnostiek afdrukkwaliteit** en vervolgens op **Pagina afdrucken**.



De Diagnosepagina van de afdrukkwaliteit evalueren

Dit gedeelte bevat de volgende onderwerpen:

- Inktniveaus
- Goede gekleurde balken
- Ongelijke, onregelmatig gestreepte, of vervaagde balken
- Regelmatische witte strepen in de balken
- Kleuren van de balk zijn niet gelijkmatig
- Tekst in groot zwart lettertype
- Uitlijnpatronen
- Er zijn geen defecten

Inktniveaus

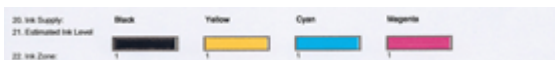

- ▲ Bekijk de indicatoren van het inktniveau in regel 21. Als een van de niveauindicatoren laag zijn, moet u mogelijk die printcartridge vervangen.

 **Opmerking** Waarschuwingen en indicatorlampjes voor het inktniveau bieden uitsluitend schattingen om te kunnen plannen. Wanneer u een bericht met een inktwaarschuwing krijgt, overweeg dan om vervangcartridges klaar te houden om eventuele afdrukvertragingen te vermijden. U hoeft de printcartridges niet te vervangen voor de afdrukkwaliteit onaanvaardbaar wordt.

Goede gekleurde balken



Voorbeeld van balken met goede kleuren | alle zeven balken zijn ononderbroken, met scherpe randen, en hebben een gelijkmatige kleur over de hele pagina - de printer werkt goed.

- ▲ Bekijk de gekleurde balken in het midden van de pagina. Er horen zeven gekleurde balken te zijn. De gekleurde balken moeten scherpe randen hebben. Deze moeten ononderbroken zijn (niet gestreept met wit of andere kleuren). Ze moeten overal gelijkmatig van kleur zijn.

Deze balken komen als volgt overeen met de printcartridges in de printer:

Nummer	Cartridgekleur
1	Zwarte printcartridge
2	Cyaan printcartridge
3	Magenta printcartridge
4	Gele printcartridge

Ongelijke, onregelmatig gestreepte, of vervaagde balken



Voorbeeld van balken met slechte kleuren	De bovenste balk is ongelijkmatig gestreept of vervaagd.
--	--



Voorbeeld van balken met slechte kleuren	De bovenste zwarte balk is aan een kant ongelijk.
--	---

Als een van de balken ongelijk, onregelmatig gestreept of vervaagd zijn, volg dan deze stappen:

1. Controleer of er nog inkt zit in de printcartridges.
2. Verwijder de cartridge die overeenkomt met de gestreepte balk en controleer of deze voldoende is gelucht. Raadpleeg [Printcartridges vervangen](#) voor meer informatie.
3. Plaats de cartridge terug en controleer of alle cartridges goed zijn vergrendeld. Zie [Printcartridges vervangen](#) voor meer informatie.
4. Reinig de printkop. Zie [reinig de printkop](#) voor meer informatie.
5. Probeer nog een afdruk of druk het Diagnoserapport afdrukkwaliteit nogmaals af. Als het probleem aanhoudt, maar het er wel op lijkt alsof het reinigen heeft geholpen, reinig dan nogmaals.
6. Als het reinigen het probleem niet oplost, vervang dan de cartridge die overeenkomt met de ongelijke balk.
7. Als het niet helpt om de printcartridge te vervangen, neem dan contact op met HP - de printkop moet mogelijk worden vervangen.

Het probleem voorkomen dat ongelijke balken op het Diagnoserapport afdrukkwaliteit veroorzaakt:

- Laat geopende printcartridges niet langdurig uit de printer.
- Wacht tot een nieuwe cartridge klaar is om te worden geïnstalleerd voordat u een oude printcartridge verwijdert.

Regelmatige witte strepen in de balken

Als een van de gekleurde balken regelmatige witte strepen vertoont, volgt u de volgende stappen op:



Witte strepen	De afdrukkwaliteitsbalken hebben witte strepen.
---------------	---

1. Als op het Diagnoserapport afdrukkwaliteit **PHA TTOE = 0** staat, lijn dan de printer uit. Zie [Printkop uitlijnen](#) voor meer informatie.
2. Als "PHA TTOE niet 0 is", of het uitlijnen niet helpt, reinig dan de printkop. Zie [reinig de printkop](#) voor meer informatie.
3. Druk nog een Diagnoserapport afdrukkwaliteit af. Als de streep er nog is, maar het wel beter is, probeer dan nogmaals te reinigen. Als de streep erger wordt, neem dan contact op met HP. Mogelijk moet de printkop worden vervangen.

Kleuren van de balk zijn niet gelijkmatig



De balken van de afdrukkwaliteit zijn niet gelijkmatig	De balken hebben lichtere of donkerdere delen.
--	--

Als de kleur van een van de balken niet gelijkmatig is, volg dan de onderstaande stappen:

1. Als de printer onlangs op een grote hoogte werd vervoerd, probeer de printkop dan te reinigen.
2. Als de printer niet onlangs werd vervoerd, probeer dan nog een Diagnoserapport afdrukkwaliteit af te drukken. Dit gebruikt minder inkt dan het reinigen van de printkop, maar als het niet effectief is, probeer dan de printkop te reinigen.
3. Probeer het Diagnoserapport afdrukkwaliteit. Als de kleuren lijken te verbeteren, ga dan door met reinigen. Als de kleuren erger worden, neem dan contact op met HP. Mogelijk moet de printkop worden vervangen.

Tekst in groot zwart lettertype

Kijk naar de grote tekst boven de gekleurde vakken. **I ABCDEFG abcdefg** Het type moet scherp en duidelijk zijn. Als het type ongelijk is, probeer dan de printer uit te lijnen. Als er strepen of inktvlekken zijn, reinig dan de printkop.

I ABCDEFG abcdefg

Voorbeeld van goed groot lettertype	De letters zijn scherp en helder - de printer werkt juist.
-------------------------------------	--

I ABCDEFG abcdefg

Voorbeeld van slecht groot lettertype	De letters zijn ongelijk - lijn de printer uit.
---------------------------------------	---

I ABCDEFG abcdefg

Voorbeeld van slecht groot lettertype	De letters zijn uitgeveegd - reinig de printkop en controleer of het papier is omgekruld. Bewaar al het papier plat in een hersluitbare zak om het omkrullen te vermijden.
---------------------------------------	--

I ABCDEFG abcdefg

Voorbeeld van slecht groot lettertype	De letters zijn aan een uiteinde ongelijk - reinig de printkop. Als deze storing vlak na het plaatsen van een nieuwe zwarte printcartridge optreedt, lossen de automatische onderhoudsroutines van de printer na een aantal dagen het probleem mogelijk op, met minder inkt dan het reinigen van de printkop verbruikt.
---------------------------------------	---

Uitlijnpatronen

Als de gekleurde balken en grote tekst er goed uitzien en de printcartridges niet leeg zijn, kijk dan naar de uitlijningspatronen rechtstreeks boven de gekleurde balken.

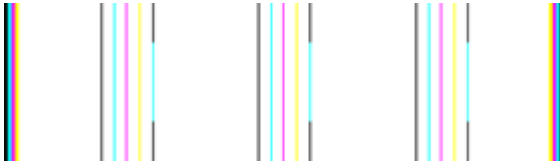

Voorbeeld van een goed uitlijningspatroon	De lijnen zijn recht.
---	-----------------------

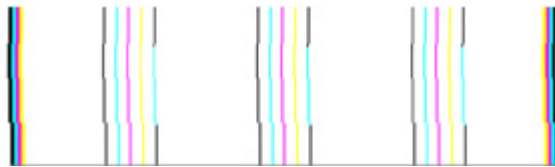

Voorbeelden van een slecht uitlijningspatroon	De lijnen zijn ongelijk - lijn de printer uit. Neem contact op met HP als dit niet werkt.
---	---

Er zijn geen defecten

Als u geen fouten ziet op het afdrukkwaliteitsrapport, werkt het afdruksysteem correct. Er is geen reden om onderdelen te vervangen of onderhoud uit te voeren, want het apparaat werkt juist. Als u nog steeds een probleem met de afdrukkwaliteit ondervindt, zijn er een aantal andere dingen die u kunt controleren:

- Controleer het papier.
- Controleer de afdrukinstellingen.
- Controleer of uw afbeelding voldoende resolutie heeft.
- Als het probleem lijkt te liggen bij een strook bij de hoek van uw afdruk, gebruik dan de software die u bij het apparaat hebt geïnstalleerd of een andere softwaretoepassing om de afbeelding 180 graden te draaien. Mogelijk verschijnt het probleem niet aan het andere uiteinde van de afdruk.

Tips en middelen voor het oplossen van problemen

Gebruik de volgende tips en hulpmiddelen om afdrukproblemen op te lossen.

- Zie [Verhelp een storing in het apparaat](#) voor papierstoringen.
- Zie [Problemen met de papierinvoer oplossen](#) voor informatie over papierinvoerproblemen, zoals een scheve of foutieve papierinvoer.
- Aan/uit-lampje brandt en knippert niet. Wanneer het toestel voor de eerste keer wordt ingeschakeld, duurt het ongeveer 12 minuten om te initialiseren.
- Controleer of het apparaat gereed is voor gebruik. Wanneer er lampjes branden of knipperen, raadpleegt u [Lampjes op het bedieningspaneel](#).
- Zorg dat er geen foutberichten op het scherm worden weergegeven.

- Zorg dat de voedingskabel en andere kabels functioneren en goed op het apparaat zijn aangesloten. Zorg dat het apparaat goed is verbonden met een werkend stopcontact en is ingeschakeld. Zie [Elektrische specificaties](#) voor spanningsvereisten.
- Afdruk materiaal moet goed in de lade zijn geplaatst en niet in het apparaat zijn vastgelopen.
- Printkop en printcartridges moeten goed geplaatst zijn in de juiste met kleuren gecodeerde sleuven. Druk elke cartridge stevig omlaag voor goed contact.
- Alle vergrendelingen en kleppen zijn gesloten.
- Het achterpaneel zit stevig op zijn plaats.
- Alle verpakkingstape en -materialen moeten zijn verwijderd.
- Het apparaat kan een printerstatuspagina afdrukken. Raadpleeg [De printerstatuspagina begrijpen](#) voor meer informatie.
- Het apparaat is ingesteld als de huidige of als de standaardprinter. Voor Windows stelt u het apparaat in de map Printers als standaard in. Voor Mac OS X, stelt u het in het Installatieprogramma voor de printer als standaard in Mac OS X (v10.4). Voor Mac OS X (v10.5) opent u **Systeemvoorkeuren**, selecteert u **Afdrukken & faxen**, en selecteert u vervolgens het toestel uit de vervolgkeuzelijst **Standaardprinter**. Raadpleeg de documentatie van de computer voor meer informatie.
- Zorg dat **Afdrukken onderbreken** niet is geselecteerd als u een computer met Windows gebruikt.
- Zorg dat er niet te veel programma's actief zijn wanneer u een taak uitvoert. Sluit de programma's die u niet gebruikt of start de computer opnieuw op voordat u de taak opnieuw afdrukt.

Sommige problemen kunnen worden opgelost door het apparaat opnieuw in te stellen.

Problemen met het afdrukken oplossen

Dit gedeelte bevat de volgende onderwerpen:

- [Het apparaat wordt onverwacht uitgeschakeld](#)
- [Het afdrukken duurt lang](#)
- [Er wordt een blanco of deels bedrukte pagina afgedrukt](#)
- [De afdruk is niet correct of er ontbreken gedeeltes](#)
- [Tekst of afbeeldingen zijn verkeerd geplaatst](#)

Het apparaat wordt onverwacht uitgeschakeld

Controleer de netvoeding en aansluiting van het netsnoer

Controleer of het apparaat goed is verbonden met een werkend stopcontact. Zie [Elektrische specificaties](#) voor spanningsvereisten.

Het afdrukken duurt lang

Controleer de systeemconfiguratie en de hulpmiddelen.

Controleer of de computer voldoet aan de minimale systeemvereisten voor het apparaat. Raadpleeg [Systeemvereisten](#) voor meer informatie.

Controleer de instellingen van software van het apparaat

De afdruksnelheid is langzamer wanneer **Beste** of **Maximale dpi** is geselecteerd als afdrukkwaliteit. Verhoog de afdruksnelheid door andere afdukinstellingen te selecteren in de apparaatdriver. Raadpleeg [De afdukinstellingen wijzigen](#) voor meer informatie.

De inktniveaus zijn laag

Het inktniveau van de printcartridges controleren.

 **Opmerking** Waarschuwingen en indicatorlampjes voor het inktniveau bieden uitsluitend schattingen om te kunnen plannen. Wanneer u een waarschuwing voor een laag inktniveau krijgt, overweeg dan om een vervangende cartridge klaar te houden om eventuele afdrukvertragingen te vermijden. U hoeft de printcartridges niet te vervangen voor de afdrukkwaliteit onaanvaardbaar wordt.

Mogelijk zit er onvoldoende inkt in de printcartridges. Onvoldoende inkt kan ervoor zorgen dat de printkop oververhit raakt. Als de printkop oververhit raakt, gaat de printer langzamer werken om hem af te laten koelen.

Er wordt een blanco of deels bedrukte pagina afgedrukt

De inktniveaus controleren

Misschien is de printcartridge bijna leeg.

reinig de printkop

Voer de reinigingsprocedure voor de printkop volledig uit. Raadpleeg [reinig de printkop](#) voor meer informatie. De printkop moet mogelijk worden gereinigd als de printer onjuist werd uitgeschakeld.

 **Opmerking** Schakel de HP-printer uit door op de knop **Voeding** op het apparaat te drukken. Wacht tot het lampje **Voeding** uitgaat voor u de stekker loskoppelt of een wandschakelaar omzet. Als de HP-printer verkeerd is uitgeschakeld, wordt de wagen met printcartridges mogelijk niet op juiste positie teruggezet en dit kan problemen met de printcartridges en de afdrukkwaliteit veroorzaken.

Controleer de materiaalinstellingen

- Controleer of u in het printerstuurprogramma de juiste instellingen voor afdrukkwaliteit hebt geselecteerd voor het afdruk materiaal in de lades.
- Controleer of de paginabreedte in het printerstuurprogramma overeenkomt met de breedte van het afdruk materiaal in de lade.

Er wordt meer dan een pagina genomen

Zie [Problemen met de papierinvoer oplossen](#) voor meer informatie over het oplossen van problemen met de papiertoevoer.

Het bestand bevat een blanco pagina

Controleer het bestand om na te gaan of het geen blanco pagina bevat.

De afdruk is niet correct of er ontbreken gedeelten

Controleer de printcartridges

Ga na of de juiste printcartridges zijn geplaatst en of de printcartridges nog voldoende inkt bevatten. Zie [Het apparaat beheren](#) en [De geschatte inktniveaus bekijken](#) voor meer informatie.

Controleer de marge-instellingen

Zorg dat de marge-instellingen van het document niet buiten het afdrukgebied van uw apparaat liggen. Raadpleeg [Minimummarges instellen](#) voor meer informatie.

Controleer de kleurinstellingen

Controleer of **Afdrukken in grijschaal** is geselecteerd in de printerdriver.

Controleer de locatie van het apparaat en de lengte van de USB-kabel

Sterke elektromagnetische velden (bijvoorbeeld gegenereerd door USB-kabels) kunnen afdrukken soms licht vertekenen. Plaats het apparaat verder weg van de bron van de elektromagnetische velden. Het is bovendien raadzaam een USB-kabel met een lengte van minder dan drie meter te gebruiken om de effecten van deze elektromagnetische velden te minimaliseren.

Tekst of afbeeldingen zijn verkeerd geplaatst

Controleer de manier waarop het papier is geplaatst

Controleer of de breedte- en lengtegeleiders goed tegen de raden van het afdruk materiaal zijn geschoven en dat niet te veel afdruk materiaal in de lade is geplaatst. Ga voor meer informatie naar [Afdruk materiaal laden](#).

Controleer het papierformaat

- De inhoud van een pagina kan worden afgebroken als het formaat van het document groter is dan het gebruikte papier.
- Controleer of het geselecteerde materiaalformaat in de printerdriver overeenkomt met het formaat van het afdruk materiaal in de lade.

Controleer de marge-instellingen

Als delen van tekst of afbeeldingen aan de randen van de pagina zijn weggevallen, controleer dan of de marges van het document niet buiten het afdrukgebied van het apparaat vallen. Raadpleeg [Minimummarges instellen](#) voor meer informatie.

Controleer de instelling van de paginaoriëntatie

Controleer of het geselecteerde papierformaat en de paginaoriëntatie in het softwareprogramma overeenkomen met de instellingen in de printerdriver. Raadpleeg [De afdrukinstellingen wijzigen](#) voor meer informatie.

Controleer de locatie van het apparaat en de lengte van de USB-kabel

Sterke elektromagnetische velden (bijvoorbeeld gegenereerd door USB-kabels) kunnen afdrukken soms licht vertekenen. Plaats het apparaat verder weg van de bron van de

elektromagnetische velden. Het is bovendien raadzaam een USB-kabel met een lengte van minder dan drie meter te gebruiken om de effecten van deze elektromagnetische velden te minimaliseren.

Als de bovenstaande oplossingen niet werken, worden de afdrukinstellingen mogelijk niet goed geïnterpreteerd door de toepassing. Lees de printerinformatie voor bekende softwareproblemen, raadpleeg de documentatie bij de toepassing of neem contact op met de softwarefabrikant.

Problemen oplossen bij afdrukken

Gebruik dit gedeelte voor het oplossen van de volgende afdrukproblemen:

- Enveloppen worden verkeerd afgedrukt
- Afdrukken zonder rand geeft onverwachte resultaten
- Het apparaat reageert niet
- Het apparaat drukt betekenisloze tekens af
- Er gebeurt niets wanneer ik probeer af te drukken
- Mijn document is in de verkeerde volgorde afgedrukt
- De marges worden niet afgedrukt zoals verwacht
- Tekst of illustraties worden afgebroken aan de randen van de pagina
- Er wordt een lege pagina afgedrukt

Enveloppen worden verkeerd afgedrukt

Probeer het probleem op te lossen met de volgende oplossingen. De oplossingen staan in volgorde, met de meest waarschijnlijke oplossing eerst. Als de eerste oplossing het probleem niet oplost, gaat u verder met de resterende oplossingen tot het probleem is opgelost.

- Oplossing 1: laad de stapel enveloppen juist
- Oplossing 2: controleer de soort enveloppen
- Oplossing 3: steek de flappen naar binnen om papierstoringen te voorkomen

Oplossing 1: laad de stapel enveloppen juist

Oplossing: Plaats een stapel enveloppen in de invoerlade, met de flappen naar boven en naar links.

Zorg ervoor dat u al het papier uit de invoerlade verwijdert voor u de enveloppen plaatst.

Oorzaak: Een stapel enveloppen was niet goed geladen.

Als het probleem hiermee niet verholpen is, probeert u de volgende oplossing.

Oplossing 2: controleer de soort enveloppen

Oplossing: Gebruik geen glanzende of gebosseleerde enveloppen of enveloppen met vensters of klemmetjes.

Oorzaak: De verkeerde soort enveloppen was geladen.

Als het probleem hiermee niet verholpen is, probeert u de volgende oplossing.

Oplossing 3: steek de flappen naar binnen om papierstoringen te voorkomen

Oplossing: Steek de flappen in de enveloppen. Hiermee voorkomt u papierstoringen.

Oorzaak: De flappen kunnen in de rollen vast komen te zitten.

Afdrukken zonder rand geeft onverwachte resultaten

Oplossing: Probeer de afbeelding af te drukken vanaf de fotobewerkingssoftware die bij het apparaat is geleverd.

Oorzaak: Het afdrukken van een afbeelding zonder rand vanuit een softwaretoepassing die niet van HP is, heeft geleid tot onverwachte resultaten.

Het apparaat reageert niet

Probeer het probleem op te lossen met de volgende oplossingen. De oplossingen staan in volgorde, met de meest waarschijnlijke oplossing eerst. Als de eerste oplossing het probleem niet oplost, gaat u verder met de resterende oplossingen tot het probleem is opgelost.

- Oplossing 1: schakel het apparaat aan
- Oplossing 2: plaats papier in de invoerlade
- Oplossing 3: selecteer de juiste printer
- Oplossing 4: controleer de status van de printerdriver
- Oplossing 5: wacht tot het apparaat de huidige bewerking heeft voltooid
- Oplossing 6: verwijder alle geannuleerde afdruktaken uit de wachtrij
- Oplossing 7: verhelp de papierstoring
- Oplossing 8: controleer of de wagen met de printcartridges vrij kan bewegen
- Oplossing 9: controleer de verbinding van het apparaat met de computer
- Oplossing 10: start het apparaat opnieuw op

Oplossing 1: schakel het apparaat aan

Oplossing: Bekijk het lampje **Voeding** op het apparaat. Als dit niet brandt, is het apparaat uitgeschakeld. Zorg dat het netsnoer stevig is aangesloten op de printer en in een stopcontact gestoken is. Druk op de knop **Voeding** om het apparaat in te schakelen.

Oorzaak: Het apparaat was uitgeschakeld.

Als het probleem hiermee niet verholpen is, probeert u de volgende oplossing.

Oplossing 2: plaats papier in de invoerlade

Oplossing: Plaats papier in de invoerlade.

Meer informatie vindt u in:

[Afdruk materiaal laden](#)

Oorzaak: Er was geen papier meer in het apparaat.

Als het probleem hiermee niet verholpen is, probeert u de volgende oplossing.

Oplossing 3: selecteer de juiste printer

Oplossing: Controleer of u de juiste printer in uw softwaretoepassing hebt geselecteerd.

 **Tip** U kunt het apparaat instellen als de standaardprinter om ervoor te zorgen dat de printer automatisch wordt geselecteerd wanneer u **Afdrukken** selecteert in het menu **Bestand** van de verschillende softwaretoepassingen.

Oorzaak: Het apparaat was niet de geselecteerde printer.

Als het probleem hiermee niet verholpen is, probeert u de volgende oplossing.

Oplossing 4: controleer de status van de printerdriver

Oplossing: De status van de printerdriver is mogelijk gewijzigd in **off line** of **stoppen met afdrukken**.

De status van de printerdriver controleren

▲ Klik in het HP Solution Center op het tabblad **Status**.

Oorzaak: De status van de printerdriver is gewijzigd.

Als het probleem hiermee niet verholpen is, probeert u de volgende oplossing.

Oplossing 5: wacht tot het apparaat de huidige bewerking heeft voltooid

Oplossing: Als het apparaat bezig is met een andere taak, wordt de afdruktaak pas uitgevoerd wanneer het apparaat klaar is met de huidige taak.

Sommige documenten worden langzamer afgedrukt dan andere. Indien er enkele minuten na het verzenden van een afdruktaak naar het apparaat nog niets werd afgedrukt, kijk dan na of er geen fouten staan op het bedieningspaneel van het apparaat.

Oorzaak: Het apparaat was bezig met een andere taak.

Als het probleem hiermee niet verholpen is, probeert u de volgende oplossing.

Oplossing 6: verwijder alle geannuleerde afdruktaken uit de wachtrij

Oplossing: Een afdruktaak is mogelijk in de wachtrij blijven staan nadat de taak is geannuleerd. Door de geannuleerde taak loopt de wachtrij vast, waardoor de volgende afdruktaak niet kan worden afgedrukt.

Open op de computer de printermap en kijk of de geannuleerde taak in de afdrukwachtrij blijft staan. Probeer de taak uit de wachtrij te verwijderen. Als de afdruktaak in de wachtrij blijft staan, hebt u nog twee mogelijkheden:

- Maak de USB-kabel los van het apparaat, start de computer opnieuw op en sluit de USB-kabel weer aan op het apparaat.
- Schakel het apparaat uit, start de computer opnieuw op en schakel het apparaat weer in.

Oorzaak: Er bevond zich nog een verwijderde afdruktaak in de wachtrij.

Als het probleem hiermee niet verholpen is, probeert u de volgende oplossing.

Oplossing 7: verhelp de papierstoring

Oplossing: Verhelp de papierstoring en verwijder eventueel gescheurd papier dat in het apparaat is achtergebleven.

Meer informatie vindt u in:

[Papierstoringen oplossen](#)

Oorzaak: Het papier in het apparaat is vastgelopen.

Als het probleem hiermee niet verholpen is, probeert u de volgende oplossing.

Oplossing 8: controleer of de wagen met de printcartridges vrij kan bewegen

Oplossing: Koppel het netsnoer los als dit nog niet was losgekoppeld. Controleer of de wagen met de printcartridges vrij kan bewegen van de ene zijde van de printer naar de andere. Probeer de wagen niet te forceren indien deze ergens vastzit.

△ **Let op** Zorg ervoor dat u de printerwagen niet forceert. Indien de wagen vastzit, kunt u de printer beschadigen door de wagen te forceren.

Oorzaak: De wagen met printcartridges was vastgelopen.

Als het probleem hiermee niet verholpen is, probeert u de volgende oplossing.

Oplossing 9: controleer de verbinding van het apparaat met de computer

Oplossing: Controleer de verbinding van de printer met de computer. Controleer of de USB-kabel goed is aangesloten op de USB-poort aan de achterzijde van het apparaat. Controleer of de andere kant van de USB-kabel is aangesloten op een USB-poort van uw computer. Als de kabel goed is aangesloten, schakelt u het apparaat uit en weer in. Als het apparaat op de computer is aangesloten via een draadnetwerk, controleer dan of de respectieve verbindingen actief zijn en het apparaat is ingeschakeld.

Controleer de status van het apparaat als de verbindingen veilig zijn en er gedurende enkele minuten niets is afgedrukt nadat u een afdraktaak hebt verzonden naar het apparaat. Klik in de HP Solution Center-software op **Instellingen** en vervolgens op **Status**.

Oorzaak: De computer communiceert niet met het apparaat.

Als het probleem hiermee niet verholpen is, probeert u de volgende oplossing.

Oplossing 10: start het apparaat opnieuw op

Oplossing: Schakel het apparaat uit en haal de stekker van het netsnoer uit het stopcontact. Sluit het netsnoer weer aan en druk op de knop **Voeding** om het apparaat in te schakelen.

Oorzaak: Er is een fout opgetreden met het apparaat.

Het apparaat drukt betekenisloze tekens af

Probeer het probleem op te lossen met de volgende oplossingen. De oplossingen staan in volgorde, met de meest waarschijnlijke oplossing eerst. Als de eerste oplossing het probleem niet oplost, gaat u verder met de resterende oplossingen tot het probleem is opgelost.

- [Oplossing 1: start het apparaat opnieuw op](#)
- [Oplossing 2: druk een eerder opgeslagen versie van het document af](#)

Oplossing 1: start het apparaat opnieuw op

Oplossing: Schakel het apparaat en de computer gedurende 60 seconden uit, schakel beide weer in en probeer opnieuw af te drukken.

Oorzaak: Er was geen geheugen beschikbaar op het apparaat.

Als het probleem hiermee niet verholpen is, probeert u de volgende oplossing.

Oplossing 2: druk een eerder opgeslagen versie van het document af

Oplossing: Probeer een ander document af te drukken vanuit hetzelfde programma. Als dit een goed resultaat oplevert, probeert u een eerder opgeslagen versie van het document af te drukken die niet beschadigd is.

Oorzaak: Het document is beschadigd.

Er gebeurt niets wanneer ik probeer af te drukken

Probeer het probleem op te lossen met de volgende oplossingen. De oplossingen staan in volgorde, met de meest waarschijnlijke oplossing eerst. Als de eerste oplossing het

probleem niet oplost, gaat u verder met de resterende oplossingen tot het probleem is opgelost.

- [Oplossing 1: schakel het apparaat aan](#)
- [Oplossing 2: plaats papier in de invoerlade](#)
- [Oplossing 3: selecteer de juiste printer](#)
- [Oplossing 4: controleer de status van de printerdriver](#)
- [Oplossing 5: wacht tot het apparaat de huidige bewerking heeft voltooid](#)
- [Oplossing 6: verwijder alle geannuleerde afdruktaken uit de wachtrij](#)
- [Oplossing 7: verhelp de papierstoring](#)
- [Oplossing 8: controleer of de wagen met de printcartridges vrij kan bewegen](#)
- [Oplossing 9: controleer de verbinding van het apparaat met de computer](#)
- [Oplossing 10: start het apparaat opnieuw op](#)

Oplossing 1: schakel het apparaat aan

Oplossing: Bekijk het lampje **Voeding** op het apparaat. Als dit niet brandt, is het apparaat uitgeschakeld. Zorg dat het netsnoer stevig is aangesloten op de printer en in een stopcontact gestoken is. Druk op de knop **Voeding** om het apparaat in te schakelen.

Oorzaak: Het apparaat was uitgeschakeld.

Als het probleem hiermee niet verholpen is, probeert u de volgende oplossing.

Oplossing 2: plaats papier in de invoerlade

Oplossing: Plaats papier in de invoerlade.

Meer informatie vindt u in:

[Afdruk materiaal laden](#)

Oorzaak: Er was geen papier meer in het apparaat.

Als het probleem hiermee niet verholpen is, probeert u de volgende oplossing.

Oplossing 3: selecteer de juiste printer

Oplossing: Controleer of u de juiste printer in uw softwaretoepassing hebt geselecteerd.

 **Tip** U kunt het apparaat instellen als de standaardprinter om ervoor te zorgen dat de printer automatisch wordt geselecteerd wanneer u **Afdrukken** selecteert in het menu **Bestand** van de verschillende softwaretoepassingen.

Oorzaak: Het apparaat was niet de geselecteerde printer.

Als het probleem hiermee niet verholpen is, probeert u de volgende oplossing.

Oplossing 4: controleer de status van de printerdriver

Oplossing: De status van de printerdriver is mogelijk gewijzigd in **off line** of **stoppen met afdrukken**.

De status van de printerdriver controleren

▲ Klik in het HP Solution Center op het tabblad **Status**.

Oorzaak: De status van de printerdriver is gewijzigd.

Als het probleem hiermee niet verholpen is, probeert u de volgende oplossing.

Oplossing 5: wacht tot het apparaat de huidige bewerking heeft voltooid

Oplossing: Als het apparaat bezig is met een andere taak, wordt de afdruktaak pas uitgevoerd wanneer het apparaat klaar is met de huidige taak.

Sommige documenten worden langzamer afgedrukt dan andere. Indien er enkele minuten na het verzenden van een afdruktaak naar het apparaat nog niets werd afgedrukt, kijk dan na of er geen fouten staan op het bedieningspaneel van het apparaat.

Oorzaak: Het apparaat was bezig met een andere taak.

Als het probleem hiermee niet verholpen is, probeert u de volgende oplossing.

Oplossing 6: verwijder alle geannuleerde afdruktaken uit de wachtrij

Oplossing: Een afdruktaak is mogelijk in de wachtrij blijven staan nadat de taak is geannuleerd. Door de geannuleerde taak loopt de wachtrij vast, waardoor de volgende afdruktaak niet kan worden afgedrukt.

Open op de computer de printermap en kijk of de geannuleerde taak in de afdrukwachtrij blijft staan. Probeer de taak uit de wachtrij te verwijderen. Als de afdruktaak in de wachtrij blijft staan, hebt u nog twee mogelijkheden:

- Maak de USB-kabel los van het apparaat, start de computer opnieuw op en sluit de USB-kabel weer aan op het apparaat.
- Schakel het apparaat uit, start de computer opnieuw op en schakel het apparaat weer in.

Oorzaak: Er bevond zich nog een verwijderde afdruktaak in de wachtrij.

Als het probleem hiermee niet verholpen is, probeert u de volgende oplossing.

Oplossing 7: verhelp de papierstoring

Oplossing: Verhelp de papierstoring en verwijder eventueel gescheurd papier dat in het apparaat is achtergebleven.

Meer informatie vindt u in:

[Papierstoringen oplossen](#)

Oorzaak: Het papier in het apparaat is vastgelopen.

Als het probleem hiermee niet verholpen is, probeert u de volgende oplossing.

Oplossing 8: controleer of de wagen met de printcartridges vrij kan bewegen

Oplossing: Koppel het netsnoer los als dit nog niet was losgekoppeld. Controleer of de wagen met de printcartridges vrij kan bewegen van de ene zijde van de printer naar de andere. Probeer de wagen niet te forceren indien deze ergens vastzit.

△ **Let op** Zorg ervoor dat u de printerwagen niet forceert. Indien de wagen vastzit, kunt u de printer beschadigen door de wagen te forceren.

Oorzaak: De wagen met printcartridges was vastgelopen.

Als het probleem hiermee niet verholpen is, probeert u de volgende oplossing.

Oplossing 9: controleer de verbinding van het apparaat met de computer

Oplossing: Controleer de verbinding van de printer met de computer. Controleer of de USB-kabel goed is aangesloten op de USB-poort aan de achterzijde van het apparaat. Controleer of de andere kant van de USB-kabel is aangesloten op een USB-poort van uw computer. Als de kabel goed is aangesloten, schakelt u het apparaat uit en weer in. Als het apparaat op de computer is aangesloten via een draadnetwerk, controleer dan of de respectieve verbindingen actief zijn en het apparaat is ingeschakeld.

Controleer de status van het apparaat als de verbindingen veilig zijn en er gedurende enkele minuten niets is afgedrukt nadat u een afdruktaak hebt verzonden naar het apparaat. Klik in de HP Solution Center-software op **Instellingen** en vervolgens op **Status**.

Oorzaak: De computer communiceert niet met het apparaat.

Als het probleem hiermee niet verholpen is, probeert u de volgende oplossing.

Oplossing 10: start het apparaat opnieuw op

Oplossing: Schakel het apparaat uit en haal de stekker van het netsnoer uit het stopcontact. Sluit het netsnoer weer aan en druk op de knop **Voeding** om het apparaat in te schakelen.

Oorzaak: Er is een fout opgetreden met het apparaat.

Mijn document is in de verkeerde volgorde afgedrukt

Oplossing: Druk het document in omgekeerde volgorde af. Als het document is afgedrukt, liggen de pagina's in de juiste volgorde.

Oorzaak: De afdrukinstellingen waren ingesteld om de eerste pagina van het document eerst af te drukken. Vanwege de manier waarop het papier wordt ingevoerd

in het apparaat, ligt de eerste pagina met de bedrukte kant naar boven onder op de stapel.

De marges worden niet afgedrukt zoals verwacht

Probeer het probleem op te lossen met de volgende oplossingen. De oplossingen staan in volgorde, met de meest waarschijnlijke oplossing eerst. Als de eerste oplossing het probleem niet oplost, gaat u verder met de resterende oplossingen tot het probleem is opgelost.

- Oplossing 1: controleer de marges
- Oplossing 2: controleer de instelling van het papierformaat
- Oplossing 3: plaats de stapel papier juist

Oplossing 1: controleer de marges

Oplossing: Controleer de printermarges.

Zorg dat de marges van het document binnen het afdrukgebied van het apparaat vallen.

Marge-instellingen controleren

1. Bekijk de afdruktaak voordat u ze naar het apparaat stuurt.
In de meeste softwaretoepassingen klikt u op **Bestand** en vervolgens op **Afdrukvoorbeeld**.
2. Controleer de marges.
Het apparaat gebruikt de marges die u in de softwaretoepassing hebt ingesteld, zolang ze groter zijn dan de minimummarges die het apparaat ondersteunt. Raadpleeg de documentatie die bij de software werd geleverd, voor meer informatie over het instellen van marges in uw softwaretoepassing.
3. Annuleer de afdruktaak als de marges niet goed zijn en pas vervolgens de marges aan in de softwaretoepassing.

Oorzaak: De marges in het programma werden niet goed ingesteld.

Als het probleem hiermee niet verholpen is, probeert u de volgende oplossing.

Oplossing 2: controleer de instelling van het papierformaat

Oplossing: Controleer of u de juiste instelling voor het papierformaat voor het project hebt geselecteerd. Zorg dat papier van het juiste formaat in de invoerlade is geladen.

Oorzaak: De instelling voor het papierformaat was mogelijk niet goed ingesteld voor het project dat u afdrukt.

Als het probleem hiermee niet verholpen is, probeert u de volgende oplossing.

Oplossing 3: plaats de stapel papier juist

Oplossing: Verwijder de papierstapel uit de invoerlade, plaats het papier terug en schuif de papierbreedtegeleider naar binnen tot hij stopt aan de rand van het papier.

Meer informatie vindt u in:

[Afdruk materiaal laden](#)

Oorzaak: De papiergeleiders waren niet correct ingesteld.

Tekst of illustraties worden afgebroken aan de randen van de pagina

Probeer het probleem op te lossen met de volgende oplossingen. De oplossingen staan in volgorde, met de meest waarschijnlijke oplossing eerst. Als de eerste oplossing het probleem niet oplost, gaat u verder met de resterende oplossingen tot het probleem is opgelost.

- [Oplossing 1: controleer de marge-instellingen](#)
- [Oplossing 2: controleer de lay-out van het document](#)
- [Oplossing 3: plaats de stapel papier juist](#)
- [Oplossing 4: probeer met randen af te drukken](#)

Oplossing 1: controleer de marge-instellingen

Oplossing: Controleer de printermarges.

Zorg dat de marges van het document binnen het afdrukgebied van het apparaat vallen.

Marge-instellingen controleren

1. Bekijk de afdruktaak voordat u ze naar het apparaat stuurt.
In de meeste softwaretoepassingen klikt u op **Bestand** en vervolgens op **Afdrukvoorbeeld**.
2. Controleer de marges.
Het apparaat gebruikt de marges die u in de softwaretoepassing hebt ingesteld, zolang ze groter zijn dan de minimummarges die het apparaat ondersteunt. Raadpleeg de documentatie die bij de software werd geleverd, voor meer informatie over het instellen van marges in uw softwaretoepassing.
3. Annuleer de afdruktaak als de marges niet goed zijn en pas vervolgens de marges aan in de softwaretoepassing.

Oorzaak: De marges in het programma werden niet goed ingesteld.

Als het probleem hiermee niet verholpen is, probeert u de volgende oplossing.

Oplossing 2: controleer de lay-out van het document

Oplossing: Controleer of de lay-out van het document dat u wilt afdrukken past op een papierformaat dat door het apparaat wordt ondersteund.

De afdruklay-out vooraf bekijken

1. Laad het juiste papierformaat in de invoerlade.
2. Bekijk de afdrukaak voordat u ze naar het apparaat stuurt.
In de meeste softwaretoepassingen klikt u op **Bestand** en vervolgens op **Afdrukvoorbeeld**.
3. Controleer de illustraties in het document om ervoor te zorgen dat de huidige afmetingen binnen het afdrukgebied van het apparaat vallen.
4. Annuleer de afdrukaak als de afbeeldingen niet in het afdrukgebied van de pagina passen.

 **Tip** In sommige softwaretoepassingen kunt u het document schalen, zodat het op het geselecteerde papierformaat past. U kunt het formaat van een document ook schalen vanuit het dialoogvenster **Afdrukeigenschappen**.

Oorzaak: De afmetingen van het document dat werd afgedrukt, waren groter dan het papierformaat in de invoerlade.

Als het probleem hiermee niet verholpen is, probeert u de volgende oplossing.

Oplossing 3: plaats de stapel papier juist

Oplossing: Als het papier niet goed wordt geladen, kunnen delen van het document worden afgesneden.

Haal de papierstapel uit de invoerlade en leg het papier weer terug.

Meer informatie vindt u in:

[Afdruk materiaal laden](#)

Oorzaak: Het papier was niet goed geladen.

Als het probleem hiermee niet verholpen is, probeert u de volgende oplossing.

Oplossing 4: probeer met randen af te drukken

Oplossing: Probeer met randen af te drukken door de optie zonder rand uit te schakelen.

Meer informatie vindt u in:

[Afdrukken zonder randen](#)

Oorzaak: Het afdrukken zonder rand was ingeschakeld. Door de optie **Zonder rand** te selecteren, werd uw afgedrukte foto vergroot en gecentreerd om op het afdrubare gedeelte van de pagina te passen. Afhankelijk van de relatieve formaten van de digitale foto en van het papier waarop u afdrukt, dan dit ertoe leiden dat sommige gedeeltes van de afbeelding worden bijgesneden.

Er wordt een lege pagina afgedrukt

Probeer het probleem op te lossen met de volgende oplossingen. De oplossingen staan in volgorde, met de meest waarschijnlijke oplossing eerst. Als de eerste oplossing het probleem niet oplost, gaat u verder met de resterende oplossingen tot het probleem is opgelost.

- Oplossing 1: verwijder extra pagina's of regels aan het einde van het document
- Oplossing 2: plaats papier in de invoerlade
- Oplossing 3: controleer de inktniveaus
- Oplossing 4: reinig de printkop

Oplossing 1: verwijder extra pagina's of regels aan het einde van het document

Oplossing: Open het documentbestand in het programma en verwijder extra pagina's of regels aan het eind van het document.

Oorzaak: Het document dat u afdrukte, bevatte een extra lege pagina.

Als het probleem hiermee niet verholpen is, probeert u de volgende oplossing.

Oplossing 2: plaats papier in de invoerlade

Oplossing: Als er nog maar een paar vellen in het apparaat over zijn, laadt u meer papier in de invoerlade. Als er voldoende papier in de invoerlade ligt, verwijdert u de papierstapel, maakt u de stapel recht door deze tegen een vlakke ondergrond te tikken en plaatst u het papier weer terug in de invoerlade.

Meer informatie vindt u in:

Afdruk materiaal laden

Oorzaak: Het apparaat heeft twee vellen papier opgenomen.

Oplossing 3: controleer de inktniveaus

Oplossing: Misschien is de printcartridge bijna leeg.

Oorzaak: De inktniveaus zijn te laag.

Oplossing 4: reinig de printkop

Oplossing: Voer de reinigingsprocedure voor de printkop volledig uit. Raadpleeg reinig de printkop voor meer informatie. De printkop moet mogelijk worden gereinigd als de printer onjuist werd uitgeschakeld.

 **Opmerking** Schakel de HP-printer uit door op de knop **Voeding** op het apparaat te drukken. Wacht tot het lampje **Voeding** uitgaat voor u de stekker loskoppelt of een wandschakelaar omzet. Als de HP-printer verkeerd is uitgeschakeld, wordt de wagen met printcartridges mogelijk niet op juiste positie teruggezet en dit kan problemen met de printcartridges en de afdrukkwaliteit veroorzaken.

Oorzaak: De printkop was verstopt.

Problemen met de afdrukkwaliteit oplossen

Gebruik dit deel voor het oplossen van de volgende problemen met de afdrukkwaliteit:

- Foute, onnauwkeurige of uitlopende kleuren
- Tekst of illustraties worden niet volledig met inkt gevuld
- De afdruk heeft een horizontale, vervormde strook aan de onderkant van de afdruk zonder rand
- Afdrukken bevatten horizontale strepen of lijnen
- Afdrukken zijn onduidelijk of vertonen doffe kleuren
- Afdrukken lijken wazig of vaag
- Afdrukken bevatten verticale strepen
- Afdrukken zijn scheef of schuin
- Inktstrepen op de achterkant van het blad
- Papier wordt niet uit de invoerlade opgenomen
- Slechte zwarte tekst
- Het apparaat drukt langzaam af
- Geavanceerd onderhoud aan de printkop

Foute, onnauwkeurige of uitlopende kleuren

Als uw afdruk een van de volgende problemen met de afdrukkwaliteit vertoont, probeert u de oplossingen in de hulp.

- De kleuren zien er verkeerd uit
Zo kan groen bijvoorbeeld zijn vervangen door blauw.
- De kleuren lopen in elkaar over of zien eruit alsof ze op de pagina werden uitgesmeerd. De vellen papier kunnen golvende randen hebben in plaats van scherpe en afgelijnde randen.

Probeer onderstaande oplossingen als de kleuren verkeerd of niet accuraat lijken of in elkaar overlopen.

- Oplossing 1: controleer of u originele HP-printcartridges gebruikt
- Oplossing 2: controleer het papier in de invoerlade
- Oplossing 3: controleer de papiersoort
- Oplossing 4: controleer de inktniveaus
- Oplossing 5: controleer de afdrুকinstellingen
- Oplossing 6: lijk de printkop uit
- Oplossing 7: reinig de printkop
- Oplossing 8: neem contact op met HP-ondersteuning

Oplossing 1: controleer of u originele HP-printcartridges gebruikt

Oplossing: Controleer of uw printcartridges originele HP-printcartridges zijn.

HP raadt aan printcartridges van HP te gebruiken. Printcartridges van HP zijn ontworpen voor en getest op HP-printers, zodat u altijd bent verzekerd van fantastische resultaten.

 **Opmerking** HP kan de kwaliteit of betrouwbaarheid van materiaal dat niet van HP is, niet garanderen. Onderhoud of herstellingen aan het apparaat die nodig zijn door het gebruik van dergelijk materiaal, worden niet gedekt door de garantie.

Als u meent dat u originele HP-printcartridge hebt aangeschaft, gaat u naar:

www.hp.com/go/anticounterfeit

Oorzaak: Er werden printcartridges gebruikt die niet van HP zijn.

Als het probleem hiermee niet verholpen is, probeert u de volgende oplossing.

Oplossing 2: controleer het papier in de invoerlade

Oplossing: Zorg ervoor dat het papier correct is geladen en dat het niet gekreukt of te dik is.

- Plaats het papier met de te bedrukken zijde naar beneden. Als u bijvoorbeeld glanzend fotopapier plaatst, plaatst u het papier met de glanzende zijde naar beneden.
- Zorg ervoor dat het papier vlak in de invoerlade ligt en niet is gekreukt. Als het papier tijdens het afdrucken te dicht bij de printkop komt, kunnen er vegen ontstaan. Dit is mogelijk bij papier met reliëf, gekreukt papier of erg dik papier (zoals een envelop voor mailingen).

Meer informatie vindt u in:

[Afdruk materiaal laden](#)

Oorzaak: Het papier was verkeerd geplaatst, of het was gekreukt of te dik.

Als het probleem hiermee niet verholpen is, probeert u de volgende oplossing.

Oplossing 3: controleer de papiersoort

Oplossing: HP raadt u aan HP-papier te gebruiken of een andere papiersoort die geschikt is voor het apparaat.

Zorg er altijd voor dat het papier waarop u afdrukt plat ligt. Gebruik HP Geavanceerd Fotopapier voor afdrucken met het beste resultaat.

Bewaar speciale afdrukmaterialen in de oorspronkelijke verpakking in een hersluitbare plastic zak op een vlakke ondergrond op een koele, droge plaats. Als u gaat afdrucken, haalt u alleen het papier eruit dat u onmiddellijk wilt gebruiken. Als u klaar bent met afdrucken, doet u het niet gebruikte fotopapier terug in de plastic zak. Hierdoor zal het fotopapier niet krullen.

 **Opmerking** Bij dit probleem is er geen probleem met uw inktbenodigdheden. Het is dus niet nodig om de printcartridges of de printkop te vervangen.

Meer informatie vindt u in:

[Afdruk materiaal selecteren](#)

Oorzaak: Er werd verkeerd papier geplaatst in de invoerlade.

Als het probleem hiermee niet verholpen is, probeert u de volgende oplossing.

Oplossing 4: controleer de inktniveaus

Oplossing: Het inktniveau van de printcartridges controleren.

 **Opmerking** Waarschuwingen en indicatorlampjes voor het inktniveau bieden uitsluitend schattingen om te kunnen plannen. Wanneer u waarschuwingen over lage inktniveau krijgt, overweeg dan om een vervangende cartridge klaar te houden om eventuele afdrukvertragingen te vermijden. U hoeft de printcartridges niet te vervangen voor de afdrukkwaliteit onaanvaardbaar wordt.

Meer informatie vindt u in:

[De geschatte inktniveaus bekijken](#)

Oorzaak: Mogelijk zit er onvoldoende inkt in de printcartridges.

Als het probleem hiermee niet verholpen is, probeert u de volgende oplossing.

Oplossing 5: controleer de afdrুকinstellingen

Oplossing: Controleer de afdrুকinstellingen.

- Controleer de afdrুকinstellingen om te zien of de kleurinstellingen juist zijn. U kunt bijvoorbeeld controleren of het document is ingesteld om in grijswaarden te worden afgedrukt. Of controleer of geavanceerde kleurinstellingen zoals verzadiging, helderheid of kleurschakering zijn ingesteld om het uitzicht van kleuren te wijzigen.
- Controleer de instelling Afdrুকwaliteit zodat deze overeenkomt met de papiersoort in het apparaat. Mogelijk moet u een lagere instelling kiezen voor de afdrুকwaliteit, als de kleuren in elkaar overlopen. Of kies een hogere instelling als u een kwaliteitsfoto afdrukt, en zorg ervoor dat fotopapier zoals HP Geavanceerd Fotopapier in de invoerlade is geplaatst.

 **Opmerking** Op bepaalde computerschermen kunnen kleuren anders worden weergegeven dan wanneer ze worden afgedrukt op papier. In dat geval is er niets mis met het apparaat, de afdrুকinstellingen of de printcartridges. U hoeft verder geen probleem op te lossen.

Meer informatie vindt u in:

[Afdruk materiaal selecteren](#)

Oorzaak: De afdrুকinstellingen waren niet goed.

Als het probleem hiermee niet verholpen is, probeert u de volgende oplossing.

Oplossing 6: lijk de printkop uit

Oplossing: Lijk de printkop uit.

Het uitlijnen van de printer kan een uitstekende afdrukkwaliteit helpen verzekeren.

Meer informatie vindt u in:

[Printkop uitlijnen](#)

Oorzaak: De printer moest mogelijk worden uitgelijnd.

Als het probleem hiermee niet verholpen is, probeert u de volgende oplossing.

Oplossing 7: reinig de printkop

Oplossing: Controleer de volgende mogelijke problemen en reinig vervolgens de printkop.

- Controleer het oranje lipje op de printcartridges. Zorg ervoor dat deze volledig is verwijderd.
- Ga na of alle printcartridges goed zijn geplaatst.
- Zorg ervoor dat u het apparaat goed uitschakelt, door de knop **Power** te gebruiken. Zo beschermt het apparaat de printkop goed.

Nadat u de printkop hebt gereinigd, drukt u een afdrukkwaliteitsrapport af. Beoordeel het afdrukkwaliteitsrapport om te zien of er nog steeds een probleem is met de afdrukkwaliteit.

Meer informatie vindt u in:

- [reinig de printkop](#)
- [Druk een afdrukkwaliteitsrapport af en kijk na of deze goed is](#)

Oorzaak: De printkop moest worden gereinigd.

Als het probleem hiermee niet verholpen is, probeert u de volgende oplossing.

Oplossing 8: neem contact op met HP-ondersteuning

Oplossing: Neem contact op met HP-ondersteuning voor onderhoud.

Bezoek: www.hp.com/support.

Kies wanneer hierom wordt gevraagd uw land/regio en klik vervolgens op **Neem contact op met HP** als u contact wilt opnemen met de technische ondersteuning.

Oorzaak: Er is een probleem opgetreden met de printkop.

Tekst of illustraties worden niet volledig met inkt gevuld

Probeer de volgende oplossingen als de inkt de tekst of de afbeelding niet volledig vult zodat het lijkt of er stukken ontbreken of zijn opengelaten.

- [Oplossing 1: controleer of u originele HP-printcartridges gebruikt](#)
- [Oplossing 2: controleer de inkniveaus](#)
- [Oplossing 3: controleer de afdrukinstellingen](#)
- [Oplossing 4: controleer de papiersoort](#)

- Oplossing 5: reinig de printkop
- Oplossing 6: neem contact op met HP-ondersteuning

Oplossing 1: controleer of u originele HP-printcartridges gebruikt

Oplossing: Controleer of uw printcartridges originele HP-printcartridges zijn.

HP raadt aan printcartridges van HP te gebruiken. Printcartridges van HP zijn ontworpen voor en getest op HP-printers, zodat u altijd bent verzekerd van fantastische resultaten.

 **Opmerking** HP kan de kwaliteit of betrouwbaarheid van materiaal dat niet van HP is, niet garanderen. Onderhoud of herstellingen aan het apparaat die nodig zijn door het gebruik van dergelijk materiaal, worden niet gedekt door de garantie.

Als u meent dat u originele HP-printcartridge hebt aangeschaft, gaat u naar:

www.hp.com/go/anticounterfeit

Oorzaak: Er werden printcartridges gebruikt die niet van HP zijn.

Als het probleem hiermee niet verholpen is, probeert u de volgende oplossing.

Oplossing 2: controleer de inktniveaus

Oplossing: Het inktniveau van de printcartridges controleren.

 **Opmerking** Waarschuwingen en indicatorlampjes voor het inktniveau bieden uitsluitend schattingen om te kunnen plannen. Wanneer u waarschuwingen over lage inktniveaus krijgt, overweeg dan om een vervangende cartridge klaar te houden om eventuele afdrukvertragingen te vermijden. U hoeft de printcartridges niet te vervangen voor de afdrukkwaliteit onaanvaardbaar wordt.

Meer informatie vindt u in:

[De geschatte inktniveaus bekijken](#)

Oorzaak: Mogelijk zit er onvoldoende inkt in de printcartridges.

Als het probleem hiermee niet verholpen is, probeert u de volgende oplossing.

Oplossing 3: controleer de afdrুকinstellingen

Oplossing: Controleer de afdrুকinstellingen.

- Controleer de instelling Papiersoort zodat deze overeenkomt met de papiersoort in de invoerlade.
- Controleer de instelling voor de afdrুকkwaliteit en zorg ervoor dat deze niet te laag is ingesteld.
Druk de afbeelding af met een instelling voor hoge afdrুকkwaliteit, zoals **Beste** of **Maximum aantal dpi**.

Oorzaak: De papiersoort of de instellingen voor de afdrুকkwaliteit waren onjuist ingesteld.

Als het probleem hiermee niet verholpen is, probeert u de volgende oplossing.

Oplossing 4: controleer de papiersoort

Oplossing: HP raadt u aan HP-papier te gebruiken of een andere papiersoort die geschikt is voor het apparaat.

Zorg er altijd voor dat het papier waarop u afdrukt plat ligt. Gebruik HP Geavanceerd Fotopapier voor afdrucken met het beste resultaat.

Bewaar speciale afdrukmaterialen in de oorspronkelijke verpakking in een hersluitbare plastic zak op een vlakke ondergrond op een koele, droge plaats. Als u gaat afdrucken, haalt u alleen het papier eruit dat u onmiddellijk wilt gebruiken. Als u klaar bent met afdrucken, doet u het niet gebruikte fotopapier terug in de plastic zak. Hierdoor zal het fotopapier niet krullen.

Meer informatie vindt u in:

[Afdruk materiaal selecteren](#)

Oorzaak: Er werd verkeerd papier geplaatst in de invoerlade.

Als het probleem hiermee niet verholpen is, probeert u de volgende oplossing.

Oplossing 5: reinig de printkop

Oplossing: Als de vorige oplossingen het probleem niet hebben opgelost, probeer dan de printkop te reinigen.

Nadat u de printkop hebt gereinigd, drukt u een afdrukkwaliteitsrapport af. Beoordeel het afdrukkwaliteitsrapport om te zien of er nog steeds een probleem is met de afdrukkwaliteit.

Meer informatie vindt u in:

- [reinig de printkop](#)
- [Druk een afdrukkwaliteitsrapport af en kijk na of deze goed is](#)

Oorzaak: De printkop moest worden gereinigd.

Als het probleem hiermee niet verholpen is, probeert u de volgende oplossing.

Oplossing 6: neem contact op met HP-ondersteuning

Oplossing: Neem contact op met HP-ondersteuning voor onderhoud.

Bezoek: www.hp.com/support.

Kies wanneer hierom wordt gevraagd uw land/regio en klik vervolgens op **Neem contact op met HP** als u contact wilt opnemen met de technische ondersteuning.

Oorzaak: Er is een probleem opgetreden met de printkop.

De afdruk heeft een horizontale, vervormde strook aan de onderkant van de afdruk zonder rand

Probeer de volgende oplossingen als uw afdruk zonder rand een wazige strook of lijn heeft aan de onderkant.

 **Opmerking** Bij dit probleem is er geen probleem met uw inktbenodigdheden. Het is dus niet nodig om de printcartridges of de printkop te vervangen.

- [Oplossing 1: controleer de papiersoort](#)
- [Oplossing 2: stel de instelling voor de afdrukkwaliteit hoger in](#)
- [Oplossing 3: draai de afbeelding](#)

Oplossing 1: controleer de papiersoort

Oplossing: HP raadt u aan HP-papier te gebruiken of een andere papiersoort die geschikt is voor het apparaat.

Zorg er altijd voor dat het papier waarop u afdrukt plat ligt. Gebruik HP Geavanceerd Fotopapier voor afdrucken met het beste resultaat.

Bewaar afdrukmaterialen voor foto's in de oorspronkelijke verpakking in een hersluitbare plastic zak op een vlakke ondergrond op een koele, droge plaats. Als u gaat afdrucken, haalt u alleen het papier eruit dat u onmiddellijk wilt gebruiken. Als u klaar bent met afdrucken, doet u het niet gebruikte fotopapier terug in de plastic zak. Hierdoor zal het fotopapier niet krullen.

Meer informatie vindt u in:

[Afdruk materiaal selecteren](#)

Oorzaak: Er werd verkeerd papier geplaatst in de invoerlade.

Als het probleem hiermee niet verholpen is, probeert u de volgende oplossing.

Oplossing 2: stel de instelling voor de afdrukkwaliteit hoger in

Oplossing: Controleer de instelling voor de afdrukkwaliteit en zorg ervoor dat deze niet te laag is ingesteld.

Druk de afbeelding af met een instelling voor hoge afdrukkwaliteit, zoals **Beste** of **Maximum aantal dpi**.

Oorzaak: De instelling voor de afdrukkwaliteit was te laag ingesteld.

Als het probleem hiermee niet verholpen is, probeert u de volgende oplossing.

Oplossing 3: draai de afbeelding

Oplossing: Als het probleem hiermee niet wordt verholpen, draait u de afbeelding 180 graden met de software die u bij het apparaat hebt geïnstalleerd of met een andere softwaretoepassing, zodat de lichtblauwe, grijze of bruine kleurtönen in de afbeelding niet onderaan op de pagina worden afgedrukt.

Oorzaak: De storing is duidelijker in gebieden van uniforme lichtkleuren, dus het kan helpen om de afbeelding te draaien.

Afdrukken bevatten horizontale strepen of lijnen

Horizontale strepen zijn strepen aan de rechter hoeken (of verticaal) van de richting waarin het papier door de printer ging.

Probeer de volgende oplossingen als uw afdruk lijnen, strepen of vlekken bevat over de breedte van de pagina.

- [Oplossing 1: controleer of het papier op de juiste manier is geplaatst](#)
- [Oplossing 2: controleer de afdrukinstellingen](#)
- [Oplossing 3: controleer de inktniveaus](#)
- [Oplossing 4: lijn de printkop uit](#)
- [Oplossing 5: reinig de printkop](#)
- [Oplossing 6: neem contact op met HP-ondersteuning](#)

Oplossing 1: controleer of het papier op de juiste manier is geplaatst

Oplossing: Zorg ervoor dat het papier op de juiste manier in de invoerlade is geplaatst.

Meer informatie vindt u in:

[Afdruk materiaal laden](#)

Oorzaak: Het papier was niet op de juiste wijze geladen.

Als het probleem hiermee niet verholpen is, probeert u de volgende oplossing.

Oplossing 2: controleer de afdrukinstellingen

Oplossing: Controleer de instelling voor de afdrukkwaliteit en zorg ervoor dat deze niet te laag is ingesteld.

Druk de afbeelding af met een instelling voor hoge afdrukkwaliteit, zoals **Beste** of **Maximum aantal dpi**.

Controleer de materiaalinstellingen. Controleer of het geselecteerde afdruk materiaal overeenkomt met het materiaal dat in het apparaat is geplaatst.

Oorzaak: De instelling van de afdrukkwaliteit op het apparaat is te laag ingesteld.

Als het probleem hiermee niet verholpen is, probeert u de volgende oplossing.

Oplossing 3: controleer de inktniveaus

Oplossing: Het inktniveau van de printcartridges controleren.

 **Opmerking** Waarschuwingen en indicatorlampjes voor het inktniveau bieden uitsluitend schattingen om te kunnen plannen. Wanneer u een waarschuwing voor een laag inktniveau krijgt, overweeg dan om een vervangende cartridge klaar te houden om eventuele afdrukvertragingen te vermijden. U hoeft de printcartridges niet te vervangen voor de afdrukkwaliteit onaanvaardbaar wordt.

Meer informatie vindt u in:

[De geschatte inktniveaus bekijken](#)

Oorzaak: Mogelijk zit er onvoldoende inkt in de printcartridges.

Als het probleem hiermee niet verholpen is, probeert u de volgende oplossing.

Oplossing 4: Lijn de printkop uit

Oplossing: Lijn de printkop uit.

Het uitlijnen van de printer kan een uitstekende afdrukkwaliteit helpen verzekeren.

Meer informatie vindt u in:

[Printkop uitlijnen](#)

Oorzaak: De printer moest mogelijk worden uitgelijnd.

Als het probleem hiermee niet verholpen is, probeert u de volgende oplossing.

Oplossing 5: reinig de printkop

Oplossing: Controleer de volgende mogelijke problemen en reinig vervolgens de printkop.

Nadat u de printkop hebt gereinigd, drukt u een afdrukkwaliteitsrapport af. Beoordeel het afdrukkwaliteitsrapport om te zien of er nog steeds een probleem is met de afdrukkwaliteit.

Meer informatie vindt u in:

- [reinig de printkop](#)
- [Druk een afdrukkwaliteitsrapport af en kijk na of deze goed is](#)

Oorzaak: De printkop moest worden gereinigd.

Als het probleem hiermee niet verholpen is, probeert u de volgende oplossing.

Oplossing 6: neem contact op met HP-ondersteuning

Oplossing: Neem contact op met HP-ondersteuning voor onderhoud.

Bezoek: www.hp.com/support.

Kies wanneer hierom wordt gevraagd uw land/regio en klik vervolgens op **Neem contact op met HP** als u contact wilt opnemen met de technische ondersteuning.

Oorzaak: Er is een probleem opgetreden met de printkop.

Afdrukken zijn onduidelijk of vertonen doffe kleuren

Probeer de volgende oplossingen als de kleuren op uw afdruk niet zo helder en intens zijn als verwacht.

- [Oplossing 1: controleer de afdrukinstellingen](#)
- [Oplossing 2: controleer de papiersoort](#)
- [Oplossing 3: controleer de inktniveaus](#)
- [Oplossing 4: reinig de printkop](#)
- [Oplossing 5: neem contact op met HP-ondersteuning](#)

Oplossing 1: controleer de afdrukinstellingen

Oplossing: Controleer de afdrukinstellingen.

- Controleer de instelling **Papiersoort** zodat deze overeenkomt met de papiersoort in de invoerlade.
- Controleer de instelling voor de afdrukkwaliteit en zorg ervoor dat deze niet te laag is ingesteld.
Druk de afbeelding af met een instelling voor hoge afdrukkwaliteit, zoals **Beste** of **Maximum aantal dpi**.

Oorzaak: De papiersoort of de instellingen voor de afdrukkwaliteit waren onjuist ingesteld.

Als het probleem hiermee niet verholpen is, probeert u de volgende oplossing.

Oplossing 2: controleer de papiersoort

Oplossing: HP raadt u aan HP-papier te gebruiken of een andere papiersoort die geschikt is voor het apparaat.

Zorg er altijd voor dat het papier waarop u afdrukt plat ligt. Gebruik HP Geavanceerd Fotopapier voor afdrukken met het beste resultaat.

Bewaar speciale afdrukmaterialen in de oorspronkelijke verpakking in een hersluitbare plastic zak op een vlakke ondergrond op een koele, droge plaats. Als u gaat afdrukken, haalt u alleen het papier eruit dat u onmiddellijk wilt gebruiken. Als u klaar bent met afdrukken, doet u het niet gebruikte fotopapier terug in de plastic zak. Hierdoor zal het fotopapier niet krullen.

Meer informatie vindt u in:

[Afdruk materiaal selecteren](#)

Oorzaak: Er werd verkeerd papier geplaatst in de invoerlade.

Als het probleem hiermee niet verholpen is, probeert u de volgende oplossing.

Oplossing 3: controleer de inktniveaus

Oplossing: Het inktniveau van de printcartridges controleren.

 **Opmerking** Waarschuwingen en indicatorlampjes voor het inktniveau bieden uitsluitend schattingen om te kunnen plannen. Wanneer u een waarschuwing voor een laag inktniveau krijgt, overweeg dan om een vervangende cartridge klaar te houden om eventuele afdrukvertragingen te vermijden. U hoeft de printcartridges niet te vervangen voor de afdrukkwaliteit onaanvaardbaar wordt.

Meer informatie vindt u in:

[De geschatte inktniveaus bekijken](#)

Oorzaak: Mogelijk zit er onvoldoende inkt in de printcartridges.

Als het probleem hiermee niet verholpen is, probeert u de volgende oplossing.

Oplossing 4: reinig de printkop

Oplossing: Als de vorige oplossingen het probleem niet hebben opgelost, probeer dan de printkop te reinigen.

Nadat u de printkop hebt gereinigd, drukt u een afdrukkwaliteitsrapport af. Beoordeel het afdrukkwaliteitsrapport om te zien of er nog steeds een probleem is met de afdrukkwaliteit.

Meer informatie vindt u in:

- [reinig de printkop](#)
- [Druk een afdrukkwaliteitsrapport af en kijk na of deze goed is](#)

Oorzaak: De printkop moest worden gereinigd.

Als het probleem hiermee niet verholpen is, probeert u de volgende oplossing.

Oplossing 5: neem contact op met HP-ondersteuning

Oplossing: Neem contact op met HP-ondersteuning voor onderhoud.

Bezoek: www.hp.com/support.

Kies wanneer hierom wordt gevraagd uw land/regio en klik vervolgens op **Neem contact op met HP** als u contact wilt opnemen met de technische ondersteuning.

Oorzaak: Er is een probleem opgetreden met de printkop.

Afdrukken lijken wazig of vaag

Probeer de volgende oplossingen als uw afdruk niet scherp of onduidelijk is.

 **Opmerking** Bij dit probleem is er geen probleem met uw inktbenodigdheden. Het is dus niet nodig om de printcartridges of de printkop te vervangen.

 **Tip** Nadat u de oplossingen in dit deel hebt bekeken, kunt u naar de website van HP gaan om te zien of daar extra hulp is om het probleem op te lossen. Raadpleeg voor meer informatie: www.hp.com/support.

- [Oplossing 1: controleer de afdrুকinstellingen](#)
- [Oplossing 2: gebruik een afbeelding van hogere kwaliteit](#)
- [Oplossing 3: druk de afbeelding in een kleiner formaat af](#)
- [Oplossing 4: lijn de printkop uit](#)

Oplossing 1: controleer de afdrুকinstellingen

Oplossing: Controleer de afdrুকinstellingen.

- Controleer de instelling Papiersoort zodat deze overeenkomt met de papiersoort in de invoerlade.
- Controleer de instelling voor de afdrুকkwaliteit en zorg ervoor dat deze niet te laag is ingesteld.
Druk de afbeelding af met een instelling voor hoge afdrুকkwaliteit, zoals **Beste** of **Maximum aantal dpi**.

Oorzaak: De papiersoort of de instellingen voor de afdrুকkwaliteit waren onjuist ingesteld.

Als het probleem hiermee niet verholpen is, probeert u de volgende oplossing.

Oplossing 2: gebruik een afbeelding van hogere kwaliteit

Oplossing: gebruik een hogere beeldresolutie.

Als u een foto of afbeelding afdrukt, en de resolutie is te laag, dan is het resultaat wazig of vaag.

Als het formaat van een digitale foto of een rasterafbeelding werd gewijzigd, kan de afdrúk wazig of vaag zijn.

Oorzaak: De resolutie van de afbeelding was laag.

Als het probleem hiermee niet verholpen is, probeert u de volgende oplossing.

Oplossing 3: druk de afbeelding in een kleiner formaat af

Oplossing: Verklein de afbeelding en probeer deze opnieuw af te drukken.

Als u een foto of afbeelding afdrukt en het afdrúkformaat is te groot ingesteld, dan is het resultaat wazig of vaag.

Als het formaat van een digitale foto of een rasterafbeelding werd gewijzigd, kan de afdrúk wazig of vaag zijn.

Oorzaak: De afbeelding werd op een te groot formaat afgedrukt.

Als het probleem hiermee niet verholpen is, probeert u de volgende oplossing.

Oplossing 4: Lijn de printkop uit

Oplossing: Lijn de printkop uit.

Het uitlijnen van de printer kan een uitstekende afdrukkwaliteit helpen verzekeren.

Meer informatie vindt u in:

[Printkop uitlijnen](#)

Oorzaak: De printer moest mogelijk worden uitgelijnd.

Afdrukken bevatten verticale strepen

Verticale strepen zijn strepen die parallel lopen aan de richting waarin het papier door het toestel ging.

Oplossing: HP raadt u aan HP-papier te gebruiken of een andere papiersoort die geschikt is voor het apparaat.

Zorg er altijd voor dat het papier waarop u afdrukt plat ligt. Gebruik HP Geavanceerd Fotopapier voor afdrukken met het beste resultaat.

Bewaar speciale afdrukmaterialen in de oorspronkelijke verpakking in een hersluitbare plastic zak op een vlakke ondergrond op een koele, droge plaats. Als u gaat afdrukken, haalt u alleen het papier eruit dat u onmiddellijk wilt gebruiken. Als u klaar bent met afdrukken, doet u het niet gebruikte fotopapier terug in de plastic zak. Hierdoor zal het fotopapier niet krullen.

 **Opmerking** Bij dit probleem is er geen probleem met uw inktbenodigdheden. Het is dus niet nodig om de printcartridges of de printkop te vervangen.

Meer informatie vindt u in:

[Afdruk materiaal selecteren](#)

Oorzaak: Er werd verkeerd papier geplaatst in de invoerlade.

Afdrukken zijn scheef of schuin

Probeer de volgende oplossingen als uw afdruk niet recht op de pagina staat.

- [Oplossing 1: controleer of het papier op de juiste manier is geplaatst](#)
- [Oplossing 2: controleer of er slechts een papiersoort is geplaatst](#)
- [Oplossing 3: controleer of het achterpaneel goed is geplaatst](#)

Oplossing 1: controleer of het papier op de juiste manier is geplaatst

Oplossing: Zorg ervoor dat het papier op de juiste manier in de invoerlade is geplaatst.

Meer informatie vindt u in:

[Afdruk materiaal laden](#)

Oorzaak: Het papier was niet op de juiste wijze geladen.

Als het probleem hiermee niet verholpen is, probeert u de volgende oplossing.

Oplossing 2: controleer of er slechts een papiersoort is geplaatst

Oplossing: Er mag slechts een papiersoort tegelijk geplaatst zijn.

Oorzaak: Er werden meerdere papiersoorten in de invoerlade geplaatst.

Als het probleem hiermee niet verholpen is, probeert u de volgende oplossing.

Oplossing 3: controleer of het achterpaneel goed is geplaatst

Oplossing: Zorg ervoor dat de achterklep goed is geplaatst.

Als u de achterklep hebt verwijderd om een papierstoring te verhelpen, plaatst u de klep terug. Duw de klep voorzichtig naar voren totdat deze op zijn plaats klikt.

Oorzaak: De achterklep was niet goed geplaatst.

Inktstrepen op de achterkant van het blad

Probeer de volgende oplossingen als er inktvlekken op de achterkant van de afdruk zitten.

- [Oplossing 1: druk af op een vel gewoon papier](#)
- [Oplossing 2: wacht tot de inkt is opgedroogd](#)

Oplossing 1: druk af op een vel gewoon papier

Oplossing: Bedruk een of meerdere pagina's gewoon papier om alle overtollige inkt in het apparaat op te zuigen.

Overtollige inkt verwijderen met gewoon papier

1. Plaats een aantal vellen gewoon papier in de invoerlade.
2. Wacht vijf minuten.
3. Druk een document met weinig of geen tekst af.
4. Kijk of er inkt op de achterkant van het papier aanwezig is. Als er nog steeds inkt op de achterkant van het papier zit, probeert u op een ander vel gewoon papier af te drukken.

Oorzaak: Er is inkt opgestapeld in het apparaat, op de plaats waarop de achterkant van het blad steunt tijdens het afdrukken.

Als het probleem hiermee niet verholpen is, probeert u de volgende oplossing.

Oplossing 2: wacht tot de inkt is opgedroogd

Oplossing: Wacht minstens een half uur zodat de inkt in het product kan opdrogen, en probeer nogmaals af te drukken.

Oorzaak: De overtollige inkt in het product moest opdrogen.

Papier wordt niet uit de invoerlade opgenomen

Probeer het probleem op te lossen met de volgende oplossingen. De oplossingen staan in volgorde, met de meest waarschijnlijke oplossing eerst. Als de eerste oplossing het

probleem niet oplost, gaat u verder met de resterende oplossingen tot het probleem is opgelost.

- [Oplossing 1: start het apparaat opnieuw op](#)
- [Oplossing 2: controleer of het papier op de juiste manier is geplaatst](#)
- [Oplossing 3: controleer de afdrukinstellingen](#)
- [Oplossing 4: reinig de rollen](#)
- [Oplossing 5: controleer of er papier is vastgelopen](#)
- [Oplossing 6: laat het apparaat nakijken](#)

Oplossing 1: start het apparaat opnieuw op

Oplossing: Schakel het apparaat uit en haal de stekker van het netsnoer uit het stopcontact. Sluit het netsnoer weer aan en druk op de knop **Voeding** om het apparaat in te schakelen.

Oorzaak: Er is een fout opgetreden met het apparaat.

Als het probleem hiermee niet verholpen is, probeert u de volgende oplossing.

Oplossing 2: controleer of het papier op de juiste manier is geplaatst

Oplossing: Zorg ervoor dat het papier op de juiste manier in de invoerlade is geplaatst.

Meer informatie vindt u in:

[Afdrukmateriaal laden](#)

Oorzaak: Het papier was niet op de juiste wijze geladen.

Als het probleem hiermee niet verholpen is, probeert u de volgende oplossing.

Oplossing 3: controleer de afdrukinstellingen

Oplossing: Controleer de afdrukinstellingen.

- Controleer de instelling Papiersoort zodat deze overeenkomt met de papiersoort in de invoerlade.
- Controleer de instelling voor de afdrukkwaliteit en zorg ervoor dat deze niet te laag is ingesteld.
Druk de afbeelding af met een instelling voor hoge afdrukkwaliteit, zoals **Beste** of **Maximum aantal dpi**.

Oorzaak: De papiersoort of de instellingen voor de afdrukkwaliteit waren onjuist ingesteld.

Als het probleem hiermee niet verholpen is, probeert u de volgende oplossing.

Oplossing 4: reinig de rollen

Oplossing: Reinig de rollen.

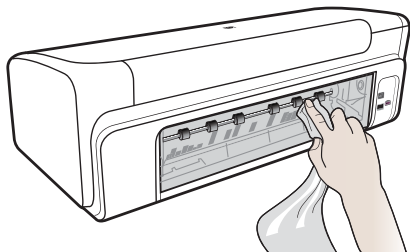

Zorg dat u het volgende bij de hand hebt:

- Een pluisvrije doek of ander zacht materiaal dat niet rafelt of geen vezels achterlaat.
- gedistilleerd of gefilterd water of flessenwater (kraanwater kan verontreinigende stoffen bevatten, die de printcartridges kunnen beschadigen).

Oorzaak: De rollen waren vuil en moesten worden gereinigd.

Als het probleem hiermee niet verholpen is, probeert u de volgende oplossing.

Oplossing 5: controleer of er papier is vastgelopen

Oplossing: Controleer of er papierresten in de voorkant van het apparaat zitten. Verwijder eventuele resten die u vindt.

△ **Let op** Probeer de papierstoring niet via de voorzijde van het apparaat op te lossen. Het afdrukmechanisme kan daardoor beschadigd raken. Verwijder vastgelopen papier altijd via het achterpaneel.

Oorzaak: Er kunnen papierresten aanwezig zijn, die niet door de sensor worden gedetecteerd.

Oplossing 6: laat het apparaat nakijken

Oplossing: Als u alle stappen van de vorige oplossingen hebt uitgevoerd, neemt u contact op met HP-ondersteuning voor onderhoud.

Bezoek: www.hp.com/support.

Kies wanneer hierom wordt gevraagd uw land/regio en klik vervolgens op **Neem contact op met HP** als u contact wilt opnemen met de technische ondersteuning.

Oorzaak: Uw apparaat heeft onderhoud nodig.

Slechte zwarte tekst

Probeer de volgende oplossingen als de tekst op uw afdrucken niet scherp is en de randen oneffen zijn.

- [Oplossing 1: wacht even voordat u probeert nogmaals af te drukken](#)
- [Oplossing 2: gebruik TrueType- of OpenType-lettertypes](#)
- [Oplossing 3: lijn de printkop uit](#)
- [Oplossing 4: reinig de printkop](#)

Oplossing 1: wacht even voordat u probeert nogmaals af te drukken

Oplossing: Als de zwarte cartridge nieuw is, geef het automatische onderhoud dan de tijd om het probleem op te lossen. De zwarte afdrukkwaliteit zou binnen een paar uur moeten verbeteren. Als u geen tijd hebt om te wachten, kunt u de printkop reinigen. Dit kost echter meer inkt, en de slechte zwarte tekst kan opnieuw voorkomen tot het automatische onderhoud is voltooid.

Oorzaak: Veel problemen met de zwarte afdrukkwaliteit zijn opgelost als het automatisch onderhoud is uitgevoerd.

Oplossing 2: gebruik TrueType- of OpenType-lettertypes

Oplossing: Gebruik TrueType- of OpenType-lettertypes om er zeker van te zijn dat het apparaat vloeiende lettertypen kan afdrucken. Zoek naar het TrueType- of OpenType-pictogram wanneer u een lettertype selecteert.



TrueType-pictogram



OpenType-pictogram

Oorzaak: Het lettertype was een speciaal formaat.

Sommige programma's werken met eigen lettertypen die kartelranden vertonen wanneer ze worden vergroot of afgedrukt. Als u tekst in bitmaps wilt afdrucken, kunnen deze ook gekarteld zijn wanneer u de bitmap vergroot of afdrukt.

Als het probleem hiermee niet verholpen is, probeert u de volgende oplossing.

Oplossing 3: lijn de printkop uit

Oplossing: Lijn de printkop uit.

Het uitlijnen van de printer kan een uitstekende afdrukkwaliteit helpen verzekeren.

Meer informatie vindt u in:

[Printkop uitlijnen](#)

Oorzaak: De printer moest mogelijk worden uitgelijnd.

Als het probleem hiermee niet verholpen is, probeert u de volgende oplossing.

Oplossing 4: reinig de printkop

Oplossing: Als de vorige oplossingen het probleem niet hebben opgelost, probeer dan de printkop te reinigen.

Nadat u de printkop hebt gereinigd, drukt u een afdrukkwaliteitsrapport af. Beoordeel het afdrukkwaliteitsrapport om te zien of er nog steeds een probleem is met de afdrukkwaliteit.

Meer informatie vindt u in:

- [reinig de printkop](#)
- [Druk een afdrukkwaliteitsrapport af en kijk na of deze goed is](#)

Oorzaak: De printkop moest worden gereinigd.

Het apparaat drukt langzaam af

Probeer de volgende oplossingen als het apparaat erg langzaam afdrukt.

- [Oplossing 1: stel de afdrukkwaliteit lager in](#)
- [Oplossing 2: controleer de inktniveaus](#)
- [Oplossing 3: neem contact op met HP-ondersteuning](#)

Oplossing 1: stel de afdrukkwaliteit lager in

Oplossing: controleer de instelling voor de afdrukkwaliteit **Optimaal** en **Maximum dpi** bieden de beste kwaliteit maar zijn langzamer dan **Normaal** of **Snel**. **Snel** biedt de hoogste afdruksnelheid.

Oorzaak: De instelling voor de afdrukkwaliteit was te hoog ingesteld.

Als het probleem hiermee niet verholpen is, probeert u de volgende oplossing.

Oplossing 2: controleer de inktniveaus

Oplossing: Het inktniveau van de printcartridges controleren.

 **Opmerking** Waarschuwingen en indicatorlampjes voor het inktniveau bieden uitsluitend schattingen om te kunnen plannen. Wanneer u een waarschuwing voor een laag inktniveau krijgt, overweeg dan om een vervangende cartridge klaar te houden om eventuele afdrukvertragingen te vermijden. U hoeft de printcartridges niet te vervangen voor de afdrukkwaliteit onaanvaardbaar wordt.

Meer informatie vindt u in:

[De geschatte inktniveaus bekijken](#)

Oorzaak: Mogelijk zit er onvoldoende inkt in de printcartridges. Onvoldoende inkt kan ervoor zorgen dat de printkop oververhit raakt. Als de printkop oververhit raakt, gaat de printer langzamer werken om hem af te laten koelen.

Als het probleem hiermee niet verholpen is, probeert u de volgende oplossing.

Oplossing 3: neem contact op met HP-ondersteuning

Oplossing: Neem contact op met HP-ondersteuning voor onderhoud.

Bezoek: www.hp.com/support.

Kies wanneer hierom wordt gevraagd uw land/regio en klik vervolgens op **Neem contact op met HP** als u contact wilt opnemen met de technische ondersteuning.

Oorzaak: Er is een probleem opgetreden met het apparaat.

Geavanceerd onderhoud aan de printkop

Als er problemen optreden tijdens het afdrukken, kan er iets mis zijn met de printkop. U moet de procedures in de volgende hoofdstukken alleen uitvoeren als u hiertoe opdracht krijgt om problemen met de afdrukkwaliteit op te lossen.

De uitlijn- en reinigingsprocedures onnodig uitvoeren kan inkt verspillen en de levensduur van de cartridges verkorten.

Wanneer u een foutmelding krijgt over de printcartridges, zie dan [Fouten \(Windows\)](#) voor meer informatie.

Dit deel bevat de volgende onderwerpen:

- [reinig de printkop](#)
- [Printkop uitlijnen](#)

reinig de printkop

Als uw afdruk streperig is, of ontbreekt, of verkeerde of ontbrekende kleuren heeft, moet de printkop mogelijk worden gereinigd.





Er zijn twee reinigingsfasen. Elke fase neemt ongeveer twee minuten in beslag, verbruikt een blad papier en een toenemende hoeveelheid inkt. Controleer na elke fase de kwaliteit van de afgedrukte pagina. U moet de volgende reinigingsfase enkel starten als de afdrukkwaliteit slecht is.

Als de afdrukkwaliteit nog steeds slecht lijkt na beide reinigingsfasen, probeer dan de printer uit te lijnen. Neem contact op met HP-ondersteuning als er na uitlijnen en reinigen nog steeds problemen met de afdrukkwaliteit zijn.

 **Opmerking** Reinigen kost inkt. Reinig de printkoppen dus alleen wanneer dit noodzakelijk is. Dit reinigingsproces neemt enkele minuten in beslag. Dit proces kan wat geluid produceren. Zorg dat u voor het reinigen van de printkoppen papier plaatst. Raadpleeg [Afdruk materiaal laden](#) voor meer informatie.

Als u het toestel niet goed uitschakelt, kan dit problemen met de afdrukkwaliteit veroorzaken. Raadpleeg [Het apparaat uitschakelen](#) voor meer informatie.

De printkop reinigen vanaf het bedieningspaneel

1. Plaats ongebruikt, wit standaardpapier van A4-, Letter- of Legal-formaat in de hoofdinvoerlade.
2. Houd de  (Aan/uit knop) ingedrukt, druk twee keer op de knop  (Annuleren), druk eenmaal op de knop  (Hervatten) en laat de knop  Aan/uit los.

De printkop reinigen vanaf de Printerwerkset (Windows)

1. Plaats ongebruikt, wit standaardpapier van A4-, Letter- of Legal-formaat in de hoofdinvoerlade.
2. Klik in het HP Solution Center op **Instellingen**.
3. Klik op **Printer Werkset**, in het gedeelte **afdrukinstellingen**.

 **Opmerking** U kunt **Printer Werkset** ook openen vanuit het dialoogvenster **Afdrukeigenschappen**. Klik in het dialoogvenster **Afdrukeigenschappen** op het tabblad **Functies** en klik vervolgens op **Printeronderhoud**.

De functie **Printer Werkset** wordt weergegeven.

4. Klik op het tabblad **Apparaatservice**.
5. Klik op **Printkop reinigen**.
6. Volg de aanwijzingen totdat u tevreden bent met de kwaliteit van de afdrucken en klik vervolgens op **Gereed**.

De printkop reinigen vanaf de Werkset (Mac OS X)

1. Klik op het pictogram **HP Hulpprogramma** in de Dock.

 **Opmerking** Indien HP Hulpprogramma niet in de Dock is vermeld, klikt u op het pictogram **Spotlight** rechts van de menubalk en vult u **HP Hulpprogramma** in het tekstveld in. Klik vervolgens op **HP Hulpprogramma**.

2. Selecteer **Printkoppen reinigen** en klik vervolgens op **Reinigen**.

De printkop reinigen vanaf de geïntegreerde webserver



1. Plaats ongebruikt, wit standaardpapier van A4-, Letter- of Legal-formaat in de hoofdinvoerlade.
2. Klik op het tabblad **Instellingen**, klik op **Apparaatservices** in het linkerpaneel, selecteer **Printkoppen uitlijnen** uit de vervolgkeuzelijst in het gedeelte **Afdrukkwaliteit** en klik vervolgens op **Diagnose uitvoeren**.

Printkop uitlijnen

Het apparaat lijnt de printkop tijdens de eerste installatie automatisch uit.

U kunt deze functie gebruiken wanneer er in het printerstatuspagina strepen of witte lijnen door een van de gekleurde vlakken lopen of als u problemen hebt met de afdrukkwaliteit van uw afdrucken.

De printkop uitlijnen vanaf het bedieningspaneel

1. Plaats ongebruikt, wit standaardpapier van A4-, Letter- of Legal-formaat in de hoofdinvoerlade.
2. **Bedieningspaneel:** Houd de knop  (**Aan/uit**) ingedrukt, druk drie keer op de knop  (**Doorgaan**), en laat de knop  (**Aan/uit**) los.

De printkop uitlijnen vanaf de Printerwerkset

1. Plaats ongebruikt, wit standaardpapier van A4-, Letter- of Legal-formaat in de hoofdinvoerlade.
2. Klik in het HP Solution Center op **Instellingen**.
3. Klik op **Printer Werkset**, in het gedeelte **afdrukinstellingen**.

 **Opmerking** U kunt **Printer Werkset** ook openen vanuit het dialoogvenster **Afdrukeigenschappen**. Klik in het dialoogvenster **Afdrukeigenschappen** op het tabblad **Functies** en klik vervolgens op **Printeronderhoud**.

De functie **Printer Werkset** wordt weergegeven.

4. Klik op het tabblad **Apparaatservice**.
5. Klik op **De printer uitlijnen**.
Het apparaat drukt een testpagina af, lijnt de printkoppen uit en kalibreert de printer. U kunt deze pagina opnieuw gebruiken of bij het oud papier doen.

De printkop uitlijnen vanaf de Werkset (Mac OS X)

1. Klik op het pictogram **HP Hulpprogramma** in de Dock.

 **Opmerking** Indien HP Hulpprogramma niet in de Dock is vermeld, klikt u op het pictogram **Spotlight** rechts van de menubalk en vult u **HP Hulpprogramma** in het tekstveld in. Klik vervolgens op **HP Hulpprogramma**

2. Kies **Uitlijnen** en vervolgens op **Uitlijnen**.

De printkop uitlijnen vanaf de geïntegreerde webserver

1. Plaats ongebruikt, wit standaardpapier van A4-, Letter- of Legal-formaat in de hoofdinvoerlade.
2. Klik op het tabblad **Instellingen**, klik op **Apparaatservices** in het linkerpaneel, selecteer **Printer uitlijnen** uit de vervolgkeuzelijst in het gedeelte **Afdrukkwaliteit** en klik vervolgens op **Diagnose uitvoeren**.

Problemen met de papierinvoer oplossen

Het papier is niet geschikt voor de printer of voor de lade

Gebruik alleen afdrukmateriaal dat geschikt is voor het apparaat en de gebruikte lade. Raadpleeg [Informatie over de specificaties van ondersteund afdrukmateriaal](#) voor meer informatie.

Het afdruk materiaal wordt niet ingevoerd uit een lade

- Controleer of het afdruk materiaal in de lade is geplaatst. Raadpleeg [Afdruk materiaal laden](#) voor meer informatie. Wapper met het afdruk materiaal voordat u het in de lade plaatst.
- Controleer of de papiergeleiders bij de juiste markeringen in de lade zijn geplaatst voor het materiaalformaat dat u gebruikt. Controleer ook of de geleiders goed (maar niet te strak) tegen de stapel papier zijn geplaatst.
- Controleer of het afdruk materiaal in de lade niet is omgekruld. Maak het papier weer glad door het in tegengestelde richting van de omkrulling te buigen.
- Wanneer u dun speciaal afdruk materiaal gebruikt, moet u controleren of de lade volledig is geladen. Als u speciaal afdruk materiaal gebruikt dat alleen verkrijgbaar is in kleine hoeveelheden, plaatst u het speciale afdruk materiaal op ander papier van hetzelfde formaat om de lade volledig te vullen. (Sommige media worden makkelijker opgenomen als de lade vol is.)

Het afdruk materiaal komt er niet correct uit

- Controleer of het verlengstuk van de uitvoerlade is uitgetrokken. Als dit niet het geval is, kunnen afdrucken uit het apparaat vallen.

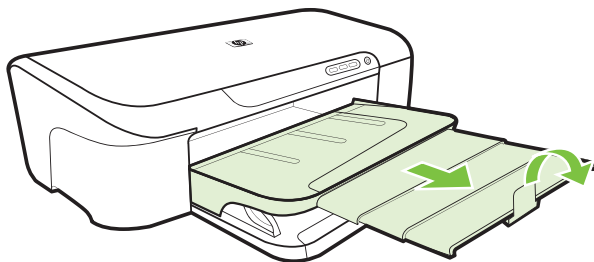

- Verwijder al het papier uit de uitvoerbak. De lade kan slechts een beperkt aantal vellen bevatten.

Pagina's worden scheef ingevoerd

- Zorg dat het afdruk materiaal in de lades goed tegen de papiergeleiders ligt. Indien nodig trekt u de lades uit het apparaat, plaats u het afdruk materiaal correct terug in de lades en controleert u of de papiergeleiders goed zijn uitgelijnd.
- Plaats alleen afdruk materiaal in het apparaat als het niet aan het afdrucken is.

Meerdere pagina's tegelijk worden ingevoerd

- Wapper met het afdruk materiaal voordat u het in de lade plaatst.
- Controleer of de papiergeleiders bij de juiste markeringen in de lade zijn geplaatst voor het materiaalformaat dat u gebruikt. Controleer ook of de geleiders goed (maar niet te strak) tegen de stapel papier zijn geplaatst.
- Controleer of er niet te veel papier in de lade is geplaatst.
- Gebruik papier dat voldoet aan de HP-specificaties voor optimale prestaties en efficiency.

Problemen met het apparaatbeheer oplossen

In dit hoofdstuk vindt u oplossingen voor veelvoorkomende problemen die te maken hebben met het beheer van het apparaat. Dit gedeelte bevat het volgende onderwerp:

- De geïntegreerde webserver kan niet worden geopend

De geïntegreerde webserver kan niet worden geopend

Controleer de instellingen van het netwerk

- Controleer of u niet een telefoonsnoer of een cross-kabel hebt gebruikt om het apparaat aan te sluiten op het netwerk. Zie [Configureer het apparaat \(Windows\)](#) of [Het apparaat configureren \(Mac OS X\)](#) voor meer informatie.
- Controleer of de netwerkkabel goed is verbonden met het apparaat.
- Controleer of de hub, switch of router van het netwerk is ingeschakeld en functioneert.

Controleer de computer

Controleer of de computer die u gebruikt is aangesloten op het netwerk.

Controleer de webbrowser

Controleer of de internetbrowser voldoet aan de minimale systeemvereisten. Raadpleeg [Specificaties van de geïntegreerde webserver](#) voor meer informatie.

Controleer het IP-adres van het apparaat

- Als u het IP-adres van het apparaat op het bedieningspaneel wilt controleren, moet u de netwerkconfiguratiepagina afdrukken. Raadpleeg [Het statusrapport van de netwerkconfiguratie begrijpen](#) voor meer informatie.
- Ping het apparaat met het IP-adres vanaf de commandolijn.
Als het IP-adres bijvoorbeeld 123.123.123.123 is, typt u bij de MS-DOS-prompt:
C:\Ping 123.123.123.123
Als er een antwoord verschijnt, is het IP-adres juist. Als er een time out-antwoord verschijnt, is het IP-adres onjuist.

Netwerkproblemen oplossen

 **Opmerking** Als u een van de volgende maatregelen hebt getroffen, moet u het installatieprogramma opnieuw uitvoeren.

Algemene netwerkproblemen oplossen

- Als u de software van het apparaat niet kunt installeren, moet u het volgende controleren:
 - Alle kabelverbindingen tussen de computer en het apparaat moeten in orde zijn.
 - Het netwerk functioneert en de netwerkhub is ingeschakeld.

- Alle toepassingen moeten zijn afgesloten of uitgeschakeld voor computers met Windows, inclusief eventuele antivirusprogramma's, antispywareprogramma's en firewalls.
- Controleer of het apparaat op hetzelfde subnet is geïnstalleerd als de computers die van het apparaat zullen gebruikmaken.
- Als het installatieprogramma het apparaat niet kan vinden, drukt u de netwerkconfiguratiepagina af en voert u handmatig het IP-adres in het installatieprogramma in. Raadpleeg [Het statusrapport van de netwerkconfiguratie begrijpen](#) voor meer informatie.
- Als u een computer met Windows gebruikt, moet u controleren of de netwerkpoorten die in het stuurprogramma van het apparaat zijn gemaakt, overeenkomen met het IP-adres van het apparaat.
 - Druk de netwerkconfiguratiepagina van het apparaat af.
 - Klik op **Start**, wijs **Instellingen** aan en klik op **Printers of Printers en faxapparaten**.
 - of-
 - Klik op **Start**, klik op **Configuratiescherm** en dubbelklik vervolgens op **Printers**.
 - Klik met de rechtermuisknop op het pictogram van het apparaat, kies **Eigenschappen** en open het tabblad **Poorten**.
 - Selecteer de TCP/IP-poort voor het apparaat en klik dan op **Poort configureren**.
 - Vergelijk het IP-adres in het dialoogvenster en controleer of het overeenkomt met het IP-adres op de netwerkconfiguratiepagina. Als de IP-adressen niet overeenkomen, wijzigt u het IP-adres in het dialoogvenster in het adres op de netwerkconfiguratiepagina.
 - Klik tweemaal op **OK** om de instellingen op te slaan en de dialoogvensters te sluiten.

Problemen met een vaste netwerkverbinding

- Als het netwerklicht op het bedieningspaneel niet brandt, controleert u of aan alle voorwaarden onder "Algemene netwerkproblemen oplossen" is voldaan.
- Het is niet aan te raden het apparaat een vast IP-adres te geven, maar desondanks kunnen sommige installatieproblemen (bijvoorbeeld als gevolg van een firewallconflict) mogelijk worden opgelost door dit toch te doen.
- * Om de problemen te helpen opsporen, kunt u proberen het aantal toestellen die op uw netwerk zijn aangesloten te verminderen of een afzonderlijk netwerk te maken.

Installatieproblemen oplossen

Als de volgende onderwerpen niet helpen, raadpleegt u [Ondersteuning en garantie](#) voor meer informatie over HP-ondersteuning.

- [Suggesties voor hardware-installatie](#)
- [Suggesties voor software-installatie](#)
- [Netwerkproblemen oplossen](#)

Suggesties voor hardware-installatie

Controleer het apparaat

- Controleer of alle kleefband en materiaal aan de buiten- en binnenkant van het apparaat zijn verwijderd.
- Zorg dat er papier in het apparaat is geladen.
- Zorg ervoor dat er buiten het statuslampje **Aan/uit**, dat zou moeten branden, geen andere lampjes branden of flikkeren. Als er buiten het lampje **Aan/uit** nog andere lampjes branden of flikkeren, hebt u te maken met een fout. Raadpleeg [Lampjes op het bedieningspaneel](#) voor meer informatie.
- Controleer of het apparaat een printerstatuspagina kan afdrukken.
- Het achterpaneel zit stevig op zijn plaats.

Controleer de hardwareverbindingen

- Controleer of alle gebruikte snoeren en kabels in goede staat verkeren.
- Controleer of het netsnoer stevig met het apparaat en met een werkend stopcontact is verbonden.

Controleer de printkop en printcartridges

- Controleer of de printkop en alle printcartridges goed vastzitten in de juiste gekleurde sleuven. Druk elke cartridge stevig omlaag voor goed contact. Het apparaat kan niet werken als ze niet allemaal zijn geïnstalleerd.
- Controleer of alle kleppen en deksels goed gesloten zijn.

Ga na of de printcartridges goed zijn geplaatst

1. Zorg ervoor dat het apparaat is ingeschakeld.
2. Open de toegangsklep voor de printcartridges door deze rechtsvoor van het apparaat omhoog te tillen totdat de klep in de geopende stand is vergrendeld.



Opmerking Wacht tot de printerwagen niet meer beweegt voor u verder gaat.

3. Zorg ervoor dat de inktcartridges in de juiste sleuven zijn geplaatst. Bekijk de vorm van het symbool en de kleur van de inktcartridge en zoek nu de sleuf met hetzelfde symbool en dezelfde kleur.
4. Ga met uw vinger langs de bovenkant van de printcartridges om cartridges te zoeken die niet volledig naar beneden zijn gedrukt.
5. Druk cartridges die omhoog steken naar beneden. Ze moeten op hun plaats klikken.
6. Als er een printcartridge omhoog stak en u deze op zijn plaats kon klikken, sluit dan de toegangsklep voor de printcartridges en controleer of de fout weg is.
 - Als de fout weg is, stop dan met het probleemoplossen. De fout is opgelost.
 - Als de fout niet weg is, gaat u verder met de volgende stap.
 - Als geen van de printcartridges omhoog staken, gaat u verder met de volgende stap.
7. Zoek de printcartridge die wordt aangegeven in de fout en druk vervolgens op het lipje om de printcartridge uit de sleuf te halen.

8. Druk de printcartridge terug op zijn plaats.
Het lipje moet een klikkend geluid maken als de printcartridge correct is geplaatst. Als de inktcartridge geen klikkend geluid maakt, moet het lipje mogelijk opnieuw worden aangepast.
9. Verwijder de printcartridge uit de gleuf.
10. Plooi het lipje voorzichtig weg van de printcartridge.

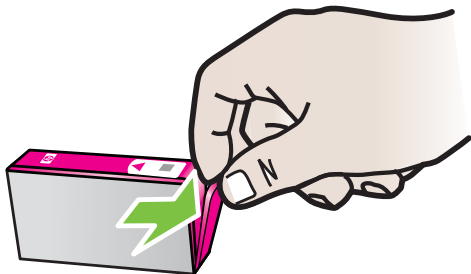

△ **Let op** Zorg ervoor dat u het lipje niet meer plooit dan ongeveer 1,27 cm (0,5 inches).

11. Installeer de printcartridge opnieuw.
Hij moet nu op zijn plaats klikken.
12. Sluit de toegangsklep voor de printcartridges en controleer of de fout weg is.
13. Als u nog steeds een fout krijgt, schakelt u het apparaat uit en vervolgens opnieuw in.

Suggesties voor software-installatie

Controleer het computersysteem

- Zorg ervoor dat de computer op een ondersteund besturingssysteem werkt.
- Controleer of de computer minstens voldoet aan de minimale systeemvereisten.
- Zorg ervoor dat de USB-drivers niet zijn uitgeschakeld in het apparaatbeheer in Windows.
- Als u een computer met Windows gebruikt en de computer het apparaat niet kan vinden, voert u het hulpprogramma voor het verwijderen van software uit (util\ccc\uninstall.bat op de installatie-cd). Hiermee verwijdert u de driver van het apparaat volledig. Start de computer opnieuw op en installeer de driver van het apparaat opnieuw.

Controleer of aan de installatievereisten wordt voldaan

- Zorg ervoor dat u de installatie-cd met de juiste installatiesoftware voor uw besturingssysteem gebruikt.
- Zorg ervoor dat u alle andere programma's afsluit voordat u de software installeert.

- Als het pad naar het cd-station niet wordt herkend, controleert u of u de juiste stationsaanduiding hebt opgegeven.
- Als de computer de installatie-cd in de cd-rom-drive niet herkent, bekijk dan of de installatie-cd is beschadigd. U kunt de driver van het toestel downloaden van de HP-website (www.hp.com/support).

 **Opmerking** Als u alle problemen hebt verholpen, moet u het installatieprogramma opnieuw uitvoeren.

Netwerkproblemen oplossen





Algemene netwerkproblemen oplossen

- Als u de software van het apparaat niet kunt installeren, moet u het volgende controleren:
 - Alle kabelverbindingen tussen de computer en het apparaat moeten in orde zijn.
 - Het netwerk functioneert en de netwerkhub is ingeschakeld.
 - Alle toepassingen moeten zijn afgesloten of uitgeschakeld voor computers met Windows, inclusief eventuele antivirusprogramma's, antispywareprogramma's en firewalls.
 - Controleer of het apparaat op hetzelfde subnet is geïnstalleerd als de computers die van het apparaat zullen gebruikmaken.
 - Als het installatieprogramma het apparaat niet kan vinden, drukt u de netwerkconfiguratiepagina af en voert u handmatig het IP-adres in het installatieprogramma in. Raadpleeg [Het statusrapport van de netwerkconfiguratie begrijpen](#) voor meer informatie.
- Als u een computer met Windows gebruikt, moet u controleren of de netwerkpoorten die in het stuurprogramma van het apparaat zijn gemaakt, overeenkomen met het IP-adres van het apparaat:
 - Druk de netwerkconfiguratiepagina van het apparaat af.
 - Klik op **Start**, en vervolgens op **Printers** of **Printers en faxapparaten**.
-of-
Klik op **Start**, klik op **Configuratiescherm** en dubbelklik vervolgens op **Printers**.
 - Klik met de rechtermuisknop op het pictogram van het apparaat, kies **Eigenschappen** en open het tabblad **Poorten**.
 - Selecteer de TCP/IP-poort voor het apparaat en klik dan op **Poort configureren**.
 - Vergelijk het IP-adres in het dialoogvenster en controleer of het overeenkomt met het IP-adres op de netwerkconfiguratiepagina. Als de IP-adressen niet overeenkomen, wijzigt u het IP-adres in het dialoogvenster in het adres op de netwerkconfiguratiepagina.
 - Klik tweemaal op **OK** om de instellingen op te slaan en de dialoogvensters te sluiten.

Problemen met een vaste netwerkverbinding

- Als het lampje **Netwerk** op het bedieningspaneel van het apparaat niet brandt, controleert u of aan alle voorwaarden onder "Algemene netwerkproblemen oplossen" is voldaan.
- Het is niet aan te raden het apparaat een vast IP-adres te geven, maar desondanks kunnen sommige installatieproblemen (bijvoorbeeld als gevolg van een firewallconflict) mogelijk worden opgelost door dit toch te doen.

De netwerkinstellingen voor het apparaat herstellen

1. Houd de knop  (**Netwerk**) ingedrukt, druk drie keer op de knop  (**Hervatten**) en laat de knop  (**Netwerk**) los. Het Aan/uit-lampje knippert een paar seconden. Wacht tot het Aan/uit-lampje brandt.
2. Druk op  **Netwerk** om de netwerkconfiguratiepagina af te drukken en te controleren of de netwerkinstellingen hersteld zijn.

Papierstoringen oplossen

Soms loopt het afdrukmetaal tijdens een afdruktaak vast. Probeer de volgende oplossingen voordat u de papierstoring probeert te verhelpen.

- Gebruik afdrukmetaal dat aan de specificaties voldoet. Raadpleeg [Afdrukmetaal selecteren](#) voor meer informatie.
- Druk niet af op gekreukeld, gevouwen of beschadigd papier.
- Zorg ervoor dat de invoerlades correct geplaatst zijn en niet te vol zitten. Raadpleeg [Afdrukmetaal laden](#) voor meer informatie.
- [Verhelp een storing in het apparaat](#)
- [Tips voor het vermijden van papierstoringen](#)

Verhelp een storing in het apparaat

Vastgelopen papier verwijderen

1. Verwijder al het papier uit de uitvoerbak.

△ **Let op** Probeer de papierstoring niet via de voorzijde van het apparaat op te lossen. Het afdrukmechanisme kan daardoor beschadigd raken. Verwijder vastgelopen papier altijd via het achterpaneel.

2. Controleer de achterklep.
 - a. Duw de linkerkant van de achterklep naar rechts en trek de klep vervolgens naar u toe.

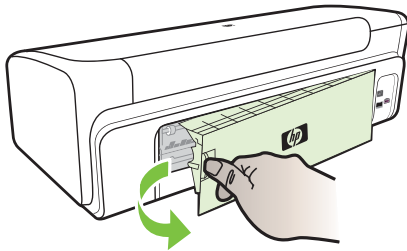

- b. Wanneer u het vastgelopen papier in het apparaat hebt gevonden, pakt u het papier met beide handen vast en trekt u het naar u toe.
 - c. Plaats de toegangsklep weer terug in het apparaat.
3. Open de kap. Als er papier is achtergebleven in het apparaat, controleert u of de wagen met printcartridges helemaal rechts in het apparaat staat, verwijdert u papiersnippers of verkreukeld afdruk materiaal en trekt u het afdruk materiaal langs boven uit het apparaat.

△ **Waarschuwing** Ga niet met uw handen in het apparaat als het apparaat aanstaat en de wagen vastzit. Als u de bovenklep opent, moet de wagen terugkeren naar de rechterkant van de printer. Als dit niet gebeurt, schakelt u het apparaat uit voordat u het vastgelopen papier verwijdert.

4. Nadat u het vastgelopen papier hebt verwijderd, sluit u alle kleppen. Vervolgens zet u het apparaat aan (als u het apparaat had uitgezet) en verzendt u de afdruktaak opnieuw.

Tips voor het vermijden van papierstoringen

- Controleer of niets de papierbaan blokkeert.
- Plaats niet te veel papier in de lades. Raadpleeg [Informatie over de specificaties van ondersteund afdruk materiaal](#) voor meer informatie.
- Vul papier op de juiste manier bij als het apparaat niet aan het afdrukken is. Raadpleeg [Afdruk materiaal laden](#) voor meer informatie.
- Gebruik geen gekreukt papier.

- Gebruik altijd afdruk materiaal dat voldoet aan de specificaties. Raadpleeg Afdruk materiaal selecteren voor meer informatie.
- Zorg dat de uitvoerlade niet te vol zit.
- Controleer of de geleiders goed tegen de stapel afdruk materiaal zijn geplaatst, maar niet te strak zodat het kreukt of opbolt.

Fouten (Windows)

- Probleem met de printkop
- Apparaat afgesloten
- Inktalarm
- Probleem met de cartridge
- Probleem met de cartridge
- Verkeerd papier
- De cartridgehouder kan niet bewegen
- Vastgelopen papier
- De printer heeft geen papier meer.
- Incompatibele cartridge(s)
- Printer offline
- Printer onderbroken
- Document afdrukken mislukt
- Waarschuwing capaciteit van de inktservice
- Een originele HP-cartridge die eerder al werd gebruikt
- Algemene afdrukfout

Probleem met de printkop

De printerkop die in de melding werd geïdentificeerd ontbreekt, wordt niet gevonden of is fout in de printer geplaatst.

Probeer de volgende oplossingen om dit probleem op te lossen. De oplossingen staan in volgorde, met de meest waarschijnlijke oplossing eerst. Als de eerste oplossing het probleem niet oplost, gaat u verder met de resterende oplossingen tot het probleem is opgelost.

- Oplossing 1: De printer in- en uitschakelen
- Oplossing 2: Vervang de printkop

Oplossing 1: De printer in- en uitschakelen

Schakel de printer uit en vervolgens weer in.

Als het probleem zich blijft voordoen, probeer dan de volgende oplossing.

Oplossing 2: Vervang de printkop

Vervang de printkop. Zie HP-benodigdheden voor meer informatie.

 **Opmerking** Indien de printkop nog steeds onder garantie valt, moet u HP-ondersteuning contacteren voor onderhoud of vervanging. Voor meer informatie over de printkopgarantie raadpleegt u [Ondersteuning en garantie](#).

Als het probleem zich blijft voordoen nadat u de cartridge hebt vervangen, neem dan contact op met HP-ondersteuning. Zie [Ondersteuning en garantie](#) voor meer informatie.

Apparaat afgesloten

Doe het volgende om de fout te verhelpen:

[Suggesties voor hardware-installatie](#)

Inktalarm

Kies uw fout

- [HP raadt aan om een vervangende cartridge beschikbaar te houden voor wanneer de afdrukkwaliteit onaanvaardbaar wordt](#)
- [De inkthoeveelheid in de volgende cartridge is laag en kan een slechte afdrukkwaliteit veroorzaken. De cartridge moet weldra worden vervangen. HP raadt aan een vervangcartridge te installeren zodra de afdrukkwaliteit onaanvaardbaar wordt](#)
- [Waarschuwing capaciteit van de inktservice](#)
- [Inktsysteemfout](#)

HP raadt aan om een vervangende cartridge beschikbaar te houden voor wanneer de afdrukkwaliteit onaanvaardbaar wordt

Doe het volgende om de fout te verhelpen:

- [Printcartridges vervangen](#)
- [Benodigdheden](#)

 **Opmerking** Waarschuwingen en indicatorlampjes voor het inktniveau bieden uitsluitend schattingen om te kunnen plannen. Wanneer u waarschuwingen over lage inktniveaus krijgt, overweeg dan om een vervangende cartridge klaar te houden om eventuele afdrukvertragingen te vermijden. U hoeft de printcartridges niet te vervangen voor de afdrukkwaliteit onaanvaardbaar wordt.

Zie [Recyclingprogramma van HP inkjet-onderdelen](#) voor meer informatie over het recyclen van gebruikte inkten.

De inkthoeveelheid in de volgende cartridge is laag en kan een slechte afdrukkwaliteit veroorzaken. De cartridge moet weldra worden vervangen. HP raadt aan een vervangcartridge te installeren zodra de afdrukkwaliteit onaanvaardbaar wordt

Doe het volgende om de fout te verhelpen:

- [Printcartridges vervangen](#)
- [Benodigdheden](#)

 **Opmerking** Waarschuwingen en indicatorlampjes voor het inktniveau bieden uitsluitend schattingen om te kunnen plannen. Wanneer u waarschuwingen over lage inktniveaus krijgt, overweeg dan om een vervangende cartridge klaar te houden om eventuele afdrukvertragingen te vermijden. U hoeft de printcartridges niet te vervangen voor de afdrukkwaliteit onaanvaardbaar wordt.

Zie [Recyclingprogramma van HP inkjet-onderdelen](#) voor meer informatie over het recyclen van gebruikte inkten.

Waarschuwing capaciteit van de inktservice

Als u het apparaat verplaatst of vervoert nadat u dit bericht hebt ontvangen, moet u ervoor zorgen dat u het apparaat recht houdt en niet kantelt om te vermijden dat er inkt lekt.

Het afdrukken kan doorgaan, maar het gedrag van het inktstelsel verandert mogelijk.

Het apparaat heeft de capaciteit van de inktservice bijna gemaximaliseerd.

Neem contact op met HP-ondersteuning voor onderhoud.

Bezoek: www.hp.com/support.

Kies, wanneer hierom wordt gevraagd, uw land/regio en klik vervolgens op **Neem contact op met HP** als u contact wilt opnemen met de technische ondersteuning.

Inktsysteemfout

Doe het volgende om de fout te verhelpen:

Zet het apparaat uit, koppel het netsnoer los en wacht vervolgens 10 seconden. Steek de stekker dan terug in en zet het apparaat aan.

Als u deze boodschap nog steeds ontvangt, noteer dan de foutcode die in de melding op het scherm wordt weergegeven en neem contact op met HP-ondersteuning. Ga naar www.hp.com/support.

Kies wanneer hierom wordt gevraagd uw land/regio en klik vervolgens op **Neem contact op met HP** als u contact wilt opnemen met de technische ondersteuning.

Oorzaak: De printkop of het inktstelsel is defect en het apparaat kan niet meer afdrukken.

Probleem met de cartridge

Kies uw fout

- [De volgende printcartridge lijkt verdwenen of beschadigd te zijn](#)
- [Cartridge\(s\) in verkeerde houder - De volgende cartridges zijn in de verkeerde houders](#)

De volgende printcartridge lijkt verdwenen of beschadigd te zijn

Doe het volgende om de fout te verhelpen:

- [Printcartridges vervangen](#)
- [Benodigdheden](#)

 **Opmerking** Waarschuwingen en indicatorlampjes voor het inktniveau bieden uitsluitend schattingen om te kunnen plannen. Wanneer u waarschuwingen over lage inktniveaus krijgt, overweeg dan om een vervangende cartridge klaar te houden om eventuele afdrukvertragingen te vermijden. U hoeft de printcartridges niet te vervangen voor de afdrukkwaliteit onaanvaardbaar wordt.

Zie [Recyclingprogramma van HP inkjet-onderdelen](#) voor meer informatie over het recyclen van gebruikte inkten.

Cartridge(s) in verkeerde houder - De volgende cartridges zijn in de verkeerde houders

Zorg ervoor dat de printcartridges in de juiste sleuven zijn.

Doe het volgende om de fout te verhelpen:

[Printcartridges vervangen](#)

Probleem met de cartridge

De volgende cartridge heeft een probleem

Doe het volgende om de fout te verhelpen:

- [Printcartridges vervangen](#)
- [Benodigdheden](#)
- [Recyclingprogramma van HP inkjet-onderdelen](#)

Verkeerd papier

Papier komt niet overeen met instelling voor papierformaat en papiersoort

Doe het volgende om de fout te verhelpen:

- [Afdruk materiaal laden](#)
- [Afdrukken op speciaal en aangepast afdruk materiaal](#)
- [De afdrukinstellingen wijzigen](#)

De cartridgehouder kan niet bewegen

Schakel het apparaat uit. Controleer of er verstopt papier of een andere versperring in het apparaat zit

Doe het volgende om de fout te verhelpen:

- [Verhelp een storing in het apparaat](#)
- [Suggesties voor hardware-installatie](#)

Vastgelopen papier

Er is een papierstoring (of verkeerde invoer) opgetreden. Verwijder het vastgelopen papier en druk op de knop Hervatten op de printer

Doe het volgende om de fout te verhelpen:

[Verhelp een storing in het apparaat](#)

De printer heeft geen papier meer.

Laad meer papier en druk op de knop Doorgaan aan de voorzijde van de printer

Doe het volgende om de fout te verhelpen:

[Afdruk materiaal laden](#)

Incompatibele cartridge(s)

Kies uw fout

- [De volgende cartridge is niet bedoeld voor gebruik in deze printer](#)
- [De volgende cartridges zijn niet bedoeld voor gebruik in deze printer zoals deze momenteel is geconfigureerd](#)

De volgende cartridge is niet bedoeld voor gebruik in deze printer

Doe het volgende om de fout te verhelpen:

- [Printcartridges vervangen](#)
- [Benodigdheden](#)
- [Recyclingprogramma van HP inkjet-onderdelen](#)

De volgende cartridges zijn niet bedoeld voor gebruik in deze printer zoals deze momenteel is geconfigureerd

Doe het volgende om de fout te verhelpen:

- [Printcartridges vervangen](#)
- [Benodigdheden](#)
- [Recyclingprogramma van HP inkjet-onderdelen](#)

Printer offline

Uw printer is momenteel offline

Doe het volgende om de fout te verhelpen:

Controleren of de werking van de printer niet is onderbroken en of de printer niet offline is (Windows)

1. Ga, afhankelijk van het besturingssysteem, op een van de volgende manieren te werk:
 - Windows Vista: klik op de taakbalk van Windows op **Start**, klik op **Configuratiescherm** en klik op **Printers**.
 - Windows XP: klik op de taakbalk van Windows op **Start**, klik op **Configuratiescherm** en klik op **Printers en faxapparaten**.
2. Dubbelklik op het pictogram van uw apparaat om de afdrukwachtrij te openen.
3. Zorg ervoor dat in het menu **Printer Afdrukken onderbreken** of **Printer offline gebruiken** niet is aangevinkt.
4. Als u wijzigingen hebt doorgevoerd, probeert u opnieuw af te drukken.

Controleren of de printer onderbroken of offline is (Mac OS X)

1. Klik op **Systeemvoorkeuren**, klik op **Afdrukken & faxen**, en selecteer vervolgens de printer die u wilt gebruiken.
2. Dubbelklik op het pictogram van uw apparaat om de afdrukwachtrij te openen.
3. Als **Onderbreken** is geselecteerd, klik dan op **Hervatten**.
4. Als u wijzigingen hebt doorgevoerd, probeert u opnieuw af te drukken.

Printer onderbroken

Uw printer is momenteel onderbroken

Doe het volgende om de fout te verhelpen:

[Printer offline](#)

Document afdrukken mislukt

Een taak is niet afgedrukt vanwege een fout in het printstelsel.

[Problemen met het afdrukken oplossen](#).

Waarschuwing capaciteit van de inktservice

Als u het apparaat verplaatst of vervoert nadat u dit bericht hebt ontvangen, moet u ervoor zorgen dat u het apparaat recht houdt en niet kantelt om te vermijden dat er inkt lekt.

Het afdrukken kan doorgaan, maar het gedrag van het inktstelsel verandert mogelijk.

Het apparaat heeft de capaciteit van de inktservice bijna gemaximaliseerd.

Neem contact op met HP-ondersteuning voor onderhoud.

Bezoek: www.hp.com/support.

Kies wanneer hierom wordt gevraagd uw land/regio en klik vervolgens op **Neem contact op met HP** als u contact wilt opnemen met de technische ondersteuning.

Een originele HP-cartridge die eerder al werd gebruikt

De volgende cartridges werden al eerder gebruikt:

De originele HP-printcartridge werd eerder in een ander apparaat gebruikt.

Controleer de afdrukkwaliteit van de huidige afdruktaak. Als de kwaliteit niet bevredigend is, kunt u proberen de printkop te reinigen om te zien of dit de kwaliteit verbetert.

Volg de stappen op het display of het computerscherm om door te gaan.

Raadpleeg [reinig de printkop](#) voor meer informatie.

 **Opmerking** HP raadt aan om u de printcartridges niet gedurende een langere tijd buiten de printer te laten. Controleer de afdrukkwaliteit als een gebruikte cartridge is geplaatst. Als de kwaliteit niet bevredigend is, voer dan de reinigingsprocedure vanuit de werkset uit.

Algemene afdrukfout

Als u het apparaat verplaatst of vervoert nadat u dit bericht hebt ontvangen, moet u ervoor zorgen dat u het apparaat recht houdt en niet kantelt om te vermijden dat er inkt lekt. Er is een probleem opgetreden met het apparaat.

Noteer de foutcode die in de melding wordt gegeven en neem vervolgens contact op met HP-ondersteuning. Bezoek:

www.hp.com/support.

Kies wanneer hierom wordt gevraagd uw land/regio en klik vervolgens op **Neem contact op met HP** als u contact wilt opnemen met de technische ondersteuning.

5 Lampjes op het bedieningspaneel

De controlelampjes geven de status weer en zijn nuttig voor het bepalen van afdrukproblemen. In dit hoofdstuk wordt informatie gegeven over de lampjes, wat ermee wordt aangegeven en wat u eventueel moet doen.





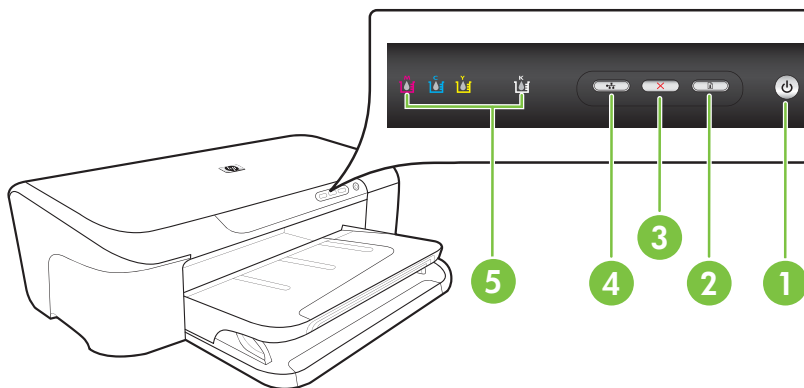

- Betekenis van de lampjes van het bedieningspaneel

Betekenis van de lampjes van het bedieningspaneel







1	Knop en lampje Aan/Uit
2	Knop en lampje Doorgaan
3	Knop Annuleren
4	Knop en lampje Netwerk
5	Printcartridgelampjes

Bezoek de website van HP (www.hp.com/support) voor de meest recente informatie over het oplossen van problemen en productfixes en -updates.

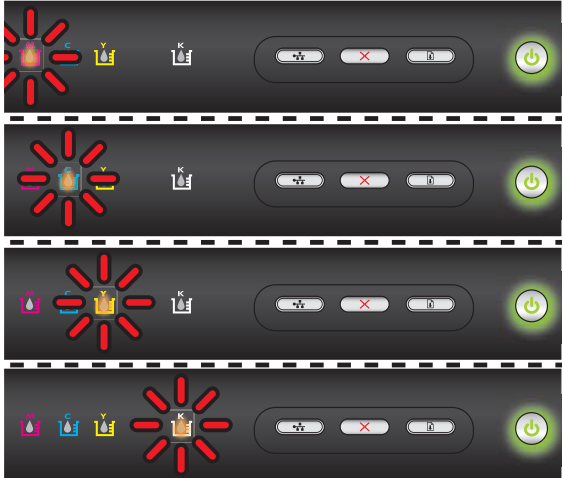

Statusbeschrijving/lampjespatroon	Uitleg en uit te voeren handeling
<p>Alle lampjes zijn uit.</p> 	<p>Het apparaat staat uit.</p> <ul style="list-style-type: none"> • Sluit het netsnoer aan. • Druk op  (Aan/uit knop).
<p>Het Aan/Uit-lampje brandt.</p> 	<p>Het apparaat is gereed. U hoeft niets te doen.</p>
<p>Het Aan/Uit-lampje knippert.</p> 	<p>Het apparaat wordt in- of uitgeschakeld of is bezig met het verwerken van een afdruktak.</p> <p>U hoeft niets te doen.</p> <p>Het apparaat wacht tot de inkt droog is.</p> <p>Wacht totdat de inkt droog is.</p>
<p>Het Aan/Uit-lampje en het lampje Doorgaan knipperen.</p> 	<p>Er is papier vastgelopen in het apparaat.</p> <p>Verwijder al het papier uit de uitvoerbak. Zoek het vastgelopen afdruk materiaal en verwijder het. Zie Verhelp een storing in het apparaat.</p> <p>De wagen van het apparaat staat stil.</p> <ul style="list-style-type: none"> • Open de bovenste klep en verwijder eventuele obstakels (zoals vastgelopen afdruk materiaal). • Druk op  (Hervatten-knop) om verder te gaan met afdrukken. • Als het probleem aanhoudt, schakelt u het apparaat uit en dan weer aan.

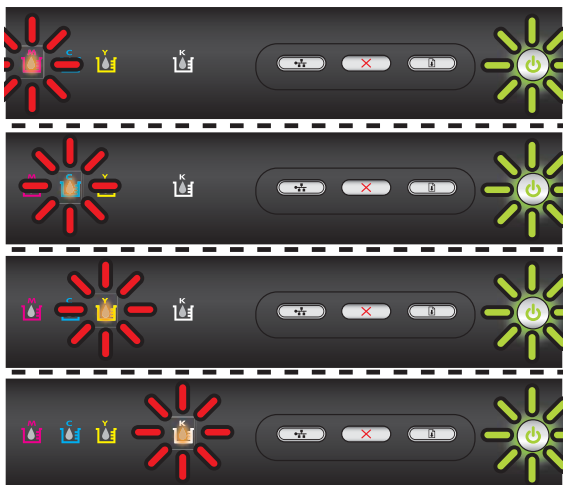
(vervolg)

Statusbeschrijving/lampjespatroon	Uitleg en uit te voeren handeling
<p data-bbox="240 192 811 218">Het Aan/Uit-lampje brandt en het lampje Doorgaan knippert.</p> 	<p data-bbox="836 192 996 218">Het papier is op.</p> <p data-bbox="836 227 1072 279">Plaats papier en druk op  (Hervatten-knop).</p> <p data-bbox="836 288 1131 357">De breedte-instelling komt niet overeen met het geplaatste afdrukmetaal.</p> <p data-bbox="836 366 1160 531">Wijzig de afdrukmetaalinstelling in de printdriver zodat deze past bij het geplaatste afdrukmetaal. Zie Afdrukken op speciaal en aangepast afdrukmetaal voor meer informatie.</p>
<p data-bbox="240 560 750 586">Het Aan/Uit-lampje en het lampje Doorgaan branden.</p> 	<p data-bbox="836 560 1144 612">Een van de kleppen is niet goed gesloten.</p> <p data-bbox="836 621 1122 673">Controleer of alle kleppen zijn gesloten.</p>
<p data-bbox="240 762 811 814">De lampje Aan/uit brandt en de lampjes van de printcartridges knipperen om de beurt, van links naar rechts.</p> 	<p data-bbox="836 762 1156 788">De printkop ontbreekt of is defect</p> <ul data-bbox="836 796 1156 979" style="list-style-type: none"><li data-bbox="836 796 1156 892">• Plaats de printkop opnieuw. Zie Geavanceerd onderhoud aan de printkop voor meer informatie.<li data-bbox="836 900 1097 979">• Als het probleem blijft bestaan, vervangt u de printkop.

Statusbeschrijving/lampjespatroon	Uitleg en uit te voeren handeling
<p data-bbox="215 187 790 239">De lampje Aan/uit knippert en de lampjes van de printcartridges knipperen om de beurt, van links naar rechts.</p> 	<p data-bbox="810 187 1102 213">De printkop is niet compatibel.</p> <ul data-bbox="810 222 1128 401" style="list-style-type: none"> • Plaats de printkop opnieuw. Zie Geavanceerd onderhoud aan de printkop voor meer informatie. • Als het probleem blijft bestaan, vervangt u de printkop.
<p data-bbox="215 786 618 838">Het Aan/Uit-lampje brandt en een of meer printcartridgelampjes knipperen.</p> 	<p data-bbox="810 786 1055 838">Een of meer inktpatronen ontbreken.</p> <p data-bbox="810 847 1131 899">Er is een dubbele cartridge in het toestel geïnstalleerd.</p> <ul data-bbox="810 907 1125 1150" style="list-style-type: none"> • Plaats de aangegeven inktcartridge en probeer dan af te drukken. Verwijder de inktcartridge eventueel een aantal keren en plaats hem terug. • Als het probleem aanhoudt, moet de aangegeven printpatroon worden vervangen. <p data-bbox="810 1159 1103 1237">Het inktniveau is laag en heeft mogelijk invloed op de afdrukkwaliteit.</p> <p data-bbox="810 1246 1049 1341">Vervang de aangegeven inktcartridge. Zie voor bestelinformatie HP-benodigheden.</p>

(vervolg)

Statusbeschrijving/lampjespatroon	Uitleg en uit te voeren handeling
	<p>Opmerking Waarschuwingen en indicatorlampjes voor het inktniveau bieden uitsluitend schattingen om te kunnen plannen. Wanneer u een waarschuwing voor een laag inktniveau krijgt, overweeg dan om een vervangende cartridge klaar te houden om eventuele afdrukvertragingen te vermijden. U hoeft de printcartridges niet te vervangen voor de afdrukkwaliteit onaanvaardbaar wordt.</p>
<p>Het Aan/Uit-lampje en een of meer printcartridgelampjes knipperen.</p> 	<p>Een of meerdere van de printcartridges zijn defect, hebben aandacht nodig, zijn onjuist, onbreken, zijn beschadigd of zijn niet compatibel.</p> <ul style="list-style-type: none">• Zorg ervoor dat de aangegeven inktcartridge goed is geplaatst en probeer dan af te drukken. Verwijder de inktcartridge eventueel een aantal keren en plaats hem terug.• Als het probleem aanhoudt, moet de aangegeven printpatroon worden vervangen.
<p>Het Aan/Uit-lampje brandt en een of meer printcartridgelampjes branden.</p> 	<p>Een of meer inktpatronen zijn bijna leeg en moeten binnenkort worden vervangen.</p> <p>Houd nieuwe printcartridges bij de hand en vervang de huidige printcartridges zodra de afdrukkwaliteit onaanvaardbaar wordt.</p> <p>Opmerking Waarschuwingen en indicatorlampjes voor het inktniveau bieden uitsluitend schattingen om te kunnen plannen. Wanneer u een waarschuwing voor een laag niveau krijgt, overweeg dan om een vervangende cartridge klaar te houden om eventuele afdrukvertragingen te vermijden.</p>

Statusbeschrijving/lampjespatroon	Uitleg en uit te voeren handeling
<p data-bbox="217 192 790 239">Het Aan/Uit-lampje brandt en het lampje Hervatten en een of meer printcartridgelampjes knipperen.</p> 	<p data-bbox="811 192 1093 239">Een van onderstaande mogelijkheden is opgetreden.</p> <ul data-bbox="811 253 1128 493" style="list-style-type: none"> <li data-bbox="811 253 1128 493">• Een of meerdere printcartridges zijn bijna leeg wat kan leiden tot slechte afdrukkwaliteit. Vervang de huidige printcartridges om slechte afdrukkwaliteit te vermijden. Om te blijven afdrucken met de huidige printcartridges, drukt u op de knop  (Hervatten). <p data-bbox="851 510 967 532">Opmerking</p> <p data-bbox="851 534 1128 795">Waarschuwingen en indicatorlampjes voor het inktniveau bieden uitsluitend schattingen om te kunnen plannen. Wanneer u een waarschuwing voor een laag inktniveau krijgt, overweeg dan om een vervangende cartridge klaar te houden om eventuele afdrukvertragingen te vermijden.</p> <ul data-bbox="811 808 1128 904" style="list-style-type: none"> <li data-bbox="811 808 1128 904">• Een of meer inktcartridges zijn leeg. Vervang de huidige inktcartridges door echte HP-inktcartridges. <p data-bbox="851 921 1128 1229">Let op HP kan de kwaliteit of betrouwbaarheid van materiaal dat niet van HP is, niet garanderen. Defect of schade als gevolg van het gebruik van een inktcartridge van een ander merk dan HP valt niet onder de garantie. Als u denkt dat u een echte HP-inktcartridge hebt aangekocht, ga dan naar www.hp.com/go/anticounterfeit.</p> <p data-bbox="851 1242 1128 1308">Om te blijven afdrucken met de huidige inktcartridges, drukt u op de knop  (Hervatten).</p> <p data-bbox="811 1343 1128 1583">U hebt net een nieuwe printkop geïnstalleerd en de inkt in de printcartridge is bijna op. Er is mogelijk onvoldoende inkt om de printkop te initialiseren. Ga na of de aangegeven printcartridge goed zijn geplaatst. Als dit verschijnsel aanhoudt, vervang de aangegeven printcartridge dan door een nieuwe printcartridge of</p>

(vervolg)

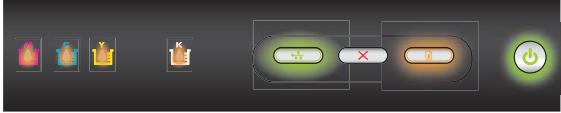
Statusbeschrijving/lampjespatroon	Uitleg en uit te voeren handeling
	druk op de knop  (Hervatten) als u de bestaande printcartridge wilt blijven gebruiken.
Alle lampjes branden. 	Er is een onherstelbare fout opgetreden. Haal het netsnoer uit het apparaat, sluit het netsnoer van de computer weer aan, en probeer af te drukken.

A HP-benodigdheden

Dit hoofdstuk bevat informatie over HP-benodigdheden voor het apparaat. De informatie kan zonder voorafgaande kennisgeving worden gewijzigd. Bezoek de website van HP (www.hpshopping.com) voor de laatste updates. U kunt ook producten aankopen via de website.

- [Afdrukbenodigdheden online bestellen](#)
- [Benodigdheden](#)

Afdrukbenodigdheden online bestellen

Om benodigdheden te bestellen of een afdrukbare winkellijst aan te maken, opent u het pictogram op het bureaublad van het HP Solution Center dat werd geïnstalleerd door uw HP-printersoftware, en klikt u op het pictogram **Winkelen**. Selecteer **Kopen** of **Mijn winkellijst afdrukken**. HP Solution Center uploadt, met uw toestemming, informatie over de printer, waaronder modelnummer, serienummer en geschatte inktniveau's. De HP-benodigdheden die in uw printer werken worden voorgeselecteerd. U kunt hoeveelheden aanpassen, items toevoegen of verwijderen, en de lijst vervolgens afdrukken of online kopen bij de HP-winkel of bij andere online verkopers (opties verschillen per land/regio). Informatie over de cartridges en links naar online winkelen verschijnen ook op de waarschuwingsberichten over de inkt.

U kunt ook online bestellen door te gaan naar www.hp.com/buy/supplies. Kies wanneer u dit wordt gevraagd uw land/regio, volg de opdrachten om uw apparaat te selecteren en vervolgens de benodigdheden die u nodig hebt.

 **Opmerking** Online printcartridges bestellen is niet in alle landen/regio's mogelijk. Veel landen hebben echter informatie over telefonisch bestellen, een lokale winkel vinden of een boodschappenlijstje afdrukken. Verder kunt u de optie "Hoe kopen" selecteren bovenaan de pagina www.hp.com/buy/supplies om informatie te krijgen over het kopen van HP-producten in uw land.

Benodigdheden

Dit gedeelte bevat de volgende onderwerpen:

- [Printcartridges](#)
- [HP media](#)

Printcartridges

Online printcartridges bestellen is niet in alle landen/regio's mogelijk. Veel landen hebben echter informatie over telefonisch bestellen, een lokale winkel vinden of een boodschappenlijstje afdrukken. Bovendien kunt u de optie HP kopen bovenaan de pagina www.hp.com/buy/supplies selecteren om informatie te verkrijgen over het kopen van HP-producten in uw land.

Het nummer van de inktcartridge is terug te vinden op de volgende plaatsen:

- Op de informatiepagina van de geïntegreerde webserver (zie [Geïntegreerde webserver](#)).
- **Windows:** In de **HP Werkset** klikt u op het tabblad **Geschatte inktniveau's**, bladert u naar de knop **Cartridgedetails** button en klikt u vervolgens op **Cartridgedetails**.
- **Mac OS X:** Vanaf het **HP Hulpprogramma**, klikt u op **Info benodigdheden** en vervolgens op **Informatie detailhandel benodigdheden**.
- Op het label van de inktcartridge die u gaat vervangen.

- **Solution Center:** Klik in het Solution Center op de afbeelding **Geschatte inktniveaus** om informatie te bekijken over de printcartridges die in het apparaat zijn geïnstalleerd. (U kunt deze informatie ook afdrukken door op het pictogram **Winkelen** te drukken en vervolgens te klikken op **Mijn boodschappenlijst afdrukken.**)
- Op de printerstatuspagina (zie [De printerstatuspagina begrijpen](#)).

 **Opmerking** Waarschuwingen en indicatorlampjes voor het inktniveau bieden uitsluitend schattingen om te kunnen plannen. Overweeg om een nieuwe patroon aan te schaffen op het moment dat het bericht verschijnt dat de inkt bijna op is, zodat u vertragingen bij het afdrukken voorkomt. U hoeft de cartridges niet te vervangen tot wanneer u dit wordt gevraagd.

HP media

Als u afdruk materiaal wilt bestellen, zoals HP Premium Papier gaat u naar www.hp.com.



HP beveelt gewoon papier met het ColorLok-logo aan voor het afdrukken van alledaagse documenten. Alle papieren met het ColorLok-logo worden onafhankelijk getest om te beantwoorden aan hoge standaarden van betrouwbaarheid en afdrukkwaliteit, en documenten te produceren met heldere kleuren en scherp zwart & die sneller drogen dan normaal gewoon papier. Zoek papier met het ColorLok-logo met verschillende gewichten en formaten van grote papierfabrikanten.

B Ondersteuning en garantie

Dit hoofdstuk, Onderhoud en problemen oplossen, bevat suggesties voor het oplossen van veelvoorkomende problemen. Als uw apparaat niet naar behoren werkt en de oplossingen in deze handleiding het probleem niet verhelpen, kunt u gebruikmaken van één van de onderstaande ondersteuningsdiensten.

Dit gedeelte bevat de volgende onderwerpen:

- [Elektronische ondersteuning krijgen](#)
- [Telefonische ondersteuning van HP krijgen](#)
- [Beperkte garantieverklaring van Hewlett-Packard](#)
- [Garantie-informatie printcartridge](#)
- [Het apparaat klaarmaken voor verzending](#)

Elektronische ondersteuning krijgen

Voor ondersteuning en informatie over de garantie kunt u naar de website van HP gaan op www.hp.com/support. Kies desgevraagd uw land/regio en klik op **Neem contact op met HP-ondersteuning** als u contact wilt opnemen met de technische ondersteuning.

Deze website biedt ook technische ondersteuning, drivers, benodigdheden, bestelinformatie en andere opties zoals:

- Online pagina's met ondersteuning raadplegen.
- Een e-mail naar HP sturen voor antwoord op uw vragen.
- On line met een technicus van HP spreken.
- Controleren of er software-updates zijn.

U kunt ook ondersteuning van HP krijgen via de volgende elektronische hulpbronnen:

- **Werkset (Windows):** De Werkset biedt eenvoudige, stapsgewijze oplossingen voor veelvoorkomende afdrukproblemen. Raadpleeg [Werkset \(Windows\)](#) voor meer informatie.
- **Geïntegreerde webserver:** Als het apparaat op een netwerk is aangesloten, kunt u de geïntegreerde webserver gebruiken om informatie over de status te bekijken, instellingen te wijzigen en het apparaat vanaf de computer te beheren. Raadpleeg [Geïntegreerde webserver](#) voor meer informatie.

De ondersteuningsopties en beschikbaarheid variëren per product, land/regio en taal.

Telefonische ondersteuning van HP krijgen

Gedurende de garantieperiode kunt u een beroep doen op het HP Klantenondersteuningscentrum.



Opmerking HP biedt geen telefonische ondersteuning voor afdrucken in Linux. Alle ondersteuning wordt online geboden op de volgende website: <https://launchpad.net/hplip>. Klik op de knop **Een vraag stellen** om het ondersteuningsproces op te starten.

De besturingssystemen Windows of Mac OS X worden niet ondersteund door HPLIP. Indien u deze besturingssystemen gebruikt, ga dan naar de HP-website voor bijkomende ondersteuning.

Dit gedeelte bevat de volgende onderwerpen:

- [Voordat u belt](#)
- [Wat te doen bij problemen](#)
- [Telefonische ondersteuning van HP](#)
- [Opties voor aanvullende garantie](#)
- [HP Korea klantenondersteuning](#)

Voordat u belt

Bezoek de website van HP (www.hp.com/support) voor de nieuwste informatie over het oplossen van problemen of productverbeteringen en -updates.

Het kan zijn dat bij de software van andere bedrijven wordt geleverd bij het HP-apparaat. Als u met een van deze programma's problemen ondervindt, neemt u voor de best mogelijke technische ondersteuning contact op met de desbetreffende fabrikant.



Opmerking Deze informatie is niet van toepassing op klanten in Japan.

Houd de volgende informatie bij de hand zodat de medewerkers van ons Klantenondersteuningscentrum u zo goed mogelijk van dienst kunnen zijn.

1. Druk de printerstatuspagina van het toestel af. Raadpleeg [De printerstatuspagina begrijpen](#) voor meer informatie. Als het apparaat niet afdrukt, houd dan de volgende informatie bij de hand:
 - Apparaatmodel
 - Modelnummer en serienummer (aan de achterzijde van de printer)
2. Ga na welk besturingssysteem u gebruikt, bijvoorbeeld Windows XP.
3. Als het apparaat is aangesloten op een netwerk, controleer dan het besturingssysteem van het netwerk.
4. Noteer hoe het apparaat met uw systeem is verbonden, bijvoorbeeld via een USB- of netwerkverbinding.
5. Noteer het versienummer van de printersoftware. (U vindt het versienummer van de printerdriver door het dialoogvenster met printerinstellingen of -eigenschappen te openen en op het tabblad **Info** te klikken.)
6. Wanneer u problemen heeft met het afdrucken vanuit een bepaalde toepassing noteer dan de naam en het versienummer van de toepassing.

Wat te doen bij problemen

Voer de volgende stappen uit als u een probleem hebt

1. Raadpleeg de documentatie die bij het apparaat is geleverd.
2. Ga naar de website voor online ondersteuning van HP op www.hp.com/support. Online ondersteuning van HP is beschikbaar voor alle klanten van HP. Het is de betrouwbaarste bron van actuele informatie over het apparaat en deskundige hulp, en biedt de volgende voordelen:
 - Snelle toegang tot gekwalificeerde online ondersteuningstechnici
 - Software en stuurprogramma-updates voor het HP-apparaat

- Waardevolle informatie voor het oplossen van veel voorkomende problemen
 - Pro-actieve apparaatupdates, ondersteuningswaarschuwingen en HP-nieuwsbrieven die beschikbaar zijn als u het HP-apparaat registreert
3. Bel HP Ondersteuning. De ondersteuningsopties en de beschikbaarheid verschillen per apparaat, land/regio en taal.

Telefonische ondersteuning van HP

De telefoonnummers voor ondersteuning en de tarieven die hier worden weergegeven zijn geldig op het ogenblik van deze publicatie. Zie www.hp.com/support voor de meest actuele HP-lijst met telefoonnummers voor ondersteuning en informatie over de tarieven.

Dit gedeelte bevat de volgende onderwerpen:

- [Periode voor telefonische ondersteuning](#)
- [Telefoonnummers voor telefonische ondersteuning](#)
- [Telefonisch contact opnemen](#)
- [Na de periode van telefonische ondersteuning](#)

Periode voor telefonische ondersteuning

Eén jaar telefonische ondersteuning is beschikbaar in Noord-Amerika, Azië (Stille Oceaan) en Latijns-Amerika (inclusief Mexico).

Ga naar www.hp.com/support voor informatie over de lengte van de telefonische ondersteuning in Europa, het Midden Oosten en Afrika. De standaard telefoonkosten zijn van toepassing.

Telefoonnummers voor telefonische ondersteuning

Zie www.hp.com/support voor de meest actuele lijst met telefoonnummers voor ondersteuning.



www.hp.com/support

Africa (English speaking)	+27 11 2345872
Afrique (francophone)	+33 1 4993 9230
021 672 280	الجزائر
Argentina (Buenos Aires)	54-11-4708-1600
Argentina	0-800-555-5000
Australia	1300 721 147
Australia (out-of-warranty)	1902 910 910
Österreich	+43 0820 87 4417 0,145 € p/m
17212049	البحرين
België	+32 070 300 005 0,174 €
Belgique	+32 070 300 004 0,174 €
Brasil (Sao Paulo)	55-11-4004-7751
Brasil	0-800-709-7751
Canada	1-(800)-474-6836 (1-800 hp invent)
Central America & The Caribbean	www.hp.com/support
Chile	800-360-999
中国	1068687980
中国	800-810-3888
Colombia (Bogotá)	571-606-9191
Colombia	01-800-51-4746-8368
Costa Rica	0-800-011-1046
Česká republika	810 222 222
Danmark	+45 70 202 845 0,25 DKK
Ecuador (Andinatel)	1-999-119 ☎ 800-711-2884
Ecuador (Pacifitel)	1-800-225-528 ☎ 800-711-2884
(02) 6910602	مصر
El Salvador	800-6160
España	+34 902 010 059 0,078 €
France	+33 0892 69 60 22 0,337 €
Deutschland	+49 01805 652 180 0,14 € aus dem deutschen Festnetz - bei Anrufen aus Mobilfunknetzen können andere Preise gelten
Ελλάδα (από το εξωτερικό)	+ 30 210 6073603
Ελλάδα (εντός Ελλάδας)	801 11 75400
Ελλάδα (από Κύπρο)	800 9 2654
Guatemala	1-800-711-2884
香港特別行政區	(852) 2802 4098
Magyarország	06 40 200 629
India	1-800-425-7737
India	91-80-28526900
Indonesia	+62 (21) 350 3408
+971 4 224 9189	العراق
+971 4 224 9189	الكويت
+971 4 224 9189	لبنان
+971 4 224 9189	قطر
+971 4 224 9189	اليمن
Ireland	+353 1890 923 902 0,05 €
1-700-503-048	ישראל
Italia	+39 848 800 871 0,023 €

Jamaica	1-800-711-2884
日本	0570-000511
日本	03-3335-9800
0800 222 47	الأردن
한국	1588-3003
Luxembourg (Français)	+352 900 40 006 0,161 €
Luxemburg (Deutsch)	+352 900 40 007 0,161 €
Malaysia	1800 88 8588
Mauritius	(230) 262 210 404
México (Ciudad de México)	55-5258-9922
México	01-800-472-68368
Maroc	081 005 010
Nederland	+31 0900 2020 165 0,20 €
New Zealand	0800 441 147
Nigeria	(01) 271 2320
Norge	+47 815 62 070 0,39 NOK
24791773	عمان
Panamá	1-800-711-2884
Paraguay	009 800 54 1 0006
Perú	0-800-10111
Philippines	2 867 3551
Polska	801 800 235
Portugal	+351 808 201 492 0,024 €
Puerto Rico	1-877-232-0589
República Dominicana	1-800-711-2884
Reunion	0820 890 323
România	0801 033 390
Россия (Москва)	095 777 3284 0,03 €
Россия (Санкт-Петербург)	812 332 4240 0,08 €
800 897 1415	السعودية
Singapore	+65 6272 5300
Slovensko	0850 111 256
South Africa (RSA)	0860 104 771
Suomi	+358 0 203 66 767 0,015 €
Sverige	+46 077 120 4765 0,23 SEK
Switzerland	+41 0848 672 672 0,08 CHF
臺灣	02-8722-8000
ไทย	+66 (2) 353 9000
071 891 391	تونس
Trinidad & Tobago	1-800-711-2884
Türkiye (İstanbul, Ankara, İzmir & Bursa)	444 0307
Україна	(044) 230-51-06
600 54 47 47	الإمارات العربية المتحدة
United Kingdom	+44 0870 010 4320 0,05 £
United States	1-(800)-474-6836
Uruguay	0004-054-177
Venezuela (Caracas)	58-212-278-8666
Venezuela	0-800-474-68368
Việt Nam	+84 88234530

Telefonisch contact opnemen

Bel HP-ondersteuning terwijl u bij de computer en het HP-apparaat zit. Houd de volgende gegevens bij de hand:

- Modelnummer (zie [Het modelnummer van het apparaat zoeken](#))
- Serienummer (dit vindt u achter of onder op het apparaat)
- Berichten die verschijnen wanneer het probleem zich voordoet
- Antwoorden op de volgende vragen:
 - Doet dit probleem zich vaker voor?
 - Kunt u het probleem reproduceren?
 - Hebt u nieuwe hardware of software aan de computer toegevoegd kort voordat dit probleem zich begon voor te doen?
 - Heeft er zich iets anders bijzonders voorgedaan voor deze toestand (een onweer, werd het HP-toestel verplaatst, enz.)?

Na de periode van telefonische ondersteuning

Na afloop van de periode waarin u een beroep kunt doen op telefonische ondersteuning, kunt u tegen vergoeding voor hulp terecht bij HP. Help is mogelijk ook beschikbaar via de website voor online ondersteuning van HP: www.hp.com/support. Neem contact op met uw HP leverancier of bel het telefoonnummer voor ondersteuning in uw land/regio voor meer informatie over de beschikbare ondersteuningsopties.

Opties voor aanvullende garantie

Tegen extra kosten zijn aanvullende serviceplannen beschikbaar voor het HP-apparaat. Ga naar www.hp.com/support, selecteer uw land/regio en taal en zoek in het deel over service en garantie meer informatie over de uitgebreide serviceplannen.

HP Korea klantenondersteuning

HP 한국 고객 지원 문의

- 고객 지원 센터 대표 전화
1588-3003
- 제품가격 및 구입처 정보 문의 전화
080-703-0700
- 전화 상담 가능 시간:
평 일 09:00~18:00
토요일 09:00~13:00
(일요일, 공휴일 제외)

Beperkte garantieverklaring van Hewlett-Packard

HP product	Duur van beperkte garantie
Softwaremedia	90 dagen
Printer	1 jaar
Print- of inktcartridges	Tot het HP inktpatroon leeg is of de "einde garantie"-datum (vermeld op het inktpatroon) is bereikt, afhankelijk van wat het eerst van toepassing is. Deze garantie dekt geen HP inktproducten die opnieuw zijn gevuld, opnieuw zijn gefabriceerd of zijn gerepareerd, noch HP inktproducten die op verkeerde wijze zijn gebruikt of behandeld.
Printkoppen (geldt alleen voor producten met printkoppen die door de klant kunnen worden vervangen)	1 jaar
Accessoires	1 jaar tenzij anders vermeld

A. Duur van beperkte garantie

- Hewlett-Packard (HP) garandeert de eindgebruiker dat bovenstaande HP-producten vrij van materiaal- en fabricagedefecten zijn gedurende de hierboven aangegeven periode, die begint op de datum van aankoop door de klant. De klant moet een bewijs van de datum van aankoop kunnen overleggen.
- Met betrekking tot softwareproducten is de beperkte garantie van HP uitsluitend geldig voor het niet kunnen uitvoeren van programmeringsinstructies. HP garandeert niet dat de werking van een product ononderbroken of vrij van fouten is.
- De beperkte garantie van HP geldt alleen voor defecten die zich voordoen als resultaat van een normaal gebruik van het product en is niet van toepassing in de volgende gevallen:
 - onjuist of onvoldoende onderhoud of wijziging van het product;
 - software, interfaces, afdrukmateriaal, onderdelen of benodigdheden die niet door HP worden geleverd of ondersteund;
 - gebruik dat niet overeenstemt met de specificaties van het product;
 - onrechtmatige wijzigingen of verkeerd gebruik.
- Voor HP printerproducten is het gebruik van een cartridge die niet door HP is geleverd of een nagevulde cartridge niet van invloed op de garantie aan de klant of een contract voor ondersteuning dat met de klant is gesloten. Als echter een defect of beschadiging van de printer toegewezen kan worden aan het gebruik van een cartridge die niet van HP afkomstig is, een nagevulde cartridge of een verlopen inktcartridge, brengt HP de gebruikelijke tijd- en materiaalkosten voor het repareren van de printer voor het betreffende defect of de betreffende beschadiging in rekening.
- Als HP tijdens de van toepassing zijnde garantieperiode kennisgeving ontvangt van een defect in een softwareproduct, in afdrukmateriaal of in een inktproduct dat onder de garantie van HP valt, wordt het defecte product door HP vervangen. Als HP tijdens de van toepassing zijnde garantieperiode kennisgeving ontvangt van een defect in een hardwareproduct dat onder de garantie van HP valt, wordt naar goeddunken van HP het defecte product door HP gerepareerd of vervangen.
- Als het defecte product niet door HP respectievelijk gerepareerd of vervangen kan worden, zal HP de aankoopprijs voor het defecte product dat onder de garantie valt, terugbetalen binnen een redelijke termijn nadat HP kennisgeving van het defect heeft ontvangen.
- HP is niet verplicht tot reparatie, vervanging of terugbetaling tot de klant het defecte product aan HP geretourneerd heeft.
- Een eventueel vervangingsproduct mag nieuw of bijna nieuw zijn, vooropgesteld dat het ten minste dezelfde functionaliteit heeft als het product dat wordt vervangen.
- De beperkte garantie van HP is geldig in alle landen/regio's waar het gegarandeerde product door HP wordt gedistribueerd, met uitzondering van het Midden-Oosten, Afrika, Argentinië, Brazilië, Mexico, Venezuela en de tot Frankrijk behorende zogenoemde "Départements d'Outre Mer". Voor de hierboven als uitzondering vermelde landen/regio's, is de garantie uitsluitend geldig in het land/de regio van aankoop. Contracten voor extra garantieservice, zoals service op de locatie van de klant, zijn verkrijgbaar bij elk officieel HP-servicekantoor in landen/regio's waar het product door HP of een officiële importeur wordt gedistribueerd.
- Er wordt geen garantie gegeven op HP-inktpatronen die zijn nagevuld, opnieuw zijn geproduceerd, zijn opgeknapt en verkeerd zijn gebruikt of waarmee op enigerlei wijze is geknoeid.

B. Garantiebeperkingen

IN ZOVERRE DOOR HET PLAATSELIJK RECHT IS TOEGESTAAN, BIEDEN NOCH HP, NOCH LEVERANCIERS (DERDEN) ANDERE UITDRUKKELIJKE OF STILZWIJGENDE GARANTIES OF VOORWAARDEN VAN VERKOOPWAARDEN EN VOORWAARDEN VAN VERKOOPBAARHEID, BEVREDIGENDE KWALITEIT EN GESCHIKTHEID VOOR EEN BEPAALD DOELAF.

C. Beperkte aansprakelijkheid

- Voor zover bij de plaatselijke wetgeving toegestaan, zijn de verhaalsmogelijkheden in deze beperkte garantie de enige en exclusieve verhaalsmogelijkheden voor de klant.
- VOORZOVER DOOR HET PLAATSELIJK RECHT IS TOEGESTAAN, MET UITZONDERING VAN DE SPECIFIEKE VERPLICHTINGEN IN DEZE GARANTIEVERKLARING, ZIJN HP EN LEVERANCIERS (DERDEN) ONDER GEEN BEDING AANSPRAKELIJK VOOR DIRECTE, INDIRECTE, SPECIALE EN INCIDENTELE SCHADE OF GEVOLGSCHADE, OF DIT NU GEBASEERD IS OP CONTRACT, DOOR BENADELING OF ENIGE ANDERE JURIDISCHE THEORIE, EN ONGEACHT OF HP VAN DE MOGELIJKHEID VAN DERGELIJKE SCHADE OP DE HOOGTE IS.

D. Lokale wetgeving

- Deze garantieverklaring verleent de klant specifieke juridische rechten. De klant kan over andere rechten beschikken die in de V.S. van staat tot staat, in Canada van provincie tot provincie en elders van land tot land of van regio tot regio kunnen verschillen.
- In zoverre deze garantieverklaring niet overeenstemt met de plaatselijke wetgeving, zal deze garantieverklaring als aangepast en in overeenstemming met dergelijke plaatselijke wetgeving worden beschouwd. Krachtens een dergelijke plaatselijke wetgeving is het mogelijk dat bepaalde afwijzingen en beperkingen in deze garantieverklaring niet op de klant van toepassing zijn. Sommige staten in de Verenigde Staten en bepaalde overheden buiten de Verenigde Staten (inclusief provincies in Canada) kunnen bijvoorbeeld:
 - voorkomen dat de afwijzingen en beperkingen in deze garantieverklaring de wettelijke rechten van een klant beperken (bijvoorbeeld het Verenigd Koninkrijk);
 - op andere wijze de mogelijkheid van een fabrikant beperken om dergelijke niet-aansprakelijkheidsverklaringen of beperkingen af te dwingen;
 - de klant aanvullende garantierechten verlenen, de duur van de impliciete garantie bepalen waarbij het niet mogelijk is dat de fabrikant zich niet aansprakelijk verklaart of beperkingen ten aanzien van de duur van impliciete garanties niet toestaan.
- DE IN DEZE VERKLARING GESTELDE GARANTIEVOORWAARDEN VORMEN, BEHALVE IN DE WETTELIJK TOEGESTANDE MATE, GEEN UITSLUITING, BEPERKING OF WIJZIGING VAN, MAAR EEN AANVULLING OP DE VERPLICHTTE EN WETTELIJK VOORGESCHREVEN RECHTEN DIE VAN TOEPASSING ZIJN OP DE VERKOOP VAN HP-PRODUCTEN.

HP Fabrieksgarantie

Geachte klant,

Als bijlage ontvangt u hierbij een lijst met daarop de naam en het adres van de HP vestiging in uw land waar u terecht kunt voor de HP fabrieksgarantie.

Naast deze fabrieksgarantie kunt u op basis van nationale wetgeving tevens jegens uw verkoper rechten putten uit de verkoopovereenkomst. De HP fabrieksgarantie laat de wettelijke rechten onder de toepasselijke nationale wetgeving onverlet.

Nederland: Hewlett-Packard Nederland BV, Startbaan 16, 1187 XR Amstelveen

België: Hewlett-Packard Belgium BVBA/SPRL, Luchtschipstraat 1, B-1140 Brussels

Garantie-informatie printcartridge

De garantie op HP-cartridges is van toepassing wanneer het product wordt gebruikt in combinatie met de daarvoor bedoelde printer van HP. Deze garantie is niet van toepassing op bijgevoelde, gerecyclede, aangepaste, verkeerd gebruikte of vervalste inktproducten van HP.

Gedurende de garantieperiode is het product gedekt zolang de HP-inkt niet is opgebruikt en de uiterste garantiedatum nog niet werd bereikt. Het einde van de garantiedatum, in JJJJ/MM-formaat, vindt als volgt op het product terug:

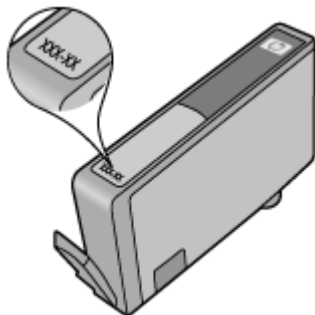

Het apparaat klaarmaken voor verzending

 **Opmerking** Indien u in Japan verblijft, neem dan contact op met HP-klantenservice voor meer informatie

Nadat u contact hebt opgenomen met de HP-klantenservice of terug bent gegaan naar uw verkooppunt, wordt u mogelijk gevraagd het toestel voor onderhoud op te sturen. Als u het toestel opstuurt voor onderhoud, zorg er dan voor dat u de instructies van HP of hun partners bij het verkooppunt opvolgt wanneer u het toestel verpakt en verzendt.

C Specificaties van het apparaat

Zie [Informatie over de specificaties van ondersteund afdruk materiaal](#) voor informatie over de specificaties en de behandeling van afdrukmaterialen.

- [Fysieke specificaties](#)
- [Productkenmerken en -mogelijkheden](#)
- [Specificaties processor en geheugen](#)
- [Systeemvereisten](#)
- [Netwerkprotocollspecificaties](#)
- [Specificaties van de geïntegreerde webserver](#)
- [Afdrukresolutie](#)
- [Omgevingsspecificaties](#)
- [Elektrische specificaties](#)
- [Specificaties geluidsniveau \(afdrukken in conceptmodus, geluidsniveaus volgens ISO 7779\)](#)

Fysieke specificaties

Formaat (breedte x diepte x hoogte)

Apparaat: 575 x 402 x 181 mm (22,7 x 15,8 x 7,13 inch)

Gewicht van het apparaat (exclusief printerbenodigdheden)

Apparaat: 6,7 kg

Productkenmerken en -mogelijkheden

Functie	Capaciteit
Verbindingsmogelijkheden	<ul style="list-style-type: none">• USB 2.0-compatibel met hoge snelheid• Vast netwerk
Inkpatronen	Vier printcartridges (zwart, geel, magenta en cyaan)
Levensduur benodigdheden	Bezoek www.hp.com/pageyield/ voor meer informatie over de geschatte levensduur van inkpatronen.
Besturingstalen	HP PCL 3 HP PCL 3-GUI
Ondersteunde lettertypen	Amerikaanse lettertypen: CG Times, CG Times Italic, Universe, Universe Italic, Courier, Courier Italic, Letter Gothic, Letter Gothic Italic.
Werkbelasting	Maximaal 7000 pagina's per maand

Specificaties processor en geheugen

Hoofdprocessor

192 MHz ARM946ES, ETM9 (medium)

Hoofdgegevens

64 MB ingebouwd RAM 32 MB ingebouwd Flash ROM

Systemvereisten



Opmerking Voor de meest recente informatie over ondersteunde besturingssystemen en systeemvereisten gaat u naar <http://www.hp.com/support/>

Compatibiliteit besturingssysteem

- Voor Windows XP SP 2 Starter Edition, en Windows Vista Starter Edition zijn alleen printerstuurprogramma's en de Werkset beschikbaar.
- Linux (zie <http://www.hp.com/go/linuxprinting> voor meer informatie).

Minimale vereisten

- Microsoft® Windows® XP (32-bit) Service Pack 2: Intel® Pentium® II- of Celeron®-processor, 512 MB RAM, 228 MB vrije ruimte op de harde schijf, Microsoft Internet Explorer 6.0
- Microsoft® Windows® Vista: 800 MHz 32-bit (x86) of 64-bit (x64) -processor, 512 MB RAM, 1.156 MB vrije ruimte op de harde schijf, Microsoft Internet Explorer 7.0
- Microsoft Windows 7: 800 MHz 32-bits (x86) of 64-bits (x64) -processor, 512 MB RAM, 1.082 MB vrije schijfruimte, Microsoft Internet Explorer 7.0
- **Mac OS X v10.4.11, v10.5.6:** PowerPC G4, G5, of Intel Core-processor, 256 MB geheugen, 500 MB vrije ruimte op de harde schijf

Aanbevolen vereisten

- Microsoft® Windows® XP (32-bit) Service Pack 2: Intel® Pentium® III-processor of hoger, 512 MB RAM, 824 MB vrije ruimte op de harde schijf, Microsoft Internet Explorer 6.0 of hoger
- Microsoft® Windows® Vista: 1 GHz 32-bit (x86) of 64-bit (x64) -processor, 1 GB RAM, 2.569 MB vrije ruimte op de harde schijf, Microsoft Internet Explorer 7.0
- Microsoft Windows 7: 1 GHz 32-bits (x86) of 64-bits (x64) processor, 1 GB RAM, 2.515 MB beschikbare ruimte op de harde schijf, Microsoft Internet Explorer 7.0
- **Mac OS X v10.4.11, v10.5.6:** PowerPC G4, G5, of Intel Core processor, 512 MB geheugen, 500 MB vrije ruimte op de harde schijf

Netwerkprotocollspecificaties

Ondersteunde netwerkbesturingssystemen

- Windows XP (32-bit) (Professional en Home Edition), Windows Vista 32-bits en 64-bits (Ultimate, Enterprise en Business Edition), Windows 7 (32-bits en 64-bits).
- Mac OS X (10.4.11 en hoger, 10.5.x)

Compatibele netwerkprotocollen

TCP/IP

Netwerkbeheer

- Invoegtoepassingen voor HP Web Jetadmin
- Ingebouwde webserver
- Functies
- Mogelijkheid netwerkapparaten op afstand te configureren en te beheren

Specificaties van de geïntegreerde webserver

Vereisten

- Een TCP/IP-netwerk (IPX/SPX-netwerken worden niet ondersteund)
- Een webbrowser (Microsoft Internet Explorer 6,0 of later, Opera 8.0 of later, Mozilla Firefox 1.0 of later of Safari 1.2 of later)
- Een netwerkverbinding (u kunt geen geïntegreerde webserver gebruiken die rechtstreeks is verbonden met een USB-kabel)
- Een internetverbinding (vereist voor sommige functies)



Opmerking U kunt de geïntegreerde webserver openen zonder verbinding met internet. Sommige functies zijn dan echter niet beschikbaar.

- Hij moet zich aan dezelfde kant van een firewall bevinden als het apparaat.

Afdrukresolutie

Zwart

Maximaal 1200 dpi met zwarte inkt op pigmentbasis

Kleur

Verbeterde HP-fotokwaliteit (tot 4800 bij 1200 dpi geoptimaliseerd op HP Premium Plus fotopapier met 1200 x 1200 invoer-dpi)

Omgevingspecificaties

Werkomgeving

Werktemperatuur: 5° tot 40°C

Aanbevolen bedrijfstemperatuur: 15° tot 32°C

Aanbevolen relatieve luchtvochtigheid: 20 tot 80% niet-condenserend

Opslagomgeving

Opslagtemperatuur: -40° tot 60°C

Relatieve luchtvochtigheid bij opslag: Maximaal 90% niet-condenserend bij een temperatuur van 60°C

Elektrische specificaties

Stroomvoorziening

Universele netadapter (extern)

Stroomvereisten

Ingangsspanning: 100 tot 240 VAC ($\pm 10\%$), 50 tot 60 Hz (± 3 Hz)

Uitvoervoltage: 32 Vdc, 1560 mA

Stroomverbruik

34,03 W

Specificaties geluidsniveau (afdrukken in conceptmodus, geluidsniveaus volgens ISO 7779)

Geluidsdruk (bij apparaat)

LpAd 54 (dBA)

Geluidsvermogen

LwAd 6,7 (BA)

D Overheidsvoorschriften

Dit gedeelte bevat de volgende onderwerpen:

- [FCC-verklaring](#)
- [Kennisgeving voor gebruikers in Korea](#)
- [VCCI- \(Klasse B\) verklaring van overeenstemming voor gebruikers in Japan](#)
- [Kennisgeving voor gebruikers in Japan over het netsnoer](#)
- [Tabel met giftige en gevaarlijke stoffen](#)
- [Verklaring over de indicatielampjes](#)
- [Modelnummer](#)
- [Conformiteitsverklaring](#)
- [Programma voor milieubeheer](#)
- [Licenties van derden](#)

FCC-verklaring

FCC statement

The United States Federal Communications Commission (in 47 CFR 15.105) has specified that the following notice be brought to the attention of users of this product.

This equipment has been tested and found to comply with the limits for a Class B digital device, pursuant to Part 15 of the FCC Rules. These limits are designed to provide reasonable protection against harmful interference in a residential installation. This equipment generates, uses and can radiate radio frequency energy and, if not installed and used in accordance with the instructions, may cause harmful interference to radio communications. However, there is no guarantee that interference will not occur in a particular installation. If this equipment does cause harmful interference to radio or television reception, which can be determined by turning the equipment off and on, the user is encouraged to try to correct the interference by one or more of the following measures:

- Reorient the receiving antenna.
- Increase the separation between the equipment and the receiver.
- Connect the equipment into an outlet on a circuit different from that to which the receiver is connected.
- Consult the dealer or an experienced radio/TV technician for help.

For further information, contact:

Manager of Corporate Product Regulations
Hewlett-Packard Company
3000 Hanover Street
Palo Alto, Ca 94304
(650) 857-1501

Modifications (part 15.21)

The FCC requires the user to be notified that any changes or modifications made to this device that are not expressly approved by HP may void the user's authority to operate the equipment.

This device complies with Part 15 of the FCC Rules. Operation is subject to the following two conditions: (1) this device may not cause harmful interference, and (2) this device must accept any interference received, including interference that may cause undesired operation.

Kennisgeving voor gebruikers in Korea

사용자 안내문(B급 기기)

이 기기는 비업무용으로 전자파 적합 등록을 받은 기기로서, 주거지역에서는 물론 모든 지역에서 사용할 수 있습니다.

VCCI- (Klasse B) verklaring van overeenstemming voor gebruikers in Japan

この装置は、情報処理装置等電波障害自主規制協議会（VCCI）の基準に基づくクラスB情報技術装置です。この装置は、家庭環境で使用することを目的としていますが、この装置がラジオやテレビジョン受信機に近接して使用されると受信障害を引き起こすことがあります。

取り扱い説明書に従って正しい取り扱いをして下さい。

Kennisgeving voor gebruikers in Japan over het netsnoer

製品には、同梱された電源コードをお使い下さい。

同梱された電源コードは、他の製品では使用出来ません。

Tabel met giftige en gevaarlijke stoffen

有毒有害物质表						
根据中国《电子信息产品污染控制管理办法》						
零件描述	有毒有害物质和元素					
	铅	汞	镉	六价铬	多溴联苯	多溴联苯醚
外壳和托盘*	0	0	0	0	0	0
电线*	0	0	0	0	0	0
印刷电路板*	X	0	0	0	0	0
打印系统*	X	0	0	0	0	0
显示器*	X	0	0	0	0	0
喷墨打印机墨盒*	0	0	0	0	0	0
驱动光盘*	X	0	0	0	0	0
扫描仪*	X	X	0	0	0	0
网络配件*	X	0	0	0	0	0
电池板*	X	0	0	0	0	0
自动双面打印系统*	X	0	0	0	0	0
外部电源*	X	0	0	0	0	0

0: 指此部件的所有均一材质中包含的这种有毒有害物质, 含量低于SJ/T11363-2006 的限制
 X: 指此部件使用的均一材质中至少有一种包含的这种有毒有害物质, 含量高于SJ/T11363-2006 的限制
 注: 环保使用期限的参考标识取决于产品正常工作的温度和湿度等条件
 *以上只适用于使用这些部件的产品

Verklaring over de indicatielampjes

LED indicator statement

The display LEDs meet the requirements of EN 60825-1.

Modelnummer

Voor wettelijke identificatiedoeleinden is aan dit product een voorgeschreven modelnummer toegewezen. Het voorgeschreven modelnummer voor uw product is SNPRC-0803 (HP Officejet 7000 Printer). Het wettelijk verplichte modelnummer moet niet worden verward met de marketingnaam (HP Officejet 7000 Printer Series) of het productnummer.

Conformiteitsverklaring

		DECLARATION OF CONFORMITY according to ISO/IEC 17050-1 and EN 17050-1
Supplier's Name:	Hewlett-Packard Company	DoC#: SNPRC-0803-A
Supplier's Address:	60, Alexandra Terrace, # 07-01 The Comtech, Singapore 118502	
declares, that the product		
Product Name and Model:	HP Officejet 7000	
Regulatory Model Number:¹⁾	SNPRC-0803	
Product Options:	All	
conforms to the following Product Specifications and Regulations:		
SAFETY:	IEC 60950-1:2001 / EN 60950-1:2001 EN 60825-1 1994+A1:2002+A2: 2001 Class 1 for LEDs	
EMC:	CISPR 22:2005/ EN 55022: 2006 Class B EN 55024:1998 +A1:2001 + A2:2003 EN 61000-3-2: 2000 + A2: 2005 EN 61000-3-3:1995 +A1: 2001 FCC CFR 47, Part 15 Class B / ICES-003, Issue 4 Class B	
Supplementary Information:		
<ol style="list-style-type: none"> 1. This product is assigned a Regulatory Model Number which stays with the regulatory aspects of the design. The Regulatory Model Number is the main product identifier in the regulatory documentation and test reports, this number should not be confused with the marketing name or the product numbers. 2. This product complies with the requirements of the Low Voltage Directive 2006/95/EC, the EMC Directive 2004/108/EC & the R&TTE Directive 99/5/EC and carries the CE-marking accordingly. In addition, it complies with the WEEE Directive 2002/96/EC and RoHS Directive 2002/95/EC. 3. This Device complies with Part 15 of the FCC Rules. Operation is subject to the following two Conditions: (1) This device may not cause harmful interference, and (2) this device must accept any interference received, including interference that may cause undesired operation. 4. The product was tested in a typical configuration. 		
Singapore 25 September 2008		<hr/> Wong Soo Min , Director, Quality Imaging & Printing Manufacturing Operations
Local contact for regulatory topics only: EMEA: Hewlett-Packard GmbH, HQ-TRE, Herrenberger Strasse 140, 71034 Boeblingen, Germany www.hp.com/go/certificates USA : Hewlett-Packard, 3000 Hanover St., Palo Alto 94304, U.S.A. 650-857-1501		

Programma voor milieubeheer

Hewlett-Packard streeft ernaar om producten van hoge kwaliteit te leveren die op milieuvriendelijke wijze zijn geproduceerd. Dit product is ontworpen met het oog op recycling. Het aantal materialen is tot een minimum beperkt, zonder dat dit ten koste gaat van de functionaliteit en de betrouwbaarheid. De verschillende materialen zijn ontworpen om eenvoudig te kunnen worden gescheiden. Bevestigingen en andere aansluitingen zijn eenvoudig te vinden, te bereiken en te verwijderen met normale gereedschappen. Belangrijke onderdelen zijn zo ontworpen dat deze eenvoudig zijn te bereiken waardoor demontage en reparatie efficiënter worden.

Ga voor meer informatie naar de website HP's Commitment to the Environment op:

www.hp.com/hpinfo/globalcitizenship/environment/index.html

Dit gedeelte bevat de volgende onderwerpen:

- [Papiergebruik](#)
- [Plastics](#)
- [Veiligheidsinformatiebladen](#)
- [Kringloopprogramma](#)
- [Recyclingprogramma van HP inkjet-onderdelen](#)
- [Afvoer van afgedankte apparatuur door gebruikers in particuliere huishoudens in de Europese Unie](#)
- [Stroomverbruik](#)

Papiergebruik

Dit product is geschikt voor het gebruik van kringlooppapier dat voldoet aan DIN-norm 19309 en EN 12281:2002.

Plastics

Onderdelen van kunststof die zwaarder zijn dan 25 gram zijn volgens de internationaal geldende normen gemerkt. Deze onderdelen kunnen hierdoor eenvoudig worden herkend en aan het einde van de levensduur van het product worden gerecycled.

Veiligheidsinformatiebladen

Material Safety Data Sheets (MSDS, veiligheidsbladen) kunt u verkrijgen via de website van HP:

www.hp.com/go/msds

Kringloopprogramma

HP biedt in veel landen en regio's een toenemend aantal productrecyclingprogramma's. Daarnaast werkt HP samen met een aantal van de grootste centra voor het recyclen van elektronische onderdelen ter wereld. HP bespaart op het verbruik van kostbare hulpbronnen door een aantal van zijn populairste producten opnieuw te verkopen. Ga voor informatie over het recyclen van HP producten naar de volgende website:

www.hp.com/hpinfo/globalcitizenship/environment/recycle/

Recyclingprogramma van HP inkjet-onderdelen

HP streeft ernaar om het milieu te beschermen. Het recyclingprogramma van HP Inkjet-onderdelen is in veel landen/regio's beschikbaar. Het programma biedt u de mogelijkheid gebruikte printcartridges gratis te recyclen. Ga voor meer informatie naar de volgende website:

www.hp.com/hpinfo/globalcitizenship/environment/recycle/

Afvoer van afgedankte apparatuur door gebruikers in particuliere huishoudens in de Europese Unie



English	Disposal of Waste Equipment by Users in Private Households in the European Union This symbol on the product or on its packaging indicates that this product must not be disposed of with your other household waste. Instead, it is your responsibility to dispose of your waste equipment by handing it over to a designated collection point for the recycling of waste electrical and electronic equipment. The separate collection and recycling of your waste equipment at the time of disposal will help to conserve natural resources and ensure that it is recycled in a manner that protects human health and the environment. For more information about where you can drop off your waste equipment for recycling, please contact your local city office, your household waste disposal service or the shop where you purchased the product.
Français	Évacuation des équipements usagés par les utilisateurs dans les foyers privés au sein de l'Union européenne La présence de ce symbole sur le produit ou sur son emballage indique que vous ne pouvez pas vous débarrasser de ce produit de la même façon que des déchets courants. Au contraire, vous êtes responsable de l'évacuation de vos équipements usagés et, à cet effet, vous êtes tenu de le remettre à un point de collecte agréé pour le recyclage des équipements électriques et électroniques usagés. Le tri de l'évacuation et le recyclage séparés de vos équipements usagés permettent de préserver les ressources naturelles et de s'assurer que ces équipements sont recyclés dans le respect de la santé humaine et de l'environnement. Pour plus d'informations sur les lieux de collecte des équipements usagés, veuillez contacter votre mairie, votre service de traitement des déchets ménagers ou le magasin où vous avez acheté le produit.
Deutsch	Entsorgung von Elektrogeräten durch Benutzer in privaten Haushalten in der EU Dieses Symbol auf dem Produkt oder dessen Verpackung gibt an, dass das Produkt nicht zusammen mit dem Restmüll entsorgt werden darf. Es obliegt daher Ihrer Verantwortung, das Gerät an einer entsprechenden Stelle für die Entsorgung oder Wiederverwertung von Elektrogeräten oder Altzubehör (z.B. ein Wertstoffhof). Die separate Sammlung und das Recycling Ihrer alten Elektrogeräte zum Zeitpunkt Ihrer Entsorgung trägt zum Schutz der Umwelt bei und gewährleistet, dass sie auf eine Art und Weise recycelt werden, die keine Gefährdung für die Gesundheit des Menschen und der Umwelt darstellt. Weitere Informationen darüber, wo Sie alte Elektrogeräte zum Recyceln abgeben können, erhalten Sie bei den örtlichen Behörden, Wertstoffhöfen oder dort, wo Sie das Gerät erworben haben.
Italiano	Smaltimento di apparecchiature da rottamare da parte di privati nell'Unione Europea Questo simbolo che appare sul prodotto o sulla confezione indica che il prodotto non deve essere smaltito assieme agli altri rifiuti domestici. Gli utenti devono provvedere allo smaltimento delle apparecchiature da rottamare portandole al luogo di raccolta indicato nell'apparecchiatura elettrica ed elettronica. La raccolta e il riciclaggio separate delle apparecchiature da rottamare in fase di smaltimento favoriscono la conservazione delle risorse naturali e garantiscono che tali apparecchiature vengano rottamate nel rispetto dell'ambiente e della tutela della salute. Per ulteriori informazioni sui punti di raccolta delle apparecchiature da rottamare, contattare il proprio comune di residenza, il servizio di smaltimento dei rifiuti locale o il negozio presso il quale è stato acquistato il prodotto.
Español	Eliminación de residuos de aparatos eléctricos y electrónicos por parte de usuarios domésticos en la Unión Europea Este símbolo en el producto o en el embalaje indica que no se puede deschar el producto junto con los residuos domésticos. Por el contrario, si debe eliminar este tipo de residuo, es responsabilidad del usuario entregarlo en un punto de recogida designado de residuos de aparatos electrónicos y eléctricos. El reciclaje y la recogida por separado de estos residuos en el momento de la eliminación ayudará a preservar recursos naturales y a garantizar que el reciclaje proteja la salud y el medio ambiente. Si desea información adicional sobre los lugares donde puede dejar este residuo para su reciclado, póngase en contacto con las autoridades locales de su ciudad, con el servicio de gestión de residuos domésticos o con la tienda donde adquirió el producto.
Češtiny	Likvidace vysloužilého zařízení užívatelem v domácnosti v zemích EU Toto značka na produktu nebo na jeho obalu znamená, že tento produkt nesmí být likvidován společným vyhozením do běžného domácího odpadu. Odpovědné za to, že vysloužilé zařízení bude přeneseno k likvidaci do určených míst, kde lze recyklovat vysloužilá a elektrická zařízení. Likvidace vysloužilého zařízení samostatným sběrem a recyklací napomáhá zachování přírodních zdrojů a zajišťuje, že recyklace proběhne způsobem chránícím lidské zdraví a životní prostředí. Další informace o tom, kam můžete vysloužilá zařízení přinést k recyklaci, můžete získat od místní samosprávy, od společnosti poskytující svoz a likvidaci domácnostního odpadu v obvodu, kde jste produkt zakoupili.
Dansk	Bortskaffelse af affaldsudyret for brugere i private husholdninger i EU Dette symbol på produkt eller på dets emballage indikerer, at produktet ikke må bortskaffes sammen med andet husholdningsaffald. I stedet er det dit ansvar at bortskaffe affaldsudyret ved at overføre det til det/til bestemte indsamlingsteder med henblik på genbrug af elektrisk og elektronisk affaldsudyret. Den separate indsamling og genbrug af affaldsudyret på tidspunktet for bortskaffelse er med til at bevare naturlige ressourcer og sikre, at genbrug finder sted på en måde, der beskytter menneskers helbred samt miljøet. Hvis du vil vide mere om, hvor du kan lægge dit affaldsudyret til genbrug, kan du kontakte den lokale myndighed eller den forretning, hvor du købte produktet.
Nederlands	Afvoer van afgedankte apparatuur door gebruikers in particuliere huishoudens in de Europese Unie Dit symbool op het product of de verpakking geeft aan dat dit product niet mag worden afgevoerd met het huishoudelijk afval. Het is uw verantwoordelijkheid uw afgedankte apparatuur af te leveren aan een afgedankte elektrische en elektronische apparatuur. De afgescheiden inzameling en verwerking van uw afgedankte apparatuur draagt bij tot het sparen van natuurlijke bronnen en tot het hergebruik van materiaal op een wijze die de volkgezondheid en het milieu beschermt. Voor meer informatie over waar u uw afgedankte apparatuur kunt inleveren voor recycling kunt u contact opnemen met het gemeentehuis in uw woonplaats, de reinigingsdienst of de winkel waar u het product hebt aangekocht.
Enfi	Krajooprijamist kasutuse lõpetamisel kõrvaldatavate seadmete käitlemine Euroopa Liidus Kui tootel või toote pakendil on see sümbol, ei lohi seda toodet viisita olmejäätmete hulka. Tsee kohus on via toeteks muuhulda seade selleks ettenähtud elektri- ja elektroonikaseadmete väliskäitluskeskustesse. Käitlamine seadmete eraldi kogumise ja sortimise abil võimaldab ringhulga, et käitlamine toimub inimtunde ja keskkonnale ohuliselt. Lisateavet selle kohta, kuhu soate kasutatava seadme käitlamiseks viia, soate küsida kohalikul omavalitsusel, olmejäätmete väliskäitluskeskust või kauplust, kust le seadme ostite.
Suomi	Hävitettyjen laitteiden käsittely kotitalouksissa Euroopan unionin alueella Tämä kuvaus on sinun vastuullisuutta osoittava merkintä tuotteesta, että luoletta ei saa hävittää tavallisten jätteen kanssa. Käyttäjän velvollisuus on huolehtia siitä, että hävitettyä laite kuitataan sähkö- ja elektroniikkajätteen keräilykeskukseen. Hävitettyjen laitteiden erillinen keräily ja käsittely säästää luonnonvaroja. Niin toimimalla vähennetään myös, että luonnon tavallista tavalla, jolla soajelle luonnon terveyttä ja ympäristöä. Saat lisätietoja lähetettyä jätteen käsittelykeskukseen paikalliseen väestökeskukseen, josta löydät jällemyyjätilän.
Ελληνικά	Απορριψη χρησιμοποιημένου προϊόντος στην Ευρωπαϊκή Ένωση Το παρόν σύμβολο στο προϊόν ή στο πακέτο του υποδηλώνει ότι το προϊόν αυτό δεν πρέπει να πεταχτεί μαζί με άλλα οικιακά απορρίμματα. Αντ'απαιτίας, ευθύνος είστε είναι να απορριψτείτε τις χρησιμοποιημένες σε μια καθορισμένη μονάδα συλλογής απορριμμάτων για την ανακύκλωση σφαιρικού και ηλεκτρονικού εξοπλισμού. Η χωριστή συλλογή και απορριψη των χρησιμοποιημένων προϊόντων ενισχύει τη διατήρηση των φυσικών πόρων και της ανακύκλωσης με τρόπο υγιή, ώστε να προστατευτεί η υγεία των ανθρώπων και το περιβάλλον. Για περισσότερες πληροφορίες σχετικά με το πού μπορείτε να απορριψτείτε τις χρησιμοποιημένες σε μια καθορισμένη μονάδα συλλογής απορριμμάτων για την ανακύκλωση σφαιρικού και ηλεκτρονικού εξοπλισμού, επικοινωνήστε με τις κατά τόπους αρμόδιες αρχές ή με το κατάστημα από το οποίο αγοράστηκε το προϊόν.
Magyar	A hulladékoknak kezelése a megújultatásokban az Európai Unióban A szimbólum az termék vagy annak csomagolásán jeleníti meg, hogy a termék nem kezelhető együtt az egyéb háztartási hulladékkal. Az Ön feladata, hogy a készült hulladékokat egy elfajlasztott olyan kijelölt gyűjtőhelyre, amely az elektronikus hulladékokat és az elektronika berendezéseket újrahasznosításra alkalmasítja. A hulladékokat külön gyűjtés és újrahagyás lehetővé teszi a természetes erőforrások megőrzését, egyrészt az a biztosítja, hogy a hulladék újrahagyásának az egészségre és a környezetre nem ártalmas módon történjen. Ha tájékoztatást szeretne kapni azokról a helyekről, ahol lehétljes újrahasznosításra a hulladékokat, forduljon a helyi önkormányzathoz, a háztartási hulladék begyűjtésével foglalkozó vállalatok vagy a termék forgalmazójához.
Lavendisk	Lietuvių atliekomas na nederigiam lietimam Europos Sąjungaos privatusis mėsiamiecinimas Šis simbolis su erces vai su šio produkto pakuote, ka šis teris nederigiam lietimam arba geriam mėsiamiecinam atliekamam. Šis esat atbildis par atliekomas na nederigiam lietimam, na padodai nauderigiam savitankam vietai, ka šiliu vieta nederigiam elektriska na elektroniska aparitankam atliekamam paratrankam. Speciali nederigiam lietimam savitankam atliekamam paratrankam palidi tausti dabas nesumus nauderigiam itadi atliekamam paratrankam. Ka sargti oliku veseliu nauderigiam vai. Ka legti palidi informaciu par, ka kur atnešti atliekamam, spausinkite me šis esat tokios eriosios arches ir me to katamiamu po to onio aragiamu to priov.
Latvianisk	Uzturizacija uzlytogo spraztu prazu uztykumomam domomachy v Unijā Europeiskajā Simbolis tiek uzmetzinyam na produktā vai opakojamā uzdevumā, ka šis produkts nederigiam lietimam kopā ar citiem mājokļa atliekamam. Uztykumam ir atbildināzīnyam šis dabiezinyam uzlytogo spraztu ka vuztykumomam punktu gromadzinyam uzlytogo elektriskajinyam na elektroniskajinyam. Gromadzinyam esatibus na recyliny legu šuju atliekamam prazinyam šis de ošinyam uzlytogo naterisinyam, ir ir bezapricinyam dila zdovinyam na šrodumomam naterisinyam. Dolzje informaciny na temat spozinyam uzlytogy uzlytogy uzmetzinyam maiznyam de apodrovināzinyam viedzē šidovinyam, v prazibiedzinyam zinjuminyam šis uzdevomam atliekamam lūm na mēziju kaupumam produkta.
Portugues	Descarte de equipamentos por usuários em residências de União Europeia Este símbolo no produto ou no embalagem indica que o produto não pode ser descartado junto com o lixo doméstico. No entanto, é sua responsabilidade levar os equipamentos a serem descartados a um ponto de coleta designado para o reciclagem de equipamentos eletro-eletrônicos. A coleta separada e o reciclagem dos equipamentos no momento do descarte ajudam na conservação dos recursos naturais e garantem que os equipamentos serão reciclados de forma a proteger a saúde das pessoas e o meio ambiente. Para obter mais informações sobre onde descartar equipamentos para reciclagem, entre em contato com o escritório local de sua cidade, o serviço de limpeza pública de seu bairro ou a loja em que adquiriu o produto.
Slovenščina	Postup poruzitve/ov v krajnih Europeiskaj unij pri vyhadenju zaridila v domocnih poruzitvah do odpadu Tento simbol na produktu alebo na jeho obale znamená, že nesmie byť vyhodený s iným komunálnym odpadom. Namiesto toho máte povinnos odvážta toto zaridie na zbernom mieste, kde sa zabezpečuje recyklacia elektrických a elektronických zaridien. Separovane zber a recyklacia zaridien uspešne na odpor paratrank chráni prirodne zdroje a zabezpečuje taký spôsob recyklacie, ktorý bude chráni ľudské zdravie a životné prostredie. Dolšie informaciny na temat spozinyam zberu a recyklacie zaridien na miestnom zbernom usade, mo lieme zabezpečinyam zber vášho komunálneho odpadu alebo v predmji, kde ste produkt kúpili.
Slovenščina	Ravnane z odpadno opremo v gospodinjstvih znotraj Evropske unije To značka na izdelku ali embalaži izdelka pomeni, da izdelka ne smete odložiti skupaj z drugim gospodinjstvenim odpadki. Odpadno opremo ste dolžni odnesti na določenem zbirnem mestu za recikliranje odpadne elektrčne in elektronske opreme. Z ločenim zbiranjem in recikliranjem odpadne opreme so odloženi tudi pomagali ohraniti naravne vire in zagotoviti, da bo odpadna oprema reciklirana tako, da se ne ogrozi zdravje ljudi in okolje. Ve informacij o mestih, kjer lahko oddate odpadno opremo za recikliranje, lahko dobite na občinski upravi, v komunalnem podjetju ali trgovini, kjer ste izdelek kupili.
Svevsko	Kassering av förbrukningsmaterial för hem- och privatvårdsanläggningar i EU Produkt eller produktförpackning med den här symbolen har inte kasseras med vanlig hushållsavfall. I stället har du ansvar för att produkten lämnas in på behörig återvinningstjänst för hantering av ett och elektroniikkajätet. Genom att lämna kasserade produkter till återvinning hjälper du till att bevara våra gemensamma naturresurser. Dessutom tillvarar både människor och miljön när produkter återvinns på rätt sätt. Kommunala myndigheter, sophanteringsföretag eller butik där du varan köptes kan ge mer information om var du lämnar kasserade produkter för återvinning.
Български	Изхвърляне на оборудване за отпадък от потребител в частни домакинства в Европейския съюз Този символ върху продукта или опаковката му показва, че продуктът не трябва да се изхвърля заедно с домашните отпадъци. Вие имате отговорност да изхвърлите оборудването за отпадък на определено място за рециклиране на електроинструменти и електронни отпадъци. Разделното събиране и рециклиране на оборудването за отпадък при изхвърлянето му помага за запазването на природни ресурси и гарантира рециклирането, извършено така, че не застрашава човешкото здраве и околната среда. За повече информация къде можете да оставите оборудването за отпадък за рециклиране се свържете със съветника си в града ви, фирмата за събиране на отпадъци или с магазина, от който сте закупили продукта.
Română	Eliminarea echipamentelor uzate de către utilizatorii casnici din Uniunea Europeană Acest simbol de pe produs sau de pe ambalajul produsului indică faptul că acest produs nu trebuie aruncat alături de celelalte deșeur casnice. În loc să procedați astfel, aveți responsabilitatea să îl aduceți la un centru de colectare desemnat pentru reciclarea deșeurilor electrice și echipamentelor electronice. Colectarea și reciclarea separată a echipamentelor uzate ajută atât dintr-un punct de vedere al conservării resurselor naturale și asigurării reciclării echipamentelor într-o manieră care protejează sănătatea umană și mediul. Pentru informații suplimentare despre locul în care se poate pune echipamentul uzat pentru reciclare, puteți contacta autoritatea locală, serviciul de salubritate publică sau magazinul în care ați cumpărat produsul.

Stroomverbruik

Het energieverbruik is aanzienlijk lager wanneer het apparaat zich in de slaapstand bevindt. Dit levert een besparing op van natuurlijke hulpbronnen en een besparing van geld zonder dat het gevolgen heeft voor de hoge prestaties van het product. Om te bepalen of dit product voldoet aan het programma ENERGY STAR®, raadpleegt u het productgegevensblad of het specificatieblad. Gekwalificeerde producten worden ook weergegeven op www.hp.com/go/energystar.

Licenties van derden

Third-party licenses

Expat

Copyright (c) 1998, 1999, 2000 Thai Open Source Software Center Ltd

Permission is hereby granted, free of charge, to any person obtaining a copy of this software and associated documentation files (the "Software"), to deal in the Software without restriction, including without limitation the rights to use, copy, modify, merge, publish, distribute, sublicense, and/or sell copies of the Software, and to permit persons to whom the Software is furnished to do so, subject to the following conditions:

The above copyright notice and this permission notice shall be included in all copies or substantial portions of the Software.

THE SOFTWARE IS PROVIDED "AS IS", WITHOUT WARRANTY OF ANY KIND, EXPRESS OR IMPLIED, INCLUDING BUT NOT LIMITED TO THE WARRANTIES OF MERCHANTABILITY, FITNESS FOR A PARTICULAR PURPOSE AND NON INFRINGEMENT. IN NO EVENT SHALL THE AUTHORS OR COPYRIGHT HOLDERS BE LIABLE FOR ANY CLAIM, DAMAGES OR OTHER LIABILITY, WHETHER IN AN ACTION OF CONTRACT, TORT OR OTHERWISE, ARISING FROM, OUT OF OR IN CONNECTION WITH THE SOFTWARE OR THE USE OR OTHER DEALINGS IN THE SOFTWARE.

OpenSSL

Copyright (C) 1995-1998 Eric Young (eay@cryptsoft.com)
All rights reserved.

This package is an SSL implementation written by Eric Young (eay@cryptsoft.com). The implementation was written so as to conform with Netscapes SSL.

This library is free for commercial and non-commercial use as long as the following conditions are aheared to. The following conditions apply to all code found in this distribution, be it the RC4, RSA, lhash, DES, etc., code; not just the SSL code. The SSL documentation included with this distribution is covered by the same copyright terms except that the holder is Tim Hudson (tjh@cryptsoft.com).

Copyright remains Eric Young's, and as such any Copyright notices in the code are not to be removed. If this package is used in a product, Eric Young should be given attribution as the author of the parts of the library used. This can be in the form of a textual message at program startup or in documentation (online or textual) provided with the package.

Redistribution and use in source and binary forms, with or without modification, are permitted provided that the following conditions are met:

1. Redistributions of source code must retain the copyright notice, this list of conditions and the following disclaimer.
2. Redistributions in binary form must reproduce the above copyright notice, this list of conditions and the following disclaimer in the documentation and/or other materials provided with the distribution.
3. All advertising materials mentioning features or use of this software must display the following acknowledgement:
"This product includes cryptographic software written by Eric Young (eay@cryptsoft.com)"
The word 'cryptographic' can be left out if the rouines from the library being used are not cryptographic related :-).
4. If you include any Windows specific code (or a derivative thereof) from the apps directory (application code) you must include an acknowledgement:
"This product includes software written by Tim Hudson (tjh@cryptsoft.com)."

THIS SOFTWARE IS PROVIDED BY ERIC YOUNG ``AS IS'' AND ANY EXPRESS OR IMPLIED WARRANTIES, INCLUDING, BUT NOT LIMITED TO, THE IMPLIED WARRANTIES OF MERCHANTABILITY AND FITNESS FOR A PARTICULAR PURPOSE ARE DISCLAIMED. IN NO EVENT SHALL THE AUTHOR OR CONTRIBUTORS BE LIABLE FOR ANY DIRECT, INDIRECT, INCIDENTAL, SPECIAL, EXEMPLARY, OR CONSEQUENTIAL DAMAGES (INCLUDING, BUT NOT LIMITED TO, PROCUREMENT OF SUBSTITUTE GOODS OR SERVICES; LOSS OF USE, DATA, OR PROFITS; OR BUSINESS INTERRUPTION) HOWEVER CAUSED AND ON ANY THEORY OF LIABILITY, WHETHER IN CONTRACT, STRICT LIABILITY, OR TORT (INCLUDING NEGLIGENCE OR OTHERWISE) ARISING IN ANY WAY OUT OF THE USE OF THIS SOFTWARE, EVEN IF ADVISED OF THE POSSIBILITY OF SUCH DAMAGE.

The licence and distribution terms for any publically available version or derivative of this code cannot be changed. i.e. this code cannot simply be copied and put under another distribution licence [including the GNU Public Licence.]

=====
Copyright (c) 1998-2001 The OpenSSL Project. All rights reserved.

Redistribution and use in source and binary forms, with or without modification, are permitted provided that the following conditions are met:

1. Redistributions of source code must retain the above copyright notice, this list of conditions and the following disclaimer.
2. Redistributions in binary form must reproduce the above copyright notice, this list of conditions and the following disclaimer in the documentation and/or other materials provided with the distribution.
3. All advertising materials mentioning features or use of this software must display the following acknowledgment:
"This product includes software developed by the OpenSSL Project for use in the OpenSSL Toolkit. (<http://www.openssl.org/>)"
4. The names "OpenSSL Toolkit" and "OpenSSL Project" must not be used to endorse or promote products derived from this software without prior written permission. For written permission, please contact openssl-core@openssl.org.
5. Products derived from this software may not be called "OpenSSL" nor may "OpenSSL" appear in their names without prior written permission of the OpenSSL Project.
6. Redistributions of any form whatsoever must retain the following acknowledgment:
"This product includes software developed by the OpenSSL Project for use in the OpenSSL Toolkit (<http://www.openssl.org/>)"

THIS SOFTWARE IS PROVIDED BY THE OpenSSL PROJECT ``AS IS'' AND ANY EXPRESSED OR IMPLIED WARRANTIES, INCLUDING, BUT NOT LIMITED TO, THE IMPLIED WARRANTIES OF MERCHANTABILITY AND FITNESS FOR A PARTICULAR PURPOSE ARE DISCLAIMED. IN NO EVENT SHALL THE OpenSSL PROJECT OR ITS CONTRIBUTORS BE LIABLE FOR ANY DIRECT, INDIRECT, INCIDENTAL, SPECIAL, EXEMPLARY, OR CONSEQUENTIAL DAMAGES (INCLUDING, BUT NOT LIMITED TO, PROCUREMENT OF SUBSTITUTE GOODS OR SERVICES; LOSS OF USE, DATA, OR PROFITS; OR BUSINESS INTERRUPTION) HOWEVER CAUSED AND ON ANY THEORY OF LIABILITY, WHETHER IN CONTRACT, STRICT LIABILITY, OR TORT (INCLUDING NEGLIGENCE OR OTHERWISE) ARISING IN ANY WAY OUT OF THE USE OF THIS SOFTWARE, EVEN IF ADVISED OF THE POSSIBILITY OF SUCH DAMAGE.

This product includes cryptographic software written by Eric Young (eay@cryptsoft.com). This product includes software written by Tim Hudson (tjh@cryptsoft.com).

=====
Copyright (c) 1998-2006 The OpenSSL Project. All rights reserved.

Redistribution and use in source and binary forms, with or without modification, are permitted provided that the following conditions are met:

1. Redistributions of source code must retain the above copyright notice, this list of conditions and the following disclaimer.
2. Redistributions in binary form must reproduce the above copyright notice, this list of conditions and the following disclaimer in the documentation and/or other materials provided with the distribution.
3. All advertising materials mentioning features or use of this software must display the following acknowledgment:
"This product includes software developed by the OpenSSL Project for use in the OpenSSL Toolkit. (<http://www.openssl.org/>)"
4. The names "OpenSSL Toolkit" and "OpenSSL Project" must not be used to endorse or promote products derived from this software without prior written permission. For written permission, please contact openssl-core@openssl.org.
5. Products derived from this software may not be called "OpenSSL" nor may "OpenSSL" appear in their names without prior written permission of the OpenSSL Project.
6. Redistributions of any form whatsoever must retain the following acknowledgment:
"This product includes software developed by the OpenSSL Project for use in the OpenSSL Toolkit (<http://www.openssl.org/>)"

THIS SOFTWARE IS PROVIDED BY THE OpenSSL PROJECT ``AS IS'' AND ANY EXPRESSED OR IMPLIED WARRANTIES, INCLUDING, BUT NOT LIMITED TO, THE IMPLIED WARRANTIES OF MERCHANTABILITY AND FITNESS FOR A PARTICULAR PURPOSE ARE DISCLAIMED. IN NO EVENT SHALL THE OpenSSL PROJECT OR ITS CONTRIBUTORS BE LIABLE FOR ANY DIRECT, INDIRECT, INCIDENTAL, SPECIAL, EXEMPLARY, OR CONSEQUENTIAL DAMAGES (INCLUDING, BUT NOT LIMITED TO, PROCUREMENT OF SUBSTITUTE GOODS OR SERVICES; LOSS OF USE, DATA, OR PROFITS; OR BUSINESS INTERRUPTION) HOWEVER CAUSED AND ON ANY THEORY OF LIABILITY, WHETHER IN CONTRACT, STRICT LIABILITY, OR TORT (INCLUDING NEGLIGENCE OR OTHERWISE) ARISING IN ANY WAY OUT OF THE USE OF THIS SOFTWARE, EVEN IF ADVISED OF THE POSSIBILITY OF SUCH DAMAGE.

This product includes cryptographic software written by Eric Young (eay@cryptsoft.com). This product includes software written by Tim Hudson (tjh@cryptsoft.com).

=====
Copyright 2002 Sun Microsystems, Inc. ALL RIGHTS RESERVED.
ECC cipher suite support in OpenSSL originally developed by
SUN MICROSYSTEMS, INC., and contributed to the OpenSSL project.

SHA2

FIPS 180-2 SHA-224/256/384/512 implementation

Last update: 02/02/2007

Issue date: 04/30/2005

Copyright (C) 2005, 2007 Olivier Gay <olivier.gay@a3.epfl.ch>
All rights reserved.

Redistribution and use in source and binary forms, with or without modification, are permitted provided that the following conditions are met:

1. Redistributions of source code must retain the above copyright notice, this list of conditions and the following disclaimer.
2. Redistributions in binary form must reproduce the above copyright notice, this list of conditions and the following disclaimer in the documentation and/or other materials provided with the distribution.
3. Neither the name of the project nor the names of its contributors may be used to endorse or promote products derived from this software without specific prior written permission.

THIS SOFTWARE IS PROVIDED BY THE PROJECT AND CONTRIBUTORS ``AS IS'' AND ANY EXPRESS OR IMPLIED WARRANTIES, INCLUDING, BUT NOT LIMITED TO, THE IMPLIED WARRANTIES OF MERCHANTABILITY AND FITNESS FOR A PARTICULAR PURPOSE ARE DISCLAIMED. IN NO EVENT SHALL THE PROJECT OR CONTRIBUTORS BE LIABLE FOR ANY DIRECT, INDIRECT, INCIDENTAL, SPECIAL, EXEMPLARY, OR CONSEQUENTIAL DAMAGES (INCLUDING, BUT NOT LIMITED TO, PROCUREMENT OF SUBSTITUTE GOODS OR SERVICES; LOSS OF USE, DATA, OR PROFITS; OR BUSINESS INTERRUPTION) HOWEVER CAUSED AND ON ANY THEORY OF LIABILITY, WHETHER IN CONTRACT, STRICT LIABILITY, OR TORT (INCLUDING NEGLIGENCE OR OTHERWISE) ARISING IN ANY WAY OUT OF THE USE OF THIS SOFTWARE, EVEN IF ADVISED OF THE POSSIBILITY OF SUCH DAMAGE.

Index

A

afdrukinstellingen
afdrukkwaliteit 75
afdrukken
afdrukkwaliteitsrapport 53
betekenisloze tekens 67
enveloppen worden
verkeerd afgedrukt 63
kwaliteit, problemen
oplossen 75, 78, 82, 85
langzaam 60
lege afdruk 74
marges niet correct 71, 72
niets gebeurt 67
omgekeerde
paginavolgorde 70
onduidelijk 84
Printerstatuspagina 36
problemen oplossen 60,
63
testpagina 53
verticale strepen 87
vervormde afdruk 81
zonder rand mislukt 64
afdrukkwaliteit
doorgeveegde inkt 75
afdrukkwaliteitsrapport 53
afdruk materiaal
invoerproblemen
oplossen 96
soorten en gewichten die
worden ondersteund 19
specificaties 17
afgesneden pagina's,
problemen oplossen 62
annuleren
afdruktaak 26
Apparaat
Aan de slag 6
achteraanzicht 10
bedieningspaneel 10
Beheerprogramma's 29
bronnen, bijkomende 6
configureren (Mac OS X)
42

configureren (Windows)
38
delen (Mac OS X) 43
delen (Windows) 40
gebruiken 13
geen reactie 64
netwerkconfiguratieappor
t 37
Onderdelen 8
printers delen 11
software opnieuw
installeren 45
uitschakelen 11
Verwijdersoftware 45
voorkant 9

B

bedieningspaneel
afbeelding 111
beheerderinstellingen 28
lampjes, begrijpen 111
zoeken 10
beheerder
instellingen 28
benodigheden
bestellen 118
levensduur 127
online bestellen 118
status 28
zelftestpagina 36
Besturingssystemen,
ondersteunde 128
blanco, problemen oplossen
afdrukken 61

C

cartridges. *zie* Printcartridges
conformiteitsverklaring 134
Connectoren, locatie 10
controletools 28

D

DOC. *zie*
Conformiteitsverklaring
documentatie, andere
bronnen 6

doorgeveegde inkt 75
dots per inch (dpi)
afdrukken 129
driver
versie 121
druk
annuleren 26
Instellingen 22
Internet-pagina's 25
langzaam, problemen
oplossen 92
zonder rand (Mac OS X)
25
zonder rand (Windows) 25

E

elektrische specificaties 129
enveloppen
lade-ondersteuning 19
ondersteunde formaten 18
richtlijnen 16
Ethernet
netwerkpoot, locatie 10
Verbindingen 11
Europese Unie, afvoer
apparatuur 136
EWS. *zie* geïntegreerde
webserver

F

foto's
papierrichtlijnen 16
zonder randen afdrukken
25
fotoafdruk materiaal
ondersteunde formaten 18

G

garantie 124, 125
geheugen
specificaties 128
geïntegreerde webserver
info 30

- pagina's 31
- problemen oplossen, kan niet worden geopend 97
- Geïntegreerde webserver
 - beheerderinstellingen 28
- geluidsdruk 130
- geluidsinformatie 130
- geluidsniveau 130

H

- help 120
 - zie ook klantenondersteuning
- het apparaat verzenden 126
- HP Hulpprogramma (Mac OS X)
 - opening 34
 - Panelen 35
- HP Printerhulpprogramma (Mac OS X)
 - beheerderinstellingen 29
- HP Solution Center 34

I

- informatie is onjuist of ontbreekt, problemen oplossen 62
- ingebouwde webserver
 - openen 30
 - systeemvereisten 128
- Inkt
 - bijna leeg 74
 - strepen op de achterkant van het blad 88
- inktcartridges
 - garantie 125
 - lampjes 111
 - levensduur 127
 - onderdeelnummers 36
 - status 36
 - vervaldatums 36
- inktniveaus controleren 49
- inktpatronen
 - ondersteund 127
- installatie
 - Printer toevoegen (Windows) 42
 - problemen oplossen 98
 - software (Mac OS X) 42
 - software (Windows) 38
 - suggesties voor hardware-installatie 99
 - suggesties voor software-installatie 100

- types verbindingen 11
- Windows-netwerk 40
- Windows-netwerksoftware 40
- Installatie met Printer
 - Toevoegen 42
- instellen
 - Windows 38
- instellingen
 - beheerder 28
- Instellingen
 - afdrukken, standaard 23
 - printerdriver 22
- invoerlade
 - papier plaatsen 21
 - zoeken 9
- invoer van meerdere pagina's tegelijk 96
- IP-adres
 - apparaat opsporen 97

K

- kaarten
 - lade-ondersteuning 19
 - ondersteunde formaten 18
 - richtlijnen 16
- Kennisgeving van HP 3
- klantenondersteuning
 - elektronisch 120
 - garantie 124
 - telefonische ondersteuning 121
- kleur
 - dof 84
- kleuren
 - specificaties 129
- kop 93

L

- lade
 - mogelijkheden 19
 - ondersteunde papierformaten 17
- laden
 - afbeelding
 - papiergeleiders 9
 - ondersteunde papiersoorten en gewichten 19
 - papier plaatsen 20
 - papierstoringen oplossen 102
 - zoeken 9

- lades
 - invoerproblemen oplossen 96
 - mogelijkheden 19
 - ondersteunde papierformaten 17
- lampjes op het bedieningspaneel
 - afbeelding 111
 - begrijpen 111
- langzaam afdrukken, problemen oplossen 60
- leesmij 6
- lettertypen, ondersteunde 127
- luchtvochtigheidspecificaties 129

M

- Mac OS X
 - afdrুকinstellingen 23
 - afdrukken op speciaal afdrুকmateriaal 24
 - het apparaat delen 43
 - HP Utility 34
 - Installeren, software 42
 - zonder randen afdrukken 25
- marges
 - instellen, specificaties 19
 - niet correct 71
 - tekst of afbeelding afgesneden 72
- milieuprogramma's
 - Afvoer apparatuur Europese Unie 136
 - kunststoffen 135
 - papiergebruik 135
 - recyclingprogramma 135
 - veiligheidsinformatie 135
- Modelnummer 36
- mogelijkheden
 - lade 19

N

- na de ondersteuningsperiode 124
- netwerken
 - afbeelding van connector 10
 - delen (Mac OS X) 43
 - delen (Windows) 40
 - Ethernet-aansluitingen; 11

Index

- Mac OS X installatie 42
 - ondersteunde
 - besturingssystemen 128
 - ondersteunde protocollen 128
 - problemen op te lossen 97, 101
 - systeemvereisten 128
 - Windows-installatie 40
- O**
- omgevingspecificaties 129
 - onderhoud
 - afdrukkwaliteitsrapport 53
 - controleren van
 - inktniveaus 49
 - printcartridges vervangen 50
 - printkop 93
 - printkop reinigen 93
 - printkop uitlijnen 94
 - testpagina 53
 - onderhouden
 - printkop 93
 - ondersteuning. *zie*
 - klantenondersteuning
 - Overheidsvoorschriften
 - Conformiteitsverklaring 134
 - FCC-verklaring 131
 - giftige en gevaarlijke stof 132
 - identificatienummer, verplicht 133
 - Japan 132
 - Korea 132
 - milieuprogramma 135
 - netsnoer, Japan 132
 - Verklaring over de indicatielampjes 133
- P**
- pagina's per maand (werkbelasting) 127
 - papier
 - afdrukken op aangepast formaat 23
 - bestellen 119
 - laden invoerlade 20
 - ondersteunde formaten 17
 - papierstoringen oplossen 102
 - richtlijnen, speciaal formaat 17
 - scheve invoer 96
 - selecteren 16
 - toevoer mislukt 88
 - zonder randen afdrukken 25
 - Papierstoringen. *zie* storingen
 - PCL 3 ondersteuning 127
 - periode telefonische ondersteuning
 - periode voor ondersteuning 122
 - plaatsen
 - invoerlade 21
 - poorten, specificaties 127
 - Printcartridges
 - artikelnummers 118
 - controleren van
 - inktniveaus 49
 - inkt bijna op 74
 - online bestellen 118
 - recycling 135
 - status 28
 - Tips 48
 - vervangen 50
 - printcartridges vervangen 50
 - printerdriver
 - Instellingen 22
 - versie 121
 - printerstatuspagina
 - informatie over 35
 - Printerstatuspagina afdrukken 36
 - printerstuurprogramma
 - garantie 125
 - printkop
 - schoonmaken 93
 - printkop, uitlijnen 94
 - printkoppen
 - artikelnummers 118
 - garantie 125
 - lampjes 111
 - online bestellen 118
 - printkop uitlijnen 94
 - probleemoplossing
 - lampjes 111
 - Problemen
 - afdrukken 63
 - problemen met de papierinvoer, problemen oplossen 95
 - problemen oplossen
 - afdrukken 60, 63
 - afdrukkwaliteit 75
 - afdruk materiaal wordt niet uit een lade ingevoerd 96
 - afgesneden pagina's, verkeerde plaatsing van tekst of afbeeldingen 62
 - blanco pagina's afgedrukt 61
 - geïntegreerde webserver 97
 - installatieproblemen 98
 - langzaam afdrukken 60
 - meerdere pagina's tegelijk opgenomen 96
 - netwerkproblemen
 - oplossen 97, 101
 - ontbrekende of onjuiste informatie, problemen oplossen 62
 - printerstatuspagina 35
 - problemen met de papierinvoer 95
 - scheve invoer 96
 - suggesties voor hardware-installatie 99
 - suggesties voor software-installatie 100
 - tips 59
 - voeding 60
 - processorspecificaties 127
 - product. *zie* Apparaat
- R**
- rapporten
 - afdrukkwaliteit 53
 - diagnose 53
 - printkop 93
 - recycling
 - Printcartridges 135
 - programma 135
 - referentie voor de lampjes 111
 - release-info 6
 - resolutie
 - afdrukken 129
- S**
- scheef, problemen oplossen
 - afdrukken 96

- schoonmaken
 - printkop 93
- serienummer 36
- slechte afdrukkwaliteit 75
- snelheid
 - problemen met afdrucken oplossen 60
- software
 - garantie 125
 - types verbindingen 11
- Software
 - installatie (Mac OS X) 42
 - installatie (Windows) 38
 - installatie ongedaan maken (Windows): 46
- Solution Center 34
- spanningsspecificaties 129
- speciaal papierformaat
 - ondersteunde formaten 19
- specificatie
 - processor en geheugen 127
- specificaties
 - afdruk materiaal 17
 - elektrisch 129
 - fysieke 127
 - geluidsniveau 130
 - netwerkprotocollen 128
 - opslagomgeving 129
 - systeemeisen 128
 - werkomgeving 129
- specificaties opslagomgeving 129
- specificaties werkomgeving 129
- status
 - benodigdheden 28
 - zelftestpagina 36
- storingen
 - leegmaken 102
 - papier dat u beter niet kunt gebruiken 16
 - voorkomen 103
- stroom
 - specificaties 129
- stroomvoorziening
 - invoerlocatie 10
- stuurprogramma
 - garantie 125
- stuurprogramma afdrucken
 - garantie 125
- systeemeisen 128

T

- taal, printer 127
- Tabblad Services, Werkset (Windows) 33
- tekst
 - betekenisloze tekens 67
 - gekarteld 91
 - niet ingevuld 78
 - problemen oplossen 62
 - vloeiende lettertypen 91
 - weggefallen 72
- telefonische
 - klantenondersteuning 121
- telefonische ondersteuning 122
- temperatuurspecificaties 129
- testpagina 53
- toegangspaneel aan achterkant
 - Afbeelding 10
 - papierstoringen oplossen 102
- toegankelijkheid
 - mobiliteit 8
 - ondersteuning 8
 - visueel 8
- transparanten 17

U

- uitvoerlade
 - ondersteunde afdrukmaterialen 19
 - zoeken 9
- USB-aansluiting
 - beschikbare functies 11
 - installatie (Mac OS X) 42
 - installatie Windows 38
 - poort, locatie 9, 10
- USB-verbinding
 - specificaties 127

V

- Veiligheidsvoorschriften 3
- verbindingen
 - beschikbare functies 11
- Verwijderssoftware
 - Windows 46
- voeding
 - problemen oplossen 60

W

- wat te doen bij problemen 121

websites

- benodigdheden bestellen 118
- bronnen, bijkomende 6
- informatieblad levensduur
 - benodigdheden 127
 - klantenondersteuning 120
 - milieuprogramma's 135
- Websites
 - Apple 43
 - informatie over
 - toegankelijkheid 8
 - werkbelasting 127
- Werkset (Windows)
 - beheerderinstellingen 29
 - info 32
 - openen 32
 - Tabblad Geschat
 - inktniveau 33
 - Tabblad Services 33
- Windows
 - afdrukinstellingen 22
 - afdrucken op speciaal afdruk materiaal 23
 - het apparaat delen 40
 - HP Solution Center 34
 - Installatie met Printer
 - Toevoegen 42
 - Installeren, software 38
 - netwerkinstallatie 40
 - systeemeisen 128
 - Verwijderssoftware 46
 - zonder randen afdrucken 25

© 2009 Hewlett-Packard Development Company, L.P.

www.hp.com/support