

**Gebruikershandleiding**



**HP OfficeJet  
7610**



# HP Officejet 7610 Wide Format e-All-in-One

**Gebruikershandleiding**

**Copyright informatie**

© Copyright 2016 HP Development Company, L.P.

Editie 3, 8/2016

**Kennisgeving van Hewlett-Packard Company**

De informatie in dit document kan zonder kennisgeving worden gewijzigd.

Alle rechten voorbehouden. Reproductie, aanpassing of vertaling van dit materiaal is verboden zonder voorafgaande schriftelijke toestemming van Hewlett-Packard, met uitzondering van wat is toegestaan onder de wet op de auteursrechten.

De enige garanties voor HP-producten en diensten zijn vermeld in de expliciete garantieverklaring die de producten en diensten vergezellen. Geen enkele melding in dit document kan worden beschouwd als bijkomende garantie. HP kan niet aansprakelijk worden gesteld voor technische of redactionele fouten of weglatingen in dit document.

**Dankbetuigingen**

Microsoft, Windows, Windows XP, Windows Vista, Windows 7 en Windows 8 zijn gedeponeerde handelsmerken van Microsoft Corporation in de Verenigde Staten.

ENERGY STAR en het ENERGY STAR-logo zijn in de VS gedeponeerde handelsmerken.

## Veiligheidsinformatie



Volg altijd de standaard veiligheidsvoorschriften bij het gebruik van dit product. Op deze manier beperkt u het risico van verwondingen door brand of elektrische schokken.

1. Lees en begrijp alle instructies in de documentatie bij uw printer.
2. Neem alle waarschuwingen en instructies in acht die op het product zijn aangegeven.
3. Trek de stekker van het netsnoer uit het stopcontact voordat u dit apparaat gaat reinigen.
4. Installeer en gebruik het product niet in de nabijheid van water of wanneer u nat bent.
5. Installeer het product op een stevig, stabiel oppervlak.
6. Zet het product op een veilige plaats waar niemand op het netsnoer kan trappen of erover kan struikelen en het netsnoer niet wordt beschadigd.
7. Als het product niet naar behoren werkt, raadpleeg dan [Een probleem oplossen op pagina 92](#).
8. U mag zelf geen onderdelen repareren. Voor reparatie- of onderhoudswerkzaamheden dient u contact op te nemen met een bevoegd technicus.



---

# Inhoudsopgave

<b>1 Aan de slag</b> .....	<b>1</b>
Toegankelijkheid .....	2
HP EcoSolutions (HP en het milieu) .....	3
Stroom beheren .....	3
Printerbenodigdheden optimaliseren .....	4
De onderdelen van de printer kennen .....	5
Vooraanzicht .....	5
Gedeelte met afdrukbenodigdheden .....	6
Achteraanzicht .....	6
Het bedieningspaneel van de printer gebruiken .....	7
Overzicht knoppen en lampjes .....	7
Scherm pictogrammen bedieningspaneel .....	7
Printerinstellingen wijzigen .....	8
De modus selecteren .....	9
Een andere modus selecteren .....	9
De instellingen van een modus wijzigen .....	9
Printerinstellingen wijzigen .....	9
HP Digital Solutions .....	10
HP Digital Scan (Scannen naar computer en scannen naar e-mail) .....	10
HP Digital Fax (Faxen naar PC of Mac) .....	10
Papierformaat selecteren .....	11
Aanbevolen papier voor afdrukken en kopiëren .....	11
Aanbevolen papiersoorten om foto's af te drukken .....	12
Tips voor de keuze en het gebruik van papier .....	13
Een origineel op de glasplaat plaatsen .....	14
Een origineel in de automatische documentinvoer (ADF) plaatsen .....	15
Plaats papier .....	16
Afdruk materiaal met een standaardformaat plaatsen .....	16
Enveloppen plaatsen .....	17
Kaarten en fotopapier plaatsen .....	17
aangepast papierformaat .....	18
Geheugenapparaat plaatsen .....	19

De accessoires installeren .....	20
Installeer het accessoire voor automatisch dubbelzijdig afdrukken (duplexmodule) .....	20
Accessoires inschakelen in het printerstuurprogramma .....	20
Accessoires inschakelen (Windows) .....	20
Accessoires inschakelen (Mac OS X) .....	21
Onderhoud van de printer .....	22
De glasplaat van de scanner reinigen .....	22
De buitenkant reinigen .....	23
De automatische documentinvoer reinigen .....	23
Herstellen van standaardinstellingen .....	23
De printer bijwerken .....	25
Werk de printer bij via de geïntegreerde webserver (EWS) .....	25
Update de printer met het bedieningspaneel van de printer .....	25
De HP printersoftware openen (Windows) .....	26
De printer uitschakelen .....	27
<b>2 Afdrukken .....</b>	<b>27</b>
Documenten afdrukken .....	28
Documenten afdrukken (Windows) .....	28
Documenten afdrukken (Mac OS X) .....	28
Brochures afdrukken .....	29
Brochures afdrukken (Windows) .....	29
Brochures afdrukken (Mac OS X) .....	29
Afdrukken op enveloppen .....	31
Afdrukken op enveloppen (Windows) .....	31
Afdrukken op enveloppen (Mac OS X) .....	31
Foto's afdrukken .....	33
Foto's afdrukken op fotopapier (Windows) .....	33
Foto's afdrukken op fotopapier (Mac OS X) .....	33
Foto's afdrukken vanaf een geheugenapparaat .....	34
Afdrukken op speciaal en aangepast papier .....	35
Afdrukken op speciaal papier (Mac OS X) .....	35
Speciale papierformaten instellen (Mac OS X) .....	35
Documenten of foto's zonder rand afdrukken .....	37
Documenten of foto's zonder rand afdrukken (Windows) .....	37
Documenten of foto's zonder rand afdrukken (Mac OS X) .....	37
Afdrukken aan beide zijden (dubbelzijdig afdrukken) .....	39
Dubbelzijdig afdrukken (Windows) .....	39
Dubbelzijdig afdrukken (Mac OS X) .....	39
Tips voor geslaagd afdrukken .....	40

<b>3 Scannen</b> .....	<b>42</b>
Een origineel scannen .....	44
Scannen naar een computer .....	44
Een origineel scannen naar een computer vanaf het bedieningspaneel van de printer .....	44
Scannen naar een computer via de HP printersoftware op de computer .....	44
Scannen naar geheugenapparaat .....	45
Naar e-mail scannen .....	46
Scannen met Webscan .....	47
Documenten scannen als bewerkbare tekst .....	48
Documenten scannen als bewerkbare tekst .....	48
Richtlijnen voor het scannen van documenten als bewerkbare tekst .....	49
<b>4 Kopiëren</b> .....	<b>50</b>
Documenten kopiëren .....	51
Kopieerinstellingen wijzigen .....	52
Kopieerinstellingen opslaan .....	53
<b>5 Fax</b> .....	<b>53</b>
Een fax verzenden .....	54
Een standaardfax verzenden .....	54
Een standaardfax vanaf de computer verzenden .....	55
Een fax handmatig verzenden vanaf een telefoon .....	56
Een fax verzenden met handsfree kiezen .....	56
Een fax verzenden vanuit het geheugen .....	57
Een later verzendtijdstip voor een fax instellen .....	57
Een fax verzenden naar meerdere ontvangers .....	58
Fax verzenden in foutcorrectiemodus .....	59
Een fax ontvangen .....	60
Een fax handmatig ontvangen .....	60
Back-upfaxontvangst instellen .....	61
Ontvangen faxen vanuit het geheugen opnieuw afdrukken .....	61
Een fax opvragen voor ontvangst .....	62
Faxen doorsturen naar een ander nummer .....	62
Het papierformaat voor ontvangen faxen instellen .....	63
Automatische verkleining voor binnenkomende faxen instellen .....	63
Ongewenste faxnummers blokkeren .....	64
Nummers toevoegen aan de lijst met ongewenste faxnummers .....	64
Nummers verwijderen van de lijst met ongewenste faxnummers .....	65
Een rapport van Ongewenste nummers afdrukken .....	65
Faxen op uw computer ontvangen met HP Digital Fax (Faxen naar pc en Faxen naar Mac) .....	65



Vereisten voor Faxen naar pc en Faxen naar Mac .....	66
Faxen naar pc en Faxen naar Mac activeren .....	66
De instellingen van Faxen naar pc of Faxen naar Mac wijzigen .....	66
Snelkiescodes installeren .....	68
Snelkiesnummers instellen en wijzigen .....	68
Snelkiesgroepen instellen en wijzigen .....	69
Snelkiesnummers verwijderen .....	69
Een lijst van snelkiesnummers afdrukken .....	69
Faxinstellingen wijzigen .....	70
Het faxkopschrift instellen .....	70
De antwoordmodus instellen (automatisch antwoorden) .....	70
Het aantal beltonen voordat er wordt opgenomen instellen .....	71
Beantwoording belpatroon voor specifieke beltonen wijzigen .....	71
Het kiessysteem instellen .....	72
Opties opnieuw kiezen instellen .....	72
De faxesnelheid instellen .....	73
Het faxgeluidsvolume instellen .....	73
Faxen en digitale telefoonservices .....	74
Fax over internetprotocol (FoIP) .....	75
Rapporten gebruiken .....	76
Bevestigingsrapporten voor faxen afdrukken .....	76
Foutrapporten voor faxen afdrukken .....	77
Het faxlogboek afdrukken en bekijken .....	77
Het faxlogboek wissen .....	78
De details van de laatste faxtransactie afdrukken .....	78
Een rapport beller-ID's afdrukken .....	78
De belgeschiedenis weergeven .....	78
<b>6 Webservices .....</b>	<b>79</b>
Wat zijn webservices? .....	80
HP ePrint .....	80
Printer Apps .....	80
Webservices instellen .....	81
Webservices configureren via het bedieningspaneel van de printer .....	81
Webservices instellen via de geïntegreerde webserver .....	81
Stel Webservices in door middel van de HP-printersoftware .....	82
Webservices gebruiken .....	83
HP ePrint .....	83
Afdrukken met HP ePrint .....	83
Het e-mailadres van de printer opzoeken .....	83
HP ePrint uitschakelen .....	84

Printer Apps .....	84
Printer Apps gebruiken .....	84
Printer Apps beheren .....	84
Printer Apps uitschakelen .....	84
Webservices verwijderen .....	85
<b>7 Werken met inktcartridges .....</b>	<b>85</b>
Informatie over inktcartridges en de printkop .....	86
De geschatte inktniveaus bekijken .....	87
Afdrukken met enkel zwarte of gekleurde inkt .....	88
Inktcartridges vervangen .....	89
Printerbenodigdheden bewaren .....	91
Opslag anonieme gebruiksinformatie .....	92
<b>8 Een probleem oplossen .....</b>	<b>92</b>
HP-ondersteuning .....	94
Elektronische ondersteuning krijgen .....	94
Telefonische ondersteuning van HP .....	95
Voordat u belt .....	95
Periode voor telefonische ondersteuning .....	95
Telefoonnummers voor telefonische ondersteuning .....	96
Na de periode van telefonische ondersteuning .....	97
Algemene tips en bronnen voor het oplossen van problemen .....	98
Printerproblemen oplossen .....	99
De printer wordt onverwacht uitgeschakeld .....	99
De printer maakt onverwachte geluiden .....	99
Het uitlijnen is mislukt .....	99
De printer reageert niet (drukt niet af) .....	100
De printer drukt langzaam af .....	100
Oplossing 1: De afdrukkwaliteit lager instellen .....	100
Oplossing 2: De inktniveaus controleren .....	101
Oplossing 3: Contact opnemen met HP-ondersteuning .....	101
Er wordt een blanco of deels bedrukte pagina afgedrukt .....	101
De afdruk is niet correct of er ontbreken gedeelten .....	102
Tekst of afbeeldingen zijn verkeerd geplaatst .....	102
Problemen met de afdrukkwaliteit oplossen .....	104
Oplossing 1: Controleer of u originele HP-inktkartridges gebruikt .....	104
Oplossing 2: controleer de inktniveaus .....	104
Oplossing 3: controleer het papier in de invoerlade .....	105
Oplossing 4: controleer de papiersoort .....	105
Oplossing 5: controleer de afdrukinstellingen .....	105

Oplossing 6: druk een afdrukkwaliteitsrapport af en kijk na of deze goed is .....	106
Oplossing 7: neem contact op met HP-ondersteuning .....	106
Problemen met de papierinvoer oplossen .....	108
Problemen met het kopiëren oplossen .....	110
Er komt geen kopie uit .....	110
Kopieën zijn blanco .....	110
Documenten ontbreken of zijn vervaagd .....	111
Het formaat is verkleind .....	111
Kopieerkwaliteit is slecht .....	111
Er verschijnen defecten in de kopieën .....	112
De printer drukt een half blad af en werpt het papier dan uit .....	113
Papierconflict .....	113
Scanproblemen oplossen .....	114
Scanner reageert niet .....	114
Scannen duurt te lang .....	114
Een deel van het document is niet gescand of er ontbreekt tekst .....	115
Tekst kan niet worden bewerkt .....	115
Er verschijnen foutmeldingen .....	116
De kwaliteit van de gescande afbeelding is slecht .....	116
Er verschijnen defecten in de scans .....	118
Faxproblemen oplossen .....	119
De faxtest is mislukt .....	119
De faxhardwaretest is mislukt .....	120
Het testen van de verbinding van de fax met een actieve telefoonaansluiting is mislukt .....	120
Het testen van de verbinding van het telefoonsnoer met de juiste poort op de fax is mislukt .....	121
Het testen van het juiste soort telefoonsnoer met de fax is mislukt .....	121
De kiestoondetectietest is mislukt .....	122
De faxlijnconditietest is mislukt .....	123
Op het scherm wordt altijd Telefoon van haak weergegeven .....	124
De printer heeft problemen met het verzenden en ontvangen van faxen .....	124
De printer heeft problemen met het verzenden van een handmatige fax .....	126
De printer kan geen faxen ontvangen maar wel verzenden .....	126
De printer kan geen faxen verzenden maar wel ontvangen .....	128
Er worden faxtonen opgenomen op mijn antwoordapparaat .....	128
Het telefoonsnoer dat bij de printer is geleverd, is niet lang genoeg .....	128
Faxen in kleur worden niet afgedrukt .....	129
De computer kan geen faxen ontvangen (Faxen naar pc en Faxen naar Mac) .....	129
Problemen oplossen bij gebruik van Webservices en HP-websites .....	130
Problemen oplossen bij gebruik van Webservices .....	130

Problemen oplossen bij gebruik van HP-websites .....	131
Problemen met een geheugenapparaat oplossen .....	132
De printer kan de gegevens op het geheugenapparaat niet lezen .....	132
De printer kan foto's op het geheugenapparaat niet lezen .....	132
Netwerkproblemen oplossen .....	133
Problemen met vaste Ethernet-netwerken oplossen .....	133
Problemen met draadloze verbindingen oplossen .....	133
Draadloze basisproblemen oplossen .....	134
Geavanceerde draadloze problemen oplossen .....	135
Stap 1: Controleer of de computer verbinding heeft met het netwerk .....	136
Stap 2: Controleer of de printer op uw netwerk is aangesloten .....	137
Stap 3: Controleer of uw computer niet is aangesloten via een Virtual Private Network (VPN) .....	138
Stap 4: Controleer of de computer is ingeschakeld en gereed is .....	139
Stap 5: Controleer of de HP-printer met he label (Netwerk) is ingesteld als het standaardstuurprogramma van de printer (alleen Windows) .....	140
Stap 6: Controleren of de firewall-software de communicatie blokkeert .....	140
Na het oplossen van de problemen .....	140
De netwerkinstellingen voor de printer opnieuw instellen .....	141
Uw firewall-software configureren voor gebruik met de printer .....	142
Problemen met het printerbeheer oplossen .....	143
De geïntegreerde webserver kan niet worden geopend .....	143
Installatieproblemen oplossen .....	145
Suggesties voor hardware-installatie .....	145
Suggesties voor de installatie van de HP-software .....	145
Het printerstatusrapport begrijpen .....	147
De netwerkconfiguratiepagina begrijpen .....	149
Onderhoud aan de printkop .....	151
De printkop reinigen .....	151
Printkop uitlijnen .....	152
De HP-software volledig verwijderen en opnieuw installeren .....	154
Papierstoringen oplossen .....	155
Papierstoringen verhelpen .....	155
Papierstoringen voorkomen .....	157
<b>Bijlage A Technische informatie .....</b>	<b>159</b>
Informatie over de garantie .....	160
Beperkte garantieverklaring van Hewlett-Packard .....	161
Garantie-informatie inktcartridge .....	161
Printerspecificaties .....	163

Fysieke specificaties .....	163
Productkenmerken en -mogelijkheden .....	164
Specificaties processor en geheugen .....	164
Systeemvereisten .....	164
Netwerkprotocollspecificaties .....	164
Specificaties van de geïntegreerde webserver .....	165
Papierspecificaties .....	165
De specificaties voor de ondersteunde papiersoorten begrijpen .....	165
Ondersteunde formaten begrijpen .....	165
Ondersteunde afdrukmateriaaltypes en gewicht begrijpen .....	168
Minimummarges instellen .....	168
Richtlijnen voor dubbelzijdig afdrukken .....	170
Afdrukresolutie .....	170
Kopieerspecificaties .....	170
Faxspecificaties .....	170
Scanspecificaties .....	171
Specificaties Webservices .....	171
HP ePrint .....	172
Printer Apps .....	172
HP-websitespecificaties .....	172
Omgevingsspecificaties .....	172
Elektrische specificaties .....	173
Geluidsspecificaties .....	173
Specificaties voor een geheugenapparaat .....	173
USB-flashstations .....	173
Wettelijk verplichte informatie .....	174
Voorgeschreven modelnummer: .....	174
FCC verklaring .....	175
Kennisgeving voor gebruikers in Korea .....	175
VCCI (Class B) compatibiliteitsverklaring voor gebruikers in Japan .....	175
Kennisgeving over netsnoer voor gebruikers in Japan .....	176
Kennisgeving over geluidsproductie voor Duitsland .....	176
GS-verklaring (Duitsland) .....	176
Kennisgeving voor gebruikers van het Amerikaanse telefoonnetwerk: FCC-eisen .....	177
Kennisgeving aan gebruikers van het Canadese telefoonnetwerk .....	178
Kennisgeving aan gebruikers in de Europese Unie .....	179
Kennisgeving voor gebruikers van het Duitse telefoonnetwerk .....	179
Australische verklaring over vaste faxen .....	179
Bericht voor de Europese Unie .....	179
Wettelijke informatie inzake draadloze producten .....	181
Blootstelling aan de straling van radiofrequenties .....	181

Kennisgeving voor gebruikers in Brazilië .....	181
Kennisgeving voor gebruikers in Canada .....	182
Kennisgeving voor gebruikers in Taiwan .....	182
Kennisgeving voor gebruikers in Mexico .....	183
Bericht aan gebruikers in Japan .....	183
Programma voor milieubeheer .....	184
Verordening (EG) nr. 1275/2008 van de Europese Commissie .....	184
Papiergebruik .....	184
Kunststoffen .....	185
Veiligheidsinformatiebladen .....	185
Kringloopprogramma .....	185
Recyclingprogramma van HP inkjet-onderdelen .....	185
Afvoer van afgedankte apparatuur door gebruikers in particuliere huishoudens in de Europese Unie .....	186
Stroomverbruik .....	187
Chemische stoffen .....	187
Batterijen .....	187
Wegwerpen van batterijen in Taiwan .....	187
Bericht aan gebruikers in Californië .....	187
Wegwerpen van batterijen in Nederland .....	188
RoHS-kennisgevingen (alleen voor China) .....	188
RoHS-waarschuwingen (alleen voor Oekraïne) .....	188
Licenties van derden .....	189
<b>Bijlage B HP-benodigdheden en -accessoires .....</b>	<b>199</b>
Afdrukbenodigdheden online bestellen .....	200
Benodigdheden .....	201
Inktcartridges .....	201
HP-papier .....	201
<b>Bijlage C Bijkomende faxinstallatie .....</b>	<b>201</b>
Faxen instellen (parallele telefoonsystemen) .....	203
De juiste faxinstellingen selecteren voor thuis of op kantoor .....	204
Situatie A: Aparte faxlijn (er worden geen gespreksoproepen ontvangen) .....	206
Situatie B: De printer configureren voor DSL .....	207
Situatie C: De printer configureren met een PBX-telefoonstelsel of een ISDN-lijn .....	208
Situatie D: Fax met een specifiek belfrequentie op dezelfde lijn .....	209
Situatie E: Gedeelde telefoon-/faxlijn .....	210
Situatie F: Gedeelde gespreks-/faxlijn met voicemail .....	211
Situatie G: Gedeelde faxlijn met computermodem (er komen geen gespreksoproepen binnen) .	212
De printer installeren met een computermodem voor inbellen .....	212

De printer installeren met een DSL/ADSL-computermodem .....	214
Situatie H: Gedeelde lijn voor gespreks- en faxoproepen met computermodem .....	215
Gedeelde gespreks-/faxlijn met computermodem voor inbellen .....	215
Gedeelde gespreks-/faxlijn met DSL/ADSL-computermodem .....	217
Situatie I: Gedeelde lijn voor gesprekken/fax met antwoordapparaat .....	218
Situatie J: Gedeelde lijn voor zowel gespreks- als faxoproepen, een computermodem en een antwoordapparaat .....	220
Gedeelde lijn voor zowel gespreks- als faxoproepen, een computermodem voor inbellen en een antwoordapparaat .....	220
Gedeelde lijn voor zowel gespreks- als faxoproepen, een DSL/ADSL-modem en een antwoordapparaat .....	222
Situatie K: Gedeelde lijn voor gespreks- en faxoproepen met een computermodem voor inbellen en voicemail .....	224
Seriële faxinstallatie .....	226
Test Faxinstallatie .....	227
<b>Bijlage D Netwerkinstallatie .....</b>	<b>227</b>
De printer instellen voor draadloze communicatie .....	229
Voordat u begint .....	229
De printer instellen op uw draadloos netwerk .....	230
Printer configureren via de printersoftware van HP .....	230
De printer aansluiten met de wizard Draadloze installatie .....	230
De printer instellen met WiFi-beschermde instellingen (WPS) .....	230
De printer aansluiten door middel van de drukknopmethode .....	231
De printer aansluiten met de PIN-methode .....	231
De printer instellen vanaf de geïntegreerde webserver (EWS) .....	232
De verbindingmethode wijzigen .....	232
Een Ethernet-verbinding wijzigen in een draadloze verbinding .....	232
Wijzig de verbinding van een USB-verbinding in een draadloze verbinding .....	232
Draadloze verbinding wijzigen in een USB- of Ethernet-verbinding .....	233
De draadloze verbinding testen .....	233
Richtlijnen om de beveiliging van het draadloos netwerk te garanderen .....	233
Overzicht beveiligingsinstellingen .....	234
Hardware-adressen toevoegen aan een draadloze router (MAC-filteren) .....	234
Andere draadloze veiligheidsrichtlijnen .....	234
Richtlijnen voor het verminderen van storing op een draadloos netwerk .....	235
Basisnetwerkinstellingen wijzigen .....	236
Netwerkinstellingen weergeven en afdrucken .....	236
De draadloze radio in- en uitschakelen .....	236
Geavanceerde netwerkinstellingen wijzigen .....	237
De verbindingssnelheid instellen .....	237

IP-instellingen bekijken .....	237
IP-instellingen wijzigen .....	237
De netwerkinstellingen herstellen .....	238
Afdrukken met HP Wireless Direct .....	239
HP Direct draadloos afdrukken inschakelen .....	239
Afdrukken vanaf een mobiel apparaat met draadloze verbindingsmogelijkheden .....	240
Afdrukken via een computer met draadloze verbindingsmogelijkheden .....	240
Afdrukken via een computer met draadloze verbindingsmogelijkheden (Windows) .	240
Afdrukken via een computer met draadloze verbindingsmogelijkheden (Mac OS X) .	241
<b>Bijlage E Hulpprogramma's printerbeheer .....</b>	<b>241</b>
Werkset (Windows) .....	242
De Werkset openen .....	242
HP-hulpprogramma (Mac OS X) .....	243
Het HP-hulpprogramma openen .....	243
Geïntegreerde webserver .....	244
Over cookies .....	244
De geïntegreerde webserver openen .....	244
<b>Bijlage F Hoe kan ik? .....</b>	<b>245</b>
<b>Bijlage G Fouten (Windows) .....</b>	<b>245</b>
Faxgeheugen vol .....	248
Printercommunicatie onmogelijk .....	249
Inkt bijna op .....	250
Probleem met de cartridge .....	251
De inktcartridge vervangen .....	252
Verkeerd papier .....	253
De cartridgehouder kan niet bewegen .....	254
Vastgelopen papier .....	255
De printer heeft geen papier meer .....	256
Printer offline .....	257
Printer onderbroken .....	258
Document afdrukken mislukt .....	259
Printerfout .....	260
Deur of klep open .....	261
Er is een gebruikte inktcartridge geplaatst .....	262
Inktcartridges zijn leeg .....	263
Probleem met de inktcartridge .....	264
Upgrade printerbenodigdheden .....	265



Upgrade printerbenodigdheden gelukt .....	266
Upgrade printerbenodigdheden mislukt .....	267
Geplaatste cartridge is niet van HP .....	268
Originele HP-cartridges bieden voordelen .....	269
Advies omtrent nagemaakte cartridges .....	270
Gebruikte, opnieuw gevulde of nagemaakte cartridge gevonden .....	271
Gebruik SETUP-cartridges .....	272
Gebruik geen SETUP-cartridges .....	273
Onvoldoende inkt bij het opstarten .....	274
Alleen zwarte inkt gebruiken? .....	275
Alleen kleureninkt gebruiken? .....	276
Niet compatibele inktcartridges .....	277
Inktsensorstoring .....	278
Waarschuwing inksensor .....	279
Probleem met printeronderhoud .....	280
Kleureninktcartridge leeg .....	281
Kleureninktcartridge leeg .....	282
Klep van de automatische documentinvoer is open .....	283
Probleem met inktstelsysteem .....	284

<b>Index .....</b>	<b>285</b>
--------------------	------------

---

# 1 Aan de slag

In deze handleiding vindt u informatie over het gebruik van de printer en het oplossen van problemen.

- [Toegankelijkheid](#)
- [HP EcoSolutions \(HP en het milieu\)](#)
- [De onderdelen van de printer kennen](#)
- [Het bedieningspaneel van de printer gebruiken](#)
- [HP Digital Solutions](#)
- [Papierformaat selecteren](#)
- [Een origineel op de glasplaat plaatsen](#)
- [Een origineel in de automatische documentinvoer \(ADF\) plaatsen](#)
- [Plaats papier](#)
- [Geheugenapparaat plaatsen](#)
- [De accessoires installeren](#)
- [Onderhoud van de printer](#)
- [De printer bijwerken](#)
- [De HP printersoftware openen \(Windows\)](#)
- [De printer uitschakelen](#)



**OPMERKING:** Indien u de printer gebruikt met een computer onder Windows XP Starter Edition, Windows Vista Starter Edition, Windows 7 Starter Edition of Windows 8 Starter Edition, zijn bepaalde functies mogelijk niet beschikbaar. Zie [Systeemvereisten op pagina 164](#) voor meer informatie.

---

# Toegankelijkheid

De printer beschikt over een aantal functies die de printer toegankelijk maken voor gebruikers met bepaalde handicaps.

## **Visuele handicap**

De HP-software die bij de printer is geleverd, is geschikt voor gebruikers met een visuele handicap of verminderd zicht door gebruik van de toegankelijkheidsopties en -functies van uw besturingssysteem. Ook ondersteunt de software de meeste technologische hulpprogramma's zoals schermlezers, braillelezers en spraak-naar-tekst-toepassingen. Voor gebruikers die kleurenblind zijn, beschikken de gekleurde knoppen en tabs in de HP-software over tekstlabels en pictogrammen die de vereiste actie aangeven.

## **Mobiliteit**

Voor gebruikers met mobiliteitsproblemen kunnen de functies van de HP-software worden uitgevoerd via toetsenbordopdrachten. De HP-software ondersteunt ook de toegankelijkheidsopties van Windows zoals StickyKeys, ToggleKeys, FilterKeys en MouseKeys. De printerkleppen, knoppen, papierladen en papiergeleiders kunnen bediend worden met beperkte kracht en beperkt bereik.

## **Ondersteuning**

Meer informatie over de toegankelijkheid van dit product en HP's streven naar optimale producttoegankelijkheid vindt u op de website van HP op [www.hp.com/accessibility](http://www.hp.com/accessibility).

Voor informatie over de toegankelijkheid op Mac OS X gaat u naar de website van Apple op [www.apple.com/accessibility](http://www.apple.com/accessibility).

# HP EcoSolutions (HP en het milieu)

Hewlett-Packard richt zich erop u te helpen bij het optimaliseren van uw ecologische voetafdruk en het mogelijk te maken voor u om verantwoord af te drukken - zowel thuis, als op kantoor.

Zie [Programma voor milieubeheer op pagina 184](#) voor meer informatie over milieuriichtlijnen die HP volgt tijdens het productieproces. Bezoek [www.hp.com/ecosolutions](http://www.hp.com/ecosolutions) voor meer informatie over de milieuintiatieven die HP neemt.

Dit gedeelte bevat de volgende onderwerpen:

- [Stroom beheren](#)
- [Printerbenodigdheden optimaliseren](#)

## Stroom beheren

Om elektriciteit te besparen, bevat de printer de volgende functies:

### Slaapstand

In slaapstand wordt het stroomverbruik verminderd. Na de eerste installatie van de printer, gaat de printer na 5 minuten inactiviteit automatisch naar de slaapstand.

Tijd naar Slaapstand instellen

- ▲ Raak op het bedieningspaneel van de printer  (EcoKnop) aan, raak **Slaapstand** aan en raak vervolgens de gewenste optie aan.



**OPMERKING:** Als u uw land of provincie wijzigt op het bedieningspaneel van de printer, dan zal de tijd tot slaapstand automatisch worden ingesteld op standaard, dit is 5 minuten.

### Automatische uitschakeling

Deze functie schakelt de printer uit na 2 uur inactiviteit om het stroomverbruik te helpen beperken. Auto Uit zet de printer helemaal uit, u moet dus de Aan-/uit-knop gebruiken om hem weer aan te zetten. Als uw printer deze stroombesparingsfunctie ondersteunt, wordt Auto Uit automatisch in- of uitgeschakeld afhankelijk van de printermogelijkheden en de verbindingsopties. Zelfs wanneer Auto Uit is uitgeschakeld, gaat de printer naar de slaapstand na 5 minuten inactiviteit om het energieverbruik te helpen beperken.

- Automatische uitschakeling wordt ingeschakeld als de printer wordt ingeschakeld, als de printer geen netwerk-, fax- of WiFi Direct-mogelijkheid heeft of deze mogelijkheden niet gebruikt.
- Auto uit wordt uitgeschakeld als de draadloze of mogelijkheid van de printer is ingeschakeld of als een printer met draadloze of Wi-Fi Direct mogelijkheid een fax-, USB-, of Ethernet-netwerkverbinding maakt.

### Planning Aan en Uit

Gebruik de printerfunctie Planning Aan/Uit en selecteer de dagen en tijden waarop u de printer automatisch wilt in- en uitschakelen. U kunt bijvoorbeeld de printer instellen om zichzelf in te schakelen om 8 uur en uit te schakelen om 20 uur van maandag tot vrijdag. Op deze manier bespaart u energie tijdens de nacht en de weekends.

De functie Planning Aan en Uit van de printer configureren

- ▲ Raak op het bedieningspaneel van de printer  (EcoKnop) aan, raak **Schema Aan en Uit** aan en stel vervolgens de tijd in waarop de printer moet worden in- en uitgeschakeld.

---

 **VOORZICHTIG:** HP raadt aan om ontbrekende cartridges zo snel mogelijk te vervangen om problemen met de afdrukkwaliteit, mogelijk extra inktverbruik of schade aan het inktstelsel te voorkomen. Schakel de printer niet uit wanneer een cartridge ontbreekt.

---

## Printerbenodigdheden optimaliseren

Om te besparen op printerbenodigdheden zoals inkt en papier kunt u het volgende doen:

- Recycle gebruikte, originele HP inktcartridges via HP Planet Partners. Bezoek [www.hp.com/recycle](http://www.hp.com/recycle) voor meer informatie.
- Verlaag het papierverbruik door op beide kanten van het papier af te drukken. Als de printer een HP-accessoire voor automatisch dubbelzijdig afdrukken (duplexeenheid) heeft, raadpleegt u [Afdrukken aan beide zijden \(dubbelzijdig afdrukken\)](#) op pagina 39.
- Bespaar inkt en papier bij het afdrukken van webinhoud met HP Smart Print. Ga voor meer informatie naar [www.hp.com/go/smartprint](http://www.hp.com/go/smartprint).
- Wijzig de afdrukmodus naar een conceptinstelling. Conceptinstellingen verbruiken minder inkt.
- Maak de printkop niet schoon als het niet nodig is. Dit verspilt inkt en verkort de levensduur van de cartridges.

# De onderdelen van de printer kennen

Dit gedeelte bevat de volgende onderwerpen:

- Vooraanzicht
- Gedeelte met afdrukbenodigdheden
- Achteraanzicht

## Vooraanzicht

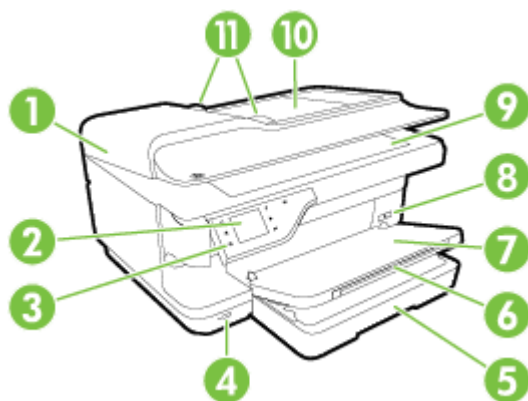

1	Automatische documentinvoer (ADF)
2	Venster van het bedieningspaneel
3	Bedieningspaneel
4	USB-poort (Universal Serial Bus) voorzijde
5	Invoerlade
6	Verlengstuk van uitvoerlade
7	Uitvoerlade
8	Aan/uit-knop
9	Scannerglasplaat
10	Documentinvoerlade
11	Papiergeleiders

## Gedeelte met afdrukbenodigdheden

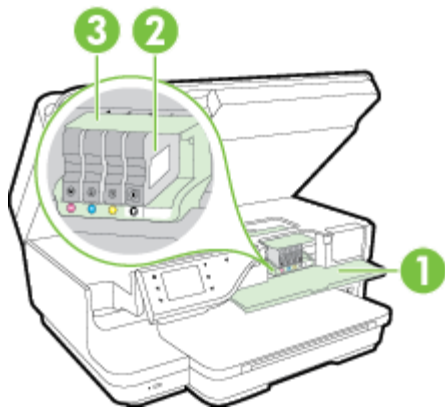

- 
- |   |                                    |
|---|------------------------------------|
| 1 | Toegangsklep voor de inktcartridge |
| 2 | Inktcartridges                     |
| 3 | Printkop                           |
- 



**OPMERKING:** De printerbenodigdheden moeten in de printer blijven, om mogelijke problemen met de afdrukkwaliteit of schade aan de printkop te voorkomen. Verwijder de benodigdheden geen langere tijd. Schakel de printer niet uit wanneer een cartridge ontbreekt.

---

## Achteraanzicht

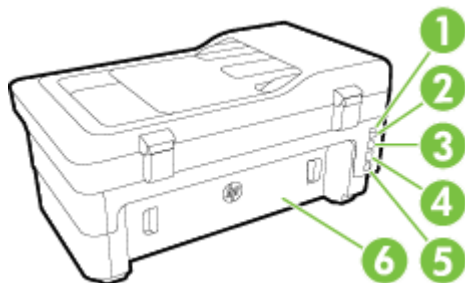

- 
- |   |  |
|---|--|
| 1 | Faxpoort (1-LINE)                            |
| 2 | Faxpoort (2-EXT)                             |
| 3 | USB-poort (Universal Serial Bus) achterzijde |
| 4 | Ethernet-netwerkpoort                        |
| 5 | Stroomaansluiting                            |
| 6 | Toegangspaneel aan achterkant                |
-

# Het bedieningspaneel van de printer gebruiken

Dit gedeelte bevat de volgende onderwerpen:

- [Overzicht knoppen en lampjes](#)
- [Scherm pictogrammen bedieningspaneel](#)
- [Printerinstellingen wijzigen](#)

## Overzicht knoppen en lampjes

In de volgende diagrammen en de bijbehorende tabellen vindt u een kort overzicht van de functies op het bedieningspaneel van de printer.

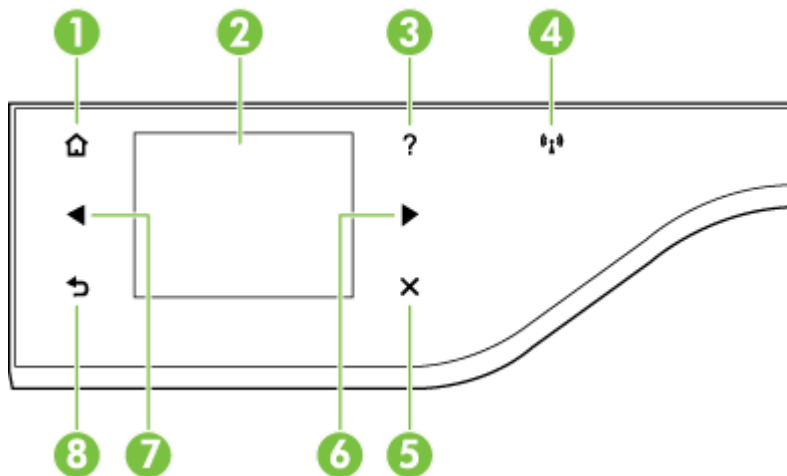













Label	Naam en beschrijving
1	<b>Knop Beginscherm:</b> brengt u vanuit elk ander scherm terug naar het beginscherm.
2	<b>Scherm van bedieningspaneel:</b> raak het scherm aan om menuopties te selecteren. Zie <a href="#">Scherm pictogrammen bedieningspaneel</a> op pagina 7 voor meer informatie over de pictogrammen die op het scherm worden weergegeven.
3	<b>Knop Help:</b> hiermee wordt het helpmenu geopend.
4	<b>Lampje draadloos:</b> het lampje voor wifi is standaard uitgeschakeld. Zie <a href="#">Draadloze basisproblemen oplossen</a> op pagina 134 voor meer informatie over het lampje voor wifi.
5	<b>Knop Annuleren:</b> hiermee stopt u een taak, verlaat u een menu of verlaat u de instellingen.
6	<b>Rechter pijltjestoets:</b> hiermee doorloopt u de instellingen in de menu's.
7	<b>Linker pijltjestoets:</b> hiermee doorloopt u de instellingen in de menu's.
8	<b>Knop Terug:</b> hiermee gaat u terug naar het vorige menu.

## Scherm pictogrammen bedieningspaneel

Pictogram	Doel
	Toont dat er een vaste netwerkverbinding beschikbaar is en biedt ook eenvoudige toegang tot het statusscherm van het netwerk.



Pictogram	Doel
	Dit pictogram geeft aan dat een draadloze netwerkverbinding bestaat. De signaalsterkte wordt aangegeven door het aantal kromme lijntjes. Dit is voor de infrastructuurmodus. Het biedt ook eenvoudige toegang tot het statusscherm van het netwerk. Zie <a href="#">De printer instellen voor draadloze communicatie op pagina 229</a> voor meer informatie.
	Dit pictogram toont een scherm waarin u meer ontdekt over de printerfuncties die u helpen om energie en grondstoffen te sparen om zo de impact van uw printerkeuzes op het milieu te beperken. <b>TIP:</b> U kunt de instellingen configureren voor bepaalde functies van dit venster.
	Dit pictogram geeft aan dat HP ePrint is ingeschakeld. Zie <a href="#">HP ePrint op pagina 83</a> voor meer informatie.
	Hiermee opent u een scherm waar u kopieën kunt maken of andere opties kunt selecteren.
	Hiermee geeft u een scherm weer dat u kunt gebruiken om een fax te maken of faxinstellingen te kiezen.
	Hiermee geeft u een scherm weer dat u kunt gebruiken om te scannen of scaninstellingen te wijzigen.
	Hiermee geeft u een scherm weer dat u kunt gebruiken om met HP Apps te werken.
	Hiermee opent u een scherm waar u opties voor het afdrukken van foto's kunt aanpassen.
	Toont het Installatiescherm om rapporten aan te maken, fax- en andere onderhoudsinstellingen te wijzigen en toegang te krijgen tot het Help-scherm.
	Met dit pictogram geeft u meer informatie weer over de mogelijkheden van de printer.
	Hiermee geeft u een scherm weer waarop informatie over de inktcartridges wordt weergegeven, waaronder de vulniveaus. Dit pictogram heeft een rode rand wanneer een inktcartridge aandacht vereist. <b>OPMERKING:</b> De waarschuwingen en indicatoren voor het inktniveau geven alleen schattingen voor uw planning. Overweeg om een nieuwe cartridge aan te schaffen op het moment dat het bericht verschijnt dat de inkt bijna op is, zodat u vertragingen bij het afdrukken voorkomt. U hoeft de cartridges niet te vervangen tot wanneer u dit wordt gevraagd.
	Hiermee geeft u de status weer van de functie Automatisch beantwoorden. Raak <b>Automatisch antwoorden</b> of aan om aan- of uit te schakelen. Zie <a href="#">De antwoordmodus instellen (automatisch antwoorden) op pagina 70</a> voor meer informatie.

## Printerinstellingen wijzigen

Gebruik het bedieningspaneel om de modus en de instellingen van de printer te wijzigen, afdrukrapporten af te drukken of het helpgedeelte van de printer te raadplegen.

 **TIP:** Als de printer is aangesloten op een computer, kunt u de printerinstellingen ook wijzigen met HP-softwarehulpprogramma's op de computer, zoals de HP-printersoftware, het HP-hulpprogramma (Mac OS X) of de geïntegreerde webserver (EWS). Zie [Hulpprogramma's printerbeheer op pagina 241](#) voor informatie over het gebruik van deze hulpprogramma's.

Dit gedeelte bevat de volgende onderwerpen:

- De modus selecteren
- Een andere modus selecteren
- De instellingen van een modus wijzigen
- Printerinstellingen wijzigen

## De modus selecteren

Het hoofdmenu van het scherm van het bedieningspaneel geeft de beschikbare modi voor de printer weer.

Raak de ◀ (Pijl naar links) of de ▶ (Pijl naar rechts) aan om de beschikbare modi te bekijken en raak vervolgens het pictogram aan om de gewenste modus te selecteren. Volg de opdrachten op het scherm van het bedieningspaneel om de taak te voltooien. Het scherm van het bedieningspaneel keert terug naar het hoofdmenu wanneer de taak is voltooid.

## Een andere modus selecteren

Raak de knop ↶ (Terug) aan om terug te keren naar het hoofdmenu. Raak de ◀ (Pijl naar links) of de ▶ (Pijl naar rechts) aan om door de beschikbare modi te bladeren en raak vervolgens het pictogram aan om de gewenste modus te selecteren.

## De instellingen van een modus wijzigen

1. Nadat u een modus hebt geselecteerd, raakt u de pijltjestoetsen aan om door de beschikbare instellingen te bladeren. Vervolgens raakt u de instelling aan die u wilt wijzigen.
2. Volg de opdrachten op het scherm om de instellingen te wijzigen en raak dan **Gereed** aan.



---

**OPMERKING:** Gebruik de knop ↶ (Terug) om terug te keren naar het vorige menu.

---

## Printerinstellingen wijzigen

Om de printerinstellingen te wijzigen of rapporten af te drukken, gebruikt u de opties die beschikbaar zijn in het scherm Instellingen:

1. Raak ▶ (Pijl naar rechts) aan en raak vervolgens **Installatie** aan.
2. Raak de pijltjestoetsen aan om door de schermen te scrollen.
3. Raak de schermitems aan om de schermen of opties te selecteren.



---

**OPMERKING:** Gebruik de knop ↶ (Terug) om terug te keren naar het vorige menu.

---

# HP Digital Solutions

De printer bevat een reeks digitale oplossingen die u kunnen helpen bij het vereenvoudigen en stroomlijnen van uw werk.

- [HP Digital Scan \(Scannen naar computer en scannen naar e-mail\)](#)
- [HP Digital Fax \(Faxen naar PC of Mac\)](#)

## HP Digital Scan (Scannen naar computer en scannen naar e-mail)

Bij gebruik van deze printer kunt u gewoon naar het apparaat stappen, de opties op het bedieningspaneel van de printer selecteren en documenten rechtstreeks naar een computer scannen of ze snel als e-mailbijlagen delen met zakenpartners.

Zie [Scannen op pagina 42](#) voor meer informatie.

## HP Digital Fax (Faxen naar PC of Mac)

Verlies nooit meer belangrijke faxen in een stapel papier!

Gebruik Faxen naar pc en Faxen naar Mac om automatisch uw faxen op uw computer te ontvangen en op te slaan. Met Faxen naar pc en Faxen naar Mac kunt u gemakkelijk digitale kopieën van uw faxen opslaan en hebt u ook geen gedoe meer met stapels papieren bestanden. Daarnaast kunt u het afdrucken van faxen helemaal uitzetten - dit bespaart papier- en inktkosten en helpt papierverbruik en -afval te verminderen.

Raadpleeg [Faxen op uw computer ontvangen met HP Digital Fax \(Faxen naar pc en Faxen naar Mac\)](#) op pagina 65 voor meer informatie.

# Papierformaat selecteren

De printer is ontwikkeld voor het correct verwerken van de meeste afdrukmaterialen voor kantoorgebruik. Wij raden aan om enkele afdrukmaterialen te testen voordat u er grote hoeveelheden van aankoopt. Gebruik HP-afdruk materiaal voor de beste afdrukkwaliteit. Bezoek de website van HP op [www.hp.com](http://www.hp.com) voor meer informatie over HP-afdruk materiaal.



HP beveelt gewoon papier met het ColorLok-logo aan voor het afdrukken van alledaagse documenten. Alle papersoorten met het ColorLok-logo werden door derden getest om te voldoen aan de hoogste maatstaven van betrouwbaarheid en afdrukkwaliteit, en produceren documenten met heldere, levendige kleuren, donkerder zwart, en droger sneller dan andere gewone papersoorten. Zoek naar papier met het ColorLok-logo in verschillende gewichten en formaten van grote papierfabrikanten.

Dit gedeelte bevat de volgende onderwerpen:

- [Aanbevolen papier voor afdrukken en kopiëren](#)
- [Aanbevolen papersoorten om foto's af te drukken](#)
- [Tips voor de keuze en het gebruik van papier](#)

## Aanbevolen papier voor afdrukken en kopiëren

Voor een optimale afdrukkwaliteit adviseren wij u alleen HP-papier te gebruiken dat voor deze bepaalde afdruktaak is bedoeld.

Het is mogelijk dat in uw land/regio bepaalde papersoorten niet beschikbaar zijn.

HP Brochurepapier	Papier met aan beide zijden een glanzend of mat gecoate laag voor dubbelzijdig afdrukken. Dit papier is de ideale keuze voor de productie van marketingmateriaal van professionele kwaliteit, zoals brochures en mailings, en voor zakelijke illustraties op de omslagen van bedrijfsrapporten en kalenders.
HP Professioneel papier	
HP Brochure- en Flyerpapier	
HP Tri-fold-brochurepapier	
HP Premium Presentatiepapier	Dit zware papier met aan beide zijden een mat gecoate laag is perfect voor presentaties, voorstellen, rapporten en nieuwsbrieven. Ze zijn heavyweight en bieden daardoor een indrukwekkende hoogwaardige uitstraling.
HP Professioneel papier	
HP Helderwit inkjetpapier	HP Helderwit Inkjetpapier levert contrastrijke kleuren en scherp afgedrukte tekst op. Dit papier is dik genoeg voor dubbelzijdig afdrukken in kleur, zodat het ideaal is voor nieuwsbrieven, rapporten en folders. Met ColorLok-technologie voor minder inktuitloop, donkerder zwart en levendiger kleuren.
HP-afdrukpapier	HP-afdrukpapier is multifunctioneel papier van hoge kwaliteit. Hiermee maakt u documenten die er veel professioneler uitzien dan documenten die op standaardpapier of kopieerpapier zijn afgedrukt. Met ColorLok-technologie voor minder inktuitloop, donkerder zwart en levendiger kleuren.
HP Office papier	HP Office papier is multifunctioneel papier van hoge kwaliteit. Het is geschikt voor kopieën, schetsen, memo's en andere alledaagse documenten. Met ColorLok-technologie voor minder inktuitloop, donkerder zwart en levendiger kleuren.
HP Office Gerecycled papier	HP Office Gerecycled papier is multifunctioneel papier van hoge kwaliteit, gemaakt met 30% gerecyclede vezels. Met ColorLok-technologie voor minder inktuitloop, donkerder zwart en levendiger kleuren.

HP Premium Plus fotopapier	HP's beste fotopapier is zwaar genoeg voor de productie van foto's van professionele kwaliteit. Dit papier heeft een sneldrogende, veegvaste afwerking. Het papier is bestand tegen water, vegen, vingerafdrukken en vochtigheid. Het is beschikbaar in verschillende formaten, waaronder A4, 8,5 x 11 inch, 10 x 15 cm (4 x 6 inch), 13 x 18 cm (5 x 7 inch) en met twee afwerkingen – glanzend of zachte glans (gesatineerd mat). Het is zuurvrij voor duurzame documenten.
HP Advanced fotopapier	Dit dikke fotopapier heeft een sneldrogende, veegvaste afwerking. Het papier is bestand tegen water, vegen, vingerafdrukken en vochtigheid. De foto's die u op deze papiersoort afdrukt, lijken op foto's die u in een winkel hebt laten afdrukken. Het papier is beschikbaar in verschillende formaten, waaronder A4, 8,5 x 11 inch, 10 x 15 cm (4 x 6 inch), 13 x 18 cm (5 x 7 inch), A3 en met twee afwerkingen – glanzend of zachte glans (gesatineerd mat). Het is zuurvrij voor duurzame documenten.
HP Everyday Fotopapier	Druk kleurrijke, alledaagse kiekjes tegen lage kosten af, met papier dat voor het afdrukken van gewone foto's is ontworpen. Dit voordelige fotopapier droogt snel en is direct te verwerken. Dit papier produceert scherpe foto's met elke inkjetprinter. Beschikbaar met semi-glanzende afwerking in 8,5 x 11 inch, A4, 4 x 6 inch en 10 x 15 cm. Het is zuurvrij voor duurzame documenten.

Als u papier en andere materialen van HP wilt bestellen, gaat u naar [www.hp.com](http://www.hp.com) . Ga naar **Producten & diensten kopen** en selecteer **Inkt & Toner** .



**OPMERKING:** Momenteel zijn sommige delen van de website van HP alleen beschikbaar in het Engels.

## Aanbevolen papiersoorten om foto's af te drukken

Voor een optimale afdrukkwaliteit adviseren wij u alleen HP-papier te gebruiken dat voor deze bepaalde afdraktaak is bedoeld. Het is mogelijk dat in uw land/regio bepaalde papiersoorten niet beschikbaar zijn.

HP Premium Plus fotopapier	HP's beste fotopapier is zwaar genoeg voor de productie van foto's van professionele kwaliteit. Dit papier heeft een sneldrogende, veegvaste afwerking. Het papier is bestand tegen water, vegen, vingerafdrukken en vochtigheid. Het is beschikbaar in verschillende formaten, waaronder A4, 8,5 x 11 inch, 10 x 15 cm (4 x 6 inch), 13 x 18 cm (5 x 7 inch) en met twee afwerkingen – glanzend of zachte glans (gesatineerd mat). Het is zuurvrij voor duurzame documenten.
HP Geavanceerd fotopapier	Dit dikke fotopapier heeft een sneldrogende, veegvaste afwerking. Het papier is bestand tegen water, vegen, vingerafdrukken en vochtigheid. De foto's die u op deze papiersoort afdrukt, lijken op foto's die u in een winkel hebt laten afdrukken. Het papier is beschikbaar in verschillende formaten, waaronder A4, 8,5 x 11 inch, 10 x 15 cm (4 x 6 inch), 13 x 18 cm (5 x 7 inch), A3 en met twee afwerkingen – glanzend of zachte glans (gesatineerd mat). Het is zuurvrij voor duurzame documenten.
HP Everyday Fotopapier	Druk kleurrijke, alledaagse kiekjes tegen lage kosten af, met papier dat voor het afdrukken van gewone foto's is ontworpen. Dit voordelige fotopapier droogt snel en is direct te verwerken. Dit papier produceert scherpe foto's met elke inkjetprinter. Beschikbaar met semi-glanzende afwerking in 8,5 x 11 inch, A4, 4x6 inch en 10x15 cm. Het is zuurvrij voor duurzame documenten.
HP Photo Value Packs:	HP Photo Value Packs zijn pakketten die originele inktcartridges van HP en HP Geavanceerd fotopapier bevatten waardoor u tijd bespaart en u niet meer hoeft na te denken over het afdrukken van betaalbare professionele foto's met uw HP-printer. Originele HP-inkt en HP Advanced fotopapier zijn op elkaar afgestemd zodat de levensduur van uw foto's wordt verlengd en uw foto's steeds weer levendig zijn. Zeer geschikt voor het afdrukken van een vakantie vol foto's of meerdere afdrukken die men kan delen.

Als u papier en andere materialen van HP wilt bestellen, gaat u naar [www.hp.com](http://www.hp.com) . Ga naar **Producten & diensten kopen** en selecteer **Inkt & Toner** .



**OPMERKING:** Momenteel zijn sommige delen van de website van HP alleen beschikbaar in het Engels.

## Tips voor de keuze en het gebruik van papier

Voor de beste resultaten moet u zich aan de volgende richtlijnen houden.

- Gebruik altijd papier dat geschikt is voor de printerspecificaties. Zie [Papierspecificaties op pagina 165](#) voor meer informatie.
- Plaats slechts een papiersoort tegelijkertijd in een lade of automatische documentinvoer (ADF).
- Zorg ervoor dat het papier goed in de lades en de ADF is geplaatst. Zie [Plaats papier op pagina 16](#) of [Een origineel in de automatische documentinvoer \(ADF\) plaatsen op pagina 15](#) voor meer informatie.
- Plaats niet te veel papier in de lade of de ADF. Zie [Plaats papier op pagina 16](#) of [Een origineel in de automatische documentinvoer \(ADF\) plaatsen op pagina 15](#) voor meer informatie.
- Om papierstoringen, een matige afdrukkwaliteit en andere afdrukproblemen te vermijden, kunt u de volgende papiersoorten beter niet in de laden of ADF plaatsen:
  - Formulieren die uit meerdere delen bestaan
  - Afdruk materiaal dat is beschadigd, gekruld of verkreukeld
  - Afdruk materiaal met inkepingen of perforaties
  - Afdruk materiaal met een zware textuur of reliëf of afdruk materiaal dat inkt niet goed absorbeert
  - Afdruk materiaal dat te dun is of gemakkelijk kan worden uitgerekt
  - Afdruk materiaal met nietjes of paperclips

## Een origineel op de glasplaat plaatsen

U kunt originelen van maximaal Legal-formaat kopiëren, scannen of faxen door ze op de glasplaat te plaatsen.

---

 **OPMERKING:** Veel van de speciale functies werken niet juist als de glasplaat en klep niet schoon zijn. Zie [Onderhoud van de printer op pagina 22](#) voor meer informatie.

 **OPMERKING:** Verwijder alle originelen uit de documentinvoerlade voordat u de klep van de printer optilt.

---

### Een origineel op de glasplaat van de scanner plaatsen

Gebruik deze stappen om een origineel op de glasplaat van de scanner te plaatsen.

1. Til de scannerklep op.
2. Plaats uw origineel met afgedrukte zijde naar beneden zoals hieronder afgebeeld.

---

 **TIP:** Raadpleeg de gegraveerde geleiders langs de glasplaat voor meer hulp bij het plaatsen van originelen.

---



3. Sluit de klep.

# Een origineel in de automatische documentinvoer (ADF) plaatsen

U kunt een document kopiëren, scannen of faxen door het in de automatische documentinvoer (ADF) te plaatsen.

**⚠ VOORZICHTIG:** Plaats geen foto's in de ADF; als u dat toch doet kunnen uw foto's beschadigd raken. Gebruik alleen papier dat door de printer wordt ondersteund. Zie [Tips voor de keuze en het gebruik van papier op pagina 13](#) voor meer informatie.

**📄 OPMERKING:** Alleen enkelzijdige documenten kunnen worden gescand, gekopieerd of gefaxt met de ADF. ADF ondersteunt geen dubbelzijdige documenten.

**📄 OPMERKING:** Documenten van B-formaat kunnen niet worden gescand, gekopieerd of gefaxt met de ADF.

**📄 OPMERKING:** Bepaalde functies, zoals de kopieerfunctie **Aanpassen aan pagina**, werken niet wanneer u originelen in de ADF plaatst. U moet de originelen op de glasplaat leggen.

## Een origineel in de ADF plaatsen

Gebruik deze stappen om een document in de ADF te plaatsen.

1. Plaats uw origineel met de bedrukte zijde in de ADF.
  - a. Wanneer u een origineel document plaatst in staande afdrukstand, plaats de pagina's dan zo dat de bovenrand van het document eerst wordt ingevoerd. Wanneer u een origineel document plaatst in liggende afdrukstand, plaats de pagina's dan zo dat de linkerrand van het document eerst wordt ingevoerd.
  - b. Schuif het papier in de automatische documentinvoer totdat u een pieptoon hoort of een bericht op het scherm ziet dat aangeeft dat de geplaatste pagina's zijn gedetecteerd.

**💡 TIP:** Raadpleeg het diagram in de ADF voor hulp bij het laden van originelen in de documentinvoerlade.

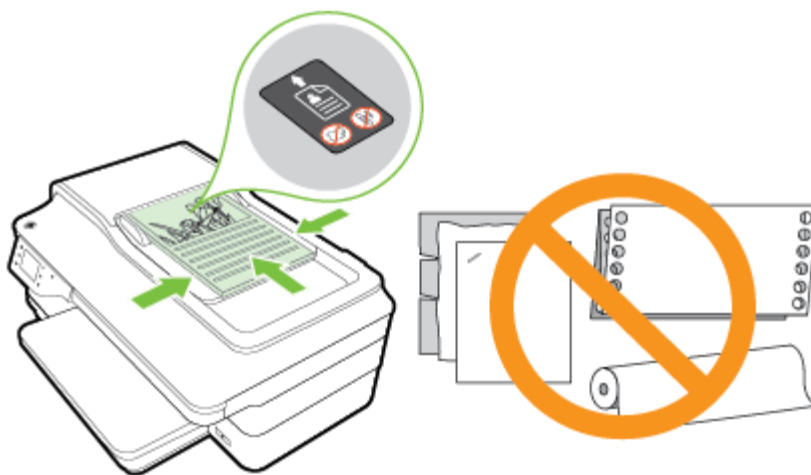

2. Verschuif de papiergeleiders tot deze tegen de linker- en rechterrands van het papier aankomen.



# Plaats papier

Dit gedeelte bevat aanwijzingen voor het plaatsen van afdrukmetaal in de printer.

- Afdrukmetaal met een standaardformaat plaatsen
- Enveloppen plaatsen
- Kaarten en fotopapier plaatsen
- aangepast papierformaat

## Afdrukmetaal met een standaardformaat plaatsen

Plaats fotopapier aan de hand van deze instructies.

1. Trek de uitvoerlade naar boven.
2. Schuif de papierbreedtegeleider zo ver mogelijk naar buiten.



---

**OPMERKING:** Als het papier te lang is, moet u de invoerlade uittrekken om deze langer te maken.

---

3. Plaats het metaal in afdrukstand Staand en met de zijde waarop moet worden afgedrukt naar beneden.

Zorg ervoor dat de stapel papier zover mogelijk in de printer wordt geplaatst en de lijnmarkering in de lade niet overschrijdt.

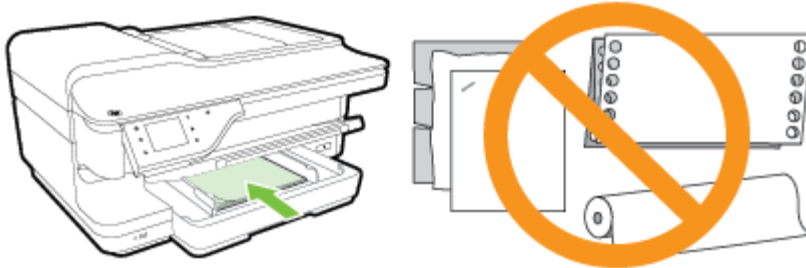

---

**OPMERKING:** Vul nooit papier bij terwijl de printer nog aan het afdrucken is.

---

4. Schuif de papiergeleiders in de lade tot ze de rand van de stapel enveloppen raken.
5. Klap de uitvoerlade naar beneden.
6. Klap het verlengstuk van de uitvoerlade uit.

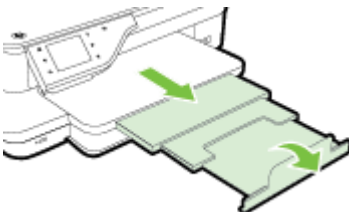

## Enveloppen plaatsen

Plaats een envelop volgens deze instructies.

1. Trek de uitvoerlade naar boven.
2. Schuif de papierbreedtegeleiders in de invoerlade zo ver mogelijk naar buiten.

---

 **OPMERKING:** Als u grotere enveloppen plaatst, trek de invoerlade dan uit.

---

3. Plaats de enveloppen met de afdrukkzijde naar beneden volgens de afbeelding.  
Zorg ervoor dat de stapel enveloppen niet hoger wordt dan de lijnmarkering in de lade aangeeft.

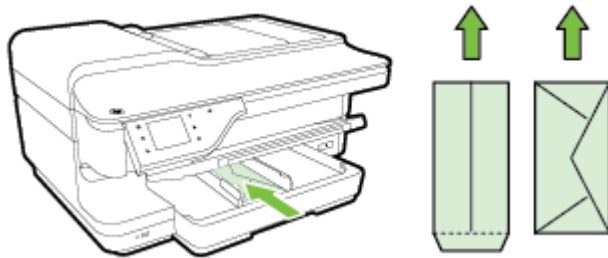

---

 **OPMERKING:** Vul nooit enveloppen bij terwijl de printer nog aan het afdrucken is.

---

4. Schuif de papiergeleiders in de lade tot ze de rand van de stapel enveloppen raken.
5. Klap de uitvoerlade naar beneden.
6. Klap het verlengstuk van de uitvoerlade uit.

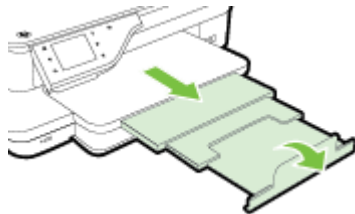

## Kaarten en fotopapier plaatsen

Gebruik deze instructies om fotopapier en kaarten te plaatsen.

1. Trek de uitvoerlade naar boven.
2. Schuif de papierbreedtegeleider in de invoerlade zo ver mogelijk naar buiten.

---

 **OPMERKING:** Als u grotere enveloppen plaatst, trek de invoerlade dan uit.

---

3. Plaats het papier met de afdrukkzijde naar beneden in de lade.

Zorg ervoor dat de stapel papier zover mogelijk in de printer wordt geplaatst en de lijnmarkering in de lade niet overschrijdt. Als het fotopapier een tab langs de rand heeft, zorg er dan voor dat de tab naar de voorkant van de printer wijst.

---

 **OPMERKING:** Vul nooit papier bij terwijl de printer nog aan het afdrucken is.

---

4. Schuif de papiergeleiders in de lade tot ze de rand van de stapel enveloppen raken.
5. Klap de uitvoerlade naar beneden.
6. Klap het verlengstuk van de uitvoerlade uit.

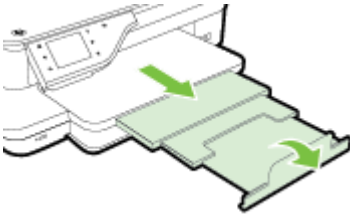

## aangepast papierformaat

Plaats afdruk materiaal met een speciaal formaat aan de hand van deze instructies.

---

**⚠ VOORZICHTIG:** Gebruik alleen papier van aangepast formaat dat wordt ondersteund door de printer. Zie [Papierspecificaties op pagina 165](#) voor meer informatie.

---

1. Trek de uitvoerlade naar boven.
2. Schuif de papierbreedtegeleider zo ver mogelijk naar buiten.

---

**📝 OPMERKING:** Als u grotere enveloppen plaatst, trek de invoerlade dan uit.

---

3. Plaats het papier met de afdrukszijde naar beneden in de lade.

Zorg ervoor dat de stapel papier zover mogelijk in de printer wordt geplaatst en de lijnmarkering in de lade niet overschrijdt.

---

**📝 OPMERKING:** Vul nooit papier bij terwijl de printer nog aan het afdrukken is.

---

4. Schuif de papiergeleiders in de lade tot ze de rand van de stapel enveloppen raken.
5. Klap de uitvoerlade naar beneden.
6. Klap het verlengstuk van de uitvoerlade uit.

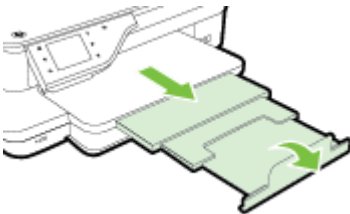

# Geheugenapparaat plaatsen

Gebruik de USB-poort vooraan de printer, u kunt een USB-opslagapparaat aansluiten. U kunt ook bestanden van het opslagapparaat overbrengen naar uw computer of bestanden scannen van de USB-stick naar de printer.

---

 **VOORZICHTIG:** Als u een USB-stick probeert te verwijderen terwijl deze wordt gelezen, kan dit de bestanden op de stick beschadigen. U kunt een USB-stick alleen veilig verwijderen als het statuslampje niet knippert.

 **OPMERKING:** De printer ondersteunt geen gecodeerde USB-sticks.

---

Zie [Specificaties voor een geheugenapparaat op pagina 173](#) voor meer info over de USB-sticks die u met de printer kunt gebruiken.

## Verbinden met een USB-stick

- ▲ Sluit de USB-stick aan op de USB-poort aan de achterzijde van de printer.

 **OPMERKING:** Als uw USB-apparaat vanwege zijn afmetingen niet in de poort past of als de connector op het apparaat kleiner is dan 11 millimeter (0,43 inch), moet u een USB-verlengkabel kopen om het apparaat met die poort te kunnen gebruiken.

---

## De accessoires installeren

Dit gedeelte bevat de volgende onderwerpen:

- [Installeer het accessoire voor automatisch dubbelzijdig afdrucken \(duplexmodule\).](#)
- [Accessoires inschakelen in het printerstuurprogramma](#)

### Installeer het accessoire voor automatisch dubbelzijdig afdrucken (duplexmodule).

U kunt automatisch op beide zijden van een vel papier afdrucken. Zie [Afdrukken aan beide zijden \(dubbelzijdig afdrucken\)](#) op pagina 39 voor informatie over het gebruik van de duplexeenheid.

U installeert u de duplexeenheid als volgt:

Schuif de duplexeenheid in de achterzijde van de printer totdat de eenheid vastklikt. Druk bij de installatie niet op de knoppen aan weerszijden van de duplexeenheid, maar gebruik de knoppen alleen om de eenheid uit de printer te verwijderen.

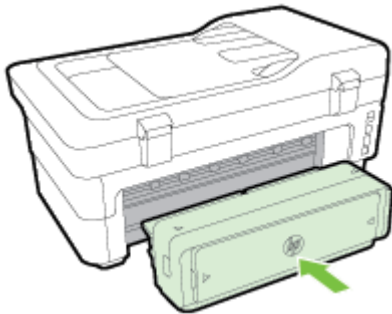

### Accessoires inschakelen in het printerstuurprogramma

- [Accessoires inschakelen \(Windows\)](#)
- [Accessoires inschakelen \(Mac OS X\)](#)

#### Accessoires inschakelen (Windows)

1. Klik op **Start** en klik vervolgens op **Printers, Printers en Faxapparaten** , of **Apparaten en printers** .

-of-

Klik op **Start** , **Bedieningspaneel** en dubbelklik vervolgens op **Printers**.

-of-

Klik op het scherm **Start** op **Bedieningspaneel** , en klik vervolgens op **Apparaten en printers weergeven**.

2. Klik met de rechtermuisknop op het printerpictogram en klik vervolgens op **Eigenschappen** .
3. Selecteer het tabblad **Apparaatinstellingen**. Klik op het accessoire dat u wilt inschakelen, klik in het vervolgmenu op **Geïnstalleerd** en klik vervolgens op **OK**.

## Accessoires inschakelen (Mac OS X)

Mac OS X schakelt in het printerstuurprogramma automatisch alle accessoires in wanneer u de printersoftware installeert. Neem de volgende stappen als u later een nieuw accessoire toevoegt:

1. Open **Systeemvoorkeuren** en selecteer **Afdrukken en faxen** of **Afdrukken en scannen**.
2. Selecteer de printer in de lijst met printers en klik vervolgens op **Opties en benodigdheden**.
3. Klik op het tabblad **Driver**.
4. Selecteer de opties die u wilt installeren en klik op **OK**.

# Onderhoud van de printer

Aan de hand van de instructies in dit gedeelte kunt u ervoor zorgen dat de printer optimaal blijft functioneren. Voer de volgende onderhoudsprocedures uit voor zover nodig.

- [De glasplaat van de scanner reinigen](#)
- [De buitenkant reinigen](#)
- [De automatische documentinvoer reinigen.](#)
- [Herstellen van standaardinstellingen](#)

## De glasplaat van de scanner reinigen



**OPMERKING:** Stof of vuil op de glasplaat van de scanner, op de binnenkant van de scannerklep of het scannerkader kunnen de werking van het apparaat vertragen en een negatieve invloed hebben op speciale functies, zoals het aanpassen van kopieën aan een bepaald paginaformaat.

### De glasplaat van de scanner reinigen

1. Zet de printer uit. Raadpleeg [De printer uitschakelen op pagina 27](#) voor meer informatie.
2. Til de scannerklep op.
3. Reinig het glas en de binnenkant van het deksel met een zachte, pluisvrije doek waarop een zacht glasreinigingsmiddel is gesproeid. Droog de glasplaat met een droge, zachte en pluisvrije doek.



**⚠ VOORZICHTIG:** Gebruik alleen een glasreiniger om de glasplaat van de scanner te reinigen. Vermijd het gebruik van schoonmaakmiddelen met schuurmiddel, aceton, benzeen en koolstoftetrachlorine. Deze producten kunnen de glasplaat van de scanner beschadigen. Vermijd eveneens het gebruik van isopropylalcohol. Dit laat strepen achter op de glasplaat van de scanner.

**VOORZICHTIG:** Spuit de glasreiniger niet rechtstreeks op de glasplaat van de scanner. Wanneer u teveel product gebruikt, kan het onder de glasplaat van de scanner doorlekken en de scanner beschadigen.

4. Sluit de scannerklep en zet de printer aan.

## De buitenkant reinigen

**⚠ WAARSCHUWING!** Voor u de printer reinigt, schakelt u deze uit door te drukken op  (Aan/uit)-knop. Trek de stekker uit het stopcontact.

Gebruik een zachte, vochtige, pluisvrije doek om stof en vlekken van de behuizing te verwijderen. Zorg ervoor dat er geen vloeistoffen in de printer of op het bedieningspaneel van de printer terechtkomen.

## De automatische documentinvoer reinigen.

Als de automatische documentinvoer meerdere pagina's tegelijk ontvangt of als deze geen gewoon papier ontvangt, kunt u de rollen en het scheidingsmechanisme reinigen. Til de klep van de automatische documentinvoer op om bij de papierdoorvoer te kunnen, reinig de rollen of het scheidingsmechanisme en sluit de klep.

### De rollers of het scheidingskussen reinigen

1. Verwijder eventuele originelen uit de documentlader.
2. Til de klep van de automatische documentinvoer op (1).

Zo kunt u goed bij de rollers (2) en het scheidingskussen (3).

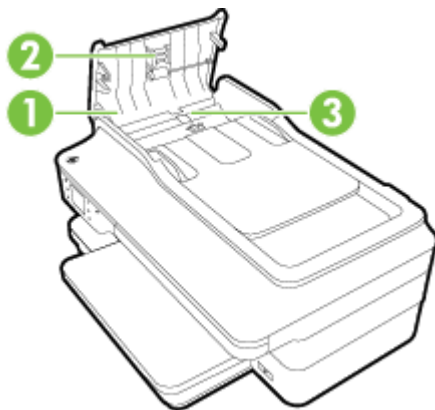

1	Klep van de automatische documentinvoer
2	Rollen
3	Scheidingskussen

3. Bevochtig een schone pluisvrije doek met gedestilleerd water en wring de overtollige vloeistof uit de doek.
4. Gebruik de bevochtigde doek om de rollers of het scheidingskussen te reinigen.

 **OPMERKING:** Als het niet lukt om de aanslag te verwijderen met behulp van gedestilleerd water kunt u eventueel isopropylalcohol gebruiken.

5. Sluit het deksel van de automatische documentinvoer.

## Herstellen van standaardinstellingen

In dit gedeelte wordt u uitgelegd hoe u de printer terug kunt instellen op de fabrieksinstellingen.



1. Raak ► (Pijl naar rechts) aan en raak vervolgens **Installatie** aan.
2. Raak **Hulpprogramma's** Netwerk aan, en raak vervolgens **Standaardnetwerkinstellingen herstellen** aan.

# De printer bijwerken

HP werkt er altijd aan om de prestaties van zijn printers te verbeteren en u de laatste functies te bieden. Als de printer is aangesloten op een netwerk en als Webservices is ingeschakeld, kunt u controleren op printerupdates en deze installeren.

Gebruik een van de volgende methoden om de printer bij te werken:

- Werk de printer bij via de geïntegreerde webserver (EWS)
- Update de printer met het bedieningspaneel van de printer

## Werk de printer bij via de geïntegreerde webserver (EWS)

1. Open EWS. Zie Geïntegreerde webserver op pagina 244 voor meer informatie.
2. Klik op de tab **Webservices**.
3. Klik in het gedeelte **Instellingen webservices** op **Productupdate** en op **Nu controleren**, en volg de instructies op het scherm.
4. Als de optie Productupdate niet beschikbaar is, volg dan deze instructies:
  - a. In het gedeelte **Instellingen webservices** klikt u op **Installatie**, dan op **Doorgaan** en volgt u de instructies op het scherm.
  - b. Wanneer u dit wordt gevraagd, kiest u ervoor om de printer te laten controleren op updates en deze te installeren.



**OPMERKING:** Als er een printerupdate beschikbaar is, zal de printer de update downloaden en installeren en vervolgens opnieuw opstarten.



**OPMERKING:** Als er u wordt gevraagd naar proxy-instellingen en als uw netwerk proxy-instellingen gebruikt, volgt u de instructies op het scherm om een proxyserver in te stellen. Als u niet beschikt over de details, neem dan contact op met uw netwerkbeheerder of de persoon die het netwerk heeft ingesteld.

---

## Update de printer met het bedieningspaneel van de printer

1. Raak op het bedieningspaneel van de printer de  (HP ePrint) aan, raak **OK** aan, raak **Instellingen** aan en raak vervolgens **Printerupdate** aan.
2. Raak **Productupdate zoeken** aan en volg de instructies op het scherm.

De printer automatisch laten zoeken naar updates:

1. Raak op het bedieningspaneel van de printer de  (HP ePrint) aan, raak **OK** aan, raak **Instellingen** aan en raak vervolgens **Printerupdate** aan.
2. Raak **Automatisch bijwerken** aan en raak vervolgens **Aan** aan.

## De HP printersoftware openen (Windows)

Open de HP-printersoftware op een van onderstaande manieren:

- Klik op het bureaublad van de computer op **Start** , selecteer **Programma's** of **Alle programma's** , klik op **HP**, selecteer de map voor uw printer en selecteer vervolgens het pictogram met de naam van uw printer.
- Klik met de rechtermuisknop op het scherm **Start** op een lege zone, klik op **Alle Toepassingen** op de toepassingenbalk en klik dan op het pictogram met de naam van de printer.

## De printer uitschakelen

Schakel de printer uit door te drukken op de knop  (Aan/uit) op de printer. Wacht tot het lampje uitgaat voor u de stekker loskoppelt of een wandschakelaar omzet.

**⚠ VOORZICHTIG:** Als u de printer verkeerd uitschakelt, wordt de wagen met de printcartridges mogelijk niet op de juiste positie teruggezet. Dit kan problemen met de printcartridges en de afdrukkwaliteit veroorzaken.

**VOORZICHTIG:** HP raadt aan om ontbrekende cartridges zo snel mogelijk te vervangen om problemen met de afdrukkwaliteit, mogelijk extra inktverbruik of schade aan het inktstelsel te voorkomen. Schakel de printer nooit uit wanneer er inktcartridges ontbreken.







---

## 2 Afdrukken

De meeste afdrukinstellingen worden door de softwaretoepassing automatisch afgehandeld. Wijzig de instellingen uitsluitend handmatig indien u de afdrukkwaliteit wilt veranderen, u wilt afdrukken op speciale papersoorten of als u speciale functies wilt gebruiken. Zie [Papierformaat selecteren op pagina 11](#) voor meer informatie over het selecteren van de beste afdrukmaterialen voor uw documenten.

Kies een afdruktaak om verder te gaan:

---

	<a href="#">Documenten afdrukken op pagina 28</a>
	<a href="#">Brochures afdrukken op pagina 29</a>
	<a href="#">Afdrukken op enveloppen op pagina 31</a>
	<a href="#">Foto's afdrukken op pagina 33</a>
	<a href="#">Afdrukken op speciaal en aangepast papier op pagina 35</a>
	<a href="#">Documenten of foto's zonder rand afdrukken op pagina 37</a>

---

# Documenten afdrukken

Volg de instructies voor uw besturingssysteem.

- [Documenten afdrukken \(Windows\)](#)
- [Documenten afdrukken \(Mac OS X\)](#)

---

 **TIP:** Deze printer bevat HP ePrint, een gratis dienst van HP waarmee u op elk ogenblik en vanaf elke locatie documenten kunt afdrukken met uw printer voorzien van HP ePrint, zonder extra software of printerstuurprogramma's. Zie [HP ePrint op pagina 83](#) voor meer informatie.

---

## Documenten afdrukken (Windows)

1. Plaats papier in de lade. Zie [Plaats papier op pagina 16](#) voor meer informatie.
2. Klik op **Afdrukken** in het menu **Bestand** van uw softwaretoepassing.
3. Zorg ervoor dat de printer die u wilt gebruiken geselecteerd is.
4. Klik op de knop waarmee u het dialoogvenster **Eigenschappen** opent om de instellingen te wijzigen.

Afhankelijk van uw softwaretoepassing kan deze knop de volgende naam hebben: **Eigenschappen** , **Opties** , **Printerinstellingen** , **Printer** , of **Voorkeuren** .

5. Wijzig de papierrichting op het tabblad **Lay-out** en de papierbron, papiersoort, papierformaat, en kwaliteitsinstellingen op het tabblad **Papier/Kwaliteit** .

Om in zwart/wit af te drukken, kikt u op de knop **Geavanceerd** en selecteert u vervolgens **Alleen zwarte inkt** in de vervolkeuzelijst **Afdrukken in grijstinten** onder **Printerfuncties**.

6. Klik op **OK** .
7. Klik op **Afdrukken** of **OK** om te beginnen met afdrukken.

## Documenten afdrukken (Mac OS X)

1. Plaats papier in de lade. Zie [Plaats papier op pagina 16](#) voor meer informatie.
2. Klik op **Afdrukken** in het menu **Bestand** van uw softwaretoepassing.
3. Controleer of de printer die u wilt gebruiken is geselecteerd in het pop-upmenu **Indeling voor** .

Doe het volgende als u geen afdrukopties ziet in het dialoogvenster **Afdrukken** :

- **Mac OS X v10.6:** Klik op de blauwe driehoek naast de printerselectie.
- **Mac OS X v10.7:** Klik op **Details tonen** .

4. Selecteer een papierformaat uit het pop-upmenu.

Klik op de knop **Pagina-instelling** als het pop-upmenu **Papierformaat** niet in het dialoogvenster **Afdrukken** staat. Als u klaar bent met het selecteren van het papierformaat, klikt u op **OK** om **Pagina-instelling** af te sluiten en terug te keren naar het dialoogvenster **Afdrukken** .

5. Klik op **Afdrukken** .

# Brochures afdrukken

Volg de instructies voor uw besturingssysteem.

- [Brochures afdrukken \(Windows\)](#)
- [Brochures afdrukken \(Mac OS X\)](#)

---

 **TIP:** Deze printer bevat HP ePrint, een gratis dienst van HP waarmee u op elk ogenblik en vanaf elke locatie documenten kunt afdrukken met uw printer voorzien van HP ePrint, zonder extra software of printerstuurprogramma's. Zie [HP ePrint op pagina 83](#) voor meer informatie.

---

## Brochures afdrukken (Windows)

---

 **OPMERKING:** Maak de wijzigingen in de HP-software die bij de printer is geleverd om de afdrুকinstellingen voor alle afdruktaken in te stellen. Zie [Hulpprogramma's printerbeheer op pagina 241](#) voor meer informatie over de HP-software.

---

1. Plaats papier in de lade. Zie [Plaats papier op pagina 16](#) voor meer informatie.
2. Klik op **Bestand** in het menu **Afdrukken** van uw softwaretoepassing.
3. Zorg ervoor dat de printer die u wilt gebruiken geselecteerd is.
4. Klik op de knop waarmee u het dialoogvenster **Eigenschappen** opent om de instellingen te wijzigen.  
Afhankelijk van uw softwaretoepassing kan deze knop de volgende naam hebben: **Eigenschappen** , **Opties** , **Printerinstellingen** , **Printer** , of **Voorkeuren** .
5. Wijzig de papierrichting op het tabblad **Lay-out** en de papierbron, papiersoort, papierformaat, en kwaliteitsinstellingen op het tabblad **Papier/Kwaliteit** .  
Om in zwart/wit af te drukken, kikt u op de knop **Geavanceerd** en selecteert u vervolgens **Alleen zwarte inkt** in de vervolgkeuzelijst **Afdrukken in grijstinten** onder **Printerfuncties**.
6. Klik op **OK** .
7. Klik op **Afdrukken** of **OK** om te beginnen met afdrukken.

## Brochures afdrukken (Mac OS X)

1. Plaats papier in de lade. Zie [Plaats papier op pagina 16](#) voor meer informatie.
2. Klik op **Bestand** in het menu **Afdrukken** van uw softwaretoepassing.
3. Controleer of de printer die u wilt gebruiken is geselecteerd in het pop-upmenu **Indeling voor** .  
Doe het volgende als u geen afdrukopties ziet in het dialoogvenster **Afdrukken** :
  - **Mac OS X v10.6:** Klik op de blauwe driehoek naast de printerselectie.
  - **Mac OS X v10.7:** Klik op **Details tonen** .
4. Selecteer een papierformaat uit het pop-upmenu.

Klik op de knop **Papierformaat** als het pop-upmenu **Afdrukken** niet in het dialoogvenster **Pagina-instelling** staat. Als u klaar bent met het selecteren van het papierformaat, klikt u op **OK** om **Pagina-instelling** af te sluiten en terug te keren naar het dialoogvenster **Afdrukken** .

5. Klik in het pop-upmenu op **Papiersoort/Kwaliteit** en selecteer dan de volgende instellingen:
  - **Papiersoort:** Het juiste type brochurepapier
  - **Kwaliteit: Normaal** of **Beste**
6. Selecteer desgewenst nog andere afdrুকinstellingen en klik op **Afdrukken** om het afdrukken te starten.

# Afdrukken op enveloppen

Vermijd het gebruik van enveloppen met de volgende kenmerken:

- Zeer gladde afwerking
- Plakbanden, sluitingen of vensters
- Dikke, onregelmatige of gekrulde randen
- Gekreukelde, gescheurde of anderszins beschadigde enveloppen

Zorg ervoor dat de enveloppen die u in de printer plaatst scherp gevouwen zijn.



---

**OPMERKING:** Zie voor meer informatie over afdrukken op enveloppen de documentatie van het softwareprogramma dat u gebruikt.

---

Volg de instructies voor uw besturingssysteem.

- [Afdrukken op enveloppen \(Windows\)](#)
- [Afdrukken op enveloppen \(Mac OS X\)](#)

## Afdrukken op enveloppen (Windows)

1. Plaats enveloppen in de lade met de afdrukszijde naar beneden. Raadpleeg [Plaats papier op pagina 16](#) voor meer informatie.
2. Klik op **Afdrukken** in het menu **Bestand** van uw softwaretoepassing.
3. Zorg ervoor dat de printer die u wilt gebruiken geselecteerd is.
4. Klik op de knop waarmee u het dialoogvenster **Eigenschappen** opent om de instellingen te wijzigen.  
Afhankelijk van uw softwaretoepassing kan deze knop de volgende naam hebben: **Eigenschappen** , **Opties** , **Printerinstellingen** , **Printer** , of **Voorkeuren** .
5. Wijzig op het tabblad **Lay-out** de afdrukstand naar **Liggend**.
6. Klik op **Papier/Kwaliteit** en selecteer vervolgens de juiste envelopsoort uit de vervolgkeuzelijst **Papierformaat** .



---

**TIP:** U kunt meer opties voor de afdruktaak wijzigen aan de hand van de beschikbare functies, die u op de andere tabbladen in het dialoogvenster kunt vinden.

---

7. Klik op **OK** en klik vervolgens op **Afdrukken** of **OK** om het afdrukken te starten.

## Afdrukken op enveloppen (Mac OS X)

1. Plaats enveloppen in de lade met de afdrukszijde naar beneden. Zie [Plaats papier op pagina 16](#) voor meer informatie.
2. Klik op **Afdrukken** in het menu **Bestand** van uw softwaretoepassing.
3. Controleer of de printer die u wilt gebruiken is geselecteerd in het pop-upmenu **Indeling voor** .  
Doe het volgende als u geen afdrukopties ziet in het dialoogvenster **Afdrukken** :



- **Mac OS X v10.6:** Klik op de blauwe driehoek naast de printerselectie.
  - **OS X Lion:** Klik op **Details tonen** .
4. Selecteer een papierformaat uit het pop-upmenu.  
  
Klik op de knop **Pagina-instelling** als het pop-upmenu **Papierformaat** niet in het dialoogvenster **Afdrukken** staat. Als u klaar bent met het selecteren van het papierformaat, klikt u op **OK** om **Pagina-instelling** af te sluiten en terug te keren naar het dialoogvenster **Afdrukken** .
  5. Selecteer de optie **Afdrukstand**.
  6. Selecteer desgewenst nog andere afdrukinstellingen en klik op **Afdrukken** om het afdrukken te starten.

# Foto's afdrukken

Laat ongebruikt fotopapier niet in de invoerlade zitten. Het fotopapier kan omkrullen, waardoor de afdrukkwaliteit kan verminderen. Fotopapier moet vlak zijn om er goed op te kunnen afdrukken.

Volg de instructies voor uw besturingssysteem.

- [Foto's afdrukken op fotopapier \(Windows\)](#)
- [Foto's afdrukken op fotopapier \(Mac OS X\)](#)
- [Foto's afdrukken vanaf een geheugenapparaat](#)

---

 **TIP:** Deze printer bevat HP ePrint, een gratis dienst van HP waarmee u op elk ogenblik en vanaf elke locatie documenten kunt afdrukken met uw printer voorzien van HP ePrint, zonder extra software of printerstuurprogramma's. Zie [HP ePrint op pagina 83](#) voor meer informatie.

---

## Foto's afdrukken op fotopapier (Windows)

1. Plaats papier in de lade. Zie [Plaats papier op pagina 16](#) voor meer informatie.
2. Klik op **Afdrukken** in het menu **Bestand** van uw softwaretoepassing.
3. Zorg ervoor dat de printer die u wilt gebruiken geselecteerd is.
4. Klik op de optie die het dialoogvenster **Eigenschappen** van de printer opent om de instellingen te wijzigen.

Afhankelijk van uw softwaretoepassing kan deze optie de volgende naam hebben: **Eigenschappen**, **Opties**, **Printerinstellingen**, **Printer**, of **Voorkeuren**.

5. Selecteer op het tabblad **Papier/kwaliteit** in het vervolgmenu **Afdrukmateriaal** het juiste type fotopapier.



---

**OPMERKING:** **Maximum dpi** wordt enkel ondersteund voor kleurenprinten op HP Premium Plus-fotopapier en HP Advanced-fotopapier.

---

6. Klik op **Geavanceerd** en selecteer **Beste** of **Maximum dpi** in het vervolgmenu **Uitvoer kwaliteit**.
7. Als u de foto in zwart-wit wilt afdrukken, klikt u op het vervolgmenu **Afdrukken in grijs waarden** en selecteert u een van de volgende opties:
  - **Hoge kwaliteit grijs waarden:** gebruikt alle beschikbare kleuren om uw foto's af te drukken in grijs tinten. Hiermee creëert u zachte en natuurlijke grijze schakeringen.
8. Klik op **OK** en klik vervolgens op **Afdrukken** of **OK** om het afdrukken te starten.

## Foto's afdrukken op fotopapier (Mac OS X)

1. Plaats het fotopapier in de invoerlade met de bedrukte zijde naar beneden. Zie [Plaats papier op pagina 16](#) voor meer informatie.
2. Klik in het menu **Bestand** van het programma op uw computer op **Afdrukken**.
3. Zorg ervoor dat de printer die u wilt gebruiken geselecteerd is.  
Doe het volgende als u geen afdrukopties ziet in het dialoogvenster **Afdrukken**.

- **Mac OS X v10.6:** Klik op de blauwe driehoek naast de printerselectie.
  - **Mac OS X v10.7:** Klik op **Details weergeven**.
4. Selecteer een papierformaat uit het pop-upmenu.
- Klik op de knop **Pagina-instelling** als het pop-upmenu **Papierformaat** niet in het dialoogvenster **Afdrukken** staat. Als u klaar bent met het selecteren van het papierformaat, klikt u op **OK** om **Pagina-instelling** af te sluiten en terug te keren naar het dialoogvenster **Afdrukken**.
5. Klik in het pop-upmenu op **Papiersoort/Kwaliteit** en selecteer dan de volgende instellingen:
- **Papiersoort:** Het juiste type fotopapier
  - **Kwaliteit: Beste** of **Maximum dpi**
6. Wijzig indien nodig de foto- en kleuropties:
- a. Klik op het driehoekje naast **Kleuropties** en selecteer de juiste opties voor **Foto verbeteren**:
- **Uit:** hiermee worden geen automatische aanpassingen op de afbeelding toegepast.
  - **Normaal:** stelt het beeld automatisch scherp; hiermee past u de scherpte van het beeld enigszins aan.
- b. Om de foto in zwart-wit af te drukken klikt u op **Grijstinten** in het pop-upmenu **Kleur**. Kies hier een van deze opties:
- **Hoge kwaliteit:** Gebruikt alle beschikbare kleuren om uw foto's af te drukken in grijstinten. Hiermee creëert u zachte en natuurlijke grijze schakeringen.
7. Selecteer desgewenst nog andere afdrukinstellingen en klik op **Afdrukken** om het afdrukken te starten.

## Foto's afdrukken vanaf een geheugenapparaat

U kunt bovendien een USB-opslagapparaat (zoals een geheugenpen of draagbare vaste schijf) aansluiten op de USB-poort aan de voorkant van de printer.

Zie [Geheugenapparaat plaatsen op pagina 19](#) voor meer informatie over het gebruik van geheugenapparaten.

---

 **VOORZICHTIG:** Als u een geheugenapparaat probeert te verwijderen terwijl de printer bezig is met het lezen van gegevens, kunnen de bestanden op het apparaat beschadigd raken. U kunt een geheugenkaart alleen veilig verwijderen als het statuslampje niet knippert.

---

### Geselecteerde foto's afdrukken

---

 **OPMERKING:** Deze functie is alleen beschikbaar als het geheugenapparaat geen DPOF-inhoud bevat.

---

1. Plaats het geheugenapparaat in de juiste sleuf van de printer. Op het scherm van het bedieningspaneel verschijnt het **fotoscherm**.
2. Raak **Afdruk & bekijken** aan. De foto's worden weergegeven.
3. Volg de aanwijzingen op het bedieningspaneel voor het selecteren, bewerken en afdrukken van de foto's.

# Afdrukken op speciaal en aangepast papier

Als uw toepassing een speciaal papierformaat ondersteunt, stelt u het papierformaat eerst in de toepassing in voordat u het document afdrukt. Zo niet, stelt u het papierformaat in het printerstuurprogramma in. U moet wellicht de opmaak van bestaande documenten aanpassen om deze correct te kunnen afdrukken op een speciaal papierformaat.

Gebruik alleen papier van aangepast formaat dat wordt ondersteund door de printer. Zie [Papierspecificaties op pagina 165](#) voor meer informatie.



---

**OPMERKING:** U kunt alleen papier van aangepast formaat definiëren in de HP afdruksoftware in Mac OS X.

- [Afdrukken op speciaal papier \(Mac OS X\)](#)
- [Speciale papierformaten instellen \(Mac OS X\)](#)

## Afdrukken op speciaal papier (Mac OS X)



---

**OPMERKING:** Voordat u op aangepast papier kunt afdrukken, moet u het aangepaste formaat instellen in de HP-software die bij de printer is geleverd. Zie voor instructies [Speciale papierformaten instellen \(Mac OS X\) op pagina 35](#)

1. Laad het juiste papier in de lade. Zie [Plaats papier op pagina 16](#) voor meer informatie.
2. Klik in het menu **Bestand** van het programma op uw computer op **Afdrukken**.
3. Controleer of de printer die u wilt gebruiken is geselecteerd in het pop-upmenu **Indeling voor**.  
Doe het volgende als u geen afdrukopties ziet in het dialoogvenster **Afdrukken**:
  - **Mac OS X v10.6:** Klik op de blauwe driehoek naast de printerselectie.
  - **OS X Lion:** Klik op **Details tonen**.
4. Selecteer een papierformaat uit het pop-upmenu.  
Klik op de knop **Papierformaat** als het pop-upmenu **Afdrukken** niet in het dialoogvenster **Pagina-instelling** staat. Als u klaar bent met het selecteren van het papierformaat, klikt u op **OK** om **Pagina-instelling** af te sluiten en terug te keren naar het dialoogvenster **Afdrukken**.
5. Klik in het pop-upmenu op **Papierverwerking**.
6. Klik in **Bestemming papierformaat** op het tabblad **Aanpassen aan papierformaat** en selecteer dan het speciale papierformaat.
7. Selecteer desgewenst nog andere afdrukinstellingen en klik op **Afdrukken** om het afdrukken te starten.

## Speciale papierformaten instellen (Mac OS X)

1. Plaats papier in de lade. Raadpleeg [Plaats papier op pagina 16](#) voor meer informatie.
2. Klik vanuit het menu **Bestand** in uw softwaretoepassing op **Pagina-instelling** en controleer of de printer die u wilt gebruiken is geselecteerd in het pop-upmenu **Indeling voor**.

- of -

Klik vanuit het menu **Bestand** in uw softwaretoepassing op **Afdrukken** en controleer of de printer die u wilt gebruiken is geselecteerd.

3. Selecteer **Speciale papierformaten beheren** in het pop-upmenu **Papierformaat** .



**OPMERKING:** Als u geen opties ziet in het dialoogvenster **Afdrukken** , klik dan op het blauwe weergavedriehoekje naast het pop-upvenster **Printer** of klik op **Details tonen** .

---

4. Klik op het **+/-**-teken links van het scherm, dubbelklik op **Naamloos** en typ een naam voor het nieuwe aangepaste formaat.
5. Bij **Breedte** en **Hoogte** voert u de afmetingen in en stelt u vervolgens de marges in, indien u die wilt aanpassen.
6. Klik op **OK** .

# Documenten of foto's zonder rand afdrukken

Bij afdrukken zonder randen kunt u afdrukken tot aan de randen van bepaalde soorten fotopapier en van bepaalde formaten daarvan.

Voor het afdrukken opent u het bestand en zorgt u ervoor dat de grootte van het document of de afbeelding overeenkomt met de afmetingen van het papier in de printer.



---

**OPMERKING:** Afdrukken zonder rand is enkel beschikbaar bij sommige toepassingen.

---

Volg de instructies voor uw besturingssysteem.

- [Documenten of foto's zonder rand afdrukken \(Windows\)](#)
- [Documenten of foto's zonder rand afdrukken \(Mac OS X\)](#)

## Documenten of foto's zonder rand afdrukken (Windows)

1. Plaats papier in de lade. Zie [Plaats papier op pagina 16](#) voor meer informatie.
2. Klik op **Afdrukken** in het menu **Bestand** van uw softwaretoepassing.
3. Zorg ervoor dat de printer die u wilt gebruiken geselecteerd is.
4. Klik op de knop waarmee u het dialoogvenster **Eigenschappen** opent om de instellingen te wijzigen.  
Afhankelijk van uw softwaretoepassing kan deze knop de volgende naam hebben: **Eigenschappen** , **Opties** , **Printerinstellingen** , **Printer** , of **Voorkeuren** .
5. Klik op het tabblad **Papier/Kwaliteit** en klik vervolgens op de knop **Geavanceerd**.
6. Klik in de optie **Afdrukken zonder rand** op **Afdrukken zonder rand** en klik vervolgens op de knop **OK** .
7. Selecteer in de vervolgkeuzelijst **Afdruk materiaal** de juiste papiersoort.
8. Klik op **OK** en klik vervolgens op **Afdrukken** of **OK** om het afdrukken te starten.

## Documenten of foto's zonder rand afdrukken (Mac OS X)

1. Plaats papier in de lade. Zie [Plaats papier op pagina 16](#) voor meer informatie.
2. Klik in het menu **Bestand** van het programma op uw computer op **Afdrukken**.
3. Zorg ervoor dat de printer die u wilt gebruiken geselecteerd is.  
Doe het volgende als u geen afdrukopties ziet in het dialoogvenster **Afdrukken**.
  - **Mac OS X v10.6:** Klik op de blauwe driehoek naast de printerselectie.
  - **Mac OS X v10.7:** Klik op **Details weergeven**.
4. Selecteer een papierformaat uit het pop-upmenu.  
Klik op de knop **Pagina-instelling** als het pop-upmenu **Papierformaat** niet in het dialoogvenster **Afdrukken** staat. Als u klaar bent met het selecteren van het papierformaat, klikt u op **OK** om **Pagina-instelling** af te sluiten en terug te keren naar het dialoogvenster **Afdrukken** .
5. Klik in het pop-upmenu op **Papiersoort/Kwaliteit** en selecteer dan de volgende instellingen:

- **Papiersoort:** de juiste papiersoort
- **Kwaliteit: Beste of Maximum dpi**



---

**OPMERKING:** Als u geen opties ziet, klik dan op het blauwe driehoekje naast het pop-upmenu **Printer** of klik op **Details tonen** .

---

6. Controleer of het selectievakje **Afdrukken zonder rand** is ingeschakeld.
7. Klik, indien nodig, op het weergavedriehoekje naast **Kleuropties** en selecteer de juiste **Photo Fix**-opties:
  - **Uit:** Past geen automatische aanpassingen op de afbeelding toe.
  - **Normaal:** stelt het beeld automatisch scherp; hiermee past u de scherpte van het beeld enigszins aan.
8. Selecteer desgewenst nog andere afdrুকinstellingen en klik op **Afdrukken** om het afdrukken te starten.

# Afdrukken aan beide zijden (dubbelzijdig afdrukken)

U kunt automatisch dubbelzijdig afdrukken op een vel afdrukmateriaal met de accessoire voor automatisch dubbelzijdig afdrukken (duplexeenheid).

---

 **OPMERKING:** Voor dubbelzijdig afdrukken moet een accessoire voor automatisch dubbelzijdig afdrukken (duplexeenheid) op de printer zijn geïnstalleerd.

 **TIP:** Als de boven- en ondermarges van het document minder dan 16 mm (0,63 inch) bedragen, wordt het document wellicht niet goed afgedrukt.

---

- [Dubbelzijdig afdrukken \(Windows\)](#)
- [Dubbelzijdig afdrukken \(Mac OS X\)](#)

## Dubbelzijdig afdrukken (Windows)

1. Gebruik de geschikte afdrukmaterialen. Raadpleeg [Plaats papier op pagina 16](#) voor meer informatie.
2. Controleer of de duplexmodule goed is geïnstalleerd. Zie [Installeer het accessoire voor automatisch dubbelzijdig afdrukken \(duplexmodule\)](#), op pagina 20 voor meer informatie.
3. Klik terwijl een document openstaat op **Afdrukken** in het menu **Bestand** en selecteer onder de opties **Dubbelzijdig afdrukken** op de tab **Lay-out Over lange zijde omslaan** of **Over korte zijde omslaan**.
4. Pas eventueel andere instellingen aan en klik op **OK**.
5. Druk het document af.

## Dubbelzijdig afdrukken (Mac OS X)

1. Gebruik de geschikte afdrukmaterialen. Raadpleeg [Plaats papier op pagina 16](#) voor meer informatie.
2. Controleer of de duplexmodule goed is geïnstalleerd. Zie [Installeer het accessoire voor automatisch dubbelzijdig afdrukken \(duplexmodule\)](#), op pagina 20 voor meer informatie.
3. Klik in het menu **Bestand** van het programma op uw computer op **Afdrukken**.
4. Controleer of de printer die u wilt gebruiken is geselecteerd in het pop-upmenu **Indeling voor**.  
Doe het volgende als u geen afdrukopties ziet in het dialoogvenster **Afdrukken**:
  - **Mac OS X v10.6:** Klik op de blauwe driehoek naast de printerselectie.
  - **OS X Lion:** Klik op **Details tonen**.
5. Selecteer een papierformaat uit het pop-upmenu.  
Klik op de knop **Papierformaat** als het pop-upmenu **Afdrukken** niet in het dialoogvenster **Pagina-instelling** staat. Als u klaar bent met het selecteren van het papierformaat, klikt u op **OK** om **Pagina-instelling** af te sluiten en terug te keren naar het dialoogvenster **Afdrukken**.
6. Klik op het pop-upmenu **Lay-out** en selecteer de juiste bindopties voor het document in het pop-upmenu **Afdrukken op beide zijden**.
7. Selecteer desgewenst nog andere afdrukinstellingen en klik op **Afdrukken** om het afdrukken te starten.



# Tips voor geslaagd afdrukken

Voor een goede afdrukervaring moeten de HP-inktkartridges goed geplaatst zijn, voldoende gevuld zijn en correct werken. Het papier moet correct geplaatst zijn met de juiste afdrukinstellingen.

## Inkttips

- Raadpleeg [Problemen met de afdrukkwaliteit oplossen op pagina 104](#) voor meer informatie als de afdrukkwaliteit onaanvaardbaar is.
- Gebruik originele HP inktcartridges.
- Plaats de zwarte cartridge en de kleurencartridge zoals aangegeven.  
Zie [Inktcartridges vervangen op pagina 89](#) voor meer informatie.
- Controleer de geschatte inktniveau in de cartridges om er zeker van te zijn dat er voldoende inkt is.  
Zie [De geschatte inktniveaus bekijken op pagina 87](#) voor meer informatie.
- Schakel de printer altijd uit met  (de Aan/uit-knop) zodat de printer tijd heeft om de spuitkoppen te beschermen.

## Tips voor het plaatsen van papier

Zie ook [Plaats papier op pagina 16](#) voor meer informatie.

- Plaats een stapel papier (niet slechts een pagina). Al het papier in de stapel moet van hetzelfde formaat en dezelfde soort zijn om een papierstoring te voorkomen.
- Plaats papier met de afdrukszijde naar beneden in de hoofdlade.
- Zorg dat het papier plat in de invoerlade ligt en dat de randen niet omgevouwen of gescheurd zijn.
- Verschuif de papierbreedtegeleider in de invoerlade totdat deze vlak tegen het papier aanligt. Zorg ervoor dat de geleiders het papier niet buigen in de lade.

## Tips voor printerinstellingen (Windows)

- Om de standaardinstellingen voor afdrukken te wijzigen, klikt u op **Voorkeuren instellen** bij **Afdrukken, scannen en faxen**. in de HP-printersoftware.  
Zie [De HP printersoftware openen \(Windows\) op pagina 26](#) voor meer informatie om de printersoftware te openen.
- Om het aantal pagina's per blad te kiezen, selecteert u in het tabblad **Indeling** van het printerstuurprogramma de juiste optie in de vervolgkeuzelijst **Pagina's per blad**.
- De richting van de pagina stelt u in de interface van uw softwaretoepassing in.
- Voor meer afdrukopties klikt u in het tabblad **Indeling** of **Papier/kwaliteit** van het printerstuurprogramma op **Geavanceerd** om het dialoogvenster **Geavanceerde opties** te openen.

- **Afdrukken in grijs tinten:** Hiermee kunt u documenten in zwart-wit afdrukken en wordt dus alleen de zwarte inkt gebruikt. Selecteer **Alleen zwarte inkt** en klik dan op **OK**.
- **Layout pagina's per vel:** Helpt u te bepalen in welke volgorde de pagina's moeten liggen als u het document afdruckt in meer dan twee pagina's per vel.



---

**OPMERKING:** De voorbeeldweergave in het tabblad **Layout** kan geen voorstelling geven van wat u hebt geselecteerd in de vervolgkeuzelijst **Layout pagina's per vel**.

---

- **Afdrukken zonder rand:** Selecteer deze optie om foto's zonder rand af te drukken. Niet alle papiersoorten zijn geschikt voor deze optie. Er verschijnt een waarschuwingspictogram naast de optie als de gekozen papiersoort in de vervolgkeuzelijst **Media** niet wordt ondersteund.
- **Lay-out bewaren:** Deze functie werkt alleen met dubbelzijdig afdrukken. Als de afbeelding groter is dan het afdruckbare gebied, selecteer deze functie dan om de grootte van de pagina-inhoud aan te passen aan de smallere marges, zodat er geen extra pagina's worden afdruckt.
- **HP Real Life-technologieën:** Deze functie maakt afbeeldingen en grafische elementen egalere en scherper, voor een betere afdruckkwaliteit.
- **Brochure:** Een document met meerdere pagina's afdruckken als brochure. Hierbij worden twee pagina's op iedere zijde van het blad geplaatst, dat dan kan worden dichtgevouwen in de helft van het vel papier. Selecteer een bindingsmethode in de vervolgkeuzelijst en klik vervolgens op **OK**.
  - **Brochure-LinksBinden:** De brochure wordt aan de linkerzijde ingebonden. Selecteer deze optie als u van links naar rechts leest.
  - **Brochure-RechtsBinden:** De brochure wordt aan de rechterzijde ingebonden. Selecteer deze optie als u van rechts naar links leest.



---

**OPMERKING:** De voorbeeldweergave in het tabblad **Layout** kan geen voorstelling geven van wat u hebt geselecteerd in de vervolgkeuzelijst **Brochure**.

---

- **Paginaranden:** Zorgt ervoor dat u randen aan de pagina's toevoegt als u het document in twee of meer pagina's per blad afdruckt.



---

**OPMERKING:** De voorbeeldweergave in het tabblad **Layout** kan geen voorstelling geven van wat u hebt geselecteerd in de vervolgkeuzelijst **Paginaranden**.

---

- U kunt snelkoppelingen voor het afdruckken gebruiken om tijd te besparen. In een afdrucksnelkoppeling worden de opties bewaard die u hebt ingesteld voor een bepaalde afdrucktaak, zodat u al deze opties in één muisklik kunt instellen. Ga hiervoor naar het tabblad **Afdrucksnelkoppeling**, selecteer een afdrucksnelkoppeling en klik dan op **OK**.

Om een nieuwe afdrucksnelkoppeling te maken, nadat u de instellingen hebt gewijzigd in het tabblad **Layout** of **Papier/kwaliteit**, klikt u op het tabblad **Afdrucksnelkoppelingen** en dan op **Opslaan als** en voert u een naam in, en klikt u op **OK**.

Om een afdrucksnelkoppeling te verwijderen, selecteert u die en klikt u op **Verwijderen**.



---

**OPMERKING:** De standaard snelkoppelingen kunnen niet worden verwijderd.

---

## Tips voor printerinstellingen (OS X)

- Gebruik op het dialoogvenster Afdrukken het vervolgkeuzemenu **Papierformaat** om het formaat te selecteren van het papier dat in de printer is geplaatst.
- Kies op het dialoogvenster Afdrukken het pop-upmenu **Papiersoort/kwaliteit** om de juiste papiersoort en -kwaliteit te selecteren.
- Indien u een zwart-wit-document wilt afdrukken met uitsluitend zwarte inkt, kiest u **Papiersoort/kwaliteit** uit het vervolgkeuzemenu en vervolgens **Grijstinten** uit het vervolgkeuzemenu Kleur.

## Notities

- HP-inktpapieren zijn ontworpen voor en getest op HP-printers en HP-papier, zodat u altijd bent verzekerd van fantastische resultaten.



**OPMERKING:** HP kan de kwaliteit of betrouwbaarheid van materiaal dat niet van HP is, niet garanderen. Onderhoud of herstellingen aan het apparaat die nodig zijn door het gebruik van dergelijk materiaal, worden niet gedekt door de garantie.

Als u meent dat u originele HP-inktpapieren hebt aangeschaft, gaat u naar:

[www.hp.com/go/anticounterfeit](http://www.hp.com/go/anticounterfeit)

- Waarschuwingen en indicatorlampjes voor het inktniveau bieden uitsluitend schattingen om te kunnen plannen.



**OPMERKING:** Wanneer u een waarschuwingsbericht voor een laag inktniveau krijgt, overweeg dan om een vervangcartridge klaar te houden om eventuele afdrukvertragingen te vermijden. U hoeft de printcartridges niet te vervangen voor de afdrukkwaliteit onaanvaardbaar wordt.

- Software-instellingen geselecteerd in de print driver zijn enkel van toepassing op afdrukken, niet op kopiëren of scannen.
- U kunt uw document op beide zijden van het vel papier afdrukken.

---

# 3 Scannen

U kunt het bedieningspaneel van de printer gebruiken om documenten, foto's en andere originelen te scannen en ze naar diverse bestemmingen te zenden, zoals een doelmap op een computer.

U kunt de HP-software gebruiken om tekst in gescande documenten te converteren naar een indeling waarin u tekst kunt zoeken, kopiëren, plakken en bewerken.



**OPMERKING:** Sommige scanfuncties zijn alleen beschikbaar nadat u de door HP aanbevolen software hebt geïnstalleerd.

 **TIP:** Zie Scanproblemen oplossen op pagina 114 als u problemen hebt met het scannen van documenten.





---

Dit gedeelte bevat de volgende onderwerpen:

- Een origineel scannen
- Scannen met Webscan
- Documenten scannen als bewerkbare tekst

# Een origineel scannen

Dit gedeelte bevat de volgende onderwerpen:

- 
-  **OPMERKING:** Uw printer en computer moeten zijn aangesloten en ingeschakeld.
  -  **OPMERKING:** Zorg ervoor dat de HP software is geïnstalleerd voor het scannen en zorg er op Windows-computers voor dat de scanfunctie is ingeschakeld.
  -  **OPMERKING:** Als u een origineel scant zonder randen, plaats dan het origineel op de glasplaat van de scanner, niet in de ADF-invoerlade.
  -  **OPMERKING:** TIFF zwart en PDF zwart worden niet ondersteund voor scans van B-formaat.

De minimale boven- en ondermarge voor uw groot origineel moet gelijk zijn aan of groter zijn dan 5 mm.

---

- [Scannen naar een computer](#)
- [Scannen naar geheugenapparaat](#)
- [Naar e-mail scannen](#)

## Scannen naar een computer

Dit gedeelte bevat de volgende onderwerpen:

- [Een origineel scannen naar een computer vanaf het bedieningspaneel van de printer](#)
- [Scannen naar een computer via de HP printersoftware op de computer](#)

## Een origineel scannen naar een computer vanaf het bedieningspaneel van de printer

1. Plaats het origineel met de afdrukszijde naar beneden tegen de linkerbovenhoek van de glasplaat of met de afdrukszijde naar boven in de ADF.

Zie [Een origineel op de glasplaat plaatsen op pagina 14](#) of [Een origineel in de automatische documentinvoer \(ADF\) plaatsen op pagina 15](#) voor meer informatie.

2. Raak **Scannen** aan en selecteer **Computer**.
3. Maak indien nodig wijzigingen aan de scanopties.
4. Raak **Start scannen** aan.

## Scannen naar een computer via de HP printersoftware op de computer

- 
-  **OPMERKING:** U kunt de HP software ook gebruiken om documenten in te scannen als bewerkbare tekst. Zie [Documenten scannen als bewerkbare tekst op pagina 48](#) voor meer informatie.
-

## Windows

1. Plaats het origineel met de afdrukzijde naar beneden tegen de linkerbovenhoek van de glasplaat of met de afdrukzijde naar boven in de ADF.

Zie [Een origineel op de glasplaat plaatsen op pagina 14](#) of [Een origineel in de automatische documentinvoer \(ADF\) plaatsen op pagina 15](#) voor meer informatie.

2. Open de HP-printersoftware. Zie [De HP printersoftware openen \(Windows\) op pagina 26](#) voor meer informatie. Selecteer in het venster dat verschijnt **Afdrukken, scannen en faxen** of **Afdrukken & Scannen** en selecteer vervolgens **Een document of foto scannen** onder **Scannen**.
3. Breng wijzigingen aan aan de scaninstellingen indien nodig.
4. Klik op **Scannen** en selecteer een scansnelkoppeling.

## Mac OS X

1. Plaats het origineel met de afdrukzijde naar beneden tegen de rechterbenedenhoek van de glasplaat of met de afdrukzijde naar boven in de ADF.

Zie [Een origineel op de glasplaat plaatsen op pagina 14](#) of [Een origineel in de automatische documentinvoer \(ADF\) plaatsen op pagina 15](#) voor meer informatie.

2. Dubbelklik op het bureaublad van de computer op **HP Scan** in de map **Applicaties/Hewlett-Packard**.
3. Breng wijzigingen aan aan de scaninstellingen indien nodig.
4. Klik op **Volgende** en volg de aanwijzingen op het scherm om de installatie te voltooien.

## Scannen naar geheugenapparaat

U kunt vanaf het bedieningspaneel van de printer rechtstreeks naar een geheugenapparaat, zoals een USB-flashstation, scannen zonder een computer of de HP-software die bij de printer is geleverd, te gebruiken.



**OPMERKING:** U kunt de HP software ook gebruiken om documenten in te scannen als bewerkbare tekst. Zie [Documenten scannen als bewerkbare tekst op pagina 48](#) voor meer informatie.

### Een origineel scannen naar een geheugenkaart vanaf het bedieningspaneel van de printer

Gebruik deze stappen om een origineel naar een geheugenkaart te scannen.

1. Plaats het origineel met de afdrukzijde naar beneden tegen de rechterbenedenhoek van de glasplaat of met de afdrukzijde naar boven in de ADF.

Zie [Een origineel op de glasplaat plaatsen op pagina 14](#) of [Een origineel in de automatische documentinvoer \(ADF\) plaatsen op pagina 15](#) voor meer informatie.

2. Plaats een geheugenapparaat Raadpleeg [Geheugenapparaat plaatsen op pagina 19](#) voor meer informatie.
3. Raak **Scannen** aan en selecteer vervolgens **Geheugenapparaat**.
4. Maak indien nodig wijzigingen aan de scanopties.
5. Raak **Start scannen** aan.

## Naar e-mail scannen

1. Plaats het origineel met de afdrukszijde naar beneden tegen de rechterbenedenhoek van de glasplaat of met de afdrukszijde naar boven in de ADF.

Zie Een origineel op de glasplaat plaatsen op pagina 14 of Een origineel in de automatische documentinvoer (ADF) plaatsen op pagina 15 voor meer informatie.

2. Raak **Scannen** aan en raak vervolgens **E-mail**.
3. Op het scherm van het bedieningspaneel selecteert u de naam die correspondeert met het profiel voor uitgaande e-mail dat u wilt gebruiken.
4. Voer de pincode in indien dit wordt gevraagd.
5. Selecteer het AAN-adres (de e-mailontvanger) of voer een e-mailadres in.
6. Voer het ONDERWERP voor het e-mailbericht in of wijzig het.
7. Pas eventueel andere scaninstellingen aan en klik op **Start scannen** .



**OPMERKING:** De verbinding kan enige tijd in beslag nemen, afhankelijk van het netwerkverkeer en de verbindingssnelheid.

---

# Scannen met Webscan

Webscan is een functie van de geïntegreerde webserver waarmee u foto's en documenten kunt scannen van uw printer naar uw computer met een webbrowser. Deze functie is zelfs beschikbaar als u de printersoftware niet op uw computer hebt geïnstalleerd.



**OPMERKING:** Als u Webscan in de EWS niet kunt openen, is dit door uw netwerkbeheerder mogelijk uitgeschakeld. Neem voor meer informatie contact op met uw netwerkbeheerder of de persoon die het netwerk heeft ingesteld.

---

Zie [Geïntegreerde webserver op pagina 244](#) voor meer informatie.

## Een scan maken met Webscan

1. Plaats het origineel met de afdrukszijde naar beneden tegen de rechterbenedenhoek van de glasplaat of met de afdrukszijde naar boven in de ADF.

Zie [Een origineel op de glasplaat plaatsen op pagina 14](#) of [Een origineel in de automatische documentinvoer \(ADF\) plaatsen op pagina 15](#) voor meer informatie.

2. Open de geïntegreerde webserver. Raadpleeg [Geïntegreerde webserver op pagina 244](#) voor meer informatie.
3. Klik op het tabblad **Scannen**, klik in het linkerpaneel op **Webscan**, wijzig eventueel de instellingen en klik vervolgens op **Start scannen** starten.



**TIP:** Als u documenten als bewerkbare tekst wilt scannen, moet u de HP-software installeren die bij de printer is geleverd. Raadpleeg [Documenten scannen als bewerkbare tekst op pagina 48](#) voor meer informatie.

---



# Documenten scannen als bewerkbare tekst

U kunt de HP-software gebruiken om tekst in gescande documenten te converteren naar een indeling waarin u tekst kunt zoeken, kopiëren, plakken en bewerken. Hiermee kunt u brieven, krantenknipsels en vele andere documenten bewerken.

Dit gedeelte bevat de volgende onderwerpen:

- [Documenten scannen als bewerkbare tekst](#)
- [Richtlijnen voor het scannen van documenten als bewerkbare tekst](#)

## Documenten scannen als bewerkbare tekst

Gebruik de volgende richtlijnen om documenten te scannen als bewerkbare tekst.

Volg de instructies voor uw besturingssysteem.

### Windows

1. Plaats het origineel met de afdrukszijde naar beneden tegen de linkerbovenhoek van de glasplaat of met de afdrukszijde naar boven in de ADF.

Zie [Een origineel op de glasplaat plaatsen op pagina 14](#) of [Een origineel in de automatische documentinvoer \(ADF\) plaatsen op pagina 15](#) voor meer informatie.

2. Open de HP-printersoftware. Zie [De HP printersoftware openen \(Windows\) op pagina 26](#) voor meer informatie. Selecteer in het venster dat verschijnt **Afdrukken, scannen en faxen Afdrukken & Scannen** en selecteer vervolgens **Een document of foto scannen** onder **Scannen**.
3. Selecteer het type bewerkbare tekst dat u wilt gebruiken in de scan:

Ik wil...	Voer de volgende stappen uit
Alleen de tekst ophalen, zonder enige opmaak uit het originele document	Selecteer de snelkoppeling <b>Opslaan als bewerkbare tekst (OCR)</b> in de lijst en selecteer vervolgens <b>Text (.txt)</b> uit het vervolgkeuzemenu <b>Bestandstype</b> .
Tekst ophalen, inclusief een deel van de opmaak van het originele document	Selecteer de snelkoppeling <b>Opslaan als bewerkbare tekst (OCR)</b> in de lijst en selecteer vervolgens <b>Rich Text (.rtf)</b> uit het vervolgkeuzemenu <b>Bestandstype</b> .
Haal de tekst op en maak ze doorzoekbaar in PDF-readers	Selecteer in de lijst de snelkoppeling <b>Opslaan als PDF</b> en selecteer vervolgens <b>Doorzoekbare PDF (.pdf)</b> in het vervolgmenu <b>Bestandstype</b> .

4. Klik op **Scannen**, volg de aanwijzingen op het scherm om de scan te starten.

### Mac OS X

1. Plaats het origineel met de afdrukszijde naar beneden tegen de rechterbenedenhoek van de glasplaat of met de afdrukszijde naar boven in de ADF.

Zie [Een origineel op de glasplaat plaatsen op pagina 14](#) of [Een origineel in de automatische documentinvoer \(ADF\) plaatsen op pagina 15](#) voor meer informatie.

2. Dubbelklik op het bureaublad van de computer op **HP Scan** in de map **Applicaties/Hewlett-Packard**.
3. Klik op **Scannen** om het scannen te starten.

4. Volg de aanwijzingen op het scherm om de installatie te voltooien.
5. Klik op **Bestand** in de menubalk van de toepassing nadat de scan is voltooid en selecteer **Opslaan** .
6. Selecteer het type bewerkbare tekst dat u wilt gebruiken in de scan:

Ik wil...	Voer de volgende stappen uit
Alleen de tekst ophalen, zonder enige opmaak uit het originele document	Selecteer <b>TXT</b> in het pop-upmenu <b>Indeling</b> .
Tekst ophalen, inclusief een deel van de opmaak van het originele document	Selecteer <b>TXT</b> in het pop-upmenu <b>Indeling</b> .
Haal de tekst op en maak ze doorzoekbaar in PDF-readers	Selecteer <b>Doorzoekbare PDF</b> in het pop-upmenu <b>Indeling</b> .

7. Klik op **Opslaan** .

## Richtlijnen voor het scannen van documenten als bewerkbare tekst

Ga als volgt te werk om ervoor te zorgen dat de software uw documenten goed kan converteren:

- **Zorg ervoor dat de glasplaat van de scanner of het ADF-venster schoon is.**

Wanneer u de printer gebruikt om documenten te scannen, worden vegen of stof op de glasplaat of het ADF-venster mogelijk ook gescand waardoor de software het document niet meer goed kan converteren naar bewerkbare tekst.

- **Zorg ervoor dat het document juist is geplaatst**

Wanneer u documenten scant als bewerkbare tekst vanuit de ADF, moet het origineel in de ADF worden geplaatst met de bovenrand naar voren en de te scannen tekst naar boven. Wanneer u scant vanaf de glasplaat van de scanner, moet het origineel op de glasplaat worden geplaatst met de bovenrand naar de rechterkant van de glasplaat.

Zorg er ook voor dat het document niet scheef komt te liggen. Zie [Een origineel op de glasplaat plaatsen op pagina 14](#) of [Een origineel in de automatische documentinvoer \(ADF\) plaatsen op pagina 15](#) voor meer informatie.

- **Zorg ervoor dat de tekst in het document duidelijk is afgedrukt.**

Als u het document met succes naar bewerkbare tekst wilt converteren, moet het origineel duidelijk weergegeven tekst bevatten van hoge kwaliteit. De volgende omstandigheden kunnen ertoe leiden dat de software het document niet goed kan converteren:

- De tekst van het origineel is vaag of het origineel is gekreukeld.
- De tekst is te klein.
- De structuur van het document is te complex.
- De spaties tussen de letters zijn te klein. Hierdoor kunnen in de tekst die door het OCR-programma is omgezet, tekens ontbreken of tekens worden gecombineerd. De combinatie van de tekens "rn" kan dan bijvoorbeeld worden weergegeven als "m".
- De tekst bevindt zich op een gekleurde achtergrond. De afbeeldingen op de voorgrond kunnen te veel opgaan in een gekleurde achtergrond.

- **Kies het juiste profiel.**

Selecteer een snelkoppeling of voorinstelling waarmee scannen als bewerkbare tekst mogelijk is. Deze opties gebruiken scaninstellingen waarmee u een optimale kwaliteit krijgt voor de OCR-scan. Gebruik in Windows de snelkoppelingen **Bewerkbare tekst (OCR)** of **Opslaan als PDF**. Gebruik in Mac OS X de voorinstelling **Documenten**.

- **Sla het bestand op met de juiste indeling.**

Als u alleen de tekst uit het document wilt ophalen, zonder enige opmaak uit het oorspronkelijke document over te nemen, selecteert u een indeling voor kale tekst (zoals **Text (.txt)** of **TXT**). Als u de tekst wilt ophalen inclusief enige opmaak uit het oorspronkelijke document, selecteert u een Rich Text Format (zoals **Rich Text (.rtf)** of **RTF** of een doorzoekbaar PDF-formaat ( **Doorzoekbare PDF (.pdf)** of **Doorzoekbare PDF** ).

---

## 4 Kopiëren

U kunt kleuren- en zwart-witkopieën van hoge kwaliteit maken op allerlei papiersoorten- en formaten.



**OPMERKING:** Als u een document aan het kopiëren bent wanneer een fax binnenkomt, wordt de fax opgeslagen in het geheugen van de printer totdat het kopiëren is voltooid. Hierdoor wordt het aantal faxpagina's dat in het geheugen kan worden opgeslagen misschien kleiner.

Dit gedeelte bevat de volgende onderwerpen:

- [Documenten kopiëren](#)
- [Kopieerinstellingen wijzigen](#)
- [Kopieerinstellingen opslaan](#)

# Documenten kopiëren



---

**OPMERKING:** De minimale boven- en ondermarge voor uw groot origineel moet gelijk zijn aan of groter zijn dan 5 mm.

---

U kunt vanaf het bedieningspaneel van de printer kopieën van hoge kwaliteit maken.

## Om documenten te kopiëren

1. Zorg ervoor dat er papier in de hoofdlade is geplaatst. Raadpleeg [Plaats papier op pagina 16](#) voor meer informatie.
2. Plaats het origineel met de bedrukte kant omlaag op de glasplaat of plaats originelen in de ADF. Zie [Een origineel op de glasplaat plaatsen op pagina 14](#) of [Een origineel in de automatische documentinvoer \(ADF\) plaatsen op pagina 15](#) voor meer informatie.



---

**OPMERKING:** Als u een foto wilt kopiëren, plaatst u de foto op de glasplaat van de scanner met de afgedrukte zijde naar beneden, op de manier die wordt aangegeven door het pictogram aan de rand van de glasplaat.

---

3. Raak **Kopiëren** aan.
4. Wijzig de extra instellingen. Raadpleeg [Kopieerinstellingen wijzigen op pagina 52](#) voor meer informatie.
5. Raak **Zwart** of **Kleur** aan om de kopieertaak te starten:



---

**OPMERKING:** Als het origineel in kleur is, krijgt u met **Zwart** een zwart-witkopie van het kleurenorigineel en met **Kleur** een kleurenkopie van het origineel in kleur.

---

# Kopieerinstellingen wijzigen

U kunt kopieertaken aanpassen met de verschillende beschikbare instellingen op het bedieningspaneel van de printer, waaronder:

- Aantal kopieën
- Kopieerformaat
- Soort kopieerpapier
- Dubbelzijdig afdrukken (als de duplexeenheid is geïnstalleerd)
- ID-kopie
- Kopieersnelheid en kwaliteit
- Instellingen lichter/donkerder
- Formaat van originelen wijzigen om op allerlei papierformaten te passen
- Kopieervergelijking
- De kopieer marge wijzigen
- Kopieerverhoging
- De kopie knippen met de papierlay-out
- kopie voorbeeld
- Als Nieuwe Standaards instellen

U kunt deze instellingen gebruiken voor een enkele kopieertaak.

## De kopieerinstellingen voor een eenmalige taak wijzigen

1. Raak **Kopiëren** aan.
2. Selecteer de kopieerinstellingen die u wilt wijzigen.
3. Raak **Zwart** of **Kleur** aan.

# Kopieerinstellingen opslaan

U kunt de te gebruiken instellingen opslaan als standaard voor toekomstige taken.

## De huidige instellingen opslaan als standaardinstellingen voor toekomstige taken

1. Raak **Kopiëren** aan.
2. Wijzig het aantal kopieën in en raak vervolgens **Instellingen** aan.
3. Maak de gewenste wijzigingen in de instellingen, en raak daarna **Als nieuwe standaardinstellingen instellen** aan.
4. Raak **Ja** aan en raak vervolgens **Gereed** aan.

---

## 5 Fax

U kunt de printer gebruiken voor het verzenden en ontvangen van faxen, inclusief kleurenfaxen. U kunt het verzenden van faxen op een later tijdstip plannen en snelkiesnummers instellen om snel en gemakkelijk faxen te verzenden naar veelgebruikte nummers. Op het bedieningspaneel van de printer kunt u ook een aantal faxopties instellen, zoals de resolutie en het contrast tussen licht en donker op de faxen die u verzendt.

---

 **OPMERKING:** Zorg ervoor dat u de printer correct hebt ingesteld voordat u begint met faxen. Dit hebt u mogelijk tijdens de installatie al gedaan met behulp van het bedieningspaneel of de HP-software die bij de printer werd geleverd. U kunt controleren of de fax correct is ingesteld door de faxinstallatietest vanaf het bedieningspaneel uit te voeren. Zie [Test Faxinstallatie op pagina 227](#) voor meer informatie over de faxtest.

---

 **OPMERKING:** De printer ondersteunt geen fax met B-formaat.

Dit gedeelte bevat de volgende onderwerpen:

- [Een fax verzenden](#)
- [Een fax ontvangen](#)
- [Snelkiescodes installeren](#)
- [Faxinstellingen wijzigen](#)
- [Faxen en digitale telefoonservices](#)
- [Fax over internetprotocol \(FoIP\)](#)
- [Rapporten gebruiken](#)

# Een fax verzenden

U kunt op verschillende manieren een faxbericht verzenden. Via het bedieningspaneel van de printer kunt u een zwart-wit- of kleurenfaxbericht verzenden. U kunt ook handmatig een faxbericht verzenden vanaf een verbonden telefoon. U kunt op deze wijze eerst met de ontvanger spreken voordat u het faxbericht verzendt.

Dit gedeelte bevat de volgende onderwerpen:

- [Een standaardfax verzenden](#)
- [Een standaardfax vanaf de computer verzenden](#)
- [Een fax handmatig verzenden vanaf een telefoon](#)
- [Een fax verzenden met handsfree kiezen](#)
- [Een fax verzenden vanuit het geheugen](#)
- [Een later verzendtijdstip voor een fax instellen](#)
- [Een fax verzenden naar meerdere ontvangers](#)
- [Fax verzenden in foutcorrectiemodus](#)

## Een standaardfax verzenden

U kunt met het bedieningspaneel van de printer eenvoudig een fax in zwart-wit of in kleuren van een of meer pagina's verzenden.

---

 **OPMERKING:** Als u een afgedrukte bevestiging wilt van faxen die goed zijn verzonden, schakelt u faxbevestiging in **voordat** u faxen gaat verzenden.

 **TIP:** U kunt een fax ook handmatig verzenden via een telefoon of met behulp van handsfree kiezen. Met deze functies kunt u de kiessnelheid zelf bepalen. Deze functies zijn ook nuttig als u de kosten van het gesprek met een telefoonkaart wilt betalen en u tijdens het kiezen op kiestonen moet reageren.

---

### Een standaardfax verzenden vanaf het bedieningspaneel van de printer

1. Plaats het origineel met de afdrukkzijde naar beneden tegen de rechterbenedenhoek van de glasplaat of met de afdrukkzijde naar boven in de ADF.

Zie [Een origineel op de glasplaat plaatsen op pagina 14](#) of [Een origineel in de automatische documentinvoer \(ADF\) plaatsen op pagina 15](#) voor meer informatie.

2. Raak **Fax** aan.
3. Voer het faxnummer in met behulp van het toetsenblok.

---

 **TIP:** Als u een pauze wilt invoegen in het faxnummer dat u invoert, raakt u \* herhaaldelijk aan totdat er een streepje (-) op het scherm verschijnt.

---

4. Raak **Zwart** of **Kleur** aan.

Als de printer een origineel detecteert in de automatische documentinvoer, verzendt het dat document naar het ingevoerde nummer.

---

 **TIP:** Als u van de ontvanger te horen krijgt dat de kwaliteit van de door u verzonden fax niet goed is, kunt u de resolutie of het contrast van de fax wijzigen.

---

## Een standaardfax vanaf de computer verzenden

U kunt een document op uw computer verzenden als fax, zonder een kopie af te drukken en vanaf de printer te faxen.

---

 **OPMERKING:** Faxen die op deze manier vanaf uw computer worden verzonden, maken gebruik van de faxverbinding van de printer, niet van uw internetverbinding of uw computermodem. Zorg er daarom voor dat uw printer is aangesloten op een werkende telefoonlijn en dat de faxfunctie is ingesteld en goed werkt.

---

Om deze functie te gebruiken moet u de printersoftware installeren met het installatieprogramma op de HP-software-cd die werd geleverd bij de printer.

### Windows

1. Open het document dat u wilt faxen op uw computer.
2. Klik op **Bestand** in het menu **Afdrukken** van uw softwaretoepassing.
3. Selecteer in de lijst **Naam** de printer met het woord "**fax**" in de naam.
4. Als u instellingen wilt wijzigen (als u bijvoorbeeld het document als zwart-witfax of als kleurenfax wilt verzenden), klikt u op de knop waarmee het dialoogvenster **Eigenschappen** wordt geopend. Afhankelijk van uw softwaretoepassing kan deze knop de volgende naam hebben: **Eigenschappen** , **Opties** , **Printerinstellingen** , **Printer** , of **Voorkeuren** .
5. Nadat u instellingen hebt gewijzigd, klikt u op **OK** .
6. Klik op **Afdrukken** of **OK** .
7. Geef het faxnummer en andere informatie voor de bestemming op, wijzig eventueel instellingen voor de fax en klik vervolgens op **Fax verzenden** . De printer begint het faxnummer te draaien en het document te faxen.

### Mac OS X

1. Open het document dat u wilt faxen op uw computer.
2. Dubbelklik op **HP Scan** in de map **Applicaties /Hewlett-Packard**.
3. Selecteer de printer met "**Fax**" in de naam.
4. Selecteer **Faxontvangers** in het vervolgkeuzemenu onder de instelling **Afdrukstand**.

---

 **OPMERKING:** Als u het pop-upmenu niet kunt vinden, doe dan het volgende:

**Mac OS X v10.6:** Klik op de blauwe driehoek naast de **printerselectie**.

**OS X 10.7:** Klik op **Details tonen** .

---

5. Geef het faxnummer en andere informatie op in de bijbehorende velden en klik vervolgens op **Toevoegen aan bestemmingen**.
6. Selecteer de **Faxmodus** en eventuele andere gewenste faxopties en klik vervolgens op **Fax nu verzenden**. Het faxnummer wordt gedraaid en het document wordt gefaxt.



## Een fax handmatig verzenden vanaf een telefoon

Als u een fax handmatig verzendt, kunt u de ontvanger bellen voordat u de fax verzendt. Dit komt van pas als u de ontvanger wilt melden dat u hem of haar een fax wilt toesturen voordat u deze daadwerkelijk gaat verzenden. Als u een fax handmatig verzendt, kunt u de kiestonen, telefonische aanwijzingen en andere geluiden horen via de handset van de telefoon. Op deze manier kunt u eenvoudig een telefoonkaart gebruiken voor het verzenden van een fax.

Afhankelijk van de wijze waarop de ontvanger het faxapparaat heeft ingesteld, kan de ontvanger de telefoon opnemen of kan het faxapparaat de oproep beantwoorden. Als een persoon de telefoon beantwoordt, kunt u met de ontvanger spreken voordat u de fax verzendt. Als een faxapparaat de oproep beantwoordt, kunt u de fax direct naar het apparaat verzenden wanneer u de faxtonen van het ontvangende apparaat hoort.

### Een fax handmatig via een extra telefoontoestel verzenden

1. Plaats het origineel met de afdrukszijde naar beneden tegen de rechterbenedenhoek van de glasplaat of met de afdrukszijde naar boven in de ADF.

Zie [Een origineel op de glasplaat plaatsen op pagina 14](#) of [Een origineel in de automatische documentinvoer \(ADF\) plaatsen op pagina 15](#) voor meer informatie.

2. Raak **Fax** aan.
3. Kies het nummer met behulp van het toetsenblok op de telefoon die op de printer is aangesloten.

---

 **OPMERKING:** Vermijd het gebruik van het toetsenblok op het bedieningspaneel van de printer wanneer u handmatig een fax verzendt. U moet het toetsenbord op de telefoon gebruiken om het nummer van de ontvanger te kiezen.

---

4. Als de ontvanger de telefoon opneemt, kunt u met de ontvanger spreken voordat u de fax verzendt.

---

 **OPMERKING:** Als een faxapparaat de oproep beantwoordt, hoort u de faxtonen van het ontvangende apparaat. Ga verder met de volgende stap om de fax te verzenden.

---

5. Druk op **Zwart** of op **Kleur** als u klaar bent om de fax te verzenden.

---

 **OPMERKING:** Indien gevraagd, kies **Fax verzenden** .

---

Als u een gesprek voerde met de ontvanger voor het verzenden van de fax, zegt u tegen de ontvanger dat **Start** moet worden ingedrukt op het ontvangende faxapparaat wanneer de faxtonen hoorbaar worden.

Tijdens het verzenden van de fax is geen geluid hoorbaar over de telefoonlijn. Op dat moment kunt u de telefoonverbinding verbreken. Als u verder wilt gaan met uw gesprek, blijft u aan de lijn totdat de fax is verzonden.

## Een fax verzenden met handsfree kiezen

Met behulp van kiezen via de monitor kunt u een nummer vanaf het bedieningspaneel van de printer kiezen zoals u dat bij een gewone telefoon zou doen. Als u een fax verzendt met behulp van handsfree kiezen, kunt u de kiestonen, telefonische aanwijzingen en andere geluiden horen via de luidsprekers op de printer. Hierdoor kunt u reageren op aanwijzingen tijdens het kiezen en de kiessnelheid zelf bepalen.

---

 **TIP:** Als u een belkaart gebruikt en u de pincode van de belkaart niet snel genoeg invoert, begint de printer de faxtonen misschien te vroeg te verzenden, waardoor uw pincode niet wordt herkend door de belkaartservice. Als dat het geval is, kunt u een snelkiesnummer maken om de pincode voor uw belkaart op te slaan. Zie [Snelkiescodes installeren op pagina 68](#) voor meer informatie.



 **OPMERKING:** Zorg dat het geluid hard genoeg is om de kiestoon te horen.

---

### Een fax verzenden met behulp van handsfree kiezen via het bedieningspaneel van de printer

1. Laad de originelen. Raadpleeg Een origineel op de glasplaat plaatsen op pagina 14 of Een origineel in de automatische documentinvoer (ADF) plaatsen op pagina 15 voor meer informatie.
2. Raak **Fax** aan en raak vervolgens **Zwart** of **Kleur** aan.  
  
Als de printer een origineel detecteert dat in de automatische documentinvoer is geplaatst, hoort u een kiestoon.
3. Als u de kiestoon hoort, voert u het nummer in met behulp van het toetsenbord op het bedieningspaneel van de printer.
4. Volg de eventuele aanwijzingen op het scherm.

---

 **TIP:** Als u een belkaart gebruikt om een fax te verzenden en u hebt uw pincode als snelkiesnummer opgeslagen, raakt u  (snelkiezen) aan wanneer een pincode wordt gevraagd. U kunt dan het snelkiesnummer kiezen waaronder u uw pincode hebt opgeslagen.

---

Uw fax wordt verzonden als het ontvangende faxapparaat reageert.

### Een fax verzenden vanuit het geheugen



U kunt een zwart-witfax naar het geheugen scannen en vervolgens de fax vanuit het geheugen verzenden. Deze functie is handig wanneer het faxnummer dat u probeert te bereiken bezet of tijdelijk niet beschikbaar is. De originelen worden door de printer in het geheugen gescand. Als er een verbinding met het ontvangende faxapparaat tot stand is gebracht, worden de originelen verzonden. Als de pagina's door de printer in het geheugen zijn gescand, kunt u de originelen direct uit de lade van de documentinvoerlade of van de glasplaat van de scanner halen.

---

 **OPMERKING:** U kunt alleen een zwart-witfax vanuit het geheugen verzenden.

---

### Een fax verzenden vanuit het geheugen

1. Laad de originelen. Zie Een origineel in de automatische documentinvoer (ADF) plaatsen op pagina 15 voor meer informatie.
2. Raak **Fax** aan en raak vervolgens **Instellingen** aan.
3. Raak **Scannen en faxen** aan.
4. Geef het faxnummer op door het toetsenblok te gebruiken, raak  (snelkiezen) aan om een snelkeuzenummer te selecteren of raak  (Oproepgeschiedenis) aan om een eerder gedraaid of ontvangen nummer te selecteren.
5. Raak **Start faxen** aan.

De printer scant de originelen naar het geheugen en de fax wordt verzonden als het ontvangende faxapparaat beschikbaar is.

### Een later verzendtijdstip voor een fax instellen

U kunt een zwart-witfax binnen de volgende 24 uren laten verzenden. Hierdoor kunt u een zwart-witfax bijvoorbeeld later op de avond verzenden, wanneer het minder druk is op de telefoonlijnen of wanneer lagere telefoontarieven gelden. De printer verzendt de fax automatisch op het opgegeven tijdstip.

U kunt slechts de verzending van één fax plannen. U kunt echter wel faxen op de gewone wijze blijven verzenden wanneer de verzending van een fax is gepland.



---

**OPMERKING:** U kunt alleen geplande faxen in zwart-wit verzenden.

---

### De verzending van een fax plannen vanaf het bedieningspaneel van de printer

1. Originelen in de ADF plaatsen. Zie [Een origineel in de automatische documentinvoer \(ADF\) plaatsen op pagina 15](#) voor meer informatie.
2. Raak **Fax** aan en raak vervolgens **Instellingen** aan.
3. Raak **Fax later verzenden** aan.
4. Raak ▲ (Pijl omhoog) en ▼ (Pijl omlaag) aan om de verzendtijd in te geven en selecteer vervolgens **Gereed** .
5. Geef het faxnummer op door het toetsenblok te gebruiken, raak ⏏ (snelkiezen) aan om een snelkeuzenummer te selecteren of raak ⏪ (Oproepgeschiedenis) aan om een eerder gedraaid of ontvangen nummer te selecteren.
6. Raak **Start faxen** aan.

De printer scant alle pagina's en de geplande tijd wordt op het scherm weergegeven. De fax wordt op het geplande tijdstip verzonden.

### Een geplande fax annuleren

1. Raak **Fax** aan, raak **Instellingen** aan en raak vervolgens **Fax later verzenden** aan.
2. Raak **Geplande fax annuleren** aan op het scherm, en daarna . **OK**

### Een fax verzenden naar meerdere ontvangers

U kunt een fax tegelijkertijd naar meerdere ontvangers verzenden door afzonderlijke snelkiesnummers onder te brengen in een groep snelkiesnummers.

### Een fax naar meerdere ontvangers verzenden met behulp van een groepssnelkiescode

1. Laad de originelen. Zie [Een origineel in de automatische documentinvoer \(ADF\) plaatsen op pagina 15](#) voor meer informatie.
2. Raak **Fax** aan, raak ⏏ (snelkiezen) aan en raak vervolgens aan.
3. Raak **Zwart** aan.

Als de printer een origineel detecteert in de automatische documentinvoer, verzendt de printer het document naar elk nummer in de groep snelkiesnummers.



---

**OPMERKING:** U kunt alleen faxen in zwart-wit verzenden naar een groep snelkiesnummers vanwege de beperkte geheugenruimte. De printer scant de fax naar het geheugen en kiest het eerste nummer. Zodra er verbinding is, wordt de fax verzonden en het volgende nummer gekozen. Als een nummer bezet is of er wordt niet opgenomen, volgt de printer de instellingen voor **Opnieuw zenden bij in gesprek** en **Opnieuw zenden bij geen antwoord** . Als er geen verbinding tot stand kan worden gebracht, wordt het volgende nummer gekozen en wordt er een foutrapport gegenereerd.

---

## Fax verzenden in foutcorrectiemodus

**Foutcorrectiemodus** (ECM) voorkomt gegevensverlies door slechte telefoonlijnen door fouten te detecteren die voorkomen tijdens de overdracht en automatisch te verzoeken dat het foute gedeelte opnieuw wordt overgedragen. De telefoonkosten blijven hetzelfde of nemen zelfs af, op goede telefoonlijnen. Op slechte telefoonlijnen verhoogt ECM de verzendtijd en telefoonkosten maar wordt het verzenden van de gegevens veel betrouwbaarder. De standaardinstelling is **Aan**. Schakel ECM uitsluitend uit als de telefoonkosten sterk stijgen en als u slechtere kwaliteit in ruil voor lagere kosten kunt accepteren.

Denk aan het volgende voordat u ECM uitschakelt. Als u ECM uitschakelt:

- worden de kwaliteit en transmissiesnelheid van verzonden en ontvangen faxen beïnvloed.
- wordt de **Faxsnelheid** automatisch ingesteld op **Normaal**.
- kunt u geen kleurenfaxen meer verzenden of ontvangen.

### De instelling Licht./Donkerder wijzigen vanaf het bedieningspaneel

1. Raak op het bedieningspaneel van de printer  (Pijl naar rechts) aan en raak vervolgens **Installatie** aan.
2. Raak de **Faxinstellingen** aan en selecteer vervolgens **Geavanceerde faxinstellingen**.
3. Selecteer **Foutcorrectiemodus**.
4. Selecteer **Aan** of **Uit**.

## Een fax ontvangen

U kunt automatisch of handmatig faxen ontvangen. Indien u de optie **Automatisch antwoorden** uitschakelt, moet u faxen handmatig ontvangen. Indien u de optie **Automatisch antwoorden** inschakelt (de standaardinstelling), dan beantwoordt de printer automatisch inkomende oproepen en worden faxen ontvangen na het aantal keer overgaan dat is opgegeven via de instelling **Hoe vaak overgaan**. (De standaard instelling **Hoe vaak overgaan** is vijf keer overgaan.)

Als u een faxbericht op papier van het formaat Legal of groter ontvangt, terwijl de printer niet is ingesteld op het gebruik van dat papierformaat, wordt het faxbericht automatisch verkleind zodat het op het geplaatste papier past. Als u de functie **Automatische verkleining** hebt uitgeschakeld, drukt de printer het faxbericht op twee pagina's af.



---

**OPMERKING:** Als u een document aan het kopiëren bent wanneer een fax binnenkomt, wordt de fax opgeslagen in het printergeheugen totdat het kopiëren is voltooid. Dit kan het aantal faxpagina's opgeslagen in het geheugen verminderen.

---

- [Een fax handmatig ontvangen](#)
- [Back-upfaxontvangst instellen](#)
- [Ontvangen faxen vanuit het geheugen opnieuw afdrukken](#)
- [Een fax opvragen voor ontvangst](#)
- [Faxen doorsturen naar een ander nummer](#)
- [Het papierformaat voor ontvangen faxen instellen](#)
- [Automatische verkleining voor binnenkomende faxen instellen](#)
- [Ongewenste faxnummers blokkeren](#)
- [Faxen op uw computer ontvangen met HP Digital Fax \(Faxen naar pc en Faxen naar Mac\)](#)

## Een fax handmatig ontvangen

Wanneer u aan de telefoon bent, kan uw gesprekspartner u een fax sturen terwijl u met elkaar spreekt. Dit wordt ook wel handmatig faxen genoemd. Volg de instructies in dit gedeelte om een fax handmatig te ontvangen.



---

**OPMERKING:** U kunt de handset opnemen om te praten of om te luisteren of er faxtonen weerklinken.

---

U kunt faxen handmatig vanaf een telefoon ontvangen als deze:

- Rechtstreeks op de printer is aangesloten (op de 2-EXT-poort)
- Op dezelfde telefoonlijn, maar niet rechtstreeks op de printer is aangesloten

### Een fax handmatig ontvangen

1. Controleer of de printer is ingeschakeld en of er papier in de hoofdlade is geplaatst.
2. Verwijder eventuele originelen uit de documentinvoerlade.
3. Stel de instelling **Hoe vaak overgaan** in op een hoog getal zodat u eerst de binnenkomende oproepen kunt beantwoorden voordat de printer de belsignalen gaat beantwoorden. U kunt ook de instelling

- Automatisch antwoorden** uitschakelen zodat de printer niet automatisch binnenkomende oproepen beantwoordt.
4. Als u momenteel een gesprek voert met de verzender, zegt u tegen de verzender dat **Start** moet worden ingedrukt op hun faxapparaat.
  5. Wanneer u de faxtonen van een verzendend faxapparaat hoort, gaat u als volgt te werk:
    - a. Raak de **Fax** aan en selecteer vervolgens **Zwart** of **Kleur** .
    - b. Zodra de printer de fax begint te ontvangen, kunt u de telefoon ophangen of aan de lijn blijven. De telefoonlijn is tijdens de faxtransmissie stil.

## Back-upfaxontvangst instellen

Afhankelijk van uw voorkeuren en beveiligingseisen kunt u de printer instellen om alle ontvangen faxen op te slaan, alleen de faxen op te slaan die zijn ontvangen terwijl de printer door een fout niet functioneerde of om geen van de ontvangen faxen op te slaan.

### Back-upfaxontvangst vanaf het bedieningspaneel van de printer instellen

1. Raak de ► (Pijl naar rechts) aan en selecteer vervolgens **Installatie** .
2. Raak de **Faxinstellingen** aan en selecteer vervolgens **Geavanceerde faxinstellingen** .
3. Raak **Back-upfaxontvangst** aan.
4. Raak de vereiste instelling aan:

<b>Aan</b>	<p>De standaardinstelling. Als <b>Back-upfaxontvangst Aan</b> is, slaat de printer alle ontvangen faxberichten op in het geheugen. Hierdoor kunt u tot 30 van de laatst afgedrukte faxen opnieuw afdrucken, mits deze nog in het geheugen zijn opgeslagen.</p> <p><b>OPMERKING:</b> Als het printergeheugen vol is, worden de oudste, afgedrukte faxberichten overschreven bij ontvangst van nieuwe faxen. Als het geheugen vol raakt met niet-afgedrukte faxen, stopt de printer met het beantwoorden van inkomende faxoproepen.</p> <p><b>OPMERKING:</b> Als u een fax ontvangt die te groot is, bijvoorbeeld een zeer gedetailleerde kleurenfoto, wordt deze mogelijk niet in het geheugen opgeslagen.</p>
<b>Alleen bij fouten</b>	<p>Faxberichten worden alleen in het geheugen van de printer opgeslagen als de printer de faxberichten door een fout niet kan afdrucken (bijvoorbeeld als het papier in de printer op is). De printer blijft faxberichten opslaan zolang er geheugen beschikbaar is. Als het geheugen vol raakt, stopt de printer met het beantwoorden van inkomende faxoproepen. Wanneer de fout is opgelost, worden de faxen die in het geheugen zijn opgeslagen automatisch afgedrukt en vervolgens uit het geheugen verwijderd.</p>
<b>Uit</b>	<p>Faxberichten worden nooit in het geheugen opgeslagen. Het kan bijvoorbeeld zijn dat u <b>Back-upfaxontvangst</b> wilt uitschakelen omwille van de veiligheid. Als er een fout optreedt waardoor de printer niet kan afdrucken (bijvoorbeeld als het papier in de printer op is), stopt de printer met het beantwoorden van inkomende faxoproepen.</p>

## Ontvangen faxen vanuit het geheugen opnieuw afdrucken

Als u de modus voor **Back-upfaxontvangst** instelt op **Aan** , worden de ontvangen faxberichten altijd in het geheugen van het apparaat opgeslagen, ook als er geen fout is op het apparaat.



---

**OPMERKING:** Als het geheugen vol is, worden de oudste, afgedrukte faxen overschreven als nieuwe faxen worden ontvangen. Als geen van de opgeslagen faxberichten in de printer zijn afgedrukt, worden nieuwe faxberichten pas ontvangen als u de faxberichten in het geheugen hebt afgedrukt of verwijderd. Het kan ook zijn dat u met het oog op beveiliging of privacy de faxen uit het geheugen wilt verwijderen.

---

Afhankelijk van de grootte van de faxberichten kunt u maximaal de acht laatst ontvangen berichten afdrukken, voorzover nog aanwezig in het geheugen. Het kan bijvoorbeeld nodig zijn om faxen opnieuw af te drukken als u de vorige afdruk kwijt bent.

### **Faxen in het geheugen opnieuw afdrukken vanaf het bedieningspaneel van de printer**

1. Zorg ervoor dat er papier in de hoofdlade is geplaatst. Raadpleeg [Plaats papier op pagina 16](#) voor meer informatie.
2. Raak  (Pijl naar rechts) aan en raak vervolgens **Installatie** aan.
3. Raak **Faxinstellingen** aan, raak **Fax hulpprogramma's** en raak vervolgens **Faxen in het geheugen opnieuw afdrukken**.

De faxen worden afgedrukt in omgekeerde volgorde als die waarin ze zijn ontvangen waarbij de meest recent ontvangen fax het eerst wordt afgedrukt, enz.

4. Als u wilt stoppen met het opnieuw afdrukken van de faxen in het geheugen, raakt u de knop  (knop Annuleren) aan.

### **Een fax opvragen voor ontvangst**

Dankzij de opvraagfunctie kan de printer een ander faxapparaat vragen een fax te verzenden die in de wachtrij staat. Als u de functie **Opvragen voor ontvangst** gebruikt, wordt het opgegeven faxapparaat door de printer aangeropen en wordt het faxbericht aangevraagd. Het opgegeven faxapparaat moet zijn ingesteld voor opvragen en er moet een fax klaar zijn voor ontvangst.



---

**OPMERKING:** De printer biedt geen ondersteuning voor codes voor het doorgeven van polling. Met deze beveiligingsfunctie moet het ontvangende faxapparaat een beveiligingscode geven aan de opgevraagde printer om de fax te ontvangen. Zorg dat er geen beveiligingscode is ingesteld voor de opgevraagde printer (of dat de standaard beveiligingscode is gewijzigd), anders kan de printer de fax niet ontvangen.

---

### **Opvragen voor ontvangst van een fax vanaf het bedieningspaneel van de printer**

1. Raak **Fax** aan en raak vervolgens **Instellingen** aan.
2. Raak **Opvragen voor ontvangst** aan.
3. Voer het faxnummer van het andere faxapparaat in.
4. Raak **Start faxen** aan.

### **Faxen doorsturen naar een ander nummer**

U kunt de printer zo instellen dat uw faxen worden doorgestuurd naar een ander faxnummer. Als de functie voor het doorsturen van faxen is ingeschakeld, kan uw printer enkel zwart/witfaxen ontvangen en doorsturen.

Verstuur een testfax zodat u zeker weet dat het faxapparaat de doorgestuurde faxberichten kan ontvangen.

## Faxen doorsturen vanaf het bedieningspaneel van de printer

1. Raak  (Pijl naar rechts) aan en raak vervolgens **Installatie** aan.
2. Raak de **Faxinstellingen** aan en selecteer vervolgens **Geavanceerde faxinstellingen** .
3. Raak **Fax doorsturen** aan.
4. Raak **Aan (Afdrukken en doorsturen)** aan om de fax af te drukken en door te sturen of selecteer **Aan (Doorsturen)** aan om de fax door te sturen.



---

**OPMERKING:** Als de printer het faxbericht niet kan doorsturen naar het opgegeven faxapparaat (als dit bijvoorbeeld is uitgeschakeld), wordt de fax afgedrukt door de printer. Als u de printer instelt op het afdrukken van foutrapporten voor ontvangen faxen, wordt ook een foutrapport afgedrukt.

---

5. Als u hierom wordt gevraagd, voert u het nummer in van het apparaat waarmee de doorgestuurde faxen worden ontvangen, en drukt u op **Gereed** . Voer voor elk van de volgende opdrachten de vereiste gegevens in: begindatum, begintijd, einddatum en eindtijd.
6. Fax doorsturen is geactiveerd. Raak **OK** aan om te bevestigen.

Als de printer geen stroom meer krijgt wanneer het doorsturen van faxen wordt ingesteld, slaat de printer de instelling voor het doorsturen van faxen en het telefoonnummer op. Wanneer de printer weer stroom krijgt, is de instelling voor het doorsturen van faxen nog steeds **Aan** .



---

**OPMERKING:** U kunt het doorsturen van faxen annuleren door **Uit** te selecteren in het menu **Fax doorsturen**.

---

## Het papierformaat voor ontvangen faxen instellen

U kunt het papierformaat voor ontvangen faxen selecteren. Het geselecteerde papierformaat moet overeenkomen met het formaat van het papier in de hoofdlade. Faxen kunnen alleen worden afgedrukt op papier van A4-, Letter- of Legal-formaat.



---

**OPMERKING:** Als een onjuist papierformaat in de hoofdlade is geplaatst terwijl een fax wordt ontvangen, zal de fax niet worden afgedrukt en verschijnt er een foutbericht op het scherm. Plaats papier van Letter-, A4- of Legal-formaat en raak vervolgens **OK** aan om de fax af te drukken.

---

## Het papierformaat voor ontvangen faxen instellen vanaf het bedieningspaneel van de printer

1. Raak  (Pijl naar rechts) aan en raak vervolgens **Installatie** aan.
2. Raak de **Faxinstellingen** aan en selecteer vervolgens **Basis faxinstallatie** .
3. Raak **Papierformaat fax** aan en selecteer vervolgens een optie.

## Automatische verkleining voor binnenkomende faxen instellen

De instelling **Automatische verkleining** bepaalt wat de printer doet als er een fax binnenkomt die te groot is voor het standaard papierformaat. Deze instelling is standaard ingeschakeld, dus de afbeelding van de binnenkomende fax wordt, indien mogelijk, dusdanig verkleind dat deze op een pagina past. Als deze functie is uitgeschakeld, wordt alle informatie die niet op de eerste pagina past, op een tweede pagina afgedrukt. **Automatische verkleining** is handig als u een fax op Legal-formaat ontvangt als er papier van Letter-formaat in de hoofdlade is geplaatst.



## Automatische verkleining instellen vanaf het bedieningspaneel van de printer

1. Raak  (Pijl naar rechts) aan en raak vervolgens **Installatie** aan.
2. Raak de **Faxinstellingen** aan en selecteer vervolgens **Geavanceerde faxinstellingen** .
3. Raak de **Automatische verkleining** aan en selecteer vervolgens **Aan of Uit** .

## Ongewenste faxnummers blokkeren

Als u via uw telefoonaanbieder gebruikmaakt van een service voor nummerherkenning, kunt u bepaalde faxnummers blokkeren, zodat de printer geen faxen meer afdruckt die afkomstig zijn van deze nummers. Bij een binnenkomende faxoproep vergelijkt de printer het nummer met de ingestelde lijst van ongewenste faxnummers om vast te stellen of de oproep moet worden geblokkeerd. Als het nummer overeenkomt met een nummer in de lijst met geblokkeerde nummers, wordt de fax niet afgedrukt. (Het maximale aantal faxnummers dat u kunt blokkeren verschilt per model.)

---

 **OPMERKING:** Deze functie wordt niet in alle landen / regio's ondersteund. Indien niet ondersteund in uw land / regio, **Faxnummerblokkering** verschijnt niet in het menu **Faxopties** of **Faxinstellingen**.

 **OPMERKING:** Als er geen telefoonnummers in de lijst met beller-ID's staan, wordt verondersteld dat u niet op een service Beller-ID bent geabonneerd bij de telefoonmaatschappij.

---

- Nummers toevoegen aan de lijst met ongewenste faxnummers
- Nummers verwijderen van de lijst met ongewenste faxnummers
- Een rapport van Ongewenste nummers afdrucken

## Nummers toevoegen aan de lijst met ongewenste faxnummers

U kunt specifieke nummers blokkeren door ze aan de lijst met geblokkeerde faxnummers toe te voegen.

### Een nummer toevoegen aan de lijst met ongewenste faxnummers

1. Raak  (Pijl naar rechts) aan en raak vervolgens **Installatie** aan.
2. Raak de **Faxinstellingen** aan en selecteer vervolgens **Basis faxinstallatie** .
3. Raak **Faxnummerblokkering** aan.
4. Een bericht verschijnt waarop staat dat Beller-ID vereist is om ongewenste faxen te blokkeren. Raak **OK** aan om verder te gaan.
5. Raak **Nummers toevoegen** aan.
6. Als u een te blokkeren faxnummer wilt selecteren in de lijst met beller-ID's, selecteert u **Selecteren uit geschiedenis Beller-ID**.

- of -

Als u handmatig een te blokkeren faxnummer wilt invoeren, raakt u **Nieuw nummer invoeren** aan.

7. Nadat u een faxnummer hebt ingevoerd om te blokkeren, raakt u **Gereed** aan.

---

 **OPMERKING:** Zorg ervoor dat u het faxnummer invoert zoals het op het scherm van het bedieningspaneel wordt weergegeven en niet zoals het in het kopschrift van de ontvangen fax wordt weergegeven. Deze nummers kunnen verschillend zijn.

---

## Nummers verwijderen van de lijst met ongewenste faxnummers

Als u een faxnummer niet meer wilt blokkeren, kunt u het desbetreffende nummer uit de lijst met ongewenste nummers verwijderen.

### Nummers uit de lijst met geblokkeerde faxnummers verwijderen

1. Raak  (Pijl naar rechts) aan en raak vervolgens **Installatie** aan.
2. Raak **Faxinstellingen** aan en raak vervolgens **Basis faxinstallatie** aan.
3. Raak **Faxnummerblokkering** aan.
4. Raak **Nummers verwijderen** aan.
5. Raak het nummer aan dat u wilt verwijderen en raak vervolgens **OK** aan.

## Een rapport van Ongewenste nummers afdrukken

Gebruik de volgende procedure om een lijst af te drukken van geblokkeerde ongewenste faxnummers.

### Een rapport van Ongewenste faxnummers afdrukken

1. Raak  (Pijl naar rechts) aan en raak vervolgens **Installatie** aan.
2. Raak **Faxinstellingen** aan en raak vervolgens **Basis faxinstallatie** aan.
3. Raak **Faxnummerblokkering** aan.
4. Raak **Rapporten afdrukken** aan en selecteer en vervolgens **Lijst met geblokkeerde nummers**.

## Faxen op uw computer ontvangen met HP Digital Fax (Faxen naar pc en Faxen naar Mac)

Als de printer is aangesloten op uw computer met een USB-kabel, kunt u HP Digital Fax (Faxen naar pc en Faxen naar Mac) gebruiken om automatisch faxen te ontvangen en rechtstreeks op uw computer te bewaren. Met Faxen naar pc en Faxen naar Mac kunt u gemakkelijk digitale kopieën van uw faxen opslaan en hebt u ook geen gedoe meer met stapels papieren bestanden.

Ontvangen faxen worden opgeslagen als TIFF (Tagged Image File Format). Zodra de fax is ontvangen, ontvangt u een bericht op het scherm met een link naar de map waarin de fax is opgeslagen.

Voor de bestandsnamen wordt de volgende methode gebruikt: XXXX\_YYYYYYYY\_ZZZZZZ.tif, waarbij X de informatie over de afzender is, Y de datum en Z het tijdstip waarop de fax is ontvangen.



---

**OPMERKING:** Faxen naar pc en Faxen naar Mac zijn alleen beschikbaar voor het ontvangen van zwart-witfaxen. Kleurenfaxen worden afgedrukt in plaats van op de computer te worden opgeslagen.

---

Dit gedeelte bevat de volgende onderwerpen:

- [Vereisten voor Faxen naar pc en Faxen naar Mac](#)
- [Faxen naar pc en Faxen naar Mac activeren](#)
- [De instellingen van Faxen naar pc of Faxen naar Mac wijzigen](#)

## Vereisten voor Faxen naar pc en Faxen naar Mac

- De beheerderscomputer, de computer die de functie Faxen naar pc of Faxen naar Mac heeft geactiveerd, moet altijd zijn ingeschakeld. Slechts een computer kan de beheerdercomputer voor Faxen naar pc of Faxen naar Mac zijn.
- De computer of server waarop de bestemmingsmap zich bevindt, moet altijd aan staan. De doelcomputer moet ook actief zijn. Faxen worden niet opgeslagen als de computer in de slaapstand staat.
- Er moet papier in de invoerlade zitten. Raadpleeg [Plaats papier op pagina 16](#) voor meer informatie.

## Faxen naar pc en Faxen naar Mac activeren

Op een computer waarop Windows wordt uitgevoerd, kunt u de wizard Digitale fax instellen gebruiken om Faxen naar pc te activeren. Op een Mac-computer kunt u het HP-hulpprogramma gebruiken.

### Fax naar pc installeren (Windows)

1. Open de HP-printersoftware. Zie [De HP printersoftware openen \(Windows\) op pagina 26](#) voor meer informatie.
2. Dubbelklik op **Faxen naar** en dubbelklik vervolgens op **Wizard digitale faxinstellingen**.
3. Volg de aanwijzingen op het scherm op.

### Om Faxen naar Mac (Mac OS X) te configureren

1. Open Hulpprogramma's van HP. Raadpleeg [HP-hulpprogramma \(Mac OS X\) op pagina 243](#) voor meer informatie.
2. Selecteer de printer.
3. Klik op **Digitaal Faxarchief** in de afdeling faxinstellingen.

## De instellingen van Faxen naar pc of Faxen naar Mac wijzigen

U kunt de instellingen voor het faxen naar de pc op uw computer op elk moment bijwerken vanuit de Wizard Digitale fax instellen. U kunt de Fax naar Mac-instellingen bijwerken met het HP-hulpprogramma.

U kunt Faxen naar pc of Faxen naar Mac, alsook het afdrukken van faxen, uitschakelen vanaf het bedieningspaneel van de printer.

### Instellingen wijzigen vanaf het bedieningspaneel van de printer

1. Raak  (Pijl naar rechts) aan en raak vervolgens **Installatie** aan.
2. Raak **Faxinstellingen** aan, raak **Basis faxinstallatie** aan en raak vervolgens **Faxen naar pc** aan.
3. Selecteer de instelling die u wilt wijzigen. U kunt de volgende instellingen wijzigen:

- **PC-hostnaam bekijken:** Bekijk de naam van de computer die is geconfigureerd om Faxen naar pc en Faxen naar Mac te beheren.
- **Uitschakelen :** Faxen naar pc of Faxen naar Mac uitschakelen.



---

**OPMERKING:** Gebruik de HP-software op uw computer om Fax naar pc of Fax naar Mac in te schakelen.

---

- **Afdrukken van faxen uitschakelen:** Kies deze optie als u faxen wilt afdrukken zodra ze worden ontvangen. Als u afdrukken uitschakelt, worden kleurenfaxen nog wel afgedrukt.

### **Instellingen wijzigen vanuit de HP-software (Windows)**

1. Open de HP-printersoftware. Zie [De HP printersoftware openen \(Windows\) op pagina 26](#) voor meer informatie.
2. Dubbelklik op **Faxinstellingen** en dubbelklik vervolgens op **Wizard digitale faxinstellingen** .
3. Volg de aanwijzingen op het scherm op.

### **Instellingen wijzigen vanuit de HP-software (Mac OS X)**

1. Open Hulpprogramma's van HP. Raadpleeg [HP-hulpprogramma \(Mac OS X\) op pagina 243](#) voor meer informatie.
2. Selecteer de printer.
3. Klik op **Digitaal Faxarchief** in de afdeling faxinstellingen.

### **Faxen naar pc of Faxen naar Mac uitschakelen**

1. Raak (Pijl naar rechts) aan en raak vervolgens **Installatie** aan.
2. Raak **Faxinstellingen** aan, raak **Basis faxinstallatie** aan en raak vervolgens **Faxen naar pc** aan.
3. Raak **Uitschakelen** aan.

# Snelkiescodes installeren

U kunt veelgebruikte faxnummers installeren als snelkiescodes. Hiermee kunt u deze nummers snel kiezen via het bedieningspaneel van de printer.

---

 **TIP:** U kunt voor het maken en beheren van snelkiesnummers niet alleen het bedieningspaneel van de printer gebruiken, maar ook hulpprogramma's die beschikbaar zijn op uw computer, zoals de HP-software die bij de printer wordt geleverd en de geïntegreerde webserver van de printer. Zie [Hulpprogramma's printerbeheer op pagina 241](#) voor meer informatie.

---

Dit gedeelte bevat de volgende onderwerpen:

- [Snelkiesnummers instellen en wijzigen](#)
- [Snelkiesgroepen instellen en wijzigen](#)
- [Snelkiesnummers verwijderen](#)
- [Een lijst van snelkiesnummers afdrukken](#)

## Snelkiesnummers instellen en wijzigen

U kunt faxnummers als snelkiesnummers opslaan.

### Snelkiescodes installeren

1. Raak op het bedieningspaneel van de printer ► (Pijl naar rechts) aan en raak vervolgens **Installatie** aan.
2. Raak de **Faxinstellingen** aan en selecteer vervolgens **Snelkiesinstellingen** .
3. Raak **Snelkiezen toevoegen/bewerken+** en kies dan een ongebruikt invoernummer.
4. Typ het faxnummer en raak **Volgende** aan.

---

 **OPMERKING:** Vergeet niet om eventuele pauzes en andere noodzakelijke nummers in te voeren, zoals het kengetal, een toegangscode voor nummers buiten een PBX-systeem (meestal een 9 of 0) of een kengetal voor internationaal bellen.

---

5. Typ de naam voor het snelkiesnummer en raak vervolgens **Gereed** aan.

### Snelkiesnummers wijzigen

1. Raak op het bedieningspaneel van de printer ► (Pijl naar rechts) aan en raak vervolgens **Installatie** aan.
2. Raak de **Faxinstellingen** aan en selecteer vervolgens **Snelkiesinstellingen** .
3. Raak **Snelkiezen toevoegen/bewerken+** aan en druk dan op het snelkeuzenummer dat u wilt wijzigen.
4. Als u het faxnummer wilt wijzigen, typt u het nieuwe nummer en raakt u **Volgende** aan.

---

 **OPMERKING:** Vergeet niet om eventuele pauzes en andere noodzakelijke nummers in te voeren, zoals het kengetal, een toegangscode voor nummers buiten een PBX-systeem (meestal een 9 of 0) of een kengetal voor internationaal bellen.

---

5. Als u de naam van het snelkiesnummer wilt wijzigen, typt u de nieuwe naam en raakt u vervolgens **Gereed** aan.

## Snelkiesgroepen instellen en wijzigen

U kunt groepen faxnummers opslaan als snelkiesgroepen.

### Snelkiesgroepen instellen

---

 **OPMERKING:** Voordat u een snelkiesgroep kunt instellen, moet u al ten minste één snelkiesnummer hebben ingesteld.

---

1. Raak op het bedieningspaneel van de printer ► (Pijl naar rechts) aan en raak vervolgens **Installatie** aan.
2. Raak de **Faxinstellingen** aan en selecteer vervolgens **Snelkiesinstellingen** .
3. Raak **Groepssnelkiezen** groeperen aan en kies dan een ongebruikt invoernummer.
4. Raak de snelkeuzenummers aan die u in een groep snelkeuzes wilt opnemen en druk dan **OK** .
5. Typ de naam voor het snelkiesnummer en raak vervolgens **Gereed** aan.

### Snelkiesgroepen wijzigen

1. Raak op het bedieningspaneel van de printer ► (Pijl naar rechts) aan en raak vervolgens **Installatie** aan.
2. Raak de **Faxinstellingen** aan en selecteer vervolgens **Snelkiesinstellingen** .
3. Selecteer **Groepssnelkiezen** en raak vervolgens het item aan dat u wilt wijzigen.
4. Als u snelkiesnummers wilt toevoegen aan de groep of daaruit wilt verwijderen, raakt u de snelkiesnummers aan die u wilt opnemen of verwijderen en raakt u vervolgens **OK** aan.
5. Als u de naam van het snelkiesnummer wilt wijzigen, typt u de nieuwe naam en raakt u vervolgens **Gereed** aan.

## Snelkiesnummers verwijderen

Als u snelkiesnummers of snelkiesgroepen wilt verwijderen, voert u de volgende stappen uit:

1. Raak op het bedieningspaneel van de printer ► (Pijl naar rechts) aan en raak vervolgens **Installatie** aan.
2. Raak **Faxinstellingen** aan en raak vervolgens **Snelkiesinstellingen** aan.
3. Raak **Snelkiesnummer verwijderen** aan, raak het item aan dat u wilt verwijderen en raak **Verwijderen** en raak vervolgens **Ja** aan om de bewerking te bevestigen.

---

 **OPMERKING:** Als u een snelkiesgroep verwijdert, worden de afzonderlijke snelkiesnummers niet verwijderd.

---

## Een lijst van snelkiesnummers afdrukken

Als u een lijst wilt afdrukken van alle snelkiesnummers die zijn ingesteld, voert u de volgende stappen uit:

1. Plaats papier in de lade. Raadpleeg Plaats papier op pagina 16 voor meer informatie.
2. Raak op het bedieningspaneel van de printer ► (Pijl naar rechts) aan en raak vervolgens **Installatie** aan.
3. Raak **Faxinstellingen** aan en raak vervolgens **Snelkiesinstellingen** aan.
4. Raak **Snelkieslijst afdrukken** aan.

# Faxinstellingen wijzigen

Als u de stappen uit de Aan-de-slaggids die bij de printer is geleverd hebt voltooid, kunt u in de volgende stappen de basisinstellingen wijzigen of andere faxopties configureren.

- [Het faxkopschrift instellen](#)
- [De antwoordmodus instellen \(automatisch antwoorden\)](#)
- [Het aantal beltonen voordat er wordt opgenomen instellen](#)
- [Beantwoording belpatroon voor specifieke beltonen wijzigen](#)
- [Het kiessysteem instellen](#)
- [Opties opnieuw kiezen instellen](#)
- [De faxesnelheid instellen](#)
- [Het faxgeluidsvolume instellen](#)

## Het faxkopschrift instellen

De faxkopregel is de regel tekst met uw naam en faxnummer die wordt afgedrukt boven aan elke fax die u verstuurt. HP raadt u aan om het kopschrift in te stellen door de HP-software te gebruiken die bij de printer werd geleverd. U kunt de faxkopregel ook instellen vanaf het bedieningspaneel van de printer, zoals hier wordt beschreven.



---

**OPMERKING:** In sommige landen/regio's is de informatie in het faxkopschrift wettelijk vereist.

---

### Het faxkopschrift instellen of wijzigen

1. Raak  (Pijl naar rechts) aan en raak vervolgens **Installatie** aan.
2. Raak **Faxinstellingen** aan en raak vervolgens **Basis faxinstallatie** aan.
3. Raak **Faxkop** aan.
4. Geef uw naam of uw bedrijfsnaam op en raak vervolgens **Gereed** aan.
5. Voer uw faxnummer in en raak vervolgens **Gereed** aan.

## De antwoordmodus instellen (automatisch antwoorden)

De antwoordmodus bepaalt of binnenkomende oproepen door de printer worden beantwoord.

- Schakel de optie **Automatisch antwoorden** in als u wilt dat de printer faxen **automatisch** beantwoordt. Alle binnenkomende oproepen en faxen worden door de printer beantwoord.
- Schakel de optie **Automatisch antwoorden** uit als u faxen **handmatig** wilt ontvangen. U moet zelf aanwezig zijn om de binnenkomende faxoproepen te beantwoorden, anders kan de printer geen faxberichten ontvangen.

## De antwoordmodus instellen

1. Raak  (Pijl naar rechts) aan en raak vervolgens **Installatie** aan.
2. Raak **Faxinstellingen** aan en raak vervolgens **Basis faxinstallatie** aan.
3. Raak de **Automatisch antwoorden** aan en selecteer vervolgens **Aan** of **Uit** .



## Het aantal beltonen voordat er wordt opgenomen instellen

Als u de optie **Automatisch antwoorden** inschakelt, kunt u opgeven na hoeveel belsignalen de binnenkomende oproep automatisch moet worden beantwoord.

De instelling **Hoe vaak overgaan** is belangrijk als er een antwoordapparaat is aangesloten op dezelfde telefoonlijn als de printer omdat het antwoordapparaat de telefoon moet beantwoorden voordat de printer dat doet. Het aantal belsignalen voor beantwoorden moet voor de printer groter zijn dan voor het antwoordapparaat.

Stel bijvoorbeeld uw antwoordapparaat in om te beantwoorden na een laag aantal belsignalen en stel de printer in om te antwoorden na het maximale aantal belsignalen. (Het maximum aantal belsignalen varieert per land/regio.) Bij deze instelling beantwoordt het antwoordapparaat de oproep en bewaakt de printer de lijn. Als de printer faxsignalen detecteert, zal deze de fax ontvangen. Als de oproep een gespreksoproep betreft, zal het antwoordapparaat het binnenkomende bericht opnemen.

## Het aantal belsignalen voordat er wordt opgenomen instellen

1. Raak  (Pijl naar rechts) aan en raak vervolgens **Installatie** aan.
2. Raak **Faxinstellingen** aan en raak vervolgens **Basis faxinstallatie** aan.
3. Raak **Hoe vaak overgaan** aan.
4. Raak de  (Pijl omhoog) of  (Pijl omlaag) aan om het aantal belsignalen te wijzigen.
5. Raak **Gereed** aan om de instelling te accepteren.

## Beantwoording belpatroon voor specifieke beltonen wijzigen

Veel telefoonmaatschappijen bieden een service aan waarbij abonnees voor één telefoonlijn meerdere telefoonnummers krijgen toegewezen die elk hun eigen specifieke belsignalen hebben. Als u zich op deze service abonneert, wordt er aan elk telefoonnummer een ander belseignaal toegekend. U kunt de printer instellen voor het beantwoorden van binnenkomende oproepen die een bepaald belseignaal hebben.

Als u de printer aansluit op een telefoonlijn met specifieke belsignalen, moet u de telefoonmaatschappij verzoeken om twee verschillende belsignalen toe te wijzen aan binnenkomende gespreksoproepen en faxoproepen. HP raadt aan om voor een faxnummer dubbele of drievoudige belsignalen aan te vragen. Als de printer het specifieke belpatroon detecteert, zal deze de oproep beantwoorden en de fax ontvangen.

---

 **TIP:** U kunt ook de functie voor belpatroondetectie op het bedieningspaneel van de printer gebruiken om een specifiek belseignaal in te stellen. Met deze functie herkent de printer het belpatroon van een binnenkomende oproep en wordt dit belpatroon vastgelegd. Gebaseerd op deze oproep wordt automatisch het specifieke belpatroon bepaald dat door uw telefoonbedrijf aan faxoproepen is toegewezen.

---

Als deze service niet beschikbaar is, gebruikt u het standaard belpatroon **Alle beltonen** .

---

 **OPMERKING:** De printer kan geen faxen ontvangen als de hoorn van het toestel met het hoofdtelefoonnummer van de haak is.

---



## Het belpatroon voor beantwoorden van een specifiek belsignaal wijzigen

1. Controleer of de printer is ingesteld om faxoproepen automatisch te beantwoorden.
2. Raak  (Pijl naar rechts) aan en raak vervolgens **Installatie** aan.
3. Raak de **Faxinstellingen** aan en selecteer vervolgens **Geavanceerde faxinstellingen** .
4. Raak **Specifiek belsignaal** aan.
5. Een bericht wordt weergegeven waarin staat dat deze instelling niet moet worden gewijzigd tenzij u meerdere nummers op dezelfde telefoonlijn hebt. Raak **Ja** aan om verder te gaan.
6. Voer een van de volgende handelingen uit:
  - Raak het belpatroon aan dat door uw telefoonbedrijf aan faxoproepen is toegewezen.  
-of-
  - Raak **Belpatroondetectie** aan en volg de instructies op het bedieningspaneel van de printer.

---

 **OPMERKING:** Als de functie Belpatroondetectie het belpatroon niet kan detecteren of als u de functie annuleert voordat de detectie is voltooid, wordt het belpatroon automatisch ingesteld op de standaardwaarde, namelijk **Alle beltonen** .

 **OPMERKING:** Indien u een PBX-telefoonsysteem gebruikt met verschillende oproeppatronen voor interne en externe oproepen, moet u het faxnummer oproepen via een extern nummer.

---

## Het kiessysteem instellen



Stel de toonkeuze- of pulskeuzemodus in met deze procedure. De standaardinstelling is **Toon**. Wijzig deze instelling niet tenzij u weet dat uw telefoonlijn niet werkt met toonkeuze.

---

 **OPMERKING:** De optie pulskeuze is niet beschikbaar in alle landen of regio's.

---

### Het kiessysteem instellen

1. Raak  (Pijl naar rechts) aan en raak vervolgens **Installatie** aan.
2. Raak **Faxinstellingen** aan en raak vervolgens **Basis faxinstallatie** aan.
3. Raak  (Pijl omlaag), en raak vervolgens **Kiessysteem**.
4. Raak aan om **Toon** of **Puls** te selecteren.

## Opties opnieuw kiezen instellen

Als de printer een fax niet kon verzenden omdat het ontvangende faxapparaat niet antwoordde of bezet was, probeert de printer opnieuw te bellen op basis van de instellingen van de opties Opnieuw verzenden bij in gesprek en Opnieuw verzenden bij geen gehoor. Gebruik de volgende procedure om de opties aan of uit te schakelen.

- **Opnieuw zenden bij in gesprek:** Als deze optie is ingeschakeld, zendt de printer automatisch opnieuw als de lijn bezet is. De fabrieksinstelling van deze optie is **Aan** .
- **Opnieuw zenden bij geen antwoord:** Als deze optie is ingeschakeld, zendt de printer automatisch opnieuw als het ontvangende faxapparaat niet antwoordt. De fabrieksinstelling van deze optie is **Uit** .

## De opties opnieuw bellen instellen

1. Raak  (Pijl naar rechts) aan en raak vervolgens **Installatie** aan.
2. Raak **Faxinstellingen** aan en raak vervolgens **Geavanceerde faxinstellingen** aan.
3. Raak **Opnieuw zenden bij in gesprek** of **Opnieuw zenden bij geen antwoord** aan en selecteer de juiste opties.

## De faxsnelheid instellen

U kunt de gebruikte faxsnelheid instellen voor de communicatie tussen uw printer en overige faxapparaten tijdens het verzenden en ontvangen van faxberichten.

Als u een van de volgende opties gebruikt, is het wellicht nodig om de faxsnelheid te verlagen:

- Een Internet-telefoonservice
- Een PBX-systeem
- Fax over Internet-protocol (FoIP)
- Een ISDN-service

Probeer een lagere **Faxsnelheid** als u problemen ondervindt bij het verzenden en ontvangen van faxen. De volgende tabel biedt de mogelijke faxsnelheden.

Instelling faxsnelheid	Faxsnelheid
Snel	v.34 (33600 baud)
Normaal	v.17 (14400 baud)
Langzaam	v.29 (9600 baud)

## De faxsnelheid instellen

1. Raak  (Pijl naar rechts) aan en raak vervolgens **Installatie** aan.
2. Raak **Faxinstellingen** aan en raak vervolgens **Geavanceerde faxinstellingen** aan.
3. Raak **Faxsnelheid** aan.
4. Raak de optie aan die u wilt selecteren.

## Het faxgeluidsvolume instellen

Gebruik deze procedure om het volume van de faxgeluiden harder of zachter te maken.

### Het geluidsvolume voor faxen instellen

1. Raak  (Pijl naar rechts) aan en raak vervolgens **Installatie** aan.
2. Raak **Faxinstellingen** aan en raak vervolgens **Basis faxinstallatie** aan.
3. Raak **Geluidsvolume fax** aan.
4. Raak **Zacht**, **Hard**, of **Uit** aan om die instelling te selecteren.

## Faxen en digitale telefoonservices

Veel telefoonbedrijven bieden hun klanten digitale telefoonservices, zoals de volgende services:

- DSL: Een DSL-aansluiting (Digital Subscriber Line) via uw telefoonmaatschappij. (DSL wordt in uw land/regio mogelijk ADSL genoemd.)
- PBX: Een PBX-telefoonsysteem (Private Branch eXchange).
- ISDN: Een ISDN-systeem (Integrated Services Digital Network)
- FoIP: Een goedkope telefoonservice die u de mogelijkheid biedt faxen met uw printer te ontvangen en te verzenden via internet. Deze methode wordt Fax over Internet-protocol (FoIP) genoemd. Raadpleeg [Fax over internetprotocol \(FoIP\)](#) op pagina 75 voor meer informatie.

HP-printers zijn specifiek ontworpen voor gebruik in combinatie met traditionele analoge telefoonservices. Als u met een systeem voor digitaal telefoneren werkt (zoals DSL/ADSL, PBX of ISDN), moet u mogelijk filters of converters gebruiken voor de conversie van digitaal naar analoog als u wilt faxen.



---

**OPMERKING:** HP garandeert niet dat de printer compatibel zal zijn met lijnen of providers voor digitaal telefoneren in digitale omgevingen of met alle converters voor conversie van digitaal naar analoog. U wordt aangeraden om in alle gevallen rechtstreeks met het telefoonbedrijf te bespreken wat de juiste configuratie-opties zijn op basis van de services die het bedrijf levert.

---

## Fax over internetprotocol (FoIP)

U kunt zich mogelijk abonneren op een goedkope telefoonservice die u de mogelijkheid biedt faxen met uw printer te ontvangen en te verzenden via internet. Deze methode wordt Fax over Internet-protocol (FoIP) genoemd.

U gebruikt waarschijnlijk een FoIP-service (die door uw telefoonmaatschappij wordt aangeboden) als u:

- samen met het faxnummer een speciale toegangscode kiest, of
- een IP-converter hebt om verbinding te maken met Internet; deze biedt ook analoge telefoonpoorten voor de faxlijn.



**OPMERKING:** U kunt uitsluitend faxen verzenden en ontvangen door een telefoonsnoer aan te sluiten op de 1-LINE-poort op de printer. Dit betekent dat de verbinding met het Internet tot stand moet worden gebracht via een converter (die is uitgerust met een gewone analoge telefooningangen voor de fax) of via uw telefoonmaatschappij.



**TIP:** De ondersteuning voor traditionele faxverzending via een IP-telefoonsysteem is vaak beperkt. Als u problemen ondervindt bij het verzenden van faxen, kunt u proberen om de faxesnelheid te verlagen of de foutcorrectiemodus (ECM, Error Correction Mode) voor het faxen uit te schakelen. Als u de foutcorrectiemodus echter uitschakelt, kunt u geen faxen in kleur meer verzenden of ontvangen. Zie [De faxesnelheid instellen op pagina 73](#) voor meer informatie over het wijzigen van de faxesnelheid. Zie [Fax verzenden in foutcorrectiemodus op pagina 59](#) voor meer informatie over de foutcorrectiemodus (ECM).

---

Als u vragen hebt over internetfaxen, neem dan contact op met de ondersteuningsafdeling van uw internetfaxdienst of met uw lokale serviceprovider voor meer begeleiding.

# Rapporten gebruiken

U kunt de printer zodanig instellen dat foutrapporten en bevestigingsrapporten automatisch worden afgedrukt voor elk faxbericht dat u verzendt en ontvangt. U kunt indien gewenst ook handmatig systeemrapporten afdrukken. Deze rapporten bieden nuttige systeem informatie over de printer.

Standaard is de printer zodanig ingesteld dat er alleen een rapport wordt afgedrukt als zich een probleem voordoet bij het verzenden of ontvangen van een fax. Na het verzenden van een faxbericht verschijnt er kort een bericht op het scherm van het bedieningspaneel met de mededeling dat het faxbericht goed is verzonden.

---

 **OPMERKING:** Als de rapporten niet leesbaar zijn, kunt u de geschatte inkt niveaus controleren vanuit het bedieningspaneel of de HP-software. Raadpleeg [Hulpprogramma's printerbeheer op pagina 241](#) voor meer informatie.

 **OPMERKING:** Waarschuwingen en indicatorlampjes voor het inkt niveau bieden uitsluitend schattingen om te kunnen plannen. Wanneer u een waarschuwing voor een laag inkt niveau krijgt, overweeg dan om een vervangende cartridge klaar te houden om eventuele afdrukvertragingen te vermijden. U hoeft de inktcartridges niet te vervangen tot het moment waarop u dit wordt gevraagd.

 **OPMERKING:** Controleer of de printkoppen en inktcartridges in goede staat verkeren en goed zijn geïnstalleerd. Zie [Werken met inktcartridges op pagina 85](#) voor meer informatie.

---

Dit gedeelte bevat de volgende onderwerpen:

- [Bevestigingsrapporten voor faxen afdrukken](#)
- [Foutrapporten voor faxen afdrukken](#)
- [Het faxlogboek afdrukken en bekijken](#)
- [Het faxlogboek wissen](#)
- [De details van de laatste faxtransactie afdrukken](#)
- [Een rapport beller-ID's afdrukken](#)
- [De belgeschiedenis weergeven](#)

## Bevestigingsrapporten voor faxen afdrukken

Als u een afgedrukte bevestiging nodig hebt van faxen die goed zijn verzonden, volgt u onderstaande instructies om de faxbevestiging in te schakelen **voordat** u faxen gaat verzenden. Selecteer **Aan (Fax verzenden)** of **Aan (Verzenden en ontvangen)**.

De standaardinstelling voor faxbevestiging is **Uit**. Dit betekent dat de geen bevestigingsrapport afdrukt voor elke fax die u verzendt of ontvangt. Na het verzenden van een faxbericht verschijnt er kort een bericht op het scherm van het bedieningspaneel met de mededeling dat het faxbericht goed is verzonden.

---

 **OPMERKING:** U kunt een afbeelding van de eerste faxpagina opnemen in het bevestigingsrapport dat aangeeft dat de fax is verzonden als u **Aan (Fax verzenden)** of **Aan (Verzenden en ontvangen)** selecteert, en als u de fax scant om deze vanuit het geheugen te verzenden of als u de optie **Scannen en faxen** gebruikt.

---

### Faxbevestiging inschakelen

1. Raak  (Pijl naar rechts) aan en raak vervolgens **Installatie** aan.
2. Raak **Faxinstellingen** aan en raak vervolgens **Faxrapporten** aan.

3. Raak **Faxbevestiging** aan.
4. Raak een van de volgende opties aan om te selecteren.

<b>Uit</b>	Er wordt geen bevestigingsrapport afgedrukt wanneer u faxberichten verzendt en ontvangt. Dit is de standaardinstelling.
<b>Aan (Fax verzenden)</b>	Er wordt een bevestigingsrapport afgedrukt voor elke fax die u verzendt.
<b>Aan (Fax ontvangen)</b>	Er wordt een bevestigingsrapport afgedrukt voor elke fax die u ontvangt.
<b>Aan (Verzenden en ontvangen)</b>	Er wordt een bevestigingsrapport afgedrukt voor elke fax die u verzendt of ontvangt.

### Een faxafbeelding toevoegen aan het rapport

1. Raak  (Pijl naar rechts) aan en raak vervolgens **Installatie** aan.
2. Raak **Faxrapporten** aan en raak vervolgens **Faxbevestiging** aan.
3. Raak **Aan (Fax verzenden)** of **Aan (Verzenden en ontvangen)** aan.
4. Raak **Faxbevestiging met afbeelding** aan.

## Foutrapporten voor faxen afdrukken

U kunt de printer zodanig configureren dat er automatisch een rapport wordt afgedrukt als er tijdens de transmissie of ontvangst een fout optreedt.

### De printer instellen op het automatisch afdrukken van faxfoutrapporten

1. Raak  (Pijl naar rechts) aan en raak vervolgens **Installatie** aan.
2. Raak **Faxinstellingen** aan en raak vervolgens **Faxrapporten** aan.
3. Raak **Faxfoutrapport** aan.
4. Raak een van de volgende aan om te selecteren.

<b>Aan (Verzenden en ontvangen)</b>	Afdrukken als er een fout optreedt bij het faxen.
<b>Uit</b>	Er worden geen faxfoutrapporten afgedrukt.
<b>Aan (Fax verzenden)</b>	Afdrukken als er een fout optreedt bij het overbrengen. Dit is de standaardinstelling.
<b>Aan (Fax ontvangen)</b>	Afdrukken als er een fout optreedt bij het ontvangen.

## Het faxlogboek afdrukken en bekijken

U kunt een logboek afdrukken met de faxen die door de printer zijn ontvangen en verzonden.

### Het faxlogboek afdrukken vanaf het bedieningspaneel van de printer

1. Raak  (Pijl naar rechts) aan en raak vervolgens **Installatie** aan.
2. Raak **Faxinstellingen** aan en raak vervolgens **Faxrapporten** aan.
3. Raak **Faxlogboek** aan.

## Het faxlogboek wissen

Gebruik de volgende stappen om het faxlogboek leeg te maken.



---

**OPMERKING:** Als u het faxlogboek wist, worden ook alle faxen die in het geheugen zijn opgeslagen, verwijderd.

---

### Het faxlogboek wissen

1. Raak  (Pijl naar rechts) aan en raak vervolgens **Installatie** aan.
2. Voer een van de volgende handelingen uit:
  - Raak **Hulpprogramma's** aan.
  - of-
  - Raak **Faxinstellingen** aan en raak vervolgens **Faxhulpprogramma's** aan.
3. Raak **Faxlogboek wissen** aan.

## De details van de laatste faxtransactie afdrukken

Het rapport Laatste faxtransactie drukt de details af van de laatste faxtransactie. Details zijn onder andere het faxnummer, het aantal pagina's en de faxstatus.

### Het rapport Laatste faxtransactie afdrukken

1. Raak  (Pijl naar rechts) aan en raak vervolgens **Installatie** aan.
2. Raak **Faxinstellingen** aan en raak vervolgens **Faxrapporten** aan.
3. Raak **Laatste transactie** aan.

## Een rapport beller-ID's afdrukken

Gebruik de volgende procedure om een lijst af te drukken van Beller-ID faxnummers.

### Een rapport geschiedenis beller-ID's afdrukken

1. Raak  (Pijl naar rechts) aan en raak vervolgens **Installatie** aan.
2. Raak **Faxinstellingen** aan en raak vervolgens **Faxrapporten** aan.
3. Raak **Rapport Beller-ID's** aan.

## De belgeschiedenis weergeven

Gebruik de volgende procedure om een lijst met alle oproepen vanaf de printer weer te geven.





---

**OPMERKING:** De oproepgeschiedenis kan niet worden afgedrukt. U kunt ze enkel bekijken vanaf het scherm van het bedieningspaneel van de printer.

---

### De belgeschiedenis weergeven

1. Raak  (Pijl naar rechts) aan en raak vervolgens **Fax** aan.
2. Raak  (Oproepgeschiedenis) aan.

---

## 6 Webservices

De printer biedt innovatieve oplossingen voor het web aan waarmee u snel toegang krijgt tot internet, documenten kunt ophalen en documenten sneller en met minder rompslomp kunt afdrukken... en dat allemaal zonder een computer te gebruiken.



---

**OPMERKING:** Als u deze webfuncties wilt gebruiken, moet de printer met internet verbonden zijn (via een Ethernet-kabel of draadloze verbinding). U kunt deze webfuncties niet gebruiken indien de printer is aangesloten met een USB-kabel.

---

Dit gedeelte bevat de volgende onderwerpen:

- [Wat zijn webservices?](#)
- [Webservices instellen](#)
- [Webservices gebruiken](#)
- [Webservices verwijderen](#)



## Wat zijn webservices?

De printer bevat volgende webservices:

- [HP ePrint](#)
- [Printer Apps](#)

### HP ePrint

HP ePrint is een gratis dienst van HP waarmee u op elk ogenblik en vanaf elke locatie documenten kunt afdrucken met uw printer voorbereid voor HP ePrint. Het is zo eenvoudig als een e-mail sturen naar het e-mailadres dat is toegekend aan uw printer wanneer u Webservices op de printer activeert. Er zijn geen speciale stuurprogramma's of software nodig. Als u een e-mail kunt versturen, kunt u met HP ePrint vanaf elke locatie documenten afdrucken.

Zodra u zich hebt geregistreerd voor een account op ePrintCenter kunt u zich aanmelden om uw HP ePrint taakstatus te bekijken, uw HP ePrint printerwachtrij te beheren, in te stellen wie uw e-mailadres voor de HP ePrint printer mag gebruiken om af te drukken en hulp voor HP ePrint te krijgen.

### Printer Apps

Met Printer Apps kunt u gemakkelijk vooraf opgemaakte webinhoud lokaliseren en afdrucken, rechtstreeks vanaf uw printer. U kunt uw documenten ook digitaal scannen en opslaan op het web.

Printer Apps bieden een waaier van inhoud, van bonnen tot gezinsactiviteiten, nieuws, reizen, sport, koken, foto's en nog veel meer. U kunt zelfs uw onlineafbeeldingen bekijken en afdrucken van populaire fotosites

Met bepaalde Printer Apps kunt u de levering van de appinhoud plannen voor uw printer.

Vooraf opgemaakte inhoud specifiek ontworpen voor uw printer betekent geen tekst of afbeeldingen die wegvallen en geen extra pagina's met slechts een tekstregel. Op sommige printers kunt u ook de instellingen van papier en afdrukkwaliteit kiezen op het scherm afdrukvoorbeeld.

Dit alles zonder uw computer te moeten opzetten!

# Webservices instellen

Gebruik een van onderstaande methodes om Web services te gebruiken:

---

 **OPMERKING:** Zorg ervoor dat u via Ethernet of draadloos bent verbonden met het internet alvorens u web services instelt.



---

- [Webservices configureren via het bedieningspaneel van de printer](#)
- [Webservices instellen via de geïntegreerde webserver](#)
- [Stel Webservices in door middel van de HP-printersoftware.](#)

## Webservices configureren via het bedieningspaneel van de printer

Het bedieningspaneel van de printer biedt een gemakkelijke manier om Webservices in te stellen en te beheren.

Voer de volgende stappen uit om Webservices te verwijderen:

1. Controleer of de printer is verbonden met internet.
2. Raak op het bedieningspaneel van de printer  (Apps) of  (HP ePrint).
3. Klik op **Ja** om de gebruiksvoorwaarden van de webservices te accepteren en deze in te schakelen.
4. Raak in het scherm **Automatisch bijwerken** aan zodat automatisch op updates voor de printer wordt gecontroleerd en productupdates automatisch worden geïnstalleerd. **Ja**

---

 **OPMERKING:** Als er een printerupdate beschikbaar is, zal de printer de update downloaden en installeren en vervolgens opnieuw opstarten. U zal de instructies van stap 1 moeten herhalen om HP ePrint in te stellen.

 **OPMERKING:** Als er u wordt gevraagd naar proxy-instellingen en als uw netwerk proxy-instellingen gebruikt, volgt u de instructies op het scherm om een proxyserver in te stellen. Als u niet beschikt over de proxydetails, neem dan contact op met uw netwerkbeheerder of de persoon die het netwerk heeft ingesteld.

---

5. Wanneer de printer is aangesloten op de server, drukt de printer een informatiepagina af. Volg de instructies op de informatiepagina om de installatie te voltooien.

## Webservices instellen via de geïntegreerde webserver

Met de geïntegreerde webserver van de printer (EWS) kunt u webservices configureren en beheren.

Voer de volgende stappen uit om Webservices te verwijderen:

1. Open de geïntegreerde webserver (EWS). Raadpleeg [Geïntegreerde webserver op pagina 244](#) voor meer informatie.
2. Klik op de tab **Webservices**.
3. Klik in het gedeelte **Instellingen webservices** op **Installatie** en vervolgens op **Doorgaan**. Volg de instructies op het scherm om de gebruiksvoorwaarden te accepteren.
4. Wanneer u dit wordt gevraagd, kiest u ervoor om de printer te laten controleren op updates en deze te installeren.

---

 **OPMERKING:** Als er een printerupdate beschikbaar is, zal de printer de update downloaden en installeren en vervolgens opnieuw opstarten. Herhaal de instructies vanaf stap 1 om HP ePrint in te stellen.

 **OPMERKING:** Als er u wordt gevraagd naar proxy-instellingen en als uw netwerk proxy-instellingen gebruikt, volgt u de instructies op het scherm om een proxyserver in te stellen. Als u niet beschikt over de proxydetails, neem dan contact op met uw netwerkbeheerder of de persoon die het netwerk heeft ingesteld.

---

5. Wanneer de printer is aangesloten op de server, drukt de printer een informatiepagina af. Volg de instructies op de informatiepagina om de installatie te voltooien.

## Stel Webservices in door middel van de HP-printersoftware.

Als u Webservices niet instelt bij het installeren van de HP-software op uw computer, kunt u de software nog steeds gebruiken om Webservices in te stellen.

Voer de volgende stappen uit voor uw besturingssysteem om Webservices in te stellen:

### Windows:

1. Open de HP-printersoftware. Zie [De HP printersoftware openen \(Windows\) op pagina 26](#) voor meer informatie.
2. In het venster dat wordt geopend, selecteert u **Afdrukken, Scannen en Faxen** of **Afdrukken & Scannen** . Selecteer vervolgens **Instellingen ePrint**. De ingebouwde webserver van de printer wordt geopend.
3. Klik op de tab **Webservices** .
4. Klik in het gedeelte **Instellingen webservices** op **Installatie** en vervolgens op **Doorgaan**. Volg de instructies op het scherm om de gebruiksvoorwaarden te accepteren.
5. Wanneer u dit wordt gevraagd, kiest u ervoor om de printer te laten controleren op updates en deze te installeren.

---

 **OPMERKING:** Als er een printerupdate beschikbaar is, zal de printer de update downloaden en installeren en vervolgens opnieuw opstarten. U zal de instructies van stap 1 moeten herhalen om HP ePrint in te stellen.

---

6. Als in uw netwerk proxy-instellingen worden gebruikt om verbinding te maken met internet, voert u deze instellingen in:
  - a. Raak **Proxy invoeren** aan.
  - b. Voer de instellingen van de proxyserver in en raak vervolgens **Gereed** aan.
7. Wanneer de printer is aangesloten op de server, drukt de printer een informatiepagina af. Volg de instructies op de informatiepagina om de installatie te voltooien.

### Mac OS X:

- ▲ Om Webservices in te stellen en te beheren in Mac OS X, kunt u de geïntegreerde webserver van de printer (EWS) gebruiken. Zie [Webservices instellen via de geïntegreerde webserver op pagina 81](#) voor meer informatie.

# Webservices gebruiken

De volgende sectie beschrijft hoe u Webservices gebruikt en instelt.

- [HP ePrint](#)
- [Printer Apps](#)

## HP ePrint

HP ePrint biedt de mogelijkheid om op elk ogenblik en vanaf elke locatie documenten af te drukken met uw printer voorbereid voor HP ePrint.

Zorg ervoor dat u over het volgende beschikt om HP ePrint te gebruiken:

- Een computer of mobiel toestel met internet en e-mail.
- Een printer met HP ePrint waarop Webservices is geactiveerd.

---

 **TIP:** Voor meer informatie over het beheren en configureren van de HP ePrint-instellingen en om meer te weten over de laatste functies, gaat u naar het ePrintCenter op [www.eprintcenter.com](http://www.eprintcenter.com).

---

## Afdrukken met HP ePrint

Voer de volgende stappen uit om documenten af te drukken met HP ePrint:

1. Open de e-mailtoepassing op uw computer of mobiel toestel.

---

 **OPMERKING:** Voor meer informatie over het gebruik van de e-mailtoepassing op uw computer of mobiel toestel, raadpleegt u de documentatie die bij de toepassing is geleverd.

---

2. Maak een nieuw e-mailbericht aan en voeg het bestand toe dat u wilt afdrukken. Zie [Webservices op pagina 79](#) en [HP-websitespecificaties op pagina 172](#) voor een lijst met bestanden die kunnen worden afgedrukt met HP ePrint en richtlijnen voor het gebruik van HP ePrint.
3. Voer het e-mailadres van de printer in in de regel "Naar" van het e-mailbericht en selecteer vervolgens "Verzenden".

---

 **OPMERKING:** De ePrint-server aanvaardt geen afdruktaken via e-mail wanneer er meerdere e-mailadressen werden ingevuld in de velden "Aan" of "Cc". Voer dus alleen het e-mailadres van uw HP-printer in het veld "Aan" in. Vul geen e-mailadressen in de andere velden in.

---

## Het e-mailadres van de printer opzoeken

---

 **OPMERKING:** Zorg ervoor dat u een ePrint-account hebt aangemaakt.

Ga naar het ePrintCenter op [www.eprintcenter.com](http://www.eprintcenter.com) om u aan te melden voor een account op ePrintCenter.

---

- ▲ Raak op het bedieningspaneel van de printer  (HP ePrint) aan.

Raak **Informatie afdrukken** aan om het e-mailadres af te drukken. De printer drukt een informatiepagina af waarin de printercode en de instructies worden afgedrukt om het e-mailadres van de printer aan te passen.

## HP ePrint uitschakelen

1. Raak op het bedieningspaneel van de printer  (HP ePrint) aan en raak vervolgens **Instellingen** aan.
2. Raak **ePrint** aan en raak vervolgens **Uit** aan.



---

**OPMERKING:** Zie [Webservices verwijderen op pagina 85](#) om alle Webservices te verwijderen.

---

## Printer Apps

Met Printer Apps kunt u gemakkelijk vooraf opgemaakte webinhoud lokaliseren en afdrucken, rechtstreeks vanaf uw printer.

- [Printer Apps gebruiken](#)
- [Printer Apps beheren](#)
- [Printer Apps uitschakelen](#)

### Printer Apps gebruiken

Om de Printer Apps te gebruiken op uw printer, raakt u op het bedieningspaneel van de printer Apps aan. Raak daarna de Printer App aan die u wilt gebruiken.

Voor meer info over individuele Printer Apps surft u naar [www.eprintcenter.com](http://www.eprintcenter.com) .

### Printer Apps beheren

U kunt uw Printer Apps met ePrinterCenter beheren. U kunt Printer Apps toevoegen, configureren of verwijderen en de volgorde waarin ze op het printerbeeldscherm voorkomen instellen.



---

**OPMERKING:** Printer Apps beheren van het ePrintCenter: maak een account aan op ePrintcenter en voeg uw printer toe. Ga naar [www.eprintcenter.com](http://www.eprintcenter.com) voor meer informatie.

---

### Printer Apps uitschakelen

Voer de volgende stappen uit om Printer Apps uit te schakelen:

1. Raak op het bedieningspaneel van de printer  (HP ePrint) aan en raak vervolgens **Instellingen** aan.
2. Raak **Apps** aan en raak vervolgens **Uit** aan.



---

**OPMERKING:** Zie [Webservices verwijderen op pagina 85](#) om alle Webservices te verwijderen.

---

## Webservices verwijderen

Voer de volgende stappen uit om Webservices te verwijderen:

1. Raak op het bedieningspaneel van de printer  (HP ePrint) aan en raak vervolgens **Instellingen** aan.
2. Raak **Webservices verwijderen** aan.

---

# 7 Werken met inktcartridges

Als u ervan verzekerd wilt zijn dat de afdrukkwaliteit van de printer optimaal blijft, moet u enkele eenvoudige onderhoudsprocedures uitvoeren.

---

 **TIP:** Zie [Problemen met de afdrukkwaliteit oplossen op pagina 104](#) als u problemen hebt met het kopiëren van documenten.

---

Dit gedeelte bevat de volgende onderwerpen:

- [Informatie over inktcartridges en de printkop](#)
- [De geschatte inkt niveaus bekijken](#)
- [Afdrukken met enkel zwarte of gekleurde inkt](#)
- [Inktcartridges vervangen](#)
- [Printerbenodigdheden bewaren](#)
- [Opslag anonieme gebruiksinformatie](#)

# Informatie over inktcartridges en de printkop

Lees de volgende tips voor het omgaan met en het onderhouden van HP-inktkartridges als u verzekerd wilt zijn van een consistente afdrukkwaliteit.

- De instructies in deze gebruikershandleiding zijn voor het vervangen van inktcartridges en zijn niet bedoeld voor de eerste installatie.
- Haal inktcartridges pas uit de originele luchtdichte verpakking als u ze nodig hebt.
- Zorg ervoor dat u de printer correct uitzet. Zie [De printer uitschakelen op pagina 27](#) voor meer informatie.
- Bewaar inktcartridges bij kamertemperatuur (15 - 35 °C of 59 - 95 °F).
- Maak de printkop alleen schoon als dat nodig is. U verspilt zo geen inkt en de inktcartridges hebben een langere levensduur.
- Hanteer de inktcartridges met de nodige voorzichtigheid. Door de inktcartridges tijdens de installatie te laten vallen, te schudden of ruw te behandelen, kunnen tijdelijke afdrukproblemen ontstaan.
- Als u de printer vervoert, doet u het volgende om te voorkomen dat er inkt uit de printer lekt of dat de printer beschadigd raakt:
  - Zorg ervoor dat u de printer uitschakelt met de knop  (Aan/uit). Schakel de printer niet uit zolang u nog interne printergeluiden hoort. Zie [De printer uitschakelen op pagina 27](#) voor meer informatie.
  - Zorg ervoor dat u de inktcartridges in de printer laat.
  - De printer moet vlak worden getransporteerd en mag niet op de zijkant, achterkant, voorkant of bovenkant worden geplaatst.

---

 **VOORZICHTIG:** HP raadt aan om ontbrekende cartridges zo snel mogelijk te vervangen om problemen met de afdrukkwaliteit, mogelijk extra inktverbruik of schade aan het inktstelsel te voorkomen. Schakel de printer nooit uit wanneer er inktcartridges ontbreken.

---

## Verwante onderwerpen

- [De geschatte inktniveaus bekijken op pagina 87](#)

# De geschatte inktniveaus bekijken

U kunt de geschatte inktniveaus controleren via de printersoftware of via het bedieningspaneel van de printer. Zie [Hulpprogramma's printerbeheer op pagina 241](#) en [Het bedieningspaneel van de printer gebruiken op pagina 7](#) voor informatie over het gebruik van deze hulpprogramma's. U kunt de Printerstatuspagina ook afdrukken om deze informatie te bekijken (zie [Het printerstatusrapport begrijpen op pagina 147](#)).

## Geschatte inktniveaus controleren vanaf het bedieningspaneel

1. Raak op het bedieningspaneel van de printer  (Pijl naar rechts) aan en raak vervolgens **Installatie** aan.
2. Raak **Hulpprogramma's** aan, en raak vervolgens **Geschatte inktniveau's weergeven**.

---

 **OPMERKING:** Waarschuwingen en indicatorlampjes voor het inktniveau bieden uitsluitend schattingen om te kunnen plannen. Wanneer u een waarschuwing voor een laag inktniveau krijgt, overweeg dan om een vervangende cartridge klaar te houden om eventuele afdrukvertragingen te vermijden. U hoeft de cartridges pas te vervangen als de printer hierom vraagt.

 **OPMERKING:** Als u een opnieuw gevulde of herstelde inktcartridge gebruikt, of een cartridge die in een ander apparaat werd gebruikt, is de inktniveau-indicator mogelijk onnauwkeurig of onbeschikbaar.

 **OPMERKING:** Inkt uit de cartridges wordt bij het afdrukken op een aantal verschillende manieren gebruikt, waaronder bij het initialisatieproces, waarbij de printer en de cartridges worden voorbereid op het afdrukken, en bij onderhoud aan de printkop, dat ervoor zorgt dat de printsproeiërs schoon blijven en de inkt goed blijft stromen. Daarnaast blijft er altijd wat inkt in de cartridge achter na gebruik. Zie [www.hp.com/go/inkusage](http://www.hp.com/go/inkusage) voor meer informatie.

---



## Afdrukken met enkel zwarte of gekleurde inkt

Voor normaal gebruik is dit product niet ontworpen om af te drukken met alleen de zwarte cartridge wanneer er geen inkt meer zit in de kleurencartridges.

Uw printer is echter ontworpen om u zolang mogelijk te laten afdrukken wanneer uw cartridges zonder inkt komen te zitten.

Wanneer er voldoende inkt in de printkop zit, zal de printer u aanbieden om enkel zwarte inkt te gebruiken wanneer een of meer van de kleurencartridges zonder inkt zitten, en enkel gekleurde inkt wanneer de zwarte cartridge zonder inkt zit.

- De hoeveelheid die u kunt afdrukken met enkel zwarte of gekleurde inkt is beperkt, dus houd vervangende inktcartridges gereed wanneer u afdrukt met enkel zwarte of gekleurde inkt.
- Wanneer er niet langer voldoende inkt is om af te drukken, zult u een melding krijgen dat een of meer cartridges leeg zijn, en zult u de lege cartridges moeten vervangen voordat u verdergaat met afdrukken.

---

**⚠ VOORZICHTIG:** Hoewel de inktcartridges niet beschadigd raken wanneer ze buiten de printer worden bewaard, is het voor de printkop nodig dat alle cartridges altijd zijn geïnstalleerd nadat de printer is geïnstalleerd en in gebruik is genomen. Een of meer cartridgesleuven gedurende een lange tijd leeg laten kan leiden tot problemen met de afdrukkwaliteit en kan de printkop mogelijk beschadigen. Als u onlangs een cartridge gedurende een lange tijd uit de printer hebt gelaten, of als onlangs het papier vastzat en u een slechte afdrukkwaliteit hebt opgemerkt, reinig dan de printkop. Zie [De printkop reinigen op pagina 151](#) voor meer informatie.

---

# Inktcartridges vervangen

 **OPMERKING:** Zie [Recyclingprogramma van HP inkjet-onderdelen op pagina 185](#) voor meer informatie over het recyclen van gebruikte inktten.

---

Als u nog geen vervangende inktcartridges voor de printer hebt, zie dan [HP-benodigdheden en -accessoires op pagina 199](#).

---

 **OPMERKING:** Momenteel zijn sommige delen van de website van HP alleen beschikbaar in het Engels.

 **OPMERKING:** Niet alle cartridges zijn in alle landen/regio's beschikbaar.

 **VOORZICHTIG:** HP raadt aan om ontbrekende cartridges zo snel mogelijk te vervangen om problemen met de afdrukkwaliteit, mogelijk extra inktverbruik of schade aan het inksysteem te voorkomen. Schakel de printer nooit uit wanneer er inktcartridges ontbreken.

---

## U vervangt de inktcartridges als volgt:

Gebruik deze stappen om de inktcartridges te vervangen.

1. Controleer of de printer aanstaat.
2. Open de toegangsklep van de inktcartridges.

 **OPMERKING:** Wacht tot de printerwagen niet meer beweegt voor u verder gaat.

---

3. Druk op de voorkant van de inktcartridge om deze te ontgrendelen, en verwijder deze vervolgens uit de sleuf.

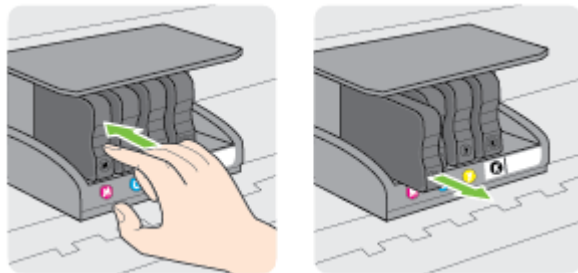

4. Haal de nieuwe inktcartridge uit de verpakking.

5. Gebruik de kleurcoderingen als leidraad en schuif de inktcartridge in de lege sleuf tot deze stevig vastzit.

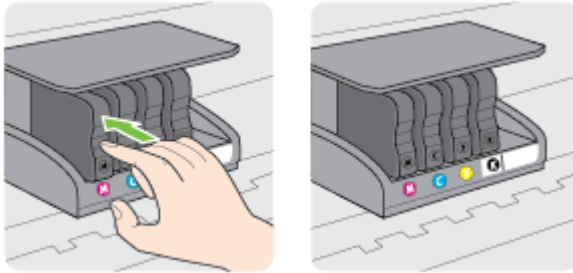

Zorg ervoor dat u de inktcartridge in de sleuf plaatst met een letter van dezelfde kleur als de kleur die u installeert.



6. Herhaal stap 3 tot en met 5 voor elke inktcartridge die u wilt vervangen.
7. Sluit de toegangsklep van de wagen met inktcartridges.

#### Verwante onderwerpen

- [HP-benodigdheden en -accessoires op pagina 199](#)

## Printerbenodigdheden bewaren

Inktcartridges kunnen gedurende een langere tijd in de printer worden gelaten. Om de toestand van de inktcartridge echter optimaal te houden, moet u de printer op de juiste wijze uitschakelen. Raadpleeg [De printer uitschakelen op pagina 27](#) voor meer informatie.

## Opslag anonieme gebruiksinformatie

De HP-cartridges die bij dit apparaat worden gebruikt, bevatten een geheugenchip die de werking van de printer ondersteunt. Verder slaat deze geheugenchip een beperkte hoeveelheid anonieme informatie op over het gebruik van de printer, waaronder: de datum waarop de cartridge voor het eerst werd geïnstalleerd, de datum waarop de cartridge voor het laatst werd gebruikt, het aantal pagina's dat werd afgedrukt met de cartridge, de paginadekking, de afdrukfrequentie, de gebruikte afdrukstanden, eventuele afdrukfouten, en het printermodel.

Deze informatie helpt HP om printers in de toekomst te ontwerpen die aan de afdrukbehoefte van onze klanten voldoen. De gegevens die door de cartridgegeheugenchip worden verzameld, bevatten geen informatie die kan worden gebruikt om een klant of gebruiker van de cartridge of de printer te identificeren.

HP verzamelt een steekproef uit de geheugenchips van cartridges die worden teruggestuurd naar het HP programma voor gratis terugbrengen en recyclen (HP Planet Partners: [www.hp.com/hpinfo/globalcitizenship/environment/recycle/](http://www.hp.com/hpinfo/globalcitizenship/environment/recycle/)). De geheugenchips uit deze steekproef worden gelezen en bestudeerd om toekomstige HP-printers te verbeteren. HP-partners die helpen bij de recycling van deze cartridge hebben mogelijk ook toegang tot deze gegevens.

Een derde partij die de cartridge bezit heeft mogelijk toegang tot de anonieme informatie op de geheugenchip. Als u liever geen toegang geeft tot deze informatie, kunt u de chip onbruikbaar maken. Nadat u de geheugenchip echter onbruikbaar maakt, kan de cartridge niet meer worden gebruikt in een HP-printer.

Als u bezorgd bent over het verstrekken van deze anonieme informatie, kunt u deze informatie ontoegankelijk maken door het vermogen van de geheugenchip om gebruiksinformatie van de printer te verzamelen uit te schakelen.

### De functie voor gebruiksinformatie uitschakelen

1. Raak op het bedieningspaneel van de printer  (Pijl naar rechts) aan en raak vervolgens **Installatie** aan.
2. Selecteer **Voorkeuren** en raak dan **Informatie cartridgechip aan**.
3. Raak **OK** aan om het verzamelen van gebruiksinformatie uit te schakelen.



**OPMERKING:** Om de functie voor gebruiksinformatie weer in te schakelen, herstelt u de fabrieksinstellingen. Zie [Herstellen van standaardinstellingen op pagina 23](#) voor meer informatie over het gebruiken van de EWS.



**OPMERKING:** U kunt de cartridge in de HP-printer blijven gebruiken als u het vermogen van de geheugenchip om de gebruiksinformatie van het apparaat te verzamelen, uitschakelt.

---

# 8 Een probleem oplossen

Dit hoofdstuk bevat suggesties voor het oplossen van veelvoorkomende problemen. Indien uw printer niet goed werkt en deze oplossingen uw probleem niet hebben opgelost, probeer dan om een van de volgende ondersteunende services te gebruiken voor ondersteuning.

Dit gedeelte bevat de volgende onderwerpen:

- [HP-ondersteuning](#)
- [Algemene tips en bronnen voor het oplossen van problemen](#)
- [Printerproblemen oplossen](#)
- [Problemen met de afdrukkwaliteit oplossen](#)
- [Problemen met de papierinvoer oplossen](#)
- [Problemen met het kopiëren oplossen](#)
- [Scanproblemen oplossen](#)
- [Faxproblemen oplossen](#)
- [Problemen oplossen bij gebruik van Webservices en HP-websites](#)
- [Problemen met een geheugenapparaat oplossen](#)
- [Netwerkproblemen oplossen](#)
- [Uw firewall-software configureren voor gebruik met de printer](#)
- [Problemen met het printerbeheer oplossen](#)
- [Installatieproblemen oplossen](#)
- [Het printerstatusrapport begrijpen](#)
- [De netwerkconfiguratiepagina begrijpen](#)
- [Onderhoud aan de printkop](#)
- [De HP-software volledig verwijderen en opnieuw installeren](#)
- [Papierstoringen oplossen](#)

# HP-ondersteuning

Voer de volgende stappen uit als u een probleem hebt:

1. Raadpleeg de documentatie van de printer.
2. Ga naar de HP-website voor online ondersteuning op [www.hp.com/support](http://www.hp.com/support). Deze website biedt informatie en hulpmiddelen waarmee u veelvoorkomende printerproblemen kunt verhelpen. De online ondersteuning van HP is beschikbaar voor alle klanten van HP. HP-ondersteuning is de meest betrouwbare bron van actuele printerinformatie en deskundige hulp, en biedt de volgende voordelen:
  - Snelle toegang tot gekwalificeerde online ondersteuningstechnici
  - HP-software en stuurprogramma-updates voor de HP-printer
  - Waardevolle informatie voor het oplossen van veel voorkomende problemen
  - Pro-actieve printerupdates, ondersteuningswaarschuwingen en HP-nieuwsbrieven die beschikbaar zijn als u de printer registreert

Raadpleeg [Elektronische ondersteuning krijgen op pagina 94](#) voor meer informatie.

3. Bel HP-ondersteuning. De opties en beschikbaarheid voor ondersteuning verschillen per printer, land/regio en taal. Raadpleeg [Telefonische ondersteuning van HP op pagina 95](#) voor meer informatie.

Als het probleem zich nog voordoet, voer dan een van de volgende ondersteuningservices uit:

- [Elektronische ondersteuning krijgen](#)
- [Telefonische ondersteuning van HP](#)

## Elektronische ondersteuning krijgen

Voor ondersteuning en informatie over de garantie kunt u naar de website van HP gaan op [www.hp.com/support](http://www.hp.com/support). Deze website biedt informatie en hulpmiddelen waarmee u veelvoorkomende printerproblemen kunt verhelpen. Selecteer uw land/regio wanneer hierom wordt gevraagd en klik vervolgens op **Contact opnemen met HP** voor informatie over het vragen van technische ondersteuning.

Deze website biedt ook technische ondersteuning, stuurprogramma's, benodigdheden, bestelinformatie en andere opties zoals:

- Online pagina's met ondersteuning raadplegen.
- Verstuur HP een e-mailbericht en u krijgt direct antwoord op uw vragen.
- Online met een technicus van HP spreken.
- Controleren of er HP-software-updates zijn.

U kunt ook ondersteuning krijgen vanuit de HP-software voor Windows of Mac OS X, die eenvoudige, stapsgewijze oplossingen biedt voor veelvoorkomende afdrukproblemen. Zie [Hulpprogramma's printerbeheer op pagina 241](#) voor meer informatie.

De opties en beschikbaarheid voor ondersteuning verschillen per printer, land/regio en taal.

## Telefonische ondersteuning van HP

De ondersteunende telefoonnummers en bijbehorende kosten die hier zijn vermeld, zijn van kracht ten tijde van de publicatie en alleen van toepassing op oproepen die vanaf een vaste lijn zijn gemaakt. Mogelijk zijn andere tarieven van toepassing op mobiele telefoons.

Zie [www.hp.com/support](http://www.hp.com/support) voor de meest recente lijst van HP met ondersteuningstelefoonnummers en informatie over de gesprekskosten.

Gedurende de garantieperiode kunt u een beroep doen op het HP Klantenondersteuningscentrum.

---

 **OPMERKING:** HP biedt geen telefonische ondersteuning voor afdrukken in Linux. Alle ondersteuning wordt online geboden op de volgende website: <https://launchpad.net/hplip>. Klik op de knop **Een vraag stellen** om het ondersteuningsproces op te starten.

De HPLIP-website biedt geen ondersteuning voor Windows of Mac OS X. Als u deze besturingssystemen gebruikt, gaat u naar [www.hp.com/support](http://www.hp.com/support).

---

Dit gedeelte bevat de volgende onderwerpen:

- [Voordat u belt](#)
- [Periode voor telefonische ondersteuning](#)
- [Telefoonnummers voor telefonische ondersteuning](#)
- [Na de periode van telefonische ondersteuning](#)

### Voordat u belt

Bel HP-ondersteuning terwijl u bij de computer en de printer zit. Zorg dat u de volgende informatie kunt geven:

- Modelnummer
- Serienummer (op de achter- of onderkant van de printer)
- Berichten die verschijnen wanneer het probleem zich voordoet
- Antwoorden op de volgende vragen:
  - Doet dit probleem zich vaker voor?
  - Kunt u het probleem reproduceren?
  - Hebt u nieuwe hardware of software aan de computer toegevoegd kort voordat dit probleem zich begon voor te doen?
  - Heeft er zich iets anders bijzonders voorgedaan voorafgaand aan deze toestand (was er een onweersbui of is de printer verplaatst)?

### Periode voor telefonische ondersteuning

Gedurende één jaar kunt u gratis een beroep doen op telefonische ondersteuning in Noord-Amerika, Azië en Oceanië, en Latijns-Amerika (met inbegrip van Mexico). Ga naar [www.hp.com/support](http://www.hp.com/support) voor informatie over de lengte van de periode van gratis telefonische ondersteuning in Oost-Europa, het Midden-Oosten en Afrika. De standaardtelefoonkosten zijn van toepassing.



## Telefoonnummers voor telefonische ondersteuning

Op vele locaties biedt HP gratis telefonische ondersteuning tijdens de garantieperiode. Sommige ondersteuningsnummers zijn echter niet gratis.

Zie [www.hp.com/support](http://www.hp.com/support) voor de meest actuele lijst met telefoonnummers voor ondersteuning. Deze website biedt informatie en hulpmiddelen waarmee u veelvoorkomende printerproblemen kunt verhelpen.



[www.hp.com/support](http://www.hp.com/support)

Africa (English speaking)	(0027)112345872	Lietuva	+370 5 210 3333
Afrique (francophone)	0033 1 4993 9230	Jamaica	1-800-711-2884
	021 672 280	日本	0120-96-1665
Algérie	021 67 22 80		0800 222 47
Argentina (Buenos Aires)	54-11-4708-1600	الأردن	
Argentina	0-800-555-5000	한국	1588-3003
Australia	1300 721 147	Luxembourg (Français)	900 40 006 0.15 €/min
Australia (out-of-warranty)	1902 910 910	Luxemburg (Deutsch)	900 40 007 0.15 €/Min
Österreich	0820 874 417 doppelter Ortstarif	Madagascar	262 262 51 21 21
Белоруссия	(375) 17 328 4640	Magyarország	06 40 200 629 7,2 HUF/perc vezetékes telefonra
	172 12 049	Malaysia	1800 88 8588
België (Nederlands)	078 600 019 0.0546 euro/min piekuren 0.0273 euro/min daluren	Maurice	262 262 210 404
Belgique (Français)	078 600 020 0,0546 euro/min heures de pointe 0,0273 euro/min heures creuses	México (Ciudad de México)	55-5258-9922
България	0 700 1 0404	México	01-800-472-68368
Hrvatska	0800 223213	Maroc	0801 005 010
Brasil (Sao Paulo)	55-11-4004-7751	Nederland	+31 0900 2020 165 0.10 €/Min
Brasil	0-800-709-7751	New Zealand	0800 441 147
Canada	1-(800)-474-6836 (1-800 hp invent)	Nigeria	(01) 271 2320
Central America & The Caribbean	<a href="http://www.hp.com/la/soporte">www.hp.com/la/soporte</a>	Norge	815 62 070 starter på 0.59 Kr per min., deretter 0.39 Kr per min., Fra mobiltelefon gjelder mobiltelfontakster.
Chile	800-360-999		24791773
中国	800-820-6616	Panamá	1-800-711-2884
中国	400-885-6616	Paraguay	009 800 54 1 0006
Colombia (Bogotá)	571-606-9191	Perú	0-800-10111
Colombia	01-8000-51-4746-8368	Philippines	2 867 3551
Costa Rica	0-800-011-1046	Polska	(22) 583 43 73 Koszt połączenia: z tel. stacjonarnego jak za 1 impuls wg taryfy operatora; z tel. komórkowego wg taryfy operatora.
Česká republika	420 810 222 222 1.53 CZN/min	Portugal	808 201 492 Custo: 6 céntimos no primeiro minuto e 3 céntimos restantes minutos
Danmark	70 20 28 45 Opkald: 0,145 (kr. pr. min.) Pr. min. mandag 06:00-19:30: 0,25 Pr. min. øvrige tidspunkter: 0,125	Puerto Rico	1-877-232-0589
Eesti	372 6813 823		00974 - 44761936
Ecuador (Andinatel)	1-999-119 ☎ 800-711-2884	República Dominicana	1-800-711-2884
Ecuador (Pacifitel)	1-800-225-528 ☎ 800-711-2884	La Réunion	0820 890 323
	02 691 0602	România	0801 033 390 (021 204 7090) 0,029 pe minut
El Salvador	800-6160	Россия	800 500 9268
España	902 010 059 Costa horario normal (de 8:00 a 20:00) 6.73 cta/min Costa horario reducido 4.03 cta/min Costa de establecimiento de llamada 8.33 cta	السعودية	800 897 1415
France	0969 320 435 Tarif local	Singapore	+65 6272 5300
Deutschland	069 29 993 434 0,14 €/Min aus dem deutschen Festnetz - bei Anrufen aus Mobilfunknetzen können andere Preise gelten	Srbija	0700 301 301
Ελλάδα	801-11-75400 0,30 Ευρώ/λεπτό	Slovenská republika	0850 111 256 miestna tarifa
Κύπρος	800 9 2654	Slovenija	01 432 2001
Guatemala	1-800-711-2884	South Africa (RSA)	0860 104 771 Calls at Local Rate
香港特別行政區	(852) 2802 4098	Suomi	0203 667 67 0.0147€/min
India	1-800-425-7737	Sverige	0771-20 47 65 0,23 kr/min
India	91-80-28526900	Schweiz (Deutsch)	0848 672 672 8Rp./Min
Indonesia	+62 (21) 350 3408	Suisse (Français)	0848 672 672 0.08CHF/min
	+971 4 224 9189	Svizzera	0848 672 672 0.08CHF/min
	+971 4 224 9189	臺灣	0800-010055 (免費)
	1890 923 902 Calls cost Cost 5.1 cent peak / 1.3 cent off-peak per minute	ไทย	+66 (2) 353 9000
	1-700-503-048 עלות שיחה מקומית: 0.59 ש"ח עלות שיחה מקומית: 0.1127 ש"ח עלות שיחה מקומית: 0.176 ש"ח	Trinidad & Tobago	1-800-711-2884
	848 800 871 costo telefonico locale	Tunisie	23 927 000
Казахстан	+7 7172 978 177	Türkiye	0(212) 444 0307 Yerel numara: 444 0307 0,08 TL/dk, yerel numara (İstanbul, Bursa, Ankara ve İzmir) ve 0,10 TL ulusal ücret
Latvija	(965) 6767 0099	Україна	38 (044) 230-51-06
	8000 80 12		600 54 47 47
	00961 1 217970	الإمارات العربية المتحدة	
		United Kingdom	0844 369 0369 0.50 £ p/min
		United States	1-(800)-474-6836
		Uruguay	0004-054-177
		Venezuela (Caracas)	58-212-278-8666
		Venezuela	0-800-474-68368
		Việt Nam	+84 88234530

## **Na de periode van telefonische ondersteuning**

Na afloop van de periode waarin u een beroep kunt doen op telefonische ondersteuning, kunt u tegen vergoeding voor hulp terecht bij HP. Help is mogelijk ook beschikbaar via de website voor online ondersteuning van HP: [www.hp.com/support](http://www.hp.com/support) . Neem contact op met uw HP leverancier of bel het telefoonnummer voor ondersteuning in uw land/regio voor meer informatie over de beschikbare ondersteuningsopties.

# Algemene tips en bronnen voor het oplossen van problemen



**OPMERKING:** Voor veel van de volgende stappen hebt u HP-software nodig. Als u de HP-software niet hebt geïnstalleerd, kunt u dit doen met de cd met HP-software die bij de printer werd geleverd. U kunt de software ook downloaden vanaf de HP-ondersteuningswebsite [www.hp.com/support](http://www.hp.com/support). Deze website biedt informatie en hulpmiddelen waarmee u veelvoorkomende printerproblemen kunt verhelpen.

---

Controleer het volgende voor u problemen begint op te sporen:

- Schakel de printer uit en vervolgens weer in.
- Zie [Papierstoringen oplossen op pagina 155](#) voor papierstoringen.
- Zie [Problemen met de papierinvoer oplossen op pagina 108](#) voor informatie over problemen met de papierinvoer, zoals een scheve of foutieve papierinvoer.
- Het lampje van de knop  (Aan/uit) is aan en knippert niet. Wanneer de printer voor de eerste keer wordt ingeschakeld, duurt het ongeveer 9 minuten om te initialiseren nadat de inktcartridges zijn geïnstalleerd.
- Controleer of het netsnoer en andere kabels functioneren en goed op de printer zijn aangesloten. Controleer of de printer stevig is aangesloten op een werkend wisselstroom-stopcontact en is ingeschakeld. Zie [Elektrische specificaties op pagina 173](#) voor spanningsvereisten.
- Afdruk materiaal moet goed in de invoerlade zijn geplaatst en niet in de printer zijn vastgelopen.
- Alle verpakkingstape en -materialen moeten zijn verwijderd.
- De printer is ingesteld als de huidige of als de standaardprinter. Voor Windows stelt u het apparaat in de map Printers als standaard in. Voor Mac OS X stelt u de printer bij **Afdrukken en Faxen** of **Afdrukken & Scannen** als standaardprinter in bij het gedeelte **Systeemvoorkeuren**. Raadpleeg de documentatie van de computer voor meer informatie.
- Zorg dat **Afdrukken onderbreken** niet is geselecteerd als u een computer met Windows gebruikt.
- Zorg dat er niet te veel programma's actief zijn wanneer u een taak uitvoert. Sluit de programma's die u niet gebruikt of start de computer opnieuw op voordat u de taak opnieuw afdrukt.

# Printerproblemen oplossen

Dit gedeelte bevat de volgende onderwerpen:

- [De printer wordt onverwacht uitgeschakeld](#)
- [De printer maakt onverwachte geluiden](#)
- [Het uitlijnen is mislukt](#)
- [De printer reageert niet \(drukt niet af\)](#)
- [De printer drukt langzaam af](#)
- [Er wordt een blanco of deels bedrukte pagina afgedrukt](#)
- [De afdruk is niet correct of er ontbreken gedeelten](#)
- [Tekst of afbeeldingen zijn verkeerd geplaatst](#)

## De printer wordt onverwacht uitgeschakeld

### Controleer de netvoeding en aansluiting van het netsnoer

- Zorg dat het netsnoer goed is aangesloten op een werkende voedingsadapter. Zie [Elektrische specificaties op pagina 173](#) voor spanningsvereisten.

## De printer maakt onverwachte geluiden

U hoort wellicht enkele onverwachte geluiden uit de printer. Dit zijn onderhoudsgeluiden wanneer de printer automatische onderhoudsfuncties uitvoert om de printkoppen in goede staat te houden.



**OPMERKING:** Om mogelijke schade aan uw printer te voorkomen:

Schakel de printer nooit uit als er onderhoud wordt uitgevoerd. Als u de printer uitschakelt, wacht dan totdat de printer volledig is gestopt voordat u deze uitschakelt met de knop  (Aan/uit). Zie [De printer uitschakelen op pagina 27](#) voor meer informatie.

Ga na of alle inktcartridges zijn geplaatst. Als een van de inktcartridges ontbreekt, voert de printer extra onderhoud uit om de printkoppen te beschermen.

---

## Het uitlijnen is mislukt

Als het uitlijningsproces mislukt, zorg er dan voor dat u ongebruikt, gewoon wit papier in de invoerlade hebt geplaatst. Wanneer bij het uitlijnen van de inktcartridges gekleurd papier in de invoerlade is geplaatst, mislukt de uitlijning.

Als het uitlijningsproces herhaaldelijk mislukt, kan het zijn dat u de printkop moet reinigen of dat de sensor defect is. Zie [De printkop reinigen op pagina 151](#) om de printkop te reinigen.

Neem contact op met HP-ondersteuning als het probleem niet is opgelost door het reinigen van de printkop. Ga naar [www.hp.com/support](http://www.hp.com/support). Deze website biedt informatie en hulpmiddelen waarmee u veelvoorkomende printerproblemen kunt verhelpen. Selecteer uw land/regio wanneer dit wordt gevraagd en klik vervolgens op **Contact opnemen met HP** voor informatie over het aanvragen van technische ondersteuning.

## De printer reageert niet (drukt niet af)

### Er zitten printtaken vast in de afdrukwachtrij

- Open de afdrukwachtrij, annuleer alle documenten, en start vervolgens de computer opnieuw op. Probeer af te drukken nadat de computer opnieuw is opgestart. Zie het Help-systeem voor het besturingssysteem voor meer informatie.

### Controleer de printerinstellingen

- Raadpleeg [Algemene tips en bronnen voor het oplossen van problemen op pagina 98](#) voor meer informatie.

### De installatie van de HP-software controleren

- Als de printer is uitgezet tijdens het afdrukken, verschijnt er op uw computer een waarschuwing. Gebeurt dat niet, dan is de meegeleverde HP-printersoftware wellicht niet juist geïnstalleerd. U kunt dit oplossen door de HP-software volledig van uw computer te verwijderen en de HP-software vervolgens opnieuw te installeren. Zie [De HP-software volledig verwijderen en opnieuw installeren op pagina 154](#) voor meer informatie.

### Controleer de kabelaansluitingen

- Controleer of beide uiteinden van de Ethernet-/USB-kabel goed zijn aangesloten.
- Als de printer is aangesloten op een netwerk, controleert u het volgende:
  - Controleer of het verbindingslampje aan de achterzijde van de printer brandt.
  - Controleer of u geen telefoonkabel hebt gebruikt voor het aansluiten van de printer.

### Controleer individuele firewallsoftware die op de computer is geïnstalleerd

- De individuele firewallsoftware is een beveiligingstoepassing die de computer beschermt tegen indringers. De firewall kan echter ook communicatie tussen de computer en de printer blokkeren. Als er problemen zijn bij de communicatie met de printer, kunt u proberen de firewall tijdelijk uit te schakelen. Als het probleem zich blijft voordoen, worden de communicatieproblemen niet door de firewall veroorzaakt. Schakel de firewall weer in.

## De printer drukt langzaam af

Probeer de volgende oplossingen als de printer heel traag afdrukt.

- [Oplossing 1: De afdrukkwaliteit lager instellen](#)
- [Oplossing 2: De inktniveaus controleren](#)
- [Oplossing 3: Contact opnemen met HP-ondersteuning](#)

### Oplossing 1: De afdrukkwaliteit lager instellen

De instelling voor de afdrukkwaliteit was te hoog ingesteld.

Controleer de ingestelde afdrukkwaliteit. **Beste** en **Maximum dpi** bieden de beste kwaliteit maar zijn langzamer dan **Normaal** of **Snel**. **Snel** biedt de hoogste afdruksnelheid.

Als het probleem hiermee niet verholpen is, probeert u de volgende oplossing.

## Oplossing 2: De inktniveaus controleren

Mogelijk zit er onvoldoende inkt in de inktcartridges.

Controleer het inktniveau van de inktcartridges.

---

 **OPMERKING:** Waarschuwingen en indicatorlampjes voor het inktniveau bieden uitsluitend schattingen om te kunnen plannen. Als u een melding over een laag inktniveau krijgt, legt u alvast een vervangende cartridge klaar om eventuele afdrukvertragingen te vermijden. U hoeft de inktcartridges niet te vervangen tot het moment waarop u dit wordt gevraagd.

 **VOORZICHTIG:** Hoewel de inktcartridges niet beschadigen wanneer ze buiten de printer worden bewaard, is het voor de printkop nodig dat alle cartridges altijd zijn geïnstalleerd nadat de printer is geïnstalleerd en in gebruik is genomen. Een of meerdere cartridgesleuven gedurende een lange tijd leeg laten kan leiden tot problemen met de afdrukkwaliteit en kan de printkop mogelijk beschadigen. Als u onlangs langere tijd een cartridge uit de printer hebt gehouden en een slechte afdrukkwaliteit hebt geconstateerd, moet u de printkop wellicht reinigen. Zie [De printkop reinigen op pagina 151](#) voor meer informatie.

---

Meer informatie vindt u in:

- [De geschatte inktniveaus bekijken op pagina 87](#)

Als het probleem hiermee niet verholpen is, probeert u de volgende oplossing.

## Oplossing 3: Contact opnemen met HP-ondersteuning

Er is een probleem opgetreden met de printer.

Neem contact op met HP-ondersteuning voor onderhoud.

Ga naar: [www.hp.com/support](http://www.hp.com/support). Deze website biedt informatie en hulpmiddelen waarmee u veelvoorkomende printerproblemen kunt verhelpen.



Selecteer uw land/regio wanneer dit wordt gevraagd en klik vervolgens op **Contact opnemen met HP** voor informatie over het aanvragen van technische ondersteuning.

## Er wordt een blanco of deels bedrukte pagina afgedrukt

### De printkop reinigen

- Voer de reinigingsprocedure voor de printkop volledig uit. De printkop moet mogelijk worden gereinigd als de printer verkeerd werd uitgeschakeld.

---

 **OPMERKING:** Als u de printer niet op de juiste manier uitschakelt, kan dit problemen met de afdrukkwaliteit veroorzaken, zoals lege of slechts gedeeltelijk bedrukte pagina's. Door de printkoppen te reinigen kunt u deze problemen oplossen. U kunt dit probleem echter voorkomen door de printer op de juiste manier uit te schakelen. Schakel de printer altijd uit door te drukken op de knop  (Aan/uit) op de printer. Wacht tot het lampje van de -knop (Aan/uit) uitgaat voor u de stekker uit het stopcontact trekt of de schakelaar omzet.

---

### Controleer de papiersoort

- Controleer of u in het printerstuurprogramma de juiste instellingen voor afdrukkwaliteit hebt geselecteerd voor het afdruk materiaal in de lades.
- Controleer of de paginabreedte in het printerstuurprogramma overeenkomt met de breedte van het afdruk materiaal in de lade.

### Er wordt meer dan een pagina genomen

- Zie [Problemen met de papierinvoer oplossen op pagina 108](#) voor meer informatie over het oplossen van problemen met de papertoevoer.

### Het bestand bevat een blanco pagina

- Controleer het bestand om na te gaan of het geen blanco pagina bevat.

## De afdruk is niet correct of er ontbreken gedeelten

### De pagina Diagnostiek van afdrukkwaliteit evalueren

- Druk een pagina Diagnostiek van afdrukkwaliteit af. Op basis hiervan kunt u beter bepalen of het nodig is om onderhoudsprogramma's uit te voeren om de kwaliteit van uw afdrucken te verbeteren. Zie [Het printerstatusrapport begrijpen op pagina 147](#) voor meer informatie.

### Controleer de marge-instellingen

- Zorg dat de marges van het document binnen het afdrukgebied van de printer vallen. Zie [Minimummarges instellen op pagina 168](#) voor meer informatie.

---

 **TIP:** Als de boven- en ondermarges van het document minder dan 16 mm (0,63 inches) bedragen, wordt het document wellicht niet goed afgedrukt.

---

### Controleer de kleurinstellingen

- Controleer dat **Afdrukken in grijstinten** niet is geselecteerd in het printerstuurprogramma.

### Controleer de locatie van de printer en de lengte van de USB-kabel

- Hoge elektromagnetische velden (zoals velden gegenereerd door USB-kabels) kunnen soms lichte vervormingen op afdrucken veroorzaken. Plaats de printer verder weg van de bron van de elektromagnetische velden. Het wordt ook aanbevolen om een USB-kabel te gebruiken die korter is dan 3 meter om de effecten van de elektromagnetische velden te minimaliseren.

### Controleer het papierformaat

- Zorg ervoor dat het geselecteerde papierformaat overeenkomt met het papierformaat dat in de printer is geplaatst.

## Tekst of afbeeldingen zijn verkeerd geplaatst

### Controleer de manier waarop het papier is geplaatst

- Controleer of de mediageleiders goed tegen de randen van het afdruk materiaal zijn geschoven en dat er niet te veel afdruk materiaal in de lade is geplaatst. Zie [Plaats papier op pagina 16](#) voor meer informatie.

### Controleer het papierformaat

- De inhoud van een pagina kan worden afgebroken als het formaat van het document groter is dan het gebruikte papier.
- Controleer of het geselecteerde papierformaat in het printerstuurprogramma overeenkomt met het formaat van het afdruk materiaal in de lade.

### Controleer de marge-instellingen

- Als de tekst of de afbeeldingen van de randen van de pagina wegvallen, moet u nagaan of de marge-instellingen van het document het afdrukgebied van uw printer misschien overschrijden. Zie [Minimummarges instellen op pagina 168](#) voor meer informatie.

### Controleer de instelling van de paginastand

- Controleer of het geselecteerde papierformaat en de paginastand in het softwareprogramma overeenkomen met de instellingen in het printerstuurprogramma. Zie [Afdrukken op pagina 27](#) voor meer informatie.

### Controleer de locatie van de printer en de lengte van de USB-kabel

- Hoge elektromagnetische velden (zoals velden gegenereerd door USB-kabels) kunnen soms lichte vervormingen op afdrukken veroorzaken. Plaats de printer verder weg van de bron van de elektromagnetische velden. Het wordt ook aanbevolen om een USB-kabel te gebruiken die korter is dan 3 meter om de effecten van de elektromagnetische velden te minimaliseren.

Als de bovenstaande oplossingen niet werken, wordt het probleem mogelijk veroorzaakt doordat de toepassing de printerinstellingen niet goed kan interpreteren. Lees de printerinformatie voor bekende softwareproblemen, raadpleeg de documentatie bij de toepassing of neem contact op met de softwarefabrikant.

---

 **TIP:** Als u een computer met Windows gebruikt, kunt u ook de HP-website voor online-ondersteuning op [www.hp.com/support](http://www.hp.com/support) raadplegen. Deze website biedt informatie en hulpmiddelen waarmee u veelvoorkomende printerproblemen kunt verhelpen.

---



# Problemen met de afdrukkwaliteit oplossen

Probeer de oplossingen in dit gedeelte om de problemen met de afdrukkwaliteit in uw afdruk op te lossen.

- [Oplossing 1: Controleer of u originele HP-inktpatriconen gebruikt.](#)
- [Oplossing 2: controleer de inktniveaus](#)
- [Oplossing 3: controleer het papier in de invoerlade](#)
- [Oplossing 4: controleer de papiersoort](#)
- [Oplossing 5: controleer de afdrukinstellingen](#)
- [Oplossing 6: druk een afdrukkwaliteitsrapport af en kijk na of deze goed is](#)
- [Oplossing 7: neem contact op met HP-ondersteuning](#)

## Oplossing 1: Controleer of u originele HP-inktpatriconen gebruikt.

Er werden inktcartridges gebruikt die niet van HP zijn.

Controleer of uw inktcartridges originele HP-inktpatriconen zijn.

HP raadt aan inktcartridges van HP te gebruiken. inktcartridges van HP zijn ontworpen voor en getest op HP-printers, zodat u altijd bent verzekerd van fantastische resultaten.



**OPMERKING:** HP kan de kwaliteit of betrouwbaarheid van materiaal dat niet van HP is, niet garanderen. Onderhoud of herstellingen aan de printer die nodig zijn door het gebruik van dergelijk materiaal, worden niet gedekt door de garantie.

Als u meent dat u originele HP-inktpatriconen hebt aangeschaft, gaat u naar:

[www.hp.com/go/anticounterfeit](http://www.hp.com/go/anticounterfeit)

Als het probleem hiermee niet verholpen is, probeert u de volgende oplossing.

## Oplossing 2: controleer de inktniveaus

Mogelijk zit er onvoldoende inkt in de inktcartridges.

Het inktniveau van de inktcartridges controleren.



**OPMERKING:** Waarschuwingen en indicatorlampjes voor het inktniveau bieden uitsluitend schattingen om te kunnen plannen. Wanneer u een waarschuwing voor een laag inktniveau krijgt, overweeg dan om een vervangende cartridge klaar te houden om eventuele afdrukvertragingen te vermijden. U hoeft de inktcartridges pas te vervangen als u wordt gevraagd dit te doen.



**VOORZICHTIG:** Hoewel de inktcartridges niet beschadigen wanneer ze buiten de printer worden bewaard, is het voor de printkop nodig dat alle cartridges altijd zijn geïnstalleerd nadat de printer is geïnstalleerd en in gebruik is genomen. Een of meerdere cartridgesleuven gedurende een lange tijd leeg laten kan leiden tot problemen met de afdrukkwaliteit en kan de printkop mogelijk beschadigen. Als u onlangs een cartridge gedurende een lange tijd uit de printer hebt gelaten, of als onlangs het papier vastzat en u een slechte afdrukkwaliteit hebt opgemerkt, reinig dan de printkop. Zie [De printkop reinigen op pagina 151](#) voor meer informatie.

Meer informatie vindt u in:

- [De geschatte inktniveaus bekijken op pagina 87](#)

Als het probleem hiermee niet verholpen is, probeert u de volgende oplossing.

### **Oplossing 3: controleer het papier in de invoerlade**

Het papier was verkeerd geplaatst, of het was gekreukt of te dik.

Zorg ervoor dat het papier correct is geladen en dat het niet gekreukt of te dik is.

- Plaats het papier met de afdrukkzijde naar onder. Als u bijvoorbeeld glanzend fotopapier plaatst, plaatst u het papier met de glanzende zijde naar beneden.
- Zorg ervoor dat het papier vlak in de invoerlade ligt en niet is gekreukt. Als het papier tijdens het afdrukken te dicht bij de printkop komt, kunnen er vegen ontstaan. Dit is mogelijk bij papier met reliëf, gekreukt papier of erg dik papier (zoals een envelop voor mailingen).

Meer informatie vindt u in:

- [Plaats papier op pagina 16](#)

Als het probleem hiermee niet verholpen is, probeert u de volgende oplossing.

### **Oplossing 4: controleer de papiersoort**

Er werd verkeerd papier geplaatst in de invoerlade.

HP raadt u aan HP-papier te gebruiken of om het even welke andere papiersoort die geschikt is voor de printer. Al het papier met het ColorLok-logo is onafhankelijk getest om aan de hoogste standaarden van betrouwbaarheid en afdrukkwaliteit te voldoen, en documenten te produceren met heldere kleuren, scherper zwart en die sneller drogen dan normaal eenvoudig papier.

Zorg er altijd voor dat het papier waarop u afdrukt plat ligt. Gebruik HP Geavanceerd fotopapier voor afdrukken met het beste resultaat.

Bewaar speciale afdrukmaterialen in de oorspronkelijke verpakking of in een hersluitbare plastic zak op een vlakke ondergrond op een koele, droge plaats. Als u gaat afdrukken, haalt u alleen het papier eruit dat u onmiddellijk wilt gebruiken. Stop al het papier dat u niet hebt gebruikt terug in de plastic zak wanneer u klaar bent met afdrukken. Hierdoor krult het fotopapier niet.



---

**OPMERKING:** Bij dit probleem is er geen probleem met uw inktbenodigdheden. Het is dus niet nodig om de inktcartridges te vervangen.

---

Meer informatie vindt u in:

- [Papierformaat selecteren op pagina 11](#)

Als het probleem hiermee niet verholpen is, probeert u de volgende oplossing.

### **Oplossing 5: controleer de afdrukinstellingen**

De afdrukinstellingen waren niet goed.

Controleer de afdrukinstellingen.

- Controleer de afdrukinstellingen om te zien of de kleurinstellingen juist zijn.

U kunt bijvoorbeeld controleren of het document is ingesteld om in grijswaarden te worden afgedrukt. Of controleer of geavanceerde kleurinstellingen zoals verzadiging, helderheid of kleurschakering zijn ingesteld om het uitzicht van kleuren te wijzigen.

- Controleer de instelling Afdrukkwaliteit zodat deze overeenkomt met de papiersoort in de printer.

Mogelijk moet u een lagere instelling kiezen voor de afdrukkwaliteit, als de kleuren in elkaar overlopen. Of kies een hogere instelling als u een kwaliteitsfoto afdrukt, en zorg ervoor dat fotopapier zoals HP Geavanceerd fotopapier in de invoerlade is geplaatst.



**OPMERKING:** Op bepaalde computerschermen kunnen kleuren anders worden weergegeven dan wanneer ze worden afgedrukt op papier. In dat geval is er niets mis met de printer, de afdrukinstellingen of de inktcartridges. U hoeft verder geen probleem op te lossen.

Meer informatie vindt u in:

- [Papierformaat selecteren op pagina 11](#)

Als het probleem hiermee niet verholpen is, probeert u de volgende oplossing.

## Oplossing 6: druk een afdrukkwaliteitsrapport af en kijk na of deze goed is

Problemen met de afdrukkwaliteit kunnen vele oorzaken hebben: software-instellingen, een afbeelding van slechte kwaliteit, of het printstelsel zelf. Als u niet tevreden bent met de kwaliteit van uw afdrucken, kunt u een Diagnosepagina afdrukkwaliteit afdrucken om u te helpen vaststellen of het printstelsel goed werkt.

### Een afdrukkwaliteitsrapport afdrucken

- **Bedieningspaneel:** Raak  aan, vervolgens Pijl naar rechtsConfiguratie **Installatie , Rapporten Rapporten en dan Rapport afdrukkwaliteit.**
- **Geïntegreerde webserver:** Klik op het tabblad **Hulpprogramma's** , klik op **Werkset afdrukkwaliteit** onder **Hulpmiddelen** , en klik op de knop **Rapport afdrukkwaliteit.**
- **HP-hulpprogramma (Mac OS X):** Klik in het gedeelte **Informatie en ondersteuning** op **Diagnose afdrukkwaliteit** en klik vervolgens op **Afdrukken.**

Pagina diagnostiek van afdrukkwaliteit afdrucken

Als u fouten ziet op de pagina, volg dan onderstaande stappen:

1. Lijn de printer uit als de lijnen in Testpatroon 1 niet recht en aaneengesloten zijn. Zie [Printkop uitlijnen op pagina 152](#) voor meer informatie.
2. Reinig de printkop als u witte lijnen ziet in een van de kleurenblokken in Testpatroon 2. Zie [De printkop reinigen op pagina 151](#) voor meer informatie.
3. Lijn de printer uit als u witte of donkere lijnen ziet waar de pijlen wijzen in Testpatroon 3. Zie [Printkop uitlijnen op pagina 152](#) voor meer informatie.

Als er geen defecten worden aangegeven op het diagnoserapport Afdrukkwaliteit, dan werken de printer en het inktstelsel correct. Als u nog problemen in de afdrukkwaliteit opmerkt, controleer dan uw software-instellingen en het papier, zoals omschreven in de vorige oplossingen.

## Oplossing 7: neem contact op met HP-ondersteuning

Er is een probleem opgetreden met de printkop.

Neem contact op met HP-ondersteuning voor onderhoud.

Selecteer uw land/regio wanneer dit wordt gevraagd en klik vervolgens op **Contact opnemen met HP** voor informatie over het aanvragen van technische ondersteuning.

---

 **TIP:** Als u een computer gebruikt met Windows, kunt u de online ondersteuningswebsite van HP bezoeken op [www.hp.com/support](http://www.hp.com/support) . Deze website biedt informatie en hulpmiddelen waarmee u veelvoorkomende printerproblemen kunt verhelpen.

---

# Problemen met de papierinvoer oplossen

 **TIP:** Ga naar de HP-website voor online ondersteuning op [www.hp.com/support](http://www.hp.com/support) voor informatie en hulpmiddelen waarmee u veelvoorkomende printerproblemen kunt verhelpen.

## Het papier is niet geschikt voor de printer of voor de lade

- Gebruik alleen afdrukmetaal dat wordt ondersteund door de printer en de gebruikte lade. Zie [Papierspecificaties op pagina 165](#) voor meer informatie.

## Papier wordt niet uit de invoerlade opgenomen

- Zorg dat er papier in de papierlade zit. Zie [Plaats papier op pagina 16](#) voor meer informatie. Wapper met het papier voor u het in de lade plaatst.
- Controleer of de papiergeleiders op de correcte markeringen in de lade zijn ingesteld voor de materiaalsoort die u gebruikt. Controleer ook of de geleiders goed, maar niet te stevig tegen de stapel rusten.
- Kijk na of het papier niet in de lade geklemd zit. Maak het papier weer recht door het in de tegenovergestelde richting van de krul te buigen.

## Het afdrukmetaal komt er niet correct uit

- Controleer of het verlengstuk van de uitvoerlade volledig is uitgeschoven; anders kunnen de afgedrukte pagina's uit de printer vallen.

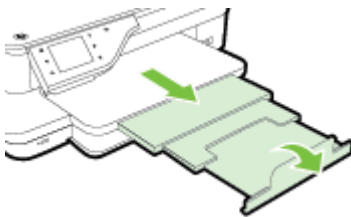

- Verwijder het overtollige papier uit de uitvoerlade. Er is een beperking op het aantal vellen in de lade.

## Pagina's zitten scheef

- Zorg dat het papier in de lades goed tegen de papiergeleiders ligt. Indien nodig trekt u de lades uit de printer, plaatst u het papier correct terug in de lade en controleert u of de papiergeleiders goed zijn uitgelijnd.
- Plaats alleen papier in de printer als deze niet aan het afdrukken is.
- Verwijder het accessoire voor automatisch dubbelzijdig afdrukken (duplexmodule) en plaats het terug.
  - Druk op de knoppen aan weerszijden van de duplexeenheid aan beide zijden en verwijder de eenheid.

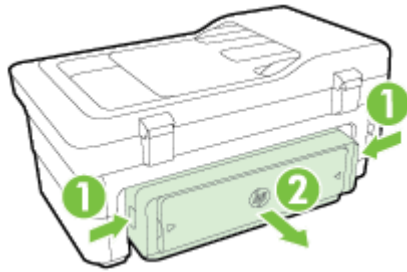

— Plaats de duplexeenheid in de printer terug.

### **Meerdere pagina's tegelijk worden ingevoerd**

- Wapper met het papier voor u het in de lade plaatst.
- Controleer of de papiergeleiders op de correcte markeringen in de lade zijn ingesteld voor de materiaalsoort die u gebruikt. Controleer ook of de geleiders goed, maar niet te stevig tegen de stapel rusten.
- Controleer of er niet te veel papier in de lade is geplaatst.
- Gebruik HP-papier voor optimale prestaties en efficiëntie.

# Problemen met het kopiëren oplossen

Als de volgende onderwerpen niet helpen, raadpleegt u [HP-ondersteuning op pagina 94](#) voor meer informatie over HP-ondersteuning.

- [Er komt geen kopie uit](#)
- [Kopieën zijn blanco](#)
- [Documenten ontbreken of zijn vervaagd](#)
- [Het formaat is verkleind](#)
- [Kopieerkwaliteit is slecht](#)
- [Er verschijnen defecten in de kopieën](#)
- [De printer drukt een half blad af en werpt het papier dan uit](#)
- [Papierconflict](#)

## Er komt geen kopie uit

- **Controleer de voeding**
  - Controleer of het netsnoer goed is verbonden en dat de printer aanstaat.
- **Controleer de status van de printer**
  - De printer is mogelijk bezig met een andere taak. Controleer het scherm van het bedieningspaneel voor informatie over de status van taken. Wacht tot iedere lopende taak is voltooid.
  - De printer is mogelijk vastgelopen. Controleer op papierstoringen. Zie [Papierstoringen oplossen op pagina 155](#).
- **Controleer de lades**
  - Zorg dat er papier in de lade is geplaatst. Zie [Plaats papier op pagina 16](#) voor meer informatie.

## Kopieën zijn blanco

- **Controleer het papier**
  - Het papier voldoet misschien niet aan de specificaties van Hewlett-Packard (het papier is bijvoorbeeld te vochtig of te ruw). Zie [Papierspecificaties op pagina 165](#) voor meer informatie.
- **Controleer de instellingen**
  - Het contrast is mogelijk te licht ingesteld. Raak op het bedieningspaneel van de printer **Kopiëren** aan, raak **Instellingen** aan, raak **Lichter/Donkerder** aan en gebruik vervolgens de pijltjestoetsen om donkerdere kopieën in te stellen.

- **Controleer de lades**

Als u kopieën maakt vanuit de automatische documentinvoer (ADF), moet u ervoor zorgen dat de originelen correct zijn geplaatst. Zie [Een origineel in de automatische documentinvoer \(ADF\) plaatsen op pagina 15](#) voor meer informatie.

## Documenten ontbreken of zijn vervaagd

- **Controleer het papier**
  - Het papier voldoet misschien niet aan de specificaties van Hewlett-Packard (het papier is bijvoorbeeld te vochtig of te ruw). Zie [Papierspecificaties op pagina 165](#) voor meer informatie.
- **Controleer de instellingen**
  - De kwaliteitinstelling **Snel** (die instaat voor kopieën van een draft-kwaliteit) is mogelijk verantwoordelijk voor vage kopieën of voor het niet afdrukken van documenten. Wijzig naar de **Normaal** of **Beste** instelling.
- **Controleer het origineel**
  - De nauwkeurigheid van de kopie is afhankelijk van de kwaliteit en het formaat van het origineel. Gebruik het menu **Kopiëren** om de helderheid van de kopie bij te stellen. Indien het origineel te licht is, kan de kopie dit mogelijk niet compenseren, zelfs wanneer u het contrast bijstelt.
  - De afbeeldingen op de voorgrond kunnen te veel opgaan in een gekleurde achtergrond of de achtergrond kan in een andere tint verschijnen.
  - Als u een origineel zonder randen kopieert, plaats dan het origineel op de glasplaat van de scanner, niet in de ADF-invoerlade. Zie [Een origineel op de glasplaat plaatsen op pagina 14](#) voor meer informatie.
  - Als u een foto wilt kopiëren, moet u de foto op de glasplaat van de scanner plaatsen op de manier die wordt aangegeven op de scanner.

## Het formaat is verkleind

- De functie verkleinen/vergroten en andere kopieerfuncties kunnen worden ingesteld vanaf het bedieningspaneel van de printer om de gescande afbeelding te verkleinen. Controleer de instellingen voor de kopieertaak om zeker te zijn dat ze van normaal formaat zijn.
- De HP-software kan zijn ingesteld om de gescande afbeelding te verkleinen. Wijzig indien nodig de instellingen. Raadpleeg de schermhulp van de HP-Software voor meer informatie.
- Het vuile scannerglas vermindert mogelijk de ingescande afbeelding. Reinig de scanplaat en de binnenkant van het deksel. Zie [Onderhoud van de printer op pagina 22](#) voor meer informatie.

## Kopieerkwaliteit is slecht

- **Stappen waarmee u de kopieerkwaliteit kunt verbeteren**
  - Gebruik goede originelen.
  - Plaats het papier op de juiste manier. Als het papier niet goed is geladen, kan dit scheef trekken, waardoor de afbeeldingen onduidelijk worden. Zie [Papierspecificaties op pagina 165](#) voor meer informatie.
  - Gebruik of maak een documenthouder om uw originelen te beschermen.
- **Controleer de printer**



- Mogelijk is de scannerklep niet goed dicht.
- De glasplaat of de klep van de scanner moeten misschien worden gereinigd. Zie [Onderhoud van de printer op pagina 22](#) voor meer informatie.
- Mogelijk moet de automatische documentinvoer (ADF) worden gereinigd. Zie [Onderhoud van de printer op pagina 22](#) voor meer informatie.
- Druk een Diagnostiekpagina Afdrukkwaliteit af en volg de instructie op het scherm om problemen met slechte kopieerkwaliteit op te lossen. Raadpleeg [Problemen met de afdrukkwaliteit oplossen op pagina 104](#) voor meer informatie.

## Er verschijnen defecten in de kopieën

- **Verticale witte of vervaagde strepen**
  - Het papier voldoet misschien niet aan de specificaties van Hewlett-Packard (het papier is bijvoorbeeld te vochtig of te ruw). Zie [Papierspecificaties op pagina 165](#) voor meer informatie.
- **Te licht of te donker**
  - Probeer de instellingen voor het contrast en de kopieerkwaliteit aan te passen.
- **Ongewenste lijnen**
  - De glasplaat van de scanner, de binnenkant van de klep of het kader moeten misschien worden gereinigd. Zie [Onderhoud van de printer op pagina 22](#) voor meer informatie.
- **Zwarte punten of vegen**
  - Er zit mogelijk inkt, lijm, correctievloeistof of een ongewenste stof op de glasplaat van de scanner of de binnenkant van de klep. Probeer de printer te reinigen. Zie [Onderhoud van de printer op pagina 22](#) voor meer informatie.
- **Kopie is verdraaid of scheef**

Als u gebruik maakt van de automatische documentinvoer (ADF), controleert u het volgende:

  - Zorg ervoor dat de ADF-invoerlade niet te vol zit.
  - Zorg ervoor dat de ADF breedteregelaars stevig tegen de randen van het papier aanzitten.

Raadpleeg [Een origineel in de automatische documentinvoer \(ADF\) plaatsen op pagina 15](#) voor meer informatie.
- **Onduidelijke tekst**
  - Probeer de instellingen voor het contrast en de kopieerkwaliteit aan te passen.
  - De standaardinstelling voor verbetering is mogelijk niet geschikt voor de taak. Controleer de instelling en wijzig ze desgevallend om tekst of foto's te verbeteren. Raadpleeg [Kopieerinstellingen wijzigen op pagina 52](#) voor meer informatie.
- **Onvolledige gevulde tekst of afbeeldingen**
  - Probeer de instellingen voor het contrast en de kopieerkwaliteit aan te passen.
- **Grote, zwarte lettertypes zien er vlekking (niet egaal) uit**

- De standaardinstelling voor verbetering is mogelijk niet geschikt voor de taak. Controleer de instelling en wijzig ze desgevallend om tekst of foto's te verbeteren. Raadpleeg [Kopieerinstellingen wijzigen op pagina 52](#) voor meer informatie.
- **Horizontale, korrelige of witte banden in de licht- en middelgrijze zones**
  - De standaardinstelling voor verbetering is mogelijk niet geschikt voor de taak. Controleer de instelling en wijzig ze desgevallend om tekst of foto's te verbeteren. Raadpleeg [Kopieerinstellingen wijzigen op pagina 52](#) voor meer informatie.

## **De printer drukt een half blad af en werpt het papier dan uit**

### **Controleer de inktcartridges**

- Ga na of de juiste inktcartridges zijn geplaatst en of de inktcartridges nog voldoende inkt bevatten. Zie [Hulpprogramma's printerbeheer op pagina 241](#) en [Het printerstatusrapport begrijpen op pagina 147](#) voor meer informatie.

HP kan de kwaliteit van inktcartridges die niet van HP zijn niet garanderen.

## **Papierconflict**

### **Controleer de instellingen**

- Controleer of het papierformaat en -type van het geladen papier overeenkomen met de instellingen op het bedieningspaneel.

# Scanproblemen oplossen

---

 **TIP:** Ga naar de HP-website voor online ondersteuning op [www.hp.com/support](http://www.hp.com/support) voor informatie en hulpmiddelen waarmee u veelvoorkomende printerproblemen kunt verhelpen.

---

- [Scanner reageert niet](#)
- [Scannen duurt te lang](#)
- [Een deel van het document is niet gescand of er ontbreekt tekst](#)
- [Tekst kan niet worden bewerkt](#)
- [Er verschijnen foutmeldingen](#)
- [De kwaliteit van de gescande afbeelding is slecht](#)
- [Er verschijnen defecten in de scans](#)

## Scanner reageert niet

- **Controleer het origineel**
  - Zorg ervoor dat het origineel goed is geladen. Zie [Een origineel op de glasplaat plaatsen op pagina 14](#) of [Een origineel in de automatische documentinvoer \(ADF\) plaatsen op pagina 15](#) voor meer informatie.
- **Controleer de printer**
  - De printer start mogelijk op uit de Slaapstand na een periode inactiviteit, waardoor de verwerking tijdelijk wordt vertraagd. Wacht tot de printer het beginscherm weergeeft.
- **Controleer de HP-software**

Controleer of de HP-software die bij de printer is geleverd goed is geïnstalleerd.



**OPMERKING:** Indien u niet van plan bent veel te scannen, schakel deze functie dan uit.

---

- **Windows:** Open de HP-printersoftware. Zie [De HP printersoftware openen \(Windows\) op pagina 26](#) voor meer informatie. Selecteer in het venster dat verschijnt **Afdrukken, scannen en faxen** of **Afdrukken & Scannen** en selecteer vervolgens **Een document of foto scannen** onder **Scannen**.
- **Mac OS X:** Open het HP-hulpprogramma. Zie [HP-hulpprogramma \(Mac OS X\) op pagina 243](#) voor meer informatie. Klik onder **Scaninstellingen** op **Scannen naar computer** en zorg ervoor dat **Scannen naar computer inschakelen** is geselecteerd.

## Scannen duurt te lang

- **Controleer de instellingen**
  - Scannen met een hogere scanresolutie duurt langer en levert grotere bestandsgroottes op. Gebruik alleen hoge resoluties wanneer nodig. U kunt de resolutie lager instellen om sneller te scannen.
  - Indien u een beeld verwerft via TWAIN, op Windows-computers, kunt u de instellingen zo aanpassen dat het origineel in zwart/wit wordt ingescand. Volg de help op het scherm van de

TWAIN-programma voor meer informatie. U kunt de scaninstellingen instellen op zwart en wit in de HP scanningsoftware voor Mac.

- **Controleer de status van de printer**

- Als u een afdruktaak of kopieertaak hebt verzonden voordat u probeerde te scannen, start het scannen als de scanner niet bezig is. Bij de afdruk- en scanprocedures wordt het geheugen echter gedeeld, dus het scannen kan langzamer gaan.

## Een deel van het document is niet gescand of er ontbreekt tekst

- **Controleer het origineel**

- Zorg ervoor dat het origineel goed is geplaatst. Zie [Een origineel op de glasplaat plaatsen op pagina 14](#) of [Een origineel in de automatische documentinvoer \(ADF\) plaatsen op pagina 15](#) voor meer informatie.
- Als het document vanaf de ADF is gescand, moet u proberen het document rechtstreeks van de glasplaat van de scanner te scannen. Raadpleeg [Een origineel op de glasplaat plaatsen op pagina 14](#) voor meer informatie.
- De afbeeldingen op de voorgrond kunnen te veel opgaan in een gekleurde achtergrond. Probeer de instellingen aan te passen voordat u het origineel gaat scannen of probeer de afbeelding duidelijker te maken nadat het origineel is gescand.

- **Controleer de instellingen**

- Zorg ervoor dat het papierformaat groot genoeg is voor het origineel dat u probeert te scannen.
- Als u de HP-printersoftware gebruikt, zijn de standaardinstellingen daarvan mogelijk automatisch ingesteld om een andere specifieke taak uit te voeren dan die u wilt uitvoeren. Zie de Help op het scherm voor de HP-printersoftware over het wijzigen van de eigenschappen.

## Tekst kan niet worden bewerkt

- Zorg ervoor dat de OCR werd geïnstalleerd:

- Zorg ervoor dat de OCR werd geïnstalleerd:

**Windows:** Klik vanaf het bureaublad van de computer op **Start**, selecteer **Programma's of Alle programma's**, klik op **HP**, selecteer uw printernaam en klik op **Printerinstellingen & Software**. Klik op **Meer software toevoegen**, en vervolgens op **Softwareselecties aanpassen**, en zorg ervoor dat de optie OCR is geselecteerd.

- Of -

Klik op het scherm **Start** op **Printerinstallatie & Software**.

**Mac OS X:** Als u de HP-software hebt geïnstalleerd met de Minimum installatieoptie, kan de OCR-software niet zijn geïnstalleerd. Om deze software te installeren, plaatst u de HP software-cd in de computer, dubbelklik op het HP-installatiepictogram op de software-cd en als het wordt gevraagd, selecteert u de optie **HP Aanbevolen software**.

- Wanneer u het origineel scant, moet u ervoor zorgen dat u een documenttype selecteert dat bewerkbare tekst aanmaakt. Als tekst als afbeelding werd geclassificeerd, wordt deze niet in tekst omgezet.

- Indien u een afzonderlijk OCR-programma (optical character recognition) gebruikt, kunt u dit verbinden met een tekstverwerker die geen OCR-taken uitvoert. Raadpleeg voor meer informatie de documentatie bij het OCR-programma.
- Zorg ervoor dat u een OCR-taal hebt geselecteerd die overeenkomt met de taal die u hebt gebruikt voor het document dat u scant. Raadpleeg voor meer informatie de documentatie bij het OCR-programma.
- **Controleer de originelen**
  - Wanneer u documenten scant als bewerkbare tekst vanuit de ADF, moet het origineel in de ADF worden geplaatst met de bovenrand naar voren en de te scannen tekst naar boven. Wanneer u scant vanaf de glasplaat van de scanner, moet het origineel op de glasplaat worden geplaatst met de bovenrand naar de rechterkant van de glasplaat. Zorg er ook voor dat het document niet scheef komt te liggen. Zie [Een origineel op de glasplaat plaatsen op pagina 14](#) of [Een origineel in de automatische documentinvoer \(ADF\) plaatsen op pagina 15](#) voor meer informatie.
  - De software herkent mogelijk geen tekst die dicht op elkaar staat. Hierdoor kunnen in de tekst die door het OCR-programma is omgezet, tekens ontbreken of tekens worden gecombineerd. De combinatie van de tekens "rn" kan dan bijvoorbeeld worden weergegeven als "m".
  - De nauwkeurigheid van de software is afhankelijk van de beeldkwaliteit, tekstgrootte en structuur van het origineel en de scankwaliteit zelf. Zorg ervoor dat uw origineel goede beeldkwaliteit heeft.
  - De afbeeldingen op de voorgrond kunnen te veel opgaan in een gekleurde achtergrond.

## Er verschijnen foutmeldingen

- **De TWAIN-bron kan niet worden geactiveerd of Er is een fout opgetreden tijdens het ophalen van de afbeelding**
  - Indien u een afbeelding van een ander toestel ophaalt, zoals een andere scanner, controleer dan of het andere toestel werkt met TWAIN. Toestellen die niet werken met TWAIN, werken ook niet met de HP-software die bij de printer is geleverd.
  - Als u een USB-aansluiting gebruikt, zorg er dan voor dat de USB-kabel van het apparaat op de juiste poort op de achterkant van de computer is aangesloten.
  - Controleer of de juiste TWAIN-bron is geselecteerd. Controleer de TWAIN-bron in de HP-software door **Scanner selecteren** te kiezen in het menu **Bestand**.
- **Plaats het document opnieuw en start de taak opnieuw**
  - Raak **OK** aan op het bedieningspaneel van de printer en plaats de resterende documenten opnieuw in de ADF. Zie [Een origineel in de automatische documentinvoer \(ADF\) plaatsen op pagina 15](#) voor meer informatie.

## De kwaliteit van de gescande afbeelding is slecht

- **Het origineel is een kopie van een foto of afbeelding**

Herdrukke foto's, zoals foto's in kranten of tijdschriften, worden afgedrukt met kleine inktpuntjes die een interpretatie geven van de originele foto. De kwaliteit van de foto gaat hierbij achteruit. Vaak vormen de inktpunten ongewenste patronen die kunnen worden gedetecteerd als de afbeelding wordt gescand of afgedrukt of als de afbeelding op het scherm verschijnt. Als de volgende suggesties het probleem niet verhelpen, moet u waarschijnlijk een betere versie van het origineel gebruiken.

- Probeer de afbeelding na het scannen te verkleinen om deze patronen te verwijderen.
- Druk de gescande afbeelding af om te zien of de kwaliteit is verbeterd.
- Zorg ervoor dat de instellingen voor resolutie en kleur juist zijn voor het type scantaak.
- Voor de beste resultaten kunt u beter scannen met de scannerglasplaat dan met de ADF.
- **Teksten of afbeeldingen aan de achterzijde van een tweezijdig bedrukt origineel verschijnen op de scan**
  - Tweezijdige originelen kunnen tekst of afbeeldingen van de achterzijde naar de scan "leken" als de originelen op te dun of te transparant papier zijn afgedrukt.
- **De gescande afbeelding is scheef**
  - Mogelijk is het origineel niet goed geplaatst. Gebruik steeds de papiergeleiders wanneer u de originelen in de ADF plaatst. Zie [Een origineel in de automatische documentinvoer \(ADF\) plaatsen op pagina 15](#) voor meer informatie.

Voor de beste resultaten kunt u beter scannen met de scannerglasplaat dan met de ADF.
- **De kwaliteit van de afbeelding is beter als deze wordt afgedrukt**

De afbeelding die op het scherm verschijnt, is niet altijd een goede weergave van de kwaliteit van de scan.

  - Probeer de instellingen van uw monitor aan te passen zodat meer kleuren (of grijswaarden) worden weergegeven. Op Windows-computers wordt deze aanpassing gewoonlijk uitgevoerd door **Beeldscherm** te selecteren in het configuratiescherm.
  - Probeer de instellingen voor resolutie en kleuren aan te passen.
- **De gescande afbeelding vertoont vegen, lijnen en verticale, witte strepen of andere defecten**
  - Als de glasplaat van de scanner vuil is, heeft de resulterende afbeelding niet de optimale helderheid. Zie [Onderhoud van de printer op pagina 22](#) voor instructies over het reinigen.
  - Mogelijk komen de defecten voor op het origineel en werden ze niet geproduceerd door het scannen.
- **Afbeeldingen zien er anders uit dan het origineel**
  - Scan op een hogere resolutie.

---

 **OPMERKING:** Scannen op een hogere resolutie kan lang duren en neemt veel ruimte op uw computer in beslag.

---
- **Stappen waarmee u de scankwaliteit kunt verbeteren**
  - Gebruik de glasplaat van de scanner om te scannen, in plaats van de ADF.
  - Gebruik originelen van goede kwaliteit.
  - Plaats het papier op de juiste manier. Als het papier niet goed op de glasplaat is geplaatst, kan dit scheeftrekken, wat onduidelijke afbeeldingen oplevert. Zie [Een origineel op de glasplaat plaatsen op pagina 14](#) voor meer informatie.
  - Pas de instellingen in de HP-software aan op basis van de manier waarop u de gescande pagina wilt gebruiken.

- Gebruik of maak een documenthouder om uw originelen te beschermen.
- Reinig de glasplaat van de scanner. Zie [De glasplaat van de scanner reinigen op pagina 22](#) voor meer informatie.

## Er verschijnen defecten in de scans

- **Blanco pagina's**
  - Zorg ervoor dat het origineel goed is geplaatst. Plaats het originele document met de voorkant naar beneden op de flatbedscanner en met de linkerbovenhoek van het document in de rechterbenedenhoek van de glasplaat van de scanner.
- **Te licht of te donker**
  - Probeer de instellingen aan te passen. Zorg ervoor dat u de juiste instellingen gebruikt voor resolutie en kleuren.
  - De originele afbeelding kan zeer licht of donker zijn, of kan op gekleurd papier gedrukt zijn.
- **Ongewenste lijnen**
  - Er zit mogelijk inkt, lijm, correctievloeistof of een andere ongewenste stof op de glasplaat van de scanner. Probeer het probleem te verhelpen door de glasplaat van de scanner te reinigen. Zie [Onderhoud van de printer op pagina 22](#) voor meer informatie.
- **Zwarte punten of vegen**
  - Er zit mogelijk inkt, lijm, correctievloeistof of een andere ongewenste stof op de glasplaat van de scanner; de glasplaat is mogelijk vuil of bekrast; of de binnenkant van de klep kan vuil zijn. Probeer het probleem te verhelpen door de glasplaat van de scanner en de binnenkant van het deksel te reinigen. Zie [Onderhoud van de printer op pagina 22](#) voor meer informatie. Als reinigen het probleem niet oplost, is het mogelijk dat de glasplaat van de scanner of de binnenkant van de klep moeten worden vervangen.
  - Mogelijk komen de defecten voor op het origineel en werden ze niet geproduceerd door het scannen.
- **Onduidelijke tekst**
  - Probeer de instellingen aan te passen. Zorg ervoor dat de instellingen voor resolutie en kleuren correct zijn.
- **Formaat is kleiner geworden**
  - De HP-software kan zijn ingesteld om de gescande afbeelding te verkleinen. Raadpleeg de Help van de HP-printersoftware voor meer informatie over het wijzigen van de instellingen.

# Faxproblemen oplossen

Dit gedeelte bevat informatie over het oplossen van problemen met de faxinstallatie voor de printer. Indien de printer niet goed is geïnstalleerd voor faxen, ondervindt u mogelijk problemen bij het verzenden en/of ontvangen van faxen.

Indien u faxproblemen ondervindt, kunt u een faxtestrapport afdrukken om de status van de printer te controleren. De test mislukt als de printer niet goed is ingesteld voor faxen. Voer deze test uit nadat u de printer hebt ingesteld voor faxen. Zie [Test Faxinstallatie op pagina 227](#) voor meer informatie.

Als de test is mislukt, bekijkt u het rapport voor informatie over het oplossen van de aangetroffen problemen. Raadpleeg [De faxtest is mislukt op pagina 119](#) voor meer informatie.

[Klik hier voor meer informatie online.](#) (Deze tool is momenteel nog niet beschikbaar in alle talen).

Voor meer hulp gaat u naar de online ondersteuningswebsite van HP [www.hp.com/support](http://www.hp.com/support) .

- [De faxtest is mislukt](#)
- [Op het scherm wordt altijd Telefoon van haak weergegeven](#)
- [De printer heeft problemen met het verzenden en ontvangen van faxen](#)
- [De printer heeft problemen met het verzenden van een handmatige fax](#)
- [De printer kan geen faxen ontvangen maar wel verzenden](#)
- [De printer kan geen faxen verzenden maar wel ontvangen](#)
- [Er worden faxtonen opgenomen op mijn antwoordapparaat](#)
- [Het telefoonsnoer dat bij de printer is geleverd, is niet lang genoeg](#)
- [Faxen in kleur worden niet afgedrukt](#)
- [De computer kan geen faxen ontvangen \(Faxen naar pc en Faxen naar Mac\)](#)

## De faxtest is mislukt

Controleer het rapport voor basisinformatie over de fout als een uitgevoerde faxtest is mislukt. Als u gedetailleerde informatie nodig hebt, controleert u eerst in het testrapport welk onderdeel van de test is mislukt en raadpleegt u vervolgens in dit gedeelte het desbetreffende onderwerp met mogelijke oplossingen.

Dit gedeelte bevat de volgende onderwerpen:

- [De faxhardwaretest is mislukt](#)
- [Het testen van de verbinding van de fax met een actieve telefoonaansluiting is mislukt](#)
- [Het testen van de verbinding van het telefoonsnoer met de juiste poort op de fax is mislukt](#)
- [Het testen van het juiste soort telefoonsnoer met de fax is mislukt](#)
- [De kiestoondetectietest is mislukt](#)
- [De faxlijnconditietest is mislukt](#)



## De faxhardwaretest is mislukt

- Schakel de printer uit door te drukken op de knop  (Aan/uit) op het bedieningspaneel van de printer, en koppel vervolgens het netsnoer los van de achterkant van de printer. Sluit het netsnoer na enkele seconden weer aan en schakel de printer vervolgens in. Voer de test nogmaals uit. Als de test opnieuw mislukt, zoekt u verder in de informatie over het oplossen van problemen in dit gedeelte.
- Probeer een fax te verzenden of te ontvangen. Als dit lukt, is er waarschijnlijk niets aan de hand.
- Als u de test vanuit de **wizard Faxinstallatie** (Windows) of **HP Hulpconfiguratieprogramma** (Mac OS X) uitvoert, controleert u of de printer niet met een andere taak bezig is, zoals het ontvangen van een fax of het maken van een kopie. Controleer of op het scherm een bericht wordt weergegeven met de melding dat de printer bezet is. Als het apparaat bezig is, wacht u totdat het apparaat niet meer actief is en alle bewerkingen zijn voltooid en voert u de test opnieuw uit.
- Gebruik het telefoonsnoer dat bij de printer werd geleverd. Als u het meegeleverde telefoonsnoer niet gebruikt om de printer op de telefoonaansluiting aan te sluiten, kunt u waarschijnlijk geen faxen verzenden of ontvangen. Voer de faxtest nogmaals uit nadat u het bij de printer geleverde telefoonsnoer hebt aangesloten.
- Het gebruik van een splitter veroorzaakt mogelijk faxproblemen. (Een splitter is een verdeelstekker die wordt aangesloten op een telefoonaansluiting op de wand.) Probeer de problemen op te lossen door de splitter te verwijderen en de printer rechtstreeks op de telefoonaansluiting op de wand aan te sluiten.

Nadat u de gevonden problemen hebt opgelost, voert u de faxtest nogmaals uit om te controleren of de test slaagt en de printer gereed is om te faxen. Als de **Faxhardwaretest** blijft mislukken en er problemen zijn met het faxen, neemt u contact op met HP-ondersteuning. Ga naar [www.hp.com/support](http://www.hp.com/support). Deze website biedt informatie en hulpmiddelen waarmee u veelvoorkomende printerproblemen kunt verhelpen. Selecteer uw land/regio wanneer dit wordt gevraagd en klik vervolgens op **Contact opnemen met HP** voor informatie over het aanvragen van technische ondersteuning.

## Het testen van de verbinding van de fax met een actieve telefoonaansluiting is mislukt

- Controleer de verbinding tussen de wandcontactdoos voor de telefoon en de printer en zorg ervoor dat het telefoonsnoer correct is bevestigd.
- Gebruik het telefoonsnoer dat bij de printer werd geleverd. Als u het meegeleverde telefoonsnoer niet gebruikt om de printer op de telefoonaansluiting aan te sluiten, kunt u waarschijnlijk geen faxen verzenden of ontvangen. Voer de faxtest nogmaals uit nadat u het bij de printer geleverde telefoonsnoer hebt aangesloten.
- Zorg ervoor dat de printer goed is aangesloten op de telefoonaansluiting. Sluit het ene uiteinde van het meegeleverde telefoonsnoer aan op de telefoonaansluiting op de wand en het andere uiteinde op de poort 1-LINE aan de achterkant van de printer. Zie [Bijkomende faxinstallatie op pagina 201](#) voor meer informatie over het instellen van de printer voor faxen.
- Het gebruik van een splitter veroorzaakt mogelijk faxproblemen. (Een splitter is een verdeelstekker die wordt aangesloten op een telefoonaansluiting op de wand.) Probeer de problemen op te lossen door de splitter te verwijderen en de printer rechtstreeks op de telefoonaansluiting op de wand aan te sluiten.
- Probeer een werkende telefoon en een werkend telefoonsnoer aan te sluiten op de wandcontactdoos voor de telefoon die u gebruikt voor de printer en controleer of u een kiestoon hoort. Als u geen kiestoon hoort, neemt u contact op met de telefoonmaatschappij en verzoekt u hen de lijn te controleren.
- Probeer een fax te verzenden of te ontvangen. Als dit lukt, is er waarschijnlijk niets aan de hand.

Nadat u de gevonden problemen hebt opgelost, voert u de faxtest nogmaals uit om te controleren of de test slaagt en de printer gereed is om te faxen.

## Het testen van de verbinding van het telefoonsnoer met de juiste poort op de fax is mislukt

Steek het telefoonsnoer in de juiste poort.

1. Sluit het ene uiteinde van het meegeleverde telefoonsnoer aan op de telefoonaansluiting op de wand en het andere uiteinde op de poort 1-LINE aan de achterkant van de printer.

 **OPMERKING:** Indien u de 2-EXT-poort gebruikt om de printer aan te sluiten op de telefoonaansluiting op de wand, kunt u geen faxen verzenden of ontvangen. De 2-EXT-poort moet alleen worden gebruikt om andere apparatuur aan te sluiten, zoals een antwoordapparaat.

**Afbeelding 8-1** Achteraanzicht van de printer

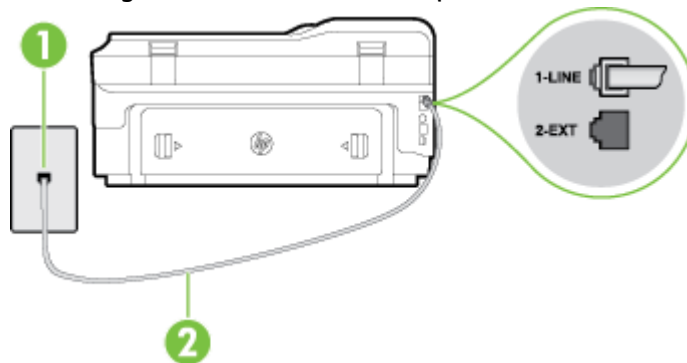

1	Telefoonaansluiting op de wand
2	Gebruik het telefoonsnoer dat bij de printer is geleverd en verbind dit met de 1-LINE-poort

2. Nadat u het telefoonsnoer hebt verbonden met de 1-LINE-poort, voert u de faxtest nogmaals uit om te controleren of de printer klaar is om te faxen.
3. Probeer een fax te verzenden of te ontvangen.
  - Gebruik het telefoonsnoer dat bij de printer werd geleverd. Als u het meegeleverde telefoonsnoer niet gebruikt om de printer op de telefoonaansluiting aan te sluiten, kunt u waarschijnlijk geen faxen verzenden of ontvangen. Voer de faxtest nogmaals uit nadat u het bij de printer geleverde telefoonsnoer hebt aangesloten.
  - Het gebruik van een splitter veroorzaakt mogelijk faxproblemen. (Een splitter is een verdeelstekker die wordt aangesloten op een telefoonaansluiting op de wand.) Probeer de problemen op te lossen door de splitter te verwijderen en de printer rechtstreeks op de telefoonaansluiting op de wand aan te sluiten.

## Het testen van het juiste soort telefoonsnoer met de fax is mislukt

- Controleer of u het telefoonsnoer dat bij de printer werd geleverd voor de telefoonaansluiting hebt gebruikt. Het ene uiteinde van het telefoonsnoer moet worden aangesloten op de poort 1-LINE op de achterkant van de printer en het andere uiteinde op de telefoonaansluiting, zoals in de afbeelding is aangegeven.

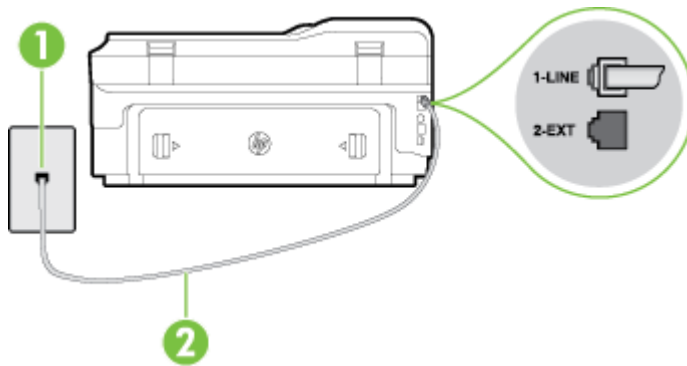

1	Telefoonaansluiting op de wand
2	Gebruik het telefoonsnoer dat bij de printer is geleverd en verbind dit met de 1-LINE-poort

Als het telefoonsnoer dat bij de printer is geleverd niet lang genoeg is, kunt u een langere tweedradig telefoonsnoer gebruiken en het snoer verlengen. U kunt een dergelijk snoer kopen in een elektronikawinkel die telefoonaccessoires verkoopt.

- Controleer de verbinding tussen de wandcontactdoos voor de telefoon en de printer en zorg ervoor dat het telefoonsnoer correct is bevestigd.
- Gebruik het telefoonsnoer dat bij de printer werd geleverd. Als u het meegeleverde telefoonsnoer niet gebruikt om de printer op de telefoonaansluiting aan te sluiten, kunt u waarschijnlijk geen faxen verzenden of ontvangen. Voer de faxtest nogmaals uit nadat u het bij de printer geleverde telefoonsnoer hebt aangesloten.
- Het gebruik van een splitter veroorzaakt mogelijk faxproblemen. (Een splitter is een verdeelstekker die wordt aangesloten op een telefoonaansluiting op de wand.) Probeer de problemen op te lossen door de splitter te verwijderen en de printer rechtstreeks op de telefoonaansluiting op de wand aan te sluiten.

### De kiestoondetectietest is mislukt

- Andere apparatuur die gebruikmaakt van dezelfde telefoonlijn als de printer, kan ervoor zorgen dat de test mislukt. Koppel alles los van de telefoonlijn en voer de test nogmaals uit. Zo kunt u controleren of het probleem wordt veroorzaakt door andere apparatuur. Als de **Kiestoondetectie** wel slaagt als de andere apparatuur is losgekoppeld, wordt het probleem veroorzaakt door een of meer onderdelen van deze apparatuur. Voeg de onderdelen een voor een toe en voer elke keer een test uit, totdat u weet welk onderdeel het probleem veroorzaakt.
- Probeer een werkende telefoon en een werkend telefoonsnoer aan te sluiten op de wandcontactdoos voor de telefoon die u gebruikt voor de printer en controleer of u een kiestoon hoort. Als u geen kiestoon hoort, neemt u contact op met de telefoonmaatschappij en verzoekt u hen de lijn te controleren.
- Zorg ervoor dat de printer goed is aangesloten op de telefoonaansluiting. Sluit het ene uiteinde van het meegeleverde telefoonsnoer aan op de telefoonaansluiting op de wand en het andere uiteinde op de poort 1-LINE aan de achterkant van de printer.
- Het gebruik van een splitter veroorzaakt mogelijk faxproblemen. (Een splitter is een verdeelstekker die wordt aangesloten op een telefoonaansluiting op de wand.) Probeer de problemen op te lossen door de splitter te verwijderen en de printer rechtstreeks op de telefoonaansluiting op de wand aan te sluiten.

- Als uw telefoonsysteem geen standaardkiestoon gebruikt, zoals het geval is bij sommige PBX-systemen, kan de test mislukken. Dit veroorzaakt geen probleem bij het verzenden of ontvangen van faxen. Probeer een testfax te verzenden of ontvangen.
- Controleer of de instelling voor land/regio op de juiste wijze is ingesteld voor uw land/regio. Als de instelling voor land/regio niet of niet goed is ingesteld, kan de test mislukken en zult u mogelijk problemen hebben met het verzenden en ontvangen van faxen.
- Zorg ervoor dat u de printer aansluit op een analoge telefoonlijn. Anders kunt u geen faxen verzenden of ontvangen. Als u wilt controleren of uw telefoonlijn digitaal is, sluit u een gewone analoge telefoon aan op de lijn en luistert u naar de kiestoon. Als u geen normale kiestoon hoort, is de telefoonlijn mogelijk bedoeld voor digitale telefoons. Sluit de printer aan op een analoge telefoonlijn en probeer een fax te verzenden of ontvangen.
- Gebruik het telefoonsnoer dat bij de printer werd geleverd. Als u het meegeleverde telefoonsnoer niet gebruikt om de printer op de telefoonaansluiting aan te sluiten, kunt u waarschijnlijk geen faxen verzenden of ontvangen. Voer de faxtest nogmaals uit nadat u het bij de printer geleverde telefoonsnoer hebt aangesloten.

Nadat u de gevonden problemen hebt opgelost, voert u de faxtest nogmaals uit om te controleren of de test slaagt en de printer gereed is om te faxen. Als de test **Beltoondetectie** blijft mislukken, vraagt u de telefoonmaatschappij om uw telefoonlijn te controleren.

## De faxlijnconditietest is mislukt

- Zorg ervoor dat u de printer aansluit op een analoge telefoonlijn. Anders kunt u geen faxen verzenden of ontvangen. Als u wilt controleren of uw telefoonlijn digitaal is, sluit u een gewone analoge telefoon aan op de lijn en luistert u naar de kiestoon. Als u geen normale kiestoon hoort, is de telefoonlijn mogelijk bedoeld voor digitale telefoons. Sluit de printer aan op een analoge telefoonlijn en probeer een fax te verzenden of ontvangen.
- Controleer de verbinding tussen de wandcontactdoos voor de telefoon en de printer en zorg ervoor dat het telefoonsnoer correct is bevestigd.
- Zorg ervoor dat de printer goed is aangesloten op de telefoonaansluiting. Sluit het ene uiteinde van het meegeleverde telefoonsnoer aan op de telefoonaansluiting op de wand en het andere uiteinde op de poort 1-LINE aan de achterkant van de printer.
- Andere apparatuur die gebruikmaakt van dezelfde telefoonlijn als de printer, kan ervoor zorgen dat de test mislukt. Koppel alles los van de telefoonlijn en voer de test nogmaals uit. Zo kunt u controleren of het probleem wordt veroorzaakt door andere apparatuur.
  - Als de **Faxlijnconditietest** wel slaagt als de andere apparatuur is losgekoppeld, wordt het probleem veroorzaakt door een of meer onderdelen van deze apparatuur. Voeg de onderdelen een voor een toe en voer elke keer een test uit, totdat u weet welk onderdeel het probleem veroorzaakt.
  - Als de **Faxlijnconditietest** niet slaagt als de andere apparatuur is losgekoppeld, sluit u de printer aan op een werkende telefoonlijn en zoekt u verder in de informatie over het oplossen van problemen in dit deel.
- Het gebruik van een splitter veroorzaakt mogelijk faxproblemen. (Een splitter is een verdeelstekker die wordt aangesloten op een telefoonaansluiting op de wand.) Probeer de problemen op te lossen door de splitter te verwijderen en de printer rechtstreeks op de telefoonaansluiting op de wand aan te sluiten.
- Gebruik het telefoonsnoer dat bij de printer werd geleverd. Als u het meegeleverde telefoonsnoer niet gebruikt om de printer op de telefoonaansluiting aan te sluiten, kunt u waarschijnlijk geen faxen



verzenden of ontvangen. Voer de faxtest nogmaals uit nadat u het bij de printer geleverde telefoonsnoer hebt aangesloten.

Nadat u de gevonden problemen hebt opgelost, voert u de faxtest nogmaals uit om te controleren of de test slaagt en de printer gereed is om te faxen. Als de **Faxlijnconditietest** blijft mislukken en er problemen blijven met faxen, vraagt u de telefoonmaatschappij om uw telefoonlijn te controleren.

## Op het scherm wordt altijd Telefoon van haak weergegeven

- U gebruikt het verkeerde type snoer. Zorg dat u het tweedradig snoer gebruikt dat bij de printer werd geleverd om de printer aan te sluiten op de telefoonlijn. Als het telefoonsnoer dat bij de printer is geleverd niet lang genoeg is, kunt u een langer telefoonsnoer gebruiken en het snoer verlengen. U kunt een dergelijk snoer kopen in een elektronikawinkel die telefoonaccessoires verkoopt.
- Mogelijk is er andere apparatuur die gebruikmaakt van dezelfde telefoonlijn als de printer. Zorg dat extensietoestellen (telefoontoestellen op dezelfde telefoonlijn, maar niet aangesloten op de printer) of andere apparatuur van de haak liggen of niet in gebruik zijn. U kunt de printer bijvoorbeeld niet gebruiken om te faxen als de hoorn van een telefoontoestel dat gebruik maakt van dezelfde telefoonlijn van de haak is, of als u de computermodem gebruikt om te e-mailen of te surfen op internet.

## De printer heeft problemen met het verzenden en ontvangen van faxen

- Controleer of de printer aanstaat. Bekijk het scherm van de printer. Als het scherm leeg is en het lampje  (Aan/uit) niet brandt, is de printer uitgeschakeld. Zorg dat het netsnoer stevig is aangesloten op de printer en een stopcontact. Druk op de knop  (Aan/uit) om de printer in te schakelen.

Nadat u de printer hebt ingeschakeld, raadt HP u aan vijf minuten te wachten voordat u een fax verzendt of ontvangt. De printer kan geen faxen verzenden of ontvangen tijdens het initialisatieproces dat wordt uitgevoerd wanneer het apparaat wordt ingeschakeld.

- Als Faxen naar pc of Faxen naar Mac is ingeschakeld, kunt u mogelijk geen faxen verzenden of ontvangen als het faxgeheugen vol is (beperkt door printergeheugen).
- Controleer of u het telefoonsnoer dat bij de printer werd geleverd voor de telefoonaansluiting hebt gebruikt. Het ene uiteinde van het telefoonsnoer moet worden aangesloten op de poort 1-LINE op de achterkant van de printer en het andere uiteinde op de telefoonaansluiting, zoals in de afbeelding is aangegeven.

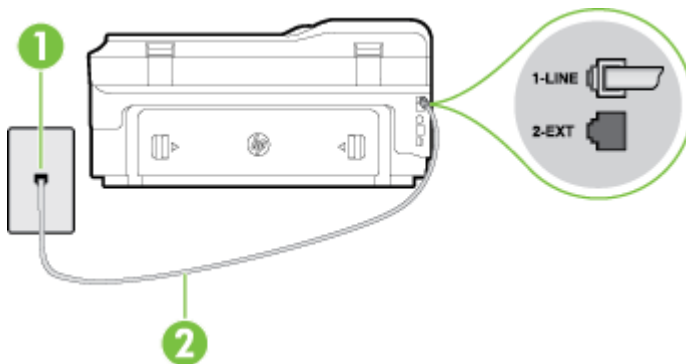

1	Telefoonaansluiting op de wand
2	Gebruik het telefoonsnoer dat bij de printer is geleverd en verbind dit met de 1-LINE-poort

Als het telefoonsnoer dat bij de printer is geleverd niet lang genoeg is, kunt u een langere tweedradig telefoonsnoer gebruiken en het snoer verlengen. U kunt een dergelijk snoer kopen in een elektronikawinkel die telefoonaccessoires verkoopt.

- Probeer een werkende telefoon en een werkend telefoonsnoer aan te sluiten op de wandcontactdoos voor de telefoon die u gebruikt voor de printer en controleer of u een kiestoon hoort. Als u geen kiestoon hoort, neemt u contact op met de telefoonmaatschappij voor service.
- Mogelijk is er andere apparatuur die gebruikmaakt van dezelfde telefoonlijn als de printer. U kunt de printer bijvoorbeeld niet gebruiken om te faxen als de hoorn van een telefoontoestel dat gebruik maakt van dezelfde telefoonlijn van de haak is, of als u de computermodem gebruikt om te e-mailen of te surfen op internet.
- Controleer of de fout wordt veroorzaakt door een ander proces. Controleer of op het display of op de computer een foutmelding wordt weergegeven met informatie over het probleem en de manier waarop u het kunt oplossen. In geval van een fout kan de printer pas faxberichten verzenden of ontvangen wanneer de foutsituatie is opgelost.
- Mogelijk zit er ruis op de telefoonlijn. Telefoonlijnen met een slechte geluidskwaliteit (ruis) kunnen faxproblemen veroorzaken. Controleer de geluidskwaliteit van de telefoonlijn door een telefoontoestel op een telefoonaansluiting aan te sluiten en vervolgens te luisteren of er sprake is van storingen of andere ruis. Schakel als u ruis hoort de **Foutcorrectiemodus** (ECM) uit en probeer nogmaals te faxen. Zie [Fax verzenden in foutcorrectiemodus op pagina 59](#) voor informatie over het wijzigen van de foutcorrectiemodus (ECM). Als het probleem zich blijft voordoen, neemt u contact op met uw telefoonmaatschappij.
- Als u een digitale telefoonaansluiting (DSL-service) gebruikt, moet u een DSL-filter gebruiken om goed te kunnen faxen. Zie [Situatie B: De printer configureren voor DSL op pagina 207](#) voor meer informatie.
- Zorg ervoor dat de printer niet is verbonden met een telefoonaansluiting die is ingesteld voor digitale telefoons. Als u wilt controleren of uw telefoonlijn digitaal is, sluit u een gewone analoge telefoon aan op de lijn en luistert u naar de kiestoon. Als u geen normale kiestoon hoort, is de telefoonlijn mogelijk bedoeld voor digitale telefoons.
- Als u een PBX of een ISDN-adapter (Integrated Services Digital Network) gebruikt, moet de printer zijn aangesloten op de juiste poort en moet de adapter zijn ingesteld op het juiste type switch voor uw land/regio (als dat mogelijk is). Zie [Situatie C: De printer configureren met een PBX-telefoonsysteem of een ISDN-lijn op pagina 208](#) voor meer informatie.
- De printer deelt dezelfde telefoonlijn met een DSL-service en de DSL-modem is mogelijk niet correct geaard. Als de DSL-modem niet correct is geaard, kan deze ruis op de telefoonlijn veroorzaken. Telefoonlijnen met een slechte geluidskwaliteit (ruis) kunnen faxproblemen veroorzaken. U kunt de geluidskwaliteit van de telefoonlijn controleren door een telefoontoestel op een telefoonaansluiting aan te sluiten en te luisteren of u storingen of ander ruis hoort. Als u storingen of ruis hoort, schakelt u de DSL-modem uit en laat u de stekker gedurende minstens 15 minuten uit het stopcontact. Schakel de DSL-modem vervolgens opnieuw in en luister opnieuw naar de kiestoon.



---

**OPMERKING:** Mogelijk zal er in de toekomst opnieuw ruis optreden op de telefoonlijn. Herhaal het proces als de printer geen faxen meer verzendt en ontvangt.

---

Als er nog steeds veel ruis op de lijn is, neemt u contact op met de telefoonmaatschappij. Neem contact op met de DSL-aanbieder voor informatie over het uitschakelen van de DSL-modem.

- Het gebruik van een splitter veroorzaakt mogelijk faxproblemen. (Een splitter is een verdeelstekker die wordt aangesloten op een telefoonaansluiting op de wand.) Probeer de problemen op te lossen door de splitter te verwijderen en de printer rechtstreeks op de telefoonaansluiting op de wand aan te sluiten.

## De printer heeft problemen met het verzenden van een handmatige fax

 **OPMERKING:** Deze mogelijke oplossing geldt alleen voor landen/regio's waar een tweeadrig telefoonsnoer wordt meegeleverd in de verpakking met de printer: Argentinië, Australië, Brazilië, Canada, Chili, China, Colombia, Griekenland, India, Indonesië, Ierland, Japan, Korea, Latijns-Amerika, Maleisië, Mexico, Filippijnen, Polen, Portugal, Rusland, Saoedi-Arabië, Singapore, Spanje, Taiwan, Thailand, VS, Venezuela en Vietnam.

- Zorg dat de telefoon waarmee u de faxverbinding tot stand brengt rechtstreeks op de printer is aangesloten. Als u handmatig een fax wilt verzenden, moet de telefoon rechtstreeks zijn aangesloten op de poort 2-EXT op de printer, zoals in de afbeelding aangegeven.

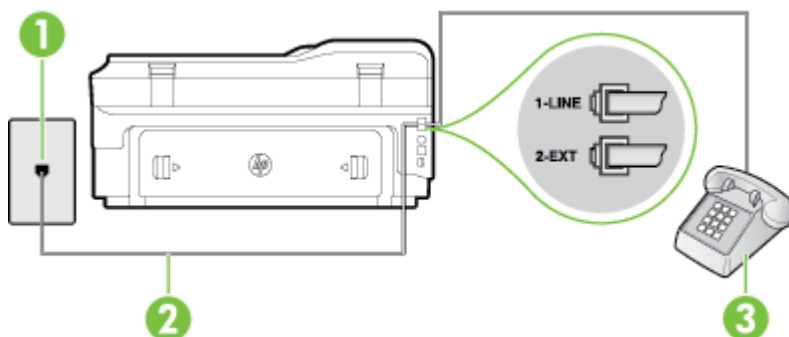

1	Telefoonaansluiting op de wand
2	Gebruik het telefoonsnoer dat bij de printer is geleverd en verbind dit met de 1-LINE-poort
3	Telefoon

- Als u een fax handmatig verzendt vanaf een telefoon die rechtstreeks is aangesloten op de printer, moet u de fax verzenden via het toetsenblok op de telefoon. U kunt het toetsenblok op het bedieningspaneel van de printer niet gebruiken.

 **OPMERKING:** Als u een serieel telefoonsysteem gebruikt, moet u de telefoon direct met de kabel op de printer aansluiten met de seriestekker.

## De printer kan geen faxen ontvangen maar wel verzenden

- Als u geen service voor speciale belsignalen gebruikt, controleert u of de functie **Specifiek belsignaal** op de printer is ingesteld op **Alle beltonen**. Zie [Beantwoording belpatroon voor specifieke beltonen wijzigen op pagina 71](#) voor meer informatie.
- Als **Automatisch antwoorden** is ingesteld op **Uit**, moet u faxen handmatig ontvangen; omdat de printer de fax anders niet ontvangt. Raadpleeg [Een fax handmatig ontvangen op pagina 60](#) voor informatie over het handmatig ontvangen van faxen.
- Als u een voicemail-service gebruikt op het telefoonnummer waarop u ook faxberichten ontvangt, kunt u de faxberichten alleen handmatig en niet automatisch ontvangen. Dit houdt in dat u binnenkomende faxen alleen persoonlijk kunt aannemen. Zie [Situatie F: Gedeelde gespreks-/faxlijn met voicemail op pagina 211](#) voor informatie over het installeren van de printer als u een voicemaildienst gebruikt. Raadpleeg [Een fax handmatig ontvangen op pagina 60](#) voor informatie over het handmatig ontvangen van faxen.
- Als u een computermodem gebruikt op dezelfde telefoonlijn als de printer, moet u controleren of de software van de modem niet is ingesteld op het automatisch ontvangen van faxen. Als de modemsoftware is ingesteld op het automatisch ontvangen van faxen, wordt de telefoonlijn

automatisch overgenomen. In dat geval worden alle faxen door het modem ontvangen, zodat de printer geen faxoproepen kan ontvangen.

- Als u naast de printer een antwoordapparaat gebruikt op dezelfde telefoonlijn, kan een van de volgende problemen zich voordoen:
  - Het antwoordapparaat is mogelijk niet correct geïnstalleerd voor de printer.
  - Het bericht dat is ingesproken op het antwoordapparaat, kan te lang of te luid zijn, waardoor de printer geen faxtonen kan detecteren en het verzendende faxapparaat de verbinding verbreekt.
  - Mogelijk is de pauze na het ingesproken bericht te kort waardoor de printer geen faxtonen kan detecteren. Dit probleem komt het vaakst voor bij digitale antwoordapparaten.

De volgende handelingen kunnen helpen bij het oplossen van deze problemen:

- Als het antwoordapparaat en de fax gebruikmaken van dezelfde telefoonlijn, kunt u proberen om het antwoordapparaat rechtstreeks met de printer te verbinden, zoals is beschreven in [Situatie I: Gedeelde lijn voor gesprekken/fax met antwoordapparaat op pagina 218](#).
- Controleer of de printer is ingesteld om faxen automatisch te ontvangen. Raadpleeg [Een fax ontvangen op pagina 60](#) voor meer informatie over het instellen van de printer voor het automatisch ontvangen van faxen.
- Controleer of bij de instelling **Hoe vaak overgaan** de telefoon is ingesteld op een groter aantal beltonen dan het antwoordapparaat. Raadpleeg [Het aantal beltonen voordat er wordt opgenomen instellen op pagina 71](#) voor meer informatie.
- Koppel het antwoordapparaat los en probeer vervolgens een faxbericht te ontvangen. Als u kunt faxen zonder het antwoordapparaat, ligt het probleem mogelijk bij het antwoordapparaat.
- Verbind het antwoordapparaat opnieuw en spreek het bericht opnieuw in. Neem een bericht op van ongeveer tien seconden. Spreek bij het opnemen van het bericht in een rustig tempo en met een niet te hard volume. Laat ten minste vijf seconden stilte na het einde van het gesproken bericht. Laat geen achtergrondgeluid toe tijdens het opnemen van deze stilte. Probeer opnieuw een fax te ontvangen.



---

**OPMERKING:** Sommige digitale antwoordapparaten nemen de opgenomen stilte aan het eind van uw uitgaande bericht niet op. Speel uw uitgaande bericht af om dit te controleren.

---

- Als de printer de telefoonlijn deelt met andere telefoonapparatuur, zoals een antwoordapparaat, een computermodem of een schakelkast met meerdere poorten, is het faxsignaal mogelijk minder sterk. Het faxsignaal kan ook minder sterk zijn als u een splitter gebruikt of extra snoeren aansluit om het bereik van de telefoon te vergroten. Een zwakker faxsignaal kan problemen met de ontvangst van faxen veroorzaken.

Als u wilt weten of andere apparatuur een probleem veroorzaakt, koppelt u alles van de telefoonlijn los behalve de printer en probeert u opnieuw een fax te ontvangen. Indien u zonder de andere apparatuur goed faxen kunt ontvangen, worden de problemen veroorzaakt door een of meer andere apparaten. Voeg de apparaten een voor een toe en ontvang na elk toegevoegd onderdeel een fax, totdat u kunt vaststellen welk apparaat het probleem veroorzaakt.

- Als aan uw faxnummer een speciaal belseinstraal is toegewezen (via de service voor specifieke belseinstraalen van uw telefoonmaatschappij), moet u ervoor zorgen dat de instelling voor **Specifiek belseinstraal** op de printer overeenkomt. Zie [Beantwoording belseinstraal voor specifieke beltonen wijzigen op pagina 71](#) voor meer informatie.



## De printer kan geen faxen verzenden maar wel ontvangen

- De printer kiest mogelijk te snel of te snel achter elkaar. Mogelijk moet u pauzes invoegen in de nummerreeks. Als u bijvoorbeeld een buitenlijn moet kiezen voordat u het telefoonnummer kiest, voegt u een pauze in na het toegangsnummer. Als uw nummer 95555555 is en u met een 9 toegang krijgt tot een buitenlijn, moet u mogelijk als volgt pauzes invoegen: 9-555-5555. Raak herhaaldelijk de knop sterretje(\*) aan tot er een streepje (-) op het scherm verschijnt als u een pauze wilt toevoegen aan het faxnummer dat u invoert.

U kunt ook faxen verzenden via handsfree kiezen. Hierdoor kunt u de telefoonlijn horen terwijl u een nummer kiest. U kunt de kiessnelheid zelf bepalen en reageren op kiestonen terwijl u een nummer kiest. Raadpleeg [Een fax verzenden met handsfree kiezen op pagina 56](#) voor meer informatie.

- Het nummer dat u hebt ingevoerd bij het verzenden van de fax heeft niet de juiste indeling of er zijn problemen met het faxapparaat dat de fax moet ontvangen. U kunt dit controleren door het desbetreffende faxnummer te bellen met een gewone telefoon en te luisteren of u ook faxtonen hoort. Als u geen faxtonen hoort, is het ontvangende faxapparaat mogelijk niet ingeschakeld of niet aangesloten of stuurt een voicemailservice de communicatie via de telefoonlijn van de ontvanger. U kunt ook de ontvanger vragen om na te gaan of er misschien problemen zijn met het ontvangende faxapparaat.

## Er worden faxtonen opgenomen op mijn antwoordapparaat

- Als het antwoordapparaat en de fax gebruikmaken van dezelfde telefoonlijn, kunt u proberen om het antwoordapparaat rechtstreeks met de printer te verbinden, zoals is beschreven in [Situatie I: Gedeelde lijn voor gesprekken/fax met antwoordapparaat op pagina 218](#). Als u het antwoordapparaat niet op de aanbevolen manier aansluit, is het mogelijk dat het antwoordapparaat faxtonen opneemt.
- Zorg ervoor dat de printer is ingesteld op het automatisch ontvangen van faxen en dat de instelling voor **Hoe vaak overgaan** juist is. Het aantal belsignalen voor beantwoorden moet voor de printer groter zijn dan voor het antwoordapparaat. Als het antwoordapparaat en de printer zijn ingesteld op hetzelfde aantal keren rinkelen om te antwoorden, zullen beide toestellen de oproep beantwoorden en worden faxtonen opgenomen op het antwoordapparaat.
- Stel het antwoordapparaat in op een klein aantal belsignalen en de printer op het hoogste aantal belsignalen dat is toegestaan. (Het maximum aantal belsignalen varieert per land/regio.) Bij deze instelling beantwoordt het antwoordapparaat de oproep en bewaakt de printer de lijn. Als de printer faxsignalen detecteert, ontvangt de printer de fax. Als de oproep een gespreksoproep betreft, zal het antwoordapparaat het binnenkomende bericht opnemen. Zie [Het aantal beltonen voordat er wordt opgenomen instellen op pagina 71](#) voor meer informatie.

## Het telefoonsnoer dat bij de printer is geleverd, is niet lang genoeg

Als het telefoonsnoer dat bij de printer is geleverd niet lang genoeg is, kunt u een langere tweedradig telefoonsnoer gebruiken en het snoer verlengen. U kunt een dergelijk snoer kopen in een elektronicawinkel die telefoonaccessoires verkoopt.

---

 **TIP:** Als de printer is geleverd met een tweederige telefoonsnoeradapter, kunt u een vieraderig telefoonsnoer gebruiken als u het snoer wilt verlengen. Zie de meegeleverde documentatie voor informatie over het gebruik van de adapter voor het tweederige telefoonsnoer.

---

## Het telefoonsnoer verlengen

1. Gebruik het telefoonsnoer dat bij de printer is geleverd en verbind dit met de 1-LINE-poort
2. Verbind een ander telefoonsnoer en de open poort op het verbindingstuk en de telefoonaansluiting, zoals hieronder wordt weergegeven.

## Faxen in kleur worden niet afgedrukt

De optie Inkomende fax afdrukken uitschakelen zorgt ervoor dat faxen in kleur niet kunnen worden afgedrukt.

- Als u faxen in kleur wilt afdrukken, moet u ervoor zorgen dat de optie Inkomende faxen afdrukken op het bedieningspaneel van de printer is ingeschakeld.

## De computer kan geen faxen ontvangen (Faxen naar pc en Faxen naar Mac)

- De computer die is geselecteerd voor het ontvangen van faxen, is uitgeschakeld.
  - Zorg dat de computer die is geselecteerd voor het ontvangen van faxen, altijd is ingeschakeld.
- Er zijn verschillende computers geconfigureerd voor de installatie en het ontvangen van faxen, waarvan er een mogelijk is uitgeschakeld.
  - Als de computer die faxen ontvangt niet dezelfde is als de computer voor de installatie, moeten beide computers altijd zijn ingeschakeld.
- Faxen naar pc of Faxen naar Mac is niet geactiveerd of de computer is niet geconfigureerd om faxen te ontvangen.
  - Activeer Faxen naar pc of Faxen naar Mac en zorg ervoor dat de computer is geconfigureerd om faxen te ontvangen.

# Problemen oplossen bij gebruik van Webservices en HP-websites

In dit hoofdstuk vindt u oplossingen voor veelvoorkomende problemen bij gebruik van Webservices en HP-websites.

- [Problemen oplossen bij gebruik van Webservices](#)
- [Problemen oplossen bij gebruik van HP-websites](#)

## Problemen oplossen bij gebruik van Webservices

Als u problemen hebt met het gebruik van de Webservices, zoals HP ePrint en Printer Apps, controleert u het volgende:

- Zorg ervoor dat de printer is aangesloten op het internet door middel van een Ethernet- of draadloze verbinding.



**OPMERKING:** U kunt deze webfuncties niet gebruiken indien de printer is aangesloten met een USB-kabel.

- Zorg ervoor dat de laatste productupdates zijn geïnstalleerd op de printer. Raadpleeg [De printer bijwerken op pagina 25](#) voor meer informatie.
- Zorg ervoor dat Webservices is ingeschakeld op de printer. Zie [Webservices configureren via het bedieningspaneel van de printer op pagina 81](#) voor meer informatie.
- Controleer of de hub, switch of router van het netwerk is ingeschakeld en goed functioneert.
- Indien u de printer verbindt via een Ethernet-kabel, moet u ervoor zorgen dat u de printer niet verbindt met een telefoonsnoer of crossoverkabel om de printer aan te sluiten op het netwerk, en dat de Ethernet-kabel veilig is aangesloten op de printer. Zie [Problemen met vaste Ethernet-netwerken oplossen op pagina 133](#) voor meer informatie.
- Indien u de printer aansluit met een draadloze verbinding, moet u ervoor zorgen dat het draadloos netwerk correct werkt. Zie [Problemen met draadloze verbindingen oplossen op pagina 133](#) voor meer informatie.
- Als u HP ePrint gebruikt, controleert u het volgende:
  - Zorg ervoor dat het e-mailadres van de printer correct is.
  - Zorg ervoor dat enkel het e-mailadres van de printer wordt weergegeven in de regel "Naar" van het e-mailbericht. Als er nog een ander e-mailadres staat in de regel "Naar", worden de bijlagen die u verzendt waarschijnlijk niet afgedrukt.
  - Zorg ervoor dat de documenten die u verstuurt, voldoen aan de vereisten van HP ePrint. Raadpleeg [Specificaties Webservices op pagina 171](#) voor meer informatie.
- Als uw netwerk proxy-instellingen gebruikt om verbinding te maken met het internet, zorg er dan voor dat de ingevoerde proxy-instellingen geldig zijn:
  - Controleer de instellingen van de webbrowser die u gebruikt (zoals Internet Explorer, Firefox, of Safari).
  - Neem contact op met de IT-beheerder of de persoon die uw firewall heeft ingesteld.

Als de proxy-instellingen van uw firewall zijn gewijzigd, moet u deze instellingen updaten in het bedieningspaneel van de printer. Als deze instellingen niet zijn geüpdatet, kunt u Webservices niet gebruiken.

Zie Webservices configureren via het bedieningspaneel van de printer op pagina 81 voor meer informatie.

---

 **TIP:** Ga voor extra hulp bij het configureren en gebruiken van webservices naar ePrintCenter ( [www.eprintcenter.com](http://www.eprintcenter.com) ).

---

## Problemen oplossen bij gebruik van HP-websites

Indien u problemen ondervindt bij het gebruiken van HP-websites via uw computer, moet u het volgende controleren:

- Controleer of de computer die u gebruikt is aangesloten op het internet.
- Controleer of de webbrowser voldoet aan de minimale systeemvereisten. Zie HP-websitespecificaties op pagina 172 voor meer informatie.
- Als uw webbrowser proxy-instellingen gebruikt om verbinding te maken met het internet, probeer deze instellingen dan uit te schakelen. Zie de documentatie bij uw webbrowser voor meer informatie.

## Problemen met een geheugenapparaat oplossen

---

 **TIP:** Ga naar de HP-website voor online ondersteuning op [www.hp.com/support](http://www.hp.com/support) voor informatie en hulpmiddelen waarmee u veelvoorkomende printerproblemen kunt verhelpen.

 **OPMERKING:** Als u vanaf een computer met een geheugenapparaat gaat werken, raadpleegt u de Help bij de software voor informatie over het oplossen van problemen.

---

- [De printer kan de gegevens op het geheugenapparaat niet lezen](#)
- [De printer kan foto's op het geheugenapparaat niet lezen](#)

### De printer kan de gegevens op het geheugenapparaat niet lezen

- **Controleer het geheugenapparaat**
  - Zorg ervoor dat het geheugenapparaat een ondersteund type geheugenapparaat is. Raadpleeg [Specificaties voor een geheugenapparaat op pagina 173](#) voor meer informatie.
  - Bepaalde geheugenapparaten hebben een schakelaar waarmee u kunt bepalen hoe het apparaat wordt gebruikt. Zorg ervoor dat de schakelaar zo staat dat het geheugenapparaat kan worden gelezen.
  - Inspecteer de uiteinden van het geheugenapparaat op vuil of materiaal dat een gaatje afsluit of een metalen contactpunt beschadigt. Reinig de contactpunten met een pluisvrije doek en een beetje isopropylalcohol.
  - Controleer of het geheugenapparaat goed werkt door het te testen op andere apparaten.
- **Controleer de sleuf waarin het geheugenapparaat moet worden geplaatst**
  - Controleer of het geheugenapparaat helemaal in de juiste sleuf is gestoken. Zie [Geheugenapparaat plaatsen op pagina 19](#) voor meer informatie.
  - Verwijder de geheugenkaart (wanneer het lampje niet knippert) en schijn met een zaklamp in de lege sleuf. Kijk of er kleine pinnen aan de binnenkant zijn gebogen. Wanneer de printer is uitgeschakeld, kunt u gebogen pinnen voorzichtig rechtbuigen met het puntje van een dunne, ingetrokken balpen. Indien een pin zo is gebogen dat hij een andere pin aanraakt, vervang dan de geheugenkaartlezer of voer onderhoud uit aan de printer. Raadpleeg [HP-ondersteuning op pagina 94](#) voor meer informatie.

### De printer kan foto's op het geheugenapparaat niet lezen

- **Controleer het geheugenapparaat**
  - Misschien is het geheugenapparaat beschadigd.

 **TIP:** Als u een computer met Windows gebruikt, kunt u ook de HP-website voor online-ondersteuning op [www.hp.com/support](http://www.hp.com/support) raadplegen. Deze website biedt informatie en hulpmiddelen waarmee u veelvoorkomende printerproblemen kunt verhelpen.

---

# Netwerkproblemen oplossen

Dit gedeelte biedt oplossingen voor veel voorkomende problemen wanneer u niet in staat blijkt uw printer te verbinden met of te gebruiken in uw netwerk.

Dit gedeelte bevat de volgende onderwerpen:

- [Problemen met vaste Ethernet-netwerken oplossen](#)
- [Problemen met draadloze verbindingen oplossen](#)
- [De netwerkinstellingen voor de printer opnieuw instellen](#)

## Problemen met vaste Ethernet-netwerken oplossen

Als u uw printer niet kunt verbinden met uw Ethernet-netwerk, moet u het volgende controleren:

- Controleer of het lampje **Draadloos** op de printer brandt.
- Het Ethernetlampje brandt wanneer de Ethernetkabel in de printer wordt geplugd.
- Alle kabelverbindingen tussen de computer en de printer in orde zijn.
- Het netwerk operationeel zijn en de hub, switch of router van het netwerk zijn ingeschakeld.
- Alle toepassingen moeten zijn afgesloten of uitgeschakeld voor computers met Windows, inclusief eventuele antivirusprogramma's, antispywareprogramma's en firewalls
- De printer op hetzelfde subnet is geïnstalleerd als de computers die gebruikmaken van de printer.
- Als het installatieprogramma de printer niet kan vinden, drukt u de netwerkconfiguratiepagina af en voert u handmatig het IP-adres in het installatieprogramma in. Raadpleeg [De netwerkconfiguratiepagina begrijpen op pagina 149](#) voor meer informatie.
- Installeer de HP-software opnieuw. Zie [De HP-software volledig verwijderen en opnieuw installeren op pagina 154](#) voor meer informatie.

Soms is het een oplossing om de printer een vast IP-adres toe te kennen. Dit is bijvoorbeeld het geval wanneer er een conflict optreedt met een persoonlijke firewall. (niet aanbevolen)

---

 **TIP:** Ga naar de HP-website voor online ondersteuning op [www.hp.com/support](http://www.hp.com/support) voor informatie en hulpmiddelen waarmee u veelvoorkomende printerproblemen kunt verhelpen.

---

## Problemen met draadloze verbindingen oplossen

Deze sectie biedt informatie met betrekking tot het oplossen van problemen die zich kunnen voordoen wanneer u de printer aansluit op uw draadloos netwerk.

Volg deze suggesties in onderstaande volgorde, beginnende bij de suggesties weergegeven in de sectie "Basisproblemen oplossen bij draadloos afdrukken". Als er zich nog steeds problemen voordoen, volgt u de suggesties in de sectie "Geavanceerde problemen oplossen bij draadloos afdrukken".

- [Draadloze basisproblemen oplossen](#)
- [Geavanceerde draadloze problemen oplossen](#)
- [Na het oplossen van de problemen](#)

---

 **TIP:** Zie [www.hp.com/go/wirelessprinting](http://www.hp.com/go/wirelessprinting) voor meer informatie over draadloze problemen.

 **OPMERKING:** Volg de aanwijzingen in [Na het oplossen van de problemen op pagina 140](#) nadat u het probleem hebt opgelost.

---

## Draadloze basisproblemen oplossen

 **OPMERKING:** Indien u de printer reeds hebt geconfigureerd voor een draadloze verbinding, maar het lampje draadloos blijft knipperen, reset dan alle componenten van het draadloze netwerk.

Om de componenten te resetten, schakelt u router en de printer uit en zet ze vervolgens weer aan in deze volgorde: eerst de router en dan de printer. Als u nog steeds geen verbinding kunt maken, schakel de router, de printer en uw computer dan uit. Soms wordt een netwerkcommunicatieprobleem opgelost door de printer uit en weer in te schakelen.

 **OPMERKING:** Als u de printer niet hebt geconfigureerd voor een draadloze verbinding, kunt u de HP-software gebruiken om de installatie te voltooien. Zie [De printer instellen voor draadloze communicatie op pagina 229](#) voor meer informatie.

---

Voer de volgende stappen in de aangegeven volgorde uit.

 **TIP:** Als u een computer met Windows gebruikt, gebruik dan het hulpprogramma met de naam HP-hulpprogramma diagnose thuisnetwerk om het probleem te helpen vaststellen en voor hulp bij het installeren en gebruiken van HP-printers op uw thuisnetwerk. Om dit hulpprogramma te gebruiken gaat u naar HP Wireless Printing Center ([www.hp.com/go/wirelessprinting](http://www.hp.com/go/wirelessprinting)) en klikt u op **Afdruk- en scandoekter** in het gedeelte **Snelkoppelingen**.

---

### Stap 1 - Controleren of het draadloze (802.11) lampje brandt

- Het lampje Draadloos op het bedieningspaneel van de printer geeft de status van de draadloze functie aan.

#### Draadloos afdrukken inschakelen

Raak op het bedieningspaneel van de printer  (Draadloos) aan en raak vervolgens **Instellingen** aan. Raak **Draadloos** aan en raak vervolgens **Aan** aan om draadloos afdrukken in te schakelen.



 **OPMERKING:** Als uw printer Ethernet-netwerken ondersteunt, controleer dan of er geen Ethernet-kabel op de printer is aangesloten. Als er een Ethernet-kabel wordt aangesloten, worden de voorzieningen voor draadloze communicatie van de printer uitgeschakeld.

---

Controleer het gedrag van lampje voor draadloze verbinding volgens de volgende tabel.

Statusbeschrijving/lampjespatroon	uitleg
Het Draadloos lampje is uit.	De functie draadloos is uitgeschakeld.



Statusbeschrijving/lampjespatroon	uitleg
<p>Het Draadloos lampje is aan, maar knippert.</p> 	<p>Draadloos is ingeschakeld maar de printer blijkt niet verbonden met een netwerk.</p>
<p>Het Draadloos lampje brandt en blijft branden.</p> 	<p>Draadloos is ingeschakeld en de printer is verbonden met het netwerk.</p>

### Stap 2 - Plaats de printer dichterbij de draadloze router

- Indien u de printer hebt geconfigureerd voor de functie draadloos en het lampje draadloos brandt continu, maar de printer blijft problemen ondervinden om met het netwerk verbonden te blijven of u hebt problemen met scannen of afdrukken. Zet de printer dan wat dichterbij de draadloze router.

### Stap 3 - De draadloze netwerktest uitvoeren

- Voer de draadloze netwerktest uit voor problemen met draadloze netwerken. Als er een probleem wordt gedetecteerd, worden er in het afgedrukte testrapport aanbevelingen gegeven die het probleem kunnen helpen oplossen. Zie [De draadloze verbinding testen op pagina 233](#) voor informatie over hoe u een testpagina draadloos kunt afdrukken.

### Geavanceerde draadloze problemen oplossen

Indien u alle voorgestelde stappen in [Draadloze basisproblemen oplossen op pagina 134](#) hebt uitgeprobeerd en de printer nog steeds niet over het netwerk kunt gebruiken via een computer of een mobiel apparaat, probeer dan onderstaande stappen in de weergegeven volgorde:

- [Stap 1: Controleer of de computer verbinding heeft met het netwerk](#)
- [Stap 2: Controleer of de printer op uw netwerk is aangesloten](#)
- [Stap 3: Controleer of uw computer niet is aangesloten via een Virtual Private Network \(VPN\)](#)
- [Stap 4: Controleer of de computer is ingeschakeld en gereed is](#)
- [Stap 5: Controleer of de HP-printer met de label \(Netwerk\) is ingesteld als het standaardstuurprogramma van de printer \(alleen Windows\)](#)
- [Stap 6: Controleren of de firewall-software de communicatie blokkeert](#)





---

**TIP:** Als u een computer met Windows gebruikt, gebruik dan het hulpprogramma met de naam HP-hulpprogramma diagnose thuisnetwerk om u het probleem te helpen vaststellen en voor hulp bij het installeren en gebruiken van HP-printers op uw thuisnetwerk. Om dit hulpprogramma te gebruiken gaat u naar HP Wireless Printing Center ( [www.hp.com/go/wirelessprinting](http://www.hp.com/go/wirelessprinting) ) en klikt u op **Afdruk- en scandokter** in het gedeelte **Snelkoppelingen** .

---

### Stap 1: Controleer of de computer verbinding heeft met het netwerk

Zorg ervoor dat uw computer is aangesloten op uw netwerk – ofwel uw Ethernet-netwerk of uw draadloos netwerk. Als de computer niet is aangesloten op het netwerk, kunt u de printer niet gebruiken in het netwerk.

#### Een Ethernet-verbinding controleren

- ▲ Veel computers hebben indicatielampjes naast de poort waar de Ethernet-kabel van de router wordt aangesloten op uw computer. Gewoonlijk zijn er twee indicatielampjes, waarvan het ene brandt en het andere knippert. Als uw computer indicatielampjes heeft, controleer dan of de indicatielampjes branden. Als de lampjes niet branden, probeer de Ethernet-kabel dan opnieuw op de computer en de router aan te sluiten. Als u de lampjes nog steeds niet ziet branden, is er mogelijk een probleem met de router, de Ethernet-kabel, of uw computer.



---

**OPMERKING:** Mac-computers hebben geen indicatielampjes. Om een Ethernet-verbinding op een Macintosh-computer te controleren, klikt u op **Systeemvoorkeuren** in het Dock en klikt u vervolgens op **Netwerk** . Als de Ethernet-verbinding goed werkt, staat **Ingebouwd Ethernet** in de lijst verbindingen, met het IP-adres en andere statusinformatie. Als **Ingebouwd Ethernet** niet in de lijst staat, is er mogelijk een probleem met de router, de Ethernet-kabel, of uw computer. Klik op de knop **Help** in het venster voor meer informatie.

---

#### Een draadloze aansluiting controleren

1. Controleer of de draadloze verbinding van uw computer is ingeschakeld. Zie de documentatie bij de computer voor meer informatie.
2. Als u geen unieke netwerknaam (SSID) gebruikt, is het mogelijk dat uw draadloze computer is aangesloten op een netwerk in de buurt dat niet van u is.

Met behulp van de volgende stappen kunt u vaststellen of uw computer is aangesloten op uw netwerk.

##### Windows

- a. Van op het bureaublad van uw computer klikt u op **Start** , **Bedieningspaneel** , zet u de cursor op **Netwerk en Internet** en klikt u vervolgens op **Netwerkstatus en -taken weergeven** .

-of-

Van op het bureaublad van uw computer, drukt u op **Start** , kiest u **Instellingen** , klikt u op **Bedieningspaneel** en dubbelklikt u op **Netwerkverbindingen** .

-of-

Rechtsklik op een leeg gebied op het scherm **Start** klik op **Alle Apps** op de taakbalk Apps, klik op **Bedieningspaneel** , **Netwerk- en sharingcenter** en ten slotte op **Netwerkstatus en -taken weergeven** .

Laat het netwerkdialogvenster open terwijl u verdergaat naar de volgende stap.

- b. Koppel het netsnoer los van de draadloze router. De verbindingstatus van uw computer hoort te wijzigen naar **Niet aangesloten**.
- c. Sluit het netsnoer weer aan op de draadloze router. De verbindingstatus hoort te wijzigen naar **Aangesloten**

### Mac OS X

- ▲ Klik op het pictogram **AirPort** in de menubalk bovenaan in het scherm. Vanuit het menu dat wordt weergegeven, kunt u zien of de AirPort is ingeschakeld en met welk draadloos netwerk uw computer is verbonden.



**OPMERKING:** Voor meer informatie over uw AirPort-verbinding klikt u op **Systeemvoorkeuren** in het Dock, en vervolgens op **Netwerk**. Als de draadloze verbinding goed werkt, verschijnt een groene stip naast AirPort in de lijst met verbindingen. Klik op de knop **Help** in het venster voor meer informatie.

Als u uw computer niet op het netwerk kunt aansluiten, neem dan contact op met de persoon die uw netwerk heeft ingesteld of met de fabrikant van uw router, omdat er een probleem met de hardware van uw router of computer kan zijn.



**TIP:** Als u een computer met Windows gebruikt, gebruik dan het hulpprogramma met de naam HP-hulpprogramma diagnose thuisnetwerk om u het probleem te helpen vaststellen en voor hulp bij het installeren en gebruiken van HP-printers op uw thuisnetwerk. Om dit hulpprogramma te gebruiken gaat u naar HP Wireless Printing Center ( [www.hp.com/go/wirelessprinting](http://www.hp.com/go/wirelessprinting) ) en klikt u op **Afdruk- en scandokter** in het gedeelte **Snelkoppelingen**.

## Stap 2: Controleer of de printer op uw netwerk is aangesloten

Als uw printer niet is aangesloten op hetzelfde netwerk als uw computer, kunt u de printer niet over het netwerk gebruiken. Volg de stappen die in dit hoofdstuk beschreven staan om erachter te komen of uw printer actief is verbonden met het juiste netwerk.



**OPMERKING:** Als uw draadloze router of Apple AirPort Base Station een verborgen SSID gebruikt, kan uw printer het netwerk niet automatisch detecteren.

### A: Controleer of de printer met het netwerk verbonden is.

1. Als de printer Ethernet-netwerken ondersteunt en is verbonden met een Ethernet-netwerk, controleer dan of er geen Ethernet-kabel is aangesloten aan de achterkant van de printer. Als aan de achterkant een Ethernet-kabel is aangesloten, wordt draadloze connectiviteit uitgeschakeld.
2. Als de printer is aangesloten op een draadloos netwerk, voert u de test draadloos netwerk uit. Zie [De draadloze verbinding testen op pagina 233](#) voor informatie over hoe u een testpagina draadloos kunt afdrukken.
3. Zodra de pagina is afgedrukt, controleert u de status van de draadloze verbinding, de netwerknaam (SSID) en het IP-adres:

<b>Verbonden</b>	<p>De Netwerkstatus is vermeld in het gebied <b>Connectiviteit</b>, gedeelte Diagnostische resultaten. Hier wordt aangegeven of de printer met uw netwerk is verbonden. Dit kan een draadloos netwerk zijn of een Ethernet-netwerk.</p> <ul style="list-style-type: none"> <li>• Als de Netwerkstatus Gereed is, is de printer actief met een netwerk verbonden.</li> <li>• Als de Netwerkstatus Offline is, is de printer niet met een netwerk verbonden.</li> </ul>
<b>Netwerknnaam (SSID)</b>	<p>De Netwerknnaam (SSID) is vermeld in het gedeelte Huidige configuratie. Hier wordt de netwerknnaam weergegeven die uw printer heeft gekozen om een verbinding te maken met het draadloze netwerk.</p>
<b>IP-adres</b>	<p>Het IP-adres is vermeld in het gedeelte Huidige configuratie. Dit veld geeft aan of uw printer een geldig IP-adres heeft.</p> <p>Het IP-adres is het adres dat wordt gebruikt om de ingebouwde webservice (EWS) van uw printer te openen.</p>

Zie [De printer instellen voor draadloze communicatie op pagina 229](#) voor informatie over het aansluiten van de printer op een draadloos netwerk.

Zie [De printer instellen voor draadloze communicatie op pagina 229](#) voor informatie over het aansluiten van de printer op een draadloos netwerk.

## **B: Controleer of u toegang kunt krijgen tot de EWS**

Nadat u hebt vastgesteld dat de computer en de printer allebei actieve verbindingen met een netwerk hebben, kunt u controleren of ze zich in hetzelfde netwerk bevinden door naar de geïntegreerde webservice (EWS) van de printer te gaan. Zie [Geïntegreerde webservice op pagina 244](#) voor meer informatie.

### **Naar de EWS gaan**

1. Open de EWS op uw computer. Raadpleeg [Geïntegreerde webservice op pagina 244](#) voor meer informatie.



**OPMERKING:** Als u in de browser een proxyserver gebruikt, moet u deze mogelijk uitschakelen om naar de EWS te kunnen gaan.

2. Als u toegang kunt krijgen tot de EWS, probeer de printer dan over het netwerk te gebruiken (bijvoorbeeld door af te drukken) om te zien of de netwerkinstelling is geslaagd.
3. Als u geen toegang kunt krijgen tot de EWS of nog steeds problemen ondervindt wanneer u de printer over het netwerk gebruikt, ga dan verder met het volgende hoofdstuk over firewalls.

## **C: Controleer de status van de printer door het bedieningspaneel te gebruiken.**

- ▲ Als de printer is verbonden met een netwerk, open dan het statusscherm van het netwerk om de draadloze status te controleren. Zie [Netwerkinstellingen weergeven en afdrukken op pagina 236](#) voor meer informatie.

## **Stap 3: Controleer of uw computer niet is aangesloten via een Virtual Private Network (VPN)**

Een Virtual Private Network (VPN) is een computernetwerk dat het internet gebruikt om een veilige verbinding op afstand met het netwerk van een organisatie te bieden. De meeste VPN-diensten laten echter

niet toe dat u toegang hebt tot lokale apparaten (zoals uw printer) op uw lokaal netwerk terwijl uw computer is verbonden met het VPN.

Verbreek de verbinding met het VPN om de printer aan te sluiten.

---

 **TIP:** Om de printer te gebruiken terwijl u bent verbonden met het VPN, kunt u de printer op uw computer aansluiten met een USB-kabel. De printer gebruikt de USB- en netwerkverbindingen tegelijkertijd.

---

Neem voor meer informatie contact op met uw netwerkbeheerder of de persoon die het draadloos netwerk heeft ingesteld.

#### **Stap 4: Controleer of de computer is ingeschakeld en gereed is**

Als de HP-software is geïnstalleerd, kunt u op uw computer de status van de printer controleren om na te gaan of de printer in de pauzestand staat of offline is, waardoor u het apparaat niet kunt gebruiken.

Volg de instructies voor uw besturingssysteem om de status van de printer te controleren:

##### **Windows**

1. Klik op **Start** en klik vervolgens op **Printers, Printers en Faxapparaten** , of **Apparaten en printers** .  
– of –  
Klik op **Start** , **Bedieningspaneel** en dubbelklik vervolgens op **Printers**.  
– of –  
Klik op het scherm **Start** op **Bedieningspaneel** , en klik vervolgens op **Apparaten en printers weergeven**.
2. Als de printers op uw computer niet worden weergegeven in de weergave Details, dan klikt u op het menu **Weergeven** en vervolgens op **Details** .
3. Voer een van de volgende handelingen uit, afhankelijk van de printerstatus:
  - a. Als de printer **Offline** is, klikt u met de rechtermuisknop op de printer en klikt u op **Printer online gebruiken**.
  - b. Als de printer **Onderbroken** is, klikt u met de rechtermuisknop op de printer en klikt u op **Afdrukken hervatten**.
4. Probeer de printer over het netwerk te gebruiken.

##### **Mac OS X**

1. Klik op het pictogram **Systeemvoorkeuren** in het Dock en klik op **Afdrukken en Faxen** of **Afdrukken & Scannen** .
2. Selecteer de printer en klik vervolgens op **Afdrukwachtrij openen**.
3. Als de afdruktaak is gepauzeerd, klikt u op **Hervatten**.
4. Als de printer is gepauzeerd, klikt u op **Printer hervatten**.

Als u de printer kunt gebruiken nadat u de bovenstaande stappen hebt uitgevoerd maar merkt dat de symptomen aanhouden als u de printer blijft gebruiken, kan het zijn dat uw firewall hindert. Zie [Uw firewall-software configureren voor gebruik met de printer op pagina 142](#) voor meer informatie.

Als u de printer nog steeds niet over het netwerk kunt gebruiken, gaat u verder naar het volgende hoofdstuk voor bijkomende hulp bij het oplossen van problemen

### Stap 5: Controleer of de HP-printer met he label (Netwerk) is ingesteld als het standaardstuurprogramma van de printer (alleen Windows)

Als u de HP-software opnieuw installeert, maakt de installer mogelijk een tweede versie van het printerstuurprogramma in uw map **Printers, Printers en Faxapparaten**, **Apparaten en printers**, of **Apparaten en printers weergeven**. Als u problemen hebt met het afdrukken of aansluiten op de printer, controleer dan of de juiste versie van het stuurprogramma van de printer als de standaardinstelling is ingesteld.

1. Klik op **Start** en klik vervolgens op **Printers, Printers en Faxapparaten**, of **Apparaten en printers**.  
– of –  
Klik op **Start**, **Bedieningspaneel** en dubbelklik vervolgens op **Printers**.  
– of –  
Klik op het scherm **Start** op **Bedieningspaneel**, en klik vervolgens op **Apparaten en printers weergeven**.
2. Klik met de rechtermuisknop op het printerpictogram voor de versie van het printerstuurprogramma dat draadloos is verbonden en selecteer **Instellen als standaardprinter**.



**OPMERKING:** Als de map voor de printer meerdere pictogrammen bevat, klikt u met de rechtermuisknop op het printerpictogram voor de versie van het printerstuurprogramma dat draadloos is verbonden en selecteert u **Instellen als standaardprinter**.

### Stap 6: Controleren of de firewall-software de communicatie blokkeert

Schakel tijdelijk de firewall-software op uw computer uit. Probeer opnieuw af te drukken, te scannen of te faxen om vast te stellen of de communicatie nu tot stand werd gebracht.



**TIP:** De Print en Scandokter kan ook helpen bij het identificeren of de gedetecteerde firewallbeveiligingssoftware communicatie met de printer kan zijn. Om dit hulpprogramma te gebruiken gaat u naar HP Wireless Printing Center [www.hp.com/go/wirelessprinting](http://www.hp.com/go/wirelessprinting), en klikt u op **Afdruk- en scandokter** in het gedeelte **Snelkoppelingen**.

Als u dit wenst, kunt u in de Help van uw Firewall eveneens informatie vinden over het opsporen van fouten bij een firewallconfiguratie. Voor meer informatie, ga naar HP Wireless Printing Center [www.hp.com/go/wirelessprinting](http://www.hp.com/go/wirelessprinting) en klik op **Help Firewall** in het gedeelte **Help draadloos netwerk**.

## Na het oplossen van de problemen

Nadat u de problemen hebt opgelost en uw printer succesvol hebt aangesloten op het draadloos netwerk, voert u de volgende stappen uit voor uw besturingssysteem:

### Windows

1. Klik vanaf het bureaublad van de computer op **Start**, selecteer **Programma's** of **Alle programma's**, klik op **HP**, selecteer uw printernaam en klik op **Printerinstellingen & Software**.  
– Of –



- Klik op het scherm **Start** op **Printerinstallatie & Software**.
2. Klik op **Een nieuwe printer aansluiten** en selecteer het type verbinding dat u wilt gebruiken.

### Mac OS X

1. Open het HP-hulpprogramma. Zie [HP-hulpprogramma \(Mac OS X\) op pagina 243](#) voor meer informatie.
2. Klik op het pictogram **Applicaties** op de taakbalk HP-hulpprogramma's, dubbelklik op **HP Installatieassistent** en volg de instructies op het scherm.

## De netwerkinstellingen voor de printer opnieuw instellen

Als u de oorspronkelijke netwerkinstellingen voor de printer wilt herstellen, voert u de volgende stappen uit:

1. Raak op het bedieningspaneel van de printer  (Draadloos) aan en raak vervolgens **Instellingen** aan. Raak **Netwerkinstellingen herstellen** aan, en raak vervolgens **Ja** aan. Een bericht verschijnt waarin staat dat de standaardinstellingen van het netwerk zijn hersteld.
2. Raak op het bedieningspaneel van de printer  (Draadloos) aan, raak **Instellingen** aan en raak daarna **Netwerkconfiguratie afdrukken** aan om de netwerkconfiguratiepagina af te drukken en te controleren of de netwerkinstellingen opnieuw zijn ingesteld.

---

 **OPMERKING:** Wanneer u de netwerkinstellingen terugzet, worden de eerder geconfigureerde instellingen draadloos verwijderd. U moet de printer opnieuw verbinden met het draadloze netwerk. Gebruik hiervoor de installatiewizard draadloos. Zie [De printer aansluiten met de wizard Draadloze installatie op pagina 230](#) voor meer informatie.

 **TIP:** Ga naar de HP-website voor online ondersteuning op [www.hp.com/support](http://www.hp.com/support) voor informatie en hulpmiddelen waarmee u veelvoorkomende printerproblemen kunt verhelpen.

---

# Uw firewall-software configureren voor gebruik met de printer

Een persoonlijke firewall, die beveiligingssoftware op uw computer uitvoert, kan de netwerkcommunicatie tussen uw printer en uw computer blokkeren.

Als u problemen ondervindt zoals:

- Printer niet gevonden bij het installeren van HP-software
- Kan niet afdrukken, afdruktaak zit vast in de wachtrij of de printer gaat offline
- Fouten met scancommunicatie of berichten dat de scanner bezig is
- Kan printerstatus op uw computer niet zien

Dan voorkomt de firewall mogelijk dat uw printer computers op uw netwerk laat weten waar de printer kan worden gevonden.

Als u de HP-software gebruikt op een computer met Windows en de printer tijdens de installatie niet kunt vinden (en u weet dat de printer op het netwerk is), of u de HP-software al met succes hebt geïnstalleerd en problemen ondervindt, probeert u het volgende:

- Als u de HP-software net hebt geïnstalleerd, probeer dan uw computer en de printer uit te schakelen en ze vervolgens allebei weer in te schakelen.
- Houd uw beveiligingssoftware actueel. Veel leveranciers van beveiligingssoftware leveren updates waarmee bekende problemen kunnen worden verholpen en bieden de allernieuwste verdediging tegen nieuwe beveiligingsbedreigingen.
- Indien uw firewall de beveiligingsinstellingen "Hoog", "Gemiddeld" of "Laag" heeft, kiest u "Gemiddeld" wanneer uw computer is verbonden met uw netwerk.
- Indien u firewallinstellingen hebt gewijzigd t.o.v. de standaardinstelling, moet u proberen terug te keren naar de standaardinstelling.
- Indien uw firewall beschikt over een instelling Vertrouwde zone, moet u deze gebruiken wanneer uw computer is verbonden met uw netwerk.
- Indien uw firewall beschikt over een functie "Waarschuwingsmeldingen verbergen", moet u deze uitschakelen. Bij het installeren van de HP-software en bij gebruik van de HP-printer kunt u waarschuwingsmeldingen zien afkomstig van uw firewallsoftware. Ze geven de opties "akkoord", "toestaan", "deblokkeren". Sta alle HP-software toe die een waarschuwing veroorzaakt. Als de melding de optie 'deze actie onthouden' of 'een regel hiervoor maken' bevat, selecteert u deze. Zo leert de firewall wat er kan worden vertrouwd op uw netwerk.
- Schakel niet meer dan één firewall tegelijk op uw computer in. Bijvoorbeeld: de Windows-firewall bij het besturingssysteem en een firewall van een derde mogen niet tegelijk worden ingeschakeld. Door meerdere firewalls tegelijkertijd in te schakelen is uw computer niet veiliger en krijgt u mogelijk problemen.

Ga naar [www.hp.com/go/wirelessprinting](http://www.hp.com/go/wirelessprinting) voor meer informatie over het gebruik van uw printer in combinatie met een persoonlijke firewall en klik op **Hulp bij firewalls** in het gedeelte **Hulp bij draadloos netwerk**.



**OPMERKING:** Momenteel zijn sommige delen van de website van HP alleen beschikbaar in het Engels.

# Problemen met het printerbeheer oplossen

Dit gedeelte biedt oplossingen voor veelvoorkomende problemen met betrekking tot het beheren van de printer. Dit gedeelte bevat de volgende onderwerpen:

- De geïntegreerde webserver kan niet worden geopend



**OPMERKING:** Om van de geïntegreerde webserver (EWS) gebruik te kunnen maken, moet de printer zijn verbonden met een netwerk via een Ethernet-verbinding of een draadloze verbinding. U kunt de geïntegreerde webserver niet gebruiken als de printer is aangesloten op een computer met een USB-kabel.



**TIP:** Ga naar de HP-website voor online ondersteuning op [www.hp.com/support](http://www.hp.com/support) voor informatie en hulpmiddelen waarmee u veelvoorkomende printerproblemen kunt verhelpen.

## De geïntegreerde webserver kan niet worden geopend

### Controleer de instellingen van het netwerk

- Controleer of u niet een telefoonsnoer of een cross-overkabel hebt gebruikt om de printer aan te sluiten op het netwerk.
- Controleer of de netwerkkabel goed is verbonden met de printer.
- Controleer of de hub, switch of router van het netwerk is ingeschakeld en goed functioneert.

### Controleer de computer

- Controleer of de computer die u gebruikt is aangesloten op het netwerk.



**OPMERKING:** Om de EWS te gebruiken, moet de printer zijn aangesloten op een netwerk. U kunt de geïntegreerde webserver niet gebruiken als de printer is aangesloten op een computer met een USB-kabel.

### Controleer de webbrowser

- Controleer of de webbrowser voldoet aan de minimale systeemvereisten. Raadpleeg [Specificaties van de geïntegreerde webserver op pagina 165](#) voor meer informatie.
- Als uw webbrowser proxy-instellingen gebruikt om verbinding te maken met het internet, probeer deze instellingen dan uit te schakelen. Zie de documentatie bij uw webbrowser voor meer informatie.
- Controleer of JavaScript en cookies zijn ingeschakeld in uw webbrowser. Zie de documentatie bij uw webbrowser voor meer informatie.

### Controleer het IP-adres van de printer

- Als u het IP-adres van de printer wilt controleren, kunt u het IP-adres verkrijgen door een netwerkconfiguratiepagina af te drukken. Raak op het bedieningspaneel van de printer de **(1)** (Draadloos) aan, raak **Instellingen** aan en raak vervolgens **Netwerk configuratie afdrukken** aan.
- Ping de printer met het IP-adres vanaf de commandolijn (Windows) of vanuit het netwerkhulpprogramma (Mac OS X). (Netwerkhulpprogramma bevindt zich in de map **Hulpmiddelen** in de map **Applicaties** op het hoogste niveau van de harde schijf.)

Als het IP-adres bijvoorbeeld 123.123.123.123 is, typt u bij de opdrachtprompt (Windows):

```
C:\Ping 123.123.123.123
```



Of:

Klik in het Netwerkhulpprogramma (Mac OS X) op het tabblad **Ping**, typ 123.123.123.123 in het vak en klik vervolgens op **Ping**.

Als er een antwoord verschijnt, is het IP-adres juist. Als er een time out-antwoord verschijnt, is het IP-adres onjuist.

---

 **TIP:** Als u een computer met Windows gebruikt, kunt u ook de HP-website voor online-ondersteuning op [www.hp.com/support](http://www.hp.com/support) raadplegen. Deze website biedt informatie en hulpmiddelen waarmee u veelvoorkomende printerproblemen kunt verhelpen.

---

# Installatieproblemen oplossen

Als de volgende onderwerpen niet helpen, raadpleegt u [HP-ondersteuning op pagina 94](#) voor meer informatie over HP-ondersteuning.

---

 **TIP:** Ga naar de HP-website voor online ondersteuning op [www.hp.com/support](http://www.hp.com/support) voor informatie en hulpmiddelen waarmee u veelvoorkomende printerproblemen kunt verhelpen.

---

- [Suggesties voor hardware-installatie](#)
- [Suggesties voor de installatie van de HP-software](#)

## Suggesties voor hardware-installatie

### Controleer de printer

- Controleer of alle kleefband en materiaal aan de buiten- en binnenkant van de printer zijn verwijderd.
- Zorg dat er papier in de printer is geladen.
- Controleer of er geen lampjes branden of knipperen behalve het lampje Gereed, dat hoort te branden. Controleer op berichten op het bedieningspaneel van de printer als het waarschuwinglampje knippert.

### Controleer de hardwareverbindingen

- Controleer of alle gebruikte snoeren en kabels in goede staat verkeren.
- Controleer of het netsnoer stevig met de printer en met een werkend stopcontact is verbonden.

### Controleer de inktcartridges

- Controleer of inktcartridges goed vastzitten en zijn uitgelijnd in de juiste met kleuren gecodeerde sleuven. Een goed geïnstalleerde inktcartridge hoort niet te bewegen wanneer er zachtjes aan wordt getrokken. De printer kan niet werken als niet alle inktcartridges zijn geïnstalleerd.

## Suggesties voor de installatie van de HP-software

### Controleer het computersysteem

- Zorg ervoor dat de computer op een ondersteund besturingssysteem werkt. Raadpleeg [Systeemvereisten op pagina 164](#) voor meer informatie.
- Controleer of de computer minstens voldoet aan de minimale systeemvereisten. Raadpleeg [Systeemvereisten op pagina 164](#) voor meer informatie.
- Als u een computer met Windows gebruikt, moet u controleren of de USB-stuurprogramma's niet werden uitgeschakeld in Windows Apparaatbeheer.
- Als u een computer met Windows gebruikt en de computer de printer niet detecteert, verwijder dan de HP software die bij de printer werd geleverd en installeer deze opnieuw. Zie [De HP-software volledig verwijderen en opnieuw installeren op pagina 154](#) voor meer informatie.

### Controleer of aan de installatievereisten wordt voldaan

- Zorg ervoor dat u de installatie-cd met de juiste HP-software voor uw besturingssysteem gebruikt.
- Zorg ervoor dat u alle andere programma's afsluit voordat u de HP-software installeert.

- Als het pad naar het cd-station niet wordt herkend, controleert u of u de juiste stationsaanduiding hebt opgegeven.
- Als de computer de installatie-cd in de cd-rom-drive niet herkent, bekijk dan of de installatie-cd is beschadigd. U kunt het stuurprogramma van de printer downloaden van de HP-website [www.hp.com/support](http://www.hp.com/support) . Deze website biedt informatie en hulpmiddelen waarmee u veelvoorkomende printerproblemen kunt verhelpen.



**OPMERKING:** Als u alle problemen hebt verholpen, moet u het installatieprogramma opnieuw uitvoeren.

# Het printerstatusrapport begrijpen

Gebruik het printerstatusrapport om de huidige printerinformatie en de status van de inktcartridges te bekijken. Gebruik het printerstatusrapport ook als hulp bij het oplossen van problemen met de printer.

Het printerstatusrapport bevat ook een log met recente gebeurtenissen.

Als u HP moet bellen, is het vaak nuttig om eerst het printerstatusrapport af te drukken.

## Het printerstatusrapport afdrukken

- Raak op het bedieningspaneel van de printer  (Pijl naar rechts) aan en raak vervolgens **Installatie** aan. Raak **Rapporten** aan en selecteer vervolgens **Statusrapport printer**.

**Printer Status Report**

**1 Product Information**

1. Model Name: HP Officejet 7610 Wide Format e-All-in-One
2. Model Number:
3. Serial Number: C823C1F2020SP
4. Product Number: C8R799A
5. Service ID: 22080
6. Printer Zone (PX): 0
7. Firmware Version: E0L2CA1212BR
8. FW Patch Version: 0
9. Country/Region: 15 / 1
10. Deployer: Not Installed
11. ADP: Installed

**2 Print Usage Information**





12. Total Pages Printed: 1
13. Borderless Pages Printed: 0

**3 Ink Delivery System Information**

33. IK: 435

34. Ink Supply:

35. Estimated Ink Level:

	Magenta	Cyan	Yellow	Black
				

36. Ink Number:

HP 935 SETUP	HP 933 SETUP	HP 932 SETUP	HP 932 SETUP
--------------	--------------	--------------	--------------

37. End of Warranty Date (Y-M-D):

2013/10/22	2013/07/16	2013/09/24	2013/10/15
------------	------------	------------	------------

38. First Installation Date (Y-M-D):

2012/03/25	2012/03/25	2012/03/25	2012/03/25
------------	------------	------------	------------

39. Ink Zone:

1	1	1	1
---	---	---	---

40. USE:

0	0	0	0
---	---	---	---

41. HP:

1	1	1	1
---	---	---	---

42. Supported Ink Cartridges:

HP 933XL	HP 933XL	HP 932XL	HP 932XL
HP 933	HP 933	HP 933	HP 932

**4 Additional Assistance**

For more information about how to change settings and diagnose problems, see the user documentation for your device. This documentation is available on your computer after you install the software—either from the HP Officejet 7610 Wide Format e-All-in-One Printer Software (Windows) or the Help Viewer (Mac OS).

**Fax Test Setup**

To verify that your product is setup correctly for Fax, run the Fax Test. You can access this tool from the device control panel or from the HP Officejet 7610 Wide Format e-All-in-One Printer Software.

**Wireless Network Test**

To verify your product is setup correctly for Wireless, run the Wireless Network Test. You can access this test from the device control panel.

1. **Productinformatie:** Toont printerinformatie (zoals printernaam, modelnummer, serienummer en versienummer van de firmware), de accessoires die zijn geïnstalleerd (zoals de accessoire voor

dubbelzijdig afdrukken of de duplexeenheid) en het aantal pagina's dat vanuit de lades en accessoires wordt afgedrukt.

- 2. Informatie over het afdrukgebruik** Toont korte informatie over pagina's afgedrukt vanaf de printer.
- 3. Informatie over het inksysteem:** Toont de geschatte inkniveaus (grafisch voorgesteld als meters), de onderdeelnummers en vervaldatum van de inktcartridges.



**OPMERKING:** De waarschuwingen en indicatoren voor het inkniveau geven alleen schattingen voor planningsdoelen. Overweeg om een nieuwe cartridge aan te schaffen op het moment dat het bericht verschijnt dat de inkt bijna op is, zodat u vertragingen bij het afdrukken voorkomt. U hoeft de cartridges niet te vervangen tot u dit wordt gevraagd.

---

- 4. Bijkomende hulp:** Geeft informatie over waar u meer informatie over de printer kunt vinden, plus informatie over het instellen van een faxtekst en het uitvoeren van een draadloze netwerktest.

# De netwerkconfiguratiepagina begrijpen

Als de printer is aangesloten op een netwerk, kunt u een netwerkconfiguratiepagina afdrukken om de netwerkinstellingen voor de printer te bekijken samen met de lijst van netwerken die door uw printer werden gedetecteerd. U kunt de netwerkconfiguratiepagina gebruiken om problemen met de netwerkaansluiting op te lossen. Als u HP moet bellen, is het vaak nuttig deze pagina af te drukken voordat u belt.

## De netwerkconfiguratiepagina afdrukken vanaf het bedieningspaneel van de printer

- Raak op het bedieningspaneel van de printer  (Pijl naar rechts) aan en raak vervolgens **Installatie** aan. Raak **Rapporten** aan en raak vervolgens **Netwerkconfiguratiepagina** aan.

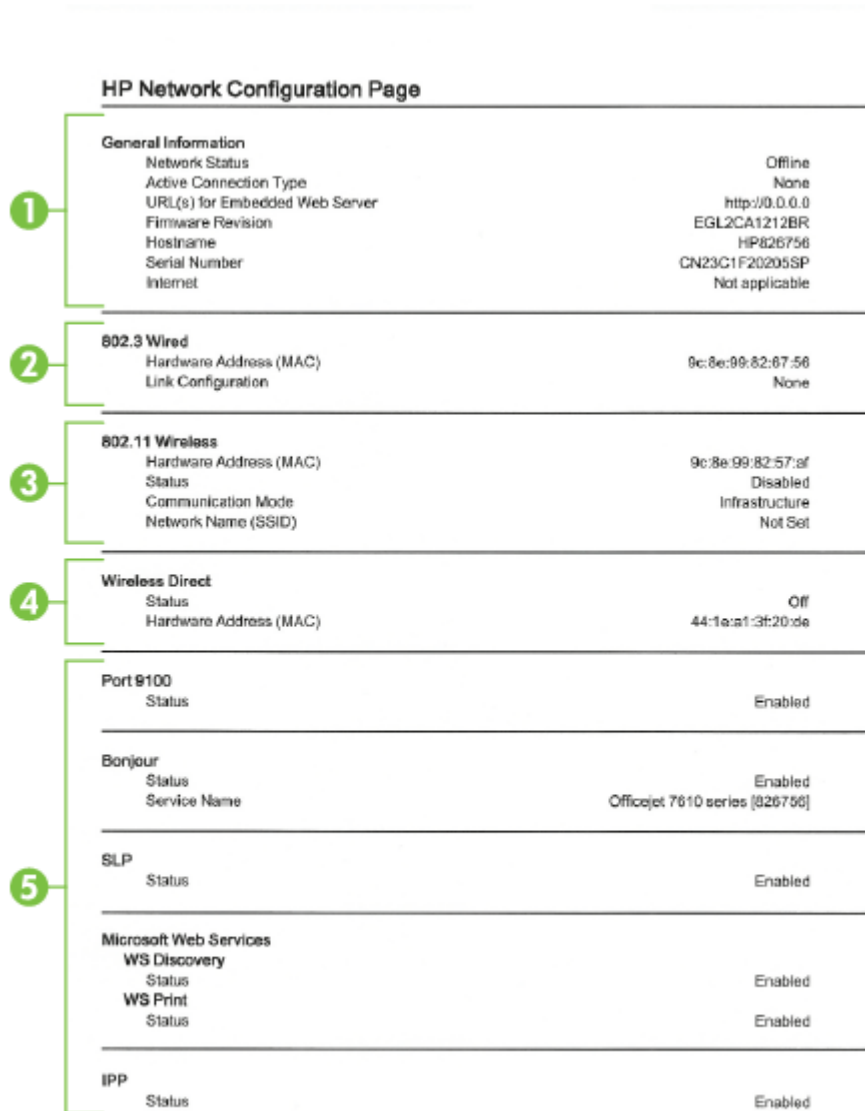

HP Network Configuration Page	
<b>1</b>	<b>General Information</b> Network Status: Offline Active Connection Type: None URL(s) for Embedded Web Server: http://0.0.0.0 Firmware Revision: EGL2CA1212BR Hostname: HP826756 Serial Number: CN23G1F20205SP Internet: Not applicable
<b>2</b>	<b>802.3 Wired</b> Hardware Address (MAC): 9c:8e:99:82:67:56 Link Configuration: None
<b>3</b>	<b>802.11 Wireless</b> Hardware Address (MAC): 9c:8e:99:82:57:af Status: Disabled Communication Mode: Infrastructure Network Name (SSID): Not Set
<b>4</b>	<b>Wireless Direct</b> Status: Off Hardware Address (MAC): 44:1e:a1:3f:20:de
<b>5</b>	<b>Port 9100</b> Status: Enabled
	<b>Bonjour</b> Status: Enabled Service Name: Officejet 7610 series [826756]
	<b>SLP</b> Status: Enabled
	<b>Microsoft Web Services</b> <b>WS Discovery</b> Status: Enabled <b>WS Print</b> Status: Enabled
	<b>IPP</b> Status: Enabled

- 1. Algemene informatie:** Toont informatie over de huidige status en het type actieve verbinding van het netwerk en andere informatie, zoals de URL van de geïntegreerde webserver.
- 2. 802.3 vast:** Informatie over de actieve Ethernet-netwerkverbinding, zoals het IP-adres, het subnetmasker, de standaard-gateway en het hardwareadres van de printer.

3. **802.11 Draadloos:** Toont informatie over uw draadloze netwerkverbinding, zoals de hostnaam, het IP-adres, het subnetmasker, de standaardgateway en de server. Geeft eveneens de netwerknaam (SSID) aan, de relatieve signaalsterkte en de gebruikte kanalen. U kunt de netwerklijst controleren om na te gaan of het signaal van uw netwerk voldoende sterk is en de communicatie-instellingen draadloos wijziging via de wizard voor het instellen van draadloze verbindingen. Zie De printer aansluiten met de wizard Draadloze installatie op pagina 230 voor meer informatie.
4. **Wireless Direct:** Toont informatie over uw draadloze netwerkverbinding, zoals de hostnaam, het IP-adres, het subnetmasker, de standaardgateway en de server.
5. **Diversen:** Informatie over geavanceerde netwerkinstellingen.
  - **Poort 9100:** De printer ondersteunt het "raw" IP-afdrucken via TCP-poort 9100. Deze eigen TCP/IP-poort van HP op de printer is de standaardpoort voor afdrucken. De poort is toegankelijk voor HP-software (bijvoorbeeld als HP-standaardpoort).
  - **Bonjour:** Bonjour-services (waarbij gebruik wordt gemaakt van mDNS oftewel Multicast Domain Name System) worden meestal gebruikt bij kleine netwerken voor IP-adressen en het herleiden van namen (via UDP-poort 5353) als er geen conventionele DNS-server wordt gebruikt.
  - **SLP:** Service Location Protocol (SLP) is een standaard internet-netwerkprotocol dat een kader biedt waarmee netwerktoepassingen het bestaan, de locatie en de configuratie van netwerkservices in bedrijfsnetwerken kunnen ontdekken. Dit protocol vereenvoudigt detectie en gebruik van netwerkbronnen, zoals printers, webservers, faxapparaten, videocamera's, bestandssystemen, back-upapparaten (tapestations), databases, adreslijsten, mailservers en agenda's.
  - **Microsoft-webservices:** Hiermee kunnen de protocollen voor WS-detectie (Microsoft Web Services Dynamic Discovery) of WSD-afdrukservices (Microsoft Web Services for Devices) die worden ondersteund op de printer, worden in- of uitgeschakeld. Ook kunnen hiermee ongebruikte afdrukservices worden uitgeschakeld om toegang via die services te voorkomen.



**OPMERKING:** Bezoek [www.microsoft.com](http://www.microsoft.com) voor meer informatie over WS-detectie en WSD-afdrukservices.

---

- **IPP:** Internet Protocol voor Afdrucken (IPP) is een standaard netwerkprotocol voor afdrucken op afstand. Anders dan andere IP-protocollen op afstand, ondersteunt IPP toegangcontrole, authenticatie en codering om veiliger af te drukken.

# Onderhoud aan de printkop

Als er zich problemen voordoen tijdens het afdrukken, kan er iets mis zijn met de printkop. U moet de procedures in de volgende hoofdstukken alleen uitvoeren als u hiertoe opdracht krijgt om problemen met de afdrukkwaliteit op te lossen.

De uitlijn- en reinigingsprocedures onnodig uitvoeren kan inkt verspillen en de levensduur van de cartridges verkorten.

Dit gedeelte bevat de volgende onderwerpen:

- [De printkop reinigen](#)
- [Printkop uitlijnen](#)

## De printkop reinigen

Als uw afdruk streperig is, of ontbreekt, of verkeerde of ontbrekende kleuren heeft, moet de printkop mogelijk worden gereinigd.

Er zijn twee reinigingsfasen. Elke fase duurt ongeveer twee minuten en er wordt één vel papier en tamelijk veel inkt gebruikt. Controleer na elke fase de kwaliteit van de afgedrukte pagina. U start de volgende reinigingsfase alleen als de afdrukkwaliteit slecht is.

Als de afdrukkwaliteit nog steeds slecht lijkt na beide reinigingsfasen, probeert u de printer uit te lijnen. Neem contact op met HP-ondersteuning als er na het uitlijnen en reinigen nog steeds problemen met de afdrukkwaliteit zijn. Zie [HP-ondersteuning op pagina 94](#) voor meer informatie.



**OPMERKING:** Het reinigen kost inkt. Reinig de printkop daarom uitsluitend wanneer dit noodzakelijk is. Het reinigingsproces neemt een paar minuten in beslag. Dit proces kan wat geluid produceren. Plaats gewoon papier voordat u de printkop reinigt. Raadpleeg [Plaats papier op pagina 16](#) voor meer informatie.

Als de printer niet correct wordt uitgeschakeld, kan dit problemen met de afdrukkwaliteit veroorzaken. Raadpleeg [De printer uitschakelen op pagina 27](#) voor meer informatie.

### De printkop reinigen vanaf het bedieningspaneel

1. Plaats ongebruikt, wit standaardpapier van A4-, Letter- of Legal-formaat in de hoofd invoerlade. Zie [Afdruk materiaal met een standaardformaat plaatsen op pagina 16](#) voor meer informatie.
2. Raak  (Pijl naar rechts) aan en raak vervolgens **Installatie** aan.
3. Raak **Hulpprogramma's** aan en raak vervolgens **Printkop reinigen** aan.

### De printkop reinigen vanaf de Werkset (Windows)

1. Plaats ongebruikt, wit standaardpapier van A4-, Letter- of Legal-formaat in de hoofd invoerlade. Zie [Afdruk materiaal met een standaardformaat plaatsen op pagina 16](#) voor meer informatie.
2. Open de Werkset. Zie [De Werkset openen op pagina 242](#) voor meer informatie.
3. Op het tabblad **Apparaatservices** klikt u op het pictogram links van **Printkoppen reinigen**.
4. Volg de aanwijzingen op het scherm op.



### De printkop reinigen vanuit het HP-hulpprogramma (Mac OS X)

1. Plaats ongebruikt, wit standaardpapier van A4-, Letter- of Legal-formaat in de hoofdinvoerlade. Zie [Afdrukmateriaal met een standaardformaat plaatsen op pagina 16](#) voor meer informatie.
2. Open het HP-hulpprogramma. Zie [HP-hulpprogramma \(Mac OS X\) op pagina 243](#) voor meer informatie.
3. Klik in het gedeelte **Informatie en ondersteuning** op **Printkoppen reinigen**.
4. Klik op **Reinigen** en volg de instructies op het scherm op.

### De printkop reinigen vanaf de geïntegreerde webserver (EWS)

1. Plaats ongebruikt, wit standaardpapier van A4-, Letter- of Legal-formaat in de hoofdinvoerlade. Zie [Afdrukmateriaal met een standaardformaat plaatsen op pagina 16](#) voor meer informatie.
2. Open EWS. Zie [Geïntegreerde webserver op pagina 244](#) voor meer informatie.
3. Klik op het pictogram **Hulpprogramma's** in het Dock en klik op **Werkset afdrukkwaliteit of Hulpmiddelen**.
4. Klik op **Printkop reinigen** en volg de aanwijzingen op het scherm.

## Printkop uitlijnen

De printer lijnt de printkop tijdens de eerste installatie automatisch uit.

U kunt deze functie gebruiken wanneer er in het printerstatuspagina strepen of witte lijnen door een van de gekleurde vlakken lopen of als u problemen hebt met de afdrukkwaliteit van uw afdrucken.

### De printkop uitlijnen vanaf het bedieningspaneel

1. Plaats ongebruikt, wit standaardpapier van A4-, Letter- of Legal-formaat in de hoofdinvoerlade. Zie [Afdrukmateriaal met een standaardformaat plaatsen op pagina 16](#) voor meer informatie.
2. Raak op het bedieningspaneel van de printer  (Pijl naar rechts) aan en raak vervolgens **Installatie** aan.
3. Raak de **Hulpprogramma's** aan en selecteer vervolgens **De printkop uitlijnen**.

### De printkop uitlijnen vanaf de Werkset (Windows)

1. Plaats ongebruikt, wit standaardpapier van A4-, Letter- of Legal-formaat in de hoofdinvoerlade. Zie [Afdrukmateriaal met een standaardformaat plaatsen op pagina 16](#) voor meer informatie.
2. Open de Werkset. Zie [De Werkset openen op pagina 242](#) voor meer informatie.
3. Op het tabblad **Apparaatservices** klikt u op het pictogram links van **Printkoppen uitlijnen**.
4. Volg de aanwijzingen op het scherm op.

### De printkop uitlijnen vanuit het HP-hulpprogramma (Mac OS X)

1. Plaats ongebruikt, wit standaardpapier van A4-, Letter- of Legal-formaat in de hoofdinvoerlade. Zie [Afdrukmateriaal met een standaardformaat plaatsen op pagina 16](#) voor meer informatie.
2. Open het HP-hulpprogramma. Zie [HP-hulpprogramma \(Mac OS X\) op pagina 243](#) voor meer informatie.
3. Klik in het gedeelte **Informatie en ondersteuning** op **De printkop uitlijnen**.
4. Klik op **Uitlijnen** en volg de instructies op het scherm op.

### **De printkop uitlijnen vanaf de geïntegreerde webserver (EWS)**

1. Plaats ongebruikt, wit standaardpapier van A4-, Letter- of Legal-formaat in de hoofdinvoerlade. Zie Afdruk materiaal met een standaardformaat plaatsen op pagina 16 voor meer informatie.
2. Open EWS. Zie Geïntegreerde webserver op pagina 244 voor meer informatie.
3. Klik op het pictogram **Hulpprogramma's** in het Dock en klik op **Werkset afdrukkwaliteit** in het gedeelte **Hulpmiddelen** .
4. Klik op **Printer uitlijnen** en volg de instructies op het scherm op.

# De HP-software volledig verwijderen en opnieuw installeren

U moet de HP-software die bij de printer is geleverd mogelijk verwijderen en opnieuw installeren als de installatie onvolledig is of als u de USB-kabel op de computer hebt aangesloten voordat er een bericht is weergegeven waarin u wordt gevraagd om de USB-kabel op de computer aan te sluiten. Verwijder de toepassingsbestanden van de printer niet zomaar van de computer.

## Software van een Windows-computer verwijderen:

1. Klik op het bureaublad van de computer op **Start**, selecteer **Instellingen**, klik op **Bedieningspaneel** en klik vervolgens op **Programma's toevoegen / verwijderen**.

– of –

Klik op **Start**, **Bedieningspaneel**, en vervolgens op **Installatie van een programma ongedaan maken** of dubbelklik op **Programma's en functies**.

– of –

Op het scherm **Start** klikt u op **Bedieningspaneel** en vervolgens op **Installatie van een programma ongedaan maken**.

2. Selecteer de HP-printersoftware en klik op **Installatie ongedaan maken**.

Volg de aanwijzingen op het scherm op.

3. Koppel de printer los van de computer.

4. Start de computer opnieuw op.



---

**OPMERKING:** Het is belangrijk dat u de printer loskoppelt voordat u uw computer opnieuw opstart. Sluit de printer niet aan op de computer tot u de HP-software opnieuw hebt geïnstalleerd.

---

5. Plaats de HP-software-cd van het apparaat in het cd-romstation van uw computer en start vervolgens de installatie opnieuw.

6. Volg de aanwijzingen op het scherm op.

## De software verwijderen van een Mac:

1. Dubbelklik op **HP Uninstall** in de map **Applicaties / Hewlett-Packard**.

2. Als u daarom wordt gevraagd, voert u de juiste beheerdersnaam plus het wachtwoord in en klikt u op **OK**.

3. Volg de aanwijzingen op het scherm op.

4. Als de **HP Uninstaller** is voltooid, start u de computer opnieuw.

# Papierstoringen oplossen

Soms loopt het papier tijdens een afdruktaak vast.

Dit gedeelte bevat de volgende onderwerpen:

- [Papierstoringen verhelpen](#)
- [Papierstoringen voorkomen](#)

## Papierstoringen verhelpen

Een papierstoring kan optreden aan beide zijden van de printer of in de automatische documentinvoer.

---

**⚠ VOORZICHTIG:** Om mogelijke schade aan de printkoppen te voorkomen moet u papierstoringen zo snel mogelijk oplossen.

**💡 TIP:** Wanneer u merkt dat de afdrukkwaliteit achteruitgaat moet u de printkop reinigen. Zie [De printkop reinigen op pagina 151](#) voor meer informatie.

---

Gebruik deze stappen om een papierstoring te verhelpen.

### Een papierstoring binnenin de printer oplossen

1. Verwijder al het papier uit de uitvoerlade.

---

**⚠ VOORZICHTIG:** Probeer de papierstoring niet via de voorzijde van de printer op te lossen. Het afdrukmechanisme kan daardoor beschadigd raken. Los papierstoringen altijd op via de accessoire voor het automatisch dubbelzijdig afdrukken (duplexeenheid).

---

2. Controleer de duplexeenheid.

- a. Druk op de knoppen aan weerszijden van de duplexeenheid aan beide zijden en verwijder de eenheid.

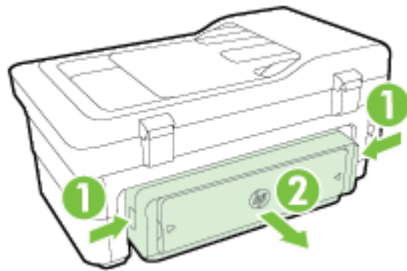

- b. Wanneer u het vastgelopen papier in het apparaat hebt gevonden, pakt u het papier met beide handen vast en trekt u het naar u toe.

---

**⚠ VOORZICHTIG:** Als het papier scheurt wanneer u het van de rollen verwijdert, moet u de rollen en wieltjes controleren op gescheurde stukjes papier die in de printer kunnen zijn achtergebleven. Als u niet alle stukjes papier uit de printer verwijdert, is er een grotere kans op papierstoringen.

---

- c. Wanneer u het vastgelopen papier daar niet ziet, drukt u op de grendel boven op de duplexeenheid en laat u de klep van de eenheid zakken. Wanneer het papier binnen in de printer vastzit, verwijdert u het voorzichtig uit de printer. Sluit de klep.
- d. Schuif de duplexmodule in de printer totdat de eenheid op zijn plek wordt vergrendeld.

3. Controleer de voorkant van de printer.
  - a. Open de toegangsklep van de inktcartridges.
  - b. Als er papier is achtergebleven in de printer, controleert u of de wagen met inktcartridges helemaal rechts in de printer staat, verwijderd u papiersnippers of verkreukeld afdrukmetaal en trekt u het papier naar u toe langs de voorkant van de printer.

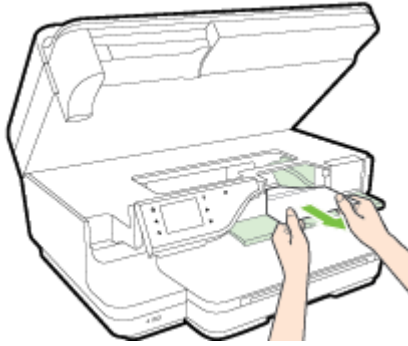

- c. Verplaats de wagen naar links, zoek naar vastgelopen papier in de printer aan de rechterkant van de wagen, verwijder papiersnippers of verkreukeld papier, en trek het papier langs de voorzijde van de printer naar u toe.

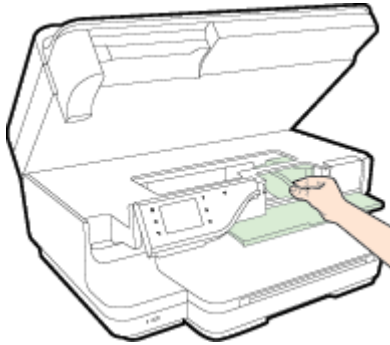

---

**⚠ WAARSCHUWING!** Kom niet met uw handen in de printer als de printer aanstaat en de wagen vastzit. Als u de toegangsklep voor inktcartridges opent, moet de wagen terugkeren naar de rechterkant van de printer. Als dit niet gebeurt, schakelt u de printer uit voordat u het vastgelopen papier verwijdert.

---

4. Nadat u het vastgelopen papier hebt verwijderd, sluit u alle kleppen. Vervolgens zet u de printer aan (als u de printer had uitgezet) en verzendt u de afdructaak opnieuw.

### Een papierstoring in de automatische documentinvoer verhelpen

1. Til de kap van de automatische documentinvoer omhoog.

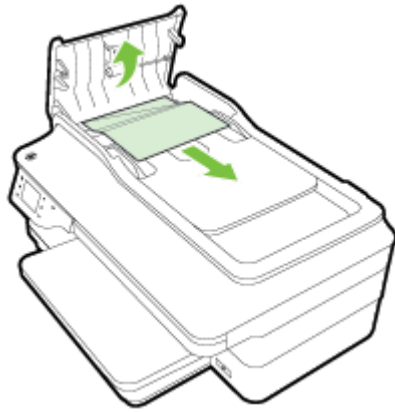

2. Til het lipje op aan de voorste rand van de ADF.
3. Trek het papier voorzichtig tussen de rollen vandaan.

---

**⚠ VOORZICHTIG:** Als het papier scheurt wanneer u het van de rollen verwijdert, moet u de rollen en wieltjes controleren op gescheurde stukjes papier die in de printer kunnen zijn achtergebleven. Als u niet alle stukjes papier uit de printer verwijdert, is er een grotere kans op papierstoringen.

---

4. Sluit de printerkap van de automatische documentinvoer door het stevig naar beneden te duwen tot het op zijn plek wordt vergrendend.

## Papierstoringen voorkomen

Houd u aan de volgende richtlijnen om papierstoringen te voorkomen.

- Verwijder afgedrukte exemplaren regelmatig uit de uitvoerlade.
- Druk niet af op gekreukeld, gevouwen of beschadigd papier.
- Zorg dat papier niet krult of kreukt door al het ongebruikte papier in een hersluitbare verpakking te bewaren.
- Gebruik geen papier dat te dik of te dun is voor de printer.
- Zorg ervoor dat de lades correct geplaatst zijn en niet te vol zitten. Ga voor meer informatie naar [Plaats papier op pagina 16](#).
- Zorg dat het papier plat in de invoerlade ligt en dat de randen niet omgevouwen of gescheurd zijn.
- Plaats niet teveel papier in de documentinvoerlade. Zie [Papierspecificaties op pagina 165](#) voor informatie over het maximale aantal vellen dat de automatische documentinvoer kan bevatten.
- Leg niet papier van verschillende soorten en formaten tegelijk in de invoerlade; al het papier in de invoerlade moet van dezelfde soort en hetzelfde formaat zijn.
- Verschuif de papiergeleiders in de invoerlade totdat deze vlak tegen het papier aanliggen. Zorg dat de papiergeleiders het papier in de papierlade niet buigen.
- Schuif het papier niet te ver naar voren in de invoerlade.
- Als u op beide zijden van een pagina afdrukt, druk dan geen volle afbeeldingen op licht papier af.
- Gebruik papiersoorten die worden aanbevolen voor de printer. Raadpleeg [Papierspecificaties op pagina 165](#) voor meer informatie.

- Als het papier in de printer bijna op is, zorgt u dat de lade van de printer eerst leeg is voordat u papier toevoegt. Probeer geen papier bij te vullen terwijl de printer bezig is een vel te pakken.
- Zorg ervoor dat de printer schoon is. Zie Onderhoud van de printer op pagina 22 voor meer informatie.

---

# A Technische informatie

Dit gedeelte bevat de volgende onderwerpen:

- Informatie over de garantie
- Printerspecificaties
- Wettelijk verplichte informatie
- Programma voor milieubeheer
- Licenties van derden



## Informatie over de garantie

Dit gedeelte bevat de volgende onderwerpen:

- [Beperkte garantieverklaring van Hewlett-Packard](#)
- [Garantie-informatie inktcartridge](#)

## Beperkte garantieverklaring van Hewlett-Packard

HP-product	Duur van beperkte garantie
Softwaremedia	90 dagen
Printer	1 jaar
Print- of inktcartridges	Tot het HP-cartridge leeg is of de "einde garantie"-datum (vermeld op de inktcartridge) is bereikt, afhankelijk van wat het eerst van toepassing is. Deze garantie dekt geen HP-inktproducten die opnieuw zijn gevuld, opnieuw zijn gefabriceerd of zijn gerepareerd, noch HP-inktproducten die op verkeerde wijze zijn gebruikt of behandeld.
Printkoppen (geldt alleen voor producten met printkoppen die door de klant kunnen worden vervangen)	1 jaar
Accessoires	1 jaar tenzij anders vermeld

### A. Duur van beperkte garantie

- Hewlett-Packard (HP) garandeert de eindgebruiker dat bovenstaande HP-producten vrij van materiaal- en fabricagedefecten zijn gedurende de hierboven aangegeven periode, die begint op de datum van aankoop door de klant. De klant moet een bewijs van de datum van aankoop kunnen overleggen.
- Met betrekking tot softwareproducten is de beperkte garantie van HP uitsluitend geldig voor het niet kunnen uitvoeren van programmeringsinstructies. HP garandeert niet dat de werking van een product ononderbroken of vrij van fouten is.
- De beperkte garantie van HP geldt alleen voor defecten die zich voordoen als resultaat van een normaal gebruik van het product en is niet van toepassing in de volgende gevallen:
  - onjuist of onvoldoende onderhoud of wijziging van het product;
  - software, interfaces, afstukmateriaal, onderdelen of benodigdheden die niet door HP worden geleverd of ondersteund;
  - gebruik dat niet overeenstemt met de specificaties van het product;
  - onrechtmatige wijzigingen of verkeerd gebruik.
- Voor HP-printerproducten is het gebruik van een cartridge die niet door HP is geleverd of een nagevulde cartridge niet van invloed op de garantie aan de klant of een contract voor ondersteuning dat met de klant is gesloten. Als echter een defect of beschadiging van de printer toegewezen kan worden aan het gebruik van een cartridge die niet van HP afkomstig is, een nagevulde cartridge of een verlopen inktcartridge, brengt HP de gebruikelijke tijd- en materiaalkosten voor het repareren van de printer voor het betreffende defect of de betreffende beschadiging in rekening.
- Als HP tijdens de van toepassing zijnde garantieperiode kennisgeving ontvangt van een defect in een softwareproduct, in afstukmateriaal of in een inktproduct dat onder de garantie van HP valt, wordt het defecte product door HP vervangen. Als HP tijdens de van toepassing zijnde garantieperiode kennisgeving ontvangt van een defect in een hardwareproduct dat onder de garantie van HP valt, wordt naar goeddunken van HP het defecte product door HP gerepareerd of vervangen.
- Als het defecte product niet door HP respectievelijk gerepareerd of vervangen kan worden, zal HP de aankoopprijs voor het defecte product dat onder de garantie valt, terugbetalen binnen een redelijke termijn nadat HP kennisgeving van het defect heeft ontvangen.
- HP is niet verplicht tot reparatie, vervanging of terugbetaling tot de klant het defecte product aan HP geretourneerd heeft.
- Een eventueel vervangingsproduct mag nieuw of bijna nieuw zijn, vooropgesteld dat het ten minste dezelfde functionaliteit heeft als het product dat wordt vervangen.
- De beperkte garantie van HP is geldig in alle landen/regio's waar het gegarandeerde product door HP wordt gedistribueerd, met uitzondering van het Midden-Oosten, Afrika, Argentinië, Brazilië, Mexico, Venezuela en de tot Frankrijk behorende zogenoemde "Départements d'Outre Mer". Voor de hierboven als uitzondering vermelde landen/regio's, is de garantie uitsluitend geldig in het land/de regio van aankoop. Contracten voor extra garantieservice, zoals service op de locatie van de klant, zijn verkrijgbaar bij elk officieel HP-servicekantoor in landen/regio's waar het product door HP of een officiële importeur wordt gedistribueerd.
- Er wordt geen garantie gegeven op HP-inkcartridges die zijn nagevuld, opnieuw zijn geproduceerd, zijn opgeknapt en verkeerd zijn gebruikt of waarmee op enigerlei wijze is geknoeid.

### B. Garantiebeperkingen

IN ZOVERRE DOOR HET PLAATSELIJK RECHT IS TOEGESTAAN, BIEDEN NOCH HP, NOCH LEVERANCIERS (DERDEN) ANDERE UITDRUKKELIJKE OF STILZWIJGENDE GARANTIES OF VOORWAARDEN MET BETREKKING TOT DE PRODUCTEN VAN HP EN WIJZEN ZIJ MET NAME DE STILZWIJGENDE GARANTIES EN VOORWAARDEN VAN VERKOOPBAARHEID, BEVREDIGENDE KWALITEIT EN GESCHIKTHEID VOOR EEN BEPAALD DOEL AF.

### C. Beperkte aansprakelijkheid

- Voor zover bij de plaatselijke wetgeving toegestaan, zijn de verhaalsmogelijkheden in deze beperkte garantie de enige en exclusieve verhaalsmogelijkheden voor de klant.
- VOORZOVER DOOR HET PLAATSELIJK RECHT IS TOEGESTAAN, MET UITZONDERING VAN DE SPECIEFIE VERPLICHTINGEN IN DEZE GARANTIEVERKLARING, ZIJN HP EN LEVERANCIERS (DERDEN) ONDER GEEN BEDING AANSPRAKELIJK VOOR DIRECTE, INDIRECTE, SPECIALE EN INCIDENTELE SCHADE OF GEVOLGSCHADE, OF DIT NU GEBASEERD IS OP CONTRACT, DOOR BENADELING OF ENIGE ANDERE JURIDISCHE THEORIE, EN ONGEACHT OF HP VAN DE MOGELIJKHEID VAN DERGELIJKE SCHADE OP DE HOOGTE IS.

### D. Lokale wetgeving

- Deze garantieverklaring verleent de klant specifieke juridische rechten. De klant kan over andere rechten beschikken die in de V.S. van staat tot staat, in Canada van provincie tot provincie en elders van land tot land of van regio tot regio kunnen verschillen.
- In zoverre deze garantieverklaring niet overeenstemt met de plaatselijke wetgeving, zal deze garantieverklaring als aangepast en in overeenstemming met dergelijke plaatselijke wetgeving worden beschouwd. Krachtens een dergelijke plaatselijke wetgeving is het mogelijk dat bepaalde afwijzingen en beperkingen in deze garantieverklaring niet op de klant van toepassing zijn. Sommige staten in de Verenigde Staten en bepaalde overheden buiten de Verenigde Staten (inclusief provincies in Canada) kunnen bijvoorbeeld:
  - voorkomen dat de afwijzingen en beperkingen in deze garantieverklaring de wettelijke rechten van een klant beperken (bijvoorbeeld het Verenigd Koninkrijk);
  - op andere wijze de mogelijkheid van een fabrikant beperken om dergelijke niet-aansprakelijkheidsverklaringen of beperkingen af te dwingen;
  - de klant aanvullende garantierechten verlenen, de duur van de impliciete garantie bepalen waarbij het niet mogelijk is dat de fabrikant zich niet aansprakelijk verklaart of beperkingen ten aanzien van de duur van impliciete garanties niet toestaan.
- DE IN DEZE VERKLARING GESTELDE GARANTIEVOORWAARDEN VORMEN, BEHALVE IN DE WETTELIJK TOEGESTANE MATE, GEEN UITSLUITING, BEPERKING OF WIJZIGING VAN, MAAR EEN AANVULLING OP DE VERPLICHTE EN WETTELIJK VOORGESCHREVEN RECHTEN DIE VAN TOEPASSING ZIJN OP DE VERKOOP VAN HP-PRODUCTEN.

### HP Fabrieksgarantie

Als bijlage ontvangt u hierbij een lijst met daarop de naam en het adres van de HP vestiging in uw land waar u terecht kunt voor de HP fabrieksgarantie.

Nederland: Hewlett-Packard Nederland BV, Startbaan 16, 1187 XR Amstelveen  
 België: Hewlett-Packard, BVBA/SPRL, P.O.

Naast deze fabrieksgarantie kunt u op basis van nationale wetgeving ten opzichte van uw verkoper rechten ontlenen aan de verkoopovereenkomst. De HP-fabrieksgarantie laat de wettelijke rechten onder de toepasselijke nationale wetgeving ongewoed.

## Garantie-informatie inktcartridge

De garantie op HP-cartridges is van toepassing wanneer het product wordt gebruikt in combinatie met de daarvoor bedoelde printer van HP. Deze garantie is niet van toepassing op HP-inktproducten die opnieuw zijn gevuld, die zijn gerecycled, gerepareerd, die verkeerd zijn gebruikt of waarmee is geknoeid.

Tijdens de garantieperiode is het product gedekt zolang de HP-inkt niet op is en het einde van de garantieperiode niet is bereikt. Het einde van de garantiedatum, in JJJJ-MM-formaat , vindt als volgt op het product terug:

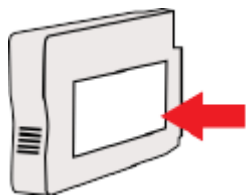

# Printerspecificaties

Dit gedeelte bevat de volgende onderwerpen:

- [Fysieke specificaties](#)
- [Productkenmerken en -mogelijkheden](#)
- [Specificaties processor en geheugen](#)
- [Systeemvereisten](#)
- [Netwerkprotocollspecificaties](#)
- [Specificaties van de geïntegreerde webserver](#)
- [Papierspecificaties](#)
- [Afdrukresolutie](#)
- [Kopieerspecificaties](#)
- [Faxspecificaties](#)
- [Scanspecificaties](#)
- [Specificaties Webservices](#)
- [HP-websitespecificaties](#)
- [Omgevingspecificaties](#)
- [Elektrische specificaties](#)
- [Geluidsspecificaties](#)
- [Specificaties voor een geheugenapparaat](#)

## Fysieke specificaties

### Printerformaat (breedte x hoogte x diepte)

- 617 x 297 x 419,03 mm (24,3 x 11,7 x 16,5 inch)

### Printerlampjes

Het printergewicht omvat de accessoire voor het automatisch dubbelzijdig afdrukken (duplexeenheid) en de printerbenodigdheden.

- 16,17 kg (35,6 lb)

## Productkenmerken en -mogelijkheden

Functie	Capaciteit
Verbindingsmogelijkheden	<ul style="list-style-type: none"><li>• USB 2.0 hoge snelheid</li><li>• USB 2.0 hoge snelheid host-poort</li><li>• Draadloos (802.11b/g/n <sup>1</sup>) netwerk</li><li>• Ethernet-netwerk (802.3)</li></ul> <p><sup>1</sup> Dit product ondersteunt de 802.11n 2.4 GHz frequentieband.</p>
Inktcartridges	Vier inktcartridges (een voor zwart, cyaan, magenta en geel) <b>OPMERKING:</b> Niet alle cartridges worden in alle landen/regio's ondersteund.
Levensduur benodigdheden	Bezoek <a href="http://www.hp.com/go/learnaboutequipment">www.hp.com/go/learnaboutequipment/</a> voor meer informatie over de geschatte levensduur van inktcartridges.
Printertalen	HP PCL 3
Ondersteunde lettertypen	Amerikaanse lettertypen: CG Times, CG Times Italic, Universe, Universe Italic, Courier, Courier Italic, Letter Gothic, Letter Gothic Italic.
Werkbelasting	Maximaal 12.000 pagina's per maand
Taal ondersteuning bedieningspaneel printer Beschikbare talen verschillen per land/regio.	Bulgaars, Deens, Duits, Engels, Fins, Frans, Grieks, Hongaars, Italiaans, Japans, Koreaans, Kroatisch, Nederlands, Noors, Pools, Portugees, Roemeens, Russisch, Slovaaks, Sloveens, Spaans, Traditioneel Chinees, Tsjechisch, Turks, Vereenvoudigd Chinees, Zweeds.

## Specificaties processor en geheugen

### Printerprocessor

- ARM R4

### Printergeheugen

- 256 MB ingebouwde RAM

## Systemvereisten

De systeemvereisten voor de software worden vermeld in het Leesmij-bestand.



**OPMERKING:** Voor de meest recente informatie over ondersteunde besturingssystemen en systeemvereisten gaat u naar [www.hp.com/support](http://www.hp.com/support)

## Netwerkprotocollspecificaties

De systeemvereisten voor de software worden vermeld in het Leesmij-bestand.

## Specificaties van de geïntegreerde webserver

### Vereisten

- Een TCP/IP-netwerk (IPX/SPX-netwerken worden niet ondersteund)
- Een webbrowser (Microsoft Internet Explorer 7.0 of hoger, Mozilla Firefox 3.0 of hoger, Safari 3.0 of hoger of Google Chrome 5.0 of hoger)
- Een netwerkverbinding (kan niet worden gebruikt met een printer die is verbonden met een computer met USB-kabel)
- Een internetverbinding (vereist voor sommige functies)

---

 **OPMERKING:** U kunt de geïntegreerde webserver openen zonder verbinding te hebben met het internet. Sommige functies zijn echter niet beschikbaar.

 **OPMERKING:** De geïntegreerde webserver moet zich aan dezelfde kant van een firewall bevinden als de printer.

---

## Papierspecificaties

Gebruik deze tabellen om te bepalen welk papier u kunt gebruiken in uw printer en welke voorzieningen u kunt gebruiken voor dat papier.

- [De specificaties voor de ondersteunde papiersoorten begrijpen](#)
- [Minimummarges instellen](#)
- [Richtlijnen voor dubbelzijdig afdrukken](#)

## De specificaties voor de ondersteunde papiersoorten begrijpen

Gebruik de tabellen om te bepalen welk papier of ander afdrukmetaal u kunt gebruiken in uw printer en welke voorzieningen u kunt gebruiken voor dat materiaal.

- [Ondersteunde formaten begrijpen](#)
- [Ondersteunde afdrukmetaal types en gewicht begrijpen](#)

### Ondersteunde formaten begrijpen

---

 **TIP:** Als u de duplexeenheid gebruikt, moeten de minimummarges boven en onder ten minste 16 mm (0,63 inch) zijn.

---

Papierformaat	Invoerlade	ADF	Duplexeenheid
<b>Standaard papierafmetingen</b>			
10 x 15 cm*	✓		
2L*	✓		
U.S. Letter (216 x 279 mm; 8,5 x 11 inch)	✓	✓	✓
8.5 x 13 inch (216 x 330 mm)	✓	✓	✓

<b>Papierformaat</b>	<b>Invoerlade</b>	<b>ADF</b>	<b>Duplexeenheid</b>
U.S. Legal (216 x 356 mm; 8,5 x 14 inch)	✓	✓	✓
A4 (210 x 297 mm; 8,3 x 11,7 inch)*	✓	✓	✓
U.S. Executive (184 x 267 mm; 7,25 x 10,5 inch)	✓	✓	✓
U.S. Statement (140 x 216 mm; 5,5 x 8,5 inch)	✓	✓	
B5 (JIS) (182 x 257 mm; 7,17 x 10,12 inch)*	✓	✓	✓
6 x 8 inches	✓	✓	✓
A5 (148 x 210 mm; 5,8 x 8,3 inch)*	✓	✓	
Edge-to-Edge A4*	✓		✓
Edge-to-Edge Letter*	✓		✓
<b>B-formaat</b>			
11 x 14 inch*	✓		✓
12 x 12 inch*	✓		
B4 (JIS) (257 x 364 mm)	✓		✓
Tabloid (279,4 x 431,8 mm)*	✓		✓
Super B (330 x 483 mm)*	✓		
A3 (297 x 420 mm; 11,69 x 16,54 inch)*	✓		✓
A3+ (330 x 483 mm; 12,99 x 18,98 inch)*	✓		
Edge-to-Edge Tabloid (11 x 17 inch)*	✓		
Edge-to-Edge A3*	✓		
<b>Enveloppen</b>			
Envelop U.S. #10 (105 x 241 mm; 4,12 x 9,5 inch)	✓		
Monarch-envelop (98 x 191 mm; 3,88 x 7,5 inch)	✓		
Nr. 6 3/4 Envelop (92 x 165 mm; 3,63 x 6,5 inch)	✓		
Envelopkaart (111 x 152 mm; 4,4 x 6 inch)	✓		
Envelop A2 (111 x 146 mm; 4,37 x 5,75 inch)	✓		
Envelop DL (110 x 220 mm; 4,3 x 8,7 inch)	✓		
Envelop C5 (162 x 229 mm; 6,4 x 9 inch)	✓		
Envelop C6 (114 x 162 mm; 4,5 x 6,4 inch)	✓		
Japanse envelop Chou #3 (120 x 235 mm; 4,7 x 9,3 inch)	✓		

Papierformaat	Invoertlade	ADF	Duplexeenheid
Japanse envelop Chou #4 (90 x 205 mm; 3,5 x 8,1 inch)	✓		
<b>Kaarten</b>			
Systeemkaart (76.2 x 127 mm; 3 x 5 inch)	✓		
Systeemkaart (102 x 152 mm; 4 x 6 inch)	✓		
Systeemkaart (127 x 203 mm; 5 x 8 inch)	✓		
A6-kaart (105 x 148,5 mm; 4,13 x 5,83 inch)*	✓		
A4 indexkaart (210 x 297 mm; 8,3 x 11,7 inch)*	✓		
Hagaki** (100 x 148 mm; 3,9 x 5,8 inch)	✓		
Ondersteunt ook afdrukken zonder rand			
Ofuku Hagaki** (200 x 148 mm; 7,8 x 5,8 inch)	✓		
Indexkaart Letter (216 x 279 mm; 8,5 x 11 inch)	✓		
<b>Fotopapier</b>			
Fotopapier (76,2 x 127 cm 3 x 5 inch)	✓		
Fotopapier (102 x 152 cm 4 x 6 inch)*	✓		
Fotopapier (5 x 7 inch)*	✓		
Fotopapier (8 x 10 inch)*	✓		
Fotopapier (8,5 x 11 inch)*	✓		
Fotopapier L (89 x 127 mm; 3,5 x 5 inch)*	✓		
Foto 2L (127 x 178 mm)*	✓		
Cabinet-formaat (120 x 165 mm)	✓		
13 x 18 cm*	✓		
<b>Brochures</b>			
11 x 14 inch*	✓		✓
B4 (JIS) (257 x 364 mm)	✓		✓
Tabloid (11 x 17 inch)*	✓		✓
A3 (297 x 420 mm; 11,69 x 16,54 inch)*	✓		✓
<b>Ander papier</b>			
<b>OPMERKING:</b> Speciale papierformaten definiëren vanuit de beeldbewerkingssoftware van HP is alleen beschikbaar op Mac OS X.			



Papierformaat	Invoerlade	ADF	Duplexeenheid
Aangepast afdrukmetaal met een breedte van 76,2 tot 330 mm en een lengte van 127 tot 1118 mm (3 tot 13 inch breed en 5 tot 44 inch lang)	✓		
Speciaal papierformaat (ADF) van 147 tot 216 mm breed en 211 tot 356 mm lang (5,8 tot 8,5 inch breed en 8,3 tot 14 inch lang)		✓	

\* Deze formaten kunnen worden gebruikt voor afdrucken zonder rand.

\*\* De printer is alleen compatibel met gewoon papier en inktjet hagaki papier van Japan Post. Het is niet compatibel met foto-hagaki van Japan Post.

### Ondersteunde afdrukmetaaltypes en gewicht begrijpen

Lade	Soort	Gewicht	Capaciteit
Invoerlade	Papier	60 tot 105 g/m <sup>2</sup> (16 tot 28 lb bankpost)	Maximaal 250 vellen gewoon papier (25 mm of 1 inch gestapeld)
	Fotopapier	280 gsm (34 kg bankpost)	Tot 60 vellen HP Premium Plus fotopapier van 280 gsm (17 mm of 0,67 inch gestapeld)
	Enveloppen	75 tot 90 g/m <sup>2</sup> (envelop met 20 to 24 lb bankpost)	Maximaal 30 vellen (17 mm of 0,67 inch gestapeld)
	Kaarten	Maximaal 200 g/m <sup>2</sup> (steekkaart 110 lb)	Maximaal 80 kaarten (17 mm of 0,67 inch gestapeld)
	Brochures	180 gsm	Max. 65 vellen van 180 g/m <sup>2</sup> HP Brochure en mat Flyer-papier
Duplexeenheid	Standaard en brochure	60 tot 180 g/m <sup>2</sup> (16 tot 48 lb bankpost)	Niet van toepassing
Uitvoerlade	Alle ondersteunde papiersoorten		Maximaal 75 vel gewoon papier (tekst afdrucken)
Automatische documentinvoer	Papier	60 tot 75 g/m <sup>2</sup> (16 tot 20 lb bankpost)	35 vellen gewoon papier

### Minimummarges instellen

De documentmarges moeten overeenkomen met (of groter zijn dan) deze ingestelde marges in de afdrukstand Staand.

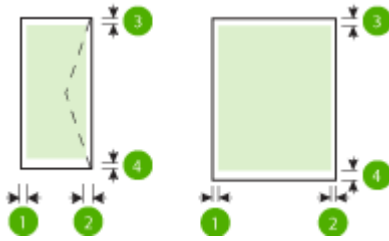

Papier	(1) Linkermarge	(2) Rechtermarge	(3) Bovenmarge	(4) Ondermarge
U.S. Letter	3,3 mm (0,13 inch)	3,3 mm (0,13 inch)	3,3 mm (0,13 inch)	Windows: 3,3 mm (0,13 inch), Mac en Linux: 12 mm (0,47 inch)
U.S. Legal				
A4				
U.S. Executive				
U.S. Statement				
8,5 x 13 inch				
B5				
A5				
Kaarten				
Aangepast papierformaat				
Fotopapier				
11 x 14 inches	5 mm (0,197 inch) <sup>1</sup>	5 mm (0,197 inch) <sup>1</sup>	5 mm (0,197 inch) <sup>2</sup>	5 mm (0,197 inch) <sup>2</sup>
12 x 12 inch				
B4 (JIS)				
Tabloid				
Super B				
A3				
A3+				
Edge-to-Edge Tabloid				
Edge-to-Edge A3				
Enveloppen	3,3 mm (0,13 inch)	3,3 mm (0,13 inch)	16,5 mm (0,65 inch)	16,5 mm (0,65 inch)

<sup>1</sup> De marges voor gewoon en brochurepapier zijn 13 mm (0,51 inch) voor enkelzijdig en dubbelzijdig.

<sup>2</sup> De marges voor gewoon papier zijn 16 mm (0,63 inch) voor enkelzijdig en 22 mm (0,87 inch) voor dubbelzijdig. Voor brochurepapier zijn de marges 16 mm (0,63 inch) voor enkelzijdig en dubbelzijdig.

## Richtlijnen voor dubbelzijdig afdrukken

- Gebruik altijd papier dat geschikt is voor de printerspecificaties. Zie [Papierspecificaties op pagina 165](#) voor meer informatie.
- Stel opties in voor dubbelzijdig afdrukken in uw toepassing of in het printerstuurprogramma.
- Bedruk nooit beide zijden van enveloppes, fotopapier, glanzend papier of papier dat lichter is dan 60 g/m<sup>2</sup> of zwaarder dan 105 g/m<sup>2</sup>. Bij deze papiersoorten kunnen papierstoringen optreden.
- Voor verschillende soorten papier is een specifieke afdrukstand vereist wanneer u op beide zijden van een pagina afdrukt. Dit is onder meer zo voor briefhoofden, voorgedrukt papier en papier met watermerken en gaten. Wanneer u afdrukt vanuit Windows, wordt de voorkant van het papier eerst afgedrukt. Plaats papier met de afdrukszijde naar beneden.
- Bij automatisch dubbelzijdig afdrukken houdt het toestel het papier vast als de afdruk aan een zijde is voltooid, en wordt gewacht tot de inkt droogt. Als de inkt eenmaal is gedroogd, wordt het papier terug in de printer getrokken en wordt op de andere zijde afgedrukt. Wanneer het afdrukken is voltooid, wordt het papier naar de uitvoerlade uitgevoerd. Pak het papier niet voor het afdrukken is voltooid.
- U kunt op beide zijden van ondersteunde aangepaste papiersoorten afdrukken door het papier om te draaien en opnieuw in de printer in te voeren. Zie [Papierspecificaties op pagina 165](#) voor meer informatie.

## Afdrukresolutie

<b>Conceptmodus</b>	<ul style="list-style-type: none"><li>• Kleurinvoer/zwarte weergave: 300x300dpi</li><li>• Uitvoer (Zwart/kleur): Automatisch</li></ul>
<b>Normale modus</b>	<ul style="list-style-type: none"><li>• Kleurinvoer/zwarte weergave: 600x600dpi</li><li>• Uitvoer (Zwart/kleur): Automatisch</li></ul>
<b>Modus Beste</b>	<ul style="list-style-type: none"><li>• Kleurinvoer/zwarte weergave: 600x600dpi</li><li>• Uitvoer (Zwart/kleur): Automatisch</li></ul>
<b>Modus maximum dpi</b>	<ul style="list-style-type: none"><li>• Kleurinvoer/zwarte weergave: 1200x1200dpi</li><li>• Uitvoer: Automatisch (Zwart), 4800x1200 geoptimaliseerd dpi (Kleur)</li></ul>

## Kopieerspecificaties

- Digitale beeldverwerking
- Tot 99 kopieën van het origineel
- Digitale zoom: van 25 tot 400%
- Aan pagina aanpassen, voorbeeldkopie

## Faxspecificaties

- Mogelijkheid voor zwart-wit en kleur bij apparaat.
- Maximaal 99 snelkiescodes

- Geheugen tot 100 pagina's (verschilt per model, op basis van ITU-T-testafbeelding #1 met standaardresolutie). Meer complexe pagina's of een hogere resolutie duren langer en nemen meer geheugen in beslag.
- Fax handmatig verzenden en ontvangen.
- Automatisch tot vijf keer opnieuw kiezen bij in gesprek (verschilt per model).
- Automatisch een keer opnieuw kiezen bij geen gehoor (verschilt per model).
- Bevestigings- en activiteitenrapporten.
- CCITT/ITU Group 3-fax met foutcorrectiemodus.
- 33,6 Kbps overdracht.
- Snelheid van 4 sec. per pagina bij 33,6 Kbps (volgens ITU-T-testafbeelding nr. 1 bij standaardresolutie). Meer complexe pagina's of een hogere resolutie duren langer en nemen meer geheugen in beslag.
- Oproepherkenning met automatisch schakelen tussen fax en antwoordapparaat.

	Foto (dpi)	Zeer fijn (dpi)	Fijn (dpi)	Standaard (dpi)
Zwart	205 x 196 (8-bits grijstinten)	308 x 300	205 x 196	205 x 98
Kleur	205 x 200	205 x 200	205 x 200	205 x 200

#### Vereisten voor Faxen naar pc en Faxen naar Mac

- Ondersteund bestandstype: Ongecomprimeerde TIFF
- Ondersteunde faxtypen: zwart-witfaxen

#### Scanspecificaties

- Geïntegreerde OCR-software zet gescande tekst automatisch om in bewerkbare tekst
- Interface werkt met Twain (Windows) en Interface voor vastleggen van Afbeeldingen (Mac OS X)
- Resolutie:
  - Scannerglasplaat: 1200 x 1200 ppi
  - ADF: 300 x 300 ppi
- Color (Kleur): 24-bits kleuren, 8-bits grijschaal (256 grijstinten)
- Maximum scangrootte:
  - Scannerglasplaat: 297 x 243 mm (11,7 x 17 inch)
  - ADF: 216 x 356 mm (8,5 x 14 inch)

#### Specificaties Webservices

Een internetverbinding via een Ethernet-verbinding of draadloze verbinding.

## HP ePrint

- Maximale grootte van e-mail en bijlagen: 5 MB
- Maximaal aantal bijlagen: 10

De ePrint-server aanvaardt geen afdruktaken via e-mail wanneer er meerdere e-mailadressen werden ingevuld in de velden "Aan" of "Cc". Voer dus alleen het e-mailadres van uw HP-printer in het veld "Aan" in. Vul geen e-mailadressen in de andere velden in.



---

**OPMERKING:** De ePrint-server aanvaardt geen afdruktaken via e-mail wanneer er meerdere e-mailadressen werden ingevuld in de velden "Aan" of "Cc". Voer dus alleen het e-mailadres van uw HP-printer in het veld "Aan" in. Vul geen e-mailadressen in de andere velden in.

---

- Ondersteunde bestandstypen:
  - PDF
  - HTML
  - Standaard tekstbestandformaten
  - Microsoft Word, PowerPoint
  - Afbeeldingen zoals PNG, JPEG, TIFF, GIF, BMP



---

**OPMERKING:** U kunt mogelijk andere bestandstypen gebruiken met HP ePrint. HP kan echter niet garanderen dat deze correct werken met de printer omdat ze niet volledig zijn getest.

---

## Printer Apps

Om sommige Printer Apps te gebruiken, kan het zijn dat u een account moet installeren op een partnerwebsite. Ga naar [www.eprintcenter.com](http://www.eprintcenter.com) voor meer informatie.

## HP-websitespecificaties

- Een webbrowser (zoals Microsoft Internet Explorer 6.0 of hoger, Mozilla Firefox 2.0 of hoger, Safari 3.2.3 of hoger, of Google Chrome 3.0) met de Adobe Flash plug-in (versie 10 of hoger).
- Een internetverbinding

## Omgevingsspecificaties

### Werkomgeving

- Bedrijfstemperatuur: 5° tot 40°C  
Aanbevolen bedrijfstemperatuur: 15° tot 32°C  
Aanbevolen relatieve luchtvochtigheid: 20 tot 80% niet-condenserend

### Opslagomgeving

- Opslagtemperatuur: -40° tot 60°C  
Luchtvochtigheid bij opslag: Maximaal 90 procent niet-condenserend bij een temperatuur van 60° C (140° F)

## Elektrische specificaties

### Stroomvoorziening

- Universele netadapter (extern)

### Stroomvereisten

- Ingangsspanning: 100-240 V wisselstroom, 50/60 Hz (Wereldwijd); 200-240 V wisselstroom, 50/60 Hz (Alleen China en India)  
Uitvoervoltage: +32V/+12V bij 1094 mA/250 mA

### Stroomverbruik

- 26 Watt in snel afdrucken; 20 Watt in ADF snel kopiëren

## Geluidsspecificaties

Snel afdrucken, geluidsniveaus per ISO 7779

- Geluidsdruk (bij apparaat)
  - LpAm 55 (dBA) (mono kladafdruk)
- Geluidsvermogen
  - LwAd 6,8 (BA)

## Specificaties voor een geheugenapparaat



---

**OPMERKING:** Het product kan enkel geheugenapparaten lezen die zijn opgemaakt met het FAT-, FAT32-, of EX\_FAT-bestandssysteem.

---

Dit gedeelte bevat de volgende onderwerpen:

- [USB-flashstations](#)

### USB-flashstations

HP heeft de volgende USB-flashstations volledig getest op de printer:

- **Kingston:** Gegevensgeleider 100 USB 2.0 flash drive (4 GB, 8 GB, en16 GB)
- **Lexar JumpDrive S73:** 8 GB USB 3.0 Flash Drive
- **Imation:** 1 GB USB Swivel
- **SanDisk:** Cruzer Micro Skin USB Flash Drive (4 GB)
- **HP:** Hoge snelheid USB Flash Drive v100w (8 GB)



---

**OPMERKING:** U kunt mogelijk andere USB flash drives gebruiken met het product. HP kan echter niet garanderen dat die correct werken met het product omdat niet alle ongeregistreerde USB flash drives volledig zijn getest.

---

## Wettelijk verplichte informatie

De printer voldoet aan de producteisen van overheidsinstellingen in uw land/regio.

Dit gedeelte bevat de volgende onderwerpen:

- Voorgeschreven modelnummer:
- FCC verklaring
- Kennisgeving voor gebruikers in Korea
- VCCI (Class B) compatibiliteitsverklaring voor gebruikers in Japan
- Kennisgeving over netsnoer voor gebruikers in Japan
- Kennisgeving over geluidsproductie voor Duitsland
- GS-verklaring (Duitsland)
- Kennisgeving voor gebruikers van het Amerikaanse telefoonnetwerk: FCC-eisen
- Kennisgeving aan gebruikers van het Canadese telefoonnetwerk
- Kennisgeving aan gebruikers in de Europese Unie
- Kennisgeving voor gebruikers van het Duitse telefoonnetwerk
- Australische verklaring over vaste faxen
- Bericht voor de Europese Unie
- Wettelijke informatie inzake draadloze producten
  - Blootstelling aan de straling van radiofrequenties
  - Kennisgeving voor gebruikers in Brazilië
  - Kennisgeving voor gebruikers in Canada
  - Kennisgeving voor gebruikers in Taiwan
  - Kennisgeving voor gebruikers in Mexico
  - Bericht aan gebruikers in Japan

### Voorgeschreven modelnummer:

Voor wettelijke identificatiedoelinden is aan uw product een voorgeschreven modelnummer toegewezen. Het voorgeschreven modelnummer van uw product is SNPRC-1103-01. U moet dit voorgeschreven nummer niet verwarren met de merknaam (HP Officejet 7610 Wide Format e-All-in-One) of het productnummer (CR769A).

## FCC verklaring

### FCC statement

The United States Federal Communications Commission (in 47 CFR 15.105) has specified that the following notice be brought to the attention of users of this product.

This equipment has been tested and found to comply with the limits for a Class B digital device, pursuant to Part 15 of the FCC Rules. These limits are designed to provide reasonable protection against harmful interference in a residential installation. This equipment generates, uses and can radiate radio frequency energy and, if not installed and used in accordance with the instructions, may cause harmful interference to radio communications. However, there is no guarantee that interference will not occur in a particular installation. If this equipment does cause harmful interference to radio or television reception, which can be determined by turning the equipment off and on, the user is encouraged to try to correct the interference by one or more of the following measures:

- Reorient or relocate the receiving antenna.
- Increase the separation between the equipment and the receiver.
- Connect the equipment into an outlet on a circuit different from that to which the receiver is connected.
- Consult the dealer or an experienced radio/TV technician for help.

For further information, contact:

Manager of Corporate Product Regulations  
Hewlett-Packard Company  
3000 Hanover Street  
Palo Alto, Ca 94304  
(650) 857-1501

Modifications (part 15.21)

The FCC requires the user to be notified that any changes or modifications made to this device that are not expressly approved by HP may void the user's authority to operate the equipment.

This device complies with Part 15 of the FCC Rules. Operation is subject to the following two conditions: (1) this device may not cause harmful interference, and (2) this device must accept any interference received, including interference that may cause undesired operation.

## Kennisgeving voor gebruikers in Korea

B 급 기기 (가정용 방송통신기기)	이 기기는 가정용(B급)으로 전자파적합등록을 한 기기로서 주로 가정에서 사용하는 것을 목적으로 하며, 모든 지역에서 사용할 수 있습니다.
------------------------	--

## VCCI (Class B) compatibiliteitsverklaring voor gebruikers in Japan

この装置は、クラスB情報技術装置です。この装置は、家庭環境で使用することを目的としていますが、この装置がラジオやテレビジョン受信機に近接して使用されると、受信障害を引き起こすことがあります。取扱説明書に従って正しい取り扱いをして下さい。

VCCI-B



## Kennisgeving over netsnoer voor gebruikers in Japan

製品には、同梱された電源コードをお使い下さい。  
同梱された電源コードは、他の製品では使用出来ません。

## Kennisgeving over geluidsproductie voor Duitsland

### Geräuschemission

LpA < 70 dB am Arbeitsplatz im Normalbetrieb nach DIN 45635 T. 19

## GS-verklaring (Duitsland)

### GS-Erklärung (Deutschland)

Das Gerät ist nicht für die Benutzung im unmittelbaren Gesichtsfeld am Bildschirmarbeitsplatz vorgesehen. Um störende Reflexionen am Bildschirmarbeitsplatz zu vermeiden, darf dieses Produkt nicht im unmittelbaren Gesichtsfeld platziert werden.

## Kennisgeving voor gebruikers van het Amerikaanse telefoonnetwerk: FCC-eisen

### Notice to users of the U.S Telephone network: FCC requirements

This equipment complies with Part 68 of the FCC rules and the requirements adopted by the ACTA. On the rear (or bottom) of this equipment is a label that contains, among other information, a product identifier in the format US:AAAEQ##TXXXX. If requested, this number must be provided to the telephone company.

Applicable connector jack Universal Service Order Codes ("USOC") for the Equipment is: RJ-11C.

A plug and jack used to connect this equipment to the premises wiring and telephone network must comply with the applicable FCC Part 68 rules and requirements adopted by the ACTA. A compliant telephone cord and modular plug is provided with this product. It is designed to be connected to a compatible modular jack that is also compliant. See installation instructions for details.

The REN is used to determine the number of devices that may be connected to a telephone line. Excessive RENs on a telephone line may result in the devices not ringing in response to an incoming call. In most but not all areas, the sum of RENs should not exceed five (5.0). To be certain of the number of devices that may be connected to a line, as determined by the total RENs, contact the local telephone company. For products approved after July 23, 2001, the REN for this product is part of the product identifier that has the format US:AAAEQ##TXXXX. The digits represented by ## are the REN without a decimal point (e.g., 00 is a REN of 0.0).

If this equipment causes harm to the telephone network, the telephone company will notify you in advance that temporary discontinuance of service may be required. But if advance notice isn't practical, the telephone company will notify the customer as soon as possible. Also, you will be advised of your right to file a complaint with the FCC if you believe it is necessary.

The telephone company may make changes in its facilities, equipment, operations or procedures that could affect the operation of the equipment. If this happens the telephone company will provide advance notice in order for you to make necessary modifications to maintain uninterrupted service.

If trouble is experienced with this equipment, please contact the manufacturer, or look elsewhere in this manual, for repair or warranty information. If the equipment is causing harm to the telephone network, the telephone company may request that you disconnect the equipment until the problem is resolved.

Connection to party line service is subject to state tariffs. Contact the state public utility commission, public service commission or corporation commission for information.

If your home has specially wired alarm equipment connected to the telephone line, ensure the installation of this equipment does not disable your alarm equipment. If you have questions about what will disable alarm equipment, consult your telephone company or a qualified installer.

WHEN PROGRAMMING EMERGENCY NUMBERS AND/OR MAKING TEST CALLS TO EMERGENCY NUMBERS:

- 1) Remain on the line and briefly explain to the dispatcher the reason for the call.
- 2) Perform such activities in the off-peak hours, such as early morning or late evenings.



**Note** The FCC hearing aid compatibility rules for telephones are not applicable to this equipment.

The Telephone Consumer Protection Act of 1991 makes it unlawful for any person to use a computer or other electronic device, including FAX machines, to send any message unless such message clearly contains in a margin at the top or bottom of each transmitted page or on the first page of the transmission, the date and time it is sent and an identification of the business or other entity, or other individual sending the message and the telephone number of the sending machine or such business, other entity, or individual. (The telephone number provided may not be a 900 number or any other number for which charges exceed local or long-distance transmission charges.)

In order to program this information into your FAX machine, you should complete the steps described in the software.

## Kennisgeving aan gebruikers van het Canadese telefoonnetwerk

Note à l'attention des utilisateurs du réseau téléphonique canadien/Notice to users of the Canadian telephone network

Cet appareil est conforme aux spécifications techniques des équipements terminaux d'Industrie Canada. Le numéro d'enregistrement atteste de la conformité de l'appareil. L'abréviation IC qui précède le numéro d'enregistrement indique que l'enregistrement a été effectué dans le cadre d'une Déclaration de conformité stipulant que les spécifications techniques d'Industrie Canada ont été respectées. Néanmoins, cette abréviation ne signifie en aucun cas que l'appareil a été validé par Industrie Canada.

Pour leur propre sécurité, les utilisateurs doivent s'assurer que les prises électriques reliées à la terre de la source d'alimentation, des lignes téléphoniques et du circuit métallique d'alimentation en eau sont, le cas échéant, branchées les unes aux autres. Cette précaution est particulièrement importante dans les zones rurales.



**Remarque** Le numéro REN (Ringer Equivalence Number) attribué à chaque appareil terminal fournit une indication sur le nombre maximal de terminaux qui peuvent être connectés à une interface téléphonique. La terminaison d'une interface peut se composer de n'importe quelle combinaison d'appareils, à condition que le total des numéros REN ne dépasse pas 5.

Basé sur les résultats de tests FCC Partie 68, le numéro REN de ce produit est 0.0B.

This equipment meets the applicable Industry Canada Terminal Equipment Technical Specifications. This is confirmed by the registration number. The abbreviation IC before the registration number signifies that registration was performed based on a Declaration of Conformity indicating that Industry Canada technical specifications were met. It does not imply that Industry Canada approved the equipment.

Users should ensure for their own protection that the electrical ground connections of the power utility, telephone lines and internal metallic water pipe system, if present, are connected together. This precaution might be particularly important in rural areas.



**Note** The REN (Ringer Equivalence Number) assigned to each terminal device provides an indication of the maximum number of terminals allowed to be connected to a telephone interface. The termination on an interface might consist of any combination of devices subject only to the requirement that the sum of the Ringer Equivalence Numbers of all the devices does not exceed 5.

The REN for this product is 0.0B, based on FCC Part 68 test results.

## Kennisgeving aan gebruikers in de Europese Unie

### Notice to users in the European Economic Area

This product is designed to be connected to the analog Switched Telecommunication Networks (PSTN) of the European Economic Area (EEA) countries/regions.

Network compatibility depends on customer selected settings, which must be reset to use the equipment on a telephone network in a country/region other than where the product was purchased. Contact the vendor or Hewlett-Packard Company if additional product support is necessary.

This equipment has been certified by the manufacturer in accordance with Directive 1999/5/EC (annex II) for Pan-European single-terminal connection to the public switched telephone network (PSTN). However, due to differences between the individual PSTNs provided in different countries, the approval does not, of itself, give an unconditional assurance of successful operation on every PSTN network termination point.

In the event of problems, you should contact your equipment supplier in the first instance.

This equipment is designed for DTMF tone dialing and loop disconnect dialing. In the unlikely event of problems with loop disconnect dialing, it is recommended to use this equipment only with the DTMF tone dial setting.

## Kennisgeving voor gebruikers van het Duitse telefoonnetwerk

### Hinweis für Benutzer des deutschen Telefonnetzwerks

Dieses HP-Fax ist nur für den Anschluss eines analogen Public Switched Telephone Network (PSTN) gedacht. Schließen Sie den TAE N-Telefonstecker, der im Lieferumfang des HP All-in-One enthalten ist, an die Wandsteckdose (TAE 6) Code N an. Dieses HP-Fax kann als einzelnes Gerät und/oder in Verbindung (mit seriellen Anschluss) mit anderen zugelassenen Endgeräten verwendet werden.

## Australische verklaring over vaste faxen

In Australia, the HP device must be connected to Telecommunication Network through a line cord which meets the requirements of the Technical Standard AS/ACIF S008.

## Bericht voor de Europese Unie

Producten voorzien van het CE-logo zijn conform onderstaande EU-richtlijnen:

- Laagspanningsrichtlijn 2006/95/EC
- EMC-richtlijn 2004/108/EC
- Richtlijn met betrekking tot het ecologisch ontwerp 2009/125/EC, indien van toepassing

De EG-conformiteit van dit product is geldig indien het wordt gebruikt samen met de CE-gemarkeerde AC-adapter die door HP is geleverd.

Indien het product is uitgerust met vaste en/of draadloze telecommunicatiemogelijkheden, is het eveneens conform met de verplichte eisen vermeld in de volgende EG-richtlijn:

- R&TTE-richtlijn 1999/5/EC

De conformiteit met deze richtlijnen impliceert de conformiteit met de toepasselijke geharmoniseerde Europese normen (Europese normen) vermeld in de EU-conformiteitverklaring uitgegeven door HP voor dit product en voor deze productenfamilie. Ze zijn (alleen in het Engels) verkrijgbaar samen met de productdocumentatie of op de volgende website: [www.hp.com/go/certificates](http://www.hp.com/go/certificates) (voer de productnaam in het zoekveld in).

De conformiteit wordt aangegeven door een van onderstaande conformiteitmarkeringen op het product:



Voor producten zonder telecommunicatiefunctie en voor producten met EG-geharmoniseerde telecommunicatiefunctie zoals Bluetooth® met een vermogensklasse onder 10mW.



Voor niet EG-geharmoniseerde telecommunicatieproducten (indien van toepassing wordt een 4-cijferig identificatienummer van de erkenningsinstantie gevoegd tussen het CE-merkteken en een !).

---

Raadpleeg het regulerende label op het product.

De telecommunicatiefunctie van dit product mag worden gebruikt in de volgende EG- en EFTA-landen: Oostenrijk, België, Bulgarije, Cyprus, de Tsjechische republiek, Denemarken, Estland, Finland, Frankrijk, Duitsland, Griekenland, Hongarije, IJsland, Ierland, Italië, Letland, Liechtenstein, Lithouwen, Luxemburg, Malta, Nederland, Noorwegen, Polen, Portugal, Roemenië, de Slovaakse republiek, Slovenië, Spanje, Zweden, Zwitserland en het Verenigd Koninkrijk.

De telefoonverbinding (niet aanwezig op alle producten) is bedoeld voor aansluiting op een analogo telefoonnetwerk.

#### **Producten met draadloze LAN-apparatuur**

- In sommige landen gelden speciale verplichtingen of speciale vereisten over het gebruik van draadloze LAN-netwerken. Ze mogen bijvoorbeeld alleen binnenshuis worden gebruikt of er gelden beperkingen met betrekking tot de beschikbare kanalen. Zorg ervoor dat de landinstelling van het draadloze netwerk correct is.

#### **Frankrijk**

- Voor gebruik van dit product met 2.4-GHz draadloos LAN gelden bepaalde beperkingen: Dit product mag binnenshuis worden gebruikt over de volledige frequentieband 2400-2483.5 MHz (kanalen 1-13). Voor

gebruik buitenshuis mag alleen de frequentieband 2400-MHz tot 2454-MHz (kanalen 1 tot 7) worden gebruikt. Voor de nieuwste voorwaarden, zie [www.arcep.fr](http://www.arcep.fr).

Contactpunt voor regulatoire informatie:

Hewlett-Packard GmbH, Dept./MS: HQ-TRE, Herrenberger Strasse 140, 71034 Boeblingen, GERMANY

## Wettelijke informatie inzake draadloze producten

Dit hoofdstuk bevat de volgende overheidsinformatie met betrekking tot draadloze producten:

- [Blootstelling aan de straling van radiofrequenties](#)
- [Kennissegeving voor gebruikers in Brazilië](#)
- [Kennissegeving voor gebruikers in Canada](#)
- [Kennissegeving voor gebruikers in Taiwan](#)
- [Kennissegeving voor gebruikers in Mexico](#)
- [Bericht aan gebruikers in Japan](#)

### Blootstelling aan de straling van radiofrequenties

#### Exposure to radio frequency radiation



**Caution** The radiated output power of this device is far below the FCC radio frequency exposure limits. Nevertheless, the device shall be used in such a manner that the potential for human contact during normal operation is minimized. This product and any attached external antenna, if supported, shall be placed in such a manner to minimize the potential for human contact during normal operation. In order to avoid the possibility of exceeding the FCC radio frequency exposure limits, human proximity to the antenna shall not be less than 20 cm (8 inches) during normal operation.

### Kennissegeving voor gebruikers in Brazilië

#### Aviso aos usuários no Brasil

Este equipamento opera em caráter secundário, isto é, não tem direito à proteção contra interferência prejudicial, mesmo de estações do mesmo tipo, e não pode causar interferência a sistemas operando em caráter primário. (Res.ANATEL 282/2001).

## Kennisgeving voor gebruikers in Canada

### Notice to users in Canada/Note à l'attention des utilisateurs canadiens

Under Industry Canada regulations, this radio transmitter may only operate using an antenna of a type and maximum (or lesser) gain approved for the transmitter by Industry Canada. To reduce potential radio interference to other users, the antenna type and its gain should be so chosen that the equivalent isotropically radiated power (e.i.r.p.) is not more than that necessary for successful communication.

This device complies with Industry Canada licence-exempt RSS standard(s). Operation is subject to the following two conditions: (1) this device may not cause interference, and (2) this device must accept any interference, including interference that may cause undesired operation of the device.

**WARNING!** Exposure to Radio Frequency Radiation The radiated output power of this device is below the Industry Canada radio frequency exposure limits. Nevertheless, the device should be used in such a manner that the potential for human contact is minimized during normal operation.

To avoid the possibility of exceeding the Industry Canada radio frequency exposure limits, human proximity to the antennas should not be less than 20 cm (8 inches).

Conformément au Règlement d'Industrie Canada, cet émetteur radioélectrique ne peut fonctionner qu'avec une antenne d'un type et d'un gain maximum (ou moindre) approuvé par Industrie Canada. Afin de réduire le brouillage radioélectrique potentiel pour d'autres utilisateurs, le type d'antenne et son gain doivent être choisis de manière à ce que la puissance isotrope rayonnée équivalente (p.i.r.e.) ne dépasse pas celle nécessaire à une communication réussie.

Cet appareil est conforme aux normes RSS exemptes de licence d'Industrie Canada. Son fonctionnement dépend des deux conditions suivantes : (1) cet appareil ne doit pas provoquer d'interférences nuisibles et (2) doit accepter toutes interférences reçues, y compris des interférences pouvant provoquer un fonctionnement non souhaité de l'appareil.

**AVERTISSEMENT** relatif à l'exposition aux radiofréquences. La puissance de rayonnement de cet appareil se trouve sous les limites d'exposition de radiofréquences d'Industrie Canada. Néanmoins, cet appareil doit être utilisé de telle sorte qu'il soit mis en contact le moins possible avec le corps humain.

Afin d'éviter le dépassement éventuel des limites d'exposition aux radiofréquences d'Industrie Canada, il est recommandé de maintenir une distance de plus de 20 cm entre les antennes et l'utilisateur.

## Kennisgeving voor gebruikers in Taiwan

### 低功率電波輻射性電機管理辦法

#### 第十二條

經型式認證合格之低功率射頻電機，非經許可，公司、商號或使用者均不得擅自變更頻率、加大功率或變更設計之特性及功能。

#### 第十四條

低功率射頻電機之使用不得影響飛航安全及干擾合法通信；經發現有干擾現象時，應立即停用，並改善至無干擾時方得繼續使用。

前項合法通信，指依電信法規定作業之無線電通信。低功率射頻電機須忍受合法通信或工業、科學及醫藥用電波輻射性電機設備之干擾。

## Kennisgeving voor gebruikers in Mexico

### **Aviso para los usuarios de México**

La operación de este equipo está sujeta a las siguientes dos condiciones: (1) es posible que este equipo o dispositivo no cause interferencia perjudicial y (2) este equipo o dispositivo debe aceptar cualquier interferencia, incluyendo la que pueda causar su operación no deseada.

Para saber el modelo de la tarjeta inalámbrica utilizada, revise la etiqueta regulatoria de la impresora.

## Bericht aan gebruikers in Japan

この機器は技術基準適合証明又は工事設計認証を受けた無線設備を搭載しています。



# Programma voor milieubeheer

Hewlett-Packard streeft ernaar om producten van hoge kwaliteit te leveren die op milieuvriendelijke wijze zijn geproduceerd.

- Dit product is ontworpen met het oog op recycling.
- Het aantal materialen is tot een minimum beperkt, zonder dat dit ten koste gaat van de functionaliteit en de betrouwbaarheid.
- Materialen en verschillende grondstoffen werden zo ontworpen dat ze gemakkelijk van elkaar te scheiden zijn.
- Strips en andere verbindingen zijn gemakkelijk te herkennen, gemakkelijk bereikbaar en gemakkelijk met gewoon gereedschap te verwijderen.
- Onderdelen met een hoge prioriteit werden zo ontworpen dat ze gemakkelijk bereikbaar zijn zodat ze efficiënt uit elkaar kunnen worden gehaald om te worden gerepareerd.

Bezoek [www.hp.com/ecosolutions](http://www.hp.com/ecosolutions) voor meer informatie.

Dit gedeelte bevat de volgende onderwerpen:

- [Verordening \(EG\) nr. 1275/2008 van de Europese Commissie](#)
- [Papiergebruik](#)
- [Kunststoffen](#)
- [Veiligheidsinformatiebladen](#)
- [Kringloopprogramma](#)
- [Recyclingprogramma van HP inkjet-onderdelen](#)
- [Afvoer van afgedankte apparatuur door gebruikers in particuliere huishoudens in de Europese Unie](#)
- [Stroomverbruik](#)
- [Chemische stoffen](#)
- [Batterijen](#)
- [RoHS-kennisgevingen \(alleen voor China\)](#)
- [RoHS-waarschuwingen \(alleen voor Oekraïne\)](#)

## Verordening (EG) nr. 1275/2008 van de Europese Commissie

Voor gegevens over het stroomverbruik van dit product, inclusief het stroomverbruik van het product in netwerkstandbymodus, als alle bekabelde netwerkpoorten zijn aangesloten en alle draadloze netwerkpoorten zijn geactiveerd, verwijzen we u naar sectie P14 'Additional Information' (Aanvullende informatie) van de IT ECO-verklaring van het product op [www.hp.com/hpinfo/globalcitizenship/environment/productdata/itecodesktop-pc.html](http://www.hp.com/hpinfo/globalcitizenship/environment/productdata/itecodesktop-pc.html).

## Papiergebruik

Dit product is geschikt voor het gebruik van kringlooppapier dat voldoet aan DIN-norm 19309 en EN 12281:2002.

## Kunststoffen

Onderdelen van kunststof die zwaarder zijn dan 25 gram zijn volgens de internationaal geldende normen gemerkt. Deze onderdelen kunnen hierdoor eenvoudig worden herkend en aan het einde van de levensduur van het product worden gerecycled.

## Veiligheidsinformatiebladen

Material Safety Data Sheets (MSDS, veiligheidsbladen) kunt u verkrijgen via de website van HP:

[www.hp.com/go/msds](http://www.hp.com/go/msds)

## Kringlooprogramma

HP biedt in veel landen en regio's een toenemend aantal productrecyclingprogramma's. Daarnaast werkt HP samen met een aantal van de grootste centra voor het recyclen van elektronische onderdelen ter wereld. HP bespaart op het verbruik van kostbare hulpbronnen door een aantal van zijn populairste producten opnieuw te verkopen. Ga voor informatie over het recyclen van HP producten naar de volgende website:

[www.hp.com/hpinfo/globalcitizenship/environment/recycle/](http://www.hp.com/hpinfo/globalcitizenship/environment/recycle/)

## Recyclingprogramma van HP inkjet-onderdelen

HP streeft ernaar om het milieu te beschermen. Het recyclingprogramma van HP Inkjet-onderdelen is in veel landen/regio's beschikbaar. Het programma biedt u de mogelijkheid gebruikte printcartridges gratis te recyclen. Ga voor meer informatie naar de volgende website:

[www.hp.com/hpinfo/globalcitizenship/environment/recycle/](http://www.hp.com/hpinfo/globalcitizenship/environment/recycle/)



## Stroomverbruik

Afdruk- en beeldbewerkingsapparatuur van Hewlett-Packard met het ENERGY STAR®-logo voldoet aan de ENERGY STAR-vereisten van de Environmental Protection Agency van de VS voor beeldbewerkingsapparatuur. Op beeldbewerkingsproducten met de kwalificatie ENERGY STAR wordt het volgende merk weergegeven:



Meer informatie over beeldbewerkingsproducten met de ENERGY STAR-kwalificatie is te vinden op:

[www.hp.com/go/energystar](http://www.hp.com/go/energystar)

## Chemische stoffen

HP engageert zich ertoe om onze klanten te informeren over chemische stoffen in onze producten, om te voldoen aan de wettelijke bepalingen, zoals REACH (*EG-richtlijn 1907/2006 van het Europees parlement en de Raad*). Een rapport met de chemische informatie over dit product vindt u hier: [www.hp.com/go/reach](http://www.hp.com/go/reach).

## Batterijen

Dit gedeelte bevat de volgende onderwerpen:

- [Wegwerpen van batterijen in Taiwan](#)
- [Bericht aan gebruikers in Californië](#)
- [Wegwerpen van batterijen in Nederland](#)

### Wegwerpen van batterijen in Taiwan



廢電池請回收

Please recycle waste batteries.

### Bericht aan gebruikers in Californië

#### California Perchlorate Material Notice

Perchlorate material - special handling may apply. See:  
<http://www.dtsc.ca.gov/hazardouswaste/perchlorate/>

This product's real-time clock battery or coin cell battery may contain perchlorate and may require special handling when recycled or disposed of in California.

## Wegwerpen van batterijen in Nederland

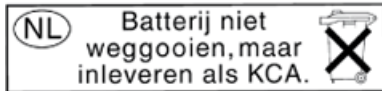

Dit HP Product bevat een lithium-mangane-dioxide batterij. Deze bevindt zich op de hoofdprintplaat. Wanneer deze batterij leeg is, moet deze volgens de geldende regels worden afgevoerd.

## RoHS-kennisgevingen (alleen voor China)

Afbeelding A-1 Tabel met giftige en gevaarlijke stoffen

有毒有害物质表						
根据中国《电子信息产品污染控制管理办法》						
零件描述	有毒有害物质和元素					
	铅	汞	镉	六价铬	多溴联苯	多溴联苯醚
外壳和托盘*	0	0	0	0	0	0
电线*	0	0	0	0	0	0
印刷电路板*	X	0	0	0	0	0
打印系统*	X	0	0	0	0	0
显示器*	X	0	0	0	0	0
喷墨打印机墨盒*	0	0	0	0	0	0
驱动光盘*	X	0	0	0	0	0
扫描仪*	X	X	0	0	0	0
网络配件*	X	0	0	0	0	0
电池板*	X	0	0	0	0	0
自动双面打印系统*	0	0	0	0	0	0
外部电源*	X	0	0	0	0	0

0: 指此部件的所有均一材质中包含的这种有毒有害物质, 含量低于SJ/T11363-2006 的限制  
X: 指此部件使用的均一材质中至少有一种包含的这种有毒有害物质, 含量高于SJ/T11363-2006 的限制  
注: 环保使用期限的参考标识取决于产品正常工作的温度和湿度等条件  
\*以上只适用于使用这些部件的产品

## RoHS-waarschuwingen (alleen voor Oekraïne)

### Технічний регламент щодо обмеження використання небезпечних речовин (Україна)

Обладнання відповідає вимогам Технічного регламенту щодо обмеження використання деяких небезпечних речовин в електричному та електронному обладнанні, затвердженого постановою Кабінету Міністрів України від 3 грудня 2008 № 1057

## Licenties van derden

LICENSE.aes-pubdom--crypto

-----

/\* rijndael-alg-fst.c

\*

\* @version 3.0 (December 2000)

\*

\* Optimised ANSI C code for the Rijndael cipher (now AES)

\*

\* @author Vincent Rijmen <vincent.rijmen@esat.kuleuven.ac.be>

\* @author Antoon Bosselaers <antoon.bosselaers@esat.kuleuven.ac.be>

\* @author Paulo Barreto <paulo.barreto@terra.com.br>

\*

\* This code is hereby placed in the public domain.

\*

\* THIS SOFTWARE IS PROVIDED BY THE AUTHORS "AS IS" AND ANY EXPRESS

\* OR IMPLIED WARRANTIES, INCLUDING, BUT NOT LIMITED TO, THE IMPLIED

\* WARRANTIES OF MERCHANTABILITY AND FITNESS FOR A PARTICULAR PURPOSE

\* ARE DISCLAIMED. IN NO EVENT SHALL THE AUTHORS OR CONTRIBUTORS BE

\* LIABLE FOR ANY DIRECT, INDIRECT, INCIDENTAL, SPECIAL, EXEMPLARY, OR

\* CONSEQUENTIAL DAMAGES (INCLUDING, BUT NOT LIMITED TO, PROCUREMENT OF

\* SUBSTITUTE GOODS OR SERVICES; LOSS OF USE, DATA, OR PROFITS; OR

\* BUSINESS INTERRUPTION) HOWEVER CAUSED AND ON ANY THEORY OF LIABILITY,

\* WHETHER IN CONTRACT, STRICT LIABILITY, OR TORT (INCLUDING NEGLIGENCE

\* OR OTHERWISE) ARISING IN ANY WAY OUT OF THE USE OF THIS SOFTWARE,

\* EVEN IF ADVISED OF THE POSSIBILITY OF SUCH DAMAGE.

\*/

LICENSE.expats-mit--expat

-----  
Copyright (c) 1998, 1999, 2000 Thai Open Source Software Center Ltd

Permission is hereby granted, free of charge, to any person obtaining a copy of this software and associated documentation files (the "Software"), to deal in the Software without restriction, including without limitation the rights to use, copy, modify, merge, publish, distribute, sublicense, and/or sell copies of the Software, and to permit persons to whom the Software is furnished to do so, subject to the following conditions:

The above copyright notice and this permission notice shall be included in all copies or substantial portions of the Software.

THE SOFTWARE IS PROVIDED "AS IS", WITHOUT WARRANTY OF ANY KIND, EXPRESS OR IMPLIED, INCLUDING BUT NOT LIMITED TO THE WARRANTIES OF MERCHANTABILITY, FITNESS FOR A PARTICULAR PURPOSE AND NONINFRINGEMENT. IN NO EVENT SHALL THE AUTHORS OR COPYRIGHT HOLDERS BE LIABLE FOR ANY CLAIM, DAMAGES OR OTHER LIABILITY, WHETHER IN AN ACTION OF CONTRACT, TORT OR OTHERWISE, ARISING FROM, OUT OF OR IN CONNECTION WITH THE SOFTWARE OR THE USE OR OTHER DEALINGS IN THE SOFTWARE.

LICENSE.hmac-sha2-bsd--nos\_crypto

-----  
/\* HMAC-SHA-224/256/384/512 implementation  
\* Last update: 06/15/2005  
\* Issue date: 06/15/2005  
\*  
\* Copyright (C) 2005 Olivier Gay <olivier.gay@a3.epfl.ch>  
\* All rights reserved.  
\*

\* Redistribution and use in source and binary forms, with or without  
\* modification, are permitted provided that the following conditions  
\* are met:  
\* 1. Redistributions of source code must retain the above copyright  
\* notice, this list of conditions and the following disclaimer.  
\* 2. Redistributions in binary form must reproduce the above copyright  
\* notice, this list of conditions and the following disclaimer in the  
\* documentation and/or other materials provided with the distribution.  
\* 3. Neither the name of the project nor the names of its contributors  
\* may be used to endorse or promote products derived from this software  
\* without specific prior written permission.

\*  
\* THIS SOFTWARE IS PROVIDED BY THE PROJECT AND CONTRIBUTORS ``AS IS'' AND  
\* ANY EXPRESS OR IMPLIED WARRANTIES, INCLUDING, BUT NOT LIMITED TO, THE  
\* IMPLIED WARRANTIES OF MERCHANTABILITY AND FITNESS FOR A PARTICULAR  
\* PURPOSE ARE DISCLAIMED. IN NO EVENT SHALL THE PROJECT OR CONTRIBUTORS  
\* BE LIABLE FOR ANY DIRECT, INDIRECT, INCIDENTAL, SPECIAL, EXEMPLARY, OR  
\* CONSEQUENTIAL DAMAGES (INCLUDING, BUT NOT LIMITED TO, PROCUREMENT OF  
\* SUBSTITUTE GOODS OR SERVICES; LOSS OF USE, DATA, OR PROFITS; OR  
\* BUSINESS INTERRUPTION) HOWEVER CAUSED AND ON ANY THEORY OF LIABILITY,  
\* WHETHER IN CONTRACT, STRICT LIABILITY, OR TORT (INCLUDING NEGLIGENCE OR  
\* OTHERWISE) ARISING IN ANY WAY OUT OF THE USE OF THIS SOFTWARE, EVEN IF  
\* ADVISED OF THE POSSIBILITY OF SUCH DAMAGE.

\*/

LICENSE.open\_ssl--open\_ssl

-----

Copyright (C) 1995-1998 Eric Young (eay@cryptsoft.com)

All rights reserved.

This package is an SSL implementation written



by Eric Young (eay@cryptsoft.com).

The implementation was written so as to conform with Netscapes SSL.

This library is free for commercial and non-commercial use as long as the following conditions are adhered to. The following conditions apply to all code found in this distribution, be it the RC4, RSA, lhash, DES, etc., code; not just the SSL code. The SSL documentation included with this distribution is covered by the same copyright terms except that the holder is Tim Hudson (tjh@cryptsoft.com).

Copyright remains Eric Young's, and as such any Copyright notices in the code are not to be removed.

If this package is used in a product, Eric Young should be given attribution as the author of the parts of the library used.

This can be in the form of a textual message at program startup or in documentation (online or textual) provided with the package.

Redistribution and use in source and binary forms, with or without modification, are permitted provided that the following conditions are met:

1. Redistributions of source code must retain the copyright notice, this list of conditions and the following disclaimer.
2. Redistributions in binary form must reproduce the above copyright notice, this list of conditions and the following disclaimer in the documentation and/or other materials provided with the distribution.
3. All advertising materials mentioning features or use of this software must display the following acknowledgement:

"This product includes cryptographic software written by  
Eric Young (eay@cryptsoft.com)"

The word 'cryptographic' can be left out if the routines from the library being used are not cryptographic related :-).

4. If you include any Windows specific code (or a derivative thereof) from the apps directory (application code) you must include an acknowledgement: "This product includes software written by Tim Hudson (tjh@cryptsoft.com)"

THIS SOFTWARE IS PROVIDED BY ERIC YOUNG ``AS IS'' AND ANY EXPRESS OR IMPLIED WARRANTIES, INCLUDING, BUT NOT LIMITED TO, THE IMPLIED WARRANTIES OF MERCHANTABILITY AND FITNESS FOR A PARTICULAR PURPOSE ARE DISCLAIMED. IN NO EVENT SHALL THE AUTHOR OR CONTRIBUTORS BE LIABLE FOR ANY DIRECT, INDIRECT, INCIDENTAL, SPECIAL, EXEMPLARY, OR CONSEQUENTIAL DAMAGES (INCLUDING, BUT NOT LIMITED TO, PROCUREMENT OF SUBSTITUTE GOODS OR SERVICES; LOSS OF USE, DATA, OR PROFITS; OR BUSINESS INTERRUPTION) HOWEVER CAUSED AND ON ANY THEORY OF LIABILITY, WHETHER IN CONTRACT, STRICT LIABILITY, OR TORT (INCLUDING NEGLIGENCE OR OTHERWISE) ARISING IN ANY WAY OUT OF THE USE OF THIS SOFTWARE, EVEN IF ADVISED OF THE POSSIBILITY OF SUCH DAMAGE.

The licence and distribution terms for any publically available version or derivative of this code cannot be changed. i.e. this code cannot simply be copied and put under another distribution licence [including the GNU Public Licence.]

=====  
Copyright (c) 1998-2001 The OpenSSL Project. All rights reserved.

Redistribution and use in source and binary forms, with or without modification, are permitted provided that the following conditions are met:

1. Redistributions of source code must retain the above copyright notice, this list of conditions and the following disclaimer.

2. Redistributions in binary form must reproduce the above copyright notice, this list of conditions and the following disclaimer in the documentation and/or other materials provided with the distribution.

3. All advertising materials mentioning features or use of this software must display the following acknowledgment:

"This product includes software developed by the OpenSSL Project for use in the OpenSSL Toolkit. (<http://www.openssl.org/>)"

4. The names "OpenSSL Toolkit" and "OpenSSL Project" must not be used to endorse or promote products derived from this software without prior written permission. For written permission, please contact [openssl-core@openssl.org](mailto:openssl-core@openssl.org).

5. Products derived from this software may not be called "OpenSSL" nor may "OpenSSL" appear in their names without prior written permission of the OpenSSL Project.

6. Redistributions of any form whatsoever must retain the following acknowledgment:

"This product includes software developed by the OpenSSL Project for use in the OpenSSL Toolkit (<http://www.openssl.org/>)"

THIS SOFTWARE IS PROVIDED BY THE OpenSSL PROJECT ``AS IS'' AND ANY EXPRESSED OR IMPLIED WARRANTIES, INCLUDING, BUT NOT LIMITED TO, THE IMPLIED WARRANTIES OF MERCHANTABILITY AND FITNESS FOR A PARTICULAR PURPOSE ARE DISCLAIMED. IN NO EVENT SHALL THE OpenSSL PROJECT OR ITS CONTRIBUTORS BE LIABLE FOR ANY DIRECT, INDIRECT, INCIDENTAL, SPECIAL, EXEMPLARY, OR CONSEQUENTIAL DAMAGES (INCLUDING, BUT NOT LIMITED TO, PROCUREMENT OF SUBSTITUTE GOODS OR SERVICES;

LOSS OF USE, DATA, OR PROFITS; OR BUSINESS INTERRUPTION)  
HOWEVER CAUSED AND ON ANY THEORY OF LIABILITY, WHETHER IN CONTRACT,  
STRICT LIABILITY, OR TORT (INCLUDING NEGLIGENCE OR OTHERWISE)  
ARISING IN ANY WAY OUT OF THE USE OF THIS SOFTWARE, EVEN IF ADVISED  
OF THE POSSIBILITY OF SUCH DAMAGE.

=====

This product includes cryptographic software written by Eric Young  
(eay@cryptsoft.com). This product includes software written by Tim  
Hudson (tjh@cryptsoft.com).

=====

Copyright (c) 1998-2006 The OpenSSL Project. All rights reserved.

Redistribution and use in source and binary forms, with or without  
modification, are permitted provided that the following conditions  
are met:

1. Redistributions of source code must retain the above copyright  
notice, this list of conditions and the following disclaimer.
2. Redistributions in binary form must reproduce the above copyright  
notice, this list of conditions and the following disclaimer in  
the documentation and/or other materials provided with the  
distribution.
3. All advertising materials mentioning features or use of this  
software must display the following acknowledgment:  
"This product includes software developed by the OpenSSL Project  
for use in the OpenSSL Toolkit. (<http://www.openssl.org/>)"

4. The names "OpenSSL Toolkit" and "OpenSSL Project" must not be used to endorse or promote products derived from this software without prior written permission. For written permission, please contact [openssl-core@openssl.org](mailto:openssl-core@openssl.org).

5. Products derived from this software may not be called "OpenSSL" nor may "OpenSSL" appear in their names without prior written permission of the OpenSSL Project.

6. Redistributions of any form whatsoever must retain the following acknowledgment:

"This product includes software developed by the OpenSSL Project for use in the OpenSSL Toolkit (<http://www.openssl.org/>)"

THIS SOFTWARE IS PROVIDED BY THE OpenSSL PROJECT ``AS IS'' AND ANY EXPRESSED OR IMPLIED WARRANTIES, INCLUDING, BUT NOT LIMITED TO, THE IMPLIED WARRANTIES OF MERCHANTABILITY AND FITNESS FOR A PARTICULAR PURPOSE ARE DISCLAIMED. IN NO EVENT SHALL THE OpenSSL PROJECT OR ITS CONTRIBUTORS BE LIABLE FOR ANY DIRECT, INDIRECT, INCIDENTAL, SPECIAL, EXEMPLARY, OR CONSEQUENTIAL DAMAGES (INCLUDING, BUT NOT LIMITED TO, PROCUREMENT OF SUBSTITUTE GOODS OR SERVICES; LOSS OF USE, DATA, OR PROFITS; OR BUSINESS INTERRUPTION) HOWEVER CAUSED AND ON ANY THEORY OF LIABILITY, WHETHER IN CONTRACT, STRICT LIABILITY, OR TORT (INCLUDING NEGLIGENCE OR OTHERWISE) ARISING IN ANY WAY OUT OF THE USE OF THIS SOFTWARE, EVEN IF ADVISED OF THE POSSIBILITY OF SUCH DAMAGE.

=====

This product includes cryptographic software written by Eric Young ([eyay@cryptsoft.com](mailto:eyay@cryptsoft.com)). This product includes software written by Tim

Hudson (tjh@cryptsoft.com).

=====

Copyright 2002 Sun Microsystems, Inc. ALL RIGHTS RESERVED.  
ECC cipher suite support in OpenSSL originally developed by  
SUN MICROSYSTEMS, INC., and contributed to the OpenSSL project.

LICENSE.sha2-bsd--nos\_crypto

-----

/\* FIPS 180-2 SHA-224/256/384/512 implementation

\* Last update: 02/02/2007

\* Issue date: 04/30/2005

\*

\* Copyright (C) 2005, 2007 Olivier Gay <olivier.gay@a3.epfl.ch>

\* All rights reserved.

\*

\* Redistribution and use in source and binary forms, with or without

\* modification, are permitted provided that the following conditions

\* are met:

\* 1. Redistributions of source code must retain the above copyright

\* notice, this list of conditions and the following disclaimer.

\* 2. Redistributions in binary form must reproduce the above copyright

\* notice, this list of conditions and the following disclaimer in the

\* documentation and/or other materials provided with the distribution.

\* 3. Neither the name of the project nor the names of its contributors

\* may be used to endorse or promote products derived from this software

\* without specific prior written permission.

\*

\* THIS SOFTWARE IS PROVIDED BY THE PROJECT AND CONTRIBUTORS ``AS IS'' AND

\* ANY EXPRESS OR IMPLIED WARRANTIES, INCLUDING, BUT NOT LIMITED TO, THE  
\* IMPLIED WARRANTIES OF MERCHANTABILITY AND FITNESS FOR A PARTICULAR  
\* PURPOSE ARE DISCLAIMED. IN NO EVENT SHALL THE PROJECT OR CONTRIBUTORS  
\* BE LIABLE FOR ANY DIRECT, INDIRECT, INCIDENTAL, SPECIAL, EXEMPLARY, OR  
\* CONSEQUENTIAL DAMAGES (INCLUDING, BUT NOT LIMITED TO, PROCUREMENT OF  
\* SUBSTITUTE GOODS OR SERVICES; LOSS OF USE, DATA, OR PROFITS; OR BUSINESS  
\* INTERRUPTION) HOWEVER CAUSED AND ON ANY THEORY OF LIABILITY, WHETHER IN  
\* CONTRACT, STRICT LIABILITY, OR TORT (INCLUDING NEGLIGENCE OR OTHERWISE)  
\* ARISING IN ANY WAY OUT OF THE USE OF THIS SOFTWARE, EVEN IF ADVISED OF  
\* THE POSSIBILITY OF SUCH DAMAGE.  
\*/

LICENSE.zlib--zlib

-----

zlib.h -- interface of the 'zlib' general purpose compression library  
version 1.2.3, July 18th, 2005

Copyright (C) 1995-2005 Jean-loup Gailly and Mark Adler

This software is provided 'as-is', without any express or implied  
warranty. In no event will the authors be held liable for any damages  
arising from the use of this software.

Permission is granted to anyone to use this software for any purpose,  
including commercial applications, and to alter it and redistribute it  
freely, subject to the following restrictions:

1. The origin of this software must not be misrepresented; you must not  
claim that you wrote the original software. If you use this software  
in a product, an acknowledgment in the product documentation would be  
appreciated but is not required.

2. Altered source versions must be plainly marked as such, and must not be misrepresented as being the original software.
3. This notice may not be removed or altered from any source distribution.

Jean-loup Gailly Mark Adler

jloup@gzip.org madler@alumni.caltech.edu

The data format used by the zlib library is described by RFCs (Request for Comments) 1950 to 1952 in the files <http://www.ietf.org/rfc/rfc1950.txt> (zlib format), [rfc1951.txt](http://www.ietf.org/rfc/rfc1951.txt) (deflate format) and [rfc1952.txt](http://www.ietf.org/rfc/rfc1952.txt) (gzip format).

---

## B HP-benodigdheden en -accessoires

Dit hoofdstuk biedt informatie over HP-benodigdheden en -accessoires voor de printer. De informatie kan zonder voorafgaande kennisgeving worden gewijzigd. Bezoek de website van HP ([www.hpshopping.com](http://www.hpshopping.com)) voor de laatste updates. U kunt ook producten aankopen via de website.



---

**OPMERKING:** Niet alle cartridges zijn in alle landen/regio's beschikbaar.

Dit gedeelte bevat de volgende onderwerpen:

- [Afdrukbenodigdheden online bestellen](#)
- [Benodigdheden](#)



## Afdrukbenodigdheden online bestellen

Open de HP-software die bij uw printer is geleverd en klik op **Winkelen** om online benodigdheden te bestellen of om een boodschappenlijstje te maken dat u kunt afdrukken. Selecteer **Online toebehoren kopen**. De HP-software uploadt, met uw toestemming, informatie over de printer, waaronder modelnummer, serienummer en geschatte inktniveaus. De HP-benodigdheden die in uw printer werken worden voorgeselecteerd. U kunt hoeveelheden aanpassen, items toevoegen of verwijderen, en de lijst vervolgens afdrukken of online kopen bij de HP-winkel of bij andere online verkopers (opties verschillen per land/regio). Cartridgegegevens en links naar online shopping worden ook weergegeven op waarschuwingsberichten met betrekking tot inkt.

U kunt ook online bestellen via [www.hp.com/buy/supplies](http://www.hp.com/buy/supplies). Selecteer wanneer u dit wordt gevraagd uw land/regio, volg de opdrachten om uw printer te selecteren en vervolgens de benodigdheden die u nodig hebt.



**OPMERKING:** Online cartridges bestellen is niet in alle landen/regio's mogelijk. Veel landen hebben echter informatie over telefonisch bestellen, een lokale winkel vinden of een boodschappenlijstje afdrukken. Bovendien kunt u de optie HP kopen bovenaan de pagina [www.hp.com/buy/supplies](http://www.hp.com/buy/supplies) selecteren om informatie te verkrijgen over het kopen van HP-producten in uw land.

---

## Benodigheden

- [Inktcartridges](#)
- [HP-papier](#)

### Inktcartridges

Online cartridges bestellen is niet in alle landen/regio's mogelijk. Veel landen hebben echter informatie over telefonisch bestellen, een lokale winkel vinden of een boodschappenlijstje afdrukken. Bovendien kunt u de optie HP kopen bovenaan de pagina [www.hp.com/buy/supplies](http://www.hp.com/buy/supplies) selecteren om informatie te verkrijgen over het kopen van HP-producten in uw land.

Vervang alleen door cartridges met hetzelfde nummer als de inktcartridges die u wilt vervangen. Het nummer van de cartridge is terug te vinden op de volgende plaatsen:

- In de geïntegreerde webserver klikt u op het tabblad **Hulpprogramma's** en dan onder **Productinformatie** klikt u op **Inktmeter**. Zie [Geïntegreerde webserver op pagina 244](#) voor meer informatie.
- In het printerstatusrapport (zie [Het printerstatusrapport begrijpen op pagina 147](#)).
- Op het etiket van de inktcartridge die u gaat vervangen.

Op een sticker aan de binnenkant van de printer.

---

**⚠ VOORZICHTIG:** De **installatie**-inktkartridge die bij de printer is geleverd, is niet afzonderlijk te koop. U vindt het juiste cartridgenummer via de EWS, in het printerstatusrapport of op de sticker aan de binnenkant van de printer.

---

**📝 OPMERKING:** De waarschuwingen en indicatoren voor het inktniveau geven alleen schattingen voor planningsdoelen. Overweeg om een nieuwe cartridge aan te schaffen op het moment dat het bericht verschijnt dat de inkt bijna op is, zodat u vertragingen bij het afdrukken voorkomt. U hoeft de cartridges niet te vervangen tot u dit wordt gevraagd.

---

### HP-papier

Als u papier wilt bestellen, zoals HP Premium Papier gaat u naar [www.hp.com](http://www.hp.com).



HP beveelt gewoon papier met het ColorLok-logo aan voor het afdrukken van alledaagse documenten. Alle papiersoorten met het ColorLok-logo werden door derden getest om te voldoen aan de hoogste maatstaven van betrouwbaarheid en afdrukkwaliteit, en produceren documenten met heldere, levendige kleuren, donkerder zwart, en droger sneller dan andere gewone papiersoorten. Zoek naar papier met het ColorLok-logo in verschillende gewichten en formaten van grote papierfabrikanten.

---

---

## C Bijkomende faxinstallatie

Nadat u alle stappen uit de beknopte gebruikershandleiding hebt uitgevoerd, kunt u met behulp van de instructies in dit gedeelte het installeren van de fax voltooien. Bewaar de beknopte gebruikershandleiding zorgvuldig, zodat u deze in de toekomst kunt raadplegen.

In dit gedeelte leest u hoe u de printer zo kunt instellen dat u een fax kunt verzenden zonder dat er problemen ontstaan met de reeds aanwezige apparatuur en services die van dezelfde telefoonlijn gebruikmaken als het apparaat.

---

 **TIP:** U kunt ook de wizard Faxinstallatie (Windows) of het HP Apparaatbeheer (Mac OS X) gebruiken om snel een aantal belangrijke faxopties in te stellen, zoals de antwoordmodus en de informatie van de faxkopregel. U kunt toegang krijgen tot deze tools via de HP-software die u met de printer hebt geïnstalleerd. Nadat u deze tools hebt uitgevoerd, moet u de procedures in dit deel volgen om de faxinstallatie te voltooien.

---

Dit gedeelte bevat de volgende onderwerpen:

- [Faxen instellen \(parallele telefoonsystemen\)](#)
- [Seriële faxinstallatie](#)
- [Test Faxinstallatie](#)

## Faxen instellen (parallele telefoonsystemen)

Voordat u begint met het instellen van de printer voor het uitvoeren van faxtaken, moet u vaststellen wat voor soort telefoonsysteem in uw land/regio wordt gebruikt. De instructies voor het instellen van de fax verschillen afhankelijk van de vraag of u een serieel of een parallel telefoonsysteem hebt.

- Als uw land of regio niet in de tabel voorkomt, gebruikt u waarschijnlijk een serieel telefoonsysteem. Als u een serieel telefoonsysteem gebruikt, kan het type connector op uw gedeelde apparatuur voor telefonie (modems, telefoon en antwoordapparaten) niet fysiek worden aangesloten op de 2-EXT-poort op de printer. In dit geval moet alle apparatuur worden aangesloten op de telefoonaansluiting.



**OPMERKING:** In sommige landen/regio's waar seriële telefoonsystemen worden gebruikt, is het telefoonsnoer dat bij de printer is meegeleverd soms voorzien van een extra stekker. Hiermee kunt u ook andere telecomapparaten op dezelfde telefoonaansluiting aansluiten waarop ook de printer is aangesloten.

U moet mogelijk het bijgeleverde telefoonsnoer aansluiten op de adapter voor uw land/regio.

- Als uw land of regio in de tabel voorkomt, hebt u waarschijnlijk een parallel telefoonsysteem. Als u een parallel telefoonsysteem gebruikt, kunt u gedeelde apparatuur voor telefonie aansluiten op de telefoonlijn via de poort "2-EXT" aan de achterzijde van de printer.



**OPMERKING:** Wij raden u in dat geval aan om het apparaat aan te sluiten op de telefoonaansluiting met het tweedelige telefoonsnoer dat bij de printer werd geleverd.

**Tabel C-1 Landen/regio's met een parallel telefoonsysteem**

Argentinië	Australië	Brazilië
Canada	Chili	China
Colombia	Griekenland	India
Indonesië	Ierland	Japan
Korea	Latijns-Amerika	Maleisië
Mexico	Filippijnen	Polen
Portugal	Rusland	Saoedi-Arabië
Singapore	Spanje	Taiwan
Thailand	VS	Venezuela
Vietnam		

Als u niet zeker weet welk type telefoonsysteem u gebruikt (serieel of parallel), kunt u dat navragen bij uw telefoonmaatschappij.

Dit gedeelte bevat de volgende onderwerpen:

- [De juiste faxinstellingen selecteren voor thuis of op kantoor](#)
- [Situatie A: Aparte faxlijn \(er worden geen gespreksoproepen ontvangen\)](#)
- [Situatie B: De printer configureren voor DSL](#)
- [Situatie C: De printer configureren met een PBX-telefoonsysteem of een ISDN-lijn](#)

- Situatie D: Fax met een specifiek belsignaal op dezelfde lijn
- Situatie E: Gedeelde telefoon-/faxlijn
- Situatie F: Gedeelde gespreks-/faxlijn met voicemail
- Situatie G: Gedeelde faxlijn met computermodem (er komen geen gespreksoproepen binnen)
- Situatie H: Gedeelde lijn voor gespreks- en faxoproepen met computermodem
- Situatie I: Gedeelde lijn voor gesprekken/fax met antwoordapparaat
- Situatie J: Gedeelde lijn voor zowel gespreks- als faxoproepen, een computermodem en een antwoordapparaat
- Situatie K: Gedeelde lijn voor gespreks- en faxoproepen met een computermodem voor inbellen en voicemail

## **De juiste faxinstellingen selecteren voor thuis of op kantoor**

Om goed te faxen, moet u weten welke apparatuur en diensten (indien van toepassing) dezelfde telefoonlijn delen met de printer. Dit is belangrijk omdat u mogelijk een deel van uw bestaande kantoorapparatuur direct op de printer moet aansluiten en ook mogelijk faxinstellingen moet wijzigen voordat u goed kunt faxen.

1. Bepaal of uw telefoonsysteem serieel of parallel is. Zie Faxen instellen (parallele telefoonsystemen) op pagina 203.
  - a. Serieel telefoonsysteem - zie Seriële faxinstallatie op pagina 226.
  - b. Parallel telefoonsysteem - ga naar stap 2.
2. Selecteer de combinatie van apparatuur en diensten die uw faxlijn deelt.
  - DSL: U hebt een DSL-service (Digital Subscriber Line) via uw telefoonmaatschappij. (DSL wordt in uw land/regio mogelijk ADSL genoemd.)
  - PBX: U hebt een PBX-telefoonsysteem (Private Branch eXchange) of een ISDN-systeem (Integrated Services Digital Network).
  - Abonnement op specifieke belsignalen: Een abonnement op specifieke belsignalen bij uw telefoonmaatschappij biedt meerdere telefoonnummers met verschillende belpatronen.
  - Gespreksoproepen: Gespreksoproepen worden ontvangen op hetzelfde telefoonnummer dat u gaat gebruiken voor het ontvangen van faxoproepen met de printer.
  - Computermodem voor inbellen: Een computermodem voor inbellen staat op dezelfde telefoonlijn als de printer. Als u een van de volgende vragen met Ja beantwoordt, maakt u gebruik van een computermodem:
    - Kunt u rechtstreeks vanuit computertoepassingen faxberichten verzenden en ontvangen via een inbelverbinding?
    - Verzendt en ontvangt u e-mailberichten op uw computer via een inbelverbinding?
    - Maakt u verbinding met Internet door middel van een inbelverbinding?

- Antwoordapparaat: Een antwoordapparaat dat gespreksoproepen beantwoordt op hetzelfde telefoonnummer dat u ook gebruikt voor het ontvangen van faxoproepen op de printer.
  - Voicemail-service: Een voice-mailservice bij uw telefoonmaatschappij op hetzelfde nummer dat u gebruikt voor faxoproepen op de printer.
3. Selecteer in volgende tabel de combinatie van apparaten en services die bij u thuis of in uw kantoor wordt gebruikt. Zoek vervolgens de aanbevolen faxinstelling. Voor elke situatie vindt u in de volgende gedeelten stapsgewijze instructies.

 **OPMERKING:** Als uw thuis- of kantoorinstallatie in dit gedeelte niet wordt genoemd, stelt u de printer in als een gewone analoge telefoon. Sluit het ene uiteinde van het telefoonsnoer dat is meegeleverd in de doos aan op de telefoonaansluiting en het andere uiteinde op de poort met het label 1-LINE achter op de printer. Als u een ander telefoonsnoer gebruikt, zult u mogelijk problemen ondervinden met het verzenden en ontvangen van faxen.

U moet mogelijk het bijgeleverde telefoonsnoer aansluiten op de adapter voor uw land/regio.

Andere apparatuur of diensten die uw faxlijn delen							Aanbevolen installatiemethode fax
DSL	PBX	Abonnement op specifieke belsegnalen	Gespreksoproepen	Computermode m voor inbellen	Antwoordapparaat	Voicemailservice	
							Situatie A: Aparte faxlijn (er worden geen gespreksoproepen ontvangen) op pagina 206
✓							Situatie B: De printer configureren voor DSL op pagina 207
	✓						Situatie C: De printer configureren met een PBX-telefoonsysteem of een ISDN-lijn op pagina 208
		✓					Situatie D: Fax met een specifiek belsegnaal op dezelfde lijn op pagina 209
			✓				Situatie E: Gedeelde telefoon-/faxlijn op pagina 210
			✓			✓	Situatie F: Gedeelde gespreks-/faxlijn met voicemail op pagina 211
				✓			Situatie G: Gedeelde faxlijn met computermodem (er komen geen gespreksoproepen binnen) op pagina 212
			✓	✓			Situatie H: Gedeelde lijn voor gespreks- en faxoproepen met computermodem op pagina 215

Andere apparatuur of diensten die uw faxlijn delen							Aanbevolen installatiemethode fax
DSL	PBX	Abonnement op specifieke belseignalen	Gespreksoproepen	Computermodem voor inbellen	Antwoordapparaat	Voicemailservice	
			✓		✓		Situatie I: Gedeelde lijn voor gesprekken/fax met antwoordapparaat op pagina 218
			✓	✓	✓		Situatie J: Gedeelde lijn voor zowel gespreks- als faxoproepen, een computermodem en een antwoordapparaat op pagina 220
			✓	✓		✓	Situatie K: Gedeelde lijn voor gespreks- en faxoproepen met een computermodem voor inbellen en voicemail op pagina 224

## Situatie A: Aparte faxlijn (er worden geen gespreksoproepen ontvangen)

Als u een aparte telefoonlijn hebt waarop u geen gespreksoproepen ontvangt en er geen andere apparatuur op deze telefoonlijn is aangesloten, stelt u de printer in zoals in dit deel wordt beschreven.

**Afbeelding C-1** Achteraanzicht van de printer

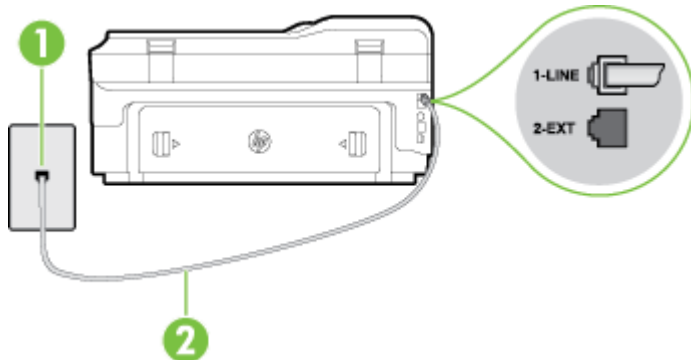

1	Telefoonaansluiting op de wand
2	Gebruik het telefoonsnoer dat bij de printer is geleverd en verbind dit met de 1-LINE-poort. U moet mogelijk het bijgeleverde telefoonsnoer aansluiten op de adapter voor uw land/regio.

### De printer instellen met een aparte faxlijn

1. Sluit het ene uiteinde van het meegeleverde telefoonsnoer aan op de telefoonaansluiting op de wand en het andere uiteinde op de poort 1-LINE aan de achterkant van de printer.

---

 **OPMERKING:** U moet mogelijk het bijgeleverde telefoonsnoer aansluiten op de adapter voor uw land/regio.

Als u het meegeleverde telefoonsnoer niet gebruikt om de printer op de telefoonaansluiting aan te sluiten, kunt u waarschijnlijk niet goed faxen. Dit speciale telefoonsnoer verschilt van de telefoonsnoeren die u mogelijk thuis of op kantoor gebruikt.

---

2. Zet de **Automatisch antwoorden** -instelling aan.
3. (Optioneel) Zet **Hoe vaak overgaan** op de laagste instelling (tweemaal overgaan).
4. Voer een faxtest uit.

Wanneer de telefoon overgaat, antwoordt de printer automatisch na het aantal belsignalen dat u hebt ingesteld met de instelling **Hoe vaak overgaan** . De printer begint tonen voor het ontvangen van een fax uit te zenden naar het verzendende faxapparaat en ontvangt de fax.

## Situatie B: De printer configureren voor DSL

Als u een DSL-service hebt via uw telefoonmaatschappij en geen apparatuur op de printer aansluit, volg dan de instructies in dit gedeelte om een DSL-filter aan te sluiten tussen de telefoonaansluiting en de printer. Het DSL-filter verwijdert het digitale signaal dat de printer kan verstoren, zodat de printer goed kan communiceren met de telefoonlijn. (DSL wordt in uw land/regio mogelijk ADSL genoemd.)

---

 **OPMERKING:** Als u over een DSL-lijn beschikt en u geen DSL-filter gebruikt, kunt u met de printer geen faxberichten verzenden en ontvangen.

---

**Afbeelding C-2** Achteraanzicht van de printer

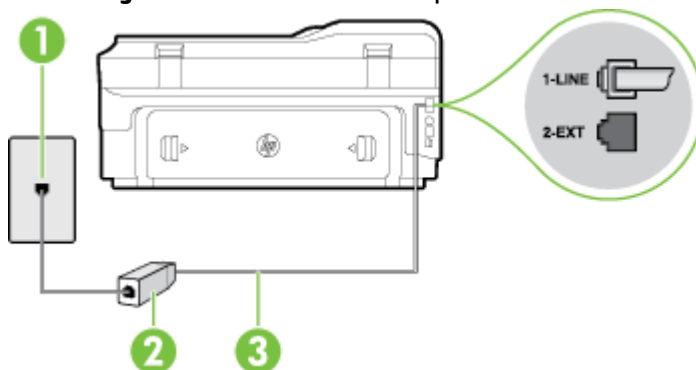

- 
- |   |  |
|---|--|
| 1 | Telefoonaansluiting op de wand   |
| 2 | DSL-filter (of ADSL-filter) en het door de DSL-provider geleverde snoer                      |
| 3 | Gebruik het telefoonsnoer dat bij de printer is geleverd en verbind dit met de 1-LINE-poort. |
- 
- U moet mogelijk het bijgeleverde telefoonsnoer aansluiten op de adapter voor uw land/regio.
-



## De printer installeren met een DSL-lijn

1. U kunt een DSL-filter aanschaffen bij uw DSL-provider.
2. Gebruik het bij de printer geleverde telefoonsnoer om een verbinding te maken tussen de open poort op de DSL-filter en de poort met het label 1-LINE op de achterzijde van de printer.



**OPMERKING:** U moet mogelijk het bijgeleverde telefoonsnoer aansluiten op de adapter voor uw land/regio.

Als u niet het meegeleverde snoer gebruikt om het DSL-filter aan te sluiten op de printer, kunt u mogelijk niet goed faxen. Dit speciale telefoonsnoer verschilt van de telefoonsnoeren die u mogelijk thuis of op kantoor gebruikt.

Aangezien er slechts één telefoonsnoer wordt geleverd, hebt u voor deze installatie mogelijk extra snoeren nodig.

3. Maak met een extra telefoonsnoer een verbinding van de DSL-filter naar de wandcontactdoos.
4. Voer een faxtest uit.

Als u problemen heeft met het installeren van extra apparatuur op de printer, neem dan contact op met uw lokale serviceprovider of verkoper voor hulp.

## Situatie C: De printer configureren met een PBX-telefoonsysteem of een ISDN-lijn

Als u een PBX- of een ISDN-converter/terminaladapter gebruikt, dient u het volgende te doen:

- Sluit de printer aan op de poort die voor fax- en telefoongebruik is bedoeld als u een PBX- of een ISDN-converter/terminaladapter gebruikt. Zorg ook dat de adapter zo mogelijk is ingesteld op het juiste switch-type voor uw land/regio.



**OPMERKING:** Bij sommige ISDN-systemen kunt u de poorten configureren voor specifieke telefoonapparatuur. U kunt bijvoorbeeld een poort toewijzen aan een telefoon en Groep 3-faxapparaat en een andere voor meerdere doelen. Als u steeds problemen ondervindt wanneer u bent verbonden met de fax-/telefoonpoort van uw ISDN-converter, kunt u proberen om het apparaat aan te sluiten op de multifunctionele poort. Die kan gemarkeerd zijn als "multi-combi" of iets dergelijks.

- Als u gebruik maakt van een telefooncentrale (PBX), stelt u de wisselgesprektoon in op 'uit'.



**OPMERKING:** Vele digitale PBX-systemen hebben een wachttoon die standaard op "aan" is ingesteld. De wachttoon verstoort de overdracht van faxen, waardoor u geen faxen kunt verzenden of ontvangen met de printer. Raadpleeg de documentatie die bij uw PBX-telefoonsysteem is geleverd voor instructie over hoe u de wachttoon kunt uitschakelen.

- Als u een PBX-telefooncentrale hebt, draait u het nummer van een buitenlijn voordat u het faxnummer draait.
- Zorg ervoor dat u het meegeleverde snoer gebruikt om de verbinding te maken tussen de telefoonaansluiting en de printer. Anders kunt u mogelijk niet goed faxen. Dit speciale telefoonsnoer verschilt van de telefoonsnoeren die u mogelijk thuis of op kantoor gebruikt. Indien het meegeleverde telefoonsnoer te kort is, kunt u een langer tweedradig telefoonsnoer kopen bij uw plaatselijke elektronicahandel.

U moet mogelijk het bijgeleverde telefoonsnoer aansluiten op de adapter voor uw land/regio.

Als u problemen heeft met het installeren van extra apparatuur op de printer, neem dan contact op met uw lokale serviceprovider of verkoper voor hulp.

## Situatie D: Fax met een specifiek belsignaal op dezelfde lijn

Als u een abonnement hebt op de service voor specifieke belsignalen (via uw telefoonmaatschappij) en u één telefoonlijn wilt gebruiken voor verschillende telefoonnummers waarvan elk een ander belpatroon heeft, stelt u de printer in zoals in dit deel wordt beschreven.

**Afbeelding C-3** Achteraanzicht van de printer

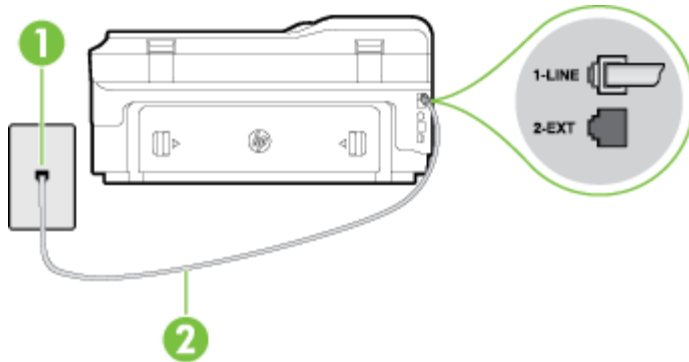

1	Telefoonaansluiting op de wand
2	Gebruik het telefoonsnoer dat bij de printer is geleverd en verbind dit met de 1-LINE-poort. U moet mogelijk het bijgeleverde telefoonsnoer aansluiten op de adapter voor uw land/regio.

### De printer instellen met een service voor specifieke belsignalen

1. Sluit het ene uiteinde van het meegeleverde telefoonsnoer aan op de telefoonaansluiting op de wand en het andere uiteinde op de poort 1-LINE aan de achterkant van de printer.

 **OPMERKING:** U moet mogelijk het bijgeleverde telefoonsnoer aansluiten op de adapter voor uw land/regio.

Als u het meegeleverde telefoonsnoer niet gebruikt om de printer op de telefoonaansluiting aan te sluiten, kunt u waarschijnlijk niet goed faxen. Dit speciale telefoonsnoer verschilt van de telefoonsnoeren die u mogelijk thuis of op kantoor gebruikt.

2. Zet de **Automatisch antwoorden** -instelling aan.
3. Wijzig de instelling **Specifiek belsignaal** , zodat deze overeenstemt met het patroon dat de telefoonmaatschappij aan uw faxnummer heeft toegekend.

 **OPMERKING:** De printer is standaard ingesteld om alle bel patronen te beantwoorden. Als u de **Specifiek belsignaal** niet instelt in overeenstemming met het bel patroon dat is toegekend aan uw faxnummer, dan beantwoordt de printer mogelijk zowel telefoonoproepen als faxoproepen of geen van beiden.

 **TIP:** U kunt ook de functie voor bel patroondetectie op het bedieningspaneel van de printer gebruiken om een specifiek bel signaal in te stellen. Met deze functie herkent de printer het bel patroon van een binnenkomende oproep en wordt dit bel patroon vastgelegd. Gebaseerd op deze oproep wordt automatisch het specifieke bel patroon bepaald dat door uw telefoonbedrijf aan faxoproepen is toegewezen. Zie [Beantwoording bel patroon voor specifieke bel tonen wijzigen op pagina 71](#) voor meer informatie.

4. (Optioneel) Zet **Hoe vaak overgaan** op de laagste instelling (tweemaal overgaan).
5. Voer een faxtest uit.

De printer beantwoordt automatisch inkomende oproepen met het belpatroon dat u hebt geselecteerd (de instelling **Specifiek belsignaal**) na het aantal belsignalen dat u hebt geselecteerd (de instelling **Hoe vaak overgaan**). De printer begint tonen voor het ontvangen van een fax uit te zenden naar het verzendende faxapparaat en ontvangt de fax.

Als u problemen heeft met het installeren van extra apparatuur op de printer, neem dan contact op met uw lokale serviceprovider of verkoper voor hulp.

## Situatie E: Gedeelde telefoon-/faxlijn

Als u zowel gespreks- als faxoproepen op hetzelfde telefoonnummer ontvangt en geen andere kantoorapparatuur (of voicemail) op deze telefoonlijn is aangesloten, stelt u de printer in zoals in dit deel wordt beschreven.

**Afbeelding C-4** Achteraanzicht van de printer

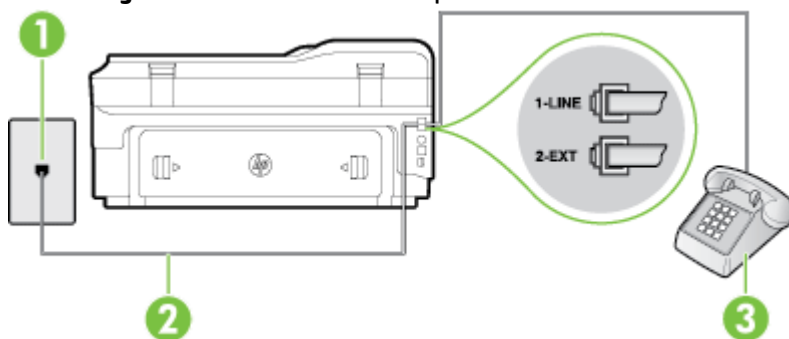

1	Telefoonaansluiting op de wand
2	Gebruik het telefoonsnoer dat bij de printer is geleverd en verbind dit met de 1-LINE-poort. U moet mogelijk het bijgeleverde telefoonsnoer aansluiten op de adapter voor uw land/regio.
3	Telefoon (optioneel)

### De printer instellen met een gedeelde spraak- en faxlijn

1. Sluit het ene uiteinde van het meegeleverde telefoonsnoer aan op de telefoonaansluiting op de wand en het andere uiteinde op de poort 1-LINE aan de achterkant van de printer.



**OPMERKING:** U moet mogelijk het bijgeleverde telefoonsnoer aansluiten op de adapter voor uw land/regio.

Als u het meegeleverde telefoonsnoer niet gebruikt om de printer op de telefoonaansluiting aan te sluiten, kunt u waarschijnlijk niet goed faxen. Dit speciale telefoonsnoer verschilt van de telefoonsnoeren die u mogelijk thuis of op kantoor gebruikt.

2. Voer een van de volgende handelingen uit:

- Als u een parallel telefoonsysteem hebt, verwijdert u de witte plug van de poort met het label 2-EXT achter op de printer en sluit u vervolgens een telefoon aan op deze poort.
  - Als u een serieel telefoonsysteem gebruikt, moet u de telefoon direct op de printerkabel aansluiten met de seriestekker.
3. Vervolgens moet u bepalen hoe u met de printer faxoproepen wilt beantwoorden: automatisch of handmatig:
- Als u instelt dat de printer oproepen **automatisch** moet beantwoorden, beantwoordt het apparaat alle binnenkomende oproepen automatisch en ontvangt het faxberichten automatisch. De printer kan in dit geval geen onderscheid maken tussen fax- en gespreksoproepen. Als u vermoedt dat de oproep een gespreksoproep is, moet u antwoorden voordat de printer de oproep beantwoordt. Stel de printer in op automatisch beantwoorden van binnenkomende oproepen door **Automatisch antwoorden** in te schakelen.
  - Als u de printer instelt op **handmatig** antwoorden bij faxen, moet u aanwezig zijn om de binnenkomende faxoproepen te accepteren, omdat de printer anders geen faxen kan ontvangen. Stel de printer in op het handmatig beantwoorden van binnenkomende oproepen door **Automatisch antwoorden** uit te schakelen.
4. Voer een faxtest uit.

Als u de telefoon opneemt voordat de printer reageert en u faxtonen hoort van een faxapparaat dat een fax verzendt, moet u de faxoproep handmatig beantwoorden.

Als u problemen heeft met het installeren van extra apparatuur op de printer, neem dan contact op met uw lokale serviceprovider of verkoper voor hulp.

## Situatie F: Gedeelde gespreks-/faxlijn met voicemail

Als u op hetzelfde telefoonnummer zowel gespreks- als faxoproepen ontvangt en u via uw telefoonmaatschappij bent geabonneerd op een voicemailservice, stelt u de printer in zoals in dit deel wordt beschreven.

 **OPMERKING:** Als u een voicemailservice hebt op hetzelfde telefoonnummer dat u voor faxen gebruikt, kunt u niet automatisch faxen ontvangen. U moet de faxen handmatig ontvangen, wat betekent dat u zelf aanwezig moet zijn om binnenkomende faxoproepen te beantwoorden. Als u uw faxen liever automatisch ontvangt, neemt u contact op met uw telefoonmaatschappij voor een abonnement op een service voor specifieke belsignalen of om een aparte telefoonlijn aan te vragen voor het faxen.

**Afbeelding C-5** Achteraanzicht van de printer

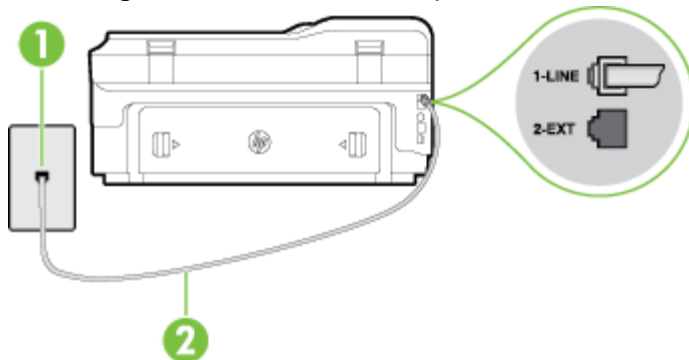

---

1	Telefoonaansluiting op de wand
2	Gebruik het telefoonsnoer dat bij de printer is geleverd en verbind dit met de 1-LINE-poort.  U moet mogelijk het bijgeleverde telefoonsnoer aansluiten op de adapter voor uw land/regio.

---

### Instellen van de printer met voicemail

1. Sluit het ene uiteinde van het meegeleverde telefoonsnoer aan op de telefoonaansluiting op de wand en het andere uiteinde op de poort 1-LINE aan de achterkant van de printer.

U moet mogelijk het bijgeleverde telefoonsnoer aansluiten op de adapter voor uw land/regio.



**OPMERKING:** U moet mogelijk het bijgeleverde telefoonsnoer aansluiten op de adapter voor uw land/regio.

Als u het meegeleverde telefoonsnoer niet gebruikt om de printer op de telefoonaansluiting aan te sluiten, kunt u waarschijnlijk niet goed faxen. Dit speciale telefoonsnoer verschilt van de telefoonsnoeren die u mogelijk thuis of op kantoor gebruikt.

2. Schakel de instelling **Automatisch antwoorden** uit.
3. Voer een faxtest uit.

U moet zelf aanwezig moet zijn om binnenkomende faxoproepen te accepteren, anders kan de printer geen faxen ontvangen. U moet de handmatige fax starten voordat de voicemail opneemt.

Als u problemen heeft met het installeren van extra apparatuur op de printer, neem dan contact op met uw lokale serviceprovider of verkoper voor hulp.

### Situatie G: Gedeelde faxlijn met computermodem (er komen geen gespreksoproepen binnen)

Als u een faxlijn gebruikt waarop geen gespreksoproepen binnenkomen, maar waarop wel een computermodem is aangesloten, stelt u de printer in zoals in dit gedeelte is beschreven.



**OPMERKING:** Indien u een inbelmodem hebt op uw computer, deelt deze de telefoonlijn met de printer. U kunt niet tegelijkertijd uw modem en de printer gebruiken. U kunt bijvoorbeeld niet de printer gebruiken om te faxen terwijl u de computermodem gebruikt om een e-mailbericht te verzenden of te surfen op internet.

- De printer installeren met een computermodem voor inbellen
- De printer installeren met een DSL/ADSL-computermodem

### De printer installeren met een computermodem voor inbellen

Als u op dezelfde telefoonlijn faxt en een computermodem voor inbellen hebt, volg dan deze aanwijzingen om de printer te installeren.

**Afbeelding C-6** Achteraanzicht van de printer

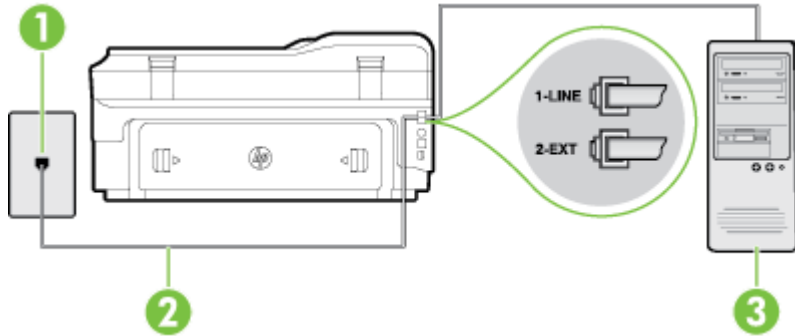

1	Telefoonaansluiting op de wand
2	Gebruik het telefoonsnoer dat bij de printer is geleverd en verbind dit met de 1-LINE-poort. U moet mogelijk het bijgeleverde telefoonsnoer aansluiten op de adapter voor uw land/regio.
3	Computer met modem

### De printer instellen met een computermodem voor inbellen

1. Verwijder de witte plug van de 2-EXT-poort achter op de printer.
2. Zoek het telefoonsnoer dat vanaf de achterzijde van de computer (de computerinbelmodem) is aangesloten op een telefoonaansluiting. Koppel het snoer los van de telefoonaansluiting en sluit het uiteinde aan op de 2-EXT-poort aan de achterkant van de printer.
3. Sluit het ene uiteinde van het meegeleverde telefoonsnoer aan op de telefoonaansluiting op de wand en het andere uiteinde op de poort 1-LINE aan de achterkant van de printer.

 **OPMERKING:** U moet mogelijk het bijgeleverde telefoonsnoer aansluiten op de adapter voor uw land/regio.

Als u het meegeleverde telefoonsnoer niet gebruikt om de printer op de telefoonaansluiting aan te sluiten, kunt u waarschijnlijk niet goed faxen. Dit speciale telefoonsnoer verschilt van de telefoonsnoeren die u mogelijk thuis of op kantoor gebruikt.

4. Als de software van de pc-modem is ingesteld op het automatisch ontvangen van faxen op de computer, moet u die instelling uitschakelen.

 **OPMERKING:** Als u de instelling voor automatische faxontvangst niet uitschakelt in de software van uw modem, kan de printer geen faxen ontvangen.

5. Zet de **Automatisch antwoorden** -instelling aan.
6. (Optioneel) Zet **Hoe vaak overgaan** op de laagste instelling (tweemaal overgaan).
7. Voer een faxtest uit.

Wanneer de telefoon overgaat, antwoordt de printer automatisch na het aantal belsignalen dat u hebt ingesteld met de instelling **Hoe vaak overgaan**. De printer begint tonen voor het ontvangen van een fax uit te zenden naar het verzendende faxapparaat en ontvangt de fax.

Als u problemen heeft met het installeren van extra apparatuur op de printer, neem dan contact op met uw lokale serviceprovider of verkoper voor hulp.

## De printer installeren met een DSL/ADSL-computermodem

Als u een DSL-lijn hebt en die gebruikt om te faxen, volg dan deze aanwijzingen om uw fax te installeren.

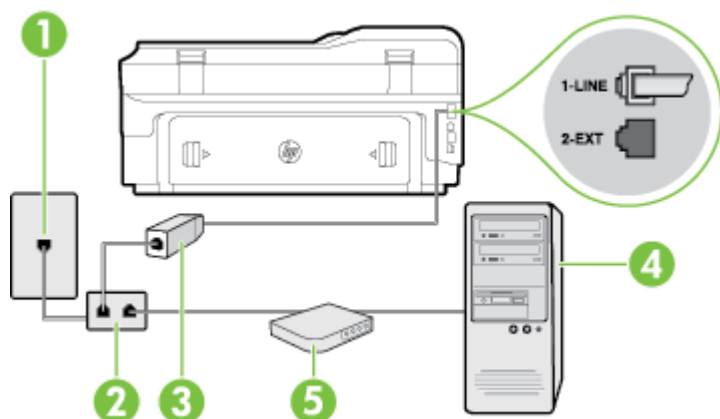

1 Telefoonaansluiting op de wand

2 Parallele splitter

3 DSL/ADSL-filter

Sluit een uiteinde van de telefoonaansluiting die bij de printer was meegeleverd aan op de 1-LINE-poort aan de achterkant van de printer. Sluit het andere ruiteinde van het snoer aan op het DSL-/ADSL-filter.

U moet mogelijk het bijgeleverde telefoonsnoer aansluiten op de adapter voor uw land/regio.

4 Computer

5 DSL/ADSL-computermodem



**OPMERKING:** U dient een parallelle splitter aan te schaffen. Een parallelle splitter heeft een RJ-11-poort aan de voorkant en twee RJ-11-poorten aan de achterkant. Gebruik geen telefoonsplitters voor twee lijnen, seriële splitters of parallelle splitters met twee RJ-11-poorten aan de achterzijde.

**Afbeelding C-7** Voorbeeld van een parallelle splitter



## De printer installeren met een DSL/ADSL-computermodem

1. U kunt een DSL-filter aanschaffen bij uw DSL-provider.
2. Gebruik het bij de printer geleverde telefoonsnoer om een verbinding te maken tussen de DSL-filter en de poort met het label 1-LINE op de achterzijde van de printer.



**OPMERKING:** U moet mogelijk het bijgeleverde telefoonsnoer aansluiten op de adapter voor uw land/regio.

Als u niet het meegeleverde snoer gebruikt om het DSL-filter aan te sluiten op de achterkant van de printer, kunt u mogelijk niet goed faxen. Dit speciale telefoonsnoer verschilt van de telefoonsnoeren die u mogelijk thuis of op kantoor gebruikt.

3. Verbind de DSL-filter met de parallelle splitter.

4. Verbind de DSL-modem met de parallelle splitter.
5. Verbind de parallelle splitter met de wandcontactdoos.
6. Voer een faxtest uit.

Wanneer de telefoon overgaat, antwoordt de printer automatisch na het aantal belsignalen dat u hebt ingesteld met de instelling **Hoe vaak overgaan**. De printer begint tonen voor het ontvangen van een fax uit te zenden naar het verzendende faxapparaat en ontvangt de fax.

Als u problemen heeft met het installeren van extra apparatuur op de printer, neem dan contact op met uw lokale serviceprovider of verkoper voor hulp.

## Situatie H: Gedeelde lijn voor gespreks- en faxoproepen met computermodem

Afhankelijk van het aantal telefoonpoorten op de computer zijn er twee verschillende manieren waarop u de printer kunt instellen. Controleer voordat u begint of uw computer over één of twee telefoonpoorten beschikt:

---

 **OPMERKING:** Als uw computer slechts één telefoonpoort heeft, moet u een parallelle splitter (coupler) aanschaffen, zoals in de volgende afbeelding wordt getoond. (Een parallelle splitter heeft een RJ-11-poort aan de voorkant en twee RJ-11-poorten aan de achterkant. Gebruik geen telefoonsplitters voor twee lijnen, seriële splitters of parallelle splitters met twee RJ-11-poorten aan de achterzijde.)

---

- [Gedeelde gespreks-/faxlijn met computermodem voor inbellen](#)
- [Gedeelde gespreks-/faxlijn met DSL/ADSL-computermodem](#)

## Gedeelde gespreks-/faxlijn met computermodem voor inbellen

Als u op dezelfde lijn faxt en telefoongesprekken maakt, volg dan deze aanwijzingen voor het installeren van de fax.

Afhankelijk van het aantal telefoonpoorten op de computer zijn er twee verschillende manieren waarop u de printer kunt instellen. Controleer voordat u begint of uw computer over één of twee telefoonpoorten beschikt:

---

 **OPMERKING:** Als uw computer slechts één telefoonpoort heeft, moet u een parallelle splitter (coupler) aanschaffen, zoals in de volgende afbeelding wordt getoond. (Een parallelle splitter heeft een RJ-11-poort aan de voorkant en twee RJ-11-poorten aan de achterkant. Gebruik geen telefoonsplitters voor twee lijnen, seriële splitters of parallelle splitters met twee RJ-11-poorten aan de achterzijde.)

---

**Afbeelding C-8** Voorbeeld van een parallelle splitter



**De printer op dezelfde telefoonlijn instellen als een computer met twee telefoonpoorten**



**Afbeelding C-9** Achteraanzicht van de printer

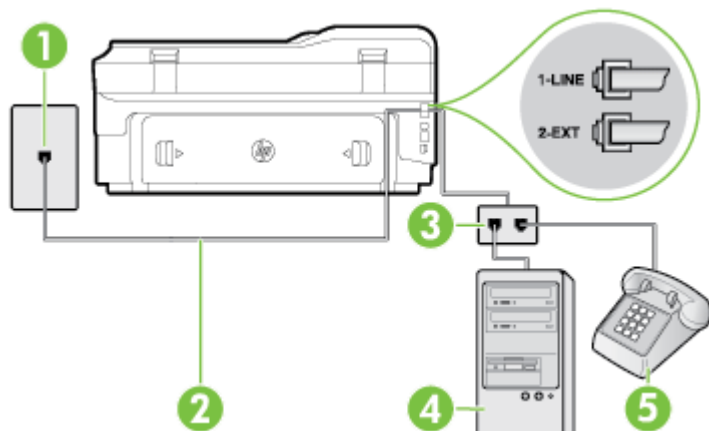

1	Telefoonaansluiting op de wand
2	Gebruik het telefoonsnoer dat bij de printer is geleverd en verbindt dit met de 1-LINE-poort.
3	Parallele splitter
4	Computer met modem
5	Telefoon

1. Verwijder de witte plug van de 2-EXT-poort achter op de printer.
2. Zoek het telefoonsnoer dat vanaf de achterzijde van de computer (de computerinbelmodem) is aangesloten op een telefoonaansluiting. Koppel het snoer los van de telefoonaansluiting en sluit het uiteinde aan op de 2-EXT-poort aan de achterkant van de printer.
3. Sluit een telefoon aan op de telefoonuitgang achter op het computermodem.
4. Sluit het ene uiteinde van het meegeleverde telefoonsnoer aan op de telefoonaansluiting op de wand en het andere uiteinde op de poort 1-LINE aan de achterkant van de printer.

 **OPMERKING:** U moet mogelijk het bijgeleverde telefoonsnoer aansluiten op de adapter voor uw land/regio.

Als u het meegeleverde telefoonsnoer niet gebruikt om de printer op de telefoonaansluiting aan te sluiten, kunt u waarschijnlijk niet goed faxen. Dit speciale telefoonsnoer verschilt van de telefoonsnoeren die u mogelijk thuis of op kantoor gebruikt.

5. Als de software van de pc-modem is ingesteld op het automatisch ontvangen van faxen op de computer, moet u die instelling uitschakelen.

 **OPMERKING:** Als u de instelling voor automatische faxontvangst niet uitschakelt in de software van uw modem, kan de printer geen faxen ontvangen.

6. Vervolgens moet u bepalen hoe u met de printer faxoproepen wilt beantwoorden: automatisch of handmatig:
  - Als u instelt dat de printer oproepen **automatisch** moet beantwoorden, beantwoordt het apparaat alle binnenkomende oproepen automatisch en ontvangt het faxberichten automatisch. De printer kan in dit geval geen onderscheid maken tussen fax- en gespreksoproepen. Als u vermoedt dat de oproep een gespreksoproep is, moet u antwoorden voordat de printer de oproep beantwoordt. Stel

de printer in op automatisch beantwoorden van binnenkomende oproepen door **Automatisch antwoorden** in te schakelen.

- Als u de printer instelt op **handmatig** antwoorden bij faxen, moet u aanwezig zijn om de binnenkomende faxoproepen te accepteren, omdat de printer anders geen faxen kan ontvangen. Stel de printer in op het handmatig beantwoorden van binnenkomende oproepen door **Automatisch antwoorden** uit te schakelen.

#### 7. Voer een faxtest uit.

Als u de telefoon opneemt voordat de printer reageert en u faxtonen hoort van een faxapparaat dat een fax verzendt, moet u de faxoproep handmatig beantwoorden.

Als u op uw telefoonlijn gesprekken voert, faxt en een computermodem voor inbellen hebt, volg dan deze aanwijzingen om de fax te installeren.

Als u problemen heeft met het installeren van extra apparatuur op de printer, neem dan contact op met uw lokale serviceprovider of verkoper voor hulp.

### Gedeelde gespreks-/faxlijn met DSL/ADSL-computermodem

Volg deze instructies als uw computer beschikt over een DSL/ADSL-modem

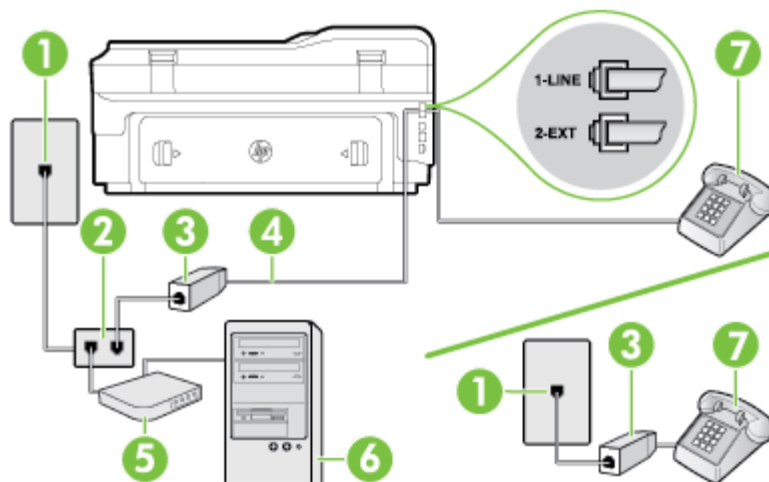

1	Telefoonaansluiting op de wand
2	Parallele splitter
3	DSL/ADSL-filter
4	Met het bijgeleverde telefoonsnoer verbindt u de poort 1-LINE aan de achterzijde van de printer. U moet mogelijk het bijgeleverde telefoonsnoer aansluiten op de adapter voor uw land/regio.
5	DSL/ADSL-modem
6	Computer
7	Telefoon



---

**OPMERKING:** U dient een parallelle splitter aan te schaffen. Een parallelle splitter heeft een RJ-11-poort aan de voorkant en twee RJ-11-poorten aan de achterkant. Gebruik geen telefoonsplitters voor twee lijnen, seriële splitters of parallelle splitters met twee RJ-11-poorten aan de achterzijde.

---

**Afbeelding C-10** Voorbeeld van een parallelle splitter



### De printer installeren met een DSL/ADSL-computermodem

1. U kunt een DSL-filter aanschaffen bij uw DSL-provider.



---

**OPMERKING:** Telefoons die elders thuis of op kantoor hetzelfde telefoonnummer delen met de DSL-dienst, moeten met extra DSL-filters zijn verbonden om ruis tijdens telefoongesprekken te voorkomen.

---

2. Met het bij de printer geleverde telefoonsnoer verbindt u het ene uiteinde met de DSL-filter en het andere uiteinde met de poort met het label 1-LINE aan de achterzijde van de printer.



---

**OPMERKING:** U moet mogelijk het bijgeleverde telefoonsnoer aansluiten op de adapter voor uw land/regio.

---

Als u niet het meegeleverde snoer gebruikt om het DSL-filter aan te sluiten op de printer, kunt u mogelijk niet goed faxen. Dit speciale telefoonsnoer verschilt van de telefoonsnoeren die u mogelijk thuis of op kantoor gebruikt.

---

3. Als u een parallel telefoonsysteem hebt, verwijdert u de witte plug van de poort met het label 2-EXT achter op de printer en sluit u vervolgens een telefoon aan op deze poort.
4. Verbind de DSL-filter met de parallelle splitter.
5. Verbind de DSL-modem met de parallelle splitter.
6. Verbind de parallelle splitter met de wandcontactdoos.
7. Voer een faxtest uit.

Wanneer de telefoon overgaat, antwoordt de printer automatisch na het aantal belsignalen dat u hebt ingesteld met de instelling **Hoe vaak overgaan**. De printer begint tonen voor het ontvangen van een fax uit te zenden naar het verzendende faxapparaat en ontvangt de fax.

Als u problemen heeft met het installeren van extra apparatuur op de printer, neem dan contact op met uw lokale serviceprovider of verkoper voor hulp.

### Situatie I: Gedeelde lijn voor gesprekken/fax met antwoordapparaat

Als u op hetzelfde telefoonnummer zowel gespreks- als faxoproepen ontvangt en u ook een antwoordapparaat gebruikt dat gespreksoproepen beantwoordt op dit telefoonnummer, stelt u de printer in zoals in dit deel wordt beschreven.

**Afbeelding C-11** Achteraanzicht van de printer

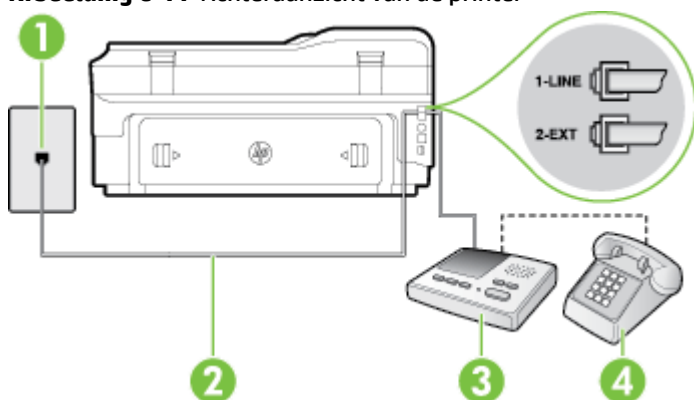

1	Telefoonaansluiting op de wand
2	Met het bijgeleverde telefoonsnoer verbindt u de 1-LINE-poort aan de achterzijde van de printer U moet mogelijk het bijgeleverde telefoonsnoer aansluiten op de adapter voor uw land/regio.
3	Antwoordapparaat
4	Telefoon (optioneel)

### De printer instellen met een gedeelde spraak- en faxlijn met antwoordapparaat

1. Verwijder de witte plug van de 2-EXT-poort achter op de printer.
2. Koppel het antwoordapparaat los van de telefoonaansluiting en sluit het aan op de poort met het label 2-EXT achter op de printer.

 **OPMERKING:** Als u het antwoordapparaat niet rechtstreeks op de printer aansluit, worden de faxtonen van een faxapparaat dat een fax verzendt, mogelijk opgenomen door het antwoordapparaat en kunt u mogelijk geen faxberichten ontvangen met de printer.

3. Sluit het ene uiteinde van het meegeleverde telefoonsnoer aan op de telefoonaansluiting op de wand en het andere uiteinde op de poort 1-LINE aan de achterkant van de printer.

 **OPMERKING:** U moet mogelijk het bijgeleverde telefoonsnoer aansluiten op de adapter voor uw land/regio.

Als u het meegeleverde telefoonsnoer niet gebruikt om de printer op de telefoonaansluiting aan te sluiten, kunt u waarschijnlijk niet goed faxen. Dit speciale telefoonsnoer verschilt van de telefoonsnoeren die u mogelijk thuis of op kantoor gebruikt.

4. (Optioneel) Als het antwoordapparaat niet is uitgerust met een ingebouwde telefoon, kunt u voor uw gemak een telefoon op de "OUT"-poort aan de achterkant van het antwoordapparaat aansluiten.

 **OPMERKING:** Als u geen externe telefoon kunt aansluiten op uw antwoordapparaat, kunt u een parallelle splitter (of verdeelstekker) aanschaffen. Hiermee kunnen zowel het antwoordapparaat als de telefoon op de printer worden aangesloten. Voor deze verbindingen kunt u standaard telefoonsnoeren gebruiken.

5. Zet de **Automatisch antwoorden** -instelling aan.
6. Stel het antwoordapparaat in op beantwoorden na een klein aantal belsignalen.

7. Wijzig de instelling voor **Hoe vaak overgaan** op de printer in het maximale aantal dat voor de printer mogelijk is. (Het maximum aantal belsignalen varieert per land/regio.)
8. Voer een faxtest uit.

Als de telefoon overgaat, beantwoordt het antwoordapparaat de oproep na het ingestelde aantal belsignalen. De door u ingesproken tekst wordt afgespeeld. De printer controleert ondertussen de telefoonlijn en "luistert" of er in de oproep ook faxtonen te horen zijn. Indien inkomende faxtonen worden gedetecteerd, geeft de printer tonen voor faxontvangst af en wordt de fax ontvangen. Als er geen faxtonen zijn, stopt de printer met het bewaken van de lijn en kan uw antwoordapparaat een bericht opnemen.

Als u problemen heeft met het installeren van extra apparatuur op de printer, neem dan contact op met uw lokale serviceprovider of verkoper voor hulp.

## Situatie J: Gedeelde lijn voor zowel gespreks- als faxoproepen, een computermodem en een antwoordapparaat

Als u op hetzelfde telefoonnummer zowel gespreks- als faxoproepen ontvangt en u ook een computermodem en een antwoordapparaat op deze telefoonlijn hebt aangesloten, stelt u de printer in zoals in dit deel wordt beschreven.



**OPMERKING:** Aangezien de computermodem de telefoonlijn deelt met de printer, kunt u de modem en de printer niet gelijktijdig gebruiken. U kunt bijvoorbeeld niet de printer gebruiken om te faxen terwijl u de computermodem gebruikt om een e-mailbericht te verzenden of te surfen op internet.

- Gedeelde lijn voor zowel gespreks- als faxoproepen, een computermodem voor inbellen en een antwoordapparaat
- Gedeelde lijn voor zowel gespreks- als faxoproepen, een DSL/ADSL-modem en een antwoordapparaat

## Gedeelde lijn voor zowel gespreks- als faxoproepen, een computermodem voor inbellen en een antwoordapparaat

Afhankelijk van het aantal telefoonpoorten op de computer zijn er twee verschillende manieren waarop u de printer kunt instellen. Controleer voordat u begint of uw computer over één of twee telefoonpoorten beschikt:



**OPMERKING:** Als uw computer slechts één telefoonpoort heeft, moet u een parallelle splitter (coupler) aanschaffen, zoals in de volgende afbeelding wordt getoond. (Een parallelle splitter heeft een RJ-11-poort aan de voorkant en twee RJ-11-poorten aan de achterkant. Gebruik geen telefoonsplitters voor twee lijnen, seriële splitters of parallelle splitters met twee RJ-11-poorten aan de achterzijde.)

**Afbeelding C-12** Voorbeeld van een parallelle splitter



**De printer op dezelfde telefoonlijn instellen als een computer met twee telefoonpoorten**

**Afbeelding C-13** Achteraanzicht van de printer

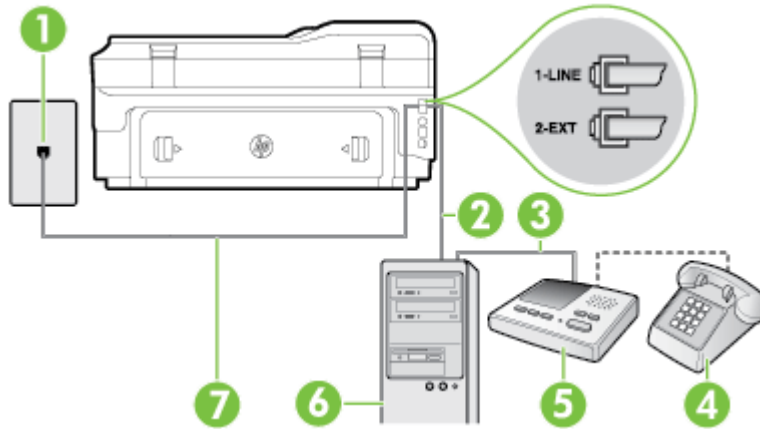

1	Telefoonaansluiting op de wand
2	"IN"-telefoonpoort op uw computer
3	"OUT"-telefoonpoort op uw computer
4	Telefoon (optioneel)
5	Antwoordapparaat
6	Computer met modem
7	Gebruik het telefoonsnoer dat bij de printer is geleverd en verbindt dit met de 1-LINE-poort.

U moet mogelijk het bijgeleverde telefoonsnoer aansluiten op de adapter voor uw land/regio.

1. Verwijder de witte plug van de 2-EXT-poort achter op de printer.
2. Zoek het telefoonsnoer dat vanaf de achterzijde van de computer (de computerinbelmodem) is aangesloten op een telefoonaansluiting. Koppel het snoer los van de telefoonaansluiting en sluit het uiteinde aan op de 2-EXT-poort aan de achterkant van de printer.
3. Koppel het antwoordapparaat los van de telefoonaansluiting op de wand en sluit het apparaat aan op de poortuitgang achter op de computer (het computerinbelmodem).
4. Sluit het ene uiteinde van het meegeleverde telefoonsnoer aan op de telefoonaansluiting op de wand en het andere uiteinde op de poort 1-LINE aan de achterkant van de printer.

 **OPMERKING:** U moet mogelijk het bijgeleverde telefoonsnoer aansluiten op de adapter voor uw land/regio.

Als u het meegeleverde telefoonsnoer niet gebruikt om de printer op de telefoonaansluiting aan te sluiten, kunt u waarschijnlijk niet goed faxen. Dit speciale telefoonsnoer verschilt van de telefoonsnoeren die u mogelijk thuis of op kantoor gebruikt.

5. (Optioneel) Als het antwoordapparaat niet is uitgerust met een ingebouwde telefoon, kunt u voor uw gemak een telefoon op de "OUT"-poort aan de achterkant van het antwoordapparaat aansluiten.

 **OPMERKING:** Als u geen externe telefoon kunt aansluiten op uw antwoordapparaat, kunt u een parallele splitter (of verdeelstekker) aanschaffen. Hiermee kunnen zowel het antwoordapparaat als de telefoon op de printer worden aangesloten. Voor deze verbindingen kunt u standaard telefoonsnoeren gebruiken.

- Als de software van de pc-modem is ingesteld op het automatisch ontvangen van faxen op de computer, moet u die instelling uitschakelen.

 **OPMERKING:** Als u de instelling voor automatische faxontvangst niet uitschakelt in de software van uw modem, kan de printer geen faxen ontvangen.

- Zet de **Automatisch antwoorden** -instelling aan.
- Stel het antwoordapparaat in op beantwoorden na een klein aantal belsignalen.
- Wijzig de instelling **Hoe vaak overgaan** op de printer en stel het maximale aantal belsignalen in dat door uw product wordt ondersteund. (Het maximaal aantal belsignalen varieert per land/regio.)
- Voer een faxtest uit.

Als de telefoon overgaat, beantwoordt het antwoordapparaat de oproep na het ingestelde aantal belsignalen. De door u ingesproken tekst wordt afgespeeld. De printer controleert ondertussen de telefoonlijn en "luistert" of er in de oproep ook faxtonen te horen zijn. Indien inkomende faxtonen worden gedetecteerd, geeft de printer tonen voor faxontvangst af en wordt de fax ontvangen. Als er geen faxtonen zijn, stopt de printer met het bewaken van de lijn en kan uw antwoordapparaat een bericht opnemen.

Als u problemen heeft met het installeren van extra apparatuur op de printer, neem dan contact op met uw lokale serviceprovider of verkoper voor hulp.

## Gedeelde lijn voor zowel gespreks- als faxoproepen, een DSL/ADSL-modem en een antwoordapparaat

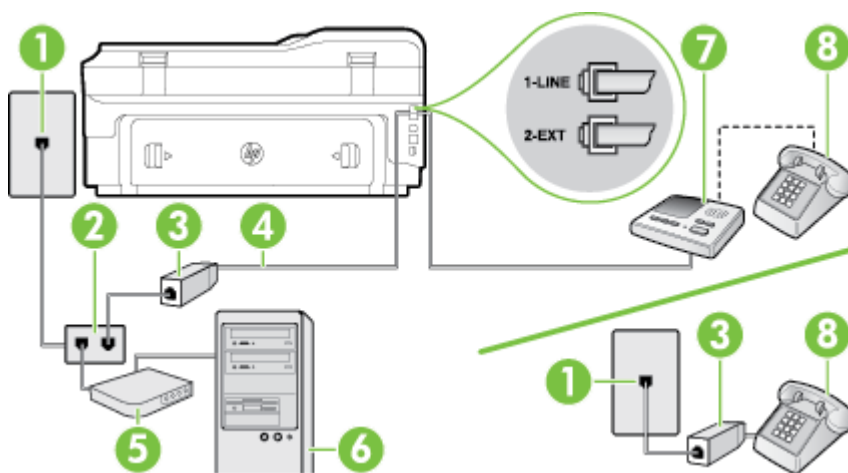

1	Telefoonaansluiting op de wand
2	Parallele splitter
3	DSL/ADSL-filter
4	Het bijgeleverde telefoonsnoer is verbonden met de 1-LINE-poort aan de achterzijde van de printer U moet mogelijk het bijgeleverde telefoonsnoer aansluiten op de adapter voor uw land/regio.
5	DSL/ADSL-modem
6	Computer
7	Antwoordapparaat
8	Telefoon (optioneel)

---

 **OPMERKING:** U dient een parallelle splitter aan te schaffen. Een parallelle splitter heeft een RJ-11-poort aan de voorkant en twee RJ-11-poorten aan de achterkant. Gebruik geen telefoonsplitters voor twee lijnen, seriële splitters of parallelle splitters met twee RJ-11-poorten aan de achterzijde.

---

**Afbeelding C-14** Voorbeeld van een parallelle splitter



**De printer installeren met een DSL/ADSL-computermodem**

1. U kunt een DSL/ADSL-filter aanschaffen bij uw DSL/ADSL-provider.

---

 **OPMERKING:** Telefoons die elders thuis of op kantoor hetzelfde telefoonnummer delen met de DSL/ADSL-dienst moeten met extra DSL/ADSL-filters zijn verbonden om ruis tijdens telefoongesprekken te voorkomen.

---

2. Gebruik het bij de printer geleverde telefoonsnoer om een verbinding te maken tussen de DSL-/ADSL-filter en de poort met het label 1-LINE op de achterzijde van de printer.

---

 **OPMERKING:** U moet mogelijk het bijgeleverde telefoonsnoer aansluiten op de adapter voor uw land/regio.

Als u niet het meegeleverde snoer gebruikt om het DSL-/ADSL-filter aan te sluiten op de printer, kunt u mogelijk niet goed faxen. Dit speciale telefoonsnoer verschilt van de telefoonsnoeren die u mogelijk thuis of op kantoor gebruikt.

---

3. Verbind de DSL/ADSL-filter met de splitter.
4. Koppel het antwoordapparaat los van de wandcontactdoos en sluit het aan op de poort met het label 2-EXT achter op de printer.

---

 **OPMERKING:** Als u het antwoordapparaat niet rechtstreeks op de printer aansluit, worden de faxtonen van een faxapparaat dat een fax verzendt, mogelijk opgenomen door het antwoordapparaat en kunt u mogelijk geen faxberichten ontvangen met de printer.

---

5. Verbind de DSL-modem met de parallelle splitter.
6. Verbind de parallelle splitter met de wandcontactdoos.
7. Stel het antwoordapparaat in op beantwoorden na een klein aantal belseignalen.
8. Wijzig de instelling voor **Hoe vaak overgaan** op de printer in het maximale aantal dat voor de printer mogelijk is.

---

 **OPMERKING:** Het maximale aantal belseignalen varieert per land/regio.

---

9. Voer een faxtest uit.

Als de telefoon overgaat, beantwoordt het antwoordapparaat de oproep na het ingestelde aantal belseignalen. De door u ingesproken tekst wordt afgespeeld. De printer controleert ondertussen de telefoonlijn en "luistert" of er in de oproep ook faxtonen te horen zijn. Indien inkomende faxtonen worden gedetecteerd, geeft de printer tonen voor faxontvangst af en wordt de fax ontvangen. Als er geen faxtonen zijn, stopt de printer met het bewaken van de lijn en kan uw antwoordapparaat een bericht opnemen.

Als u op dezelfde telefoonlijn telefoneert, faxt en een DSL-computermodem hebt, volg dan deze aanwijzingen om de fax te installeren.



Als u problemen heeft met het installeren van extra apparatuur op de printer, neem dan contact op met uw lokale serviceprovider of verkoper voor hulp.

## Situatie K: Gedeelde lijn voor gespreks- en faxoproepen met een computermodem voor inbellen en voicemail

Stel de printer in volgens de instructies in dit gedeelte als u op dezelfde lijn gespreks- als faxoproepen ontvangt, terwijl u tegelijkertijd een computermodem voor inbellen hebt aangesloten en een voicemailservice van uw telefoonmaatschappij hebt ingesteld.

**OPMERKING:** Als u een voicemailservice hebt op hetzelfde telefoonnummer dat u voor faxen gebruikt, kunt u niet automatisch faxen ontvangen. U moet de faxen handmatig ontvangen, wat betekent dat u zelf aanwezig moet zijn om binnenkomende faxoproepen te beantwoorden. Als u uw faxen liever automatisch ontvangt, neemt u contact op met uw telefoonmaatschappij voor een abonnement op een service voor specifieke besignalen of om een aparte telefoonlijn aan te vragen voor het faxen.

Aangezien de computermodem de telefoonlijn deelt met de printer, kunt u de modem en de printer niet gelijktijdig gebruiken. U kunt bijvoorbeeld niet de printer gebruiken om te faxen terwijl u de computermodem gebruikt om een e-mailbericht te verzenden of te surfen op internet.

Afhankelijk van het aantal telefoonpoorten op de computer zijn er twee verschillende manieren waarop u de printer kunt instellen. Controleer voordat u begint of uw computer over één of twee telefoonpoorten beschikt:

- Als uw computer slechts één telefoonpoort heeft, moet u een parallelle splitter (coupler) aanschaffen, zoals in de volgende afbeelding wordt getoond. (Een parallelle splitter heeft een RJ-11-poort aan de voorkant en twee RJ-11-poorten aan de achterkant. Gebruik geen telefoonsplitters voor twee lijnen, seriële splitters of parallelle splitters met twee RJ-11-poorten aan de achterzijde.)

**Afbeelding C-15** Voorbeeld van een parallelle splitter



- Als de computer is voorzien van twee telefoonpoorten, kunt u de printer als volgt configureren:

**Afbeelding C-16** Achteraanzicht van de printer

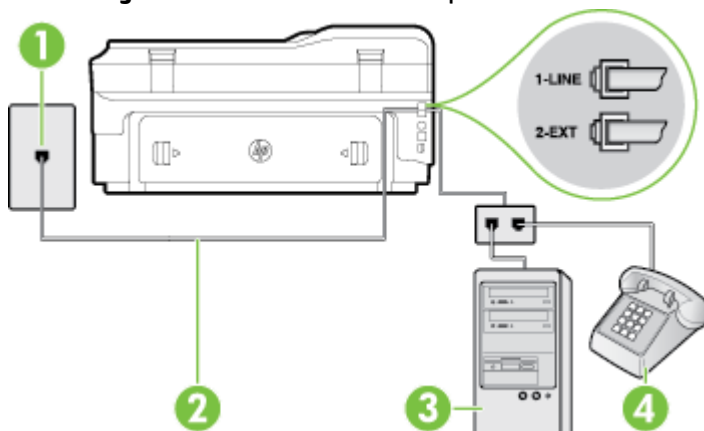

1	Telefoonaansluiting op de wand
2	Gebruik het telefoonsnoer dat bij de printer is geleverd en verbind dit met de 1-LINE-poort U moet mogelijk het bijgeleverde telefoonsnoer aansluiten op de adapter voor uw land/regio.

---

3	Computer met modem
4	Telefoon

---

### De printer op dezelfde telefoonlijn instellen als een computer met twee telefoonpoorten

1. Verwijder de witte plug van de 2-EXT-poort achter op de printer.
2. Zoek het telefoonsnoer dat vanaf de achterzijde van de computer (de computerinbelmodem) is aangesloten op een telefoonaansluiting. Koppel het snoer los van de telefoonaansluiting en sluit het uiteinde aan op de 2-EXT-poort aan de achterkant van de printer.
3. Sluit een telefoon aan op de telefoonuitgang achter op het computermodem.
4. Sluit het ene uiteinde van het meegeleverde telefoonsnoer aan op de telefoonaansluiting op de wand en het andere uiteinde op de poort 1-LINE aan de achterkant van de printer.

---

 **OPMERKING:** U moet mogelijk het bijgeleverde telefoonsnoer aansluiten op de adapter voor uw land/regio.

Als u het meegeleverde telefoonsnoer niet gebruikt om de printer op de telefoonaansluiting aan te sluiten, kunt u waarschijnlijk niet goed faxen. Dit speciale telefoonsnoer verschilt van de telefoonsnoeren die u mogelijk thuis of op kantoor gebruikt.

---

5. Als de software van de pc-modem is ingesteld op het automatisch ontvangen van faxen op de computer, moet u die instelling uitschakelen.

---

 **OPMERKING:** Als u de instelling voor automatische faxontvangst niet uitschakelt in de software van uw modem, kan de printer geen faxen ontvangen.

---

6. Schakel de instelling **Automatisch antwoorden** uit.
7. Voer een faxtest uit.

U moet zelf aanwezig moet zijn om binnenkomende faxoproepen te accepteren, anders kan de printer geen faxen ontvangen.

Als u problemen heeft met het installeren van extra apparatuur op de printer, neem dan contact op met uw lokale serviceprovider of verkoper voor hulp.

## Seriële faxinstallatie

Raadpleeg de faxconfiguratiewebsite voor uw land/regio voor informatie over hoe u de printer installeert om te faxen met een serieel telefoonsysteem.

Oostenrijk	<a href="http://www.hp.com/at/faxconfig">www.hp.com/at/faxconfig</a>
Duitsland	<a href="http://www.hp.com/de/faxconfig">www.hp.com/de/faxconfig</a>
Zwitserland (Frans)	<a href="http://www.hp.com/ch/fr/faxconfig">www.hp.com/ch/fr/faxconfig</a>
Zwitserland (Duits)	<a href="http://www.hp.com/ch/de/faxconfig">www.hp.com/ch/de/faxconfig</a>
Verenigd Koninkrijk	<a href="http://www.hp.com/uk/faxconfig">www.hp.com/uk/faxconfig</a>
Finland	<a href="http://www.hp.fi/faxconfig">www.hp.fi/faxconfig</a>
Denemarken	<a href="http://www.hp.dk/faxconfig">www.hp.dk/faxconfig</a>
Zweden	<a href="http://www.hp.se/faxconfig">www.hp.se/faxconfig</a>
Noorwegen	<a href="http://www.hp.no/faxconfig">www.hp.no/faxconfig</a>
Nederland	<a href="http://www.hp.nl/faxconfig">www.hp.nl/faxconfig</a>
België (Nederlands)	<a href="http://www.hp.be/nl/faxconfig">www.hp.be/nl/faxconfig</a>
België (Franstalig)	<a href="http://www.hp.be/fr/faxconfig">www.hp.be/fr/faxconfig</a>
Portugal	<a href="http://www.hp.pt/faxconfig">www.hp.pt/faxconfig</a>
Spanje	<a href="http://www.hp.es/faxconfig">www.hp.es/faxconfig</a>
Frankrijk	<a href="http://www.hp.com/fr/faxconfig">www.hp.com/fr/faxconfig</a>
Ierland	<a href="http://www.hp.com/ie/faxconfig">www.hp.com/ie/faxconfig</a>
Italië	<a href="http://www.hp.com/it/faxconfig">www.hp.com/it/faxconfig</a>

## Test Faxinstallatie

U kunt uw faxinstallatie testen om de status van de printer te controleren en om na te gaan of de instellingen juist zijn om te kunnen faxen. Voer deze test uit nadat u de printer hebt ingesteld voor faxen. De test controleert het volgende:

- Test de faxhardware
- Controleert of het juiste type telefoonsnoer is aangesloten op de printer
- Controleert of het telefoonsnoer op de juiste poort is aangesloten
- Controleert de aanwezigheid van een kiestoon
- Controleert op de aanwezigheid van een actieve telefoonlijn
- Controleert de status van de telefoonlijnverbinding

De printer drukt een rapport af met de testresultaten. Als de test is mislukt, bekijkt u het rapport voor informatie over het oplossen van het probleem en voert u de test opnieuw uit.

### De faxinstellingen testen via het bedieningspaneel van de printer

1. Stel de printer in op faxen volgens uw specifieke installatie-instructies voor thuis of op kantoor.
2. Zorg ervoor dat de inktcartridges zijn geïnstalleerd en dat volledige vellen papier in de invoerlade zijn geplaatst voor u met de test begint.
3. Raak op het bedieningspaneel van de printer  (Pijl naar rechts) aan en raak vervolgens **Installatie** aan.
4. Raak **Hulpprogramma's** aan en vervolgens **Faxtest uitvoeren**.

De printer geeft de status van de test weer op het scherm en drukt een rapport af.

5. Bekijk het rapport.
  - Controleer of de faxinstellingen in het rapport juist zijn als er nog steeds sprake is van problemen met faxen, terwijl de test is geslaagd. Een lege of onjuiste faxinstelling kan faxproblemen veroorzaken.
  - Als de test is mislukt, kunt u in het rapport informatie vinden over het oplossen van de aangetroffen problemen.

---

## D Netwerkinstallatie

U kunt de netwerkinstellingen voor de printer beheren via het bedieningspaneel van de printer, zoals is beschreven in het volgende gedeelte. Voor geavanceerde instellingen kunt u de geïntegreerde webserver

gebruiken. De geïntegreerde webserver is een configuratie- en statushulpmiddel dat u kunt openen via een bestaande netwerkverbinding met de printer. Raadpleeg [Geïntegreerde webserver op pagina 244](#) voor meer informatie.

Dit gedeelte bevat de volgende onderwerpen:

- [De printer instellen voor draadloze communicatie](#)
- [Basisnetwerkinstellingen wijzigen](#)
- [Geavanceerde netwerkinstellingen wijzigen](#)
- [Afdrukken met HP Wireless Direct](#)

# De printer instellen voor draadloze communicatie

U kunt de printer configureren voor draadloze communicatie.

Dit gedeelte bevat de volgende onderwerpen:

- [Voordat u begint](#)
- [De printer instellen op uw draadloos netwerk](#)
- [De verbindingmethode wijzigen](#)
- [De draadloze verbinding testen](#)
- [Richtlijnen om de beveiliging van het draadloos netwerk te garanderen](#)
- [Richtlijnen voor het verminderen van storing op een draadloos netwerk](#)



**OPMERKING:** Zie [Problemen met draadloze verbindingen oplossen op pagina 133](#) als u problemen hebt bij het aansluiten van de printer.



**TIP:** Voor meer informatie over het draadloos configureren en gebruiken van de printer gaat u naar het HP Wireless Printing Center ( [www.hp.com/go/wirelessprinting](http://www.hp.com/go/wirelessprinting) ).

## Voordat u begint

Controleer het volgende voordat u een draadloze verbinding instelt:

- De printer mag niet via een netwerkkabel op het netwerk aangesloten zijn.
- Het draadloos netwerk moet juist zijn ingesteld en correct werken.
- De printer en de computers die de printer gebruiken, moeten op hetzelfde netwerk worden aangesloten (subnet).

Tijdens het maken van verbinding met de printer wordt u mogelijk gevraagd de naam van het draadloze netwerk (SSID) en een draadloos wachtwoord in te voeren:

- De draadloze netwerknaam is de naam van uw draadloos netwerk.
- Het draadloze wachtwoord voorkomt dat andere personen zonder toestemming verbinding maken met uw draadloos netwerk. Afhankelijk van het vereiste beveiligingsniveau, kan uw draadloos netwerk een WPA-sleutel of een WEP-code gebruiken.

Als u de netwerknaam of de beveiligingscode niet hebt gewijzigd sinds het instellen van uw draadloos netwerk, kunt u deze soms terugvinden op de achterkant of zijkant van de draadloze router.

Als u de netwerknaam of de beveiligingscode niet kunt terugvinden of deze informatie vergeten bent, raadpleegt u de documentatie die bij de computer of de draadloze router is geleverd. Als u deze informatie nog steeds niet kunt vinden, neem dan contact op met uw netwerkbeheerder of de persoon die het draadloos netwerk heeft ingesteld.



**TIP:** Als u een computer met Windows gebruikt, gebruik dan het hulpprogramma met de naam HP Home Network Diagnostic Utility om u het probleem te helpen vaststellen en voor hulp bij het installeren en gebruiken van HP-printers op uw thuisnetwerk. Om dit hulpprogramma te gebruiken gaat u naar HP Wireless Printing Center ( [www.hp.com/go/wirelessprinting](http://www.hp.com/go/wirelessprinting) ) en klikt u op **Afdruk- en scandokter** in het gedeelte **Snelkoppelingen** .

## De printer instellen op uw draadloos netwerk

Om de printer in te stellen op uw draadloos netwerk, gebruikt u een van de volgende methoden:

- [Printer configureren via de printersoftware van HP](#)
- [De printer aansluiten met de wizard Draadloze installatie](#)
- [De printer instellen met WiFi-beschermde instellingen \(WPS\)](#)
- [De printer instellen vanaf de geïntegreerde webserver \(EWS\)](#)

---

 **OPMERKING:** Zorg ervoor dat de HP-software die bij de printer en de netwerkschijven van de printer is geleverd, is geïnstalleerd. Zie [Na het oplossen van de problemen op pagina 140](#) voor meer informatie over het installeren van de schijven.

 **OPMERKING:** Als u de printer al hebt gebruikt met een ander type verbinding, zoals een USB-verbinding, volgt u de instructies in [De verbindingmethode wijzigen op pagina 232](#) voor het configureren van de printer op uw draadloze netwerk.

---

### Printer configureren via de printersoftware van HP

Naast het activeren van de hoofd functies van de printer, kunt u de HP-printersoftware die bij uw printer is geleverd, gebruiken om een draadloze verbinding in te stellen.

Als u de printer al hebt gebruikt met een ander type verbinding, zoals een USB-verbinding, volgt u de instructies in [De verbindingmethode wijzigen op pagina 232](#) voor het configureren van de printer op uw draadloze netwerk.

### De printer aansluiten met de wizard Draadloze installatie

De wizard Draadloze installatie biedt u een eenvoudige methode voor het installeren en het beheren van een draadloze verbinding met het bedieningspaneel van de printer.

1. Installeer de printerhardware. Raadpleeg de beknopte gebruikershandleiding of de installatieposter die bij uw printer is geleverd.
2. Raak op het bedieningspaneel van de printer  (Draadloos) aan en raak vervolgens **Instellingen** aan.
3. Raak **Wizard voor draadloze instellingen** aan en raak vervolgens **Doorgaan** aan.
4. Volg de aanwijzingen op het scherm om de installatie te voltooien.
5. Zodra de installatie is voltooid, kunnen de stuurprogramma's voor de netwerkprinters worden geïnstalleerd door de **HP**-map van de printer te openen in **Programma's** of **Alle programma's**. Klik op **Installatie printer en software**, en kies voor **Nieuwe printer aansluiten**.

---

 **OPMERKING:** Als u de naam van het draadloos netwerk (SSID) en het draadloos wachtwoord (WPA-code, WEB-sleutel), zie [Voordat u begint op pagina 229](#).



---

### De printer instellen met WiFi-beschermde instellingen (WPS)

WiFi-beschermde instellingen (WPS) laat u toe om de printer snel in te stellen op uw draadloos netwerk, zonder de naam van het draadloos netwerk (SSID), een draadloos wachtwoord (WPA-code, WEP-sleutel) of andere draadloze instellingen te hoeven invoeren.

---

 **OPMERKING:** Stel uw draadloos netwerk enkel in met WPS als uw draadloos netwerk gebruik maakt van WPA-gegevenscodering. Als uw draadloos netwerk gebruik maakt van WEP maar geen codering, gebruikt u een van de andere methodes in deze sectie om de printer in te stellen op uw draadloos netwerk.

 **OPMERKING:** Om WPS te gebruiken, zorgt u ervoor dat de draadloze router of het draadloos toegangspunt WPS ondersteunt. Routers met ondersteuning voor WPS bevatten vaak een knop  (WPS) of een knop met de naam "WPS".

---

U kunt een van de volgende methodes gebruiken om de printer in te stellen met WPS:

- Drukknopmethode: Gebruik de knop  (WPS) of WPS op uw router, indien aanwezig.
- PIN-methode: Voer de PIN-code in die is gegenereerd door de printer in de configuratiesoftware van de router.
- [De printer aansluiten door middel van de drukknoopmethode](#)
- [De printer aansluiten met de PIN-methode](#)

### De printer aansluiten door middel van de drukknoopmethode

1. Raak op het bedieningspaneel van de printer  (Draadloos) aan en raak vervolgens **Instellingen** aan.
2. Raak **Wifi beveiligde installatie** aan en volg de aanwijzingen op het scherm.
3. Raak als hierom wordt gevraagd **Knop** aan.
4. Houd de knop WPS op de draadloze router of het draadloze toegangspunt drie seconden ingedrukt.  
Wacht 2 minuten. Als de printer succesvol verbinding maakt, stopt het Draadloos-lampje met knipperen maar blijft het verlicht.
5. Zodra de installatie is voltooid, kunnen de stuurprogramma's voor de netwerkprinters worden geïnstalleerd door de **HP**-map van de printer te openen in **Programma's** of **Alle programma's**. Klik op **Installatie printer en software**, en kies voor **Nieuwe printer aansluiten**.

### De printer aansluiten met de PIN-methode

1. Raak op het bedieningspaneel van de printer  (Draadloos) aan en raak vervolgens **Instellingen** aan.
2. Raak **Wi-Fi Protected Setup** aan en volg de aanwijzingen op het scherm.
3. indien gevraagd, kies **PIN**. De WPS-pincode verschijnt op het display.
4. Open de configuratiehulpprogramma's of software voor de draadloze router of draadloos toegangspunt en voer de WPS PIN in.

---

 **OPMERKING:** Raadpleeg de documentatie die bij de router of het draadloze toegangspunt is geleverd voor meer informatie over het gebruik van het configuratiehulpmiddel.

Wacht ongeveer 2 minuten. Als de printer succesvol verbinding maakt, stopt het Draadloos-lampje met knipperen maar blijft het verlicht.

---

5. Zodra de installatie is voltooid, kunnen de stuurprogramma's voor de netwerkprinters worden geïnstalleerd door de **HP**-map van de printer te openen in **Programma's** of **Alle programma's**. Klik op **Installatie printer en software**, en kies voor **Nieuwe printer aansluiten**.



## De printer instellen vanaf de geïntegreerde webserver (EWS)

Als de printer is aangesloten op een netwerk, kunt u de draadloze communicatie ook configureren via de geïntegreerde webserver (EWS).

1. Open EWS. Zie [Geïntegreerde webserver op pagina 244](#) voor meer informatie.
2. Klik in het tabblad **Start** op **Wizard voor draadloze instellingen** in het vakje **Installatie**.
3. Volg de aanwijzingen op het scherm op.
4. Zodra de installatie is voltooid, kunnen de stuurprogramma's voor de netwerkprinters worden geïnstalleerd door de **HP**-map van de printer te openen in **Programma's** of **Alle programma's**. Klik op **Installatie printer en software**, en kies voor **Nieuwe printer aansluiten**.

---

 **TIP:** U kunt ook een draadloze verbinding instellen door individuele draadloos-instellingen in te voeren of te wijzigen. Om deze instellingen te wijzigen klikt u in het tabblad **Netwerk** op **Geavanceerd** in de sectie **Draadloos (802.11)** aan de linkerkant, wijzig de draadloos-instellingen en klik op **Toepassen**.

---

## De verbindingmethode wijzigen

Nadat u de HP-software hebt geïnstalleerd en de printer hebt aangesloten op uw computer of een netwerk, kunt u de HP-software gebruiken om het verbindingstype te wijzigen (bijvoorbeeld van een USB-verbinding naar een draadloze verbinding).

---

 **OPMERKING:** Indien u overschakelt op een draadloze verbinding, moet u ervoor zorgen dat een Ethernet-kabel niet werd aangesloten op de printer. Als er een Ethernet-kabel wordt aangesloten, worden de voorzieningen voor draadloze communicatie van de printer uitgeschakeld. U kan ook worden gevraagd om tijdelijk een USB-kabel aan te sluiten tijdens het set-upproces.

---

Om het verbindingstype te wijzig, voer een van onderstaande acties uit:

- [Een Ethernet-verbinding wijzigen in een draadloze verbinding](#)
- [Wijzig de verbinding van een USB-verbinding in een draadloze verbinding](#)
- [Draadloze verbinding wijzigen in een USB- of Ethernet-verbinding](#)

## Een Ethernet-verbinding wijzigen in een draadloze verbinding

1. Raak op het bedieningspaneel van de printer  (Draadloos) aan en raak vervolgens **Instellingen** aan.
2. Raak **Wizard voor draadloze instellingen** aan en raak vervolgens **Doorgaan** aan.
3. Volg de aanwijzingen op het scherm om de installatie te voltooien.

---

 **OPMERKING:** Als u de naam van het draadloos netwerk (SSID) en het draadloos wachtwoord (WPA-code, WEB-sleutel) niet kunt vinden, zie [Voordat u begint op pagina 229](#).

---

## Wijzig de verbinding van een USB-verbinding in een draadloze verbinding

Volg de instructies voor uw besturingssysteem.

## Windows

1. Klik vanaf het bureaublad van de computer op **Start**, selecteer **Programma's** of **Alle programma's**, klik op **HP**, selecteer uw printernaam en klik op **Printerinstellingen & Software**.  
- Of -  
Klik op het scherm **Start** op **Printerinstallatie & Software**.
2. Klik op **Een printer met USB-aansluiting wijzigen naar draadloos**.
3. Volg de aanwijzingen op het scherm om de installatie te voltooien.

## Mac OS X

1. Open Hulpprogramma's van HP. Raadpleeg [Het HP-hulpprogramma openen op pagina 243](#) voor meer informatie.
2. Klik op het pictogram **Applicaties** op de werkbalk van het HP-hulpprogramma.
3. Dubbelklik op **HP Apparaatbeheer** en volg vervolgens de aanwijzingen op het scherm.

## Draadloze verbinding wijzigen in een USB- of Ethernet-verbinding

Om om te schakelen van een draadloze verbinding naar een USB- of Ethernet-verbinding, sluit u de USB- of Ethernet-kabel aan op de printer.



**OPMERKING:** Als u een computer met Mac OS X gebruikt, voegt u de printer toe aan de afdrukwachtrij. Klik op **Systeemvoorkeuren** in het Dock, klik op **Afdrukken en Faxen** of **Afdrukken & Scannen** in het gedeelte **Hardware**, klik op **+** en selecteer vervolgens de printer.

## De draadloze verbinding testen

Druk de draadloze testpagina af voor informatie over de draadloze verbinding van de printer. De draadloze testpagina biedt informatie over de status van de printer, het hardware-adres (MAC) en het IP-adres. Als de printer is aangesloten op een netwerk, geeft de testpagina details weer over de netwerkinstellingen.

### Als u het draadloze testrapport wilt afdrukken, gaat u als volgt te werk:

1. Raak op het bedieningspaneel van de printer **(1)** (Draadloos) aan en raak vervolgens **Instellingen** aan.
2. Raak **Een draadloos testrapport afdrukken** aan.

## Richtlijnen om de beveiliging van het draadloos netwerk te garanderen

De volgende informatie kan u helpen om uw draadloos netwerk en draadloze printer te beveiligen tegen onbevoegd gebruik.

Ga naar [www.hp.com/go/wirelessprinting](http://www.hp.com/go/wirelessprinting) voor meer informatie.

Dit gedeelte bevat de volgende onderwerpen:

- [Overzicht beveiligingsinstellingen](#)
- [Hardware-adressen toevoegen aan een draadloze router \(MAC-filteren\)](#)
- [Andere draadloze veiligheidsrichtlijnen](#)

## Overzicht beveiligingsinstellingen

Om de beveiliging van het draadloze netwerk te verbeteren en onbevoegde toegang te voorkomen, ondersteunt de printer verschillende algemene types netwerkauthenticatie, waaronder WEP, WPA en WPA2.

- **WEP:** Biedt beveiliging door gegevens die via radiogolven van het ene draadloze apparaat naar het andere worden verzonden, te coderen. Apparaten in een WEP-netwerk maken gebruik van zogenoemde WEP-sleutels om gegevens te coderen. Als uw netwerk van WEP gebruikmaakt, moet u weten welke WEP-sleutel(s) worden gebruikt.
- **WPA:** Maakt het verzenden van gegevens en de toegang tot bestaande en toekomstige Wi-Fi netwerken veiliger. Alle bekende zwakke punten van WEP, het originele landelijke beveiligingsmechanisme in de 802.11-standaard, worden hiermee verholpen. WPA maakt voor codering gebruik van Temporal Key Integrity Protocol (TKIP) en maakt gebruik van 802.1X-verificatie met een van de standaardtypen Extensible Authentication Protocol (EAP) die momenteel beschikbaar zijn.
- **WPA2:** Voorziet bedrijven en klanten met draadloos internet van een hoog veiligheidsniveau zodat enkel bevoegde gebruikers toegang hebben tot hun draadloze netwerken. WPA2 biedt de Geavanceerde standaardcodering (AES). AES is gedefinieerd in counter cipher-block chaining mode (CCM) en ondersteunt de Independent Basic Service Set (IBSS) om de veiligheid in te schakelen tussen klantenwerkstations die draadloos zijn aangesloten zonder draadloze router (zoals een Linksys draadloze router of Apple AirPort Base Station).

## Hardware-adressen toevoegen aan een draadloze router (MAC-filteren)

MAC-filter is een beveiligingsfunctie waarbij een draadloze router of een draadloos toegangspunt wordt geconfigureerd met een lijst met hardware-adressen (ook wel 'MAC-adressen' genoemd) van apparaten die via de router toegang mogen krijgen tot het netwerk.

Als de router hardware-adressen filtert, moet het hardware-adres van de printer aan de routerlijst met geaccepteerde hardware-adressen worden toegevoegd. Als de router het hardware-adres niet heeft van een printer die toegang probeert te krijgen tot het netwerk, wordt de toegang door de router geweigerd.

---

 **VOORZICHTIG:** Deze methode is echter niet aanbevolen, omdat uw MAC-adressen gemakkelijk kunnen worden gelezen en vervalst door ongewenste gebruikers buiten uw netwerk.

---

## Hardware-adressen toevoegen aan een draadloze router of een draadloos toegangspunt

1. Druk de netwerkconfiguratiepagina af en zoek het hardware-adres van de printer. Zie [De netwerkconfiguratiepagina begrijpen op pagina 149](#) voor meer informatie.

---

 **OPMERKING:** De printer behoudt afzonderlijke hardware-adressen voor de Ethernet-verbinding en voor de draadloze verbinding. Beide hardware-adressen worden weergegeven op de netwerkconfiguratiepagina van de printer.

---

2. Open het configuratiehulpmiddel voor de draadloze router of het draadloze toegangspunt en voeg het hardware-adres van de printer toe aan de lijst met geaccepteerde hardware-adressen.

---

 **OPMERKING:** Raadpleeg de documentatie die bij de router of het draadloze toegangspunt is geleverd voor meer informatie over het gebruik van het configuratiehulpmiddel.

---

## Andere draadloze veiligheidsrichtlijnen

Volg de volgende richtlijnen om de veiligheid van een draadloos netwerk te waarborgen:

- Gebruik een draadloos wachtwoord van ten minste 20 willekeurige tekens. In een draadloos WPA-wachtwoord kunt u maximaal 64 tekens gebruiken.
- Vermijd in een draadloos wachtwoord veelvoorkomende woorden of woordgroepen, eenvoudige opeenvolgingen van tekens (zoals alleen enen) en persoonsgebonden gegevens. Gebruik altijd willekeurige reeksen die zijn samengesteld uit hoofdletters en kleine letters, cijfers en, indien toegestaan, speciale tekens zoals leestekens.
- Verander het standaard draadloos wachtwoord dat de fabrikant heeft ingesteld en waarmee de beheerder toegang heeft tot het toegangspunt of de draadloze router. Met sommige routers kunt u ook de beheerdersnaam wijzigen.
- Schakel indien mogelijk draadloze toegang voor het beheer uit. Als u dat doet, moet u de router met een Ethernet-verbinding aansluiten wanneer u configuratiewijzigingen wilt doorvoeren.
- Schakel indien mogelijk internettoegang voor het beheer op afstand op uw router uit. U kunt Remote Desktop gebruiken om een gecodeerde verbinding te maken met een computer achter uw router en configuratiewijzigingen van de lokale computer waar u toegang heeft tot het internet.
- Om toevallige verbinding met een ander draadloos netwerk te vermijden, schakel dan de instelling om automatisch te verbinden met ongewenste netwerken uit. Dit is standaard inactief bij Windows XP.

## **Richtlijnen voor het verminderen van storing op een draadloos netwerk**

De volgende tips helpen de kans op storing in een draadloos netwerk te verminderen:

- Houd de draadloze apparatuur verwijderd van grote metalen voorwerpen zoals archiefkasten en van elektromagnetische apparaten zoals magnetrons en draadloze telefoons, omdat deze radiosignalen kunnen verstoren.
- Gebruik de draadloze apparatuur niet in de buurt van grote gebouwen en objecten, omdat deze radiogolven kunnen absorberen en de signalen kunnen verzwakken.
- Positioneer het toegangspunt of de draadloze router op een centrale locatie, in het gezichtsveld van de draadloze apparaten op het netwerk.
- Houd alle draadloze apparaten op het netwerk onderling binnen bereik.

## Basisnetwerkinstellingen wijzigen

Met de opties van het bedieningspaneel kunt u een draadloze verbinding instellen en beheren en verschillende netwerkbeheertaken uitvoeren. Deze taken omvatten onder meer het bekijken van de netwerkinstellingen, het herstellen van de standaardwaarden van het netwerk, het inschakelen van de draadloze radio en het wijzigen van de netwerkinstellingen.

Dit gedeelte bevat de volgende onderwerpen:

- [Netwerkinstellingen weergeven en afdrucken](#)
- [De draadloze radio in- en uitschakelen](#)

### Netwerkinstellingen weergeven en afdrucken

U kunt een overzicht van de netwerkinstellingen weergeven op het bedieningspaneel van de printer of in de HP-software die bij de printer is geleverd. U kunt een meer gedetailleerde netwerkconfiguratiepagina afdrucken waarop alle belangrijke netwerkinstellingen worden weergegeven, zoals het IP-adres, de verbindingssnelheid, DNS en mDNS. Zie [De netwerkconfiguratiepagina begrijpen op pagina 149](#) voor meer informatie.

- ▲ Om de netwerkinstelling te bekijken met het bedieningspaneel van de printer, raak  (Draadloos) aan en raak vervolgens **Instellingen** aan Het statusscherm van het netwerk opent.
- ▲ Voor informatie over het bekijken van de netwerkinstellingen met de HP printersoftware, zie [IP-instellingen bekijken op pagina 237](#).

### De draadloze radio in- en uitschakelen

De draadloze radio staat standaard ingeschakeld, zoals het blauwe lampje aan de voorkant van de printer aangeeft. De radio moet zijn ingeschakeld om de verbinding met een draadloos netwerk te behouden. Als de printer echter is verbonden met een Ethernet-netwerk of als u een USB-aansluiting gebruikt, wordt de radio niet gebruikt. In dit geval wilt u de radio mogelijk uitschakelen.

1. Raak op het bedieningspaneel van de printer  (Draadloos) aan en raak vervolgens **Instellingen** aan.
2. Raak **Draadloos** aan en raak **Aan** aan om de radio in te schakelen of **Uit** om de radio uit te schakelen.

# Geavanceerde netwerkinstellingen wijzigen

**⚠ VOORZICHTIG:** De netwerkinstellingen worden voornamelijk beschreven voor referentiedoeleinden. Tenzij u een ervaren gebruiker bent, is het echter raadzaam om sommige van deze instellingen niet te wijzigen (zoals de verbindingssnelheid, IP-instellingen, standaardgateway en firewallinstellingen).

---

Dit gedeelte bevat de volgende onderwerpen:

- [De verbindingssnelheid instellen](#)
- [IP-instellingen bekijken](#)
- [IP-instellingen wijzigen](#)
- [De netwerkinstellingen herstellen](#)

## De verbindingssnelheid instellen

U kunt de snelheid wijzigen waarmee gegevens via het netwerk worden verzonden. De standaardinstelling is **Automatisch**.

1. Raak op het bedieningspaneel van de printer  (Draadloos) aan en raak vervolgens **Instellingen** aan.
2. Selecteer **Geavanceerde installatie**, en vervolgens **Verbindingssnelheid**.
3. Raak het getal naast de verbindingssnelheid van uw netwerkhardware aan:

## IP-instellingen bekijken

Het IP-adres van de printer bekijken:

- Druk de netwerkconfiguratiepagina af. Zie [De netwerkconfiguratiepagina begrijpen op pagina 149](#) voor meer informatie.
- Open in Windows de HP-software, dubbelklik op **Geschatte inktniveaus** en klik vervolgens op het tabblad **Apparaatinformatie**. Het IP-adres staat in het gedeelte **Netwerkinformatie**.

## IP-instellingen wijzigen

De standaard IP-instelling is **Automatisch** (het IP-adres wordt automatisch ingesteld). Als u een ervaren gebruiker bent, wilt u misschien echter de instellingen, zoals het IP-adres, het subnetmasker of de standaardgateway, handmatig wijzigen.

**⚠ VOORZICHTIG:** Let op wanneer u handmatig een IP-adres toekent. Als u een ongeldig IP-adres ingeeft tijdens de installatie, kunnen uw netwerkonderdelen geen verbinding maken met de printer.

---

1. Raak op het bedieningspaneel van de printer  (Draadloos) aan en raak vervolgens **Instellingen** aan.
2. Kies **Geavanceerde Installatie**, en vervolgens **IP-instellingen**.
3. Er verschijnt een waarschuwing dat de printer uit het netwerk wordt verwijderd als het IP-adres wordt gewijzigd. Raak **OK** aan om verder te gaan.
4. **Automatisch** is standaard geselecteerd. Kies om de instellingen handmatig te wijzigen **Handmatig**, en voer dan de juiste informatie voor de volgende instellingen in:

- **IP-adres**
  - **Subnetmasker**
  - **Standaard gateway**
  - **DNS-adres**
5. Voer uw wijzigingen in en raak vervolgens **Gereed** aan.

## De netwerkinstellingen herstellen

Het beheerderswachtwoord en de netwerkinstellingen terugzetten

1. Raak op het bedieningspaneel van de printer  (Draadloos) aan en raak vervolgens **Instellingen** aan.
2. Raak **Netwerkinstellingen herstellen** aan, en raak vervolgens **Ja** aan.

Een bericht verschijnt waarin staat dat de standaardinstellingen van het netwerk zijn hersteld.



**OPMERKING:** Wanneer u de netwerkinstellingen terugzet, worden de eerder geconfigureerde instellingen draadloos verwijderd. U moet de printer opnieuw verbinden met het draadloze netwerk. Gebruik hiervoor de installatiewizard draadloos. Zie [De printer aansluiten met de wizard Draadloze installatie op pagina 230](#) voor meer informatie.



**OPMERKING:** Druk de netwerkconfiguratiepagina af en controleer of de netwerkinstellingen zijn hersteld. Raadpleeg [De netwerkconfiguratiepagina begrijpen op pagina 149](#) voor meer informatie.

---

# Afdrukken met HP Wireless Direct

Met Direct draadloos afdrukken kunt u direct draadloos afdrukken van een computer, smartphone, tablet of andere apparaten met draadloze verbindingsopties - zonder aansluiting op een bestaand draadloos netwerk.

Let op de volgende richtlijnen als u HP Direct draadloos afdrukken gebruikt:

- Zorg ervoor dat uw computer of mobiel apparaat de nodige software heeft:
  - Zorg ervoor dat u de HP-printersoftware die wordt geleverd bij de printer hebt geïnstalleerd als u een computer gebruikt.
- Zorg ervoor dat u een compatibele afdrুকtoepassing hebt geïnstalleerd als u een mobiel apparaat gebruikt. Ga naar [www.hp.com/global/us/en/eprint/mobile\\_printing\\_apps.html](http://www.hp.com/global/us/en/eprint/mobile_printing_apps.html) voor meer informatie over mobiel afdrukken.
- Zorg ervoor dat HP Direct draadloos afdrukken is ingeschakeld op de printer en dat de beveiliging indien nodig is ingeschakeld. Zie [HP Direct draadloos afdrukken inschakelen op pagina 239](#) voor meer informatie.
- Tot vijf computers en mobiele apparaten kunnen dezelfde verbinding voor HP Direct draadloos afdrukken gebruiken.
- HP Direct draadloos afdrukken kan worden gebruikt als de printer is verbonden met een computer via een USB-kabel of met een netwerk (draadloze of Ethernet-verbinding).
- HP Direct draadloos afdrukken kan niet worden gebruikt om een computer, mobiel apparaat of printer met internet te verbinden.



[Klik hier voor meer online informatie.](#)

Zie [De printer instellen voor draadloze communicatie op pagina 229](#) voor meer informatie over draadloos afdrukken.



**OPMERKING:** Deze websites zijn momenteel niet beschikbaar in alle talen.

Dit gedeelte bevat de volgende onderwerpen:

- [HP Direct draadloos afdrukken inschakelen](#)
- [Afdrukken vanaf een mobiel apparaat met draadloze verbindingsopties](#)
- [Afdrukken via een computer met draadloze verbindingsopties](#)

## HP Direct draadloos afdrukken inschakelen

1. Raak op het bedieningspaneel van de printer  (Draadloos) aan en raak vervolgens **Instellingen** aan.
2. Raak **Wireless Direct** aan en raak vervolgens **Aan** aan.



**TIP:** Als u HP Direct draadloos afdrukken meer wilt beveiligen en als de computer of het mobiel apparaat WPA2-codering ondersteunt, selecteert u de optie om de beveiliging in te schakelen. Als de beveiliging is ingeschakeld, kunnen alleen gebruikers met het wachtwoord draadloze verbinding met de printer inschakelen. Als u de beveiliging niet inschakelt, kan iedereen met een draadloos apparaat binnen het draadloos bereik van de printer een verbinding tot stand brengen met de printer.



3. Raak **Naam van Direct Draadloos** aan om de naam Wireless Direct weer te geven.
4. Als u de beveiliging hebt ingeschakeld, raakt u **Wachtwoord beveiliging** aan om het wachtwoord voor Direct draadloos weer te geven.

---

 **TIP:** U kunt HP Direct draadloos afdrukken ook inschakelen via de ingebouwde webserver (EWS). Zie [Geïntegreerde webserver op pagina 244](#) voor meer informatie over het gebruiken van de EWS.

---

## Afdrukken vanaf een mobiel apparaat met draadloze verbindingsopties

Zorg ervoor dat u een compatibele afdrুকtoepassing hebt geïnstalleerd op uw mobiel apparaat. Ga naar [www.hp.com/global/us/en/eprint/mobile\\_printing\\_apps.html](http://www.hp.com/global/us/en/eprint/mobile_printing_apps.html) voor meer informatie.

1. Zorg ervoor dat u HP Direct draadloos afdrukken hebt ingeschakeld op de printer. Zie [HP Direct draadloos afdrukken inschakelen op pagina 239](#) voor meer informatie.
2. Schakel de draadloze verbinding op uw mobiel apparaat in. Raadpleeg voor meer informatie de documentatie bij het mobiel apparaat.
3. Vanaf het mobiel apparaat zoekt u naar en verbindt u met HP afdrukken Wireless Direct zoals **HP-Print-\*\*-Officejet 7610 series** (\*\* zijn de unieke tekens om uw printer te identificeren).

Voer het wachtwoord in als HP Direct draadloos afdrukken met beveiliging is ingeschakeld.

4. Bevestig vanaf de afdrুকtoepassing van uw mobiele apparaat dat uw HP-printer de standaardprinter is en druk uw document af.

## Afdrukken via een computer met draadloze verbindingsopties

Volg de instructies voor uw besturingssysteem.

- [Afdrukken via een computer met draadloze verbindingsopties \(Windows\)](#)
- [Afdrukken via een computer met draadloze verbindingsopties \(Mac OS X\)](#)

### Afdrukken via een computer met draadloze verbindingsopties (Windows)

1. Zorg ervoor dat u HP Direct draadloos afdrukken op uw printer hebt ingeschakeld. Zie [HP Direct draadloos afdrukken inschakelen op pagina 239](#) voor meer informatie.
2. Schakel de draadloze verbinding op uw computer in. Raadpleeg voor meer informatie de documentatie bij de computer.
3. Klik via de computer op het pictogram voor draadloze verbinding in uw taakbalk en selecteer van HP afdrukken Wireless Direct, zoals **HP-Print-\*\*-Officejet 7610 series** (\*\* zijn de unieke tekens om uw printer te identificeren).

Voer het wachtwoord in als HP Direct draadloos afdrukken met beveiliging is ingeschakeld.

4. Schakel HP afdrukken Wireless Direct bij de HP printersoftware in als de printer werd geïnstalleerd en verbonden met uw computer via een USB-kabel. Ga door naar stap 5 als de printer werd geïnstalleerd en verbonden met de computer via een netwerk (Ethernet of draadloos).
  - a. Klik vanaf het bureaublad van de computer op **Start**, selecteer **Programma's of Alle programma's**, klik op **HP**, klik op de printermap en selecteer **Instellingen printer & Software**.

- Of -

Klik op het **Start** scherm met de rechtermuisknop op een lege plaats, klik op **Alle toepassingen** op de toepassingsbalk en klik op het pictogram met de printernaam.

- b.** Selecteer **Een nieuwe printer aansluiten**.
  - c.** Als het softwarescherm **Verbindingsopties** wordt weergegeven, selecteer dan **Draadloos**.  
  
Selecteer de printer uit de lijst met gevonden printers, zoals **HP-Print-\*\*-Officejet 7610 series** (\*\* zijn de unieke tekens om uw printer te identificeren).
  - d.** Volg de aanwijzingen op het scherm op.
- 5.** Druk het document af.

### **Afdrukken via een computer met draadloze verbindingsmogelijkheden (Mac OS X)**

- 1.** Zorg ervoor dat u HP Direct draadloos afdrukken op uw printer hebt ingeschakeld. Zie [HP Direct draadloos afdrukken inschakelen op pagina 239](#) voor meer informatie.
- 2.** Schakel AirPort in. Zie de documentatie bij uw Apple voor meer informatie.
- 3.** Klik op het AirPort-pictogram en selecteer de naam voor HP Direct draadloos afdrukken, zoals **HP-Print-\*\*-Officejet 7610 series** (\*\* zijn de unieke tekens om uw printer te identificeren).  
  
Voer het wachtwoord in als HP Direct draadloos afdrukken met beveiliging is ingeschakeld.
- 4.** Een printer toevoegen.
  - a.** Selecteer in **Systeemvoorkeuren Afdrukken & Faxen** of **Printen & Scannen**, afhankelijk van uw besturingssysteem.
  - b.** Klik op + onder de printerlijst links.
  - c.** Selecteer de printer uit de lijst met gevonden printers (het woord "Bonjour" staat in de rechterkolom naast de printernaam) en klik op **Toevoegen**.
- 5.** Druk het document af.

---

## **E Hulpprogramma's printerbeheer**

Dit gedeelte bevat de volgende onderwerpen:

- [Werkset \(Windows\)](#)
- [HP-hulpprogramma \(Mac OS X\)](#)
- [Geïntegreerde webserver](#)

# Werkset (Windows)

De Werkset geeft informatie over het onderhoud van de printer.



---

**OPMERKING:** De Werkset kan worden geïnstalleerd vanaf de HP-software-cd als de computer voldoet aan de systeemvereisten.

---

- [De Werkset openen](#)

## De Werkset openen

1. Open de HP-printersoftware op een van onderstaande manieren:
  - Klik op het bureaublad van de computer op **Start** , selecteer **Programma's** of **Alle programma's** , klik op **HP** , selecteer de map voor uw printer en selecteer vervolgens het pictogram met de naam van uw printer.
  - Klik met de rechtermuisknop op het scherm **Start** op een lege zone, klik op **Alle Toepassingen** op de toepassingsbalk en klik dan op het pictogram met de naam van de printer.
2. In het venster dat wordt geopend, selecteert u **Afdrukken, Scannen en Faxen** of **Afdrukken en scannen**. Selecteer vervolgens **Uw printer onderhouden** onder **Afdrukken** .

# HP-hulpprogramma (Mac OS X)

Het HP-hulpprogramma bevat hulpmiddelen voor het configureren van afdrukinstellingen, het kalibreren van de printer, het online bestellen van benodigdheden en het zoeken van helpinformatie op internet.



**OPMERKING:** De functies die beschikbaar zijn in het HP-hulpprogramma hangen af van de geselecteerde printer.

De waarschuwingen en indicatoren voor het inktniveau geven alleen schattingen voor planningsdoelen. Overweeg om een nieuwe cartridge aan te schaffen op het moment dat het bericht verschijnt dat de inkt bijna op is, zodat u vertragingen bij het afdrukken voorkomt. U hoeft de cartridges niet te vervangen tot u dit wordt gevraagd.

---

- [Het HP-hulpprogramma openen](#)

## Het HP-hulpprogramma openen

Dubbelklik op HP hulpprogramma in de map **Applicaties /Hewlett-Packard**.

## Geïntegreerde webserver

Als de printer op een netwerk is aangesloten, kunt u de beginpagina van de printer (geïntegreerde webserver of EWS) gebruiken om informatie over de status te bekijken, instellingen te wijzigen en de printer vanaf de computer te beheren.

---

 **OPMERKING:** Zie [Specificaties van de geïntegreerde webserver op pagina 165](#) voor een overzicht van systeemvereisten voor de geïntegreerde webserver.

Voor het weergeven of wijzigen van bepaalde instellingen hebt u mogelijk een wachtwoord nodig.

U kunt de ingebouwde webserver openen en gebruiken zonder dat er verbinding is met internet. Sommige functies zijn echter niet beschikbaar.

---

Dit gedeelte bevat de volgende onderwerpen:

- [Over cookies](#)
- [De geïntegreerde webserver openen](#)

### Over cookies

De geïntegreerde webserver (EWS) plaatst zeer kleine tekstbestanden (cookies) op uw harde schijf wanneer u aan het browsen bent. Door deze bestanden kan de EWS uw computer herkennen bij uw volgende bezoek. Als u bijvoorbeeld de EWS-taal hebt geconfigureerd, helpt een cookie u onthouden welke taal u hebt gekozen zodat de volgende keer dat u de EWS opent, de pagina's in die taal worden weergegeven. Hoewel sommige cookies aan het einde van elke sessie worden gewist (zoals de cookie die de geselecteerde taal opslaat), worden andere (zoals de cookie die klantspecifieke voorkeuren opslaat) op de computer opgeslagen tot u ze handmatig verwijdert.

---

 **OPMERKING:** De cookies die de EWS op uw computer opslaat, worden alleen gebruikt om instellingen op uw computer op te slaan of om informatie tussen de printer en de computer te delen. De cookies worden niet verzonden naar HP-websites.

---

U kunt uw browser configureren zodat alle cookies worden aanvaard, of u kunt hem configureren zodat u wordt gewaarschuwd telkens wanneer een cookie wordt aangeboden waardoor u cookie per cookie kunt beslissen of u ze al dan niet aanvaardt. U kunt uw browser ook gebruiken om ongewenste cookies te verwijderen.

---

 **OPMERKING:** Naargelang uw printer, schakelt u een of meerdere van de volgende eigenschappen uit als u cookies uitschakelt:

---

- Beginnen waar u de toepassing hebt verlaten (vooral handig wanneer u Installatiewizards gebruikt)
- De taalinstelling van de EWS-browser onthouden
- De EWS-startpagina personaliseren

Zie de documentatie die beschikbaar is met uw webbrowsen voor informatie over hoe u uw privacy- en cookie-instellingen kunt wijzigen en hoe u cookies kunt bekijken of verwijderen.

### De geïntegreerde webserver openen

---

 **OPMERKING:** De printer moet op een netwerk zijn aangesloten en een IP-adres hebben. Het IP-adres en de hostnaam voor de printer worden weergegeven op het statusrapport. Zie [De netwerkconfiguratiepagina begrijpen op pagina 149](#) voor meer informatie.

---

- Typ in een ondersteunde webbrowser op uw computer het IP-adres of de hostnaam die aan de printer is toegewezen.

Als het IP-adres bijvoorbeeld 123.123.123.123 is, typt u het volgende adres in de webbrowser:  
`http://123.123.123.123`

---

 **TIP:** Als de geïntegreerde webserver wordt weergegeven, kunt u deze toevoegen aan de favorieten zodat u er eenvoudig naartoe kunt gaan.

**TIP:** Als u de Safari-webbrowser gebruikt in MacOS X, kunt u ook de Bonjour-bladwijzer gebruiken om de EWS te openen zonder het IP-adres te typen. Om de Bonjour-bladwijzer te gebruiken opent u Safari en klikt u in het menu **Safari** op **Voorkeuren**. Op het tabblad **Bladwijzers** in de **Bladwijzers**-balk selecteert u **Bonjour opnemen**. Sluit daarna het venster. Klik op de bladwijzer **Bonjour** en selecteer de netwerkprinter om de EWS te openen.

---

---

## F Hoe kan ik?

- [Aan de slag op pagina 1](#)
- [Afdrukken op pagina 27](#)
- [Scannen op pagina 42](#)
- [Kopiëren op pagina 50](#)
- [Fax op pagina 53](#)
- [Webservices op pagina 79](#)
- [Werken met inktcartridges op pagina 85](#)
- [Een probleem oplossen op pagina 92](#)

---

# G Fouten (Windows)

- [Faxgeheugen vol](#)
- [Printercommunicatie onmogelijk](#)
- [Inkt bijna op](#)
- [Probleem met de cartridge](#)
- [De inktcartridge vervangen](#)
- [Verkeerd papier](#)
- [De cartridgehouder kan niet bewegen](#)
- [Vastgelopen papier](#)
- [De printer heeft geen papier meer](#)
- [Printer offline](#)
- [Printer onderbroken](#)
- [Document afdrukken mislukt](#)
- [Printerfout](#)
- [Deur of klep open](#)
- [Er is een gebruikte inktcartridge geplaatst](#)
- [Inktcartridges zijn leeg](#)
- [Probleem met de inktcartridge](#)
- [Upgrade printerbenodigdheden](#)
- [Upgrade printerbenodigdheden gelukt](#)
- [Upgrade printerbenodigdheden mislukt](#)
- [Geplaatste cartridge is niet van HP](#)
- [Originele HP-cartridges bieden voordelen](#)
- [Advies omtrent nagemaakte cartridges](#)
- [Gebruikte, opnieuw gevulde of nagemaakte cartridge gevonden](#)

- Gebruik SETUP-cartridges
- Gebruik geen SETUP-cartridges
- Onvoldoende inkt bij het opstarten
- Alleen zwarte inkt gebruiken?
- Alleen kleureninkt gebruiken?
- Niet compatibele inktcartridges
- Inksensorstoring
- Waarschuwing inksensor
- Probleem met printeronderhoud
- Kleureninktcartridge leeg
- Kleureninktcartridge leeg
- Klep van de automatische documentinvoer is open
- Probleem met inksysteem



## Faxgeheugen vol

Als Back-up van faxontvangst of HP Digital Fax (Faxen naar pc of Faxen naar Mac) is ingeschakeld en de printer een probleem heeft (zoals een papierstoring), bewaart de printer binnenkomende faxen in het geheugen totdat het probleem is opgelost. Het geheugen van de printer kan echter vol raken met faxen die nog niet zijn afgedrukt of nog niet naar de computer zijn overgebracht.

Los de problemen met de printer op om dit probleem op te lossen.

Zie [Faxproblemen oplossen op pagina 119](#) voor meer informatie.

# Printercommunicatie onmogelijk

De computer kan niet met de printer communiceren omdat zich een van de volgende gebeurtenissen heeft voorgedaan:

- De printer is uitgeschakeld.
- De kabel waarmee de printer is aangesloten, zoals een USB-kabel of een netwerkkabel (Ethernet), is losgekoppeld.
- Als de printer is verbonden met een draadloos netwerk, is de draadloze verbinding verbroken.

Probeer de volgende oplossingen om dit probleem op te lossen:

- Controleer of de printer is ingeschakeld en of het lampje  (Aan/uit) brandt.
- Controleer of het netsnoer en andere kabels functioneren en goed op de printer zijn aangesloten.
- Controleer of het netsnoer stevig is aangesloten op een werkend wisselstroom-stopcontact.
- Als de printer met een netwerk is verbonden, controleert u of het netwerk correct werkt. Zie [Problemen met vaste Ethernet-netwerken oplossen op pagina 133](#) voor meer informatie.
- Als de printer met een draadloos netwerk is verbonden, controleert u of het draadloze netwerk goed werkt. Zie [Problemen met draadloze verbindingen oplossen op pagina 133](#) voor meer informatie.

## Inkt bijna op

De inktcartridge geïdentificeerd in het bericht is bijna leeg.

De waarschuwingen en indicatoren voor het inktniveau geven alleen schattingen voor planningsdoelen. Op het moment dat het bericht verschijnt dat de inkt bijna op is, kunt overwegen om een nieuwe cartridge aan te schaffen zodat u vertragingen bij het afdrukken voorkomt. U hoeft de cartridges niet te vervangen tot u dit wordt gevraagd.

Zie [Inktcartridges vervangen op pagina 89](#) voor informatie over het vervangen van inktcartridges. Zie [Afdrukbenodigdheden online bestellen op pagina 200](#) voor informatie over het bestellen van inktcartridges. Zie [Recyclingprogramma van HP inkjet-onderdelen op pagina 185](#) voor meer informatie over het recyclen van gebruikte inkten.



**OPMERKING:** Tijdens het afdrukproces wordt de inkt van de inktcartridges op verschillende manieren gebruikt, onder meer voor de initialisatieprocedure die de printer en de inktcartridges voorbereidt op het afdrukken. Daarnaast blijft er altijd wat inkt in de cartridge achter na gebruik. Zie [www.hp.com/go/inkusage](http://www.hp.com/go/inkusage) voor meer informatie.

---

# Probleem met de cartridge

De inktcartridge die is geïdentificeerd in het bericht ontbreekt, is beschadigd, niet-compatibel of is in de verkeerde sleuf van de printer geplaatst.



---

**OPMERKING:** Als de cartridge in het bericht wordt aangeduid als een incompatibele cartridge, raadpleegt u [Afdrukbenodigdheden online bestellen op pagina 200](#) voor informatie over het aanschaffen van cartridges voor de printer.

---

Probeer de volgende oplossingen om dit probleem op te lossen. De oplossingen staan in volgorde, met de meest waarschijnlijke oplossing eerst. Als de eerste oplossing het probleem niet oplost, gaat u verder met de resterende oplossingen tot het probleem is opgelost.

- Oplossing 1: Schakel de printer uit en weer in.
- Oplossing 2: Installeer de inktcartridges op de juiste wijze.

## **Oplossing 1: Schakel de printer uit en weer in**

Zet de printer uit en vervolgens weer aan.

Als het probleem zich blijft voordoen, probeer dan de volgende oplossing.

## **Oplossing 2: Installeer de inktcartridges juist**

Zorg ervoor dat alle inktcartridges juist in de printer zijn geplaatst:

1. Open de toegangsklep voor inktcartridges voorzichtig.
2. Verwijder de inktcartridge door deze naar binnen te duwen om hem los te zetten en hem vervolgens stevig naar u toe te trekken.
3. Plaats de cartridge in de sleuf. Druk de cartridge goed aan om te zorgen dat er goed contact wordt gemaakt.
4. Sluit de toegangsklep voor de inktcartridges en controleer of het foutbericht weg is.

## De inktcartridge vervangen

Vervang de aangegeven inktcartridge. Zie [Inktcartridges vervangen op pagina 89](#) voor meer informatie.



**OPMERKING:** Als uw cartridge nog steeds onder garantie staat, neem dan contact op met HP-ondersteuning voor onderhoud of vervanging. Zie [Garantie-informatie inktcartridge op pagina 161](#) voor meer informatie over de garantie van inktcartridges. Als het probleem zich blijft voordoen nadat u de cartridge hebt vervangen, neem dan contact op met HP-ondersteuning. Raadpleeg [HP-ondersteuning op pagina 94](#) voor meer informatie.

## Verkeerd papier

Het papierformaat of papierstype (papiersoort) dat in het printerstuurprogramma is geselecteerd, komt niet overeen met dat van het papier dat in de printer is geplaatst. Zorg ervoor dat het juiste papier is geladen in de printer en druk vervolgens het document opnieuw af. Zie [Plaats papier op pagina 16](#) voor meer informatie.



**OPMERKING:** Als het papier dat in de printer is geplaatst, het gewenste formaat heeft, wijzigt u het geselecteerde papierformaat in het printerstuurprogramma en drukt u het document opnieuw af.

---

## De cartridgehouder kan niet bewegen

De wagen van de inktcartridge (het deel van de printer waarin de inktcartridges zitten) wordt door iets geblokkeerd.

U kunt de blokkade verhelpen door op de knop  (Aan/uit) te drukken om de printer uit te schakelen en vervolgens de computer te controleren op blokkages.

Zie [Papierstoringen oplossen op pagina 155](#) voor meer informatie.

## Vastgelopen papier

Papier is vastgelopen in de printer.

Controleer voordat u de storing probeert te verhelpen het volgende:

- Zorg ervoor dat u papier hebt geplaatst dat aan de specificaties voldoet en dat niet gekreukeld, gevouwen of beschadigd is. Raadpleeg [Papierspecificaties op pagina 165](#) voor meer informatie.
- Zorg ervoor dat de printer schoon is. Zie [Onderhoud van de printer op pagina 22](#) voor meer informatie.
- Zorg ervoor dat de lades correct geplaatst zijn en niet te vol zitten. Zie [Plaats papier op pagina 16](#) voor meer informatie.

Voor instructies om storingen te verhelpen, en meer informatie over hoe u storingen kunt vermijden, zie [Papierstoringen oplossen op pagina 155](#).



## De printer heeft geen papier meer

De standaard lade is leeg.

Plaats meer papier en raak vervolgens **OK** aan.

Zie Plaats papier op pagina 16 voor meer informatie.

## Printer offline

De printer is momenteel offline. Als de printer online is, kan de printer niet worden gebruikt.

Voer de volgende stappen uit om de status van de printer te controleren.

1. Klik op **Start** en klik vervolgens op **Printers, Printers en Faxapparaten** , of **Apparaten en printers** .  
-of-  
Klik op **Start** , **Bedieningspaneel** en dubbelklik vervolgens op **Printers**.  
-of-  
Klik op het scherm **Start** op **Bedieningspaneel** , en klik vervolgens op **Apparaten en printers weergeven**.  
2. Als de printers in het dialoogvenster niet worden weergegeven in de detailweergave, klikt u in het menu **Weergeven** op **Details** .  
3. Als de printer offline is, klikt u met de rechtermuisknop op de printer en klikt u op **Printer online gebruiken**.  
4. Probeer de printer opnieuw te gebruiken.

# Printer onderbroken

De printer is momenteel onderbroken. Bij onderbreking worden nieuwe taken aan de rij toegevoegd, maar niet afgedrukt.

Voer de volgende stappen uit om de status van de printer te controleren.

1. Klik op **Start** en klik vervolgens op **Printers, Printers en Faxapparaten** , of **Apparaten en printers** .  
-of-  
Klik op **Start** , **Bedieningspaneel** en dubbelklik vervolgens op **Printers**.  
-of-  
Klik op het scherm **Start** op **Bedieningspaneel** , en klik vervolgens op **Apparaten en printers weergeven**.
2. Als de printers in het dialoogvenster niet worden weergegeven in de detailweergave, klikt u in het menu **Weergeven op Details** .
3. Als de printer onderbroken is, klikt u met de rechtermuisknop op de printer en klikt u op **Afdrukken hervatten**.
4. Probeer de printer opnieuw te gebruiken.



## Document afdrukken mislukt

De printer kan het document niet afdrukken omdat er een probleem is opgetreden in het afdruksysteem.

Zie [Printerproblemen oplossen op pagina 99](#) voor informatie over het oplossen van afdrukproblemen.

# Printerfout

Er is een probleem opgetreden met de printer. Meestal kunt u dergelijke problemen oplossen door de volgende stappen uit te voeren:

1. Druk op de knop  (Aan/uit) om de printer in te schakelen.
2. Koppel het netsnoer los en sluit het weer aan.
3. Druk op de knop  (Aan/uit) om de printer in te schakelen.

Als het probleem zich blijft voordoen, noteer dan de foutcode die in de melding wordt gegeven en neem vervolgens contact op met HP-ondersteuning. Zie [HP-ondersteuning op pagina 94](#) voor meer informatie over contact opnemen met HP-ondersteuning.

## Deur of klep open

Voordat de printer documenten kan afdrukken, moeten alle deuren en kleppen gesloten zijn.

---

 **TIP:** Bij de meeste deuren en kleppen is een klik hoorbaar als ze volledig worden gesloten.

---

Als het probleem blijft bestaan nadat u alle deuren en kleppen goed hebt dichtgedaan, neemt u contact op met HP-ondersteuning. Zie [HP-ondersteuning op pagina 94](#) voor meer informatie.

## Er is een gebruikte inktcartridge geplaatst

De inktcartridge die in het bericht wordt genoemd, is al eerder in een andere printer gebruikt.

U kunt inktcartridges in verschillende printers gebruiken, maar als de cartridge langere tijd buiten de printer wordt bewaard, kan de afdrukkwaliteit van uw documenten afnemen. Als u inktcartridges gebruikt die in een andere printer zijn gebruikt, is bovendien de inktniveau-indicator mogelijk onnauwkeurig of niet beschikbaar.

Bij een onaanvaardbare afdrukkwaliteit moet u proberen om de printkoppen te reinigen.



**OPMERKING:** Inkt uit de cartridges wordt bij het afdrukken op een aantal verschillende manieren gebruikt, waaronder bij het initialisatieproces, waarbij de printer en de cartridges worden voorbereid op het afdrukken, en bij onderhoud aan de printkop, dat ervoor zorgt dat de printsproeiers schoon blijven en de inkt goed blijft stromen. Daarnaast blijft er altijd wat inkt in de cartridge achter na gebruik. Zie [www.hp.com/go/inkusage](http://www.hp.com/go/inkusage) voor meer informatie.

---

Zie [Benodigheden op pagina 201](#) voor meer informatie over het bewaren van inktcartridges.

## Inktcartridges zijn leeg

De cartridges die in het bericht worden aangeduid, moeten worden vervangen om door te kunnen gaan met afdrukken. HP raadt aan om de inktcartridges niet te verwijderen voordat u beschikt over vervangende inktcartridges.

Raadpleeg [Inktcartridges vervangen op pagina 89](#) voor meer informatie.



## Probleem met de inktcartridge

De cartridges die in het bericht worden aangeduid, zijn beschadigd of werken niet.

Zie [Inktcartridges vervangen op pagina 89](#).

## Upgrade printerbenodigdheden

De cartridge die in het bericht wordt aangeduid, kan alleen worden gebruikt om één printer te upgraden. Klik op OK om de cartridge op deze printer te gebruiken. Als u niet wilt doorgaan met het upgraden van de benodigdheden voor deze printer, klikt u op Annuleren en verwijdert u de cartridge.

## **Upgrade printerbenodigdheden gelukt**

De upgrade van printerbenodigdheden is geslaagd. De cartridges die in het bericht worden vermeld, kunnen nu in de printer worden gebruikt.

## Upgrade printerbenodigdheden mislukt

De upgrade van printerbenodigdheden is mislukt. De cartridges die in het bericht worden vermeld, kunnen nog steeds in deze printer worden gebruikt. Vervang de upgradecartridge. Raadpleeg [Inkcartridges vervangen op pagina 89](#) voor meer informatie.

## **Geplaatste cartridge is niet van HP**

HP kan de kwaliteit of betrouwbaarheid van materiaal dat niet van HP is, niet garanderen. Onderhoud of reparaties van de printer als het gevolg van het gebruik van benodigdheden van andere fabrikanten dan HP, vallen niet onder de garantie. Als u gelooft dat u echte HP-inkcartridges had gekocht, gaat u naar de HP-website op [www.hp.com/go/anticounterfeit](http://www.hp.com/go/anticounterfeit) voor meer informatie of om fraude te melden.

## **Originele HP-cartridges bieden voordelen**

HP belooft trouwe klanten die originele HP-toebehoren gebruiken. Klik op de knop onder het bericht om online de beloning te zien. De beloning is mogelijk niet in alle regio's beschikbaar.

## Advies omtrent nagemaaakte cartridges

De geïnstalleerde cartridge is geen nieuwe, originele HP-cartridge. Neem contact op met de winkel waar u deze cartridge hebt gekocht. Om verdachte fraude te rapporteren gaat u naar HP op [www.hp.com/go/anticounterfeit](http://www.hp.com/go/anticounterfeit) . Als u de cartridge verder wilt gebruiken, klikt u op **Doorgaan**.

## **Gebruikte, opnieuw gevulde of nagemaakte cartridge gevonden**

De oorspronkelijke HP-inkt in de cartridge is op. U kunt dit probleem oplossen door de inktcartridge te vervangen of te klikken op OK om de cartridge verder te gebruiken. Zie [Inktcartridges vervangen op pagina 89](#) voor meer informatie over het vervangen van de cartridge. HP belooft trouwe klanten die authentieke HP-toebehoren gebruiken. Klik op de knop onder het bericht om online de beloning te zien. De beloning is mogelijk niet in alle regio's beschikbaar.

---

**⚠ WAARSCHUWING!** De garantie van HP op de inktcartridges dekt geen inkt of cartridges die niet van HP zijn. De garantie van HP op de printer van HP dekt geen reparaties of onderhoud als gevolg van het gebruik van inkt of cartridges die niet van HP zijn. HP kan de kwaliteit of betrouwbaarheid van inkt die niet van HP is, niet garanderen. Er is geen informatie beschikbaar over het inktniveau.

---



## **Gebruik SETUP-cartridges**

Bij de eerste installatie van de printer moet u de cartridges installeren die in de doos met de printer zitten. Deze cartridges hebben het label SETUP, en ze kalibreren uw printer voor de eerste afdruktaak. Het niet plaatsen van de SETUP-cartridges tijdens de eerste installatie veroorzaakt een fout. Als u een set normale cartridges hebt geplaatst, verwijder ze dan en plaats de SETUP-cartridges om de printerinstallatie te voltooien. Na het voltooien van de printerinstallatie kunt u gewone cartridges gebruiken.

als u nog steeds foutberichten krijgt en de printer de inksysteeminitialisatie niet kan voltooien, contacteer de HP ondersteuning. Zie [HP-ondersteuning op pagina 94](#) voor meer informatie.

[Klik hier voor meer informatie online.](#)

## **Gebruik geen SETUP-cartridges**

Nadat de printer is geïntialiseerd, kunt u de SETUP-cartridges niet meer gebruiken. Verwijder de SETUP-cartridges en plaats gewone cartridges. Raadpleeg [Inktcartridges vervangen op pagina 89](#) voor meer informatie.

## Onvoldoende inkt bij het opstarten

De gebruikte cartridges die in het bericht worden vermeld, hebben mogelijk onvoldoende inkt om de eenmalige opstartprocessen te voltooien.

Oplossing: Plaats nieuwe cartridges of klik op **OK** om de geplaatste cartridges te gebruiken.

Als het opstartproces niet kan worden voltooid met de geplaatste cartridges, moet u nieuwe cartridges plaatsen. Zie [Inktcartridges vervangen op pagina 89](#) voor informatie over het plaatsen van nieuwe inktcartridges.

## Alleen zwarte inkt gebruiken?

De cartridges die in het bericht worden vermeld, zijn leeg.

Oplossingen: Als u in kleur wilt afdrukken, vervangt u de lege cartridges. Zie [Inkcartridges vervangen op pagina 89](#) voor informatie over het plaatsen van nieuwe inkcartridges.

Als u tijdelijk alleen met zwarte inkt wilt afdrukken, klikt u op **Alleen zwart gebruiken**. De printer vervangt de kleuren dan door grijswaarden. De lege cartridges moeten binnenkort worden vervangen.

---

**⚠ VOORZICHTIG:** Verwijder de lege kleurencartridge **NIET** om af te drukken in de modus **Alleen zwart gebruiken**.

---

## Alleen kleureninkt gebruiken?

De zwarte inktcartridge is leeg.

Oplossingen: Als u tijdelijk zwart wilt vervangen door kleuren, klikt u op **Alleen kleur gebruiken** . De kleur zwart wordt gesimuleerd. De kwaliteit van de afgedrukte tekst en foto's verschilt van de kwaliteit bij gebruik van alle inktcartridges. De zwarte cartridge moet binnenkort worden vervangen.

Als u met zwart wilt afdrukken, vervangt u de zwarte inktcartridge. Zie [Inktcartridges vervangen op pagina 89](#) voor informatie over het plaatsen van nieuwe inktcartridges.

---

 **VOORZICHTIG:** Verwijder de lege zwarte cartridge **NIET** om af te drukken in de modus **Alleen kleur gebruiken** .

---

## Niet compatibele inktcartridges

De inktcartridge is niet compatibel met uw printer.

Oplossing: Verwijder deze cartridge onmiddellijk en plaats een compatibele inktcartridge. Zie [Inktcartridges vervangen op pagina 89](#) voor informatie over het plaatsen van nieuwe inktcartridges.

## Inktsensorstoring

De inksensor is defect en de printer kan niet meer afdrucken.

Neem contact op met HP-ondersteuning. Raadpleeg [www.hp.com/support](http://www.hp.com/support) voor meer informatie.

## Waarschuwing inksensor

De inksensor meldt een onverwachte situatie. De oorzaak kan liggen bij de cartridge of bij een sensorfout. Als de sensor niet meer werkt, kan deze niet meer detecteren dat de cartridges leeg raken. Als u afdrukt met een lege cartridge komt er lucht in het inksysteem, wat een slechte afdrukkwaliteit oplevert. Om deze situatie te verhelpen, worden er grote hoeveelheden inkt gebruikt, waardoor alle cartridges leeg zullen raken.

Oplossing: Klik op **OK** om door te gaan met afdrucken, of vervang de cartridge. Zie [Inkcartridges vervangen op pagina 89](#) voor informatie over het plaatsen van nieuwe inkcartridges.



## **Probleem met printeronderhoud**

De printerklok werkt niet goed, zodat de inkt niet goed wordt verwerkt. Het geschatte inktniveau van de inktmeter is mogelijk onjuist.

Oplossing: Controleer de afdrukkwaliteit van de afdruktaak. Als deze onvoldoende is, kunt u dit mogelijk verhelpen door de reinigingsprocedure voor de printkop uit te voeren. U vindt deze in de werkset.

## Kleureninktcartridge leeg

De cartridges die in het bericht worden vermeld, zijn leeg.

Oplossingen: Als u in kleur wilt afdrukken, vervangt u de lege cartridges. Zie [Inktcartridges vervangen op pagina 89](#) voor informatie over het plaatsen van nieuwe inktcartridges.

Als u tijdelijk alleen met zwarte inkt wilt afdrukken, klikt u op Afdr. annul. en verzendt u de afdruktaak opnieuw. Voordat de afdruktaak begint, verschijnt het bericht **Alleen zwarte inkt gebruiken?** De lege cartridges moeten binnenkort worden vervangen.

---

 **VOORZICHTIG:** Verwijder de lege kleurencartridge **NIET** om af te drukken in de modus **Alleen zwart gebruiken** .

---

## Kleureninktcartridge leeg

De zwarte inktcartridge is leeg.

Oplossingen: Vervang de zwarte inktcartridge. Zie [Inktcartridges vervangen op pagina 89](#) voor informatie over het plaatsen van nieuwe inktcartridges.

---

 **VOORZICHTIG:** Verwijder de lege zwarte cartridge **NIET** om af te drukken in de modus **Alleen kleur gebruiken** .

---

Als u tijdelijk zwart wilt vervangen door kleur, klikt u op Afdr. annul. en verzendt u de afdruktaak opnieuw. Voordat de afdruktaak begint, verschijnt het bericht **Alleen kleureninkt gebruiken?**. De zwarte cartridge moet binnenkort worden vervangen.

## **Klep van de automatische documentinvoer is open**

Sluit de klep van de automatische documentinvoer om door te gaan.

## Probleem met inksysteem

Verwijder de inktcartridges en controleer ze op lekken. Als de cartridges lekken hebben, contacteer dan HP. Gebruik geen cartridges die lekken.

Als er geen lekken zijn, plaats dan de cartridges dan terug en sluit de printerklep. Schakel de printer uit en vervolgens weer in. Neem contact op met HP als u dit bericht een tweede keer krijgt.

Zie [HP-ondersteuning op pagina 94](#) voor meer informatie over contact opnemen met HP-ondersteuning.

---

# Index

## A

aangepast papier  
afdrukken op 35  
Mac OS 35  
aangepast papierformaat  
ondersteunde formaten 167  
aansluitingen, locatie 6  
accessoires  
garantie 161  
installeren 20  
in stuurprogramma in- en  
uitschakelen 20  
printerstatusrapport 148  
achterpaneel  
illustratie 6  
ADF (automatische documentinvoer)  
originelen plaatsen 15  
ADF (automatische documentinvoer)  
ondersteunde papiersoorten  
165  
ADSL, fax configureren met  
parallele telefoonsystemen 207  
afbeeldingen  
onvolledig gevulde kopieën 112  
zien er anders uit dan de originele  
scan 117  
afdrukinstellingen  
afdrukkwaliteit 104  
afdrukken  
afdrukkwaliteitsrapport 106  
details laatste fax 78  
dubbelzijdig 39  
faxen 61  
faxen vanuit het geheugen 61  
faxlogs 77  
faxrapporten 76  
foto's vanaf  
geheugenapparaten 34

langzaam, problemen oplossen  
100  
printerstatusrapport 147  
problemen oplossen 99  
testpagina 106  
afdrukken, aan beide zijden 39  
Afdrukken op envelop 31  
Afdrukken zonder rand  
Windows 37  
Afdrukken zonder randen  
Mac OS 37  
afdrukkwaliteitsrapport 106  
afdruk materiaal  
dubbelzijdig afdrukken 39  
afdruk materiaal voor foto's  
ondersteunde formaten 167  
afgesneden pagina's, problemen  
oplossen 102  
annuleren  
geplande fax 58  
antwoordapparaat  
configuratie met fax en modem  
220  
installatie met fax (parallele  
telefoonsystemen) 218  
opgenomen faxtonen 128  
automatische documentinvoer (ADF)  
invoerproblemen, problemen  
oplossen 23  
ondersteunde papiersoorten  
165  
origineel plaatsen 15  
schoonmaken 23  
automatisch fax verkleinen 63

## B

back-upfax 61  
bedieningspaneel 51  
Knoppen 7

lampjes 7  
statuspictogrammen 7  
bedieningspaneel van de printer  
locatie 5  
belpatroon beantwoorden  
parallele telefoonsystemen 209  
beltonen voor opnemen 71  
beltoon beantwoorden  
wijzigen 71  
benodigdheden  
levensduur 164  
online bestellen 200  
printerstatusrapport 148  
bevestigingsrapporten, fax 76  
bewerken  
tekst in OCR-programma 48  
B-formaat  
ondersteunde formaten 166  
blanco, problemen oplossen  
afdrukken 101  
blanco pagina's, problemen oplossen  
kopiëren 110  
scannen 118  
Brochures  
ondersteunde formaten 167  
Brochures afdrukken  
afdrukken 29

## C

capaciteit  
laden 168  
cartridges 201  
clear (wissen)  
faxlogboeken 78  
computermodem  
gedeeld met fax (parallele  
telefoonsystemen) 212

gedeeld met fax en  
antwoordapparaat (parallele  
telefoonsystemen) 220

gedeeld met fax en voicemail  
(parallele telefoonsystemen)  
224

gedeeld met lijn voor gesprekken  
en modem (parallele  
telefoonsystemen) 215

configuratie  
DSL (parallele  
telefoonsystemen) 207

ISDN-lijn (parallele  
telefoonsystemen) 208

PBX-systeem (parallele  
telefoonsystemen) 208

Configureren  
firewall 142

**D**

donkere afbeeldingen, problemen  
oplossen  
kopieën 112  
scans 118

draadloze communicatie  
draadloze basisproblemen  
oplossen 134

geavanceerde draadloze  
problemen oplossen 135

instellen 229

radio, inschakelen 236

storing verminderen 235

wettelijke informatie 181

DSL, fax configureren met  
parallele telefoonsystemen 207

dubbelzijdig afdrukken 39

duplexeenschap  
in stuurprogramma in- en  
uitschakelen 20

**E**

ECM. *Zie* foutcorrectiemodus

elektrische specificaties 173

enveloppen  
ondersteunde formaten 166

ondersteunende lade 168

Enveloppen afdrukken  
Mac OS 31

EWS (geïntegreerde webserver). *Zie*  
geïntegreerde webserver (EWS)

**F**

fax

antwoordapparaat, problemen  
oplossen 128

antwoordapparaat en modem,  
gedeeld met (parallele  
telefoonsystemen) 220

back-upfaxontvangst 61

beltonen voor opnemen 71

details laatste transactie  
afdrukken 78

geluidsvolume 73

handsfree kiezen 58

Internet-protocol, over 75

ISDN-lijn, configureren (parallele  
telefoonsystemen) 208

log, afdrukken 77

logboek, wissen 78

modem en antwoordapparaat,  
gedeeld met (parallele  
telefoonsystemen) 220

opvragen voor ontvangst 62

PBX-systeem, configureren  
(parallele telefoonsystemen)  
208

plannen 57

snelheid 73

soorten instellingen 204

telefoonaansluiting testen,  
mislukt 120

testen soort telefoonsnoer  
mislukt 121

voicemail, installeren (parallele  
telefoonsystemen) 211

faxen

antwoordapparaat, installatie  
(parallele telefoonsystemen)  
218

aparte geïnstalleerde lijn  
(parallele telefoonsystemen)  
206

automatisch antwoorden 70

bevestigingsrapporten 76

doorsturen 62

DSL, configureren (parallele  
telefoonsystemen) 207

foutcorrectiemodus 59

foutrapporten 77

gedeelde telefoonlijninstallatie  
(parallele telefoonsystemen)  
210

handmatig ontvangen 60

handsfree kiezen 56

installatie specifiek belsignaal  
(parallele telefoonsystemen)  
209

installatie test 227

instellingen wijzigen 70

kiessysteem, instellen 72

kiestoontest, mislukt 122

kopschrift 70

lijnconditietest, mislukt 123

lijn voor gesprekken en modem,  
gedeeld met (parallele  
telefoonsystemen) 215

modem, gedeeld met (parallele  
telefoonsystemen) 212

modem and voicemail, gedeeld  
met (parallele  
telefoonsystemen) 224

nummers blokkeren 64

ontvangen 60

ontvangen, problemen  
oplossen 124, 126

opnieuw afdrukken 61

opties opnieuw kiezen 72

papierformaat 63

parallele telefoonsystemen 203

problemen oplossen 119

rapporten 76

specificaties 170

specifieke beltoon, patroon  
wijzigen 71

telefoonsnoer te kort 128

test is mislukt 119

test van de verbinding van het  
telefoonsnoer, mislukt 121

verkleining 63

verzenden 54

verzenden, problemen oplossen  
124, 126, 128

faxen, testen  
installatie 227

faxen doorsturen 62

faxen ontvangen  
aantal beltonen voor opnemen  
71

automatisch 60

- doorsturen 62
- faxnummers blokkeren 64
- handmatig 60
- modus automatisch
  - antwoorden 70
- problemen oplossen 124, 126
- faxen rondzenden
  - verzenden 58
- faxen verzenden
  - gewone fax 54
  - handmatig 56
  - handsfree kiezen 56
  - problemen oplossen 124, 126, 128
- fax opvragen voor ontvangst 62
- Faxscherm 8
- Firewall
  - configureren 142
- firewalls, problemen oplossen 100
- FoIP 75
- formaat
  - kopieerproblemen oplossen 111
  - scans, problemen oplossen 118
- foto's
  - afdrukken vanaf
    - geheugenapparaten 34
  - plaatsen van geheugenkaarten 19
  - problemen met
    - geheugenapparaten oplossen 132
- Foto's afdrukken
  - Mac OS 33
  - Windows 33
- Fotoscherm 8
- foutcorrectiemodus 59
- foutmeldingen
  - de TWAIN-bron kan niet worden geactiveerd 116
- foutrapporten, fax 77

**G**

- garantie 161
- geblokkeerde faxnummers
  - installeren 64
- geheugen
  - faxberichten opslaan 61
  - faxen opnieuw afdrukken 61
  - specificaties 164

- geheugenapparaten
  - bestanden afdrukken 34
  - problemen oplossen 132
- geheugenkaarten
  - invoegen 19
- geïntegreerde webserver (EWS)
  - info over 244
  - openen 244
  - problemen oplossen, kan niet worden geopend 143
  - Webscan 47
- gekleurde tekst en OCR 48
- geluidsdruk 173
- geluidsinformatie 173
- geluidsproductie 173
- glasplaat, scanner
  - locatie 5
- glasplaat van de scanner
  - origineel laden 14
- glasplaat van scanner
  - reinigen 22

**H**

- handmatig faxen
  - ontvangen 60
  - verzenden 56
- handsfree kiezen 56, 58
- hardware, faxinstallatietest 120
- Help 8
- HP-hulpprogramma (Mac OS X)
  - openen 243

**I**

- identificatiecode van de abonnee 70
- inbelmodem
  - gedeeld met fax (parallele telefoonsystemen) 212
  - gedeeld met fax en voicemail (parallele telefoonsystemen) 224
  - gedeeld met lijn voor fax en gesprekken (parallele telefoonsystemen) 215
- informatie is onjuist of ontbreekt, problemen oplossen 102
- inktcartridges 6
  - garantie 161
  - levensduur 164
  - onderdeelnummers 148, 201

- ondersteunde 164
- status 148
- vervaldatums garantie 148
- Inktcartridges
  - controleren van inktniveau's 87
  - online bestellen 200
  - Tips 86
  - vervangen 89
  - zoeken 6
- Inktcartridges vervangen 89
- inktniveaupictogrammen 8
- inktniveaus controleren 87
- installatie
  - accessoires 20
  - antwoordapparaat (parallele telefoonsystemen) 218
  - aparte faxlijn (parallele telefoonsystemen) 206
  - computermodem (parallele telefoonsystemen) 212
  - computermodem en voicemail (parallele telefoonsystemen) 224
  - faxen, met parallele telefoonsystemen 203
  - gedeelde telefoonlijn (parallele telefoonsystemen) 210
  - lijn voor computermodem en gesprekken (parallele telefoonsystemen) 215
  - module voor dubbelzijdig afdrukken 20
  - problemen oplossen 145
  - specifiek besignaal (parallele telefoonsystemen) 209
  - specifieke beltoon 71
  - suggesties voor hardware-installatie 145
  - suggesties voor installatie van HP-software 145
  - testfax 227
  - voicemail en computermodem (parallele telefoonsystemen) 224
- Installatie 8
- installeren
  - voicemail (parallele telefoonsystemen) 211



- instellen
  - antwoordapparaat en modem (parallele telefoonsystemen) 220
  - computermodem en antwoordapparaat (parallele telefoonsystemen) 220
- instellen, opties opnieuw kiezen 72
- instellingen
  - faxscenario's 204
  - kopiëren 53
  - netwerk 236
  - snelheid, fax 73
- Instellingen
  - kopie 52
  - volume, fax 73
- Internet Protocol (internetprotocol)
  - fax, gebruiken 75
- invoerlade
  - capaciteit 168
  - ondersteunde papiersoorten 165
  - ondersteunde types
    - afdrukmetaal en gewicht 168
- invoer van meerdere pagina's tegelijk 109
- IP-adres
  - printer opsporen 143
- IP-instellingen 237
- ISDN-lijn, configureren met fax parallele telefoonsystemen 208
  
- J**
- juiste poort testen, fax 121
  
- K**
- kaarten
  - ondersteunde formaten 167
  - ondersteunende lade 168
- kiessysteem, instellen 72
- kiestoontest, mislukt 122
- klantenondersteuning
  - elektronisch 94
- kleurenkopie 51
- Knop Annuleren 7
- knoppen, bedieningspaneel 7
- kop 151
  
- kopie 51
  - Instellingen 52
  - kwaliteit 111
- kopieerinstellingen
  - kopie 52
- kopiëren
  - instellingen 53
  - problemen oplossen 110
  - specificaties 170
- Kopiëren 8
- kopschrift, fax 70
- korrelige of witte banden op kopieën, problemen oplossen 113
- kwaliteit, problemen oplossen
  - kopie 111
  - scannen 116
  
- L**
- lade 2
  - in stuurprogramma in- en uitschakelen 20
  - ondersteunde papiersoorten 165
- laden
  - capaciteit 168
  - ondersteunde papiersoorten 165
  - ondersteunde types
    - afdrukmetaal en gewicht 168
  - papierstoringen oplossen 155
  - Plaats papier 16
  - problemen oplossen aanvoer 108
- lades
  - illustratie van papiergeleiders 5
  - in stuurprogramma in- en uitschakelen 20
  - locatie 5
- lampjes, bedieningspaneel 7
- lettertypen, ondersteunde 164
- lichte afbeeldingen, problemen oplossen
  - kopieën 112
  - scans 118
- lijnconditietest, fax 123
  
- lijnen
  - kopieën, problemen oplossen 112
  - scans, problemen oplossen 117, 118
- log, fax
  - afdrukken 77
- luchtvochtigheidspecificaties 172
  
- M**
- Mac OS 29
  - aangepast papier 35
  - accessoires in- en uitschakelen in stuurprogramma 20
  - afdrukinstellingen 28
  - Afdrukken zonder randen 37
  - Foto's afdrukken 33
- Mac OS X
  - Hulpprogramma van HP 243
- marges
  - instellen, specificaties 168
- media
  - afdrukken op aangepast formaat 35
  - ondersteunde types en gewicht 168
  - problemen oplossen aanvoer 108
- milieuprogramma 184
- MMC-geheugenkaart
  - invoeien 19
- modelnummer 148
- modem
  - gedeeld met fax (parallele telefoonsystemen) 212
  - gedeeld met fax en antwoordapparaat (parallele telefoonsystemen) 220
  - gedeeld met fax en voicemail (parallele telefoonsystemen) 224
  - gedeeld met lijn voor fax en gesprekken (parallele telefoonsystemen) 215
  - modemsnelheid 73
  - modem voor inbellen
    - gedeeld met fax en antwoordapparaat (parallele telefoonsystemen) 220

module voor dubbelzijdig afdrukken  
installatie 20  
papierstoringen oplossen 155

## N

na de ondersteuningsperiode 97  
netaansluiting, locatie 6  
netwerken  
afdrukinstellingen weergeven en  
afdrukken 236  
draadloze instellingen 149  
firewalls, problemen oplossen  
100  
geavanceerde instellingen 237  
illustratie van aansluiting 6  
instellingen, wijzigen 236  
instellingen draadloze  
communicatie 229  
IP-instellingen 237  
problemen op te lossen 133  
verbindingssnelheid 237

## O

### OCR

gescande documenten  
bewerken 48  
problemen oplossen 115  
omgevingsspecificaties 172  
onderhoud  
afdrukkwaliteitrapport 106  
controleren van inktniveau's 87  
Inktcartridges vervangen 89  
printkop 151  
printkop reinigen 151  
printkop uitlijnen 152  
testpagina 106  
onderhouden  
printkop 151  
ondersteunde besturingssystemen  
164  
ondersteuning 94  
ongewenste-faxmodus 64  
ontvangen van faxen  
opvragen 62  
opslaan  
faxberichten in geheugen 61  
opslagapparaten  
ondersteunde USB-  
flashstations 173

originelen  
scannen 44

## P

pagina's per maand  
(werkbelasting) 164  
papier  
formaat instellen voor fax 63  
HP, bestellen 201  
lade plaatsen 16  
ondersteunde formaten 165  
papierstoringen oplossen 155  
scheefzittende pagina's 108  
selecteren 13  
specificaties 165  
storingen 155, 157  
parallele telefoonsystemen  
aparte geïnstalleerde lijn 206  
DSL-configuratie 207  
gedeelde lijninstallatie 210  
installatie antwoordapparaat  
218  
installatie modem en voicemail  
224  
installatie specifiek belsegnaal  
209  
ISDN-configuratie 208  
landen/regio's met 203  
modem en antwoordapparaat,  
configuratie 220  
modem gedeeld met lijninstallatie  
voor gesprekken 215  
modeminstallatie 212  
PBX-configuratie 208  
soorten instellingen 204  
PBX-systeem, configureren met fax  
parallele telefoonsystemen 208  
PCL 3 ondersteuning 164  
periode telefonische ondersteuning  
periode voor ondersteuning 95  
pictogrammen draadloze  
verbinding 8  
plannen van fax 57  
poorten, specificaties 164  
printerbedieningspaneel  
faxen verzenden 54  
netwerkinstellingen 236  
scannen vanaf 44

printersoftware (Windows)  
info over 242  
openen 26, 242  
printerstatusrapport  
afdrukken 147  
informatie over 147  
printerstuurprogramma  
garantie 161  
instellingen accessoires 20  
printkop  
reinen 151  
printkop, uitlijnen 152  
printkoppen  
online bestellen 200  
printkop uitlijnen 152  
probleemoplossing  
problemen met draadloze  
verbindingen 133  
tips 98  
problemen met de papierinvoer,  
problemen oplossen 108  
problemen oplossen  
afdrukken 99  
afgesneden pagina's, verkeerde  
plaatsing van tekst of  
afbeeldingen 102  
antwoordapparaten 128  
blanco pagina's afgedrukt 101  
drukt niet af 100  
Ethernet-netwerk 133  
faxen 119  
faxen ontvangen 124, 126  
faxen verzenden 124, 126, 128  
faxhardwaretest is mislukt 120  
faxkiestoottest mislukt 122  
faxlijntest is mislukt 123  
faxtesten 119  
firewalls 100  
geheugenapparaten 132  
geïntegreerde webserver (EWS)  
143  
installatieproblemen 145  
kopiëerkwaliteit 111  
kopiëren 110  
meerdere pagina's tegelijk  
opgenomen 109  
netwerkconfiguratiepagina 149  
netwerkproblemen oplossen  
133

- ontbrekende of onjuiste informatie, problemen oplossen 102
- papier wordt niet van de lade aangevoerd 108
- printerstatusrapport 147
- problemen met de papierinvoer 108
- scankwaliteit 116
- scannen 114
- scheefzittende pagina's 108
- scheve kopieën 112
- storingen, papier 157
- suggesties voor hardware-installatie 145
- suggesties voor installatie van HP-software 145
- telefoonaansluiting van de fax testen, mislukt 120
- testen soort fax/telefoonsnoer mislukt 121
- test van de verbinding van het fax/telefoonsnoer mislukt 121
- voeding 99
- processorspecificaties 164
- pulskeuze 72
- punten, problemen oplossen
  - scannen 118
- punten of vegen, problemen oplossen
  - kopieën 112

**R**

- radio, uitschakelen 236
- radiointerferentie
  - wettelijke informatie 181
- radiostoring
  - verminderen 235
- rapporten
  - afdrukkwaliteit 106
  - bevestiging, fax 76
  - diagnose 106
  - faxtest is mislukt 119
  - fout, fax 77
  - printkop 151
- rechternavigatieknop 7
- recycling
  - printcartridges 185
- reinigen
  - glasplaat van scanner 22
  - printkop 151

**S**

- scannen
  - foutmeldingen 116
  - kwaliteit 116
  - langzaam 114
  - OCR 48
  - problemen oplossen 114
  - scanscherm 8
  - scanspecificaties 171
  - vanaf het
    - printerbedieningspaneel 44
  - vanuit Webscan 47
- scanner, glasplaat
  - originelen laden 14
  - reinigen 22
- scannerglasplaat
  - locatie 5
- scanscherm 8
- scans verzenden
  - problemen oplossen 114
  - voor OCR 48
- scheef, probleemoplossing
  - afdrukken 108
- scheef, problemen oplossen
  - kopiëren 112
  - scannen 117
- schoonmaken
  - automatische documentinvoer 23
  - buitenkant 23
- Secure Digital-geheugenkaart
  - invoegen 19
- seriële telefoonsystemen
  - landen/regio's met 203
  - soorten instellingen 204
- serienummer 148
- snelheid
  - scannerproblemen oplossen 114
- snelkiezen
  - fax verzenden 54
- software
  - garantie 161
  - instellingen accessoires 20
  - OCR 48
  - Webscan 47
- spanningsspecificaties 173
- specificatie
  - processor en geheugen 164

- specificaties
  - elektrisch 173
  - fysieke 163
  - geluidsproductie 173
  - opslagomgeving 172
  - papier 165
  - systeemvereisten 164
  - werkomgeving 172
- specificaties opslagomgeving 172
- specificaties werkomgeving 172
- specifiek belsignaal
  - parallele telefoonsystemen 209
- specifieke beltoon
  - wijzigen 71
- standaardinstellingen
  - kopiëren 53
- status
  - netwerkconfiguratiepagina 149
  - printerstatusrapport 148
- statuspictogrammen 7
- storingen
  - clear (wissen) 155
  - papier 155, 157
  - papier dat u beter niet kunt gebruiken 13
- strepen op scans, problemen oplossen 117
- stroom
  - specificaties 173
- stuurprogramma
  - garantie 161
  - instellingen accessoires 20
- systeemvereisten 164

**T**

- taal, printer 164
- technische gegevens
  - faxspecificaties 170
  - kopieerspecificaties 170
  - scanspecificaties 171
- tekst
  - kan niet worden bewerkt na het scannen, problemen oplossen 115
  - niet volledig gevulde kopieën 112
  - onduidelijke kopieën, problemen oplossen 112
  - onduidelijke scans 118

- ontbreekt van de scan, problemen oplossen 115
- problemen oplossen 102
- vlekkerig op kopieën 112
- telefonische ondersteuning 95
- telefoon, faxen vanaf
  - ontvangen 60
  - verzenden 56
  - verzenden, 56
- telefoonaansluiting, fax 120
- telefoonaansluiting testen, fax 120
- telefoonlijn, belpatroon beantwoorden 71
- telefoonsnoer
  - testen juiste soort mislukt 121
  - test van de verbinding met de juiste poort mislukt 121
  - verlengen 128
- temperatuurspecificaties 172
- testen, fax
  - faxlijnconditie 123
  - hardware, mislukt 120
  - kiestoon, mislukt 122
  - mislukt 119
  - poortverbinding, mislukt 121
  - telefoonaansluiting 120
  - testen soort fax/telefoonsnoer mislukt 121
- testpagina 106
- toegangsklep van de wagen met inktcartridges, locatie 6
- toegangsklep voor inktcartridges, locatie 6
- toegangspaneel aan achterkant
  - papierstoringen oplossen 155
- toegankelijkheid 2
- toonkeuze 72
- TWAIN
  - de bron kan niet worden geactiveerd 116
- tweezijdig afdrukken 39

**U**

- uitvoerlade
  - locatie 5
  - Papiersteun 168
- USB-flashstations 173
- USB-verbinding
  - poort, locatie 5, 6
  - specificaties 164

**V**

- vegen, problemen oplossen
  - kopieën 112
  - scannen 118
- verbindingssnelheid, instellen 237
- verkleinen van fax 63
- verticale strepen op kopieën, problemen oplossen 112
- vervaagde kopieën 111
- vervaagde strepen op kopieën, problemen oplossen 112
- verzenden, faxen
  - geheugen, vanuit 57
  - handsfree kiezen 58
  - plannen 57
- voeding
  - problemen oplossen 99
- voicemail
  - installatie met fax en computermodem (parallele telefoonsystemen) 224
  - installeren met fax (parallele telefoonsystemen) 211
- volume
  - faxgeluiden 73
- voorgeschreven modelnummer 174

**W**

- Webscan 47
- websites
  - Informatieblad levensduur benodigheden 164
  - klantenondersteuning 94
  - milieuprogramma's 184
  - toebehoren en accessoires bestellen 199
  - toegankelijkheidsinformatie 2
- weergeven
  - netwerkinstellingen 236
- werkbelasting 164
- wettelijke informatie 181
- wettelijk verplichte informatie 174
- Windows 31
  - accessoires in- en uitschakelen in stuurprogramma 20
  - afdrukinstellingen 28
  - brochures afdrukken 29
  - Foto's afdrukken 33
  - minimale systeemvereisten 37
  - systeemvereisten 164

- witte banden of strepen, problemen oplossen
  - kopieën 113
  - scans 117
- witte banen of strepen, problemen oplossen
  - kopieën 112

**X**

- xD-Picture-geheugenkaart
  - invoeegen 19

**Z**

- zwarte punten of vegen, problemen oplossen
  - kopieën 112
  - scannen 118
- zwart-wit pagina's
  - fax 53
  - kopie 51



