

# HP Officejet J6400 All-in-One Serie

## Gebruikershandleiding

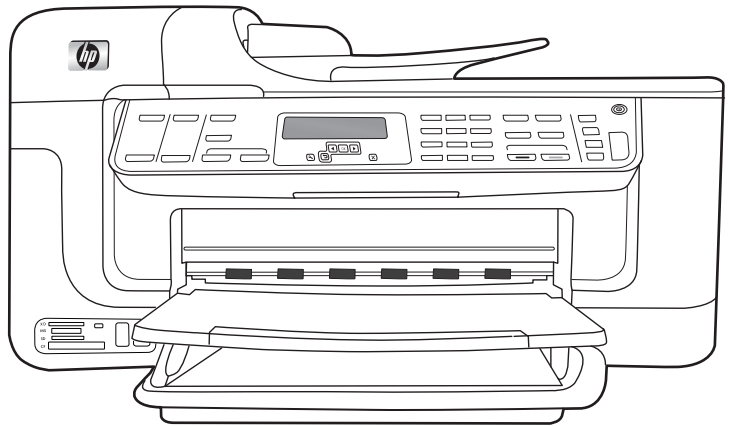

# HP Officejet J6400 All-in-One Serie

## Gebruikershandleiding



## Copyright informatie

© 2008 Copyright Hewlett-Packard Development Company, L.P.

## Kennisgeving van Hewlett-Packard Company

De informatie in dit document kan zonder kennisgeving worden gewijzigd.

Alle rechten voorbehouden.

Reproductie, aanpassing of vertaling van dit materiaal is verboden zonder voorafgaande schriftelijke toestemming van Hewlett-Packard, met uitzondering van wat is toegestaan onder de wet op de auteursrechten.

De garantie voor HP-producten en services is vastgelegd in de garantieverklaringen bij de betreffende producten. Niets in dit document mag worden opgevat als aanvullende garantiebepaling. HP kan niet aansprakelijk worden gehouden voor technische of redactionele fouten of omissies in de verklaringen.

## Handelsmerken

Windows en Windows XP zijn in de V.S. geregistreerde handelsmerken van Microsoft Corporation. Windows Vista een gedeponeerde handelsmerk of handelsmerk van Microsoft Corporation in de Verenigde staten en/ of andere landen.



Secure Digital-geheugenkaart wordt ondersteund door het product. Het SD-logo is een handelsmerk van de eigenaar.

## Veiligheidsinformatie



Volg altijd de standaard veiligheidsvoorschriften bij het gebruik van dit product. Op deze manier beperkt u het risico van verwondingen door brand of elektrische schokken.

1. Zorg dat u alle instructies in de bij het apparaat behorende documentatie hebt gelezen en begrepen.
2. Sluit dit product uitsluitend aan op een geaard stopcontact. Als u niet zeker weet of een stopcontact geaard is, kunt u advies inwinnen bij een erkende electricien.
3. Neem alle waarschuwingen en instructies in acht die op het product zijn aangegeven.
4. Trek de stekker van het netsnoer uit het stopcontact voordat u dit apparaat gaat reinigen.

5. Plaats of gebruik dit product niet in de buurt van water of wanneer u nat bent.
6. Installeer het product op een stevig, stabiel oppervlak.
7. Zet het product op een veilige plaats waar niemand op het netsnoer kan trappen of erover kan struikelen en het netsnoer niet wordt beschadigd.
8. Als het product niet naar behoren werkt, raadpleeg dan [Onderhoud en problemen oplossen](#).
9. Dit product bevat geen onderdelen die door de gebruiker kunnen worden onderhouden. Laat onderhoudswerkzaamheden over aan erkende onderhoudsmonteurs.
10. Gebruik alleen de externe netadapter/batterij die bij het apparaat is geleverd.

## Toegankelijkheid

Uw apparaat beschikt over een aantal functies die de printer toegankelijk maken voor gebruikers met bepaalde handicaps.

### Visuele handicap

De software van het apparaat is geschikt voor gebruikers met een visuele handicap of verminderd zicht dankzij de toegankelijkheidsopties en -functies van uw besturingssysteem. Bovendien zijn er ondersteunende technieken beschikbaar voor gebruikers met een visuele beperking, zoals schermlezers, braillelezers en spraakherkenningstechnologie. Speciaal voor gebruikers die kleurenblind zijn, zijn de gekleurde knoppen en tabbladen in de software en op het bedieningspaneel van het apparaat voorzien van korte tekst of pictogramlabels die de functie ervan aangegeven.

### Mobiliteit

Om gebruikers met een beperkte mobiliteit te helpen, kunnen de softwarefuncties van het apparaat worden uitgevoerd met behulp van het toetsenbord. De software ondersteunt ook Windows-toegankelijkheidsopties, zoals plaktoetsen, schakeltoetsen, filtertoetsen en muistoetsen. De deuren, knoppen, papierlades en papiergeleiders van het apparaat kunnen door gebruikers met beperkte kracht en beperkt bereik worden bediend.

### Ondersteuning

Meer informatie over de toegankelijkheid van dit product en HP's streven naar optimale producttoegankelijkheid vindt u op de website van HP op [www.hp.com/accessibility](http://www.hp.com/accessibility).

Voor informatie over de toegankelijkheid op Mac OS gaat u naar de website van Apple op [www.apple.com/accessibility](http://www.apple.com/accessibility).



---

# Inhoudsopgave

<b>1 Aan de slag</b>	
Andere bronnen over het product zoeken .....	9
De onderdelen van het apparaat kennen .....	10
Vooraanzicht .....	11
Ruimte voor printerbenodigdheden .....	11
Achteraanzicht .....	12
Knoppen en lampjes op bedieningspaneel .....	12
Informatie over verbindingen .....	14
Het apparaat uitschakelen .....	14
<b>2 Het apparaat gebruiken</b>	
Menu's van het bedieningspaneel gebruiken .....	15
Bedieningspaneel, berichttypen .....	16
Statusberichten .....	16
Waarschuwingen .....	16
Foutberichten .....	16
Kritieke foutberichten .....	16
De instellingen van het apparaat wijzigen .....	17
Gebruik het HP Solution Center (Windows) .....	17
De HP-beeldbewerkingssoftware gebruiken .....	18
Originelen plaatsen .....	19
Een origineel op de glasplaat leggen .....	19
Een origineel in de automatische documentinvoer (ADF) plaatsen .....	20
Afdruk materiaal selecteren .....	21
Tips voor het selecteren van afdruk materiaal .....	21
Informatie over de specificaties van ondersteund afdruk materiaal .....	23
Ondersteunde formaten kennen .....	23
Informatie over ondersteunde papiersoorten en gewichten .....	26
Minimummarges instellen .....	27
Afdruk materiaal plaatsen .....	27
Afdrukken op afdruk materiaal van speciaal formaat .....	29
Afdrukken zonder randen .....	30
Snelkiescodes installeren .....	31
Faxnummers instellen als snelkiescodes of -groepen .....	31
Snelkiescodes installeren .....	32
Een groep snelkiesnummers instellen .....	32
Een lijst van snelkiescodes afdrukken en bekijken .....	33
Een lijst van snelkiescodes bekijken .....	34
De duplexeenheid installeren .....	34
<b>3 Afdrukken</b>	
Afdrukinstellingen .....	35
Instellingen voor huidige taken aanpassen vanuit een toepassing (Windows) .....	35
De standaardinstellingen wijzigen voor alle toekomstige taken (Windows) .....	36
Instellingen wijzigen (Mac OS) .....	36

Afdrukken aan beide zijden (dubbelzijdig afdrukken) .....	36
Richtlijnen voor dubbelzijdig afdrukken .....	36
Dubbelzijdig afdrukken .....	37
Een afdruktaak annuleren .....	38
<b>4 Kopiëren</b>	
Kopiëren vanaf het bedieningspaneel van het apparaat .....	39
De kopieerinstellingen wijzigen .....	40
Het aantal kopieën instellen .....	40
Het papierformaat voor kopiëren instellen .....	40
De kopieerpapiersoort instellen .....	41
De snelheid of kwaliteit van het kopiëren wijzigen .....	42
Het formaat van een origineel aanpassen zodat het op papier van Letter- of A4-formaat past .....	42
Een document van het formaat Legal kopiëren op Letter-papier .....	43
De kopie lichter of donkerder maken .....	44
Wazige gedeelten van de kopie verbeteren .....	44
Lichte gedeelten van de kopie verbeteren .....	45
Een kopieertaak annuleren .....	45
<b>5 Scannen</b>	
Een origineel scannen .....	46
Een origineel naar een programma op een computer scannen (rechtstreekse verbinding) .....	47
Een origineel naar een geheugenapparaat scannen .....	47
Webscan gebruiken via de geïntegreerde webserver .....	47
Scannen vanuit een TWAIN-compatibel of WIA-compatibel programma .....	48
Scannen vanaf een TWAIN-compatibel programma .....	48
Scannen vanaf een WIA-compatibel programma .....	48
Een gescand origineel bewerken .....	49
Een gescande foto of afbeelding bewerken .....	49
Een gescand document bewerken met behulp van OCR-software (Optical Character Recognition) .....	49
Scaninstellingen wijzigen .....	50
Een scantaak annuleren .....	50
<b>6 Werken met geheugenapparaten</b>	
Een geheugenkaart plaatsen .....	51
DPOF-foto's afdrukken .....	52
Foto's bekijken .....	52
Foto's weergeven met de computer .....	53
Een indexvel afdrukken vanuit het bedieningspaneel van het apparaat .....	53
Foto's opslaan op uw computer .....	53

**7 Fax**

Een fax verzenden .....	54
Een gewone fax verzenden .....	55
Een fax handmatig verzenden vanaf een telefoon .....	55
Een fax verzenden met handsfree kiezen .....	56
Een fax verzenden vanuit het geheugen .....	57
Een later verzendtijdstip voor een fax instellen .....	57
Een fax verzenden naar meerdere ontvangers .....	58
Een fax naar meerdere ontvangers verzenden vanaf het bedieningspaneel van het apparaat .....	59
Een fax naar meerdere ontvangers verzenden vanaf de HP Photosmart Studio-software (Mac OS) .....	59
Een kleurenorigineel of fotofax verzenden .....	60
De faxresolutie en de instellingen voor <b>Licht./Donkerder</b> wijzigen .....	60
De faxresolutie wijzigen .....	60
De <b>Licht./Donkerder</b> -instelling wijzigen .....	61
Nieuwe standaardinstellingen instellen .....	62
Fax verzenden in foutcorrectiemodus .....	62
Een fax ontvangen .....	63
Een fax handmatig ontvangen .....	63
Backup-faxontvangst instellen .....	64
Ontvangen faxen vanuit het geheugen opnieuw afdrukken .....	65
Een fax opvragen voor ontvangst .....	66
Faxen doorsturen naar een ander nummer .....	66
Het papierformaat voor ontvangen faxen instellen .....	67
Automatische verkleining voor binnenkomende faxen instellen .....	68
Ongewenste faxnummers blokkeren .....	68
De modus voor ongewenste faxnummers instellen .....	69
Nummers toevoegen aan de lijst met ongewenste faxnummers .....	69
Nummers verwijderen van de lijst met ongewenste faxnummers .....	70
Faxen ontvangen op de computer (Fax naar pc) .....	70
Fax naar pc activeren .....	70
Instellingen van Fax naar pc wijzigen .....	71
Faxinstellingen wijzigen .....	72
Het faxkopschrift instellen .....	72
De antwoordmodus instellen (automatisch antwoorden) .....	73
Het aantal beltonen voordat er wordt opgenomen instellen .....	73
Antwoorden op belpatroon voor specifieke beltonen wijzigen .....	73
Foutcorrectiemodus fax instellen .....	74
Het kiessysteem instellen .....	74
Opties opnieuw kiezen instellen .....	75
De faxesnelheid instellen .....	75
Faxen via the Internet .....	76
Installatie testfax .....	76
Rapporten gebruiken .....	77
Bestedingsrapporten voor faxen afdrukken .....	77
Foutrapporten voor faxen afdrukken .....	78
Het faxlogboek afdrukken en bekijken .....	79
Een fax annuleren .....	79

## 8 Configureren en beheren

Het apparaat beheren .....	80
Het apparaat controleren .....	81
Het apparaat beheren .....	82
Beheertools voor het apparaat gebruiken .....	82
Werkset (Windows) .....	82
De Werkset openen .....	83
Tabbladen in de Werkset .....	83
Geïntegreerde webserver .....	84
De ingebouwde webserver openen .....	84
Pagina's geïntegreerde webserver .....	85
HP Printerhulpprogramma (Mac OS) .....	85
Het HP Printerhulpprogramma openen .....	85
Deelvensters van HP Printerhulpprogramma .....	86
De diagnostische zelftestpagina begrijpen .....	86
De netwerkconfiguratiepagina begrijpen .....	87
Kanaalberekdefinities .....	89
Netwerkopties configureren .....	89
Basisnetwerkinstellingen wijzigen .....	89
De wizard Draadloze installatie gebruiken .....	90
Netwerkinstellingen bekijken en afdrukken .....	90
De draadloze radio in- en uitschakelen .....	90
Geavanceerde netwerkinstellingen wijzigen .....	90
De verbindingssnelheid instellen .....	91
IP-instellingen bekijken .....	91
IP-instellingen wijzigen .....	91
Het apparaat configureren voor faxen .....	92
Faxen instellen (parallele telefoonsystemen) .....	92
De juiste faxinstellingen voor thuis of op kantoor kiezen .....	94
De faxinstallatie voor uw situatie selecteren .....	95
Situatie A: Aparte faxlijn (er worden geen gespreksoproepen ontvangen) .....	97
Situatie B: Het apparaat installeren met DSL .....	98
Situatie C: Het apparaat installeren met een PBX-telefoonsysteem of een ISDN- lijn .....	99
Situatie D: Fax met een specifiek belsegnaal op dezelfde lijn .....	99
Situatie E: Gedeelde telefoon-/faxlijn .....	101
Situatie F: Gedeelde gespreks-/faxlijn met voicemail .....	102
Situatie G: Gedeelde faxlijn met computermodem (er komen geen gespreksoproepen binnen) .....	103
Situatie H: Gedeelde lijn voor gespreks- en faxoproepen met computermodem .....	106
Situatie I: Gedeelde lijn voor gesprekken/fax met antwoordapparaat .....	110
Situatie J: Gedeelde lijn voor gespreks- en faxoproepen met een computermodem en een antwoordapparaat .....	111
Situatie K: Gedeelde lijn voor gespreks- en faxoproepen met een computermodem voor inbellen en voicemail .....	115
Seriële faxinstallatie .....	117



Het apparaat configureren (Windows) .....	118
Rechtstreekse verbinding .....	118
De software installeren voordat u het apparaat verbindt (aanbevolen werkwijze) ...	119
Sluit het apparaat aan voordat u de software installeert .....	119
Het apparaat delen op een lokaal gedeeld netwerk .....	120
Netwerkverbinding .....	120
Het apparaat installeren op een netwerk .....	121
De software van het apparaat installeren op clientcomputers .....	121
De printerdriver toevoegen met Printer toevoegen .....	122
Het apparaat configureren (Mac OS) .....	122
De software installeren voor een netwerk of rechtstreekse verbinding .....	122
Het apparaat delen op een lokaal gedeeld netwerk .....	123
Het apparaat installeren voor draadloze communicatie .....	124
Instellingen van 802.11-draadloos netwerk begrijpen .....	125
Draadloze communicatie installeren met behulp van het bedieningspaneel van het apparaat met de wizard .....	126
Daadloze communicatie installeren met het installatieprogramma (Windows) .....	127
De printer installeren in een draadloos netwerk (Mac OS) .....	128
Draadloze communicatie uitschakelen .....	128
Richtlijnen voor het verminderen van storing op een draadloos netwerk .....	128
Richtlijnen voor het verzekeren van beveiliging op een draadloos netwerk .....	128
Hardware-adressen aan een WAP toevoegen .....	129
Overige richtlijnen .....	129
De software verwijderen en opnieuw installeren .....	129

## 9 Onderhoud en problemen oplossen

Werken met printcartridges .....	132
Ondersteunde printcartridges .....	132
De printcartridges hanteren .....	133
De printcartridges vervangen .....	133
De printcartridges uitlijnen .....	137
De printcartridges reinigen .....	138
De contactpunten van de printcartridge reinigen .....	139
Het gedeelte rondom de inksproeiers reinigen .....	140
Printerbenodigdheden bewaren .....	142
Het toestel reinigen .....	143
De glasplaat van de scanner reinigen .....	144
De buitenkant reinigen .....	144
De automatische documentinvoer reinigen .....	144
Algemene tips en bronnen voor het oplossen van problemen .....	147
Problemen met het afdrukken oplossen .....	148
Het apparaat wordt onverwacht uitgeschakeld .....	149
Op het bedieningspaneel verschijnt een foutmelding .....	149
Het apparaat reageert niet (drukt niet af) .....	149
Het afdrukken duurt lang .....	150
Er wordt een blanco of deels bedrukte pagina afgedrukt .....	150
De afdruk is niet correct of er ontbreken gedeeltes .....	150
Tekst of afbeeldingen zijn verkeerd geplaatst .....	151
Het apparaat drukt een half blad en werpt het papier dan uit .....	152

Slechte afdrukkwaliteit en onverwachte afdrukresultaten .....	152
Algemene problemen met afdrukken van slechte kwaliteit .....	152
Er worden vreemde tekens afgedrukt .....	153
De inkt wordt uitgesmeerd .....	154
De inkt vult de tekst of afbeeldingen niet volledig .....	154
De afdruk is vaag of de kleuren zijn dof .....	155
Kleuren worden in zwart-wit afgedrukt .....	155
De verkeerde kleuren worden afgedrukt .....	155
De kleuren op de afdruk lopen door elkaar .....	156
De kleuren zijn niet goed uitgelijnd .....	156
Lijnen of punten ontbreken in de tekst of afbeeldingen .....	156
Problemen met de papierinvoer oplossen .....	156
Problemen met het kopiëren oplossen .....	158
Er kwam geen kopie uit .....	158
Kopieën zijn blanco .....	159
Documenten ontbreken of zijn vervaagd .....	159
Het formaat is verkleind .....	159
De kopieerkwaliteit is slecht .....	160
Er verschijnen defecten in de kopieën .....	160
Het apparaat drukt een half blad en werpt het papier dan uit .....	161
Er verschijnen foutberichten .....	161
Scanproblemen oplossen .....	161
Scanner reageerde niet .....	161
Scannen duurt te lang .....	162
Een deel van het document is niet gescand of er ontbreekt tekst .....	162
Tekst kan niet worden bewerkt .....	163
Er verschijnen foutmeldingen .....	163
De kwaliteit van de gescande afbeelding is slecht .....	163
Er verschijnen defecten in de scans .....	165
Faxproblemen oplossen .....	165
De faxtest is mislukt .....	166
Netwerkproblemen oplossen .....	179
Problemen met draadloze verbindingen oplossen .....	181
Problemen met foto's (geheugenkaart) oplossen .....	182
Het apparaat kan de geheugenkaart niet lezen .....	183
Het apparaat kan geen foto's lezen op de geheugenkaart .....	183
Het apparaat drukt een half blad en werpt het papier dan uit .....	183
Installatieproblemen oplossen .....	183
Suggesties voor hardware-installatie .....	184
Suggesties voor software-installatie .....	185
Storingen verhelpen .....	185
Papierstoringen verhelpen .....	186
Papierstoringen voorkomen .....	187
<b>A HP-benodigdheden en -accessoires</b>	
Afdrukbenodigdheden online bestellen .....	188
Benodigdheden .....	188
Ondersteunde printcartridges .....	188
HP-afdruk materiaal .....	188

**B Ondersteuning en garantie**

Elektronische ondersteuning krijgen .....	189
Garantie .....	190
Telefonische ondersteuning van HP krijgen .....	191
Voordat u belt .....	191
Wat te doen bij problemen .....	191
Telefonische ondersteuning van HP .....	192
Periode voor telefonische ondersteuning .....	192
Telefoonnummers voor telefonische ondersteuning .....	192
Telefonisch contact opnemen .....	193
Na de periode van telefonische ondersteuning .....	193
Opties voor aanvullende garantie .....	193
HP Quick Exchange Service (Japan) .....	194
HP Korea customer support .....	194
Het apparaat klaarmaken voor verzending .....	195
Verwijder het frontje van het bedieningspaneel van het apparaat .....	195
Verwijder de printcartridges voor verzending .....	197
De duplexeenheid verwijderen .....	197
De uitvoerlade verwijderen .....	198
Het apparaat verpakken .....	198

**C Specificaties van het apparaat**

Fysieke specificaties .....	200
Productkenmerken en -mogelijkheden .....	200
Specificaties processor en geheugen .....	201
Systeemvereisten .....	201
Netwerkprotocollspecificaties .....	202
Specificaties van de geïntegreerde webserver .....	202
Afdrukspecificaties .....	203
Kopieerspecificaties .....	203
Faxspecificaties .....	203
Scanspecificaties .....	204
Omgevingsspecificaties .....	204
Elektrische specificaties .....	204
Specificaties geluidsniveau (afdrukken in conceptmodus, geluidsniveaus volgens ISO 7779) .....	205
Geheugenkaartspecificaties .....	205

**D Wettelijk verplichte informatie**

FCC statement .....	207
Notice to users in Korea .....	207
VCCI (Class B) compliance statement for users in Japan .....	208
Notice to users in Japan about the power cord .....	208
Toxic and hazardous substance table .....	208
LED indicator statement .....	208
Noise emission statement for Germany .....	209
Notice to users of the U.S. telephone network: FCC requirements .....	210
Notice to users of the Canadian telephone network .....	211
Notice to users in the European Economic Area .....	212
Notice to users of the German telephone network .....	212
Australia wired fax statement .....	212

Wettelijke informatie inzake draadloze producten .....	213
Exposure to radio frequency radiation .....	213
Notice to users in Brazil .....	213
Notice to users in Canada .....	213
Notice to users in Taiwan .....	214
European Union regulatory notice .....	215
Wettelijk verplicht modelnummer .....	215
Declaration of conformity .....	216
Programma voor milieubehoud .....	217
Papiergebruik .....	217
Kunststof .....	217
Veiligheidsinformatiebladen .....	217
Kringloopprogramma .....	217
recyclingprogramma van HP Inkjet-onderdelen .....	217
Afvoer van afgedankte apparatuur door gebruikers in particuliere huishoudens in de Europese Unie .....	218
Energy Star®-vermelding .....	219
<b>Index</b> .....	<b>220</b>

# 1 Aan de slag

In deze handleiding vindt u details over het gebruik van het apparaat en het oplossen van problemen.

- [Andere bronnen over het product zoeken](#)
- [De onderdelen van het apparaat kennen](#)
- [Het apparaat uitschakelen](#)

## Andere bronnen over het product zoeken

Voor productinformatie en hulpmiddelen voor het oplossen van problemen die niet in deze handleiding zijn opgenomen, zijn de volgende informatiebronnen beschikbaar:

Bron	Beschrijving	Locatie
Installatieposter	Bevat geïllustreerde installatieaanwijzingen.	Een gedrukte versie van het document is bij het apparaat meegeleverd.
Leesmij-bestand en release-info	Deze bieden de laatste informatie en tips voor het oplossen van problemen.	Staat op de Starter-cd.
Werkset (Microsoft® Windows®)	Biedt informatie over de status van de cartridges en geeft toegang tot services voor onderhoud. Raadpleeg <a href="#">Werkset (Windows)</a> voor meer informatie.	De Werkset wordt normaal als optie samen met de software van het apparaat geïnstalleerd.
HP Printerhulpprogramma (Mac OS)	Bevat hulpmiddelen voor het configureren van afdrukinstellingen, het kalibreren van het apparaat, het reinigen van de cartridges, het afdrukken van de configuratiepagina, het online bestellen van benodigdheden en het zoeken van hulp op de website. Raadpleeg <a href="#">HP Printerhulpprogramma (Mac OS)</a> voor meer informatie.	Het HP Printerhulpprogramma wordt normaal samen met de software van het apparaat geïnstalleerd.
Bedieningspaneel van het apparaat	Geeft status-, fout- en waarschuwingsinformatie over de werking.	Raadpleeg <a href="#">Knoppen en lampjes op bedieningspaneel</a> voor meer informatie.
Logs en rapporten	Biedt informatie over gebeurtenissen die hebben plaatsgevonden.	Raadpleeg <a href="#">Het apparaat controleren</a> voor meer informatie.

(vervolg)

Bron	Beschrijving	Locatie
Diagnostische zelftestpagina	<ul style="list-style-type: none"> <li>• Apparaatgegevens: <ul style="list-style-type: none"> <li>◦ Naam van product</li> <li>◦ Modelnummer</li> <li>◦ Serienummer</li> <li>◦ Versienummer van de firmware</li> </ul> </li> <li>• Het aantal afgedrukte pagina's uit de lades en accessoires</li> <li>• Inkniveaus</li> </ul>	Raadpleeg <a href="#">De diagnostische zelftestpagina begrijpen</a> voor meer informatie.
HP-websites	Biedt de meest recente printersoftware en product- en ondersteuningsinformatie.	<a href="http://www.hp.com/support">www.hp.com/support</a> <a href="http://www.hp.com">www.hp.com</a>
Telefonische ondersteuning van HP	Bevat contactinformatie van HP. Gedurende de garantieperiode is deze ondersteuning vaak kosteloos.	Ga voor meer informatie naar <a href="#">Telefonische ondersteuning van HP krijgen</a> .
Help bij de HP-beeldbewerkingssoftware	Biedt informatie over het gebruik van de software.	Raadpleeg <a href="#">De HP-beeldbewerkingssoftware gebruiken</a> voor meer informatie.

## De onderdelen van het apparaat kennen

Dit gedeelte bevat de volgende onderwerpen:

- [Vooraanzicht](#)
- [Ruimte voor printerbenodigdheden](#)
- [Achteraanzicht](#)
- [Knoppen en lampjes op bedieningspaneel](#)
- [Informatie over verbindingen](#)

## Vooraanzicht



1	Automatische documentinvoer (ADF)
2	Bedieningspaneel van het apparaat
3	Geheugenkaartsleuven
4	Verlengstuk van uitvoerlade
5	Uitvoerlade
6	Invoerlade
7	Scannerglasplaat
8	Scannerklep

## Ruimte voor printerbenodigheden

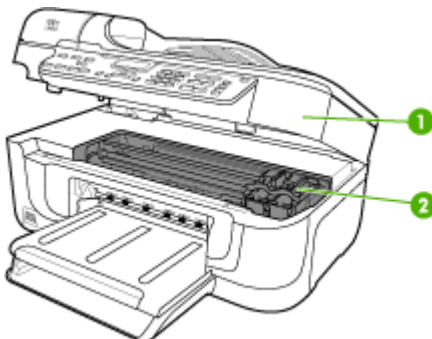

1	Toegangsklep wagen
2	Inktpatronen

## Achteraanzicht

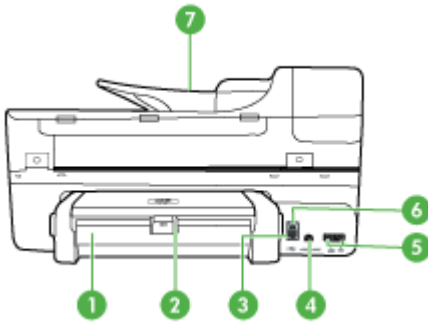

1	Duplexeenheid
2	Duplexeenheid
3	Ethernet-poort
4	Stroomaansluiting
5	1-Line (fax), 2-EXT (telefoon)
6	USB (Universal Serial Bus)-poort achteraan
7	Documentinvoerlade

## Knoppen en lampjes op bedieningspaneel

In het volgende diagram en de bijbehorende tabel vindt u een kort overzicht van de functies op het bedieningspaneel van het apparaat.

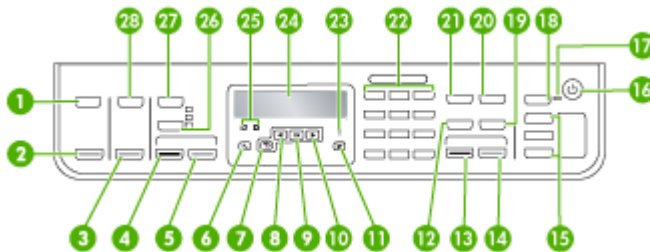

Label	Naam en beschrijving
1	<b>Scannen naar:</b> hiermee wordt het menu Scannen naar geopend. Hiermee kunt u een bestemming voor de scan selecteren.
2	<b>START SCANNEN:</b> hiermee start u een scantaak en verzendt u deze naar de bestemming die u hebt geselecteerd met de knop Scannen naar.
3	<b>FOTO'S AFDRUKKEN:</b> hiermee selecteert u de fotofunctie. Met deze knop drukt u foto's van een geheugenkaart af.



(vervolg)

Label	Naam en beschrijving
4	<b>START KOPIËREN, zwart:</b> hiermee start u een kopieertaak in zwart-wit.
5	<b>START KOPIËREN, Kleur:</b> hiermee start u een kopieertaak in kleur.
6	<b>Installatie:</b> hiermee wordt het menu Instellingen weergegeven. Met dit menu kunt u rapporten genereren en andere onderhoudsinstellingen wijzigen, en het menu Help openen. Het onderwerp dat u in het menu Help selecteert, wordt geopend in een Help-venster op het scherm van de computer.
7	<b>Vorige:</b> hiermee gaat u een niveau hoger in het menu.
8	<b>Pijl naar links:</b> hiermee worden de waarden op het display verlaagd.
9	<b>OK:</b> hiermee selecteert u een menu of instelling op het display.
10	<b>Pijl naar rechts:</b> hiermee worden de waarden op het display verhoogd.
11	<b>Annuleren:</b> hiermee stopt u een taak, verlaat u een menu of verlaat u de instellingen.
12	<b>Snelkiezen:</b> hiermee selecteert u een snelkiesnummer.
13	<b>START FAXEN, Zwart:</b> hiermee start u het faxen van een zwart-witdocument.
14	<b>START FAXEN, Kleur:</b> hiermee start u het faxen van een kleurendocument.
15	<b>Snelkiesknoppen:</b> toegang krijgen tot de eerste vijf snelkiesnummers.
16	<b>Aan/uit:</b> hiermee schakelt u het apparaat in of uit. Het lampje van de knop Aan brandt als het apparaat aanstaat. Het lampje knippert wanneer een taak wordt uitgevoerd. Als het apparaat is uitgeschakeld, ontvangt het toch nog een minimale hoeveelheid stroom. Als u de stroomtoevoer naar het apparaat volledig wilt afsluiten, schakelt u het apparaat uit en haalt u de stekker van het netsnoer uit het stopcontact.
17	<b>Lampje voor Automatisch beantwoorden:</b> wanneer dit brandt, beantwoordt het apparaat automatisch binnenkomende telefoonoproepen. Wanneer deze knop uit staat, beantwoordt het apparaat geen binnenkomende faxoproepen.
18	<b>Automatisch antwoorden:</b> wanneer deze knop verlicht is, beantwoordt het apparaat automatisch binnenkomende telefoonoproepen. Wanneer deze knop uit staat, beantwoordt het apparaat geen binnenkomende faxoproepen.
19	De naam en de functie van de knop hangen af van het land/de regio waar het apparaat is verkocht. <b>Resolutie:</b> hiermee wordt de resolutie bijgesteld voor de fax die u verzendt. <b>Faxnummerblokkering:</b> hiermee wordt het menu Installatie faxnummerblokkering geopend, waarmee u ongewenste faxoproepen kunt beheren. Om deze functie te kunnen gebruiken, moet u een abonnement op een beller-id-service hebben.
20	<b>Opnieuw kiezen/pauze:</b> hiermee kiest u het laatst gekozen nummer of voegt u een pauze van drie seconden in voor een faxnummer.
21	<b>Het menu Faxen:</b> hiermee wordt het faxmenu geopend.
22	<b>Toetsenblok:</b> hiermee voert u waarden in.
23	<b>Waarschuwingslampje:</b> wanneer het waarschuwingslampje knippert, betekent dit dat er zich een fout heeft voorgedaan die moet worden verholpen.
24	<b>Scherm:</b> hierop worden menu's en berichten weergegeven.

Label	Naam en beschrijving
25	<b>Informatie over de printercassette:</b> Hiermee wordt aangegeven wanneer de cartridge moet worden nagekeken.
26	<b>Kwaliteit:</b> hiermee selecteert de kopieerkwaliteit Beste, Normaal of Snel.
27	<b>Het menu Kopiëren:</b> hiermee wordt het menu Kopiëren geopend.
28	<b>Het menu Foto:</b> hiermee wordt het menu Foto's geopend, waarin u opties kunt selecteren.

## Informatie over verbindingen

Beschrijving	Aanbevolen aantal aangesloten computers voor de beste prestaties	Ondersteunde softwarefuncties	Instructies bij de installatie
USB-aansluiting	Eén computer die via een USB-kabel is aangesloten op de snelle USB 2.0-poort aan de achterzijde van het apparaat.	Alle functies worden ondersteund.	Zie de installatieposter voor uitgebreide instructies.
Ethernet-verbinding (via kabel)	Maximaal vijf computers die aan het apparaat zijn aangesloten via een hub of een router.	Alle functies worden ondersteund, waaronder Webscan.	Volg de instructies in de Beknopte handleiding en raadpleeg vervolgens <a href="#">Netwerkopties configureren</a> in deze handleiding voor verdere instructies.
Printers delen	Maximaal vijf computers. De hostcomputer moet altijd aanstaan, anders kunnen de andere computers niet op het apparaat afdrucken.	Alle functies die op de hostcomputer aanwezig zijn, worden ondersteund. Alleen afdrucken wordt vanaf de andere computers ondersteund.	Volg de instructies in het gedeelte <a href="#">Het apparaat delen op een lokaal gedeeld netwerk</a> .
802.11 draadloos	Maximaal vijf computers die aan het apparaat zijn aangesloten via een hub of een router.	Alle functies worden ondersteund, waaronder Webscan.	Volg de instructies in het gedeelte <a href="#">Het apparaat installeren voor draadloze communicatie</a> .

## Het apparaat uitschakelen

De printer beschikt over twee uitstanden. Bij "zacht uitschakelen" wordt zeer weinig energie gebruikt en kan sneller worden opgestart dan bij het starten na "hard uitschakelen". Na "hard uitschakelen" wordt geen stroom gebruikt. Beide standen kunnen alleen worden uitgeschakeld met de aan/uit-knop.

---

## 2 Het apparaat gebruiken

Dit gedeelte bevat de volgende onderwerpen:

- [Menu's van het bedieningspaneel gebruiken](#)
- [Bedieningspaneel, berichttypen](#)
- [De instellingen van het apparaat wijzigen](#)
- [Gebruik het HP Solution Center \(Windows\)](#)
- [De HP-beeldbewerkingssoftware gebruiken](#)
- [Originelen plaatsen](#)
- [Afdruk materiaal selecteren](#)
- [Afdruk materiaal plaatsen](#)
- [Afdrukken op afdruk materiaal van speciaal formaat](#)
- [Afdrukken zonder randen](#)
- [Snelkiescodes installeren](#)
- [De duplexeenheid installeren](#)

### Menu's van het bedieningspaneel gebruiken

In de volgende gedeelten wordt een kort overzicht gegeven van de hoofdmenu's die op het scherm van het bedieningspaneel verschijnen. Om een menu weer te geven, drukt u op de menuknop voor de gewenste functie.

- **Het menu Scannen:** hiermee wordt een lijst met bestemmingen weergegeven. Voor sommige bestemmingen moet de HP Photosmart-software worden geladen.
- **Het menu Kopiëren:** menuopties zijn:
  - Het aantal kopieën selecteren
  - Verkleinen of vergroten
  - Materiaal-soort- en formaat selecteren
- **Het menu Faxen:** hiermee kunt u een fax of snelkiesnummer invoeren of het menu Faxen weergeven. Menuopties zijn:
  - Resolutie aanpassen
  - Lichter of donkerder maken
  - Faxen later verzenden
  - Nieuwe standaardinstellingen instellen
- **Het menu Foto:** menuopties zijn:
  - Afdrukopties selecteren
  - Speciale functies gebruiken
  - Bewerken
  - Overdragen naar een computer
  - Een voorbeeldvel selecteren

## Bedieningspaneel, berichttypen

Dit gedeelte bevat de volgende onderwerpen:

- [Statusberichten](#)
- [Waarschuwingen](#)
- [Foutberichten](#)
- [Kritieke foutberichten](#)

### Statusberichten

Statusberichten geven de actuele status van het apparaat weer. Ze stellen u op de hoogte van de normale werking en vereisen geen handeling om te worden opgelost. Ze veranderen naargelang de status van het apparaat verandert. Wanneer het apparaat klaar is en geen taken uitvoert en er nog geen af te handelen waarschuwingsberichten zijn, verschijnt het statusbericht **KLAAR** als de printer aanstaat.

### Waarschuwingen

Waarschuwingen stellen u op de hoogte van gebeurtenissen waar u aandacht aan dient te besteden, maar die de werking van het apparaat niet belemmeren. Een voorbeeld van een waarschuwing is "Inkt bijna op". Deze berichten verschijnen totdat de situatie is opgelost.

### Foutberichten

Foutberichten melden u dat er een handeling moet worden verricht, zoals afdruk materiaal toevoegen of een storing verhelpen. Deze berichten gaan gewoonlijk samen met een rood, knipperend waarschuwingslampje. Voer de nodige handelingen uit om verder af te drukken.

Als in het foutbericht een foutcode wordt weergegeven, drukt u op de knop Aan/uit om het apparaat uit te schakelen en schakelt u het vervolgens weer in. In de meeste gevallen lost deze handeling het probleem op. Wanneer het bericht blijft verschijnen, moet uw apparaat misschien hersteld worden. Ga voor meer informatie naar [Ondersteuning en garantie](#).

### Kritieke foutberichten

Kritieke foutberichten wijzen u op een defect in het apparaat. Sommige van deze berichten kunnen worden opgelost door op de knop Aan/uit te drukken, het apparaat uit te schakelen en vervolgens weer in te schakelen. Als een kritieke fout aanhoudt, is reparatie noodzakelijk. Raadpleeg [Ondersteuning en garantie](#) voor meer informatie.

## De instellingen van het apparaat wijzigen

U kunt de instellingen van het apparaat wijzigen op deze plaatsen:

- Vanaf het bedieningspaneel van het apparaat.
- Vanaf het HP Solution Center (Windows) of HP Apparaatbeheer (Mac OS). Ga voor meer informatie naar [De HP-beeldbewerkingsssoftware gebruiken](#).

---

 **Opmerking** Als u de instellingen configureert in het HP Solution Center of in HP Apparaatbeheer, kunt u de instellingen die vanaf het bedieningspaneel van het apparaat zijn geconfigureerd (zoals de scaninstellingen) niet zien.

---

### Instellingen wijzigen vanaf het bedieningspaneel van het apparaat

1. Druk op het bedieningspaneel van het apparaat op de menuknop voor de functie die u gebruikt (bijvoorbeeld het menu Kopiëren).
2. Om bij de optie te komen die u wilt wijzigen, gebruikt u een van de volgende methoden:
  - Druk op een knop op het bedieningspaneel en gebruik vervolgens de pijl naar rechts of naar links om de waarde aan te passen.
  - Selecteer de optie uit het menu op het afleesvenster van het bedieningspaneel.
3. Selecteer de gewenste waarde en druk vervolgens op **OK**.

### Instellingen wijzigen vanuit het HP Solution Center (Windows)

- ▲ Zie [De HP-beeldbewerkingsssoftware gebruiken](#).

### Instellingen van de HP-beeldbewerkingsssoftware (Mac OS) wijzigen

1. Klik in het Dock op het pictogram **Apparaatbeheer**.
2. Selecteer het apparaat in het vervolgmenu **Apparaten**.
3. In het menu **Informatie en instellingen**, klikt u op een item dat u wilt veranderen.

## Gebruik het HP Solution Center (Windows)

Op een computer met Windows is het HP Solution Center de plaats waar u toegang krijgt tot de HP Photosmart-software. Met het HP Solution Center kunt u de afdrukinstellingen wijzigen, benodigdheden bestellen en de help op het scherm raadplegen.

Welke functies beschikbaar zijn in het HP Solution Center hangt af van de apparaten die u hebt geïnstalleerd. In het HP Solution Center worden alleen pictogrammen getoond die zijn gekoppeld aan het geselecteerde apparaat. Als het geselecteerde apparaat niet is uitgerust met een bepaalde functie, verschijnt het pictogram voor deze functie niet in het HP Solution Center.

Als het HP Solution Center op de computer geen pictogrammen bevat, is er mogelijk een probleem opgetreden tijdens de installatie van de software. U kunt dit probleem oplossen door de HP Photosmart-software via het Configuratiescherm van Windows volledig te verwijderen en de software vervolgens opnieuw te installeren. Zie de bij het apparaat geleverde Help op het scherm voor meer informatie.

Zie [De HP-beeldbewerkingssoftware gebruiken](#) voor meer informatie over het HP Solution Center.

## De HP-beeldbewerkingssoftware gebruiken

Met de HP-beeldbewerkingssoftware krijgt u toegang tot veel functies die niet beschikbaar zijn vanaf het bedieningspaneel van het apparaat.

De software is tijdens de installatie op uw computer geïnstalleerd. Zie de bij het apparaat geleverde installatiedocumentatie voor meer informatie.

Toegang tot de HP beeldbewerkingssoftware verschilt per besturingssysteem (OS). Als u bijvoorbeeld op een pc met Windows werkt, start u de HP-beeldbewerkingssoftware in het venster HP Photosmart-software. Als u op een pc met Macintosh werkt, start u de HP-beeldbewerkingssoftware in het venster HP Photosmart Studio. In alle gevallen gebruikt u dit punt als startpunt voor de HP-beeldbewerkingssoftware en -services.

### De HP Photosmart-software openen op een computer met Windows

1. Voer een van de volgende handelingen uit:
  - Dubbelklik op het Windows-bureaublad op het pictogram HP Photosmart-software.
  - Dubbelklik op het pictogram van de **HP Digital Imaging Monitor** in het systeemvak aan de rechterkant van de taakbalk van Windows.
  - Klik op de knop **Start** op de taakbalk, wijs **Programma's** of **Alle programma's** aan, selecteer **HP** en klik op **HP Photosmart-software**.
2. Als u meer dan één HP-apparaat hebt geïnstalleerd, selecteert u het tabblad met de naam van uw product.



**Opmerking** Op een Windows-computer zijn de beschikbare functies in het HP Photosmart-software afhankelijk van de apparaten die zijn geïnstalleerd. In de software worden alleen pictogrammen getoond die zijn gekoppeld aan het geselecteerde apparaat. Als het geselecteerde apparaat niet is uitgerust met een bepaalde functie, verschijnt het pictogram voor deze functie niet in de software.



**Tip** Als het HP Photosmart-software op de computer geen pictogrammen bevat, is er mogelijk een probleem opgetreden tijdens de installatie van de software. U kunt dit probleem oplossen door de HP Photosmart-software via het Configuratiescherm van Windows volledig te verwijderen en de software vervolgens opnieuw te installeren. Zie de bij het apparaat geleverde installatieposter voor meer informatie.

---

## De HP Photosmart Studio-software openen op een computer met Macintosh

1. Klik op het pictogram HP Photosmart Studio in het Dock.  
Het venster HP Photosmart Studio verschijnt.
2. Klik op **Apparaten** op de HP Photosmart Studio-taakbalk.  
Het venster HP Apparaatbeheer wordt weergegeven.
3. Selecteer uw apparaat in het vervolkeuzemenu **Apparaat**.  
Hiermee kunt u scannen, documenten importeren en onderhoud uitvoeren, zoals het controleren van het inktniveau in de cartridges.

---

 **Opmerking** Welke functies beschikbaar zijn in de HP Photosmart Studio-software op een computer met Macintosh, hangt af van het geselecteerde apparaat.

 **Tip** Wanneer de HP Photosmart Studio-software is geopend, kunt u de snelkoppelingen in het Dock-menu openen als u de muisknop ingedrukt houdt op het pictogram van HP Photosmart Studio in het Dock.

---

## Originelen plaatsen

U kunt een te kopiëren of te scannen origineel op de glasplaat van de scanner of in de automatische documentinvoer plaatsen. Zie [Afdruk materiaal plaatsen](#) voor meer informatie over het laden van afdruk materiaal in de hoofdlade.

Dit gedeelte bevat de volgende onderwerpen:

- [Een origineel op de glasplaat leggen](#)
- [Een origineel in de automatische documentinvoer \(ADF\) plaatsen](#)

### Een origineel op de glasplaat leggen

U kunt originelen van maximaal A4- of Letter-formaat kopiëren of scannen door ze op de glasplaat te leggen.

---

 **Opmerking** Veel van de speciale functies werken niet juist als de glasplaat en klep niet schoon zijn. Raadpleeg [Het toestel reinigen](#) voor meer informatie.

---

### Een origineel op de glasplaat van de scanner plaatsen

1. Til de scannerklep op.
2. Plaats het origineel met de bedrukte zijde naar beneden tegen de rechterbenedenhoek van de glasplaat.

---

 **Tip** Raadpleeg de gegraveerde geleiders langs de glasplaat voor meer hulp bij het plaatsen van originelen.

---



3. Sluit de klep.

### Een origineel in de automatische documentinvoer (ADF) plaatsen

U kunt een enkel- of dubbelzijdig document met een enkele pagina of meerdere pagina's van A4- of Letter-formaat kopiëren, scannen of faxen door het document in de invoerlade te plaatsen.

---

△ **Let op** Geen foto's laden in de ADF; daarmee kunnen uw foto's beschadigd raken.

📄 **Opmerking** Dubbelzijdige documenten van Legal-formaat kunnen niet worden gescand, gekopieerd of gefaxt met de ADI. Bepaalde functies, zoals de kopieerfunctie **Aanpassen aan pagina**, werken niet wanneer u originelen in de ADF plaatst. U moet de originelen op de glasplaat leggen.

---

De documentinvoerlade kan maximaal 35 vellen standaardpapier bevatten.

### Een origineel in de documentinvoerlade plaatsen

1. Plaats het origineel met de bedrukte zijde naar boven in de invoerlade. Plaats de pagina's zodat de bovenkant van het document eerst wordt ingevoerd. Schuif het materiaal in de automatische documentinvoer totdat u een pieptoon hoort of een bericht op het uitleesvenster ziet dat aangeeft dat de geplaatste pagina's werden gedetecteerd.

---

💡 **Tip** Raadpleeg het diagram in de documentinvoerlade voor hulp bij het laden van originelen in de automatische documentinvoer.

---



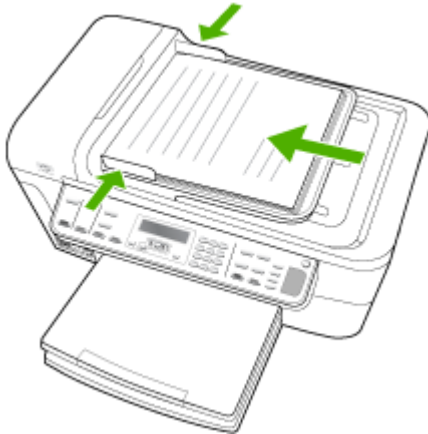

2. Schuif de breedtegeleiders naar binnen tot deze tegen de linker- en rechterrاند van het medium komen.

---

 **Opmerking** Verwijder alle originelen uit de documentinvoerlade voordat u de klep van het apparaat optilt.

---

## Afdruk materiaal selecteren

Het apparaat is geschikt voor gebruik met de meeste soorten afdruk materiaal. Wij raden u aan om eerst een aantal soorten afdruk materiaal uit te proberen voordat u grote hoeveelheden aanschaft. Gebruik HP papier voor het beste afdruk resultaat. Ga naar de website van HP op [www.hp.com](http://www.hp.com) om meer te weten over afdruk materiaal van HP.

Dit gedeelte bevat de volgende onderwerpen:

- [Tips voor het selecteren van afdruk materiaal](#)
- [Informatie over de specificaties van ondersteund afdruk materiaal](#)
- [Minimummarges instellen](#)

### Tips voor het selecteren van afdruk materiaal

Voor de beste resultaten moet u zich aan de volgende richtlijnen houden.

- Gebruik altijd afdruk materiaal dat voldoet aan de specificaties van het apparaat. Raadpleeg [Informatie over de specificaties van ondersteund afdruk materiaal](#) voor meer informatie.
- Plaats slechts één papiersoort tegelijkertijd in een lade.
- Plaats papier met de afdrukszijde naar beneden en tegen de rechter- en achterkant van de lade. Zie [Afdruk materiaal plaatsen](#) voor meer informatie.

- Plaats niet te veel papier. Ga voor meer informatie naar [Informatie over de specificaties van ondersteund afdrukmetaal](#).
- Om vastgelopen papier, een slechte afdrukkwaliteit en andere printerproblemen te voorkomen, kunt u het volgende afdrukmetaal het beste vermijden:
  - Formulieren die uit meerdere delen bestaan
  - Afdrukmetaal dat is beschadigd, gekruld of verkreukeld
  - Afdrukmetaal met inkepingen of perforaties
  - Afdrukmetaal met een zware textuur of reliëf of afdrukmetaal dat inkt niet goed absorbeert
  - Afdrukmetaal dat te dun is of gemakkelijk kan worden uitgerekt

### **Kaarten en enveloppen**

- Gebruik geen enveloppen met een hele gladde afwerking, zelfklevende randen, sluitingen of vensters. Gebruik ook geen kaarten en enveloppen met dikke, onregelmatige of gekrulde randen of enveloppen die gekreukt, gescheurd of anderszins beschadigd zijn.
- Gebruik platte, strak gevouwen enveloppen.
- Laad enveloppen met de flappen naar boven.

### **Afdrukmetaal voor foto's**

- Gebruik de modus **Beste** voor het afdrukken van foto's. In deze modus neemt het afdrukken meer tijd in beslag omdat meer computergeheugen vereist is.
- Verwijder elk vel dat uit de printer komt en leg het weg om te drogen. Wanneer nat afdrukmetaal zich opstapelt kunnen vlekken ontstaan.

### **Transparanten**

- Plaats transparanten met de ruwe kant naar beneden en de plakstrip wijzend naar de achterzijde van het apparaat.
- Gebruik de modus **Normaal** om af te drukken op transparanten. De droogtijd in deze modus is langer. Daarom wordt de volgende pagina pas in de uitvoerlade uitgevoerd wanneer de inkt helemaal droog is.
- Verwijder elk vel dat uit de printer komt en leg het weg om te drogen. Wanneer nat afdrukmetaal zich opstapelt kunnen vlekken ontstaan.

### **Speciaal papierformaat**

- Gebruik alleen speciaal papierformaat dat wordt ondersteund door het apparaat.
- Wanneer de toepassing speciaal papierformaat ondersteunt, stelt u het papierformaat eerst in de toepassing in voordat u het document gaat afdrukken. Anders stelt u het formaat in met de printerdriver. Mogelijk moet u de opmaak van bestaande documenten aanpassen om deze correct te kunnen afdrukken op speciaal papierformaat.

## Informatie over de specificaties van ondersteund afdrukmetaal

Met de tabellen [Ondersteunde formaten kennen](#) en [Informatie over ondersteunde papiersoorten en gewichten](#) kunt u bepalen welke media goed zijn voor uw apparaat en welke functies bij uw papier zullen functioneren.

- [Ondersteunde formaten kennen](#)
- [Informatie over ondersteunde papiersoorten en gewichten](#)

### Ondersteunde formaten kennen

Papiermaat	Invoerlade	Duplexeenheid	ADF
<b>Standaardformaten afdrukmetaal</b>			
U.S. Letter (216 x 279 mm; 8,5 x 11 inches)	✓	✓	✓
U.S. Legal (216 x 356 mm; 8,5 x 14 inches)	✓		✓
A4 (210 x 297 mm; 8,3 x 11,7 inches)	✓	✓	✓
U.S. Executive (184 x 267 mm; 7,25 x 10,5 inches)	✓	✓	
B5 (JIS) (182 x 257 mm; 7,17 x 10,12 inches)	✓	✓	
B5 (ISO) (176 x 250 mm; 6,9 x 9,8 inches)	✓	✓	
B7 (88 x 125mm)	✓		
A5 (148 x 210 mm; 5,8 x 8,3 inches)	✓	✓	
A4 zonder rand (210 x 297 mm; 8,3 x 11,7 inches)	✓		
A5 zonder rand (148 x 210 mm; 5,8 x 8,3 inches)	✓		
B5 zonder rand (182 x 257 mm; 7,17 x 10,12 inches)	✓		
HV (101 x 180 mm)	✓		
Kabinetmaat (120 x 165 mm)	✓		
13 x 18 cm	✓		
Kabinet zonder rand (120 x 165 mm)	✓		
Zonder rand 13 x 18 mm	✓		
<b>Enveloppen</b>			
Envelop U.S. #10 (105 x 241 mm; 4,12 x 9,5 inches)	✓		

(vervolg)

Papierformaat	Invoerlade	Duplexeenheid	ADF
Envelop DL (110 x 220 mm; 4,3 x 8,7 inches)	✓		
Envelop C6 (114 x 162 mm; 4,5 x 6,4 inches)	✓		
Japane envelop Chou #3 (120 x 235 mm; 4,7 x 9,3 inches)	✓		
Japane envelop Chou #4 (90 x 205 mm; 3,5 x 8,1 inches)	✓		
<b>Kaarten</b>			
Systeemkaart (76,2 x 127 mm; 3 x 5 inches)	✓	✓	
Systeemkaart (102 x 152 mm; 4 x 6 inches)	✓	✓	
Systeemkaart (127 x 203 mm; 5 x 8 inches)	✓	✓	
Kaart A6 (105 x 148,5 mm; 4,13 x 5,83 inches)	✓	✓	
Kaart A6 zonder rand (105 x 148,5 mm; 4,13 x 5,83 inches)	✓		
Hagaki** (100 x 148 mm; 3,9 x 5,8 inches)	✓	✓	
Ofuku hagaki**	✓		
Hagaki zonder rand (100 x 148 mm)**	✓	✓	
<b>Fotoafdruk materiaal</b>			
Fotopapier (102 x 152 mm; 4 x 6 inches)	✓		
Fotopapier (5 x 7 inches)	✓		
Fotopapier (8 x 10 inches)	✓		
Fotopapier (10 x 15 cm)	✓		
Foto L (89 x 127 mm; 3,5 x 5 inches)	✓		
2L (178 x 127 mm; 7,0 x 5,0 inches)	✓		
Fotopapier zonder rand (102 x 152 mm; 4 x 6 inches)	✓		
Fotopapier zonder rand (5 x 7 inches)	✓		
Fotopapier zonder rand (8 x 10 inches)	✓		

(vervolg)

Papierformaat	Invoerlade	Duplexeenheid	ADF
Fotopapier zonder rand (8,5 x 11 inches)	✓		
Fotopapier zonder rand (10 x 15 cm)	✓		
Foto L zonder rand (89 x 127 mm; 3,5 x 5 inches)	✓		
2L zonder rand (178 x 127 mm; 7,0 x 5,0 inches)	✓		
B5 zonder rand (182 x 257 mm; 7,2 x 10,1 inches)	✓		
Zonder rand B5 (88 x 125 mm)	✓		
Zonder rand 4 x 6 tab (102 x 152 mm)	✓		
Zonder rand 10 x 15 cm tab	✓		
Zonder rand 4 x 8 tab	✓		
HV zonder rand (101 x 180 mm)	✓		
Dubbel A4 zonder rand (210 x 594 mm)	✓		
4 x 6 tab (102 x 152 mm)	✓		
10 x 15 cm tab	✓		
4 x 8 tab / 10 x 20 cm tab	✓		
<b>Ander afdrukmetaal</b>			
Speciaal papierformaat van 76,2 tot 216 mm breed en 127 tot 610 mm lang (3 tot 8.5 inches breed en 5 tot 24 inches lang)	✓		
Speciaal formaat afdrukmetaal (ADF) van 127 tot 216 mm breed en 241 tot 305 mm lang (5 tot 8,5 inches breed en 9,5 tot 12 inches lang)			
Panorama (4 x 10 inches, 4 x 11 inches en 4 x 12 inches)	✓		
Panorama zonder rand (4 x 10 inches, 4 x 11 inches en 4 x 12 inches)	✓		

\*\* Het apparaat is alleen compatibel met gewoon en inkjet-hagaki van Japan Post. Het is niet compatibel met foto-hagaki van Japan Post.

**Informatie over ondersteunde papiersoorten en gewichten**

<b>Lade</b>	<b>Soort</b>	<b>Gewicht</b>	<b>Capaciteit</b>
Invoerlade	Papier	60 tot 105 g/m <sup>2</sup> (16 tot 28 lb bankpost)	Maximaal 250 vellen gewoon papier (25 mm of 1 inch gestapeld)
	Transparanten		Maximaal 70 vellen (17 mm of 0,67 inch gestapeld)
	Afdruk materiaal voor foto's	280 g/m <sup>2</sup> (75 lb bankpost)	Maximaal 100 vellen (17 mm of 0,67 inch gestapeld)
	Etiketten		Maximaal 100 vellen (17 mm of 0,67 inch gestapeld)
	Enveloppen	75 tot 90 g/m <sup>2</sup> (envelop met 20 to 24 lb bankpost)	Maximaal 30 vellen (17 mm of 0,67 inch gestapeld)
	Kaarten	Maximaal 200 g/m <sup>2</sup> (steekkaart 110 lb)	Maximaal 80 kaarten
Duplexeeneheid	Papier	60 tot 105 g/m <sup>2</sup> (16 tot 28 lb bankpost)	Niet van toepassing
Uitvoerlade	Alle ondersteunde afdrukmaterialen		Maximaal 150 vellen gewoon papier (tekst afdrukken)
ADF	Papier	60 tot 90 g/m <sup>2</sup> ) (16 tot 24 lb bankpost)	Gewoon papier: 35 vel Legal en speciaal papier: 20 vel

## Minimummarges instellen

De documentmarges moeten overeenkomen met (of groter zijn dan) deze ingestelde marges in de oriëntatie Staand.

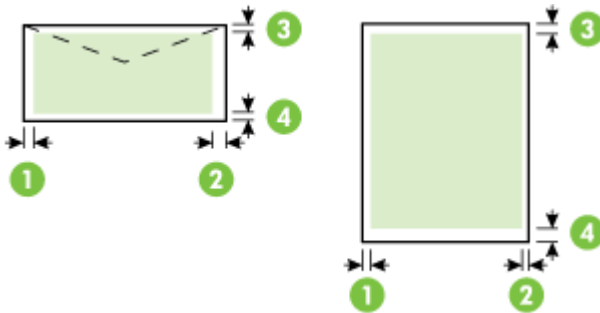

Afdruk materiaal	(1) Linkermarge	(2) Rechtermarge	(3) Bovenmarge	(4) Ondermarge *
U.S. Letter	3,0 mm	3,0 mm	3,0 mm -	3,0 mm
U.S. Legal	(0,12 inch)	(0,12 inch)	enkelzijdig	(0,12 inch)
A4			afdrukken	14 mm
U.S. Executive			14 mm	(0,55 inch) -
U.S. Statement			(0,55 inch) -	dubbelzijdig
8,5 x 13 inch			dubbelzijdig	afdrukken
B5			afdrukken	
A5				
Kaarten				
Speciaal papierformaat				
Afdruk materiaal voor foto's				
Enveloppen	3,0 mm	3,0 mm	3,0 mm	14,0 mm
	(0,12 inch)	(0,12 inch)	(0,12 inch)	(0,55 inch)

\* Om deze marge-instelling op een computer met Windows te verkrijgen, klikt u op het tabblad **Geavanceerd** in de printerdriver en selecteert u **Minimaliseren van marges**.

## Afdruk materiaal plaatsen

Dit gedeelte bevat aanwijzingen voor het plaatsen van afdruk materiaal in het apparaat.

### Lade 1 vullen (hoofdlade)

1. Trek de uitvoerlade naar boven.

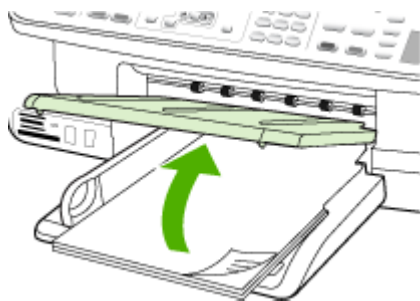

2. Plaats het afdruk materiaal met de afdrukzijde naar beneden tegen de rechterkant van de lade. Controleer of de stapel goed tegen de rechter- en achterkant van de lade ligt en niet over de lijnmarkering in de lade hangt.

---

 **Opmerking** Vul nooit papier bij als het apparaat nog aan het afdrukken is.

---

3. Stel de materiaalgeleider in de lade af op het formaat dat u in de lade hebt geplaatst en laat de uitvoerlade vervolgens zakken.

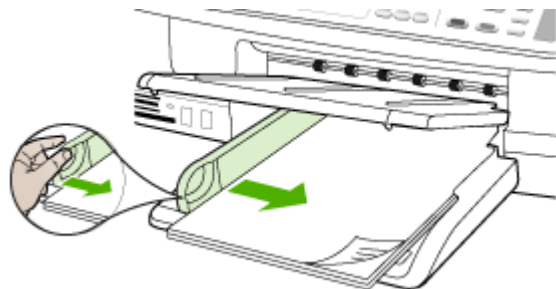

4. Trek het verlengstuk op de uitvoerlade uit.

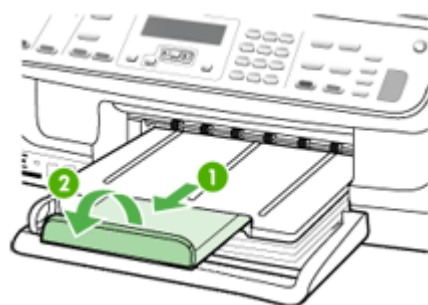



# Afdrukken op afdruk materiaal van speciaal formaat

## Afdrukken op afdruk materiaal van speciaal formaat (Windows)

1. Plaats het juiste afdruk materiaal. Raadpleeg [Afdruk materiaal plaatsen](#) voor meer informatie.
2. Kies wanneer een document is geopend de opdracht **Afdrukken** in het menu **Bestand** en klik vervolgens op **Instellingen**, **Eigenschappen** of **Voorkeuren**.
3. Klik op het tabblad **Papier/Functies**.
4. Selecteer het formaat afdruk materiaal in de vervolgkeuzelijst **Formaat**.

### Een speciaal papierformaat instellen:

- a. Klik op de knop **Aangepast**.
  - b. Typ een naam voor het nieuwe aangepaste formaat.
  - c. Bij **Breedte** en **Hoogte** voert u de afmetingen in en vervolgens klikt u op **Opslaan**.
  - d. Klik tweemaal op **OK** om het dialoogvenster met eigenschappen of voorkeuren te sluiten. Open het dialoogvenster opnieuw.
  - e. Selecteer het nieuwe aangepaste formaat.
5. Een papiersoort selecteren:
    - a. Klik op **Meer** in de vervolgkeuzelijst **Soort**.
    - b. Klik op het gewenste type afdruk materiaal en klik dan op **OK**.
  6. Selecteer de bron van het afdruk materiaal in de vervolgkeuzelijst **Bron**.
  7. Pas eventueel andere instellingen aan en klik op **OK**.
  8. Druk het document af.

## Afdrukken op afdruk materiaal van speciaal formaat (Mac OS)

1. Plaats het juiste afdruk materiaal. Raadpleeg [Afdruk materiaal plaatsen](#) voor meer informatie.
2. Klik op **Pagina-instelling** in het menu **Bestand**.
3. Selecteer het HP-apparaat in de vervolgkeuzelijst.
4. Selecteer het papierformaat.
5. Een speciaal papierformaat instellen:
  - a. Klik op **Speciale papierformaten beheren** in het vervolgkeuzemenu **Papierformaat**.
  - b. Klik op **Nieuw** en typ een naam voor het formaat in het vak **Naam papierformaat**.
  - c. Bij **Breedte** en **Hoogte** voert u de afmetingen in en stelt u indien nodig de marges in.
  - d. Klik op **Klaar** of **OK** en klik vervolgens op **Opslaan**.
6. Klik in het menu **Bestand** op **Pagina-instelling** en selecteer dan het nieuwe aangepaste formaat.
7. Klik op **OK**.
8. Klik op **Afdrukken** in het menu **Bestand**.

9. Open het paneel **Papierverwerking**.
10. Klik in **Bestemming papierformaat** op het tabblad **Aanpassen aan papierformaat** en selecteer dan het speciale papierformaat.
11. Wijzig eventueel andere instellingen en klik dan op **OK** of **Afdrukken**.

## Afdrukken zonder randen

Bij afdrukken zonder randen kunt u afdrukken tot aan de randen van bepaalde afdrukmaterialen en van bepaalde formaten daarvan.

---

 **Opmerking** Open het bestand in een softwaretoepassing en bepaal het formaat van de afbeelding. Zorg ervoor dat dit formaat overeenstemt met het formaat van het afdrukmateriaal waarop u de afbeelding gaat afdrukken.

In Windows kunt u deze functie ook openen vanuit het tabblad **Snel afdrukopties instellen**. Open de printerdriver, selecteer het tabblad **Snel afdrukopties instellen** en selecteer uit het vervolgmenu de snelkoppeling voor deze afdruktaak.

**Opmerking** Afdrukken zonder rand wordt niet ondersteund voor gewone formaten.

---

### Een document zonder rand afdrukken (Windows)

1. Plaats het juiste afdrukmateriaal. Raadpleeg [Afdruk materiaal plaatsen](#) voor meer informatie.
2. Open het bestand dat u wilt afdrukken.
3. Open vanuit de toepassing de printerdriver:
  - a. Klik op **Bestand** en vervolgens op **Afdrukken**.
  - b. Klik op **Eigenschappen** of **Installatie**.
4. Klik op het tabblad **Papier/Kwaliteit**.
5. Selecteer het formaat afdrukmateriaal in de vervolgkeuzelijst **Formaat**.
6. Vink het selectievakje **Afdrukken zonder rand** aan.
7. Selecteer de bron van het afdrukmateriaal in de vervolgkeuzelijst **Bron**.
8. Selecteer het soort afdrukmateriaal in de vervolgkeuzelijst **Soort**.

---

 **Opmerking** Afdrukken zonder rand wordt niet ondersteund voor gewone formaten.

---

9. Om foto's af te drukken, selecteert u **Beste** uit de vervolgkeuzelijst **Printkwaliteit**. U kunt ook **Maximum dpi** selecteren, waarmee u een optimale afdrukkwaliteit tot maximaal 4800 x 1200 geoptimaliseerde dpi\* verkrijgt.  
\*Maximaal 4800 x 1200 geoptimaliseerde dpi voor kleurenafdrucken en 1200 input-dpi. Met deze instelling is het mogelijk dat tijdelijk een grote hoeveelheid schijfruimte (400 MB of meer) wordt gebruikt en dat het afdrukken trager verloopt.
10. Wijzig eventueel andere afdrukinstellingen en klik vervolgens op **OK**.
11. Druk het document af.
12. Als u hebt afgedrukt op afdrukmateriaal met een afscheurrand, verwijdert u die rand zodat het document helemaal geen rand meer heeft.

### Een document zonder rand afdrukken (Mac OS)

1. Plaats het juiste afdruk materiaal. Raadpleeg [Afdruk materiaal plaatsen](#) voor meer informatie.
2. Open het bestand dat u wilt afdrukken.
3. Selecteer het HP-apparaat in de vervolgkeuzelijst.
4. Klik op **Bestand** en klik vervolgens op **Pagina-instelling**.
5. Selecteer het formaat zonder randen en klik vervolgens op **OK**.
6. Klik op **Bestand** en vervolgens op **Afdrukken**.
7. Open het paneel **Papiersoort/Kwaliteit**.
8. Klik op het **Tabblad papieren** selecteer vervolgens het soort afdruk materiaal uit de vervolgkeuzelijst **Papiersoort**.



**Opmerking** Afdrukken zonder rand wordt niet ondersteund voor gewone formaten.

---

9. Om foto's af te drukken, selecteert u **Beste** uit de vervolgkeuzelijst **Kwaliteit**. U kunt ook **Maximum** dpi selecteren, waarmee u een optimale tot maximaal 4800 x 1200 geoptimaliseerde dpi\* verkrijgt.  
\*Maximaal 4800 x 1200 geoptimaliseerde dpi voor kleurenafdrukken en 1200 input-dpi. Met deze instelling is het mogelijk dat tijdelijk een grote hoeveelheid schijfruimte (400 MB of meer) wordt gebruikt en dat het afdrukken trager verloopt.
10. Selecteer de bron van het afdruk materiaal. Wanneer u op dikker materiaal of fotopapier afdrukt, selecteert u de handmatige invoeroptie.
11. Wijzig eventueel andere afdrukeinstellingen en klik vervolgens op **Afdrukken**.
12. Als u hebt afgedrukt op afdruk materiaal met een afscheurrand, verwijdert u die rand zodat het document helemaal geen rand meer heeft.

## Snelkiescodes installeren

U kunt veelgebruikte faxnummers installeren als snelkiescodes. Hiermee kunt u snel nummers via het bedieningspaneel van het apparaat kiezen. De eerste vijf gegevens voor elk van deze bestemmingen zijn gekoppeld aan de vijf snelkeuzeknoppen op het bedieningspaneel van het apparaat.

Dit gedeelte bevat de volgende onderwerpen:

- [Faxnummers instellen als snelkiescodes of -groepen](#)
- [Een lijst van snelkiescodes afdrukken en bekijken](#)

## Faxnummers instellen als snelkiescodes of -groepen

U kunt faxnummers of groepen faxnummers instellen als snelkiescodes. Snelkiescodes 1 tot 3 zijn gekoppeld aan de drie overeenstemmende snelkiesknoppen op het bedieningspaneel van het apparaat.

Zie [Een lijst van snelkiescodes afdrukken en bekijken](#) voor informatie over het afdrukken van een lijst met geïnstalleerde snelkiescodes.

Dit gedeelte bevat de volgende onderwerpen:

- [Snelkiescodes installeren](#)
- [Een groep snelkiesnummers instellen](#)

### Snelkiescodes installeren

- **HP Photosmart-software (Windows):** open HP Photosmart-software en volg de aanwijzingen in de help op het scherm.
- **HP Apparaatbeheer (Mac OS):** open **HP Apparaatbeheer**, klik op **Informatie en instellingen** en kies vervolgens in het vervolgkeuzemenu **Instellingen faxsnelkiescodes**.
- **Bedieningspaneel van het apparaat:** druk op **Installatie** en selecteer vervolgens de optie **Installatie Snelkiezen**.
  - Een code toevoegen of wijzigen: selecteer **Individuele snelkiescode** of **Groepssnelkiescode** en ga met de pijlknoppen naar een ongebruikte codenummer, of typ een nummer in op het toetsenblok. Typ het nieuwe faxnummer in en druk op **OK**. Vergeet niet om eventuele pauzes en andere noodzakelijke nummers in te voeren, zoals het kengetal, een toegangscode voor nummers buiten een PBX-systeem (meestal een 9 of 0) of een kengetal voor internationaal bellen. Typ de naam in en druk op **OK**.
  - Een of alle nummers verwijderen: selecteer **Snelkiezen verwijderen**, druk op de pijltoets om het snelkiesnummer te markeren dat u wilt verwijderen, en druk vervolgens op **OK**.

### Een groep snelkiesnummers instellen

Als u regelmatig informatie stuurt naar dezelfde groep faxnummers kunt u dit gemakkelijker maken door een snelkiescode voor een groep te installeren. De snelkiescode voor een groep kan gekoppeld worden aan een snelkeuzeknop op het bedieningspaneel van het apparaat.

Een lid van een groep moet mee op de snelkieslijst staan voordat u dat lid kunt toevoegen aan een snelkiesgroep. U kunt maximaal 20 faxnummers toevoegen aan elke groep (met maximaal 50 tekens per faxnummer).

- **HP Photosmart-software (Windows):** open HP Photosmart-software en volg de aanwijzingen in de help op het scherm.
- **HP Apparaatbeheer (Mac OS):** open **HP Apparaatbeheer**, klik op **Informatie en instellingen** en kies vervolgens in het vervolgkeuzemenu **Instellingen faxsnelkiescodes**.
- **Bedieningspaneel van het apparaat:** druk op **Installatie** en selecteer vervolgens de optie **Snelkiesinstellingen**.
  - Een groep toevoegen: selecteer **Groepssnelkiezen**, selecteer een niet-toegewezen snelkiesnummer en druk op **OK**. Markeer een snelkiescode met de pijlknoppen en druk vervolgens op **OK** om de snelkiescode te selecteren. Herhaal deze stap voor alle snelkiesnummers die u wilt toevoegen aan deze groep. Wanneer u klaar bent, selecteert u de optie **Selectie gereed** en drukt u op **OK**. Gebruik het schermtoetsenbord om de naam van een snelkiesgroep in te voeren en selecteer **Gereed**.
  - Nummers toevoegen aan een groep: selecteer **Groepssnelkiezen**, selecteer de snelkiesgroep die u wilt wijzigen en druk op **OK**. Gebruik de pijltoetsen om een snelkiesnummer te markeren en druk op **OK** om het te selecteren (er verschijnt een vinkje naast het snelkiesnummer). Herhaal deze stap voor alle snelkiesnummers die u wilt toevoegen aan deze groep. Wanneer u klaar bent, selecteert u de optie **Selectie gereed** en drukt u op **OK**. Selecteer **Gereed** in het scherm **Groepsnaam**.
  - Een groep verwijderen: Selecteer **Snelkiezen verwijderen**, druk op de pijltoetsen om het snelkiesnummer te markeren dat u wilt verwijderen, en druk vervolgens op **OK**.

## Een lijst van snelkiescodes afdrukken en bekijken

U kunt een lijst met alle geïnstalleerde snelkiescodes afdrukken of bekijken. Elke code in de lijst bevat de volgende informatie:

- Het snelkiesnummer (de eerste vijf codes zijn gekoppeld aan de vijf overeenstemmende snelkeuzeknoppen op het bedieningspaneel van het apparaat)
- De naam die gekoppeld is aan het faxnummer of de groep faxnummers
- Voor de lijst met faxsnelkiescodes: het faxnummer (of alle faxnummers voor een groep)

Dit gedeelte bevat de volgende onderwerpen:

- [Een lijst van snelkiescodes bekijken](#)

### Een lijst van snelkiescodes bekijken

- **HP Apparaatbeheer (Mac OS):** Open **HP Apparaatbeheer**, klik op **Informatie en instellingen** en kies vervolgens in het vervolgkeuzemenu **Instellingen faxsnelkiescodes**.
- **HP Photosmart-software (Windows):** Open HP Photosmart-software en volg de aanwijzingen in de help op het scherm.
- **Bedieningspaneel:** Druk op de knop **Setup**, selecteer **Snelkiesinstellingen** en selecteer vervolgens de optie **Snelkieslijst afdrukken**.

## De duplexeenheid installeren

U kunt automatisch op beide zijden van een vel papier afdrukken. Zie [Afdrukken aan beide zijden \(dubbelzijdig afdrukken\)](#) voor informatie over het gebruik van de duplexeenheid.

### Zo installeert u de duplexeenheid.

1. Als u de duplexeenheid voor het eerst installeert, verwijdert u de tape en het karton waarmee de achterkant van het apparaat wordt beschermd.
2. Schuif de duplexeenheid in het apparaat totdat deze vastklikt. Druk bij de installatie niet op de knoppen aan weerszijden van de duplexeenheid, maar gebruik de knoppen alleen om de eenheid uit de printer te verwijderen.

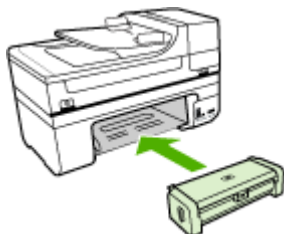

---

# 3 Afdrukken

Dit gedeelte bevat de volgende onderwerpen:

- [Afdrukinstellingen](#)
- [Afdrukken aan beide zijden \(dubbelzijdig afdrukken\)](#)
- [Een afdruktaak annuleren](#)

## Afdrukinstellingen

U kunt de afdrukinstellingen (zoals papierformaat of -soort) wijzigen vanuit een toepassing of de driver van de printer. Wijzigingen in een toepassing hebben voorrang op wijzigingen in de driver van de printer. Als u toepassing hebt afgesloten, worden de standaardinstellingen van de driver echter hersteld.

---

 **Opmerking** Afdrukinstellingen die van toepassing zijn op alle afdruktaken moeten worden geselecteerd in de driver van de printer.

Raadpleeg de online Help bij de printerdriver van Windows voor meer informatie over de functies van de driver. Voor meer informatie over het afdrukken vanuit een specifieke toepassing kunt u de documentatie van de betreffende toepassing raadplegen.

---

Dit gedeelte bevat de volgende onderwerpen:

- [Instellingen voor huidige taken aanpassen vanuit een toepassing \(Windows\)](#)
- [De standaardinstellingen wijzigen voor alle toekomstige taken \(Windows\)](#)
- [Instellingen wijzigen \(Mac OS\)](#)

## Instellingen voor huidige taken aanpassen vanuit een toepassing (Windows)

### De instellingen wijzigen

1. Open het document dat u wilt afdrukken.
2. Klik in het menu **Bestand** op **Afdrukken** en klik vervolgens op **Instellingen**, **Eigenschappen** of **Voorkeuren**. (Specifieke opties kunnen afwijken, afhankelijk van de software die u gebruikt.)
3. Wijzig de gewenste instellingen en klik op **OK**, **Afdrukken** of een gelijkaardige taak.

## De standaardinstellingen wijzigen voor alle toekomstige taken (Windows)

### De instellingen wijzigen

1. Klik op **Start**, wijs **Instellingen** aan en klik op **Printers** of **Printers en faxapparaten**.  
– of –  
Klik op **Start**, klik op **Configuratiescherm** en dubbelklik vervolgens op **Printers**.
2. Klik met de rechtermuisknop op het pictogram van de printer en klik op **Eigenschappen**, **Standaardinstellingen voor document** of **Voorkeursinstellingen voor afdrukken**.
3. Wijzig de gewenste instellingen en klik vervolgens op **OK**.

## Instellingen wijzigen (Mac OS)

### De instellingen wijzigen

1. Klik op **Pagina-instelling** in het menu **Bestand**.
2. Wijzig de gewenste instellingen (zoals papierformaat) en klik vervolgens op **OK**.
3. Klik in het menu **Bestand** op **Afdrukken** om de printerdriver te openen.
4. Wijzig de gewenste instellingen (zoals het type afdrukmateriaal) en klik vervolgens op **OK** of **Afdrukken**.

## Afdrukken aan beide zijden (dubbelzijdig afdrukken)

U kunt op beide zijden van het afdrukmateriaal afdrukken. Dit kan handmatig, of automatisch met de duplexeenheid.

---

 **Opmerking** Het printerstuurprogramma ondersteunt geen dubbelzijdig afdrukken. Voor dubbelzijdig afdrukken moet een HP-accessoire voor automatisch dubbelzijdig afdrukken op het apparaat zijn geïnstalleerd.

---

Dit gedeelte bevat de volgende onderwerpen:

- [Richtlijnen voor dubbelzijdig afdrukken](#)
- [Dubbelzijdig afdrukken](#)

### Richtlijnen voor dubbelzijdig afdrukken

- Gebruik altijd afdrukmateriaal dat voldoet aan de specificaties van het apparaat. Raadpleeg [Informatie over de specificaties van ondersteund afdrukmateriaal](#) voor meer informatie.
- Stel opties in voor dubbelzijdig afdrukken in uw toepassing of in het printerstuurprogramma.
- Bedruk nooit beide zijden van transparanten, enveloppen, fotopapier, glanzend afdrukmateriaal of papier dat lichter is dan 60 g/m<sup>2</sup> of zwaarder dan 105 g/m<sup>2</sup>. Bij deze materiaaltypen kunnen papierstoringen optreden.



- Bij verschillende afdrukmaterialen is het bij dubbelzijdig afdrukken vereist dat het materiaal in een bepaalde richting wordt ingevoerd. Dit geldt bijvoorbeeld voor papier met briefhoofd, voorbedrukt papier en papier met een watermerk of voorgeperforeerd papier. Wanneer u afdrukt vanuit Windows, wordt de voorkant van het afdrukmetaal eerst afgedrukt. Plaats het afdrukmetaal met de afdrukzijde naar beneden.
- Wanneer één kant van het afdrukmetaal is afgedrukt, wordt bij automatisch dubbelzijdig afdrukken het materiaal in het apparaat vastgehouden om de inkt te laten drogen. Wanneer de inkt droog is, wordt het afdrukmetaal opnieuw ingevoerd in het apparaat en wordt de andere kant afgedrukt. Wanneer beide zijden van het afdrukmetaal zijn afgedrukt, wordt het afdrukmetaal uitgevoerd in de uitvoerlade. Pak het afgedrukte materiaal pas nadat het afdrukken is voltooid.
- U kunt op beide zijden van ondersteunde, speciale afdrukmetaalformaten afdrukken door het afdrukmetaal om te draaien en opnieuw in het apparaat te voeren. Raadpleeg [Informatie over de specificaties van ondersteund afdrukmetaal](#) voor meer informatie.

## Dubbelzijdig afdrukken

---

 **Opmerking** U kunt handmatig dubbelzijdig afdrukken door eerst de oneven genummerde pagina's af te drukken, de pagina's om te draaien en vervolgens de even genummerde pagina's af te drukken.

---

### Automatisch afdrukken op beide zijden van een pagina (Windows)

1. Plaats het juiste afdrukmetaal. Zie [Richtlijnen voor dubbelzijdig afdrukken](#) en [Afdrukmetaal plaatsen](#) voor meer informatie.
2. Zorg ervoor dat de duplexeenheid correct is geplaatst. Ga voor meer informatie naar [De duplexeenheid installeren](#).
3. Kies wanneer een document is geopend de opdracht **Afdrukken** in het menu **Bestand** en klik vervolgens op **Instellingen**, **Eigenschappen** of **Voorkeuren**.
4. Klik op het tabblad **Functies**.
5. Selecteer de keuzelijst **Dubbelzijdig afdrukken**. Controleer bij automatisch dubbelzijdig afdrukken of **Automatische** is geselecteerd.
6. Om het formaat van elke pagina automatisch te laten aanpassen aan de lay-out van het document op het scherm, moet u het selectievakje **Lay-out behouden** inschakelen. Als u deze optie uitschakelt, kunnen pagina's op ongewenste plaatsen worden afgebroken.
7. Schakel het selectievakje **Vorkant boven** in of uit, afhankelijk van de bindrichting. Zie de afbeeldingen in de printerdriver voor voorbeelden.
8. Kies desgewenst een boeklay-out in de keuzelijst **Boeklay-out**.
9. Pas eventueel andere instellingen aan en klik op **OK**.
10. Druk het document af.

### **Automatisch afdrukken op beide zijden van een pagina (Mac OS)**

1. Plaats het juiste afdruk materiaal. Zie [Richtlijnen voor dubbelzijdig afdrukken](#) en [Afdruk materiaal plaatsen](#) voor meer informatie.
2. Zorg ervoor dat de duplexeenheid correct is geplaatst. Raadpleeg [De duplexeenheid installeren](#) voor meer informatie.
3. Klik op **Afdrukken** in het menu **Bestand**.
4. Selecteer **Aantal en pagina's** in het de vervolgkeuzelijst.
5. Selecteer de optie voor dubbelzijdig afdrukken.
6. Selecteer de bindrichting door te klikken op het bijbehorende pictogram.
7. Pas eventueel andere instellingen aan en klik op **Afdrukken**.

## **Een afdruktaak annuleren**

U kunt een afdruktaak op een van de volgende manieren annuleren.

**Bedieningspaneel van het apparaat:** Druk op **X** (de knop **Annuleren**). Hiermee verwijdert u de taak die op dat moment wordt uitgevoerd. Dit is niet van invloed op afdruktaken in de wachtrij.

**Windows:** dubbelklik op het printerpictogram dat rechtsonder op het beeldscherm wordt weergegeven. Selecteer de afdruktaak en druk op de knop **Delete** op het toetsenbord.

**Mac OS:** dubbelklik op de printer in het **printerinstallatieprogramma**. Selecteer de afdruktaak, klik op **Vasthouden** en klik dan op **Verwijderen**.

---

# 4 Kopiëren

U kunt kleuren- en zwart-witkopieën van hoge kwaliteit maken op allerlei papiersoorten- en formaten.

---

 **Opmerking** Kopiëren vanuit de HP-beeldbewerkingssoftware is alleen beschikbaar op Mac OS. Zie de Help-informatie van de software voor meer informatie.

**Opmerking** Als er een fax aankomt terwijl u een document kopieert, wordt de fax opgeslagen in het geheugen van het apparaat totdat het kopiëren is voltooid. Hierdoor wordt het aantal faxpagina's in het geheugen mogelijk kleiner.

---

Dit gedeelte bevat de volgende onderwerpen:

- [Kopiëren vanaf het bedieningspaneel van het apparaat](#)
- [De kopieerinstellingen wijzigen](#)
- [Het aantal kopieën instellen](#)
- [Het papierformaat voor kopiëren instellen](#)
- [De kopieerpapiersoort instellen](#)
- [De snelheid of kwaliteit van het kopiëren wijzigen](#)
- [Het formaat van een origineel aanpassen zodat het op papier van Letter- of A4-formaat past](#)
- [Een document van het formaat Legal kopiëren op Letter-papier](#)
- [De kopie lichter of donkerder maken](#)
- [Wazige gedeelten van de kopie verbeteren](#)
- [Lichte gedeelten van de kopie verbeteren](#)
- [Een kopieertaak annuleren](#)

## Kopiëren vanaf het bedieningspaneel van het apparaat

U kunt vanaf het bedieningspaneel van het apparaat kopieën van hoge kwaliteit maken.

### Een kopie maken vanaf het bedieningspaneel van het apparaat

1. Zorg dat er papier in de invoerlade is geplaatst.
2. Plaats het origineel met de afdrukzijde naar beneden op de glasplaat. Ga voor meer informatie naar [Originelen plaatsen](#).
3. Voer een van de volgende handelingen uit:
  - Druk op **START KOPIËREN, zwart** om een kopieertaak in zwart-wit te starten.
  - Druk op **START KOPIËREN, Kleur** om een kopieertaak in kleur te starten.

---

 **Opmerking** Als het origineel in kleur is, krijgt u met **START KOPIËREN, zwart** een zwart-witkopie van het kleurenorigineel en met **START KOPIËREN, Kleur** een kleurenkopie.

---

## De kopieerinstellingen wijzigen

U kunt de kopieerinstellingen aanpassen aan vrijwel elke taak.

Wanneer u kopieerinstellingen wijzigt, gelden de wijzigingen alleen voor de huidige kopieertaak. U moet de standaardinstellingen wijzigen als de instellingen voor alle toekomstige kopieertaken moeten gelden.

### De huidige instellingen opslaan als standaardinstellingen voor toekomstige taken

1. Breng de nodige wijzigingen aan in de instellingen van het **Het menu Kopiëren**.
2. Druk op **Het menu Kopiëren** en druk vervolgens op de pijlknoppen totdat **Nieuwe standaardinstellingen** verschijnt.
3. Selecteer **Ja** met de pijlknoppen en druk vervolgens op **OK**.

## Het aantal kopieën instellen

U stelt het gewenste aantal kopieën in met behulp van de optie **Aantal kopieën** op het bedieningspaneel van het apparaat.

### Het aantal kopieën instellen vanaf het bedieningspaneel van het apparaat

1. Zorg dat er papier in de invoerlade is geplaatst.
2. Plaats het origineel met de afdrukzijde naar beneden op de glasplaat.
3. Druk in het vak **Kopiëren** meerdere malen op **Het menu Kopiëren** totdat **Aantal kopieën** wordt weergegeven.
4. Druk op  of gebruik het toetsenblok om het aantal kopieën in te voeren, tot aan het maximum.

---

 **Tip** Als u een van de pijlknoppen ingedrukt houdt, wordt het aantal kopieën met stappen van vijf verhoogd, zodat u gemakkelijker een groot aantal kopieën kunt instellen.

---

5. Druk op **START KOPIËREN, zwart** of **START KOPIËREN, Kleur**.

---

 **Opmerking** Kopieerfuncties kunnen ook worden uitgevoerd met de HP Photosmart-software (Windows) of HP Photosmart Studio-software (Mac OS). Raadpleeg de Help bij de software voor meer informatie.

---

## Het papierformaat voor kopiëren instellen

U kunt het papierformaat instellen op het apparaat. Het geselecteerde papierformaat moet overeenkomen met het formaat van het papier in de invoerlade.

### Het papierformaat instellen vanaf het bedieningspaneel van het apparaat

1. Druk in het vak **Kopiëren** meerdere malen op **Het menu Kopiëren** totdat **Kopieerpapierformaat** wordt weergegeven.
2. Druk op  totdat het gewenste papierformaat verschijnt.
3. Druk op **START KOPIËREN, zwart** of **START KOPIËREN, Kleur**.

---

 **Opmerking** Kopieerfuncties kunnen ook worden uitgevoerd met de HP Photosmart-software (Windows) of HP Photosmart Studio-software (Mac OS). Raadpleeg de Help bij de software voor meer informatie.

---

## De kopieerpapiersoort instellen

U kunt de papiersoort instellen op het apparaat.

### Het papiertype voor kopiëren instellen vanaf het bedieningspaneel van het apparaat

1. Druk in het vak Kopiëren meerdere malen op **Het menu Kopiëren** totdat **Papiersoort** wordt weergegeven.
2. Druk op  totdat de gewenste papiersoort wordt weergegeven.
3. Druk op **START KOPIËREN, zwart** of **START KOPIËREN, Kleur**.

Raadpleeg de volgende tabel om vast te stellen welke instelling van de papiersoort u moet kiezen, gebaseerd op het papier dat in de invoerlade is geplaatst.

Papiersoort	Instelling op het bedieningspaneel van het apparaat
Kopieer- of briefhoofdpapier	Gewoon papier
HP helderwit papier	Gewoon papier
HP Premium Plus Fotopapier, Glanzend	Premium foto
HP Premium Plus Fotopapier, Mat	Premium foto
HP Premium Plus Fotopapier van 10 x 15 cm (4 x 6 inch)	Premium foto
HP Premium of Premium Plus Inkjet Transparantfilm	Transparant
Ander transparantpapier	Transparant
Gewoon Hagaki	Gewoon papier
Inkjet Hagaki	Premium inkjet
L (alleen Japan)	Premium foto
2L	Premium Foto

---

 **Opmerking** Kopieerfuncties kunnen ook worden uitgevoerd met de HP Photosmart-software (Windows) of HP Photosmart Studio-software (Mac OS). Raadpleeg de Help bij de software voor meer informatie.

---

## De snelheid of kwaliteit van het kopiëren wijzigen

Het apparaat heeft drie opties die de kopieersnelheid en -kwaliteit beïnvloeden.

- **Beste** (3 sterren): hiermee maakt u op elke papiersoort afdrucken van de hoogste kwaliteit en voorkomt u het streep-effect dat soms in effen vlakken optreedt. Met **Beste** wordt trager gekopieerd dan met de andere instellingen voor afdrukkwaliteit.
- **Normaal** (2 sterren): hiermee maakt u afdrucken van hoge kwaliteit. Dit is de standaardinstelling en de aanbevolen instelling voor het meeste kopieerwerk. Met **Normaal** is sneller dan **Beste** en is de standaardinstelling.
- Met **Snel** (1 ster) wordt sneller gekopieerd dan met **Normaal**. De kwaliteit van de tekst is vergelijkbaar met die van de instelling **Normaal**, maar afbeeldingen zijn mogelijk van een mindere kwaliteit. Met de instelling **Snel** wordt minder inkt verbruikt, waardoor de levensduur van de printcartridges wordt verlengd.

### De kopieerkwaliteit wijzigen vanaf het bedieningspaneel van het apparaat

1. Zorg dat er papier in de invoerlade is geplaatst.
2. Plaats het origineel met de afdrukzijde naar beneden op de glasplaat.
3. Druk in het gebied Kopiëren op **Kwaliteit** totdat de gewenste kwaliteitsinstelling wordt verlicht.
4. Druk op **START KOPIËREN, zwart** of **START KOPIËREN, Kleur**.

---

 **Opmerking** Kopieerfuncties kunnen ook worden uitgevoerd met de HP Photosmart-software (Windows) of HP Photosmart Studio-software (Mac OS). Raadpleeg de Help bij de software voor meer informatie.

---

## Het formaat van een origineel aanpassen zodat het op papier van Letter- of A4-formaat past

Als de afbeelding of tekst op het origineel het hele vel papier vult zonder marges vrij te laten, gebruikt u **Aanpassen aan pagina** of **Volledige pagina 91%** om het origineel te verkleinen zodat tekst of afbeeldingen niet aan de randen van het vel papier worden afgesneden.



---

 **Tip** U kunt **Aanpassen aan pagina** ook gebruiken om een kleine foto te vergroten tot het afdrukgebied van een volledige pagina. Om dit te kunnen doen zonder de verhoudingen van het origineel te veranderen of de randen bij te snijden zal het apparaat de witte randen rond het papier mogelijk niet overal even breed maken.

---

### Het formaat van een document aanpassen vanaf het bedieningspaneel van het apparaat

1. Zorg dat er papier in de invoerlade is geplaatst.
2. Plaats het origineel met de afdrukzijde naar beneden op de glasplaat.
3. Druk in het gebied Kopiëren op de knop **Verkleinen/Vergroten**.
4. Houd  ingedrukt tot **Volledige pagina 91%** verschijnt.
5. Druk op **START KOPIËREN, zwart** of **START KOPIËREN, Kleur**.

---

 **Opmerking** Kopieerfuncties kunnen ook worden uitgevoerd met de HP Photosmart-software (Windows) of HP Photosmart Studio-software (Mac OS). Raadpleeg de Help bij de software voor meer informatie.

---

## Een document van het formaat Legal kopiëren op Letter-papier

Met behulp van de instelling **Legal > Ltr 72%** kunt u een kopie van een document in het formaat Legal verkleinen naar een formaat dat op Letter-papier past.

---

 **Opmerking** Het percentage in het voorbeeld, **Legal > Ltr 72%** komt mogelijk niet overeen met het percentage dat op het display wordt weergegeven.

---

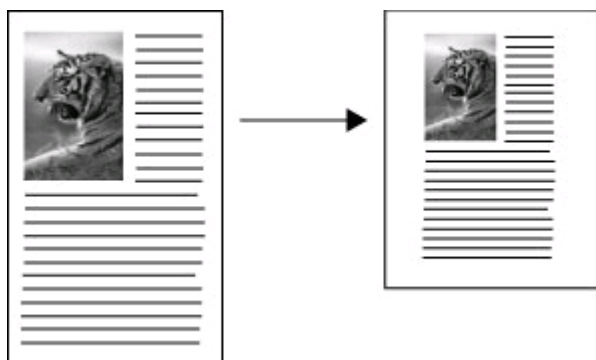

### Een document van Legal-formaat kopiëren op Letter-papier



1. Zorg dat er papier in de invoerlade is geplaatst.
2. Plaats het origineel met de afdrukzijde naar beneden op de glasplaat.
3. Druk in het gebied Kopiëren op de knop **Verkleinen/Vergroten**.

4. Houd  ingedrukt tot **Legal > Ltr 72%** verschijnt.
5. Druk op **START KOPIËREN, zwart** of **START KOPIËREN, Kleur**.

## De kopie lichter of donkerder maken

U kunt met de optie **Licht./Donkerder** het contrast van de kopie aanpassen.

### Het contrast van de kopie wijzigen op het bedieningspaneel van het apparaat

1. Zorg dat er papier in de invoerlade is geplaatst.
2. Plaats het origineel met de afdrukzijde naar beneden op de glasplaat.
3. Druk in het vak **Kopiëren** meerdere malen op **Het menu Kopiëren** totdat **Licht./Donkerder** wordt weergegeven.
4. Kies één van de volgende opties:
  - Druk op  om de kopie donkerder te maken.
  - Druk op  om de kopie lichter te maken.
5. Druk op **START KOPIËREN, zwart** of **START KOPIËREN, Kleur**.

---

 **Opmerking** Kopieerfuncties kunnen ook worden uitgevoerd met de HP Photosmart-software (Windows) of HP Photosmart Studio-software (Mac OS). Raadpleeg de Help bij de software voor meer informatie.

---

## Wazige gedeelten van de kopie verbeteren

U kunt de functie **Verbeteringen** gebruiken om de kwaliteit van tekstdocumenten aan te passen door randen van zwarte tekst te verscherpen of foto's aan te passen door de lichte kleuren te verbeteren die anders wit worden weergegeven.

**Gemengd** is de standaardoptie van de verbeteringsfunctie. Met de optie **Gemengd** kunt u de randen van de meeste originelen scherper maken.

### Een wazig document kopiëren vanaf het bedieningspaneel van het apparaat

1. Zorg dat er papier in de invoerlade is geplaatst.
2. Plaats het origineel met de afdrukzijde naar beneden op de glasplaat.
3. Druk in het vak **Kopiëren** meerdere malen op **Het menu Kopiëren** totdat **Verbeteringen** wordt weergegeven.
4. Druk op  totdat de instelling **Tekst** wordt weergegeven.
5. Druk op **START KOPIËREN, zwart** of **START KOPIËREN, Kleur**.

Schakel de verbeteringsinstelling **Tekst** uit door **Foto** of **Geen** te selecteren als een van de volgende verschijnselen optreedt:

- Op sommige plaatsen in de kopieën komen rond de tekst losse, gekleurde stippen voor.
- Grote, zwarte lettertypen zien er vlekkelig uit.
- Dunne, gekleurde objecten of lijnen bevatten zwarte gedeelten.
- Horizontale korrelstructuren of witte banden zijn zichtbaar in lichtgrijze en gemiddeld grijze gebieden.



## Lichte gedeelten van de kopie verbeteren

Met de instelling **Foto** kunt u lichte kleuren, die anders wit zouden lijken, duidelijker zichtbaar maken. U kunt de instelling **Foto** ook gebruiken om de volgende problemen, die zich kunnen voordoen als u kopieert met de instelling **Tekst**, geheel of gedeeltelijk te voorkomen:

- Op sommige plaatsen in de kopieën komen rond de tekst losse, gekleurde stippen voor.
- Grote, zwarte lettertypen zien er vlekkelig uit.
- Dunne, gekleurde objecten of lijnen bevatten zwarte gedeelten.
- Horizontale korrelstructuren of witte banden zijn zichtbaar in lichtgrijze en gemiddeld grijze gebieden.

### Een overbelichte foto kopiëren vanaf het bedieningspaneel van het apparaat

1. Zorg dat er papier in de invoerlade is geplaatst.
2. Plaats het origineel met de afdrukzijde naar beneden op de glasplaat.
3. Druk in het vak Kopiëren meerdere malen op **Het menu Kopiëren** totdat **Verbeteringen** wordt weergegeven.
4. Druk op  totdat de verbeteringsinstelling **Foto** wordt weergegeven.
5. Druk op **START KOPIËREN, Kleur**.

## Een kopieertaak annuleren

Druk op **Annuleren** op het bedieningspaneel van het apparaat om het kopiëren te onderbreken.

---

# 5 Scannen

U kunt originelen scannen en die naar verschillende bestemmingen sturen, zoals naar een map op het netwerk of naar een programma op een computer. U kunt het bedieningspaneel van het apparaat, de HP-beeldbewerkingssoftware en TWAIN-compatibele of WIA-compatibele programma's gebruiken op een computer.

Scanfuncties zijn alleen beschikbaar nadat u de software hebt geïnstalleerd.

Dit gedeelte bevat de volgende onderwerpen:

- [Een origineel scannen](#)
- [Webscan gebruiken via de geïntegreerde webserver](#)
- [Scannen vanuit een TWAIN-compatibel of WIA-compatibel programma](#)
- [Een gescand origineel bewerken](#)
- [Scaninstellingen wijzigen](#)
- [Een scantaak annuleren](#)

## Een origineel scannen

U kunt een scantaak starten vanaf een computer of vanaf het bedieningspaneel van het apparaat. In dit gedeelte wordt alleen uitgelegd hoe u vanaf het bedieningspaneel van het apparaat kunt scannen.

---

 **Opmerking** Ook met HP Photosmart-software kunt u een afbeelding scannen, inclusief panoramische afbeeldingen. Met deze software kunt u een gescande afbeelding bewerken en speciale projecten maken met behulp van gescande afbeeldingen. Raadpleeg de online Help bij HP Photosmart-software die bij de software wordt geleverd voor informatie over het scannen vanaf de computer en over het aanpassen, draaien, bijsnijden, scherper maken en vergroten of verkleinen van scans.

---

Als u de scanfuncties wilt gebruiken, moet uw apparaat op de computer zijn aangesloten en zijn ingeschakeld. Voordat u gaat scannen moet ook de printersoftware op uw computer zijn geïnstalleerd en gestart. Als u wilt controleren of de printersoftware op een Windows-pc draait, kijkt u of het pictogram voor het apparaat in het systeemvak in de rechterbenedenhoek van het scherm naast de tijd wordt weergegeven. Om dit te controleren op een computer met Mac OS, opent u het HP Apparaatbeheer en klikt u op **Afbeelding scannen**. Als de scanner beschikbaar is, wordt de toepassing HP ScanPro gestart. Als dat niet het geval is, verschijnt een bericht dat meldt dat geen scanner werd gedetecteerd.

---

 **Opmerking** Als u het pictogram van de HP Digital Imaging-monitor in het systeemvak van Windows afsluit, kan het gebeuren dat uw apparaat een aantal scanfuncties verliest en dat het foutbericht **Geen verbinding** wordt weergegeven. Als dit gebeurt, kunt u de volledige functionaliteit herstellen door de computer opnieuw op te starten of door HP Photosmart-software opnieuw te starten.

---

Dit gedeelte bevat de volgende onderwerpen:

- [Een origineel naar een programma op een computer scannen \(rechtstreekse verbinding\)](#)
- [Een origineel naar een geheugenapparaat scannen](#)

## **Een origineel naar een programma op een computer scannen (rechtstreekse verbinding)**

Volg de onderstaande stappen als uw apparaat via een USB-kabel rechtstreeks is aangesloten op een computer.

Als de scan klaar is, wordt het door u geselecteerde programma geopend en wordt hiermee het gescande document weergegeven.

### **Vanuit de HP-beeldbewerkingssoftware een scan verzenden naar een programma op een computer**

1. Open de HP-beeldbewerkingssoftware op de computer. Ga voor meer informatie naar [De HP-beeldbewerkingssoftware gebruiken](#).
2. Zie de Help op het scherm voor verdere aanwijzingen.

### **Vanaf het bedieningspaneel van het apparaat (rechtstreekse verbinding) een scan naar een programma op een computer verzenden**

1. Laad het origineel op de scannerglasplaat. Ga voor meer informatie naar [Originelen plaatsen](#).
2. Druk op de knop **Het menu Scannen** of **Scannen naar**.
3. Selecteer met de pijlknoppen het programma dat u wilt gebruiken (zoals de HP-beeldbewerkingssoftware) en druk vervolgens op **OK**.
4. Druk op **START SCANNEN**.

## **Een origineel naar een geheugenapparaat scannen**

U kunt de gescande afbeelding als een JPEG-afbeelding verzenden naar de geheugenkaart die momenteel is geplaatst.

### **Scannen naar een opslagapparaat**

1. Plaats het origineel met de bedrukte zijde naar beneden tegen de rechterbenedenhoek van de glasplaat of in de ADF.
2. Het geheugenapparaat insteken.
3. Druk op **Scannen naar**.
4. Druk op de pijlknoppen om **Geheugenapparaat** te markeren en druk op **OK**. Het apparaat scant de afbeelding en slaat het bestand op naar de geheugenkaart.

## **Webscan gebruiken via de geïntegreerde webserver**

Webscan is een functie van de geïntegreerde webserver, die u in staat stelt om foto's en documenten met behulp van een webbrowser vanaf uw apparaat naar uw

computer te scannen. Deze functie is beschikbaar ook al is op uw computer geen software van het apparaat geïnstalleerd.

- ▲ Klik op het tabblad **Informatie**, klik op **Webscan** in het linkerdeelvenster, maak uw keuzes voor het **Type afbeelding** en **Documentformaat** en klik dan op **Scannen** of **Voorbeeld**.

Zie [Geïntegreerde webserver](#) voor meer informatie over de geïntegreerde webserver.

## Scannen vanuit een TWAIN-compatibel of WIA-compatibel programma

Het apparaat is TWAIN-compatibel en WIA-compatibel en werkt met programma's die TWAIN-compatibele en WIA-compatibele scanapparaten ondersteunen. Als uw TWAIN-compatibele of WIA-compatibele programma geopend is, krijgt u toegang tot de scanfunctie en kunt u een afbeelding rechtstreeks scannen in het programma.

TWAIN wordt ondersteund in alle Windows- en Mac OS-besturingssystemen.

Bij Windows-besturingssystemen wordt WIA alleen ondersteund bij rechtstreekse verbindingen onder Windows XP en Vista. WIA wordt niet ondersteund in Mac OS.

Dit gedeelte bevat de volgende onderwerpen:

- [Scannen vanaf een TWAIN-compatibel programma](#)
- [Scannen vanaf een WIA-compatibel programma](#)

### Scannen vanaf een TWAIN-compatibel programma

Meestal is een softwareprogramma TWAIN-compatibel als het commando's heeft als **Ophalen**, **Bestand ophalen**, **Scannen**, **Nieuw object importeren**, **Invoegen van** of **Scanner**. Raadpleeg de documentatie of de Help bij het softwareprogramma als u niet zeker weet of het programma compatibel is of als u niet weet hoe de commando's luiden.

Start met scannen in het TWAIN-compatibele programma. Raadpleeg de Help of de documentatie van het softwareprogramma voor informatie over de te gebruiken commando's en stappen.

### Scannen vanaf een WIA-compatibel programma

Meestal is een softwareprogramma WIA-compatibel als het commando's heeft als **Afbeelding/Van scanner of camera** in het menu **Invoegen** of **Bestand**. Raadpleeg de documentatie of de Help bij het softwareprogramma als u niet zeker weet of het programma compatibel is of als u niet weet hoe de commando's luiden.

Start met scannen in het WIA-compatibele programma. Raadpleeg de Help of de documentatie van het softwareprogramma voor informatie over de te gebruiken commando's en stappen.

## Een gescand origineel bewerken

U kunt een gescande afbeelding bewerken met de HP Photosmart-software. U kunt een gescand document ook bewerken met de software voor OCR (Optical Character Recognition).

Dit gedeelte bevat de volgende onderwerpen:

- [Een gescande foto of afbeelding bewerken](#)
- [Een gescand document bewerken met behulp van OCR-software \(Optical Character Recognition\)](#).

## Een gescande foto of afbeelding bewerken

U kunt een gescande foto of afbeelding bewerken met de HP Photosmart-software. Met deze software kunt u onder meer de helderheid, het contrast en de kleurverzadiging aanpassen. U kunt de afbeelding ook draaien met de HP Photosmart-software.

Zie de Help bij HP Photosmart-software op het scherm voor meer informatie.

## Een gescand document bewerken met behulp van OCR-software (Optical Character Recognition).

Met OCR-software kunt u gescande tekst importeren voor bewerking in uw favoriet tekstverwerkingsprogramma. Hiermee kunt u brieven, krantenknipsels en vele andere documenten bewerken.

U kunt bepalen met welk tekstverwerkingsprogramma u het bestand wilt bewerken. Als het tekstverwerkingspictogram ontbreekt of niet actief is, is er ofwel geen tekstverwerkingsprogramma op de computer geïnstalleerd, of heeft de scannersoftware het programma bij de installatie niet herkend. Zie de Help op het scherm bij de HP-beeldbewerkingssoftware voor informatie over hoe een koppeling kan worden gemaakt naar een tekstverwerkingsprogramma.

De OCR-software ondersteunt het scannen van tekst in kleur niet. Tekst in kleur wordt altijd omgezet in zwart-wit voordat het voor OCR wordt doorgezonden. Daardoor staat alle tekst in het finale document in zwart-wit, ongeacht wat de oorspronkelijke kleur was.

Door de complexiteit van bepaalde tekstverwerkingsprogramma's en van de manier waarop ze met het apparaat communiceren, is het soms beter om naar Wordpad te scannen (een bijprogramma van Windows) en de tekst vervolgens in uw favoriet tekstverwerkingsprogramma te kopiëren.

## Scaninstellingen wijzigen

### Scaninstellingen wijzigen

- **HP Apparaatbeheer (Mac OS):** open **HP Apparaatbeheer**, klik op **Informatie en instellingen** en kies vervolgens in het vervolgkeuzemenu **Scanvoorkeuren**.
- **Windows:** open de software van het apparaat, selecteer **Instellingen**, selecteer **Scaninstellingen- en voorkeuren** en kies vervolgens de gewenste opties en voorkeuren.

## Een scantaak annuleren

Druk op **Annuleren** op het bedieningspaneel van het apparaat om een scantaak te annuleren.

# 6 Werken met geheugenapparaten

Bij het apparaat wordt een geheugenkaartlezer geleverd die diverse types geheugenkaarten voor digitale camera's kan lezen. U kunt een indexvel afdrukken waarop u de op de geheugenkaart opgeslagen foto's in miniatuur kunt zien.

Dit gedeelte bevat de volgende onderwerpen:

- [Een geheugenkaart plaatsen](#)
- [DPOF-foto's afdrukken](#)
- [Foto's bekijken](#)
- [Een indexvel afdrukken vanuit het bedieningspaneel van het apparaat](#)
- [Foto's opslaan op uw computer](#)

## Een geheugenkaart plaatsen

Als u een digitale camera hebt waarbij de foto's worden opgeslagen op een geheugenkaart, kunt u deze geheugenkaart in het apparaat plaatsen en zo de foto's afdrukken of opslaan.

△ **Let op** Als u een geheugenkaart probeert te verwijderen terwijl deze wordt gelezen, kan dit de bestanden op de kaart beschadigen. U kunt een kaart alleen veilig verwijderen als het fotolampje niet knippert. Plaats bovendien nooit meer dan één geheugenkaart tegelijk omdat ook hierdoor de bestanden op de kaarten kunnen worden beschadigd.

Het apparaat ondersteunt de volgende geheugenkaarten. Elk type geheugenkaart kan alleen in de daarvoor bestemde sleuf worden geplaatst.

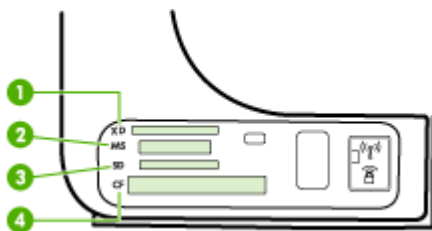

1	xD
2	Memory Stick, MagicGate Memory Stick, Memory Stick Duo en Memory Stick Pro, Memory Stick Micro (hiervoor moet een afzonderlijke adapter worden aangeschaft)
3	Secure Digital, High Capacity Secure Digital (HCSD), MultimediaCard (MMC), Secure MMC. Reduced-Size MultiMediaCard RS - MMC/MMCmobile, MMCmicro, miniSD, microSD (voor al deze kaarten moet een afzonderlijke adapter worden aangeschaft)
4	CompactFlash (Type I en II)

### Een geheugenkaart plaatsen

1. Houd de geheugenkaart met het etiket naar boven en de contactpunten in de richting van het apparaat.
2. Plaats de geheugenkaart in de desbetreffende kaartsleuf.

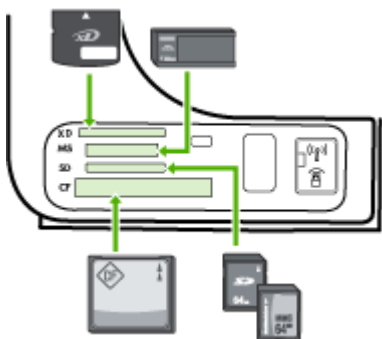

## DPOF-foto's afdrucken

Met de camera geselecteerde foto's zijn de foto's die u met uw digitale camera hebt gemarkeerd als foto's die moeten worden afgedrukt. Afhankelijk van de camera, kan de camera de paginalay-out, het aantal kopieën en andere afdrুকinstellingen identificeren.

Het apparaat ondersteunt de DPOF-indeling 1.1 (Digital Print Order Format). Dit betekent dat u de foto's niet opnieuw hoeft te selecteren als u ze wilt afdrucken.

Als u foto's wilt afdrucken die met de camera zijn geselecteerd, gelden de afdrুকinstellingen van het apparaat niet. De DPOF-instellingen voor paginalay-out en aantal kopieën krijgen dan voorrang op die van het apparaat.

---

 **Opmerking** Niet alle digitale camera's bieden u de mogelijkheid om foto's die u wilt afdrucken van een markering te voorzien. Raadpleeg de bij uw digitale camera geleverde documentatie om te weten of uw camera de DPOF-bestandsindeling 1.1 ondersteunt.

---

### Met de camera geselecteerde foto's afdrucken met de DPOF-norm

1. De geheugenkaart vervolgens in de juiste sleuf op het apparaat plaatsen.
2. Als u daarom wordt gevraagd, voert u een van de volgende handelingen uit:
  - Druk op **OK** om alle foto's met DPOF-markering af te drucken. Het apparaat drukt alle foto's met DPOF-markering af.
  - Markeer **Ne** met de pijlknoppen en druk vervolgens op **OK**. Hiermee drukt u de DPOF-bestanden niet af.

## Foto's bekijken

U kunt foto's bekijken met de HP Photosmart-software.



Dit gedeelte bevat de volgende onderwerpen:

- [Foto's weergeven met de computer](#)

## Foto's weergeven met de computer

U kunt foto's weergeven en bewerken met de HP Photosmart-software die bij het apparaat werd geleverd.

Zie de Help bij HP Photosmart-software op het scherm voor meer informatie.

## Een indexvel afdrukken vanuit het bedieningspaneel van het apparaat

---

 **Opmerking** Vanaf het apparaat kunt u alleen toegang krijgen tot JPEG- en TIFF-beeldbestanden. Als u andere bestandstypen wilt afdrukken, brengt u de bestanden van de geheugenkaart over naar de computer en gebruikt u de HP Photosmart-software.

---

### Een indexval afdrukken

1. Plaats een geheugenkaart in de juiste sleuf van het apparaat.
2. Druk op de knop **Het menu Foto**.
3. Druk herhaaldelijk op de rechterpijltoets om **Indexvel** te selecteren.
4. Druk op **OK**.

## Foto's opslaan op uw computer

Nadat u foto's hebt gemaakt met uw digitale camera, kunt u ze meteen afdrukken of opslaan op de computer. Als u de foto's op de computer wilt opslaan, kunt u de geheugenkaart uit de camera halen en deze kaart in de juiste geheugenkaartsleuf van het apparaat plaatsen.

### Foto's opslaan

---

 **Opmerking** Volg deze aanwijzingen alleen als u een netwerkverbinding gebruikt. Als u een USB-verbinding gebruikt, wordt automatisch een dialoogvenster weergegeven op de computer als u de geheugenkaart in het apparaat plaatst.

---

1. Plaats een geheugenkaart in de juiste sleuf van het apparaat.
2. Druk op **Het menu Foto**.
3. Selecteer **Foto-overdracht** met de pijlknoppen en druk vervolgens op **OK**.
4. Druk op de pijlknoppen en selecteer **Ja**.
5. Druk op de pijlknoppen en selecteer **Overbrengen naar computer** en selecteer vervolgens de naam van uw computer.
6. Volg de aanwijzingen op de computer om de foto's op de computer op te slaan.

---

# 7 Fax

U kunt het apparaat gebruiken voor het verzenden en ontvangen van faxen, inclusief kleurenfaxen. U kunt het verzenden van faxen op een later tijdstip plannen en snelkiesnummers instellen om snel en gemakkelijk faxen te verzenden naar veelgebruikte nummers. Op het bedieningspaneel van het apparaat kunt u ook een aantal faxopties instellen, zoals de resolutie en het contrast tussen licht en donker op de faxen die u verzendt.

Als het apparaat rechtstreeks is aangesloten op een computer, kunt u met de HP-beeldbewerkingssoftware faxprocedures uitvoeren die niet beschikbaar zijn vanaf het bedieningspaneel van het apparaat. Zie [De HP-beeldbewerkingssoftware gebruiken](#) voor meer informatie.

---

 **Opmerking** Voordat u gaat faxen, moet u controleren of u het apparaat goed hebt ingesteld. Dit hebt u mogelijk tijdens de installatie al gedaan met behulp van het bedieningspaneel van het apparaat of de met de bij het apparaat geleverde software. U kunt controleren of de fax correct is ingesteld door de faxinstallatietest vanaf het bedieningspaneel van het apparaat uit te voeren. Om de faxtest uit te voeren, drukt u op **Installeren**, selecteert u **Tools**, **Faxtest uitvoeren** en drukt dan op **OK**.

---

Dit gedeelte bevat de volgende onderwerpen:

- [Een fax verzenden](#)
- [Een fax ontvangen](#)
- [Faxinstellingen wijzigen](#)
- [Faxen via the Internet](#)
- [Installatie testfax](#)
- [Rapporten gebruiken](#)
- [Een fax annuleren](#)

## Een fax verzenden

U kunt op verschillende manieren een fax verzenden. Via het bedieningspaneel van het apparaat kunt u met het apparaat een zwart-wit- of kleurenfax verzenden. U kunt ook handmatig een fax verzenden vanaf een aangesloten telefoon. U kunt op deze wijze eerst met de geadresseerde spreken voordat u de fax verzendt.

Dit gedeelte bevat de volgende onderwerpen:

- [Een gewone fax verzenden](#)
- [Een fax handmatig verzenden vanaf een telefoon](#)
- [Een fax verzenden met handsfree kiezen](#)
- [Een fax verzenden vanuit het geheugen](#)
- [Een later verzendtijdstip voor een fax instellen](#)
- [Een fax verzenden naar meerdere ontvangers](#)
- [Een kleurenorigineel of fotofax verzenden](#)

- [De faxresolutie en de instellingen voor Licht./Donkerder wijzigen](#)
- [Fax verzenden in foutcorrectiemodus](#)

## Een gewone fax verzenden

Het verzenden van een fax in zwart-wit van een of meer pagina's gaat eenvoudig met het bedieningspaneel van het apparaat.



**Opmerking** Als u een afgedrukte bevestiging wilt van faxen die goed zijn verzonden, schakelt u faxbevestiging in **voordat** u faxen gaat verzenden.



**Tip** U kunt een fax ook handmatig verzenden via een telefoon of met behulp van handsfree kiezen. Met deze functies kunt u de kiessnelheid zelf bepalen. Deze functies zijn ook nuttig als u de kosten van het gesprek met een telefoonkaart wilt betalen en u tijdens het kiezen op kiestonen moet reageren.

---

### Een gewone fax verzenden vanaf het bedieningspaneel van het apparaat

1. Laad de originelen. Zie [Originelen plaatsen](#) voor meer informatie.
2. Geef het faxnummer op met behulp van het toetsenblok, druk op **Snelkiezen** of op een one-touch snelkiesknop, of druk op **Opnieuw kiezen/pauze** om het laatst gekozen nummer te kiezen.



**Tip** Druk op **Opnieuw kiezen/pauze** als u een pauze wilt invoegen in het faxnummer, of druk meerdere keren op de knop **Symbolen (\*)** tot er een streepje (-) op het display verschijnt.

---

3. Druk op **START FAXEN, Zwart**.

**Als het apparaat een origineel detecteert in de automatische documentinvoer**, verzendt het dat document naar het ingevoerde nummer.

---



**Tip** Als u van de ontvanger te horen krijgt dat de kwaliteit van de door u verzonden fax niet goed is, kunt u de resolutie of het contrast van de fax wijzigen.

---

## Een fax handmatig verzenden vanaf een telefoon

Als u een fax handmatig verzendt, kunt u de ontvanger bellen voordat u de fax verzendt. Dit komt van pas als u de ontvanger wilt melden dat u hem of haar een fax wilt toesturen voordat u deze daadwerkelijk gaat verzenden. Als u een fax handmatig verzendt, kunt u de kiestonen, telefonische aanwijzingen en andere geluiden horen via de handset van de telefoon. Op deze manier kunt u eenvoudig een telefoonkaart gebruiken voor het verzenden van een fax.

Afhankelijk van de wijze waarop de ontvanger het faxapparaat heeft ingesteld, kan de ontvanger de telefoon opnemen of kan het faxapparaat de oproep beantwoorden. Als een persoon de telefoon beantwoordt, kunt u met de ontvanger spreken voordat u de

fax verzendt. Als een faxapparaat de oproep beantwoordt, kunt u de fax direct naar het apparaat verzenden wanneer u de faxtonen van het ontvangende apparaat hoort.

### Een fax handmatig via een telefoon verzenden

1. Laad de originelen. Zie [Originelen plaatsen](#) voor meer informatie.
2. Kies het nummer met behulp van het toetsenblok op de telefoon die op het apparaat is aangesloten.

---

 **Opmerking** Gebruik niet het toetsenblok op het bedieningspaneel van het apparaat als u handmatig een fax wilt verzenden. Kies dan het nummer van de ontvanger met de toetsen op de telefoon.

---

3. Als de ontvanger de telefoon opneemt, kunt u met de ontvanger spreken voordat u de fax verzendt.

---

 **Opmerking** Als een faxapparaat de oproep beantwoordt, hoort u de faxtonen van het ontvangende apparaat. Ga verder met de volgende stap om de fax te verzenden.

---

4. Druk op **START FAXEN, Zwart** of op **START FAXEN, Kleur** als u gereed bent om de fax te verzenden.

---

 **Opmerking** Als u hierom wordt gevraagd, selecteert u **Fax verzenden** en drukt u vervolgens nogmaals op **START FAXEN, Zwart** of **START FAXEN, Kleur**.

---

Als u een gesprek voerde met de ontvanger voor het verzenden van de fax, zegt u tegen de ontvanger dat **Start** moet worden ingedrukt op het ontvangende faxapparaat wanneer de faxtonen hoorbaar worden.

Tijdens het verzenden van de fax is geen geluid hoorbaar over de telefoonlijn. Op dat moment kunt u de telefoonverbinding verbreken. Als u verder wil gaat met uw gesprek, blijft u aan de lijn totdat de fax is verzonden.

### Een fax verzenden met handsfree kiezen

Met behulp van handsfree kiezen kunt u een nummer vanaf het bedieningspaneel van het apparaat kiezen, zoals u dat bij een gewone telefoon ook zou doen. Als u een fax verzendt met behulp van handsfree kiezen, kunt u de kiestonen, telefonische aanwijzingen en andere geluiden horen via de luidsprekers van het apparaat. Hierdoor kunt u reageren op aanwijzingen tijdens het kiezen en de kiessnelheid zelf bepalen.

---

 **Tip** Als u de pincode van de belkaart niet snel genoeg invoert, begint het apparaat de faxtonen misschien te vroeg te verzenden, waardoor uw PIN-code niet wordt herkend door de belkaartservice. Als dat het geval is, kunt u een snelkiesnummer maken om de PIN-code voor uw belkaart op te slaan.

---

 **Opmerking** Zorg dat het volume is ingeschakeld; anders hoort u geen kiestoon.

---

## Een fax verzenden met behulp van handsfree kiezen via het bedieningspaneel van het apparaat

1. Laad de originelen. Zie [Originelen plaatsen](#) voor meer informatie.
2. Druk op **START FAXEN, Zwart** of **START FAXEN, Kleur**.  
Als het apparaat een origineel detecteert in de automatische documentinvoer, hoort u een kiestoon.
3. Als u de kiestoon hoort, voert u het nummer in met behulp van het toetsenblok op het bedieningspaneel van het apparaat.
4. Volg de eventuele aanwijzingen op het scherm.

---

 **Tip** Als u een belkaart gebruikt om een fax te verzenden en u hebt uw pincode als snelkiesnummer opgeslagen, drukt u op **Snelkiezen** als u om een pincode wordt gevraagd. U kunt ook op een one-touch snelkiesknop drukken om het snelkiesnummer te kiezen waaronder u uw pincode hebt opgeslagen.

---

Uw fax wordt verzonden als het ontvangende faxapparaat reageert.

## Een fax verzenden vanuit het geheugen

U kunt een zwart-witfax naar het geheugen scannen en vervolgens de fax vanuit het geheugen verzenden. Deze functie is handig wanneer het faxnummer dat u probeert te bereiken bezet of tijdelijk niet beschikbaar is. Het apparaat scant de originelen naar het geheugen en ze worden verzonden van zodra het apparaat verbinding kan maken met het ontvangende faxapparaat. Nadat het apparaat de pagina's naar het geheugen heeft gescand, kunt u de originelen meteen uit de documentinvoerlade verwijderen.

---

 **Opmerking** U kunt alleen een zwart-witfax vanuit het geheugen verzenden.

---

## Een fax verzenden vanuit het geheugen

1. Laad de originelen. Zie [Originelen plaatsen](#) voor meer informatie.
2. Druk in het gebied Fax op **Het menu Faxen**.  
De vraag **Nummer invoeren** verschijnt.
3. Geef het faxnummer op met behulp van het toetsenblok, druk op **Snelkiezen** of op een one-touch snelkiesknop, of druk op **Opnieuw kiezen/pauze** om het laatst gekozen nummer te kiezen.
4. Druk in het gebied Fax meerdere malen op **Het menu Faxen** totdat **Hoe faxen** wordt weergegeven.
5. Druk op  totdat **Scannen & faxen** wordt weergegeven en druk op **OK**.
6. Druk op **START FAXEN, Zwart**.  
Het apparaat scant de originelen naar het geheugen en de fax wordt verzonden als het ontvangende faxapparaat beschikbaar is.

## Een later verzendtijdstip voor een fax instellen

U kunt een zwart-witfax binnen de volgende 24 uren laten verzenden. Hierdoor kunt u een zwart-witfax bijvoorbeeld later op de avond verzenden, wanneer het minder druk is op de telefoonlijnen of wanneer lagere telefoontarieven gelden. Het apparaat verzendt de fax automatisch op het opgegeven tijdstip.

U kunt slechts de verzending van één fax plannen. U kunt echter wel faxen op de gewone wijze blijven verzenden wanneer de verzending van een fax is gepland.

---

 **Opmerking** U kunt uitsluitend zwart-witfaxen verzenden vanwege de beperkte geheugenruimte.

---

### Een faxbericht plannen vanaf het bedieningspaneel van het apparaat

1. Laad de originelen. Zie [Originelen plaatsen](#) voor meer informatie.
2. Druk in het gebied Fax meerdere malen op **Het menu Faxen** totdat **Hoe faxen** wordt weergegeven.
3. Druk op  totdat **Fax later verzenden** wordt weergegeven en druk op **OK**.
4. Typ de verzendtijd met het numerieke toetsenblok en druk op **OK**. Druk wanneer u dit wordt gevraagd op **1** voor **AM** of op **2** voor **PM**.
5. Geef het faxnummer op met behulp van het toetsenblok, druk op **Snelkiezen** of op een one-touch snelkiesknop, of druk op **Opnieuw kiezen/pauze** om het laatst gekozen nummer te kiezen.
6. Druk op **START FAXEN, Zwart**.  
Het apparaat scant alle pagina's en de geplande tijd wordt op het display weergegeven. De fax wordt op het geplande tijdstip verzonden.

### Een geplande fax annuleren

1. Druk in het gebied Fax meerdere malen op **Het menu Faxen** totdat **Hoe faxen** wordt weergegeven.
2. Druk op  totdat **Fax later verzenden** wordt weergegeven en druk op **OK**.  
Als er een fax is gepland, wordt de vraag **Annuleren** weergegeven op het display.
3. Druk op **1** om **Ja** te selecteren.

---

 **Opmerking** U kunt de geplande fax ook annuleren door op **Annuleren** op het bedieningspaneel van het apparaat te drukken zodra de geplande tijd op het display wordt weergegeven.

---

### Een fax verzenden naar meerdere ontvangers

Dit gedeelte bevat de volgende onderwerpen:

- [Een fax naar meerdere ontvangers verzenden vanaf het bedieningspaneel van het apparaat](#)
- [Een fax naar meerdere ontvangers verzenden vanaf de HP Photosmart Studio-software \(Mac OS\)](#)



## Een fax naar meerdere ontvangers verzenden vanaf het bedieningspaneel van het apparaat

U kunt een fax tegelijkertijd naar meerdere ontvangers verzenden door afzonderlijke snelkiesnummers onder te brengen in een groep snelkiesnummers.

## Een fax naar meerdere ontvangers verzenden met behulp van een groepsnelkiescode

1. Laad de originelen. Zie [Originelen plaatsen](#) voor meer informatie.
2. Druk enkele malen op **Snelkiezen** totdat de gewenste groep snelkiesnummers wordt weergegeven.

---

 **Tip** U kunt ook door de snelkiesnummers bladeren door op  of  te drukken of u kunt de code van het gewenste snelkiesnummer invoeren met behulp van het toetsenblok op het bedieningspaneel van het apparaat.

---

3. Druk op **START FAXEN, Zwart**.

Als het apparaat een origineel detecteert in de automatische documentinvoer, verzendt het het document naar elk nummer in de groep snelkiesnummers.

---

 **Opmerking** U kunt alleen faxen in zwart-wit verzenden naar een groep snelkiesnummers vanwege de beperkte geheugenruimte. Het apparaat scant de fax naar het geheugen en kiest het eerste nummer. Zodra er verbinding is, verzendt het de fax en kiest het volgende nummer. Als een nummer bezet is of er wordt niet opgenomen, volgt het apparaat de instellingen voor **Opnieuw zenden bij in gesprek** en **Opnieuw zenden bij geen antwoord**. Als er geen verbinding tot stand kan worden gebracht, wordt het volgende nummer gekozen en wordt er een foutrapport gegenereerd.

---

## Een fax naar meerdere ontvangers verzenden vanaf de HP Photosmart Studio-software (Mac OS)

### Een fax naar meerdere ontvangers verzenden met de software

1. Laad de originelen. Zie [Originelen plaatsen](#) voor meer informatie.
2. Selecteer **HP Apparaatbeheer** uit de **Dock**.  
Het venster **HP Device Manager** wordt weergegeven.
3. Kies in het pop-upmenu **Apparaten** de HP All-in-One en dubbelklik op **Fax verzenden**.  
Het **afdrukvenster** wordt geopend.
4. In het pop-upmenu **Printer** kiest u HP All-in-One (Fax).
5. Kies **Faxontvangers** in het pop-upmenu.
6. Voer de gegevens van de ontvanger in en klik vervolgens op **Voeg toe aan ontvangers**.

---

 **Opmerking** U kunt meerdere ontvangers toevoegen vanuit het **Telefoonboek** of vanuit het **Adresboek**. Om een ontvanger vanuit het **Adresboek** te selecteren, klikt u op **Open adresboek**, en klikt en sleept u de ontvanger vervolgens naar het gedeelte **Faxontvangers**.

---

7. Voeg de volgende ontvangers toe door telkens opnieuw op **Voeg toe aan ontvangers** te klikken tot alle ontvangers in de **Ontvangerslijst** worden weergegeven.
8. Klik op **Fax nu verzenden**.

## Een kleurenorigineel of fotofax verzenden

Met het apparaat kunt u een kleurenorigineel of foto faxen. Als het ontvangende faxapparaat volgens het apparaat alleen zwart-witfaxen ondersteunt, zal het de fax in zwart-wit verzenden.

Het is aan te raden om voor kleurenfaxen alleen kleurenoriginelen te gebruiken.

### Een kleurenorigineel of fotofax verzenden met het bedieningspaneel van het apparaat

1. Laad de originelen. Zie [Originelen plaatsen](#) voor meer informatie.
2. Druk in het gebied Fax op **Het menu Faxen**.  
De vraag **Nummer invoeren** verschijnt.
3. Geef het faxnummer op met behulp van het toetsenblok, druk op **Snelkiezen** of op een one-touch snelkiesknop, of druk op **Opnieuw kiezen/pauze** om het laatst gekozen nummer te kiezen.
4. Druk op **START FAXEN, Kleur**.  
Als het apparaat een origineel detecteert in de automatische documentinvoer, verzendt het dat document naar het ingevoerde nummer.



**Opmerking** Als het ontvangende faxapparaat alleen zwart-witfaxen ondersteunt, zal de HP All-in-One de fax automatisch in zwart-wit verzenden. Er verschijnt een bericht zodra de fax is verzonden, waarin wordt aangegeven dat de fax in zwart-wit is verzonden. Druk op **OK** om het bericht te verwijderen.

---

## De faxresolutie en de instellingen voor Licht./Donkerder wijzigen

U kunt de instellingen voor **Resolutie** en **Licht./Donkerder** wijzigen voor documenten die u faxt.



**Opmerking** Deze instellingen hebben geen invloed op de kopieerinstellingen. De instellingen van resolutie en lichter/donkerder voor kopiëren zijn onafhankelijk van de instellingen voor faxen. Ook hebben de instellingen die u met het bedieningspaneel van het apparaat wijzigt, geen invloed op faxen die u via de computer verzendt.

---

Dit gedeelte bevat de volgende onderwerpen:

- [De faxresolutie wijzigen](#)
- [De Licht./Donkerder-instelling wijzigen](#)
- [Nieuwe standaardinstellingen instellen](#)

### De faxresolutie wijzigen

De instelling voor **Resolutie** beïnvloedt de overdrachtssnelheid en -kwaliteit van zwart-witfaxen. Als het ontvangende faxapparaat de door u gekozen resolutie niet



ondersteunt, verzendt de HP All-in-One faxen met de hoogste resolutie die door het ontvangende apparaat wordt ondersteund.

---

 **Opmerking** U kunt de resolutie voor faxen alleen wijzigen als u zwartwitfaxen verzendt. Het apparaat gebruikt de resolutie **Fijn** voor het verzenden van alle kleurenfaxen.

---

De volgende resolutie-instellingen zijn beschikbaar voor het verzenden faxen: **Fijn**, **Zeer fijn**, **Foto** en **Standaard**.

- **Fijn**: biedt tekst van hoge kwaliteit en is geschikt voor het faxen van de meeste documenten. Dit is de standaardinstelling. Bij het verzenden van faxen in kleur gebruikt het apparaat altijd de instelling **Fijn**.
- **Zeer fijn**: biedt de beste faxkwaliteit wanneer u documenten met zeer fijne details per fax verzendt. Als u **Zeer fijn** kiest, moet u er rekening mee houden dat het faxproces meer tijd in beslag neemt en dat u alleen zwartwitfaxen kunt verzenden met deze resolutie. Als u een kleurenfax wilt verzenden, wordt deze verzonden met de instelling **Fijn**.
- **Foto**: biedt de beste kwaliteit bij het verzenden van foto's in zwart-wit. De transmissie van een fax duurt langer als u **Foto** selecteert. Bij het faxen van foto's in zwart-wit is het aan te raden om **Foto** te kiezen.
- **Standaard**: biedt de snelst mogelijke faxtransmissie met de laagste kwaliteit.

Wanneer u het faxmenu afsluit, keert deze optie terug naar de standaardinstelling, tenzij u de wijzigingen als standaardinstelling opgeeft.

### De resolutie wijzigen vanaf het bedieningspaneel van het apparaat

1. Laad de originelen. Zie [Originelen plaatsen](#) voor meer informatie.
2. Druk in het gebied Fax op **Het menu Faxen**.  
De vraag **Nummer invoeren** verschijnt.
3. Geef het faxnummer op met behulp van het toetsenblok, druk op **Snelkiezen** of op een one-touch snelkiesknop, of druk op **Opnieuw kiezen/pauze** om het laatst gekozen nummer te kiezen.
4. Druk in het gebied Fax meerdere malen op **Het menu Faxen** totdat **Resolutie** wordt weergegeven.
5. Druk op  om de gewenste resolutie te selecteren en druk op **OK**.
6. Druk op **START FAXEN, Zwart**.  
Als het apparaat een origineel detecteert in de automatische documentinvoer, verzendt het dat document naar het ingevoerde nummer.

### De Licht./Donkerder-instelling wijzigen

U kunt het contrast van een fax lichter of donkerder maken dan het origineel. Deze functie is handig als u een vervaagd, verbleekt of handgeschreven document wilt faxen. U kunt het origineel donkerder maken door het contrast aan te passen.



---

 **Opmerking** De instelling **Licht./Donkerder** is alleen van toepassing op zwart-witfaxen, niet op kleurenfaxen.

---

Wanneer u het faxmenu afsluit, keert deze optie terug naar de standaardinstelling, tenzij u de wijzigingen als standaardinstelling opgeeft.

### De instelling Licht./Donkerder wijzigen vanaf het bedieningspaneel van het apparaat

1. Laad de originelen. Zie [Originelen plaatsen](#) voor meer informatie.
2. Druk in het gebied Fax op **Het menu Faxen**.  
De vraag **Nummer invoeren** verschijnt.
3. Geef het faxnummer op met behulp van het toetsenblok, druk op **Snelkiezen** of op een one-touch snelkiesknop, of druk op **Opnieuw kiezen/pauze** om het laatst gekozen nummer te kiezen.
4. Druk in het gebied Fax meerdere malen op **Het menu Faxen** totdat **Licht./Donkerder** wordt weergegeven.
5. Druk op  om de fax lichter te maken of op  om de fax donkerder te maken. Druk daarna op **OK**.  
De indicator verschuift naar links of rechts als u op een pijl drukt.
6. Druk op **START FAXEN, Zwart**.  
Als het apparaat een origineel detecteert in de automatische documentinvoer, verzendt het dat document naar het ingevoerde nummer.

### Nieuwe standaardinstellingen instellen

U kunt de standaardwaarde voor de **Resolutie** en de instelling **Licht./Donkerder** wijzigen met het bedieningspaneel van het apparaat.

### Nieuwe standaardinstellingen instellen met het bedieningspaneel van het apparaat

1. Wijzig de instellingen voor **Resolutie** en **Licht./Donkerder**.
2. Druk in het gebied Fax meerdere malen op **Het menu Faxen** totdat **Nwe stand. inst.** wordt weergegeven.
3. Druk op  totdat **Ja** wordt weergegeven en druk op **OK**.

### Fax verzenden in foutcorrectiemodus

De **Foutcorrectiemodus** (ECM) voorkomt gegevensverlies als gevolg van slechte telefoonverbindingen, door transmissiefouten te detecteren en automatisch een verzoek in te dienen om het foutieve gedeelte opnieuw te verzenden. Uw telefoonkosten blijven gelijk, en kunnen bij goede verbindingen zelfs lager uitvallen. Bij slechte verbindingen brengt ECM een langere verzendtijd en hogere kosten met zich mee, maar worden de gegevens betrouwbaarder verzonden. De standaardinstelling is **Aan**. Schakel ECM alleen uit als met ECM uw telefoonkosten aanzienlijk hoger uitvallen en een slechtere faxkwaliteit geen probleem is.

Als u ECM uitschakelt, moet u met het volgende rekening houden. Als u ECM uitschakelt

- De kwaliteit en transmissiesnelheid van verzonden en ontvangen faxen worden beïnvloed.
- De **Faxsnelheid** wordt automatisch ingesteld op **Normaal**.
- U kunt geen faxen in kleur meer verzenden of ontvangen.

## De ECM-instelling wijzigen vanaf het bedieningspaneel van het apparaat

1. Druk op **Installatie**.
2. Druk op **5**, en vervolgens op **6**.  
Hiermee selecteert u **Geavanceerde faxinstellingen** en vervolgens **Foutcorrectiemodus**.
3. Druk op  om **Aan** of **Off (Uitschakelen)** te selecteren.
4. Druk op **OK**.

## Een fax ontvangen

U kunt automatisch of handmatig faxen ontvangen. Als u de optie **Automatisch antwoorden** uitschakelt, moet u de faxen handmatig ontvangen. Als u de optie **Automatisch antwoorden** inschakelt (dit is de standaardinstelling), beantwoordt het apparaat automatisch de binnenkomende oproepen en worden faxen ontvangen na het aantal belsignalen dat in de instelling **Hoe vaak overgaan** is opgegeven. (De standaardinstelling voor **Hoe vaak overgaan** is vijf belsignalen.)

Als u een faxbericht op papier van Legal-formaat ontvangt, terwijl het apparaat niet is ingesteld op het gebruik van dat papierformaat, wordt het faxbericht automatisch verkleind zodat het op het beschikbare papier past. Als u de functie **Automatische verkleining** hebt uitgeschakeld, drukt het apparaat de fax op twee pagina's af.

---

 **Opmerking** Als er een fax aankomt terwijl u een document kopieert, wordt de fax opgeslagen in het geheugen van het apparaat totdat het kopiëren is voltooid. Hierdoor wordt het aantal faxpagina's in het geheugen mogelijk kleiner.

---

Dit gedeelte bevat de volgende onderwerpen:

- [Een fax handmatig ontvangen](#)
- [Backup-faxontvangst instellen](#)
- [Ontvangen faxen vanuit het geheugen opnieuw afdrukken](#)
- [Een fax opvragen voor ontvangst](#)
- [Faxen doorsturen naar een ander nummer](#)
- [Het papierformaat voor ontvangen faxen instellen](#)
- [Automatische verkleining voor binnenkomende faxen instellen](#)
- [Ongewenste faxnummers blokkeren](#)
- [Faxen ontvangen op de computer \(Fax naar pc\)](#)

## Een fax handmatig ontvangen

Wanneer u aan de telefoon bent, kan uw gesprekspartner u een fax sturen terwijl u met elkaar spreekt. Dit wordt ook wel handmatig faxen genoemd. Volg de instructies in dit gedeelte om een fax handmatig te ontvangen.

---

 **Opmerking** U kunt de handset opnemen om te praten of om te luisteren of er faxtonen weerklinken.

---

U kunt faxen handmatig vanaf een telefoon ontvangen als deze:

- Rechtstreeks op het apparaat is aangesloten (op de 2-EXT-poort)
- Op dezelfde telefoonlijn, maar niet rechtstreeks op het apparaat is aangesloten

### Een fax handmatig ontvangen

1. Controleer of het apparaat is ingeschakeld en of er papier in de invoerlade is geplaatst.
2. Verwijder eventuele originelen uit de documentinvoerlade.



**Opmerking** U kunt alleen faxen ontvangen als de automatische documentinvoer leeg is. Als de documentinvoer documenten bevat, kan de fax niet worden ontvangen.

3. Stel de instelling **Hoe vaak overgaan** in op een hoog getal zodat u de binnenkomende oproepen kunt beantwoorden voordat het apparaat de oproep beantwoordt. U kunt ook de instelling **Automatisch antwoorden** uitschakelen zodat het apparaat binnenkomende oproepen niet automatisch beantwoordt.
4. Als u momenteel een gesprek voert met de verzender, zegt u tegen de verzender dat **Start** moet worden ingedrukt op hun faxapparaat.
5. Wanneer u de faxtonen van een verzendend faxapparaat hoort, gaat u als volgt te werk:
  - a. Druk op **START FAXEN, Zwart** of op **START FAXEN, Kleur** op het bedieningspaneel van het apparaat.
  - b. Als dit wordt gevraagd, selecteert u **Faxen ontvangen**.
  - c. Zodra het apparaat de fax begint te ontvangen, kunt u de telefoon ophangen of aan de lijn blijven. De telefoonlijn is tijdens de faxtransmissie stil.

### Backup-faxontvangst instellen

Afhankelijk van uw voorkeuren en beveiligingseisen kunt u het apparaat instellen om alle ontvangen faxen op te slaan, alleen de faxen op te slaan die zijn ontvangen terwijl het apparaat door een fout niet functioneerde of om geen van de ontvangen faxen op te slaan.

De volgende modi voor **Backup-faxontvangst** zijn beschikbaar:

<b>Aan</b>	<p>Dit is de standaardinstelling. Wanneer <b>Backup-faxontvangst</b> is ingesteld op <b>Aan</b>, slaat het apparaat alle ontvangen faxen op in het geheugen. Hierdoor kunt u maximaal de acht laatst afgedrukte faxen opnieuw afdrukken, mits deze nog in het geheugen zijn opgeslagen.</p> <p><b>Opmerking</b> Als het geheugen van het apparaat vol raakt, worden de oudste, afgedrukte faxberichten overschreven bij ontvangst van nieuwe faxen. Als het geheugen vol raakt met niet-afgedrukte faxen, stopt het apparaat met het beantwoorden van inkomende faxoproepen.</p> <p><b>Opmerking</b> Als u een fax ontvangt die te groot is, bijvoorbeeld een zeer gedetailleerde kleurenfoto, wordt deze mogelijk niet in het geheugen opgeslagen.</p>
<b>Alleen bij fouten</b>	<p>Faxen worden alleen in het geheugen van het apparaat opgeslagen als het apparaat de faxen door een fout niet kan afdrukken (bijvoorbeeld als het papier in het apparaat op is). Het apparaat blijft inkomende faxen opslaan zolang er geheugen beschikbaar is. Als het geheugen vol raakt, stopt het apparaat met het beantwoorden van inkomende faxoproepen. Wanneer de fout is opgelost, worden de faxen die in het geheugen zijn opgeslagen automatisch afgedrukt en vervolgens uit het geheugen verwijderd.</p>

(vervolg)

---

<b>Off (Uitschakelen)</b>	Faxen worden nooit opgeslagen in het geheugen. Het kan bijvoorbeeld zijn dat u <b>Backup-faxontvangst</b> wilt uitschakelen omwille van de veiligheid. Als er een fout optreedt waardoor het apparaat niet kan afdrukken (bijvoorbeeld als het papier in het apparaat op is), stopt het apparaat met het beantwoorden van inkomende faxoproepen.
---------------------------	--

---

 **Opmerking** Als u het apparaat uitschakelt terwijl **Backup-faxontvangst** is ingeschakeld, worden alle in het geheugen opgeslagen faxen verwijderd, waaronder ook eventuele niet-afgedrukte faxen die u mogelijk hebt ontvangen terwijl het apparaat niet functioneerde vanwege een fout. In dit geval moet u contact opnemen met de verzender(s) zodat deze de niet-afgedrukte faxen opnieuw kunnen verzenden. Druk **Faxlogboek** af als u een lijst wilt hebben van alle faxen die u hebt ontvangen. Het **Faxlogboek** wordt niet verwijderd als het apparaat is uitgeschakeld.

**Opmerking** Als u Fax naar pc inschakelt, stelt u Backup-faxontvangst in op Aan. Als u Backup-faxontvangst instelt op Alleen bij fouten of op Uit, wordt bij de backup-faxontvangst geprobeerd kleurenfaxen te behouden.

---

### **Backup-faxontvangst vanaf het bedieningspaneel van het apparaat instellen**

1. Druk op **Installatie**.
2. Selecteer **Geavanceerde faxinstallatie** en vervolgens **Backup-faxontvangst**.
3. Selecteer met de pijl naar rechts **Aan**, **Alleen bij fouten** of **Off (Uitschakelen)**.
4. Druk op **OK**.

## **Ontvangen faxen vanuit het geheugen opnieuw afdrukken**

Als u de modus voor **Backup-faxontvangst** instelt op **Aan**, worden de ontvangen faxen in het geheugen opgeslagen, ongeacht of er een fout was in het apparaat of niet.

 **Opmerking** Als het geheugen vol raakt, worden de oudste, afgedrukte faxberichten overschreven wanneer er nieuwe faxen worden ontvangen. Als geen van de opgeslagen faxen is afgedrukt, ontvangt het apparaat geen nieuwe faxen meer totdat u de faxen in het geheugen hebt afgedrukt of eruit hebt verwijderd. Het kan ook zijn dat u met het oog op beveiliging of privacy de faxen uit het geheugen wilt verwijderen.

---

Afhankelijk van de grootte van de faxberichten kunt u maximaal de acht laatste ontvangen berichten afdrukken, voorzover nog aanwezig in het geheugen. Het kan bijvoorbeeld nodig zijn om faxen opnieuw af te drukken als u de vorige afdruk kwijt bent.

### **Faxen in het geheugen opnieuw afdrukken vanaf het bedieningspaneel van het apparaat**

1. Zorg dat er papier in de invoerlade is geplaatst.
2. Druk op **Installatie**.

3. Selecteer **Hulpmiddelen** en vervolgens **Faxen in het geheugen opnieuw afdrukken**.

De faxen worden afgedrukt in omgekeerde volgorde als die waarin ze zijn ontvangen waarbij de meest recent ontvangen fax het eerst wordt afgedrukt, enz.

4. Druk op **Annuleren** als u wilt stoppen met het opnieuw afdrukken van de faxen in het geheugen.

**Alle faxen uit het geheugen verwijderen vanaf het bedieningspaneel van het apparaat**

▲ Schakel het apparaat uit door op de knop **Aan/uit** te drukken.

Als u het apparaat uitschakelt, worden alle in het geheugen opgeslagen faxen verwijderd uit het geheugen.

## Een fax opvragen voor ontvangst

Dankzij de opvraagfunctie kan de HP All-in-One een ander faxapparaat vragen een fax te verzenden die in de wachtrij staat. Als u de functie **Opvragen voor ontvangst** gebruikt, wordt het aangewezen faxapparaat door de HP All-in-One aangeroepen en wordt het faxbericht aangevraagd. Het opgegeven faxapparaat moet zijn ingesteld voor opvragen en er moet een fax klaar zijn voor ontvangst.

---

 **Opmerking** De HP All-in-One ondersteunt geen beveiligingscodes voor wachtwoorden. Met deze beveiligingsfunctie moet het ontvangende faxapparaat een beveiligingscode geven aan het opgevraagde apparaat voordat het de fax kan ontvangen. Zorg dat er geen beveiligingscode is ingesteld voor het opgevraagde apparaat (of dat de standaard beveiligingscode is gewijzigd), anders kan de HP All-in-One de fax niet ontvangen.

---

## Opvragen voor ontvangst van een fax vanaf het bedieningspaneel van het apparaat

1. Druk in het gebied Fax meerdere malen op **Het menu Faxen** totdat **Hoe faxen** wordt weergegeven.
2. Druk op  totdat **Opvragen voor ontvangst** wordt weergegeven en druk op **OK**.
3. Voer het faxnummer van het andere faxapparaat in.
4. Druk op **START FAXEN, Zwart** of **START FAXEN, Kleur**.

---

 **Opmerking** Als u op **START FAXEN, Kleur** drukt terwijl de afzender de fax in zwart-wit heeft verzonden, zal het apparaat de fax in zwart-wit afdrukken.

---

## Faxen doorsturen naar een ander nummer

U kunt het apparaat instellen om faxen door te sturen naar een ander faxnummer. Een fax die in kleur is ontvangen wordt in zwart-wit doorgestuurd.

Het verdient aanbeveling te controleren of het nummer waarnaar u de fax doorstuurt een werkende faxlijn is. Stuur een testfax naar het nummer om na te gaan of het faxapparaat de faxen kan doorsturen naar dit nummer.

### **Faxen doorsturen vanaf het bedieningspaneel van het apparaat**

1. Druk op **Installatie**.
2. Selecteer **Geavanceerde faxinstallatie** en vervolgens **Fax alleen in zwart-wit doorsturen**.
3. Druk op de pijl naar rechts totdat **Aan-doorsturen** of **Aan-Afdrukken & doorsturen** wordt weergegeven en druk op **OK**.
  - Kies **Aan-doorsturen** als u de fax naar een ander nummer wilt doorsturen zonder een reservekopie af te drukken op het apparaat.

---

 **Opmerking** Als het apparaat de fax niet kan doorsturen naar het opgegeven faxapparaat (als dit bijvoorbeeld is uitgeschakeld), drukt het apparaat de fax af. Als u het apparaat instelt op het afdrukken van fouterapporten voor ontvangen faxen, wordt ook een fouterapport afgedrukt.

---

- Kies **Aan-Afdrukken & doorsturen** om een reservekopie van de ontvangen fax af te drukken terwijl u de fax naar een ander nummer doorstuurt.
4. Als de prompt verschijnt, voert u het nummer in van het apparaat waarmee de doorgestuurde faxen worden ontvangen.
  5. Voer bij de aanwijzing een startdatum en -tijd, evenals een stopdatum en -tijd in.
  6. Druk op **OK**.

Op het bedieningspaneel van het apparaat verschijnt **Fax doorsturen**.

Als het apparaat geen stroom meer krijgt wanneer **Fax doorsturen** is ingesteld, slaat het de instelling **Fax doorsturen** en het telefoonnummer op. Als de stroomvoorziening wordt hersteld, is de instelling voor **Fax doorsturen** nog steeds **Aan**.

---

 **Opmerking** U kunt het doorsturen van faxen uitschakelen door op **Annuleren** op het bedieningspaneel van het apparaat te drukken wanneer het bericht **Fax doorsturen** op het display wordt weergegeven. U kunt ook **Off (Uitschakelen)** selecteren in het menu **Enkel zwart-wit fax doorsturen**.

---

### **Het papierformaat voor ontvangen faxen instellen**

U kunt het papierformaat selecteren voor het ontvangen van faxen. Het geselecteerde papierformaat moet overeenkomen met het formaat van het papier in de invoerlade. Faxen kunnen alleen worden afgedrukt op papier van A4-, Letter- of Legal-formaat.

---

 **Opmerking** Als een onjuist papierformaat in de invoerlade is geplaatst terwijl een fax wordt ontvangen, zal de fax niet worden afgedrukt en verschijnt er een foutbericht op het display. Plaats papier van A4-, Letter- of Legal-formaat en druk op **OK** om de fax af te drukken.

---

### Het papierformaat voor ontvangen faxen instellen vanaf het bedieningspaneel van het apparaat

1. Druk op **Installatie**.
2. Selecteer **Basis faxinstallatie** en daarna **Formaat faxpapier**.
3. Druk op  om een optie te selecteren en druk op **OK**.

### Automatische verkleining voor binnenkomende faxen instellen

De instelling **Automatische verkleining** bepaalt wat de HP All-in-One doet als er een fax binnenkomt die te groot is voor het standaardpapierformaat. Deze instelling is standaard ingeschakeld, dus de afbeelding van de binnenkomende fax wordt, indien mogelijk, dusdanig verkleind dat deze op een pagina past. Als deze functie is uitgeschakeld, wordt alle informatie die niet op de eerste pagina past, op een tweede pagina afgedrukt. **Automatische verkleining** is handig als u een fax op Legal-formaat ontvangt als er papier van Letter-formaat in de invoerlade is geplaatst.

### Automatische verkleining instellen vanaf het bedieningspaneel van het apparaat

1. Druk op **Installatie**.
2. Selecteer **Geavanceerde faxinstellingen** en daarna **Automatische verkleining**.
3. Druk op  om **Off (Uitschakelen)** of **Aan** te selecteren.
4. Druk op **OK**.

### Ongewenste faxnummers blokkeren

Als u via uw telefoonbedrijf gebruikmaakt van een service voor nummerherkenning, kunt u bepaalde faxnummers blokkeren, zodat het apparaat geen faxen afdruckt die afkomstig zijn van deze nummers. Bij een binnenkomende faxoproep vergelijkt het apparaat het nummer met de door u ingestelde lijst van ongewenste faxnummers om vast te stellen of de oproep moet worden geblokkeerd. Als het nummer overeenkomt met een nummer in de lijst met geblokkeerde nummers, wordt de fax niet afgedrukt. (Het maximaal aantal faxnummers dat u kunt blokkeren verschilt per model.)

---

 **Opmerking** Deze functie wordt niet in alle landen/regio's ondersteund. Als de functie niet wordt ondersteund in uw land/regio, wordt het item **Faxnummerblokkering ingesteld** niet weergegeven in het menu **Basis faxinstallatie**.

**Opmerking** Als er geen telefoonnummers in de lijst met beller-ID's staan, wordt verondersteld dat de gebruiker zich niet op deze service heeft geabonneerd bij de telefoonmaatschappij.

---

Dit gedeelte bevat de volgende onderwerpen:

- [De modus voor ongewenste faxnummers instellen](#)
- [Nummers toevoegen aan de lijst met ongewenste faxnummers](#)
- [Nummers verwijderen van de lijst met ongewenste faxnummers](#)



## De modus voor ongewenste faxnummers instellen

Standaard is de modus **Ongewenste faxnummers blokkeren** ingesteld op **Aan**. Als u via uw telefoonbedrijf geen nummerherkenningservice hebt aangevraagd of als u deze functie niet wilt gebruiken, kunt u deze instelling uitschakelen.

## De modus voor ongewenste faxnummers instellen

- ▲ Druk op de knop **Faxnummerblokkering**, selecteer de optie **Ongewenste faxen blokkeren** en selecteer vervolgens **Aan** of **Uit**.

## Nummers toevoegen aan de lijst met ongewenste faxnummers

U kunt op twee manieren een nummer aan de lijst met ongewenste nummers toevoegen. U kunt nummers selecteren in de beller-ID-lijst of u kunt nieuwe nummers invoeren. De nummers in de lijst met ongewenste nummers worden geblokkeerd als de modus **Ongewenste faxnummers blokkeren** is ingesteld op **Aan**.

## Een nummer in de lijst met beller-ID's selecteren

1. Druk op **Installatie**.
2. Druk op **Basisinstallatie fax** en vervolgens op **Installatie blokkering ongewenste faxen**.
3. Druk op **Nummers toevoegen aan lijst ongewenste nummers** en vervolgens op **Nummer selecteren**.
4. Blader met de pijl naar rechts door de nummers waar u faxen van hebt ontvangen. Wanneer het nummer wordt weergegeven dat u wilt blokkeren, drukt u op **OK** om dit nummer te selecteren.
5. Wanneer de vraag **Nog een selecteren?** wordt weergegeven, doet u het volgende:
  - **Als u nog een nummer wilt toevoegen aan de lijst met ongewenste faxnummers** drukt u op **Ja** en herhaalt u stap 4 voor elk nummer dat u wilt blokkeren.
  - **Als u klaar bent**, drukt u op **Nee**.

## Handmatig een nummer invoeren dat moet worden geblokkeerd

1. Druk op **Installatie**.
2. Druk op **Basisinstallatie fax** en vervolgens op **Installatie blokkering ongewenste faxen**.
3. Druk op **Nummers toevoegen aan lijst ongewenste nummers** en vervolgens op **Nummer invoeren**.
4. Voer met het toetsenblok een faxnummer in dat moet worden geblokkeerd en druk vervolgens op **OK**.

Zorg ervoor dat u het faxnummer invoert zoals het op het uitleesvenster van het bedieningspaneel wordt weergegeven en niet zoals het in het kopschrift van de ontvangen fax wordt weergegeven. Deze nummers kunnen verschillend zijn.
5. Wanneer de vraag **Nog een invoeren?** wordt weergegeven, doet u het volgende:
  - **Als u nog een nummer wilt toevoegen aan de lijst met ongewenste faxnummers** drukt u op **Ja** en herhaalt u stap 4 voor elk nummer dat u wilt blokkeren.
  - **Als u klaar bent**, drukt u op **Nee**.

### Nummers verwijderen van de lijst met ongewenste faxnummers

Als u een faxnummer niet meer wilt blokkeren, kunt u het desbetreffende nummer uit de lijst met ongewenste nummers verwijderen.

### Nummers uit de lijst met geblokkeerde faxnummers verwijderen

1. Druk op **Installatie**.
2. Druk op **Basisinstallatie fax** en vervolgens op **Installatie blokkering ongewenste faxen**.
3. Druk op **Verwijder nr uit ongewenste nrs**.
4. Druk de pijl naar rechts om door de nummers te bladeren die u hebt geblokkeerd. Wanneer het nummer wordt weergegeven dat u wilt verwijderen, drukt u op **OK** om dit nummer te selecteren.
5. Wanneer de vraag **Nog een wissen?** wordt weergegeven, doet u het volgende:
  - **Als u nog een nummer wilt verwijderen uit de lijst met ongewenste faxnummers** drukt u op **Ja** en herhaalt u stap 4 voor elk nummer dat u wilt blokkeren.
  - **Als u klaar bent**, drukt u op **Nee**.

### Faxen ontvangen op de computer (Fax naar pc)

Gebruik Fax naar pc om op de computer automatisch faxen te ontvangen en faxen rechtstreeks op te slaan. Met Fax naar pc kunt u eenvoudig digitale versies van uw faxen opslaan en hebt u niet meer met grote stapels papier te maken. Ontvangen faxen worden opgeslagen als TIFF (Tagged Image File Format). Als de fax is ontvangen, krijgt u een melding met een koppeling naar de map waarin de fax is opgeslagen.

Voor de bestandsnamen wordt de volgende methode gebruikt:

XXXX\_YYYYYYYY\_ZZZZZZ.tif, waarbij X de informatie over de afzender is, Y de datum en Z het tijdstip waarop de fax is ontvangen.

---

 **Opmerking** Fax naar pc is alleen beschikbaar voor het ontvangen van zwart-witfaxen. Kleurenfaxen worden afgedrukt in plaats van opgeslagen op de computer.

**Opmerking** Fax naar pc wordt alleen ondersteund in Windows.

---

Dit gedeelte bevat de volgende onderwerpen:

- [Fax naar pc activeren](#)
- [Instellingen van Fax naar pc wijzigen](#)

### Fax naar pc activeren

Gebruik de wizard Fax naar pc om Fax naar pc te activeren. De wizard Fax naar pc kan worden gestart vanuit het Solution Center.

---

 **Opmerking** Als u Fax naar pc inschakelt, controleert u of Backup-faxontvangst is ingesteld op "Aan".

---

Vereisten voor Fax naar pc:

- Het beheerdersprogramma, de computer waarmee de functie Fax naar pc is geactiveerd, moet altijd aan staan. Er kan maar één computer fungeren als de beheerderscomputer voor Fax naar pc.
- De computer of server van de doelmap, als deze anders is dan de beheerderscomputer voor Fax naar pc, moet altijd aan staan. De doelcomputer moet ook actief zijn. Faxen worden niet opgeslagen als de computer in de slaapstand staat.
- De HP Digital Imaging-monitor in de taakbalk van Windows moet altijd aan staan.
- Er moet papier in de invoerlade zitten.

### De wizard Fax naar pc starten vanuit het Solution Center

1. Open het Solution Center. Zie [Gebruik het HP Solution Center \(Windows\)](#) voor meer informatie.
2. Selecteer **Instellingen** en daarna **Wizard Fax naar pc instellen**.
3. Volg de aanwijzingen op het scherm om Fax naar pc in te stellen.

### Instellingen van Fax naar pc wijzigen

U kunt de instellingen van Fax naar pc op elk gewenst moment vanaf uw computer bijwerken vanuit de pagina Faxinstellingen in het Solution Center. U kunt Fax naar pc uitschakelen en het afdrukken van faxen uitschakelen vanuit het bedieningspaneel van het apparaat.

### Instellingen voor Fax naar pc wijzigen vanaf het bedieningspaneel van het apparaat

1. Druk op de knop **Installeren**, selecteer **Basisfaxinstellingen** en vervolgens **Fax naar pc**.
2. Selecteer de instelling die u wilt wijzigen. U kunt de volgende instellingen wijzigen:
  - **View PC hostname**(Hostnaam pc weergeven): De naam weergeven van de computer die is ingesteld voor het beheren van Fax naar pc.
  - **Turn Off** (Uitschakelen): Fax naar pc uitschakelen.



---

**Opmerking** Het Solution Center gebruiken om Fax naar pc in te schakelen.

- **Disable Fax Print** (Afdrukken van faxen uitschakelen): Kies deze optie als u faxen wilt afdrukken zodra ze worden ontvangen. Als u afdrukken uitschakelt, worden kleurenfaxen nog wel afgedrukt.

### Fax naar pc-instellingen wijzigen vanuit het Solution Center

1. Open het Solution Center. Zie [Gebruik het HP Solution Center \(Windows\)](#) voor meer informatie.
2. Selecteer **Instellingen** en daarna **Faxinstellingen**.

3. Selecteer de tab **Instellingen voor Fax naar pc**.
4. Voer alle gewenste wijzigingen in de instellingen door. Druk op **OK**.

---

 **Opmerking** De oorspronkelijke instellingen worden overschreven door de wijzigingen die u aanbrengt.

---

## Faxinstellingen wijzigen

Als u de stappen hebt voltooid in de bij het apparaat geleverde Aan-de-slaggids, kunt u in de volgende stappen de basisinstellingen wijzigen of andere faxopties configureren.

Dit gedeelte bevat de volgende onderwerpen:

- [Het faxkopschrift instellen](#)
- [De antwoordmodus instellen \(automatisch antwoorden\)](#)
- [Het aantal beltonen voordat er wordt opgenomen instellen](#)
- [Antwoorden op belpatroon voor specifieke beltonen wijzigen](#)
- [Foutcorrectiemodus fax instellen](#)
- [Het kiessysteem instellen](#)
- [Opties opnieuw kiezen instellen](#)
- [De faxsnelheid instellen](#)

### Het faxkopschrift instellen

Het faxkopschrift is de regel tekst met uw naam en faxnummer die wordt afgedrukt boven aan elke fax die u verstuurt. HP raadt aan het faxkopschrift in te stellen met de software die u met het apparaat hebt geïnstalleerd. U kunt het faxkopschrift ook instellen vanaf het bedieningspaneel van het apparaat, zoals hier wordt beschreven.

---

 **Opmerking** In sommige landen/regio's is de informatie in het faxkopschrift wettelijk vereist.

---

### Het faxkopschrift instellen of wijzigen

1. Druk op **Installatie**.
2. Druk op **Basisinstallatie fax** en vervolgens op **Faxkopschrift**.
3. Voer met de nummertoeetsen uw naam of de naam van uw bedrijf in en druk op **OK**.
4. Voer met behulp van het numerieke toetsenblok het faxnummer in en druk vervolgens op **OK**.

## De antwoordmodus instellen (automatisch antwoorden)

De antwoordmodus bepaalt of binnenkomende oproepen door het apparaat worden beantwoord.

- Schakel de instelling **Automatisch antwoorden** in als u wilt dat het apparaat faxen **automatisch** beantwoordt. Alle binnenkomende oproepen en faxen worden door het apparaat beantwoord.
- Schakel de optie **Automatisch antwoorden** uit als u faxen **handmatig** wilt ontvangen. U moet zelf aanwezig zijn om de binnenkomende faxoproepen te beantwoorden, anders kan het apparaat geen faxberichten ontvangen.

## De antwoordmodus via het bedieningspaneel van het apparaat instellen op handmatig of automatisch

- ▲ Druk op **Automatisch antwoorden** om het lampje aan of uit te zetten, zoals dit in de installatie is opgegeven.  
Wanneer het **Automatisch antwoorden**-lampje brandt, beantwoordt het apparaat de oproepen automatisch. Wanneer het lampje niet brandt, beantwoordt het apparaat de oproepen niet.

## Het aantal beltonen voordat er wordt opgenomen instellen

Als u de optie **Automatisch antwoorden** inschakelt, kunt u opgeven na hoeveel belseignalen de binnenkomende oproep automatisch moet worden beantwoord.

De instelling **Hoe vaak overgaan** is belangrijk als er een antwoordapparaat is aangesloten op dezelfde telefoonlijn als het apparaat omdat het antwoordapparaat de telefoon moet beantwoorden voordat het apparaat dat doet. Het aantal beltonen dat u instelt voordat het apparaat opneemt, moet hoger zijn dan het aantal belseignalen voordat het antwoordapparaat opneemt.

Stel het antwoordapparaat bijvoorbeeld in op een klein aantal belseignalen en het apparaat op het hoogste aantal belseignalen. (Het maximale aantal belseignalen varieert per land/regio.) Bij deze instelling beantwoordt het antwoordapparaat de oproep en bewaakt het apparaat de lijn. Als het apparaat faxsignalen detecteert, zal het de fax ontvangen. Als de oproep een gespreksoproep betreft, zal het antwoordapparaat het binnenkomende bericht opnemen.

## Aantal belseignalen voordat wordt opgenomen instellen via het bedieningspaneel van het apparaat

1. Druk op **Installatie**.
2. Druk op **Basisinstallatie fax** en vervolgens op **Aantal beltonen voor opnemen**.
3. Typ het toepasselijke aantal belseignalen met behulp van het toetsenblok of wijzig het aantal belseignalen met de pijl naar rechts of naar links.
4. Druk op **OK** om de instelling te accepteren.

## Antwoorden op belpatroon voor specifieke beltonen wijzigen

Veel telefoonmaatschappijen bieden een functie voor specifieke belseignalen, zodat het mogelijk is om op één telefoonlijn diverse telefoonnummers te gebruiken. Als u zich op deze service abonneert, wordt er aan elk telefoonnummer een ander belpatroon

toegekend. U kunt het apparaat instellen voor het beantwoorden van binnenkomende oproepen die een bepaald belpatroon hebben.

Als u het apparaat verbindt met een telefoonlijn met specifieke belsignalen, moet u de telefoonmaatschappij verzoeken om verschillende belpatronen toe te wijzen aan binnenkomende gespreksoproepen en faxoproepen. Het is raadzaam om voor een faxnummer dubbele of driedubbele belsignalen aan te vragen. Als het apparaat het specifieke belpatroon detecteert, beantwoordt het de oproep en ontvangt het de fax.

Als deze service niet beschikbaar is, gebruikt u het standaard belpatroon **Alle beltonen**.

---

 **Opmerking** De HP-fax kan geen faxen ontvangen als het hoofdtelefoonnummer van de haak is.

---

### Het belpatroon voor een specifieke beltoon wijzigen vanaf het bedieningspaneel van het apparaat

1. Controleer of het apparaat is ingesteld om faxoproepen automatisch te beantwoorden.
2. Druk op **Installatie**.
3. Druk op **Geavanceerde faxinstallatie** en vervolgens op **Specifieke beltoon**.
4. Druk op de knop naar rechts om een optie te selecteren en druk op **OK**.  
Wanneer de telefoon rinkelt met het belpatroon dat is toegewezen aan de faxlijn, beantwoordt het apparaat de oproep en ontvangt de fax.

### Foutcorrectiemodus fax instellen

Gewoonlijk controleert het apparaat de signalen op de telefoonlijn wanneer een fax wordt verzonden of ontvangen. Wanneer het een foutsignaal detecteert tijdens de transmissie en als de foutcorrectie is ingeschakeld, kan het apparaat vragen om een gedeelte van de fax opnieuw te verzenden.

Schakel deze foutcorrectie alleen uit als u problemen hebt met het verzenden of ontvangen van een fax en fouten tijdens de transmissie wilt accepteren. Het uitschakelen van deze functie kan nuttig zijn wanneer u een fax wilt verzenden naar of ontvangen van een ander land of een andere regio of als u via een satellietverbinding belt.

#### De foutcorrectiemodus instellen

- ▲ **Bedieningspaneel van het apparaat:** Druk op **Het menu Faxen**, open het menu **Geavanceerde faxinstallatie** en gebruik vervolgens de optie **Foutcorrectiemodus**.

### Het kiessysteem instellen

Stel de toonkeuze- of pulskeuzemodus in met deze procedure. De standaardinstelling is **Toon**. Wijzig deze instelling niet tenzij u weet dat uw telefoonlijn niet werkt met toonkeuze.

---

 **Opmerking** De optie pulskeuze is niet beschikbaar in alle landen of regio's.

---

## Het kiessysteem instellen

- ▲ **Bedieningspaneel van het apparaat:** Druk op **Installatie**, druk op **Basisinstallatie fax** en gebruik vervolgens de optie **Toon- of pulskeuze**.

## Opties opnieuw kiezen instellen

Wanneer het apparaat geen fax heeft kunnen verzenden omdat de ontvangende fax niet opneemt of in gesprek was, probeert het apparaat om het nummer opnieuw te kiezen op basis van de opties **Opnieuw kiezen** bij in gesprek en **Geen antwoord opnieuw kiezen**. Schakel de opties in of uit via de volgende procedure.

- **Opnieuw kiezen bij in gesprek:** Als deze optie is ingeschakeld, kiest het apparaat het nummer automatisch opnieuw als het een bezettoon krijgt. De fabrieksinstelling van deze functie is **AAN**.
- **Geen antwoord opnieuw kiezen:** Als deze optie is ingeschakeld, kiest het apparaat het nummer automatisch opnieuw als de ontvangende fax niet antwoordt. De fabrieksinstelling van deze functie is **UIT**.

## De opties opnieuw bellen instellen

- ▲ **Bedieningspaneel van het apparaat:** Druk op **Installatie**, druk op **Geavanceerde faxinstallatie** en gebruik vervolgens de opties **Opnieuw kiezen bij in gesprek** of **Geen antwoord opnieuw kiezen**.

## De faxsnelheid instellen

U kunt de faxsnelheid instellen die wordt gebruikt voor de communicatie tussen het apparaat en andere faxapparaten tijdens het verzenden en ontvangen van faxen. De standaard faxsnelheid is **Snel**.

Als u een van de volgende opties gebruikt, is het wellicht nodig om de faxsnelheid te verlagen:

- Een Internet-telefoonservice
- Een PBX-systeem
- Fax over Internet-protocol (FoIP)
- Een ISDN-service

Als er tijdens het verzenden en ontvangen van faxen problemen optreden, moet u de instelling **Faxsnelheid** mogelijk instellen op **Normaal** of **Langzaam**. In de volgende tabel ziet u een lijst van de beschikbare faxsnelheden.

Instelling faxsnelheid	Faxsnelheid
<b>Snel</b>	v.34 (33600 baud)
<b>Normaal</b>	v.17 (14400 baud)
<b>Langzaam</b>	v.29 (9600 baud)

### De faxesnelheid instellen vanaf het bedieningspaneel van het apparaat

1. Druk op **Instellingen**.
2. Selecteer **Geavanceerde faxinstallatie** en druk vervolgens op **Faxesnelheid**.
3. Selecteer een optie met behulp van de pijltoetsen en druk vervolgens op **OK**.

## Faxen via the Internet

U kunt zich abonneren op een goedkope telefoonservice die u de mogelijkheid biedt faxen met uw apparaat te ontvangen en te verzenden via internet. Deze methode wordt Fax over Internet-protocol (FoIP) genoemd. U maakt waarschijnlijk gebruik van een FoIP-service (aangeboden door uw telefoonservice) als u:

- samen met het faxnummer een speciale toegangscode kiest, of
- een IP-converter hebt om verbinding te maken met Internet; deze biedt ook analoge telefoonpoorten voor de faxlijn.

---

 **Opmerking** U kunt uitsluitend faxen verzenden en ontvangen door een telefoonsnoer aan te sluiten op de 1-LINE-poort op het apparaat. Dit houdt in dat uw internetverbinding via een converter moet lopen (die ook reguliere analoge telefoonstekkers heeft voor faxverbindingen) of via uw telefoonmaatschappij.

---

Sommige internetfaxservices werken niet goed als het apparaat faxen verzendt en ontvangt op hoge snelheid (33600 bps). Als u bij het verzenden en ontvangen van faxen met een internetfaxservice problemen ondervindt, moet u een lagere faxesnelheid gebruiken. Dit is mogelijk door de instelling **Faxesnelheid** te wijzigen van **Hoog** (standaard) naar **Normaal**. Zie [De faxesnelheid instellen](#) voor informatie over het wijzigen van deze instelling.

Als u vragen heeft over internetfaxen, kunt u contact opnemen met uw ondersteuningsafdeling voor internetfaxservices.

## Installatie testfax

U kunt uw faxinstallatie testen om de status van het apparaat te controleren en om na te gaan of het correct is geïnstalleerd om te faxen. Voer deze test uit nadat u het apparaat hebt geïnstalleerd om te faxen. De test doet het volgende:

- Test de faxhardware
- Controleert of het juiste type telefoonsnoer is aangesloten op het apparaat
- Controleert of het telefoonsnoer op de juiste poort is aangesloten
- Controleert de aanwezigheid van een kiestoon
- Controleert op de aanwezigheid van een actieve telefoonlijn
- Controleert de status van de telefoonlijnverbinding



Het apparaat drukt een verslag af met het testresultaat. Als de test mislukt, bekijkt u het verslag voor informatie over hoe u het probleem kunt oplossen en voert de test opnieuw uit.

### **Faxinstallatie testen**

1. Stel het apparaat in op faxen volgens uw specifieke installatie-instructies voor thuis of op kantoor.
2. Zorg ervoor dat de printcartridges zijn geïnstalleerd en dat volledige vellen papier in de invoerlade zijn geplaatst voor u met de test begint.
3. Druk vanaf het bedieningspaneel van het apparaat op **Installeren**.
4. Selecteer **Tools** en selecteer vervolgens **Faxtest uitvoeren**.  
Het apparaat geeft de status van de test weer op het scherm en drukt een rapport af.
5. Bekijk het rapport.
  - Controleer of de faxinstellingen in het rapport juist zijn als er nog steeds sprake is van problemen met faxen, terwijl de test is geslaagd. Een lege of onjuiste faxinstelling kan faxproblemen veroorzaken.
  - Als de test is mislukt, kunt u in het rapport informatie vinden over het oplossen van de aangetroffen problemen.

## **Rapporten gebruiken**

U kunt het apparaat zodanig instellen dat foutrapporten en bevestigingsrapporten automatisch worden afgedrukt voor elk faxbericht dat u verzendt en ontvangt. Als het nodig is kunt u systeemrapporten ook handmatig afdrukken. Deze rapporten geven nuttige informatie over het apparaat.

Standaard is het apparaat zodanig ingesteld dat er alleen een rapport wordt afgedrukt als zich een probleem voordoet bij het verzenden of ontvangen van een fax. Na het verzenden van een faxbericht wordt op het bedieningspaneel even gemeld dat het faxbericht goed is verzonden.

Dit gedeelte bevat de volgende onderwerpen:

- [Bevestigingsrapporten voor faxen afdrukken](#)
- [Foutrapporten voor faxen afdrukken](#)
- [Het faxlogboek afdrukken en bekijken](#)

### **Bevestigingsrapporten voor faxen afdrukken**

Als u een afgedrukte bevestiging nodig hebt van faxen die goed zijn verzonden, volgt u onderstaande instructies om de faxbevestiging in te schakelen **voordat** u faxen gaat verzenden. Selecteer **Bij Fax verzenden** of **Verzenden & ontvangen**.

De standaardinstelling voor faxbevestiging is **Off (Uitschakelen)**. Dit betekent dat er geen bevestigingsrapport wordt afgedrukt voor elke fax die u verzendt of ontvangt. Na

het verzenden van een faxbericht wordt op het bedieningspaneel even gemeld dat het faxbericht goed is verzonden.

### Faxbevestiging inschakelen

1. Druk op **Installatie**.
2. Druk op **Rapport afdrukken** en vervolgens op **Faxbevestiging**.
3. Druk op de pijl naar rechts om een van de volgende opties te selecteren en druk dan op **OK**.

<b>Off (Uitschakelen)</b>	Er wordt geen bevestigingsrapport afgedrukt wanneer u faxberichten verzendt en ontvangt. Dit is de standaardinstelling.
<b>Bij Fax verzenden</b>	Er wordt een bevestigingsrapport afgedrukt voor elke fax die u verzendt.
<b>Bij Fax ontvangen</b>	Er wordt een bevestigingsrapport afgedrukt voor elke fax die u ontvangt.
<b>Verzenden &amp; ontvangen</b>	Er wordt een bevestigingsrapport afgedrukt voor elke fax die u verzendt of ontvangt.

 **Tip** Als u **Bij Fax verzenden** of **Verzenden & ontvangen** kiest en de fax scant om deze vanuit het geheugen te verzenden, kunt u een afbeelding van de eerste pagina van de fax opnemen in het rapport **Verzendrapport**. Druk op **Installatie**, op **Faxbevestiging** en druk dan nogmaals op **Bij verzenden fax**. Selecteer **Aan** in het menu **Afbeelding op verzendrapport**.

### Foutrapporten voor faxen afdrukken

U kunt het apparaat zodanig configureren dat er automatisch een rapport wordt afgedrukt als er tijdens de transmissie of ontvangst een fout optreedt.

#### Het apparaat instellen op het automatisch afdrukken van faxfoutrapporten

1. Druk op **Installatie**.
2. Druk op **Rapport afdrukken** en druk vervolgens op **Foutrapport fax**.
3. Druk op de pijl naar rechts om een van de volgende opties te selecteren en druk dan op **OK**.

<b>Verzenden &amp; ontvangen</b>	Afdrukken als er een fout optreedt bij het faxen. Dit is de standaardinstelling.
<b>Off (Uitschakelen)</b>	Er worden geen faxfoutrapporten afgedrukt.
<b>Bij Fax verzenden</b>	Afdrukken als er een fout optreedt bij het overbrengen.
<b>Bij Fax ontvangen</b>	Afdrukken als er een fout optreedt bij het ontvangen.

## Het faxlogboek afdrukken en bekijken

De logs geven een lijst van alle vanaf het bedieningspaneel van het apparaat verzonden faxen en alle ontvangen faxen.

U kunt een log afdrukken van faxen die door het apparaat werden ontvangen en verzonden. Elk item in het log bevat de volgende informatie:

- Datum en tijd van verzending
- Type (ontvangen of verzonden)
- Faxnummer
- Duur
- Aantal pagina's
- Resultaat (status) van de overdracht

### Het faxlog vanaf de HP-beeldbewerkingssoftware bekijken

1. Open de HP-beeldbewerkingssoftware op de computer. Raadpleeg [De HP-beeldbewerkingssoftware gebruiken](#) voor meer informatie.
2. Zie de Help op het scherm voor verdere aanwijzingen over de HP-beeldbewerkingssoftware.

Het log geeft een lijst van alle vanaf het bedieningspaneel van het apparaat en vanuit de HP-beeldbewerkingssoftware verzonden faxen en alle ontvangen faxen.

### De fax-log afdrukken vanaf het bedieningspaneel van het apparaat

1. Druk op **Installatie** op het bedieningspaneel van het apparaat.
2. Druk de pijlknoppen naar beneden naar **Rapport afdrukken** en druk vervolgens op **OK**.
3. Ga met de pijlknoppen naar **Faxlog** en druk vervolgens op **OK**.
4. Druk opnieuw op **OK** om het log af te drukken.

## Een fax annuleren

U kunt op elk moment een fax dat u aan het verzenden of ontvangen bent, annuleren.

### Een fax annuleren

- ▲ Druk op **Annuleren** op het bedieningspaneel van het apparaat om een faxtaak die u aan het verzenden of ontvangen bent, te stoppen. Als het apparaat niet stopt met faxen, drukt dan nogmaals op **Annuleren**.  
Het apparaat drukt de pagina's die al aan het afdrukken waren verder af en annuleert dan de rest van het faxbericht. Dit kan even duren.

### Een nummer dat u aan het kiezen bent, annuleren

- ▲ Druk op **Annuleren** om het nummer dat u op dat moment aan het kiezen bent, te annuleren.

---

# 8 Configureren en beheren

Deze sectie is bedoeld voor de beheerder of persoon die verantwoordelijk is voor het beheer van het apparaat. In dit gedeelte vindt u informatie over de volgende onderwerpen.

Dit gedeelte bevat de volgende onderwerpen:

- [Het apparaat beheren](#)
- [Beheertools voor het apparaat gebruiken](#)
- [De diagnostische zelftestpagina begrijpen](#)
- [De netwerkconfiguratiepagina begrijpen](#)
- [Netwerkopties configureren](#)
- [Het apparaat configureren voor faxen](#)
- [Het apparaat configureren \(Windows\)](#)
- [Het apparaat configureren \(Mac OS\)](#)
- [Het apparaat installeren voor draadloze communicatie](#)
- [De software verwijderen en opnieuw installeren](#)

## Het apparaat beheren

Hieronder worden de algemene tools vermeld waarmee u het apparaat kunt beheren. Zie [Beheertools voor het apparaat gebruiken](#) voor informatie over het activeren en gebruiken van deze hulpmiddelen.

---

 **Opmerking** Het is mogelijk dat in specifieke procedures andere methoden worden toegepast.

---

### Windows

- Bedieningspaneel van het apparaat
- Printerdriver
- Werkset

### Mac OS

- Bedieningspaneel van het apparaat
- HP Printerprogramma

Dit gedeelte bevat de volgende onderwerpen:

- [Het apparaat controleren](#)
- [Het apparaat beheren](#)

## Het apparaat controleren

Dit onderdeel bevat aanwijzingen voor het controleren van het apparaat.

Gebruik dit hulpmiddel...	om de volgende informatie te verkrijgen....
<b>Bedieningspaneel van het apparaat</b>	Informatie over de status van huidige taken, de bedrijfsstatus van het apparaat en de status van cartridges.
<b>Werkset (Windows)</b>	<b>Informatie over de cartridge:</b> Klik op het tabblad <b>Geschatte inktniveaus</b> om informatie te zien over het inktniveau. Blader vervolgens naar de knop <b>Cartridgedetails</b> . Klik op de knop <b>Cartridgedetails</b> om informatie te zien over vervangende inktcartridges en vervaldata.*
<b>HP Printerhulpprogramma (Mac OS)</b>	<b>Inkpatrooninformatie:</b> Open het deelvenster <b>Informatie en ondersteuning</b> en klik op <b>Status benodigheden</b> .*

\* De waarschuwingen en indicatoren voor het inktniveau geven alleen schattingen voor planningsdoelen. Overweeg om een nieuwe cartridge aan te schaffen op het moment dat het bericht verschijnt dat de inkt bijna op is, zodat u vertragingen bij het afdrukken voorkomt. U hoeft de cartridges pas te vervangen als de afdrukkwaliteit niet meer acceptabel is.

## Het apparaat beheren

Dit onderdeel bevat informatie over het beheren van het apparaat en het wijzigen van instellingen.

Gebruik dit hulpmiddel...	als u het volgende wilt doen...
<b>Bedieningspaneel</b>	<ul style="list-style-type: none"> <li>• <b>Taal en land/regio:</b> druk op <b>Installatie</b> en open het menu <b>Voorkeuren</b>. Als u uw land/regio niet ziet staan, druk dan 99 en zoek uw land/regio in de keuzelijst.</li> <li>• <b>Volume van het bedieningspaneel van het apparaat:</b> Druk op <b>Installatie</b> en open het menu <b>Voorkeuren</b>.</li> <li>• <b>Geluidsvolume fax:</b> druk op <b>Installatie</b> en selecteer <b>Geluidsvolume fax</b>.</li> <li>• <b>Afdrukken van automatische rapporten:</b> druk op <b>Installatie</b> en open het menu <b>Geavanceerde faxinstallatie</b>.</li> <li>• <b>Het kiessysteem instellen:</b> druk op <b>Installatie</b> en open het menu <b>Basisinstallatie fax</b>.</li> <li>• <b>Installatie opties opnieuw kiezen:</b> druk op <b>Installatie</b> en open het menu <b>Geavanceerde faxinstallatie</b>.</li> <li>• <b>De datum en tijd instellen:</b> druk op <b>Installatie</b>, druk op <b>Tools</b> en vervolgens op <b>Datum en tijd</b>.</li> </ul>
<b>Werkset (Windows)</b>	<b>Onderhoudstaken voor het apparaat uitvoeren:</b> open het tabblad <b>Services</b> .
<b>HP Printerhulpprogramma (Mac OS)</b>	<ul style="list-style-type: none"> <li>• <b>Lade-instellingen wijzigen:</b> klik op <b>Papierverwerking</b> in het deelvenster <b>Printerinstellingen</b>.</li> <li>• <b>Onderhoudstaken voor het apparaat uitvoeren:</b> open het deelvenster <b>Informatie en ondersteuning</b> en klik vervolgens op de optie voor de taak die u wilt uitvoeren.</li> </ul>

## Beheertools voor het apparaat gebruiken

Dit gedeelte bevat de volgende onderwerpen:

- [Werkset \(Windows\)](#)
- [Geïntegreerde webserver](#)
- [HP Printerhulpprogramma \(Mac OS\)](#)

### Werkset (Windows)

De Werkset geeft informatie over het onderhoud van het apparaat.



**Opmerking** Als de computer aan de systeemvereisten voldoet, kunt u de Werkset vanaf de Starter-cd installeren door voor de volledige installatie te kiezen.

Dit gedeelte bevat de volgende onderwerpen:

- [De Werkset openen](#)
- [Tabbladen in de Werkset](#)

### De Werkset openen

- Klik in de HP Solution Center op **Instellingen**, wijs **Afdrukinstellingen** aan en klik vervolgens op **Printer Werkset**.
- Klik met de rechtermuisknop op de HP Digital Imaging-monitor in de taakbalk, wijs **Modelnaam printer** aan en klik op **Werkset printer weergeven**.

### Tabbladen in de Werkset

De Werkset bevat de volgende tabbladen.

Tabblad	Inhoud
Geschat inktniveau	<ul style="list-style-type: none"><li>• <b>Informatie over het inktniveau:</b> toont het geschatte inktniveau voor elke patroon. <b>Opmerking</b> De waarschuwingen en indicatoren voor het inktniveau geven alleen schattingen voor planningsdoelen. Overweeg om een nieuwe cartridge aan te schaffen op het moment dat het bericht verschijnt dat de inkt bijna op is, zodat u vertragingen bij het afdrukken voorkomt. U hoeft de cartridges pas te vervangen als de afdrukkwaliteit niet meer acceptabel is.</li><li>• <b>Kopen:</b> geeft toegang tot een website waar u online printerbenodigdheden kunt bestellen voor het apparaat.</li><li>• <b>Een cartridge kiezen:</b> toont telefoonnummers die u kunt opbellen om benodigdheden voor het apparaat te bestellen. Er zijn niet voor alle landen/regio's telefoonnummers beschikbaar.</li><li>• <b>Cartridgedetails:</b> toont bestelnummer van de geïnstalleerde inktpatronen.</li></ul>
Services	<ul style="list-style-type: none"><li>• <b>Diagnosepagina afdrukken:</b> hiermee kunt u de diagnostische zelftestpagina van het apparaat afdrukken. Deze pagina bevat informatie over het apparaat en de benodigdheden. Zie <a href="#">De diagnostische zelftestpagina begrijpen</a> voor meer informatie.</li><li>• <b>Testpagina afdrukken:</b> hiermee kunt u het zelftestrapport van het apparaat afdrukken. Deze pagina bevat informatie over het apparaat en de cartridges. Zie <a href="#">De diagnostische zelftestpagina begrijpen</a> voor meer informatie.</li><li>• <b>Cartridges uitlijnen:</b> hulp bij het uitlijnen van de cartridges. Zie <a href="#">De printcartridges uitlijnen</a> voor meer informatie.</li></ul>

Tabblad	Inhoud
	<ul style="list-style-type: none"> <li>• <b>Cartridges reinigen:</b> hulp bij het reinigen van de cartridges. Zie <a href="#">De printcartridges reinigen</a> voor meer informatie.</li> <li>• <b>Kleur kalibreren:</b> hiermee kunt u de afgedrukte kleuren kalibreren.</li> </ul>

## Geïntegreerde webserver

Als het apparaat op een netwerk is aangesloten, kunt u de geïntegreerde webserver gebruiken om informatie over de status te bekijken, instellingen te wijzigen en het apparaat vanaf de computer te beheren.

 **Opmerking** Zie [Specificaties van de geïntegreerde webserver](#) voor een overzicht van systeemvereisten voor de ingebouwde webserver.

Sommige instellingen zijn alleen toegankelijk nadat een wachtwoord voor de ingebouwde webserver is opgegeven.

U kunt de geïntegreerde webserver openen en gebruiken zonder verbinding met internet, maar sommige functies zijn dan niet beschikbaar.

Dit gedeelte bevat de volgende onderwerpen:

- [De ingebouwde webserver openen](#)
- [Pagina's geïntegreerde webserver](#)

### De ingebouwde webserver openen

U kunt de geïntegreerde webserver op de volgende manieren openen:

 **Opmerking** Als u de geïntegreerde webserver wilt openen vanuit de printerdriver (Windows) of het HP Printerhulpprogramma (Mac OS), moet het apparaat zijn aangesloten op een netwerk en een IP-adres hebben.

- **Webbrowser:** Typ in een ondersteunde webbrowser op uw computer het IP-adres dat aan het apparaat is toegewezen.  
Als het IP-adres bijvoorbeeld 123.123.123.123 is, typt u het volgende adres in de webbrowser: `http://123.123.123.123`  
Het IP-adres van het apparaat staat vermeld op de diagnostische zelftestpagina. Raadpleeg [De netwerkconfiguratiepagina begrijpen](#) voor meer informatie.  
Als de ingebouwde webserver wordt weergegeven, kunt u deze toevoegen aan de favorieten zodat u er in het vervolg eenvoudig naartoe kunt gaan.
- **HP Printerhulpprogramma (Mac OS):** Op het tabblad **Printerinstellingen** klikt u op **Extra instellingen** en vervolgens op de knop **Geïntegreerde webserver openen**.



## Pagina's geïntegreerde webserver

De geïntegreerde webserver bevat pagina's die u kunt gebruiken om productinformatie te bekijken en apparaatinstellingen te wijzigen. De pagina's bevatten ook koppelingen naar andere e-services.

Pagina's/knoppen	Inhoud
Informatiepagina	Deze pagina bevat statusinformatie over het apparaat, de inktbenodigdheden en het inktgebruik en een gebeurtenissenlogboek (bijvoorbeeld met fouten).
Pagina Instellingen	Deze pagina bevat de instellingen die zijn geconfigureerd voor het apparaat. U kunt deze instellingen hier ook wijzigen.
Pagina netwerken	Deze pagina bevat informatie over de netwerkstatus en de netwerkinstellingen die voor het apparaat zijn geconfigureerd. Deze pagina's worden alleen weergegeven als het apparaat is aangesloten op een netwerk. Raadpleeg <a href="#">Netwerkopties configureren</a> voor meer informatie.
Pagina Bluetooth	Deze pagina bevat de instellingen die zijn geconfigureerd voor het apparaat. U kunt deze instellingen hier ook wijzigen.
Knoppen Ondersteuning en Benodigdheden bestellen	Via <b>Ondersteuning</b> hebt u toegang tot een aantal ondersteuningsservices. Met <b>Benodigdheden bestellen</b> maakt u online verbinding om benodigdheden te bestellen.

## HP Printerhulpprogramma (Mac OS)

Het HP Printerhulpprogramma bevat hulpmiddelen voor het configureren van afdrukinstellingen, het kalibreren van het apparaat, het online bestellen van benodigdheden en het zoeken van helpinformatie op internet.

Dit gedeelte bevat de volgende onderwerpen:

- [Het HP Printerhulpprogramma openen](#)
- [Deelvensters van HP Printerhulpprogramma](#)

### Het HP Printerhulpprogramma openen

#### Zo opent u het HP Printerhulpprogramma vanop het bureaublad

1. Selecteer vanuit de **Zoeker** de optie **Computer** in het menu **Gaan**.
2. Selecteer **Applicaties** en dubbelklik vervolgens op **Hulpprogramma's**.
3. Dubbelklik op het **Printerinstallatieprogramma**.
4. Selecteer het HP-apparaat en klik op de knop **Hulpprogramma**.
5. Selecteer het HP-apparaat en klik op **Hulpprogramma starten**.

### Het HP Printerhulpprogramma openen vanuit HP Apparaatbeheer

1. Klik op **HP Apparaatbeheer** in het Dock.
2. Selecteer **Printer onderhouden** in het menu Informatie en instellingen.
3. Selecteer het HP-apparaat en klik op **Hulpprogramma starten**.

### Deelvensters van HP Printerhulpprogramma

#### Deelvenster Informatie en ondersteuning

- **Status benodigdheden:** dit venster bevat informatie over de geïnstalleerde printcartridges.
- **Info over benodigdheden:** toont de opties voor het vervangen van de printcartridges.
- **Apparaatgegevens:** bevat informatie over het model en serienummer. Deze pagina bevat informatie over het apparaat en de benodigdheden.
- **Reinigen:** hulp bij het reinigen van de printcartridges.
- **Uitlijnen:** hulp bij het uitlijnen van de printcartridges.
- **HP-ondersteuning:** deze pagina geeft toegang tot de HP-website waar u ondersteuning vindt voor het apparaat, het apparaat kunt registreren, benodigdheden kunt bestellen en informatie vindt over het retourneren en recyclen van gebruikte printerbenodigdheden.

## De diagnostische zelftestpagina begrijpen

Gebruik de diagnostische zelftestpagina voor het volgende:

- Informatie bekijken over uw apparaat en de status van de cartridges
- Help bij het oplossen van problemen

De diagnostische zelftestpagina bevat ook een log met recente gebeurtenissen.



helpen oplossen. Als u HP wilt bellen, is het vaak handig om eerst deze pagina af te drukken.

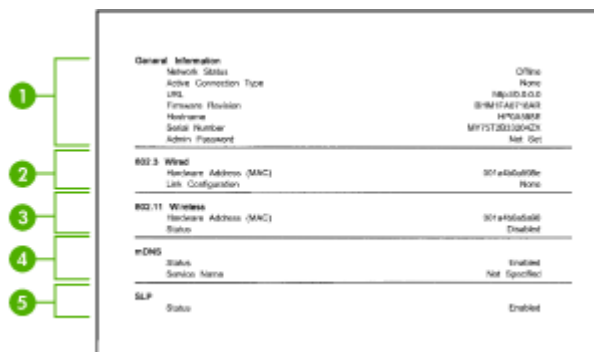

### Netwerkconfiguratiepagina

- 1. Algemene informatie:** Informatie over de huidige status en het type actieve verbinding van het netwerk en andere informatie, zoals de URL van de geïntegreerde webserver.
- 2. 802.3 bekabeld:** Informatie over de actieve vaste netwerkverbinding, zoals het IP-adres, het subnetmasker, de standaard-gateway en het hardwareadres van het apparaat.
- 3. 802.11 draadloos:** Informatie over de actieve draadloze netwerkverbinding, zoals het IP-adres, de communicatiemodus, de naam van het netwerk, het verificatietype en de signaalsterkte.
- 4. mDNS:** Hier wordt informatie weergegeven over de actieve mDNS-verbinding (Multicast Domain Name System). mDNS-services worden meestal gebruikt bij kleine netwerken voor IP-adressen en het herleiden van namen (via UDP-poort 5353), als er geen conventionele DNS-server wordt gebruikt.
- 5. SLP:** Hier wordt informatie weergegeven over de huidige SLP-verbinding (Service Location Protocol). SLP wordt gebruikt door netwerkbeheertoepassingen voor het beheer van apparaten. Het apparaat ondersteunt het SNMPv1-protocol op IP-netwerken.

### De netwerkconfiguratiepagina afdrukken vanaf het bedieningspaneel van het apparaat

- Als het apparaat een uitleesscherf met twee regels heeft: Druk op de knop **Installatie**, selecteer **Netwerkinstallatie**, **Netwerkinstellingen afdrukken** en druk dan op **OK**.
- Als het apparaat een kleurenscherf heeft: Druk op de knop **Installatie**, selecteer **Netwerk**, **Netwerkinstellingen bekijken** en **Netwerkconfiguratiepagina afdrukken** en druk dan op **OK**.

Dit gedeelte bevat de volgende onderwerpen:

- [Kanaalbereikdefinities](#)

## Kanaalbereikdefinities

De onderstaande lijst vermeldt draadloze kanaalbereikdefinities voor 802.11.

---

Het eerste cijfer geeft het landnummer aan

---

**Landnummer 0:** Kanalen 1-11:

- high-power 802.11b
- low-power 802.11g

---

**Landnummer 1:** Kanalen 1-13:

- low-power 802.11b
- low-power 802.11g

---

**Landnummer 2:** Kanalen 1-14:

- low-power 802.11b
- low-power 802.11g

**Opmerking** 802.11g is niet toegestaan op kanaal 14.

---

Het tweede cijfer geeft de compatibiliteit van de adhocmodus aan	0: Nominale status adhoc aansluiting 1: Adhoc verschijnt altijd aangesloten
Het derde cijfer geeft de snelheidsbeperking van de infrastructuurmodus aan	0: 802.11b of 802.11g 1: alleen 802.11b
Het vierde cijfer geeft de snelheidsbeperking van de adhocmodus aan	0: 802.11b of 802.11g 1: alleen 802.11b

---

## Netwerkopties configureren

U kunt de netwerkinstellingen voor het apparaat beheren via het bedieningspaneel van het apparaat, zoals is beschreven in het volgende gedeelte. Voor geavanceerde instellingen kunt u de geïntegreerde webserver gebruiken. De geïntegreerde webserver is een configuratie- en statushulpmiddel dat u kunt openen via een bestaande netwerkverbinding met het apparaat. Zie [Geïntegreerde webserver](#) voor meer informatie.

Dit gedeelte bevat de volgende onderwerpen:

- [Basisnetwerkinstellingen wijzigen](#)
- [Geavanceerde netwerkinstellingen wijzigen](#)

### Basisnetwerkinstellingen wijzigen

Het bedieningspaneel van het apparaat stelt u in staat om een draadloze verbinding in te stellen en te beheren en om een verscheidenheid aan netwerkbeheertaken uit te voeren. Deze taken omvatten onder meer het weergeven van de netwerkinstellingen, het herstellen van de standaardwaarden van het netwerk, het inschakelen van de draadloze radio en het wijzigen van de netwerkinstellingen.

Dit gedeelte bevat de volgende onderwerpen:

- [De wizard Draadloze installatie gebruiken](#)
- [Netwerkinstellingen bekijken en afdrukken](#)
- [De draadloze radio in- en uitschakelen](#)

### **De wizard Draadloze installatie gebruiken**

De wizard Draadloze installatie biedt u een eenvoudige methode voor het installeren en het beheren van een draadloze verbinding met het apparaat. Zie [Het apparaat installeren voor draadloze communicatie](#) voor meer informatie over het installeren van een draadloze verbinding en de wizard Draadloze installatie.

### **Netwerkinstellingen bekijken en afdrukken**

U kunt een overzicht van de netwerkinstellingen weergeven op het bedieningspaneel van het apparaat, maar u kunt ook een gedetailleerde netwerkconfiguratiepagina afdrukken. Op de netwerkconfiguratiepagina worden alle belangrijke netwerkinstellingen, zoals het IP-adres, de verbindingssnelheid, DNS en mDNS weergegeven. Zie [De netwerkconfiguratiepagina begrijpen](#) voor informatie over het wijzigen van de netwerkinstelling.

1. Druk op de knop **Installatie**.
2. Druk op de pijlknoppen totdat **Netwerk** wordt gemarkeerd en druk vervolgens op **OK**.
3. Voer een van de volgende handelingen uit:
  - Als u de instellingen voor vaste (Ethernet-)netwerkinstellingen wilt weergeven, selecteert u **Netwerkinstellingen bekijken** en vervolgens **Samenvatting vaste verbinding weergeven**.
  - Als u de instellingen voor draadloze netwerkinstellingen wilt weergeven, selecteert u **Netwerkinstellingen bekijken** en vervolgens **Samenvatting draadloze verbinding weergeven**.
  - Als u de netwerkconfiguratiepagina wilt afdrukken, selecteert u **Netwerkinstellingen bekijken** en vervolgens **Netwerkconfiguratiepagina afdrukken**.

### **De draadloze radio in- en uitschakelen**

De draadloze radio is standaard ingeschakeld, zoals wordt aangegeven met behulp van het blauwe lampje aan de voorkant van het apparaat. De radio moet zijn ingeschakeld om de verbinding met een draadloos netwerk te behouden. Als het apparaat echter is verbonden met een vast netwerk of als u een USB-verbinding gebruikt, wordt de radio niet gebruikt. In dit geval wilt u de radio mogelijk uitschakelen.

1. Druk op de knop **Installatie**.
2. Druk op de pijlknoppen totdat **Netwerk** wordt gemarkeerd en druk vervolgens op **OK**.
3. Selecteer **Draadloze radio** en vervolgens **Ja** als u de radio wilt inschakelen of **Nee** als u de radio wilt uitschakelen.

## **Geavanceerde netwerkinstellingen wijzigen**

De geavanceerde netwerkinstellingen worden voornamelijk beschreven voor referentiedoeleinden. Het is echter raadzaam deze instellingen niet te wijzigen, tenzij u

een ervaren gebruiker bent. De geavanceerde instellingen omvatten de **verbindingssnelheid**, de **IP-instellingen** en de **geheugenkaartbeveiliging**.

Dit gedeelte bevat de volgende onderwerpen:

- [De verbindingssnelheid instellen](#)
- [IP-instellingen bekijken](#)
- [IP-instellingen wijzigen](#)

### De verbindingssnelheid instellen

U kunt de snelheid wijzigen waarmee gegevens via het netwerk worden verzonden. De standaardinstelling is **Automatisch**.

1. Druk op de knop **Installatie**.
2. Druk op de pijlknoppen totdat **Netwerk** wordt gemarkeerd en druk vervolgens op **OK**.
3. Selecteer **Geavanceerde installatie** en vervolgens **Verbindingssnelheid**.
4. Druk op het getal naast de verbindingssnelheid van uw netwerkhardware:
  - **1. Automatisch**
  - **2. 10-Full**
  - **3. 10-Half**
  - **4. 100-Full**
  - **5. 100-Half**

### IP-instellingen bekijken

- Kleurenscherm: Om het IP-adres van het apparaat vanaf het bedieningspaneel van het apparaat te bekijken, drukt u op de knop **Installatie**, selecteert **Netwerk**, **Netwerkinstellingen bekijken** en selecteert vervolgens **Overzicht vaste verbinding weergeven** of **Overzicht draadloze verbinding weergeven**.
- Uitleesvenster met 2 regels: Als u het IP-adres van het apparaat wilt bekijken, moet u de netwerkconfiguratiepagina afdrukken. Raadpleeg [De netwerkconfiguratiepagina begrijpen](#) voor meer informatie.

### IP-instellingen wijzigen

De standaard-IP-instelling is **Automatisch** (het IP-adres wordt automatisch ingesteld). Als u een ervaren gebruiker bent, kunt u echter het IP-adres, het subnetmasker of de standaardgateway handmatig wijzigen.

---

△ **Let op** Wees voorzichtig als u handmatig een IP-adres toewijst. Als u tijdens de installatie een ongeldig IP-adres opgeeft, kunnen de netwerkonderdelen geen verbinding maken met het apparaat.

---

1. Druk op de knop **Installatie**.
2. Druk op de pijlknoppen totdat **Netwerk** wordt gemarkeerd en druk vervolgens op **OK**.
3. Selecteer achtereenvolgens **Geavanceerde instellingen**, **IP-instellingen** en **Handmatige IP-instellingen**.

4. Druk op het cijfer naast de IP-instelling:
  - **1. IP-adres**
  - **2. Subnetmasker**
  - **3. Standaardgateway**
5. Voer de wijzigingen in en druk op **OK**.

## Het apparaat configureren voor faxen

Nadat u alle stappen uit de beknopte gebruikershandleiding hebt uitgevoerd, kunt u met behulp van de instructies in dit gedeelte het installeren van de fax voltooien. Bewaar de beknopte gebruikershandleiding zorgvuldig, zodat u deze in de toekomst kunt raadplegen.

In dit gedeelte leest u hoe u het apparaat kunt instellen, zodat u een fax kunt verzenden zonder dat er problemen ontstaan met de reeds aanwezige apparatuur en services die van dezelfde telefoonlijn gebruikmaken als het apparaat.

---

 **Tip** U kunt ook de wizard Faxinstallatie (Windows) of het HP Fax Setup-programma (Mac OS) gebruiken om snel een aantal belangrijke faxopties in te stellen, zoals de antwoordmodus en de informatie van het faxkopschrift. U kunt de wizard Faxinstallatie (Windows) of het HP Fax Setup-programma (Mac OS) openen vanuit de software die u bij het apparaat hebt geïnstalleerd. Nadat u de wizard Faxinstallatie (Windows) of het HP Fax Setup-programma (Mac OS) hebt uitgevoerd, volgt u de procedures in dit gedeelte om de installatie van de fax te voltooien.

---

Dit gedeelte bevat de volgende onderwerpen:

- [Faxen instellen \(parallele telefoonsystemen\)](#)
- [Seriële faxinstallatie](#)

### Faxen instellen (parallele telefoonsystemen)

Voordat u begint met het installeren van het apparaat voor het uitvoeren van faxtaken, moet u bepalen welk soort telefoonsysteem in uw land/regio wordt gebruikt. De



instructies voor het instellen van de fax verschillen, afhankelijk van de vraag of u een serieel of een parallel telefoonsysteem hebt.

- Als uw land/regio niet in de onderstaande tabel voorkomt, gebruikt u waarschijnlijk een serieel telefoonsysteem. Als u een serieel telefoonsysteem gebruikt, kan het type connector op uw gedeelde apparatuur voor telefonie (modems, telefoon en antwoordapparaten) niet fysiek worden aangesloten op de "2-EXT"-poort op het apparaat. In dit geval moet alle apparatuur worden aangesloten op de telefoonaansluiting.

---

 **Opmerking** In sommige landen/regio's waar seriële telefoonsystemen worden gebruikt, is het telefoonsnoer dat bij het apparaat is meegeleverd soms voorzien van een extra stekker. Hiermee kunt u ook andere telecomapparaten op dezelfde telefoonaansluiting aansluiten waarop ook het apparaat is aangesloten.

---

- Als uw land/regio in de tabel voorkomt, hebt u waarschijnlijk een parallel telefoonsysteem. In een parallel telefoonsysteem kunt u gedeelde telefoonapparatuur met de telefoonlijn verbinden via de "2-EXT"-poort op de achterzijde van het apparaat.

---

 **Opmerking** Wij raden u in dat geval aan om het apparaat aan te sluiten op de telefoonaansluiting met het tweaderige telefoonsnoer dat bij het apparaat werd geleverd.

---

**Tabel 8-1 Landen/regio's met een parallel telefoonsysteem**

Argentinië	Australië	Brazilië
Canada	Chili	China
Colombia	Griekenland	India
Indonesië	Ierland	Japan
Korea	Latijns-Amerika	Maleisië
Mexico	Filippijnen	Polen
Portugal	Rusland	Saoedi-Arabië
Singapore	Spanje	Taiwan
Thailand	V.S.	Venezuela
Vietnam		

Als u niet zeker weet welk type telefoonsysteem u gebruikt (serieel of parallel), kunt u dat navragen bij uw telefoonmaatschappij.

Dit gedeelte bevat de volgende onderwerpen:

- [De juiste faxinstellingen voor thuis of op kantoor kiezen](#)
- [De faxinstallatie voor uw situatie selecteren](#)
- [Situatie A: Aparte faxlijn \(er worden geen gespreksoproepen ontvangen\)](#)
- [Situatie B: Het apparaat installeren met DSL](#)

- [Situatie C: Het apparaat installeren met een PBX-telefoonstelsysteem of een ISDN-lijn](#)
- [Situatie D: Fax met een specifiek belduidend op dezelfde lijn](#)
- [Situatie E: Gedeelde telefoon-/faxlijn](#)
- [Situatie F: Gedeelde gespreks-/faxlijn met voicemail](#)
- [Situatie G: Gedeelde faxlijn met computermodem \(er komen geen gespreksoproepen binnen\)](#)
- [Situatie H: Gedeelde lijn voor gespreks- en faxoproepen met computermodem](#)
- [Situatie I: Gedeelde lijn voor gesprekken/fax met antwoordapparaat](#)
- [Situatie J: Gedeelde lijn voor gespreks- en faxoproepen met een computermodem en een antwoordapparaat](#)
- [Situatie K: Gedeelde lijn voor gespreks- en faxoproepen met een computermodem voor inbellen en voicemail](#)

### **De juiste faxinstellingen voor thuis of op kantoor kiezen**

Als u probleemloos faxberichten wilt kunnen verzenden, moet u weten welke apparaten en services de telefoonlijn delen met het apparaat. Dit is belangrijk omdat u mogelijk enkele bestaande kantoorapparaten rechtstreeks met het apparaat moet verbinden en omdat u misschien enkele faxinstellingen moet wijzigen om goed te kunnen faxen.

Lees eerst de vragen in dit deel door en noteer uw antwoorden om te bepalen op welke manier u het apparaat het beste kunt instellen voor thuis of op kantoor. Zoek vervolgens op basis van de antwoorden die u hebt genoteerd, in de tabel hieronder de aanbevolen instelling op.

Zorg ervoor dat u de volgende vragen leest en beantwoordt in de volgorde waarin ze hieronder voorkomen.

1. Hebt u een DSL-service (Digital Subscriber Line) bij uw telefoonmaatschappij? (DSL wordt in uw land/regio wellicht ADSL genoemd.)  
Als u Ja hebt geantwoord, kunt u direct doorgaan naar [Situatie B: Het apparaat installeren met DSL](#). U hoeft de overige vragen niet te beantwoorden.  
Als u Nee hebt geantwoord, gaat u door naar de volgende vraag.
2. Beschikt u over een telefooncentrale (PBX) of een ISDN-aansluiting?  
Als u Ja hebt geantwoord, kunt u direct doorgaan naar [Situatie C: Het apparaat installeren met een PBX-telefoonstelsysteem of een ISDN-lijn](#). U hoeft de overige vragen niet te beantwoorden.  
Als u Nee hebt geantwoord, gaat u door naar de volgende vraag.

3. Bent u via uw telefoonmaatschappij geabonneerd op een service voor specifieke belseignalen die uit meerdere telefoonnummers met verschillende belseignalen bestaat?

Als u Ja hebt geantwoord, kunt u direct doorgaan naar [Situatie D: Fax met een specifiek belseignaal op dezelfde lijn](#). U hoeft de overige vragen niet te beantwoorden.

Als u Nee hebt geantwoord, gaat u door naar de volgende vraag.

Weet u niet zeker of u een specifiek belseignaal hebt? Veel telefoonmaatschappijen bieden een functie voor specifieke belseignalen, zodat het mogelijk is om op één telefoonlijn diverse telefoonnummers te gebruiken.

Als u zich op deze service abonneert, heeft elk telefoonnummer een ander belseignaal. U kunt bijvoorbeeld enkele, dubbele of drievoudige belseignalen voor verschillende nummers hebben. U kunt bijvoorbeeld een telefoonnummer met een enkel belseignaal toewijzen aan uw gespreksoproepen, en een ander telefoonnummer met een dubbel belseignaal aan uw faxoproepen. Hierdoor hoort u het verschil tussen gespreks- en faxoproepen als de telefoon overgaat.

4. Ontvangt u gespreksoproepen op hetzelfde telefoonnummer dat u gaat gebruiken voor het ontvangen van faxoproepen met het apparaat?

Ga door met de volgende vraag.

5. Hebt u een computermodem die gebruikmaakt van dezelfde telefoonlijn als het apparaat?

Weet u niet zeker of u een computermodem gebruikt? Als u een van de volgende vragen met Ja beantwoordt, maakt u gebruik van een computermodem:

- Kunt u rechtstreeks vanuit computertoepassingen faxberichten verzenden en ontvangen via een inbelverbinding?
- Verzendt en ontvangt u e-mailberichten op uw computer via een inbelverbinding?
- Maakt u verbinding met Internet door middel van een inbelverbinding?

Ga door met de volgende vraag.

6. Hebt u een antwoordapparaat dat gespreksoproepen beantwoordt op hetzelfde telefoonnummer dat u ook gebruikt voor het ontvangen van faxoproepen op het apparaat?

Ga door met de volgende vraag.

7. Bent u geabonneerd op een voicemailservice van uw telefoonmaatschappij en gebruikt u daarvoor hetzelfde nummer dat u ook gebruikt voor het ontvangen van faxoproepen op het apparaat?

Nadat u de vragen hebt beantwoord, gaat u naar het volgende deel waarin u de faxinstellingen kunt selecteren die het beste bij uw situatie passen.

### **De faxinstallatie voor uw situatie selecteren**

Nu u alle vragen hebt beantwoord over apparatuur en services die de telefoonlijn met het apparaat delen, kunt u de geschiktste instellingen voor thuis of kantoor kiezen.

Kies in de eerste kolom van de tabel de combinatie van apparaten en services die bij u thuis of in uw kantoor wordt gebruikt. Zoek op basis van uw telefoonsysteem vervolgens de juiste instelling op in de tweede of derde kolom van de tabel. Voor elke situatie vindt u in de volgende gedeelten stapsgewijze instructies.

Als u alle vragen in het vorige gedeelte hebt beantwoord en u geen van de beschreven apparaten of services gebruikt, kiest u "Geen" in de eerste kolom van de tabel.

 **Opmerking** Als uw thuis- of kantoorinstallatie in dit gedeelte niet wordt genoemd, stelt u het apparaat in als een gewone analoge telefoon. Sluit het ene uiteinde van het telefoonsnoer dat is meegeleverd in de doos aan op de telefoonaansluiting en het andere uiteinde op de poort met het label 1-LINE achter op het apparaat. Als u een ander telefoonsnoer gebruikt, zult u mogelijk problemen ondervinden met het verzenden en ontvangen van faxen.

<b>Andere apparatuur/services die uw faxlijn delen</b>	<b>Aanbevolen faxinstellingen voor parallelle telefoonsystemen</b>	<b>Aanbevolen faxinstellingen voor seriële telefoonsystemen</b>
Geen (U hebt alle vragen met Nee beantwoord.)	<a href="#">Situatie A: Aparte faxlijn (er worden geen gespreksoproepen ontvangen)</a>	Kijk voor uw land in <a href="#">Seriële faxinstallatie</a>
DSL-aansluiting (U hebt alleen op vraag 1 Ja geantwoord.)	<a href="#">Situatie B: Het apparaat installeren met DSL</a>	Kijk voor uw land in <a href="#">Seriële faxinstallatie</a>
PBX-systeem of ISDN-aansluiting (U hebt alleen op vraag 2 Ja geantwoord.)	<a href="#">Situatie C: Het apparaat installeren met een PBX-telefoonsysteem of een ISDN-lijn</a>	Kijk voor uw land in <a href="#">Seriële faxinstallatie</a>
Abonnement op specifieke besignalen (U hebt alleen op vraag 3 Ja geantwoord.)	<a href="#">Situatie D: Fax met een specifiek besignaal op dezelfde lijn</a>	Kijk voor uw land in <a href="#">Seriële faxinstallatie</a>
Gespreksoproepen (U hebt alleen op vraag 4 Ja geantwoord.)	<a href="#">Situatie E: Gedeelde telefoon-/faxlijn</a>	Kijk voor uw land in <a href="#">Seriële faxinstallatie</a>
Gespreksoproepen en voicemailservice (U hebt alleen de vragen 4 en 7 met Ja beantwoord.)	<a href="#">Situatie F: Gedeelde gespreks-/faxlijn met voicemail</a>	Kijk voor uw land in <a href="#">Seriële faxinstallatie</a>
Computermodem voor inbellen (U hebt alleen op vraag 5 Ja geantwoord.)	<a href="#">Situatie G: Gedeelde faxlijn met computermodem (er komen geen gespreksoproepen binnen)</a>	N.v.t.
Gespreksoproepen en computermodem voor inbellen (U hebt alleen de vragen 4 en 5 met Ja beantwoord.)	<a href="#">Situatie H: Gedeelde lijn voor gespreks- en faxoproepen met computermodem</a>	N.v.t.
Gespreksoproepen en antwoordapparaat (U hebt alleen de vragen 4 en 6 met Ja beantwoord.)	<a href="#">Situatie I: Gedeelde lijn voor gesprekken/fax met antwoordapparaat</a>	N.v.t.

(vervolg)

Andere apparatuur/services die uw faxlijn delen	Aanbevolen faxinstellingen voor parallelle telefoonsystemen	Aanbevolen faxinstellingen voor seriële telefoonsystemen
Gespreksoproepen, computermodem voor inbellen en antwoordapparaat (U hebt alleen de vragen 4, 5 en 6 met Ja beantwoord.)	<a href="#">Situatie J: Gedeelde lijn voor gespreks- en faxoproepen met een computermodem en een antwoordapparaat</a>	N.v.t.
Gespreksoproepen, computermodem voor inbellen en voicemailservice (U hebt alleen de vragen 4, 5 en 7 met Ja beantwoord.)	<a href="#">Situatie K: Gedeelde lijn voor gespreks- en faxoproepen met een computermodem voor inbellen en voicemail</a>	N.v.t.

### Situatie A: Aparte faxlijn (er worden geen gespreksoproepen ontvangen)

Als u een aparte telefoonlijn hebt waarop u geen gespreksoproepen ontvangt en er geen andere apparatuur op deze telefoonlijn is aangesloten, stelt u het apparaat in zoals in dit deel wordt beschreven.

#### Afbeelding 8-1 Achteraanzicht van het apparaat

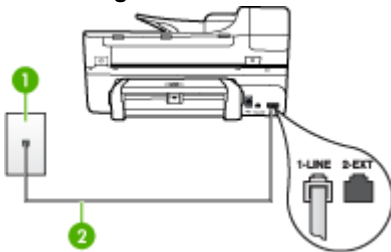

1	Telefoonaansluiting op de wand
2	Gebruik het telefoonsnoer dat bij het apparaat is geleverd en verbindt dit met de 1-LINE-poort

#### Het apparaat instellen met een aparte faxlijn

1. Gebruik het bij het apparaat geleverde telefoonsnoer om een verbinding te maken tussen de telefoonaansluiting en de poort met het label 1-LINE op de achterzijde van het apparaat.



**Opmerking** Als u het meegeleverde telefoonsnoer niet gebruikt om het apparaat op de telefoonaansluiting op de wand aan te sluiten, kunt u waarschijnlijk geen faxen verzenden of ontvangen. Dit speciale telefoonsnoer verschilt van de telefoonsnoeren die u mogelijk thuis of op kantoor gebruikt.

2. Zet de **Automatisch antwoorden**-instelling aan.
3. (Optioneel) Zet **Hoe vaak overgaan** op de laagste instelling (tweemaal overgaan).
4. Voer een faxtest uit.

Wanneer de telefoon gaat, neemt het apparaat automatisch op na het aantal belsignalen dat u in de instelling **Hoe vaak overgaan** hebt opgegeven. Vervolgens begint het apparaat faxontvangsttonen naar het verzendende faxtoestel te sturen en ontvangt het de fax.

**Situatie B: Het apparaat installeren met DSL**

Als u via uw telefoonmaatschappij gebruikmaakt van een DSL-service, en geen andere toestellen verbindt met het apparaat, kunt u aan de hand van de instructies in dit gedeelte een DSL-filter verbinden met de telefoonaansluiting en het apparaat. Het DSL-filter haalt het digitale signaal weg dat storingen veroorzaakt in de communicatie tussen het apparaat en de telefoonlijn, zodat het apparaat probleemloos via de telefoonlijn kan communiceren. (DSL wordt in uw land/regio wellicht ADSL genoemd.)

 **Opmerking** Als u over een DSL-lijn beschikt en u geen DSL-filter gebruikt, kunt u met het apparaat geen faxberichten verzenden en ontvangen.

**Afbeelding 8-2 Achteraanzicht van het apparaat**

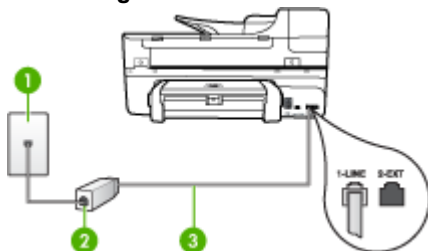

1	Telefoonaansluiting op de wand
2	DSL-filter (of ADSL-filter) en het door de DSL-provider geleverde snoer
3	Gebruik het telefoonsnoer dat bij het apparaat is geleverd en verbindt dit met de 1-LINE-poort

**Het apparaat installeren met een DSL-lijn**

1. U kunt een DSL-filter aanschaffen bij uw DSL-provider.
2. Gebruik het bij het apparaat geleverde telefoonsnoer om een verbinding te maken tussen de open poort op de DSL-filter en de poort met het label 1-LINE op de achterzijde van het apparaat.

 **Opmerking** Als u het meegeleverde telefoonsnoer niet gebruikt om de DSL-filter te verbinden met het apparaat, kunt u waarschijnlijk niet faxen. Dit speciale telefoonsnoer verschilt van de telefoonsnoeren die u mogelijk thuis of op kantoor gebruikt.

Aangezien er slechts één telefoonsnoer wordt geleverd, hebt u voor deze installatie mogelijk extra snoeren nodig.

3. Maak met een extra telefoonsnoer een verbinding van de DSL-filter naar de wandcontactdoos.
4. Voer een faxtest uit.

### **Situatie C: Het apparaat installeren met een PBX-telefoonsysteem of een ISDN-lijn**

Als u een PBX- of een ISDN-converter/terminaladapter gebruikt, dient u het volgende te doen:

- Sluit het apparaat aan op de poort die voor fax- en telefoongebruik is bedoeld als u een PBX- of een ISDN-converter/terminaladapter gebruikt. Zorg ook dat, indien mogelijk, de adapter is ingesteld op het juiste switchtype voor uw land/regio.



**Opmerking** Bij sommige ISDN-systemen kunt u de poorten configureren voor specifieke telefoonapparatuur. U kunt bijvoorbeeld een poort toewijzen aan een telefoon en Groep 3-faxapparaat en een andere voor meerdere doelen. Als u steeds problemen ondervindt wanneer u bent verbonden met de fax-/telefoonpoort van uw ISDN-converter, kunt u proberen om het apparaat aan te sluiten op de multifunctionele poort. Die kan gemarkeerd zijn als "multi-combi" of iets dergelijks.

- Als u gebruik maakt van een telefooncentrale (PBX), stelt u de wisselgesprektoon in op 'uit'.



**Opmerking** Veel digitale PBX-telefooncentrales hebben een wisselgesprektoon die standaard is ingeschakeld. De wisselgesprektoon stoort de faxtransmissie en u kunt geen faxen verzenden of ontvangen met het apparaat. Raadpleeg de documentatie die bij het PBX-telefoonsysteem is geleverd voor instructies voor het uitschakelen van de wisselgesprektoon.

- Als u een PBX-telefooncentrale hebt, draait u het nummer van een buitenlijn voordat u het faxnummer draait.
- Zorg dat u het meegeleverde snoer gebruikt om het apparaat op de telefoonaansluiting aan te sluiten. Als u dat niet doet, zult u mogelijk geen faxen kunnen verzenden of ontvangen. Dit speciale telefoonsnoer verschilt van de telefoonsnoeren die u mogelijk thuis of op kantoor gebruikt. Als het meegeleverde telefoonsnoer te kort is, kunt u een verbindingstuk kopen in een elektronicawinkel en het snoer verlengen.

### **Situatie D: Fax met een specifiek belsignaal op dezelfde lijn**

Als u een abonnement hebt op de service voor specifieke belseignalen (via uw telefoonmaatschappij) en u één telefoonlijn wilt gebruiken voor verschillende

telefoonnummers waarvan elk een ander belpatroon heeft, stelt u het apparaat in zoals in dit deel wordt beschreven.

**Afbeelding 8-3 Achteraanzicht van het apparaat**

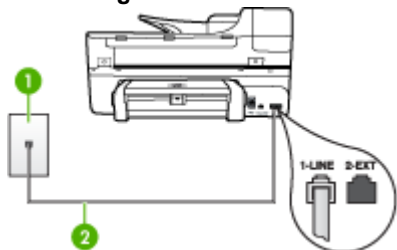

1	Telefoonaansluiting op de wand
2	Gebruik het telefoonsnoer dat bij het apparaat is geleverd en verbindt dit met de 1-LINE-poort

**Het apparaat instellen met een service voor specifieke belsegnalen**

1. Gebruik het bij het apparaat geleverde telefoonsnoer om een verbinding te maken tussen de telefoonaansluiting en de poort met het label 1-LINE op de achterzijde van het apparaat.

 **Opmerking** Als u het meegeleverde telefoonsnoer niet gebruikt om het apparaat op de telefoonaansluiting op de wand aan te sluiten, kunt u waarschijnlijk geen faxen verzenden of ontvangen. Dit speciale telefoonsnoer verschilt van de telefoonsnoeren die u mogelijk thuis of op kantoor gebruikt.

2. Zet de **Automatisch antwoorden**-instelling aan.
3. Wijzig de instelling **Specifiek belsegnaal**, zodat deze overeenstemt met het patroon dat de telefoonmaatschappij aan uw faxnummer heeft toegekend.

 **Opmerking** Het apparaat staat standaard ingesteld op het beantwoorden van alle belpatronen. Als het belpatroon dat u voor **Specifiek belsegnaal** instelt niet overeenstemt met het belpatroon dat de telefoonmaatschappij aan uw faxnummer heeft toegewezen, bestaat de kans dat het apparaat zowel gespreks- als faxoproepen beantwoordt of dat het apparaat helemaal niet reageert.

4. (Optioneel) Zet **Hoe vaak overgaan** op de laagste instelling (tweemaal overgaan).
5. Voer een faxtest uit.

Het apparaat beantwoordt automatisch binnenkomende oproepen met het belpatroon dat u hebt opgegeven (met de instelling **Specifiek belsegnaal**) na het aantal belsegnalen dat u hebt geselecteerd (met de instelling **Hoe vaak overgaan**). Vervolgens begint het apparaat faxontvangsttonen naar het verzendende faxtoestel te sturen en ontvangt het de fax.



### Situatie E: Gedeelde telefoon-/faxlijn

Als u zowel gespreks- als faxoproepen op hetzelfde telefoonnummer ontvangt en geen andere kantoorapparatuur (of voicemail) op deze telefoonlijn is aangesloten, stelt u het apparaat in zoals in dit deel wordt beschreven.

**Afbeelding 8-4 Achteraanzicht van het apparaat**

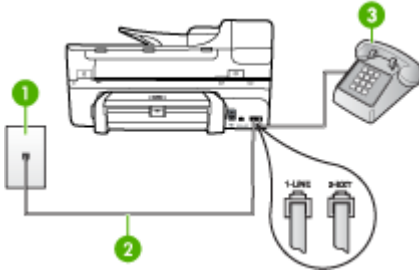

1	Telefoonaansluiting op de wand
2	Gebruik het telefoonsnoer dat bij het apparaat is geleverd en verbindt dit met de 1-LINE-poort
3	Telefoon (optioneel)

### Het apparaat instellen met een gedeelde spraak- en faxlijn

1. Gebruik het bij het apparaat geleverde telefoonsnoer om een verbinding te maken tussen de telefoonaansluiting en de poort met het label 1-LINE op de achterzijde van het apparaat.

 **Opmerking** Als u het meegeleverde telefoonsnoer niet gebruikt om het apparaat op de telefoonaansluiting op de wand aan te sluiten, kunt u waarschijnlijk geen faxen verzenden of ontvangen. Dit speciale telefoonsnoer verschilt van de telefoonsnoeren die u mogelijk thuis of op kantoor gebruikt.

2. Voer een van de volgende handelingen uit:
  - Als u een parallel telefoonsysteem hebt, verwijdert u de witte plug van de poort met het label 2-EXT achter op het apparaat en sluit u vervolgens een telefoon aan op deze poort.
  - Als u een serieel telefoonsysteem gebruikt, moet u de telefoon direct op de apparaatkabel aansluiten met de seriestekker.

3. Nu kunt u instellen hoe u wilt dat oproepen door het apparaat worden beantwoord, automatisch of handmatig:
  - Als u het apparaat instelt op het **automatisch** beantwoorden van oproepen, verloopt het beantwoorden van alle binnenkomende oproepen en het ontvangen van faxen automatisch. Het apparaat zal in dat geval geen onderscheid kunnen maken tussen binnenkomende oproepen en faxberichten. Wanneer u vermoedt dat de oproep een gespreksoproep is, moet u deze beantwoorden voordat het apparaat de oproep beantwoordt. Stel het apparaat in op automatisch beantwoorden van binnenkomende oproepen door de instelling **Automatisch antwoorden** in te schakelen.
  - Als u het apparaat instelt op **handmatig** antwoorden bij faxen, moet u aanwezig zijn om de binnenkomende faxoproepen op te nemen, omdat het apparaat anders geen faxen kan ontvangen. Stel het apparaat in op het handmatig beantwoorden van binnenkomende oproepen door de instelling **Automatisch antwoorden** uit te schakelen.
4. Voer een faxtest uit.

Als u de telefoon opneemt voordat het apparaat reageert en u faxtonen hoort van een faxapparaat dat een fax verzendt, moet u de faxoproep handmatig beantwoorden.

#### Situatie F: Gedeelde gespreks-/faxlijn met voicemail

Als u op hetzelfde telefoonnummer zowel gespreks- als faxoproepen ontvangt en u via uw telefoonmaatschappij bent geabonneerd op een voicemails-service, stelt u het apparaat in zoals in dit deel wordt beschreven.

---

 **Opmerking** Als u een voicemails-service hebt op hetzelfde telefoonnummer dat u voor faxen gebruikt, kunt u niet automatisch faxen ontvangen. U moet de faxen handmatig ontvangen, wat betekent dat u zelf aanwezig moet zijn om binnenkomende faxoproepen te beantwoorden. Als u uw faxen liever automatisch ontvangt, neemt u contact op met uw telefoonmaatschappij voor een abonnement op een service voor specifieke belseignalen of om een aparte telefoonlijn aan te vragen voor het faxen.

---

**Afbeelding 8-5 Achteraanzicht van het apparaat**

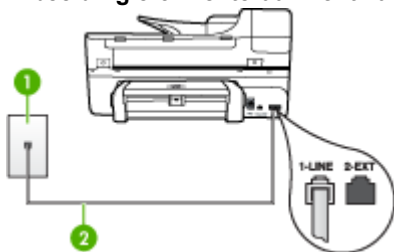

1	Telefoonaansluiting op de wand
2	Gebruik het telefoonsnoer dat bij het apparaat is geleverd en verbindt dit met de 1-LINE-poort

## Instellen van het apparaat met voicemail

1. Gebruik het bij het apparaat geleverde telefoonsnoer om een verbinding te maken tussen de telefoonaansluiting en de poort met het label 1-LINE op de achterzijde van het apparaat.

---

 **Opmerking** Als u het meegeleverde telefoonsnoer niet gebruikt om het apparaat op de telefoonaansluiting op de wand aan te sluiten, kunt u waarschijnlijk geen faxen verzenden of ontvangen. Dit speciale telefoonsnoer verschilt van de telefoonsnoeren die u mogelijk thuis of op kantoor gebruikt.

---

2. Schakel de instelling **Automatisch antwoorden** uit.
3. Voer een faxtest uit.

U moet zelf aanwezig moet zijn om binnenkomende faxoproepen te accepteren, anders kan het apparaat geen faxen ontvangen. U moet de handmatige fax starten voordat de voicemail opneemt.

## Situatie G: Gedeelde faxlijn met computermodem (er komen geen gespreksoproepen binnen)

Als u een faxlijn gebruikt waarop geen gespreksoproepen binnenkomen, maar waarop wel een computermodem is aangesloten, stelt u het apparaat in zoals in dit gedeelte is beschreven.

---

 **Opmerking** Als u een computermodem hebt om in te bellen, deelt deze inbelmodem de telefoonlijn met het apparaat. U kunt de modem en het apparaat dan niet tegelijk gebruiken. U kunt met het apparaat bijvoorbeeld niet faxen terwijl u met de computermodem een e-mailbericht verzendt of surft op het internet.

---

- [Het apparaat installeren met een computermodem voor inbellen](#)
- [Het apparaat installeren met een DSL/ADSL-computermodem](#)

## Het apparaat installeren met een computermodem voor inbellen

Als u op dezelfde telefoonlijn faxt en een computermodem voor inbellen hebt, volg dan deze aanwijzingen om het apparaat te installeren.

### Afbeelding 8-6 Achteraanzicht van het apparaat

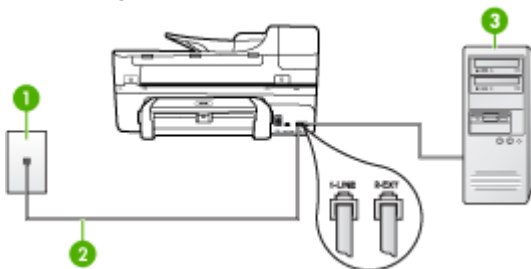

1	Telefoonaansluiting op de wand
2	Gebruik het telefoonsnoer dat bij het apparaat is geleverd en verbindt dit met de 1-LINE-poort
3	Computer met modem

### Het apparaat instellen met een computermodem voor inbellen

1. Verwijder de witte plug van de poort met het label 2-EXT achter op het apparaat.
2. Zoek het telefoonsnoer dat vanaf de achterzijde van de computer (de computerinbelmodem) is verbonden met een wandcontactdoos. Koppel het snoer los van de telefoonaansluiting en sluit het uiteinde aan op de poort met het label 2-EXT aan de achterkant van het apparaat.
3. Gebruik het bij het apparaat geleverde telefoonsnoer om een verbinding te maken tussen de telefoonaansluiting en de poort met het label 1-LINE op de achterzijde van het apparaat.

---

 **Opmerking** Als u het meegeleverde telefoonsnoer niet gebruikt om het apparaat op de telefoonaansluiting op de wand aan te sluiten, kunt u waarschijnlijk geen faxen verzenden of ontvangen. Dit speciale telefoonsnoer verschilt van de telefoonsnoeren die u mogelijk thuis of op kantoor gebruikt.

---

4. Als de software van de pc-modem is ingesteld op het automatisch ontvangen van faxen op de computer, moet u die instelling uitschakelen.

---

 **Opmerking** Als u de instelling voor automatische faxontvangst niet uitschakelt in de software van uw modem, kan het apparaat geen faxen ontvangen.

---

5. Zet de **Automatisch antwoorden**-instelling aan.
6. (Optioneel) Zet **Hoe vaak overgaan** op de laagste instelling (tweemaal overgaan).
7. Voer een faxtest uit.

Wanneer de telefoon gaat, neemt het apparaat automatisch op na het aantal belsignalen dat u in de instelling **Hoe vaak overgaan** hebt opgegeven. Vervolgens begint het apparaat faxontvangsttonen naar het verzendende faxtoestel te sturen en ontvangt het de fax.

## Het apparaat installeren met een DSL/ADSL-computermodem

Als u een DSL-lijn hebt en die gebruikt om te faxen, volg dan deze aanwijzingen om uw fax te installeren.

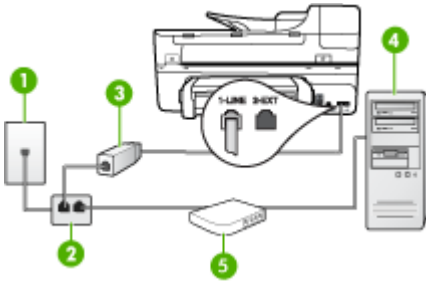

1	Telefoonaansluiting op de wand
2	Parallele splitter
3	DSL/ADSL-filter Verbind het ene uiteinde van de bijgeleverde telefoonaansluiting met de 1-LINE-poort op de achterzijde van het apparaat. Verbind het andere uiteinde van het snoer met de DSL/ADSL-filter.
4	Computer
5	DSL/ADSL-computermodem

 **Opmerking** U moet een parallelle splitter aanschaffen. Een parallelle splitter heeft een RJ-11-poort aan de voorkant en twee RJ-11-poorten aan de achterkant. Gebruik geen telefoonsplitters voor twee lijnen, seriële splitters of parallelle splitters met twee RJ-11-poorten aan de achterzijde.



## Het apparaat installeren met een DSL/ADSL-computermodem

1. U kunt een DSL-filter aanschaffen bij uw DSL-provider.
2. Gebruik het bij het apparaat geleverde telefoonsnoer om een verbinding te maken tussen de DSL-filter en de poort met het label 1-LINE op de achterzijde van het apparaat.

 **Opmerking** Als u het meegeleverde telefoonsnoer niet gebruikt om de DSL-filter te verbinden met de achterzijde van het apparaat, kunt u waarschijnlijk niet faxen. Dit speciale telefoonsnoer verschilt van de telefoonsnoeren die u mogelijk thuis of op kantoor gebruikt.

3. Verbind de DSL-filter met de parallelle splitter.
4. Verbind de DSL-modem met de parallelle splitter.

5. Verbind de parallelle splitter met de wandcontactdoos.
6. Voer een faxtest uit.

Wanneer de telefoon gaat, neemt het apparaat automatisch op na het aantal belsignalen dat u in de instelling **Hoe vaak overgaan** hebt opgegeven. Vervolgens begint het apparaat faxontvangsttonen naar het verzendende faxtoestel te sturen en ontvangt het de fax.

### **Situatie H: Gedeelde lijn voor gespreks- en faxoproepen met computermodem**

Stel het apparaat in zoals in dit gedeelte is beschreven als u op hetzelfde telefoonnummer zowel gespreks- als faxoproepen ontvangt en als u tevens een computermodem op deze telefoonlijn hebt aangesloten.

---

 **Opmerking** Aangezien de computermodem de telefoonlijn deelt met het apparaat, kunt u de modem en het apparaat niet gelijktijdig gebruiken. U kunt met het apparaat bijvoorbeeld niet faxen terwijl u met de computermodem een e-mailbericht verzendt of surft op het internet.

---

- [Gedeelde gespreks-/faxlijn met computermodem voor inbellen](#)
- [Gedeelde gespreks-/faxlijn met DSL/ADSL-computermodem](#)

### **Gedeelde gespreks-/faxlijn met computermodem voor inbellen**

Als u op dezelfde lijn faxt en telefoongesprekken maakt, volg dan deze aanwijzingen voor het installeren van de fax.

Afhankelijk van het aantal telefoonpoorten op de computer zijn er twee verschillende manieren waarop u het apparaat kunt instellen. Controleer voordat u begint of uw computer over één of twee telefoonpoorten beschikt:

- Als de computer slechts één telefoonpoort heeft, moet u een parallelle splitter (of verdeelstekker) aanschaffen, zoals in de volgende afbeelding. (Een parallelle splitter heeft een RJ-11-poort aan de voorzijde en twee RJ-11-poorten aan de achterzijde. Gebruik geen telefoonsplitters voor twee lijnen, seriële splitters of parallelle splitters met twee RJ-11-poorten aan de voorzijde en een aansluiting aan de achterzijde.)

#### **Afbeelding 8-7 Voorbeeld van een parallelle splitter**



- Als de computer beschikt over een telefoonpoort, kunt u het apparaat configureren op de wijze die hieronder wordt beschreven.

**Afbeelding 8-8 Achteraanzicht van het apparaat**

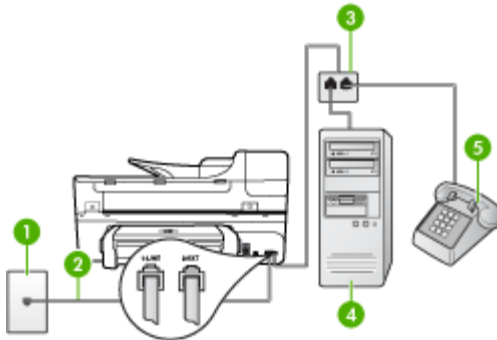

1	Telefoonaansluiting op de wand
2	Het bijgeleverde telefoonsnoer is aangesloten op de 1-LINE-poort op de achterzijde van het apparaat
3	Parallele splitter
4	Computer
5	Telefoon

### Het apparaat op dezelfde telefoonlijn installeren als een computer met een telefoonpoort

1. Verwijder de witte plug van de poort met het label 2-EXT achter op het apparaat.
2. Zoek het telefoonsnoer dat vanaf de achterzijde van de computer (de computerinbelmodem) is verbonden met een wandcontactdoos. Haal het snoer uit de wandcontactdoos en sluit het aan op de parallelle splitter.
3. Verbindt een telefoonsnoer vanaf de parallelle splitter met de poort met het label 2-EXT op de achterzijde van het apparaat.
4. Verbind een telefoon met de parallelle splitter.
5. Gebruik het bij het apparaat geleverde telefoonsnoer om een verbinding te maken tussen de telefoonaansluiting en de poort met het label 1-LINE op de achterzijde van het apparaat.

 **Opmerking** Als u het meegeleverde telefoonsnoer niet gebruikt om het apparaat op de telefoonaansluiting op de wand aan te sluiten, kunt u waarschijnlijk geen faxen verzenden of ontvangen. Dit speciale telefoonsnoer verschilt van de telefoonsnoeren die u mogelijk thuis of op kantoor gebruikt.

6. Als de software van de pc-modem is ingesteld op het automatisch ontvangen van faxen op de computer, moet u die instelling uitschakelen.

---

 **Opmerking** Als u de instelling voor automatische faxontvangst niet uitschakelt in de software van uw modem, kan het HP-apparaat geen faxen ontvangen.

---

7. Nu kunt u instellen hoe u wilt dat oproepen door het apparaat worden beantwoord, automatisch of handmatig:
- Als u het apparaat instelt op het **automatisch** beantwoorden van oproepen, verloopt het beantwoorden van alle binnenkomende oproepen en het ontvangen van faxen automatisch. Het apparaat zal in dat geval geen onderscheid kunnen maken tussen binnenkomende oproepen en faxberichten. Wanneer u vermoedt dat de oproep een gespreksoproep is, moet u deze beantwoorden voordat het apparaat de oproep beantwoordt. Stel het apparaat in op automatisch beantwoorden van binnenkomende oproepen door de instelling **Automatisch antwoorden** in te schakelen.
  - Als u het apparaat instelt op **handmatig** antwoorden bij faxen, moet u aanwezig zijn om de binnenkomende faxoproepen op te nemen, omdat het apparaat anders geen faxen kan ontvangen. Stel het apparaat in op het handmatig beantwoorden van binnenkomende oproepen door de instelling **Automatisch antwoorden** uit te schakelen.
8. Voer een faxtest uit.

---

 **Opmerking** Als uw computer achteraan beschikt over twee telefoonpoorten, hoeft u geen parallelle splitter te hebben. U kunt de telefoon dan aansluiten op de OUT-poort op de computermodem voor inbellen.

---

Als u de telefoon opneemt voordat het apparaat reageert en u faxtonen hoort van een faxapparaat dat een fax verzendt, moet u de faxoproep handmatig beantwoorden.

Als u op uw telefoonlijn gesprekken voert, faxt en een computermodem voor inbellen hebt, volg dan deze aanwijzingen om de fax te installeren.

### Gedeelde gespreks-/faxlijn met DSL/ADSL-computermodem

Volg deze instructies als uw computer beschikt over een DSL/ADSL-modem

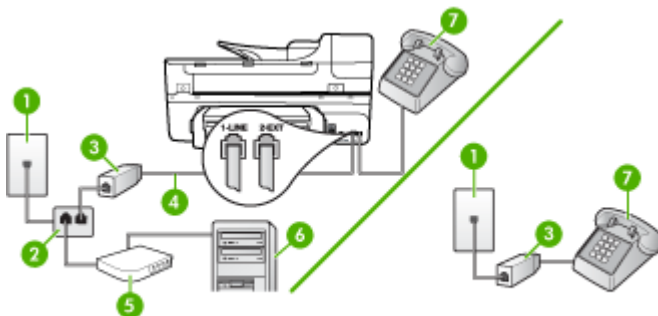



1	Telefoonaansluiting op de wand
2	Parallele splitter
3	DSL/ADSL-filter
4	Bij het apparaat geleverde telefoonsnoer
5	DSL/ADSL-modem
6	Computer
7	Telefoon

---

 **Opmerking** U moet een parallelle splitter aanschaffen. Een parallelle splitter heeft een RJ-11-poort aan de voorkant en twee RJ-11-poorten aan de achterkant. Gebruik geen telefoonsplitters voor twee lijnen, seriële splitters of parallelle splitters met twee RJ-11-poorten aan de achterzijde.

---



### Het apparaat installeren met een DSL/ADSL-computermodem

1. U kunt een DSL-filter aanschaffen bij uw DSL-provider.

---

 **Opmerking** Telefoons die elders thuis of op kantoor hetzelfde telefoonnummer delen met de DSL-dienst, moeten met extra DSL-filters zijn verbonden, anders krijgt u ruis als u telefoongesprekken voert.

---

2. Met het bij het apparaat geleverde telefoonsnoer verbindt u het ene uiteinde met de DSL-filter en het andere uiteinde met de poort met het label 1-LINE aan de achterzijde van het apparaat.

---

 **Opmerking** Als u het meegeleverde telefoonsnoer niet gebruikt om de DSL-filter te verbinden met het apparaat, kunt u waarschijnlijk niet faxen. Dit speciale telefoonsnoer verschilt van telefoonsnoeren die u mogelijk thuis of op kantoor reeds gebruikt.

---

3. Als u een parallel telefoonsysteem hebt, verwijdert u de witte plug van de poort met het label 2-EXT achter op het apparaat en sluit u vervolgens een telefoon aan op deze poort.
4. Verbind de DSL-filter met de parallelle splitter.
5. Verbind de DSL-modem met de parallelle splitter.
6. Verbind de parallelle splitter met de wandcontactdoos.
7. Voer een faxtest uit.

Wanneer de telefoon gaat, neemt het apparaat automatisch op na het aantal belsignalen dat u in de instelling **Hoe vaak overgaan** hebt opgegeven. Vervolgens begint het apparaat faxontvangsttonen naar het verzendende faxtoestel te sturen en ontvangt het de fax.

**Situatie I: Gedeelde lijn voor gesprekken/fax met antwoordapparaat**

Als u op hetzelfde telefoonnummer zowel gespreks- als faxoproepen ontvangt en u ook een antwoordapparaat gebruikt dat gespreksoproepen beantwoordt op dit telefoonnummer, stelt u het apparaat in zoals in dit deel wordt beschreven.

**Afbeelding 8-9 Achteraanzicht van het apparaat**

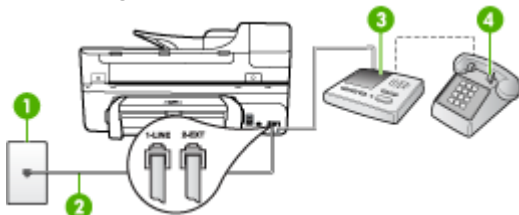

1	Telefoonaansluiting op de wand
2	Met het bijgeleverde telefoonsnoer verbindt u de 1-LINE-poort aan de achterzijde van het apparaat
3	Antwoordapparaat
4	Telefoon (optioneel)

**Het apparaat instellen met een gedeelde spraak- en faxlijn met antwoordapparaat**

1. Verwijder de witte plug van de poort met het label 2-EXT achter op het apparaat.
2. Koppel het antwoordapparaat los van de telefoonaansluiting en sluit het aan op de poort met het label 2-EXT achter op het apparaat.

**Opmerking** Als u het antwoordapparaat niet rechtstreeks op het apparaat aansluit, worden de faxtonen van een faxapparaat dat een faxbericht verzendt, mogelijk opgenomen door het antwoordapparaat en kunt u geen faxberichten ontvangen met het apparaat.

3. Gebruik het bij het apparaat geleverde telefoonsnoer om een verbinding te maken tussen de telefoonaansluiting en de poort met het label 1-LINE op de achterzijde van het apparaat.

**Opmerking** Als u het meegeleverde telefoonsnoer niet gebruikt om het apparaat op de telefoonaansluiting op de wand aan te sluiten, kunt u waarschijnlijk geen faxen verzenden of ontvangen. Dit speciale telefoonsnoer verschilt van de telefoonsnoeren die u mogelijk thuis of op kantoor gebruikt.

4. (Optioneel) Als het antwoordapparaat niet is uitgerust met een ingebouwde telefoon, kunt u voor uw gemak een telefoon op de "OUT"-poort aan de achterkant van het antwoordapparaat aansluiten.



**Opmerking** Als u de externe telefoon niet kunt verbinden met uw antwoordapparaat, kunt u een parallelle splitter (of verdeelstekker) aanschaffen. Hiermee kunnen zowel het antwoordapparaat als de telefoon met het apparaat worden verbonden. Voor deze verbindingen kunt u standaard telefoonsnoeren gebruiken.

---

5. Zet de **Automatisch antwoorden**-instelling aan.
6. Stel het antwoordapparaat in op beantwoorden na een klein aantal belsignalen.
7. Wijzig de instelling voor **Hoe vaak overgaan** op het apparaat in het maximale aantal dat voor uw apparaat mogelijk is. (Het maximale aantal belsignalen varieert per land/regio.)
8. Voer een faxtest uit.

Als de telefoon rinkelt, beantwoordt het antwoordapparaat de oproep na het ingestelde aantal keren overgaan. De door u ingesproken tekst wordt afgespeeld. Het apparaat controleert ondertussen de telefoonlijn en 'luistert' of er in de oproep ook faxtonen te horen zijn. Als er binnenkomende faxtonen worden gedetecteerd, zendt het apparaat faxontvangsttonen uit waarna het de fax ontvangt. Als er geen faxtonen worden waargenomen, stopt het apparaat met het controleren van de lijn en kan het antwoordapparaat een bericht opnemen van degene die belt.

### **Situatie J: Gedeelde lijn voor gespreks- en faxoproepen met een computermodem en een antwoordapparaat**

Als u op hetzelfde telefoonnummer zowel gespreks- als faxoproepen ontvangt en u ook een computermodem en een antwoordapparaat op deze telefoonlijn hebt aangesloten, stelt u het HP-apparaat in zoals in dit deel wordt beschreven.



**Opmerking** Aangezien de computermodem de telefoonlijn deelt met het HP-apparaat, kunt u de modem en het apparaat niet gelijktijdig gebruiken. U kunt bijvoorbeeld niet het HP-apparaat gebruiken om te faxen terwijl u de computermodem gebruikt om een e-mailbericht te verzenden of te surfen op internet.

---

- [Gedeelde lijn voor zowel gespreks- als faxoproepen, een computermodem voor inbellen en een antwoordapparaat](#)
- [Gedeelde lijn voor zowel gespreks- als faxoproepen, een DSL/ADSL-modem en een antwoordapparaat](#)

### **Gedeelde lijn voor zowel gespreks- als faxoproepen, een computermodem voor inbellen en een antwoordapparaat**

Afhankelijk van het aantal telefoonpoorten op de computer zijn er twee verschillende manieren waarop u het HP-apparaat kunt instellen. Controleer voordat u begint of uw computer over één of twee telefoonpoorten beschikt:

- Als de computer slechts één telefoonpoort heeft, moet u een parallelle splitter aanschaffen, zoals deze hierna is afgebeeld. (Een parallelle splitter heeft een RJ-11-poort aan de voorzijde en twee RJ-11-poorten aan de achterzijde. Gebruik

geen telefoonsplitters voor twee lijnen, seriële splitters of parallelle splitters met twee RJ-11-poorten aan de achterzijde.)

**Afbeelding 8-10 Voorbeeld van een parallelle splitter**



- Als de computer is voorzien van een telefoonpoort, kunt u het HP-apparaat configureren op de wijze die hieronder wordt beschreven.

**Afbeelding 8-11 Achteraanzicht van het apparaat**

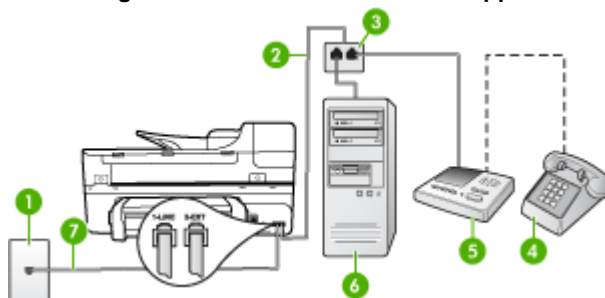

1	Telefoonaansluiting op de wand
2	Telefoonsnoer dat is verbonden met de parallelle splitter
3	Parallelle splitter
4	Telefoon (optioneel)
5	Antwoordapparaat
6	Computer met modem
7	Gebruik het telefoonsnoer dat bij het apparaat is geleverd en verbindt dit met de 1-LINE-poort

**Het apparaat op dezelfde telefoonlijn installeren als een computer met een telefoonpoort**

1. Verwijder de witte plug van de poort met het label 2-EXT achter op het HP-apparaat.
2. Zoek het telefoonsnoer dat vanaf de achterzijde van de computer (de computerinbelmodem) is verbonden met een wandcontactdoos. Koppel het snoer los van de telefoonaansluiting en sluit het uiteinde aan op de poort met het label 2-EXT aan de achterkant van het apparaat.

3. Koppel het antwoordapparaat los van de telefoonaansluiting en sluit het aan op de poort met het label 2-EXT achter op het apparaat.

---

 **Opmerking** Als u het antwoordapparaat niet rechtstreeks op het apparaat aansluit, worden de faxtonen van een faxapparaat dat een fax verzendt, mogelijk opgenomen door het antwoordapparaat en kunt u geen faxberichten verzenden met het apparaat.

---

4. Gebruik het meegeleverde telefoonsnoer van het HP-apparaat om een verbinding te maken tussen de telefoonaansluiting en de aansluiting 1-LINE op de achterzijde van het HP-apparaat.

---

 **Opmerking** Als u het meegeleverde telefoonsnoer niet gebruikt om het apparaat op de telefoonaansluiting op de wand aan te sluiten, kunt u waarschijnlijk geen faxen verzenden of ontvangen. Dit speciale telefoonsnoer verschilt van de telefoonsnoeren die u mogelijk thuis of op kantoor gebruikt.

---

5. (Optioneel) Als het antwoordapparaat niet is uitgerust met een ingebouwde telefoon, kunt u voor uw gemak een telefoon op de "OUT"-poort aan de achterkant van het antwoordapparaat aansluiten.

---

 **Opmerking** Als u de externe telefoon niet kunt verbinden met uw antwoordapparaat, kunt u een parallelle splitter (of verdeelstekker) aanschaffen. Hiermee kunnen zowel het antwoordapparaat als de telefoon met het apparaat worden verbonden. Voor deze verbindingen kunt u standaard telefoonsnoeren gebruiken.

---

6. Als de software van de pc-modem is ingesteld op het automatisch ontvangen van faxen op de computer, moet u die instelling uitschakelen.

---

 **Opmerking** Als u de instelling voor automatische faxontvangst niet uitschakelt in de software van uw modem, kan het apparaat geen faxen ontvangen.

---

7. Zet de **Automatisch antwoorden**-instelling aan.
8. Stel het antwoordapparaat in op beantwoorden na een klein aantal belsignalen.
9. Wijzig de instelling voor **Hoe vaak overgaan** op het HP-apparaat in het maximale aantal belsignalen dat voor uw HP-apparaat mogelijk is. (Het maximum aantal belsignalen varieert per land/regio.)
10. Voer een faxtest uit.

---

 **Opmerking** Als u een computer met twee telefoonpoorten gebruikt, hebt u geen parallelle splitter nodig. U kunt het antwoordapparaat aansluiten op de OUT-poort aan de achterzijde van de computer.

---

Als de telefoon rinkelt, beantwoordt het antwoordapparaat de oproep na het ingestelde aantal keren overgaan. De door u ingesproken tekst wordt afgespeeld. Het apparaat controleert ondertussen de telefoonlijn en 'luistert' of er in de oproep ook faxtonen te horen zijn. Als er binnenkomende faxtonen worden gedetecteerd, zendt het apparaat faxontvangsttonen uit waarna het de fax ontvangt. Als er geen faxtonen worden waargenomen, stopt het apparaat met het controleren van de lijn en kan het antwoordapparaat een bericht opnemen van degene die belt.

**Gedeelde lijn voor zowel gespreks- als faxoproepen, een DSL/ADSL-modem en een antwoordapparaat**

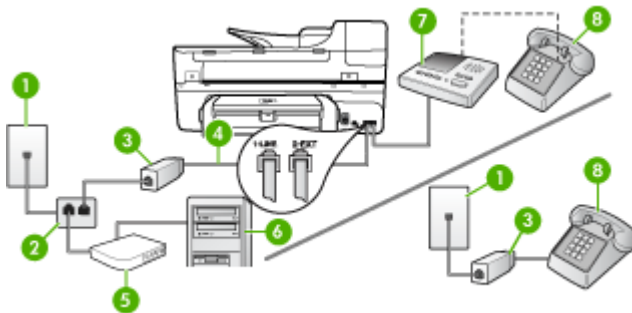

1	Telefoonaansluiting op de wand
2	Parallele splitter
3	DSL/ADSL-filter
4	Het bijgeleverde telefoonsnoer is verbonden met de 1-LINE-poort aan de achterzijde van het apparaat
5	DSL/ADSL-modem
6	Computer
7	Antwoordapparaat
8	Telefoon (optioneel)

**Opmerking** U moet een parallelle splitter aanschaffen. Een parallelle splitter heeft een RJ-11-poort aan de voorkant en twee RJ-11-poorten aan de achterkant. Gebruik geen telefoonsplitters voor twee lijnen, seriële splitters of parallelle splitters met twee RJ-11-poorten aan de achterzijde.



## Het apparaat installeren met een DSL/ADSL-computermodem

1. U kunt een DSL/ADSL-filter aanschaffen bij uw DSL/ADSL-provider.

---

 **Opmerking** Telefoons die elders thuis of op kantoor hetzelfde telefoonnummer delen met de DSL/ADSL-dienst moeten met extra DSL/ADSL-filters zijn verbonden, anders krijgt u ruis als u telefoongesprekken voert.

---

2. Gebruik het bij het apparaat geleverde telefoonsnoer om een verbinding te maken tussen de DSL/ADSL-filter en de poort met het label 1-LINE op de achterzijde van het apparaat.

---

 **Opmerking** Als u het meegeleverde telefoonsnoer niet gebruikt om de DSL/ADSL-filter te verbinden met het apparaat, kunt u waarschijnlijk niet faxen. Dit speciale telefoonsnoer verschilt van de telefoonsnoeren die u mogelijk thuis of op kantoor gebruikt.

---

3. Verbind de DSL/ADSL-filter met de splitter.
4. Koppel het antwoordapparaat los van de wandcontactdoos en sluit het aan op de poort met het label 2-EXT achter op het apparaat.

---

 **Opmerking** Als u het antwoordapparaat niet rechtstreeks op het apparaat aansluit, worden de faxtonen van een faxapparaat dat een faxbericht verzendt, mogelijk opgenomen door het antwoordapparaat en kunt u geen faxberichten ontvangen met het apparaat.

---

5. Verbind de DSL-modem met de parallelle splitter.
6. Verbind de parallelle splitter met de wandcontactdoos.
7. Stel het antwoordapparaat in op beantwoorden na een klein aantal belsignalen.
8. Wijzig de instelling voor **Hoe vaak overgaan** op het apparaat in het maximale aantal dat voor uw apparaat mogelijk is.

---

 **Opmerking** Het maximale aantal belsignalen varieert per land/regio.

---

9. Voer een faxtest uit.

Als de telefoon rinkelt, beantwoordt het antwoordapparaat de oproep na het ingestelde aantal keren overgaan. De door u ingesproken tekst wordt afgespeeld. Het apparaat controleert ondertussen de telefoonlijn en 'luistert' of er in de oproep ook faxtonen te horen zijn. Als er binnenkomende faxtonen worden gedetecteerd, zendt het apparaat faxontvangsttonen uit waarna het de fax ontvangt. Als er geen faxtonen worden waargenomen, stopt het apparaat met het controleren van de lijn en kan het antwoordapparaat een bericht opnemen van degene die belt.

Als u op dezelfde telefoonlijn telefoneert, faxt en een DSL-computermodem hebt, volg dan deze aanwijzingen om de fax te installeren.

### Situatie K: Gedeelde lijn voor gespreks- en faxoproepen met een computermodem voor inbellen en voicemail

Stel het apparaat in volgens de instructies in dit gedeelte als u op dezelfde lijn gespreks- als faxoproepen ontvangt, terwijl u tegelijkertijd een computermodem voor inbellen hebt aangesloten en een voicemailservice van uw telefoonmaatschappij hebt ingesteld.

**Opmerking** Als u een voicemailservice hebt op hetzelfde telefoonnummer dat u voor faxen gebruikt, kunt u niet automatisch faxen ontvangen. U moet de faxen handmatig ontvangen, wat betekent dat u zelf aanwezig moet zijn om binnenkomende faxoproepen te beantwoorden. Als u uw faxen liever automatisch ontvangt, neemt u contact op met uw telefoonmaatschappij voor een abonnement op een service voor specifieke belsegnalen of om een aparte telefoonlijn aan te vragen voor het faxen.

Aangezien de computermodem de telefoonlijn deelt met het apparaat, kunt u de modem en het apparaat niet gelijktijdig gebruiken. U kunt bijvoorbeeld het apparaat niet gebruiken om te faxen wanneer u de computermodem gebruikt om een e-mailbericht te verzenden of te surfen op internet.

Afhankelijk van het aantal telefoonpoorten op de computer zijn er twee verschillende manieren waarop u het apparaat kunt instellen. Controleer voordat u begint of uw computer over één of twee telefoonpoorten beschikt:

- Als de computer slechts één telefoonpoort heeft, moet u een parallelle splitter (of verdeelstekker) aanschaffen, zoals in de volgende afbeelding. (Een parallelle splitter heeft een RJ-11-poort aan de voorzijde en twee RJ-11-poorten aan de achterzijde. Gebruik geen telefoonsplitters voor twee lijnen, seriële splitters of parallelle splitters met twee RJ-11-poorten aan de voorzijde en een aansluiting aan de achterzijde.)

**Afbeelding 8-12 Voorbeeld van een parallelle splitter**



- Als de computer is voorzien van twee telefoonpoorten, kunt u het apparaat configureren op de wijze die hieronder wordt beschreven.

**Afbeelding 8-13 Achteraanzicht van het apparaat**

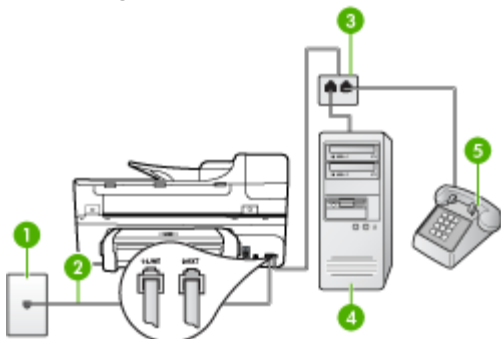

1	Telefoonaansluiting op de wand
2	Gebruik het telefoonsnoer dat bij het apparaat is geleverd en verbindt dit met de 1-LINE-poort



3	Parallele splitter
4	Computer met modem
5	Telefoon

### Het apparaat op dezelfde telefoonlijn instellen als een computer met twee telefoonpoorten

1. Verwijder de witte plug van de poort met het label 2-EXT achter op het apparaat.
2. Zoek het telefoonsnoer dat vanaf de achterzijde van de computer (de computerinbelmodem) is verbonden met een wandcontactdoos. Koppel het snoer los van de telefoonaansluiting en sluit het uiteinde aan op de poort met het label 2-EXT aan de achterkant van het apparaat.
3. Sluit een telefoon aan op de telefoonuitgang achter op het computermodem.
4. Gebruik het bij het apparaat geleverde telefoonsnoer om een verbinding te maken tussen de telefoonaansluiting en de poort met het label 1-LINE op de achterzijde van het apparaat.

---

 **Opmerking** Als u het meegeleverde telefoonsnoer niet gebruikt om het apparaat op de telefoonaansluiting op de wand aan te sluiten, kunt u waarschijnlijk geen faxen verzenden of ontvangen. Dit speciale telefoonsnoer verschilt van de telefoonsnoeren die u mogelijk thuis of op kantoor gebruikt.

---

5. Als de software van de pc-modem is ingesteld op het automatisch ontvangen van faxen op de computer, moet u die instelling uitschakelen.

---

 **Opmerking** Als u de instelling voor automatische faxontvangst niet uitschakelt in de software van uw modem, kan het apparaat geen faxen ontvangen.

---

6. Schakel de instelling **Automatisch antwoorden** uit.
7. Voer een faxtest uit.

U moet zelf aanwezig moet zijn om binnenkomende faxoproepen te accepteren, anders kan het apparaat geen faxen ontvangen.

### Seriële faxinstallatie

Raadpleeg de faxconfiguratiewebsite voor uw land/regio voor informatie over hoe u het apparaat installeert om te faxen met een serieel telefoonsysteem.

Oostenrijk	<a href="http://www.hp.com/at/faxconfig">www.hp.com/at/faxconfig</a>
Duitsland	<a href="http://www.hp.com/de/faxconfig">www.hp.com/de/faxconfig</a>
Zwitserland (Frans)	<a href="http://www.hp.com/ch/fr/faxconfig">www.hp.com/ch/fr/faxconfig</a>
Zwitserland (Duits)	<a href="http://www.hp.com/ch/de/faxconfig">www.hp.com/ch/de/faxconfig</a>
Verenigd Koninkrijk	<a href="http://www.hp.com/uk/faxconfig">www.hp.com/uk/faxconfig</a>
Finland	<a href="http://www.hp.fi/faxconfig">www.hp.fi/faxconfig</a>
Denemarken	<a href="http://www.hp.dk/faxconfig">www.hp.dk/faxconfig</a>

(vervolg)

Zweden	<a href="http://www.hp.se/faxconfig">www.hp.se/faxconfig</a>
Noorwegen	<a href="http://www.hp.no/faxconfig">www.hp.no/faxconfig</a>
Nederland	<a href="http://www.hp.nl/faxconfig">www.hp.nl/faxconfig</a>
België (Nederlands)	<a href="http://www.hp.be/nl/faxconfig">www.hp.be/nl/faxconfig</a>
België (Frans)	<a href="http://www.hp.be/fr/faxconfig">www.hp.be/fr/faxconfig</a>
Portugal	<a href="http://www.hp.pt/faxconfig">www.hp.pt/faxconfig</a>
Spanje	<a href="http://www.hp.es/faxconfig">www.hp.es/faxconfig</a>
Frankrijk	<a href="http://www.hp.com/fr/faxconfig">www.hp.com/fr/faxconfig</a>
Ierland	<a href="http://www.hp.com/ie/faxconfig">www.hp.com/ie/faxconfig</a>
Italië	<a href="http://www.hp.com/it/faxconfig">www.hp.com/it/faxconfig</a>

## Het apparaat configureren (Windows)

 **Opmerking** Microsoft Internet Explorer 6.0 of hoger moet op het computersysteem zijn geïnstalleerd om het installatieprogramma te kunnen uitvoeren.

Bovendien moet u beheerdersbevoegdheden hebben om een printerstuurprogramma te kunnen installeren onder Windows 2000, Windows XP of Windows Vista.

Het is aanbevolen om bij het installeren van het apparaat eerst de software te installeren en daarna het apparaat aan te sluiten, omdat het installatieprogramma voorziet in de meest eenvoudige installatieprocedure. Als u de kabel eerst hebt aangesloten, raadpleegt u [Sluit het apparaat aan voordat u de software installeert](#).

Dit gedeelte bevat de volgende onderwerpen:

- [Rechtstreekse verbinding](#)
- [Netwerkverbinding](#)

### Rechtstreekse verbinding

Met een USB-kabel kunt u het apparaat rechtstreeks met uw computer verbinden.

 **Opmerking** Als u de apparaatsoftware installeert en het apparaat verbindt met een computer met Windows, kunt u met USB-kabels extra apparaten op dezelfde computer aansluiten zonder dat u de apparaatsoftware opnieuw moet installeren.

Het wordt aanbevolen om bij het installeren van het apparaat eerst de software te installeren en daarna het apparaat aan te sluiten, omdat het installatieprogramma voorziet in de meest eenvoudige installatieprocedure. Als u de kabel eerst hebt aangesloten, raadpleegt u [Sluit het apparaat aan voordat u de software installeert](#).

Dit gedeelte bevat de volgende onderwerpen:

- [De software installeren voordat u het apparaat verbindt \(aanbevolen werkwijze\)](#)
- [Sluit het apparaat aan voordat u de software installeert](#)
- [Het apparaat delen op een lokaal gedeeld netwerk](#)

## De software installeren voordat u het apparaat verbindt (aanbevolen werkwijze)

### Software installeren

1. Sluit alle toepassingen af die nog open zijn.
2. Plaats de Starter CD in het cd-rom-station. Het cd-menu wordt nu automatisch geopend. Als het cd-menu niet automatisch wordt geopend, dubbelklikt u op het installatiepictogram op de Starter-cd.
3. Klik in het cd-menu op **Installeren** en volg de aanwijzingen op het scherm.
4. Wanneer dit wordt gevraagd, zet u het apparaat aan en sluit u deze met een USB-kabel aan op de computer. De wizard **Nieuwe Hardware gevonden** verschijnt op het beeldscherm van de computer en het pictogram van het apparaat wordt in de printermap aangemaakt.



**Opmerking** U mag de USB-kabel ook op een later tijdstip aansluiten wanneer u het apparaat nodig hebt.

U kunt het apparaat ook delen met andere computers door middel van een eenvoudig type netwerk dat een lokaal gedeeld netwerk wordt genoemd.

Raadpleeg [Het apparaat delen op een lokaal gedeeld netwerk](#) voor meer informatie.

### Sluit het apparaat aan voordat u de software installeert

Als u het apparaat verbindt voordat u de apparaatsoftware installeert, verschijnt de wizard **Nieuwe Hardware gevonden** op het beeldscherm.



**Opmerking** Als u het apparaat hebt ingeschakeld, mag u deze niet uitschakelen of loskoppelen terwijl het installatieprogramma actief is. Als u dat wel doet, kan de installatie niet worden voltooid.

### Het apparaat aansluiten

1. In het dialoogvenster **Nieuwe hardware gevonden**, waarin methodes worden weergegeven om een printerdriver te zoeken, selecteert u de optie **Geavanceerd** en klikt u op **Volgende**.



**Opmerking** Laat de wizard **Nieuwe hardware gevonden** dus niet automatisch zoeken naar het printerstuurprogramma.

2. Schakel het selectievakje in van de optie waarmee u kunt aangeven dat u de locatie van het stuurprogramma zelf wilt opgeven en zorg ervoor dat de andere selectievakjes zijn uitgeschakeld.
3. Plaats de installatie-cd in het cd-romstation. Als het cd-menu verschijnt, sluit u het.
4. Blader naar de hoofdmap van de Starter-cd (bijvoorbeeld D) en klik vervolgens op **OK**.
5. Klik op **Volgende** en volg de aanwijzingen op het scherm.

6. Klik op **Voltooien** om de wizard **Nieuwe hardware gevonden** te sluiten. Het installatieprogramma wordt automatisch gestart door de wizard (dit kan even duren).
7. Voltooi de installatie.

---

 **Opmerking** U kunt het apparaat ook delen met andere computers door middel van een eenvoudig type netwerk dat een lokaal gedeeld netwerk wordt genoemd. Raadpleeg [Het apparaat delen op een lokaal gedeeld netwerk](#) voor meer informatie.

---

### Het apparaat delen op een lokaal gedeeld netwerk

In een lokaal gedeeld netwerk is het apparaat rechtstreeks aangesloten op de USB-poort van een geselecteerde computer (de server) en wordt het gedeeld door andere computers (clients).

---

 **Opmerking** Wanneer u een rechtstreeks aangesloten apparaat deelt, moet u de computer met de hoogste versie van het besturingssysteem als server gebruiken. Als u bijvoorbeeld een computer met Windows XP hebt en een andere computer met een lagere versie van Windows, kunt u de computer met Windows XP het beste als server gebruiken.

Gebruik deze configuratie alleen in kleine groepen of wanneer de printer niet veel wordt gebruikt. De aangesloten computer gaat trager werken als veel gebruikers op het apparaat afdrukken.

Alleen de afdrukfunctie wordt gedeeld. De functies scannen en kopiëren worden niet gedeeld.

---

### Het apparaat delen

1. Klik op **Start**, kies **Instellingen** en klik op **Printers of Printers en faxapparaten**.  
– of –  
Klik op **Start**, klik op **Configuratiescherm** en dubbelklik vervolgens op **Printers**.
2. Klik met de rechtermuisknop op het pictogram van het apparaat, klik op **Eigenschappen** en klik dan op het tabblad **Delen**.
3. Klik op de optie voor het delen van het apparaat en geef een gedeelde naam op.
4. Als u het apparaat wilt delen met clientcomputers met andere Windows-versies, klikt u op **Extra drivers** om voor het gemak van deze gebruikers het stuurprogramma van hun Windows-versie te installeren. De Starter-cd moet in uw cd-romstation zijn geplaatst.

## Netwerkverbinding

Als het apparaat netwerkmogelijkheden heeft, kan het worden gedeeld in een netwerkomgeving door het rechtstreeks aan te sluiten op het netwerk. Dit type verbinding heeft als voordeel dat het apparaat via de ingesloten webserver kan worden beheerd vanaf elke computer binnen het netwerk.

---

 **Opmerking** Microsoft Internet Explorer 6.0 of hoger moet op het computersysteem zijn geïnstalleerd om het installatieprogramma te kunnen uitvoeren.

---

Kies de installatieoptie voor het type netwerk waarover u beschikt:

- **Client/server-netwerk:** Als een computer in uw netwerk uitsluitend fungeert als afdrukserver, installeert u de apparaatsoftware op deze server en vervolgens op de clientcomputers. Zie [Het apparaat installeren op een netwerk](#) en [De software van het apparaat installeren op clientcomputers](#) voor meer informatie. Met deze methode kunt u niet de volledige functionaliteit van het apparaat delen. Clientcomputers kunnen alleen afdrucken op het apparaat.
- **Peer-to-peer-netwerk:** Als u een peer-to-peer-netwerk hebt (een netwerk zonder een computer die uitsluitend fungeert als afdrukserver), installeert u de software op de computers waarvoor het apparaat wordt gebruikt. Raadpleeg [Het apparaat installeren op een netwerk](#) voor meer informatie.

Op beide typen netwerken kunt u met behulp van de wizard **Printer toevoegen** in Windows verbinding maken met een netwerkprinter. Raadpleeg [De printerdriver toevoegen met Printer toevoegen](#) voor meer informatie.

Dit gedeelte bevat de volgende onderwerpen:

- [Het apparaat installeren op een netwerk](#)
- [De software van het apparaat installeren op clientcomputers](#)
- [De printerdriver toevoegen met Printer toevoegen](#)

## Het apparaat installeren op een netwerk

Voer de onderstaande stappen uit om de apparaatsoftware te installeren in de volgende netwerkomgevingen:

Een peer-to-peer-netwerk (een netwerk zonder een computer die uitsluitend fungeert als printserver).

1. Verwijder de beschermklep van de netwerkpoort van het apparaat en sluit het apparaat aan op het netwerk.
2. Plaats de installatie-cd in het cd-romstation. Het cd-menu wordt automatisch gestart. Als het cd-menu niet automatisch wordt gestart, gaat u naar het cd-romstation van de computer en dubbelklikt u op **Setup.exe**.
3. Klik in het cd-menu op **Installeren** en volg vervolgens de aanwijzingen op het scherm.
4. Selecteer in het scherm **Verbindingstype** de optie **Vast/draadloos netwerk** en klik vervolgens op **Volgende**.
5. Volg de aanwijzingen op het scherm om de installatie te voltooien.

---

 **Opmerking** Zie [De software van het apparaat installeren op clientcomputers](#) en [Het apparaat delen op een lokaal gedeeld netwerk](#) als u het apparaat wilt delen met Windows-clientcomputers.

---

## De software van het apparaat installeren op clientcomputers

Nadat drivers voor de printers zijn geïnstalleerd op de computer die fungeert als afdrukserver, kunnen de afdrukfuncties worden gedeeld. Afzonderlijke Windows-gebruikers die het apparaat via het netwerk willen benaderen, moeten de software op hun computers (clients) installeren.

Een clientcomputer kan op de volgende manieren verbinding maken met het apparaat:

- In de map Printers dubbelklikt u op het pictogram **Printer toevoegen** en volgt u de aanwijzingen voor een netwerkinstallatie. Raadpleeg [De printerdriver toevoegen met Printer toevoegen](#) voor meer informatie.
- Blader naar het apparaat op het netwerk en sleep het naar de map Printers.
- Voeg het apparaat toe en installeer de software vanaf het INF-bestand op het netwerk. Op de Starter-cd zijn de INF-bestanden opgeslagen in de basismap van de cd.

### **De printerdriver toevoegen met Printer toevoegen**

1. Klik op **Start**, wijs **Instellingen** aan en klik op **Printers** of **Printers en faxapparaten**.  
-of-  
Klik op **Start**, klik op **Configuratiescherm** en dubbelklik vervolgens op **Printers**.
2. Dubbelklik op **Printer toevoegen** en klik vervolgens op **Volgende**.
3. Selecteer **Netwerkprinter** of **Netwerkprintserver**.
4. Klik op **Volgende**.
5. Voer een van de volgende handelingen uit:  
Voer het netwerkpad of de wachtrijnaam in van het gedeelde apparaat en klik vervolgens op **Volgende**. Klik op **Diskette** wanneer het programma dit vraagt om het apparaatmodel te selecteren.  
Klik op **Volgende** en zoek het apparaat in de lijst met gedeelde printers.
6. Klik op **Volgende** en volg de aanwijzingen op het scherm om de installatie te voltooien.

## **Het apparaat configureren (Mac OS)**

U kunt het apparaat aansluiten op een enkele Macintosh met behulp van een USB-kabel, maar u kunt het ook delen met andere gebruikers op een netwerk.

Dit gedeelte bevat de volgende onderwerpen:

- [De software installeren voor een netwerk of rechtstreekse verbinding](#)
- [Het apparaat delen op een lokaal gedeeld netwerk](#)

### **De software installeren voor een netwerk of rechtstreekse verbinding**

#### **De software voor een rechtstreekse verbinding installeren**

1. Sluit het apparaat via een USB-kabel aan op de computer.
2. Plaats de installatie-cd in het cd-romstation. Dubbelklik op het pictogram van de cd op het bureaublad en dubbelklik op het installatiepictogram. U kunt ook de map Installer op de Starter-cd zoeken.

3. Klik op **Software installeren** en volg de aanwijzingen op het scherm.
4. Deel het apparaat, indien nodig, met andere Macintosh-gebruikers.
  - **Directe verbinding:** Deel het apparaat met andere Macintosh-gebruikers. Raadpleeg [Het apparaat delen op een lokaal gedeeld netwerk](#) voor meer informatie.
  - **Netwerkverbinding:** Afzonderlijke Macintosh-gebruikers die het apparaat via het netwerk willen gebruiken, moeten de apparaatsoftware op hun computers installeren.

### De software voor een netwerkverbinding installeren

1. Verwijder de beschermklep van de netwerkpoort van het apparaat en sluit het apparaat aan op het netwerk.
2. Plaats de Starter-cd in het cd-station. Het cd-menu wordt automatisch gestart. Als het cd-menu niet automatisch wordt geopend, dubbelklikt u op de cd op het bureaublad.
3. Klik in het cd-menu op **Installeren** en volg vervolgens de aanwijzingen op het scherm.
4. Selecteer in het scherm **Verbindingstype** de optie **Vast/draadloos netwerk** en klik vervolgens op **Volgende**.
5. Volg de aanwijzingen op het scherm om de installatie te voltooien.

### Het apparaat delen op een lokaal gedeeld netwerk

Wanneer het apparaat rechtstreeks is aangesloten, kunt u het met andere computers delen door middel van een eenvoudig soort netwerk dat Printer delen wordt genoemd. Gebruik Printer delen alleen in kleine groepen of wanneer de printer niet veel wordt gebruikt. De aangesloten computer gaat trager werken als veel gebruikers op het apparaat afdrukken.

Voor het delen van het apparaat in een Macintosh-omgeving is ten minste het volgende vereist:

- De Macintosh-computers moeten in het netwerk communiceren via TCP/IP en moeten een IP-adres hebben. (AppleTalk wordt niet ondersteund.)
- Het gedeelde apparaat moet verbonden zijn met een ingebouwde USB-poort op de Macintosh-hostcomputer.
- Op de hostcomputer en de clientcomputers die het gedeelde apparaat gebruiken, moet het stuurprogramma of PPD voor het apparaat geïnstalleerd zijn. (U kunt de software voor het delen van het apparaat en de bijbehorende Help-bestanden installeren via het installatieprogramma.)

Voor meer informatie over het delen van een USB-apparaat raadpleegt u de ondersteuningsinformatie op de Apple-website ([www.apple.com](http://www.apple.com)) of de Mac Help op de computer.

---

 **Opmerking** Printer delen wordt ondersteund in Mac OS 10.3 en hoger.

---

### Het apparaat delen met computers met Mac OS

1. Schakel het delen van de printer in op alle Macintosh-computers (host en clients) die zijn aangesloten op de printer. Voer, afhankelijk van uw versie van het besturingssysteem, een van de volgende handelingen uit:
  - **Mac OS 10.3:** open **Systeemvoorkeuren**, klik op **Afdrukken & Faxen** en schakel vervolgens het selectievakje naast **Mijn printers met andere computers delen** in.
  - **Mac OS 10.4:** open **Systeemvoorkeuren**, klik op **Afdrukken & Faxen**, klik op het tabblad **Delen**, schakel het selectievakje naast **Deze printers met andere computers delen** in en selecteer vervolgens de te delen printer.
2. Om af te drukken van de andere Macintosh-computers op het netwerk (de clients), doet u het volgende:
  - a. Klik op **Bestand** en selecteer vervolgens **Pagina-instellingen** in het document dat u wilt afdrukken.
  - b. In het vervolgmenu naast **Formatteren voor** selecteert u **Gedeelde printers** en vervolgens selecteert u het apparaat.
  - c. Selecteer het **Papierformaat** en klik vervolgens op **OK**.
  - d. Klik in het document op **Bestand** en selecteer vervolgens **Afdrukken**.
  - e. In het vervolgmenu naast **Printer** selecteert u **Gedeelde printers** en vervolgens het apparaat.
  - f. Bepaal eventueel nog andere instellingen en klik vervolgens op **Afdrukken**.

### Het apparaat installeren voor draadloze communicatie

U kunt het apparaat op een van de volgende manieren instellen op draadloze communicatie:

Installatiemethode	Infrastructuur draadloze communicatie	Ad hoc draadloze communicatie*
USB-kabel Zie <a href="#">De printer installeren in een draadloos netwerk (Mac OS)</a> of <a href="#">Daadloze communicatie installeren met het installatieprogramma (Windows)</a> voor meer informatie.	✓	✓
Bedieningspaneel van het apparaat	✓	✓

\* Een ad-hocnetwerk kan worden geïnstalleerd met het hulpprogramma voor draadloze verbindingen op Starter-cd.





---

**Opmerking** Zie [Problemen met draadloze verbindingen oplossen](#) als er problemen optreden.

Als u het apparaat wilt gebruiken voor draadloze communicatie, moet u het installatieprogramma minstens eenmaal uitvoeren vanaf de Starter-cd en een draadloze verbinding maken.

Het apparaat mag niet via een netwerkkabel op het netwerk aangesloten zijn.

Het apparaat voor verzending moet ingebouwde 802.11-voorzieningen of een ingebouwde 802.11 draadloze kaart hebben.

Het apparaat en de computers die deze gebruiken moeten zich allemaal op hetzelfde subnet bevinden.

---

Voordat u de apparaatsoftware installeert, wilt u wellicht de instellingen van uw netwerk kennen. Deze informatie is te verkrijgen via de systeembeheerders of door de volgende taken uit te voeren:

- De naam van het netwerk of de SSID (Service Set Identifier) en de communicatiemodus (infrastructuur of ad hoc) van het configuratieprogramma voor het draadloze toegangspunt van het netwerk (WAP) of de netwerkkaart van uw computer.
- Het type codering dat het netwerk gebruikt, zoals Wired Equivalent Privacy (WEP).
- Zoek het beveiligingswachtwoord of de coderingssleutel van het draadloze apparaat op.

Dit gedeelte bevat de volgende onderwerpen:

- [Instellingen van 802.11-draadloos netwerk begrijpen](#)
- [Draadloze communicatie installeren met behulp van het bedieningspaneel van het apparaat met de wizard](#)
- [Draadloze communicatie installeren met het installatieprogramma \(Windows\)](#)
- [De printer installeren in een draadloos netwerk \(Mac OS\)](#)
- [Draadloze communicatie uitschakelen](#)
- [Richtlijnen voor het verminderen van storing op een draadloos netwerk](#)
- [Richtlijnen voor het verzekeren van beveiliging op een draadloos netwerk](#)

## Instellingen van 802.11-draadloos netwerk begrijpen

### Netwerknaam (SSID)

Standaard zoekt het apparaat naar de naam van het draadloze netwerk of de SSID met de naam 'hpsetup'. Uw netwerk heeft misschien een andere SSID.

### Communicatiemethode

Er zijn twee mogelijke communicatiemodi:

- **Ad hoc:** In een netwerk in ad-hocmodus is het apparaat ingesteld op de ad-hoccommunicatiemethode en communiceert het rechtstreeks en zonder WAP met andere draadloze apparaten.

Alle apparaten in het netwerk in ad-hocmodus moeten aan de volgende voorwaarden voldoen:

- 802.11-compatibel zijn
- Ad hoc moet de communicatiemethode zijn

- Dezelfde netwerknaam (SSID) hebben
- Op hetzelfde subnet en kanaal zitten
- Dezelfde 802.11-beveiligingsinstellingen hebben
- **Infrastructuur (aanbevolen):** In een netwerk in infrastructuurmodus is het apparaat ingesteld op de infrastructuurcommunicatiemethode en communiceert het met andere apparaten op het netwerk, draadloos én bedraad, via een WAP. WAP's werken normaal gesproken als routers of gateways in kleine netwerken.

### Beveiligingsinstellingen

---

 **Opmerking** Zie [De netwerkconfiguratiepagina begrijpen](#) voor de beschikbare instellingen voor het apparaat.

Ga naar [www.weca.net/opensection/pdf/whitepaper\\_wi-fi\\_security4-29-03.pdf](http://www.weca.net/opensection/pdf/whitepaper_wi-fi_security4-29-03.pdf) voor meer informatie over beveiliging van draadloze communicatie.

---

- **Netwerkverificatie:** De standaardinstelling van het apparaat staat op 'Open', waardoor voor verificatie en codering geen beveiliging nodig is. De andere mogelijke waarden zijn 'Openen en vervolgens gedeeld', 'Gedeeld' en 'WPA-PSK' (Wi-Fi® Protected Access Pre-Shared Key).

WPA maakt het verzenden van gegevens en de toegang tot bestaande en toekomstige Wi-Fi netwerken veiliger. Alle bekende zwakke punten van WEP, het originele landelijke beveiligingsmechanisme in de 802.11-standaard, worden hiermee verholpen.

WPA2 is de tweede generatie van WPA-beveiliging en biedt bedrijven en klanten die Wi-Fi gebruiken een hoge mate van zekerheid dat alleen geautoriseerde gebruikers toegang kunnen krijgen tot hun draadloze netwerken.

- **Gegevenscodering:**
  - Wired Equivalent Privacy (WEP) biedt beveiliging door gegevens die via radiogolven van het ene draadloze apparaat naar het andere worden verzonden te coderen. Apparaten op een WEP-netwerk maken gebruik van zogenoemde WEP-sleutels om gegevens te coderen. Als uw netwerk van WEP gebruikmaakt, moet u weten welke WEP-sleutels worden gebruikt.
  - WPA maakt voor codering gebruik van Temporal Key Integrity Protocol (TKIP) en maakt gebruik van 802.1X-verificatie met een van de standaardtypen Extensible Authentication Protocol (EAP) die momenteel beschikbaar zijn.
  - WPA2 levert een nieuw coderingsschema, de Advanced Encryption Standard (AES). AES wordt gedefinieerd in CCM (counter cipher-block chaining)-modus en ondersteunt de Independent Basic Service Set (IBSS) voor meer veiligheid tussen klantnetwerken in ad-hocmodus.

### Draadloze communicatie installeren met behulp van het bedieningspaneel van het apparaat met de wizard

De wizard Draadloze installatie biedt u een eenvoudige methode voor het installeren en het beheren van een draadloze verbinding met het apparaat.

---

 **Opmerking** Om deze methode te kunnen gebruiken, moet u een draadloos netwerk geïnstalleerd hebben en toepassen.

---

1. De hardware van het apparaat installeren (zie de beknopte gebruikershandleiding of de installatieposter die bij uw apparaat werd geleverd).
2. Druk op de knop **Installeren** op het bedieningspaneel van het apparaat.
3. Druk op een pijlknop om **Netwerk** te verplaatsen en druk vervolgens op **OK**.
4. Druk op een pijlknop om **Wizard** te verplaatsen en druk vervolgens op **OK**.
5. Volg de aanwijzingen op het scherm om de installatie te voltooien.

## Daadloze communicatie installeren met het installatieprogramma (Windows)

Voor deze methode moet u een draadloos netwerk geïnstalleerd hebben en toepassen.

1. Installeer de hardware van het apparaat (zie de installatieposter).
2. Verwijder de beschermklep van de netwerkpoot van het apparaat.
3. Sluit alle toepassingen die op het computersysteem worden uitgevoerd.
4. Plaats de installatie-cd in het cd-romstation. Het cd-menu wordt nu automatisch geopend. Als het cd-menu niet automatisch wordt geopend, dubbelklikt u op het installatiepictogram op de Starter-cd.
5. Klik in het cd-menu op **Installeren** en volg de aanwijzingen op het scherm.
6. Selecteer in het scherm **Verbindingstype** de optie **Draadloos** en klik vervolgens op **Volgende**.

---

 **Opmerking** Als u het apparaat niet kunt terugvinden, kunt u tijdelijk communiceren met het apparaat via een netwerkkabel en zo de draadloze instellingen ervan configureren.

---

**Voer de volgende stappen uit om het apparaat tijdelijk op de computer aan te sluiten als u er niet in slaagt om draadloze communicatie tot stand te brengen.**

- a. Sluit het apparaat tijdelijk via een USB-kabel aan op het netwerk.
  - b. Volg de aanwijzingen op het scherm en koppel de kabel los als u daarom wordt gevraagd.
7. In het scherm **Netwerkn naam selecteren (SSID)** klikt u op **Een gedetecteerde draadloze netwerkn naam (SSID) selecteren** om een draadloos netwerk te selecteren of klikt u op **Een draadloos netwerk opgeven** om een nieuwe netwerkn naam in te voeren.
  8. Als u liever een nieuwe netwerkn naam invoert, voert u deze in op het bedieningspaneel van het apparaat en drukt u vervolgens op **Gereed**.

---

 **Opmerking** Als de door u ingevoerde SSID niet wordt teruggevonden, zult u gevraagd worden om beveiligingsgegevens te verstrekken. Als het netwerk geen gebruik maakt van encryptie, zal het installatieprogramma proberen om de SSID te verifiëren voordat het verder gaat.

---

9. Als het apparaat geen verbinding kan maken met de netwerkn naam, voert u de juiste WEP-sleutel of het juiste WPA-wachtwoord in op het toetsenblok als u daarom wordt gevraagd en drukt u vervolgens op **Gereed**.

---

 **Opmerking** Zorg ervoor dat u de USB-kabel loskoppelt als u gereed bent.

---

## De printer installeren in een draadloos netwerk (Mac OS)

1. Installeer de hardware van het apparaat (zie de installatieposter).
2. Controleer of een AirPort-kaart op de computer is geïnstalleerd.
3. Sluit alle toepassingen die op het computersysteem worden uitgevoerd.
4. Open de **AirPort Setup Assistent** vanuit de map Hulpprogramma's. Raadpleeg de AirPort-documentatie voor details over de installatie op draadloze netwerken.
5. Voor ad-hocnetwerken klikt u op het pictogram **AirPort** op de menubalk en selecteert u 'hpsetup' onder **Computer to Computer Networks**. Voor draadloze netwerken klikt u op het pictogram **AirPort** en vervolgens op **Overige** om aan te sluiten op een netwerk.
6. Plaats de installatie-cd in het cd-romstation. Het cd-menu wordt nu automatisch geopend. Als het cd-menu niet automatisch wordt geopend, dubbelklikt u op het installatiepictogram op de Starter-cd.
7. Klik in het cd-menu op **Software installeren** en volg de aanwijzingen op het scherm.
8. Op het scherm **Verbindingstype** selecteert u de optie voor een draadloos netwerk en klikt u vervolgens op **Gereed**.
9. Volg de aanwijzingen op het scherm in het **Installatieprogramma voor netwerkprinter**, dat automatisch wordt gestart, om de printerdriver te installeren.

## Draadloze communicatie uitschakelen

- **Bedieningspaneel van het apparaat:** Druk op **Installatie**, selecteer **Menu Network**, selecteer **Draadloze radio** en selecteer vervolgens **Aan of Uit**.
- Druk op de draadloos-knop aan de voorkant van het apparaat.

## Richtlijnen voor het verminderen van storing op een draadloos netwerk

De volgende tips helpen de kans op storing in een draadloos netwerk te verminderen:

- Houd de draadloze apparatuur verwijderd van grote metalen voorwerpen zoals archiefkasten en van elektromagnetische apparaten zoals magnetrons en draadloze telefoons, omdat deze radiosignalen kunnen verstoren.
- Gebruik de draadloze apparatuur niet in de buurt van grote gebouwen en objecten, omdat deze radiogolven kunnen absorberen en de signalen kunnen verzwakken.
- Plaats de WAP bij een netwerk in infrastructuurmodus op een centrale locatie die zichtbaar is vanaf de draadloze apparatuur op het netwerk.
- Houd alle draadloze apparaten op het netwerk onderling binnen bereik.

## Richtlijnen voor het verzekeren van beveiliging op een draadloos netwerk

Dit gedeelte bevat de volgende onderwerpen:

- [Hardware-adressen aan een WAP toevoegen](#)
- [Overige richtlijnen](#)

## Hardware-adressen aan een WAP toevoegen

MAC-filter is een beveiligingsfunctie waarbij WAP wordt geconfigureerd met een lijst met MAC-adressen (ook wel hardwareadressen genoemd) van apparaten die via de WAP toegang mogen krijgen tot het netwerk.

Als de WAP niet over het hardwareadres beschikt van een apparaat dat toegang tot het netwerk probeert te krijgen, wordt de toegang tot het netwerk door de WAP geweigerd.

Als de WAP MAC-adressen filtert, moet het MAC-adres van het apparaat aan de WAP-lijst met geaccepteerde MAC-adressen worden toegevoegd.

1. Druk de netwerkconfiguratiepagina af. Raadpleeg [De netwerkconfiguratiepagina begrijpen](#) voor informatie over de netwerkconfiguratiepagina.
2. Open het configuratieprogramma van de WAP en voeg het hardware-adres van het apparaat aan de lijst met geaccepteerde MAC-adressen toe.

## Overige richtlijnen

Volg de volgende richtlijnen om de veiligheid van een draadloos netwerk te waarborgen:

- Gebruik een wachtwoord van ten minste 20 willekeurige tekens. In een WPA-wachtwoord kunt u maximaal 63 tekens gebruiken.
- Vermijd in een wachtwoord veelvoorkomende woorden of woordgroepen, eenvoudige opeenvolgingen van tekens (zoals alleen enen) en persoonsgebonden gegevens. Gebruik altijd willekeurige reeksen die zijn samengesteld uit hoofdletters en kleine letters, cijfers en, indien toegestaan, speciale tekens zoals leestekens.
- Verander het wachtwoord regelmatig.
- Verander het standaardwachtwoord dat de fabrikant heeft ingesteld en waarmee de beheerder toegang heeft tot het toegangspunt of de draadloze router. Met sommige routers kunt u ook de beheerdersnaam wijzigen.
- Plaats het toegangspunt of de router in het midden van een ruimte en niet bij een venster.
- Schakel indien mogelijk draadloze toegang voor het beheer uit. Als u dat doet, moet u de router met een bekabelde Ethernet-verbinding aansluiten wanneer u configuratiewijzigingen wilt doorvoeren.
- Schakel indien mogelijk de toegang voor beheer via internet op de router uit. Met Extern bureaublad kunt u een gecodeerde verbinding maken met een computer die achter de router werkt en configuratiewijzigingen aanbrengen vanaf de lokale computer waartoe u via internet toegang hebt.
- Om te vermijden dat u per ongeluk toegang krijgt tot het draadloos netwerk van anderen, schakelt u de instelling uit waarmee automatisch verbinding wordt gemaakt met niet-gekozen netwerken. Deze optie is in Windows XP standaard uitgeschakeld.

## De software verwijderen en opnieuw installeren

U moet de software mogelijk verwijderen en opnieuw installeren als de installatie onvolledig is of als u de USB-kabel op de computer hebt aangesloten voordat er een

bericht werd weergegeven waarin u werd gevraagd om de USB-kabel op de computer aan te sluiten. Verwijder de toepassingsbestanden van het apparaat niet zomaar van de computer. Verwijder deze bestanden op de juiste manier met het hulpprogramma om de installatie te verwijderen dat bij het apparaat is meegeleverd.

Er zijn drie manieren om de software te verwijderen van een Windows-computer en er is één manier om de software te verwijderen van een Macintosh-computer.

### De software verwijderen van een Windows-computer, methode 1

1. Koppel het apparaat los van de computer. Sluit het apparaat pas op de computer aan nadat u de software opnieuw hebt geïnstalleerd.
2. Druk op de knop **Aan/uit** om het apparaat uit te schakelen.
3. Klik op de taakbalk van Windows achtereenvolgens op **Start**, **Programma's** of **Alle programma's**, selecteer **HP**, selecteer **Officejet J6400 serie** en klik vervolgens op **Verwijderen**.
4. Volg de instructies op het scherm.
5. Als u wordt gevraagd of u gedeelde bestanden wilt verwijderen, klikt u op **Nee**. Andere programma's die deze bestanden gebruiken, kunnen namelijk slecht gaan functioneren als deze bestanden worden verwijderd.
6. Start de computer opnieuw op.
7. Plaats de Starter-cd van het apparaat in het cd-romstation van de computer als u de software opnieuw wilt installeren. Volg de instructies op het scherm. Zie ook [De software installeren voordat u het apparaat verbindt \(aanbevolen werkwijze\)](#).
8. Nadat de software is geïnstalleerd, sluit u het apparaat aan op de computer.
9. Druk op de knop **Aan/uit** om het apparaat in te schakelen.  
Nadat u het apparaat hebt aangesloten en ingeschakeld, kan het zijn dat u enkele minuten moet wachten totdat alle Plug and Play-gebeurtenissen zijn voltooid.
10. Volg de instructies op het scherm.

Als de installatie van de software is voltooid, wordt het pictogram **HP Digital Imaging-monitor** in het systeemvak van Windows weergegeven.

### De software verwijderen van een Windows-computer, methode 2

 **Opmerking** Gebruik deze methode als **Verwijderen** niet beschikbaar is in het menu **Start** van Windows.

1. Klik in de taakbalk van Windows op **Start**, selecteer **Instellingen**, klik op **Bedieningspaneel** en vervolgens op **Programma's toevoegen/verwijderen**.  
– of –  
Klik op **Start**, klik op **Configuratiescherm** en dubbelklik vervolgens op **Programma's en functies**.
2. Selecteer **HP Officejet Pro All-in-One Series** en klik vervolgens op **Wijzigen/verwijderen** of **Verwijderen/wijzigen**.  
Volg de instructies op het scherm.
3. Koppel het apparaat los van de computer.

4. Start de computer opnieuw op.

---

 **Opmerking** Het is belangrijk dat u het apparaat loskoppelt voordat u de computer opnieuw opstart. Sluit het apparaat pas op de computer aan nadat u de software opnieuw hebt geïnstalleerd.

---

5. Plaats de Starter-cd van het apparaat in het cd-romstation van uw computer en start vervolgens de installatie opnieuw.
6. Volg de instructies op het scherm en raadpleeg ook [De software installeren voordat u het apparaat verbindt \(aanbevolen werkwijze\)](#).

### De software verwijderen van een Windows-computer, methode 3

---

 **Opmerking** Gebruik deze methode als **Verwijderen** niet beschikbaar is in het menu Start van Windows.

---

1. Plaats de Starter-cd van het apparaat in het cd-romstation van uw computer en start vervolgens de installatie opnieuw.
2. Koppel het apparaat los van de computer.
3. Selecteer **Verwijderen** en volg de instructies op het scherm.
4. Start de computer opnieuw op.

---

 **Opmerking** Het is belangrijk dat u het apparaat loskoppelt voordat u de computer opnieuw opstart. Sluit het apparaat pas op de computer aan nadat u de software opnieuw hebt geïnstalleerd.

---

5. Start de installatie van het apparaat nogmaals.
6. Kies **Installeren**.
7. Volg de instructies op het scherm en raadpleeg ook [De software installeren voordat u het apparaat verbindt \(aanbevolen werkwijze\)](#).

### De software verwijderen van een Macintosh-computer

1. Start **HP Apparaatbeheer**.
2. Klik op **Informatie en instellingen**.
3. Selecteer in het vervolgmenu **HP AiO-software verwijderen**.  
Volg de instructies op het scherm.
4. Start de computer opnieuw nadat de software is verwijderd.
5. Plaats de Starter-cd van het apparaat in het cd-romstation van de computer als u de software opnieuw wilt installeren.
6. Open de cd-rom op het bureaublad en dubbelklik op **HP All-in-One Installer**.
7. Volg de instructies op het scherm en raadpleeg ook [De software installeren voor een netwerk of rechtstreekse verbinding](#).

---

# 9 Onderhoud en problemen oplossen

Dit gedeelte bevat de volgende onderwerpen:

- [Werken met printcartridges](#)
- [Het toestel reinigen](#)
- [Algemene tips en bronnen voor het oplossen van problemen](#)
- [Problemen met het afdrukken oplossen](#)
- [Slechte afdrukkwaliteit en onverwachte afdrukresultaten](#)
- [Problemen met de papierinvoer oplossen](#)
- [Problemen met het kopiëren oplossen](#)
- [Scanproblemen oplossen](#)
- [Faxproblemen oplossen](#)
- [Netwerkproblemen oplossen](#)
- [Problemen met draadloze verbindingen oplossen](#)
- [Problemen met foto's \(geheugenkaart\) oplossen](#)
- [Installatieproblemen oplossen](#)
- [Storingen verhelpen](#)

## Werken met printcartridges

Dit gedeelte bevat de volgende onderwerpen:

- [Ondersteunde printcartridges](#)
- [De printcartridges hanteren](#)
- [De printcartridges vervangen](#)
- [De printcartridges uitlijnen](#)
- [De printcartridges reinigen](#)
- [De contactpunten van de printcartridge reinigen](#)
- [Het gedeelte rondom de inksproeiers reinigen](#)
- [Printerbenodigdheden bewaren](#)

### Ondersteunde printcartridges

De verkrijgbaarheid van cartridges varieert per land/regio. De cartridges zijn mogelijk in verschillende formaten verkrijgbaar.



Het nummer van de cartridge is terug te vinden op de volgende plaatsen:

- Op het label van de printcartridge die u gaat vervangen.
- **Windows:** In de **Werkset** klikt u, als u over tweerichtingscommunicatie beschikt, op het tabblad **Geschatte inktniveaus**, bladert u naar de knop **Cartridgedetails** button en klikt u vervolgens op **Cartridgedetails**.
- **Mac OS:** Vanaf het **Hulpprogramma van de HP-printer** klikt u op **Info benodigheden** in het paneel **Informatie en ondersteuning** en vervolgens op **Informatie detailhandel benodigheden**.

## De printcartridges hanteren

Voordat u een printcartridge vervangt of reinigt, moet u eerst de namen van de onderdelen kennen en weten hoe u met de printcartridges moet omgaan.

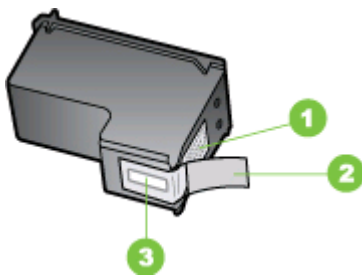

1	Koperkleurige contactpunten
2	Plastic tape met roze treklijpje (moet voorafgaande aan de installatie worden verwijderd)
3	Inktsproeiers onder tape

Houd de printcartridges bij de zwarte plastic zijkanen met het HP-label naar boven vast. Raak de koperkleurige contactpunten en de inktsproeiers niet aan.



 **Opmerking** Hanteer de printcartridges met zorg. Door cartridges te laten vallen of er hard tegenaan te stoten kunnen tijdelijke afdrukproblemen of zelfs permanente schade ontstaan.

## De printcartridges vervangen

Als de inkt bijna op is, volgt u deze instructies.

---

 **Opmerking** Op het display verschijnt een melding als de inkt in de printcartridge bijna op is. U kunt de inktniveaus ook controleren vanuit de Werkset van de printer (Windows), of het HP Printerhulpprogramma (Mac OS).

**Opmerking** Tijdens het afdrukproces wordt de inkt van de printcartridges op verschillende manieren gebruikt, onder meer voor de initialisatieprocedure die het apparaat en de printcartridges voorbereidt op het afdrukken. Na gebruik blijft er ook wat inkt in de printcartridge achter. Zie voor meer informatie [www.hp.com/go/Inkusage](http://www.hp.com/go/Inkusage).

---

De waarschuwingen en indicatoren voor het inktniveau geven alleen schattingen voor planningsdoelen. Overweeg om een nieuwe cartridge aan te schaffen op het moment dat het bericht verschijnt dat de inkt bijna op is, zodat u vertragingen bij het afdrukken voorkomt. U hoeft de cartridges pas te vervangen als de afdrukkwaliteit niet meer acceptabel is.

Om printcartridges voor het apparaat te bestellen, gaat u naar [www.hpshopping.com](http://www.hpshopping.com). Selecteer desgevraagd uw land/regio, volg de aanwijzingen om uw product te selecteren en klik vervolgens op een van de koppelingen voor bestellingen op de pagina.

## De printcartridges vervangen

1. Zorg dat het apparaat aanstaat.

 **Let op** Als het apparaat is uitgeschakeld wanneer u de toegangsklep voor de printcartridges omhoog tilt, kunt u de printcartridges in het apparaat niet vervangen. Als de printcartridges niet op de goede positie zitten wanneer u de cartridges wilt verwijderen, kan het apparaat beschadigd raken.

---

2. Open het vak met de printcartridge.

De wagen met printcartridges beweegt geheel naar de rechterkant van het apparaat.

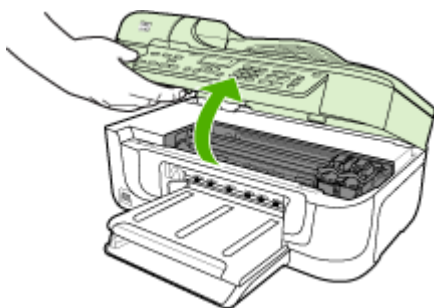

3. Wacht tot de wagen met printcartridges stilstaat en druk voorzichtig op een printcartridge om deze te ontgrendelen.

Als u de driekleurencartridge vervangt, verwijdert u de printcartridge uit de sleuf aan de linkerkant.

Als u de zwarte of grijze printcartridge of de fotocartridge vervangt, verwijdert u de printcartridge uit de sleuf aan de rechterkant.



4. Verwijder de printcartridge uit de sleuf door deze naar u toe te trekken.
5. Als u de zwarte printcartridge wilt verwijderen om een fotoprintcartridge te installeren, bergt u de zwarte of grijze fotocartridge op in de cartridgebeschermer of in een luchtdichte kunststof verpakking.
6. Haal de nieuwe printcartridge uit de verpakking en verwijder voorzichtig de plastic tape door aan het roze trekklipje te trekken. Zorg dat u van de cartridge zelf alleen het zwarte plastic aanraakt.

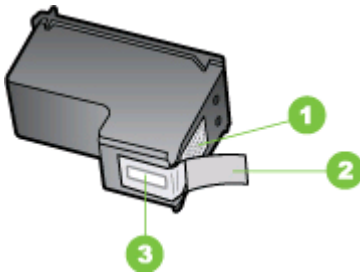

1	Koperkleurige contactpunten
2	Plastic tape met roze trekklipje (moet voorafgaande aan de installatie worden verwijderd)
3	Inktsproeiers onder tape

△ **Let op** Raak de koperkleurige contactpunten en de inksproeiers niet aan. Bevestig ook geen nieuwe tape op de cartridges. Als u dat wel doet, kan dat leiden tot verstoppingen, problemen met de inkt en slechte elektrische verbindingen.



7. Houd de cartridge met het HP-logo naar boven en plaats de nieuwe cartridge in de lege cartridgesleuf. Druk de cartridge stevig in de sleuf totdat deze vast klikt. Als u een driekleurencartridge installeert, schuift u deze in de linkersleuf. Als u een zwarte of grijze cartridge of een fotocartridge installeert, schuift u deze in de rechtersleuf.

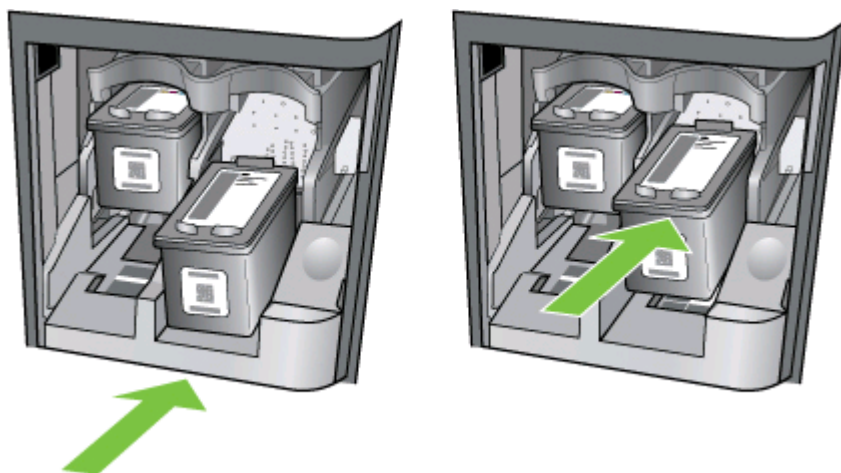

8. Sluit het vak met de printcartridges. Wanneer u een nieuwe printcartridge hebt geplaatst, drukt het apparaat een pagina voor het uitlijnproces af.
9. Zorg dat er gewoon wit papier in de invoerlade is geplaatst en druk op **OK** als u daarom wordt gevraagd.
10. Het apparaat drukt een testpagina af, lijnt de printkop uit en kalibreert de printer. U kunt deze pagina opnieuw gebruiken of bij het oud papier doen. Er wordt een bericht weergegeven of de actie is mislukt of geslaagd.



**Opmerking** Wanneer bij het uitlijnen van de printer gekleurd papier in de invoerlade is geplaatst, mislukt de uitlijning. Plaats ongebruikt, gewoon wit papier in de invoerlade en probeer vervolgens opnieuw uit te lijnen.

11. Druk op **OK** om door te gaan.

## De printcartridges uitlijnen

Telkens wanneer u een cartridge installeert of vervangt, verschijnt op het bedieningspaneel van de HP All-in-One een bericht waarin u wordt gevraagd de cartridges uit te lijnen. Ook kunt u op elk gewenst moment de printcartridges uitlijnen vanaf het bedieningspaneel van het paneel of via de software die u met het apparaat hebt geïnstalleerd. Als u de printcartridges uitlijnt, weet u zeker dat de afdrukkwaliteit optimaal is.

---

 **Opmerking** Als u een printcartridge die u eerder hebt verwijderd, opnieuw installeert, zal het apparaat geen bericht weergeven over het uitlijnen van de printcartridge. Het onthoudt de uitlijningswaarden voor die printcartridge, zodat u de printcartridge niet opnieuw hoeft uit te lijnen.

---

### Printcartridges uitlijnen via het bedieningspaneel van het apparaat als hierover een bericht wordt weergegeven

1. Zorg ervoor dat ongebruikt, gewoon wit papier van Letter- of A4-formaat in de invoerlade is geplaatst en druk op **OK**.
2. Het apparaat drukt een testpagina af en wordt gekalibreerd. U kunt deze pagina opnieuw gebruiken of bij het oud papier doen.

---

 **Opmerking** Als bij het uitlijnen van de printcartridges gekleurd papier in de invoerlade is geplaatst, mislukt de uitlijning. Plaats ongebruikt, wit standaardpapier in de invoerlade en probeer vervolgens opnieuw uit te lijnen. Als het uitlijnen weer mislukt, kan het zijn dat de sensor of de printcartridge defect is. Neem contact op met HP-ondersteuning. Ga naar [www.hp.com/support](http://www.hp.com/support). Kies wanneer dit wordt gevraagd uw land/regio en klik vervolgens op **Neem contact op met HP** als u contact wilt opnemen met de technische ondersteuning.

---

### Printcartridges op elk moment vanaf het bedieningspaneel van het apparaat uitlijnen

1. Plaats ongebruikt, wit standaardpapier van A4-, Letter- of Legal-formaat in de invoerlade.
2. Druk op **Installatie**.
3. Selecteer **Tools** en daarna **Printcartridges uitlijnen**.
4. Het apparaat drukt een testpagina af en wordt gekalibreerd. U kunt deze pagina opnieuw gebruiken of bij het oud papier doen.

### Printcartridges uitlijnen vanuit de HP Photosmart-software (Windows)

1. Plaats ongebruikt, wit standaardpapier van A4-, Letter- of Legal-formaat in de invoerlade.
2. Klik in de HP Solution Center op **Instellingen**, wijs **Afdrukinstellingen** aan en klik vervolgens op **Printer Toolbox**.



**Opmerking** U kunt **Printer Werkset** ook openen vanuit het dialoogvenster **Afdrukeigenschappen**. Klik in het dialoogvenster **Afdrukeigenschappen** op het tabblad **Services** en klik vervolgens op **Dit apparaat heeft onderhoud nodig**.

---

De functie **Printer Werkset** wordt weergegeven.

3. Klik op het tabblad **Apparaatservice**.
4. Klik op **Printcartridges uitlijnen**.

Het apparaat drukt een testpagina af en wordt gekalibreerd. U kunt deze pagina opnieuw gebruiken of bij het oud papier doen.

### Printcartridges uitlijnen vanuit de HP Photosmart Studio-software (Mac OS)

1. Plaats ongebruikt, wit standaardpapier van A4-, Letter- of Legal-formaat in de invoerlade.
2. **HP Printerhulpprogramma (Mac OS):** Open het HP Printerhulpprogramma. Ga voor meer informatie naar [HP Printerhulpprogramma \(Mac OS\)](#). Klik op **Uitlijnen** en volg de aanwijzingen op het scherm.

## De printcartridges reinigen

Gebruik deze functie als er witte lijnen door een van de gekleurde lijnen lopen of als een kleur troebel is. Reinig inktpatronen niet onnodig omdat u daarmee inkt verspilt en de levensduur van de inktsproeiers verkort.

### De printcartridges reinigen vanaf het bedieningspaneel van het apparaat

1. Plaats ongebruikt, wit standaardpapier van A4-, Letter- of Legal-formaat in de invoerlade.
2. Druk op **Installatie**.
3. Druk op **6** en vervolgens op **1**.

Hiermee selecteert u **Tools** en vervolgens **Printcartridges reinigen**.

Het apparaat drukt een pagina af die u opnieuw kunt gebruiken of kunt weggooien. Als na het schoonmaken de kopieer- of afdrukkwaliteit nog steeds onvoldoende is, maakt u de contactpunten van de printcartridge schoon voordat u de betreffende printcartridge terugplaatst.

## De printcartridges reinigen vanuit de HP Photosmart-software

1. Plaats ongebruikt, wit standaardpapier van A4-, Letter- of Legal-formaat in de invoerlade.
2. Klik in de HP Solution Center op **Instellingen**, wijs **Afdrukeinstellingen** aan en klik vervolgens op **Printer Werkset**.

---

 **Opmerking** U kunt **Printer Werkset** ook openen vanuit het dialoogvenster **Afdrukeigenschappen**. Klik in het dialoogvenster **Afdrukeigenschappen** op het tabblad **Services** en klik vervolgens op **Dit apparaat heeft onderhoud nodig**.

---

De functie **Printer Werkset** wordt weergegeven.

3. Klik op het tabblad **Apparaatservice**.
4. Klik op **Printcartridges reinigen**.
5. Volg de aanwijzingen totdat u tevreden bent met de kwaliteit van de afdrukken en klik vervolgens op **Gereed**.

Als na het schoonmaken de kopieer- of afdrukkwaliteit nog steeds onvoldoende is, maakt u de contactpunten van de printcartridge schoon voordat u de betreffende printcartridge terugplaatst.

## HP Printerhulpprogramma (Mac OS)

1. Open het HP Printerprogramma. Ga voor meer informatie naar [HP Printerhulpprogramma \(Mac OS\)](#).
2. Klik op **Reinigen** en volg de aanwijzingen op het scherm.

## De contactpunten van de printcartridge reinigen

Maak de contactpunten van een printcartridge alleen schoon als er herhaaldelijk meldingen op het display verschijnen waarin u wordt gevraagd een cartridge te controleren, terwijl u de printcartridges al hebt gereinigd of uitgelijnd.

Voordat u de contactpunten van een printcartridge reinigt, verwijdert u de printcartridge en controleert u dat niets op de contactpunten van de printcartridge zit. Vervolgens plaatst u de printcartridge opnieuw. Reinig de contactpunten van de printcartridge wanneer u meldingen blijft krijgen dat u de printcartridges moet controleren.

Zorg dat u het volgende bij de hand hebt:

- Schuimrubberen veegstokjes, pluisvrije doek of ander zacht materiaal dat niet loslaat of vezels achterlaat.

---

 **Tip** Koffiefilterzakjes zijn pluisvrij en prima geschikt voor het reinigen van printcartridges.

---

- Gedistilleerd water, gefilterd water of bronwater (water uit de kraan kan deeltjes bevatten waardoor de printcartridges kunnen worden beschadigd).

---

 **Let op** Gebruik **geen** metaalpoetsmiddelen of alcohol om de contactpunten van printcartridges te reinigen. Hierdoor kan de printcartridge of de HP All-in-One beschadigd raken.

---

### De contactpunten van de printcartridge reinigen

1. Zet het apparaat aan en open de klep voor de printcartridge.  
De wagen met printcartridges beweegt geheel naar de rechterkant van het apparaat.
2. Wacht tot de wagen met printcartridges stilstaat en koppel vervolgens de stekker los van de achterkant van het apparaat.

---

 **Opmerking** De datum en tijd zijn mogelijk gewist, afhankelijk van hoe lang de HP All-in-One geen stroom heeft ontvangen. Als u de stekker weer aansluit, moet u de datum en de tijd wellicht opnieuw instellen.

---

3. Druk voorzichtig op de printcartridge om deze te ontgrendelen en trek de cartridge naar u toe uit de houder.
4. Controleer de contactpunten van de printcartridge op aangekoekte inkt en vuil.
5. Dompel een schoon schuimrubberen veegstokje of pluisvrij doekje in het gedistilleerde water en knijp het overtollige vocht eruit.
6. Houd de printcartridge vast aan de zijkanten.
7. Reinig alleen de koperkleurige contactpunten. Laat de printcartridges circa tien minuten drogen.

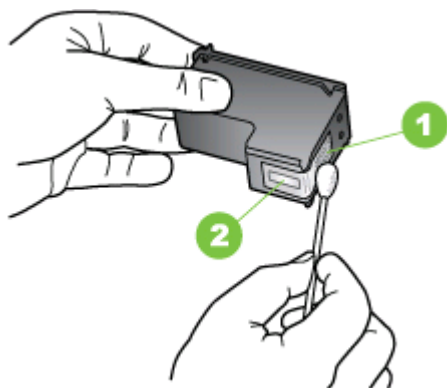

1	Koperkleurige contactpunten
2	Inktsproeiers (niet schoonmaken)

8. Schuif de printcartridge terug in de sleuf. Duw de printcartridge naar voren totdat hij vastklikt.
9. Herhaal indien nodig deze procedure voor de andere printcartridge.
10. Sluit voorzichtig de klep voor de printcartridge en sluit het netsnoer aan op de achterkant van het apparaat.

### Het gedeelte rondom de inktsproeiers reinigen

Als het apparaat wordt gebruikt in een stoffige omgeving, kan zich een kleine hoeveelheid vuil in het apparaat opstapelen. Dit vuil kan bestaan uit stof, haar en vezels van tapijten en kleren. Als er vuil op de printcartridges terecht komt, kan dat



leiden tot inktstrepen en vlekken op de bedrukte pagina's. Het probleem van de inktstrepen kan worden opgelost door het gebied rond de inktspoeiers te reinigen zoals hier wordt beschreven.

---

 **Opmerking** Reinig het gebied rond de inktspoeiers alleen als de inkt in uw afdrucken er streperig en vlekkerig blijft uitzien terwijl u de printcartridges al hebt gereinigd met behulp van het bedieningspaneel van het apparaat of met de software die u bij de HP All-in-One hebt geïnstalleerd.

---

Zorg dat u het volgende bij de hand hebt:

- Schuimrubberen veegstokjes, pluisvrije doek of ander zacht materiaal dat niet loslaat of vezels achterlaat.

---

 **Tip** Koffiefilterzakjes zijn pluisvrij en prima geschikt voor het reinigen van printcartridges.

---

- Gedistilleerd water, gefilterd water of bronwater (water uit de kraan kan deeltjes bevatten waardoor de printcartridges kunnen worden beschadigd).

---

 **Let op** Raak de koperkleurige contactpunten en de inktspoeiers niet aan. Als u deze delen aanraakt kan dit leiden tot verstoppingen, inktfouten en slechte elektronische verbindingen.

---

### Het gedeelte rondom de inktspoeiers reinigen

1. Zet het apparaat aan en open de klep voor de printcartridge.  
De wagen met printcartridges beweegt geheel naar de rechterkant van het apparaat.
2. Wacht tot de wagen met printcartridges stilstaat en koppel vervolgens de stekker los van de achterkant van het apparaat.

---

 **Opmerking** De datum en tijd zijn mogelijk gewist, afhankelijk van hoe lang de HP All-in-One geen stroom heeft ontvangen. Als u de stekker weer aansluit, moet u de datum en de tijd wellicht opnieuw instellen.

---

3. Druk voorzichtig op de printcartridge om deze te ontgrendelen en trek de cartridge naar u toe uit de houder.

---

 **Opmerking** Verwijder de twee printcartridges niet tegelijk. Verwijder en reinig de printcartridges een voor een. Laat een printcartridge niet langer dan een half uur buiten het apparaat liggen.

---

4. Plaats de printcartridge op een vel papier met de inktspoeiers naar boven.
5. Bevochtigt een schuimrubberen veegstokje met gedistilleerd water.

6. Reinig de voorkant en de randen van het gedeelte rondom de inksproeiers met het stokje, zoals hieronder wordt weergegeven.

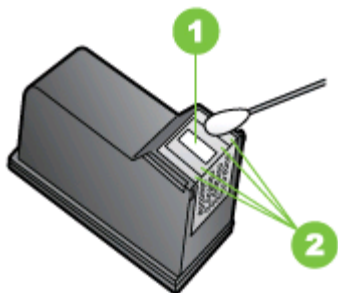

1	Inksproeierplaat (niet schoonmaken)
2	Voorkant en randen van gedeelte met inksproeiers

△ **Let op** Maak de inksproeierplaat **niet** schoon.

7. Schuif de printcartridge terug in de sleuf. Duw de printcartridge naar voren totdat hij vastklikt.
8. Herhaal indien nodig deze procedure voor de andere printcartridge.
9. Sluit voorzichtig de klep voor de printcartridge en sluit het netsnoer aan op de achterkant van het apparaat.

## Printerbenodigdheden bewaren

De cartridgebeschermer is ontworpen om een cartridge veilig te bewaren en om uitdroging te voorkomen wanneer de cartridge niet wordt gebruikt. Wanneer u een cartridge uit de printer verwijdert met de bedoeling om deze later weer te gebruiken, bewaart u de cartridge in de beschermer. Bewaar de zwarte cartridge bijvoorbeeld in een beschermer als u deze verwijdert zodat u hoogwaardige foto's kunt afdrucken met de foto- en driekleurencartridge.

 **Opmerking** Als u geen cartridgebeschermer heeft, kunt u er een bestellen bij HP Klantenondersteuning. Zie [Ondersteuning en garantie](#) voor meer informatie. U kunt ook een luchtdichte container, zoals een plastic bakje, gebruiken. Zorg ervoor dat de sproeiers niets raken als u de cartridge bewaart.

### Een cartridge in de beschermer plaatsen

- ▲ Schuif de cartridge onder een kleine hoek in de beschermer en klik deze vervolgens stevig vast.

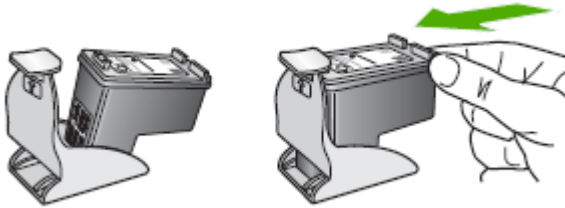

### De cartridge uit de beschermer halen

- ▲ Druk de bovenkant van de beschermer naar beneden en naar achteren zodat de cartridge wordt ontgrendeld. Schuif vervolgens de cartridge voorzichtig uit de beschermer.

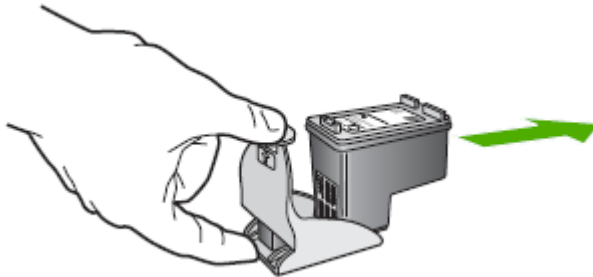

## Het toestel reinigen

Aan de hand van de instructies in dit gedeelte kunt u ervoor zorgen dat het apparaat optimaal blijft functioneren. Voer de volgende onderhoudsprocedures uit voor zover dit nodig is.

Stof of vuil op de glasplaat van de scanner, op de binnenkant van de scannerklep of het scannerkader kunnen de werking van het apparaat vertragen en een negatieve invloed hebben op speciale functies, zoals het aanpassen van kopieën aan een bepaald paginaformaat.

Dit gedeelte bevat de volgende onderwerpen:

- [De glasplaat van de scanner reinigen](#)
- [De buitenkant reinigen](#)
- [De automatische documentinvoer reinigen](#)

## De glasplaat van de scanner reinigen

### De glasplaat van de scanner reinigen

1. Schakel het apparaat uit.
2. Til de scannerklep op.
3. Reinig het glas met een zachte, pluisvrije doek waarop een zacht glasreinigingsmiddel is gespreeid. Droog het glas met een droge, zachte en pluisvrije doek.



---

△ **Let op** De glasplaat van de scanner alleen reinigen met een glasreinigingsmiddel. Vermijd het gebruik van reinigingsmiddelen met schuurmiddelen, aceton, benzeen of tetrachloorkoolstof op het glas. Die kunnen de glasplaat beschadigen. Vermijd isopropylalcohol want dat kan strepen achterlaten op de glasplaat.

**Let op** Het glasreinigingsmiddel niet rechtstreeks aanbrengen op de glasplaat. Als teveel glasreinigingsmiddel wordt aangebracht, kan dit onder de glasplaat lekken en de scanner beschadigen.

---

4. Sluit de scannerklep en zet het apparaat aan.

## De buitenkant reinigen

---

 **Opmerking** Zet het apparaat af en haal het netsnoer uit het stopcontact voordat u het gaat reinigen.

---

Gebruik een zachte, vochtige, pluisvrije doek om stof, vegen en vlekken van de behuizing te verwijderen. De buitenkant van het apparaat hoeft niet te worden gereinigd. Houd vloeistoffen uit de buurt van de binnenzijde en het bedieningspaneel van het apparaat.

## De automatische documentinvoer reinigen

Als de automatische documentinvoer meerdere pagina's tegelijk ontvangt of als deze geen gewoon papier ontvangt, kunt u de rollen en het scheidingsmechanisme

reinigen. Til de klep van de automatische documentinvoer op om bij de papierdoorvoer te kunnen, reinig de rollen of het scheidingsmechanisme en sluit de klep.

### De rollers of het scheidingskussen reinigen

1. Verwijder eventuele originelen uit de documentlader.
2. Til de klep van de automatische documentinvoer op (1). Hierdoor kunt u eenvoudig bij de rollen (2) en het scheidingsmechanisme (3) komen, zoals hieronder wordt weergegeven.

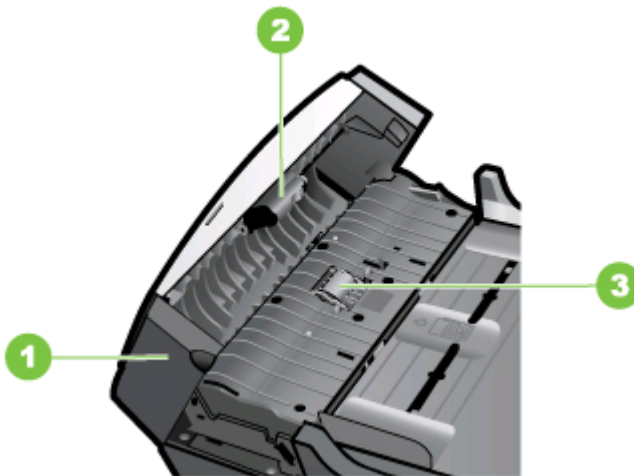

1	Klep van de automatische documentinvoer
2	Rollen
3	Scheidingskussen

3. Bevochtig een schone pluivrije doek met gedestilleerd water en wring de overtollige vloeistof uit de doek.
4. Gebruik de bevochtigde doek om de rollers of het scheidingskussen te reinigen.

---

 **Opmerking** Als het niet lukt om de aanslag te verwijderen met behulp van gedestilleerd water kunt u eventueel isopropylalcohol gebruiken.

---

5. Sluit het deksel van de automatische documentinvoer.

### De glasstrip in de automatische documentinvoer schoonmaken

1. Schakel de HP All-in-One uit en haal de stekker van het netsnoer uit het stopcontact.

---

 **Opmerking** De datum en tijd zijn mogelijk gewist, afhankelijk van hoe lang de HP All-in-One geen stroom heeft ontvangen. Als u de stekker weer aansluit, moet u de datum en de tijd wellicht opnieuw instellen.

---

2. Til de klep omhoog, alsof u een origineel op de glasplaat zou plaatsen.

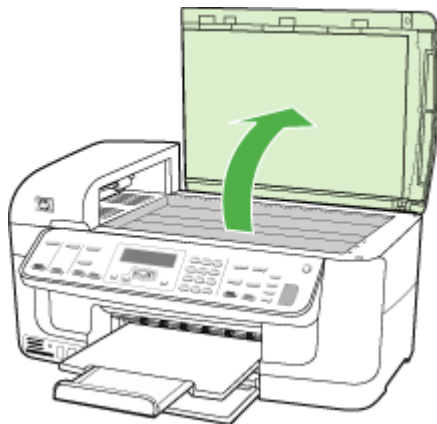

3. Til de kap van de automatische documentinvoer omhoog.

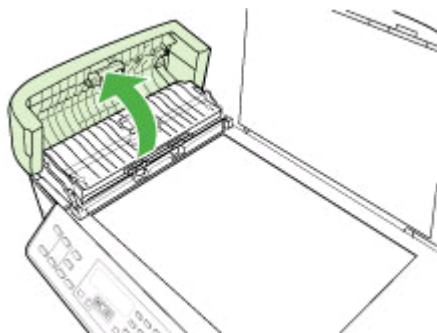

4. Trek het mechanisme van de automatische documentinvoer omhoog.

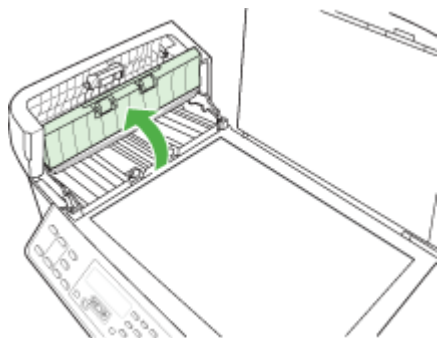

Onder de automatische documentinvoer bevindt zich een glasstrip.



5. Reinig de glasstrip met een zachte doek of spons, die u vochtig hebt gemaakt met een niet-schurend glasschoonmaakmiddel.

---

△ **Let op** Gebruik geen schuurmiddelen, aceton, benzeen of tetrachloormethaan op het glas. Dit kan hierdoor worden beschadigd. Giet of spuit geen vloeistof rechtstreeks op de glasplaat. Deze kan onder de glasplaat lopen en het apparaat beschadigen.

---

6. Laat het mechanisme van de automatische documentinvoer zakken en sluit vervolgens de klep van de automatische documentinvoer.
7. Sluit de klep.
8. Sluit het netsnoer weer aan en schakel de HP All-in-One in.

## Algemene tips en bronnen voor het oplossen van problemen

Probeer het volgende als u een probleem met afdrukken wilt oplossen.

- Zie [Storingen verhelpen](#) voor papierstringen.
- Zie [Problemen met de papierinvoer oplossen](#) voor informatie over papierinvoerproblemen, zoals een scheve of foutieve papierinvoer.

- Aan/uit-lampje brandt en knippert niet. Wanneer het apparaat voor de eerste keer wordt ingeschakeld, duurt het ongeveer 12 minuten om te initialiseren nadat de printcartridges zijn geïnstalleerd.
- Zorg dat de voedingskabel en andere kabels functioneren en goed op het apparaat zijn aangesloten. Zorg dat het apparaat goed is verbonden met een werkend stopcontact en is ingeschakeld. Zie [Elektrische specificaties](#) voor spanningsvereisten.
- Afdruk materiaal moet goed in de invoerlade zijn geplaatst en niet in het apparaat zijn vastgelopen.
- Alle verpakkingstape en -materialen moeten zijn verwijderd.
- Het apparaat is ingesteld als de huidige printer of standaardprinter. Windows-gebruikers kunnen het apparaat als standaardprinter instellen in de map Printers. Mac-gebruikers kunnen de printer in het printerinstallatieprogramma instellen als standaardprinter. Raadpleeg de documentatie bij uw computer voor meer informatie.
- Zorg dat **Afdrukken onderbreken** niet is geselecteerd als u een computer met Windows gebruikt.
- Zorg dat er niet te veel programma's actief zijn wanneer u een taak uitvoert. Sluit de programma's die u niet gebruikt of start de computer opnieuw op voordat u de taak opnieuw afdrukt.

### Onderwerpen over het oplossen van problemen

- [Problemen met het afdrukken oplossen](#)
- [Slechte afdrukkwaliteit en onverwachte afdrukresultaten](#)
- [Problemen met de papierinvoer oplossen](#)
- [Problemen met het kopiëren oplossen](#)
- [Scanproblemen oplossen](#)
- [Faxproblemen oplossen](#)
- [Netwerkproblemen oplossen](#)
- [Problemen met draadloze verbindingen oplossen](#)
- [Problemen met foto's \(geheugenkaart\) oplossen](#)
- [Installatieproblemen oplossen](#)

## Problemen met het afdrukken oplossen

Dit gedeelte bevat de volgende onderwerpen:

- [Het apparaat wordt onverwacht uitgeschakeld](#)
- [Op het bedieningspaneel verschijnt een foutmelding](#)
- [Het apparaat reageert niet \(drukt niet af\)](#)
- [Het afdrukken duurt lang](#)
- [Er wordt een blanco of deels bedrukte pagina afgedrukt](#)
- [De afdruk is niet correct of er ontbreken gedeeltes](#)
- [Tekst of afbeeldingen zijn verkeerd geplaatst](#)
- [Het apparaat drukt een half blad en werpt het papier dan uit](#)



## Het apparaat wordt onverwacht uitgeschakeld

### Controleer de netvoeding en aansluiting van het netsnoer

Controleer of het apparaat goed is verbonden met een werkend stopcontact. Zie [Elektrische specificaties](#) voor spanningsvereisten.

## Op het bedieningspaneel verschijnt een foutmelding

### Er is een fout opgetreden die niet kan worden hersteld

Koppel alle kabels los (zoals het netsnoer en de USB-kabel), wacht ongeveer 20 seconden en verbind de kabels opnieuw. Bezoek de website van HP ([www.hp.com/support](http://www.hp.com/support)) als het probleem aanhoudt. Daar vindt u de laatste informatie over het oplossen van problemen en de laatste productfixes en -updates.

## Het apparaat reageert niet (drukt niet af)

### Er zitten printtaken vast in de afdrukwachtrij

Open de afdrukwachtrij, annuleer alle documenten, en start vervolgens de computer opnieuw op. Probeer te printen nadat de computer opnieuw is opgestart. Zie het Help-systeem voor het besturingssysteem voor meer informatie.

### Controleer de apparaatinstellingen

Raadpleeg [Algemene tips en bronnen voor het oplossen van problemen](#) voor meer informatie.

### Controleer de installatie van de software van het apparaat

Als het apparaat tijdens het afdrukken wordt uitgeschakeld, moet er een waarschuwingsbericht op het scherm verschijnen. Gebeurt dit niet, dan is de software van het apparaat wellicht niet goed geïnstalleerd. Om dit op te lossen verwijdert u de software van uw computer en installeert u deze vervolgens opnieuw. Raadpleeg [De software verwijderen en opnieuw installeren](#) voor meer informatie.

### Controleer de kabelaansluitingen

- Controleer of beide uiteinden van de netwerk-/USB-kabel goed zijn aangesloten.
- Als het apparaat is aangesloten op een netwerk, doet u het volgende:
  - Controleer of het verbindingslampje aan de achterzijde van het apparaat brandt.
  - Controleer of u niet een telefoonsnoer hebt gebruikt om het apparaat te verbinden.

### Controleer individuele firewallsoftware die op de computer is geïnstalleerd

De persoonlijke firewall is een beveiligingsprogramma dat de computer beschermt tegen indringers. De firewall kan echter ook de communicatie tussen de computer en het apparaat blokkeren. Als u een communicatieprobleem met het apparaat hebt, kunt u proberen de firewall tijdelijk uit te schakelen. Als het probleem zich blijft voordoen, is de firewall niet de oorzaak van het communicatieprobleem. Schakel de firewall dan weer in.

## Het afdrukken duurt lang

### Controleer de systeemconfiguratie en de hulpmiddelen.

Controleer of de computer voldoet aan de minimale systeemvereisten voor het apparaat. Raadpleeg [Systeemvereisten](#) voor meer informatie.

### Controleer de instellingen van software van het apparaat

De afdruksnelheid is langzamer wanneer **Beste** of **Maximale dpi** is geselecteerd als afdrukkwaliteit. Verhoog de afdruksnelheid door andere afdrukinstellingen te selecteren in de apparaatdriver. Raadpleeg [Afdrukinstellingen](#) voor meer informatie.

## Er wordt een blanco of deels bedrukte pagina afgedrukt

### De inktpatroon reinigen

Voer de reinigingsprocedure voor de inktpatronen volledig uit. Ga voor meer informatie naar [De printcartridges reinigen](#).

### Controleer de materiaalinstellingen

- Controleer of u in het printerstuurprogramma de juiste instellingen voor afdrukkwaliteit hebt geselecteerd voor het afdruk materiaal in de lades.
- Controleer of de paginabreedte in het printerstuurprogramma overeenkomt met de breedte van het afdruk materiaal in de lade.

### Er wordt meer dan een pagina genomen

Zie [Problemen met de papierinvoer oplossen](#) voor meer informatie over het oplossen van problemen met de papiertoevoer.

### Het bestand bevat een blanco pagina

Controleer het bestand om na te gaan of het geen blanco pagina bevat.

## De afdruk is niet correct of er ontbreken gedeelten

### Controleer de inktpatronen

Controleer of de juiste cartridges zijn geplaatst en of de cartridges niet bijna leeg zijn. Zie [Het apparaat beheren](#) en [Ondersteunde printcartridges](#) voor meer informatie.

### Controleer de marge-instellingen

Zorg dat de marge-instellingen van het document niet buiten het afdrukgebied van uw apparaat liggen. Raadpleeg [Minimummarges instellen](#) voor meer informatie.

### Controleer de kleurinstellingen

Controleer of **Afdrukken in grijsschaal** is geselecteerd in de printerdriver.

### **Controleer de locatie van het apparaat en de lengte van de USB-kabel**

Sterke elektromagnetische velden (bijvoorbeeld gegenereerd door USB-kabels) kunnen afdrukken soms licht vertekenen. Plaats het apparaat verder weg van de bron van de elektromagnetische velden. Het is bovendien raadzaam een USB-kabel met een lengte van minder dan drie meter te gebruiken om de effecten van deze elektromagnetische velden te minimaliseren.

## **Tekst of afbeeldingen zijn verkeerd geplaatst**

### **Controleer de manier waarop het papier is geplaatst**

Controleer of de breedte- en lengtegeleiders goed tegen de raden van het afdrukmetaal zijn geschoven en dat niet te veel afdrukmetaal in de lade is geplaatst. Ga voor meer informatie naar [Afdrukmetaal plaatsen](#).

### **Controleer het papierformaat**

- De inhoud van een pagina kan worden afgebroken als het formaat van het document groter is dan het gebruikte papier.
- Controleer of het geselecteerde materiaalformaat in de printerdriver overeenkomt met het formaat van het afdrukmetaal in de lade.

### **Controleer de marge-instellingen**

Als delen van tekst of afbeeldingen aan de randen van de pagina zijn weggevallen, controleer dan of de marges van het document niet buiten het afdrukgebied van het apparaat vallen. Raadpleeg [Minimummarges instellen](#) voor meer informatie.

### **Controleer de instelling van de paginaoriëntatie**

Controleer of het geselecteerde papierformaat en de paginaoriëntatie in het softwareprogramma overeenkomen met de instellingen in de printerdriver. Raadpleeg [Afdrukinstellingen](#) voor meer informatie.

### **Controleer de locatie van het apparaat en de lengte van de USB-kabel**

Sterke elektromagnetische velden (bijvoorbeeld gegenereerd door USB-kabels) kunnen afdrukken soms licht vertekenen. Plaats het apparaat verder weg van de bron van de elektromagnetische velden. Het is bovendien raadzaam een USB-kabel met een lengte van minder dan drie meter te gebruiken om de effecten van deze elektromagnetische velden te minimaliseren.

Als de bovenstaande oplossingen niet werken, worden de afdrukinstellingen mogelijk niet goed geïnterpreteerd door de toepassing. Lees de printerinformatie voor bekende softwareproblemen, raadpleeg de documentatie bij de toepassing of neem contact op met de softwarefabrikant.

## Het apparaat drukt een half blad en werpt het papier dan uit

### Controleer de cartridges

Controleer of de juiste cartridges zijn geplaatst en of de cartridges niet bijna leeg zijn. Zie [Het apparaat beheren](#) en [Werken met printcartridges](#) voor meer informatie. HP kan de kwaliteit van cartridges die niet van HP zijn niet garanderen.

## Slechte afdrukkwaliteit en onverwachte afdrukresultaten

Dit gedeelte bevat de volgende onderwerpen:

- [Algemene problemen met afdrukken van slechte kwaliteit](#)
- [Er worden vreemde tekens afgedrukt](#)
- [De inkt wordt uitgesmeerd](#)
- [De inkt vult de tekst of afbeeldingen niet volledig](#)
- [De afdruk is vaag of de kleuren zijn dof](#)
- [Kleuren worden in zwart-wit afgedrukt](#)
- [De verkeerde kleuren worden afgedrukt](#)
- [De kleuren op de afdruk lopen door elkaar](#)
- [De kleuren zijn niet goed uitgelijnd](#)
- [Lijnen of punten ontbreken in de tekst of afbeeldingen](#)

## Algemene problemen met afdrukken van slechte kwaliteit

### Controleer de inktpatronen

Controleer of de juiste cartridges zijn geplaatst en of de cartridges niet bijna leeg zijn. Zie [Het apparaat beheren](#) en [Werken met printcartridges](#) voor meer informatie. HP kan de kwaliteit van cartridges die niet van HP zijn niet garanderen.

### Controleer de papierkwaliteit

Het papier is mogelijk te vochtig of te ruw. Controleer of het papier voldoet aan de HP-specificaties en probeer opnieuw af te drukken. Raadpleeg [Afdrukmateriaal selecteren](#) voor meer informatie.

### Controleer de papiersoort in het apparaat

Controleer of de lade geschikt is voor de geladen papiersoort. Raadpleeg [Informatie over de specificaties van ondersteund afdrukmateriaal](#) voor meer informatie.

### Controleer de locatie van het apparaat en de lengte van de USB-kabel

Sterke elektromagnetische velden (bijvoorbeeld gegenereerd door USB-kabels) kunnen afdrukken soms licht vertekenen. Plaats het apparaat verder weg van de bron van de elektromagnetische velden. Het is bovendien raadzaam een USB-kabel met een lengte van minder dan drie meter te gebruiken om de effecten van deze elektromagnetische velden te minimaliseren.

### **De printcartridges uitlijnen**

De printcartridges uitlijnen; Zie [De printcartridges uitlijnen](#) voor meer informatie.

### **Reinig de cartridge**

Misschien moeten de inktpatronen worden gereinigd. Ga voor meer informatie naar [De printcartridges reinigen](#).

## **Er worden vreemde tekens afgedrukt**

Wanneer het afdrukken van een taak wordt onderbroken, herkent het apparaat mogelijk de rest van de taak niet.

Annuleer de huidige afdruktaak en wacht totdat het apparaat opnieuw gereed is om af te drukken. Wanneer het apparaat niet aangeeft dat deze gereed is om af te drukken, annuleert u alle afdrukopdrachten en wacht u opnieuw. Wanneer het apparaat gereed is, verzendt u de afdruktaak opnieuw. Als op het beeldscherm een dialoogvenster verschijnt met de vraag of u nogmaals wilt afdrukken, klikt u op **Annuleren**.

### **Controleer de kabelaansluitingen**

Als het apparaat en de computer zijn aangesloten met een USB-kabel, kan het probleem worden veroorzaakt door een slechte kabelverbinding.

Controleer of beide uiteinden van de kabel goed zijn aangesloten. Als het probleem zich herhaalt, schakelt u het apparaat uit, verwijdt u de kabel van het apparaat, schakelt u het apparaat weer in zonder kabel en verwijdt u eventuele resterende taken. Wanneer het Aan/Uit-lampje brandt en niet knippert, sluit u de kabel opnieuw aan.

### **Controleer het documentbestand**

Het bestand is mogelijk beschadigd. Als u wel andere documenten vanuit dezelfde toepassing kunt afdrukken, probeer dan een eventuele reservekopie van het document af te drukken.

### **De printcartridges uitlijnen**

De printcartridges uitlijnen; Zie [De printcartridges uitlijnen](#) voor meer informatie.

## De inkt wordt uitgesmeerd

### Controleer de afdrukinstellingen

- Laat documenten waarvoor veel inkt is gebruikt wat langer drogen dan normaal. Dit is met name van belang voor transparanten. Selecteer in het printerstuurprogramma de afdrukkwaliteit **Beste**. Verleng ook de droogtijd voor de inkt en verlaag de inktverzadiging met het inktvolume. U vindt deze instellingen bij de geavanceerde functies (Windows) of inktfuncties (Mac OS). Een lagere inktverzadiging kan echter leiden tot vagere afdrukken.
- Bij de instelling **Beste** kunnen kleurendocumenten met veel verschillende kleuren gaan kreuken en de kleuren kunnen worden uitgesmeerd. Probeer een andere afdrukmodus, zoals **Normaal** om de hoeveelheid inkt te verminderen of gebruik HP Premium-papier voor afdrukken met levendige kleuren. Raadpleeg [Afdrukinstellingen](#) voor meer informatie.

### Controleer het type afdruk materiaal

Sommige papiersoorten nemen de inkt niet goed op. Bij deze soorten papier droogt de inkt langzamer en kunnen er vegen ontstaan. Raadpleeg [Afdruk materiaal selecteren](#) voor meer informatie.

### Controleer de inktpatronen

Controleer of de juiste cartridges zijn geplaatst en of de cartridges niet bijna leeg zijn. Zie [Het apparaat beheren](#) en [Werken met printcartridges](#) voor meer informatie. HP kan de kwaliteit van cartridges die niet van HP zijn niet garanderen.

### Reinig de cartridge

Misschien moeten de inktpatronen worden gereinigd. Ga voor meer informatie naar [De printcartridges reinigen](#).

## De inkt vult de tekst of afbeeldingen niet volledig

### Controleer het type afdruk materiaal

Sommige afdrukmaterialen zijn niet geschikt voor gebruik met uw apparaat. Raadpleeg [Afdruk materiaal selecteren](#) voor meer informatie.

### Controleer de printcartridges

Controleer of de cartridges niet bijna leeg zijn. Zie [Werken met printcartridges](#) voor meer informatie. HP kan de kwaliteit van cartridges die niet van HP zijn niet garanderen.

### Reinig de cartridge

Misschien moeten de inktpatronen worden gereinigd. Ga voor meer informatie naar [De printcartridges reinigen](#).

## De afdruk is vaag of de kleuren zijn dof

### Controleer de afdrukmodus

Met de instellingen **Concept** of **Snel** in de printerdriver kunt u sneller afdrukken. Dit kan bijvoorbeeld handig zijn als u kladversies wilt afdrukken. Voor betere resultaten selecteert u **Normaal** of **Beste**. Raadpleeg [Afdrukinstellingen](#) voor meer informatie.

### Controleer de ingestelde papiersoort

Als u op transparanten of ander speciaal afdruk materiaal afdrukt, moet het bijbehorende materiaal zijn geselecteerd in de printerdriver. Raadpleeg [Afdrukken op afdruk materiaal van speciaal formaat](#) voor meer informatie.

### Reinig de cartridge

Misschien moeten de inktpatronen worden gereinigd. Ga voor meer informatie naar [De printcartridges reinigen](#).

### Controleer de inktpatronen

Controleer of de juiste cartridges zijn geplaatst en of de cartridges niet bijna leeg zijn. Zie [Het apparaat beheren](#) en [Werken met printcartridges](#) voor meer informatie. HP kan de kwaliteit van cartridges die niet van HP zijn niet garanderen.

## Kleuren worden in zwart-wit afgedrukt

### Controleer de afdrukinstellingen

Controleer dat **Afdrukken in grijschaal** niet is geselecteerd in het printerstuurprogramma. Zie [Afdrukinstellingen](#) voor informatie over het wijzigen van deze instelling.

## De verkeerde kleuren worden afgedrukt

### Controleer de afdrukinstellingen

Controleer dat **Afdrukken in grijschaal** niet is geselecteerd in het printerstuurprogramma. Zie [Afdrukinstellingen](#) voor informatie over het wijzigen van deze instelling.

### Controleer de printcartridges

Controleer of de juiste cartridges zijn geplaatst en of de cartridges niet bijna leeg zijn. Zie [Het apparaat beheren](#) en [Werken met printcartridges](#) voor meer informatie. HP kan de kwaliteit van cartridges die niet van HP zijn niet garanderen.

### Reinig de cartridge

Misschien moeten de inktpatronen worden gereinigd. Ga voor meer informatie naar [De printcartridges reinigen](#).

## De kleuren op de afdruk lopen door elkaar

### Controleer de printcartridges

Controleer of de juiste cartridges zijn geplaatst en of de cartridges niet bijna leeg zijn. Zie [Het apparaat beheren](#) en [Werken met printcartridges](#) voor meer informatie. HP kan de kwaliteit van cartridges die niet van HP zijn niet garanderen.

### Controleer de afdrukinstellingen

Controleer dat **Afdrukken in grijsschaal** niet is geselecteerd in het printerstuurprogramma. Zie [Afdrukinstellingen](#) voor informatie over het wijzigen van deze instelling.

### Controleer het type afdruk materiaal

Sommige papiersoorten nemen de inkt niet goed op. Bij deze soorten papier droogt de inkt langzamer en kunnen er vegen ontstaan. Raadpleeg [Afdruk materiaal selecteren](#) voor meer informatie.

## De kleuren zijn niet goed uitgelijnd

### Controleer de printcartridges

Controleer of de juiste cartridges zijn geplaatst en of de cartridges niet bijna leeg zijn. Zie [Het apparaat beheren](#) en [Werken met printcartridges](#) voor meer informatie. HP kan de kwaliteit van cartridges die niet van HP zijn niet garanderen.

### Controleer de positie van de afbeeldingen

Controleer met de zoomfunctie of met de functie afdrukvoorbeeld van uw toepassing of zich ruimtes tussen de afbeeldingen bevinden.

### De printcartridges uitlijnen

De printcartridges uitlijnen; Zie [De printcartridges uitlijnen](#) voor meer informatie.

## Lijnen of punten ontbreken in de tekst of afbeeldingen

### Controleer de printcartridges

Controleer of de cartridges niet bijna leeg zijn. Zie [Werken met printcartridges](#) voor meer informatie. HP kan de kwaliteit van cartridges die niet van HP zijn niet garanderen.

## Problemen met de papierinvoer oplossen

### Het papier is niet geschikt voor de printer of voor de lade

Gebruik alleen afdruk materiaal dat geschikt is voor het apparaat en de gebruikte lade. Raadpleeg [Informatie over de specificaties van ondersteund afdruk materiaal](#) voor meer informatie.



### Het afdrukmetaal wordt niet ingevoerd uit een lade

- Controleer of het afdrukmetaal in de lade is geplaatst. Raadpleeg [Afdrukmetaal plaatsen](#) voor meer informatie. Wapper met het afdrukmetaal voordat u het in de lade plaatst.
- Controleer of de papiergeleiders bij de juiste markeringen in de lade zijn geplaatst voor het metaalformaat dat u gebruikt. Controleer ook of de geleiders goed (maar niet te strak) tegen de stapel papier zijn geplaatst.
- Controleer of het afdrukmetaal in de lade niet is omgekruld. Maak het papier weer glad door het in tegengestelde richting van de omkrulling te buigen.
- Wanneer u dun speciaal afdrukmetaal gebruikt, moet u controleren of de lade volledig is geladen. Als u speciaal afdrukmetaal gebruikt dat alleen verkrijgbaar is in kleine hoeveelheden, plaatst u het speciale afdrukmetaal op ander papier van hetzelfde formaat om de lade volledig te vullen. (Sommige media worden makkelijker opgenomen als de lade vol is.)
- Bij gebruik van dikke speciale dragers (zoals brochurepapier) moet u de dragers zodanig laden dat de lade tussen 1/4 en 3/4 vol is. Plaats de dragers indien nodig bovenop ander papier met hetzelfde formaat, zodat de hoogte van de stapel in die grootteorde is.

### Het afdrukmetaal komt er niet correct uit

- Controleer of het verlengstuk van de uitvoerlade is uitgetrokken. Als dit niet het geval is, kunnen afdrukken uit het apparaat vallen.

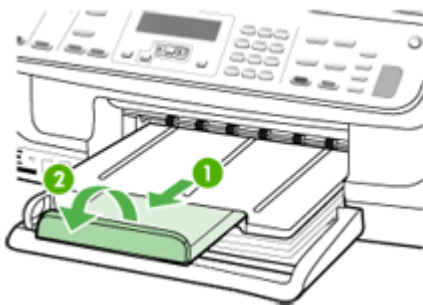

- Verwijder al het papier uit de uitvoerbak. De lade kan slechts een beperkt aantal vellen bevatten.

### Pagina's worden scheef ingevoerd

- Zorg dat het afdrukmetaal in de lades goed tegen de papiergeleiders ligt. Indien nodig trekt u de lades uit het apparaat, plaats u het afdrukmetaal correct terug in de lades en controleert u of de papiergeleiders goed zijn uitgelijnd.
- Zorg ervoor dat de duplexeenheid correct is geplaatst.
- Plaats alleen afdrukmetaal in het apparaat als het niet aan het afdrukken is.

### Meerdere pagina's tegelijk worden ingevoerd

- Wapper met het afdrukmetaal voordat u het in de lade plaatst.
- Controleer of de papiergeleiders bij de juiste markeringen in de lade zijn geplaatst voor het materiaalformaat dat u gebruikt. Controleer ook of de geleiders goed (maar niet te strak) tegen de stapel papier zijn geplaatst.
- Controleer of er niet te veel papier in de lade is geplaatst.
- Wanneer u dun speciaal afdrukmetaal gebruikt, moet u controleren of de lade volledig is geladen. Als u speciaal afdrukmetaal gebruikt dat alleen verkrijgbaar is in kleine hoeveelheden, plaatst u het speciale afdrukmetaal op ander papier van hetzelfde formaat om de lade volledig te vullen. (Sommige media worden makkelijker opgenomen als de lade vol is.)
- Bij gebruik van dikke speciale dragers (zoals brochurepapier) moet u de dragers zodanig laden dat de lade tussen 1/4 en 3/4 vol is. Plaats de dragers indien nodig bovenop ander papier met hetzelfde formaat, zodat de hoogte van de stapel in die grootteorde is.
- Gebruik papier dat voldoet aan de HP-specificaties voor optimale prestaties en efficiency.

## Problemen met het kopiëren oplossen

Als de volgende onderwerpen niet helpen, raadpleegt u [Ondersteuning en garantie](#) voor meer informatie over HP-ondersteuning.

- [Er kwam geen kopie uit](#)
- [Kopieën zijn blanco](#)
- [Documenten ontbreken of zijn vervaagd](#)
- [Het formaat is verkleind](#)
- [De kopieerkwaliteit is slecht](#)
- [Er verschijnen defecten in de kopieën](#)
- [Het apparaat drukt een half blad en werpt het papier dan uit](#)
- [Er verschijnen foutberichten](#)

### Er kwam geen kopie uit

- **Controleer de voeding**  
Controleer of het netsnoer goed is verbonden en dat het apparaat aanstaat.
- **Controleer de status van het apparaat**
  - Mogelijk is het toestel bezig met een andere taak. Controleer het uitleesvenster van het bedieningspaneel voor informatie over de status van taken. Wacht tot eventuele andere taken gedaan zijn.
  - Het apparaat kan zijn vastgelopen. Controleer op papierstoringen. Zie [Storingen verhelpen](#).
- **Controleer de lades**  
Zorg dat er afdrukmetaal is geplaatst. Zie [Afdrukmetaal plaatsen](#) voor meer informatie.

## Kopieën zijn blanco

- **Controleer het afdruk materiaal**  
Het afdruk materiaal voldoet misschien niet aan de specificaties van Hewlett-Packard (het materiaal is bijvoorbeeld te vochtig of te ruw). Zie [Afdruk materiaal selecteren](#) voor meer informatie.
- **Controleer de instellingen**  
De contrastinstelling is misschien te licht. Gebruik de knop **Kopiëren** op het bedieningspaneel van het apparaat om donkerdere kopieën te maken.
- **Controleer de lades**  
Als u kopieert van de ADF, zorg dan dat de originelen correct zijn geplaatst. Raadpleeg [Een origineel in de automatische documentinvoer \(ADF\) plaatsen](#) voor meer informatie.

## Documenten ontbreken of zijn vervaagd

- **Controleer het afdruk materiaal**  
Het afdruk materiaal voldoet misschien niet aan de specificaties van Hewlett-Packard (het materiaal is bijvoorbeeld te vochtig of te ruw). Zie [Afdruk materiaal selecteren](#) voor meer informatie.
- **Controleer de instellingen**  
De kwaliteitsinstelling **Snel** (wat kopieën van conceptkwaliteit oplevert) kan verantwoordelijk zijn voor ontbrekende of vervaagde documenten. Wijzig de instelling naar **Normaal** of **Beste**.
- **Controleer het origineel**
  - De nauwkeurigheid van de kopie is afhankelijk van de kwaliteit en afmetingen van het origineel. Pas de helderheid van de kopie in met het menu **Kopiëren**. Als het origineel te licht is, kan dit mogelijk in de kopie niet worden gecompenseerd, zelfs niet als u het contrast aanpast.
  - De afbeeldingen op de voorgrond kunnen te veel opgaan in een gekleurde achtergrond of de achtergrond kan in een andere tint verschijnen.

## Het formaat is verkleind

- De functie vergroten/verkleinen of een andere kopieerfunctie kan vanaf het bedieningspaneel van het apparaat zijn ingesteld om de gescande afbeelding te verkleinen. Controleer de instellingen voor de kopieertaak om zeker te zijn dat ze op normaal formaat staan.
- Mogelijk is de HP beeldbewerkingssoftware zo ingesteld dat de gescande afbeelding wordt verkleind. Wijzig desgevallend de instellingen. Zie de Help op het scherm voor meer informatie over de HP-beeldbewerkingssoftware.

## De kopieerkwaliteit is slecht

- **Stappen waarmee u de kopieerkwaliteit kunt verbeteren**
  - Gebruik goede originelen.
  - Plaats het afdrukmateriaal op de juiste manier. Als het materiaal niet goed is geladen, kan dit scheef trekken, waardoor de afbeeldingen onduidelijk worden. Zie [Afdrukmateriaal selecteren](#) voor meer informatie.
  - Gebruik of maak een documenthouder om uw originelen te beschermen.
- **Controleer het apparaat**
  - Mogelijk is de scannerklep niet goed dicht.
  - De glasplaat of de klep van de scanner dienen misschien te worden gereinigd. Zie [Het toestel reinigen](#) voor meer informatie.
  - De ADF dient mogelijk te worden gereinigd. Zie [Het toestel reinigen](#) voor meer informatie.

## Er verschijnen defecten in de kopieën

- **Verticale witte of vervaagde strepen**

Het afdrukmateriaal voldoet misschien niet aan de specificaties van Hewlett-Packard (het materiaal is bijvoorbeeld te vochtig of te ruw). Zie [Afdrukmateriaal selecteren](#) voor meer informatie.
- **Te licht of te donker**

Probeer de instellingen voor het contrast en de kopieerkwaliteit aan te passen.
- **Ongewenste lijnen**

De glasplaat van de scanner, de binnenkant van de klep of het kader dienen misschien te worden gereinigd. Zie [Het toestel reinigen](#) voor meer informatie.
- **Zwarte punten of vegen**

Er zit mogelijk inkt, lijm, correctievloeistof of een ongewenste stof op de glasplaat van de scanner of de binnenkant van de klep. Probeer het probleem te verhelpen door het apparaat te reinigen. Zie [Het toestel reinigen](#) voor meer informatie.
- **Kopie is verdraaid of scheef**
  - Zorg ervoor dat de ADF-invoerlade niet te vol zit.
  - Zorg ervoor dat de breedteregelaars stevig tegen de randen van het papier aanzit.
- **Onduidelijke tekst**
  - Probeer de instellingen voor het contrast en de kopieerkwaliteit aan te passen.
  - De standaardinstelling voor verbetering is mogelijk niet geschikt voor de taak. Controleer de instelling en wijzig ze desgevallend om tekst of foto's te verbeteren. Raadpleeg [De kopieerinstellingen wijzigen](#) voor meer informatie.
- **Onvolledige gevulde tekst of afbeeldingen**

Probeer de instellingen voor het contrast en de kopieerkwaliteit aan te passen.

- **Grote, zwarte lettertypes zien er vlekking (niet egaal) uit**  
De standaardinstelling voor verbetering is mogelijk niet geschikt voor de taak. Controleer de instelling en wijzig ze desgevallend om tekst of foto's te verbeteren. Raadpleeg [De kopieerinstellingen wijzigen](#) voor meer informatie.
- **Horizontale, korrelige of witte banden in de licht- en middelgrijze zones**  
De standaardinstelling voor verbetering is mogelijk niet geschikt voor de taak. Controleer de instelling en wijzig ze desgevallend om tekst of foto's te verbeteren. Raadpleeg [De kopieerinstellingen wijzigen](#) voor meer informatie.

## Het apparaat drukt een half blad en werpt het papier dan uit

### Controleer de printcartridges

Controleer of de juiste cartridges zijn geplaatst en of de cartridges niet bijna leeg zijn. Zie [Het apparaat beheren](#) en [Werken met printcartridges](#) voor meer informatie. HP kan de kwaliteit van cartridges die niet van HP zijn niet garanderen.

## Er verschijnen foutberichten

### “Plaats document opnieuw en start taak opnieuw”

Druk op de knop **OK** en plaats de overige documenten opnieuw (tot maximaal 20 pagina's) in de ADF. Zie [Originelen plaatsen](#) voor meer informatie.

## Scanproblemen oplossen

Als de volgende onderwerpen niet helpen, raadpleegt u [Ondersteuning en garantie](#) voor meer informatie over HP-ondersteuning.

---

 **Opmerking** Als u vanaf een computer gaat scannen, raadpleeg dan de Help van de software voor informatie over het oplossen van problemen.

---

- [Scanner reageerde niet](#)
- [Scannen duurt te lang](#)
- [Een deel van het document is niet gescand of er ontbreekt tekst](#)
- [Tekst kan niet worden bewerkt](#)
- [Er verschijnen foutmeldingen](#)
- [De kwaliteit van de gescande afbeelding is slecht](#)
- [Er verschijnen defecten in de scans](#)

## Scanner reageerde niet

- **Controleer het origineel**  
Controleer of het origineel goed op de glasplaat ligt. Ga voor meer informatie naar [Een origineel op de glasplaat leggen](#).
- **Controleer het apparaat**  
Het apparaat komt misschien uit PowerSave-modus na een tijd van inactiviteit, waardoor verwerking wat trager kan starten. Wacht tot het apparaat op **KLAAR** staat.

## Scannen duurt te lang

- **Controleer de instellingen**

- Als de resolutie te hoog is ingesteld, duurt de scantaak langer en zijn de resulterende bestanden groter. Gebruik voor goede scan- of kopieerresultaten een resolutie die niet hoger is dan nodig. U kunt de resolutie verlagen om sneller te kunnen scannen.
- Als u een TWAIN-afbeelding ophaalt, kunt u de instellingen wijzigen zodat het origineel in zwart-wit wordt gescand. Zie de Help op het scherm voor het TWAIN-programma voor informatie.

- **Controleer de status van het apparaat**

Als u een afdruktaak of kopieertaak hebt verzonden voordat u probeerde te scannen, start het scannen als de scanner niet bezig is. Bij de afdruk- en scanprocedures wordt het geheugen echter gedeeld, dus het scannen kan langzamer gaan.

## Een deel van het document is niet gescand of er ontbreekt tekst

- **Controleer het origineel**

- Zorg ervoor dat het origineel goed is geplaatst. Raadpleeg [Originelen plaatsen](#) voor meer informatie.
- Als het document vanaf de ADF is gescand, moet u proberen het document rechtstreeks van de glasplaat van de scanner te scannen. Raadpleeg [Een origineel op de glasplaat leggen](#) voor meer informatie.
- De afbeeldingen op de voorgrond kunnen te veel opgaan in een gekleurde achtergrond. Probeer de instellingen aan te passen voordat u het origineel gaat scannen of probeer de afbeelding duidelijker te maken nadat het origineel is gescand.

- **Controleer de instellingen**

- Zorg ervoor dat het papierformaat groot genoeg is voor het origineel dat u probeert te scannen.
- Als u HP-beeldbewerkingssoftware gebruikt, is het mogelijk dat de standaardinstelling van de HP-beeldbewerkingssoftware is ingesteld om automatisch een andere taak uit te voeren dan degene die u probeert uit te voeren. Zie de Help op het scherm van de HP-beeldbewerkingssoftware voor richtlijnen over het wijzigen van de eigenschappen.

## Tekst kan niet worden bewerkt

- **Controleer de instellingen**
  - Zorg ervoor dat de OCR-software is ingesteld op het bewerken van tekst.
  - Als u het origineel scant, zorg er dan voor dat u een documentsoort selecteert dat bewerkbare documenten oplevert. Als de tekst werd gecategoriseerd als afbeelding, wordt deze niet omgezet in tekst.
  - Het is mogelijk dat het OCR-programma is gekoppeld aan een tekstverwerker die geen OCR-taken uitvoert. Raadpleeg de Help bij de productsoftware voor meer informatie over het koppelen van programma's.
- **Controleer de originelen**
  - Voor OCR moet het origineel in de ADF met de bovenkant naar voor en voorzijde naar boven worden geplaatst. Zorg ervoor dat het origineel goed is geplaatst. Raadpleeg [Originelen plaatsen](#) voor meer informatie.
  - Het is mogelijk dat het OCR-programma tekst met dicht op elkaar staande letters niet herkent. Als, bijvoorbeeld, in de tekst die door het OCR-programma is omgezet, tekens ontbreken of zijn gecombineerd, kan rn worden weergegeven als m.
  - De nauwkeurigheid van het OCR-programma is afhankelijk van de kwaliteit van de afbeelding, de tekstafmetingen en de structuur van het origineel en van de kwaliteit van de scan zelf. Zorg ervoor dat het origineel een kwalitatief goede afbeelding is.
  - De afbeeldingen op de voorgrond kunnen te veel opgaan in een gekleurde achtergrond. Probeer de instellingen aan te passen voordat u het origineel gaat scannen of probeer de afbeelding duidelijker te maken nadat het origineel is gescand. Als u een OCR wilt toepassen op een origineel, wordt gekleurde tekst op het origineel niet goed of helemaal niet gescand.

## Er verschijnen foutmeldingen

- **"De TWAIN-bron kan niet worden geactiveerd" of "Er is een fout opgetreden tijdens het ophalen van de afbeelding"**
  - Als u de afbeelding ophaalt van een ander apparaat, zoals een digitale camera of een andere scanner, moet het andere apparaat TWAIN-compatibel zijn. Apparaten die niet TWAIN-compatibel zijn werken niet met de software van het apparaat.
  - Zorg ervoor dat de USB-kabel van het apparaat op de juiste poort op de achterkant van de computer hebt aangesloten.
  - Controleer of de juiste TWAIN-bron is geselecteerd. Controleer de TWAIN-bron in de software door **Scanner selecteren** te kiezen in het menu **Bestand**.
- **"Plaats document opnieuw en start taak opnieuw"**

Druk op de knop **OK** en plaats de overige documenten opnieuw (tot maximaal 50 pagina's) in de ADF. Zie [Originelen plaatsen](#) voor meer informatie.

## De kwaliteit van de gescande afbeelding is slecht

### Het origineel is een kopie van een foto of afbeelding

Opnieuw afgedrukte foto's, zoals foto's in kranten of tijdschriften, worden afgedrukt met kleine inktpunten die een interpretatie geven van de originele foto. De kwaliteit van de foto gaat hierbij achteruit. Vaak vormen de inktpunten ongewenste patronen

die kunnen worden gedetecteerd als de afbeelding wordt gescand of afgedrukt of als de afbeelding op het scherm verschijnt. Als de volgende suggesties het probleem niet verhelpen, moet u waarschijnlijk een betere versie van het origineel gebruiken.

- Om deze patronen te verwijderen, kunt u proberen de afbeelding na het scannen te verkleinen.
- Druk de gescande afbeelding af om te zien of de kwaliteit is verbeterd.
- Zorg ervoor dat de instellingen voor resolutie en kleur juist zijn voor het type scantaak.
- Voor de beste resultaten scant u beter met de flatbedscanner dan met de ADF.

### **Teksten of afbeeldingen aan de achterzijde van een tweezijdig bedrukt origineel verschijnen op de scan**

Tweezijdige originelen kunnen tekst of afbeeldingen van de achterzijde naar de scan "lekker" als de originelen op te dun of te transparant papier zijn afgedrukt.

### **De gescande afbeelding is scheef**

Mogelijk is het origineel niet goed geplaatst. Gebruik steeds de papiergeleiders wanneer u de originelen in de ADF plaatst. Raadpleeg [Originelen plaatsen](#) voor meer informatie.

### **Is de kwaliteit van de afbeelding beter als deze wordt afgedrukt**

De afbeelding die op het scherm verschijnt, is niet altijd een accurate weergave van de kwaliteit van de scan.

- Probeer de instellingen van uw monitor aan te passen zodat meer kleuren (of grijswaarden) worden weergegeven. Op Windows-computers, wordt deze aanpassing gewoonlijk uitgevoerd door **Beeldscherm** te selecteren in het configuratiescherm.
- Probeer de instellingen voor resolutie en kleuren aan te passen.

### **De gescande afbeelding vertoont vegen, lijnen en verticale, witte strepen of andere defecten**

- Als de glasplaat van de scanner vuil is, heeft de resulterende afbeelding niet de optimale helderheid. Zie [Het toestel reinigen](#) voor instructies over het reinigen.
- Mogelijk komen de defecten voor op het origineel en werden ze niet geproduceerd door het scannen.

### **Afbeeldingen zien er anders uit dan het origineel**

De grafische instellingen zijn misschien niet geschikt voor het type scantaak dat u wilt uitvoeren. Probeer de grafische instellingen aan te passen.

### **Stappen waarmee u de scankwaliteit kunt verbeteren**

- Scant met het glas in plaats van met de ADF.
- Gebruik originelen van goede kwaliteit.
- Plaats het afdruk materiaal op de juiste manier. Als het papier niet goed op de glasplaat is geplaatst, kan dit scheef trekken, wat onduidelijke afbeeldingen oplevert. Ga voor meer informatie naar [Originelen plaatsen](#).
- Pas de instellingen in de software aan op basis van de manier waarop u de gescande pagina wilt gebruiken.
- Gebruik of maak een documenthouder om uw originelen te beschermen.
- Reinig de glasplaat van de scanner. Zie [De glasplaat van de scanner reinigen](#) voor meer informatie.



## Er verschijnen defecten in de scans

- **Blanco pagina's**

Zorg ervoor dat het origineel goed is geplaatst. Plaats het originele document met de voorkant naar beneden op de flatbedscanner en met de linkerbovenhoek van het document in de rechterbenedenhoek van de glasplaat van de scanner.
- **Te licht of te donker**
  - Probeer de instellingen aan te passen. Zorg ervoor dat u de juiste instellingen gebruikt voor resolutie en kleuren.
  - De originele afbeelding kan zeer licht of donker zijn, of kan op gekleurd papier gedrukt zijn.
- **Ongewenste lijnen**

Er zit mogelijk inkt, lijm of correctievloeistof op de glasplaat van de scanner. Probeer het probleem te verhelpen door de glasplaat van de scanner te reinigen. Zie [Het toestel reinigen](#) voor meer informatie.
- **Zwarte punten of vegen**
  - Er zit mogelijk inkt, lijm, correctievloeistof of een ongewenste stof op de glasplaat van de scanner, het kan vuil of gekrast zijn of de binnenkant van de klep kan vuil zijn. Probeer het probleem te verhelpen door de glasplaat van de scanner en de binnenkant van het deksel te reinigen. Zie [Het toestel reinigen](#) voor meer informatie. Als reinigen het probleem niet oplost, is het mogelijk dat de glasplaat van de scanner of de binnenkant van de klep moeten worden vervangen.
  - Mogelijk komen de defecten voor op het origineel en werden ze niet geproduceerd door het scannen.
- **Onduidelijke tekst**

Probeer de instellingen aan te passen. Zorg ervoor dat de instellingen voor resolutie en kleuren correct zijn.
- **Formaat is kleiner geworden**

Mogelijk is de HP-software zo ingesteld dat de gescande afbeelding wordt verkleind. Raadpleeg de Help bij de productsoftware voor meer informatie over het wijzigen van de instellingen.

## Faxproblemen oplossen

Dit gedeelte bevat informatie over het oplossen van installatieproblemen met de fax van het apparaat. Als het apparaat niet correct is geïnstalleerd om te faxen, ondervindt u mogelijk problemen tijdens het verzenden of ontvangen van faxen.

Als er problemen met de fax optreden, kunt u een faxtestrapport afdrucken, zodat u de status van het apparaat kunt controleren. Als het apparaat niet correct is geïnstalleerd om te faxen, zal de test niet lukken. Voer deze test uit nadat u het apparaat hebt geïnstalleerd om te faxen. Raadpleeg [Installatie testfax](#) voor meer informatie.

Als de test is mislukt, bekijkt u het rapport voor informatie over het oplossen van de aangetroffen problemen. Raadpleeg [De faxtest is mislukt](#) voor meer informatie.

- [De faxtest is mislukt](#)
- [Op het scherm wordt altijd Telefoon van haak weergegeven](#)
- [Het apparaat heeft problemen met het verzenden en ontvangen van faxen](#)

- [Het apparaat heeft problemen met het verzenden van een handmatige fax](#)
- [Het apparaat kan geen faxen ontvangen maar wel verzenden](#)
- [Het apparaat kan geen faxen verzenden maar wel ontvangen](#)
- [Er worden faxtonen opgenomen op mijn antwoordapparaat](#)
- [Het telefoonsnoer dat bij het apparaat werd geleverd is niet lang genoeg](#)
- [De computer kan geen faxen ontvangen \(Fax naar pc\)](#)

## De faxtest is mislukt

Controleer het rapport voor basisinformatie over de fout als een uitgevoerde faxtest is mislukt. Als u gedetailleerde informatie nodig hebt, controleert u eerst in het testrapport welk onderdeel van de test is mislukt en raadpleegt u vervolgens in dit gedeelte het desbetreffende onderwerp met mogelijke oplossingen.

Dit gedeelte bevat de volgende onderwerpen:

- [De faxhardwaretest is mislukt](#)
- [Het testen van de verbinding van de fax met een actieve telefoonaansluiting is mislukt](#)
- [Het testen van de verbinding van het telefoonsnoer met de juiste poort op de fax is mislukt](#)
- [Het testen van het juiste soort telefoonsnoer met de fax mislukt](#)
- [De kiestoondetectietest is mislukt](#)
- [De faxlijnconditietest is mislukt](#)

## De faxhardwaretest is mislukt

### Oplossing:

- Schakel het apparaat uit met behulp van de knop **Aan/uit** op het bedieningspaneel van het apparaat en trek vervolgens het netsnoer uit de achterkant van het apparaat. Steek het netsnoer na enkele seconden weer in en schakel het apparaat in. Voer de test nogmaals uit. Als de test opnieuw mislukt, zoekt u verder in de informatie over het oplossen van problemen in dit gedeelte.
- Probeer een fax te verzenden of te ontvangen. Als dit lukt, is er waarschijnlijk niets aan de hand.
- Als u de test vanuit de **wizard Faxinstallatie** (Windows) of **HP Stel fax in** (Mac OS) uitvoert, controleert u of het apparaat niet met een andere taak bezig is, zoals het ontvangen van een fax of het maken van een kopie. Controleer of op het uitleesvenster wordt gemeld dat het apparaat bezig is. Als het apparaat bezig is, wacht u totdat de taak gedaan is en voert u de test opnieuw uit.

- Gebruik het telefoonsnoer dat bij het apparaat werd geleverd. Als u het meegeleverde telefoonsnoer niet gebruikt om het apparaat met de telefoonaansluiting te verbinden, kunt u waarschijnlijk geen faxen verzenden of ontvangen. Voer de faxtest nogmaals uit nadat u het bij het apparaat geleverde telefoonsnoer hebt aangesloten.
- Als u een telefoonsplitter gebruikt, kan dit problemen veroorzaken bij het faxen. (Een splitter is een tweesnoerige connector die wordt aangesloten op een telefoonaansluiting op de wand.) Probeer de problemen op te lossen door de splitter te verwijderen en het apparaat rechtstreeks te verbinden met de telefoonaansluiting aan de wand.

Nadat u de gevonden problemen hebt opgelost, voert u de faxtest nogmaals uit om te controleren of de test slaagt en het apparaat gereed is om te faxen. Als de **Faxhardwaretest** blijft mislukken en er problemen zijn met het faxen, neemt u contact op met HP-ondersteuning. Ga naar [www.hp.com/support](http://www.hp.com/support). Kies desgevraagd uw land/regio en klik op **Contact HP** (Neem contact op met HP-ondersteuning) als u contact wilt opnemen met de technische ondersteuning.

## Het testen van de verbinding van de fax met een actieve telefoonaansluiting is mislukt

### Oplossing:

- Controleer de verbinding tussen de telefoonaansluiting en het apparaat en zorg dat het telefoonsnoer goed vastzit.
- Gebruik het telefoonsnoer dat bij het apparaat werd geleverd. Als u het meegeleverde telefoonsnoer niet gebruikt om het apparaat met de telefoonaansluiting te verbinden, kunt u waarschijnlijk geen faxen verzenden of ontvangen. Voer de faxtest nogmaals uit nadat u het bij het apparaat geleverde telefoonsnoer hebt aangesloten.
- Zorg ervoor dat het apparaat goed is verbonden met de telefoonaansluiting. Gebruik het bij het apparaat geleverde telefoonsnoer om een verbinding te maken tussen de telefoonaansluiting en de poort met het label 1-LINE op de achterzijde van het apparaat. Zie [Het apparaat configureren voor faxen](#) voor meer informatie over het instellen van het apparaat voor faxen.
- Als u een telefoonsplitter gebruikt, kan dit problemen veroorzaken bij het faxen. (Een splitter is een tweesnoerige connector die wordt aangesloten op een telefoonaansluiting op de wand.) Probeer de problemen op te lossen door de splitter te verwijderen en het apparaat rechtstreeks te verbinden met de telefoonaansluiting aan de wand.
- Probeer een werkende telefoon en telefoonsnoer te verbinden met de telefoonaansluiting die u gebruikt voor het apparaat en controleer of u een kiestoon hoort. Als u geen kiestoon hoort, neemt u contact op met de telefoonmaatschappij en verzoekt u hen de lijn te controleren.
- Probeer een fax te verzenden of te ontvangen. Als dit lukt, is er waarschijnlijk niets aan de hand.

Nadat u de gevonden problemen hebt opgelost, voert u de faxtest nogmaals uit om te controleren of de test slaagt en het apparaat gereed is om te faxen.

### Het testen van de verbinding van het telefoonsnoer met de juiste poort op de fax is mislukt

**Oplossing:** Steek het telefoonsnoer in de juiste poort.

1. Gebruik het bij het apparaat geleverde telefoonsnoer om een verbinding te maken tussen de telefoonaansluiting en de poort met het label 1-LINE op de achterzijde van het apparaat.

 **Opmerking** Als u de 2-EXT-poort verbindt met de wandcontactdoos, kunt u geen faxen verzenden of ontvangen. U kunt de 2-EXT-poort alleen verbinden met andere apparatuur, bijvoorbeeld met een antwoordapparaat.

**Afbeelding 9-1 Achteraanzicht van het apparaat**

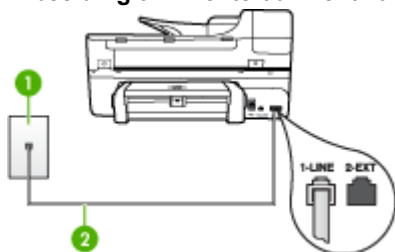

1	Telefoonaansluiting op de wand
2	Gebruik het telefoonsnoer dat bij het apparaat is geleverd en verbindt dit met de 1-LINE-poort

2. Nadat u het telefoonsnoer hebt verbonden met de 1-LINE-poort, voert u de faxtest nogmaals uit om te controleren of het apparaat klaar is om te faxen.
3. Probeer een fax te verzenden of te ontvangen.
  - Gebruik het telefoonsnoer dat bij het apparaat werd geleverd. Als u het meegeleverde telefoonsnoer niet gebruikt om het apparaat met de telefoonaansluiting te verbinden, kunt u waarschijnlijk geen faxen verzenden of ontvangen. Voer de faxtest nogmaals uit nadat u het bij het apparaat geleverde telefoonsnoer hebt aangesloten.
  - Als u een telefoonsplitter gebruikt, kan dit problemen veroorzaken bij het faxen. (Een splitter is een tweesnoerige connector die wordt aangesloten op een telefoonaansluiting op de wand.) Probeer de problemen op te lossen door de splitter te verwijderen en het apparaat rechtstreeks te verbinden met de telefoonaansluiting aan de wand.

## Het testen van het juiste soort telefoonsnoer met de fax mislukt

### Oplossing:

- Controleer of u het telefoonsnoer dat bij het apparaat werd geleverd hebt verbonden met de telefoonaansluiting. Het ene uiteinde van het telefoonsnoer moet worden verbonden met de poort 1-LINE op de achterkant van het apparaat en het andere uiteinde met de telefoonaansluiting, zoals hieronder aangegeven.

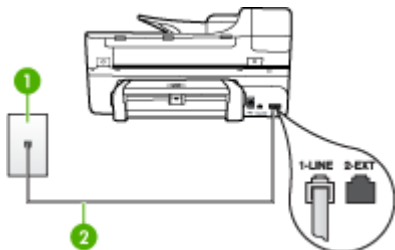

1	Telefoonaansluiting op de wand
2	Gebruik het telefoonsnoer dat bij het apparaat is geleverd en verbindt dit met de 1-LINE-poort

Als het telefoonsnoer dat bij het apparaat is geleverd niet lang genoeg is, kunt u een verdeelstekker gebruiken en het snoer verlengen. U kunt een dergelijke verdeelstekker kopen in een elektronicawinkel die telefoonaccessoires verkoopt. Daarnaast hebt u een ander telefoonsnoer nodig. Hiervoor kunt u een standaardtelefoonsnoer gebruiken, als u dat al in huis hebt.

- Controleer de verbinding tussen de telefoonaansluiting en het apparaat en zorg dat het telefoonsnoer goed vastzit.
- Gebruik het telefoonsnoer dat bij het apparaat werd geleverd. Als u het meegeleverde telefoonsnoer niet gebruikt om het apparaat met de telefoonaansluiting te verbinden, kunt u waarschijnlijk geen faxen verzenden of ontvangen. Voer de faxtest nogmaals uit nadat u het bij het apparaat geleverde telefoonsnoer hebt aangesloten.
- Als u een telefoonsplitter gebruikt, kan dit problemen veroorzaken bij het faxen. (Een splitter is een tweesnoerige connector die wordt aangesloten op een telefoonaansluiting op de wand.) Probeer de problemen op te lossen door de splitter te verwijderen en het apparaat rechtstreeks te verbinden met de telefoonaansluiting aan de wand.

## De kiestoondetectietest is mislukt

### Oplossing:

- De test mislukt mogelijk door de aanwezigheid van andere apparatuur die gebruikmaakt van dezelfde telefoonlijn als het apparaat. U kunt vaststellen of het probleem door andere apparatuur wordt veroorzaakt door alle andere apparaten los te koppelen van de telefoonlijn en de test opnieuw uit te voeren. Als de **Kiestoondetectie** wel slaagt als de andere apparatuur is losgekoppeld, wordt het probleem veroorzaakt door een of meer onderdelen van deze apparatuur. Voeg de onderdelen een voor een toe en voer elke keer een test uit, totdat u weet welk onderdeel het probleem veroorzaakt.
- Probeer een werkende telefoon en telefoonsnoer te verbinden met de telefoonaansluiting die u gebruikt voor het apparaat en controleer of u een kiestoon hoort. Als u geen kiestoon hoort, neemt u contact op met de telefoonmaatschappij en verzoekt u hen de lijn te controleren.
- Zorg ervoor dat het apparaat goed is verbonden met de telefoonaansluiting. Gebruik het bij het apparaat geleverde telefoonsnoer om een verbinding te maken tussen de telefoonaansluiting en de poort met het label 1-LINE op de achterzijde van het apparaat.
- Als u een telefoonsplitter gebruikt, kan dit problemen veroorzaken bij het faxen. (Een splitter is een tweesnoerige connector die wordt aangesloten op een telefoonaansluiting op de wand.) Probeer de problemen op te lossen door de splitter te verwijderen en het apparaat rechtstreeks te verbinden met de telefoonaansluiting aan de wand.
- Als het telefoonsysteem geen standaardkiestoon gebruikt, zoals bij sommige telefooncentrales, kan dit tot gevolg hebben dat de test mislukt. Er zullen geen problemen optreden bij het verzenden of ontvangen van faxen. Probeer een testfax te verzenden of ontvangen.
- Controleer of de instelling voor land/regio op de juiste wijze is ingesteld voor uw land/regio. Als de instelling voor land/regio niet of niet goed is ingesteld, kan de test mislukken en zult u mogelijk problemen hebben met het verzenden en ontvangen van faxen.
- U moet het apparaat verbinden met een analoge telefoonlijn voordat u faxen kunt verzenden of ontvangen. Als u wilt controleren of uw telefoonlijn digitaal is, verbindt u een gewone analoge telefoon met de lijn en luistert u of er een kiestoon te horen is. Als u geen normale kiestoon hoort, is de telefoonlijn mogelijk geïnstalleerd voor digitale telefoons. Verbind het apparaat met een analoge telefoonlijn en probeer een fax te verzenden of te ontvangen.
- Gebruik het telefoonsnoer dat bij het apparaat werd geleverd. Als u het meegeleverde telefoonsnoer niet gebruikt om het apparaat met de telefoonaansluiting te verbinden, kunt u waarschijnlijk geen faxen verzenden of ontvangen. Voer de faxtest nogmaals uit nadat u het bij het apparaat geleverde telefoonsnoer hebt aangesloten.

Nadat u de gevonden problemen hebt opgelost, voert u de faxtest nogmaals uit om te controleren of de test slaagt en het apparaat gereed is om te faxen. Als de **Kiestoondetectietest** blijft mislukken, neemt u contact op met uw telefoonbedrijf en vraagt u hen de telefoonlijn te controleren.

## De faxlijnconditietest is mislukt

### Oplossing:

- U moet het apparaat verbinden met een analoge telefoonlijn voordat u faxen kunt verzenden of ontvangen. Als u wilt controleren of uw telefoonlijn digitaal is, verbindt u een gewone analoge telefoon met de lijn en luistert u of er een kiestoon te horen is. Als u geen normale kiestoon hoort, is de telefoonlijn mogelijk geïnstalleerd voor digitale telefoons. Verbind het apparaat met een analoge telefoonlijn en probeer een fax te verzenden of te ontvangen.
- Controleer de verbinding tussen de telefoonaansluiting en het apparaat en zorg dat het telefoonsnoer goed vastzit.
- Zorg ervoor dat het apparaat goed is verbonden met de telefoonaansluiting. Gebruik het bij het apparaat geleverde telefoonsnoer om een verbinding te maken tussen de telefoonaansluiting en de poort met het label 1-LINE op de achterzijde van het apparaat.
- De test mislukt mogelijk door de aanwezigheid van andere apparatuur die gebruikmaakt van dezelfde telefoonlijn als het apparaat. U kunt vaststellen of het probleem door andere apparatuur wordt veroorzaakt door alle andere apparaten los te koppelen van de telefoonlijn en de test opnieuw uit te voeren.
  - Als de **Faxlijnconditietest** wel slaagt als de andere apparatuur is losgekoppeld, wordt het probleem veroorzaakt door een of meer onderdelen van deze apparatuur. Voeg de onderdelen een voor een toe en voer elke keer een test uit, totdat u weet welk onderdeel het probleem veroorzaakt.
  - Als de **Faxlijnconditietest** niet slaagt als de andere apparatuur is losgekoppeld, verbindt u het apparaat met een werkende telefoonlijn en zoekt u verder in de informatie over het oplossen van problemen in dit deel.
- Als u een telefoonsplitter gebruikt, kan dit problemen veroorzaken bij het faxen. (Een splitter is een tweesnoerige connector die wordt aangesloten op een telefoonaansluiting op de wand.) Probeer de problemen op te lossen door de splitter te verwijderen en het apparaat rechtstreeks te verbinden met de telefoonaansluiting aan de wand.
- Gebruik het telefoonsnoer dat bij het apparaat werd geleverd. Als u het meegeleverde telefoonsnoer niet gebruikt om het apparaat met de telefoonaansluiting te verbinden, kunt u waarschijnlijk geen faxen verzenden of ontvangen. Voer de faxtest nogmaals uit nadat u het bij het apparaat geleverde telefoonsnoer hebt aangesloten.

Nadat u de gevonden problemen hebt opgelost, voert u de faxtest nogmaals uit om te controleren of de test slaagt en het apparaat gereed is om te faxen. Als de **Faxlijnconditietest** blijft mislukken en er problemen blijven met faxen, neemt u contact op met uw telefoonbedrijf en vraagt u hen de telefoonlijn te controleren.

---

## Op het scherm wordt altijd Telefoon van haak weergegeven

**Oplossing:** U gebruikt het verkeerde soort telefoonsnoer. Zorg dat u het telefoonsnoer gebruikt dat bij het apparaat werd geleverd om het apparaat te verbinden met de telefoonlijn. Als het telefoonsnoer dat bij het apparaat is

geleverd niet lang genoeg is, kunt u een verdeelstekker gebruiken en het snoer verlengen. U kunt een dergelijke verdeelstekker kopen in een elektronicawinkel die telefoonaccessoires verkoopt. Daarnaast hebt u een ander telefoonsnoer nodig. Hiervoor kunt u een standaardtelefoonsnoer gebruiken, als u dat al in huis hebt.

**Oplossing:** Mogelijk is er andere apparatuur die gebruikmaakt van dezelfde telefoonlijn als het apparaat. Controleer of telefoontoestellen (telefoons op dezelfde telefoonlijn, maar die niet zijn verbonden met het apparaat) of andere apparatuur niet in gebruik zijn en of de telefoon niet van de haak is. U kunt het apparaat bijvoorbeeld niet gebruiken om te faxen als een telefoon die gebruikmaakt van dezelfde telefoonlijn van de haak is, of als u de computermodem gebruikt om te e-mailen of te surfen op internet.

### Het apparaat heeft problemen met het verzenden en ontvangen van faxen

**Oplossing:** Zorg dat het apparaat is ingeschakeld. Bekijk het scherm van het apparaat. Als het scherm leeg is en het **Aan/uit**-lampje niet brandt, is het apparaat uitgeschakeld. Zorg dat het netsnoer goed met het apparaat is verbonden en in een stopcontact is gestoken. Druk op de knop **Aan/uit** om het apparaat in te schakelen.

Nadat u het apparaat hebt aangezet, raadt HP u aan vijf minuten te wachten voordat u een fax verzendt of ontvangt. Het apparaat kan geen faxen verzenden of ontvangen tijdens het initialisatieproces dat wordt uitgevoerd wanneer het apparaat wordt aangezet.

### Oplossing:

- Controleer of u het telefoonsnoer dat bij het apparaat werd geleverd hebt verbonden met de telefoonaansluiting. Het ene uiteinde van het telefoonsnoer moet worden verbonden met de poort 1-LINE op de achterkant van het apparaat en het andere uiteinde met de telefoonaansluiting, zoals hieronder aangegeven.

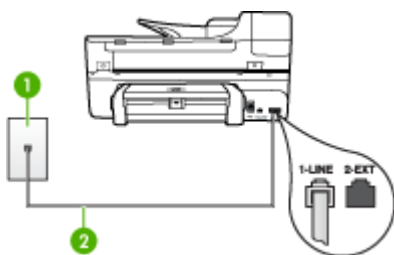

1	Telefoonaansluiting op de wand
2	Gebruik het telefoonsnoer dat bij het apparaat is geleverd en verbindt dit met de 1-LINE-poort



Als het telefoonsnoer dat bij het apparaat is geleverd niet lang genoeg is, kunt u een verdeelstekker gebruiken en het snoer verlengen. U kunt een dergelijke verdeelstekker kopen in een elektronicawinkel die telefoonaccessoires verkoopt. Daarnaast hebt u een ander telefoonsnoer nodig. Hiervoor kunt u een standaardtelefoonsnoer gebruiken, als u dat al in huis hebt.

- Probeer een werkende telefoon en telefoonsnoer te verbinden met de telefoonaansluiting die u gebruikt voor het apparaat en controleer of u een kiestoon hoort. Als u geen kiestoon hoort, neemt u contact op met de telefoonmaatschappij voor service.
- Mogelijk is er andere apparatuur die gebruikmaakt van dezelfde telefoonlijn als het apparaat. U kunt het apparaat bijvoorbeeld niet gebruiken om te faxen als een telefoon die gebruikmaakt van dezelfde telefoonlijn van de haak is, of als u de computermodem gebruikt om te e-mailen of te surfen op internet.
- Controleer of de fout wordt veroorzaakt door een ander proces. Controleer of op het display of op de computer een foutmelding wordt weergegeven met informatie over het probleem en de manier waarop u het kunt oplossen. Als er sprake is van een fout, kan het apparaat pas faxberichten verzenden of ontvangen wanneer de fout is opgelost.
- Mogelijk zit er ruis op de telefoonlijn. Telefoonlijnen met een slechte geluidskwaliteit (ruis) kunnen faxproblemen veroorzaken. Controleer de geluidskwaliteit van de telefoonlijn door een telefoontoestel op een telefoonaansluiting aan te sluiten en vervolgens te luisteren of er sprake is van storingen of andere ruis. Schakel als u ruis hoort de **Foutcorrectiemodus** (ECM) uit en probeer nogmaals te faxen. Zie de Help op het scherm voor meer informatie over het wijzigen van ECM. Als het probleem zich blijft voordoen, neemt u contact op met uw telefoonmaatschappij.
- Als u een digitale telefoonaansluiting (DSL-service) gebruikt, moet u een DSL-filter gebruiken om te kunnen faxen. Raadpleeg [Situatie B: Het apparaat installeren met DSL](#) voor meer informatie.
- Mogelijk is het apparaat verbonden met een telefoonaansluiting voor digitale telefoons. Als u wilt controleren of uw telefoonlijn digitaal is, verbindt u een gewone analoge telefoon met de lijn en luistert u of er een kiestoon te horen is. Als u geen normale kiestoon hoort, is de telefoonlijn mogelijk geïnstalleerd voor digitale telefoons.
- Als u een telefooncentrale (PBX) of ISDN gebruikt, controleert u of het apparaat is aangesloten op de juiste poort en indien mogelijk of de terminaladapter goed is afgestemd op uw land/regio. Raadpleeg [Situatie C: Het apparaat installeren met een PBX-telefoonsysteem of een ISDN-lijn](#) voor meer informatie.

- Als het apparaat dezelfde telefoonlijn deelt met een DSL-service, is de DSL-modem mogelijk niet correct geaard. Dit kan ruis veroorzaken op de telefoonlijn. Telefoonlijnen met een slechte geluidskwaliteit (ruis) kunnen faxproblemen veroorzaken. U kunt de geluidskwaliteit van de telefoonlijn controleren door een telefoontoestel met een telefoonaansluiting op de wand te verbinden en de lijn te controleren op storingen of ruis. Als u storingen of ruis hoort, schakelt u de DSL-modem uit en laat u de stekker gedurende minstens 15 minuten uit het stopcontact. Schakel de DSL-modem vervolgens opnieuw in en luister opnieuw naar de kiestoon.

---

 **Opmerking** Mogelijk zult u ook in de toekomst ruis op de telefoonlijn horen. Herhaal het proces als het apparaat geen faxen meer verzendt en ontvangt.

---

Als er nog steeds veel ruis op de lijn is, neemt u contact op met de telefoonmaatschappij. Neem contact op met de DSL-aanbieder voor informatie over het uitschakelen van de DSL-modem.

- Als u een telefoonsplitter gebruikt, kan dit problemen veroorzaken bij het faxen. (Een splitter is een tweesnoerige connector die wordt aangesloten op een telefoonaansluiting op de wand.) Probeer de problemen op te lossen door de splitter te verwijderen en het apparaat rechtstreeks te verbinden met de telefoonaansluiting aan de wand.

---

## Het apparaat heeft problemen met het verzenden van een handmatige fax

### Oplossing:

---

 **Opmerking** Deze mogelijke oplossing geldt alleen voor landen/regio's waar een tweeadrig telefoonsnoer wordt meegeleverd in de verpakking met het apparaat: Argentinië, Australië, Brazilië, Canada, Chili, China, Colombia, Griekenland, India, Indonesië, Ierland, Japan, Korea, Latijns-Amerika, Maleisië, Mexico, Filippijnen, Polen, Portugal, Rusland, Saoedi-Arabië, Singapore, Spanje, Taiwan, Thailand, V.S., Venezuela en Vietnam.

---

- Zorg dat de telefoon waarmee u de faxverbinding tot stand brengt rechtstreeks met het apparaat is verbonden. Als u handmatig een fax wilt verzenden, moet

de telefoon rechtstreeks zijn verbonden zijn met de poort 2-EXT op het apparaat, zoals hieronder aangegeven.

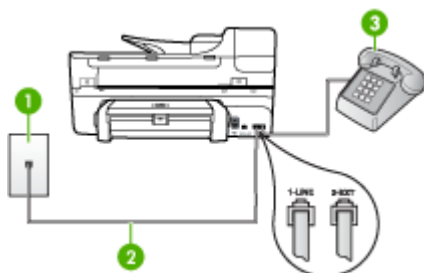

1	Telefoonaansluiting op de wand
2	Gebruik het telefoonsnoer dat bij het apparaat is geleverd en verbindt dit met de 1-LINE-poort
3	Telefoon

- Als u een fax handmatig verzendt vanaf een telefoon die rechtstreeks is verbonden met het apparaat, moet u de fax verzenden via het toetsenblok op de telefoon. U kunt niet gebruikmaken van het bedieningspaneel van het apparaat.

---

 **Opmerking** Als u een serieel telefoonsysteem gebruikt, moet u de telefoon direct met de kabel op het apparaat aansluiten met de seriestekker.

---

## Het apparaat kan geen faxen ontvangen maar wel verzenden

### Oplossing:

- Als u geen service voor specifieke belsignalen gebruikt, moet u ervoor zorgen dat de optie **Specifiek belsignaal** op het apparaat is ingesteld op **Alle beltonen**. Raadpleeg [Antwoorden op belpatroon voor specifieke beltonen wijzigen](#) voor meer informatie.
- Als **Automatisch antwoorden** is ingesteld op **Off (Uitschakelen)**, zult u faxen handmatig moeten ontvangen, anders zal het apparaat de fax niet ontvangen. Zie [Een fax handmatig ontvangen](#) voor informatie over het handmatig ontvangen van faxberichten.
- Als u een voicemailservice gebruikt op het telefoonnummer waarop u ook faxberichten ontvangt, kunt u de faxberichten alleen handmatig en niet automatisch ontvangen. Dit betekent dat u zelf aanwezig moet zijn om binnenkomende faxoproepen te beantwoorden. Raadpleeg [Situatie F: Gedeelde gespreks-/faxlijn met voicemail](#) voor informatie over het instellen van het apparaat als u een voicemailservice gebruikt. Zie [Een fax handmatig ontvangen](#) voor informatie over het handmatig ontvangen van faxberichten.

- Als u een computermodem gebruikt op dezelfde telefoonlijn als het apparaat, moet u controleren of de software van de modem niet is ingesteld op het automatisch ontvangen van faxen. Als de modemsoftware is ingesteld op het automatisch ontvangen van faxen, wordt de telefoonlijn automatisch overgenomen. In dat geval worden alle faxen door de modem ontvangen, zodat het apparaat geen faxoproepen kan ontvangen.
- Als u naast het apparaat een antwoordapparaat gebruikt op dezelfde telefoonlijn, kan een van de volgende problemen zich voordoen:
  - Het antwoordapparaat is mogelijk niet correct geïnstalleerd voor het apparaat.
  - Het bericht dat is ingesproken op het antwoordapparaat, kan te lang of te luid zijn, waardoor het apparaat geen faxtonen kan detecteren en het verzendende faxapparaat de verbinding verbreekt.
  - Mogelijk is de pauze na het ingesproken bericht te kort waardoor het apparaat geen faxtonen kan detecteren. Dit probleem komt het vaakst voor bij digitale antwoordapparaten.

De volgende handelingen kunnen helpen bij het oplossen van deze problemen:

- Als het antwoordapparaat en de fax gebruikmaken van dezelfde telefoonlijn, kunt u proberen om het antwoordapparaat rechtstreeks met het apparaat te verbinden, zoals is beschreven in [Situatie I: Gedeelde lijn voor gesprekken/fax met antwoordapparaat](#).
- Zorg dat het apparaat is ingesteld om faxen automatisch te ontvangen. Raadpleeg [Een fax ontvangen](#) voor meer informatie over het instellen van het apparaat voor het automatisch ontvangen van faxen.
- Controleer of de instelling **Hoe vaak overgaan** de telefoon is ingesteld op een groter aantal beltonen dan het antwoordapparaat. Raadpleeg [Het aantal beltonen voordat er wordt opgenomen instellen](#) voor meer informatie.
- Koppel het antwoordapparaat los en probeer vervolgens een faxbericht te ontvangen. Als u kunt faxen zonder het antwoordapparaat, ligt het probleem mogelijk bij het antwoordapparaat.
- Verbind het antwoordapparaat opnieuw en spreek het bericht opnieuw in. Neem een bericht op van ongeveer tien seconden. Spreek bij het opnemen van het bericht in een rustig tempo en met een niet te hard volume. Laat ten minste vijf seconden stilte na het einde van het gesproken bericht. Laat geen achtergrondgeluid toe tijdens het opnemen van deze stilte. Probeer opnieuw een fax te ontvangen.



**Opmerking** Sommige digitale antwoordapparaten nemen de opgenomen stilte aan het eind van uw uitgaande bericht niet op. Speel uw uitgaande bericht af om dit te controleren.

---

- Als het apparaat de telefoonlijn deelt met andere telefoonapparatuur, zoals een antwoordapparaat, een computermodem of een schakelkast met meerdere poorten, is het faxsignaal mogelijk minder sterk. Het faxsignaal kan ook minder sterk zijn als u een splitter gebruikt of extra snoeren verbindt om het bereik van de telefoon te vergroten. Een zwakker faxsignaal kan problemen met de ontvangst van faxen veroorzaken.  
Koppel alles behalve het apparaat los van de telefoonlijn en voer de test nogmaals uit. Zo kunt u controleren of het probleem wordt veroorzaakt door andere apparatuur. Als het wel lukt om faxen te ontvangen zonder de andere apparatuur, wordt het probleem veroorzaakt door een of meer onderdelen van die andere apparatuur. Voeg de onderdelen een voor een toe en probeer telkens een fax te ontvangen, totdat u weet welke apparatuur het probleem veroorzaakt.
  - Als aan uw faxnummer een speciaal belseignaal is toegewezen (via de service voor specifieke belseignalen van uw telefoonmaatschappij), moet u ervoor zorgen dat de instelling voor **Specifiek belseignaal** op het apparaat overeenkomt. Raadpleeg [Antwoorden op belpatroon voor specifieke beltonen wijzigen](#) voor meer informatie.
- 

## Het apparaat kan geen faxen verzenden maar wel ontvangen

### Oplossing:

- Het apparaat kiest te snel of te vroeg. Mogelijk moet u pauzes invoegen in de nummerreeks. Als u bijvoorbeeld een buitenlijn moet kiezen voordat u het telefoonnummer kiest, voegt u een pauze in na het toegangsnummer. Als uw nummer 95555555 is en u met een 9 toegang krijgt tot een buitenlijn, moet u mogelijk als volgt pauzes invoegen: 9-555-5555. Druk op **Opnieuw kiezen/pauze** als u een pauze wilt invoegen in het faxnummer, of druk meerdere keren op de toets **Spatie (#)** tot er een streepje (-) op het display verschijnt. U kunt ook faxen verzenden via handsfree kiezen. Hierdoor kunt u de telefoonlijn horen terwijl u een nummer kiest. U kunt de kiessnelheid zelf bepalen en reageren op kiestonen terwijl u een nummer kiest. Raadpleeg [Een fax verzenden met handsfree kiezen](#) voor meer informatie.
  - Het nummer dat u hebt ingevoerd bij het verzenden van de fax heeft niet de juiste indeling of er zijn problemen met het faxapparaat dat de fax moet ontvangen. U kunt dit controleren door het desbetreffende faxnummer te bellen met een gewone telefoon en te luisteren of u ook faxtonen hoort. Als u geen faxtonen hoort, is het ontvangende faxapparaat mogelijk niet ingeschakeld of niet aangesloten of stoort een voicemails-service de communicatie via de telefoonlijn van de ontvanger. U kunt ook de ontvanger vragen om na te gaan of er misschien problemen zijn met het ontvangende faxapparaat.
-

## Er worden faxtonen opgenomen op mijn antwoordapparaat

### Oplossing:

- Als het antwoordapparaat en de fax gebruikmaken van dezelfde telefoonlijn, kunt u proberen om het antwoordapparaat rechtstreeks met het apparaat te verbinden, zoals is beschreven in [Situatie 1: Gedeelde lijn voor gesprekken/fax met antwoordapparaat](#). Als u het antwoordapparaat niet op de aanbevolen manier verbindt, is het mogelijk dat het antwoordapparaat faxtonen opneemt.
  - Zorg ervoor dat het apparaat is ingesteld op het automatisch ontvangen van faxen en dat de instelling voor **Hoe vaak overgaan** juist is. Het aantal beltonen dat u instelt voordat het apparaat opneemt, moet hoger zijn dan het aantal belsignalen voordat het antwoordapparaat opneemt. Als het antwoordapparaat en het apparaat zijn ingesteld op hetzelfde aantal beltonen voordat wordt opgenomen, zullen beide apparaten de oproep beantwoorden en worden faxtonen opgenomen op het antwoordapparaat.
  - Stel het antwoordapparaat in op een klein aantal beltonen en het apparaat op het hoogste aantal beltonen dat is toegestaan. (Het maximale aantal belsignalen varieert per land/regio.) Bij deze instelling beantwoordt het antwoordapparaat de oproep en bewaakt het apparaat de lijn. Als het apparaat faxsignalen detecteert, zal het apparaat de fax ontvangen. Als de oproep een gespreksoproep betreft, zal het antwoordapparaat het binnenkomende bericht opnemen. Raadpleeg [Het aantal beltonen voordat er wordt opgenomen instellen](#) voor meer informatie.
- 

## Het telefoonsnoer dat bij het apparaat werd geleverd is niet lang genoeg

**Oplossing:** Als het telefoonsnoer dat bij het apparaat is geleverd niet lang genoeg is, kunt u een verdeelstekker gebruiken en het snoer verlengen. U kunt een dergelijke verdeelstekker kopen in een elektronicawinkel die telefoonaccessoires verkoopt. Daarnaast hebt u een ander telefoonsnoer nodig. Hiervoor kunt u een standaardtelefoonsnoer gebruiken, als u dat al in huis hebt.

 **Tip** Als het apparaat is geleverd met een tweederige telefoonsnoeradapter, kunt u een vieraderig telefoonsnoer gebruiken als u het snoer wilt verlengen. Zie de meegeleverde documentatie voor informatie over het gebruik van de adapter voor het tweederige telefoonsnoer.

---

## Het telefoonsnoer verlengen

1. Gebruik het bij het apparaat geleverde telefoonsnoer om een verbinding te maken tussen het verbindingstuk en de poort met het label 1-LINE op de achterzijde van het apparaat.
  2. Verbind een ander telefoonsnoer met de open poort op het verbindingstuk en de telefoonaansluiting, zoals hieronder wordt weergegeven.
- 

## De computer kan geen faxen ontvangen (Fax naar pc)

**Oorzaak:** De HP Digital Imaging-monitor is uitgeschakeld.

**Oplossing:** Controleer op de taakbalk of de HP Digital Imaging-monitor altijd is ingeschakeld.

---

**Oorzaak:** De computer die is geselecteerd voor het ontvangen van faxen, is uitgeschakeld.

**Oplossing:** Zorg dat de computer die is geselecteerd voor het ontvangen van faxen, altijd is ingeschakeld.

---

**Oorzaak:** Er zijn verschillende computers configureerd voor de installatie en het ontvangen van faxen, waarvan er een mogelijk is uitgeschakeld.

**Oplossing:** Als de computer die faxen ontvangt niet dezelfde is als de computer voor de installatie, moeten beide computers altijd zijn ingeschakeld.

---

**Oorzaak:** Er zit geen papier in de invoerlade.

**Oplossing:** Caricare la carta nel vassoio di alimentazione.

---

**Oorzaak:** Het interne geheugen is vol.

**Oplossing:** Wis het interne geheugen door de fax-log en het faxgeheugen te wissen.

---

**Oorzaak:** Fax naar pc is niet geactiveerd of de computer is niet geconfigureerd voor het ontvangen van faxen.

**Oplossing:** Activeer Fax naar pc en zorg dat de computer is geconfigureerd voor het ontvangen van faxen.

---

**Oorzaak:** De HP Digital Imaging-monitor werkt niet goed.

**Oplossing:** Start de HP Digital Imaging-monitor opnieuw of start de computer opnieuw.

---

## Netwerkproblemen oplossen

 **Opmerking** Als u een van de volgende maatregelen hebt getroffen, moet u het installatieprogramma opnieuw uitvoeren.

---

### Algemene netwerkproblemen oplossen

- Als u de software van het apparaat niet kunt installeren, moet u het volgende controleren:
  - Alle kabelverbindingen tussen de computer en het apparaat moeten in orde zijn.
  - Het netwerk functioneert en de netwerkhub is ingeschakeld.
  - Alle toepassingen moeten zijn afgesloten of uitgeschakeld voor computers met Windows, inclusief eventuele antivirusprogramma's, antispywareprogramma's en firewalls.

- Controleer of het apparaat op hetzelfde subnet is geïnstalleerd als de computers die van het apparaat zullen gebruikmaken.
- Als het installatieprogramma het apparaat niet kan vinden, drukt u de netwerkconfiguratiepagina af en voert u handmatig het IP-adres in het installatieprogramma in. Raadpleeg [De netwerkconfiguratiepagina begrijpen](#) voor meer informatie.
- Als u een computer met Windows gebruikt, moet u controleren of de netwerkpoorten die in het stuurprogramma van het apparaat zijn gemaakt, overeenkomen met het IP-adres van het apparaat:
  - Druk de netwerkconfiguratiepagina van het apparaat af.
  - Klik op **Start**, wijs **Instellingen** aan en klik op **Printers** of **Printers en faxapparaten**.  
-of-  
Klik op **Start**, klik op **Configuratiescherm** en dubbelklik vervolgens op **Printers**.
  - Klik met de rechtermuisknop op het pictogram van het apparaat, kies **Eigenschappen** en open het tabblad **Poorten**.
  - Selecteer de TCP/IP-poort voor het apparaat en klik dan op **Poort configureren**.
  - Vergelijk het IP-adres in het dialoogvenster en controleer of het overeenkomt met het IP-adres op de netwerkconfiguratiepagina. Als de IP-adressen niet overeenkomen, wijzigt u het IP-adres in het dialoogvenster in het adres op de netwerkconfiguratiepagina.
  - Klik tweemaal op **OK** om de instellingen op te slaan en de dialoogvensters te sluiten.

### **Problemen met een vaste netwerkverbinding**

- Als het verbindingslampje op de netwerkconnector niet brandt, controleert u of aan alle voorwaarden onder "Algemene netwerkproblemen oplossen" is voldaan.
- Het is niet aan te raden het apparaat een vast IP-adres te geven, maar desondanks kunnen sommige installatieproblemen (bijvoorbeeld als gevolg van een firewallconflict) mogelijk worden opgelost door dit toch te doen.



# Problemen met draadloze verbindingen oplossen

Voer één of meer van de volgende taken uit, als het apparaat niet met het netwerk kan communiceren nadat installatie van de draadloze communicatie en software is voltooid:

## Controleer de instellingen van de draadloze communicatie

- Controleer of de draadloze kaart van de computer is ingesteld op het juiste draadloze profiel. Een draadloos profiel is een verzameling netwerkinstellingen die uniek zijn voor een bepaald netwerk. Een enkele draadloze kaart kan meerdere draadloze profielen hebben (bijvoorbeeld een voor een privénetwerk en een voor een zakelijk netwerk). Open het configuratieprogramma voor de netwerkkaart die op uw computer is geïnstalleerd en controleer of het geselecteerde profiel het profiel van het netwerk van het apparaat is.
- Controleer of de instellingen van het netwerk van het apparaat overeenkomen met die van uw netwerk. Voer een van de volgende handelingen uit om de instellingen voor uw netwerk te vinden:
  - **Infrastructuurcommunicatie:** Open het configuratieprogramma voor het draadloze toegangspunt van het netwerk (Wireless Access Point, WAP).
  - **Ad-hoccommunicatie:** Open het configuratieprogramma voor de netwerkkaart die op uw computer is geïnstalleerd.
- Vergelijk de netwerkinstellingen met die op de netwerkconfiguratiepagina van het apparaat en noteer eventuele verschillen. Raadpleeg [De netwerkconfiguratiepagina begrijpen](#) voor meer informatie. Onder andere de volgende problemen zijn mogelijk:
  - Er worden hardware-adressen (MAC-adressen) door het draadloze toegangspunt gefilterd.
  - Mogelijk is een van de volgende instellingen in het apparaat onjuist: communicatiemethode, netwerknaam (SSID), kanaal (alleen ad-hocnetwerken), verificatietype, codering.
  - Druk een document af. Als het document nog steeds niet wordt afgedrukt, herstelt u de netwerkinstellingen van het apparaat en installeert u de software van het apparaat opnieuw.

Als de instellingen voor het draadloze netwerk correct zijn, is de computer mogelijk verbonden met een ander draadloos netwerk. Controleer of de computer met hetzelfde draadloze netwerk is verbonden als het apparaat.

Gebruikers kunnen dit controleren door de instellingen voor draadloze communicatie op hun respectievelijke computers te controleren. Zorg er daarnaast voor dat de computers toegang hebben tot het draadloze netwerk.

Als de instellingen voor draadloze communicatie niet correct zijn, volgt u deze stappen om de netwerkinstellingen van het apparaat goed in te stellen:

1. Sluit het apparaat met een netwerkkabel aan op het netwerk of op de computer.
2. Open de geïntegreerde webserver van het apparaat.
3. Klik op het tabblad **Netwerkmogelijkheden** en vervolgens op **Wireless (802.11)** in het linkerdeelvenster.
4. Gebruik de draadloze installatiewizard op het tabblad Draadloze installatie om de instellingen van het apparaat aan te passen aan de netwerkinstellingen.

5. Sluit de geïntegreerde webserver van het apparaat af en koppel de netwerkkabel los van het apparaat.
6. Verwijder de software van het apparaat volledig en installeer deze daarna opnieuw.

### Hardwareadressen aan een WAP (Wireless Access Point) toevoegen

MAC-filter is een beveiligingsfunctie waarbij een draadloos toegangspunt (Wireless Access Point, WAP) wordt geconfigureerd met een lijst met MAC-adressen (ook wel 'hardware-adressen' genoemd) van apparaten die via de WAP toegang mogen krijgen tot het netwerk. Als de WAP niet over het hardwareadres beschikt van een apparaat dat toegang tot het netwerk probeert te krijgen, wordt de toegang tot het netwerk door de WAP geweigerd. Als de WAP MAC-adressen filtert, moet het MAC-adres van het apparaat aan de WAP-lijst met geaccepteerde MAC-adressen worden toegevoegd.

- Druk de netwerkconfiguratiepagina af. Raadpleeg [De netwerkconfiguratiepagina begrijpen](#) voor meer informatie.
- Open het configuratieprogramma van de WAP en voeg het hardware-adres van het apparaat aan de lijst met geaccepteerde MAC-adressen toe.

### Netwerkconfiguratie-instellingen herstellen

Als het apparaat nog steeds niet kan communiceren met het netwerk, herstel dan de netwerkinstellingen van het apparaat.

- Druk op **Instellingen**. Druk op een pijlknop om **Netwerk** te verplaatsen en druk vervolgens op **OK**.
- Ga met een pijlknop naar **Standaardnetwerkinstellingen herstellen** en druk vervolgens op **OK**.
- Druk de netwerkconfiguratiepagina af en controleer of de netwerkinstellingen zijn hersteld. Raadpleeg [De netwerkconfiguratiepagina begrijpen](#) voor meer informatie. Standaard is de naam van het netwerk (SSID) hpsetup en de communicatiemethode ad hoc.

## Problemen met foto's (geheugenkaart) oplossen

Als de volgende onderwerpen niet helpen, raadpleegt u [Ondersteuning en garantie](#) voor meer informatie over HP-ondersteuning.

---

 **Opmerking** Als u vanaf een computer met een geheugenkaart gaat werken, raadpleegt u de Help bij de software voor informatie over het oplossen van problemen.

---

- [Het apparaat kan de geheugenkaart niet lezen](#)
- [Het apparaat kan geen foto's lezen op de geheugenkaart](#)
- [Het apparaat drukt een half blad en werpt het papier dan uit](#)

## Het apparaat kan de geheugenkaart niet lezen

- **Controleer de geheugenkaart**
  - Zorg ervoor dat het een ondersteund soort geheugenkaart is. Voor Compact Flash II - alleen solid state. Raadpleeg [Een geheugenkaart plaatsen](#) voor meer informatie.
  - Sommige geheugenkaarten hebben een schakelaar waarmee u kunt controleren hoe de kaart wordt gebruikt. Zorg ervoor dat de schakelaar zo staat dat de geheugenkaart kan worden gelezen.
  - Inspecteer het uiteinde van de geheugenkaart op vuil of materiaal dat een gaatje vult of de metalen contactpunten beschadigt. Reinig de contactpunten met een pluisvrije doek en een beetje isopropylalcohol.
  - Ga na of de geheugenkaart goed werkt door ze te testen op andere apparaten.
- **Controleer de sleuf van de geheugenkaart**
  - Zorg ervoor dat de geheugenkaart helemaal in de juiste sleuf wordt gestoken. Raadpleeg [Een geheugenkaart plaatsen](#) voor meer informatie.
  - Verwijder de geheugenkaart (als het lichtje niet brandt) en kijk met een zaklamp in de lege sleuf. Kijk of er binnenin geen kleine pinnetjes zijn omgebogen. Als de computer uitstaat kunt u de pinnetjes rechtzetten met de tip van een dunne, ingetrokken balpen. Als een pinnetje zodanig scheef staat dat het een ander pinnetje raakt, vervang de geheugenkaartlezer dan of laat het herstellen. Raadpleeg [Ondersteuning en garantie](#) voor meer informatie.
  - Zorg ervoor dat er tegelijk altijd maar een geheugenkaart in de gleuven steekt. Een foutmelding verschijnt op het bedieningspaneel als er meer dan één geheugenkaart wordt ingestoken.

## Het apparaat kan geen foto's lezen op de geheugenkaart

### Controleer de geheugenkaart

De geheugenkaart kan beschadigd zijn.

## Het apparaat drukt een half blad en werpt het papier dan uit

### Controleer de cartridges

Controleer of de juiste cartridges zijn geplaatst en of de cartridges niet bijna leeg zijn. Zie [Het apparaat beheren](#) en [Werken met printcartridges](#) voor meer informatie.

HP kan de kwaliteit van cartridges die niet van HP zijn niet garanderen.

## Installatieproblemen oplossen

Als de volgende onderwerpen niet helpen, raadpleegt u [Ondersteuning en garantie](#) voor meer informatie over HP-ondersteuning.

- [Suggesties voor hardware-installatie](#)
- [Suggesties voor software-installatie](#)

## Suggesties voor hardware-installatie

### Controleer het apparaat

- Controleer of alle kleefband en materiaal aan de buiten- en binnenkant van het apparaat zijn verwijderd.
- Zorg dat er papier in het apparaat is geladen.
- Controleer of er buiten het statuslampje Klaar, dat zou moeten branden, geen andere lichtjes branden of flikkeren. Als het waarschuwinglampje flikkert, controleert u of er een bericht verschijnt op het bedieningspaneel van het apparaat.

### Controleer de hardwareverbindingen

- Controleer of alle gebruikte snoeren en kabels in goede staat verkeren.
- Controleer of het netsnoer stevig met het apparaat en met een werkend stopcontact is verbonden.
- Zorg ervoor dat het telefoonsnoer is verbonden met de 1-LINE-poort.

### Controleer de printcartridges

- Na installatie van een nieuwe cartridge lijnt het apparaat de cartridges automatisch uit. Als het uitlijnen mislukt, controleert u of de cartridges correct zijn geïnstalleerd. Start dan de procedure voor uitlijning van de cartridges. Zie [De printcartridges uitlijnen](#) voor meer informatie.
- Controleer of alle kleppen en deksels goed gesloten zijn.

### Controleer het computersysteem

- Zorg ervoor dat de computer op een ondersteund besturingssysteem werkt.
- Controleer of de computer minstens voldoet aan de minimale systeemvereisten.

### Controleer het apparaat op het volgende

- Het Aan/uit-lampje brandt zonder te knipperen. Wanneer het apparaat voor het eerst wordt ingeschakeld, duurt het opwarmen ongeveer 45 seconden.
- Het apparaat staat in de status Klaar en er branden of flikkeren geen andere lichtjes op het bedieningspaneel van het apparaat. Als er lichtjes branden of flikkeren, lees dan het bericht op het bedieningspaneel van het apparaat.
- Controleer of het netsnoer en andere kabels functioneren en goed op het apparaat zijn aangesloten.
- Alle verpakkingstape en -materialen moeten van het apparaat zijn verwijderd.
- De duplexeenheid moet stevig op zijn plaats zitten.
- Afdruk materiaal moet goed in de lade zijn geplaatst en niet in het apparaat zijn vastgelopen.
- Alle vergrendelingen en kleppen zijn gesloten.

## Suggesties voor software-installatie

### Controleer of aan de installatievereisten wordt voldaan

- Zorg ervoor dat u de installatie-cd met de juiste installatiesoftware voor uw besturingssysteem gebruikt.
- Zorg ervoor dat u alle andere programma's afsluit voordat u de software installeert.
- Als het pad naar het cd-station niet wordt herkend, controleert u of u de juiste stationsaanduiding hebt opgegeven.
- Als uw computer de installatie-cd in het cd-station niet herkent, controleert u of de cd is beschadigd. De driver van het apparaat kan worden gedownload van de website van HP ([www.hp.com/support](http://www.hp.com/support)).

### Controleer of doe het volgende

- Controleer of de computer voldoet aan de systeemvereisten.
- Voordat u software op een computer met Windows installeert, moeten alle andere programma's zijn afgesloten.
- Als het pad naar het cd-rom-station niet wordt herkend, controleert u of u de juiste stationsaanduiding hebt opgegeven.
- Als uw computer de cd in het cd-station niet herkent, controleert u of de cd is beschadigd. De driver van het apparaat kan worden gedownload van de website van HP ([www.hp.com/support](http://www.hp.com/support)).
- Zorg ervoor dat de USB-drivers niet zijn uitgeschakeld in het apparaatbeheer in Windows.
- Als u een computer met Windows gebruikt en de computer het apparaat niet kan vinden, voert u het hulpprogramma voor het verwijderen van software uit (utilccc\uninstall.bat op de installatie-cd). Hiermee verwijdert u de driver van het apparaat volledig. Start de computer opnieuw op en installeer de driver van het apparaat opnieuw.

### Controleer het computersysteem

- Zorg ervoor dat de computer op een ondersteund besturingssysteem werkt.
- Controleer of de computer minstens voldoet aan de minimale systeemvereisten.

## Storingen verhelpen

Soms loopt afdruk materiaal vast tijdens een taak. Probeer de volgende oplossingen voordat u de storing probeert te verhelpen.

- Gebruik afdruk materiaal dat aan de specificaties voldoet. Raadpleeg [Afdruk materiaal selecteren](#) voor meer informatie.
- Druk niet af op gekreukeld, gevouwen of beschadigd papier.
- Zorg ervoor dat de scanner schoon is. Raadpleeg [Het toestel reinigen](#) voor meer informatie.
- Zorg ervoor dat de lades correct geplaatst zijn en niet te vol zitten. Ga voor meer informatie naar [Afdruk materiaal plaatsen](#).

Dit gedeelte bevat de volgende onderwerpen:

- [Papierstoringen verhelpen](#)
- [Papierstoringen voorkomen](#)

## Papierstoringen verhelpen

Als het papier in de invoerlade is geplaatst, moet u het vastgelopen papier wellicht uit de duplexeenheid verwijderen.

Het papier kan ook zijn vastgelopen in de automatische documentinvoer. Door verschillende veelvoorkomende handelingen kan er papier vastlopen in de automatische documentinvoer:

- Er is te veel papier in de documentinvoerlade geplaatst. Zie [Originelen plaatsen](#) voor informatie over het maximale aantal vellen dat de automatische documentinvoer kan bevatten.
- Er is te dik of te dun papier gebruikt voor het apparaat.
- Er is gepoogd papier bij te vullen in de documentinvoerlade terwijl het apparaat bezig was met het invoeren van pagina's.

### Een papierstoring in de duplexeenheid verhelpen

1. Verwijder de duplexeenheid.

---

△ **Let op** Probeer de papierstoring niet via de voorzijde van het apparaat op te lossen. Het afdrukmechanisme kan daardoor beschadigd raken. Verwijder de vastgelopen papier altijd via de duplexeenheid.

---

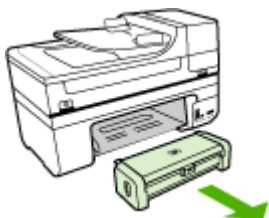

2. Trek het papier voorzichtig tussen de rollen vandaan.

---

△ **Let op** Als het papier scheurt wanneer u het van de rollen verwijdert, controleert u de rollen en wielletjes op gescheurde stukjes papier die in het apparaat kunnen zijn achtergebleven. Als u niet alle stukjes papier uit het apparaat verwijdert, is er een grotere kans op papierstoringen.

---

3. Vervang de duplexeenheid. Duw de klep voorzichtig naar voren totdat deze op zijn plaats klikt.
4. Druk op **OK** om de taak verder te verwerken.

## Een papierstoring in de automatische documentinvoer verhelpen

1. Til de kap van de automatische documentinvoer omhoog.

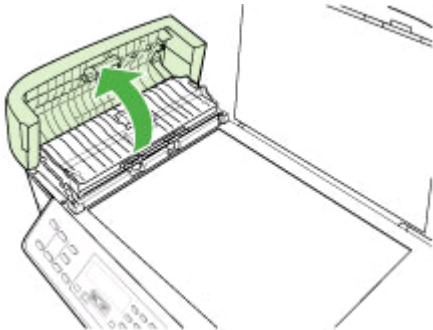

2. Trek het papier voorzichtig tussen de rollen vandaan.

---

△ **Let op** Als het papier scheurt wanneer u het van de rollen verwijdert, controleert u de rollen en wieltjes op gescheurde stukjes papier die in het apparaat kunnen zijn achtergebleven. Als u niet alle stukjes papier uit het apparaat verwijdert, is er een grotere kans op papierstoringen.

---

3. Sluit de kap van de automatische documentinvoer.

## Papierstoringen voorkomen

Houd u aan de volgende richtlijnen om papierstoringen te voorkomen.

- Verwijder afgedrukte exemplaren regelmatig uit de uitvoerlade.
- Zorg dat papier niet krult of kreukt door al het ongebruikte papier in een hersluitbare verpakking te bewaren.
- Zorg dat het papier plat in de invoerlade ligt en dat de randen niet omgevouwen of gescheurd zijn.
- Leg niet papier van verschillende soorten en formaten tegelijk in de invoerlade; al het papier in de invoerlade moet van dezelfde soort en hetzelfde formaat zijn.
- Verschuif de breedtegeleider voor het papier in de invoerlade totdat deze vlak tegen het papier aanligt. Zorg dat de breedtegeleiders het papier in de papierlade niet buigen.
- Schuif het papier niet te ver naar voren in de invoerlade.
- Gebruik papersoorten die worden aanbevolen voor het apparaat. Zie [Informatie over de specificaties van ondersteund afdruk materiaal](#) voor meer informatie.
- Laat geen originelen op de glasplaat liggen. Als u een origineel in de automatische documentinvoer plaatst terwijl er al een origineel op de glasplaat ligt, kan er een papierstoring optreden in de automatische documentinvoer als gevolg van het origineel op de glasplaat.

---

# A HP-benodigdheden en -accessoires

Dit hoofdstuk bevat informatie over HP-benodigdheden en accessoires voor het apparaat. De informatie kan zonder voorafgaande kennisgeving worden gewijzigd. Bezoek de website van HP ([www.hpshopping.com](http://www.hpshopping.com)) voor de laatste updates. U kunt ook producten aankopen via de website.

Dit gedeelte bevat de volgende onderwerpen:

- [Afdrukbenodigdheden online bestellen](#)
- [Benodigdheden](#)

## Afdrukbenodigdheden online bestellen

Behalve vanaf de HP-website, kunt u met de volgende tools afdrukbenodigdheden bestellen:

- **Werkset (Windows):** klik op het tabblad **Geschat inktniveau**, klik op **Kopen**.
- **HP Printerhulpprogramma (Mac OS):** klik op **Status benodigdheden** in het deelvenster **Informatie en ondersteuning** en klik in het vervolgmenu op **Benodigdheden van HP kopen** en kies dan **Online**.

## Benodigdheden

Dit gedeelte bevat de volgende onderwerpen:

- [Ondersteunde printcartridges](#)
- [HP-afdrukmateriaal](#)

### Ondersteunde printcartridges

De verkrijgbaarheid van cartridges varieert per land/regio. De cartridges zijn mogelijk in verschillende formaten verkrijgbaar.

Het nummer van de cartridge is terug te vinden op de volgende plaatsen:

- Op het label van de printcartridge die u gaat vervangen.
- **Windows:** In de **Werkset** klikt u, als u over tweerichtingscommunicatie beschikt, op het tabblad **Geschatte inktniveaus**, bladert u naar de knop **Cartridgedetails** button en klikt u vervolgens op **Cartridgedetails**.
- **Mac OS:** Vanaf het **Hulpprogramma van de HP-printer** klikt u op **Info benodigdheden** in het paneel **Informatie en ondersteuning** en vervolgens op **Informatie detailhandel benodigdheden**.

### HP-afdrukmateriaal

Als u afdrukmateriaal wilt bestellen, zoals HP Premium Plus Fotopapier of HP Premium Papier, gaat u naar [www.hp.com](http://www.hp.com).

Kies uw land/regio en selecteer **Buy** of **Shopping**.



---

# B Ondersteuning en garantie

Dit hoofdstuk, [Onderhoud en problemen oplossen](#), bevat suggesties voor het oplossen van veelvoorkomende problemen. Als uw apparaat niet naar behoren werkt en de oplossingen in deze handleiding het probleem niet verhelpen, kunt u gebruikmaken van één van de onderstaande ondersteuningsdiensten.

Dit gedeelte bevat de volgende onderwerpen:

- [Elektronische ondersteuning krijgen](#)
- [Garantie](#)
- [Telefonische ondersteuning van HP krijgen](#)
- [Het apparaat klaarmaken voor verzending](#)
- [Het apparaat verpakken](#)

## Elektronische ondersteuning krijgen

Voor ondersteuning en informatie over de garantie kunt u naar de website van HP gaan op [www.hp.com/support](http://www.hp.com/support). Kies desgevraagd uw land/regio en klik op **Contact HP** (Neem contact op met HP-ondersteuning) als u contact wilt opnemen met de technische ondersteuning.

Deze website biedt ook technische ondersteuning, drivers, benodigdheden, bestelinformatie en andere opties zoals:

- Online pagina's met ondersteuning raadplegen.
- Een e-mail naar HP sturen voor antwoord op uw vragen.
- On line met een technicus van HP spreken.
- Controleren of er software-updates zijn.

U kunt ook ondersteuning krijgen vanuit de Werkset (Windows) of het HP Printerhulpprogramma (Mac OS), waarin u eenvoudige, stapsgewijze oplossingen vindt voor veelvoorkomende afdrukproblemen. Zie [Werkset \(Windows\)](#) of [HP Printerhulpprogramma \(Mac OS\)](#) voor meer informatie.

De ondersteuningsopties en beschikbaarheid variëren per product, land/regio en taal.

# Garantie

HP product	Duur van beperkte garantie
Softwaremedia	90 dagen
Printer	1 jaar
Print- of inktcartridges	Tot het HP inktpatroon leeg is of de "einde garantie"-datum (vermeld op het inktpatroon) is bereikt, afhankelijk van wat het eerst van toepassing is. Deze garantie dekt geen HP inktproducten die opnieuw zijn gevuld, opnieuw zijn gefabriceerd of zijn gerepareerd, noch HP inktproducten die op verkeerde wijze zijn gebruikt of behandeld.
Accessoires	1 jaar tenzij anders vermeld

## A. Duur van beperkte garantie

- Hewlett-Packard (HP) garandeert de eindgebruiker dat bovenstaande HP-producten vrij van materiaal- en fabricagedefecten zijn gedurende de hierboven aangegeven periode, die begint op de datum van aankoop door de klant. De klant moet een bewijs van de datum van aankoop kunnen overleggen.
- Met betrekking tot softwareproducten is de beperkte garantie van HP uitsluitend geldig voor het niet kunnen uitvoeren van programmeringsinstructies. HP garandeert niet dat de werking van een product onderbroken of vrij van fouten is.
- De beperkte garantie van HP geldt alleen voor defecten die zich voordoen als resultaat van een normaal gebruik van het product en is niet van toepassing in de volgende gevallen:
  - onjuist of onvoldoende onderhoud of wijziging van het product;
  - software, interfaces, afdrukmateriaal, onderdelen of benodigdheden die niet door HP worden geleverd of ondersteund;
  - gebruik dat niet overeenstemt met de specificaties van het product;
  - onrechtmatige wijzigingen of verkeerd gebruik.
- Voor HP printerproducten is het gebruik van een cartridge die niet door HP is geleverd of een nagevulde cartridge niet van invloed op de garantie aan de klant of een contract voor ondersteuning dat met de klant is gesloten. Als echter een defect of beschadiging van de printer toegewezen kan worden aan het gebruik van een cartridge die niet van HP afkomstig is, een nagevulde cartridge of een verlopen inktcartridge, brengt HP de gebruikelijke tijd- en materiaalkosten voor het repareren van de printer voor het betreffende defect of de betreffende beschadiging in rekening.
- Als HP tijdens de van toepassing zijnde garantieperiode kennisgeving ontvangt van een defect in een softwareproduct, in afdrukmateriaal of in een inktproduct dat onder de garantie van HP valt, wordt het defecte product door HP vervangen. Als HP tijdens de van toepassing zijnde garantieperiode kennisgeving ontvangt van een defect in een hardwareproduct dat onder de garantie van HP valt, wordt naar goeddunken van HP het defecte product door HP gerepareerd of vervangen.
- Als het defecte product niet door HP respectievelijk gerepareerd of vervangen kan worden, zal HP de aankoopprijs voor het defecte product dat onder de garantie valt, terugbetalen binnen een redelijke termijn nadat HP kennisgeving van het defect heeft ontvangen.
- HP is niet verplicht tot reparatie, vervanging of terugbetaling tot de klant het defecte product aan HP geretourneerd heeft.
- Een eventueel vervangingsproduct mag nieuw of bijna nieuw zijn, vooropgesteld dat het ten minste dezelfde functionaliteit heeft als het product dat wordt vervangen.
- De beperkte garantie van HP is geldig in alle landen/regio's waar het gearandeerde product door HP wordt gedistribueerd, met uitzondering van het Midden-Oosten, Afrika, Argentinië, Brazilië, Mexico, Venezuela en de tot Frankrijk behorende zogenaamde "Départements d'Outre Mer". Voor de hierboven als uitzondering vermelde landen/regio's, is de garantie uitsluitend geldig in het land/de regio van aankoop. Contracten voor extra garantieservice, zoals service op de locatie van de klant, zijn verkrijgbaar bij elk officieel HP-servicekantoor in landen/regio's waar het product door HP of een officiële importeur wordt gedistribueerd.
- Er wordt geen garantie gegeven op HP-inktpatronen die zijn nagevuld, opnieuw zijn geproduceerd, zijn opgeknapt en verkeerd zijn gebruikt of waarmee op enigerlei wijze is geknoeid.

## B. Garantiebeperkingen

IN ZOVERRE DOOR HET PLAATSELIJK RECHT IS TOEGESTAAN, BIEDEN NOCH HP, NOCH LEVERANCIERS (DERDEN) ANDERE UITDRUKKELIJKE OF STILZWIJGENDE GARANTIES OF VOORWAARDEN MET BETREKKING TOT DE PRODUCTEN VAN HP EN WIJZEN ZIJ MET NAME DE STILZWIJGENDE GARANTIES EN VOORWAARDEN VAN VERKOOPBAARHEID, BEVREDIGENDE KWALITEIT EN GESCHIKTHEID VOOR EEN BEPAALD DOEL AF.

## C. Beperkte aansprakelijkheid

- Voor zover bij de plaatselijke wetgeving toegestaan, zijn de verhaalsmogelijkheden in deze beperkte garantie de enige en exclusieve verhaalsmogelijkheden voor de klant.
- VOORZOVER DOOR HET PLAATSELIJK RECHT IS TOEGESTAAN, MET UITZONDERING VAN DE SPECIFIEKE VERPLICHTINGEN IN DEZE GARANTIEVERKLARING, ZIJN HP EN LEVERANCIERS (DERDEN) ONDER GEEN BEDING AANSPRAKELIJK VOOR DIRECTE, INDIRECTE, SPECIALE EN INCIDENTELE SCHADE OF GEVOLGSCHADE, OF DIT NU GEBASEERD IS OP CONTRACT, DOOR BENADELING OF ENIGE ANDERE JURIDISCHE THEORIE, EN ONGEACHT OF HP VAN DE MOGELIJKHEID VAN DERGELIJKE SCHADE OP DE HOOGTE IS.

## D. Lokale wetgeving

- Deze garantieverklaring verleent de klant specifieke juridische rechten. De klant kan over andere rechten beschikken die in de V.S. van staat tot staat, in Canada van provincie tot provincie en elders van land tot land of van regio tot regio kunnen verschillen.
- In zoverre deze garantieverklaring niet overeenstemt met de plaatselijke wetgeving, zal deze garantieverklaring als aangepast en in overeenstemming met dergelijke plaatselijke wetgeving worden beschouwd. Krachtens een dergelijke plaatselijke wetgeving is het mogelijk dat bepaalde afwijzingen en beperkingen in deze garantieverklaring niet op de klant van toepassing zijn. Sommige staten in de Verenigde Staten en bepaalde overheden buiten de Verenigde Staten (inclusief provincies in Canada) kunnen bijvoorbeeld:
  - voorkomen dat de afwijzingen en beperkingen in deze garantieverklaring de wettelijke rechten van een klant beperken (bijvoorbeeld het Verenigd Koninkrijk);
  - op andere wijze de mogelijkheid van een fabrikant beperken om dergelijke niet-aansprakelijkheidsverklaringen of beperkingen af te dwingen;
  - de klant aanvullende garantierechten verlenen, de duur van de impliciete garantie bepalen waarbij het niet mogelijk is dat de fabrikant zich niet aansprakelijk verklaart of beperkingen ten aanzien van de duur van impliciete garanties niet toestaan.
- DE IN DEZE VERKLARING GESTELDE GARANTIEVOORWAARDEN VORMEN, BEHALVE IN DE WETTELIJKE TOEGESTANE MATE, GEEN UITSLUITING, BEPERKING OF WIJZIGING VAN, MAAR EEN AANVULLING OP DE VERPLICHTTE EN WETTELJK VOORGESCHREVEN RECHTEN DIE VAN TOEPASSING ZIJN OP DE VERKOOP VAN HP-PRODUCTEN.

### HP Fabrieksgarantie

Geachte klant,

Als bijlage ontvangt u hierbij een lijst met daarop de naam en het adres van de HP vestiging in uw land waar u terecht kunt voor de HP fabrieksgarantie.

**Naast deze fabrieksgarantie kunt u op basis van nationale wetgeving tevens jegens uw verkoper rechten putten uit de verkoopovereenkomst. De HP fabrieksgarantie laat de wettelijke rechten onder de toepasselijke nationale wetgeving onverlet.**

**Nederland:** Hewlett-Packard Nederland BV, Orteliuslaan 1000, 3528 BD Utrecht  
**België:** Hewlett-Packard Belgium BVBA/SPRL, Luchtschipstraat 1, B-1140 Brussels

## Telefonische ondersteuning van HP krijgen

Gedurende de garantieperiode kunt u een beroep doen op het HP Klantenondersteuningscentrum. Dit gedeelte bevat de volgende onderwerpen:

- [Voordat u belt](#)
- [Wat te doen bij problemen](#)
- [Telefonische ondersteuning van HP](#)
- [Opties voor aanvullende garantie](#)
- [HP Quick Exchange Service \(Japan\)](#)
- [HP Korea customer support](#)

### Voordat u belt

Bezoek de website van HP ([www.hp.com/support](http://www.hp.com/support)) voor de nieuwste informatie over het oplossen van problemen of productverbeteringen en -updates.

Houd de volgende informatie bij de hand zodat de medewerkers van ons Klantenondersteuningscentrum u zo goed mogelijk van dienst kunnen zijn.

1. Druk de diagnostische zelftestpagina van het apparaat af. Raadpleeg [De diagnostische zelftestpagina begrijpen](#) voor meer informatie. Als het apparaat niet afdrukt, houd dan de volgende informatie bij de hand:
  - Apparaatmodel
  - Modelnummer en serienummer (aan de achterzijde van de printer)
2. Ga na welk besturingssysteem u gebruikt, bijvoorbeeld Windows XP.
3. Als het apparaat is aangesloten op een netwerk, controleer dan het besturingssysteem van het netwerk.
4. Noteer hoe het apparaat met uw systeem is verbonden, bijvoorbeeld via een USB- of netwerkverbinding.
5. Noteer het versienummer van de printersoftware. (U vindt het versienummer van de printerdriver door het dialoogvenster met printerinstellingen of -eigenschappen te openen en op het tabblad **Info** te klikken.)
6. Wanneer u problemen heeft met het afdrukken vanuit een bepaalde toepassing noteer dan de naam en het versienummer van de toepassing.

### Wat te doen bij problemen

#### Voer de volgende stappen uit als u een probleem hebt

1. Raadpleeg de documentatie die bij het apparaat is geleverd.
2. Ga naar de website voor online ondersteuning van HP op [www.hp.com/support](http://www.hp.com/support). Online ondersteuning van HP is beschikbaar voor alle klanten van HP. Het is de betrouwbaarste bron van actuele informatie over het apparaat en deskundige hulp, en biedt de volgende voordelen:
  - Snelle toegang tot gekwalificeerde online ondersteuningstechnici
  - Software en stuurprogramma-updates voor de HP All-in-One
  - Waardevolle informatie voor het oplossen van veel voorkomende problemen
  - Pro-actieve apparaatupdates, ondersteuningswaarschuwingen en HP-nieuwsbrieven die beschikbaar zijn als u de HP All-in-One registreert
3. Bel HP Ondersteuning. De ondersteuningsopties en de beschikbaarheid verschillen per apparaat, land/regio en taal.

## **Telefonische ondersteuning van HP**

Dit gedeelte bevat de volgende onderwerpen:

- [Periode voor telefonische ondersteuning](#)
- [Telefoonnummers voor telefonische ondersteuning](#)
- [Telefonisch contact opnemen](#)
- [Na de periode van telefonische ondersteuning](#)

### **Periode voor telefonische ondersteuning**

Eén jaar telefonische ondersteuning is beschikbaar in Noord-Amerika, Azië (Stille Oceaan) en Latijns-Amerika (inclusief Mexico).

### **Telefoonnummers voor telefonische ondersteuning**

In veel landen biedt HP gratis telefonische ondersteuning gedurende de garantieperiode. Bij sommige van de ondersteuningsnummers moet u echter wel de normale telefoonkosten betalen. Zie [www.hp.com/support](http://www.hp.com/support) voor de meest actuele lijst met telefoonnummers voor ondersteuning.

## **Telefonisch contact opnemen**

Bel HP-ondersteuning terwijl u bij de computer en de HP All-in-One zit. Zorg dat u de volgende informatie kunt geven:

- Modelnummer (dit vindt u op het etiket aan de voorzijde van het apparaat)
- Serienummer (dit vindt u achter of onder op het apparaat)
- Berichten die verschijnen wanneer het probleem zich voordoet
- Antwoorden op de volgende vragen:
  - Doet dit probleem zich vaker voor?
  - Kunt u het probleem reproduceren?
  - Hebt u nieuwe hardware of software aan de computer toegevoegd kort voordat dit probleem zich begon voor te doen?
  - Is er iets anders gebeurd vóór deze situatie (bijvoorbeeld een onweersbui, de HP All-in-One is verplaatst, enz.)?

## **Na de periode van telefonische ondersteuning**

Na afloop van de periode waarin u een beroep kunt doen op telefonische ondersteuning, kunt u tegen vergoeding voor hulp terecht bij HP. Help is mogelijk ook beschikbaar via de website voor online ondersteuning van HP: [www.hp.com/support](http://www.hp.com/support). Neem contact op met uw HP leverancier of bel het telefoonnummer voor ondersteuning in uw land/regio voor meer informatie over de beschikbare ondersteuningsopties.

## **Opties voor aanvullende garantie**

Tegen extra kosten zijn aanvullende serviceplannen beschikbaar voor de HP All-in-One. Ga naar [www.hp.com/support](http://www.hp.com/support), selecteer uw land/regio en taal en bekijk het gedeelte over services en garantie voor informatie over de aanvullende serviceplannen.

## HP Quick Exchange Service (Japan)

インク カートリッジに問題がある場合は以下に記載されている電話番号に連絡してください。インク カートリッジが故障している、または欠陥があると判断された場合、HP Quick Exchange Service がこのインク カートリッジを正常品と交換し、故障したインク カートリッジを回収します。保障期間中は、修理代と配送料は無料です。また、お住まいの地域にもよりますが、プリンタを次の日までに交換することも可能です。

電話番号： 0570-000511 (自動応答)  
03-3335-9800 (自動応答システムが使用できない場合)

サポート時間： 平日の午前 9:00 から午後 5:00 まで  
土日の午前 10:00 から午後 5:00 まで  
祝祭日および 1 月 1 日から 3 日は除きます。

サービスの条件:

- サポートの提供は、カスタマケアセンターを通してのみ行われます。
- カスタマケアセンターがプリンタの不具合と判断した場合に、サービスを受けることができます。

ご注意：ユーザの扱いが不適切であったために故障した場合は、保障期間中であっても修理は有料となります。詳細については保証書を参照してください。

その他の制限:

- 運搬の時間はお住まいの地域によって異なります。詳しくは、カスタマケアセンターに連絡してご確認ください。
- 出荷配送は、当社指定の配送業者が行います。
- 配送は交通事情などの諸事情によって、遅れる場合があります。
- このサービスは、将来予告なしに変更することがあります。

Raadpleeg [Het apparaat verpakken](#) voor instructies voor het verpakken van het product voor retournering of vervanging.

## HP Korea customer support

HP 한국 고객 지원 문의

- 고객 지원 센터 대표 전화  
1588-3003
- 제품가격 및 구입처 정보 문의 전화  
080-703-0700
- 전화 상담 가능 시간:  
평 일 09:00~18:00  
토요일 09:00~13:00  
(일요일, 공휴일 제외)

## Het apparaat klaarmaken voor verzending

Als u door HP-klantenondersteuning of door de winkel waar u het apparaat hebt gekocht, wordt gevraagd het apparaat voor onderhoud op te sturen, moet u de volgende onderdelen verwijderen en bewaren voordat u het apparaat terugstuurt:

- De printcartridges
- Het frontje van het bedieningspaneel
- De duplexeenheid
- De uitvoerlade
- Het stroomsnoer, de USB-kabel en andere kabels die aan het apparaat zijn verbonden
- Papier in de invoerlade
- Verwijder alle originelen die eventueel nog in het apparaat aanwezig zijn

Dit gedeelte bevat de volgende onderwerpen:

- [Verwijder het frontje van het bedieningspaneel van het apparaat](#)
- [Verwijder de printcartridges voor verzending](#)
- [De duplexeenheid verwijderen](#)
- [De uitvoerlade verwijderen](#)

### Verwijder het frontje van het bedieningspaneel van het apparaat

Voer de volgende stappen uit nadat u de printcartridges hebt verwijderd.

---

 **Opmerking** Deze informatie is niet van toepassing op klanten in Japan.

 **Let op** U kunt deze stappen pas uitvoeren als het apparaat is losgekoppeld.

**Let op** Het vervangende apparaat wordt niet met een stroomsnoer verzonden. Bewaar het stroomsnoer op een veilige plaats totdat u het vervangapparaat ontvangt.

---

### De overlay van het bedieningspaneel verwijderen

1. Druk op de knop **Aan/uit** om het apparaat uit te schakelen.
2. Koppel het netsnoer los en verwijder dit van het apparaat. Stuur deze niet met het apparaat mee terug.

3. Verwijder de overlay van het bedieningspaneel als volgt:
  - a. Til de scannerklep op.

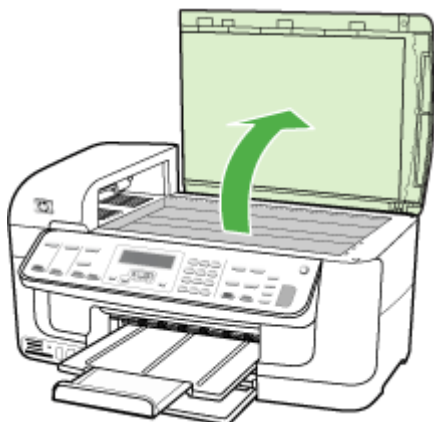

- b. Ga met uw vinger of een dun object onder het klepje in de rechterbovenhoek van het frontje van het bedieningspaneel om dit eraf te trekken.

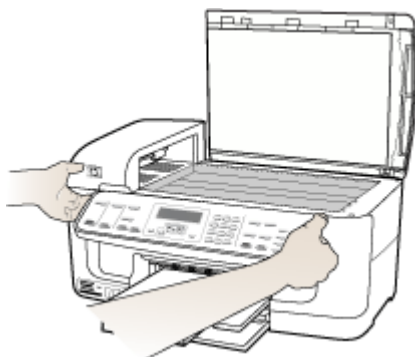

4. Bewaar de overlay van het bedieningspaneel. Stuur de overlay van het bedieningspaneel niet mee terug met de HP All-in-One.

---

△ **Let op** Het is mogelijk dat het vervangende apparaat zonder frontje op het bedieningspaneel wordt geleverd. Bewaar het frontje goed en bevestig het frontje terug op het bedieningspaneel als het vervangende apparaat arriveert. Om de functies van het bedieningspaneel op het vervangende apparaat te kunnen gebruiken, moet u het frontje terug aanbrengen.

📄 **Opmerking** Raadpleeg de installatieposter die bij het apparaat is geleverd voor instructies over het bevestigen van het frontje van het bedieningspaneel. Mogelijk worden instructies voor het instellen van het apparaat bij het vervangende apparaat geleverd.

---



## Verwijder de printcartridges voor verzending

Voordat u het apparaat terugstuurt, moet u de printcartridges verwijderen.

---

 **Opmerking** Deze informatie is niet van toepassing op klanten in Japan.

---

### Printcartridges verwijderen voor verzending

1. Zet het apparaat aan en wacht totdat de wagen met printcartridges stilstaat. Als het apparaat niet aangaat, slaat u deze stap over en gaat u naar stap 2.

---

 **Opmerking** Als het apparaat niet wordt ingeschakeld, kunt u het netsnoer uit het stopcontact halen en vervolgens de wagen met printcartridges handmatig geheel naar rechts schuiven om de printcartridges te verwijderen.

---

2. Trek de klep voor de printcartridges voorzichtig open.

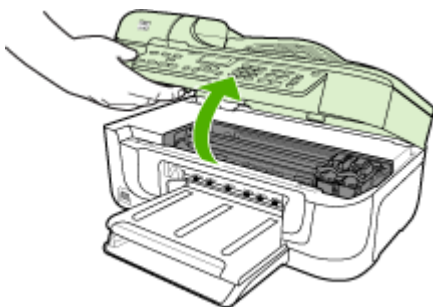

3. Grijp de printcartridges tussen uw duim en wijsvinger en trek ze stevig naar u toe om ze te verwijderen.



4. Plaats de printcartridges in een luchtdichte kunststof verpakking om uitdroging te voorkomen en berg deze op. Verzend de cartridges niet samen met het apparaat, tenzij de HP-klantenondersteuning u daarom vraagt.
5. Sluit de klep voor de printcartridges en wacht enkele minuten tot de wagen met printcartridges zich weer in de normale positie bevindt (aan de linkerzijde).
6. Als de scanner inactief is en zich weer in de vaste positie bevindt, zet u het apparaat uit door op de knop **Aan/uit** te drukken.

## De duplexeenheid verwijderen

Verwijder de duplexeenheid voordat u het apparaat verzendt.

- ▲ Druk op de knoppen aan weerszijden van het toegangspaneel aan de achterkant of controleer de duplexeenheid en verwijder het paneel of de eenheid.

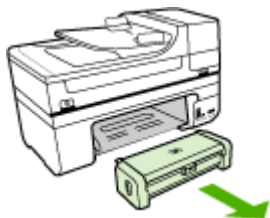

### De uitvoerlade verwijderen

Verwijder de uitvoerlade voordat u het apparaat verzendt.

- ▲ Til de uitvoerlade omhoog en verwijder deze voorzichtig uit het apparaat.

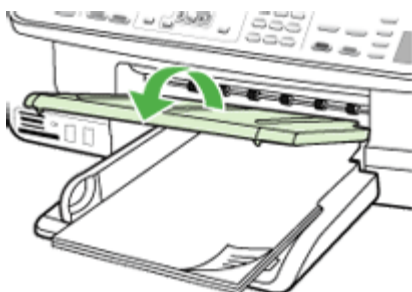

## Het apparaat verpakken

Voer de volgende stappen uit nadat u het apparaat hebt klaargemaakt voor verzending.

### Het apparaat verpakken

1. Het apparaat indien mogelijk voor verzending verpakken in het oorspronkelijke verpakkingsmateriaal of gebruik het verpakkingsmateriaal waarin het vervangend apparaat is verpakt.

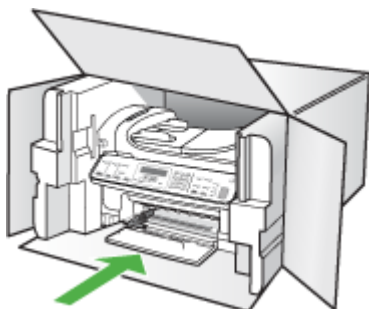

Als u het originele verpakkingsmateriaal niet meer hebt, gebruik dan ander, degelijk verpakkingsmateriaal. Schade tijdens de verzending veroorzaakt door ongeschikte verpakking en/of ongeschikt transport wordt niet gedekt door de garantie.

2. Plaats het etiket voor retourverzending op de buitenkant van de doos.
3. De doos dient het volgende te bevatten:
  - een volledige probleembeschrijving voor het servicepersoneel (voorbeelden van problemen met afdrukkwaliteit zijn handig).
  - een kopie van de aankoopbon of een ander aankoopbewijs om de garantieperiode te bepalen.
  - uw naam, adres en een telefoonnummer waar u overdag bereikbaar bent.

# C Specificaties van het apparaat

Zie [Informatie over de specificaties van ondersteund afdruk materiaal](#) voor informatie over de specificaties en de behandeling van afdrukmaterialen.

Dit gedeelte bevat de volgende onderwerpen:

- [Fysieke specificaties](#)
- [Productkenmerken en -mogelijkheden](#)
- [Specificaties processor en geheugen](#)
- [Systeemvereisten](#)
- [Netwerkprotocollspecificaties](#)
- [Specificaties van de geïntegreerde webserver](#)
- [Afdrukspecificaties](#)
- [Kopieerspecificaties](#)
- [Faxspecificaties](#)
- [Scanspecificaties](#)
- [Omgevingsspecificaties](#)
- [Elektrische specificaties](#)
- [Specificaties geluidsniveau \(afdrukken in conceptmodus, geluidsniveaus volgens ISO 7779\)](#)
- [Geheugenkaartspecificaties](#)

## Fysieke specificaties

**Formaat (breedte x diepte x hoogte)**

**Apparaat met glasplaat van A4/Letter-formaat en duplexeenheid:** 476 x 473 x 258 mm

**Gewicht van het apparaat (inclusief printerbenodigdheden)**

**Apparaat met glasplaat van A4/Letter-formaat en duplexeenheid:** 8.6 kg (19 lb)

## Productkenmerken en -mogelijkheden

Functie	Capaciteit
Verbindingsmogelijkheden	<ul style="list-style-type: none"><li>• USB 2.0-compatibel met hoge snelheid</li><li>• Wireless 802.11b/g</li><li>• Vast netwerk</li></ul>
Printcartridges	Vier cartridges (zwart, driekleurencartridge, foto en foto-grijs) <b>Opmerking</b> Niet alle cartridges worden in alle landen/regio's ondersteund.
Levensduur	Bezoek <a href="http://www.hp.com/pageyield/">www.hp.com/pageyield/</a> voor meer informatie over de geschatte levensduur van printcartridges.
Besturingstalen	HP PCL 3
Ondersteunde lettertypen	Amerikaanse lettertypen: CG Times, CG Times Italic, Universe, Universe Italic,

(vervolg)

Functie	Capaciteit
	Courier, Courier Italic, Letter Gothic, Letter Gothic Italic.
Werkbelasting	Maximaal 5000 pagina's per maand
Ondersteunde talen bedieningspaneel van het apparaat Beschikbare talen verschillen per land/regio.	Bulgaars, Kroatisch, Tsjechisch, Deens, Nederlands, Engels, Fins, Frans, Duits, Grieks, Hongaars, Italiaans, Japans, Koreaans, Noors, Pools, Portugees, Roemeens, Russisch, vereenvoudigd Chinees, Slowaaks, Sloveens, Spaans, Zweeds, traditioneel Chinees, Turks, Oekraïens.

## Specificaties processor en geheugen

### Hoofdprocessor

192 MHz ARM946ES, ETM9 (medium)

### Hoofdgeheugen

64 MB ingebouwd RAM, 16 MB ingebouwd MROM + 2 MB ingebouwd Flash-ROM

## Systemvereisten

 **Opmerking** Voor de meest recente informatie over ondersteunde besturingssystemen en systeemvereisten gaat u naar <http://www.hp.com/support/>

### Compatibiliteit besturingssysteem

- Windows 2000, Windows XP, Windows XP x64, Windows Vista

 **Opmerking** Voor Windows 2000 zijn alleen printerstuurprogramma's, scannerstuurprogramma's en de Werkset beschikbaar.

- Mac OS X (10.3, 10.4)
- Linux

### Minimale vereisten

- Windows 2000 Service Pack 4: Intel Pentium II- of Celeron-processor, 128 MB RAM, 200 MB vrije schijfruimte, Microsoft Internet Explorer 6.0
- Windows XP (32-bits): Intel Pentium II- of Celeron-processor, 128 MB RAM, 410 MB vrije schijfruimte, Microsoft Internet Explorer 6.0
- Microsoft® Windows® x64: AMD Athlon 64-, AMD Opteron-, Intel Xeon-processor met Intel EM64T-ondersteuning of Intel Pentium 4-processor met Intel EM64T-ondersteuning, 128 MB RAM, 200 MB beschikbare ruimte op de harde schijf, Microsoft Internet Explorer 6.0
- Windows Vista: 800 MHz 32-bits (x86) of 64-bits (x64) processor, 512 MB RAM, 765 MB beschikbare ruimte op de harde schijf, Microsoft Internet Explorer 7.0
- **Mac OS X (10.3.9 of hoger, 10.4.9 of hoger):** 400 MHz Power PC G3 (v10.3.9 en hoger, 10.4.9 en hoger) of 1.83 GHz Intel Core Duo (10.4.9 en hoger), 256 MB RAM - 800 MB vrije schijfruimte
- **Quick Time 5.0 of hoger (Mac OS)**
- Adobe Acrobat Reader 5.0 of hoger

### **Aanbevolen vereisten**

- Windows 2000 Service Pack 4: Intel Pentium III-processor of hoger, 256 MB RAM, 500 MB vaste-schijfruimte
- Windows XP (32-bits): Intel Pentium III-processor of hoger, 256 MB RAM, 500 MB vaste-schijfruimte
- Microsoft® Windows® XP x64: AMD Athlon 64-, AMD Opteron-, Intel Xeon-processor met Intel EM64T-ondersteuning of Intel Pentium 4-processor met Intel EM64T-ondersteuning, 256 MB RAM, 500 MB beschikbare ruimte op de harde schijf
- Windows Vista: 1 GHz 32-bits (x86) of 64-bits (x64) processor, 1 GB RAM, 1,2 GB beschikbare ruimte op de harde schijf.
- **Mac OS X (10.3.9 en hoger, 10.4.9 en hoger):** 400 MHz Power PC G4 (v10.3.9 en hoger, 10.4.9 en hoger) of 1.83 GHz Intel Core Duo (10.4.9 en hoger), 256 MB RAM - 800 MB vrije schijfruimte
- **Microsoft Internet Explorer 6.0 of hoger (Windows 2000, Windows XP); Internet Explorer 7.0 of hoger (Windows Vista)**

## **Netwerkprotocolspecificaties**

### **Ondersteunde netwerkbesturingssystemen**

- Windows 2000, Windows XP (32-bits), Windows XP x64 (Professional en Home Editions), Windows Vista (32-bits) & (64-bit) [Ultimate, Enterprise & Business Edition]
- Mac OS X (10.3, 10.4)
- Microsoft Windows 2000 Server Terminal Services met Citrix Metaframe XP met Feature Release 3
- Microsoft Windows 2000 Server Terminal Services met Citrix Presentation Server 4.0
- Microsoft Windows 2000 Server Terminal Services
- Microsoft Windows 2003 Server Terminal Services
- Microsoft Windows 2003 Server Terminal Services met Citrix Presentation Server 4.0
- Microsoft Windows 2003 Server Terminal Services met Citrix Presentation Server 4.5
- Microsoft Windows 2003 Server Terminal Services met Citrix Metaframe XP met Feature Release 3
- Microsoft Windows 2003 Small Business Server Terminal Services
- Novell Netware 6, 6.5, Open Enterprise Server 6.5

### **Compatibele netwerkprotocollen**

TCP/IP

### **Netwerkbeheer**

Ingebouwde webserver

Functies

Mogelijkheid netwerkapparaten op afstand te configureren en te beheren

## **Specificaties van de geïntegreerde webserver**

### **Vereisten**

- Een TCP/IP-netwerk (IPX/SPX-netwerken worden niet ondersteund)
- Een webbrowser (Microsoft Internet Explorer 5.5 of hoger, Opera 8.0 of hoger, Mozilla Firefox 1.0 of hoger, of Safari 1.2 of hoger)
- Een netwerkverbinding (u kunt geen geïntegreerde webserver gebruiken die rechtstreeks is verbonden met een USB-kabel)

- Een internetverbinding (vereist voor sommige functies)



**Opmerking** U kunt de geïntegreerde webserver openen zonder verbinding met internet. Sommige functies zijn dan echter niet beschikbaar.

- Hij moet zich aan dezelfde kant van een firewall bevinden als het apparaat.

## Afdrukspecificaties

### Resolutie (zwart)

Maximaal 1200 dpi met zwarte inkt op pigmentbasis

### Resolutie (kleur)

Verbeterde HP-fotokwaliteit met Vivera-inkt (max. 4800 x 1200 geoptimaliseerde dpi op HP Premium Plus-fotopapier met 1200 x 1200 invoer-dpi)

## Kopieerspecificaties

- Digitale beeldverwerking
- Max. 100 kopieën van origineel (verschilt per model)
- Digitale zoom: van 25 tot 400% (verschilt per model)
- Aan pagina aanpassen, voor het scannen
- De kopieersnelheid is afhankelijk van de complexiteit van het document

Modus	Soort	Scanresolutie (dpi)
Beste	Zwart	maximaal 600 x 1200
	Kleur	maximaal 600 x 1200
Normaal	Zwart	maximaal 300 x 300
	Kleur	maximaal 300 x 300
Snel	Zwart	maximaal 300 x 300
	Kleur	maximaal 300 x 300

## Faxspecificaties

- Mogelijkheid voor zwart-wit en kleur bij apparaat.
- Maximaal 110 snelkiesnummers (verschilt per model).
- Geheugen van maximaal 120 pagina's (verschilt per model, volgens ITU-T-testafbeelding nr. 1 bij standaardresolutie). Complexere pagina's of hogere resoluties vragen meer tijd en geheugen.
- Fax handmatig verzenden en ontvangen.
- Automatisch tot vijf keer opnieuw kiezen bij in gesprek (verschilt per model).
- Automatisch een keer opnieuw kiezen bij geen gehoor (verschilt per model).
- Bevestigings- en activiteitenrapporten.
- CCITT/ITU Group 3-fax met foutcorrectiemodus.
- 33,6 Kbps overdracht.

- Snelheid van 3 seconden per pagina bij 33,6 Kbps (volgens ITU-T-testafbeelding nr. 1 bij standaardresolutie). Complexere pagina's of hogere resoluties vergen meer tijd en geheugen.
- Oproepherkenning met automatisch schakelen tussen fax en antwoordapparaat.

	Foto (dpi)	Zeer fijn (dpi)	Fijn (dpi)	Standaard (dpi)
Zwart	196 x 203 (8-bits grijsstinten)	300 x 300	196 x 203	196 x 98
Kleur	200 x 200	200 x 200	200 x 200	200 x 200

#### Specificaties voor Fax naar pc

- Ondersteund bestandstype: Ongecomprimeerde TIFF
- Ondersteunde faxtypen: zwart-witfaxen

## Scanspecificaties

- Beeldbewerkingsoftware inbegrepen
- Geïntegreerde OCR-software zet gescande tekst automatisch om in bewerkbare tekst
- De scansnelheid is afhankelijk van de complexiteit van het document
- Twain-compatibele interface
- Resolutie: 2400 x 4800 dpi optisch, maximaal 19 200 dpi verbeterd
- Kleur: 16-bits per RGB-kleur, 48-bits totaal
- Maximaal scanformaat vanaf de glasplaat: 216 x 297 mm
- Maximaal scanformaat vanaf de ADI: 216 x 356 mm

## Omgevingspecificaties

#### Werkomgeving

Werktemperatuur: 5° tot 40°C

Aanbevolen bedrijfstemperatuur: 15° tot 32°C

Aanbevolen relatieve luchtvochtigheid: 25 tot 75% niet-condenserend

#### Opslagomgeving

Opslagtemperatuur: -40° tot 60°C

Luchtvochtigheid bij opslag: Maximaal 90 procent niet-condenserend bij een temperatuur van 65°C

## Elektrische specificaties

#### Stroomvoorziening

Universele netadapter (extern)

#### Stroomvereisten

Ingangsspanning: 100 tot 240 VAC (± 10%), 50/60 Hz (± 3Hz)

Uitgangsspanning: 32 Vdc bij 940 mA; 16 Vdc bij 625 mA

#### Stroomverbruik

35 Watt afdrukken (snelle conceptmodus); 40 Watt faxen of kopiëren (snelle conceptmodus)



## Specificaties geluidsniveau (afdrukken in conceptmodus, geluidsniveaus volgens ISO 7779)

### Geluidsdruk (bij apparaat)

LpAd 55 (dBA)

### Geluidsvermogen

LwAd 6.9 (BA)

## Geheugenkaartspecificaties

- Aanbevolen maximum aantal bestanden op een geheugenkaart: 1.000
- Aanbevolen maximumgrootte van de afzonderlijke bestanden: 12 megapixel maximum, 8 MB maximum
- Aanbevolen maximumgrootte van de geheugenkaart: 1 GB (alleen solid state)

---

 **Opmerking** Bij benadering van de aanbevolen maximumwaarden voor een geheugenkaart kunnen de prestaties van het apparaat onder de verwachting blijven.

---

### Ondersteunde typen geheugenkaarten

- CompactFlash (Type I en II)
- Memory Stick, Memory Stock Duo, Memory Stick Pro, MagicGate Memory Stick Duo
- Memory Stick Micro (met afzonderlijk aan te schaffen adapter)
- Secure Digital
- High Capacity Secure Digital
- miniSD, microSD (met afzonderlijk aan te schaffen adapter)
- MultiMediaCard (MMC), Secure MultiMediaCard
- Reduced-Size MultiMmediaCard (RS-MMC), MMC Mobile, MMCmicro (met afzonderlijk aan te schaffen adapter)
- xD-Picture Card

---

# D Wettelijk verplichte informatie

Het apparaat voldoet aan de producteisen van overheidsinstellingen in uw land/regio.

Dit gedeelte bevat de volgende onderwerpen:

- [FCC statement](#)
- [Notice to users in Korea](#)
- [VCCI \(Class B\) compliance statement for users in Japan](#)
- [Notice to users in Japan about the power cord](#)
- [Toxic and hazardous substance table](#)
- [LED indicator statement](#)
- [Noise emission statement for Germany](#)
- [Notice to users of the U.S. telephone network: FCC requirements](#)
- [Notice to users of the Canadian telephone network](#)
- [Notice to users in the European Economic Area](#)
- [Notice to users of the German telephone network](#)
- [Australia wired fax statement](#)
- [Wettelijke informatie inzake draadloze producten](#)
- [Wettelijk verplicht modelnummer](#)
- [Declaration of conformity](#)
- [Programma voor milieubehoud](#)

## FCC statement

### FCC statement

The United States Federal Communications Commission (in 47 CFR 15.105) has specified that the following notice be brought to the attention of users of this product.

This equipment has been tested and found to comply with the limits for a Class B digital device, pursuant to Part 15 of the FCC Rules. These limits are designed to provide reasonable protection against harmful interference in a residential installation. This equipment generates, uses and can radiate radio frequency energy and, if not installed and used in accordance with the instructions, may cause harmful interference to radio communications. However, there is no guarantee that interference will not occur in a particular installation. If this equipment does cause harmful interference to radio or television reception, which can be determined by turning the equipment off and on, the user is encouraged to try to correct the interference by one or more of the following measures:

- Reorient the receiving antenna.
- Increase the separation between the equipment and the receiver.
- Connect the equipment into an outlet on a circuit different from that to which the receiver is connected.
- Consult the dealer or an experienced radio/TV technician for help.

For further information, contact:

Manager of Corporate Product Regulations  
Hewlett-Packard Company  
3000 Hanover Street  
Palo Alto, Ca 94304  
(650) 857-1501

Modifications (part 15.21)

The FCC requires the user to be notified that any changes or modifications made to this device that are not expressly approved by HP may void the user's authority to operate the equipment.

This device complies with Part 15 of the FCC Rules. Operation is subject to the following two conditions: (1) this device may not cause harmful interference, and (2) this device must accept any interference received, including interference that may cause undesired operation.

## Notice to users in Korea

### 사용자 안내문(B급 기기)

이 기기는 비업무용으로 전자파 적합 등록을 받은 기기로서, 주거지역에서는 물론 모든 지역에서 사용할 수 있습니다.

## VCCI (Class B) compliance statement for users in Japan

この装置は、情報処理装置等電波障害自主規制協議会（VCCI）の基準に基づくクラスB情報技術装置です。この装置は、家庭環境で使用することを目的としていますが、この装置がラジオやテレビジョン受信機に近接して使用されると受信障害を引き起こすことがあります。

取り扱い説明書に従って正しい取り扱いをして下さい。

## Notice to users in Japan about the power cord

製品には、同梱された電源コードをお使い下さい。

同梱された電源コードは、他の製品では使用出来ません。

## Toxic and hazardous substance table

有毒有害物质表						
根据中国《电子信息产品污染控制管理办法》						
零件描述	有毒有害物质和元素					
	铅	汞	镉	六价铬	多溴联苯	多溴联苯醚
外壳和托盘*	0	0	0	0	0	0
电线*	0	0	0	0	0	0
印刷电路板*	X	0	0	0	0	0
打印系统*	X	0	0	0	0	0
显示器*	X	0	0	0	0	0
喷墨打印机墨盒*	0	0	0	0	0	0
驱动光盘*	X	0	0	0	0	0
扫描仪*	X	X	0	0	0	0
网络配件*	X	0	0	0	0	0
电路板*	X	0	0	0	0	0
自动双面打印系统*	0	0	0	0	0	0
外部电源*	X	0	0	0	0	0

0: 指此部件的所有均一材质中包含的这种有毒有害物质, 含量低于SJ/T11363-2006 的限制  
X: 指此部件使用的均一材质中至少有一种包含的这种有毒有害物质, 含量高于SJ/T11363-2006 的限制  
注: 环保使用期限的参考标识取决于产品正常工作的温度和湿度等条件  
\*以上只适用于使用这些部件的产品

## LED indicator statement

### LED indicator statement

The display LEDs meet the requirements of EN 60825-1.

## Noise emission statement for Germany

### **Geräuschemission**

LpA < 70 dB am Arbeitsplatz im Normalbetrieb nach DIN 45635 T. 19

## Notice to users of the U.S. telephone network: FCC requirements

### Notice to users of the U.S. telephone network: FCC requirements

This equipment complies with FCC rules, Part 68. On this equipment is a label that contains, among other information, the FCC Registration Number and Ringer Equivalent Number (REN) for this equipment. If requested, provide this information to your telephone company.

An FCC compliant telephone cord and modular plug is provided with this equipment. This equipment is designed to be connected to the telephone network or premises wiring using a compatible modular jack which is Part 68 compliant. This equipment connects to the telephone network through the following standard network interface jack: USOC RJ-11C.

The REN is useful to determine the quantity of devices you may connect to your telephone line and still have all of those devices ring when your number is called. Too many devices on one line might result in failure to ring in response to an incoming call. In most, but not all, areas the sum of the RENs of all devices should not exceed five (5). To be certain of the number of devices you may connect to your line, as determined by the REN, you should call your local telephone company to determine the maximum REN for your calling area.

If this equipment causes harm to the telephone network, your telephone company might discontinue your service temporarily. If possible, they will notify you in advance. If advance notice is not practical, you will be notified as soon as possible. You will also be advised of your right to file a complaint with the FCC. Your telephone company might make changes in its facilities, equipment, operations, or procedures that could affect the proper operation of your equipment. If they do, you will be given advance notice so you will have the opportunity to maintain uninterrupted service. If you experience trouble with this equipment, please contact the manufacturer, or look elsewhere in this manual, for warranty or repair information. Your telephone company might ask you to disconnect this equipment from the network until the problem has been corrected or until you are sure that the equipment is not malfunctioning.

This equipment may not be used on coin service provided by the telephone company.

Connection to party lines is subject to state tariffs. Contact your state public utility commission, public service commission, or corporation commission for more information.

This equipment includes automatic dialing capability. When programming and/or making test calls to emergency numbers:

- Remain on the line and explain to the dispatcher the reason for the call.
- Perform such activities in the off-peak hours, such as early morning or late evening.



**Note** The FCC hearing aid compatibility rules for telephones are not applicable to this equipment.

The Telephone Consumer Protection Act of 1991 makes it unlawful for any person to use a computer or other electronic device, including fax machines, to send any message unless such message clearly contains in a margin at the top or bottom of each transmitted page or on the first page of transmission, the date and time it is sent and an identification of the business, other entity, or other individual sending the message and the telephone number of the sending machine or such business, other entity, or individual. (The telephone number provided might not be a 900 number or any other number for which charges exceed local or long-distance transmission charges.) In order to program this information into your fax machine, you should complete the steps described in the software.

## Notice to users of the Canadian telephone network

### **Note à l'attention des utilisateurs du réseau téléphonique canadien/Notice to users of the Canadian telephone network**

Cet appareil est conforme aux spécifications techniques des équipements terminaux d'Industrie Canada. Le numéro d'enregistrement atteste de la conformité de l'appareil. L'abréviation IC qui précède le numéro d'enregistrement indique que l'enregistrement a été effectué dans le cadre d'une Déclaration de conformité stipulant que les spécifications techniques d'Industrie Canada ont été respectées. Néanmoins, cette abréviation ne signifie en aucun cas que l'appareil a été validé par Industrie Canada.

Pour leur propre sécurité, les utilisateurs doivent s'assurer que les prises électriques reliées à la terre de la source d'alimentation, des lignes téléphoniques et du circuit métallique d'alimentation en eau sont, le cas échéant, branchées les unes aux autres. Cette précaution est particulièrement importante dans les zones rurales.



**Remarque** Le numéro REN (Ringer Equivalence Number) attribué à chaque appareil terminal fournit une indication sur le nombre maximal de terminaux qui peuvent être connectés à une interface téléphonique. La terminaison d'une interface peut se composer de n'importe quelle combinaison d'appareils, à condition que le total des numéros REN ne dépasse pas 5.

Basé sur les résultats de tests FCC Partie 68, le numéro REN de ce produit est 0.0B.

This equipment meets the applicable Industry Canada Terminal Equipment Technical Specifications. This is confirmed by the registration number. The abbreviation IC before the registration number signifies that registration was performed based on a Declaration of Conformity indicating that Industry Canada technical specifications were met. It does not imply that Industry Canada approved the equipment.

Users should ensure for their own protection that the electrical ground connections of the power utility, telephone lines and internal metallic water pipe system, if present, are connected together. This precaution might be particularly important in rural areas.



**Note** The REN (Ringer Equivalence Number) assigned to each terminal device provides an indication of the maximum number of terminals allowed to be connected to a telephone interface. The termination on an interface might consist of any combination of devices subject only to the requirement that the sum of the Ringer Equivalence Numbers of all the devices does not exceed 5.

The REN for this product is 0.0B, based on FCC Part 68 test results.

## Notice to users in the European Economic Area

### Notice to users in the European Economic Area



This product is designed to be connected to the analog Switched Telecommunication Networks (PSTN) of the European Economic Area (EEA) countries/regions.

Network compatibility depends on customer selected settings, which must be reset to use the equipment on a telephone network in a country/region other than where the product was purchased. Contact the vendor or Hewlett-Packard Company if additional product support is necessary.

This equipment has been certified by the manufacturer in accordance with Directive 1999/5/EC (annex II) for Pan-European single-terminal connection to the public switched telephone network (PSTN). However, due to differences between the individual PSTNs provided in different countries, the approval does not, of itself, give an unconditional assurance of successful operation on every PSTN network termination point.

In the event of problems, you should contact your equipment supplier in the first instance.

This equipment is designed for DTMF tone dialing and loop disconnect dialing. In the unlikely event of problems with loop disconnect dialing, it is recommended to use this equipment only with the DTMF tone dial setting.

## Notice to users of the German telephone network

### Hinweis für Benutzer des deutschen Telefonnetzes

Dieses HP-Fax ist nur für den Anschluss eines analogen Public Switched Telephone Network (PSTN) gedacht. Schließen Sie den TAE N-Telefonstecker, der im Lieferumfang des HP All-in-One enthalten ist, an die Wandsteckdose (TAE 6) Code N an. Dieses HP-Fax kann als einzelnes Gerät und/oder in Verbindung (mit seriellen Anschluss) mit anderen zugelassenen Endgeräten verwendet werden.

## Australia wired fax statement

In Australia, the HP device must be connected to Telecommunication Network through a line cord which meets the requirements of the Technical Standard AS/ACIF S008.



## Wettelijke informatie inzake draadloze producten

Dit hoofdstuk bevat de volgende overheidsinformatie met betrekking tot draadloze producten:

- [Exposure to radio frequency radiation](#)
- [Notice to users in Brazil](#)
- [Notice to users in Canada](#)
- [Notice to users in Taiwan](#)
- [European Union regulatory notice](#)

### Exposure to radio frequency radiation

#### Exposure to radio frequency radiation



**Caution** The radiated output power of this device is far below the FCC radio frequency exposure limits. Nevertheless, the device shall be used in such a manner that the potential for human contact during normal operation is minimized. This product and any attached external antenna, if supported, shall be placed in such a manner to minimize the potential for human contact during normal operation. In order to avoid the possibility of exceeding the FCC radio frequency exposure limits, human proximity to the antenna shall not be less than 20 cm (8 inches) during normal operation.

### Notice to users in Brazil

#### Aviso aos usuários no Brasil

Este equipamento opera em caráter secundário, isto é, não tem direito à proteção contra interferência prejudicial, mesmo de estações do mesmo tipo, e não pode causar interferência a sistemas operando em caráter primário. (Res.ANATEL 282/2001).

### Notice to users in Canada

#### Notice to users in Canada/Note à l'attention des utilisateurs canadiens

**For Indoor Use.** This digital apparatus does not exceed the Class B limits for radio noise emissions from the digital apparatus set out in the Radio Interference Regulations of the Canadian Department of Communications. The internal wireless radio complies with RSS 210 and RSS GEN of Industry Canada.

**Utiliser à l'intérieur.** Le présent appareil numérique n'émet pas de bruit radioélectrique dépassant les limites applicables aux appareils numériques de la classe B prescrites dans le Règlement sur le brouillage radioélectrique édicté par le ministère des Communications du Canada. Le composant RF interne est conforme à la norme RSS-210 and RSS GEN d'Industrie Canada.

## Notice to users in Taiwan

### 低功率電波輻射性電機管理辦法

#### 第十二條

經型式認證合格之低功率射頻電機，非經許可，公司、商號或使用者均不得擅自變更頻率、加大功率或變更設計之特性及功能。

#### 第十四條

低功率射頻電機之使用不得影響飛航安全及干擾合法通信；經發現有干擾現象時，應立即停用，並改善至無干擾時方得繼續使用。

前項合法通信，指依電信法規定作業之無線電通信。低功率射頻電機須忍受合法通信或工業、科學及醫藥用電波輻射性電機設備之干擾。

## European Union regulatory notice

### European Union Regulatory Notice

Products bearing the CE marking comply with the following EU Directives:

- Low Voltage Directive 73/23/EEC
- EMC Directive 2004/108/EC

CE compliance of this product is valid only if powered with the correct CE-marked AC adapter provided by HP.

If this product has telecommunications functionality, it also complies with the essential requirements of the following EU Directive:

- R&TTE Directive 1999/5/EC

Compliance with these directives implies conformity to harmonized European standards (European Norms) that are listed in the EU Declaration of Conformity issued by HP for this product or product family. This compliance is indicated by the following conformity marking placed on the product.



The wireless telecommunications functionality of this product may be used in the following EU and EFTA countries:

Austria, Belgium, Cyprus, Czech Republic, Denmark, Estonia, Finland, France, Germany, Greece, Hungary, Iceland, Ireland, Italy, Latvia, Liechtenstein, Lithuania, Luxembourg, Malta, Netherlands, Norway, Poland, Portugal, Slovak Republic, Slovenia, Spain, Sweden, Switzerland, and United Kingdom.

#### Products with 2.4-GHz wireless LAN devices

##### France

For 2.4 GHz Wireless LAN operation of this product certain restrictions apply: This product may be used indoor for the entire 2400-2483.5 MHz frequency band (channels 1-13). For outdoor use, only 2400-2454 MHz frequency band (channels 1-9) may be used. For the latest requirements, see <http://www.art-telecom.fr>.

##### Italy

License required for use. Verify with your dealer or directly with the General Direction for Frequency Planning and Management (Direzione Generale Pianificazione e Gestione Frequenze).

## Wettelijk verplicht modelnummer

Voor identificatiedoeleinden is uw product voorzien van een wettelijk modelnummer. Het voorgeschreven identificatienummer van uw product is SNPRC-0701. Dit voorgeschreven nummer is niet hetzelfde als de marketingnaam (HP Officejet J6400 All-in-One serie) of het productnummer.

## Declaration of conformity

	<b>DECLARATION OF CONFORMITY</b> according to ISO/IEC 17050-1 and EN 17050-1	
<b>Supplier's Name:</b>	Hewlett-Packard Company	<b>DoC#:</b> SNPRC-0701- B
<b>Supplier's Address:</b>	60, Alexandra Terrace, # 07-01 The Comtech, Singapore 118502	
<b>declares, that the product</b>		
<b>Product Name:</b>	HP Officejet J6400 series	
<b>Regulatory Model Number:<sup>1)</sup></b>	SNPRC-0701	
<b>Product Options:</b>	All	
<b>Radio Module Number:</b>	RSVLD-0608	
<b>conforms to the following Product Specifications and Regulations:</b>		
<b>SAFETY:</b>	IEC 60950-1:2001 / EN60950-1:2001 EN 60825-1 1994+A1:2002+A2: 2001	
<b>EMC:</b>	CISPR 22:2005/ EN 55022: 2006 Class B EN 55024:1998 +A1:2001 + A2:2003 EN 61000-3-2: 2000 + A2: 2005 EN 61000-3-3:1995 +A1: 2001 FCC CFR 47, Part 15 Class B / ICES-003, Issue 4 Class B	
<b>TELECOM:</b>	EN 301 489-1 V1.4.1:2002 / EN 301 489-17 V1.2.1:2002 EN 300 328 V1.6.1:2004-11 TBR 21: 1998 <sup>3)</sup> FCC Rules and Regulations 47CFR Part 68 TIA-968-A-1 +A-2 +A-3+A-4 Telecommunications – Telephone Terminal Equipment CS-03, Part I, Issue 9, Feb 2005	
<b>HEALTH:</b>	EU: 1999/519/EC	
<b>Supplementary Information:</b>		
<ol style="list-style-type: none"> <li>1. This product is assigned a Regulatory Model Number which stays with the regulatory aspects of the design. The Regulatory Model Number is the main product identifier in the regulatory documentation and test reports, this number should not be confused with the marketing name or the product numbers.</li> <li>2. This product complies with the requirements of the Low Voltage Directive 2006/95/EC, the EMC Directive 2004/108/EC &amp; the R&amp;TTE Directive 99/5/EC and carries the CE-marking accordingly. In addition, it complies with the WEEE Directive 2002/96/EC and RoHS Directive 2002/95/EC.</li> <li>3. This product complies with TBR21:1998, except clause 4.7.1 (DC characteristic), which complies with ES 203 021-3, clause 4.7.1.</li> <li>4. This Device complies with Part 15 of the FCC Rules. Operation is subject to the following two Conditions: (1) This device may not cause harmful interference, and (2) this device must accept any interference received, including interference that may cause undesired operation.</li> <li>5. The product was tested in a typical configuration.</li> </ol>		
<b>Singapore</b> <b>18 July 2007</b>		
<b>Local contact for regulatory topics only:</b> EMEA: Hewlett-Packard GmbH, HQ-TRE, Herrenberger Strasse 140, 71034 Boeblingen, Germany <a href="http://www.hp.com/go/certificates">www.hp.com/go/certificates</a> USA : Hewlett-Packard, 3000 Hanover St., Palo Alto 94304, U.S.A. 650-857-1501		

## Programma voor milieubehoud

Hewlett-Packard streeft ernaar om producten van hoge kwaliteit te leveren die op milieuvriendelijke wijze zijn geproduceerd. Dit product is ontworpen met het oog op recycling. Het aantal materialen is tot een minimum beperkt, zonder dat dit ten koste gaat van de functionaliteit en de betrouwbaarheid. De verschillende materialen zijn ontworpen om eenvoudig te kunnen worden gescheiden. Bevestigingen en andere aansluitingen zijn eenvoudig te vinden, te bereiken en te verwijderen met normale gereedschappen. Belangrijke onderdelen zijn zo ontworpen dat deze eenvoudig zijn te bereiken waardoor demontage en reparatie efficiënter worden.

Ga voor meer informatie naar de website HP's Commitment to the Environment op:

[www.hp.com/hpinfo/globalcitizenship/environment/index.html](http://www.hp.com/hpinfo/globalcitizenship/environment/index.html)

Dit gedeelte bevat de volgende onderwerpen:

- [Papiergebruik](#)
- [Kunststof](#)
- [Veiligheidsinformatiebladen](#)
- [Kringloopprogramma](#)
- [recyclingprogramma van HP Inkjet-onderdelen](#)
- [Afvoer van afgedankte apparatuur door gebruikers in particuliere huishoudens in de Europese Unie](#)
- [Energy Star®-vermelding](#)

### Papiergebruik

Dit product is geschikt voor het gebruik van kringlooppapier dat voldoet aan DIN-norm 19309 en EN 12281:2002.

### Kunststof

Onderdelen van kunststof die zwaarder zijn dan 25 gram zijn volgens de internationaal geldende normen gemerkt. Deze onderdelen kunnen hierdoor eenvoudig worden herkend en aan het einde van de levensduur van het product worden gerecycled.

### Veiligheidsinformatiebladen

Material Safety Data Sheets (MSDS, veiligheidsbladen) kunt u verkrijgen via de website van HP:

[www.hp.com/go/msds](http://www.hp.com/go/msds)

### Kringloopprogramma

HP biedt in veel landen en regio's een toenemend aantal productrecyclingprogramma's. Daarnaast werkt HP samen met een aantal van de grootste centra voor het recyclen van elektronische onderdelen ter wereld. HP bespaart op het verbruik van kostbare hulpbronnen door een aantal van zijn populairste producten opnieuw te verkopen. Ga voor informatie over het recyclen van HP producten naar de volgende website:

[www.hp.com/hpinfo/globalcitizenship/environment/recycle/](http://www.hp.com/hpinfo/globalcitizenship/environment/recycle/)

### recyclingprogramma van HP Inkjet-onderdelen

HP streeft ernaar om het milieu te beschermen. Het recyclingprogramma van HP Inkjet-onderdelen is in veel landen/regio's beschikbaar. Het programma biedt u de mogelijkheid gebruikte printcartridges gratis te recyclen. Ga voor meer informatie naar de volgende website:

[www.hp.com/hpinfo/globalcitizenship/environment/recycle/](http://www.hp.com/hpinfo/globalcitizenship/environment/recycle/)



## Energy Star®-vermelding

Dit product is ontworpen voor een lager energieverbruik en lager gebruik van natuurlijke bronnen zonder verlies van productprestaties. Het apparaat gebruikt minder energie, zowel in werking als wanneer het niet actief is. Dit product voldoet aan ENERGY STAR®. Dit is een programma waaraan producenten vrijwillig meedoen om de ontwikkeling van energiezuinige kantoorproducten te ondersteunen.



Energy Star is een in de VS gedeponeerd dienstmerk van de Amerikaanse EPA. Als partner in het Energy Star programma heeft Hewlett-Packard Company vastgesteld dat dit product voldoet aan de Energy Star richtlijnen voor efficiënt energiegebruik.

Ga voor meer informatie over de ENERGY STAR-richtlijnen naar de volgende website:

[www.energystar.gov](http://www.energystar.gov)

# Index

## Symbolen en getallen

(ADF) automatische documentinvoer  
invoerproblemen, problemen oplossen 144  
reinigen 144

## A

aan/uit-knop 13  
Aan/uit-knop 13  
aan pagina aanpassen 42  
aansluitingen, locatie 12  
aantal kopieën 40  
accessoires  
zelftestrapport 87  
achterpaneel  
illustratie 12  
ADF  
ondersteunde formaten van afdruk materiaal 23  
ADF (automatische documentinvoer  
originelen plaatsen 20  
ADSL, fax installeren met  
parallele telefoonsystemen 98  
afbeeldingen  
inkt vult niet volledig 154  
lijnen of punten ontbreken 156  
onvolledig gevulde kopieën 160  
zien er anders uit dan de originele scan 164  
afdrukken  
annuleren 38  
diagnostische zelftestpagina 87  
dubbelzijdig 36  
faxen 65  
faxen vanuit het geheugen 65  
faxlogs 79  
faxrapporten 77  
foto's vanuit DPOF-bestand 52

indexvellen 53  
instellingen 35  
langzaam 150  
problemen oplossen 148  
snelkiescodes 33  
afdrukken, aan beide zijden 36  
afdrukken zonder rand  
Mac OS 31  
Windows 30  
afdrukkwaliteit  
problemen oplossen 152  
afdruk materiaal  
afdrukken op speciaal formaat 29  
afdrukken zonder rand 30  
dubbelzijdig afdrukken 36  
HP, bestellen 188  
invoerproblemen oplossen 157  
lade vullen 27  
selecteren 21  
soorten en gewichten die worden ondersteund 26  
specificaties 23  
storingen verhelpen 185  
afdruk materiaal van speciaal formaat  
afdrukken 29  
afdruk materiaal voor foto's  
richtlijnen 22  
afgesneden pagina's, problemen oplossen 151  
annuleren  
afdruktaak 38  
geplande fax 58  
kopieën 45  
scannen 50  
antwoordapparaat  
installatie met fax (parallele telefoonsystemen) 110  
installatie met fax en modem 111  
opgenomen faxtonen 178

apparaat delen  
Mac OS 123  
Windows 120  
Attentie-lichtje 13  
automatische documentinvoer (ADF)  
capaciteit 20  
invoerproblemen, problemen oplossen 144  
origineel plaatsen 20  
reinigen 144  
automatische documentinvoer (ADF).  
capaciteit 20  
automatisch fax verkleinen 68

## B

backup-faxontvangst 64  
bedieningspaneel  
beheerderinstellingen 82  
berichten 16  
faxen verzenden 55  
frontje, verwijderen 195  
knoppen 12  
kopieën van 39  
lampjes 12  
locatie 11  
menu's 15  
netwerkinstellingen 89  
scannen vanaf 46  
scans naar programma's verzenden 47  
wijzigen, instellingen 17  
beheerder  
instellingen 82  
bekijken  
foto's 52  
netwerkinstellingen 90  
snelkiescodes 33  
belpatroon beantwoorden  
parallele telefoonsystemen 99  
beltonen voor opnemen 73  
beltoon beantwoorden  
wijzigen 73



## Index

- benodigdheden
  - levensduur 200
  - online bestellen 188
  - status 81
  - zelftestrapport 87
- beste kopieerkwaliteit 42
- beveiliging
  - draadloze communicatie 128
  - instellingen voor draadloze communicatie 126
- bevestigingsrapporten, fax 77
- bewerken
  - gescande afbeeldingen 49
  - tekst in OCR-programma 49
- blanco, problemen oplossen
  - afdrukken 150
- blanco pagina's, problemen oplossen
  - kopiëren 159
  - scannen 165
- C**
- camera's
  - geheugenkaarten plaatsen 51
- capaciteit
  - ADF 20
- cartridgeklep, plaatsen 11
- cartridges
  - online bestellen 188
  - plaatsen 11
  - status 81
  - testen 87
- cartridgevergrendeling, plaatsen 11
- CompactFlash-geheugenkaart plaatsen 51
- computermodem
  - gedeeld met fax (parallele telefoonsystemen) 103
  - gedeeld met fax en antwoordapparaat (parallele telefoonsystemen) 111
  - gedeeld met fax en voicemail (parallele telefoonsystemen) 115
  - gedeeld met lijn voor gesprekken en modem (parallele telefoonsystemen) 106
- contrast, fax 61
- controlehulpprogramma's 81
- D**
- Declaration of Conformity (DOC) 216
- delen 14
- diagnostische zelftestpagina afdrukken 87
- informatie over 86
- digitale camera's
  - aansluiten 52
  - geheugenkaarten plaatsen 51
- DOC 216
- documentatie 9
- donkerder
  - fax 61
- donkerder maken
  - kopieën 44
- donkere afbeeldingen, problemen oplossen
  - kopieën 160
  - scans 165
- dots (stippen) per inch (dpi)
  - fax 13
- draadloze communicatie
  - beveiliging 128
  - Ethernet-installatie 127
  - installeren 124
  - installeren in Mac OS 128
  - instellingen 125
  - radio, inschakelen 90
  - storing verminderen 128
  - uitschakelen 128
  - wettelijke informatie 213
- draadloze installatie
  - wizard 126
- driver
  - instellingen 35
  - versie 191
- driver van de printer
  - instellingen 35
- DSL, fax installeren met parallele telefoonsystemen 98
- dubbelzijdig afdrukken 36, 37
- duplexeenschap
  - installatie 34
  - ondersteunde formaten van afdruk materiaal 23
  - storingen verhelpen 185
  - verwijderen 197
- E**
- ECM. *zie* foutcorrectiemodus
- elektrische specificaties 204
- enveloppen
  - lade-ondersteuning 26
  - ondersteunde formaten 23
  - richtlijnen 22
- Ethernet-verbindingen 14
- EWS. *zie* geïntegreerde webserver
- F**
- fax
  - antwoordapparaat, problemen oplossen 178
  - antwoordapparaat en modem, gedeeld met (parallele telefoonsystemen) 111
  - automatisch antwoorden 13
  - beltonen voor opnemen 73
  - Fax naar pc 70
  - foto's 60
  - handsfree kiezen 58
  - instellen 92
  - knop Faxmenu 13
  - log, afdrukken 79
  - nummers blokkeren 13
  - opvragen voor ontvangst 66
  - plannen 57
  - snelheid 75
  - snelkiesgroepen, instellen 32
  - soorten instellingen 94
  - speed-dial entries, set up 31
  - telefoonaansluiting testen, mislukt 167
  - testen soort telefoonsnoer mislukt 169
  - verzenden naar meerdere ontvangers 59
  - voicemail, installeren (parallele telefoonsystemen) 102
- faxen
  - antwoordapparaat, installatie (parallele telefoonsystemen) 110
  - aparte geïnstalleerde lijn (parallele telefoonsystemen) 97

- automatisch antwoorden 73
  - backup-faxontvangst 64
  - bevestigingsrapporten 77
  - contrast 61
  - donkerder of lichter 61
  - doorsturen 66
  - DSL, installeren (parallele telefoonsystemen) 98
  - foutcorrectiemodus 62, 74
  - foutrapporten 78
  - gedeelde
    - telefoonlijninstallatie (parallele telefoonsystemen) 101
  - handmatig ontvangen 63
  - handsfree kiezen 56
  - installatie specifiek
    - belsignaal (parallele telefoonsystemen) 99
  - installatie test 76
  - instellingen 60
  - instellingen wijzigen 72
  - internet, via 76
  - ISDN-lijn, installeren (parallele telefoonsystemen) 99
  - kiessysteem, instellen 74
  - kiestoontest, mislukt 170
  - kopschrift 72
  - lichter of donkerder 61
  - lijnconditietest, mislukt 171
  - lijn voor gesprekken en
    - modem, gedeeld met (parallele telefoonsystemen) 106
  - modem, gedeeld met (parallele telefoonsystemen) 103
  - modem and voicemail, gedeeld met (parallele telefoonsystemen) 115
  - modem en
    - antwoordapparaat, gedeeld met (parallele telefoonsystemen) 111
  - nummers blokkeren 68
  - ontvangen 63
  - ontvangen, problemen oplossen 172, 175
  - opnieuw afdrukken 65
  - opties opnieuw kiezen 75
  - papierformaat 67
  - parallele
    - telefoonsystemen 92
  - PBX-systeem, installeren (parallele telefoonsystemen) 99
  - problemen oplossen 165
  - rapporten 77
  - resolutie 60
  - specificaties 203
  - specifieke beltoon, patroon wijzigen 73
  - standaardinstellingen 62
  - telefoonsnoer te kort 178
  - test is mislukt 166
  - test van de verbinding van het telefoonsnoer, mislukt 168
  - verkleining 68
  - verwijderen uit het geheugen 66
  - verzenden 54
  - verzenden, problemen oplossen 172, 174, 177
  - faxen, testen
    - installatie 76
  - faxen doorsturen 66
  - faxen ontvangen
    - aantal beltonen voor opnemen 73
    - automatisch 63
    - doorsturen 66
    - faxnummers blokkeren 68
    - handmatig 63
    - modus automatisch antwoorden 73
    - problemen oplossen 172, 175
  - faxen rondzenden
    - verzenden 58
  - faxen uit het geheugen
    - verwijderen 66
  - faxen verzenden
    - gewone fax 55
    - handmatig 55
    - handsfree kiezen 56
    - meerdere ontvangers 59
    - problemen oplossen 172, 174, 177
  - Fax naar pc
    - activeren 70
    - wijzigen 70
  - faxnummerblokkering, knop 13
  - fax opvragen voor ontvangst 66
  - firewalls, problemen oplossen 149
  - FoIP 76
  - formaat
    - kopieerproblemen oplossen 159
    - scans, problemen oplossen 165
  - foto's
    - afdrukken vanuit DPOF-bestanden 52
    - afdrukken zonder rand 30
    - bekijken 52
    - fax 60
    - geheugenkaarten, problemen oplossen 183
    - geheugenkaarten plaatsen 51
    - indexvellen 53
    - opslaan op computer 53
    - scans bewerken 49
    - verbeteren, exemplaren 45
  - fotoafdruk materiaal
    - ondersteunde formaten 24
  - fotopapier
    - kopiëren 41
  - fotopapier van 10 x 15 cm
    - kopiëren 40
  - fotopapier van 4 x 6 inch
    - kopiëren 40
  - foutberichten
    - bedieningspaneel 16
  - foutcorrectiemodus 62
  - foutcorrectiemodus, fax 74
  - foutmeldingen
    - de TWAIN-bron kan niet worden geactiveerd 163
  - foutrapporten, fax 78
- G**
- garantie 193
  - gebeurtenissen 87
  - geblokkeerde faxnummers
    - bedieningspaneel, knop 13
    - installeren 68
  - geheugen
    - faxen opnieuw afdrukken 65
    - faxen opslaan 64
    - faxen verwijderen 66
    - specificaties 201

- geheugenkaarten  
 DPOF-bestanden  
 afdrukken 52  
 foto's opslaan op  
 computer 53  
 indexvellen 53  
 plaatsen 51  
 problemen oplossen 183  
 scannen naar 47  
 specificaties 205
- geïntegreerde webserver  
 info 84  
 pagina's 85  
 Webscan 48
- gekleurde tekst, en OCR 49
- geluidsdruk 205
- geluidsinformatie 205
- geluidsniveau 205
- glas, scanner  
 locatie 11
- glasplaat van de scanner  
 origineel laden 19  
 reinigen 143
- groepen, snelkiezen  
 instellen 32
- H**
- handmatig faxen  
 ontvangen 63  
 verzenden 55, 56
- handsfree kiezen 56, 58
- hardware, faxinstallatietest 166
- help 189  
*zie ook* klantenondersteuning
- Help (knop) 13
- het apparaat verpakken 198
- het apparaat verzenden 195
- HP Photosmart Software 18
- HP Photosmart-software  
 scans naar programma's  
 verzenden 47
- HP Photosmart Studio  
 scans naar programma's  
 verzenden 47
- HP Printerhulpprogramma  
 (Mac OS)  
 beheerderinstellingen 82  
 panelen 86
- HP Printerhulpprogramma (Mac OS)  
 openen 85
- HP Solution Center 17
- I**
- identificatiecode van de  
 abonnee 72
- inbelmodem  
 gedeeld met fax (parallele  
 telefoonsystemen) 103  
 gedeeld met fax en  
 antwoordapparaat  
 (parallele  
 telefoonsystemen) 111  
 gedeeld met fax en  
 voicemail (parallele  
 telefoonsystemen) 115  
 gedeeld met lijn voor fax en  
 gesprekken (parallele  
 telefoonsystemen) 106
- indexvellen  
 afdrukken 53
- informatie is onjuist of  
 ontbreekt, problemen  
 oplossen 150
- ingebouwde webserver  
 openen 84  
 systeemvereisten 202
- inkt wordt uitgesmeerd,  
 problemen oplossen 154
- installatie  
 antwoordapparaat  
 (parallele  
 telefoonsystemen) 110  
 antwoordapparaat en  
 modem (parallele  
 telefoonsystemen) 111  
 aparte faxlijn (parallele  
 telefoonsystemen) 97  
 computermodem (parallele  
 telefoonsystemen) 103  
 computermodem en  
 antwoordapparaat  
 (parallele  
 telefoonsystemen) 111  
 computermodem en  
 voicemail (parallele  
 telefoonsystemen) 115  
 DSL (parallele  
 telefoonsystemen) 98  
 faxen, met parallele  
 telefoonsystemen 92  
 gedeelde telefoonlijn  
 (parallele  
 telefoonsystemen) 101  
 lijn voor computermodem  
 en gesprekken  
 (parallele  
 telefoonsystemen) 106  
 module voor dubbelzijdig  
 afdrukken 34  
 Printer toevoegen,  
 Windows 122  
 problemen oplossen 183  
 software voor Mac OS 122  
 software voor Windows 118  
 specifiek belsegnaal  
 (parallele  
 telefoonsystemen) 99  
 specifieke beltoon 73  
 testfax 76  
 types verbindingen 14  
 voicemail en  
 computermodem  
 (parallele  
 telefoonsystemen) 115  
 Windows 118  
 Windows-netwerk 120  
 Windows-  
 netwerksoftware 120
- installatieposter 9
- installatie Printer toevoegen  
 122
- installeren  
 ISDN-lijn (parallele  
 telefoonsystemen) 99  
 PBX-systeem (parallele  
 telefoonsystemen) 99  
 voicemail (parallele  
 telefoonsystemen) 102
- instellen  
 fax 92
- instellen, opties opnieuw  
 kiezen 75
- instellingen  
 bedieningspaneel 17  
 beheerder 82  
 driver 35  
 faxen 60  
 faxscenario's 94  
 kopiëren 40  
 netwerk 89  
 scannen 50  
 snelheid, fax 75
- internet  
 faxen, via 76
- invoer van meerdere pagina's  
 tegelijk 158
- IP-instellingen 91

ISDN-lijn, installeren met fax  
parallele  
telefoonssystemen 99

## J

juiste poort testen, fax 168

## K

kaarten

lade-ondersteuning 26  
ondersteunde formaten 24  
richtlijnen 22

kennisgeving van Hewlett-  
Packard Company 3

kiessysteem, instellen 74

kiestoottest, mislukt 170

klantenondersteuning

elektronisch 189  
garantie 193  
telefonische  
ondersteuning 191

kleur

exemplaren 45  
fax 60

kleuren

in zwart-wit afdrukken,  
problemen oplossen 155  
lopen door elkaar 156  
problemen oplossen 156  
vaag of dof 155  
verkeerd 155

kleurenkopie 39

Knop Annuleren 13

Knop Faxmenu 13

Knop Kleurenfoto starten 12

Knop Kleurenscaan starten 12

Knop Kopiëren 14

Knop Kwaliteit 14

Knop OK 13

knoppen, bedieningspaneel 12

Knoppen Start kopiëren

kleur 13  
zwart 13

Knop Scannen naar 12

Knop Terug 13

kopiëren

aantal kopieën 40  
annuleren 45  
foto's, verbeteren 44  
instellingen 40  
kwaliteit 42, 160  
Legal naar Letter 43

papierformaat 40  
papiersoorten,  
aanbevolen 41  
problemen oplossen 158  
snelheid 42

specificaties 203

tekst, verbeteren 44

vanaf het bedieningspaneel  
van het apparaat 39

verbeteren, lichte  
gedeelten 45

verkleinen 43

kopschrift, fax 72

korrelige of witte banden op

kopieën, problemen

oplossen 161

kritieke foutberichten 16

kwaliteit, kopiëren 42

kwaliteit, problemen oplossen

afdrukken 152

kopiëren 160

scannen 163

## L

lade

mogelijkheden 26  
ondersteunde  
papierformaten 23

lade 1

afdruk materiaal plaatsen 28

laden

ondersteunde  
papiersoorten en  
gewichten 26

lades

afdruk materiaal plaatsen 27

illustratie van

papiergeleiders 11

invoerproblemen

oplossen 157

locatie 11

mogelijkheden 26

ondersteunde

papierformaten 23

storingen verhelpen 185

lampjes, bedieningspaneel 12

langzaam afdrukken,  
problemen oplossen 150

leesmij 9

Legal-papier

kopiëren 40

Letter-papier

kopiëren 41

lettertypen, ondersteunde 200  
lichte afbeeldingen, problemen  
oplossen  
kopieën 160  
scans 165

lichter

fax 61

lichter maken

kopieën 44

lijnconditietest, fax 171

lijnen

kopieën, problemen  
oplossen 160  
scans, problemen  
oplossen 164, 165

lijnen of punten ontbreken 156

log, fax

afdrukken 79

luchtvochtigheidspecificaties  
204

## M

Mac OS

afdrukinstellingen 36

afdrukken op

afdruk materiaal van  
speciaal formaat 29

afdrukken zonder rand 31

apparaat delen 123, 124

HP Photosmart Studio 18

HP

Printerhulpprogramma  
85

installatie draadloze

communicatie 128

software installeren 122

software verwijderen 131

marges

instellen, specificaties 27

media

ADF-capaciteit 20

Memory Stick-kaarten

insteken 51

sleuf, plaatsen 51

menu's, bedieningspaneel 15

Menuknop Foto's 14

menu Kopiëren 15

menu Scannen 15

milieubeschermingsprogramma  
217

MMC-geheugenkaart

plaatsen 51

modelnummer 87

## modem

- gedeeld met fax (parallele telefoonsystemen) 103
- gedeeld met fax en antwoordapparaat (parallele telefoonsystemen) 111
- gedeeld met fax en voicemail (parallele telefoonsystemen) 115
- gedeeld met lijn voor fax en gesprekken (parallele telefoonsystemen) 106

modemsnelheid 75

## mogelijkheden

- lade 26

**N**

na de ondersteuningsperiode 193

netaansluiting, locatie 12

## netwerken

- delen, Windows 120
- draadloze instellingen 87, 125
- Ethernet-verbindingen 14
- firewalls, problemen oplossen 149
- geavanceerde instellingen 90
- illustratie van aansluiting 12
- installatie draadloze communicatie 124
- installatie Mac OS 122
- instellingen, wijzigen 89
- instellingen bekijken en afdrukken 90
- IP-instellingen 91
- ondersteunde besturingssystemen 202
- ondersteunde protocollen 202
- verbindingssnelheid 91
- Windows-installatie 120
- wizard Draadloze installatie 90

## netwerken

- systeemvereisten 202
- normale afdrukwaliteit 42

**O**

## OCR

- gescande documenten bewerken 49
- problemen oplossen 163
- omgevingsspecificaties 204

## onderhoud

- reinigen van printcartridges 138
- uitlijnen van printcartridges 137
- vervangen van printcartridges 133

## ondersteunde

besturingssystemen 201

ondersteuning, *zie*

- klantenondersteuning
- ongewenste-faxmodus 68

ontvangen van faxen

opvragen 66

## opslaan

- faxen in geheugen 64
- foto's op computer 53
- standaardinstellingen 17

## originelen

- scannen 46
- scans bewerken 49

**P**

pagina's per maand (werkbelasting) 201

## papier

- aanbevolen kopieersoorten 41
- formaat instellen voor fax 67
- Legal naar Letter, kopiëren 43
- ondersteunde formaten 23
- scheve invoer 157
- storingen 186, 187

## papierformaat

kopieerinstelling 40

## papierstoringen

- te vermijden afdruk materiaal 22

## parallele telefoonsystemen

- aparte geïnstalleerde lijn 97
- DSL-installatie 98
- gedeelde lijninstallatie 101
- installatie antwoordapparaat 110

installatie modem en

antwoordapparaat 111

installatie modem en

voicemail 115

installatie specifiek

belsignaal 99

ISDN-installatie 99

landen/regio's met 92

modem gedeeld met

lijninstallatie voor

gesprekken 106

modeminstallatie 103

PBX-installatie 99

soorten instellingen 94

PBX-systeem, installeren met fax

parallele

telefoonsystemen 99

PCL 3 ondersteuning 200

periode telefonische

ondersteuning

periode voor

ondersteuning 192

Photosmart Software

scans naar programma's

verzenden 47

Photosmart Studio

scans naar programma's

verzenden 47

Pijl naar links 13

Pijl naar rechts 13

plaatsen

lade 1 28

plannen van fax 57

poorten, specificaties 200

printcartridges

gebied rond inktspoeiers

reinigen 140

hanteren 133

levensduur 200

onderdeelnamen 133

ondersteund 132, 188, 200

reinigen 138

reinigen van

contactpunten 139

uitlijnen 137

vervangen 133

verwijderen 197

printcartridges verwijderen 197

printerdriver

instellingen 35

versie 191

probleemoplossing  
tips 147

problemen met de  
papierinvoer, problemen  
oplossen 156

problemen oplossen  
afdrukken 148  
afdrukkwaliteit 152  
afdruk materiaal wordt niet  
uit een lade ingevoerd  
157  
afgesneden pagina's,  
verkeerde plaatsing van  
tekst of afbeeldingen 151  
antwoordapparaten 178  
bedieningspaneel,  
berichten 16  
blanco pagina's afgedrukt  
150  
diagnostische  
zelftestpagina 86  
drukt niet af 149  
faxen 165  
faxen ontvangen 172, 175  
faxen verzenden 172,  
174, 177  
faxhardwaretest is mislukt  
166  
faxkiestoontest mislukt 170  
faxlijntest is mislukt 171  
faxtesten 166  
firewalls 149  
geheugenkaarten 183  
inkt vult tekst of  
afbeeldingen niet  
volledig 154  
inkt wordt uitgesmeerd 154  
installatie 183  
kleuren 155, 156  
kleuren lopen door elkaar  
156  
kopieerbaarheid 160  
kopiëren 158  
langzaam afdrukken 150  
lijnen of punten ontbreken  
156  
meerdere pagina's tegelijk  
opgenomen 158  
netwerkconfiguratiepagina  
87  
ontbrekende of onjuiste  
informatie, problemen  
oplossen 150

problemen met de  
papierinvoer 156  
scankwaliteit 163  
scannen 161  
scheve invoer 157  
scheve kopieën 160  
storingen, papier 187  
telefoonaansluiting van de  
fax testen, mislukt 167  
testen soort fax/  
telefoonsnoer mislukt  
169  
test van de verbinding van  
het fax/telefoonsnoer  
mislukt 168  
voeding 149  
vreemde tekens worden  
afgedrukt 153  
processorspecificaties 201  
pulskeuze 74  
punten, problemen oplossen  
scannen 165  
punten of vegen, problemen  
oplossen  
kopieën 160

## R

radio, uitschakelen 90  
radiointerferentie  
wettelijke informatie 213  
radiostoring  
verminderen 128  
rapporten  
bevestiging, fax 77  
faxtest is mislukt 166  
fout, fax 78  
recycling  
cartridges 217  
reinigen  
automatische  
documentinvoer 144  
buitenkant 144  
contactpunten van de  
printcartridge 139  
gebied rond inktspoeiers  
printcartridge 140  
glasplaat van de scanner  
143  
printcartridges 138  
release-info 9  
resolutie  
fax 13

resolutie, fax 60  
Resolutie, knop 13

## S

scan  
verzenden naar een  
programma 47

scannen  
afbeeldingen bewerken 49  
annuleren 50  
foutmeldingen 163  
instellingen voor 50  
Knop Kleurenfoto starten  
12  
Knop Kleurenscaan starten  
12  
knop Scannen naar 12  
kwaliteit 163  
langzaam 162  
naar geheugenkaart 47  
OCR 49  
problemen oplossen 161  
scanspecificaties 204  
vanaf het bedieningspaneel  
van het apparaat 46  
vanaf Webscan 48  
vanuit een TWAIN-  
compatibel of WIA-  
compatibel programma  
48

scanner, glasplaat  
originelen laden 19  
reinigen 143

scannerglas  
locatie 11

scans verzenden  
naar een programma 47  
problemen oplossen 161  
voor OCR 49

scheef, problemen oplossen  
afdrukken 157  
kopiëren 160  
scannen 164

Secure Digital-geheugenkaart  
plaatsen 51

seriële telefoonsystemen  
landen/regio's met 92  
soorten instellingen 94

serienummer 87  
Setup (knop) 13  
snelheid  
kopiëren 42

## Index

- problemen met afdrukken
  - oplossen 150
- scannerproblemen
  - oplossen 162
- snelkies
  - knoppen 13
- snelkiesknoppen 13
- snelkiezen
  - afdrukken en bekijken 33
  - fax verzenden 55
  - groepen, instellen 32
- snelle afdrukkwaliteit 42
- software
  - HP Photosmart 18
  - installatie onder Windows 118
  - installatie op Mac OS 122
  - OCR 49
  - software verwijderen uit Windows 130
  - types verbindingen 14
  - verwijderen van Mac OS 131
  - Webscan 48
- software verwijderen
  - Mac OS 131
  - Windows 130
- Solution Center 17
- spanningsspecificaties 204
- speciaal papierformaat
  - ondersteunde formaten 25
  - richtlijnen 22
- specificatie
  - processor en geheugen 201
- specificaties
  - afdruk materiaal 23
  - elektrisch 204
  - fysieke 200
  - geluidsniveau 205
  - netwerkprotocollen 202
  - opslagomgeving 204
  - systeemvereisten 201
  - werkomgeving 204
- specificaties opslagomgeving 204
- specificaties werkomgeving 204
- specifiek belseignaal
  - parallele telefoonsystemen 99
- specifieke beltoon
  - wijzigen 73
- speed dial
  - fax numbers, set up 31
- standaardinstellingen
  - afdrukken 36
  - bedieningspaneel 17
  - driver 35
  - faxen 62
  - kopiëren 40
- status
  - benodigdheden 81
  - berichten 16
  - netwerkconfiguratiepagina 87
  - zelftestrapport 87
- storingen
  - papier 186, 187
  - verhelpen 185
- strepen op scans, problemen
  - oplossen 164
- stroom
  - specificaties 204
- systeemvereisten 201
- T**
- taal, printer 200, 201
- Tabblad Services, Werkset (Windows) 83
- taken
  - instellingen 17
- technische gegevens
  - faxspecificaties 203
  - geheugenkaartspecificaties 205
  - kopieerspecificaties 203
  - scanspecificaties 204
- tekst
  - kan niet worden bewerkt na het scannen, problemen oplossen 163
  - niet volledig gevulde kopieën 160
  - onduidelijke kopieën, problemen oplossen 160
  - onduidelijke scans 165
  - ontbreekt van de scan, problemen oplossen 162
  - problemen oplossen 151, 154, 156
  - verbeteren op kopieën 44
  - vlekkerig op kopieën 161
- telefonische
  - klantenondersteuning 191
  - telefonische ondersteuning 192
- telefoon, faxen vanaf
  - ontvangen 63
  - verzenden 55
  - verzenden, 55
- telefoonaansluiting, fax 167
- telefoonaansluiting testen, fax 167
- telefoonlijn, belpatroon beantwoorden 73
- telefoonsnoer
  - testen juiste soort mislukt 169
  - test van de verbinding met de juiste poort mislukt 168
  - verlengen 178
- temperatuurspecificaties 204
- testen, fax
  - faxlijnconditie 171
  - hardware, mislukt 166
  - kiestoon, mislukt 170
  - mislukt 166
  - poortverbinding, mislukt 168
  - telefoonaansluiting 167
  - testen soort fax/ telefoonsnoer mislukt 169
- toegangsklep wagen, plaatsen 11
- toegangspaneel aan de achterkant
  - storingen verhelpen 185
- toegankelijkheid 3
- Toets Automatisch beantwoorden 13
- toetsenblok, bedieningspaneel
  - locatie 13
- toonkeuze 74
- transparanten
  - kopiëren 41
- TWAIN
  - de bron kan niet worden geactiveerd 163
  - scannen vanuit 48
  - tweezijdig afdrukken 36
- U**
- uitlijnen van printcartridges 137
- uitvoerlade
  - locatie 11

- ondersteunde  
afdrukmaterialen 26
- verwijderen 198
- USB-aansluiting
  - beschikbare functies 14
- USB-verbinding
  - installatie Mac OS 122
  - poort, locatie 11, 12
  - specificaties 200
  - Windows installeren 118

## V

- vegen, problemen oplossen
  - kopieën 160
  - scannen 165
- verbindingen
  - beschikbare functies 14
- verbindingssnelheid, instellen 91
- vergroten/verkleinen van exemplaren
  - aanpassen, formaat aan
    - Letter 43
    - aanpassen, formaat aan Letter of A4 42
  - verkleinen van fax 68
- verticale strepen op kopieën, problemen oplossen 160
- vervaagde kopieën 159
- vervaagde strepen op kopieën, problemen oplossen 160
- vervangen van printcartridges 133
- verzenden, faxen
  - geheugen, vanuit 57
  - handsfree kiezen 58
  - kleurenfax 60
  - plannen 57
- voeding
  - problemen oplossen 149
- voicemail
  - installatie met fax en computermodem (parallele telefoonsystemen) 115
  - installeren met fax (parallele telefoonsystemen) 102

## W

- waarschuwingsberichten 16
- wat te doen bij problemen 191

- Webscan 48
- websites
  - benodigheden en accessoires bestellen 188
  - klantenondersteuning 189
- Websites
  - Apple 123
  - beveiliging van draadloze communicatie 126
  - Informatieblad levensduur benodigheden 200
  - informatie over toegankelijkheid 3
  - milieuprogramma's 217
  - werkbelasting 201
- Werkset (Windows)
  - beheerderinstellingen 82
  - info 82
  - openen 83
  - Tabblad Geschat inkniveau 83
  - Tabblad Services 83
- wettelijke informatie 213
- wettelijk verplichte informatie 206
- wettelijk verplicht modelnummer 215
- WIA (Windows-beeldtoepassing), scannen vanuit 48
- Windows
  - afdrukinstellingen 35
  - afdrukken op afdruk materiaal van speciaal formaat 29
  - afdrukken zonder rand 30
  - apparaat delen 120
  - draadloze communicatie installeren 127
  - dubbelzijdig afdrukken 37
  - HP Photosmart Software 18
  - HP Solution Center 17
  - installatie Printer toevoegen 122
  - netwerkinstallatie 120
  - software installeren 118
  - software verwijderen 130
  - systeemvereisten 201
- Windows-beeldtoepassing (WIA), scannen vanuit 48

- witte banden of strepen, problemen oplossen
  - kopieën 161
  - scans 164
- witte banen of strepen, problemen oplossen
  - kopieën 160
- wizard Draadloze installatie 90

## X

- xD-Picture-geheugenkaart plaatsen 51
- sluif, plaatsen 51

## Z

- zwarte punten of vegen, problemen oplossen
  - kopieën 160
  - scannen 165
- zwart-witpagina's kopiëren 39
- zwart-wit pagina's problemen oplossen 155
- zwart-wit pagina's fax 54





© 2008 Hewlett-Packard Development Company, L.P.

[www.hp.com/support](http://www.hp.com/support)

