

Gebruikershandleiding



**HP Officejet Pro
8100**



HP Officejet Pro 8100 ePrinter

Gebruikersgids

Copyright informatie

© 2014 Copyright Hewlett-Packard Development Company, L.P.
Uitgave 2, 1/2014

Kennisgeving van Hewlett-Packard Company

De informatie in dit document kan zonder kennisgeving worden gewijzigd.

Alle rechten voorbehouden. Reproductie, aanpassing of vertaling van dit materiaal is verboden zonder voorafgaande schriftelijke toestemming van Hewlett-Packard, met uitzondering van wat is toegestaan onder de wet op de auteursrechten.

De garantie voor HP-producten en services is vastgelegd in de garantieverklaringen bij de betreffende producten. Niets in dit document mag worden opgevat als aanvullende garantiebepaling. HP kan niet aansprakelijk worden gehouden voor technische of redactionele fouten of omissies in de verklaringen.

Handelsmerken

Microsoft, Windows, Windows XP, Windows Vista en Windows 7 zijn gedeponeerde handelsmerken van Microsoft Corporation in de Verenigde Staten.

ENERGY STAR en het ENERGY STAR-logo zijn in de VS gedeponeerde handelsmerken.

Veiligheidsinformatie



Volg altijd de standaard veiligheidsvoorschriften bij het gebruik van dit product. Op deze manier beperkt u het risico van verwondingen door brand of elektrische schokken.

1. Zorg dat u alle instructies in de bij de printer behorende documentatie hebt gelezen en begrepen.
2. Neem alle op dit product vermelde waarschuwingen en instructies in acht.
3. Haal de stekker van het netsnoer uit het stopcontact voordat u dit product reinigt.
4. Plaats of gebruik dit product niet in de buurt van water of als u nat bent.
5. Zorg dat het product stevig op een stabiel oppervlak staat.
6. Zet het product op een veilige plaats waar niemand op het netsnoer kan trappen of erover kan struikelen en waar het netsnoer niet kan worden beschadigd.
7. Zie [Een probleem oplossen](#) als het product niet naar behoren werkt.

8. Dit product bevat geen door de gebruiker te onderhouden onderdelen. Laat onderhoudswerkzaamheden over aan erkende onderhoudsmonteurs.

Inhoudsopgave

1 Aan de slag

Toegankelijkheid.....	6
Eco.....	7
Energiebeheer.....	7
Printerbenodigdheden besparen.....	8
De onderdelen van de printer kennen.....	8
Voorzijde.....	8
Gedeelte met afdrukbenodigdheden.....	9
Achteraanzicht.....	9
Het bedieningspaneel van de printer gebruiken.....	10
Overzicht knoppen en lampjes.....	10
Printerinstellingen wijzigen.....	11
Rapporten afdrukken.....	11
Het modelnummer van de printer vinden.....	11
Afdruk materiaal selecteren.....	12
Papiersoorten aanbevolen voor afdrukken.....	12
Aanbevolen papiersoorten om foto's af te drukken.....	13
Tips voor de keuze en het gebruik van media.....	14
Afdruk materiaal plaatsen.....	15
Afdruk materiaal met een standaardformaat plaatsen.....	15
Enveloppen plaatsen.....	16
Kaarten en fotopapier plaatsen.....	17
Afdruk materiaal met een speciaal formaat plaatsen.....	18
De accessoires installeren.....	19
Installeer het accessoire voor automatisch dubbelzijdig afdrukken (duplexmodule).....	19
Lade 2 installeren.....	20
Lades configureren.....	22
Accessoires inschakelen in het printerstuurprogramma.....	23
Accessoires inschakelen (Windows).....	23
Accessoires inschakelen (Mac OS X).....	24
Onderhoud van de printer.....	24
De buitenkant reinigen.....	24
De printer bijwerken.....	24
De printer uitschakelen.....	25

2 Afdrukken

Documenten afdrukken.....	26
Documenten afdrukken (Windows).....	27
Documenten afdrukken (Mac OS X).....	27
Brochures afdrukken.....	28
Brochures afdrukken (Windows).....	28
Brochures afdrukken (Mac OS X).....	28

Afdrukken op enveloppen.....	29
Afdrukken op enveloppen (Windows).....	29
Afdrukken op enveloppen (Mac OS X).....	30
Foto's afdrukken.....	30
Foto's afdrukken op fotopapier (Windows).....	30
Foto's afdrukken op fotopapier (Mac OS X).....	31
Afdrukken op afdruk materiaal van speciaal formaat.....	32
Afdrukken op speciaal papier of een aangepast papierformaat (Mac OS X).....	32
Documenten of foto's zonder rand afdrukken.....	33
Documenten of foto's zonder rand afdrukken (Windows).....	34
Documenten of foto's zonder rand afdrukken (Mac OS X).....	34
Afdrukken aan beide zijden (dubbelzijdig afdrukken).....	35
Bekijk de afdrukresolutie.....	36
3 HP ePrint	
Instellen van HP ePrint.....	37
Stel HP ePrint in door middel van de HP-printersoftware.....	37
Stel HP ePrint in via het bedieningspaneel van de printer.....	38
Stel HP ePrint in via de geïntegreerde webserver.....	38
HP ePrint gebruiken.....	39
Afdrukken met HP ePrint.....	39
Het e-mailadres van de printer opzoeken.....	40
Schakel HP ePrint uit.....	40
Webservices verwijderen.....	40
4 Werken met printcartridges	
Informatie over printcartridges en de printkop.....	41
De geschatte inkt niveaus bekijken.....	42
Afdrukken met enkel zwarte of gekleurde inkt.....	42
Printcartridges vervangen.....	43
Printerbenodigdheden bewaren.....	45
Opslag anonieme gebruiksinformatie.....	45
5 Een probleem oplossen	
HP-ondersteuning.....	47
Elektronische ondersteuning.....	48
Telefonische ondersteuning van HP.....	48
Voordat u belt.....	49
Periode voor telefonische ondersteuning.....	49
Telefoonnummers voor telefonische ondersteuning.....	49
Na de periode van telefonische ondersteuning.....	51
Algemene tips en bronnen voor het oplossen van problemen.....	51
Printerproblemen oplossen.....	52
De printer wordt onverwacht uitgeschakeld.....	52
Het uitlijnen is mislukt.....	52
De printer reageert niet (drukt niet af).....	52
De printer drukt langzaam af.....	53
De printer maakt onverwachte geluiden.....	54
Er wordt een blanco of deels bedrukte pagina afgedrukt.....	55
De afdruk is niet correct of er ontbreken gedeelten.....	55
Tekst of afbeeldingen zijn verkeerd geplaatst.....	56

Problemen met de afdrukkwaliteit oplossen.....	56
Problemen met de papierinvoer oplossen.....	62
Problemen oplossen bij gebruik van HP ePrint en HP-websites.....	64
Problemen oplossen bij gebruik van HP ePrint.....	64
Problemen oplossen bij gebruik van HP-websites.....	65
Problemen met vaste Ethernet-netwerken oplossen.....	65
Algemene netwerkproblemen oplossen.....	66
Problemen met draadloze verbindingen oplossen	66
Draadloze basisproblemen oplossen.....	67
Geavanceerde draadloze problemen oplossen.....	67
Stap 1: Controleren of de computer verbinding heeft met het netwerk.....	68
Stap 2: Controleer of de printer op uw netwerk is aangesloten.....	69
Stap 3: Controleren of de firewall-software de communicatie blokkeert.....	70
Stap 4: Controleer of de computer is ingeschakeld en gereed is.....	71
Stap 5: Controleren of de draadloze versie van de printer is ingesteld als het standaardstuurprogramma van de printer (alleen Windows).....	72
Stap 6: Controleer of uw computer niet is verbonden met uw netwerk via een virtueel privé-netwerk (VPN).....	72
Wanneer de problemen zijn opgelost... ..	73
Firewallsoftware zo configureren dat deze in combinatie met de printer kan werken.....	73
Problemen met het printerbeheer oplossen.....	74
De geïntegreerde webserver kan niet worden geopend.....	74
Installatieproblemen oplossen.....	75
Suggesties voor hardware-installatie.....	76
Suggesties voor de installatie van de HP-software.....	76
Netwerkproblemen oplossen.....	77
Het printerstatusrapport begrijpen.....	78
De netwerkconfiguratiepagina begrijpen.....	80
Onderhoud aan de printkop.....	82
Printkop reinigen.....	82
Printkop uitlijnen.....	83
Printkop verwijderen en opnieuw installeren.....	84
Storingen verhelpen.....	85
Papierstoringen verhelpen.....	85
Papierstoringen voorkomen.....	87
Referentie voor de lampjes van het bedieningspaneel.....	88

A Technische informatie

Informatie over de garantie.....	96
Beperkte garantieverklaring van Hewlett-Packard.....	97
Inktpatroon garantieinformatie.....	98

Printerspecificaties.....	99
Fysieke specificaties.....	99
Productkenmerken en -mogelijkheden.....	99
Specificaties processor en geheugen.....	100
Systeemvereisten.....	100
Netwerkprotocolspecificaties.....	100
Specificaties van de geïntegreerde webserver.....	101
Mediaspecificaties.....	101
Informatie over de specificaties van ondersteund afdrukmetaal.....	101
Minimummarges instellen.....	104
Richtlijnen voor dubbelzijdig afdrukken.....	105
Afdrukspecificaties.....	105
Specificaties HP ePrint en HP-website.....	106
Specificaties HP ePrint.....	106
HP-websitespecificaties.....	106
Omgevingsspecificaties.....	106
Elektrische specificaties.....	106
Geluidsspecificaties.....	107
Wettelijk verplichte informatie.....	108
FCC-verklaring.....	108
Kennisgeving voor gebruikers in Korea.....	109
VCCI (Class B) compatibiliteitsverklaring voor gebruikers in Japan.....	109
Kennisgeving over netsnoer voor gebruikers in Japan.....	109
GS-verklaring (Duitsland).....	109
Glans van de behuizing van randapparatuur voor Duitsland.....	109
Bericht voor de Europese Unie.....	110
Wettelijke informatie inzake draadloze producten.....	111
Blootstelling aan de straling van radiofrequenties.....	111
Kennisgeving voor gebruikers in Brazilië.....	111
Kennisgeving voor gebruikers in Canada.....	111
Kennisgeving voor gebruikers in Taiwan.....	112
Wettelijk verplicht modelnummer.....	112
Programma voor milieubehoud.....	113
Papiergebruik.....	113
Kunststof.....	113
Veiligheidsinformatiebladen.....	113
Kringloopprogramma.....	113
Recyclingprogramma van HP Inkjet-onderdelen.....	114
Afvoer van afgedankte apparatuur door gebruikers in particuliere huishoudens in de Europese Unie.....	114
Stroomverbruik.....	115
Chemische stoffen.....	115
Batterij-informatie.....	115
Afvoer van batterijen in Taiwan.....	115
Gebruikers in Californië let op.....	115
Wegwerpen van batterijen in Nederland.....	116
EU-batterijrichtlijn.....	117
RoHS-kennisgevingen (alleen voor China).....	118
RoHS-kennisgevingen (alleen voor Oekraïne).....	118
Licenties van derden.....	119

B Benodigdheden en accessoires van HP

Afdrukbenodigdheden online bestellen.....	127
Benodigdheden.....	127
Inktpatronen en printkoppen.....	127
HP-afdruk materiaal.....	128

C Netwerkinstallatie

Basisnetwerkinstellingen wijzigen.....	129
Netwerkinstellingen weergeven en afdrukken.....	129
De draadloze radio in- en uitschakelen	129
Geavanceerde netwerkinstellingen wijzigen.....	129
De verbindingssnelheid instellen.....	130
IP-instellingen bekijken.....	130
IP-instellingen wijzigen.....	130
De firewallinstellingen van de printer configureren.....	130
Firewallregels maken en gebruiken.....	131
De netwerkinstellingen herstellen.....	132
De printer instellen voor draadloze communicatie.....	132
Vorbereiding.....	133
Printer op uw draadloze netwerk configureren.....	133
Printer configureren via de printersoftware van HP (aanbevolen).....	133
Printer configureren via WPS (Wi-Fi Protected Setup).....	134
Printer aansluiten met één druk op de knop.....	134
Printer aansluiten met een PIN.....	134
Printer configureren via de geïntegreerde webserver (EWS).....	134
Type verbinding wijzigen.....	135
Ethernet-verbinding wijzigen in een draadloze verbinding.....	135
USB-aansluiting wijzigen in een draadloze verbinding.....	135
Ethernet-verbinding wijzigen in een USB- of Ethernet-verbinding	135
De draadloze verbinding testen.....	135
Richtlijnen voor het verzekeren van beveiliging op een draadloos netwerk.....	136
Overzicht van beveiligingsinstellingen.....	136
Hardwareadressen aan een draadloze router toevoegen (MAC-filter).....	136
Overige richtlijnen voor draadloze beveiliging.....	137
Richtlijnen voor het verminderen van storing op een draadloos netwerk.....	137
Verwijder de HP-software volledig en installeer deze opnieuw.....	137
Windows.....	138
Mac OS X.....	139

D Hulpprogramma's printerbeheer

Werkset (Windows).....	140
HP-hulpprogramma (Mac OS X).....	140
Geïntegreerde webserver.....	140
Over cookies.....	141
De geïntegreerde webserver openen.....	141

Index	151
--------------------	------------

1 Aan de slag

In deze handleiding vindt u informatie over het gebruik van de printer en het oplossen van problemen.

- [Toegankelijkheid](#)
- [Eco](#)
- [De onderdelen van de printer kennen](#)
- [Het bedieningspaneel van de printer gebruiken](#)
- [Het modelnummer van de printer vinden](#)
- [Afdruk materiaal selecteren](#)
- [Afdruk materiaal plaatsen](#)
- [De accessoires installeren](#)
- [Onderhoud van de printer](#)
- [De printer bijwerken](#)
- [De printer uitschakelen](#)

 **Opmerking** Indien u de printer gebruikt met een computer onder Windows XP Starter Edition, Windows Vista Starter Edition of Windows 7 Starter Edition, zijn bepaalde functies mogelijk niet beschikbaar. Zie [Systeemvereisten](#) voor meer informatie.

Toegankelijkheid

De printer beschikt over een aantal functies die de printer toegankelijk maken voor gebruikers met bepaalde handicaps.

Visuele handicap

De software van HP die bij de printer wordt geleverd, is toegankelijk voor gebruikers met een visuele handicap of verminderd zicht via de toegankelijkheidsopties en -functies van uw besturingssysteem. Ook ondersteunt de software de meeste technologische hulpprogramma's zoals schermlezers, braillelezers en spraak-naar-tekst-toepassingen. Speciaal voor gebruikers die kleurenblind zijn, zijn de gekleurde knoppen en tabbladen in de HP-software en op het bedieningspaneel van de printer voorzien van korte tekst of pictogramlabels die de functie ervan aangeven.

Mobiliteit

Voor gebruikers met mobiliteitsproblemen kunnen de functies van de HP-software worden uitgevoerd via toetsenbordopdrachten. De HP-software ondersteunt ook de toegankelijkheidsopties van Windows zoals Plaktoetsen, Schakeltoetsen, Filtertoetsen en Muistoetsen. De printerkleppen, knoppen, papierladen en papiergeleiders kunnen bediend worden met beperkte kracht en beperkt bereik.

Ondersteuning

Meer informatie over de toegankelijkheid van deze printer en HP's streven naar optimale producttoegankelijkheid vindt u op de website van HP op www.hp.com/accessibility.

Voor informatie over de toegankelijkheid op Mac OS X gaat u naar de website van Apple op www.apple.com/accessibility.

Eco

Hewlett-Packard streeft ernaar om producten van hoge kwaliteit te leveren die op milieuvriendelijke wijze zijn geproduceerd. Dit product is ontworpen met het oog op recycling. Zie [Programma voor milieubehoud](#) voor meer informatie.

HP zet zich ervoor in om klanten te helpen hun ecologische voetafdruk te verminderen. HP biedt deze Eco-tips, zodat u zich kunt richten op manieren waarop u de impact van uw afdrukkeuzen op het milieu kunt beoordelen en verminderen.

Ga naar www.hp.com/hpinfo/globalcitizenship/environment/ voor meer informatie over de milieu-initiatieven van HP.

Energiebeheer

Om elektriciteit te besparen, bevat de printer de volgende functies:

Slaapstand

In slaapstand wordt het stroomverbruik verminderd. Na de eerste installatie van de printer, gaat de printer na 5 minuten inactiviteit automatisch naar de slaapstand.

Voer de volgende stappen uit om de instellingen te wijzigen:

1. Open EWS. Zie [Geïntegreerde webserver](#) voor meer informatie.
2. Klik op het tabblad **Instellingen**.
3. Klik in het gedeelte **Voorkeuren** op **Energiebesparingsmodus** en selecteer de gewenste optie.
4. Klik op **Toepassen**.

Autom. Uitsch.

Autom. Uitsch. wordt standaard automatisch ingeschakeld wanneer u de printer aanzet. Wanneer Autom. Uitsch. is ingeschakeld, valt de printer na twee uur inactiviteit automatisch uit om stroom te sparen. Autom. Uitsch. wordt automatisch uitgeschakeld wanneer de printer verbinding maakt met het netwerk. U kunt de instellingen voor Autom. Uitsch. wijzigen via het printersoftware. Wanneer u de instelling wijzigt, onthoudt de printer automatisch de gekozen instelling. Autom. Uitsch. schakelt de printer volledig uit. U moet dus opnieuw op de startknop drukken om de printer weer aan te zetten.

Windows: Open de Werkset. (Zie [Werkset \(Windows\)](#) voor meer informatie.) Klik in het tabblad **Geavanceerde instellingen** op **Wijzigen** en selecteer vervolgens de gewenste periode.

Mac OS X: Open het HP Hulpprogramma. (Zie [HP-hulpprogramma \(Mac OS X\)](#) voor meer informatie.) Klik in de sectie **Printerinstellingen** op **Stroombeheer** en selecteer vervolgens de gewenste periode.

 **Tip** Indien u afdrukt via een Ethernet-netwerk, moet Autom. Uitsch. worden uitgeschakeld om ervoor te zorgen dat er geen afdruktaken verloren gaan. Ook wanneer Autom. Uitsch. is uitgeschakeld, gaat de printer na 5 minuten inactiviteit in slaapstand om energie te sparen.

 **Opmerking** De functies Slaapstand en Autom. Uitsch zijn tijdelijk niet beschikbaar als er een of meerdere cartridges ontbreken. Nadat de cartridge opnieuw is geïnstalleerd, zijn de functies opnieuw beschikbaar.

 **Let op** HP raadt aan om ontbrekende cartridges zo snel mogelijk te vervangen om problemen met de afdrukkwaliteit, mogelijk extra inktverbruik of schade aan het inksysteem te voorkomen. Schakel de printer nooit uit wanneer er inktcartridges ontbreken.

Printerbenodigdheden besparen

Om te besparen op printerbenodigdheden zoals inkt en papier kunt u het volgende doen:

- Wijzig de afdrukmodus naar een conceptinstelling. Conceptinstellingen verbruiken minder inkt.
- Maak de printkop niet schoon als het niet nodig is. Dit verspilt inkt en verkort de levensduur van de cartridges.
- Verlaag het papierverbruik door op beide kanten van het papier af te drukken. Als de printer een accessoire voor automatisch dubbelzijdig afdrukken (duplexeenheid) heeft, raadpleegt u Afdrukken aan beide zijden (dubbelzijdig afdrukken). Anders kunt u eerst alleen de oneven genummerde pagina's afdrukken, de pagina's omdraaien en vervolgens alleen de even genummerde pagina's afdrukken.

De onderdelen van de printer kennen

Dit gedeelte bevat de volgende onderwerpen:

- Voorzijde
- Gedeelte met afdrukbenodigdheden
- Achteraanzicht

Voorzijde

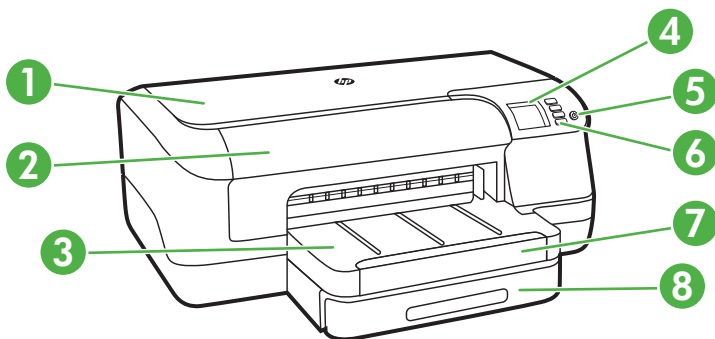

1	Bovenste klep
2	Toegangsklep printcartridge
3	Uitvoerlade
4	Venster van het bedieningspaneel
5	⏻ (Aan/uit)
6	Bedieningspaneel
7	Verlengstuk van uitvoerlade
8	Lade 1

Gedeelte met afdrukbenodigdheden

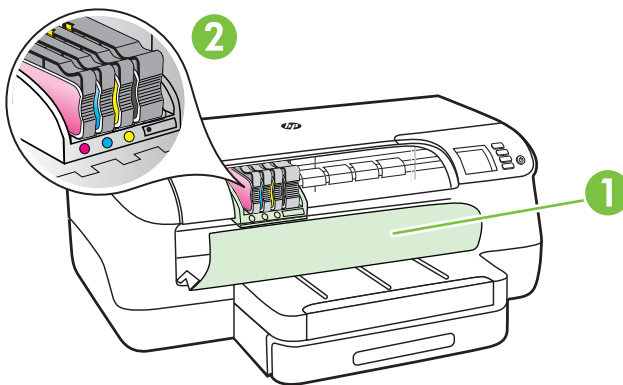

1	Toegangsklep printcartridge
2	Printcartridges

Achteraanzicht

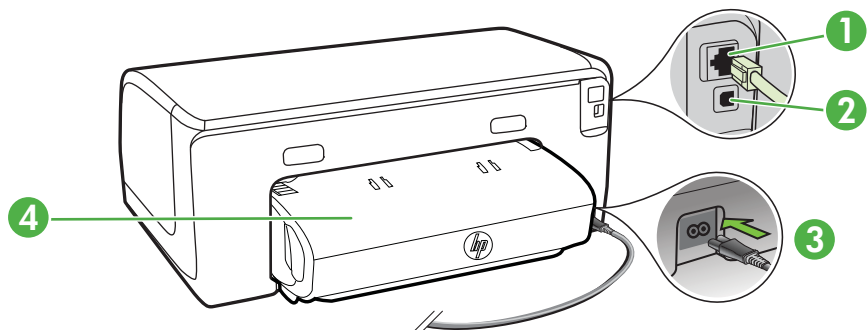

1	Ethernet-netwerkpoort
2	USB (Universal Serial Bus)-poort achteraan
3	Stroomaansluiting
4	Automatisch accessoire voor dubbelzijdig afdrukken (duplexeenheid)

Het bedieningspaneel van de printer gebruiken

Dit gedeelte bevat de volgende onderwerpen:

- [Overzicht knoppen en lampjes](#)
- [Printerinstellingen wijzigen](#)
- [Rapporten afdrukken](#)

Overzicht knoppen en lampjes

Zie [Referentie voor de lampjes van het bedieningspaneel](#) voor meer informatie over de patronen van de statuslampjes en de berichten op het bedieningspaneel.

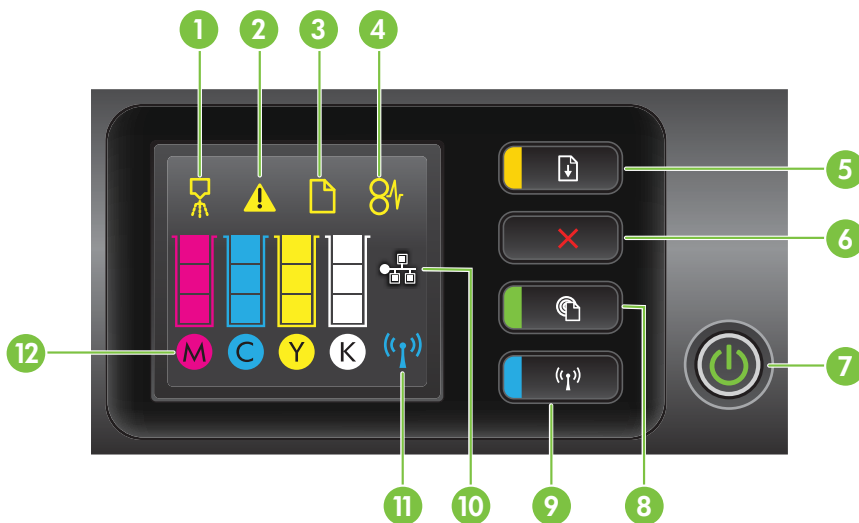

Label	Naam en beschrijving
1	Pictogram Printkop uitlijnen op het bedieningspaneel. Geeft aan dat de printkop moet worden uitgelijnd.
2	Pictogram Toegangsklep van de printcartridges geopend. Geeft aan dat de toegangsklep van de printcartridges of de bovenste klep is geopend.
3	Pictogram Geen papier. Geeft aan dat er geen papier meer in de printer zit.
4	Pictogram Papierstoring. Geeft aan dat er papier is vastgelopen in de printer.

(vervolg)





Label	Naam en beschrijving
5	Knop en lampje Hervatten. Het lampje Hervatten knippert als u op de knop moet drukken om door te gaan met afdrukken. Als de papierstoring is verholpen of na het aanvullen van papier of het plaatsen van een cartridge drukt u op deze knop om door te gaan met de afdraktaak. Druk op deze knop als u een afdraktaak wilt annuleren bij gebruik van verkeerd papierformaat. Houd deze knop drie seconden ingedrukt om een demopagina af te drukken.
6	Knop Annuleren. Druk eenmaal op deze knop om een afdraktaak te stoppen, of houd deze knop gedurende drie seconden ingedrukt om een printerstatusrapport af te drukken.
7	Knop en lampje Aan/Uit. Druk hierop om de printer aan of uit te zetten. Het lampje geeft aan of de printer aan of uit staat.
8	Knop en lampje HP ePrint. Druk om de HP ePrint-functie in te schakelen en een informatiepagina af te drukken. Het lampje geeft aan of de printer is verbonden met een HP ePrint-server.
9	Knop en lampje Draadloos. Druk op deze knop als u de draadloze-netwerkfunctie wilt in- of uitschakelen. Het lampje van de knop brandt als het draadloze netwerk is ingeschakeld.
10	Pictogram Ethernet-netwerk. Dit pictogram geeft aan dat er een vaste Ethernet-netwerkverbinding is.
11	Pictogram Draadloos netwerk. Dit pictogram geeft aan dat een draadloze netwerkverbinding bestaat.
12	Pictogrammen printcartridge-informatie. Geeft informatie over de printcartridges weer, inclusief inktniveau's. Opmerking De waarschuwingen en indicatoren voor het inktniveau geven alleen schattingen voor planningsdoelen. Als u een melding over een laag inktniveau krijgt, legt u alvast een vervangende cartridge klaar om eventuele afdrukvertragingen te vermijden. U hoeft de cartridges niet te vervangen tot wanneer u dit wordt gevraagd.

Printerinstellingen wijzigen

Als de printer is aangesloten op een computer, kunt u de printerinstellingen ook wijzigen met softwaretools van HP op de computer, zoals de printersoftware van HP, het hulpprogramma van HP (Mac OS X) of de geïntegreerde webserver (EWS). Zie [Hulpprogramma's printerbeheer](#) voor informatie over het gebruik van deze hulpprogramma's.

Rapporten afdrukken

Via het bedieningspaneel drukt u de volgende rapporten voor de printer af.

- **Statusrapport printer.** Houd  (Annuleren) drie seconden ingedrukt.
- **Netwerkconfiguratiepagina** en **Draadloze-netwerctestpagina.** Houd de knop  (Doorgaan) ingedrukt en druk vervolgens op de knop  (Draadloos).
- **Demopagina.** Houd  (Doorgaan) drie seconden ingedrukt.

Het modelnummer van de printer vinden

Naast de modelnaam die op de voorkant van de printer verschijnt, heeft deze printer een specifiek modelnummer. U kunt dit nummer gebruiken als u contact opneemt met

de klantenservice en om te bepalen welke benodigdheden en accessoires er beschikbaar zijn voor uw product.

Het modelnummer wordt afgedrukt op een label aan de binnenkant van het apparaat, in de buurt van de toegangsklep van de printcartridges.

Afdrukmateriaal selecteren

De printer is ontwikkeld voor het correct verwerken van de meeste afdrukmaterialen voor kantoorgebruik. Wij raden aan om enkele afdrukmaterialen te testen voordat u er grote hoeveelheden van aankoopt. Gebruik HP-afdrukmateriaal voor de beste afdrukkwaliteit. Bezoek de website van HP op www.hp.com voor meer informatie over HP-afdrukmateriaal.

	<p>HP raadt eenvoudig papier met het ColorLok-logo aan voor het afdrukken en kopiëren van alledaagse documenten. Al het papier met het ColorLok-logo is onafhankelijk getest om aan de hoogste standaarden van betrouwbaarheid en afdrukkwaliteit te voldoen, en documenten te produceren met heldere kleuren, scherper zwart en die sneller drogen dan normaal eenvoudig papier. Zoek naar papier met het ColorLok-logo in verschillende gewichten en formaten van grote papierfabrikanten.</p>
---	--

Dit gedeelte bevat de volgende onderwerpen:

- [Papiersorten aanbevolen voor afdrukken](#)
- [Aanbevolen papiersorten om foto's af te drukken](#)
- [Tips voor de keuze en het gebruik van media](#)

Papiersorten aanbevolen voor afdrukken

Voor een optimale afdrukkwaliteit adviseren wij u alleen HP-papier te gebruiken dat voor deze bepaalde afdruktaak is bedoeld.

Het is mogelijk dat in uw land/regio bepaalde papiersorten niet beschikbaar zijn.

<p>HP Brochurepapier HP Professioneel papier</p>	<p>Papier met aan beide zijden een glanzend of mat gecoate laag voor dubbelzijdig afdrukken. Dit papier is de ideale keuze voor de productie van marketingmateriaal van professionele kwaliteit, zoals brochures en mailings, en voor zakelijke illustraties op de omslagen van bedrijfsrapporten en kalenders.</p>
<p>HP Premium Presentatiepapier HP Professioneel papier</p>	<p>Dit zware papier met aan beide zijden een mat gecoate laag is perfect voor presentaties, voorstellen, rapporten en nieuwsbrieven. Ze zijn heavyweight en bieden daardoor een indrukwekkende hoogwaardige uitstraling.</p>
<p>HP Helderwit inkjetpapier</p>	<p>HP Bright White Inkjetpapier levert contrastrijke kleuren en scherp afgedrukte tekst op. Dit papier is dik genoeg voor dubbelzijdig afdrukken in kleur, zodat het ideaal is voor nieuwsbrieven, rapporten en folders. Met ColorLok-technologie voor minder inktuitloop, donkerder zwart en levendiger kleuren.</p>

(vervolg)

HP-afdrukpapier	HP-afdrukpapier is multifunctioneel papier van hoge kwaliteit. Hiermee maakt u documenten die er veel professioneler uitzien dan documenten die op standaardpapier of kopieerpapier zijn afgedrukt. Met ColorLok-technologie voor minder inktuitloop, donkerder zwart en levendiger kleuren.
HP Office Paper	HP Office Paper is multifunctioneel papier van hoge kwaliteit. Het is geschikt voor kopieën, schetsen, memo's en andere alledaagse documenten. Met ColorLok-technologie voor minder inktuitloop, donkerder zwart en levendiger kleuren.
HP Office Gerecycled papier	HP Office Gerecycled papier is multifunctioneel papier van hoge kwaliteit, gemaakt met 30% gerecyclede vezels. Met ColorLok-technologie voor minder inktuitloop, donkerder zwart en levendiger kleuren.
HP premium plus fotopapier	HP's beste fotopapier is zwaar genoeg voor de productie van foto's van professionele kwaliteit. Dit papier heeft een sneldrogende, veegvaste afwerking. Het papier is bestand tegen water, vegen, vingerafdrukken en vochtigheid. Het is beschikbaar in verschillende formaten, waaronder A4, 8,5 x 11 inch, 10 x 15 cm (4 x 6 inch), 13 x 18 cm (5 x 7 inch) en met twee afwerkingen – glanzend of zachte glans (gesatineerd mat). Het is zuurvrij voor duurzame documenten.
HP Advanced fotopapier	Dit dikke fotopapier heeft een sneldrogende, veegvaste afwerking. Het papier is bestand tegen water, vegen, vingerafdrukken en vochtigheid. De foto's die u op deze papiersoort afdrukt, lijken op foto's die u in een winkel hebt laten afdrukken. Het papier is beschikbaar in verschillende formaten, waaronder A4, 8,5 x 11 inch, 10 x 15 cm (4 x 6 inch), 13 x 18 cm (5 x 7 inch) en met twee afwerkingen – glanzend of zachte glans (gesatineerd mat). Het is zuurvrij voor duurzame documenten.
HP Everyday Fotopapier	Druk kleurrijke, alledaagse kiekjes tegen lage kosten af, met papier dat voor het afdrukken van gewone foto's is ontworpen. Dit voordelige fotopapier droogt snel en is direct te verwerken. Dit papier produceert scherpe foto's met elke inkjetprinter. Beschikbaar met semi-glanzende afwerking in 8,5 x 11 inches, A4, 4 x 6 inches and 10 x 15 cm. Het is zuurvrij voor duurzame documenten.

Ga naar www.hp.com om HP-papier en andere benodigdheden te bestellen. Ga naar **Producten en diensten kopen** en selecteer **Inkt, toner en papier**.

 **Opmerking** Momenteel zijn sommige delen van de website van HP alleen beschikbaar in het Engels.

Aanbevolen papersoorten om foto's af te drukken

Voor een optimale afdrukkwaliteit adviseren wij u alleen HP-papier te gebruiken dat voor deze bepaalde afdraktaak is bedoeld. Het is mogelijk dat in uw land/regio bepaalde papersoorten niet beschikbaar zijn.

Het is mogelijk dat in uw land/regio bepaalde papersoorten niet beschikbaar zijn.

HP premium plus fotopapier	HP's beste fotopapier is zwaar genoeg voor de productie van foto's van professionele kwaliteit. Dit papier heeft een sneldrogende, veegvaste afwerking. Het papier is bestand tegen water, vegen, vingerafdrukken en vochtigheid. Het is beschikbaar in verschillende formaten, waaronder A4, 8,5 x 11 inch, 10 x 15 cm (4 x 6 inch), 13 x
----------------------------	--

(vervolg)

	18 cm (5 x 7 inch) en met twee afwerkingen – glanzend of zachte glans (gesatineerd mat). Het is zuurvrij voor duurzame documenten.
HP Advanced fotopapier	Dit dikke fotopapier heeft een sneldrogende, veegvaste afwerking. Het papier is bestand tegen water, vegen, vingerafdrukken en vochtigheid. De foto's die u op deze papiersoort afdrukt, lijken op foto's die u in een winkel hebt laten afdrucken. Het papier is beschikbaar in verschillende formaten, waaronder A4, 8,5 x 11 inch, 10 x 15 cm (4 x 6 inch), 13 x 18 cm (5 x 7 inch) en met twee afwerkingen – glanzend of zachte glans (gesatineerd mat). Het is zuurvrij voor duurzame documenten.
HP Everyday Fotopapier	Druk kleurrijke, alledaagse kiekjes tegen lage kosten af, met papier dat voor het afdrucken van gewone foto's is ontworpen. Dit voordelige fotopapier droogt snel en is direct te verwerken. Dit papier produceert scherpe foto's met elke inkjetprinter. Beschikbaar met semi-glanzende afwerking in 8,5 x 11 inch, A4, 4 x 6 inch en 10 x 15 cm. Het is zuurvrij voor duurzame documenten.
HP Photo Value Packs:	HP Photo Value Packs zijn pakketten die originele printcartridges van HP en HP Advanced Photo Papier bevatten waardoor u tijd bespaart en u niet meer hoeft na te denken over het afdrucken van betaalbare professionele foto's met uw HP-printer. Originele HP-inkt en HP Advanced Photo Papier zijn op elkaar afgestemd zodat de levensduur van uw foto's wordt verlengd en uw foto's, afdruk na afdruk, levendig zijn. Zeer geschikt voor het afdrucken van een vakantie vol foto's of meerdere afdrucken die men kan delen.

Ga naar www.hp.com om HP-papier en andere benodigdheden te bestellen. Ga naar **Producten en diensten kopen** en selecteer **Inkt, toner en papier**.

 **Opmerking** Momenteel zijn sommige delen van de website van HP alleen beschikbaar in het Engels.

Tips voor de keuze en het gebruik van media

Voor de beste resultaten moet u zich aan de volgende richtlijnen houden.

- Gebruik altijd afdrukmetaal dat geschikt is voor de printerspecificaties. Zie [Mediaspecificaties](#) voor meer informatie.
- Plaats slechts één papiersoort tegelijkertijd in een lade.
- Zorg ervoor dat het papier goed in de lades is geplaatst. Zie [Afdrukmetaal plaatsen](#) voor meer informatie.
- Plaats niet te veel papier in de lade. Zie [Afdrukmetaal plaatsen](#) voor meer informatie.
- Om papierstoringen, een matige afdrukkwaliteit en andere afdrukproblemen te voorkomen, kunt u de volgende papiersoorten beter niet in de laden plaatsen.
 - Formulieren die uit meerdere delen bestaan
 - Afdrukmetaal dat is beschadigd, gekruld of verkreukeld
 - Afdrukmetaal met inkepingen of perforaties
 - Afdrukmetaal met een zware textuur of reliëf of afdrukmetaal dat inkt niet goed absorbeert
 - Afdrukmetaal dat te dun is of gemakkelijk kan worden uitgerekt
 - Afdrukmetaal met nietjes of paperclips

Afdruk materiaal plaatsen

Dit gedeelte bevat aanwijzingen voor het plaatsen van afdruk materiaal in de printer.

Dit gedeelte bevat de volgende onderwerpen:

- [Afdruk materiaal met een standaardformaat plaatsen](#)
- [Enveloppen plaatsen](#)
- [Kaarten en fotopapier plaatsen](#)
- [Afdruk materiaal met een speciaal formaat plaatsen](#)

Afdruk materiaal met een standaardformaat plaatsen

Media laden

Plaats afdruk materiaal met een standaardformaat aan de hand van deze instructies.

1. Trek Papierlade 1 naar buiten.

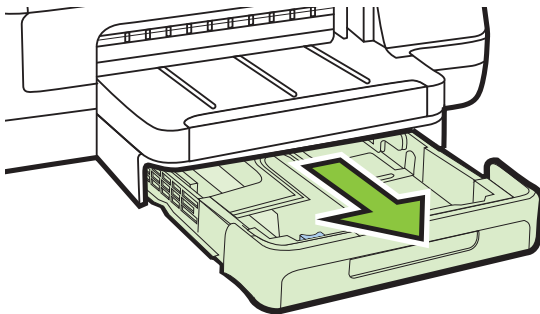

2. Plaats het afdruk materiaal met de afdrukkzijde naar beneden in het midden van de lade. Controleer of de stapel overeenkomt met de lijn op de breedtegeleider, en niet hoger komt dan de papierstapellijnmarkering in de lade.

 **Opmerking** Vul nooit papier bij terwijl de printer nog aan het afdrukken is.

3. Stel de materiaalgeleiders in de lade af op het formaat dat u in de lade hebt geplaatst en plaats de lade terug in de printer.

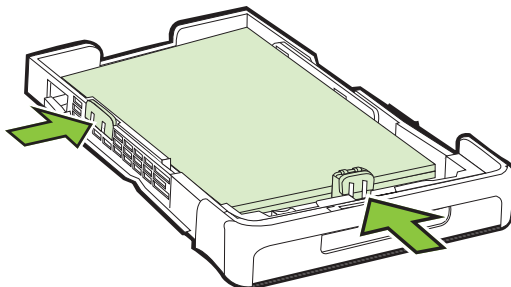

4. Trek het verlengstuk op de uitvoerlade uit.

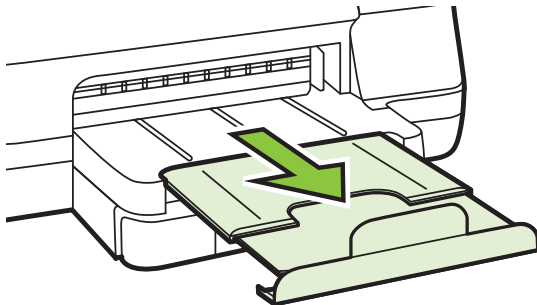

Enveloppen plaatsen

Enveloppen plaatsen

Plaats een envelop volgens deze instructies.

1. Trek Papierlade 1 naar buiten.

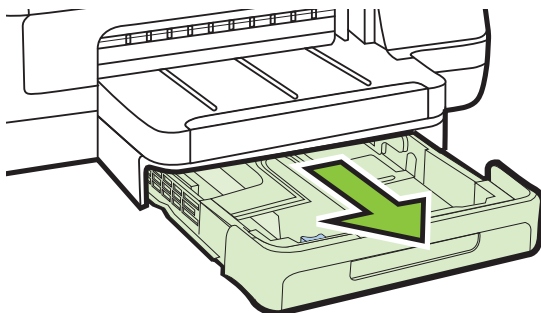

2. Plaats de enveloppen met de afdrukszijde naar beneden volgens de afbeelding. Zorg ervoor dat de stapel enveloppen niet hoger wordt dan de lijnmarkering in de lade aangeeft.

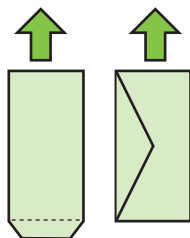

 **Opmerking** Vul nooit papier bij terwijl de printer nog aan het afdrucken is.

3. Stel de materiaalgeleiders in de lade af op het formaat dat u in de lade hebt geplaatst en plaats de lade terug in de printer.

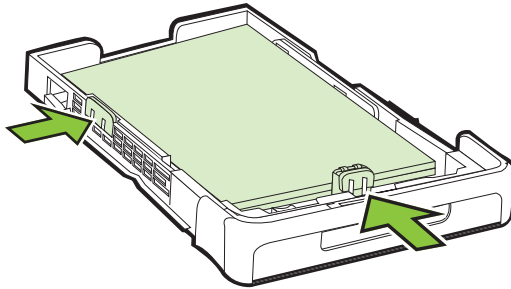

4. Trek het verlengstuk op de uitvoerlade uit.

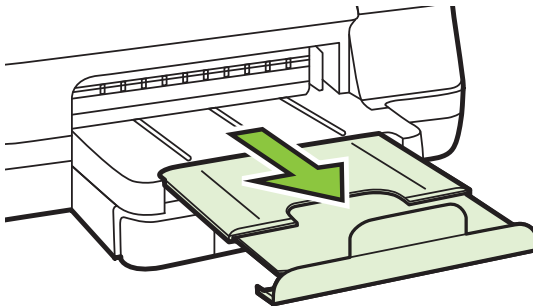

Kaarten en fotopapier plaatsen

Kaarten en fotopapier plaatsen

Plaats fotopapier aan de hand van deze instructies.

1. Trek Papierlade 1 naar buiten.

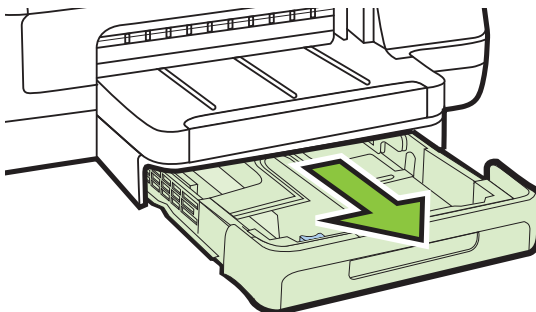

2. Plaats het afdruk materiaal met de afdrukzijde naar beneden in het midden van de lade. Controleer of de stapel overeenkomt met de lijn op de breedtegeleider, en niet hoger komt dan de papierstapelijlijnmarkering in de lade.

 **Opmerking** Vul nooit papier bij terwijl de printer nog aan het afdrukken is.

3. Stel de materiaalgeleiders in de lade af op het formaat dat u in de lade hebt geplaatst en plaats de lade terug in de printer.
4. Trek het verlengstuk op de uitvoerlade uit.

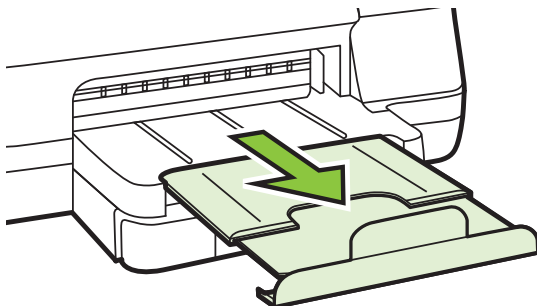

Afdruk materiaal met een speciaal formaat plaatsen

Papier met een speciaal formaat plaatsen

Plaats afdruk materiaal met een speciaal formaat aan de hand van deze instructies.

 **Let op** Gebruik alleen afdruk materiaal van speciaal formaat dat wordt ondersteund door de printer. Zie [Mediaspecificaties](#) voor meer informatie.

1. Trek Papierlade 1 naar buiten.

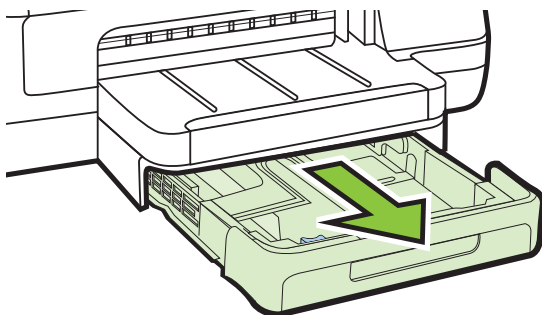

2. Plaats het afdruk materiaal met de afdrukzijde naar beneden in het midden van de lade. Controleer of de stapel overeenkomt met de lijn op de breedtegeleider, en niet hoger komt dan de papierstapelijlijnmarkering in de lade.

 **Opmerking** Vul nooit papier bij terwijl de printer nog aan het afdrukken is.

3. Stel de materiaalgeleiders in de lade af op het formaat dat u in de lade hebt geplaatst en plaats de lade terug in de printer.

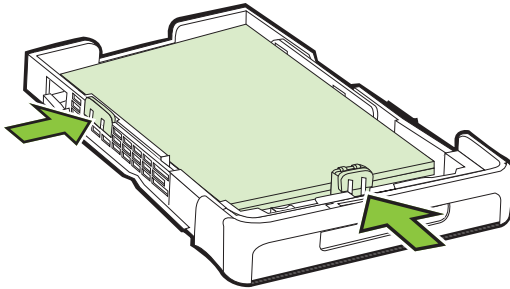

4. Trek het verlengstuk op de uitvoerlade uit.

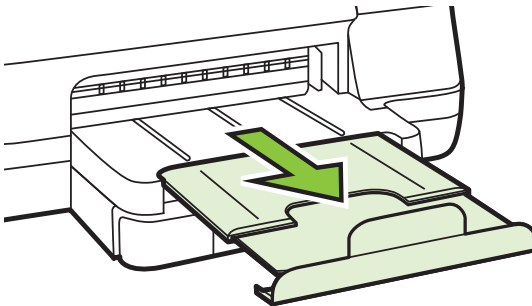

De accessoires installeren

Dit gedeelte bevat de volgende onderwerpen:

- [Installeer het accessoire voor automatisch dubbelzijdig afdrukken \(duplexmodule\).](#)
- [Lade 2 installeren](#)
- [Lades configureren](#)
- [Accessoires inschakelen in het printerstuurprogramma](#)

Installeer het accessoire voor automatisch dubbelzijdig afdrukken (duplexmodule).

U kunt automatisch op beide zijden van een vel papier afdrukken. Zie [Afdrukken aan beide zijden \(dubbelzijdig afdrukken\)](#) voor informatie over het gebruik van de duplexeenheid.

Zo installeert u de duplexeenheid.

- ▲ Schuif de duplexeenheid in de achterzijde van de printer totdat de eenheid vastklikt. Druk bij de installatie niet op de knoppen aan weerszijden van de

duplexeenheid, maar gebruik de knoppen alleen om de eenheid uit de printer te verwijderen.

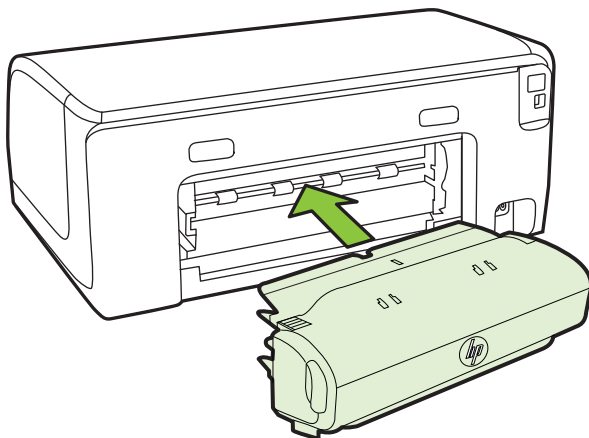

Lade 2 installeren

 **Opmerking** Papierlade 2 is een optionele accessoire.

Lade 2 kan maximaal 250 vellen normaal papier bevatten. Zie [Benodigheden en accessoires van HP](#) voor bestelinformatie.

Lade 2 installeren als volgt.

1. Pak de lade uit, verwijder verpakkingstape en -materiaal en breng de lade naar de voorbereide locatie. Het oppervlak moet stevig en vlak zijn.
2. Schakel de printer uit en koppel het netsnoer los.
3. Plaats de printer boven op de lade.

 **Let op** Plaats uw vingers en handen niet aan de onderzijde van de printer.

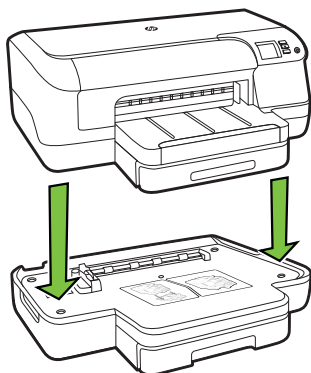

4. Sluit het netsnoer aan en zet de printer aan.
5. Activeer lade 2 in het printerstuurprogramma. Zie Accessoires inschakelen in het printerstuurprogramma voor meer informatie.

Lade 2 vullen

1. Pak de lade onder aan de voorkant vast en trek de lade uit de printer.

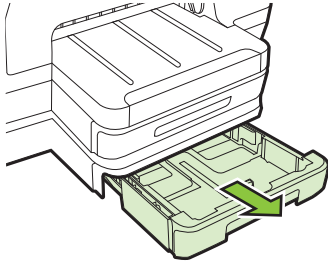

2. Plaats het papier met de afdrukzijde naar beneden in het midden van de lade. Controleer of de stapel papier overeenkomt met de lijn op de breedtegeleider, en niet hoger komt dan de papierstapellijnmarkering in de lade.

 **Opmerking** In lade 2 kan uitsluitend normaal papier worden geladen.

3. Stel de materiaalgeleiders in de lade af op het formaat dat u in de lade hebt geplaatst.

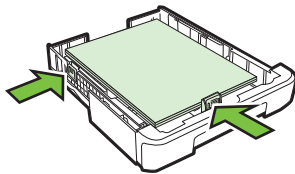

4. Plaats de lade voorzichtig terug.
5. Trek het verlengstuk op de uitvoerlade uit.

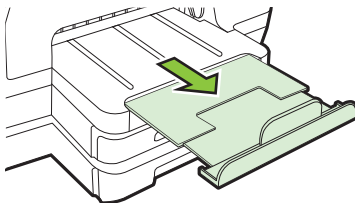

Lades configureren

 **Opmerking** Lade 2 is een facultatieve accessoire. Zie [Afdrukbenodigheden online bestellen](#) voor bestelinformatie.

Om de lades te configureren, moet lade 2 geïnstalleerd en ingeschakeld zijn.

Het afdruk materiaal wordt standaard uit Papierlade 1 ingevoerd. Als Papierlade 1 leeg is, wordt het afdruk materiaal uit Papierlade 2 gehaald (indien geïnstalleerd en voorzien van afdruk materiaal). Met de volgende functies kunt u deze standaardwerking wijzigen:

- **Ladevergrendeling:** hiermee kunt u voorkomen dat speciaal afdruk materiaal, zoals afdruk materiaal met een briefhoofd en voorbedrukt papier, per ongeluk wordt gebruikt. Als het afdruk materiaal tijdens het afdrukken opraakt, wordt geen afdruk materiaal uit een vergrendelde papierlade gebruikt om de afdruktaak te voltooien.
- **Standaardlade:** met deze functie kunt u bepalen welke lade als eerste wordt gebruikt.

 **Opmerking** Als u de ladevergrendeling en standaard lade-instellingen wilt gebruiken, moet u de optie voor automatische ladeselectie selecteren in de printersoftware. Als de printer is aangesloten op een netwerk en u een standaardlade instelt, geldt deze instelling voor alle gebruikers van de printer.

Lade 2 is uitsluitend geschikt voor normaal papier.

De volgende tabel geeft een overzicht van de verschillende manieren waarop u de papierlades kunt gebruiken.

Ik wil...	Voer de volgende stappen uit
In beide lades hetzelfde afdruk materiaal plaatsen en de printer laten overschakelen naar de tweede lade als de eerste leeg is.	<ul style="list-style-type: none"> • Plaats het afdruk materiaal in lade 1 en lade 2. Zie Afdruk materiaal plaatsen voor meer informatie. • Controleer of de ladevergrendeling is uitgeschakeld.
Zowel speciaal afdruk materiaal (zoals briefpapier) als gewoon papier in de lades plaatsen.	<ul style="list-style-type: none"> • Plaats speciaal afdruk materiaal in lade 1 en gewoon papier in lade 2. • Controleer of lade 2 de standaardlade is. • Controleer of de ladevergrendeling is ingesteld voor lade 1.
Afdruk materiaal in beide lades plaatsen maar de printer eerst afdruk materiaal laten halen uit een specifieke lade.	<ul style="list-style-type: none"> • Plaats afdruk materiaal in lade 1 en lade 2. • Controleer of de juiste lade als standaardlade is ingesteld.

De lades configureren

1. Controleer of de printer aanstaat.
2. Voer één van de volgende handelingen uit:

Geïntegreerde webserver

- ▲ Klik op het tabblad **Instellingen** en klik op **Behandeling papier** in het linkerdeelvenster.

Stuurprogramma printer (Windows):

Voer de volgende stappen uit om de standaard lade te configureren:

- a. Klik op **Start**, en vervolgens op **Printers** of **Printers en Faxtoestellen** of **Apparaten en printers**.
-of-
Klik op **Start**, klik op **Configuratiescherm** en dubbelklik vervolgens op **Printers**.
- b. Klik met de rechtermuisknop op het pictogram van de printer en klik op **Printereigenschappen, Afdrukvoorkeuren**.
- c. Klik op de tab **Papier/Kwaliteit**.
- d. In de groep **Ladekeuze** selecteert u de gewenste lade uit de vervolgkeuzelijst **Papierkeuze**.

HP Printerhulpprogramma (Mac OS X)

- ▲ Klik op **Papierverwerking** in het deelvenster **Printerinstellingen**.
3. Klik na het veranderen van de gewenste lade-instellingen op **OK** of **Toepassen**.

Accessoires inschakelen in het printerstuurprogramma

- [Accessoires inschakelen \(Windows\)](#)
- [Accessoires inschakelen \(Mac OS X\)](#)

Accessoires inschakelen (Windows)

1. Klik op **Start**, en vervolgens op **Printers** of **Printers en Faxtoestellen** of **Apparaten en printers**.
-of-
Klik op **Start**, klik op **Configuratiescherm** en dubbelklik vervolgens op **Printers**.
2. Klik met de rechtermuisknop op het printerpictogram en klik vervolgens op **Printereigenschappen**.
3. Selecteer het tabblad **Apparaatinstellingen**. Klik op het accessoire dat u wilt inschakelen, klik in het vervolgmenu op **Geïnstalleerd** en klik vervolgens op **OK**.

Accessoires inschakelen (Mac OS X)

Mac OS X schakelt in het printerstuurprogramma automatisch alle accessoires in wanneer u de printersoftware installeert. Neem de volgende stappen als u later een nieuw accessoire toevoegt:

1. Open **Systeemvoorkeuren** en selecteer **Afdrukken en faxen** of **Afdrukken en scannen**.
2. Selecteer de printer in de lijst met printers en klik vervolgens op **Opties en benodigdheden**.
3. Klik op het tabblad **Driver**.
4. Selecteer de opties die u wilt installeren en klik op **OK**.

Onderhoud van de printer

Aan de hand van de instructies in dit gedeelte kunt u ervoor zorgen dat de printer optimaal blijft functioneren. Voer deze onderhoudsprocedure uit voor zover nodig.

- [De buitenkant reinigen](#)

De buitenkant reinigen

 **Waarschuwing** Schakel de printer uit en haal het netsnoer uit het stopcontact voordat u de printer gaat reinigen.

Gebruik een zachte, vochtige, pluisvrije doek om stof en vlekken van de behuizing te verwijderen. Zorg ervoor dat er geen vloeistoffen in de printer of op het bedieningspaneel van de printer terechtkomen.

De printer bijwerken

HP werkt voortdurend aan verbetering van de prestaties van printers en biedt u de nieuwste functies. Wanneer de printer is aangesloten op een netwerk en webservices is ingeschakeld, kunt u controleren op updates voor de printer en deze installeren.

De printer bijwerken

1. Open EWS. Zie [Geïntegreerde webserver](#) voor meer informatie.
2. Klik op het tabblad **Webservices**.

3. Klik in het gedeelte **Instellingen webservices** op **Productupdate** en op **Nu controleren**, en volg de instructies op het scherm.
4. Als de optie Productupdate niet beschikbaar is, volg dan deze instructies:
 - a. In het gedeelte **Instellingen webservices** klikt u op **Instellingen**, dan op **Doorgaan** en volgt u de instructies op het scherm.
 - b. Wanneer u dit wordt gevraagd, kiest u ervoor om de printer te laten controleren op updates en deze te installeren.



Opmerking Als er een printerupdate beschikbaar is, zal de printer de update downloaden en installeren en vervolgens opnieuw opstarten.

Opmerking Als er u wordt gevraagd naar proxy-instellingen en als uw netwerk proxy-instellingen gebruikt, volgt u de instructies op het scherm om een proxyserver in te stellen. Als u niet beschikt over de details, neem dan contact op met uw netwerkbeheerder of de persoon die het netwerk heeft ingesteld.

De printer uitschakelen

Schakel de printer uit door op (Aan/uit) op de printer te drukken. Wacht tot het lampje uitgaat voor u de stekker loskoppelt of een wandschakelaar omzet.







-
- Let op** Als u de printer verkeerd uitschakelt, wordt de wagen met de printcartridges mogelijk niet op de juiste positie teruggezet. Dit kan problemen met de printcartridges en de afdrukkwaliteit veroorzaken.

Let op HP raadt aan om ontbrekende cartridges zo snel mogelijk te vervangen om problemen met de afdrukkwaliteit, mogelijk extra inktverbruik of schade aan het inksysteem te voorkomen. Schakel de printer nooit uit als een of meer printcartridges ontbreken.

2 Afdrukken

De meeste afdrukinstellingen worden door de softwaretoepassing automatisch afgehandeld. Wijzig de instellingen uitsluitend handmatig indien u de afdrukkwaliteit wilt veranderen, u wilt afdrukken op speciale papiersoorten of als u speciale functies wilt gebruiken. Voor meer informatie over het selecteren van de beste afdrukmaterialen voor uw documenten, zie [Afdruk materiaal selecteren](#).

Kies een afdruktaak om verder te gaan:

	Documenten afdrukken
	Brochures afdrukken
	Afdrukken op enveloppen
	Foto's afdrukken
	Afdrukken op afdruk materiaal van speciaal formaat
	Documenten of foto's zonder rand afdrukken

Documenten afdrukken

Volg de instructies voor uw besturingssysteem.

- [Documenten afdrukken \(Windows\)](#)
- [Documenten afdrukken \(Mac OS X\)](#)

 **Opmerking** Deze printer bevat HP ePrint, een gratis dienst van HP waarmee u op elk ogenblik en vanaf elke locatie documenten kunt afdrukken met uw printer voorzien van HP ePrint, zonder extra software of printerstuurprogramma's. Zie [HP ePrint](#) voor meer informatie.

Documenten afdrukken (Windows)

1. Plaats papier in de lade. Zie [Afdruk materiaal plaatsen](#) voor meer informatie.
2. Klik op **Afdrukken** in het menu **Bestand** van uw softwaretoepassing.
3. Zorg ervoor dat de printer die u wilt gebruiken geselecteerd is.
4. Klik op de optie waarmee u het dialoogvenster **Printereigenschappen** opent om de instellingen te wijzigen.
Afhankelijk van uw softwaretoepassing heeft deze knop de naam **Eigenschappen**, **Opties**, **Printerinstellingen**, **Printer** of **Voorkeuren**.
5. Wijzig de papierrichting op het tabblad **Opmaak** en de papierbron, papiersoort, papierformaat, en kwaliteitsinstellingen op het tabblad **Papier/Kwaliteit**. Klik op de knop **Geavanceerd** en wijzig de optie **Afdrukken in grijstinten** om in zwart-wit af te drukken.

 **Opmerking** Indien u een zwart-witdocument wilt afdrukken met alleen zwarte inkt, klik dan op de knop **Geavanceerd**. Kies in de vervolgkeuzelijst **Afdrukken in grijstinten Enkel zwarte inkt**. Klik dan op de knop **OK**. Als u **Zwart-wit** als optie ziet staan in het tabblad **Papier/Kwaliteit** of het tabblad **Lay-out**, moet u deze selecteren.

6. Klik op **OK**.
7. Klik op **Afdrukken** of **OK** om het afdrukken te starten.

Documenten afdrukken (Mac OS X)

1. Plaats papier in de lade. Zie [Afdruk materiaal plaatsen](#) voor meer informatie.
2. Selecteer een papierformaat:
 - a. Kies in het menu **Bestand** van uw softwaretoepassing de optie **Pagina-instelling**.

 **Opmerking** Als u de optie **Pagina-instelling** niet ziet, gaat u naar stap 3.

- b. Controleer of de printer die u wilt gebruiken is geselecteerd in het pop-upmenu **Formaat voor**.
 - c. Selecteer het papierformaat in het pop-upmenu **Papierformaat** en klik vervolgens op **OK**.
3. Klik in het menu **Bestand** van het programma op uw computer op **Afdrukken**.
 4. Zorg ervoor dat de printer die u wilt gebruiken geselecteerd is.
 5. Selecteer het papierformaat in het pop-upmenu **Papierformaat** (indien aanwezig).
 6. Wijzig de afdrukinstellingen voor de optie in de pop-upmenu's, in overeenstemming met uw project.

 **Opmerking** Als u geen opties ziet, klik dan op het blauwe driehoekje naast het pop-upmenu **Printer** of klik op **Details weergeven**.

7. Klik op **Afdrukken** om te beginnen met afdrukken.

Brochures afdrukken

Volg de instructies voor uw besturingssysteem.

- [Brochures afdrukken \(Windows\)](#)
- [Brochures afdrukken \(Mac OS X\)](#)

 **Opmerking** Deze printer bevat HP ePrint, een gratis dienst van HP waarmee u op elk ogenblik en vanaf elke locatie documenten kunt afdrukken met uw printer voorzien van HP ePrint, zonder extra software of printerstuurprogramma's. Zie [HP ePrint](#) voor meer informatie.

Brochures afdrukken (Windows)

 **Opmerking** Maak de wijzigingen in de HP-software die bij de printer is geleverd om de afdrukinstellingen voor alle afdruktaken in te stellen. Zie [Hulpprogramma's printerbeheer](#) voor meer informatie over de HP-software.

1. Plaats papier in de lade. Zie [Afdruk materiaal plaatsen](#) voor meer informatie.
2. Klik op **Afdrukken** in het menu **Bestand** van uw softwaretoepassing.
3. Zorg ervoor dat de printer die u wilt gebruiken geselecteerd is.
4. Klik op de optie waarmee u het dialoogvenster **Printereigenschappen** opent om de instellingen te wijzigen.
Afhankelijk van uw softwaretoepassing heeft deze knop de naam **Eigenschappen, Opties, Printerinstellingen, Printer** of **Voorkeuren**.
5. Klik op het tabblad **Lay-out** en wijzig de indien nodig de papierrichting.
6. Klik op het tabblad **Papier/kwaliteit**, selecteer de juiste papiersoort voor de brochure in de vervolgkeuzelijst **Media** en wijzig vervolgens indien nodig de papierbron, de papiergrootte en de kwaliteitinstellingen.
7. Klik op de knop **Geavanceerd** en wijzig de optie **Afdrukken in grijstinten** om in zwart-wit af te drukken.
8. Klik op **OK** en klik vervolgens op **Afdrukken** of **OK** om het afdrukken te starten.

Brochures afdrukken (Mac OS X)

1. Plaats papier in de lade. Zie [Afdruk materiaal plaatsen](#) voor meer informatie.
2. Selecteer een papierformaat:
 - a. Kies in het menu **Bestand** van uw softwaretoepassing de optie **Pagina-instelling**.

 **Opmerking** Als u de optie **Pagina-instelling** niet ziet, gaat u naar stap 3.

- b. Controleer of de printer die u wilt gebruiken is geselecteerd in het pop-upmenu **Formaat voor**.
 - c. Selecteer het papierformaat in het pop-upmenu **Papierformaat** en klik vervolgens op **OK**.
3. Klik in het menu **Bestand** van het programma op uw computer op **Afdrukken**.
 4. Zorg ervoor dat de printer die u wilt gebruiken geselecteerd is.

5. Selecteer het papierformaat in het pop-upmenu **Papierformaat** (indien aanwezig).
6. Klik in het pop-upmenu op **Papiersoort/kwaliteit** en selecteer de volgende instellingen:
 - **Papiersoort:** de juiste soort brochurepapier
 - **Kwaliteit:** **Normaal** of **Beste**

 **Opmerking** Als u geen opties ziet, klik dan op het blauwe driehoekje naast het pop-upmenu **Printer** of klik op **Details weergeven**.

7. Selecteer eventueel nog andere afdrুকinstellingen en klik op **Afdrukken** om het afdrukken te starten.

Afdrukken op enveloppen

Gebruik geen enveloppen met de volgende kenmerken:

- zeer gladde afwerking
- zelfklevende randen, sluitingen of vensters.
- dik, onregelmatig of gekrulde hoeken
- gekreukelde, gescheurde of anderszins beschadigde gedeelten

Zorg ervoor dat de vouwen in de enveloppen die u in de printer plaatst, scherp zijn.

 **Opmerking** Zie voor meer informatie over afdrukken op enveloppen de documentatie van het softwareprogramma dat u gebruikt.

Volg de instructies voor uw besturingssysteem.

- [Afdrukken op enveloppen \(Windows\)](#)
- [Afdrukken op enveloppen \(Mac OS X\)](#)

Afdrukken op enveloppen (Windows)

1. Plaats enveloppen in de lade met de afdrukzijde naar beneden. Zie [Afdruk materiaal plaatsen](#) voor meer informatie.
2. Klik op **Afdrukken** in het menu **Bestand** van uw softwaretoepassing.
3. Zorg ervoor dat de printer die u wilt gebruiken geselecteerd is.
4. Klik op de optie waarmee u het dialoogvenster **Printereigenschappen** opent om de instellingen te wijzigen.
Afhankelijk van uw softwaretoepassing heeft deze knop de naam **Eigenschappen**, **Opties**, **Printerinstellingen**, **Printer** of **Voorkeuren**.
5. Wijzig op het tabblad **Opmaak** de afdrukstand naar **Liggend**.
6. Klik op **Papier/kwaliteit** en selecteer vervolgens de juiste envelopsoort uit de vervolgkeuzelijst **Papierformaat**.

 **Tip** U kunt meer opties voor de afdruktaak wijzigen aan de hand van de beschikbare functies, die u op de andere tabbladen in het dialoogvenster kunt vinden.

7. Klik op **OK**, en klik vervolgens op **Afdrukken** of **OK** om het afdrukken te starten.

Afdrukken op enveloppen (Mac OS X)

1. Plaats enveloppen in de lade. Zie [Afdruk materiaal plaatsen](#) voor meer informatie.
2. Selecteer een papierformaat:
 - a. Kies in het menu **Bestand** van uw softwaretoepassing de optie **Pagina-instelling**.

 **Opmerking** Als u de optie **Pagina-instelling** niet ziet, gaat u naar stap 3.
 - b. Controleer of de printer die u wilt gebruiken is geselecteerd in het pop-upmenu **Formaat voor**.
 - c. Selecteer het papierformaat in het pop-upmenu **Papierformaat** en klik vervolgens op **OK**.
3. Klik in het menu **Bestand** van het programma op uw computer op **Afdrukken**.
4. Zorg ervoor dat de printer die u wilt gebruiken geselecteerd is.
5. Selecteer het juiste envelopformaat in het pop-upmenu **Papierformaat** (indien aanwezig).
6. Selecteer de optie **Afdrukstand**.

 **Opmerking** Als u geen opties ziet, klik dan op het blauwe driehoekje naast het pop-upmenu **Printer** of klik op **Details weergeven**.
7. Selecteer eventueel nog andere afdrukinstellingen en klik op **Afdrukken** om het afdrukken te starten.

Foto's afdrukken

Laat ongebruikt fotopapier niet in de invoerlade zitten. Het fotopapier kan omkrullen, waardoor de afdrukkwaliteit kan verminderen. Fotopapier moet vlak zijn om er goed op te kunnen afdrukken.

Volg de instructies voor uw besturingssysteem.

- [Foto's afdrukken op fotopapier \(Windows\)](#)
- [Foto's afdrukken op fotopapier \(Mac OS X\)](#)

 **Opmerking** Deze printer bevat HP ePrint, een gratis dienst van HP waarmee u op elk ogenblik en vanaf elke locatie documenten kunt afdrukken met uw printer voorzien van HP ePrint, zonder extra software of printerstuurprogramma's. Zie [HP ePrint](#) voor meer informatie.

Foto's afdrukken op fotopapier (Windows)

1. Plaats papier in de lade. Zie [Afdruk materiaal plaatsen](#) voor meer informatie.
2. Klik op **Afdrukken** in het menu **Bestand** van uw softwaretoepassing.
3. Zorg ervoor dat de printer die u wilt gebruiken geselecteerd is.
4. Klik op de optie waarmee u het dialoogvenster **Printereigenschappen** opent om de instellingen te wijzigen.

Afhankelijk van uw softwaretoepassing heeft deze optie de naam **Eigenschappen**, **Opties**, **Printerinstellingen**, **Printer** of **Voorkeuren**.

5. Klik op het tabblad **Papier/kwaliteit** en selecteer vervolgens het juiste type fotopapier in de vervolgkeuzelijst **Media**.

 **Opmerking** Maximum dpi wordt enkel ondersteund voor kleurenprinten op HP Premium Plus-fotopapier en HP Advanced-fotopapier.

6. Klik op de knop **Geavanceerd** en selecteer **Beste** of **Maximum dpi** in de vervolgkeuzelijst **Uitvoer kwaliteit**.
7. Als u de foto in zwart-wit wilt afdrukken, klikt u op het vervolgmenu **Grijswaarde** en selecteert u de volgende optie:
Hoge kwaliteit grijswaarde: gebruikt alle beschikbare kleuren om uw foto's af te drukken in grijs tinten. Hiermee creëert u zachte en natuurlijke grijze schakeringen.
8. Klik op **OK** en klik vervolgens op **Afdrukken** of **OK** om het afdrukken te starten.

Foto's afdrukken op fotopapier (Mac OS X)

1. Plaats papier in de lade. Zie [Afdruk materiaal plaatsen](#) voor meer informatie.
2. Selecteer een papierformaat:
 - a. Kies in het menu **Bestand** van uw softwaretoepassing, de optie **Pagina-instelling**.

 **Opmerking** Als u de optie **Pagina-instelling** niet ziet, gaat u naar stap 3.

- b. Controleer of de printer die u wilt gebruiken is geselecteerd in het pop-upmenu **Formaat voor**.
 - c. Selecteer het papierformaat in het pop-upmenu **Papierformaat** en klik vervolgens op **OK**.
3. Klik in het menu **Bestand** van de softwaretoepassing op uw computer op **Afdrukken**.
 4. Zorg ervoor dat de printer die u wilt gebruiken geselecteerd is.
 5. Selecteer het juiste papierformaat in het pop-upmenu **Papierformaat** (indien aanwezig).
 6. Klik in het pop-upmenu op **Papiersoort/kwaliteit** en selecteer de volgende instellingen:
 - **Papiersoort:** Het juiste type fotopapier
 - **Kwaliteit:** **Beste** of **Maximum dpi**

 **Opmerking** Als u geen opties ziet, klik dan op het blauwe driehoekje naast het pop-upmenu **Printer** of klik op **Details weergeven**.

7. Wijzig indien nodig de opties voor foto's en kleuren:
 - a. Klik op het driehoekje naast **Kleuropties** en selecteer de juiste opties onder **Foto herstellen**:
 - **Uit**: past geen automatische aanpassingen op de afbeelding toe.
 - **Normaal**: stelt het beeld automatisch scherp; hiermee past u de scherpte van het beeld enigszins aan.
 - b. Als u de foto in zwart-wit wilt afdrucken, klikt u op **Grijswaarde** in het pop-upmenu **Kleur** en dan selecteert u de volgende optie:
Hoge kwaliteit: gebruikt alle beschikbare kleuren om uw foto's af te drukken in grijs tinten. Hiermee creëert u zachte en natuurlijke grijze schakeringen.
8. Selecteer eventueel nog andere afdrukinstellingen en klik op **Afdrukken** om het afdrucken te starten.

Afdrukken op afdruk materiaal van speciaal formaat

Als uw toepassing een aangepast papierformaat ondersteunt, stelt u het papierformaat eerst in de toepassing in voordat u het document afdrukt. Zo niet, stelt u het papierformaat in het printerstuurprogramma in. U moet wellicht de opmaak van bestaande documenten aanpassen om deze correct te kunnen afdrucken op een aangepast papierformaat.

Gebruik alleen papier van aangepast formaat dat wordt ondersteund door de printer. Zie [Mediaspecificaties](#) voor meer informatie.

 **Opmerking** Speciale papierformaten definiëren vanuit de beeldbewerkingssoftware van HP is alleen beschikbaar op Mac OS X.

Volg de instructies voor uw besturingssysteem.

- [Afdrukken op speciaal papier of een aangepast papierformaat \(Mac OS X\)](#)

Afdrukken op speciaal papier of een aangepast papierformaat (Mac OS X)

 **Opmerking** Voordat u op aangepast papier kunt afdrucken, moet u het aangepaste formaat instellen in de HP-software die bij de printer is geleverd. Zie voor instructies [Aangepaste formaten instellen \(Mac OS X\)](#)

1. Laad het juiste papier in de lade. Zie [Afdruk materiaal plaatsen](#) voor meer informatie.
2. Selecteer een papierformaat:
 - a. Kies in het menu **Bestand** van uw softwaretoepassing de optie **Pagina-instelling**.

 **Opmerking** Als u de optie **Pagina-instelling** niet ziet, gaat u naar stap 3.

- b. Controleer of de printer die u wilt gebruiken is geselecteerd in het pop-upmenu **Formaat voor**.
 - c. Selecteer het papierformaat in het pop-upmenu **Papierformaat** en klik vervolgens op **OK**.

3. Klik in het menu **Bestand** van het programma op uw computer op **Afdrukken**.
4. Zorg ervoor dat de printer die u wilt gebruiken geselecteerd is.
5. Selecteer het juiste papierformaat in het pop-upmenu **Papierformaat** (indien aanwezig).
6. Klik in het pop-upmenu op **Papierverwerking**.
7. Klik in **Bestemming papierformaat** op het tabblad **Aanpassen aan papierformaat** en selecteer dan het speciale papierformaat.
8. Selecteer eventueel nog andere afdrukinstellingen en klik op **Afdrukken** om het afdrukken te starten.

Aangepaste formaten instellen (Mac OS X)

1. Plaats papier in de lade. Zie [Afdruk materiaal plaatsen](#) voor meer informatie.
2. Klik in het programma van waaruit u wilt afdrukken in het menu **Bestand** op **Pagina-instelling** en controleer of de printer die u wilt gebruiken is geselecteerd in het pop-upmenu **Formaat voor**.

-of-

Klik in het programma van waaruit u wilt afdrukken in het menu **Bestand** op **Afdrukken** en controleer of de printer die u wilt gebruiken is geselecteerd.

3. Selecteer **Speciale papierformaten beheren** in het pop-upmenu **Papierformaat**.



Opmerking Als u geen opties ziet, in het dialoogvenster **Afdrukken**, klik dan op het blauwe weergavedriehoekje naast het pop-upvenster **Printer** of klik op **Details weergeven**.

4. Klik op het **+**-teken links van het scherm, dubbelklik op **Naamloos** en typ een naam voor het nieuwe aangepaste formaat.
5. Bij **Breedte** en **Hoogte** voert u de afmetingen in en stelt u vervolgens de marges in, indien u die wilt aanpassen.
6. Klik op **OK**.

Documenten of foto's zonder rand afdrukken

Bij afdrukken zonder randen kunt u afdrukken tot aan de randen van bepaalde soorten fotopapier en van bepaalde formaten daarvan.

Voor het afdrukken opent u het bestand en zorgt u ervoor dat de grootte van het document of de afbeelding overeenkomt met de afmetingen van het papier in de printer.



Opmerking Afdrukken zonder rand is enkel beschikbaar bij sommige toepassingen.

Volg de instructies voor uw besturingssysteem.

- [Documenten of foto's zonder rand afdrukken \(Windows\)](#)
- [Documenten of foto's zonder rand afdrukken \(Mac OS X\)](#)

Documenten of foto's zonder rand afdrukken (Windows)

1. Plaats papier in de lade. Zie [Afdruk materiaal plaatsen](#) voor meer informatie.
2. Klik op **Afdrukken** in het menu **Bestand** van uw softwaretoepassing.
3. Zorg ervoor dat de printer die u wilt gebruiken geselecteerd is.
4. Klik op de optie waarmee u het dialoogvenster **Printereigenschappen** opent om de instellingen te wijzigen.
Afhankelijk van uw softwaretoepassing heeft deze knop de naam **Eigenschappen**, **Opties**, **Printerinstellingen**, **Printer** of **Voorkeuren**.
5. Klik op het tabblad **Papier/Kwaliteit** en klik vervolgens op de knop **Geavanceerd**.
6. Selecteer **Afdrukken zonder rand** in de vervolgkeuzelijst **Zonder rand afdrukken**.
7. Wijzig indien nodig de optie vanuit de vervolgkeuzelijst **Uitvoer kwaliteit** en klik vervolgens op **OK**.
8. Selecteer in de vervolgkeuzelijst **Afdruk materiaal** de juiste papiersoort.
9. Klik op **OK** en klik vervolgens op **Afdrukken** of **OK** om het afdrukken te starten.

Documenten of foto's zonder rand afdrukken (Mac OS X)

1. Plaats papier in de lade. Zie [Afdruk materiaal plaatsen](#) voor meer informatie.
2. Selecteer een papierformaat zonder rand:
 - a. Kies in het menu **Bestand** van uw softwaretoepassing de optie **Pagina-instelling**.

 **Opmerking** Als u de optie **Pagina-instelling** niet ziet, gaat u naar stap 3.

 - b. Controleer of de printer die u wilt gebruiken is geselecteerd in het pop-upmenu **Formaat voor**.
 - c. Selecteer een papierformaat zonder rand in het pop-upmenu **Papierformaat** en klik vervolgens op **OK**.
3. Klik in het menu **Bestand** van het programma op uw computer op **Afdrukken**.
4. Zorg ervoor dat de printer die u wilt gebruiken geselecteerd is.
5. Selecteer het papierformaat in het pop-upmenu **Papierformaat** (indien aanwezig).
6. Klik in het pop-upmenu op **Papiersoort/kwaliteit** en selecteer de volgende instellingen:
 - **Papiersoort:** de juiste papiersoort
 - **Kwaliteit:** **Beste** of **Maximum dpi**

 **Opmerking** Als u geen opties ziet, klik dan op het blauwe driehoekje naast het pop-upmenu **Printer** of klik op **Details weergeven**.

7. Zorg dat het selectievakje **Afdrukken zonder rand** is ingeschakeld.

8. Klik, indien nodig, op het weergavedriehoekje naast **Kleuropties** en selecteer de juiste **Photo Fix**-opties:
 - **Uit:** geen automatisch aanpassingen aan de afbeelding.
 - **Normaal:** de afbeelding wordt automatisch scherpgesteld; de scherpte van de afbeelding wordt enigszins aangepast.
9. Selecteer eventueel nog andere afdrukinstellingen en klik op **Afdrukken** om het afdrukken te starten.

Afdrukken aan beide zijden (dubbelzijdig afdrukken)

U kunt automatisch dubbelzijdig afdrukken op een vel afdruk materiaal met de accessoire voor automatisch dubbelzijdig afdrukken (duplexeenheid).

 **Tip** U kunt handmatig dubbelzijdig afdrukken door eerst de oneven genummerde pagina's af te drukken, de pagina's om te draaien en vervolgens de even genummerde pagina's af te drukken.

Dubbelzijdig afdrukken (Windows)

1. Gebruik de geschikte afdrukmaterialen. Zie [Richtlijnen voor dubbelzijdig afdrukken](#) en [Afdruk materiaal plaatsen](#) voor meer informatie.
2. Controleer of de duplexmodule goed is geïnstalleerd. Zie [Installeer het accessoire voor automatisch dubbelzijdig afdrukken \(duplexmodule\)](#), voor meer informatie.
3. Kies wanneer een document is geopend de opdracht **Afdrukken** in het menu **Bestand** en klik vervolgens op de knop **Printereigenschappen** om het dialoogvenster te openen.
Afhankelijk van uw softwaretoepassing heeft deze knop de naam **Eigenschappen**, **Opties**, **Printerinstellingen**, **Printer** of **Voorkeuren**.
4. Onder de opties **Afdrukken op beide zijden** in het tabblad **Lay-out**, selecteert u ofwel **Afknippen langs lange zijde** of **Afknippen langs korte zijde**.
5. Pas eventueel andere instellingen aan en klik op **OK**.
6. Druk het document af.

Dubbelzijdig afdrukken (Mac OS X)

1. Plaats het juiste afdruk materiaal. Zie [Richtlijnen voor dubbelzijdig afdrukken](#) en [Afdruk materiaal plaatsen](#) voor meer informatie.
2. Zorg ervoor dat de duplexeenheid correct wordt geplaatst. Zie [Installeer het accessoire voor automatisch dubbelzijdig afdrukken \(duplexmodule\)](#), voor meer informatie.

3. Selecteer een papierformaat:
 - a. Kies in het menu **Bestand** van uw softwaretoepassing de optie **Pagina-instelling**.

 **Opmerking** Als u de optie **Pagina-instelling** niet ziet, gaat u naar stap 4.

 - b. Controleer of de printer die u wilt gebruiken is geselecteerd in het pop-upmenu **Formaat voor**.
 - c. Selecteer het papierformaat in het pop-upmenu **Papierformaat** en klik vervolgens op **OK**.
4. Klik in het menu **Bestand** van het programma op uw computer op **Afdrukken**.
5. Zorg ervoor dat de printer die u wilt gebruiken geselecteerd is.
6. Selecteer het papierformaat in het pop-upmenu **Papierformaat** (indien aanwezig).

 **Opmerking** Mogelijk moet u de papierformaatoptie **Marges voor dubbelzijdig afdrukken** selecteren.

7. Klik in het pop-upmenu **Dubbelzijdig afdrukken** op **Afdrukken op beide zijden**, en klik op de juiste bindopties voor het document.
-of-
Klik op het pop-upmenu **Lay-out** en selecteer de juiste bindopties voor het document in het pop-upmenu **Afdrukken op beide zijden**.

 **Opmerking** Als u geen opties ziet, klik dan op het blauwe driehoekje naast het pop-upmenu **Printer** of klik op **Details weergeven**.

8. Selecteer eventueel nog andere afdrukinstellingen en klik op **Afdrukken** om het afdrukken te starten.

Bekijk de afdrukresolutie.

1. Klik in het printerstuurprogramma op het tabblad **Papier/Kwaliteit** en klik vervolgens op de knop **Geavanceerd**.
2. Klik op de vervolgkeuzelijst **Resolutie** voor de beschikbare afdrukresoluties.

3 HP ePrint

HP ePrint is een gratis dienst van HP waarmee u op elk ogenblik en vanaf elke plaats waar u e-mail kunt verzenden documenten kunt afdrukken met uw printer met HP ePrint. Stuur uw documenten en foto's gewoon naar het e-mailadres dat aan uw printer werd toegewezen wanneer u webservices hebt ingeschakeld. Er zijn geen bijkomende stuurprogramma's of software nodig.

Zodra u zich hebt geregistreerd voor een account op ePrintCenter (www.eprintercenter.com) kunt u zich aanmelden om uw HP ePrint-taakstatus te bekijken, uw HP ePrint-printerwachtrij te beheren, in te stellen wie uw e-mailadres voor de HP ePrint-printer mag gebruiken om af te drukken en hulp voor HP ePrint te krijgen.

 **Opmerking** Om HP ePrint te gebruiken moet u printer zijn verbonden met het internet (met een Ethernet-kabel of via een draadloze verbinding). U kunt deze webfuncties niet gebruiken indien de printer is aangesloten met een USB-kabel.

Dit gedeelte bevat de volgende onderwerpen:

- [Instellen van HP ePrint](#)
- [HP ePrint gebruiken](#)
- [Webservices verwijderen](#)

Instellen van HP ePrint

Voer de volgende stappen uit om HP ePrint in te stellen.

- [Stel HP ePrint in door middel van de HP-printersoftware.](#)
- [Stel HP ePrint in via het bedieningspaneel van de printer.](#)
- [Stel HP ePrint in via de geïntegreerde webserver.](#)

 **Opmerking** Zorg ervoor dat u vast (Ethernet) of draadloos bent verbonden met het internet alvorens u HP ePrint instelt.

Opmerking Als er problemen optreden, raadpleeg dan het gedeelte HP ePrint-lampje in [Referentie voor de lampjes van het bedieningspaneel](#).

Stel HP ePrint in door middel van de HP-printersoftware.

Naast het activeren van de hoofdfuncties van de printer, kunt u de HP-printersoftware die bij uw printer is geleverd, gebruiken om HP ePrint in te stellen. Als u HP ePrint niet hebt ingesteld bij het installeren van de HP-software op uw computer, kunt u de software nog steeds gebruiken om HP ePrint in te stellen.

Voer de volgende stappen uit voor uw besturingssysteem om HP ePrint in te stellen:

Windows

1. Klik vanaf het bureaublad van de computer op **Start**, selecteer **Programma's of Alle programma's**, klik op **HP**, selecteer de map voor uw printer en selecteer vervolgens het pictogram met de naam van uw printer.
2. Dubbelklik op **Internetoplossingen** en dubbelklik vervolgens op **ePrint setup**. De geïntegreerde webserver van de printer wordt geopend.
3. Klik op het tabblad **Webservices**.
4. Klik in het gedeelte **Instellingen webservices** op **Instellingen** en vervolgens op **Doorgaan**. Volg de instructies op het scherm om de gebruiksvoorwaarden te accepteren.
5. Wanneer u dit wordt gevraagd, kiest u ervoor om de printer te laten controleren op updates en deze te installeren.

 **Opmerking** Als er een printerupdate beschikbaar is, zal de printer de update downloaden en installeren en vervolgens opnieuw opstarten. U zal de instructies van stap 1 moeten herhalen om HP ePrint in te stellen.

Opmerking Als er u wordt gevraagd naar proxy-instellingen en als uw netwerk proxy-instellingen gebruikt, volgt u de instructies op het scherm om een proxyserver in te stellen. Als u niet beschikt over de details, neem dan contact op met uw netwerkbeheerder of de persoon die het netwerk heeft ingesteld.

6. Wanneer de printer is aangesloten op de server, drukt de printer een informatiepagina af. Volg de instructies op de informatiepagina om de installatie te voltooien.

Mac OS X

- ▲ Om Webservices in te stellen en te beheren in Mac OS X, kunt u de geïntegreerde webserver van de printer (EWS) gebruiken. Zie [Stel HP ePrint in via de geïntegreerde webserver](#) voor meer informatie.

Stel HP ePrint in via het bedieningspaneel van de printer.

1. Druk op het bedieningspaneel van de printer op de knop  (HP ePrint). Op de printer wordt een informatiepagina afgedrukt.
2. Volg de instructies op de informatiepagina.

Stel HP ePrint in via de geïntegreerde webserver.

U kunt de geïntegreerde webserver van de printer (EWS) gebruiken om HP ePrint in te stellen en te beheren.

Voer de volgende stappen uit om HP ePrint in te stellen:

1. Open EWS. Zie [Geïntegreerde webserver](#) voor meer informatie.
2. Klik op het tabblad **Webservices**.
3. Klik in het gedeelte **Instellingen webservices** op **Instellingen** en vervolgens op **Doorgaan**. Volg de instructies op het scherm om de gebruiksvoorwaarden te accepteren.

4. Wanneer u dit wordt gevraagd, kiest u ervoor om de printer te laten controleren op updates en deze te installeren.

 **Opmerking** Als er een printerupdate beschikbaar is, zal de printer de update downloaden en installeren en vervolgens opnieuw opstarten. U zal de instructies van stap 1 moeten herhalen om HP ePrint in te stellen.

Opmerking Als er u wordt gevraagd naar proxy-instellingen en als uw netwerk proxy-instellingen gebruikt, volgt u de instructies op het scherm om een proxyserver in te stellen. Als u niet beschikt over de details, neem dan contact op met uw netwerkbeheerder of de persoon die het netwerk heeft ingesteld.

5. Wanneer de printer is aangesloten op de server, drukt de printer een informatiepagina af. Volg de instructies op de informatiepagina om de installatie te voltooien.

HP ePrint gebruiken

HP ePrint biedt de mogelijkheid om op elk ogenblik en vanaf elke locatie documenten af te drukken met uw printer voorbereid voor HP ePrint.

Zorg ervoor dat u over het volgende beschikt om HP ePrint te gebruiken:

- Een computer of mobiel toestel met internet en e-mail.
- Een printer met HP ePrint waarop Webservices is geactiveerd.

 **Tip** Voor meer informatie over het beheren en configureren van de HP ePrint-instellingen en om meer te weten over de laatste functies, gaat u naar het ePrintCenter (www.eprintcenter.com).

Afdrukken met HP ePrint

voer de volgende stappen uit om documenten af te drukken met HP ePrint:

1. Open de e-mailtoepassing op uw computer of mobiel toestel.

 **Opmerking** Voor meer informatie over het gebruik van de e-mailtoepassing op uw computer of mobiel toestel, raadpleegt u de documentatie die bij de toepassing is geleverd.

2. Maak een nieuw e-mailbericht aan en voeg het bestand toe dat u wilt afdrukken. Zie [Specificaties HP ePrint en HP-website](#) voor een lijst met bestanden die kunnen worden afgedrukt met HP ePrint en richtlijnen voor het gebruik van HP ePrint.
3. Voer het e-mailadres van de printer in in de regel "Naar" van het e-mailbericht en selecteer vervolgens "Verzenden".

 **Opmerking** Zorg ervoor dat enkel het e-mailadres van de printer wordt weergegeven in de regel "Naar". Als er nog een ander e-mailadres staat in de regel "Naar", worden de bijlagen die u verzendt waarschijnlijk niet afgedrukt.

Het e-mailadres van de printer opzoeken

Om het e-mailadres van de printer te verkrijgen, gaat u naar ePrintCenter (www.eprintcenter.com).

Schakel HP ePrint uit

Voer de volgende stappen uit om HP ePrint uit te schakelen:

1. Open de geïntegreerde webserver (EWS). Zie [Geïntegreerde webserver](#) voor meer informatie.
2. In het tabblad **Webservices**, klikt u op **ePrint** in de sectie **Instellingen Webservices**.
3. Klik op **ePrint uitschakelen**.



Opmerking Zie [Webservices verwijderen](#) om alle Webservices te verwijderen.

Webservices verwijderen

Voer de volgende stappen uit om Webservices te verwijderen:

1. Open de geïntegreerde webserver (EWS). Zie [Geïntegreerde webserver](#) voor meer informatie.
2. Klik op het tabblad **Webservices**, en klik vervolgens op **Webservices verwijderen** in de sectie **Instellingen Webservices**.
3. Klik op **Webservices verwijderen**.

4 Werken met printcartridges

Als u ervan verzekerd wilt zijn dat de afdrukkwaliteit van de printer optimaal blijft, moet u enkele eenvoudige onderhoudsprocedures uitvoeren. In dit gedeelte vindt u richtlijnen voor het hanteren van printcartridges, instructies voor het vervangen van printcartridges en voor het uitlijnen en schoonmaken van de printkop.

Dit gedeelte bevat de volgende onderwerpen:

- [Informatie over printcartridges en de printkop](#)
- [De geschatte inktniveaus bekijken](#)
- [Afdrukken met enkel zwarte of gekleurde inkt](#)
- [Printcartridges vervangen](#)
- [Printerbenodigdheden bewaren](#)
- [Opslag anonieme gebruiksinformatie](#)

Informatie over printcartridges en de printkop

Lees de volgende tips voor het omgaan met en het onderhouden van HP-printcartridges als u verzekerd wilt zijn van een consistente afdrukkwaliteit.

- De instructies in deze gebruikershandleiding zijn voor het vervangen van printcartridges en zijn niet bedoeld voor de eerste installatie.
- **⚠ Let op** HP raadt aan om ontbrekende cartridges zo snel mogelijk te vervangen om problemen met de afdrukkwaliteit, mogelijk extra inktverbruik of schade aan het inksysteem te voorkomen. Schakel de printer nooit uit als een of meer printcartridges ontbreken.
- Haal printcartridges pas uit de originele luchtdichte verpakking als u ze nodig hebt.
- Zorg ervoor dat u de printer op de juiste manier uitschakelt. Zie [De printer uitschakelen](#) voor meer informatie.
- Bewaar printcartridges bij kamertemperatuur (15 - 35 °C of 59 - 95 °F).
- Maak de printkop alleen schoon als dat nodig is. U verspilt zo geen inkt en de printcartridges hebben een langere levensduur.
- Hanteer de printcartridges met de nodige voorzichtigheid. Door de printcartridges tijdens de installatie te laten vallen, te schudden of ruw te behandelen, kunnen tijdelijke afdrukproblemen ontstaan.
- Als u de printer vervoert, doet u het volgende om te voorkomen dat er inkt uit de printer lekt of dat de printer beschadigd raakt:
 - Zorg dat u de printer uitschakelt door op  (Aan/uit) te drukken. Schakel de printer niet uit zolang u nog interne printergereluiden hoort. Zie [De printer uitschakelen](#) voor meer informatie.
 - Zorg ervoor dat u de printcartridges en de printkop op hun plaats houdt.
 - De printer moet vlak worden getransporteerd en mag niet op de zijkant, achterkant, voorkant of bovenkant worden geplaatst.

Verwante onderwerpen

- [De geschatte inktniveaus bekijken](#)
- [Printkop reinigen](#)

De geschatte inktniveaus bekijken

U kunt de geschatte inktniveaus controleren via de printersoftware of via het bedieningspaneel van de printer. Zie [Hulpprogramma's printerbeheer](#) en [Het bedieningspaneel van de printer gebruiken](#) voor informatie over het gebruik van deze hulpprogramma's. U kunt de Printerstatuspagina ook afdrucken om deze informatie te bekijken (zie [Het printerstatusrapport begrijpen](#)).

 **Opmerking** Waarschuwingen en indicatorlampjes voor het inktniveau bieden uitsluitend schattingen om te kunnen plannen. Als u een melding over een laag inktniveau krijgt, legt u alvast een vervangende cartridge klaar om eventuele afdrukvertragingen te vermijden. U hoeft de printcartridges niet te vervangen tot het moment waarop u dit wordt gevraagd.

Opmerking Als u een opnieuw gevulde of herstelde printcartridge gebruikt, of een cartridge die in een ander apparaat werd gebruikt, is de inktniveau-indicator mogelijk onnauwkeurig of onbeschikbaar.

Opmerking Inkt uit de cartridges wordt bij het afdrucken op een aantal verschillende manieren gebruikt, waaronder bij het initialisatieproces, waarbij de printer en de cartridges worden voorbereid op het afdrucken, en bij onderhoud aan de printkop, dat ervoor zorgt dat de printsproeiers schoon blijven en de inkt goed blijft stromen. Daarnaast blijft er wat inkt in de cartridge achter nadat deze is gebruikt. Raadpleeg www.hp.com/go/inkusage voor meer informatie.

Afdrukken met enkel zwarte of gekleurde inkt

Voor normaal gebruik is dit product niet ontworpen om af te drukken met alleen de zwarte cartridge wanneer er geen inkt meer zit in de kleurencartridges.

Uw printer is echter ontworpen om u zolang mogelijk te laten afdrucken wanneer uw cartridges zonder inkt komen te zitten.

Wanneer er voldoende inkt in de printkop zit, zal de printer u aanbieden om enkel zwarte inkt te gebruiken wanneer een of meer van de kleurencartridges zonder inkt zitten, en enkel gekleurde inkt wanneer de zwarte cartridge zonder inkt zit.

- De hoeveelheid die u kunt afdrukken met enkel zwarte of gekleurde inkt is beperkt, dus houd vervangende inktcartridges gereed wanneer u afdrukt met enkel zwarte of gekleurde inkt.
- Wanneer er niet langer voldoende inkt is om af te drukken, zult u een melding krijgen dat een of meer cartridges leeg zijn, en zult u de lege cartridges moeten vervangen voordat u verdergaat met afdrukken.

⚠ Let op Hoewel de inktcartridges niet beschadigen wanneer ze buiten de printer worden bewaard, is het voor de printkop nodig dat alle cartridges altijd zijn geïnstalleerd nadat de printer is geïnstalleerd en in gebruik is genomen. Een of meerdere cartridgesleuven gedurende een lange tijd leeg laten kan leiden tot problemen met de afdrukkwaliteit en kan de printkop mogelijk beschadigen. Als u onlangs een cartridge gedurende een lange tijd uit de printer hebt gelaten, of als onlangs het papier vastzat en u een slechte afdrukkwaliteit hebt opgemerkt, reinig dan de printkop. Zie [Printkop reinigen](#) voor meer informatie.

Printcartridges vervangen

📄 Opmerking Zie [Recyclingprogramma van HP Inktjet-onderdelen](#) voor meer informatie over het recyclen van gebruikte inkten.

Zie [Benodigheden en accessoires van HP](#) als u nog geen vervangende printcartridges voor de printer hebt.

📄 Opmerking Momenteel zijn sommige delen van de website van HP alleen beschikbaar in het Engels.

Opmerking Niet alle cartridges zijn in alle landen/regio's beschikbaar.

⚠ Let op HP raadt aan om ontbrekende cartridges zo snel mogelijk te vervangen om problemen met de afdrukkwaliteit, mogelijk extra inktverbruik of schade aan het inktstelsel te voorkomen. Schakel de printer nooit uit als een of meer printcartridges ontbreken.

Gebruik deze stappen om de printcartridges te vervangen.

U vervangt de printcartridges als volgt:

1. Controleer of de printer aanstaat.
2. Open de toegangsklep voor printcartridges.

📄 Opmerking Wacht tot de printerwagen niet meer beweegt voor u verder gaat.

3. Druk op de voorkant van de printcartridge om deze te ontgrendelen, en verwijder deze vervolgens uit de sleuf.

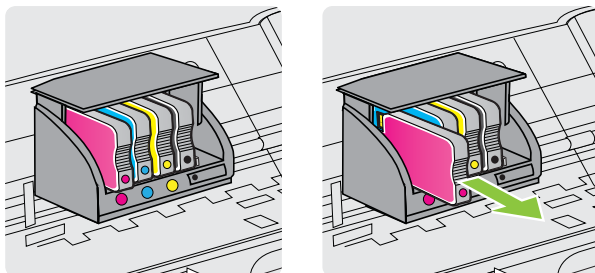

4. Haal de nieuwe printcartridge uit de verpakking.
5. Gebruik de kleurcoderingen als leidraad en schuif de printcartridge in de lege sleuf tot deze stevig vastzit.

⚠ Let op Trek niet aan de vergrendelingsgreep van de printcartridge om de printcartridge te installeren. Hierdoor kan de printkop of de printcartridge verkeerd geplaatst raken, wat kan leiden tot fouten of problemen met de afdrukkwaliteit. De vergrendeling moet neerwaarts blijven voor een correcte installatie van de printcartridges.

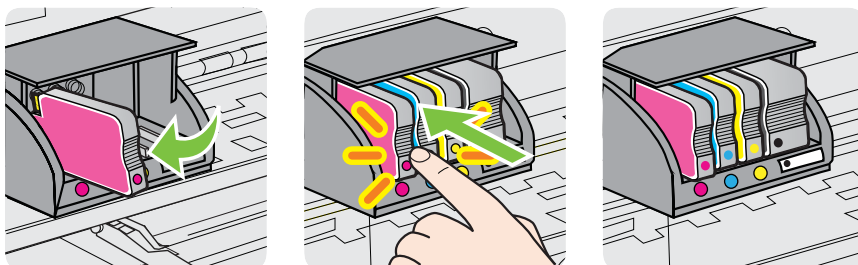

Zorg ervoor dat u de printcartridge in de sleuf plaatst met een letter van dezelfde kleur als de kleur die u installeert.



6. Herhaal stap 3 tot en met 6 voor elke printcartridge die u wilt vervangen.
7. Sluit de toegangsklep voor printcartridges.

Verwante onderwerpen

[Benodigheden en accessoires van HP](#)

Printerbenodigheden bewaren

Inktcartridges kunnen gedurende een langere tijd in de printer worden gelaten. Om de toestand van de inktcartridge echter optimaal te houden, moet u de printer op de juiste wijze uitschakelen. Zie [De printer uitschakelen](#) voor meer informatie.

Opslag anonieme gebruiksinformatie

De HP-cartridges die bij dit apparaat worden gebruikt, bevatten een geheugenchip die de werking van de printer ondersteunt. Verder slaat deze geheugenchip een beperkte hoeveelheid anonieme informatie op over het gebruik van de printer, waaronder: de datum waarop de cartridge voor het eerst werd geïnstalleerd, de datum waarop de cartridge voor het laatst werd gebruikt, het aantal pagina's dat werd afgedrukt met de cartridge, de paginadekking, de afdrukfrequentie, de gebruikte afdrukstanden, eventuele afdrukfouten, en het printermodel.

Deze informatie helpt HP om printers in de toekomst te ontwerpen die aan de afdrukbehoeften van onze klanten voldoen. De gegevens die door de cartridgegeheugenchip worden verzameld, bevatten geen informatie die kan worden gebruikt om een klant of gebruiker van de cartridge of de printer te identificeren.

HP verzamelt een steekproef uit de geheugenchips van cartridges die worden teruggestuurd naar het HP programma voor gratis terugbrengen en recyclen (HP Planet Partners: www.hp.com/hpinfo/globalcitizenship/environment/recycle/). De geheugenchips uit deze steekproef worden gelezen en bestudeerd om toekomstige HP-printers te verbeteren. HP-partners die helpen bij de recycling van deze cartridge hebben mogelijk ook toegang tot deze gegevens.

Een derde partij die de cartridge bezit heeft mogelijk toegang tot de anonieme informatie op de geheugenchip. Als u liever geen toegang geeft tot deze informatie, kunt u de chip onbruikbaar maken. Nadat u de geheugenchip echter onbruikbaar maakt, kan de cartridge niet meer worden gebruikt in een HP-printer.

Als u bezorgd bent over het verstrekken van deze anonieme informatie, kunt u deze informatie ontoegankelijk maken door het vermogen van de geheugenchip om gebruiksinformatie van de printer te verzamelen uit te schakelen.

De functie voor gebruiksinformatie uitschakelen

1. Open EWS. Zie [Geïntegreerde webserver](#) voor meer informatie.
2. Klik op het tabblad **Instellingen**.
3. Klik in het gedeelte **Voorkeuren** op de optie die de gebruiksinformatie of de chipinformatie van de cartridge toont.
4. Selecteer de optie om uit te schakelen en klik op **Toepassen**.



Opmerking U kunt de cartridge in de HP-printer blijven gebruiken als u het vermogen van de geheugenchip om de gebruiksinformatie van het apparaat te verzamelen, uitschakelt.

5 Een probleem oplossen

In dit hoofdstuk vindt u suggesties voor het oplossen van algemene problemen. Indien uw printer niet goed werkt en de oplossingen uw probleem niet hebben opgelost, probeer dan een van de volgende ondersteunende services te gebruiken voor hulp.

Dit gedeelte bevat de volgende onderwerpen:

- [HP-ondersteuning](#)
- [Algemene tips en bronnen voor het oplossen van problemen](#)
- [Printerproblemen oplossen](#)
- [Problemen met de afdrukkwaliteit oplossen](#)
- [Problemen met de papierinvoer oplossen](#)
- [Problemen oplossen bij gebruik van HP ePrint en HP-websites](#)
- [Problemen met vaste Ethernet-netwerken oplossen](#)
- [Problemen met draadloze verbindingen oplossen](#)
- [Firewallsoftware zo configureren dat deze in combinatie met de printer kan werken](#)
- [Problemen met het printerbeheer oplossen](#)
- [Installatieproblemen oplossen](#)
- [Het printerstatusrapport begrijpen](#)
- [De netwerkconfiguratiepagina begrijpen](#)
- [Onderhoud aan de printkop](#)
- [Storingen verhelpen](#)
- [Referentie voor de lampjes van het bedieningspaneel](#)

HP-ondersteuning

Voer de volgende stappen uit als u een probleem hebt

1. Raadpleeg de documentatie van de printer.
2. Ga naar de HP-website voor online-ondersteuning op www.hp.com/go/customer-care. Op deze website staan informatie en hulpprogramma's die van pas kunnen komen bij het oplossen van veel gebruikelijke printerproblemen. De online ondersteuning van HP is beschikbaar voor alle klanten van HP. HP-ondersteuning is de meest betrouwbare bron van actuele printerinformatie en deskundige hulp, en biedt de volgende voordelen:
 - Snelle toegang tot gekwalificeerde online ondersteuningstechnici
 - HP-software en stuurprogramma-updates voor de HP-printer
 - Waardevolle informatie voor het oplossen van veel voorkomende problemen
 - Pro-actieve printerupdates, ondersteuningswaarschuwingen en HP-nieuwsbrieven die beschikbaar zijn als u de printer registreert

Zie Elektronische ondersteuning voor meer informatie.

3. Bel HP-ondersteuning. De opties en beschikbaarheid voor ondersteuning verschillen per printer, land/regio en taal. Zie Telefonische ondersteuning van HP voor meer informatie.

Elektronische ondersteuning

Voor ondersteuning en informatie over de garantie kunt u naar de website van HP gaan op www.hp.com/go/customercare. Op deze website staan informatie en hulpprogramma's die van pas kunnen komen bij het oplossen van veel gebruikelijke printerproblemen. Selecteer uw land/regio wanneer hierom wordt gevraagd en klik vervolgens op **Neem contact op met HP** als u contact wilt opnemen met de technische ondersteuning.

Op deze website vindt u ook technische ondersteuning, stuurprogramma's, benodigdheden, bestelinformatie en andere opties zoals:

- Online pagina's met ondersteuning raadplegen.
- Verstuur HP een e-mailbericht en u krijgt direct antwoord op uw vragen.
- On line met een technicus van HP spreken.
- Controleren of er HP-software-updates zijn.

U kunt ook ondersteuning krijgen vanuit de HP-software voor Windows of Mac OS X, die eenvoudige, stapsgewijze oplossingen biedt voor veelvoorkomende afdrukproblemen. Zie Hulpprogramma's printerbeheer voor meer informatie.

De opties en beschikbaarheid voor ondersteuning verschillen per printer, land/regio en taal.

Telefonische ondersteuning van HP

De ondersteunende telefoonnummers en bijbehorende kosten die hier zijn vermeld, zijn van kracht ten tijde van de publicatie en alleen van toepassing op oproepen die vanaf een vaste lijn zijn gemaakt. Mogelijk zijn andere tarieven van toepassing op mobiele telefoons.

Zie www.hp.com/go/customercare voor de meest recente lijst van HP met ondersteuningstelefoonnummers en informatie over de gesprekskosten. Op deze website staan informatie en hulpprogramma's die van pas kunnen komen bij het oplossen van veel gebruikelijke printerproblemen.

Gedurende de garantieperiode kunt u een beroep doen op het HP Klantenondersteuningscentrum.

 **Opmerking** HP biedt geen telefonische ondersteuning voor Linux-printing. U vindt alle ondersteuning op volgende website: <https://launchpad.net/hplip>. Klik op de knop **Stel een vraag** om te beginnen met het ondersteuningsproces.

De HPLIP-website biedt geen ondersteuning voor Windows of Mac OS X. Ga naar www.hp.com/go/customercare als u deze besturingssystemen gebruikt. Op deze website staan informatie en hulpprogramma's die van pas kunnen komen bij het oplossen van veel gebruikelijke printerproblemen.

Dit gedeelte bevat de volgende onderwerpen:

- [Voordat u belt](#)
- [Periode voor telefonische ondersteuning](#)
- [Telefoonnummers voor telefonische ondersteuning](#)
- [Na de periode van telefonische ondersteuning](#)

Voordat u belt

Bel HP-ondersteuning terwijl u bij de computer en de printer zit. Zorg dat u de volgende informatie kunt geven:

- Modelnummer (zie [Het modelnummer van de printer vinden](#) voor meer informatie)
- Serienummer (op de achter- of onderkant van de printer)
- Berichten die verschijnen wanneer het probleem zich voordoet
- Antwoorden op de volgende vragen:
 - Doet dit probleem zich vaker voor?
 - Kunt u het probleem reproduceren?
 - Hebt u nieuwe hardware of software aan de computer toegevoegd kort voordat dit probleem zich begon voor te doen?
 - Heeft er zich iets anders bijzonders voorgedaan voorafgaande aan deze toestand (was er een onweersbui of is de printer verplaatst)?

Periode voor telefonische ondersteuning

Eén jaar telefonische ondersteuning is beschikbaar in Noord-Amerika, Azië (Stille Oceaan) en Latijns-Amerika (inclusief Mexico).

Telefoonnummers voor telefonische ondersteuning

Op vele locaties biedt HP gratis telefonische ondersteuning tijdens de garantieperiode. Sommige ondersteuningsnummers zijn echter niet gratis.

Zie www.hp.com/go/customercare voor de meest actuele lijst met telefoonnummers voor ondersteuning. Op deze website staan informatie en hulpprogramma's die van pas kunnen komen bij het oplossen van veel gebruikelijke printerproblemen.



www.hp.com/support

Africa (English speaking)	(0027)112345872	Lietuva	8 800 10000 +370 5 2103333
Afrique (francophone)	0033 1 4993 9230	Jamaica	1-800-711-2884
	021 672 280 الجزائر	日本	0120-96-1665
Algérie	021 67 22 80		0800 222 47 الأردن
Argentina (Buenos Aires)	54-11-4708-1600	한국	1588-3003
Argentina	0-800-555-5000	Luxembourg (Français)	900 40 006 0,15 €/min
Australia	1300 721 147	Luxemburg (Deutsch)	900 40 007 0,15 €/Min
Australia (out-of-warranty)	1902 910 910	Madagascar	262 262 51 21 21
Österreich	0820 874 417 doppelter Ortsanruf	Magyarország	06 40 200 629 7,2 HUF/perc vezetékes telefonra
Белоруссия	(375) 17 328 4640	Malaysia	1800 88 8588
	172 12 049 البحرين	Maurice	262 262 210 404
België (Nederlands)	078 600 019 0,0546 euro/min piekuren 0,0273 euro/min daluren	México (Ciudad de México)	55-5258-9922
Belgique (Français)	078 600 020 0,0546 euro/min heures de pointe 0,0273 euro/min heures creuses	México	01-800-472-68368
България	0 700 1 0404	Maroc	0801 005 010
Hrvatska	0800 223213	Nederland	+31 0900 2020 165 0,10 €/min
Brasil (Sao Paulo)	55-11-4004-7751	New Zealand	0800 441 147
Brasil	0-800-709-7751	Nigeria	(01) 271 2320
Canada	1-(800)-474-6836 (1-800 hp invent)	Norge	815 62 070 starter på 0,59 Kr per min., direktor 0,39 Kr per min. Fra mobiltelefon gjelder mobillefontakster.
Central America & The Caribbean	www.hp.com/la/soporte		24791773 عمان
Chile	800-360-999	Panamá	1-800-711-2884
中国	800-820-6616	Paraguay	009 800 54 1 0006
中国	400-885-6616	Perú	0-800-10111
Colombia (Bogotá)	571-606-9191	Philippines	2 867 3551
Colombia	01-8000-51-4746-8368	Polska	(22) 583 43 73 Koszt połączenia - z tel, stacjonarnego jak za 1 impuls wg taryfy operatora, - z tel, komórkowego wg taryfy operatora.
Costa Rica	0-800-011-1046	Portugal	808 201 492 Custo: 8 cêntimos no primeiro minuto e 3 cêntimos restantes minutos
Česká republika	420 810 222 222 1,53 CZN/min	Puerto Rico	1-877-232-0589
Danmark	70 20 28 45 Opkald: 0,145 (kr, pr, min.) Pr, min, man-tar 08.00-19.30, 0,25 Pr, min, øvrige tidspunkter: 0,125		00974 - 44761936 قطر
	372 6813 823	República Dominicana	1-800-711-2884
Eesti	1-999-119 ☎	Reunion	0820 890 323
Ecuador (Andinatel)	800-711-2884	România	0801 033 390 (021 204 7090) 0,029 pe minut
Ecuador (Pacifitel)	1-800-225-528 ☎ 800-711-2884	Россия (Москва)	(495) 777 3284
	02 691 0602 مصر	Россия (Санкт-Петербург)	(812) 332 4240
El Salvador	800-6160		800 897 1415 السعودية
España	902 010 059 Coste horario normal (de 9:00 a 20:00) 6,73 cts/min Coste horario reducido 4,03 cts/min Coste de establecimiento de llamada 8,23 cts	Singapore	+65 6272 5300
France	0969 320 435 Tarif local	Srbija	0700 301 301
Deutschland	01805 65 21 80 0,14 €/Min aus dem deutschen Festnetz - bei Anrufen aus Mobilfunknetzen können andere Preise gelten	Slovenská republika	0850 111 256 miestna tarifa
Ελλάδα	801-11-75400 0,30 Ευρώ/λεπτό	Slovenija	01 432 2001
Κύπρος	800 9 2654	South Africa (RSA)	0860 104 771 Calls at Local Rate
Guatemala	1-800-711-2884	Suomi	0203 667 67 0,0147€/min
香港特別行政區	(852) 2802 4098	Sverige	0771-20 47 65 0,23 kr/min
India	1-800-425-7737	Schweiz (Deutsch)	0848 672 672 8Rp./Min
India	91-80-28526900	Suisse (Français)	0848 672 672 0,08CHF/min
Indonesia	+62 (21) 350 3408	臺灣	0800-010055 (免費)
	+971 4 224 9189 العراق	ไทย	+66 (2) 353 9000
	+971 4 224 9189 الكويت		071 891 391 تونس
	+971 4 224 9189 لبنان	Trinidad & Tobago	1-800-711-2884
	+971 4 224 9189 قطر	Tunisie	23 927 000
	+971 4 224 9189 اليمن	Türkiye	0(212) 444 0307 Yerel numara: 444 0307 0,08 TL/dk, yerel numara (Istanbul, Bursa, Ankara ve Izmir) ve 0,10 TL ulusal ücret
Ireland	1890 923 902 Calls cost Cost 5,1 cent peak / 1,3 cent off-peak per minute	Україна	38 (044) 230-51-06 الإمارات العربية المتحدة
Italia	848 800 871 costo telefonico locale		600 54 47 47
Казакстан	+7 7172 978 177	United Kingdom	0844 369 0369 0,50 £ p/min
	00965 22423814 الكويت	United States	1-(800)-474-6836
Latvija	8000 80 12 67 030 721	Uruguay	0004-054-177
	00961 1 217970 لبنان	Venezuela (Caracas)	58-212-278-8666
		Venezuela	0-800-474-68368
		Việt Nam	+84 88234530

Na de periode van telefonische ondersteuning

Na afloop van de telefonische ondersteuningsperiode kunt u voor ondersteuning tegen een vergoeding terecht bij HP. Er is mogelijk ook hulp beschikbaar op de HP-website voor online-ondersteuning. www.hp.com/go/customercare. Op deze website staan informatie en hulpprogramma's die van pas kunnen komen bij het oplossen van veel gebruikelijke printerproblemen. Neem contact op met uw HP-leverancier of bel het ondersteuningsnummer voor uw land/regio voor meer informatie over ondersteuningsmogelijkheden.

Algemene tips en bronnen voor het oplossen van problemen

 **Opmerking** Voor veel van de volgende stappen hebt u HP-software nodig. Als u de HP-software niet hebt geïnstalleerd, kunt u dit doen met de cd met HP-software die bij de printer werd geleverd. U kunt de software ook downloaden vanaf de HP-ondersteuningswebsite. (www.hp.com/go/customercare). Op deze website staan informatie en hulpprogramma's die van pas kunnen komen bij het oplossen van veel gebruikelijke printerproblemen.

Controleer het volgende voor u problemen begint op te sporen:

- Schakel de printer uit en vervolgens weer in.
- Zie [Storingen verhelpen](#) voor papierstoringen.
- Zie [Problemen met de papierinvoer oplossen](#) voor informatie over problemen met de papierinvoer, zoals een scheve of foutieve papierinvoer.
- Aan/uit-lampje brandt en knippert niet. Wanneer de printer voor de eerste keer wordt ingeschakeld, duurt het ongeveer 12 minuten om te initialiseren nadat de printcartridges zijn geïnstalleerd.
- Controleer of het netsnoer en andere kabels functioneren en goed op de printer zijn aangesloten. Controleer of de printer stevig is aangesloten op een werkend wisselstroom-stopcontact en is ingeschakeld. Zie [Elektrische specificaties](#) voor spanningsvereisten.
- Afdruk materiaal moet goed in de invoerlade zijn geplaatst en niet in de printer zijn vastgelopen.
- Alle verpakkingstape en -materialen moeten zijn verwijderd.
- De printer is ingesteld als de huidige of als de standaardprinter. Voor Windows stelt u het apparaat in de map Printers als standaard in. Voor Mac OS X, kunt u dit als standaard instellen in het gedeelte **Afdrukken & Faxen** of **Afdrukken & Scannen** van de **Systeemvoorkeuren**. Raadpleeg de documentatie van de computer voor meer informatie.
- Zorg dat **Afdrukken onderbreken** niet is geselecteerd als u een computer met Windows gebruikt.
- Zorg dat er niet te veel programma's actief zijn wanneer u een taak uitvoert. Sluit de programma's die u niet gebruikt of start de computer opnieuw op voordat u de taak opnieuw afdrukt.

Printerproblemen oplossen

 **Tip** Ga naar de HP website voor online ondersteuning op www.hp.com/go/customer-care voor informatie en hulpprogramma's die van pas kunnen komen bij het oplossen van veel voorkomende printerproblemen.

Dit gedeelte bevat de volgende onderwerpen:

- [De printer wordt onverwacht uitgeschakeld](#)
- [Het uitlijnen is mislukt](#)
- [De printer reageert niet \(drukt niet af\)](#)
- [De printer drukt langzaam af](#)
- [De printer maakt onverwachte geluiden](#)
- [Er wordt een blanco of deels bedrukte pagina afgedrukt](#)
- [De afdruk is niet correct of er ontbreken gedeeltes](#)
- [Tekst of afbeeldingen zijn verkeerd geplaatst](#)

De printer wordt onverwacht uitgeschakeld

Controleer de netvoeding en aansluiting van het netsnoer

Controleer of de printer stevig is aangesloten op een werkend wisselstroom-stopcontact. Zie [Elektrische specificaties](#) voor spanningsvereisten.

Het uitlijnen is mislukt

Als het uitlijningsproces mislukt, zorg er dan voor dat u ongebruikt, gewoon wit papier in de invoerlade hebt geplaatst. Wanneer bij het uitlijnen van de printcartridges gekleurd papier in de invoerlade is geplaatst, mislukt de uitlijning.

Als het uitlijningsproces herhaaldelijk mislukt, kan het zijn dat de sensor of de printcartridge defect is. Neem contact op met HP-ondersteuning. Ga naar www.hp.com/go/customer-care. Op deze website staan informatie en hulpprogramma's die van pas kunnen komen bij het oplossen van veel gebruikelijke printerproblemen. Selecteer desgevraagd uw land of regio en klik vervolgens op **Neem contact op met HP** als u contact wilt opnemen met HP voor technische ondersteuning.

De printer reageert niet (drukt niet af)

Er zitten printtaken vast in de afdrukwachtrij

Open de afdrukwachtrij, annuleer het afdrukken van alle documenten in de wachtrij en start vervolgens de computer opnieuw op. Nadat de computer is opgestart, probeert u opnieuw af te drukken. Raadpleeg het Help-systeem voor het besturingssysteem voor meer informatie.

Controleer de printerinstellingen

Raadpleeg [Algemene tips en bronnen voor het oplossen van problemen](#) voor meer informatie.

De installatie van de HP-software controleren

Als de printer is uitgezet tijdens het afdrukken, verschijnt er op uw computer een waarschuwing. Gebeurt dat niet, dan is de meegeleverde HP-printersoftware wellicht niet juist geïnstalleerd. U kunt dit oplossen door de HP-software volledig van uw computer te verwijderen en de HP-software vervolgens opnieuw te installeren. Zie [Verwijder de HP-software volledig en installeer deze opnieuw](#) voor meer informatie.

Controleer de kabelaansluitingen

- Controleer of beide uiteinden van de Ethernet-/USB-kabel goed zijn aangesloten.
- Als de printer is aangesloten op een netwerk, controleert u het volgende:
 - Controleer of het verbindingslampje aan de achterzijde van de printer brandt.
 - Controleer of u geen telefoonkabel hebt gebruikt voor het aansluiten van de printer.

Controleer individuele firewallsoftware die op de computer is geïnstalleerd

De Pindividuele firewallsoftware is een beveiligingstoepassing die de computer beschermt tegen indringers. De firewall kan echter ook communicatie tussen de computer en de printer blokkeren. Als er problemen zijn bij de communicatie met de printer, kunt u proberen de firewall tijdelijk uit te schakelen. Als het probleem zich blijft voordoen, worden de communicatieproblemen niet door de firewall veroorzaakt. Schakel de firewall weer in.

De printer drukt langzaam af

Probeer de volgende oplossingen als de printer erg langzaam afdrukt.

- [Oplossing 1: Stel de afdrukkwaliteit lager in](#)
- [Oplossing 2: De inktniveaus controleren](#)
- [Oplossing 3: Contact opnemen met HP-ondersteuning](#)

Oplossing 1: Stel de afdrukkwaliteit lager in

Oplossing: Controleer de ingestelde afdrukkwaliteit. **Beste** en **Maximum dpi** bieden de beste kwaliteit maar zijn langzamer dan **Normaal** of **Snel**. **Snel** biedt de hoogste afdruksnelheid.

Oorzaak: De instelling voor de afdrukkwaliteit was te hoog ingesteld.

Als het probleem hiermee niet verholpen is, probeert u de volgende oplossing.

Oplossing 2: De inktniveaus controleren

Oplossing: Het inktniveau van de printcartridges controleren.

 **Opmerking** Waarschuwingen en indicatorlampjes voor het inktniveau bieden uitsluitend schattingen om te kunnen plannen. Als u een melding over een laag inktniveau krijgt, legt u alvast een vervangende cartridge klaar om eventuele afdrukvertragingen te vermijden. U hoeft de printcartridges niet te vervangen tot het moment waarop u dit wordt gevraagd.

 **Let op** printcartridges worden weliswaar niet beschadigd wanneer ze buiten de printer worden bewaard, maar voor de printkop hoeven niet alle cartridges te allen tijde te zijn geplaatst nadat de printer is geconfigureerd en in gebruik. Een of meer lege cartridges leuven langere tijd leeglaten, kan echter leiden tot problemen met de afdrukkwaliteit en mogelijke schade aan de printkop. Als u onlangs langere tijd een cartridge uit de printer hebt gehouden en een slechte afdrukkwaliteit hebt geconstateerd, moet u de printkop wellicht reinigen. Zie [Printkop reinigen](#) voor meer informatie.

Meer informatie vindt u in:

[De geschatte inktniveaus bekijken](#)

Oorzaak: Mogelijk zit er onvoldoende inkt in de printcartridges. Onvoldoende inkt kan ervoor zorgen dat de printkop oververhit raakt. Als de printkop oververhit raakt, gaat de printer langzamer werken om deze af te laten koelen.

Als het probleem hiermee niet verholpen is, probeert u de volgende oplossing.

Oplossing 3: Contact opnemen met HP-ondersteuning

Oplossing: Neem contact op met HP-ondersteuning voor onderhoud.

Ga naar: www.hp.com/go/customercare. Op deze website staan informatie en hulpprogramma's die van pas kunnen komen bij het oplossen van veel gebruikelijke printerproblemen.

Kies wanneer hierom wordt gevraagd uw land/regio en klik vervolgens op **Neem contact op met HP** als u contact wilt opnemen met de technische ondersteuning.

Oorzaak: Er is een probleem opgetreden met de printer.

De printer maakt onverwachte geluiden

U hoort wellicht enkele onverwachte geluiden uit de printer. Dit zijn de onderhoudsgeluiden die u hoort als er automatische onderhoudsfuncties in de printer worden uitgevoerd om de printkoppen in goede staat te houden.

 **Opmerking** Mogelijke schade aan de printer voorkomen:



Schakel de printer nooit uit als er onderhoud wordt uitgevoerd. Als u de printer uitschakelt, wacht dan totdat de printer volledig is gestopt voordat u deze uitschakelt met de  (Aan/Uit). Zie [De printer uitschakelen](#).

Ga na of alle printcartridges zijn geplaatst. Als een van de printcartridges ontbreekt, wordt er extra onderhoud uitgevoerd om de printkoppen te beschermen.

Er wordt een blanco of deels bedrukte pagina afgedrukt

Printkop reinigen

Voer de reinigingsprocedure voor de printkop volledig uit. Zie [Printkop reinigen](#) voor meer informatie. De printkop moet mogelijk worden gereinigd als de printer verkeerd werd uitgeschakeld.

 **Opmerking** Als u de printer niet op de juiste manier uitschakelt, kan dit problemen met de afdrukkwaliteit veroorzaken, zoals lege of slechts gedeeltelijk bedrukte pagina's. Door de printkoppen te reinigen kunt u deze problemen oplossen. U kunt dit probleem echter voorkomen door de printer op de juiste manier uit te schakelen. Schakel de printer altijd uit door op  (Aan/uit) op de printer te drukken. Wacht tot het lampje  (Aan/uit) uitgaat voor u de stekker uit het stopcontact trekt of de schakelaar omzet.

Controleer de materiaalinstellingen

- Controleer of u in het printerstuurprogramma de juiste instellingen voor afdrukkwaliteit hebt geselecteerd voor het afdruk materiaal in de lades.
- Controleer of de paginabreedte in het printerstuurprogramma overeenkomt met de breedte van het afdruk materiaal in de lade.

Er wordt meer dan een pagina genomen

Zie [Problemen met de papierinvoer oplossen](#) voor meer informatie over het oplossen van problemen met de papiertoevoer.





Het bestand bevat een blanco pagina

Controleer het bestand om na te gaan of het geen blanco pagina bevat.

De afdruk is niet correct of er ontbreken gedeelten

De pagina Diagnostiek van afdrukkwaliteit evalueren

Druk een pagina Diagnostiek van afdrukkwaliteit af. Op basis hiervan kunt u beter bepalen of het nodig is om onderhoudsprogramma's uit te voeren om de kwaliteit van uw afdrucken te verbeteren. Zie [Problemen met de afdrukkwaliteit oplossen](#) voor meer informatie.

Houd  (Aan/uit) ingedrukt, druk zeven keer op  (Annuleren), druk twee keer op  (Doorgaan) en laat  (Aan/uit) los als u de pagina Diagnostiek afdrukkwaliteit wilt afdrucken en evalueren.

Controleer de marge-instellingen

Zorg dat de marges van het document binnen het afdrukgebied van de printer vallen. Zie [Minimummarges instellen](#) voor meer informatie.

Controleer de kleurinstellingen

Controleer dat **Afdrukken in grijschaal** niet is geselecteerd in het printerstuurprogramma.

Controleer de locatie van de printer en de lengte van de USB-kabel

Hoge elektromagnetische velden (zoals velden gegenereerd door USB-kabels) kunnen soms lichte vervormingen op afdrukken veroorzaken. Plaats de printer verder weg van de bron van de elektromagnetische velden. Het wordt ook aanbevolen om een USB-kabel te gebruiken die korter is dan 3 meter om de effecten van de elektromagnetische velden te minimaliseren.

Tekst of afbeeldingen zijn verkeerd geplaatst

Controleer de manier waarop het papier is geplaatst

Controleer of de breedte- en lengtegeleiders goed tegen de raden van het afdruk materiaal zijn geschoven en dat niet te veel afdruk materiaal in de lade is geplaatst. Ga voor meer informatie naar [Afdruk materiaal plaatsen](#).

Controleer het papierformaat

- De inhoud van een pagina kan worden afgebroken als het formaat van het document groter is dan het gebruikte papier.
- Controleer of het geselecteerde materiaalformaat in de printerdriver overeenkomt met het formaat van het afdruk materiaal in de lade.

Controleer de marge-instellingen

Als de tekst of de afbeeldingen van de randen van de pagina wegvallen, moet u nagaan of de marge-instellingen van het document het afdruk gebied van uw printer misschien overschrijden. Zie [Minimummarges instellen](#) voor meer informatie.

Controleer de instelling van de paginaoriëntatie

Controleer of het geselecteerde papierformaat en de paginaoriëntatie in het softwareprogramma overeenkomen met de instellingen in de printerdriver. Raadpleeg [Afdrukken](#) voor meer informatie.

Controleer de locatie van de printer en de lengte van de USB-kabel

Hoge elektromagnetische velden (zoals velden gegenereerd door USB-kabels) kunnen soms lichte vervormingen op afdrukken veroorzaken. Plaats de printer verder weg van de bron van de elektromagnetische velden. Het wordt ook aanbevolen om een USB-kabel te gebruiken die korter is dan 3 meter om de effecten van de elektromagnetische velden te minimaliseren.

Als de bovenstaande oplossingen niet werken, wordt het probleem mogelijk veroorzaakt doordat de toepassing de printerinstellingen niet goed kan interpreteren. Lees de printerinformatie voor bekende softwareproblemen, raadpleeg de documentatie bij de toepassing of neem contact op met de softwarefabrikant.

Problemen met de afdrukkwaliteit oplossen

Als uw afdruk een van de volgende problemen met de afdrukkwaliteit vertoont, probeert u de oplossingen in dit gedeelte.

 **Tip** Ga naar de HP website voor online ondersteuning op www.hp.com/go/customercare voor informatie en hulpprogramma's die van pas kunnen komen bij het oplossen van veel voorkomende printerproblemen.

- [Oplossing 1: Controleer of u originele HP-inkcartridges gebruikt.](#)
- [Oplossing 2: De inktniveaus controleren](#)
- [Oplossing 3: Controleer het papier dat in de invoerlade zit](#)
- [Oplossing 4: Controleer de papiersoort](#)
- [Oplossing 5: Controleer de afdrukinstellingen](#)
- [Oplossing 6: Een rapport over de afdrukkwaliteit afdrukken en kijken of deze goed is](#)
- [Oplossing 7: Contact opnemen met HP-ondersteuning](#)

Oplossing 1: Controleer of u originele HP-inkcartridges gebruikt.

Oplossing: Oplossing 1: Controleer of u originele HP-inkcartridges gebruikt.

HP raadt aan printcartridges van HP te gebruiken. Originele HP-inkcartridges zijn ontworpen en getest met HP-printers, zodat u telkens weer schitterende resultaten kunt bereiken.

 **Opmerking** HP kan de kwaliteit of betrouwbaarheid van materiaal dat niet van HP is, niet garanderen. Onderhoud of reparaties van de printer als gevolg van het gebruik van benodigdheden van andere fabrikanten dan HP, vallen niet onder de garantie.

Als u meent dat u originele HP-inkcartridges hebt aangeschaft, gaat u naar:

www.hp.com/go/anticounterfeit

Oorzaak: Er werden printcartridges gebruikt die niet van HP zijn.

Als het probleem hiermee niet verholpen is, probeert u de volgende oplossing.

Oplossing 2: De inktniveaus controleren

Oplossing: Het inktniveau van de printcartridges controleren.

 **Opmerking** Waarschuwingen en indicatorlampjes voor het inktniveau bieden uitsluitend schattingen om te kunnen plannen. Wanneer u een waarschuwing voor een laag inktniveau krijgt, overweeg dan om een vervangende cartridge klaar te houden om eventuele afdrukvertragingen te vermijden. U hoeft de printcartridges niet te vervangen tot het moment waarop u dit wordt gevraagd.

 **Let op** Printcartridges worden weliswaar niet beschadigd wanneer ze buiten de printer worden bewaard, maar voor de printkop hoeven niet alle cartridges te allen tijde te zijn geplaatst nadat de printer is geconfigureerd en in gebruik. Een of meer lege cartridgesleuven langere tijd leeglaten, kan echter leiden tot problemen met de afdrukkwaliteit en mogelijke schade aan de printkop. Als u onlangs langere tijd een cartridge uit de printer hebt gehouden en een slechte afdrukkwaliteit hebt geconstateerd, moet u de printkop wellicht reinigen. Zie [Printkop reinigen](#) voor meer informatie.

Meer informatie vindt u in:

[De geschatte inktniveaus bekijken](#)

Oorzaak: Mogelijk zit er onvoldoende inkt in de printcartridges.

Als het probleem hiermee niet verholpen is, probeert u de volgende oplossing.

Oplossing 3: Controleer het papier dat in de invoerlade zit

Oplossing: Zorg ervoor dat het papier correct is geladen en dat het niet gekreukt of te dik is.

- Plaats papier met de afdrukzijde naar beneden. Als u bijvoorbeeld glanzend fotopapier plaatst, plaatst u het papier met de glanzende zijde naar beneden.
- Zorg ervoor dat het papier vlak in de invoerlade ligt en niet gekreukt is. Als het papier tijdens het afdrucken te dicht bij de printkop komt, kunnen er vegen ontstaan. Dit is mogelijk bij papier met reliëf, gekreukt papier of erg dik papier (zoals een envelop voor mailingen).

Meer informatie vindt u in:

[Afdruk materiaal plaatsen](#).

Oorzaak: Het papier was verkeerd geplaatst, of het was gekreukt of te dik.

Als het probleem hiermee niet verholpen is, probeert u de volgende oplossing.

Oplossing 4: Controleer de papiersoort

Oplossing: HP raadt u aan HP-papier te gebruiken of om het even welke andere papiersoort die geschikt is voor de printer. Al het papier met het ColorLok-
logo is onafhankelijk getest om aan de hoogste standaarden van betrouwbaarheid en afdrukkwaliteit te voldoen, en documenten te produceren met heldere kleuren, scherper zwart en die sneller drogen dan normaal eenvoudig papier.

Zorg er altijd voor dat het papier waarop u afdrukt plat ligt. Gebruik HP Advanced Photo Paper voor afdrukken met het beste resultaat.

Bewaar speciale afdrukmaterialen in de oorspronkelijke verpakking of in een hersluitbare plastic zak op een vlakke ondergrond op een koele, droge plaats. Als u gaat afdrukken, haalt u alleen het papier eruit dat u onmiddellijk wilt gebruiken. Stop al het papier dat u niet hebt gebruikt terug in de plastic zak wanneer u klaar bent met afdrukken. Hierdoor krult het fotopapier niet.

 **Opmerking** Bij dit probleem is er geen probleem met uw inktbenodigdheden. Het is dus niet nodig om de printcartridges of de printkop te vervangen.

Meer informatie vindt u in:

[Afdruk materiaal selecteren](#)

Oorzaak: Er werd verkeerd papier geplaatst in de invoerlade.

Als het probleem hiermee niet verholpen is, probeert u de volgende oplossing.

Oplossing 5: Controleer de afdrুকinstellingen

Oplossing: Controleer de afdrুকinstellingen.

- Controleer de afdrুকinstellingen om te zien of de kleurinstellingen juist zijn. U kunt bijvoorbeeld controleren of het document is ingesteld om in grijswaarden te worden afgedrukt. Of controleer of geavanceerde kleurinstellingen zoals verzadiging, helderheid of kleurschakering zijn ingesteld om de weergave van kleuren te wijzigen.
- Controleer de instelling Afdrukkwaliteit zodat deze overeenkomt met de papiersoort in de printer.
Mogelijk moet u een lagere instelling kiezen voor de afdrukkwaliteit als de kleuren in elkaar overlopen. Of kies een hogere instelling als u een kwaliteitsfoto afdrukt, en zorg ervoor dat fotopapier zoals HP Advanced Photo Paper in de invoerlade is geplaatst.

 **Opmerking** Op bepaalde computerschermen kunnen kleuren anders worden weergegeven dan wanneer ze worden afgedrukt op papier. In dat geval is er niets mis met de printer, de afdrুকinstellingen of de printcartridges. U hoeft verder geen probleem op te lossen.

Meer informatie vindt u in:

[Afdruk materiaal selecteren](#)





Oorzaak: De afdrুকinstellingen waren niet goed.

Als het probleem hiermee niet verholpen is, probeert u de volgende oplossing.

Oplossing 6: Een rapport over de afdrukkwaliteit afdrukken en kijken of deze goed is

Oplossing:

Een afdrukkwaliteitsrapport afdrukken

- **Bedieningspaneel:** Houd  (Aan/uit) ingedrukt, druk zeven keer op  (Annuleren), druk twee keer op  (Doorgaan) en laat  ((Aan/uit) los.
- **Geïntegreerde webserver:** Klik op het tabblad **Extra**, klik op **Werkset afdrukkwaliteit** onder **Hulpprogramma's** en klik vervolgens op **Afdrukkwaliteitsrapport**.
- **HP-hulpprogramma (Mac OS X):** Klik in de sectie **Informatie en ondersteuning** op **Diagnostiek van afdrukkwaliteit** en klik daarna op **Afdrukken**.

HP Officejet Pro 8100 N811a Series Print Quality Diagnostic Page

Printer Information

Product model number: CM752A
Product serial number: CN11HTH54305MX
Service ID: 21202
Firmware Version: TSM1FN1122AR
Pages printed: Tray 1=541, Tray 2=0, Total=541, Auto-duplex unit=0
Ink cartridge level*: K=60, Y=60, M=80, C=20
*Estimates only. Actual ink levels may vary.

Test Pattern 1

If the lines are not straight and connected, align the printheads.

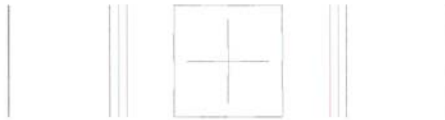

Test Pattern 2

If you see thin white lines across any of the colored blocks, clean the printheads.



Als u defecten constateert in het Diagnoserapport afdrukkwaliteit voert u de onderstaande stappen uit:

1. Als op het Diagnoserapport afdrukkwaliteit vervaagde, gedeeltelijke, streperige of ontbrekende gekleurde balken of patronen staan, controleert u of de printcartridges leeg zijn en vervangt u de cartridge die overeenkomt met de defecte gekleurde balk of het defecte kleurenpatroon. Als geen van de printcartridges leeg is, verwijdert u alle printcartridges en plaatst ze allemaal terug om er zeker van te zijn dat ze correct zijn geplaatst.
2. Lijn de printkop uit. Zie [Printkop uitlijnen](#) voor meer informatie.

3. Reinig de printkop. Zie [Printkop reinigen](#) voor meer informatie.
4. Vervang de printkop. Zie [Printkop verwijderen en opnieuw installeren](#) voor meer informatie.

Oorzaak: Problemen met de afdrukkwaliteit kunnen vele oorzaken hebben: software-instellingen, een afbeelding van slechte kwaliteit, of het printstelsel zelf. Als u niet tevreden bent met de kwaliteit van uw afdrukken, kunt u een Diagnosepagina van de afdrukkwaliteit afdrucken om vast te stellen of het printstelsel goed werkt.

Oplossing 7: Contact opnemen met HP-ondersteuning

Oplossing: Neem contact op met HP-ondersteuning voor onderhoud.

Ga naar: www.hp.com/go/customercare. Op deze website staan informatie en hulpprogramma's die van pas kunnen komen bij het oplossen van veel gebruikelijke printerproblemen.

Kies wanneer hierom wordt gevraagd uw land/regio en klik vervolgens op **Neem contact op met HP** als u contact wilt opnemen met de technische ondersteuning.

Oorzaak: Er is een probleem opgetreden met de printkop.

Problemen met de papierinvoer oplossen

 **Tip** Ga naar de HP website voor online ondersteuning op www.hp.com/go/customercare voor informatie en hulpprogramma's die van pas kunnen komen bij het oplossen van veel voorkomende printerproblemen.

Het papier is niet geschikt voor de printer of voor de lade

Gebruik alleen afdrukmateriaal dat wordt ondersteund door de printer en de gebruikte lade. Zie [Mediaspecificaties](#) voor meer informatie.

Het afdrukmateriaal wordt niet ingevoerd uit een lade

- Controleer of het afdrukmateriaal in de lade is geplaatst. Raadpleeg [Afdruk materiaal plaatsen](#) voor meer informatie. Wapper met het afdrukmateriaal voordat u het in de lade plaatst.
- Controleer of de papiergeleiders bij de juiste markeringen in de lade zijn geplaatst voor het materiaalformaat dat u gebruikt. Controleer ook of de geleiders goed (maar niet te strak) tegen de stapel papier zijn geplaatst.
- Controleer of het afdrukmateriaal in de lade niet is omgekruld. Maak het papier weer glad door het in tegengestelde richting van de omkrulling te buigen.

Het afdruk materiaal komt er niet correct uit

- Controleer of het verlengstuk van de uitvoerlade volledig is uitgetrokken. Als dit niet het geval is, kunnen afgedrukte pagina's uit de printer vallen.

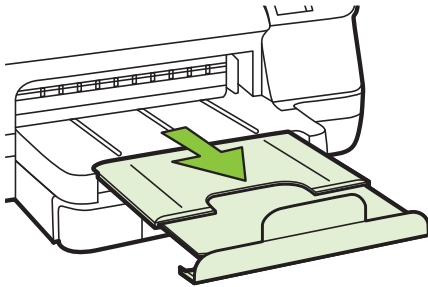

- Verwijder al het papier uit de uitvoerbak. De lade kan slechts een beperkt aantal vellen bevatten.

Pagina's worden scheef ingevoerd

- Zorg dat het afdruk materiaal in de lades goed tegen de papiergeleiders ligt. Indien nodig trekt u de lades uit de printer, plaatst u het afdruk materiaal correct terug in de lade en controleert u of de papiergeleiders goed zijn uitgelijnd.
- Plaats alleen afdruk materiaal in de printer als deze niet aan het afdrucken is.
- Verwijder het accessoire voor automatisch dubbelzijdig afdrucken (duplexmodule) en plaats het terug.
 - Druk op de knoppen aan weerszijden van de duplexeenheid aan beide zijden en verwijder de eenheid.

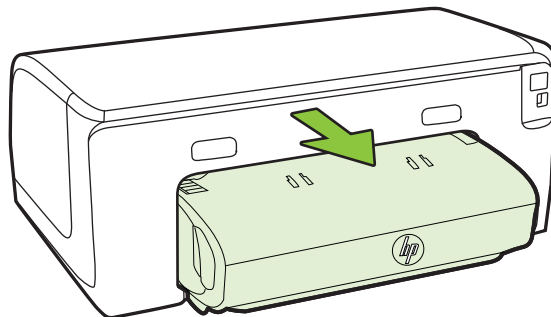

- Plaats de duplexeenheid in de printer terug.

Meerdere pagina's tegelijk worden ingevoerd

- Wapper met het afdrukmateriaal voordat u het in de lade plaatst.
- Controleer of de papiergeleiders bij de juiste markeringen in de lade zijn geplaatst voor het materiaalformaat dat u gebruikt. Controleer ook of de geleiders goed (maar niet te strak) tegen de stapel papier zijn geplaatst.
- Controleer of er niet te veel papier in de lade is geplaatst.
- Gebruik papier dat voldoet aan de HP-specificaties voor optimale prestaties en efficiency.

Problemen oplossen bij gebruik van HP ePrint en HP-websites

In dit hoofdstuk vindt u oplossingen voor veelvoorkomende problemen bij gebruik van HP ePrint en HP-websites.

- [Problemen oplossen bij gebruik van HP ePrint](#)
- [Problemen oplossen bij gebruik van HP-websites](#)

Problemen oplossen bij gebruik van HP ePrint

Als u problemen hebt bij het gebruik van HP ePrint, controleert u het volgende:

- Zorg ervoor dat de printer is aangesloten op het internet door middel van een Ethernet- of draadloze verbinding.



Opmerking U kunt deze webfuncties niet gebruiken indien de printer is aangesloten met een USB-kabel.

- Controleer of de meest recente productupdates zijn geïnstalleerd op de printer. Zie [De printer bijwerken](#) voor meer informatie.
- Zorg ervoor dat HP ePrint is ingeschakeld op de printer. Zie [Stel HP ePrint in via het bedieningspaneel van de printer](#) voor meer informatie.
- Controleer of de hub, switch of router van het netwerk is ingeschakeld en goed functioneert.
- Als u de printer aansluit met een Ethernet-kabel, moet u controleren of u geen telefoonsnoer of cross-kabel gebruikt om de printer met het netwerk te verbinden en of de Ethernet-kabel goed op de printer is aangesloten. Zie [Problemen met vaste Ethernet-netwerken oplossen](#) voor meer informatie.
- Als u de printer met het netwerk verbindt via een draadloze verbinding, moet u controleren of het draadloze netwerk goed functioneert. Zie [Problemen met draadloze verbindingen oplossen](#) voor meer informatie.

- Als u HP ePrint gebruikt, controleert u het volgende:
 - Zorg ervoor dat het e-mailadres van de printer correct is.
 - Zorg ervoor dat enkel het e-mailadres van de printer wordt weergegeven in de regel "Naar". Als er nog een ander e-mailadres staat in de regel "Naar", worden de bijlagen die u verzendt waarschijnlijk niet afgedrukt.
 - Zorg ervoor dat de documenten die u verstuurt, voldoen aan de vereisten van HP ePrint. Zie [Specificaties HP ePrint](#) voor meer informatie.
- Als uw netwerk proxy-instellingen gebruikt om verbinding te maken met het internet, zorg er dan voor dat de ingevoerde proxy-instellingen geldig zijn:
 - Controleer de instellingen van de webbrowser die u gebruikt (zoals Internet Explorer, Firefox, of Safari).
 - Neem contact op met de IT-beheerder of de persoon die uw firewall heeft ingesteld.

Als de proxy-instellingen van uw firewall zijn gewijzigd, moet u deze instellingen updaten in het bedieningspaneel van de printer. Als deze instellingen niet zijn geüpdated, kunt u HP ePrint niet gebruiken. Zie [Stel HP ePrint in via het bedieningspaneel van de printer](#) voor meer informatie.

 **Tip** Ga naar het ePrintCenter (www.eprintcenter.com) voor meer hulp bij het instellen en gebruiken van HP ePrint.

Problemen oplossen bij gebruik van HP-websites

Indien u problemen ondervindt bij het gebruiken van HP-websites via uw computer, moet u het volgende controleren:

- Controleer of de computer die u gebruikt is aangesloten op het internet.
- Controleer of de webbrowser voldoet aan de minimale systeemvereisten. Zie [HP-websitespecificaties](#) voor meer informatie.
- Als uw webbrowser proxy-instellingen gebruikt om verbinding te maken met het internet, probeer deze instellingen dan uit te schakelen. Zie de documentatie bij uw webbrowser voor meer informatie.

Problemen met vaste Ethernet-netwerken oplossen

Als u de printer niet kunt aansluiten op uw Ethernet-netwerk, voer dan een of meer van de volgende taken uit.

 **Opmerking** Als u een van de volgende maatregelen hebt getroffen, moet u het installatieprogramma opnieuw uitvoeren.

 **Tip** Ga naar de HP website voor online ondersteuning op www.hp.com/go/customer-care voor informatie en hulpprogramma's die van pas kunnen komen bij het oplossen van veel voorkomende printerproblemen.

- [Algemene netwerkproblemen oplossen](#)

Algemene netwerkproblemen oplossen

Indien u de HP-software die bij de printer is geleverd, niet kunt installeren, controleert u het volgende:

- Alle kabelverbindingen tussen de computer en de printer in orde zijn.
- Het netwerk functioneert en de netwerkhub is ingeschakeld.
- Alle toepassingen moeten zijn afgesloten of uitgeschakeld voor computers met Windows, inclusief eventuele antivirusprogramma's, antispywareprogramma's en firewalls
- De printer op hetzelfde subnet is geïnstalleerd als de computers die gebruikmaken van de printer.

Als het installatieprogramma de printer niet kan vinden, drukt u de netwerkconfiguratiepagina af en voert u handmatig het IP-adres in het installatieprogramma in. Ga voor meer informatie naar [De netwerkconfiguratiepagina begrijpen](#) of download het hulpprogramma HP Home Network Diagnostic Utility op de website van HP.

Problemen met draadloze verbindingen oplossen

Dit gedeelte bevat informatie over het oplossen van eventuele problemen met het aansluiten van de printer op het draadloze netwerk.

Volg deze suggesties in de aangegeven volgorde en begin met de suggesties onder 'Algemene tips voor het oplossen van problemen met draadloos afdrukken'. Als de problemen blijven bestaan, volgt u de suggesties in het gedeelte 'Geavanceerde tips voor het oplossen van problemen met draadloos afdrukken'.

- [Draadloze basisproblemen oplossen](#)
- [Geavanceerde draadloze problemen oplossen](#)
- [Wanneer de problemen zijn opgelost...](#)

 **Tip** Ga voor meer informatie over het oplossen van problemen met draadloos afdrukken naar www.hp.com/go/wirelessprinting.

Tip Als u een computer met Windows gebruikt, biedt HP een tool genaamd HP Home Network Diagnostic Utility, dat u helpt bij het ophalen van deze informatie voor sommige systemen. Om deze tool te gebruiken gaat u naar het HP Draadloos afdrukcentrum www.hp.com/go/wirelessprinting, en klikt u op **Diagnostisch netwerk hulpprogramma** in de sectie **Quick Links**. (Deze tool is momenteel nog niet beschikbaar in alle talen).

 **Opmerking** Volg de aanwijzingen in [Wanneer de problemen zijn opgelost...](#) nadat u het probleem hebt opgelost.

Draadloze basisproblemen oplossen

Voer de volgende stappen in de aangegeven volgorde uit.

Stap 1 - Controleren of het draadloze (802.11) lampje brandt



Als het blauwe lampje bij de knop Draadloos van de printer niet brandt, zijn de draadloze functies mogelijk niet ingeschakeld. Druk op de knop  (Draadloos) als u de draadloze functies van de printer wilt inschakelen.

 **Opmerking** Als uw printer Ethernet-netwerken ondersteunt, controleer dan of er geen Ethernet-kabel op de printer is aangesloten. Als er een Ethernet-kabel wordt aangesloten, worden de voorzieningen voor draadloze communicatie van de printer uitgeschakeld.

Stap 2 - De componenten van het draadloze netwerk opnieuw opstarten

Schakel de router en de printer uit en zet ze vervolgens weer aan in deze volgorde: eerst de router en dan de printer. Als u nog steeds geen verbinding kunt maken, schakel de router, de printer en uw computer dan uit. Soms wordt een netwerkcommunicatieprobleem opgelost door de printer uit en weer in te schakelen.

Stap 3 - De draadloze netwerktest uitvoeren

Voer de draadloze netwerktest uit voor problemen met draadloze netwerken. Om een draadloze netwerktestpagina af te drukken, houdt u de knop  (Hervatten) ingedrukt en drukt u vervolgens op de knop  (Draadloos). Als er een probleem wordt gedetecteerd, worden er in het afgedrukte testrapport aanbevelingen gegeven die het probleem kunnen helpen oplossen.

 **Tip** Als de Test draadloos netwerk aangeeft dat het signaal zwak is, probeer dan de printer dichterbij de draadloze router te plaatsen.

Geavanceerde draadloze problemen oplossen

Als u de suggesties in het gedeelte [Draadloze basisproblemen oplossen](#) hebt geprobeerd en uw printer nog steeds niet kunt aansluiten op het draadloze netwerk, probeert u de volgende suggesties in de onderstaande volgorde:

- [Stap 1: Controleren of de computer verbinding heeft met het netwerk](#)
- [Stap 2: Controleer of de printer op uw netwerk is aangesloten](#)
- [Stap 3: Controleren of de firewall-software de communicatie blokkeert](#)
- [Stap 4: Controleer of de computer is ingeschakeld en gereed is](#)
- [Stap 5: Controleren of de draadloze versie van de printer is ingesteld als het standaardstuurprogramma van de printer \(alleen Windows\)](#)
- [Stap 6: Controleer of uw computer niet is verbonden met uw netwerk via een virtueel privé-netwerk \(VPN\).](#)

Stap 1: Controleren of de computer verbinding heeft met het netwerk

Zorg ervoor dat uw computer is aangesloten op uw netwerk - ofwel uw Ethernet-netwerk of uw draadloos netwerk. Als de computer niet is aangesloten op het netwerk, kunt u de printer niet gebruiken in het netwerk.

Een Ethernet-verbinding controleren

- ▲ Veel computers hebben indicatielampjes naast de poort waarop de Ethernet-kabel is aangesloten. Met deze kabel is de router op de computer aangesloten. Gewoonlijk zijn er twee indicatielampjes, waarvan de ene brandt en de andere knippert. Als er op uw computer indicatielampjes aanwezig zijn, controleert u of deze lampjes aan zijn. Zijn de lampjes niet aan, koppel de Ethernet-kabel dan los en sluit deze opnieuw aan op de computer en de router. Als de lampjes nog steeds niet aan zijn, is er mogelijk een probleem met de router, de Ethernet-kabel of uw computer.



Opmerking Macintosh-computers hebben geen indicatielampjes. Om een Ethernet-verbinding op een Macintosh-computer te controleren, klikt u op **Systeemvoorkeuren** in het Dock en klikt u vervolgens op **Netwerk**. Als de Ethernet-verbinding goed werkt, staat **Ingebouwde Ethernet** in de lijst verbindingen, met het IP-adres en andere statusinformatie. Als **Ingebouwde Ethernet** niet in de lijst staat, is er mogelijk een probleem met de router, de Ethernet-kabel, of uw computer. Klik op de knop Help in het venster voor meer informatie.

Een draadloze aansluiting controleren

1. Controleer of de draadloze communicatie op uw computer is ingeschakeld. (Zie de Help die bij uw computer is geleverd voor meer informatie.)
2. Als u geen unieke netwerknaam (SSID) gebruikt, is het mogelijk dat uw draadloze computer is aangesloten op een netwerk in de buurt dat niet van u is. Met behulp van de volgende stappen kunt u vaststellen of uw computer is aangesloten op uw netwerk.

Windows

- a. Klik op **Start, Configuratiescherm**, wijs **Netwerkverbindingen** aan en klik vervolgens op **Netwerkstatus en -taken weergeven**.
– OF –
Klik op **Start**, selecteer **Instellingen**, klik op **Bedieningspaneel**, dubbelklik op **Netwerkverbindingen**, klik op het menu **Bekijken** en selecteer vervolgens **Details**.
Laat het netwerkdialogvenster open terwijl u verdergaat naar de volgende stap.
- b. Koppel het netsnoer los van de draadloze router. De verbindingstatus van uw computer hoort te wijzigen naar **Niet aangesloten**.
- c. Sluit het netsnoer weer aan op de draadloze router. De verbindingstatus hoort te wijzigen naar **Aangesloten**.

Mac OS X

- ▲ Klik op het pictogram **AirPort** in de menubalk bovenaan in het scherm. Vanuit het menu dat wordt weergegeven, kunt u zien of de AirPort is ingeschakeld en met welk draadloos netwerk uw computer is verbonden.

 **Opmerking** Voor meer informatie over uw AirPort-verbinding, klikt u op **Systeemvoorkeuren** in het Dock, en vervolgens op **Netwerk**. Als de draadloze verbinding goed werkt, verschijnt een groene stip naast AirPort in de lijst met verbindingen. Klik op de knop Help in het venster voor meer informatie.

Als u uw computer niet op het netwerk kunt aansluiten, neem dan contact op met de persoon die uw netwerk heeft ingesteld of met de fabrikant van uw router, omdat er een probleem met de hardware van uw router of computer kan zijn.

 **Tip** Als u wel toegang kunt krijgen tot internet en een computer gebruikt waarop Windows wordt uitgevoerd, hebt u ook toegang tot het programma HP Netwerkassistent voor hulp bij het configureren van een netwerk. Ga naar www.hp.com/sbso/wireless/tools-setup.html?jumpid=reg_R1002_USEN om dit programma te gebruiken. (Deze website is alleen beschikbaar in het Engels.)

Stap 2: Controleer of de printer op uw netwerk is aangesloten

Als uw printer niet is aangesloten op hetzelfde netwerk als uw computer, kunt u de printer niet over het netwerk gebruiken. Volg de stappen die in dit hoofdstuk beschreven staan om erachter te komen of uw printer actief is verbonden met het juiste netwerk.

 **Opmerking** Als uw draadloze router of Apple AirPort Base Station een verborgen SSID gebruikt, kan uw printer het netwerk niet automatisch detecteren.

A: Controleer of de printer met het netwerk verbonden is.

1. Als de printer Ethernet-netwerken ondersteunt en is verbonden met een Ethernet-netwerk, controleer dan of er geen Ethernet-kabel is aangesloten aan de achterkant van de printer. Als aan de achterkant een Ethernet-kabel is aangesloten, wordt draadloze connectiviteit uitgeschakeld.
2. Als de printer is aangesloten op een draadloos netwerk, drukt u de netwerkconfiguratiepagina af. Zie [De netwerkconfiguratiepagina begrijpen](#) voor meer informatie.
3. Controleer nadat de pagina is afgedrukt de Netwerkstatus en URL:

Netwerkstatus	<ul style="list-style-type: none"> • Als de Netwerkstatus Gereed is, is de printer actief met een netwerk verbonden. • Als de Netwerkstatus Offline is, is de printer niet met een netwerk verbonden. Test het draadloze netwerk (aan de hand van de aanwijzingen aan het begin van deze sectie) en volg eventuele aanbevelingen op.
URL	De URL die hier wordt weergegeven is het netwerkadres dat door uw router is toegekend aan de printer. Deze hebt u nodig om verbinding te maken met de geïntegreerde webserver (EWS).

Zie [De printer instellen voor draadloze communicatie](#) voor informatie over het aansluiten van de printer op een draadloos netwerk.

B: Controleer of u toegang kunt krijgen tot de EWS

- ▲ Nadat u hebt vastgesteld dat de computer en de printer allebei actieve verbindingen met een netwerk hebben, kunt u controleren of ze zich in hetzelfde netwerk bevinden door de geïntegreerde webserver (EWS) van de printer te openen. Zie [Geïntegreerde webserver](#) voor meer informatie.

Naar de EWS gaan

- a. Open de EWS op uw computer. Zie [Geïntegreerde webserver](#) voor meer informatie.



Opmerking Als u in de browser een proxyserver gebruikt, moet u deze mogelijk uitschakelen om naar de EWS te kunnen gaan.

- b. Als u de EWS kunt openen, probeert u de printer via het netwerk te gebruiken (bijvoorbeeld door af te drukken) om te zien of de netwerkconfiguratie is gelukt.
- c. Als u de EWS niet kunt openen of nog steeds problemen ondervindt wanneer u de printer via het netwerk gebruikt, gaat u verder met het volgende hoofdstuk over firewalls.

Stap 3: Controleren of de firewall-software de communicatie blokkeert

Als u geen toegang kunt krijgen tot de EWS en zeker weet dat de computer en de printer actieve verbindingen hebben met hetzelfde netwerk, kan het zijn dat de

beveiligingssoftware van de firewall de communicatie blokkeert. Schakel de firewall-beveiligingssoftware die mogelijk op uw computer wordt uitgevoerd, tijdelijk uit en probeer EWS opnieuw te openen. Als u de EWS kunt openen, probeert u de printer te gebruiken (om af te drukken).

Als u de geïntegreerde webserver (EWS) kunt openen en u uw printer gebruikt terwijl de firewall is uitgeschakeld, moet u de firewall-instellingen opnieuw configureren zodat de computer en de printer met elkaar kunnen communiceren via het netwerk. Zie [Firewallsoftware zo configureren dat deze in combinatie met de printer kan werken](#) voor meer informatie.

Als u de EWS kunt openen, maar de printer nog steeds niet kunt gebruiken, zelfs met de firewall uitgeschakeld, probeert u of de firewall-software de printer herkent. Zie de documentatie bij uw firewall-software voor meer informatie.

Stap 4: Controleer of de computer is ingeschakeld en gereed is

Als de HP-software is geïnstalleerd, kunt u op uw computer de status van de printer controleren om na te gaan of de printer in de pauzestand staat of offline is, waardoor u het apparaat niet kunt gebruiken.

Volg de instructies voor uw besturingssysteem om de status van de printer te controleren:

Windows

1. Klik op **Start**, en vervolgens op **Printers** of **Printers en Faxtoestellen** of **Apparaten en printers**.
– of –
Klik op **Start**, klik op **Configuratiescherm** en dubbelklik vervolgens op **Printers**.
2. Als de printers op uw computer niet worden weergegeven in de weergave Details, dan klikt u op het menu **Bekijken** en vervolgens op **Details**.
3. Voer een van de volgende handelingen uit, afhankelijk van de printerstatus:
 - a. Als de printer **Offline** is, klikt u met de rechtermuisknop op de printer en klikt u op **Printer online gebruiken**.
 - b. Als de printer **Onderbroken** is, klikt u met de rechtermuisknop op de printer en klikt u op **Afdrukken hervatten**.
4. Probeer de printer over het netwerk te gebruiken.

Mac OS X

1. Klik op **Systeemvoorkeuren** in het Dock en klik vervolgens op **Afdrukken & faxen** of **Afdrukken & scannen**.
2. Selecteer de printer en klik vervolgens op **Afdrukwachtrij openen**.
3. Als de afdruktaak is onderbroken, klikt u op **Hervatten**.
4. Als de printer in de pauzestand staat, klikt u op **Printer hervatten**.

Als u de printer kunt gebruiken nadat u de bovenstaande stappen hebt uitgevoerd maar merkt dat de symptomen aanhouden als u de printer blijft gebruiken, kan het zijn dat uw firewall hindert. Zie [Firewallsoftware zo configureren dat deze in combinatie met de printer kan werken](#) voor meer informatie.

Als u de printer nog steeds niet via het netwerk kunt gebruiken, gaat u verder naar het volgende hoofdstuk voor aanvullende hulp bij het oplossen van problemen.

Stap 5: Controleren of de draadloze versie van de printer is ingesteld als het standaardstuurprogramma van de printer (alleen Windows)

Als u de HP-software opnieuw installeert, maakt de installer mogelijk een tweede versie van het printerstuurprogramma in uw map **Printers** of **Printers en faxapparaten** of **Apparaten en printers**. Als u problemen hebt met het afdrucken of aansluiten op de printer, controleer dan of de juiste versie van het stuurprogramma van de printer als de standaardinstelling is ingesteld.

1. Klik op **Start**, en vervolgens op **Printers** of **Printers en Faxtoestellen** of **Apparaten en printers**.
 - of –
 - Klik op **Start**, klik op **Configuratiescherm** en dubbelklik vervolgens op **Printers**.
2. Stel vast of de versie van het printerstuurprogramma in de map **Printers** of **Printers en faxen** of **Apparaten en printers** draadloos is aangesloten:
 - a. Klik op de optie waarmee u het dialoogvenster **Printereigenschappen** opent om de instellingen te wijzigen.
 - b. Zoek op het tabblad **Poorten** naar een poort die in de lijst is aangevinkt. Bij de aangevinkte versie van het printerstuurprogramma dat draadloos is verbonden, staat als poortbeschrijving **HP network re-discovery port monitor**.
3. Klik met de rechtermuisknop op het printerpictogram voor de versie van de printerdriver die draadloos is verbonden en selecteer **Instellen als standaardprinter**.

 **Opmerking** Als de map voor de printer meerdere pictogrammen bevat, klikt u met de rechtermuisknop op het printerpictogram voor de versie van het printerstuurprogramma dat draadloos is verbonden en selecteert u **Instellen als standaardprinter**.

Stap 6: Controleer of uw computer niet is verbonden met uw netwerk via een virtueel privé-netwerk (VPN).

Een virtueel privé-netwerk is een computernetwerk dat gebruikmaakt van internet om een externe, veilige verbinding met het netwerk van een organisatie te bieden. Bij de meeste VPN-services is toegang tot lokale apparaten (zoals uw printer) op het lokale netwerk niet toegestaan terwijl uw computer is verbonden met het VPN.

Koppel de verbinding met het VPN dus los om de printer aan te sluiten.

 **Tip** U kunt de printer wel gebruiken terwijl u verbonden bent met het VPN als u de printer op uw computer aansluit met een USB-kabel. Op de printer kan tegelijkertijd een USB- en een netwerkverbinding worden gebruikt.

Neem voor meer informatie contact op met uw netwerkbeheerder of met de persoon die het draadloze netwerk heeft geïnstalleerd.

Wanneer de problemen zijn opgelost...

Wanneer u eventuele problemen hebt opgelost en u de verbinding tussen de printer en het draadloze netwerk tot stand hebt gebracht, voert u de volgende stappen voor uw besturingsstelsel uit:

Windows

1. Klik op het bureaublad van uw computer op **Start**, selecteer **Programma's** of **Alle programma's**, klik op **HP**, selecteer de printernaam en klik op **Printerinstelling en software**.
2. Klik op **Een nieuwe printer aansluiten** en selecteer het type verbinding dat u wilt gebruiken.

Mac OS X

1. Open Hulpprogramma's van HP. Zie [HP-hulpprogramma \(Mac OS X\)](#) voor meer informatie.
2. Klik op het pictogram **Toepassingen** op de werkbalk, dubbelklik op **HP Apparaatbeheer** en volg de aanwijzingen op het scherm.

Firewallsoftware zo configureren dat deze in combinatie met de printer kan werken

Een persoonlijke firewall, die beveiligingssoftware op uw computer uitvoert, kan de netwerkcommunicatie tussen uw printer en uw computer blokkeren.

Als u problemen ondervindt zoals:

- Printer niet gevonden bij het installeren van HP-software
- Kan niet afdrukken, afdruktaak zit vast in de wachtrij of de printer gaat offline
- Kan printerstatus op uw computer niet zien

Dan voorkomt de firewall mogelijk dat uw printer computers op uw netwerk laat weten waar het kan worden gevonden.

Als u de HP-software op een computer met Windows gebruikt en deze de HP-printer tijdens de installatie niet detecteert (en u weet dat de HP-printer zich in het netwerk bevindt), of als u de HP-software al hebt geïnstalleerd en problemen ondervindt, probeert u het volgende:

- Als u de HP-software net hebt geïnstalleerd, schakelt u zowel de printer als de computer uit en schakelt u beide apparaten opnieuw in.
- Houd uw beveiligingssoftware actueel. Veel leveranciers van beveiligingssoftware leveren updates waarmee bekende problemen kunnen worden verholpen en bieden de allernieuwste verdediging tegen nieuwe beveiligingsbedreigingen.
- Als uw firewall de beveiligingsinstellingen Hoog, Gemiddeld of Laag heeft, gebruikt u de instelling Gemiddeld wanneer uw computer is aangesloten op uw netwerk.
- Als u veranderingen hebt aangebracht in de standaardfirewall-instellingen, probeert u de standaardinstellingen te herstellen.
- Als uw firewall een instelling 'vertrouwde zone' heeft, gebruikt u deze instelling wanneer uw computer is aangesloten op uw netwerk.

- Als uw firewall een instelling 'waarschuwingsberichten niet weergeven' heeft, schakelt u deze uit. Bij het installeren van de HP-software en het gebruik van de HP-printer ziet u wellicht waarschuwingsberichten van uw firewall-software die opties biedt als 'toestaan' of 'deblokken'. Sta alle HP-software toe die een waarschuwing veroorzaakt. Als de melding de optie 'deze actie onthouden' of 'een regel hiervoor maken' bevat, selecteert u deze. Zo leert de firewall wat er kan worden vertrouwd op uw netwerk.
- Schakel niet meer dan één firewall tegelijk op uw computer in. Bijvoorbeeld zowel de Windows-firewall die van het besturingssysteem als een firewall van derden die zijn ingeschakeld op hetzelfde moment. Met meer dan een ingeschakelde firewall op hetzelfde moment wordt uw computer niet veiliger. Wel kan dit problemen veroorzaken.

Ga naar www.hp.com/go/wirelessprinting voor meer informatie over het gebruik van uw printer in combinatie met een persoonlijke firewall en klik op **Hulp bij firewalls** in het gedeelte **Hulp bij draadloos netwerk**.

 **Opmerking** Momenteel zijn sommige delen van deze website niet beschikbaar in alle talen.

Problemen met het printerbeheer oplossen

 **Tip** Ga naar de HP website voor online ondersteuning op www.hp.com/go/customer-care voor informatie en hulpprogramma's die van pas kunnen komen bij het oplossen van veel voorkomende printerproblemen.

Dit gedeelte biedt oplossingen voor veelvoorkomende problemen met betrekking tot het beheren van de printer. Dit gedeelte bevat de volgende onderwerpen:

- [De geïntegreerde webserver kan niet worden geopend](#)
-

 **Opmerking** Om de EWS te gebruiken, moet de printer zijn aangesloten op een netwerk met een Ethernet- of een draadloze verbinding. U kunt de geïntegreerde webserver niet gebruiken als de printer is aangesloten op een computer met een USB-kabel.

De geïntegreerde webserver kan niet worden geopend

Controleer de instellingen van het netwerk

- Controleer of u niet een telefoonsnoer of een cross-overkabel hebt gebruikt om de printer aan te sluiten op het netwerk.
- Controleer of de netwerkkabel goed is verbonden met de printer.
- Controleer of de hub, switch of router van het netwerk is ingeschakeld en goed functioneert.

Controleer de computer



Controleer of de computer die u gebruikt is aangesloten op het netwerk.

 **Opmerking** Om de EWS te gebruiken, moet de printer zijn aangesloten op een netwerk met een Ethernet- of een draadloze verbinding. U kunt de geïntegreerde webserver niet gebruiken als de printer is aangesloten op een computer met een USB-kabel.

Controleer de webbrowser

- Controleer of de webbrowser voldoet aan de minimale systeemvereisten. Zie [Specificaties van de geïntegreerde webserver](#) voor meer informatie.
- Als uw webbrowser proxy-instellingen gebruikt om verbinding te maken met internet, probeert u deze instellingen uit te schakelen. Zie de documentatie bij uw webbrowser voor meer informatie.
- Controleer of JavaScript en cookies zijn ingeschakeld in uw webbrowser. Zie de documentatie bij uw webbrowser voor meer informatie.

Controleer het IP-adres van de printer

- Om het IP-adres van de printer te controleren, kunt u het IP-adres op netwerkconfiguratiepagina afdrukken. Om een draadloze netwerktestpagina af te drukken, houdt u de knop  (Doorgaan) ingedrukt en drukt u vervolgens op de knop  (Draadloos).
- Ping de printer met het IP-adres vanaf de opdrachtregel (Windows) of vanuit het netwerk hulpprogramma (Mac OS X). (U vindt het netwerk hulpprogramma in de map **Hulpprogramma's** onder **Toepassingen** op het hoogste niveau van de harde schijf.)

Als het IP-adres bijvoorbeeld 123.123.123.123 is, typt u op de opdrachtregel (Windows):

```
C:\Ping 123.123.123.123
```

– OF –

Klik in het netwerk hulpprogramma (Mac OS X) op het tabblad **Ping**, typ het adres 123.123.123.123 in het vak en klik op **Ping**.

Als er een antwoord verschijnt, is het IP-adres juist. Als er een time out-antwoord verschijnt, is het IP-adres onjuist.

Installatieproblemen oplossen

 **Tip** Ga naar de HP website voor online ondersteuning op www.hp.com/go/customercare voor informatie en hulpprogramma's die van pas kunnen komen bij het oplossen van veel voorkomende printerproblemen.

Als de volgende onderwerpen niet helpen, raadpleegt u [HP-ondersteuning](#) voor meer informatie over HP-ondersteuning.

- [Suggesties voor hardware-installatie](#)
- [Suggesties voor de installatie van de HP-software](#)
- [Netwerkproblemen oplossen](#)

Suggesties voor hardware-installatie

Controleer de printer

- Controleer of alle kleefband en materiaal aan de buiten- en binnenkant van de printer zijn verwijderd.
- Zorg dat er papier in de printer is geladen.
- Controleer of er geen lampjes branden of knipperen behalve het lampje Gereed, dat hoort te branden. Controleer op berichten op het bedieningspaneel van de printer als het waarschuwinglampje knippert.

Controleer de hardwareverbindingen

- Controleer of alle gebruikte snoeren en kabels in goede staat verkeren.
- Controleer of het netsnoer stevig met de printer en met een werkend stopcontact is verbonden.

Controleer de printkoppen en inktpatronen

- Controleer of alle printkoppen en printcartridges goed vastzitten in de juiste met kleuren gecodeerde sleuven. Druk elke cartridge stevig omlaag voor goed contact. De printer kan niet werken als ze niet allemaal zijn geïnstalleerd.
- Zorg dat de printkopvergrendeling goed is gesloten.
- Als er op het scherm een foutbericht over de printkoppen verschijnt, reinig dan de contactpunten op de printkoppen.

Suggesties voor de installatie van de HP-software

Controleer het computersysteem

- Zorg ervoor dat de computer op een ondersteund besturingssysteem werkt. Zie [Systeemvereisten](#) voor meer informatie.
- Controleer of de computer minstens voldoet aan de minimale systeemvereisten.
- Zorg ervoor dat de USB-stuurprogramma's niet zijn uitgeschakeld in Apparaatbeheer van Windows.
- Als u een computer met Windows gebruikt en de computer de printer niet kan vinden, voert u het hulpprogramma voor het verwijderen van software (util\ccc\uninstall.bat op de installatie-cd) uit. Hiermee verwijdert u het stuurprogramma volledig. Start de computer opnieuw op en installeer het printerstuurprogramma opnieuw.

Controleer of aan de installatievereisten wordt voldaan

- Zorg ervoor dat u de installatie-cd met de juiste HP-software voor uw besturingssysteem gebruikt.
- Zorg ervoor dat u alle andere programma's afsluit voordat u de HP-software installeert.
- Als het pad naar het cd-station niet wordt herkend, controleert u of u de juiste stationsaanduiding hebt opgegeven.
- Als de computer de installatie-cd in de cd-rom-drive niet herkent, bekijk dan of de installatie-cd is beschadigd. U kunt het printerstuurprogramma downloaden van de HP-website (www.hp.com/go/customercare).



Opmerking Als u alle problemen hebt verholpen, moet u het installatieprogramma opnieuw uitvoeren.

Netwerkproblemen oplossen

Algemene netwerkproblemen oplossen

- Als u de HP-software niet kunt installeren, moet u het volgende controleren:
Download het hulpprogramma HP Home Network Diagnostic Utility op de website van HP voor hulp bij het instellen van een netwerk.
 - Alle kabelverbindingen tussen de computer en de printer in orde zijn.
 - Het netwerk functioneert en de netwerkhub is ingeschakeld.
 - Alle toepassingen moeten zijn afgesloten of uitgeschakeld voor computers met Windows, inclusief eventuele antivirusprogramma's, antispywareprogramma's en firewalls.
 - Zorg ervoor dat de printer op hetzelfde subnet is geïnstalleerd als de computers die gebruikmaken van de printer.
 - Als het installatieprogramma de printer niet kan vinden, drukt u de netwerkconfiguratiepagina af en voert u handmatig het IP-adres in het installatieprogramma in. Zie [De netwerkconfiguratiepagina begrijpen](#) voor meer informatie.
- Als u een computer met Windows gebruikt, moet u controleren of de netwerkpoorten die in het stuurprogramma van de printer zijn gemaakt, overeenkomen met het IP-adres van de printer:
 - Druk de netwerkconfiguratiepagina van de printer af. Zie [De netwerkconfiguratiepagina begrijpen](#) voor meer informatie.
 - Klik op **Start**, en vervolgens op **Printers** of **Printers en Faxtoestellen** of **Apparaten en printers**.
-of-
Klik op **Start**, klik op **Configuratiescherm** en dubbelklik vervolgens op **Printers**.
 - Klik met de rechtermuisknop op het pictogram van de printer, kies **Printereigenschappen** en open het tabblad **Poorten**.
 - Selecteer de TCP/IP-poort voor de printer en klik dan op **Poort configureren**.
 - Vergelijk het IP-adres in het dialoogvenster en controleer of het overeenkomt met het IP-adres op de netwerkconfiguratiepagina. Als de IP-adressen niet overeenkomen, wijzigt u het IP-adres in het dialoogvenster in het adres op de netwerkconfiguratiepagina.
 - Klik tweemaal op **OK** om de instellingen op te slaan en de dialoogvensters te sluiten.

Verbindingsproblemen met een Ethernet-netwerk

- Als het lampje **Netwerk** op het bedieningspaneel van de printer niet brandt, controleert u of aan alle voorwaarden onder "Algemene netwerkproblemen oplossen" is voldaan.
- Het is niet aan te raden de printer een vast IP-adres te geven, maar desondanks kunnen sommige installatieproblemen (bijvoorbeeld als gevolg van een firewallconflict) mogelijk worden opgelost door dit toch te doen.

De netwerkinstellingen voor de printer opnieuw instellen

1. Voor het opnieuw instellen van het beheerderswachtwoord en de netwerkinstellingen houdt u de knoppen **(↑)** (Draadloos) en **✗** (Annuleren) gedurende drie seconden ingedrukt.
2. Houd de knop **(↓)** (Doorgaan) ingedrukt en druk vervolgens op de knop **(↑)** (Draadloos) om de netwerkconfiguratiepagina af te drukken en te controleren of de netwerkinstellingen zijn hersteld.

Het printerstatusrapport begrijpen

Gebruik het printerstatusrapport om de huidige printerinformatie en de status van de printcartridges te bekijken. Gebruik het printerstatusrapport ook als hulp bij het oplossen van problemen met de printer.

Het printerstatusrapport bevat ook een log met recente gebeurtenissen.

Als u HP moet bellen, is het vaak nuttig om eerst het printerstatusrapport af te drukken.

Een printerstatusrapport afdrukken

Houd op het bedieningspaneel van de printer **✗** (Annuleren) drie seconden lang ingedrukt.

Printer Status Report

Product Information

1. Model Name: HP OfficeJet Pro 8100 N811a
2. Model Number: N811a
3. Serial Number: CN6AC1L338594XC
4. Product Number: CM752A
5. Service ID: 21021
6. Printer Zone (PX): 0
7. Firmware Version: TSL3F AparthX
8. F/W Patch Version: 0
9. Country/Region: 15 / 1
10. Duplexer: Installed

Print Usage Information

11. Total Pages Printed: 89
12. Total Color Pages Printed: 5
13. Borderless Pages Printed: 0

Ink Delivery System Information

19. Ink 27

20. Ink Supply:

21. Estimated Ink Level:

	Magenta	Cyan	Yellow	Black
22. Ink Number:	HP 851XL	HP 851XL	HP 851XL	HP 850XL
23. End of Warranty Date (Y-M-D):	2013/10/07	2013/10/07	2013/10/07	2013/10/28
24. First Installation Date (Y-M-D):	2014/10/29	2014/10/29	2014/10/29	2014/10/28
25. Ink Zone:	1	1	1	1
26. USE:	0	0	0	0
27. HP:	1	1	1	1
28. Supported Ink Cartridges*:	HP 851XL HP 851	HP 851XL HP 851	HP 851XL HP 851	HP 850XL HP 850

*Not all cartridges are available in all regions.

Connectivity Settings

14. Network Status: Ready
15. Active Connection Type: Wired
16. URL: http://16.186.2.190
17. Hostname: HPD20291
18. Admin Password: Not Set

Print Head Information

29. Pen ID: 0x00000000 00000000 00000000 4012801
30. PMA Install Date in This Printer: 2011/01/05
31. Non HP Ink: 0

Additional Assistance

For more information about how to change settings and diagnose problems, see the user documentation for your device. This documentation is available on your computer after you install the software—either from the HP OfficeJet Pro 8100 N811a Printer Software (Windows) or the Help Viewer (Mac OS).

Wireless Network Test

To verify your product is setup correctly for Wireless, run the Wireless Network Test. You can access this test from the device control panel.

1. **Informatie over de printer:** Geeft de printerinformatie weer (zoals printernaam, modelnummer, serienummer en versie van de firmware), de accessoires die zijn geïnstalleerd (zoals de accessoire automatisch dubbelzijdig afdrukken of duplexeenheid) en de verbindinginstellingen.
2. **informatie over printerverbruik:** het totaal aantal afgedrukte pagina's, evenals het aantal afgedrukte pagina's zonder witrand.
3. **Informatie over het inksysteem:** de geschatte inktniveaus (grafisch voorgesteld met behulp van meters), de onderdeelnummers en vervaldatum van de printcartridges.





Opmerking De waarschuwingen en indicatoren voor het inktniveau geven alleen schattingen voor planningsdoelen. Als u een melding over een laag inktniveau krijgt, legt u alvast een vervangende cartridge klaar om eventuele afdrukvertragingen te vermijden. U hoeft de cartridges niet te vervangen tot wanneer u dit wordt gevraagd.

4. **Informatie over printkop:** de pen-ID en de eerste datum van installatie van de printkop.
5. **Bijkomende hulp:** informatie over beschikbare methoden om meer informatie te vinden over de printer, en informatie over het vaststellen van problemen.
6. **Draadloos netwerk testen:** informatie over het testen van de draadloze netwerkverbinding met de printer.

De netwerkconfiguratiepagina begrijpen

Als de printer is aangesloten op een netwerk, kunt u een netwerkconfiguratiepagina afdrukken om de netwerkinstellingen voor de printer te bekijken. U kunt de netwerkconfiguratiepagina gebruiken om problemen met de netwerkaansluiting op te lossen. Als u HP moet bellen, is het vaak nuttig deze pagina af te drukken voordat u belt.

De netwerkconfiguratiepagina afdrukken

Houd op het bedieningspaneel van de printer de knop  (Doorgaan) ingedrukt en druk op  (Draadloos).



HP Network Configuration Page		
1	WPS PIN 92059146 (good for 5 minutes from the time this report was printed)	
2	General Information Network Status: Ready Active Connection Type: Wireless URL (x) for Protected Web Server: http://IP:2010/DFB http://192.168.254.24:100 Firmware Revision: TSL5FA048BR Hostname: HPJD1DFB Serial Number: CN0AC1L54105MX	
3	802.3 Wired Hardware Address (MAC): 00:35:99:26:1d:fb Link Configuration: None	
4	802.11 Wireless Hardware Address (MAC): 88:b5:09:3c:22:b4 Status: Connected Communication Mode: Ad-hoc Network Name (SSID): hpsetup Access Point HW Address: 02:1b:77:90:00:b4 Signal Quality (1 - 5): 3 Channel: 11 Authentication Type: Open System Encryption: None IPv4 IP Address: 192.254.24.100 Subnet Mask: 255.255.0.0 Default Gateway: 0.0.0.0 Configuration Source: AutoIP Primary DNS Server: 0.0.0.0 Secondary DNS Server: 0.0.0.0 Total Packets Transmitted: 140 Total Packets Received: 904 IPv6 Primary DNS Server: -- Secondary DNS Server: -- Address: FE80::6AB5:99FF:FE2C:22B4 Prefix Length: 64 Configured By: Self	
5	Smart Q100 Status: Enabled LPD Status: Enabled Bonjour Status: Enabled Service Name: Officejet Pro 8100 (JD1DFB) DLP Status: Enabled Microsoft Web Services WS Discovery Status: Enabled Web Print Status: Enabled SNMP Status: Read-write enabled MIB Version: v1 Set Community Name: Not Specified Get Community Name: Not Specified WINS Status: Promoted Primary Server Address: 0.0.0.0 Configured By: None Secondary Server Address: 0.0.0.0 Configured By: None IPP Status: Enabled	

1. **WPS PIN:** Geeft de WPS PIN aan om u toe te laten uw printer in te stellen voor uw draadloos netwerk met behulp van de PIN-methode.
2. **Algemene informatie:** informatie over de huidige status en het type actieve verbinding van het netwerk en andere informatie, zoals de URL van de geïntegreerde webserver.
3. **802.3 vast:** Informatie over de actieve Ethernet-netwerkverbinding, zoals het IP-adres, het subnetmasker, de standaard-gateway en het hardwareadres van de printer.
4. **802.11 draadloos:** Informatie over de uw draadloze netwerkverbinding, zoals de hostnaam, het IP-adres, het subnetmasker, de standaard-gateway en het hardwareadres van het apparaat.
5. **Diversen:** Informatie over geavanceerde netwerkinstellingen.
 - **Poort 9100:** De printer ondersteunt het "raw" IP-afdrukken via TCP-poort 9100. Deze eigen TCP/IP-poort van HP op de printer is de standaardpoort voor afdrukken. De poort is toegankelijk voor HP-software (bijvoorbeeld als HP-standaardpoort).
 - **LPD:** Line Printer Daemon (LPD) verwijst naar het protocol en de programma's voor spooling-services voor de line-printer die op verschillende TCP/IP systemen geïnstalleerd kunnen worden.

 **Opmerking** De LPD-functionaliteit kan gebruikt worden met elke host-implementatie van LPD die in overeenstemming is met het RFC 1179-document. Het proces voor de configuratie van printerspoolers kan echter verschillen. Raadpleeg uw systeemdokumentatie voor informatie over de configuratie van deze systemen.

- **Bonjour:** Bonjour-services (waarbij gebruik wordt gemaakt van mDNS oftewel Multicast Domain Name System) worden meestal gebruikt bij kleine netwerken voor IP-adressen en het herleiden van namen (via UDP-poort 5353) als er geen conventionele DNS-server wordt gebruikt.
- **SLP:** Service Location Protocol (SLP) is een standaard internet-netwerkprotocol dat een kader biedt waarmee netwerktoepassingen het bestaan, de locatie en de configuratie van netwerk-services in bedrijfsnetwerken kunnen ontdekken. Dit protocol vereenvoudigt detectie en gebruik van netwerkbronnen, zoals printers, webserver, faxapparaten, videocamera's, bestandssystemen, back-upapparaten (tapestations), databases, adreslijsten, mailserver en agenda's.
- **Microsoft-webservices:** Hiermee kunnen de protocollen voor WS-detectie (Microsoft Web Services Dynamic Discovery) of WSD-afdrukservices (Microsoft Web Services for Devices) die worden ondersteund op de printer, worden in- of uitgeschakeld. Ongebruikte afdrukservices uitschakelen om toegang via die services te voorkomen.

 **Opmerking** Bezoek www.microsoft.com voor meer informatie over WS-detectie en WSD-afdrukservices.

- **SNMP:** SNMP (Simple Network Management Protocol) wordt gebruikt door netwerkbeheertoepassingen voor het beheer van apparaten. De printer ondersteunt SNMPv1-protocol op IP-netwerken.

- **WINS:** Als u een DHCP-server (Dynamic Host Configuration Protocol) in uw netwerk hebt, haalt de printer automatisch het IP-adres van die server op en registreert de printer de naam van die server bij elke dynamische naamservice die voldoet aan RFC 1001 en 1002, zolang voor de WINS-server (Windows Internet Naming Service) een IP-adres is gespecificeerd.
- **IPP:** Internet Protocol voor Afdrukken (IPP) is een standaard netwerkprotocol voor afdrukken op afstand. Anders dan andere IP-protocollen op afstand, ondersteunt IPP toegangcontrole, authenticatie en codering om veiliger af te drukken.

Onderhoud aan de printkop

Als er zich problemen voordoen tijdens het afdrukken, kan er iets mis zijn met de printkop. U moet de procedures in de volgende hoofdstukken alleen uitvoeren als u hiertoe opdracht krijgt om problemen met de afdrukkwaliteit op te lossen.

De uitlijn- en reinigingsprocedures onnodig uitvoeren kan inkt verspillen en de levensduur van de cartridges verkorten.

Dit gedeelte bevat de volgende onderwerpen:

- [Printkop reinigen](#)
- [Printkop uitlijnen](#)
- [Printkop verwijderen en opnieuw installeren](#)

Printkop reinigen





Als uw afdruk streperig is, of ontbreekt, of verkeerde of ontbrekende kleuren heeft, moet de printkop mogelijk worden gereinigd.

Als de afdrukkwaliteit na het reinigen nog steeds laag lijkt, probeer dan de printer uit te lijnen. Neem contact op met HP-ondersteuning als er na het uitlijnen en reinigen nog steeds problemen met de afdrukkwaliteit zijn. Zie [HP-ondersteuning](#) voor meer informatie.

 **Opmerking** Reinigen kost inkt. Reinig de printkoppen dus alleen wanneer dit noodzakelijk is. Het reinigingsproces neemt een paar minuten in beslag. Dit proces kan wat geluid produceren.

Als de printer niet correct wordt uitgeschakeld, kan dit problemen met de afdrukkwaliteit veroorzaken. Zie [De printer uitschakelen](#) voor meer informatie.

Printkop reinigen vanuit het bedieningspaneel van de printer

1. Houd  (Aan/uit) op het bedieningspaneel van de printer ingedrukt.
2. Druk twee keer op  (Annuleren) en druk vervolgens een keer op  (Doorgaan).
3. Laat  (Aan/uit) los.

De printkop reinigen vanuit de werkset (Windows)

1. Open de werkset. Zie [De werkset openen](#) voor meer informatie.
2. Op het tabblad **Apparaatservices** klikt u op het pictogram links van **Printkoppen reinigen**.
3. Volg de instructies op het scherm.

De printkop reinigen vanuit het HP-hulpprogramma (Mac OS X)

1. Open Hulpprogramma's van HP. Zie [HP-hulpprogramma \(Mac OS X\)](#) voor meer informatie.
2. Klik in de sectie **Informatie en ondersteuning** op **Printkoppen reinigen**.
3. Klik op **Reinigen** en volg de instructies op het scherm op.

De printkop reinigen vanaf de geïntegreerde webserver



1. Open de geïntegreerde webserver (EWS). Zie [De geïntegreerde webserver openen](#) voor meer informatie.
2. Klik op het tabblad **Extra** en klik daarna op **Werkset afdrukkwaliteit** in de sectie **Hulpprogramma's**.
3. Klik op **Printkop reinigen** en volg de aanwijzingen op het scherm.

Printkop uitlijnen

Tijdens de eerste installatie wordt de printkop van de printer automatisch uitgelijnd.

U kunt deze functie gebruiken wanneer er in het printerstatuspagina strepen of witte lijnen door een van de gekleurde vlakken lopen of als u problemen hebt met de afdrukkwaliteit van uw afdrucken.

Printkop uitlijnen vanaf het bedieningspaneel van de printer

1. Plaats ongebruikt, wit standaardpapier van A4-, Letter- of Legal-formaat in de hoofd invoerlade.
2. Houd  (Aan/uit) op het bedieningspaneel van de printer ingedrukt.
3. Druk drie keer op de knop  (Doorgaan).

De printkop uitlijnen vanuit de werkset (Windows)

1. Open de werkset. Zie [De werkset openen](#) voor meer informatie.
2. Op het tabblad **Apparaatservices** klikt u op het pictogram links van **Printkoppen uitlijnen**.
3. Volg de instructies op het scherm.

De printkop uitlijnen vanuit het HP-hulpprogramma (Mac OS X)

1. Open Hulpprogramma's van HP. Zie [HP-hulpprogramma \(Mac OS X\)](#) voor meer informatie.
2. Klik in de sectie **Informatie en ondersteuning** op **Printkop uitlijnen**.
3. Klik op **Uitlijnen** en volg de instructies op het scherm op.

De printkop uitlijnen vanaf de geïntegreerde webserver

1. Open de geïntegreerde webserver (EWS). Zie [De geïntegreerde webserver openen](#) voor meer informatie.
2. Klik op het tabblad **Extra** en klik daarna op **Werkset afdrukkwaliteit** in de sectie **Hulpprogramma's**.
3. Klik op **Printkop uitlijnen** en volg de instructies op het scherm op.

Printkop verwijderen en opnieuw installeren

 **Opmerking** Voer deze procedure alleen uit als het bericht **De printkop ontbreekt of is defect** verschijnt. Probeer eerst de printer uit en weer in te schakelen om het probleem op te lossen. Als het bericht blijft verschijnen, probeert u deze procedure.

Printkop verwijderen en opnieuw installeren

1. Controleer of de printer is ingeschakeld.
2. Open de bovenste klep en de toegangsklep voor de printcartridge.

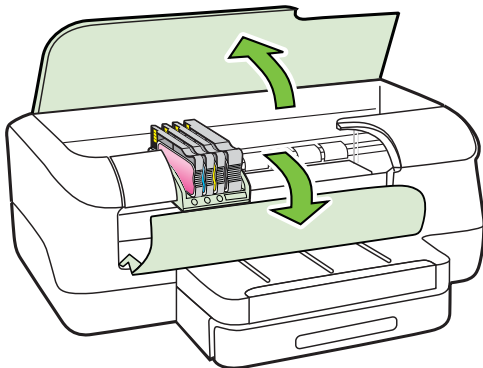

3. Breng de vergrendelingshendel omhoog op de wagen met de printcartridges.

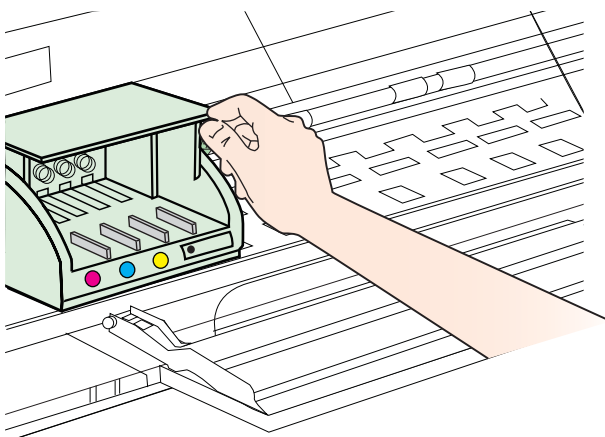

4. Verwijder de printkop door deze voorzichtig op te tillen en uit de printer te trekken.

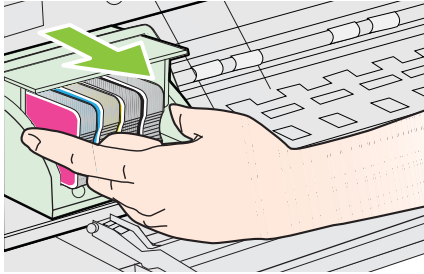

5. Zorg ervoor dat de vergrendelingshendel omhoog staat en plaats vervolgens de printkop opnieuw.

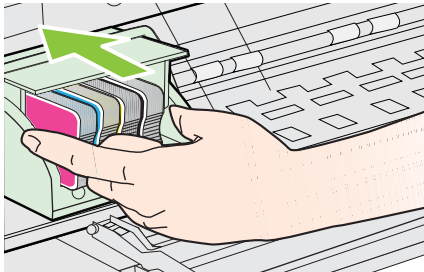

6. Laat de vergrendelingsgreep voorzichtig zakken.

 **Opmerking** Zorg ervoor dat u de vergrendelingspal laat zakken voordat u de printcartridges opnieuw plaatst. Als u de veiligheidszal omhoog laat, kan dit ertoe leiden dat de printcartridges niet juist worden geplaatst, wat problemen bij het afdrukken kan geven. De vergrendeling moet neerwaarts blijven voor een correcte installatie van de printcartridges.

7. Sluit de toegangsklep van de printcartridges en de bovenste klep.

Storingen verhelpen

Soms loopt het afdruk materiaal tijdens een afdruktaak vast.

Dit gedeelte bevat de volgende onderwerpen:

- [Papierstoringen verhelpen](#)
- [Papierstoringen voorkomen](#)

Papierstoringen verhelpen

 **Let op** Om mogelijke schade aan de printkoppen te voorkomen moet u papierstoringen zo snel mogelijk oplossen.

 **Tip** Wanneer u merkt dat de afdrukkwaliteit achteruitgaat moet u de printkop reinigen. Zie [Printkop reinigen](#) voor meer informatie.

Vastgelopen papier verwijderen

Gebruik deze stappen om een papierstoring te verhelpen.

1. Verwijder al het papier uit de uitvoerbak.

 **Let op** Probeer de papierstoring niet via de voorzijde van de printer op te lossen. Het afdrukmechanisme kan daardoor beschadigd raken. Los papierstoringen altijd op via de accessoire voor het automatisch dubbelzijdig afdrucken (duplexeenheid).

2. Controleer de duplexeenheid.

- a. Druk op de knoppen aan weerszijden van de duplexeenheid aan beide zijden en verwijder de eenheid.

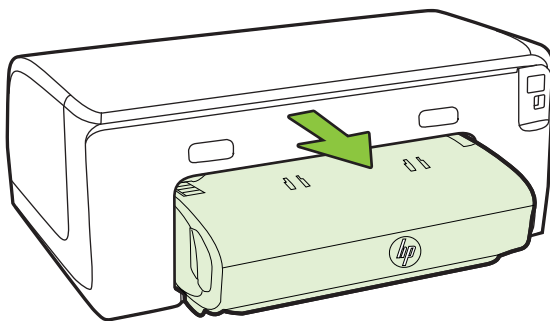

- b. Wanneer u het vastgelopen papier in de printer hebt gevonden, pakt u het papier met beide handen vast en trekt u het naar u toe.
- c. Wanneer u het vastgelopen papier daar niet ziet, drukt u op de grendel boven op de duplexeenheid en laat u de klep van de eenheid zakken. Wanneer u het vastgelopen papier heeft gevonden, verwijdert u het voorzichtig uit de printer. Sluit de klep.

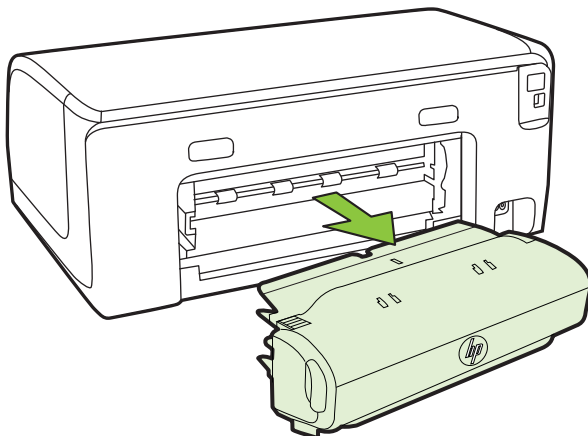

- d. Plaats de duplexeenheid in de printer terug.
 3. Open de bovenklep en verwijder vuil.
 4. Als u het vastgelopen papier niet hebt gevonden en lade 2 hebt geïnstalleerd, trekt u de lade uit en verwijdert u, indien mogelijk, het vastgelopen papier. Zo niet, doe dan het volgende:
 - a. Controleer of de printer is uitgeschakeld en verwijder de stekker uit het stopcontact.
 - b. Licht de printer op van lade 2.
 - c. Haal het vastgelopen materiaal onder uit de printer of uit Lade 2.
 - d. Zet de printer weer boven op Lade 2.
 5. Open de toegangsklep tot de wagen met printcartridges. Als er papier is achtergebleven in de printer, controleert u of de afdrukkop geheel rechts in de printer staat, verwijdert u papiersnippers of verkreukeld afdruk materiaal en trekt u het afdruk materiaal boven uit de printer.
-
- ⚠ Waarschuwing** Kom niet met uw handen in de printer als de printer aanstaat en de wagen vastzit. Als u de bovenste klep opent, moet de wagen terugkeren naar de rechterkant van de printer. Als dit niet gebeurt, schakelt u de printer uit voordat u het vastgelopen papier verwijdert.
-
6. Nadat u het vastgelopen papier hebt verwijderd, sluit u alle kleppen. Vervolgens zet u de printer aan (als u de printer had uitgezet) en verzendt u de afdrukaak opnieuw.

Papierstoringen voorkomen

Houd u aan de volgende richtlijnen om papierstoringen te voorkomen.

- Verwijder afgedrukte exemplaren regelmatig uit de uitvoerlade.
- Druk niet af op gekreukeld, gevouwen of beschadigd papier.
- Zorg dat papier niet krult of kreukt door al het ongebruikte papier in een hersluitbare verpakking te bewaren.
- Gebruik geen papier dat te dik of te dun is voor de printer.
- Zorg ervoor dat de lades correct geplaatst zijn en niet te vol zitten. Ga voor meer informatie naar [Afdrukmateriaal plaatsen](#).
- Zorg dat het papier plat in de invoerlade ligt en dat de randen niet omgevouwen of gescheurd zijn.
- Leg niet papier van verschillende soorten en formaten tegelijk in de invoerlade; al het papier in de invoerlade moet van dezelfde soort en hetzelfde formaat zijn.
- Verschuif de breedtegeleider voor het papier in de invoerlade totdat deze vlak tegen het papier aanligt. Zorg dat de breedtegeleiders het papier in de papierlade niet buigen.
- Schuif het papier niet te ver naar voren in de invoerlade.
- Gebruik papiersoorten die worden aanbevolen voor de printer. Zie [Afdrukmateriaal selecteren](#) voor meer informatie.
- Als het papier in de printer bijna op is, zorgt u dat de lade van de printer eerst leeg is voordat u papier toevoegt. Probeer geen papier bij te vullen terwijl de printer bezig is een vel te pakken.

- Druk geen sterk verzadigde beelden op lichtgewicht papier af als u afdrukt op beide zijden van een pagina.
- Zorg ervoor dat de printer schoon is. Zie [Onderhoud van de printer](#) voor meer informatie.

Referentie voor de lampjes van het bedieningspaneel

De lampjes van het bedieningspaneel geven de status aan en zijn nuttig om afdrukproblemen op te sporen. Dit gedeelte bevat informatie over de lampjes, wat ze aangeven, en welke maatregel u eventueel moet nemen.

Zie [Het bedieningspaneel van de printer gebruiken](#) voor meer informatie over het bedieningspaneel van de printer.

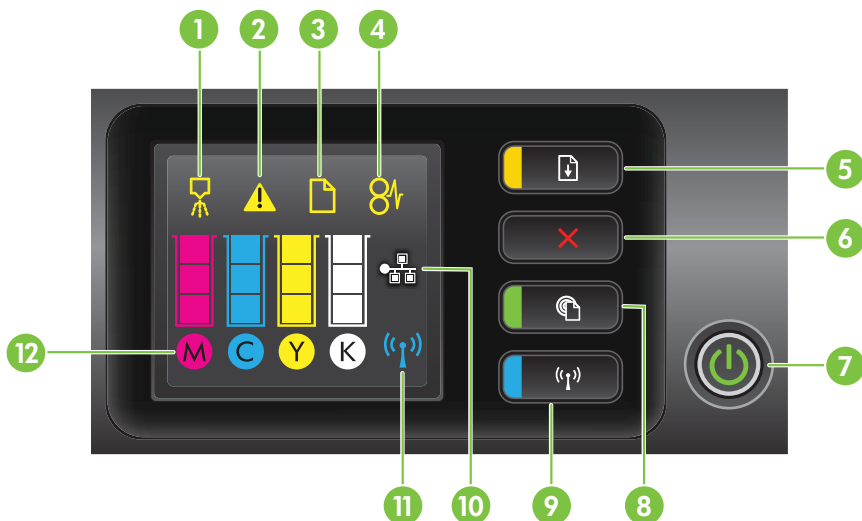







Label	Naam en beschrijving
1	Pictogram Printkop uitlijnen. Geeft aan dat de printkop moet worden uitgelijnd.
2	Pictogram Toegangsklep van de printcartridges geopend. Geeft aan dat de toegangsklep van de printcartridges of de bovenste klep is geopend.
3	Pictogram Geen papier. Geeft aan dat er geen papier meer in de printer zit.
4	Pictogram Papierstoring. Geeft aan dat er papier is vastgelopen in de printer.
5	Knop en lampje Hervatten. Het lampje Doorgaan knippert als u op de knop moet drukken om door te gaan met afdrucken. Als de papierstoring is verholpen of na het aanvullen van papier of het plaatsen van een cartridge drukt u op deze knop om door te gaan met de afdruktaak. Druk op deze knop als u een afdruktaak wilt annuleren bij gebruik van verkeerd papierformaat. Houd deze knop drie seconden ingedrukt om een demopagina af te drukken.
6	Knop Annuleren. Druk eenmaal op deze knop om een afdruktaak te stoppen, of houd deze knop gedurende drie seconden ingedrukt om een printerstatusrapport af te drukken.

(vervolg)

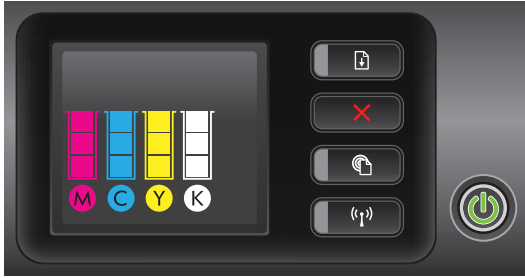

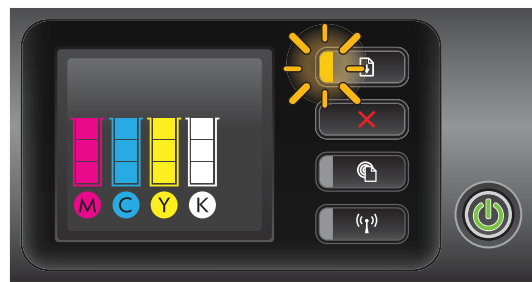
Label	Naam en beschrijving
7	Knop en lampje Aan/Uit. Druk op deze toets om de printer aan of uit te zetten. Het lampje geeft aan of de printer aan of uit staat.
8	Knop en lampje HP ePrint. Druk om de HP ePrint-functie in te schakelen en een informatiepagina af te drukken. Het lampje geeft aan of de printer is verbonden met een HP ePrint-server.
9	Knop en lampje Draadloos. Druk op deze knop om de draadloze communicatie 802.11 in of uit te schakelen. Het lampje van de knop brandt als de functie voor draadloze verbinding is ingeschakeld.
10	Pictogram Ethernet-netwerk. Dit pictogram geeft aan dat er een vaste Ethernet-netwerkverbinding is.
11	Pictogram Draadloos netwerk. Dit pictogram geeft aan dat een draadloze netwerkverbinding bestaat.
12	Pictogrammen printcartridge-informatie. Geeft informatie over de printcartridges weer, inclusief inktniveau. Opmerking De waarschuwingen en indicatoren voor het inktniveau geven alleen schattingen voor planningsdoelen. Als u een melding over een laag inktniveau krijgt, legt u alvast een vervangende cartridge klaar om eventuele afdrukvertragingen te vermijden. U hoeft de cartridges niet te vervangen tot wanneer u dit wordt gevraagd.

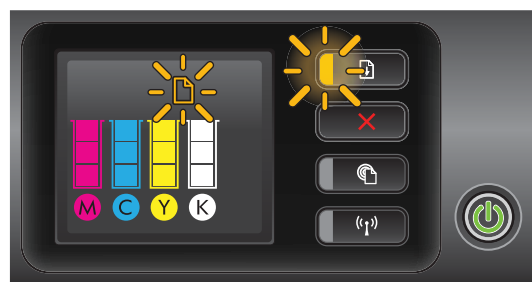
De lampjes van het bedieningspaneel verklaren

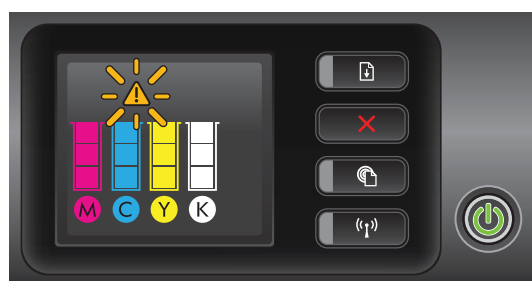
Statusbeschrijving/lampjespatroon	Uitleg en uit te voeren handeling
Alle lampjes zijn uit. 	De printer is uitgeschakeld. <ul style="list-style-type: none">• Sluit het netsnoer aan.• Druk op  (Aan/uit).
Het Aan/Uit-lampje brandt. 	De printer is gereed. U hoeft niets te doen.

Statusbeschrijving/lampjespatroon	Uitleg en uit te voeren handeling
<p data-bbox="93 163 587 215">Het Aan/Uit-lampje brandt en het lampje Hervatten knippert.</p>  <p>The image shows a printer's control panel. On the left, there are four color-coded buttons: Magenta (M), Cyan (C), Yellow (Y), and Black (K). To the right of these buttons is a lit power button (a green circle with a power symbol) and a flashing refresh button (a circular arrow). Above the refresh button is a red 'X' button. Below the refresh button is a button with a paper icon and a refresh symbol. To the right of the entire panel is a power button.</p>	<p data-bbox="656 163 1128 215">De breedte-instelling komt niet overeen met het geplaatste afdruk materiaal.</p> <p data-bbox="656 222 1128 343">Wijzig de afdruk materiaalinstelling in de printdriver zodat deze past bij het geplaatste afdruk materiaal. Zie <u>Afdrukken op afdruk materiaal van speciaal formaat</u> voor meer informatie.</p> <p data-bbox="656 354 1103 406">Plaats papier en druk op  (Doorgaan) om te annuleren.</p> <p data-bbox="656 413 965 440">Druk het document opnieuw af.</p>
<p data-bbox="93 555 599 607">Het Aan/Uit-lampje brandt, het pictogram Papier op knippert en het lampje Hervatten knippert.</p>  <p>The image shows a printer's control panel. On the left, there are four color-coded buttons: Magenta (M), Cyan (C), Yellow (Y), and Black (K). Above these buttons is a lit power button and a flashing paper icon (a sheet of paper with a sunburst). To the right of the paper icon is a flashing refresh button. Above the refresh button is a red 'X' button. Below the refresh button is a button with a paper icon and a refresh symbol. To the right of the entire panel is a power button.</p>	<p data-bbox="656 555 1002 583">De printer heeft geen papier meer.</p> <p data-bbox="656 590 1053 618">Plaats papier en druk op  (Doorgaan).</p>
<p data-bbox="93 944 524 996">Het Aan/Uit-lampje brandt en het pictogram Toegangsdeur open knippert.</p>  <p>The image shows a printer's control panel. On the left, there are four color-coded buttons: Magenta (M), Cyan (C), Yellow (Y), and Black (K). Above these buttons is a lit power button and a flashing door open warning icon (a triangle with a sunburst). To the right of the door icon is a button with a paper icon. Above this button is a red 'X' button. Below the paper icon button is a button with a paper icon and a refresh symbol. To the right of the entire panel is a power button.</p>	<p data-bbox="656 944 1065 996">De toegangsklep of bovenste klep is niet volledig gesloten.</p> <p data-bbox="656 1003 1128 1055">Controleer of de toegangsklep en bovenste klep volledig zijn gesloten.</p>

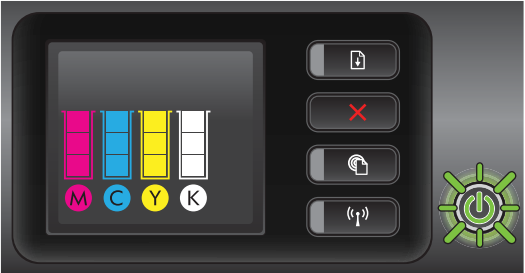
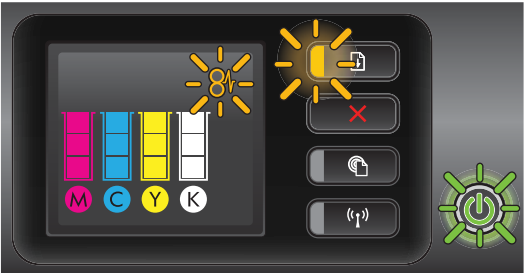
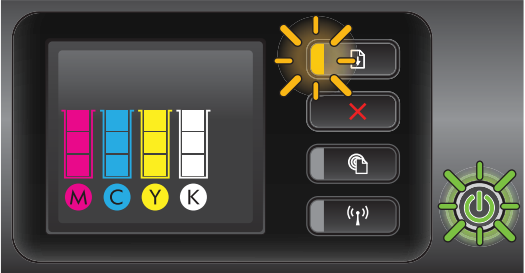
(vervolg)

Statusbeschrijving/lampjespatroon	Uitleg en uit te voeren handeling
<p>Het Aan/Uit-lampje knippert.</p> 	<p>De printer is bezig met opwarmen, wordt uitgeschakeld of is bezig met het verwerken van een afdruktaak.</p> <p>U hoeft niets te doen.</p> <p>De printer wacht op het drogen van de inkt.</p> <p>Wacht totdat de inkt droog is.</p>
<p>Het Aan/Uit-lampje, het pictogram Papierstoring en het lampje Hervatten knipperen.</p> 	<p>Er is papier vastgelopen in de printer.</p> <p>Verwijder al het papier uit de uitvoerbak. Zoek het vastgelopen afdrukmateriaal en verwijder het. Zie Storingen verhelpen voor meer informatie.</p>
<p>Het Aan/Uit-lampje en het lampje Hervatten knipperen.</p> 	<p>De wagen van de printer staat stil.</p> <ul style="list-style-type: none">• Open de bovenste klep en verwijder eventuele obstakels (zoals vastgelopen afdrukmateriaal).• Druk op  (Doorgaan) om verder te gaan met afdrucken.• Als het probleem niet verholpen is, zet u de printer uit en weer aan.

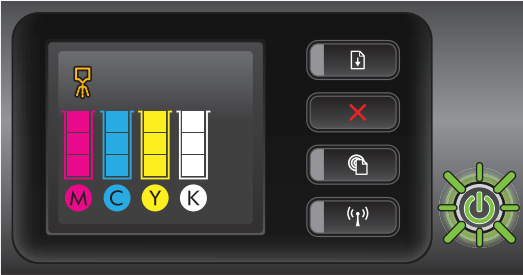
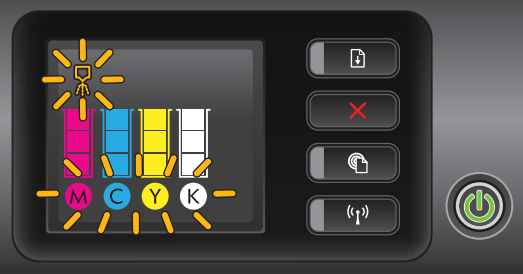
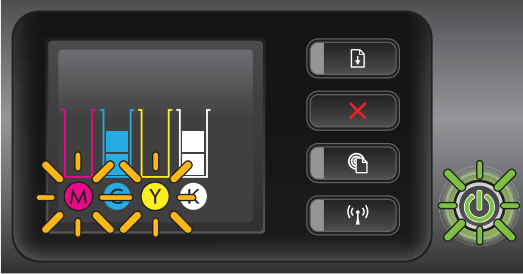
Statusbeschrijving/lampjespatroon	Uitleg en uit te voeren handeling
<p>Het stroomlampje knippert en het pictogram Waarschuwing printkop is aan.</p>  <p>The image shows a printer's control panel. On the left, there is a display screen showing a warning icon (a yellow triangle with an exclamation mark) and a blinking power lamp icon. Below the screen are four colored buttons labeled M (Magenta), C (Cyan), Y (Yellow), and K (Black). To the right of the screen are four buttons: a document icon, a red 'X', a circular arrow, and a double arrow. On the far right is a green power button with a power symbol.</p>	<p>De printkop is niet compatibel.</p> <ul style="list-style-type: none">• Controleer of de printkop correct is geïnstalleerd.• Als het probleem blijft bestaan, vervangt u de printkop. Zie Printkop verwijderen en opnieuw installeren voor meer informatie.
<p>Het Aan/Uit-lampje brandt en het pictogram Waarschuwing printkop en alle inktcartridgepictogrammen knipperen.</p>  <p>The image shows the same printer control panel as above. The power lamp icon is now glowing yellow. Additionally, the four colored cartridge icons (M, C, Y, K) are also blinking.</p>	<p>De betreffende printkop ontbreekt, is niet goed geïnstalleerd of is beschadigd.</p> <ul style="list-style-type: none">• Controleer of de printkop correct is geïnstalleerd.• Als het probleem blijft bestaan, vervangt u de printkop. Zie Printkop verwijderen en opnieuw installeren voor meer informatie.
<p>Het Aan/Uit-lampje en een of meer printcartridgelampjes knipperen.</p>  <p>The image shows the same printer control panel. The power lamp icon is glowing yellow, and some of the cartridge icons (M, C, Y, K) are also blinking.</p>	<p>Een of meer inktcartridges vereisen aandacht, of zijn beschadigd of incompatibel.</p> <ul style="list-style-type: none">• Zorg ervoor dat de aangegeven inktcartridge goed is geplaatst en probeer dan af te drukken. Verwijder de inktcartridge eventueel een paar keer en plaats deze terug.• Als het probleem aanhoudt, moet de aangegeven printpatroon worden vervangen.

(vervolg)

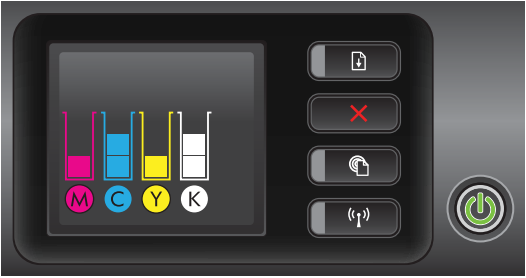
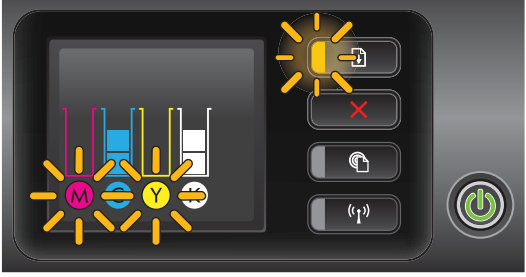
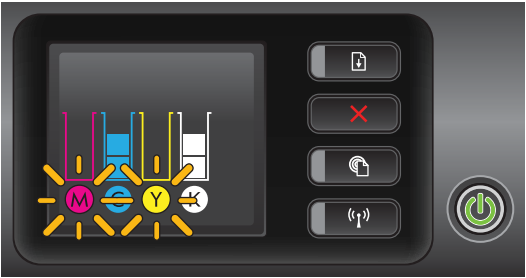
Statusbeschrijving/lampjespatroon	Uitleg en uit te voeren handeling
<p>Het Aan/Uit-lampje brandt; en bij een of meer inktcartridgelampjes, brandt slechts een segment van de inktindicator.</p> 	<p>Een of meer inktpatronen zijn bijna leeg en moeten binnenkort worden vervangen.</p> <p>Houd nieuwe printcartridges bij de hand en vervang de huidige printcartridges zodra u dat wordt gevraagd.</p> <p>Opmerking Waarschuwingen en indicatorlampjes voor het inktniveau bieden uitsluitend schattingen om te kunnen plannen. Als u een melding over een laag inktniveau krijgt, legt u alvast een vervangende cartridge klaar om eventuele afdrukvertragingen te vermijden.</p>
<p>Het Aan/Uit-lampje brandt en het lampje Hervatten en een of meer inktcartridgelampjes knipperen.</p> 	<p>De oorspronkelijke HP-inkt in een of meer cartridges is op.</p> <p>Als deze cartridge aan u is verkocht als een nieuwe, originele HP-cartridge, is dit waarschijnlijk een vervalsing. Zie <u>Gebruikte, opnieuw gevulde of nagemaakte cartridge gevonden</u> voor meer informatie.</p>
<p>Het Aan/Uit-lampje brandt en een of meer inktcartridgelampjes knipperen.</p> 	<ul style="list-style-type: none">• Een of meer inktcartridges moeten worden vervangen om het afdrucken te hervatten. Houd nieuwe printcartridges bij de hand en vervang de huidige printcartridges zodra u dat wordt gevraagd.• Een of meer inktcartridges ontbreken of zijn onjuist. Installeer de aangegeven inktcartridge en probeer opnieuw af te drukken. Verwijder de inktcartridge eventueel een paar keer en plaats deze terug. <p>Opmerking Waarschuwingen en indicatorlampjes voor het inktniveau bieden uitsluitend schattingen om te kunnen plannen. Als u een melding over een laag inktniveau krijgt, legt u alvast een vervangende cartridge klaar om eventuele afdrukvertragingen te vermijden.</p>

Statusbeschrijving/lampjespatroon

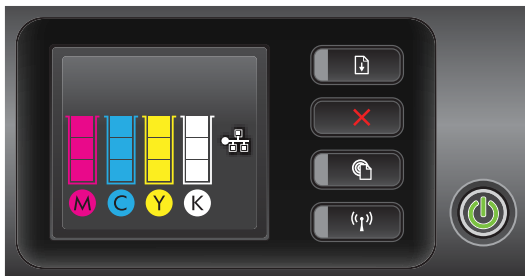

Het HP ePrint-lampje is uit.



Uitleg en uit te voeren handeling

- HP ePrint werd niet ingesteld.
Om HP ePrint in te stellen, drukt u op de knop  (HP ePrint) en volgt u de instructies op de informatiepagina die wordt afgedrukt.
- HP ePrint werd ingesteld, maar was uitgeschakeld.
Druk op de knop  (HP ePrint) om HP ePrint in te stellen.
- HP ePrint is ingeschakeld maar kan geen verbinding maken.
HP ePrint kan geen verbinding maken, mogelijk omdat de server niet beschikbaar is of omdat het netwerk niet correct werkt. Als uw netwerk proxy-instellingen gebruikt om verbinding te maken met het internet, zorg er dan voor dat de ingevoerde proxy-instellingen geldig zijn. Raadpleeg de snelstartgids die met de printer werd meegeleverd of neem contact op met de systeembeheerder van het netwerk voor meer informatie.
Druk op de knop  (HP ePrint) en probeer opnieuw een verbinding tot stand te brengen.
 - Wanneer de printer een verbinding tot stand kan brengen, licht het lampje HP ePrint op en wordt op de printer een informatiepagina afgedrukt.
 - Als de printer geen verbinding tot stand kan brengen, knippert het lampje HP ePrint en gaat het vervolgens uit.
- HP ePrint werd ingesteld, maar werd uitgeschakeld omdat de printer niet werd bijgewerkt.
Er is een verplichte update voor de printer beschikbaar, maar deze werd nog niet geïnstalleerd. HP ePrint werd uitgeschakeld. Nadat de update is geïnstalleerd, zal HP ePrint automatisch opnieuw worden ingeschakeld.
Zie [De printer bijwerken](#) voor meer informatie over het installeren van de printerupdate.

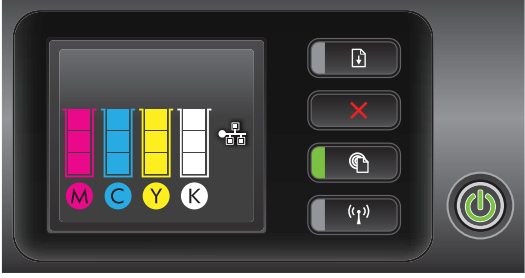
(vervolg)

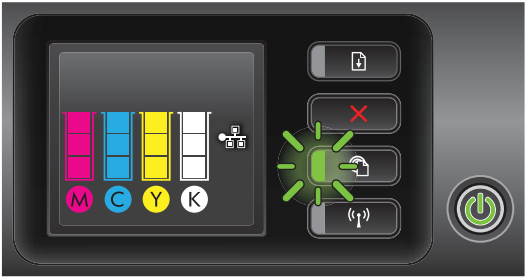
Statusbeschrijving/lampjespatroon	Uitleg en uit te voeren handeling
<p data-bbox="114 164 403 190">Het HP ePrint-lampje brandt.</p>  The image shows a close-up of the printer's control panel. On the left, there are four ink level indicators labeled M (magenta), C (cyan), Y (yellow), and K (black). To the right of these indicators are four buttons: a document icon, a red 'X', a document icon with a green bar, and a document icon with a power symbol. A green power button is located on the far right. The HP ePrint lamp icon, which is a document with a cloud and a power symbol, is illuminated.	<p data-bbox="677 164 945 190">HP ePrint is ingeschakeld.</p> <p data-bbox="677 199 1152 286">Als u eenmaal op de knop  (HP ePrint) drukt, drukt de printer een informatiepagina af met instructies over het instellen van HP ePrint.</p> <p data-bbox="677 286 1152 373">Om HP ePrint uit te schakelen houdt u de knop  (HP ePrint) ingedrukt. Het lampje knippert vijf seconden en gaat dan weer uit.</p>
<p data-bbox="114 529 415 555">Het lampje HP ePrint knippert.</p>  The image shows the same control panel as above. The HP ePrint lamp icon is now flashing green, indicating a connection issue.	<p data-bbox="677 529 1134 581">HP ePrint probeert een verbinding tot stand te brengen.</p> <p data-bbox="677 590 1121 642">Het lampje HP ePrint knippert wanneer u HP ePrint in- of uitschakelt.</p> <p data-bbox="677 651 1152 772">Wanneer HP ePrint erin slaagt om een verbinding tot stand te brengen, zal het lampje knipperen en vervolgens blijven branden. Indien HP ePrint geen verbinding tot stand kan brengen, gaat het lampje uit.</p>

A Technische informatie

Dit gedeelte bevat de volgende onderwerpen:

- [Informatie over de garantie](#)
- [Printerspecificaties](#)
- [Wettelijk verplichte informatie](#)
- [Programma voor milieubehoud](#)
- [Licenties van derden](#)

Informatie over de garantie

Dit gedeelte bevat de volgende onderwerpen:

- [Beperkte garantieverklaring van Hewlett-Packard](#)
- [Inktpatroon garantieinformatie](#)

Beperkte garantieverklaring van Hewlett-Packard

HP-product	Duur van beperkte garantie
Softwaremedia	90 dagen
Printer	1 jaar
Print- of inktcartridges	Tot het HP-cartridge leeg is of de "einde garantie"-datum (vermeld op de inktcartridge) is bereikt, afhankelijk van wat het eerst van toepassing is. Deze garantie dekt geen HP-inktproducten die opnieuw zijn gevuld, opnieuw zijn gefabriceerd of zijn gerepareerd, noch HP-inktproducten die op verkeerde wijze zijn gebruikt of behandeld.
Printkoppen (geldt alleen voor producten met printkoppen die door de klant kunnen worden vervangen)	1 jaar
Accessoires	1 jaar tenzij anders vermeld

A. Duur van beperkte garantie

- Hewlett-Packard (HP) garandeert de eindgebruiker dat bovenstaande HP-producten vrij van materiaal- en fabricagedefecten zijn gedurende de hierboven aangegeven periode, die begint op de datum van aankoop door de klant. De klant moet een bewijs van de datum van aankoop kunnen overleggen.
- Met betrekking tot softwareproducten is de beperkte garantie van HP uitsluitend geldig voor het niet kunnen uitvoeren van programmeringsinstructies. HP garandeert niet dat de werking van een product ononderbroken of vrij van fouten is.
- De beperkte garantie van HP geldt alleen voor defecten die zich voordoen als resultaat van een normaal gebruik van het product en is niet van toepassing in de volgende gevallen:
 - onjuist of onvoldoende onderhoud of wijziging van het product;
 - software, interfaces, afdrukmateriaal, onderdelen of benodigdheden die niet door HP worden geleverd of ondersteund;
 - gebruik dat niet overeenstemt met de specificaties van het product;
 - onrechtmatige wijzigingen of verkeerd gebruik.
- Voor HP-printerproducten is het gebruik van een cartridge die niet door HP is geleverd of een nagevulde cartridge niet van invloed op de garantie aan de klant of een contract voor ondersteuning dat met de klant is gesloten. Als echter een defect of beschadiging van de printer toegewezen kan worden aan het gebruik van een cartridge die niet van HP afkomstig is, een nagevulde cartridge of een verlopen inktcartridge, brengt HP de gebruikelijke tijd- en materiaalkosten voor het repareren van de printer voor het betreffende defect of de betreffende beschadiging in rekening.
- Als HP tijdens de van toepassing zijnde garantieperiode kennisgeving ontvangt van een defect in een softwareproduct, in afdrukmateriaal of in een inktproduct dat onder de garantie van HP valt, wordt het defecte product door HP vervangen. Als HP tijdens de van toepassing zijnde garantieperiode kennisgeving ontvangt van een defect in een hardwareproduct dat onder de garantie van HP valt, wordt naar goeddunken van HP het defecte product door HP gerepareerd of vervangen.
- Als het defecte product niet door HP respectievelijk gerepareerd of vervangen kan worden, zal HP de aankoopprijs voor het defecte product dat onder de garantie valt, terugbetalen binnen een redelijke termijn nadat HP kennisgeving van het defect heeft ontvangen.
- HP is niet verplicht tot reparatie, vervanging of terugbetaling tot de klant het defecte product aan HP geretourneerd heeft.
- Een eventueel vervangingsproduct mag nieuw of bijna nieuw zijn, vooropgesteld dat het ten minste dezelfde functionaliteit heeft als het product dat wordt vervangen.
- De beperkte garantie van HP is geldig in alle landen/regio's waar het gegarandeerde product door HP wordt gedistribueerd, met uitzondering van het Midden-Oosten, Afrika, Argentinië, Brazilië, Mexico, Venezuela en de tot Frankrijk behorende zogenoemde "Départements d'Outre Mer". Voor de hierboven als uitzondering vermelde landen/regio's, is de garantie uitsluitend geldig in het land/de regio van aankoop. Contracten voor extra garanteservice, zoals service op de locatie van de klant, zijn verkrijgbaar bij elk officieel HP-servicekantoor in landen/regio's waar het product door HP of een officiële importeur wordt gedistribueerd.
- Er wordt geen garantie gegeven op HP-inktcartridges die zijn nagevuld, opnieuw zijn geproduceerd, zijn opgeknapt en verkeerd zijn gebruikt of waarmee op enigerlei wijze is geknoeid.

B. Garantiebeperkingen

IN ZOVERRE DOOR HET PLAATSELIJK RECHT IS TOEGESTAAN, BIEDEN NOCH HP, NOCH LEVERANCIERS (DERDEN) ANDERE UITDRUKKELIJKE OF STILZWIJGENDE GARANTIES OF VOORWAARDEN MET BETREKKING TOT DE PRODUCTEN VAN HP EN WIJZEN ZIJ MET NAME DE STILZWIJGENDE GARANTIES EN VOORWAARDEN VAN VERKOOPBAARHEID, BEVREDIGENDE KWALITEIT EN GESCHIKTHEID VOOR EEN BEPAALD DOEL AF.

C. Beperkte aansprakelijkheid

- Voor zover bij de plaatselijke wetgeving toegestaan, zijn de verhaalsmogelijkheden in deze beperkte garantie de enige en exclusieve verhaalsmogelijkheden voor de klant.
- VOORZOVER DOOR HET PLAATSELIJK RECHT IS TOEGESTAAN, MET UITZONDERING VAN DE SPECIEFIEKE VERPLICHTINGEN IN DEZE GARANTIEVERKLARING, ZIJN HP EN LEVERANCIERS (DERDEN) ONDER GEEN BEDING AANSPRAKELIJK VOOR DIRECTE, INDIRECTE, SPECIALE EN INCIDENTELE SCHADE OF GEVOLGSCHADE, OF DIT NU GEBASEERD IS OP CONTRACT, DOOR BENADELING OF ENIGE ANDERE JURIDISCHE THEORIE, EN ONGEACHT OF HP VAN DE MOGELIJKHEID VAN DERGELIJKE SCHADE OP DE HOOGTE IS.

D. Lokale wetgeving

- Deze garantieverklaring verleent de klant specifieke juridische rechten. De klant kan over andere rechten beschikken die in de V.S. van staat tot staat, in Canada van provincie tot provincie en elders van land tot land of van regio tot regio kunnen verschillen.
- In zoverre deze garantieverklaring niet overeenstemt met de plaatselijke wetgeving, zal deze garantieverklaring als aangepast en in overeenstemming met dergelijke plaatselijke wetgeving worden beschouwd. Krachtens een dergelijke plaatselijke wetgeving is het mogelijk dat bepaalde afwijzingen en beperkingen in deze garantieverklaring niet op de klant van toepassing zijn. Sommige staten in de Verenigde Staten en bepaalde overheden buiten de Verenigde Staten (inclusief provincies in Canada) kunnen bijvoorbeeld:
 - voorkomen dat de afwijzingen en beperkingen in deze garantieverklaring de wettelijke rechten van een klant beperken (bijvoorbeeld het Verenigd Koninkrijk);
 - op andere wijze de mogelijkheid van een fabrikant beperken om dergelijke niet-aansprakelijkheidsverklaringen of beperkingen af te dwingen;
 - de klant aanvullende garantierechten verlenen, de duur van de impliciete garantie bepalen waarbij het niet mogelijk is dat de fabrikant zich niet aansprakelijk verklaart of beperkingen ten aanzien van de duur van impliciete garanties niet toestaan.
- DE IN DEZE VERKLARING GESTELDE GARANTIEVOORWAARDEN VORMEN, BEHALVE IN DE WETTELIJK TOEGESTANE MATE, GEEN UITSLUITING, BEPERKING OF WIJZIGING VAN, MAAR EEN AANVULLING OP DE VERPLICHTE EN WETTELIJK VOORGESCHREVEN RECHTEN DIE VAN TOEPASSING ZIJN OP DE VERKOOP VAN HP-PRODUCTEN.

HP Fabrieksgarantie

Als bijlage ontvangt u hierbij een lijst met daarop de naam en het adres van de HP vestiging in uw land waar u terecht kunt voor de HP fabrieksgarantie.

Nederland: Hewlett-Packard Nederland BV, Startbaan 16, 1187 XR Amstelveen
België: Hewlett-Packard, BVBA/SPRL, P.O.

Naan deze fabrieksgarantie kunt u op basis van nationale wetgeving ten opzichte van uw verkoper rechten ontlenuen aan de verkoopovereenkomst. De HP-fabrieksgarantie laat de wettelijke rechten onder de toepasselijke nationale wetgeving ongemoeid.

Inktpatroon garantieinformatie

De HP-cartridgegarantie is van toepassing wanneer het product gebruikt wordt in de aangewezen HP-printer. Deze garantie is niet van toepassing op HP-inktproducten die opnieuw zijn gevuld, die zijn gerecycled, gerepareerd, die verkeerd zijn gebruikt of waarmee is geknoeid.

Tijdens de garantieperiode is het product gedekt zolang de HP-inkt niet op is en het einde van de garantieperiode niet is bereikt. Het einde van de garantiedatum, in JJJJ-MM-formaat , vindt als volgt op het product terug:

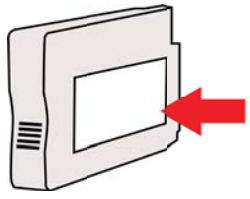

Printerspecificaties

Dit gedeelte bevat de volgende onderwerpen:

- [Fysieke specificaties](#)
- [Productkenmerken en -mogelijkheden](#)
- [Specificaties processor en geheugen](#)
- [Systeemvereisten](#)
- [Netwerkprotocollspecificaties](#)
- [Specificaties van de geïntegreerde webserver](#)
- [Mediaspecificaties](#)
- [Afdrukspecificaties](#)
- [Specificaties HP ePrint en HP-website](#)
- [Omgevingsspecificaties](#)
- [Elektrische specificaties](#)
- [Geluidsspecificaties](#)

Fysieke specificaties

- **Grootte (met accessoire voor automatisch dubbelzijdig afdrukken, zonder Lade 2, en met verlenging uitvoerlade gesloten) (breedte x hoogte x diepte):** 494 x 202 x 460 mm (19,5 x 8 x 18,1 inch)
- **Met lade 2:** De printer is hiermee 82 mm (3,2 inches) hoger.
- **Printergewicht (met accessoire voor automatisch dubbelzijdig afdrukken of duplexeendheid, maar zonder printerbenodigdheden):** 8,11 kg
- **Met lade 2:** 2,79 kg (6,2 lb) zwaarder

Productkenmerken en -mogelijkheden

Functie	Capaciteit
Verbindingsmogelijkheden	<ul style="list-style-type: none">• USB 2.0 met een hogere overdrachtsnelheid• Draadloos 802.11b/g/n*• Ethernet-netwerk (802.3) * De printer ondersteunt de frequentieband 802.11n 2,4 GHz.
Afdrukmethode	Drop-on-demand thermische inkjettechnologie
Inkpatronen	Vier inktpatronen (een voor zwart, cyaan, magenta en geel) Opmerking Niet alle cartridges worden in alle landen/regio's ondersteund.
Printkop	Eén printkop
Levensduur	Bezoek www.hp.com/go/learnaboutsupplies/ voor meer informatie over de geschatte levensduur van printcartridges.
Printertalen	HP PCL 3
Ondersteunde lettertypen	Amerikaanse lettertypen: CG Times, CG Times Italic, Universe, Universe Italic, Courier,

(vervolg)

Functie	Capaciteit
	Courier Italic, Letter Gothic, Letter Gothic Italic.
Werkbelasting	Maximaal 25,000 pagina's per maand

Specificaties processor en geheugen

Printerprocessor

ARM R4

Printergeheugen

128 MB DDR2

Systemvereisten



Opmerking Voor de meest recente informatie over ondersteunde besturingssystemen en systeemvereisten gaat u naar www.hp.com/go/customer-care

Compatibiliteit besturingssysteem

- Windows XP Service Pack 3, Windows Vista, Windows 7
- Mac OS X v10.5, v10.6, v10.7
- Linux (zie <http://hplipopensource.com/hplip-web/index.html> voor meer informatie)

Minimale systeemvereisten

- Microsoft® Windows® 7: 1 GHz 32-bits (x86) of 64-bits (x64) processor; 2 GB ruimte op de harde schijf, cd-rom-/dvd-station of internetverbinding, USB-poort; Internet Explorer
- Microsoft Windows Vista®: 800 MHz 32-bits (x86) of 64-bits (x64) processor; 2 GB ruimte op de harde schijf, cd-rom-/dvd-station of internetverbinding, USB-poort; Internet Explorer
- Microsoft Windows XP Service Pack 3 of hoger (alleen 32-bits): Intel® Pentium® II , Celeron® of compatibele processor; 233 MHz of hoger; cd-rom-/dvd-station of internetverbinding, USB-poort, Internet Explorer 6.0 of hoger
- Mac OS X v10.5, v10.6, v10.7: PowerPC G4, G5 of Intel Core-processor; 900 MB vrije ruimte op de harde schijf, cd-rom-/dvd-station of internetverbinding, USB-poort

Netwerkprotocolspecificaties

Ondersteunde netwerkbesturingssystemen

- Windows XP (32-bits) (Professional en Home Edities), Windows Vista 32-bits en 64-bits (Ultimate Edition, Enterprise Edition en Business Edition), Windows 7 (32-bits en 64-bits)
- Windows Small Business Server 2003 32-bits en 64-bits, Windows 2003 Server 32-bits en 64-bits, Windows 2003 Server R2 32-bits en 64-bits (Standard Edition, Enterprise Edition)
- Windows Small Business Server 2008 64-bits, Windows 2008 Server 32-bits en 64-bits, Windows 2008 Server R2 64-bits (Standard Edition, Enterprise Edition)
- Citrix XenDesktop 4
- Citrix XenServer 5.5
- Mac OS X v10.5, v10.6, v10.7
- Microsoft Windows 2003 Server Terminal Services
- Microsoft Windows 2003 Server Terminal Services met Citrix Presentation Server 4.0
- Microsoft Windows 2003 Server Terminal Services met Citrix Presentation Server 4.5
- Microsoft Windows 2003 Server Terminal Services met Citrix XenApp 5.0
- Microsoft Windows 2003 Server Terminal Services met Citrix Metaframe XP met Feature Release 3

- Microsoft Windows 2003 Small Business Server Terminal Services
- Microsoft Windows Server 2008 Terminal Services
- Microsoft Windows Small Business Server 2008 Terminal Services
- Microsoft Windows 2008 Server Terminal Services met Citrix XenApp 5.0
- Novell Netware 6.5, Open Enterprise Server 2

Compatibele netwerkprotocollen

TCP/IP

Networkbeheer

Geïntegreerde webserver (mogelijkheid om op afstand netwerkprinters te configureren en beheren)

Specificaties van de geïntegreerde webserver

Vereisten

- Een TCP/IP-netwerk (IPX/SPX-netwerken worden niet ondersteund)
- Een webbrowser (Microsoft Internet Explorer 7.0 of hoger, Mozilla Firefox 3.0 of hoger, Safari 3.0 of hoger of Google Chrome 3.0 of hoger)
- Een netwerkverbinding (u kunt geen geïntegreerde webserver gebruiken die rechtstreeks is verbonden met een USB-kabel)
- Een internetverbinding (vereist voor sommige functies)



Opmerking U kunt de geïntegreerde webserver openen zonder verbinding te hebben met het internet. Sommige functies zijn echter niet beschikbaar.

Opmerking De geïntegreerde webserver moet zich aan dezelfde kant van een firewall bevinden als de printer.

Mediaspecificaties

Gebruik deze tabellen om te bepalen welk papier of ander afdrukmetaal u kunt gebruiken in uw printer en welke voorzieningen u kunt gebruiken voor dat metaal.

- [Informatie over de specificaties van ondersteund afdrukmetaal](#)
- [Minimummarges instellen](#)
- [Richtlijnen voor dubbelzijdig afdrucken](#)

Informatie over de specificaties van ondersteund afdrukmetaal

Gebruik de tabellen om te bepalen welk papier of ander afdrukmetaal u kunt gebruiken in uw printer en welke voorzieningen u kunt gebruiken voor dat metaal.

- [Ondersteunde formaten begrijpen](#)
- [Informatie over ondersteunde types en gewichten van afdruckmaterialen](#)

Ondersteunde formaten begrijpen



Opmerking Papierlade 2 is een optioneel accessoire.

Papierformaat	Lade 1	Lade 2	Duplexeenheid
Standaardformaten afdruckmetaal			
10 x 15 cm*	✓		
2L	✓		

(vervolg)

Papierformaat	Lade 1	Lade 2	Duplexeenheid
U.S. Letter (216 x 279 mm; 8,5 x 11 inches)	✓	✓	✓
8,5 x 13 inch (216 x 330 mm)	✓		
U.S. Legal (216 x 356 mm; 8,5 x 14 inches)	✓	✓	
A4 (210 x 297 mm; 8,3 x 11,7 inch)*	✓	✓	✓
U.S. Executive (184 x 267 mm; 7,25 x 10,5 inches)	✓		✓
U.S. Statement (140 x 216 mm; 5,5 x 8,5 inches)	✓		
B5 (JIS) (182 x 257 mm; 7,17 x 10,12 inches)*	✓		✓
A5 (148 x 210 mm; 5,8 x 8,3 inch)*	✓		
6 x 8 inches	✓		
Edge-to-Edge A4*	✓		✓
Edge-to-Edge Letter*	✓		✓
Enveloppen			
Envelop U.S. #10 (105 x 241 mm; 4,12 x 9,5 inch)	✓		
Monarch-envelop (98 x 191 mm; 3,88 x 7,5 inches)	✓		
Envelopkaart (111 x 152 mm; 4,4 x 6 inch)	✓		
Envelop A2 (111 x 146 mm; 4,37 x 5,75 inches)	✓		
Envelop DL (110 x 220 mm; 4,3 x 8,7 inches)	✓		
Envelop C5 (162 x 229 mm; 6,4 x 9 inches)	✓		
Envelop C6 (114 x 162 mm; 4,5 x 6,4 inch)	✓		
Japanse envelop Chou #3 (120 x 235 mm; 4,7 x 9,3 inch)	✓		
Japanse envelop Chou #4 (90 x 205 mm; 3,5 x 8,1 inch)	✓		
Kaarten			
Systeemkaart (76.2 x 127 mm; 3 x 5 inch)	✓		
Systeemkaart (102 x 152 mm; 4 x 6 inch)	✓		

(vervolg)

Papierformaat	Lade 1	Lade 2	Duplexeenheid
Systeemkaart (127 x 203 mm; 5 x 8 inch)	✓		
Kaart A6 (105 x 148,5 mm; 4,13 x 5,83 inches)	✓		
A4 indexkaart (210 x 297 mm; 8,3 x 11,7 inches)*	✓		
Hagaki** (100 x 148 mm)	✓		
Ofuku Hagaki** (200 x 148 mm; 7,8 x 5,8 inches)	✓		
Systeemkaart Letter (216 x 279 mm)	✓		
Fotoafdruk materiaal			
Fotopapier (76.2 x 127 mm; 3 x 5 inches)	✓		
Fotopapier (102 x 152 mm; 4 x 6 inches)	✓		
Fotopapier (5 x 7 inches)	✓		
Fotopapier (8 x 10 inches)	✓		
Fotopapier (8.5 x 11 inches)	✓		
Foto L (89 x 127 mm; 3,5 x 5 inch)	✓		
Foto 2L (127 x 178 mm)	✓		
13 x 18 cm*	✓		
Ander afdruk materiaal			
Opmerking Speciale papierformaten definiëren vanuit de printersoftware van HP is alleen beschikbaar op Mac OS X.			
Speciaal papierformaat van 76,2 tot 216 mm breed en 127 tot 356 mm lang (3 tot 8.5 inches breed en 5 tot 14 inches lang)	✓		
Speciaal papierformaat van 127 tot 216 mm breed en 241 tot 305 mm lang (5 tot 8.5 inches breed en 9.5 tot 12 inches lang)			

* Deze formaten kunnen worden gebruikt voor afdrukken zonder rand.

** De printer is alleen compatibel met gewoon papier en inktjet hagaki papier van Japan Post. Het is niet compatibel met foto-hagaki van Japan Post.

Informatie over ondersteunde types en gewichten van afdrukmateriaal

 **Opmerking** Papierlade 2 is een optioneel accessoire.

Lade	Soort	Gewicht	Capaciteit
Lade 1	Papier	60 tot 105 g/m ² (16 tot 28 lb bankpost)	Maximaal 250 vellen gewoon papier (25 mm of 1 inch gestapeld)
	Afdruk materiaal voor foto's	280 g/m ² (75 lb bankpost)	Maximaal 100 vellen (17 mm of 0,67 inch gestapeld)
	Enveloppen	75 tot 90 g/m ² (envelop met 20 to 24 lb bankpost)	Maximaal 30 vellen (17 mm of 0,67 inch gestapeld)
	Kaarten	Maximaal 200 g/m ² (steekkaart 110 lb)	Maximaal 80 kaarten
Lade 2	Alleen gewoon papier	60 tot 105 g/m ² (16 tot 28 lb bankpost)	Maximaal 250 vellen gewoon papier (25 mm of 1.0 inch gestapeld)
Duplexeenh heid	Standaard en brochure	60 tot 105 g/m ² (16 tot 28 lb bankpost)	Niet van toepassing
Uitvoertade	Alle ondersteunde afdrukmaterialen		Maximaal 150 vellen gewoon papier (tekst afdrukken)

Minimummarges instellen

De documentmarges moeten overeenkomen met (of groter zijn dan) deze ingestelde marges in de oriëntatie Staand.

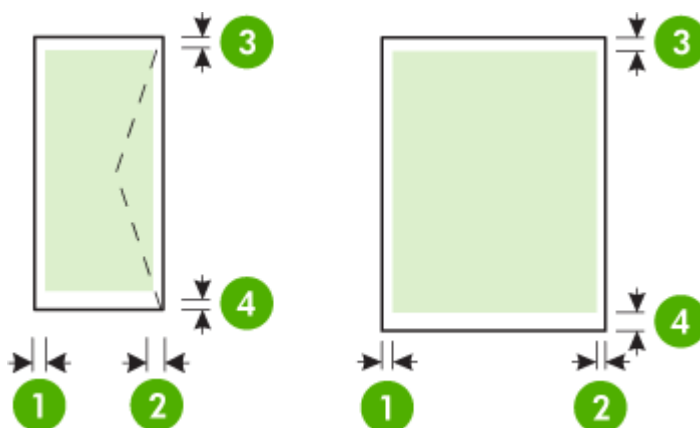

Afdruk materiaal	(1) Linkermarge	(2) Rechtermarge	(3) Bovenmarge	(4) Ondermarge
U.S. Letter U.S. Legal A4 U.S. Executive U.S. Statement 8,5 x 13 inch B5 A5 Kaarten Speciaal papierformaat Afdruk materiaal voor foto's	3,3 mm (0,13 inch)	3,3 mm (0,13 inch)	3,3 mm (0,13 inch)	Windows: 3,3 mm (0,13 inch), Mac OS X en Linux: 12 mm (0,47 inch)
Enveloppen	3,3 mm (0,13 inch)	3,3 mm (0,13 inch)	16,5 mm (0,65 inch)	16,5 mm (0,65 inch)

Richtlijnen voor dubbelzijdig afdrukken

- Gebruik altijd afdruk materiaal dat geschikt is voor de printerspecificaties. Zie [Mediaspecificaties](#) voor meer informatie.
- Stel opties in voor dubbelzijdig afdrukken in uw toepassing of in het printerstuurprogramma.
- Bedruk nooit beide zijden van enveloppen, fotopapier, glanzend afdruk materiaal of papier dat lichter is dan 60 g/m² of zwaarder dan 105 g/m². Bij deze materiaaltypen kunnen papierstoringen optreden.
- Voor verschillende soorten afdruk materiaal is een specifieke afdrukstand vereist wanneer u op beide zijden van een pagina afdrukt. Dit is onder meer zo voor briefhoofden, voorgedrukt papier en papier met watermerken en gaten. Wanneer u afdrukt vanuit Windows, wordt de voorkant van het afdruk materiaal eerst afgedrukt. Plaats het afdruk materiaal met de afdrukszijde naar beneden.
- Bij automatisch dubbelzijdig afdrukken, wanneer één kant van het afdruk materiaal is afgedrukt, wordt het materiaal in de printer vastgehouden om de inkt te laten drogen. Zodra de inkt is opgedroogd, wordt het afdruk materiaal weer in de printer ingevoerd en wordt de tweede zijde bedrukt. Zodra het afdrukken is voltooid, wordt het afdruk materiaal in de uitvoerlade geplaatst. Pak het materiaal niet vast voordat het bedrukken is voltooid.
- U kunt op beide zijden van ondersteunde aangepaste papierformaten afdrukken door het papier om te draaien en opnieuw in de printer in te voeren. Zie [Mediaspecificaties](#) voor meer informatie.

Afdrukspecificaties

- **Afdrukresolutie zwart**
600 x 600 dpi met zwarte inkt op pigmentbasis
- **Afdrukresolutie kleur**
Max. 4800 x 1200 dpi geoptimaliseerd voor afdrukken op HP Advanced Photo Paper met 1200 x 1200 invoer-dpi.

Zie [Bekijk de afdrukresolutie](#) voor meer informatie.

Specificaties HP ePrint en HP-website

Dit gedeelte bevat de volgende onderwerpen:

- [Specificaties HP ePrint](#)
- [HP-websitespecificaties](#)

Specificaties HP ePrint

- Een internetverbinding via een Ethernet-verbinding of draadloze verbinding.
- Maximale grootte van e-mail en bijlagen: 5 MB
- Maximaal aantal bijlagen: 10



Opmerking Het e-mailadres van de printer is het enige adres dat mag worden weergegeven in de regel "Naar" van het e-mailbericht.

- Ondersteunde bestandstypen:
 - PDF
 - HTML
 - Standaard tekstbestandformaten
 - Microsoft Word, PowerPoint
 - Afbeeldingen zoals PNG, JPEG, TIFF, GIF, BMP



Opmerking U kunt mogelijk andere bestandstypen gebruiken met HP ePrint. HP kan echter niet garanderen dat de printer andere soorten bestanden zal afdrukken omdat ze nog niet volledig werden getest.

HP-websitespecificaties

- Een webbrowser (zoals Microsoft Internet Explorer 6.0 of hoger, Mozilla Firefox 2.0 of hoger, Safari 3.2.3 of hoger, of Google Chrome 3.0) met de Adobe Flash plug-in (versie 10 of hoger).
- Een internetverbinding

Omgevingspecificaties

Werkomgeving

Werktemperatuur: 5° tot 40°C

Vochtigheidsgraad in bedrijf: 15 tot 80% RV, niet condenserend

Aanbevolen bedrijfstemperatuur: 15° tot 32°C

Aanbevolen relatieve luchtvochtigheid: 20 tot 80% RV (niet condenserend)

Transportomgeving

Maximale temperatuur bij transport: -40° tot 60°C

Maximaal transportvochtigheid: 5 tot 90% RV, niet condenserend

Elektrische specificaties

Stroomvoorziening

Universele netadapter (extern)

Stroomvereisten

Ingangsspanning: 100 tot 240 V wisselstroom ($\pm 10\%$) 50/60 Hz (± 3 Hz)

Uitgangsspanning: 32 Vdc at 2000 mA

Stroomverbruik

Afdrukken bij 30 Watt (snelle conceptmodus)

Geluidsspecificaties

Snel afdrucken, geluidsniveaus per ISO 7779

- Geluidsdruk (bij apparaat)
LpAm 57 (dBA) (mono Draft print)
- Geluidsvermogen
LwAd 7,1 (BA)

Wettelijk verplichte informatie

De printer voldoet aan de producteisen van overheidsinstellingen in uw land/regio.

Dit gedeelte bevat de volgende onderwerpen:

- [FCC-verklaring](#)
- [Kennisgeving voor gebruikers in Korea](#)
- [VCCI \(Class B\) compatibiliteitsverklaring voor gebruikers in Japan](#)
- [Kennisgeving over netsnoer voor gebruikers in Japan](#)
- [GS-verklaring \(Duitsland\)](#)
- [Glans van de behuizing van randapparatuur voor Duitsland](#)
- [Bericht voor de Europese Unie](#)
- [Wettelijke informatie inzake draadloze producten](#)
- [Wettelijk verplicht modelnummer](#)

FCC-verklaring

FCC statement

The United States Federal Communications Commission (in 47 CFR 15.105) has specified that the following notice be brought to the attention of users of this product.

This equipment has been tested and found to comply with the limits for a Class B digital device, pursuant to Part 15 of the FCC Rules. These limits are designed to provide reasonable protection against harmful interference in a residential installation. This equipment generates, uses and can radiate radio frequency energy and, if not installed and used in accordance with the instructions, may cause harmful interference to radio communications. However, there is no guarantee that interference will not occur in a particular installation. If this equipment does cause harmful interference to radio or television reception, which can be determined by turning the equipment off and on, the user is encouraged to try to correct the interference by one or more of the following measures:

- Reorient the receiving antenna.
- Increase the separation between the equipment and the receiver.
- Connect the equipment into an outlet on a circuit different from that to which the receiver is connected.
- Consult the dealer or an experienced radio/TV technician for help.

For further information, contact:

Manager of Corporate Product Regulations
Hewlett-Packard Company
3000 Hanover Street
Palo Alto, Ca 94304
(650) 857-1501

Modifications (part 15.21)

The FCC requires the user to be notified that any changes or modifications made to this device that are not expressly approved by HP may void the user's authority to operate the equipment.

This device complies with Part 15 of the FCC Rules. Operation is subject to the following two conditions: (1) this device may not cause harmful interference, and (2) this device must accept any interference received, including interference that may cause undesired operation.

Kennisgeving voor gebruikers in Korea

8급 기기 (가정용 방송통신기기)	이 기기는 가정용(8급)으로 전자파적합등록을 한 기기로서 주로 가정에서 사용하는 것을 목적으로 하며, 모든 지역에서 사용할 수 있습니다.
-----------------------	--

VCCI (Class B) compatibiliteitsverklaring voor gebruikers in Japan

この装置は、クラスB情報技術装置です。この装置は、家庭環境で使用することを目的としていますが、この装置がラジオやテレビジョン受信機に近接して使用されると、受信障害を引き起こすことがあります。取扱説明書に従って正しい取り扱いをして下さい。

VCCI-B

Kennisgeving over netsnoer voor gebruikers in Japan

製品には、同梱された電源コードをお使い下さい。
同梱された電源コードは、他の製品では使用出来ません。

GS-verklaring (Duitsland)

Geräuschemission
LpA < 70 dB am Arbeitsplatz im Normalbetrieb nach DIN 45635 T. 19

Glans van de behuizing van randapparatuur voor Duitsland

Das Gerät ist nicht für die Benutzung im unmittelbaren Gesichtsfeld am Bildschirmarbeitsplatz vorgesehen. Um störende Reflexionen am Bildschirmarbeitsplatz zu vermeiden, darf dieses Produkt nicht im unmittelbaren Gesichtsfeld platziert werden.

Bericht voor de Europese Unie

Producten voorzien van het CE-logo zijn conform onderstaande EG-richtlijnen:



- Laagspanningsrichtlijn 2006/95/EG
 - EMC-richtlijn 2004/108/EG
 - Richtlijn met betrekking tot het ecologisch ontwerp 2009/125/EG, indien van toepassing
- De EG-conformiteit van dit product is alleen geldig indien het wordt gebruikt samen met de CE-gemarkeerde AC-adapter die door HP is geleverd.

Indien het product is uitgerust met telecommunicatiemogelijkheden, is het eveneens conform met de verplichte eisen vermeld in de volgende EG-richtlijn:

R&TTE-richtlijn 1999/5/EG

De conformiteit met deze richtlijnen impliceert de conformiteit met de toepasselijke geharmoniseerde Europese normen (Europese normen) vermeld in de EG-conformiteitverklaring uitgegeven door HP voor dit product en voor deze productenfamilie. Ze zijn (alleen in het Engels) verkrijgbaar samen met de productdocumentatie of op de volgende website: www.hp.com/go/certificates (voer de productnaam in het zoekveld in).

De conformiteit wordt aangegeven door een van onderstaande conformiteitmarkeringen op het product:

	<p>Voor producten zonder telecommunicatiefunctiealiteit en voor producten met EG-geharmoniseerde telecommunicatiefunctiealiteit zoals Bluetooth® met een vermogensklasse onder 10mW.</p>
	<p>Voor niet EG-geharmoniseerde telecommunicatieproducten (indien van toepassing wordt een 4-cijferig identificatienummer van de erkenningsinstantie gevoegd tussen het CE-merkteken en een !).</p>

Raadpleeg het regulerende label op het product.

De telecommunicatiefunctiealiteit van dit product mag worden gebruikt in de volgende EG- en EFTA-landen: Oostenrijk, België, Bulgarije, Cyprus, de Tsjechische republiek, Denemarken, Estland, Finland, Frankrijk, Duitsland, Griekenland, Hongarije, IJsland, Ierland, Italië, Letland, Liechtenstein, Lithouwen, Luxemburg, Malta, Nederland, Noorwegen, Polen, Portugal, Roemenië, de Slovaakse republiek, Slovenië, Spanje, Zweden, Zwitserland en het Verenigd Koninkrijk.

De telefoonverbinding (niet aanwezig op alle producten) is bedoeld voor aansluiting op een analogo telefoonnetwerk.

Producten met draadloze LAN-apparatuur

In sommige landen gelden speciale verplichtingen of speciale vereisten over het gebruik van draadloze LAN-netwerken. Ze mogen bijvoorbeeld alleen binnenshuis worden gebruikt of er gelden beperkingen met betrekking tot de beschikbare kanalen. Zorg ervoor dat de landinstelling van het draadloze netwerk correct is.

Frankrijk

Voor gebruik van dit product met 2.4-GHz draadloos LAN gelden bepaalde beperkingen: Dit product mag binnenshuis worden gebruikt over de volledige frequentieband 2400-2483.5 MHz (kanalen 1-13). Voor gebruik buitenshuis mag alleen de frequentieband 2400-MHz tot 2454-MHz (kanalen 1 tot 7) worden gebruikt. Voor de nieuwste voorwaarden, zie www.art-telecom.fr.

Contactpunt voor regulatoire informatie:

Wettelijke informatie inzake draadloze producten

Dit hoofdstuk bevat de volgende overheidsinformatie met betrekking tot draadloze producten:

- [Blootstelling aan de straling van radiofrequenties](#)
- [Kennisgeving voor gebruikers in Brazilië](#)
- [Kennisgeving voor gebruikers in Canada](#)
- [Kennisgeving voor gebruikers in Taiwan](#)

Blootstelling aan de straling van radiofrequenties

Exposure to radio frequency radiation



Caution The radiated output power of this device is far below the FCC radio frequency exposure limits. Nevertheless, the device shall be used in such a manner that the potential for human contact during normal operation is minimized. This product and any attached external antenna, if supported, shall be placed in such a manner to minimize the potential for human contact during normal operation. In order to avoid the possibility of exceeding the FCC radio frequency exposure limits, human proximity to the antenna shall not be less than 20 cm (8 inches) during normal operation.

Kennisgeving voor gebruikers in Brazilië

Aviso aos usuários no Brasil

Este equipamento opera em caráter secundário, isto é, não tem direito à proteção contra interferência prejudicial, mesmo de estações do mesmo tipo, e não pode causar interferência a sistemas operando em caráter primário. (Res.ANATEL 282/2001).

Kennisgeving voor gebruikers in Canada

Notice to users in Canada/Note à l'attention des utilisateurs canadiens

For Indoor Use. This digital apparatus does not exceed the Class B limits for radio noise emissions from the digital apparatus set out in the Radio Interference Regulations of the Canadian Department of Communications. The internal wireless radio complies with RSS 210 and RSS GEN of Industry Canada.

Utiliser à l'intérieur. Le présent appareil numérique n'émet pas de bruit radioélectrique dépassant les limites applicables aux appareils numériques de la classe B prescrites dans le Règlement sur le brouillage radioélectrique édicté par le ministère des Communications du Canada. Le composant RF interne est conforme à la norme RSS-210 and RSS GEN d'Industrie Canada.

Kennisgeving voor gebruikers in Taiwan

低功率電波輻射性電機管理辦法

第十二條

經型式認證合格之低功率射頻電機，非經許可，公司、商號或使用者均不得擅自變更頻率、加大功率或變更設計之特性及功能。

第十四條

低功率射頻電機之使用不得影響飛航安全及干擾合法通信；經發現有干擾現象時，應立即停用，並改善至無干擾時方得繼續使用。

前項合法通信，指依電信法規定作業之無線電通信。低功率射頻電機須忍受合法通信或工業、科學及醫藥用電波輻射性電機設備之干擾。

Wettelijk verplicht modelnummer

Voor wettelijke identificatiedoelinden is aan dit product een voorgeschreven modelnummer toegewezen. Het wettelijk verplichte modelnummer van uw product is VCVRA-1101. Het wettelijk verplichte modelnummer moet niet worden verward met de marketingnaam (HP Officejet Pro 8100 ePrinter) of het productnummer.

Programma voor milieubehoud

Hewlett-Packard streeft ernaar om producten van hoge kwaliteit te leveren die op milieuvriendelijke wijze zijn geproduceerd. Dit product is ontworpen met het oog op recycling. Het aantal materialen is tot een minimum beperkt, zonder dat dit ten koste gaat van de functionaliteit en de betrouwbaarheid. De verschillende materialen zijn ontworpen om eenvoudig te kunnen worden gescheiden. Bevestigingen en andere aansluitingen zijn eenvoudig te vinden, te bereiken en te verwijderen met normale gereedschappen. Belangrijke onderdelen zijn zo ontworpen dat deze eenvoudig zijn te bereiken waardoor demontage en reparatie efficiënter worden.

Raadpleeg de HP-website over de betrokkenheid van HP bij het milieu op:

www.hp.com/hpinfo/globalcitizenship/environment/index.html

Dit gedeelte bevat de volgende onderwerpen:

- [Papiergebruik](#)
- [Kunststof](#)
- [Veiligheidsinformatiebladen](#)
- [Kringloopprogramma](#)
- [Recyclingprogramma van HP Inkjet-onderdelen](#)
- [Afvoer van afgedankte apparatuur door gebruikers in particuliere huishoudens in de Europese Unie](#)
- [Stroomverbruik](#)
- [Chemische stoffen](#)
- [Batterij-informatie](#)
- [EU-batterijrichtlijn](#)
- [RoHS-kennisgevingen \(alleen voor China\)](#)
- [RoHS-kennisgevingen \(alleen voor Oekraïne\)](#)

Papiergebruik

Dit product is geschikt voor het gebruik van kringlooppapier dat voldoet aan DIN-norm 19309 en EN 12281:2002.

Kunststof

Onderdelen van kunststof die zwaarder zijn dan 25 gram zijn volgens de internationaal geldende normen gemerkt. Deze onderdelen kunnen hierdoor eenvoudig worden herkend en aan het einde van de levensduur van het product worden gerecycled.

Veiligheidsinformatiebladen

MSDS (material safety data sheets - veiligheidsinformatiebladen) zijn verkrijgbaar op de website van HP website op:

www.hp.com/go/msds

Kringloopprogramma

HP biedt in veel landen en regio's een toenemend aantal productrecyclingprogramma's. Daarnaast werkt HP samen met een aantal van de grootste centra voor het recyclen van elektronische onderdelen ter wereld. HP bespaart op het verbruik van kostbare hulpbronnen door een aantal van zijn populairste producten opnieuw te verkopen. Ga voor informatie over het recyclen van HP producten naar de volgende website:

www.hp.com/hpinfo/globalcitizenship/environment/recycle/

Stroomverbruik

Afdruk- en beeldbewerkingsapparatuur van Hewlett-Packard met het ENERGY STAR®-logo voldoet aan de ENERGY STAR-vereisten van de Environmental Protection Agency van de VS voor beeldbewerkingsapparatuur. Op beeldbewerkingsproducten met de kwalificatie ENERGY STAR wordt het volgende merk weergegeven:



Energy Star is een in de VS gedeponeerd dienstmerk van de Amerikaanse EPA. Als partner in het Energy Star programma heeft Hewlett-Packard Company vastgesteld dat dit product voldoet aan de Energy Star richtlijnen voor efficiënt energiegebruik.

Meer informatie over beeldbewerkingsproducten met de ENERGY STAR-kwalificatie is te vinden op:

www.hp.com/go/energystar

Chemische stoffen

HP zet zich ervoor in om klanten te informeren over chemische stoffen in onze producten, om te voldoen aan de wettelijke bepalingen, zoals REACH (*EG-richtlijn 1907/2006 van het Europees parlement en de Raad*). Een rapport met de chemische informatie over dit product vindt u hier: www.hp.com/go/reach

Batterij-informatie

De printer bevat interne batterijen die de printerinstellingen bijhouden als de printer wordt uitgeschakeld. Deze batterijen moet wellicht op speciale wijze worden behandeld en afgevoerd.

Dit gedeelte bevat de volgende onderwerpen:

- [Afvoer van batterijen in Taiwan](#)
- [Gebruikers in Californië let op](#)
- [Wegwerpen van batterijen in Nederland](#)

Afvoer van batterijen in Taiwan



廢電池請回收

Please recycle waste batteries.

Gebruikers in Californië let op

De batterij die bij dit product wordt geleverd, bevat mogelijk perchloormateriaal. Mogelijk dient dit materiaal op een speciale manier te worden behandeld of verwerkt. Ga voor meer informatie naar de volgende website: www.dtsc.ca.gov/hazardouswaste/perchlorate.

Wegwerpen van batterijen in Nederland

 <p data-bbox="278 196 451 262">Batterij niet weggoien, maar inleveren als KCA.</p> 	<p data-bbox="526 196 1064 296">Dit HP Product bevat een lithium-mangane-dioxide batterij. Deze bevindt zich op de hoofdprintplaat. Wanneer deze batterij leeg is, moet deze volgens de geldende regels worden afgevoerd.</p>
--	---

EU-batterijrichtlijn



English	European Union Battery Directive This product contains a battery that is used to maintain data integrity of real time clock or product settings and is designed to last the life of the product. Any attempt to service or replace this battery should be performed by a qualified service technician.
Français	Directive sur les batteries de l'Union Européenne Ce produit contient une batterie qui permet de maintenir l'intégrité des données pour les paramètres du produit ou l'horloge en temps réel et qui a été conçue pour durer aussi longtemps que le produit. Toute tentative de réparation ou de remplacement de cette batterie doit être effectuée par un technicien qualifié.
Deutsch	Batterie-Richtlinie der Europäischen Union Dieses Produkt enthält eine Batterie, die dazu dient, die Datenintegrität der Echtzeituhr sowie der Produkteinstellungen zu erhalten, und die für die Lebensdauer des Produkts ausreicht. Im Bedarfsfall sollte das Instandhalten bzw. Austauschen der Batterie von einem qualifizierten Servicetechniker durchgeführt werden.
Italiano	Direttiva dell'Unione Europea relativa alla raccolta, al trattamento e allo smaltimento di batterie e accumulatori Questo prodotto contiene una batteria utilizzata per preservare l'integrità dei dati dell'orologio in tempo reale o delle impostazioni del prodotto e la sua durata si intende pari a quella del prodotto. Eventuali interventi di riparazione o sostituzione della batteria devono essere eseguiti da un tecnico dell'assistenza qualificato.
Español	Directiva sobre baterías de la Unión Europea Este producto contiene una batería que se utiliza para conservar la integridad de los datos del reloj de tiempo real o la configuración del producto y está diseñada para durar toda la vida útil del producto. El mantenimiento o la sustitución de dicha batería deberá realizarla un técnico de mantenimiento cualificado.
Česky	Směrnice Evropské unie pro nakládání s bateriemi Tento výrobek obsahuje baterii, která slouží k uchování správných dat hodin reálného času nebo nastavení výrobku. Baterie je navržena tak, aby vydržela celou životnost výrobku. Jakýkoliv pokus o opravu nebo výměnu baterie by měl provést kvalifikovaný servisní technik.
Dansk	EU's batteridirektiv Produktet indeholder et batteri, som bruges til at vedligeholde dataintegriteten for realtidsur- eller produktindstillinger og er beregnet til at holde i hele produktets levetid. Service på batteriet eller udskiftning bør foretages af en uddannet servicetekniker.
Nederlands	Richtlijn batterijen voor de Europese Unie Dit product bevat een batterij die wordt gebruikt voor een juiste tijdsaanduiding van de klok en het behoud van de productinstellingen. Bovendien is deze ontworpen om gedurende de levensduur van het product mee te gaan. Het onderhouden of de vervanging van deze batterij moet door een gekwalificeerde onderhoudstechnicus worden uitgevoerd.
Eesti	Euroopa Liidu aku direktiiv Toode sisaldab akut, mida kasutatakse reaajaiga kella andmeihsuse või toote sätete säilitamiseks. Aku on valmistatud kestma terve toote kasutsaja. Aku tohib hooldada või vahetada ainult kvalifitseeritud hooldustehnik.
Suomi	Euroopan unionin paristodirektiivi Tämä laite sisältää pariston, jota käytetään reaaliaikaisen kellon tietojen ja laitteen asetusten säilyttämiseen. Pariston on suunniteltu kestävänsä laitteen koko käyttöajan ajan. Pariston mahdollinen korjaus tai vaihto on jätettävä pätevän huoltohenkilön tehtäväksi.
Ελληνικά	Οδηγία της Ευρωπαϊκής Ένωσης για τις ηλεκτρικές σήτες Αυτό το προϊόν περιλαμβάνει μια μπαταρία, η οποία χρησιμοποιείται για τη διατήρηση της ακεραιότητας των δεδομένων ρολογιού πραγματικού χρόνου ή των ρυθμίσεων προϊόντος και έχει σχεδιαστεί έτσι ώστε να διαρκεί όσο και τα προϊόν. Τυχόν απόπειρες πρόωγου της αντικατάστασης αυτής της μπαταρίας θα πρέπει να πραγματοποιούνται από κατάλληλα εκπαιδευμένο τεχνικό.
Magyar	Az Európai unió telepek és akkumulátorok direktívája A termék tartalmaz egy elemet, melynek feladata az, hogy biztosítsa a valós idejű óra vagy a termék beállításainak adatintegritását. Az elem úgy van tervezve, hogy végig kitartsa a termék használatá során. Az elem bármilyen javítását vagy cseréjét csak képzett szakember végezheti el.
Latvīti	Eiropas Savienības Bateriju direktīva Produktam ir baterija, ko izmanto reālā laika pulksteņa vai produkta iestatījumu datu integritātes saglabāšanai, un tā ir paredzēta visam produkta dzīves ciklam. Jebkura arķope vai baterijas nomaiņa ir jāveic atbilstoši kvalificētam darbiniekam.
Lietuviškai	Eiropos Sąjungos baterijų ir akumuliatorių direktyva Šiame gaminyje yra baterija, kuri naudojama, kad būtų galima prižiūrėti realaus laiko laikrodžio veikimą arba gaminio nuostatas; ji skirta veikti visą gaminio eksploatavimo laiką. Bet kokius šios baterijos aptarnavimo arba keitimo darbus turi atlikti kvalifikuotas aptarnavimo technikas.
Polski	Dyrektywa Unii Europejskiej w sprawie baterii i akumulatorów Produkt zawiera baterię wykorzystywaną do zachowania integralności danych zegara czasu rzeczywistego lub ustawień produktu, która podtrzymuje działanie produktu. Przegląd lub wymiana baterii powinny być wykonywane wyłącznie przez uprawnionego technika serwisu.
Português	Directiva sobre baterias da União Europeia Este produto contém uma bateria que é usada para manter a integridade dos dados do relógio em tempo real ou das configurações do produto e é projetada para ter a mesma duração que este. Qualquer tentativa de consertar ou substituir essa bateria deve ser realizada por um técnico qualificado.
Slovenščina	Smernica Evropskej unije pre zaobchádzanie s batériami Tento výrobok obsahuje batériu, ktorá slúži na uchovanie správnych údajov hodin reálneho času alebo nastavení výrobku. Batéria je skonštruovaná tak, aby vydržala celú životnosť výrobku. Akýkoľvek pokus o opravu alebo výmenu batérie by mal vykonať kvalifikovaný servisný technik.
Slovenščina	Direktiva Evropske unije o baterijah in akumulatorjih V tem izdelku je baterija, ki zagotavlja natančnost podatkov ure v realnem času ali nastavitev izdelka v celotni življenjski dobi izdelka. Kakršno koli popravilo ali zamenjava te baterije lahko izvede le pooblaščen tehnik.
Svenska	EU:s batteridirektiv Produkten innehåller ett batteri som används för att upprätthålla data i realtidsklockan och produktinställningarna. Batteriet ska räkna produktens hela livslängd. Endast kvalificerade servicetekniker får utföra service på batteriet och byta ut det.
Български	Директива за батерии на Европейския съюз Този продукт съдържа батерия, която се използва за поддържане на целостта на данните на часовника в реално време или настройките за продукта, създадена на издръж през целия живот на продукта. Сервизът или заманата на батериата трябва да се извършва от квалифициран техник.
Română	Directiva Uniunii Europene referitoare la baterii Acest produs conține o baterie care este utilizată pentru a menține integritatea datelor ceasului de timp real sau setărilor produsului și care este proiectată să funcționeze pe întreaga durată de viață a produsului. Orice lucrare de service sau de înlocuire a acestei baterii trebuie efectuată de un tehnician de service calificat.

RoHS-kennisgevingen (alleen voor China)

Tabel met giftige en gevaarlijke stoffen

有毒有害物质表						
根据中国《电子信息产品污染控制管理办法》						
零件描述	有毒有害物质和元素					
	铅	汞	镉	六价铬	多溴联苯	多溴联苯醚
外壳和托盘*	0	0	0	0	0	0
电线*	0	0	0	0	0	0
印刷电路板*	X	0	0	0	0	0
打印系统*	X	0	0	0	0	0
显示器*	X	0	0	0	0	0
喷墨打印机墨盒*	0	0	0	0	0	0
驱动光盘*	X	0	0	0	0	0
扫描仪*	X	X	0	0	0	0
网络配件*	X	0	0	0	0	0
电池板*	X	0	0	0	0	0
自动双面打印系统*	0	0	0	0	0	0
外部电源*	X	0	0	0	0	0

0: 指此部件的所有均一材质中包含的这种有毒有害物质, 含量低于SJ/T11363-2006 的限制
X: 指此部件使用的均一材质中至少有一种包含的这种有毒有害物质, 含量高于SJ/T11363-2006 的限制
注: 环保使用期限的参考标识取决于产品正常工作的温度和湿度等条件
*以上只适用于使用这些部件的产品

RoHS-kennisgevingen (alleen voor Oekraïne)

Обладнання відповідає вимогам Технічного регламенту щодо обмеження використання деяких небезпечних речовин в електричному та електронному обладнанні, затвердженого постановою Кабінету Міністрів України від 3 грудня 2008 № 1057

Licenties van derden

LICENSE.aes-pubdom--crypto

/* rijndael-alg-fst.c

*

* @version 3.0 (December 2000)

*

* Optimised ANSI C code for the Rijndael cipher (now AES)

*

* @author Vincent Rijmen <vincent.rijmen@esat.kuleuven.ac.be>

* @author Antoon Bosselaers <antoon.bosselaers@esat.kuleuven.ac.be>

* @author Paulo Barreto <paulo.barreto@terra.com.br>

*

* This code is hereby placed in the public domain.

*

* THIS SOFTWARE IS PROVIDED BY THE AUTHORS "AS IS" AND ANY EXPRESS

* OR IMPLIED WARRANTIES, INCLUDING, BUT NOT LIMITED TO, THE IMPLIED

* WARRANTIES OF MERCHANTABILITY AND FITNESS FOR A PARTICULAR PURPOSE

* ARE DISCLAIMED. IN NO EVENT SHALL THE AUTHORS OR CONTRIBUTORS BE

* LIABLE FOR ANY DIRECT, INDIRECT, INCIDENTAL, SPECIAL, EXEMPLARY, OR

* CONSEQUENTIAL DAMAGES (INCLUDING, BUT NOT LIMITED TO, PROCUREMENT OF

* SUBSTITUTE GOODS OR SERVICES; LOSS OF USE, DATA, OR PROFITS; OR

* BUSINESS INTERRUPTION) HOWEVER CAUSED AND ON ANY THEORY OF LIABILITY,

* WHETHER IN CONTRACT, STRICT LIABILITY, OR TORT (INCLUDING NEGLIGENCE

* OR OTHERWISE) ARISING IN ANY WAY OUT OF THE USE OF THIS SOFTWARE,

* EVEN IF ADVISED OF THE POSSIBILITY OF SUCH DAMAGE.

*/

LICENSE.expat-mit--expat

Copyright (c) 1998, 1999, 2000 Thai Open Source Software Center Ltd

Permission is hereby granted, free of charge, to any person obtaining a copy of this software and associated documentation files (the "Software"), to deal in the Software without restriction, including without limitation the rights to use, copy, modify, merge, publish, distribute, sublicense, and/or sell copies of the Software, and to permit persons to whom the Software is furnished to do so, subject to the following conditions:

The above copyright notice and this permission notice shall be included in all copies or substantial portions of the Software.

THE SOFTWARE IS PROVIDED "AS IS", WITHOUT WARRANTY OF ANY KIND, EXPRESS OR IMPLIED, INCLUDING BUT NOT LIMITED TO THE WARRANTIES OF MERCHANTABILITY, FITNESS FOR A PARTICULAR PURPOSE AND NONINFRINGEMENT. IN NO EVENT SHALL THE AUTHORS OR COPYRIGHT HOLDERS BE LIABLE FOR ANY CLAIM, DAMAGES OR OTHER LIABILITY, WHETHER IN AN ACTION OF CONTRACT, TORT OR OTHERWISE, ARISING FROM, OUT OF OR IN CONNECTION WITH THE SOFTWARE OR THE USE OR OTHER DEALINGS IN THE SOFTWARE.

LICENSE.hmac-sha2-bsd--nos_crypto

/* HMAC-SHA-224/256/384/512 implementation

* Last update: 06/15/2005

* Issue date: 06/15/2005

*

* Copyright (C) 2005 Olivier Gay <olivier.gay@a3.epfl.ch>

* All rights reserved.

*

* Redistribution and use in source and binary forms, with or without

* modification, are permitted provided that the following conditions

* are met:

* 1. Redistributions of source code must retain the above copyright

* notice, this list of conditions and the following disclaimer.

* 2. Redistributions in binary form must reproduce the above copyright

* notice, this list of conditions and the following disclaimer in the

* documentation and/or other materials provided with the distribution.

* 3. Neither the name of the project nor the names of its contributors

* may be used to endorse or promote products derived from this software

* without specific prior written permission.

*

* THIS SOFTWARE IS PROVIDED BY THE PROJECT AND CONTRIBUTORS ``AS IS" AND

* ANY EXPRESS OR IMPLIED WARRANTIES, INCLUDING, BUT NOT LIMITED TO, THE

* IMPLIED WARRANTIES OF MERCHANTABILITY AND FITNESS FOR A PARTICULAR PURPOSE

* ARE DISCLAIMED. IN NO EVENT SHALL THE PROJECT OR CONTRIBUTORS BE LIABLE

* FOR ANY DIRECT, INDIRECT, INCIDENTAL, SPECIAL, EXEMPLARY, OR CONSEQUENTIAL

* DAMAGES (INCLUDING, BUT NOT LIMITED TO, PROCUREMENT OF SUBSTITUTE GOODS OR SERVICES; LOSS OF USE, DATA, OR PROFITS; OR BUSINESS INTERRUPTION)

* HOWEVER CAUSED AND ON ANY THEORY OF LIABILITY, WHETHER IN CONTRACT, STRICT

* LIABILITY, OR TORT (INCLUDING NEGLIGENCE OR OTHERWISE) ARISING IN ANY WAY

* OUT OF THE USE OF THIS SOFTWARE, EVEN IF ADVISED OF THE POSSIBILITY OF

* SUCH DAMAGE.

*/

LICENSE.open_ssl--open_ssl

Copyright (C) 1995-1998 Eric Young (eay@cryptsoft.com)

All rights reserved.

This package is an SSL implementation written
by Eric Young (eay@cryptsoft.com).

The implementation was written so as to conform with Netscapes SSL.

This library is free for commercial and non-commercial use as long as
the following conditions are aheared to. The following conditions
apply to all code found in this distribution, be it the RC4, RSA,
lhash, DES, etc., code; not just the SSL code. The SSL documentation
included with this distribution is covered by the same copyright terms
except that the holder is Tim Hudson (tjh@cryptsoft.com).

Copyright remains Eric Young's, and as such any Copyright notices in
the code are not to be removed.

If this package is used in a product, Eric Young should be given attribution
as the author of the parts of the library used.

This can be in the form of a textual message at program startup or
in documentation (online or textual) provided with the package.

Redistribution and use in source and binary forms, with or without
modification, are permitted provided that the following conditions
are met:

1. Redistributions of source code must retain the copyright
notice, this list of conditions and the following disclaimer.
2. Redistributions in binary form must reproduce the above copyright
notice, this list of conditions and the following disclaimer in the
documentation and/or other materials provided with the distribution.
3. All advertising materials mentioning features or use of this software
must display the following acknowledgement:

"This product includes cryptographic software written by
Eric Young (eay@cryptsoft.com)"

The word 'cryptographic' can be left out if the rouines from the library
being used are not cryptographic related :-).

4. If you include any Windows specific code (or a derivative thereof) from
the apps directory (application code) you must include an acknowledgement:
"This product includes software written by Tim Hudson (tjh@cryptsoft.com)"

THIS SOFTWARE IS PROVIDED BY ERIC YOUNG ``AS IS" AND
ANY EXPRESS OR IMPLIED WARRANTIES, INCLUDING, BUT NOT LIMITED TO, THE
IMPLIED WARRANTIES OF MERCHANTABILITY AND FITNESS FOR A PARTICULAR
PURPOSE

ARE DISCLAIMED. IN NO EVENT SHALL THE AUTHOR OR CONTRIBUTORS BE LIABLE
FOR ANY DIRECT, INDIRECT, INCIDENTAL, SPECIAL, EXEMPLARY, OR CONSEQUENTIAL
DAMAGES (INCLUDING, BUT NOT LIMITED TO, PROCUREMENT OF SUBSTITUTE GOODS
OR SERVICES; LOSS OF USE, DATA, OR PROFITS; OR BUSINESS INTERRUPTION)

HOWEVER CAUSED AND ON ANY THEORY OF LIABILITY, WHETHER IN CONTRACT, STRICT LIABILITY, OR TORT (INCLUDING NEGLIGENCE OR OTHERWISE) ARISING IN ANY WAY OUT OF THE USE OF THIS SOFTWARE, EVEN IF ADVISED OF THE POSSIBILITY OF SUCH DAMAGE.

The licence and distribution terms for any publically available version or derivative of this code cannot be changed. i.e. this code cannot simply be copied and put under another distribution licence [including the GNU Public Licence.]

=====
Copyright (c) 1998-2001 The OpenSSL Project. All rights reserved.

Redistribution and use in source and binary forms, with or without modification, are permitted provided that the following conditions are met:

1. Redistributions of source code must retain the above copyright notice, this list of conditions and the following disclaimer.
2. Redistributions in binary form must reproduce the above copyright notice, this list of conditions and the following disclaimer in the documentation and/or other materials provided with the distribution.
3. All advertising materials mentioning features or use of this software must display the following acknowledgment:
"This product includes software developed by the OpenSSL Project for use in the OpenSSL Toolkit. (<http://www.openssl.org/>)"
4. The names "OpenSSL Toolkit" and "OpenSSL Project" must not be used to endorse or promote products derived from this software without prior written permission. For written permission, please contact openssl-core@openssl.org.
5. Products derived from this software may not be called "OpenSSL" nor may "OpenSSL" appear in their names without prior written permission of the OpenSSL Project.
6. Redistributions of any form whatsoever must retain the following acknowledgment:
"This product includes software developed by the OpenSSL Project for use in the OpenSSL Toolkit (<http://www.openssl.org/>)"

THIS SOFTWARE IS PROVIDED BY THE OpenSSL PROJECT ``AS IS'' AND ANY

EXPRESSED OR IMPLIED WARRANTIES, INCLUDING, BUT NOT LIMITED TO, THE IMPLIED WARRANTIES OF MERCHANTABILITY AND FITNESS FOR A PARTICULAR PURPOSE ARE DISCLAIMED. IN NO EVENT SHALL THE OpenSSL PROJECT OR ITS CONTRIBUTORS BE LIABLE FOR ANY DIRECT, INDIRECT, INCIDENTAL, SPECIAL, EXEMPLARY, OR CONSEQUENTIAL DAMAGES (INCLUDING, BUT NOT LIMITED TO, PROCUREMENT OF SUBSTITUTE GOODS OR SERVICES; LOSS OF USE, DATA, OR PROFITS; OR BUSINESS INTERRUPTION) HOWEVER CAUSED AND ON ANY THEORY OF LIABILITY, WHETHER IN CONTRACT, STRICT LIABILITY, OR TORT (INCLUDING NEGLIGENCE OR OTHERWISE) ARISING IN ANY WAY OUT OF THE USE OF THIS SOFTWARE, EVEN IF ADVISED OF THE POSSIBILITY OF SUCH DAMAGE.

=====

This product includes cryptographic software written by Eric Young (eay@cryptsoft.com). This product includes software written by Tim Hudson (tjh@cryptsoft.com).

=====

Copyright (c) 1998-2006 The OpenSSL Project. All rights reserved.

Redistribution and use in source and binary forms, with or without modification, are permitted provided that the following conditions are met:

1. Redistributions of source code must retain the above copyright notice, this list of conditions and the following disclaimer.
2. Redistributions in binary form must reproduce the above copyright notice, this list of conditions and the following disclaimer in the documentation and/or other materials provided with the distribution.
3. All advertising materials mentioning features or use of this software must display the following acknowledgment:
"This product includes software developed by the OpenSSL Project for use in the OpenSSL Toolkit. (<http://www.openssl.org/>)"
4. The names "OpenSSL Toolkit" and "OpenSSL Project" must not be used to endorse or promote products derived from this software without prior written permission. For written permission, please contact openssl-core@openssl.org.
5. Products derived from this software may not be called "OpenSSL" nor may "OpenSSL" appear in their names without prior written permission of the OpenSSL Project.

6. Redistributions of any form whatsoever must retain the following acknowledgment:

"This product includes software developed by the OpenSSL Project for use in the OpenSSL Toolkit (<http://www.openssl.org/>)"

THIS SOFTWARE IS PROVIDED BY THE OpenSSL PROJECT ``AS IS" AND ANY EXPRESSED OR IMPLIED WARRANTIES, INCLUDING, BUT NOT LIMITED TO, THE IMPLIED WARRANTIES OF MERCHANTABILITY AND FITNESS FOR A PARTICULAR PURPOSE ARE DISCLAIMED. IN NO EVENT SHALL THE OpenSSL PROJECT OR ITS CONTRIBUTORS BE LIABLE FOR ANY DIRECT, INDIRECT, INCIDENTAL, SPECIAL, EXEMPLARY, OR CONSEQUENTIAL DAMAGES (INCLUDING, BUT NOT LIMITED TO, PROCUREMENT OF SUBSTITUTE GOODS OR SERVICES; LOSS OF USE, DATA, OR PROFITS; OR BUSINESS INTERRUPTION) HOWEVER CAUSED AND ON ANY THEORY OF LIABILITY, WHETHER IN CONTRACT, STRICT LIABILITY, OR TORT (INCLUDING NEGLIGENCE OR OTHERWISE) ARISING IN ANY WAY OUT OF THE USE OF THIS SOFTWARE, EVEN IF ADVISED OF THE POSSIBILITY OF SUCH DAMAGE.

=====

This product includes cryptographic software written by Eric Young (eay@cryptsoft.com). This product includes software written by Tim Hudson (tjh@cryptsoft.com).

=====

Copyright 2002 Sun Microsystems, Inc. ALL RIGHTS RESERVED.
ECC cipher suite support in OpenSSL originally developed by SUN MICROSYSTEMS, INC., and contributed to the OpenSSL project.

LICENSE.sha2-bsd--nos_crypto

```
/* FIPS 180-2 SHA-224/256/384/512 implementation
 * Last update: 02/02/2007
 * Issue date: 04/30/2005
 *
 * Copyright (C) 2005, 2007 Olivier Gay <olivier.gay@a3.epfl.ch>
 * All rights reserved.
 *
 * Redistribution and use in source and binary forms, with or without
 * modification, are permitted provided that the following conditions
 * are met:
 * 1. Redistributions of source code must retain the above copyright
 * notice, this list of conditions and the following disclaimer.
 * 2. Redistributions in binary form must reproduce the above copyright
```

* notice, this list of conditions and the following disclaimer in the
 * documentation and/or other materials provided with the distribution.
 * 3. Neither the name of the project nor the names of its contributors
 * may be used to endorse or promote products derived from this software
 * without specific prior written permission.
 *
 * THIS SOFTWARE IS PROVIDED BY THE PROJECT AND CONTRIBUTORS ``AS IS" AND
 * ANY EXPRESS OR IMPLIED WARRANTIES, INCLUDING, BUT NOT LIMITED TO, THE
 * IMPLIED WARRANTIES OF MERCHANTABILITY AND FITNESS FOR A PARTICULAR
 PURPOSE
 * ARE DISCLAIMED. IN NO EVENT SHALL THE PROJECT OR CONTRIBUTORS BE LIABLE
 * FOR ANY DIRECT, INDIRECT, INCIDENTAL, SPECIAL, EXEMPLARY, OR
 CONSEQUENTIAL
 * DAMAGES (INCLUDING, BUT NOT LIMITED TO, PROCUREMENT OF SUBSTITUTE
 GOODS
 * OR SERVICES; LOSS OF USE, DATA, OR PROFITS; OR BUSINESS INTERRUPTION)
 * HOWEVER CAUSED AND ON ANY THEORY OF LIABILITY, WHETHER IN CONTRACT,
 STRICT
 * LIABILITY, OR TORT (INCLUDING NEGLIGENCE OR OTHERWISE) ARISING IN ANY WAY
 * OUT OF THE USE OF THIS SOFTWARE, EVEN IF ADVISED OF THE POSSIBILITY OF
 * SUCH DAMAGE.
 */

LICENSE.zlib--zlib

 zlib.h -- interface of the 'zlib' general purpose compression library
 version 1.2.3, July 18th, 2005

Copyright (C) 1995-2005 Jean-loup Gailly and Mark Adler

This software is provided 'as-is', without any express or implied
 warranty. In no event will the authors be held liable for any damages
 arising from the use of this software.

Permission is granted to anyone to use this software for any purpose,
 including commercial applications, and to alter it and redistribute it
 freely, subject to the following restrictions:

1. The origin of this software must not be misrepresented; you must not
 claim that you wrote the original software. If you use this software
 in a product, an acknowledgment in the product documentation would be
 appreciated but is not required.
2. Altered source versions must be plainly marked as such, and must not be
 misrepresented as being the original software.
3. This notice may not be removed or altered from any source distribution.

Jean-loup Gailly Mark Adler

`jloup@gzip.org madler@alumni.caltech.edu`

The data format used by the zlib library is described by RFCs (Request for Comments) 1950 to 1952 in the files <http://www.ietf.org/rfc/rfc1950.txt> (zlib format), [rfc1951.txt](#) (deflate format) and [rfc1952.txt](#) (gzip format).

B Benodigheden en accessoires van HP

Dit hoofdstuk biedt informatie over HP-benodigheden en -accessoires voor de printer. De informatie kan zonder voorafgaande kennisgeving worden gewijzigd. Bezoek de website van HP (www.hpshopping.com) voor de laatste updates. U kunt ook producten aankopen via de website.

 **Opmerking** Niet alle cartridges zijn in alle landen/regio's beschikbaar.

Dit gedeelte bevat de volgende onderwerpen:

- [Afdrukbenodigheden online bestellen](#)
- [Benodigheden](#)

Afdrukbenodigheden online bestellen

Open de HP-software die bij uw printer is geleverd en klik op **Winkelen** om online benodigheden te bestellen of om een boodschappenlijstje te maken dat u kunt afdrukken. Selecteer **Online toebehoren kopen**. De HP-software uploadt, met uw toestemming, informatie over de printer, waaronder modelnummer, serienummer en geschatte inktniveaus. De HP-benodigheden die in uw printer werken worden voorgeselecteerd. U kunt hoeveelheden aanpassen, items toevoegen of verwijderen, en de lijst vervolgens afdrukken of online kopen bij de HP-winkel of bij andere online verkopers (opties verschillen per land/regio). Cartridgegegevens en koppelingen naar onlinewinkels worden ook weergegeven in berichten over inkt die bijna op is.

U kunt ook online bestellen door te gaan naar www.hp.com/buy/supplies. Selecteer desgevraagd uw land of regio en volg daarna de aanwijzingen om uw printer te selecteren en vervolgens het toebehoren dat u nodig hebt.

 **Opmerking** Online printcartridges bestellen is niet in alle landen/regio's mogelijk. Veel landen hebben echter informatie over telefonisch bestellen, een lokale winkel vinden of een boodschappenlijstje afdrukken. Verder kunt u de optie "Hoe kopen" selecteren bovenaan de pagina www.hp.com/buy/supplies om informatie te krijgen over het kopen van HP-producten in uw land.

Benodigheden

- [Inktpatronen en printkoppen](#)
- [HP-afdrukmateriaal](#)

Inktpatronen en printkoppen

Online printcartridges bestellen is niet in alle landen/regio's mogelijk. Veel landen hebben echter informatie over telefonisch bestellen, een lokale winkel vinden of een boodschappenlijstje afdrukken. Verder kunt u de optie "Hoe kopen" selecteren bovenaan de pagina www.hp.com/buy/supplies om informatie te krijgen over het kopen van HP-producten in uw land.

Vervang alleen door cartridges met hetzelfde nummer als de printcartridges die u wilt vervangen. Het nummer van de cartridge is terug te vinden op de volgende plaatsen:

- In de geïntegreerde webserver als u klikt op het tabblad **Hulpprogramma's** en u vervolgens onder **Productinformatie** klikt op **Inktmeter**. Zie [Geïntegreerde webserver](#) voor meer informatie.
- Op de printerstatuspagina (zie [Het printerstatusrapport begrijpen](#)).

- Op het label van de printcartridge die u gaat vervangen.
- Op een sticker aan de binnenkant van de printer.

⚠ Let op De **installatie**-printcartridge die bij de printer is geleverd, is niet afzonderlijk te koop. U vindt het juiste cartridgenummer via de EWS, in het printerstatusrapport of op de sticker aan de binnenkant van de printer.

📝 Opmerking De waarschuwingen en indicatoren voor het inktniveau geven alleen schattingen voor planningsdoelen. Als u een melding over een laag inktniveau krijgt, legt u alvast een vervangende cartridge klaar om eventuele afdrukvertragingen te vermijden. U hoeft de cartridges niet te vervangen tot wanneer u dit wordt gevraagd.

HP-afdruk materiaal

Als u afdruk materiaal wilt bestellen, zoals HP Premium Papier gaat u naar www.hp.com.



HP raadt eenvoudig papier met het ColorLok-logo aan voor het afdrukken van alledaagse documenten. Alle papiersoorten met het ColorLok-logo werden door derden getest om te voldoen aan de hoogste maatstaven van betrouwbaarheid en afdrukkwaliteit, en produceren documenten met heldere, levendige kleuren, donkerder zwart, die sneller drogen dan andere gewone papiersoorten. Zoek naar papier met het ColorLok-logo in verschillende gewichten en formaten van grote papierfabrikanten.

C Netwerkinstallatie

U kunt de netwerkinstellingen voor de printer beheren via het bedieningspaneel van de printer, zoals is beschreven in het volgende gedeelte. Voor geavanceerde instellingen kunt u de geïntegreerde webserver gebruiken. De geïntegreerde webserver is een configuratie- en statushulpmiddel dat u kunt openen via een bestaande netwerkverbinding met de printer. Zie [Geïntegreerde webserver](#) voor meer informatie.

Dit gedeelte bevat de volgende onderwerpen:

- [Basisnetwerkinstellingen wijzigen](#)
- [Geavanceerde netwerkinstellingen wijzigen](#)
- [De printer instellen voor draadloze communicatie](#)
- [Verwijder de HP-software volledig en installeer deze opnieuw](#)

Basisnetwerkinstellingen wijzigen

Met de opties van het bedieningspaneel kunt u een draadloze verbinding instellen en beheren en verschillende netwerkbeheertaken uitvoeren. Deze taken omvatten onder meer het bekijken van de netwerkinstellingen, het herstellen van de standaardwaarden van het netwerk, het inschakelen van de draadloze radio en het wijzigen van de netwerkinstellingen.

Dit gedeelte bevat de volgende onderwerpen:

- [Netwerkinstellingen weergeven en afdrukken](#)
- [De draadloze radio in- en uitschakelen](#)

Netwerkinstellingen weergeven en afdrukken

Op het bedieningspaneel kunt u de netwerkstatus van de printer bekijken. U kunt een netwerkconfiguratiepagina met meer details afdrukken; deze toont alle belangrijke netwerkinstellingen, zoals het IP-adres, de verbindingssnelheid, DNS en mDNS. Zie [De netwerkconfiguratiepagina begrijpen](#) voor meer informatie.

De draadloze radio in- en uitschakelen

De draadloze radio staat standaard ingeschakeld, zoals het blauwe lampje aan de voorkant van de printer aangeeft. De radio moet zijn ingeschakeld om de verbinding met een draadloos netwerk te behouden. Als de printer echter is verbonden met een Ethernet-netwerk of als u een USB-aansluiting gebruikt, wordt de radio niet gebruikt. In dit geval wilt u de radio mogelijk uitschakelen. Als u draadloze communicatie wilt inschakelen, houdt u ⁽¹⁾ (Draadloos) ingedrukt.

Geavanceerde netwerkinstellingen wijzigen

⚠ Let op De netwerkinstellingen worden voornamelijk beschreven voor referentiedoeleinden. Tenzij u een ervaren gebruiker bent, is het echter raadzaam om sommige van deze instellingen niet te wijzigen (zoals de verbindingssnelheid, IP-instellingen, standaardgateway en firewallinstellingen).

Dit gedeelte bevat de volgende onderwerpen:

- [De verbindingssnelheid instellen](#)
- [IP-instellingen bekijken](#)
- [IP-instellingen wijzigen](#)
- [De firewallinstellingen van de printer configureren](#)
- [De netwerkinstellingen herstellen](#)

De verbindingssnelheid instellen

U kunt de snelheid wijzigen waarmee gegevens via het netwerk worden verzonden. De standaardinstelling is **Automatisch**.

1. Open de geïntegreerde webserver (EWS). Zie [De geïntegreerde webserver openen](#) voor meer informatie.
2. Klik op het tabblad **Netwerk** en klik vervolgens op **Geavanceerd** onder **Vast (802.3)**.
3. Klik bij **Verbindingsinstellingen** op **Handmatig**.
4. Klik hier om de verbindingssnelheid te selecteren die overeenkomt met uw netwerkhardware:
 - **2. 10-Volledig**
 - **3. 10-Half**
 - **4. 100-Volledig**
 - **5. 100-Half**

IP-instellingen bekijken

Het IP-adres van de printer bekijken:

- Druk de netwerkconfiguratiepagina af. Zie [De netwerkconfiguratiepagina begrijpen](#) voor meer informatie.
- Open in Windows de HP-software, dubbelklik op **Geschatte inktniveau's** en klik vervolgens op het tabblad **Apparaatinformatie**. Het IP-adres staat in het gedeelte **Netwerkinformatie**.

IP-instellingen wijzigen

De standaard IP-instelling is **Automatisch** (het IP-adres wordt automatisch ingesteld). Als u een ervaren gebruiker bent, wilt u misschien echter de instellingen, zoals het IP-adres, het subnetmasker of de standaardgateway, handmatig wijzigen.

 **Let op** Let op wanneer u handmatig een IP-adres toekent. Als u een ongeldig IP-adres ingeeft tijdens de installatie, kunnen uw netwerkkonderdelen geen verbinding maken met de printer.

1. Open de geïntegreerde webserver (EWS). Zie [De geïntegreerde webserver openen](#) voor meer informatie.
2. Klik op het tabblad **Netwerk** en klik vervolgens op **IPv4** onder **Vast (802.3)**.
3. Klik onder **IP-adresconfiguratie** op **Handmatig**.
4. Er verschijnt een waarschuwing dat de printer uit het netwerk wordt verwijderd als het IP-adres wordt gewijzigd. Klik op **OK** om verder te gaan.
5. IP-instellingen wijzigen:
 - **Handmatig IP-adres**
 - **Handmatig subnetmasker**
 - **Handmatige standaardgateway**
6. Klik op **Toepassen**.

De firewallinstellingen van de printer configureren

Firewallfuncties bieden beveiliging op netwerkniveau aan zowel IPv4- als IPv6-netwerken. Via de firewall hebt u controle over de IP-adressen die toegang krijgen.

 **Opmerking** Naast de firewallbeveiliging op netwerkniveau biedt de printer ook ondersteuning voor open SSL-standaarden (Secure Sockets Layer) op transportniveau voor de beveiliging van client-servertoepassingen, zoals client-serververificatie of HTTPS-webbrowsers.

Voor bediening van de firewall via de printer moet u een firewallbeleid configureren voor toepassing op specifiek IP-verkeer. Pagina's voor firewallbeleid zijn bereikbaar via de EWS en verschijnen in uw webbrowser.

Nadat u een beleid hebt geconfigureerd, wordt dit pas geactiveerd als u klikt op **Toepassen** in de EWS.

Firewallregels maken en gebruiken

Via de firewallregels kunt u het IP-verkeer controleren. U gebruikt de firewallregels om IP-verkeer toe te staan of te verbieden op basis van IP-adressen en services.

U kunt tot tien regels invoeren, waarbij u op elke regel hostadressen en services opgeeft, plus de gewenste actie voor deze adressen en services.

Dit gedeelte bevat de volgende onderwerpen:

- [Een firewallregel maken](#)
- [De prioriteit van firewallregels wijzigen](#)
- [Firewallopties wijzigen](#)
- [Firewallinstellingen herstellen](#)
- [Beperkingen voor regels, sjablonen en services](#)

Een firewallregel maken

Voer de volgende stappen uit om een firewallregel te maken:

1. Open de geïntegreerde webserver. Zie [Geïntegreerde webserver](#) voor meer informatie.
2. Klik op het tabblad **Instellingen** en daarna op **Firewallregels**.
3. Klik op **Nieuw** en volg de aanwijzingen op het scherm.

 **Opmerking** Nadat u hebt geklikt op **Toepassen**, kan de verbinding met de EWS tijdelijk even worden onderbroken. Als het IP-adres niet is gewijzigd, wordt de EWS-verbinding weer geactiveerd. Als het IP-adres echter wel is gewijzigd, gebruikt u het nieuwe IP-adres om de EWS te openen.

De prioriteit van firewallregels wijzigen

Voer de volgende stappen uit om de prioriteit waarmee een firewallregel wordt gebruikt, te wijzigen:

1. Open de geïntegreerde webserver. Zie [Geïntegreerde webserver](#) voor meer informatie.
2. Klik op het tabblad **Instellingen** en daarna op **Prioriteit firewallregels**.
3. Selecteer de prioriteit waarmee u de regel wilt gebruiken in de lijst **Regelprioriteit**, waarbij 10 de hoogste prioriteit is en 1 de laagste.
4. Klik op **Toepassen**.

Firewallopties wijzigen

Voer de volgende stappen uit om de firewallopties van de printer te wijzigen:

1. Open de geïntegreerde webserver. Zie [Geïntegreerde webserver](#) voor meer informatie.
2. Klik op het tabblad **Instellingen** en daarna op **Firewallopties**.
3. Pas desgewenst instellingen aan en klik vervolgens op **Toepassen**.

 **Opmerking** Nadat u hebt geklikt op **Toepassen**, kan de verbinding met de EWS tijdelijk even worden onderbroken. Als het IP-adres niet is gewijzigd, wordt de EWS-verbinding weer geactiveerd. Als het IP-adres echter wel is gewijzigd, gebruikt u het nieuwe IP-adres om de EWS te openen.

Firewallinstellingen herstellen

Om de firewallinstellingen terug te zetten naar de fabrieksinstellingen, herstelt u de netwerkinstellingen van de printer.



Zie [De netwerkinstellingen herstellen](#) om de netwerkinstellingen voor de printer opnieuw in te stellen.

Beperkingen voor regels, sjablonen en services

Houd bij het maken van firewallregels rekening met de volgende beperkingen voor regels, sjablonen en services.

Nummer	Limiet
Maximum aantal regels.	10 (één standaardregel)
Maximum aantal adressjablonen.	12
Maximum aantal door de gebruiker gedefinieerde adressjablonen.	5
Maximum aantal services dat kan worden toegevoegd aan een door de gebruiker gedefinieerde servicesjabloon. Opmerking Deze limiet geldt niet voor het vooraf gedefinieerde sjabloon Alle services, dat alle services bevat die worden ondersteund door de printserver.	40
Maximum aantal services dat kan worden toegevoegd aan het beleid. Voor een bepaalde regel kan slechts één adressjabloon en één servicesjabloon worden toegevoegd.	40
Maximum aantal servicesjablonen in het beleid.	10
Maximum aantal door de gebruiker gedefinieerde aangepaste servicesjablonen.	5

De netwerkinstellingen herstellen

Voor het opnieuw instellen van het beheerderswachtwoord en de netwerkinstellingen houdt u de knoppen  (Draadloos) en  (Annuleren) gedurende drie seconden ingedrukt.

 **Opmerking** Druk de netwerkconfiguratiepagina af en controleer of de netwerkinstellingen zijn hersteld. Zie [De netwerkconfiguratiepagina begrijpen](#) voor meer informatie.

Opmerking Als u de netwerkinstellingen van de printer herstelt, worden ook de firewallinstellingen van de printer hersteld. Raadpleeg [De firewallinstellingen van de printer configureren](#) voor meer informatie over het configureren van de firewallinstellingen van de printer.

De printer instellen voor draadloze communicatie

U kunt de printer configureren voor draadloze communicatie.

Dit gedeelte bevat de volgende onderwerpen:

- [Vorbereiding](#)
- [Printer op uw draadloze netwerk configureren](#)
- [Printer configureren via de printersoftware van HP \(aanbevolen\)](#)
- [Printer configureren via WPS \(Wi-Fi Protected Setup\)](#)
- [Printer configureren via de geïntegreerde webserver \(EWS\)](#)

- [Type verbinding wijzigen](#)
- [De draadloze verbinding testen](#)
- [Richtlijnen voor het verzekeren van beveiliging op een draadloos netwerk](#)
- [Richtlijnen voor het verminderen van storing op een draadloos netwerk](#)

 **Opmerking** Zie [Problemen met draadloze verbindingen oplossen](#) als er problemen optreden bij het maken van verbinding met de printer.

 **Tip** Voor meer informatie over het draadloos configureren en gebruiken van de printer bezoekt u het Draadloos afdrukcentrum van HP (www.hp.com/go/wirelessprinting).

Vorbereiding

Controleer het volgende voordat u de draadloze verbinding gaat configureren:

- De printer mag niet via een netwerkkabel op het netwerk zijn aangesloten.
- Het draadloze netwerk is geconfigureerd en werkt goed.
- De printer en de computers die gebruikmaken van de printer moeten zich allemaal op hetzelfde netwerk (subnet) bevinden.

Tijdens het maken van verbinding met de printer wordt u mogelijk gevraagd de naam van het draadloze netwerk (SSID) en een draadloos wachtwoord in te voeren:

- De naam van het draadloze netwerk is de naam van uw draadloze netwerk.
- Met het draadloze wachtwoord voorkomt u dat anderen zonder toestemming verbinding maken met uw draadloze netwerk. Afhankelijk van het benodigde beveiligingsniveau wordt op uw draadloze netwerk een WPA-toegangscode of een WEP-wachtwoord gebruikt.

Als u de netwerknaam of de beveiligingscodesleutel sinds de installatie van het draadloze netwerk niet hebt gewijzigd, kunt u deze soms op de achter- of zijkant van de draadloze router vinden.

Als u de netwerknaam of beveiligingscodesleutel niet kunt vinden of deze gegevens bent vergeten, raadpleegt u de documentatie bij uw computer of de draadloze router. Neem contact op met uw netwerkbeheerder of met de persoon die het draadloze netwerk heeft geïnstalleerd als u deze informatie nog steeds niet kunt vinden.

 **Tip** Als u een computer met Windows gebruikt, biedt HP een tool genaamd HP Home Network Diagnostic Utility, dat u helpt bij het ophalen van deze informatie voor sommige systemen. Om deze tool te gebruiken gaat u naar het HP Wireless Printing Center (www.hp.com/go/wirelessprinting), en klikt u op Network Diagnostic Utility in de sectie Quick Links. (Deze tool is momenteel nog niet beschikbaar in alle talen).

Printer op uw draadloze netwerk configureren

Configureer de printer op uw draadloze netwerk met behulp van een van de volgende methoden:

- Printer configureren via de wizard Draadloos instellen (aanbevolen)
- Printer configureren via de printersoftware van HP (aanbevolen)
- Printer configureren via WPS (Wi-Fi Protected Setup)
- Printer configureren via de geïntegreerde webserver (EWS)

 **Opmerking** Als u de printer al hebt gebruikt met een ander type verbinding, zoals een USB-verbinding, volgt u de instructies in [Type verbinding wijzigen](#) voor het configureren van de printer op uw draadloze netwerk.

Printer configureren via de printersoftware van HP (aanbevolen)

Met de printersoftware van HP die bij uw printer is geleverd, kunt u niet alleen de belangrijkste printerfuncties inschakelen, maar ook de draadloze communicatie configureren.

Als u de printer al hebt gebruikt met een ander type verbinding, zoals een USB-verbinding, volgt u de instructies in [Type verbinding wijzigen](#) voor het configureren van de printer op uw draadloze netwerk.

Printer configureren via WPS (Wi-Fi Protected Setup)

Met WPS (Wi-Fi Protected Setup) kunt u de printer snel configureren op uw draadloze netwerk, zonder de naam van het draadloze netwerk (SSID), het draadloze wachtwoord (WPA-toegangscode, WEP-code) of andere draadloze instellingen te hoeven invoeren.

 **Opmerking** Configureer alleen draadloos via WPS als uw draadloze netwerk gebruikmaakt van WPA-gegevensversleuteling. Maakt uw draadloze netwerk gebruik van WEP of geen enkele vorm van versleuteling, gebruik dan een van de andere methoden in dit gedeelte voor het configureren van de printer op uw draadloze netwerk.

Opmerking Controleer voor het gebruik van WPS of uw draadloze router of draadloze toegangspunt ondersteuning biedt voor WPS. Routers met ondersteuning voor WPS bevatten vaak een knop Draadloos (WPS) of een knop met de naam "WPS".

U kunt de printer met een van de volgende methoden configureren via WPS:

- Eén druk op de knop: Gebruik de knop Draadloos (WPS) of WPS op uw router, indien aanwezig.
- PIN: Voer de pincode in die door de printer in de configuratiesoftware van de router wordt gegenereerd.

Printer aansluiten met één druk op de knop

1. Houd de knop Draadloos (Draadloos) op de printer gedurende drie seconden ingedrukt. Het lampje Draadloos begint te knipperen.
2. Houd de knop WPS op de draadloze router of het draadloze toegangspunt drie seconden ingedrukt.

Wacht ongeveer twee minuten. Als de printer verbinding heeft gemaakt, stopt het lampje Draadloos met knipperen en blijft branden.

Printer aansluiten met een PIN

1. Druk de netwerkconfiguratiepagina af en zoek de pincode voor WPS. Zie [De netwerkconfiguratiepagina begrijpen](#) voor meer informatie.
2. Houd de knop Draadloos (Draadloos) op de printer gedurende drie seconden ingedrukt. Het lampje Draadloos begint te knipperen.
3. Open het configuratiehulpmiddel of de software voor de draadloze router of het draadloos toegangspunt en voer de WPS PIN-code in die werd afgedrukt op de netwerkconfiguratiepagina.

 **Opmerking** Raadpleeg de documentatie die is geleverd bij de router of het toegangspunt voor meer informatie over het gebruik van het configuratieprogramma.

Wacht ongeveer twee minuten. Als de printer verbinding heeft gemaakt, stopt het lampje Draadloos met knipperen en blijft branden.

Printer configureren via de geïntegreerde webserver (EWS)

Als de printer is aangesloten op een netwerk, kunt u de draadloze communicatie ook configureren via de geïntegreerde webserver (EWS).

1. Open de geïntegreerde webserver (EWS). Zie [Geïntegreerde webserver](#) voor meer informatie.
2. Klik op het tabblad **Thuis** op de **Wizard Draadloze installatie** in het vak **Configuratie**.
3. Volg de instructies op het scherm.

 **Tip** U kunt de draadloze communicatie ook configureren door afzonderlijke draadloze instellingen in te voeren of te wijzigen. Als u deze instellingen wilt wijzigen, klikt u op het tabblad **Netwerk** op **Geavanceerd** links onder Draadloos (802.11), wijzigt u de draadloze instellingen en klikt u vervolgens op **Toepassen**.

Type verbinding wijzigen

Nadat u de software van HP hebt geïnstalleerd en de printer hebt verbonden met uw computer of met een netwerk, kunt u het verbindingstype wijzigen met behulp van de software van HP (bijvoorbeeld van een USB-verbinding naar een draadloze verbinding).

Ethernet-verbinding wijzigen in een draadloze verbinding

Windows

1. Klik op het bureaublad van uw computer op **Start**, selecteer **Programma's** of **Alle programma's**, klik op **HP**, selecteer de printernaam en klik op **Printerinstelling en software**.
2. Klik op **Een nieuwe printer aansluiten** en selecteer het type verbinding dat u wilt gebruiken.
3. Volg de aanwijzingen op het scherm om de installatie te voltooien.

Mac OS X

1. Open Hulpprogramma's van HP. Zie [HP-hulpprogramma \(Mac OS X\)](#) voor meer informatie.
2. Klik op het pictogram **Toepassingen** op de werkbalk van het hulpprogramma van HP.
3. Dubbelklik op **HP Apparaatbeheer** en volg vervolgens de aanwijzingen op het scherm.

USB-aansluiting wijzigen in een draadloze verbinding

Volg de instructies voor uw besturingssysteem.

Windows

1. Klik op het bureaublad van uw computer op **Start**, selecteer **Programma's** of **Alle programma's**, klik op **HP**, selecteer de printernaam en klik op **Printerinstelling en software**.
2. Klik op **Een nieuwe printer aansluiten** en klik vervolgens op **Een via USB verbonden printer omzetten in draadloos**.
3. Volg de aanwijzingen op het scherm om de installatie te voltooien.

Mac OS X

1. Open Hulpprogramma's van HP. Zie [HP-hulpprogramma \(Mac OS X\)](#) voor meer informatie.
2. Klik op het pictogram **Toepassingen** op de werkbalk van het hulpprogramma van HP.
3. Dubbelklik op **HP Apparaatbeheer** en volg vervolgens de aanwijzingen op het scherm.

Ethernet-verbinding wijzigen in een USB- of Ethernet-verbinding

Als u een draadloze verbinding wilt wijzigen in een USB- of een Ethernet-verbinding sluit u de USB- of Ethernet-kabel aan op de printer.



 **Opmerking** Als u een computer met Mac OS X gebruikt, voegt u de printer toe aan de afdrukwachtrij. Klik op **Systeemvoorkeuren** in het Dock, klik op **Afdrukken & Faxen** of **Afdrukken & Scannen** in de sectie **Hardware**, klik op **+** en selecteer vervolgens de printer.

De draadloze verbinding testen

Druk de draadloze testpagina af voor informatie over de draadloze verbinding van de printer. De draadloze testpagina biedt informatie over de status van de printer, het hardwareadres (MAC) en

het IP-adres. Als de printer is aangesloten op een netwerk, geeft de testpagina details weer over de netwerkinstellingen.

Draadloze testpagina afdrukken

- ▲ Om een draadloze netwerktestpagina af te drukken, houdt u de knop  (Hervatten) ingedrukt en drukt u vervolgens op de knop  (Draadloos) wanneer het netwerk is ingeschakeld.

Richtlijnen voor het verzekeren van beveiliging op een draadloos netwerk

Aan de hand van de volgende informatie beveiligt u uw draadloze netwerk en de draadloze printer tegen gebruik door onbevoegden.

Ga voor meer informatie naar www.hp.com/go/wirelessprinting.

Dit gedeelte bevat de volgende onderwerpen:

- [Overzicht van beveiligingsinstellingen](#)
- [Hardwareadressen aan een draadloze router toevoegen \(MAC-filter\)](#)
- [Overige richtlijnen voor draadloze beveiliging](#)

Overzicht van beveiligingsinstellingen

Ter verbetering van de beveiliging van het draadloze netwerk en het voorkomen van ongeautoriseerde toegang, ondersteunt de printer veel voorkomende soorten netwerkverificatie, waaronder WEP, WPA en WPA2.

- WEP: biedt beveiliging door codering van gegevens die via radiogolven van het ene draadloze apparaat naar het andere worden verzonden. Apparaten in een WEP-netwerk maken gebruik van zogenoemde WEP-sleutels om gegevens te coderen. Als uw netwerk van WEP gebruikmaakt, moet u weten welke WEP-sleutel(s) worden gebruikt.
- WPA: maakt het verzenden van gegevens en de toegang tot bestaande en toekomstige draadloze netwerken veiliger. Alle bekende zwakte punten van WEP, het originele landelijke beveiligingsmechanisme in de 802.11-standaard, worden hiermee verholpen. WPA maakt voor codering gebruik van Temporal Key Integrity Protocol (TKIP) en maakt gebruik van 802.1X-verificatie met een van de standaardtypen Extensible Authentication Protocol (EAP) die momenteel beschikbaar zijn.
- WPA2: biedt bedrijven en consumenten die Wi-Fi gebruiken een hoge mate van zekerheid dat alleen geautoriseerde gebruikers toegang kunnen krijgen tot hun draadloze netwerken. WPA2 levert een nieuw coderingsschema, de Advanced Encryption Standard (AES). AES wordt gedefinieerd in CCM (counter cipher-block chaining)-modus en ondersteunt de Independent Basic Service Set (IBSS) voor betere beveiliging tussen clientnetwerken die draadloos verbinding maken zonder een draadloze router (zoals een draadloze router van Linksys of Apple AirPort Base Station).

Hardwareadressen aan een draadloze router toevoegen (MAC-filter)

MAC-filter is een beveiligingsfunctie waarbij een draadloze router of draadloos toegangspunt (WAP) wordt geconfigureerd met een lijst met hardwareadressen (ook wel MAC-adressen genoemd) van apparaten die via de router toegang mogen krijgen tot het netwerk.

Als de router hardwareadressen filtert, moet het hardwareadres van de printer aan de routerlijst met geaccepteerde hardwareadressen worden toegevoegd. Als de router niet over het hardwareadres beschikt van een printer die toegang tot het netwerk probeert te krijgen, wordt de toegang tot het netwerk door de router geweigerd.

-
- ⚠ **Let op** Deze methode wordt echter niet aanbevolen, omdat uw MAC-adressen eenvoudig kunnen worden gelezen en vervalst door ongewenste gebruikers buiten uw netwerk.
-

Hardwareadressen aan een draadloze router of draadloos toegangspunt (WAP) toevoegen

1. Druk de netwerkconfiguratiepagina af om het hardwareadres van de printer te vinden. Zie [De netwerkconfiguratiepagina begrijpen](#) voor meer informatie.



Opmerking De printer bevat aparte hardwareadressen voor de Ethernet-verbinding en voor de draadloze verbinding. Beide hardwareadressen staan op de netwerkconfiguratiepagina van de printer.

2. Open het configuratieprogramma voor de draadloze router of het draadloze toegangspunt en voeg het hardwareadres van de printer toe aan de lijst met geaccepteerde hardwareadressen.



Opmerking Raadpleeg de documentatie die is geleverd bij de router of het toegangspunt voor meer informatie over het gebruik van het configuratieprogramma.

Overige richtlijnen voor draadloze beveiliging

Volg de volgende richtlijnen om de veiligheid van een draadloos netwerk te waarborgen:

- Gebruik een draadloos wachtwoord van ten minste 20 willekeurige tekens. In een draadloos WPA-wachtwoord kunt u maximaal 64 tekens gebruiken.
- Vermijd in een draadloos wachtwoord veelvoorkomende woorden of woordgroepen, eenvoudige opeenvolgingen van tekens (zoals alleen enen) en persoonsgebonden gegevens. Gebruik altijd willekeurige reeksen die zijn samengesteld uit hoofdletters en kleine letters, cijfers en, indien toegestaan, speciale tekens zoals leestekens.
- Verander het standaard draadloos wachtwoord dat de fabrikant heeft ingesteld en waarmee de beheerder toegang heeft tot het toegangspunt of de draadloze router. Met sommige routers kunt u ook de beheerdersnaam wijzigen.
- Schakel indien mogelijk draadloze toegang voor het beheer uit. Als u dat doet, moet u de router met een Ethernet-verbinding aansluiten wanneer u configuratiewijzigingen wilt doorvoeren.
- Schakel indien mogelijk de toegang voor beheer via internet op de router uit. Met Extern bureaublad kunt u een gecodeerde verbinding maken met een computer die achter de router werkt en configuratiewijzigingen aanbrengen vanaf de lokale computer waartoe u via internet toegang hebt.
- Om te vermijden dat u per ongeluk toegang krijgt tot het draadloos netwerk van anderen, schakelt u de instelling uit waarmee automatisch verbinding wordt gemaakt met niet-gekozen netwerken. Deze optie is in Windows XP standaard uitgeschakeld.

Richtlijnen voor het verminderen van storing op een draadloos netwerk

De volgende tips helpen de kans op storing in een draadloos netwerk te verminderen:

- Houd de draadloze apparatuur verwijderd van grote metalen voorwerpen zoals archiefkasten en van elektromagnetische apparaten zoals magnetrons en draadloze telefoons, omdat deze radiosignalen kunnen verstoren.
- Gebruik de draadloze apparatuur niet in de buurt van grote gebouwen en objecten, omdat deze radiogolven kunnen absorberen en de signalen kunnen verzwakken.
- Plaats het draadloze toegangspunt (WAP) of de draadloze router op een centrale locatie die zichtbaar is vanaf de draadloze apparatuur op het netwerk.
- Houd alle draadloze apparaten op het netwerk onderling binnen bereik.

Verwijder de HP-software volledig en installeer deze opnieuw

U moet de HP-software die bij de printer is geleverd mogelijk verwijderen en opnieuw installeren als de installatie onvolledig is of als u de USB-kabel op de computer hebt aangesloten voordat er een bericht is weergegeven waarin u wordt gevraagd om de USB-kabel op de computer aan te sluiten. Verwijder de toepassingsbestanden van de printer niet zomaar van de computer.

Verwijder ze op de juiste manier met het hulpprogramma voor het verwijderen van de software, dat voorzien is toen u de HP-software installeerde.

Windows

Software verwijderen, methode 1

1. Koppel de printer los van de computer. Sluit de printer niet aan op de computer tot u de HP-software opnieuw hebt geïnstalleerd.
2. Klik op het bureaublad van de computer op **Start**, selecteer **Programma's of Alle programma's**, klik op **HP**, selecteer de naam van de printer en klik vervolgens op **Verwijderen**.
3. Volg de instructies op het scherm.
4. Als u wordt gevraagd of u gedeelde bestanden wilt verwijderen, klikt u op **Nee**. Andere programma's die deze bestanden gebruiken, kunnen namelijk slecht gaan functioneren als deze bestanden worden verwijderd.
5. Start de computer opnieuw op.
6. Als u de HP-software opnieuw wilt installeren, plaatst u de HP-software-cd in het cd-romstation van uw computer en volgt u de aanwijzingen op het scherm.
7. Sluit de printer aan als de HP-software u vraagt het op de computer aan te sluiten.
8. Druk op  (Aan/uit) om de printer aan te zetten.
Nadat u de printer hebt aangesloten en ingeschakeld, kan het zijn dat u enkele minuten moet wachten totdat alle Plug and Play-gebeurtenissen zijn voltooid.
9. Volg de instructies op het scherm.

Software verwijderen, methode 2

 **Opmerking** Gebruik deze methode als **Verwijderen** niet beschikbaar is in het menu Start van Windows.

1. Klik op het bureaublad van de computer op **Start**, selecteer **Instellingen**, klik op **Configuratiescherm** en klik vervolgens op **Software**.
-of-
Klik op **Start**, klik op **Configuratiescherm** en dubbelklik vervolgens op **Programma's en functies**.
2. Selecteer de naam van de printer en klik op **Wijzigen/Verwijderen** of **Installatie ongedaan maken/Wijzigen**.
Volg de instructies op het scherm.
3. Koppel de printer los van de computer.
4. Start de computer opnieuw op.

 **Opmerking** Het is belangrijk dat u de printer loskoppelt voordat u uw computer opnieuw opstart. Sluit de printer niet aan op de computer tot u de HP-software opnieuw hebt geïnstalleerd.

5. Plaats de HP-software-cd van het apparaat in het cd-romstation van uw computer en start vervolgens de installatie opnieuw.
6. Volg de instructies op het scherm.

Mac OS X

Installatie ongedaan maken

1. Dubbelklik op het pictogram **HP Uninstaller** (in de map **Hewlett-Packard** onder **Toepassingen** op het hoogste niveau van de harde schijf), en klik vervolgens op **Doorgaan**.
2. Als u daarom wordt gevraagd, voert u de juiste beheerdersnaam plus het wachtwoord in en klikt u op **OK**.
3. Volg de instructies op het scherm.
4. Als de **HP Uninstaller** is voltooid, start u de computer opnieuw.

D Hulpprogramma's printerbeheer

Dit gedeelte bevat de volgende onderwerpen:

- [Werkset \(Windows\)](#)
- [HP-hulpprogramma \(Mac OS X\)](#)
- [Geïntegreerde webserver](#)

Werkset (Windows)

De Werkset geeft informatie over het onderhoud van de printer.

 **Opmerking** De werkset kan worden geïnstalleerd vanaf de HP-software-cd als de computer voldoet aan de systeemvereisten.

De werkset openen

1. Klik vanaf het bureaublad van de computer op **Start**, selecteer **Programma's** of **Alle programma's**, klik op **HP**, klik op de map voor uw HP-printer en selecteer vervolgens het pictogram met de printernaam.
2. Dubbelklik op **Printervoorkeuren** en dubbelklik daarna op **Onderhoudstaken**.

HP-hulpprogramma (Mac OS X)

Het HP-hulpprogramma bevat hulpmiddelen voor het configureren van afdrukinstellingen, het kalibreren van de printer, het online bestellen van benodigdheden en het zoeken van helpinformatie op internet.

 **Opmerking** Welke functies beschikbaar zijn in het HP-hulpprogramma, hangt af van de geselecteerde printer.

De waarschuwingen en indicatoren voor het inktniveau geven alleen schattingen voor planningsdoelen. Als u een melding over een laag inktniveau krijgt, legt u alvast een vervangende cartridge klaar om eventuele afdrukvertragingen te vermijden. U hoeft de cartridges niet te vervangen tot wanneer u dit wordt gevraagd.

Open Hulpprogramma's van HP

Het HP-hulpprogramma openen

Klik op **Systeemvoorkeuren** in de Dock, klik op **Afdrukken & faxen** of **Afdrukken & Scannen** in het gedeelte **Hardware**, klik op **Afdrukwachtrij openen** en doe dan het volgende voor uw versie van Mac OS X:

- Mac OS X v10.5: Klik op **Hulpprogramma** op de werkbalk.
- Mac OS X v10.6: Klik op **Printerinstellingen** op de werkbalk, klik op het tabblad **Hulpprogramma** en klik daarna op **Printerhulpprogramma openen**.

– Of –

Dubbelklik op het pictogram **Hulpprogramma van HP**. U vindt dit pictogram in de map **Hewlett-Packard** in de map **Toepassingen** op het hoogste niveau van de harde schijf.

Geïntegreerde webserver

Als de printer op een netwerk is aangesloten, kunt u de startpagina van de printer (geïntegreerde webserver of EWS) gebruiken om informatie over de status te bekijken, instellingen te wijzigen en het apparaat vanaf de computer te beheren.



Opmerking Zie [Specificaties van de geïntegreerde webserver](#) voor een overzicht van systeemvereisten voor de ingebouwde webserver.

Voor het weergeven of wijzigen van bepaalde instellingen hebt u mogelijk een wachtwoord nodig.

U kunt de ingebouwde webserver openen en gebruiken zonder dat er verbinding is met internet. Sommige functies zijn echter niet beschikbaar.

Dit gedeelte bevat de volgende onderwerpen:

- [Over cookies](#)
- [De geïntegreerde webserver openen](#)

Over cookies

De geïntegreerde webserver (EWS) plaatst zeer kleine tekstbestanden (cookies) op uw harde schijf wanneer u aan het browsen bent. Door deze bestanden kan de EWS uw computer herkennen bij uw volgende bezoek. Als u bijvoorbeeld de EWS-taal hebt geconfigureerd, helpt een cookie u onthouden welke taal u hebt gekozen zodat de volgende keer dat u de EWS opent, de pagina's in die taal worden weergegeven. Hoewel sommige cookies aan het einde van elke sessie worden gewist (zoals de cookie die de geselecteerde taal opslaat), worden andere (zoals de cookie die klantspecifieke voorkeuren opslaat) op de computer opgeslagen tot u ze handmatig verwijdert.

U kunt uw browser configureren zodat alle cookies worden aanvaard, of u kunt hem configureren zodat u wordt gewaarschuwd telkens wanneer een cookie wordt aangeboden waardoor u cookie per cookie kunt beslissen of u ze al dan niet aanvaardt. U kunt uw browser ook gebruiken om ongewenste cookies te verwijderen.



Opmerking Naargelang uw printer, schakelt u een of meerdere van de volgende eigenschappen uit als u cookies uitschakelt:

- Beginnen waar u de toepassing hebt verlaten (vooral handig wanneer u Installatiewizards gebruikt)
- De taalinstelling van de EWS-browser onthouden
- De EWS-startpagina personaliseren

Zie de documentatie die beschikbaar is bij uw webbrowser voor informatie over hoe u uw privacy- en cookie-instellingen kunt wijzigen en hoe u cookies kunt bekijken of verwijderen.

De geïntegreerde webserver openen



Opmerking De printer moet op een netwerk zijn aangesloten en een IP-adres hebben. Het IP-adres en de hostnaam voor de printer worden weergegeven op het statusrapport. Zie [De netwerkconfiguratiepagina begrijpen](#) voor meer informatie.

Typ in een ondersteunde webbrowser op uw computer het IP-adres of de hostnaam die aan de printer is toegewezen.

Als het IP-adres bijvoorbeeld 123.123.123.123 is, typt u het volgende adres in de webbrowser: `http://123.123.123.123`



Tip Als de geïntegreerde webserver wordt weergegeven, kunt u deze toevoegen aan de favorieten zodat u er eenvoudig naartoe kunt gaan.

Tip Als u de Safari-webbrowser gebruikt in MacOS X, kunt u ook de Bonjour-bladwijzer gebruiken om de EWS te openen zonder het IP-adres te hoeven typen. Om de Bonjour-bladwijzer te gebruiken opent u Safari en klikt u in het menu **Safari** op **Voorkeuren**. Op het tabblad **Bladwijzers** in de **Bladwijzerbalk** selecteert u **Bonjour opnemen**. Sluit daarna het venster. Klik op de bladwijzer **Bonjour** en selecteer de netwerkprinter om de EWS te openen.

E Hoe kan ik?

- [Aan de slag](#)
- [Afdrukken](#)
- [Werken met printcartridges](#)
- [Een probleem oplossen](#)

F Fouten (Windows)

Kan niet communiceren met printer

De computer kan niet met de printer communiceren omdat zich een van de volgende gebeurtenissen heeft voorgedaan:

- De printer is uitgeschakeld.
- De kabel waarmee de printer is aangesloten, zoals een USB-kabel of een netwerkkabel (Ethernet), is losgekoppeld.
- Als de printer is verbonden met een draadloos netwerk, is de draadloze verbinding verbroken.

Probeer de volgende oplossingen om dit probleem op te lossen:

- Controleer of de printer is ingeschakeld en of het lampje  (aan/uit) brandt.
- Controleer of het netsnoer en andere kabels functioneren en goed op de printer zijn aangesloten.
- Controleer of het netsnoer stevig is aangesloten op een werkend wisselstroom-stopcontact.
- Als de printer met een netwerk is verbonden, controleert u of het netwerk correct werkt. Zie [Problemen met vaste Ethernet-netwerken oplossen](#) voor meer informatie.
- Als de printer met een draadloos netwerk is verbonden, controleert u of het draadloze netwerk goed werkt. Zie [Problemen met draadloze verbindingen oplossen](#) voor meer informatie.

Inkt bijna op

De printcartridge geïdentificeerd in het bericht is bijna leeg.

De waarschuwingen en indicatoren voor het inktniveau geven alleen schattingen voor planningsdoelen. Als u een melding over een laag inktniveau krijgt, legt u alvast een vervangende cartridge klaar om eventuele afdrukvertragingen te vermijden. U hoeft de cartridges niet te vervangen tot wanneer u dit wordt gevraagd.

Zie [Printcartridges vervangen](#) voor informatie over het vervangen van printcartridges. Zie [Afdrukbenodigdheden online bestellen](#) voor informatie over het bestellen van printcartridges. Zie [Recyclingprogramma van HP Inkjet-onderdelen](#) voor meer informatie over het recyclen van gebruikte inkten.

 **Opmerking** Tijdens het afdrukproces wordt de inkt van de printcartridges op verschillende manieren gebruikt, onder meer voor de initialisatieprocedure waarmee de printer en de printcartridges worden voorbereid op het afdrukken. Daarnaast blijft er wat inkt in de cartridge achter nadat deze is gebruikt. Zie www.hp.com/go/Inkusage voor meer informatie.

Printkop probleem

De printkop ontbreekt, is niet gedetecteerd, niet goed geplaatst of niet compatibel.

Probeer de volgende oplossingen als deze fout tijdens het installeren van de printer.

Oplossing 1: Verwijder de printkop en installeer deze opnieuw.

 **Let op** De printkoppen bevatten elektrische contactpunten die gemakkelijk kunnen worden beschadigd.

Zie [Printkop verwijderen en opnieuw installeren](#) voor meer informatie.

Neem contact op met HP-ondersteuning als het probleem zich blijft voordoen nadat u de cartridge opnieuw hebt geplaatst. Zie [HP-ondersteuning](#) voor meer informatie.

Als deze fout zich voordoet nadat de printer een tijdje is gebruikt, probeert u de volgende oplossingen.

Oplossing 1: Schakel de printer uit en weer in.

Zet de printer uit en vervolgens weer aan.

Neem contact op met HP-ondersteuning voor onderhoud of vervanging als het probleem zich blijft voordoen.

Probleem met de cartridge

De printcartridge die is geïdentificeerd in het bericht ontbreekt, is beschadigd, niet-compatibel of is in de verkeerde sleuf van de printer geplaatst.

 **Opmerking** Als de cartridge in het bericht wordt aangeduid als een incompatibele cartridge, raadpleegt u [Afdrukbenodigdheden online bestellen](#) voor informatie over het aanschaffen van cartridges voor de printer.

Probeer de volgende oplossingen om dit probleem op te lossen. De oplossingen staan in volgorde, met de meest waarschijnlijke oplossing eerst. Als de eerste oplossing het probleem niet oplost, gaat u verder met de resterende oplossingen tot het probleem is opgelost.

- Oplossing 1: Schakel de printer uit en weer in
- Oplossing 2: Installeer de printcartridges juist
- Oplossing 3: Reinig de elektrische contactpunten
- Oplossing 4: Vervang de printcartridge

Oplossing 1: Schakel de printer uit en weer in

Zet de printer uit en vervolgens weer aan.

Als het probleem zich blijft voordoen, probeer dan de volgende oplossing.

Oplossing 2: Installeer de printcartridges juist

Zorg ervoor dat alle printcartridges juist in de printer zijn geplaatst:

1. Trek de klep van de inktpatroon voorzichtig naar voren.
2. Haal de printcartridge uit de printer door deze vast te pakken en met enige kracht naar u toe te trekken.
3. Plaats de cartridge in de sleuf. Druk de cartridge goed aan om te zorgen dat er goed contact wordt gemaakt.
4. Sluit de klep voor de printcartridges en controleer of het foutbericht is verdwenen.

Als het probleem zich blijft voordoen, probeer dan de volgende oplossing.

Oplossing 3: Reinig de elektrische contactpunten

De elektrische contactpunten in de printer reinigen

1. Bevochtig een schone pluisvrije doek lichtjes met gedistilleerd water of flessenwater.
2. Reinig de elektrische contactpunten in de printer door met het doekje van boven naar onder te wrijven. Gebruik zo veel nieuwe doekjes als nodig. Reinig totdat er geen inkt meer op het doekje zit.
3. Wrijf het gebied droog met een droog pluisvrij doekje voordat u verdergaat met de volgende stap.

Oplossing 4: Vervang de printcartridge

Vervang de aangegeven printcartridge. Zie [Printcartridges vervangen](#) voor meer informatie.

 **Opmerking** Als uw cartridge nog steeds onder garantie staat, neem dan contact op met HP-ondersteuning voor onderhoud of vervanging. Zie de garantie-informatie van de inktcartridge voor meer informatie over de garantie die geldt voor de cartridge. Als het probleem zich blijft voordoen nadat u de cartridge hebt vervangen, neem dan contact op met HP-ondersteuning. Zie [HP-ondersteuning](#) voor meer informatie.

Verkeerd papier

Het papierformaat of papiertype (papiersoort) dat in het printerstuurprogramma is geselecteerd, komt niet overeen met dat van het papier dat in de printer is geplaatst. Zorg ervoor dat het juiste papier is geladen in de printer en druk vervolgens het document opnieuw af. Zie [Afdruk materiaal plaatsen](#) voor meer informatie.

 **Opmerking** Als het papier dat in de printer is geplaatst, het gewenste formaat heeft, wijzigt u het geselecteerde papierformaat in het printerstuurprogramma en drukt u het document opnieuw af.

De cartridgehouder kan niet bewegen

De wagen van de printcartridge (het deel van de printer waarin de printcartridges zitten) wordt door iets geblokkeerd.

Om de blokkade te verwijderen drukt u op  (Aan/uit) om de printer uit te schakelen en controleert u de printer op papierstoringen.

Zie [Storingen verhelpen](#) voor meer informatie.

Vastgelopen papier

Papier is vastgelopen in de printer.

Controleer voordat u de storing probeert te verhelpen het volgende:

- Zorg ervoor dat u papier hebt geplaatst dat aan de specificaties voldoet en dat niet gekreukeld, gevouwen of beschadigd is. Zie [Mediaspecificaties](#) voor meer informatie.
- Zorg ervoor dat de printer schoon is. Zie [Onderhoud van de printer](#) voor meer informatie.
- Zorg ervoor dat de lades correct geplaatst zijn en niet te vol zitten. Zie [Afdruk materiaal plaatsen](#) voor meer informatie.

Voor instructies om storingen te verhelpen, en meer informatie over hoe u storingen kunt vermijden, zie [Storingen verhelpen](#).

De printer heeft geen papier meer

De standaard lade is leeg.

Plaats meer papier en raak vervolgens **OK** aan.

Zie [Afdruk materiaal plaatsen](#) voor meer informatie.

Printer offline

De printer is momenteel offline. Als de printer offline is, kan de printer niet worden gebruikt.

Voer de volgende stappen uit om de status van de printer te controleren.

1. Klik op **Start**, en vervolgens op **Printers of Printers en Faxtoestellen of Apparaten en printers**.
-of-
Klik op **Start**, klik op **Configuratiescherm** en dubbelklik vervolgens op **Printers**.
2. Als de printers in het dialoogvenster niet worden weergegeven in de detailweergave, klikt u in het menu **Beeld** op **Details**.
3. Als de printer offline is, klikt u met de rechtermuisknop op de printer en klikt u op **Printer online gebruiken**.
4. Probeer de printer opnieuw te gebruiken.

Printer onderbroken

De printer is momenteel onderbroken. Bij onderbreking worden nieuwe taken aan de rij toegevoegd, maar niet afgedrukt.

Voer de volgende stappen uit om de status van de printer te controleren.

1. Klik op **Start**, en vervolgens op **Printers of Printers en Faxtoestellen of Apparaten en printers**.
-of-
Klik op **Start**, klik op **Configuratiescherm** en dubbelklik vervolgens op **Printers**.
2. Als de printers in het dialoogvenster niet worden weergegeven in de detailweergave, klikt u in het menu **Beeld** op **Details**.
3. Als de printer onderbroken is, klikt u met de rechtermuisknop op de printer en klikt u op **Afdrukken hervatten**.
4. Probeer de printer opnieuw te gebruiken.



Document afdrukken mislukt

De printer kan het document niet afdrukken omdat er een probleem is opgetreden in het afdruksysteem.

Zie [Printerproblemen oplossen](#) voor informatie over het oplossen van afdrukproblemen.

Printerfout

Er is een probleem opgetreden met de printer. Meestal kunt u dergelijke problemen oplossen door de volgende stappen uit te voeren:

1. Druk op de knop  (Aan/uit) om de printer uit te zetten.
2. Koppel het netsnoer los en sluit het weer aan.
3. Druk op  (Aan/uit) om de printer aan te zetten.

Als het probleem zich blijft voordoen, noteer dan de foutcode die in de melding wordt gegeven en neem vervolgens contact op met HP-ondersteuning. Zie [HP-ondersteuning](#) voor meer informatie over contact opnemen met HP-ondersteuning.

Deur of klep open

Voordat de printer documenten kan afdrukken, moeten alle deuren en kleppen gesloten zijn.

 **Tip** Bij de meeste deuren en kleppen is een klik hoorbaar als ze volledig worden gesloten.

Als het probleem blijft bestaan nadat u alle deuren en kleppen goed hebt dichtgedaan, neemt u contact op met HP-ondersteuning. Zie [HP-ondersteuning](#) voor meer informatie.

Er is een gebruikte printcartridge geplaatst

De printcartridge die in het bericht wordt genoemd, is al eerder in een andere printer gebruikt.

U kunt printcartridges in verschillende printers gebruiken, maar als de cartridge langere tijd buiten de printer wordt bewaard, kan de afdrukkwaliteit van uw documenten afnemen. Als u printcartridges gebruikt die in een andere printer zijn gebruikt, is bovendien de inktniveau-indicator mogelijk onnauwkeurig of niet beschikbaar.

Als de afdrukkwaliteit te wensen overlaat, kunt u die proberen te verbeteren door de printkoppen te reinigen. Zie [Printkop reinigen](#) voor meer informatie.



Opmerking Inkt uit de cartridges wordt bij het afdrukken op een aantal verschillende manieren gebruikt, waaronder bij het initialisatieproces, waarbij de printer en de cartridges worden voorbereid op het afdrukken, en bij onderhoud aan de printkop, dat ervoor zorgt dat de printsproeiers schoon blijven en de inkt goed blijft stromen. Daarnaast blijft er wat inkt in de cartridge achter nadat deze is gebruikt. Raadpleeg www.hp.com/go/inkusage voor meer informatie.

Zie [Benodigheden](#) voor meer informatie over het bewaren van printcartridges.

Printcartridges zijn leeg

De cartridges die in het bericht worden aangeduid, moeten worden vervangen om door te kunnen gaan met afdrukken. HP raadt aan om de inktcartridges niet te verwijderen voordat u beschikt over vervangende inktcartridges. Zie [Printcartridges vervangen](#) voor meer informatie.

Probleem met de inktcartridge

De cartridges die in het bericht worden aangeduid, zijn beschadigd of werken niet. Zie [Printcartridges vervangen](#) voor meer informatie.

Upgrade printerbenodigheden

De cartridge die in het bericht wordt aangeduid, kan alleen worden gebruikt om één printer te upgraden. Klik op OK om de cartridge op deze printer te gebruiken. Als u niet wilt doorgaan met het upgraden van de benodigheden voor deze printer, klikt u op Annuleren en verwijdert u de cartridge.

Upgrade printerbenodigheden gelukt

De upgrade van printerbenodigheden is geslaagd. De cartridges die in het bericht worden vermeld, kunnen nu in de printer worden gebruikt.

Upgrade printerbenodigheden mislukt

De upgrade van printerbenodigheden is mislukt. De cartridges die in het bericht worden vermeld, kunnen nog steeds in deze printer worden gebruikt. Vervang de upgradecartridge. Zie [Printcartridges vervangen](#) voor meer informatie.

Geplaatste cartridge is niet van HP

HP kan de kwaliteit of betrouwbaarheid van materiaal dat niet van HP is, niet garanderen. Onderhoud of reparaties van de printer als het gevolg van het gebruik van benodigheden van andere fabrikanten dan HP, vallen niet onder de garantie. Als u gelooft dat u originele HP-inkcartridges had gekocht, gaat u naar de HP-website op www.hp.com/go/anticounterfeit voor meer informatie of om fraude te melden.

Originele HP-cartridges bieden voordelen

HP belooft trouwe klanten die originele HP-toebehoren gebruiken. Klik op de knop onder het bericht om online de beloning te zien. De beloning is mogelijk niet in alle regio's beschikbaar.

Advies omtrent nagemaakte cartridges

De geïnstalleerde cartridge is geen nieuwe, originele HP-cartridge. Neem contact op met de winkel waar u deze cartridge hebt gekocht. Als u een vermoeden van fraude wilt melden, gaat u naar www.hp.com/go/anticounterfeit. Als u de cartridge verder wilt gebruiken, klikt u op Doorgaan.

Gebruikte, opnieuw gevulde of nagemaakte cartridge gevonden

De oorspronkelijke HP-inkt in de cartridge is op. U kunt dit probleem oplossen door de inktcartridge te vervangen of te klikken op OK om de cartridge verder te gebruiken. Zie [Printcartridges vervangen](#) voor meer informatie. HP belooft trouwe klanten die originele HP-toebehoren gebruiken. Klik op de knop onder het bericht om online de beloning te zien. De beloning is mogelijk niet in alle regio's beschikbaar.

⚠ Waarschuwing De garantie van HP op de printcartridges dekt geen inkt of cartridges die niet van HP zijn. De garantie van HP op de printer van HP dekt geen reparaties of onderhoud als gevolg van het gebruik van inkt of cartridges die niet van HP zijn. HP kan de kwaliteit of betrouwbaarheid van inkt die niet van HP is, niet garanderen. Er is geen informatie beschikbaar over het inktniveau.

Gebruik SETUP-cartridges

Gebruik voor de printerinitialisatie de SETUP-cartridges die bij de printer zijn geleverd. U moet de cartridge vervangen door de SETUP-cartridge om dit bericht te wissen. Zie [Printcartridges vervangen](#) voor meer informatie.

Gebruik geen SETUP-cartridges

Nadat de printer is geïnitieerd, kunt u de SETUP-cartridges niet meer gebruiken. Verwijder de SETUP-cartridges en plaats gewone cartridges. Zie [Printcartridges vervangen](#) voor meer informatie.

Inkt bijna op voor nieuwe printkop

De gebruikte cartridges die in het bericht worden vermeld, hebben mogelijk onvoldoende inkt om de eenmalige opstartprocessen te voltooien.

Oplossing: Plaats nieuwe cartridges die met uw vervangkop werden meegeleverd of klik op **Doorgaan** om de reeds geïnstalleerde cartridges te gebruiken.

Als het opstartproces niet kan worden voltooid met de geplaatste cartridges, moet u nieuwe cartridges plaatsen. Zie [Printcartridges vervangen](#) voor informatie over het plaatsen van nieuwe printcartridges.

Alleen zwarte inkt gebruiken?

De cartridges die in het bericht worden vermeld, zijn bijna leeg.

Oplossingen: Als u in kleur wilt afdrukken, vervangt u de lege cartridges. Zie [Printcartridges vervangen](#) voor informatie over het plaatsen van nieuwe printcartridges.

Als u tijdelijk alleen met zwarte inkt wilt afdrukken, klikt u op **Alleen zwart**. De printer vervangt de kleuren dan door grijswaarden. De lege cartridges moeten binnenkort worden vervangen.

⚠ Let op Verwijder de lege printcartridge niet om alleen in zwart/wit af te drukken.

Alleen kleureninkt gebruiken?

De zwarte inktcartridge is bijna leeg.

Oplossingen: Als u tijdelijk zwart wilt vervangen door kleuren, klikt u op **Alleen kleuren**. De kleur zwart wordt gesimuleerd. De kwaliteit van de afgedrukte tekst en foto's verschilt van de kwaliteit bij gebruik van alle printcartridges. De zwarte cartridge moet binnenkort worden vervangen.

⚠ Let op Verwijder de lege printcartridge niet om alleen in kleur af te drukken.

Als u met zwart wilt afdrukken, vervangt u de zwarte printcartridge. Zie [Printcartridges vervangen](#) voor informatie over het plaatsen van nieuwe printcartridges.

Incompatibele inkt

Het type inkt in de cartridges die in het bericht worden vermeld, is incompatibel met het inktstelsel van de printer. Dit kan leiden tot ernstige schade aan de printkop.

Oplossing: Verwijder deze cartridge onmiddellijk en plaats een compatibele printcartridge. Zie [Printcartridges vervangen](#) voor informatie over het plaatsen van nieuwe printcartridges.

Waarschuwing inksensor

De inksensor meldt een onverwachte situatie. De oorzaak kan liggen bij de cartridge of bij een sensorfout. Als de sensor niet meer werkt, kan deze niet meer detecteren dat de cartridges bijna leeg zijn. Als u afdrukt met een lege cartridge komt er lucht in het inktstelsel, wat een slechte afdrukkwaliteit oplevert. Om deze situatie te verhelpen, worden er grote hoeveelheden inkt gebruikt, waardoor alle cartridges leeg zullen raken.

Oplossing: Klik op **OK** om door te gaan met afdrukken, of vervang de cartridge. Zie [Printcartridges vervangen](#) voor informatie over het plaatsen van nieuwe printcartridges.

Probleem met printeronderhoud

De printerklok werkt niet goed, zodat de inkt niet goed wordt verwerkt. Het geschatte inktniveau van de inktmeter is mogelijk onjuist.

Oplossing: Controleer de afdrukkwaliteit van de afdruktaak. Als deze onvoldoende is, kunt u dit mogelijk verhelpen door de reinigingsprocedure voor de printkop uit te voeren. U vindt deze in de werkset. Zie [Printkop reinigen](#) voor meer informatie over het reinigen van de printkop.

Kleureninktpatroon bijna leeg

De cartridges die in het bericht worden vermeld, zijn bijna leeg.

Oplossingen: Als u in kleur wilt afdrukken, vervangt u de lege cartridges. Zie [Printcartridges vervangen](#) voor informatie over het plaatsen van nieuwe printcartridges.

Als u tijdelijk alleen met zwarte inkt wilt afdrukken, klikt u op **Afdr. annul. en verzendt u de afdruktaak opnieuw**. Voordat de afdruktaak begint, verschijnt het bericht **Alleen zwarte inkt gebruiken?** De lege cartridges moeten binnenkort worden vervangen.

⚠ Let op Verwijder de lege printcartridge niet om alleen in zwart/wit af te drukken.

Zwarte inktpatroon bijna leeg

De zwarte inktcartridge is bijna leeg.

Oplossingen: Vervang de zwarte printcartridge. Zie [Printcartridges vervangen](#) voor informatie over het plaatsen van nieuwe printcartridges.

Als u tijdelijk zwart wilt vervangen door kleur, klikt u op Afdr. annul. en verzendt u de afdruktaak opnieuw. Voordat de afdruktaak begint, verschijnt het bericht **Alleen kleureninkt gebruiken?**. De zwarte cartridge moet binnenkort worden vervangen.

 **Let op** Verwijder de lege printcartridge niet om alleen in kleur af te drukken.

Inkwaarschuwing opstartproces

De vermelde cartridges bevatten mogelijk onvoldoende inkt om de eenmalige opstartprocessen te voltooien.

Het gebruik van de geïnstalleerde cartridges kan resulteren in lucht in het afdruksysteem na het eenmalige opstartproces. Dit veroorzaakt een slechte afdrukkwaliteit. In een poging om deze situatie te verhelpen, worden er grote hoeveelheden inkt gebruikt.

Als u cartridges hebt ontvangen bij uw vervangende printer of printkop, gebruikt u deze voor het opstarten. Plaats nieuwe cartridges of klik op OK om de momenteel geplaatste cartridges te gebruiken.

Probleem met inksysteem

Verwijder de inktcartridges en onderzoek ze op tekenen van lekkage. Neem contact op met HP als inktcartridges lekken. Gebruik geen inktcartridges die lekken.

Plaats de inktcartridges terug als ze niet lekken en sluit de klep van de printer. Zet de printer uit en weer aan. Neem contact op met HP als dit bericht een tweede keer verschijnt.

Vervang de printcartridge

Vervang de aangegeven printcartridge. Zie [Printcartridges vervangen](#) voor meer informatie.

 **Opmerking** Als uw cartridge nog steeds onder garantie staat, neem dan contact op met HP-ondersteuning voor onderhoud of vervanging. Zie de garantie-informatie van de inktcartridge voor meer informatie over de garantie die geldt voor de cartridge. Als het probleem zich blijft voordoen nadat u de cartridge hebt vervangen, neem dan contact op met HP-ondersteuning. Zie [HP-ondersteuning](#) voor meer informatie.

Index

A

- aangepast papierformaat
 - Mac OS 32, 33
- aansluitingen, locatie 9
- accessoires
 - garantie 97
 - installeren 19
 - in stuurprogramma in- en uitschakelen 23
 - printerstatusrapport 79
- achterpaneel
 - illustratie 9
- afdrukinstellingen
 - afdrukkwaliteit 56
- afdrukken
 - afdrukkwaliteit, rapport 60
 - diagnostiekpagina 60
 - dubbelzijdig 35
 - langzaam,
 - probleemoplossing 53
 - printerstatusrapport 78
 - problemen oplossen 52
- afdrukken, aan beide zijden 35
- Afdrukken op envelop 29
- Afdrukken zonder rand
 - Mac OS 34
 - Windows 34
- afdrukkwaliteit, rapport 60
- afdruk materiaal
 - afdrukken op speciaal formaat 32
 - dubbelzijdig afdrukken 35
 - HP, bestellen 128
 - invoerproblemen oplossen 62
 - lade 2 vullen 21
 - lade vullen 15
 - specificaties 101
 - storingen verhelpen 85
- afdruk materiaal laden 15
- Afdruk materiaal met een speciaal formaat plaatsen 18

- afdruk materiaal van speciaal formaat
 - afdrukken 32
- afdruk materialen
 - ondersteunde types en gewichten 103
- afgesneden pagina's,
 - problemen oplossen 56
- Annuleren, knop 88

B

- bedieningspaneel
 - Afbeelding 89
 - Knoppen 10
 - lampjes 10
 - lampjes, begrijpen 89
- benodigheden
 - levensduur 99
 - online bestellen 127
 - printerstatusrapport 79
- blanco, problemen oplossen afdrukken 55
- Brochures afdrukken afdrukken 28
- buitenkant van printer schoonmaken 24

C

- capaciteit
 - lades 103
- Configureren
 - firewall 73

D

- diagnostiekpagina 60
- Doorgaan-knop 88
- draadloze communicatie
 - draadloze basisproblemen oplossen 67
 - geavanceerde draadloze problemen oplossen 67
 - instellen 132
 - radio, inschakelen 129
 - storing verminderen 137
 - wettelijke informatie 111
- dubbelzijdig afdrukken 35

duplexeendheid

- in stuurprogramma in- en uitschakelen 23
- ondersteunde formaten van afdruk materiaal 101
- ondersteunde types en gewichten van afdruk materialen 103
- storingen verhelpen 85

E

- elektrische specificaties 106
- enveloppen
 - lade die ondersteunt 103
 - ondersteunde formaten 102
- Enveloppen afdrukken
 - Mac OS 30
- EWS. zie geïntegreerde web-server

F

- Firewall
 - configureren 73
- firewallinstellingen 130, 131
- firewalls, problemen oplossen 53
- Foto's afdrukken
 - Mac OS 31
 - Windows 30
- fotoafdruk materiaal
 - ondersteunde formaten 103

G

- garantie 97
- geheugen
 - specificaties 100
- geïntegreerde webserver
 - systeemvereisten 101
- geïntegreerde web-server
 - info over 140
 - openen 141

geïntegreerde webserver
(EWS)
problemen oplossen, kan
niet worden geopend
74
geluidsdruk 107
geluidsinformatie 107
geluidsproductie 107

H
HP-hulpprogramma (Mac OS
X)
openen 140
HP software
software verwijderen uit
Windows 138
HP software verwijderen
Windows 138

I
informatie is onjuist of
ontbreekt, problemen
oplossen 55
inktcartridges
garantie 97
lampjes 89
inkniveaupictogrammen 11,
89
inkniveaus controleren 42
inktpatronen
onderdeelnummers 127
ondersteund 99
installatie
accessoires 19
lade 2 20
module voor dubbelzijdig
afdrukken 19
problemen oplossen 75
suggesties voor hardware-
installatie 76
suggesties voor installatie
van HP-software 76
instellingen
netwerk 129
invoer van meerdere pagina's
tegelijk 64
IP-adres
printer opsporen 75
IP-instellingen 130

K
kaarten
lade die ondersteunt 103
ondersteunde formaten
102
kennisgeving van Hewlett-
Packard Company 3
klantenondersteuning
elektronische 48
Knop Annuleren 11
Knop Hervatten 11
knoppen, bedieningspaneel
10
kop 82

L
lade 1
capaciteit 103
ondersteunde formaten
afdrukmaterialen 101
ondersteunde types en
gewichten van
afdrukmaterialen 103
lade 2
afdruk materiaal plaatsen
21
capaciteit 103
installatie 20
in stuurprogramma in- en
uitschakelen 23
ondersteunde formaten
afdrukmaterialen 101
ondersteunde types en
gewichten van
afdrukmaterialen 103
laden
afbeelding
papiergeleiders 8
capaciteiten 103
foto 17
lade 16
ondersteunde formaten
afdrukmaterialen 101
zoeken 8
laden, enveloppen 16
laden, kaarten 17
lades
afdruk materiaal plaatsen
15
installatie lade 2 20
in stuurprogramma in- en
uitschakelen 23

invoerproblemen
oplossen 62
ondersteunde types en
gewichten van
afdrukmaterialen 103
storingen verhelpen 85
lampjes, bedieningspaneel 10
lampjes op bedieningspaneel
Afbeelding 89
begrijpen 89
lettertypen, ondersteunde 99
locking trays 22
luchtvochtigheidspecificaties
106

M
Mac OS
aangepast papierformaat
32, 33
accessoires in- en
uitschakelen in
stuurprogramma 23
afdrukinstellingen 27
Afdrukken zonder rand 34
Foto's afdrukken 31
Mac OS X
Hulpprogramma van HP
140
marges
instellen, specificaties 104
media
lades vergrendelen 22
ondersteunde formaten
101
selecteren 14
specificaties 101
milieubeschermingsprogramm
a 113
modelnummer 79
module voor dubbelzijdig
afdrukken
installatie 19

N
na de ondersteuningsperiode
51
netaansluiting, locatie 9
netwerken
afdrukinstellingen
weergeven en
afdrukken 129
draadloze instellingen 80

Index

- firewallinstellingen 130, 131
 - firewalls, problemen oplossen 53
 - geavanceerde instellingen 129
 - illustratie van aansluiting 9
 - instellingen, wijzigen 129
 - instellingen draadloze communicatie 132
 - IP-instellingen 130
 - ondersteunde besturingssystemen 100
 - ondersteunde protocollen 101
 - problemen op te lossen 77
 - verbindingssnelheid 130
 - netwerken systeemvereisten 101
- O**
- omgevingsspecificaties 106
 - onderhoud
 - afdrukkwaliteit, rapport 60
 - controleren van inktniveaus 42
 - diagnostiekpagina 60
 - printcartridges vervangen 43
 - printkop 82
 - printkop reinigen 82
 - uitlijnen, printkop 83
 - onderhouden
 - printkop 82
 - ondersteunde besturingssystemen 100
 - ondersteuning 47
- P**
- pagina's per maand (werkbelasting) 100
 - papier
 - scheve invoer 63
 - storingen 85, 87
 - patronen. *zie* inktpatronen
 - PCL 3 ondersteuning 99
 - periode telefonische ondersteuning
 - periode voor ondersteuning 49
 - plaatsen
 - Goot 15
 - poorten, specificaties 99
 - printcartridgeklep, locatie 9
 - Printcartridges
 - controleren van inktniveaus 42
 - garantiedata 79
 - levensduur 99
 - onderdeelnummers 79
 - online bestellen 127
 - status 79
 - Tips 41
 - vervangen 43
 - zoeken 9
 - printcartridges vervangen 43
 - printerbedieningspaneel
 - netwerkinstellingen 129
 - zoeken 8
 - printersoftware (Windows)
 - openen 140
 - over 140
 - printerstatusrapport
 - afdrukken 78
 - informatie over 78
 - printerstuurprogramma
 - garantie 97
 - instellingen accessoires 23
 - printkop
 - informatie 79
 - schoonmaken 82
 - printkop, uitlijnen 83
 - printkoppen
 - lampjes 89
 - ondersteund 99
 - online bestellen 127
 - printkopvergrendeling, locatie 9
 - probleemoplossing
 - problemen met draadloze verbindingen 66
 - tips 51
 - problemen met de papierinvoer, problemen oplossen 62
 - problemen oplossen
 - afdrukken 52
 - afdruk materiaal wordt niet uit een lade ingevoerd 62
 - afgesneden pagina's, verkeerde plaatsing van tekst of afbeeldingen 56
 - algemene netwerkproblemen oplossen 66
 - blanco pagina's afgedrukt 55
 - drukt niet af 52
 - Ethernet-netwerk 65
 - firewalls 53
 - geïntegreerde webserver (EWS) 74
 - installatieproblemen 75
 - lampjes 89
 - meerdere pagina's tegelijk opgenomen 64
 - netwerkconfiguratiepagina a 80
 - netwerkproblemen oplossen 77
 - ontbrekende of onjuiste informatie, problemen oplossen 55
 - printerstatusrapport 78
 - problemen met de papierinvoer 62
 - scheve invoer 63
 - storingen, papier 87
 - suggesties voor hardware-installatie 76
 - suggesties voor installatie van HP-software 76
 - voeding 52
 - processorspecificaties 100
- R**
- radio, uitschakelen 129
 - radiointerferentie wettelijke informatie 111
 - radiostoring verminderen 137
 - rapporten
 - afdrukkwaliteit 60
 - diagnose 60
 - printkop 82
 - recycling cartridges 114
 - referentie lampjes 88
- S**
- scheef, problemen oplossen afdrukken 63

- schoonmaken
 - buitenkant 24
 - printkop 82
- serienummer 79
- software
 - garantie 97
 - instellingen accessoires 23
- spanningsspecificaties 106
- speciaal papierformaat
 - ondersteunde formaten 103
- specificatie
 - processor en geheugen 100
- specificaties
 - afdruk materiaal 101
 - elektrisch 106
 - fysieke 99
 - geluidsproductie 107
 - media 101
 - netwerkprotocollen 101
 - systeemvereisten 100
 - transportomgeving 106
 - werkomgeving 106
- specificaties werkomgeving 106
- status
 - netwerkconfiguratiepagina 80
 - printerstatusrapport 79
- storingen
 - media die u moet vermijden 14
 - papier 85, 87
 - verhelpen 85
- stroom
 - specificaties 106
- stuurprogramma
 - garantie 97
 - instellingen accessoires 23
- systeemvereisten 100

T

- taal, printer 99
- tekst
 - problemen oplossen 56
- telefonische ondersteuning 48
- temperatuurspecificaties 106
- toegangsklep voor
 - printcartridges, locatie 9

- toegangspaneel aan de achterkant
 - storingen verhelpen 85
- toegankelijkheid 6
- transportomgeving, specificaties 106
- trays
 - locking 22
 - setting default 22
- tweezijdig afdrukken 35

U

- uitlijnen, printkop 83
- uitvoerlade
 - ondersteunde media 104
 - zoeken 8
- USB-aansluiting
 - poort, locatie 8
- USB-verbinding
 - poort, locatie 9

V

- verbindingssnelheid, instellen 130
- voeding
 - problemen oplossen 52
- vullen
 - lade 2 21

W

- websites
 - benodigdheden en accessoires bestellen 127
 - klantenondersteuning 48
 - levensduur, gegevensblad 99
 - milieuprogramma's 113
 - toegankelijkheidsinformatie 6
- weergeven
 - netwerkinstellingen 129
- werkbelasting 100
- wettelijke informatie 111
- wettelijk verplichte informatie 108
- wettelijk verplicht
 - modelnummer 112
- Windows
 - accessoires in- en uitschakelen in stuurprogramma 23

- afdrুকinstellingen 27
- brochures afdrukken 28
- Foto's afdrukken 30
- HP software verwijderen 138
- minimale systeemvereisten 34
- systeemvereisten 100

© 2014 Hewlett-Packard Development Company, L.P.
www.hp.com

