

Gebruikershandleiding



HP Officejet Pro 8610/8620/8630



HP Officejet Pro 8610 e-All-in-One/HP
Officejet Pro 8620 e-All-in-One/HP
Officejet Pro 8630 e-All-in-One

Gebruikershandleiding

Copyright informatie

© 2014 Copyright Hewlett-Packard
Development Company, L.P.

Editie 1, 4/2014

**Kennisgeving van Hewlett-Packard
Company**

De informatie in dit document kan zonder kennisgeving worden gewijzigd.

Alle rechten voorbehouden. Reproductie, aanpassing of vertaling van dit materiaal is verboden zonder voorafgaande schriftelijke toestemming van Hewlett-Packard, met uitzondering van wat is toegestaan onder de wet op de auteursrechten.

De enige garanties voor HP-producten en diensten zijn vermeld in de expliciete garantieverklaring die de producten en diensten vergezellen. Geen enkele melding in dit document kan worden beschouwd als bijkomende garantie. HP kan niet aansprakelijk worden gesteld voor technische of redactionele fouten of weglatingen in dit document.

Dankbetuigingen

Microsoft, Windows, Windows XP, Windows Vista, Windows 7 en Windows 8 zijn gedeponeerde handelsmerken van Microsoft Corporation in de Verenigde Staten.

ENERGY STAR en het ENERGY STAR-logo zijn in de VS gedeponeerde handelsmerken.

Veiligheidsinformatie



Volg altijd de standaard veiligheidsvoorschriften bij het gebruik van dit product. Op deze manier beperkt u het risico van verwondingen door brand of elektrische schokken.

1. Lees en begrijp alle instructies in de documentatie bij uw printer.
2. Neem alle waarschuwingen en instructies in acht die op het product zijn aangegeven.
3. Trek de stekker van het netsnoer uit het stopcontact voordat u dit apparaat gaat reinigen.
4. Installeer en gebruik het product niet in de nabijheid van water of wanneer u nat bent.
5. Installeer het product op een stevig, stabiel oppervlak.
6. Zet het product op een veilige plaats waar niemand op het netsnoer kan trappen of erover kan struikelen en het netsnoer niet wordt beschadigd.
7. Als het product niet naar behoren werkt, raadpleeg dan [Een probleem oplossen op pagina 121](#).
8. U mag zelf geen onderdelen repareren. Voor reparatie- of onderhoudswerkzaamheden dient u contact op te nemen met een bevoegd technicus.

Inhoudsopgave

1 Hoe kan ik?	1
2 Aan de slag	3
Toegankelijkheid	4
HP EcoSolutions (HP en het milieu)	5
Stroom beheren	5
Printerbenodigdheden optimaliseren	5
De onderdelen van de printer kennen	7
Voorzijde	7
Gedeelte met afdrukbenodigdheden	8
Achteraanzicht	8
Het bedieningspaneel van de printer gebruiken	9
Overzicht knoppen en lampjes	9
Scherm pictogrammen bedieningspaneel	9
Printerinstellingen wijzigen	10
HP Digital Solutions	12
Wat zijn HP Digital Solutions?	12
HP Digital Filing	12
HP Digital Fax	12
Vereisten	12
HP Digital Solutions configureren	14
HP Digital Filing instellen	14
Scannen-naar-netwerkmap instellen	14
Scannen-naar-e-mail instellen	15
HP Digital Fax instellen	17
De HP Digital Solutions gebruiken	18
HP Scannen-naar-netwerkmap gebruiken	18
Scannen naar e-mail gebruiken	18
HP Digital Fax gebruiken	19
Near field communication (NFC)	20
Elementaire informatie over papier	21
Aanbevolen papiersoorten om af te drukken	21
HP-papier bestellen	22
Tips voor de keuze en het gebruik van papier	23
Plaats papier	24

Afdruk materiaal met een standaardformaat plaatsen	24
Enveloppen plaatsen	25
Kaarten en fotopapier plaatsen	26
Een origineel op de glasplaat plaatsen	28
Plaats een origineel in de documentinvoer	29
Plaats een USB-stick	30
Toebehoren instellen en gebruiken	31
Installeer het accessoire voor automatisch dubbelzijdig afdrukken (duplexmodule)	31
Een tweede lade plaatsen en gebruiken (Lade 2)	31
Werken met laden	32
Onderhoud van de printer	35
De glasplaat van de scanner reinigen	35
De buitenkant reinigen	35
De automatische documentinvoer reinigen	36
De printer bijwerken	37
Open de HP-printersoftware (Windows)	38
De printer uitschakelen	39
Standaardwaarden	40
3 Afdrukken	41
Documenten afdrukken	42
Afdrukken op enveloppen	43
Foto's afdrukken	45
Afdrukken met maximum aantal dpi	47
Dubbelzijdig afdrukken (duplexen)	48
Tips voor geslaagd afdrukken	49
4 Kopiëren en scannen	53
Kopiëren	54
Scannen	56
Een origineel scannen	56
Scannen naar een computer	56
Scannen naar geheugenapparaat	57
Scannen met Webscan	58
Documenten scannen als bewerkbare tekst	58
5 Fax	61
Een fax verzenden	62
Een standaardfax verzenden	62
Een standaardfax vanaf de computer verzenden	63
Een fax handmatig verzenden vanaf een telefoon	63
Een fax verzenden met handsfree kiezen	64
Een fax verzenden vanuit het geheugen	65

Een fax verzenden naar meerdere ontvangers	66
Fax verzenden in foutcorrectiemodus	66
Een fax ontvangen	68
Een fax handmatig ontvangen	68
Back-upfaxontvangst instellen	69
Ontvangen faxen vanuit het geheugen opnieuw afdrukken	69
Faxen doorsturen naar een ander nummer	70
Het papierformaat voor ontvangen faxen instellen	71
Automatische verkleining voor binnenkomende faxen instellen	71
Ongewenste faxnummers blokkeren	71
Nummers toevoegen aan de lijst met ongewenste faxnummers	72
Nummers verwijderen van de lijst met ongewenste faxnummers	72
Een rapport van Ongewenste nummers afdrukken	72
Faxen ontvangen met HP Digital Fax	73
Vereisten voor HP Digital Fax	73
HP Digital Fax activeren	73
HP Digital Fax-instellingen wijzigen	74
Snelkiescodes installeren	75
Snelkiesnummers instellen en wijzigen	75
Snelkiesgroepen instellen en wijzigen	76
Snelkiesnummers verwijderen	77
Een lijst van snelkiesnummers afdrukken	77
Faxinstellingen wijzigen	78
Het faxkopschrift instellen	78
De antwoordmodus instellen (automatisch antwoorden)	78
Het aantal beltonen voordat er wordt opgenomen instellen	79
Beantwoording belpatroon voor specifieke beltonen wijzigen	79
Het kiessysteem instellen	80
Opties opnieuw kiezen instellen	80
De faxsnelheid instellen	81
Het faxgeluidsvolume instellen	81
Faxen en digitale telefoonservices	82
Fax over internetprotocol (FoIP)	83
Faxrapporten	84
Bevestigingsrapporten voor faxen afdrukken	84
Foutrapporten voor faxen afdrukken	85
Het faxlogboek afdrukken en bekijken	85
Het faxlogboek wissen	85
De details van de laatste faxtransactie afdrukken	86
Een rapport beller-ID's afdrukken	86
De belgeschiedenis weergeven	86
6 Webservices	87
Wat zijn webservices?	88

HP ePrint	88
Print apps	88
Webservices instellen	89
Webservices configureren via het bedieningspaneel van de printer	89
Webservices instellen via de geïntegreerde webserver	89
Stel Webservices in door middel van de HP-printersoftware.	90
Webservices gebruiken	91
HP ePrint	91
Afdrukken met HP ePrint	91
Het e-mailadres van de printer opzoeken	91
HP ePrint uitschakelen	92
Print apps	92
Print apps gebruiken	92
Print apps beheren	92
Print apps uitschakelen	92
Webservices verwijderen	93
7 Werken met inktcartridges	95
Informatie over inktcartridges en de printkop	96
De geschatte inktniveaus bekijken	97
Afdrukken met enkel zwarte of gekleurde inkt	98
Inktcartridges vervangen	99
Inktcartridges bestellen	101
Printerbenodigdheden bewaren	102
Opslag anonieme gebruiksinformatie	103
8 Netwerkinstallatie	105
De printer instellen voor draadloze communicatie	106
Voordat u begint	106
De printer instellen op uw draadloos netwerk	106
De verbindingmethode wijzigen	107
Een Ethernet-verbinding wijzigen in een draadloze verbinding	107
Wijzig de verbinding van een USB-verbinding in een draadloze verbinding ...	107
De draadloze verbinding testen	108
De draadloze functie van de printer in- of uitschakelen	108
De netwerkinstellingen wijzigen	109
Netwerkinstellingen weergeven en afdrukken	109
De verbindingssnelheid instellen	109
IP-instellingen wijzigen	109
Draadloze verbinding wijzigen in een USB- of Ethernet-verbinding	111
HP Wireless Direct gebruiken	112
HP Wireless Direct inschakelen	112
Afdrukken vanaf een mobiel apparaat met wifi	113
Afdrukken vanaf een computer met wifi	113

9 Hulpprogramma's printerbeheer	115
Werkset (Windows)	116
De Werkset openen	116
HP-hulpprogramma's (OS X)	117
Geïntegreerde webserver	118
Over cookies	118
De embedded web server openen	118
10 Een probleem oplossen	121
HP-ondersteuning	122
Printer registreren	122
Wat te doen bij problemen	122
Elektronische ondersteuning krijgen	122
Telefonische ondersteuning van HP	123
Voordat u belt	123
Periode voor telefonische ondersteuning	123
Telefoonnummers voor ondersteuning	123
Na de periode van telefonische ondersteuning	123
Vraag hulp van het bedieningspaneel van de printer	124
Printerrapporten begrijpen	125
Statusrapport van de printer	125
Netwerkconfiguratiepagina	126
Printerproblemen oplossen	129
De printer wordt onverwacht uitgeschakeld	129
Uitlijning printkop ontbreekt	129
Problemen met de papieraanvoer	129
De printer kan het geheugenapparaat niet lezen	130
Afdrukproblemen oplossen	131
Problemen met het kopiëren oplossen	136
Kopieën zijn blanco of vervaagd	136
Het formaat is verkleind	136
Kopieerkwaliteit is slecht	136
Scanproblemen oplossen	138
Scanner reageert niet	138
Scannen duurt te lang	138
Een deel van het document is niet gescand of er ontbreekt tekst	138
Tekst kan niet worden bewerkt	139
De kwaliteit van de gescande afbeelding is slecht	140
Kan niet scannen naar de netwerkmap	140
Scannen naar e-mail is niet mogelijk	141
Faxproblemen oplossen	142
De faxtest is mislukt	142
De faxhardwaretest is mislukt	142

Het testen van de verbinding van de fax met een actieve telefoonaansluiting is mislukt	143
Het testen van de verbinding van het telefoonsnoer met de juiste poort op de fax is mislukt	143
Het testen van het juiste soort telefoonsnoer met de fax is mislukt	144
De kiestoondetectietest is mislukt	145
De faxlijnconditietest is mislukt	146
Op het scherm wordt altijd Telefoon van haak weergegeven	146
De printer heeft problemen met het verzenden en ontvangen van faxen	147
De printer kan geen faxen ontvangen maar wel verzenden	148
De printer kan geen faxen verzenden maar wel ontvangen	149
Problemen met HP ePrint en HP afdruktaken oplossen	151
Netwerkproblemen oplossen	152
Algemene netwerkproblemen oplossen	152
Printer draadloos verbinden niet mogelijk	152
Stap 1: Zorg ervoor dat het lampje Draadloos (802.11) brandt.	152
Stap 2: Controleer of uw computer is verbonden met uw draadloos netwerk.	153
Stap 3: Voer de test draadloos uit	154
Stap 4: Start de onderdelen van het draadloze netwerk opnieuw.	154
Problemen met het printerbeheer oplossen	155
De geïntegreerde webserver kan niet worden geopend	155
Onderhoud aan de printkop	157
De printkop reinigen	157
Printkop uitlijnen	158
Kalibreer de regelinvoer	159
plaats de printkop opnieuw	159
Papierstoringen oplossen	161
Papierstoringen in de printer oplossen	161
Een papierstoring oplossen in de automatische documentinvoer	162
Papierstoringen voorkomen	163
De wagen met printcartridges vrijmaken	165
Bijlage A Technische informatie	167
Informatie over de garantie	168
Garantie-informatie inktcartridge	168
Specificaties	169
Systeemvereisten	169
Omgevingsspecificaties	169
Capaciteit invoerlade	169
Capaciteit uitvoerlade	170
Papierformaat en gewicht	170
Afdrukspecificaties	170
Kopieerspecificaties	170
Scanspecificaties	170

Faxspecificaties	171
Cartridgeopbrengst	171
Geluidsspecificaties	171
Wettelijk verplichte informatie	173
Voorgeschreven modelnummer:	173
FCC-verklaring	174
Bericht aan gebruikers in Korea	174
VCCI (Klasse B) conformiteitverklaring voor gebruikers in Japan	174
Bericht aan gebruikers in Japan over het netsnoer	174
Verklaring geluidsemmissie voor Duitsland	175
Verklaring beeldschermwerk voor Duitsland	175
Bericht aan gebruikers van het Amerikaanse telefoonnetwerk: FCC-vereisten	175
Bericht aan gebruikers van het Canadese telefoonnetwerk	176
Bericht aan gebruikers in de Europese Economische Ruimte	176
Bericht aan gebruikers van het Duitse telefoonnetwerk	177
Verklaring vaste fax Australië	177
Bericht voor de Europese Unie	177
Producten met externe AC-adapters	177
Producten met draadloze functionaliteit	177
Verklaring Europees telefoonnetwerk (modem/fax)	178
Conformiteitverklaring	178
Wettelijke informatie inzake draadloze producten	178
Blootstelling aan straling op radiofrequentie	179
Bericht voor gebruikers in Brazilië	179
Bericht voor gebruikers in Canada	180
Bericht aan gebruikers in Taiwan	180
Bericht aan gebruikers in Mexico	181
Bericht aan gebruikers in Japan in verband met draadloze netwerken	181
Programma voor milieubeheer	182
Papiergebruik	182
Plastiek	183
Veiligheidsinformatiebladen	183
Kringloopprogramma	183
Recyclingprogramma van HP inkjet-onderdelen	183
Wegwerpen van afgedankte apparatuur door gebruikers	183
Stroomverbruik	183
Chemische stoffen	184
Wegwerpen van batterijen in Nederland	184
Wegwerpen van batterijen in Taiwan	184
California Perchloraat materiaalbericht	184
Tabel giftige en gevaarlijke stoffen (China)	184
Beperking voor gevaarlijke producten (Oekraïne)	185
Beperking voor gevaarlijke producten (India)	185
EPEAT	185

Gebruikersinformatie China SEPA Ecolabel	185
Bijlage B Bijkomende faxinstallatie	187
Faxen instellen (parallele telefoonsystemen)	188
De juiste faxinstellingen selecteren voor thuis of op kantoor	189
Situatie A: Aparte faxlijn (er worden geen gespreksoproepen ontvangen)	191
Situatie B: De printer configureren voor DSL	192
Situatie C: De printer configureren met een PBX-telefoonsysteem of een ISDN-lijn	193
Situatie D: Fax met een specifiek belsignaal op dezelfde lijn	193
Situatie E: Gedeelde telefoon-/faxlijn	194
Situatie F: Gedeelde gespreks-/faxlijn met voicemail	195
Situatie G: Gedeelde faxlijn met computermodem (er komen geen gespreksoproepen binnen)	196
De printer installeren met een computermodem voor inbellen	197
De printer installeren met een DSL/ADSL-computermodem	198
Situatie H: Gedeelde lijn voor gespreks- en faxoproepen met computermodem	199
Gedeelde gespreks-/faxlijn met computermodem voor inbellen	199
Gedeelde gespreks-/faxlijn met DSL/ADSL-computermodem	201
Situatie I: Gedeelde lijn voor gesprekken/fax met antwoordapparaat	202
Situatie J: Gedeelde lijn voor zowel gespreks- als faxoproepen, een computermodem en een antwoordapparaat	204
Gedeelde lijn voor zowel gespreks- als faxoproepen, een computermodem voor inbellen en een antwoordapparaat	204
Gedeelde lijn voor zowel gespreks- als faxoproepen, een DSL/ADSL-modem en een antwoordapparaat	206
Situatie K: Gedeelde lijn voor gespreks- en faxoproepen met een computermodem voor inbellen en voicemail	207
Seriële faxinstallatie	210
Test Faxinstallatie	211
Bijlage C Fouten (Windows)	213
Faxgeheugen vol	215
Printercommunicatie onmogelijk	216
Inkt bijna op	217
Probleem met de printkop	218
Probleem met inktcartridges	219
De inktcartridge vervangen	220
Er werd een niet-compatibele cartridge geplaatst van een oudere generatie	221
Verkeerd papier	222
De cartridgehouder kan niet bewegen	223
Vastgelopen papier	224
De printer heeft geen papier meer	225
Printer offline	226
Printer onderbroken	227

Document afdrukken mislukt	228
Printerfout	229
Deur of klep open	230
Er is een gebruikte inktcartridge geplaatst	231
Inktcartridges zijn leeg	232
Probleem met de inktcartridge	233
Upgrade printerbenodigdheden	234
Upgrade printerbenodigdheden gelukt	235
Upgrade printerbenodigdheden mislukt	236
Geplaatste cartridge is niet van HP	237
Echte HP-cartridges bieden voordelen	238
Advies omtrent nagemaakte cartridges	239
Gebruikte, opnieuw gevulde of nagemaakte cartridge gevonden	240
Gebruik SETUP-cartridges	241
Gebruik geen SETUP-cartridges	242
Onvoldoende inkt bij het opstarten	243
Alleen zwarte inkt gebruiken?	244
Alleen kleureninkt gebruiken?	245
Niet compatibele inktcartridges	246
Inksensorstoring	247
Waarschuwing inksensor	248
Probleem met printeronderhoud	249
Kleureninkcartridge leeg	250
Kleureninkcartridge leeg	251
Klep van de automatische documentinvoer is open	252
Probleem met inksysteem	253
Index	255

1 Hoe kan ik?

- [Aan de slag op pagina 3](#)
- [Afdrukken op pagina 41](#)
- [Kopiëren en scannen op pagina 53](#)
- [Fax op pagina 61](#)
- [Webservices op pagina 87](#)
- [Werken met inktcartridges op pagina 95](#)
- [Een probleem oplossen op pagina 121](#)

2 Aan de slag

In deze handleiding vindt u informatie over het gebruik van de printer en het oplossen van problemen.

- [Toegankelijkheid](#)
- [HP EcoSolutions \(HP en het milieu\)](#)
- [De onderdelen van de printer kennen](#)
- [Het bedieningspaneel van de printer gebruiken](#)
- [HP Digital Solutions](#)
- [Near field communication \(NFC\)](#)
- [Elementaire informatie over papier](#)
- [Plaats papier](#)
- [Een origineel op de glasplaat plaatsen](#)
- [Plaats een origineel in de documentinvoer](#)
- [Plaats een USB-stick](#)
- [Toebehoren instellen en gebruiken](#)
- [Onderhoud van de printer](#)
- [De printer bijwerken](#)
- [Open de HP-printersoftware \(Windows\)](#)
- [De printer uitschakelen](#)
- [Standaardwaarden](#)

Toegankelijkheid

De printer beschikt over een aantal functies die de printer toegankelijk maken voor gebruikers met bepaalde handicaps.

Visuele handicap

De HP-software die bij de printer is geleverd, is geschikt voor gebruikers met een visuele handicap of verminderd zicht door gebruik van de toegankelijkheidsopties en -functies van uw besturingssysteem. Ook ondersteunt de software de meeste technologische hulpprogramma's zoals schermlezers, braillelezers en spraak-naar-tekst-toepassingen. Voor gebruikers die kleurenblind zijn, beschikken de gekleurde knoppen en tabs in de HP-software over tekstlabels en pictogrammen die de vereiste actie aangeven.

Mobiliteit

Voor gebruikers met mobiliteitsproblemen kunnen de functies van de HP-software worden uitgevoerd via toetsenbordopdrachten. De HP-software ondersteunt ook de toegankelijkheidsopties van Windows zoals StickyKeys, ToggleKeys, FilterKeys en MouseKeys. Ook gebruikers met beperkte kracht en een beperkt bereik kunnen de printerkleppen, knoppen, papierladen en breedtegeleiders voor het papier bedienen.

Ondersteuning

Meer informatie over de toegankelijkheid van dit product en HP's streven naar optimale producttoegankelijkheid vindt u op de website van HP op www.hp.com/accessibility.

(OS X) Voor informatie over de toegankelijkheid op Mac OS X gaat u naar de website van Apple op www.apple.com/accessibility.

HP EcoSolutions (HP en het milieu)

Hewlett-Packard richt zich erop u te helpen bij het optimaliseren van uw ecologische voetafdruk en het mogelijk te maken voor u om verantwoord af te drukken - zowel thuis, als op kantoor.

Zie [Programma voor milieubeheer op pagina 182](#) voor meer informatie over milieurichtlijnen die HP volgt tijdens het productieproces. Bezoek www.hp.com/ecosolutions voor meer informatie over de milieu-initiatieven die HP neemt.

- [Stroom beheren](#)
- [Printerbenodigdheden optimaliseren](#)

Stroom beheren

Om elektriciteit te besparen, bevat de printer de volgende functies:

U kunt de functies in- of uitschakelen in de printersoftware of de Embedded web server (EWS).

Raadpleeg [Open de HP-printersoftware \(Windows\) op pagina 38](#) om de printersoftware te openen.

Raadpleeg [Geïntegreerde webserver op pagina 118](#) om de EWS te openen.

Slaapstand

Het stroomverbruik wordt beperkt in Slaapstand. Na de eerste installatie gaat de printer in energiezuinige modus na 5 minuten inactiviteit.

Tijd naar Slaapstand instellen:

1. Raak op het bedieningspaneel van de printer **eco** (ECO) aan.
2. Raak **Slaapstand** aan en selecteer dan de gewenste optie.



 **OPMERKING:** Als u uw land of provincie wijzigt op het bedieningspaneel van de printer, dan zal de tijd tot slaapstand automatisch worden ingesteld op standaard, dit is 5 minuten.

Planning Aan en Uit

Gebruik deze functie om automatisch energie te besparen tijdens avonden en weekends. U kunt bijvoorbeeld de printer instellen om zichzelf in te schakelen om 8 uur en uit te schakelen om 20 uur van maandag tot vrijdag. Op deze manier bespaart u energie tijdens de nacht en de weekends.

De functie Planning Aan en Uit van de printer configureren:

1. Raak op het bedieningspaneel van de printer **eco** (ECO) aan.
2. Raak **Planning Aan en Uit**.
3. Raak **Planning Aan** en **Planning uit** aan om de tijd in te stellen waarop de printer wordt in- en uitgeschakeld.

 **VOORZICHTIG:** Schakel de printer altijd correct uit met de **Slaapstand, Planning Aan en Uit** of  (de Aan/uit-knop).

Als u de printer verkeerd uitschakelt, wordt de wagen met de printcartridges mogelijk niet op de juiste positie teruggezet. Dit kan problemen met de printcartridges en de afdrukkwaliteit veroorzaken.

Printerbenodigdheden optimaliseren

Om te besparen op printerbenodigdheden zoals inkt en papier kunt u het volgende doen:

- Verlaag het papierverbruik door op beide kanten van het papier af te drukken.
- Bespaar inkt en papier bij het afdrukken van webinhoud met HP Smart Print. Ga voor meer informatie naar www.hp.com/go/smartprint.
- Wijzig de afdrukmodus naar een conceptinstelling. Conceptinstellingen verbruiken minder inkt.
- Maak de printkop niet schoon als het niet nodig is. Dit verspilt inkt en verkort de levensduur van de cartridges.

De onderdelen van de printer kennen

Dit gedeelte bevat de volgende onderwerpen:

- Voorzijde
- Gedeelte met afdrukbenodigdheden
- Achteraanzicht

Voorzijde

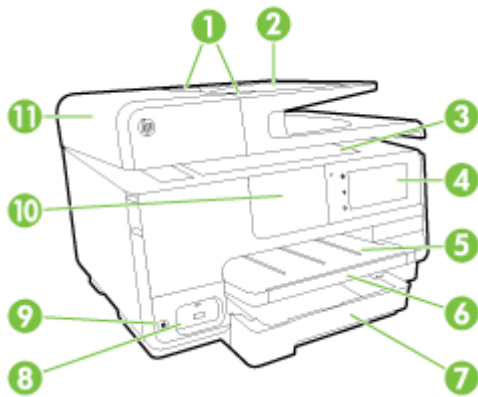

1	Papierbreedtegeleiders van de documentinvoer
2	Documentinvoerlade
3	Scannerglasplaat
4	Beeldscherm bedieningspaneel
5	Uitvoerlade
6	Verlengstuk van de uitvoerlade
7	Hoofdinvoerlade
8	USB-poort aan de voorzijde
9	Aan/uit-knop
10	Near field communication (NFC)
	OPMERKING: Deze functie is beschikbaar voor sommige modellen van de printer.
11	Documentinvoerlade

Gedeelte met afdrukbenodigdheden

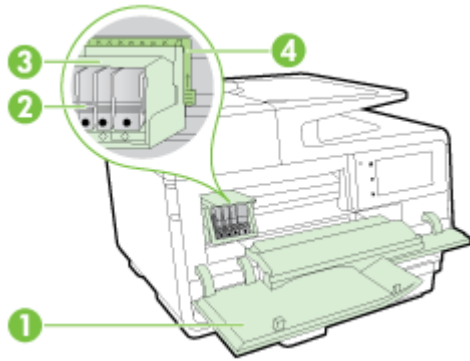

- | | |
|---|------------------------------------|
| 1 | Toegangsklep voor de inktcartridge |
| 2 | Inktcartridges |
| 3 | Printkop |
| 4 | Printkopvergrendeling |

 **OPMERKING:** De printerbenodigdheden moeten in de printer blijven om mogelijke problemen met de afdrukkwaliteit of schade aan de printkop te voorkomen. Verwijder de benodigdheden niet voor langere tijd. Schakel de printer niet uit wanneer een cartridge ontbreekt.

Achteraanzicht

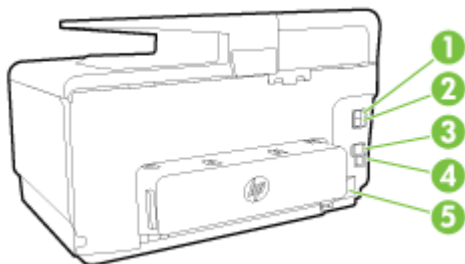

- | | |
|---|-----------------------------|
| 1 | Faxpoort (2-EXT) |
| 2 | Faxpoort (1-LINE) |
| 3 | Ethernet-netwerkpoort |
| 4 | USB-poort aan de achterkant |
| 5 | Stroomaansluiting |

Het bedieningspaneel van de printer gebruiken

Dit gedeelte bevat de volgende onderwerpen:

- [Overzicht knoppen en lampjes](#)
- [Scherm pictogrammen bedieningspaneel](#)
- [Printerinstellingen wijzigen](#)



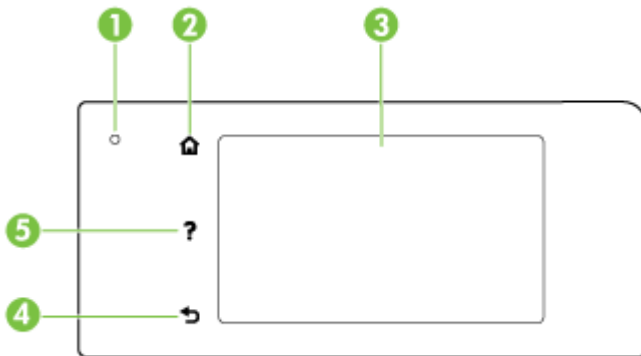

Overzicht knoppen en lampjes









In het volgende diagram en de bijbehorende tabel vindt u een kort overzicht van de functies op het bedieningspaneel van de printer.



Label	Naam en beschrijving
1	Statuslampje Draadloos Blauw lampje geeft aan dat er een draadloze verbinding is. Raak  (Draadloos) aan om de draadloze printerfuncties in te schakelen.
2	Home-knop: Hiermee kunt u vanuit alle schermen terugkeren naar het beginscherm.
3	Scherm bedieningspaneel: Raak het scherm aan om menuopties te selecteren. Raak het scherm aan en laat uw vinger erover glijden voor meer menuopties. Zie Scherm pictogrammen bedieningspaneel op pagina 9 voor meer informatie over de pictogrammen die op het scherm worden weergegeven.
4	Terug-knop: Hiermee gaat u terug naar het vorige menu.
5	Help-knop: Hiermee wordt het Help-menu geopend.

Scherm pictogrammen bedieningspaneel

Pictogram	Doel
	Toont dat er een vaste netwerkverbinding beschikbaar is en biedt ook eenvoudige toegang tot het statusscherm van het netwerk.
	Toont de draadloze status en menuopties. Zie De printer instellen voor draadloze communicatie op pagina 106 voor meer informatie. OPMERKING:  (Ethernet) en  (Draadloos) verschijnen niet tegelijkertijd. Het Ethernet-pictogram verschijnt wanneer uw printer via een kabelverbinding is verbonden met het netwerk. Het pictogram Draadloos verschijnt wanneer uw printer draadloos met een netwerk is verbonden. Als de netwerkverbinding van de printer niet werd ingesteld (standaard), geeft het bedieningspaneel van de printer  (Draadloos) aan.
	Wireless Direct (met en zonder beveiliging) in- of uitschakelen. Als u Wireless Direct inschakelt met beveiliging, kunt u ook de Wireless Direct-naam en het wachtwoord laten weergeven.

Pictogram	Doel
	Toont een scherm waarin uw de energiezuinige instellingen voor het product kunt instellen.
	Raak het pictogram aan om naar de Instellingen webservices te gaan. Hier kunt u het e-mailadres van de printer bekijken en ePrint-instellingen aanpassen. Zie HP ePrint op pagina 91 voor meer informatie.
	Hiermee opent u een scherm waar u kopieën kunt maken of andere opties kunt selecteren.
	Hiermee geeft u een scherm weer dat u kunt gebruiken om een fax te maken of faxinstellingen te kiezen.
	Hiermee geeft u een scherm weer dat u kunt gebruiken om te scannen of scaninstellingen te wijzigen.
	Toont een scherm waarin u print apps kunt gebruiken.
	Toont het Installatiescherm om rapporten aan te maken, fax- en andere onderhoudsinstellingen te wijzigen en toegang te krijgen tot het Help scherm.
	Met dit pictogram geeft u meer informatie weer over de mogelijkheden van de printer.
	Hiermee geeft u een scherm weer waarop informatie over de inktcartridges wordt weergegeven, waaronder de vulniveaus. Dit pictogram heeft een rode rand wanneer een inktcartridge aandacht vereist. OPMERKING: De waarschuwingen en indicatoren voor het inktniveau geven alleen schattingen voor uw planning. Overweeg om een nieuwe cartridge aan te schaffen op het moment dat het bericht verschijnt dat de inkt bijna op is, zodat u vertragingen bij het afdrukken voorkomt. U hoeft de cartridges niet te vervangen tot wanneer u dit wordt gevraagd.
	Hiermee geeft u de status weer van de functie Automatisch beantwoorden. Raak Automatisch antwoorden of aan om aan- of uit te schakelen. Zie De antwoordmodus instellen (automatisch antwoorden) op pagina 78 voor meer informatie.

Printerinstellingen wijzigen

Gebruik het bedieningspaneel om de printerfuncties en -instellingen te wijzigen, rapporten af te drukken of de helpfunctie te openen.



 **TIP:** Als de printer met een computer is verbonden, kunt u de printerinstellingen ook aanpassen via de hulpprogramma's voor printerbeheer.

Zie [Hulpprogramma's printerbeheer op pagina 115](#) voor informatie over het gebruik van deze hulpprogramma's.

De instellingen voor een functie wijzigen

Het Start scherm van het printerbedieningspaneel toont de beschikbare printerfuncties.



1. Raak het scherm van het bedieningspaneel aan en laat uw vinger over het scherm glijden. Raak dan het pictogram van de gewenste functie aan.
2. Nadat u een functie hebt geselecteerd, bladert u door de beschikbare instellingen. Vervolgens raakt u de te wijzigen instelling aan.
3. Volg de opdrachten op het scherm van het bedieningspaneel om de instellingen te wijzigen.

 **OPMERKING:** Raak  (Start) aan om terug te keren naar het Start-scherm.

De printerinstellingen wijzigen

Om de printerinstellingen te wijzigen of rapporten af te drukken, gebruikt u de opties die beschikbaar zijn in het **Configuratiemenu**:

1. Raak het scherm van het bedieningspaneel aan en laat uw vinger erover glijden. Raak dan **Installatie** aan.
2. Blader door de schermen en raak ze aan.
3. Raak de schermelementen aan om schermen of opties te selecteren.

 **OPMERKING:** Raak  (Start) aan om terug te keren naar het Start-scherm.

HP Digital Solutions

De printer bevat een reeks digitale oplossingen die u kunnen helpen bij het vereenvoudigen en stroomlijnen van uw werk. Deze digitale oplossingen omvatten het volgende:

- HP Digital Filing (inclusief Scannen naar netwerkmap en Naar e-mail scannen)
- HP Digitale fax (inclusief Fax verzenden naar netwerkmap en Fax verzenden naar e-mail)

Dit gedeelte bevat de volgende onderwerpen:

- [Wat zijn HP Digital Solutions?](#)
- [Vereisten](#)
- [HP Digital Solutions configureren](#)
- [De HP Digital Solutions gebruiken](#)

Wat zijn HP Digital Solutions?

HP Digital Solutions zijn hulpprogramma's die worden meegeleverd met deze printer en die u kunnen helpen om uw productiviteit op kantoor te verbeteren.

HP Digital Filing

HP Digital Filing biedt krachtige scanmogelijkheden voor kantoor en ook belangrijke veelzijdige mogelijkheden voor het beheer van documenten voor meerdere gebruikers via een netwerk. Met HP Digital Filing kunt u gewoon naar uw printer lopen, een knop op het bedieningspaneel van de printer aanraken en documenten rechtstreeks naar een map op de computer scannen of snel delen met collega's in de vorm van e-mailbijlagen. En dat allemaal zonder dat u extra scansoftware hoeft te gebruiken.

Deze gescande documenten kunnen naar een gedeelde netwerkmap worden verzonden voor persoonlijke of groepstoegang, of naar een of meer e-mailadressen wanneer u ze snel wilt delen. Daarnaast kunt u ook specifieke scaninstellingen configureren voor elke scanbestemming waardoor u zeker bent dat de beste instellingen voor iedere specifieke taak worden gebruikt.

HP Digital Fax

Verlies nooit meer belangrijke faxberichten die u hebt misplaatst in een stapel papier!

Met HP Digitale fax kunt u binnenkomende zwart-witfaxen in een computermap in uw netwerk op de computer opslaan, zodat u gemakkelijk kunt delen en bewaren. Faxen kunnen ook worden doorgestuurd via e-mail, wat u de mogelijkheid biedt om ook als u niet op kantoor bent, op elke gewenste locatie belangrijke faxen te ontvangen.

Daarenboven kunt u het afdrukken van faxen volledig uitschakelen — hiermee bespaart u geld op papier en inkt, en vermindert u ook het papierverbruik en -afval.

Vereisten

Zorg dat u het volgende bij de hand hebt voordat u HP Digital Solutions instelt:

Voor alle HP Digital Solutions

- **Een netwerkverbinding**

De printer kan zijn verbonden via een draadloze verbinding of met een Ethernet-kabel.

 **OPMERKING:** Als de printer is verbonden met een USB-kabel, kunt u documenten scannen naar een computer of scans als bijlagen aan een e-mailbericht koppelen met de HP-software. Zie Een origineel scannen op pagina 56 voor meer informatie. U kunt faxen ontvangen op de computer met HP Digital Fax. Zie Faxen ontvangen met HP Digital Fax op pagina 73 voor meer informatie.

- **De HP-software**

HP raadt u aan om HP Digital Solutions te configureren met behulp van de HP-software die bij de printer is geleverd.

 **TIP:** Als u HP Digital Solutions wilt configureren zonder de HP-software te installeren, kunt u de geïntegreerde webserver van de printer gebruiken.

Voor Scannen naar netwerkmap, Fax naar netwerkmap

- **Een actieve netwerkverbinding.** U moet zijn aangesloten op het netwerk.

- **Een bestaande, gedeelde Windows-map (SMB)**

Raadpleeg de documentatie bij uw besturingssysteem voor meer informatie over het zoeken van de computernaam.

- **Het netwerkadres voor de map**

Op computers met Windows worden netwerkadressen gewoonlijk in het volgende formaat geschreven: \\mijnpc\gedeelde\

- **De naam van de computer waar de map zich bevindt**

Raadpleeg de documentatie bij uw besturingssysteem voor meer informatie over het zoeken van de computernaam.

- **De juiste bevoegdheden voor de gedeelde map**

U moet over de schrijfrechten naar de map beschikken.

- **Een gebruikersnaam en wachtwoord voor de gedeelde map (indien nodig)**

Bijvoorbeeld, de Windows- of OS X-gebruikersnaam en het wachtwoord dat wordt gebruikt om zich aan te melden op het netwerk.

 **OPMERKING:** HP Digital Filing biedt geen ondersteuning voor Active Directory.

Voor Scannen naar e-mail, Faxen naar e-mail

- Een geldig e-mailadres
- Uitgaande SMTP-serverinformatie
- Een actieve internetverbinding

Als u Scannen naar e-mail of Faxen naar e-mail instelt op een computer waarop Windows wordt uitgevoerd, kan de installatiewizard automatisch de e-mailinstellingen voor de volgende e-mailtoepassingen detecteren:

- Microsoft Outlook 2003-2007 (Windows XP, Windows Vista en Windows 7)
- Outlook Express (Windows XP)
- Windows Mail (Windows Vista)
- Mozilla Thunderbird (Windows XP, Windows Vista en Windows 7)
- Qualcomm Eudora (versie 7.0 en hoger) (Windows XP en Windows Vista)
- Netscape (versie 7.0) (Windows XP)

Als uw e-mailtoepassing hierboven echter niet wordt weergegeven, kunt u Scannen naar e-mail en Faxen naar e-mail nog steeds instellen en gebruiken als uw e-mailtoepassing voldoet aan de vereisten die in dit onderdeel worden opgesomd.

HP Digital Solutions configureren

U kunt de HP Digital Solutions configureren met de HP-software die bij de printer wordt geleverd. U kunt daarvoor de wizards gebruiken die u kunt openen vanuit de HP-printersoftware (Windows) of het HP-hulpprogramma (OS X).

 **TIP:** U kunt ook de EWS (geïntegreerde webserver) van de printer gebruiken om HP Digital Solutions te configureren. Zie [Geïntegreerde webserver op pagina 118](#) voor meer informatie over het gebruiken van de EWS.

 **OPMERKING:** Als u de printer gebruikt in een IPv6-netwerkomgeving moet u de digitale oplossingen met behulp van de EWS installeren.

Dit gedeelte bevat de volgende onderwerpen:

- [HP Digital Filing instellen](#)
- [HP Digital Fax instellen](#)

HP Digital Filing instellen

Volg de aanwijzingen op die in uw situatie van toepassing zijn om HP Digital Filing in te stellen.

 **OPMERKING:** U kunt deze stappen later ook toepassen voor het wijzigen van instellingen.

Dit gedeelte bevat de volgende onderwerpen:

- [Scannen-naar-netwerkmap instellen](#)
- [Scannen-naar-e-mail instellen](#)

Scannen-naar-netwerkmap instellen

U kunt maximaal 10 doelmappen configureren voor elke printer.

 **OPMERKING:** Om gebruik te maken van Scannen-naar-netwerkmap moet u de map die u gebruikt op een netwerkcomputer aangemaakt en geconfigureerd hebben. U kunt geen map maken vanaf het bedieningspaneel van de printer. Zorg er ook voor dat de mapvoorkeuren zo zijn ingesteld dat u lees- en schrijftoegang hebt tot de map. Meer informatie over het aanmaken van mappen op het netwerk en het instellen van mapvoorkeuren vindt u in de documentatie van het besturingssysteem van uw computer.

Nadat u Scannen naar netwerkmap hebt geconfigureerd, wordt de configuratie door de HP-software automatisch op de printer opgeslagen.

Als u Scannen naar netwerkmap wilt configureren, voert u de volgende stappen uit voor uw besturingssysteem.

Scannen naar netwerkmap instellen met de printersoftware (Windows)

1. Open de HP-printersoftware. Zie [Open de HP-printersoftware \(Windows\) op pagina 38](#) voor meer informatie.
2. Ga naar de sectie **Scannen** onder **Afdrukken, scannen en faxen**, en dubbelklik op **Scannen naar de wizard netwerkmap**.
3. Volg de aanwijzingen op het scherm op.

 **OPMERKING:** Nadat u doelmappen hebt gemaakt, kunt u de geïntegreerde webserver van de printer gebruiken om de scaninstellingen voor deze mappen aan te passen. Zorg ervoor dat in het laatste venster van de wizard Scannen naar netwerkmap het selectievakje **Geïntegreerde webserver starten na voltooiing** is ingeschakeld. Wanneer u op **Voltooien** klikt, wordt de geïntegreerde webserver in de standaardbrowser van uw computer weergegeven. Zie [Geïntegreerde webserver op pagina 118](#) voor meer informatie over de geïntegreerde webserver.

Scannen naar netwerkmap instellen met de printersoftware (OS X)

1. Open het HP Hulpprogramma. Zie [HP-hulpprogramma's \(OS X\) op pagina 117](#) voor meer informatie.
2. Klik op **Scannen naar netwerkmap** onder het gedeelte **Scaninstellingen** en volg de instructies op het scherm.

 **OPMERKING:** U kunt de scaninstellingen aanpassen voor elke doelmap.

Scannen naar netwerkmap instellen met de Embedded web server (EWS)

1. Open de geïntegreerde webserver (EWS). Zie [De embedded web server openen op pagina 118](#) voor meer informatie.
2. Klik op het tabblad **Home** in het vak **Configuratie** op **Netwerkmappen instellen**.
3. Klik op **Nieuw** en volg de aanwijzingen op het scherm.

 **OPMERKING:** U kunt de scaninstellingen aanpassen voor elke doelmap.

4. Nadat u de vereiste gegevens over de netwerkmap hebt ingevoerd, klikt u op **Opslaan en testen** om te controleren of de link naar de netwerkmap naar behoren werkt. De invoer wordt toegevoegd aan de lijst **Netwerkmap**.

Scannen-naar-e-mail instellen

U kunt de printer gebruiken om documenten te scannen en deze als bijlagen naar een of meer e-mailadressen te verzenden, zonder dat u daarvoor extra scansoftware nodig hebt. U hoeft geen bestanden van uw computer in te scannen en die vervolgens in e-mailberichten bij te sluiten.

Als u de functie Scannen naar e-mail wilt gebruiken, voert u deze voorbereidende stappen uit:

Stel de profielen voor uitgaande e-mail in

Configureer het e-mailadres dat verschijnt in het gedeelte VAN in het e-mailbericht dat door de printer wordt verstuurd. U kunt maximaal 10 profielen voor uitgaande e-mail toevoegen. U kunt de HP-software die op uw computer is geïnstalleerd, gebruiken om deze profielen te maken.

Voeg e-mailadressen toe aan het e-mailadresboek

Beheer de lijst van mensen naar wie u e-mailberichten kunt verzenden vanaf de printer. U kunt maximaal 15 e-mailadressen van contactpersonen toevoegen, plus de corresponderende namen. U kunt ook e-mailgroepen maken. Voor het toevoegen van e-mailadressen kunt u de geïntegreerde webserver van de printer of het bedieningspaneel van de printer gebruiken.

Configureer de overige e-mailopties

U kunt de standaardtekst voor onderwerp en hoofdtekst configureren voor alle e-mailberichten die vanaf de printer worden verzonden. Om deze opties te configureren, kunt u de geïntegreerde webserver van de printer of het bedieningspaneel van de printer gebruiken.

Stap 1: Stel de profielen voor uitgaande e-mail in

Als u het profiel voor uitgaande e-mail wilt instellen dat wordt gebruikt door de printer, voert u de volgende stappen uit voor uw besturingssysteem.

Een profiel voor uitgaande e-mail instellen met de printersoftware (Windows)

1. Open de HP-printersoftware. Zie [Open de HP-printersoftware \(Windows\) op pagina 38](#) voor meer informatie.
2. Ga naar de sectie **Scannen** onder **Afdrukken, scannen faxen** en dubbelklik vervolgens op **Wizard Scannen naar e-mail**.
3. Klik op **Nieuw** en volg de aanwijzingen op het scherm.

 **OPMERKING:** Nadat u het profiel voor uitgaande e-mail hebt ingesteld, kunt u met de geïntegreerde webserver van de printer meer profielen voor uitgaande e-mail toevoegen, e-mailadressen aan het e-mailadresboek toevoegen en andere e-mailopties configureren. Als u wilt dat de geïntegreerde webserver automatisch wordt gestart, moet u ervoor zorgen dat in het laatste venster van de wizard Scannen naar e-mail het selectievakje **Geïntegreerde webserver starten na voltooiing** is ingeschakeld. Wanneer u op **Voltooien** klikt, wordt de geïntegreerde webserver in de standaardbrowser van uw computer weergegeven. Zie [Geïntegreerde webserver op pagina 118](#) voor meer informatie over de geïntegreerde webserver.

Een profiel voor uitgaande e-mail instellen met de printersoftware (OS X)

1. Open het HP Hulpprogramma. Zie [HP-hulpprogramma's \(OS X\) op pagina 117](#) voor meer informatie.
2. Klik op **Scannen naar e-mail** onder de sectie **Scaninstellingen**.
3. Volg de aanwijzingen op het scherm op.
4. Nadat u de vereiste gegevens over de netwerkmap hebt ingevoerd, klikt u op **Opslaan en testen** om te controleren of de link naar de netwerkmap naar behoren werkt. De invoer wordt toegevoegd aan de lijst **Profielen voor uitgaande e-mail**.

Het profiel voor uitgaande e-mail instellen met de Embedded web server (EWS)

1. Open de geïntegreerde webserver (EWS). Zie [Geïntegreerde webserver op pagina 118](#) voor meer informatie.
2. Klik op het tabblad **Home** in het vak **Configuratie** op **Profielen voor uitgaande e-mail**.
3. Klik op **Nieuw** en volg de aanwijzingen op het scherm.
4. Nadat u de vereiste gegevens over de netwerkmap hebt ingevoerd, klikt u op **Opslaan en testen** om te controleren of de link naar de netwerkmap naar behoren werkt. De invoer wordt toegevoegd aan de **Lijst profielen voor uitgaande e-mail**.

Stap 2: Voeg e-mailadressen toe aan het e-mailadresboek

Als u e-mailadressen aan het e-mailadresboek wilt toevoegen, voert u de volgende stappen uit:

1. Open de geïntegreerde webserver (EWS). Zie [Geïntegreerde webserver op pagina 118](#) voor meer informatie.
2. Klik op het tabblad **Scannen op E-mailadresboek**.
3. Klik op **Nieuw** als u één e-mailadres wilt toevoegen.

-Of-

Klik op **Groep** als u een e-maildistributielijst wilt maken.

 **OPMERKING:** Voordat u een e-maildistributielijst kunt maken, moet u al ten minste één e-mailadres aan het e-mailadresboek hebben toegevoegd.

4. Volg de aanwijzingen op het scherm op. Het item wordt aan het **E-mailadresboek** toegevoegd.

 **OPMERKING:** De namen van contactpersonen verschijnen op het bedieningspaneel van de printer en in uw e-mailprogramma.

Stap 3: Configureer de overige e-mailopties

Als u de overige e-mailopties wilt configureren (zoals de standaardtekst voor het onderwerp en het bericht zelf in alle e-mailberichten die worden verzonden vanaf de printer, en de scaninstellingen die worden gebruikt voor het verzenden van e-mail vanaf de printer), voert u de volgende stappen uit:

1. Open de geïntegreerde webserver (EWS). Zie [Geïntegreerde webserver op pagina 118](#) voor meer informatie.
2. Klik op het tabblad **Scannen op E-mailopties**.
3. Pas desgewenst instellingen aan en klik vervolgens op **Toepassen**.

HP Digital Fax instellen

Met HP Digital Fax ontvangt de printer automatisch faxen, die vervolgens rechtstreeks worden opgeslagen in een netwerkmap (Fax naar netwerkmap) of worden doorgestuurd als e-mailbijlagen (Fax naar e-mail).

 **OPMERKING:** U kunt HP Digitale fax configureren voor het gebruik van Fax verzenden naar netwerkmap of van Fax naar e-mail. Je kan deze niet tegelijkertijd gebruiken.

Ontvangen faxen worden opgeslagen als TIFF- (Tagged Image File Format) of PDF-bestanden.

 **VOORZICHTIG:** HP Digital Fax is alleen beschikbaar voor het ontvangen van zwart-witfaxen. Kleurenfaxen worden afgedrukt in plaats van opgeslagen.

HP Digital Fax instellen met de printersoftware (Windows)

1. Open de HP-printersoftware. Zie [Open de HP-printersoftware \(Windows\) op pagina 38](#) voor meer informatie.
2. Ga naar de sectie **Faxen** onder **Afdrukken, scannen & faxen** en dubbelklik vervolgens op **Instellingen Digital Fax**.
3. Volg de aanwijzingen op het scherm op.



OPMERKING: Nadat u HP Digital Fax hebt ingesteld, kunt u de geïntegreerde webserver van de printer gebruiken om de instellingen van HP Digital Fax te bewerken. Als u wilt dat de geïntegreerde webserver automatisch wordt gestart, moet u ervoor zorgen dat in het laatste venster van de wizard Digital Fax Setup het selectievakje **Geïntegreerde webserver starten na voltooiing** is ingeschakeld. Wanneer u op **Voltooiën** klikt, wordt de geïntegreerde webserver in de standaardbrowser van uw computer weergegeven. Zie [Geïntegreerde webserver op pagina 118](#) voor meer informatie over de geïntegreerde webserver.

HP Digital Fax instellen met de printersoftware (OS X)

1. Open het HP Hulpprogramma. Zie [HP-hulpprogramma's \(OS X\) op pagina 117](#) voor meer informatie.
2. Klik op **Digitaal faxarchief**.
3. Volg de aanwijzingen op het scherm op.
4. Nadat u de vereiste gegevens hebt ingevoerd, klikt u op **Opslaan en testen** om te controleren of de link naar de netwerkmap naar behoren werkt.

HP Digital Fax instellen met de Embedded web server (EWS)

1. Klik op het tabblad **Home** in het vak **Configuratie** op **Fax naar e-mail/netwerkmap**.
2. Volg de aanwijzingen op het scherm op.
3. Nadat u de vereiste gegevens hebt ingevoerd, klikt u op **Opslaan en testen** om te controleren of de link naar de netwerkmap naar behoren werkt.

De HP Digital Solutions gebruiken

Als u de HP Digital Solutions wilt gebruiken die beschikbaar zijn voor de printer, volgt u de aanwijzingen op die in uw situatie van toepassing zijn.

HP Scannen-naar-netwerkmap gebruiken

1. Plaats het origineel met de afdrukszijde naar beneden tegen de rechterbenedenhoek van de glasplaat of met de afdrukszijde naar boven in de ADF. Zie [Een origineel op de glasplaat plaatsen op pagina 28](#) of [Plaats een origineel in de documentinvoer op pagina 29](#) voor meer informatie.
2. Raak **Scannen** en vervolgens **Netwerkmap** aan.
3. Selecteer op het scherm van het bedieningspaneel de naam van de map die u wilt gebruiken.
4. Voer de pincode in indien dit wordt gevraagd.
5. Pas eventueel scaninstellingen aan en druk dan op **Start scannen**.



OPMERKING: De verbinding kan enige tijd in beslag nemen, afhankelijk van het netwerkverkeer en de verbindingssnelheid.

Scannen naar e-mail gebruiken

1. Plaats het origineel met de afdrukszijde naar beneden tegen de rechterbenedenhoek van de glasplaat of met de afdrukszijde naar boven in de ADF. Zie [Een origineel op de glasplaat plaatsen op pagina 28](#) of [Plaats een origineel in de documentinvoer op pagina 29](#) voor meer informatie.
2. Raak **Scannen** aan en raak vervolgens **E-mail** aan.

3. Op het scherm van het bedieningspaneel selecteert u de naam die correspondeert met het profiel voor uitgaande e-mail dat u wilt gebruiken.
4. Voer de pincode in indien dit wordt gevraagd.
5. Selecteer het AAN-adres (de e-mailontvanger) of voer een e-mailadres in.
6. Voer het ONDERWERP voor het e-mailbericht in of wijzig het.
7. Pas eventueel scaninstellingen aan en druk dan op **Start scannen**.



OPMERKING: De verbinding kan enige tijd in beslag nemen, afhankelijk van het netwerkverkeer en de verbindingssnelheid.

HP Digital Fax gebruiken

Nadat u HP Digital Fax hebt geïnstalleerd, worden zwart-witfaxen die u ontvangt, standaard afgedrukt en vervolgens opgeslagen op de aangewezen bestemming. Hiervoor wordt de door u opgegeven netwerkmap of het door u opgegeven e-mailadres gebruikt:

- Als u Fax naar netwerkmap gebruikt, wordt dit proces op de achtergrond uitgevoerd. HP Digital Fax meldt u niet wanneer faxen worden opgeslagen in de netwerkmap.
- Als u gebruik maakt van Fax naar e-mail en als uw e-mailprogramma u meldt wanneer er nieuwe berichten zijn in uw postvak IN, kunt u zien wanneer u nieuwe faxberichten hebt ontvangen.

Near field communication (NFC)

Met Near field communication (NFC) kunt u snel documenten en afbeeldingen afdrukken vanaf een mobiel apparaat (bijv. smartphone of tablet) door het tegen de printer te houden. Zoek naar  aan de voorkant van de printer, dicht bij het bedieningspaneel, raak deze plaats aan met uw mobiel toestel om af te drukken.

Voor meer informatie over ondersteunde mobiele toestellen en functies, gaat u naar de website van HP Mobile Printing (www.hp.com/go/mobileprinting).



OPMERKING: Deze functie is beschikbaar voor sommige modellen van de printer.

Zorg ervoor dat uw mobiele apparaten NFC ondersteunen en dat de functie NFC is ingeschakeld op de printer om hiervan gebruik te kunnen maken.

Elementaire informatie over papier

De printer is ontwikkeld voor het correct verwerken van de meeste afdrukmaterialen voor kantoorgebruik. Wij raden aan om enkele afdrukmaterialen te testen voordat u er grote hoeveelheden van aankoopt. Gebruik HP-afdrukmateriaal voor de beste afdrukkwaliteit. Bezoek de website van HP op www.hp.com voor meer informatie over HP-afdrukmateriaal.



HP beveelt gewoon papier met het ColorLok-logo aan voor het afdrucken van alledaagse documenten. Alle papiersoorten met het ColorLok-logo werden door derden getest om te voldoen aan de hoogste maatstaven van betrouwbaarheid en afdrukkwaliteit, en produceren documenten met heldere, levendige kleuren, donkerder zwart, en droger sneller dan andere gewone papiersoorten. Zoek naar papier met het ColorLok-logo in verschillende gewichten en formaten van grote papierfabrikanten.

Dit gedeelte bevat de volgende onderwerpen:

- [Aanbevolen papiersoorten om af te drukken](#)
- [HP-papier bestellen](#)
- [Tips voor de keuze en het gebruik van papier](#)

Aanbevolen papiersoorten om af te drukken

Voor een optimale afdrukkwaliteit adviseren wij u alleen HP-papier te gebruiken dat voor deze bepaalde afdruktaak is bedoeld.

Het is mogelijk dat in uw land/regio bepaalde papiersoorten niet beschikbaar zijn.

Foto's printen

- **HP Premium Plus fotopapier**

HP Premium Plus fotopapier is het beste fotopapier van HP voor de best mogelijke fotokwaliteit. Met HP Premium Plus fotopapier drukt u de mooiste foto's af die meteen droog zijn. U kunt ze dus meteen na het afdrucken doorgeven. Dit papier is verkrijgbaar in diverse formaten, waaronder A4, 21,6 x 27,9 cm (8,5 x 11 inch), 10 x 15 cm (4 x 6 inch), 13 x 18 cm (5 x 7 inch) en A3 en in twee afwerkingen – glanzend of licht glanzend (halfglanzend). Ideaal om in te kaderen, als presentatie of om uw beste foto's en speciale fotoprojecten uit te delen. HP Premium Plus fotopapier biedt uitzonderlijke, duurzame resultaten van een professionele kwaliteit.

- **HP Geavanceerd fotopapier**

Dit dikke fotopapier heeft een sneldrogende, veegvaste afwerking. Het papier is bestand tegen water, vegen, vingerafdrukken en vochtigheid. De foto's die u op deze papiersoort afdrukt, lijken op foto's die u in een winkel hebt laten afdrucken. Het is verkrijgbaar in diverse formaten, waaronder A4, 8,5 x 11 inch 10 x 15 cm (4 x 6 inch), 13 x 18 cm (5 x 7 inch). Het is zuurvrij voor duurzame documenten.

- **HP Everyday fotopapier**

Druk kleurige, alledaagse snapshots goedkoop af, met papier dat is ontworpen voor gewone fotoafdrukken. Dit voordelige fotopapier droogt snel en is direct te verwerken. Dit papier produceert scherpe foto's met elke inkjetprinter. Het is verkrijgbaar met semi-glanzende afwerking in diverse formaten, waaronder A4, 8,5 x 11 inch en 10 x 15 cm (4 x 6 inch). Het is zuurvrij voor duurzame documenten.

Zakelijke documenten

- **HP Premium presentatiepapier 120 g mat of HP professioneel papier 120 mat**

Deze papieren zijn zware dubbelzijdige mate papieren, perfect voor presentaties, plannen, rapporten en nieuwsbrieven. Ze zijn extra zwaar voor een imponerende uitstraling.

- **HP brochurepapier 180 g glanzend of HP professioneel papier 180 glanzend**

Papier is glanzend gecoat aan twee zijden voor dubbelzijdig afdrucken. Dit papier is een ideale keuze voor reproducties van fotokwaliteit, omslagen van bedrijfsrapporten, speciale presentaties, brochures, mailings en kalenders.

- **HP brochurepapier 180 g mat of HP professioneel papier 180 mat**

Papier is mat gecoat aan twee zijden voor dubbelzijdig afdrucken. Dit papier is een ideale keuze voor reproducties van fotokwaliteit, omslagen van bedrijfsrapporten, speciale presentaties, brochures, mailings en kalenders.

Standaard afdrucken

- **HP Helderwit Inkjetpapier**

HP Helderwit Inkjetpapier levert contrastrijke kleuren en scherp afgedrukte tekst op. Dit papier is dik genoeg voor dubbelzijdig afdrucken in kleur, zodat het ideaal is voor nieuwsbrieven, rapporten en folders. Het heeft ColorLok-technologie voor minder vlekken, krachtigere zwart en scherpe kleuren.

- **HP -afdrukpapier**

HP Printing Paper is multifunctioneel papier van hoge kwaliteit. Hiermee vervaardigt u documenten die er veel professioneler uitzien dan documenten die op standaardpapier of kopieerpapier zijn afgedrukt. Het heeft ColorLok-technologie voor minder vlekken, krachtigere zwart en scherpe kleuren. Het is zuurvrij voor duurzame documenten.

- **HP Office Paper**

HP Office Paper is multifunctioneel papier van hoge kwaliteit. Het is geschikt voor kopieën, schetsen, memo's en andere alledaagse documenten. Het heeft ColorLok-technologie voor minder vlekken, krachtigere zwart en scherpe kleuren. Het is zuurvrij voor duurzame documenten.

- **HP Office Gerecycled papier**

HP Office gerecycled papier is multifunctioneel papier van hoge kwaliteit, gemaakt met 30 % gerecyclede vezels. Het beschikt over de ColorLok-technologie voor minder vlekken, krachtiger zwart en levendige kleuren.

Speciale projecten

- **HP Opstrijkpapieren**

HP Opstrijkpapieren (voor lichtgekleurd of wit textiel) is het ideale materiaal voor het maken van uw eigen T-shirts met uw digitale foto's.

HP-papier bestellen

De printer is ontwikkeld voor het correct verwerken van de meeste afdrukmaterialen voor kantoorgebruik. Gebruik HP-afdruk materiaal voor de beste afdrukkwaliteit. Bezoek de website van HP op www.hp.com voor meer informatie over HP-afdruk materiaal.

HP raadt eenvoudig papier met het ColorLok-logo aan voor het afdrucken en kopiëren van alledaagse documenten. Al het papier met het ColorLok-logo is onafhankelijk getest om aan de

hoogste standaarden van betrouwbaarheid en afdrukkwaliteit te voldoen, en documenten te produceren met heldere kleuren, scherper zwart en die sneller drogen dan normaal eenvoudig papier. Zoek naar papier met het ColorLok-logo in verschillende gewichten en formaten van grote papierfabrikanten.

U kunt HP-papier en andere benodigdheden online kopen via www.hp.com. Gebruik de link **Producten en dienste knopen**.

Tips voor de keuze en het gebruik van papier

Voor de beste resultaten moet u zich aan de volgende richtlijnen houden.

- Plaats slechts een papiersoort tegelijkertijd in een lade of automatische documentinvoer (ADF).
- Zorg ervoor dat het papier goed in de lades en de ADF is geplaatst.
- Plaats niet te veel papier in de lade of de ADF.
- Om papierstoringen, een matige afdrukkwaliteit en andere afdrukproblemen te vermijden, kunt u de volgende papiersoorten beter niet in de lades of ADF plaatsen:
 - Formulieren die uit meerdere delen bestaan
 - Afdruk materiaal dat is beschadigd, gekruld of verkreukeld
 - Papier met uitsparingen of perforaties.
 - Papier met een zware textuur of reliëf of afdruk materiaal dat inkt niet goed absorbeert
 - Afdruk materiaal dat te dun is of gemakkelijk kan worden uitgerekt
 - Papier met nietjes of paperclips

Zie [Plaats papier op pagina 24](#) of [Plaats een origineel in de documentinvoer op pagina 29](#) voor meer informatie over het plaatsen van papier.

Plaats papier

Dit gedeelte bevat aanwijzingen voor het plaatsen van afdrukmetaal in de printer.

- Afdrukmetaal met een standaardformaat plaatsen
- Enveloppen plaatsen
- Kaarten en fotopapier plaatsen

Afdrukmetaal met een standaardformaat plaatsen

Gewoon papier plaatsen:

1. Trek de hoofd invoerlade naar buiten.

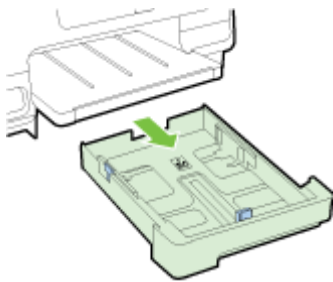

2. Schuif de breedtegeleiders voor het papier zo ver mogelijk naar buiten.
3. Plaats het papier met de afdrukzijde naar beneden in het midden van de lade.

Zorg ervoor dat de stapel papier zover mogelijk in de printer wordt geplaatst en de lijnmarkering in de lade niet overschrijdt. Voor meer help kunt u het diagram in de lade raadplegen.

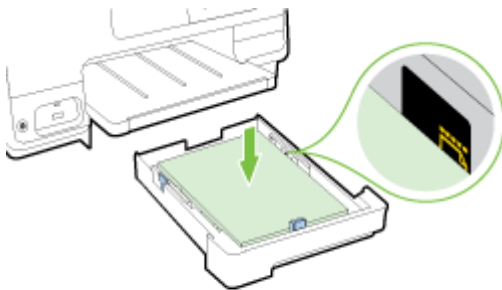

 **OPMERKING:** Vul nooit papier bij terwijl de printer nog aan het afdrukken is.

4. Schuif de breedtegeleiders voor het papier in de lade tot ze de rand van de stapel papier raken en schuif de lade naar binnen.

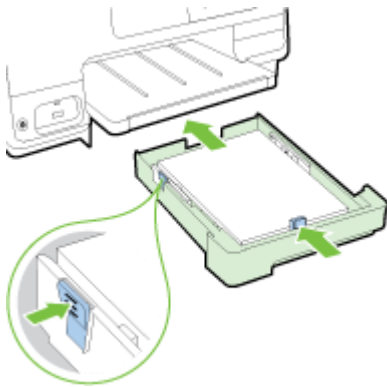

 **OPMERKING:** Om papier met een geldig formaat te laden, drukt u op het blauwe klepje onderaan de invoerlade en trekt u de lade volledig uit.

5. Trek het verlengstuk van de uitvoerlade naar buiten tot het gewenste papierformaat.

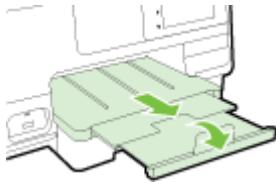

 **OPMERKING:** Raadpleeg [Een tweede lade plaatsen en gebruiken \(Lade 2\)](#) op pagina 31 om papier in een tweede lade te plaatsen.

Enveloppen plaatsen

Een envelop plaatsen:

 **OPMERKING:** Als uw printer over een tweede lade beschikt (lade 2), mag u geen enveloppen in deze sleuf plaatsen om af te drukken.

1. Trek de hoofdinvoerlade naar buiten.

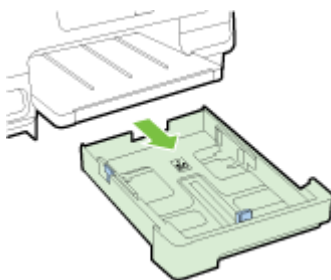

2. Plaats de enveloppen met de afdrukzijde naar beneden volgens de afbeelding.

Zorg ervoor dat de stapel enveloppen de lijnmarkering onderaan in de lade niet overschrijdt. Voor meer help kunt u het diagram in de lade raadplegen.

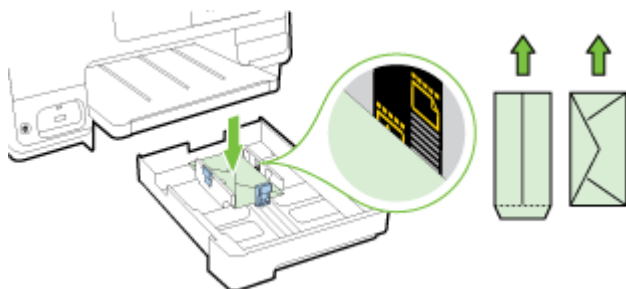

 **OPMERKING:** Vul nooit enveloppen bij terwijl de printer nog aan het afdrucken is.

3. Schuif de breedtegeleiders voor het papier in de lade tot ze de rand van de stapel enveloppen raken en schuif de lade naar binnen.

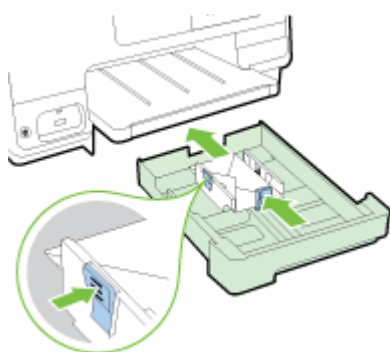

4. Trek het verlengstuk van de uitvoerlade naar buiten tot het gewenste papierformaat.

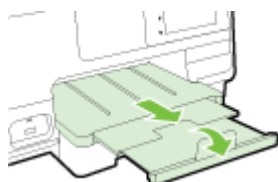

Kaarten en fotopapier plaatsen

Kaarten en fotopapier plaatsen

Als uw printer over een tweede lade beschikt (lade 2), mag u geen kaarten of fotopapier in deze sleuf plaatsen om af te drukken.

1. Trek de hoofd invoerlade naar buiten.

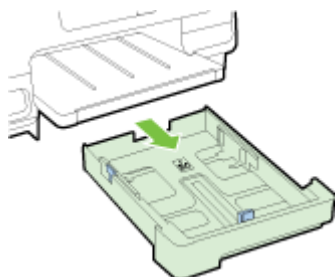

2. Plaats het papier met de afdrukzijde naar beneden in het midden van de lade.

Zorg ervoor dat de stapel papier zover mogelijk in de printer wordt geplaatst en de lijnmarkering onderaan de lade niet overschrijdt. Voor meer help kunt u het diagram in de lade raadplegen.

Als het fotopapier een tab langs de rand heeft, zorg er dan voor dat de tab naar de voorkant van de printer wijst.

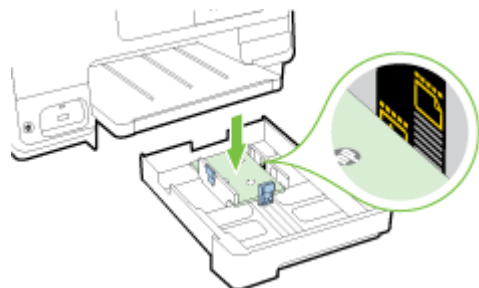

 **OPMERKING:** Vul nooit papier bij terwijl de printer nog aan het afdrucken is.

3. Schuif de breedtegeleiders voor het papier in de lade tot ze de rand van de stapel papier raken en schuif de lade naar binnen.

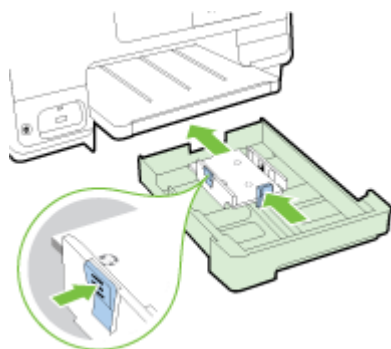



4. Trek het verlengstuk van de uitvoerlade naar buiten tot het gewenste papierformaat.



Een origineel op de glasplaat plaatsen

U kunt originelen van maximaal Legal-formaat kopiëren, scannen of faxen door ze op de glasplaat te plaatsen.

 **OPMERKING:** Veel van de speciale functies werken niet juist als de glasplaat en klep niet schoon zijn. Zie Onderhoud van de printer op pagina 35 voor meer informatie.

 **OPMERKING:** Verwijder alle originelen uit de documentinvoerlade voordat u de klep van de printer optilt.

Een origineel op de glasplaat van de scanner plaatsen

Gebruik deze stappen om een origineel op de glasplaat van de scanner te plaatsen.

1. Til de scannerklep op.
2. Plaats uw origineel met de afdrukkzijde naar beneden op de glasplaat van de scanner tegen de markeringen op de rand, zoals aangegeven op de afbeelding.

 **OPMERKING:** Als u de glasplaat van de scanner gebruikt, moet u ervoor zorgen dat de automatische documentinvoer (ADF) leeg is. Anders zal de printer het document in de automatische documentinvoer gebruiken in plaats van de pagina op de glasplaat.



3. Sluit de klep.

Plaats een origineel in de documentinvoer

U kunt een document kopiëren, scannen of faxen door het in de documentinvoer te plaatsen.

⚠ VOORZICHTIG: Plaats geen foto's in de documentinvoer; dit kan uw foto's beschadigen. Gebruik enkel papier dat door de documentinvoer wordt ondersteund.

Zie [Tips voor de keuze en het gebruik van papier op pagina 23](#) voor meer informatie.

📄 OPMERKING: Het scannen van dubbelzijdige documenten op A4, Letter- of Legal-papierformaten wordt enkel ondersteund door bepaalde ADF-modellen voor printers.

📄 OPMERKING: Bepaalde functies, zoals de kopieerfunctie **Aanpassen aan pagina**, werken niet wanneer u originelen in de ADF plaatst. U moet de originelen op de glasplaat leggen.

De documentinvoerlade kan maximaal 35 of 50 vellen gewoon A4, Legal- of Letter-papier bevatten, afhankelijk van het printermodel.

Om een origineel in de documentinvoer te laden

Gebruik deze stappen om een document in de ADF te plaatsen.

1. Plaats uw origineel met de bedrukte zijde in de ADF.
 - a. Wanneer u een origineel document plaatst in staande afdrukstand, plaats de pagina's dan zo dat de bovenrand van het document eerst wordt ingevoerd. Wanneer u een origineel document plaatst in liggende afdrukstand, plaats de pagina's dan zo dat de linkerrand van het document eerst wordt ingevoerd.
 - b. Schuif het papier in de automatische documentinvoer totdat u een pieptoon hoort of een bericht op het scherm ziet dat aangeeft dat de geplaatste pagina's zijn gedetecteerd.

💡 TIP: Raadpleeg het diagram in de ADF voor hulp bij het laden van originelen in de documentinvoerlade.

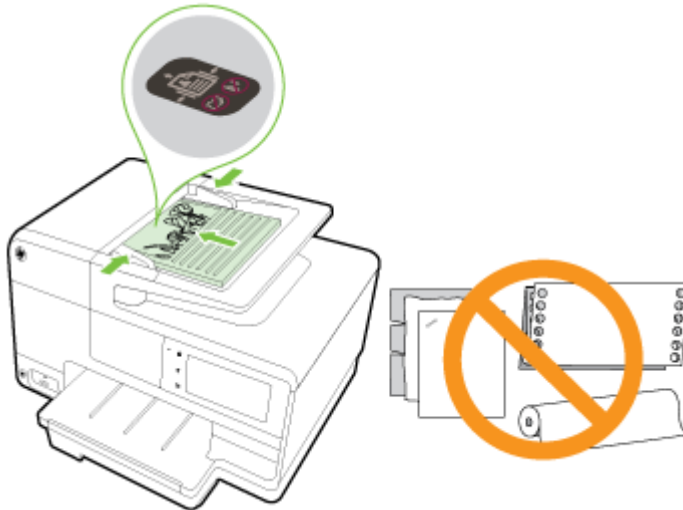

2. Schuif de breedtegeleiders voor het papier tegen de linker- en rechterrands van het papier.

Plaats een USB-stick

Gebruik de USB-poort vooraan de printer, u kunt een USB-opslagapparaat aansluiten. U kunt ook bestanden van het opslagapparaat overbrengen naar uw computer of bestanden scannen van de USB-stick naar de printer.

 **VOORZICHTIG:** Als u een USB-stick probeert te verwijderen terwijl deze wordt gelezen, kan dit de bestanden op de stick beschadigen. U kunt een USB-stick alleen veilig verwijderen als het statuslampje niet knippert.

 **OPMERKING:** De printer ondersteunt geen gecodeerde USB-sticks.

Verbinden met een USB-stick

▲ Sluit de USB-stick aan op de USB-poort aan de achterzijde van de printer.

 **OPMERKING:** Als uw USB-apparaat vanwege zijn afmetingen niet in de poort past of als de connector op het apparaat kleiner is dan 11 millimeter (0,43 inch), moet u een USB-verlengkabel kopen om het apparaat met die poort te kunnen gebruiken.

Toebehoren instellen en gebruiken

Raadpleeg de volgende secties als u toebehoren wilt installeren en instellen (bijvoorbeeld een tweede lade of duplexmodule).

Wanneer u meer dan een lade gebruikt, kunt u de ladefuncties gebruiken voor een beter gebruikskomfort.

 **OPMERKING:** U kunt toebehoren online kopen op www.hp.com. Klik op **Producten en diensten knopen**.

- Zie [Installeer het accessoire voor automatisch dubbelzijdig afdrucken \(duplexmodule\)](#) op pagina 31 om een duplexeenheid te installeren.
- Zie [Een tweede lade plaatsen en gebruiken \(Lade 2\)](#) op pagina 31 om een tweede lade te installeren.
- Zie [Werken met laden op pagina 32](#) voor meer informatie over ladefuncties.

Installeer het accessoire voor automatisch dubbelzijdig afdrucken (duplexmodule).

Zie [Dubbelzijdig afdrucken \(duplexen\)](#) op pagina 48 voor meer informatie over dubbelzijdig afdrucken.

Een duplexeenheid installeren

- ▲ Schuif de duplexeenheid in de achterzijde van de printer tot ze vastklikt.

Druk niet op de knoppen aan de zijkanten van de duplexeenheid terwijl u de ze installeert; gebruik ze enkel om de eenheid uit de printer te verwijderen

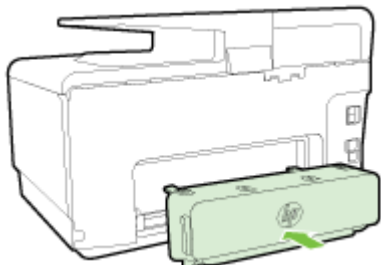

Een tweede lade plaatsen en gebruiken (Lade 2)

Lade 2 installeren

1. Pak de lade uit, verwijder verpakkingstape en -materiaal en verplaats de lade naar de voorbereide locatie.

Het oppervlak moet stevig en vlak zijn.

2. Schakel de printer uit, haal het stroom snoer uit het stopcontact.
3. Plaats de printer boven op de lade.

 **VOORZICHTIG:** Plaats uw vingers en handen niet aan de onderzijde van de printer.

4. Sluit het netsnoer aan en zet de printer aan.
5. Activeer lade 2 in het printerstuurprogramma.
Zie [Werken met laden op pagina 32](#) voor meer informatie.

Papier in Lade 2 plaatsen

Lade 2 ondersteunt enkel normaal papier dat niet kleiner is dan A4 of Letter-formaten. Zie [Capaciteit invoerlade op pagina 169](#) voor meer informatie over de capaciteit van de invoerlade.

1. Pak de lade onder aan de voorkant vast en trek de lade uit de printer.

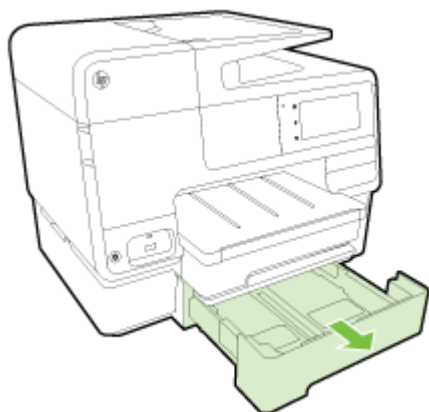

2. Plaats het papier met de afdrukkzijde naar beneden in het midden van de lade.

Zorg ervoor dat de stapel overeenkomt met de lijn van de breedtegeleider voor het papier en de lijnmarkering in de lade niet overschrijdt.



OPMERKING: U kunt alleen gewoon papier in lade 2 plaatsen.

3. Schuif de breedtegeleiders voor het papier in de lade tegen het geplaatste formaat papier.



4. Plaats de lade voorzichtig terug.
5. Trek het verlengstuk van de uitvoerlade naar buiten.

Werken met laden

Bij gebruik van meer dan een lade, kunt u de voorziene ladefuncties gebruiken en de instellingen aanpassen voor een betere gebruikservaring.

Standaard haalt de printer papier uit Lade 1. Als Lade 1 leeg is en Lade 2 is geplaatst en papier bevat, zal de printer papier halen uit Lade 2.

U kunt dit wijzigen met de volgende functies:

- **Standaardlade:** De standaardlade instellen waaruit de printer eerst papier haalt.
- **Ladevergrendeling:** Vergrendel een lade tegen onbedoeld gebruik; bijvoorbeeld wanneer u speciaal papier hebt geplaatst (zoals papier met hoofding of voorgedrukt papier).

De printer zal de vergrendelde lade niet gebruiken, zelfs niet wanneer de andere lade leeg is.

 **OPMERKING:** Voor een betere ervaring is het raadzaam om één papiersoort in de lade te plaatsten.

 **OPMERKING:** Lade 2 ondersteunt enkel normaal papier.

Om dit te verwezenlijken:	Voer de volgende stappen uit
Plaats papier in beide laden en gebruik papier uit een lade als de andere lade leeg is.	<ul style="list-style-type: none"> • Plaats papier in beide laden. Zie Plaats papier op pagina 24 voor meer informatie. • Schakel de ladevergrendeling uit.
Plaats papier in beide laden en gebruik papier uit een van de laden als eerste.	<ul style="list-style-type: none"> • Plaats papier in beide laden. • Stel de gewenste lade in als standaardlade.
U kunt kiezen tussen normaal papier en een andere papiersoort die u occasioneel gebruikt.	<ul style="list-style-type: none"> • Plaats speciaal papier in de hoofdinvoerlade en normaal papier in Lade 2.
OPMERKING: Voor een betere ervaring is het raadzaam om één papiersoort in de lade te plaatsten.	<ul style="list-style-type: none"> • Vergrendel de hoofdinvoerlade en stel Lade 2 in als standaardlade.

De lade-instellingen wijzigen

 **OPMERKING:** U kunt ook de lade-instellingen wijzigen met de printersoftware of EWS.

Zie [Geïntegreerde webserver op pagina 118](#) and [Open de HP-printersoftware \(Windows\) op pagina 38](#) voor toegang tot EWS en de printersoftware.

1. Zorg ervoor dat de printer is ingeschakeld.
2. Zorg ervoor dat u de automatische selectie van de papierbron hebt ingeschakeld.
3. Raak het scherm van het bedieningspaneel aan en laat uw vinger erover glijden. Raak dan **Installatie** aan.
4. Raak **Lade instellen** en vervolgens **Standaardlade** of **Lade vergrendelen** aan en selecteer de geschikte optie.

De automatische selectie van lade of papierbron (Windows)

1. Ga, afhankelijk van het besturingssysteem, op een van de volgende manieren te werk:
 - **Windows 8:** Klik in het **Start**-scherm op **Bedieningspaneel** en **Apparaten en printers bekijken**; klik met de rechtermuisknop op het pictogram en vervolgens op **Afdrukvoorkeuren**.
 - **Windows 7:** Klik op **Start**, klik op **Apparaten en printers**; klik met de rechtermuisknop op **Afdrukvoorkeuren** en selecteer uw printernaam.
 - **Windows Vista** en **Windows XP:** Klik op **Start** en vervolgens op **Printers** of **Printers en faxapparaten**; klik met de rechtermuisknop op het pictogram van de printer en kies **Afdrukvoorkeuren**.
2. Klik in het dialoogvenster **Afdrukvoorkeuren** op het tabblad **Papier/kwaliteit**.

3. Selecteer **Automatisch printer selecteren** in de vervolgkeuzelijst **Papierinvoer** bij **Ladeselectie**.
4. Dubbelklik **OK** om de pagina's te sluiten en de wijzigingen toe te passen.

De automatische selectie van lade of papierbron (OS X)

1. In het menu **Bestand** in uw software kiest u **Afdrukken**.
2. Zorg ervoor dat uw printer is geselecteerd.
3. Selecteer **Automatisch selecteren** uit de vervolgkeuzelijst **Bron**.

Ga als volgt te werk als u geen opties ziet in het dialoogvenster Afdrukken.

- **OS X v10.6:** Klik op het blauwe driehoekje naast de Printerselectie om naar de afdrুকopties te gaan.
- **OS X Lion en Mountain Lion:** Klik op **Details weergeven** om de afdrুকopties te bekijken.

Onderhoud van de printer

Aan de hand van de instructies in dit gedeelte kunt u ervoor zorgen dat de printer optimaal blijft functioneren. Voer de volgende onderhoudsprocedures uit voor zover nodig.

- De glasplaat van de scanner reinigen
- De buitenkant reinigen
- De automatische documentinvoer reinigen.

De glasplaat van de scanner reinigen

Stof of vuil op de glasplaat van de scanner, op de binnenkant van de scannerklep of het scannerkader kunnen de werking van het apparaat vertragen en een negatieve invloed hebben op speciale functies, zoals het aanpassen van kopieën aan een bepaald paginaformaat.

De glasplaat van de scanner reinigen

1. Schakel de printer uit met  (de Aan/uit-knop) en verwijder het stroomsnoer uit het stopcontact.
2. Til de scannerklep op.
3. Reinig het glas en de binnenkant van het deksel met een zachte, pluisvrije doek waarop een zacht glasreinigingsmiddel is gespreid.



⚠ VOORZICHTIG: Gebruik alleen een glasreiniger om de glasplaat van de scanner te reinigen. Vermijd het gebruik van schoonmaakmiddelen met schuurmiddel, aceton, benzeen en koolstoftetrachlorine. Deze producten kunnen de glasplaat van de scanner beschadigen. Vermijd eveneens het gebruik van isopropylalcohol. Dit laat strepen achter op de glasplaat van de scanner.

VOORZICHTIG: Spuit de glasreiniger niet rechtstreeks op de glasplaat van de scanner. Wanneer u teveel product gebruikt, kan het onder de glasplaat van de scanner doorlekken en de scanner beschadigen.

4. Sluit de scannerklep en zet de printer aan.

De buitenkant reinigen

⚠ WAARSCHUWING! Schakel de printer uit met  (de Aan/uit-knop) en haal het netsnoer uit het stopcontact voordat u de printer gaat reinigen.

Gebruik een zachte, vochtige, pluisvrije doek om stof en vlekken van de behuizing te verwijderen. Zorg ervoor dat er geen vloeistoffen in de printer of op het bedieningspaneel van de printer terechtkomen.

De automatische documentinvoer reinigen.

Als de automatische documentinvoer meerdere pagina's tegelijk ontvangt of als deze geen gewoon papier ontvangt, kunt u de rollen en het scheidingsmechanisme reinigen.

De rollers of het scheidingskussen reinigen

1. Schakel de printer uit met  (de Aan/uit-knop) en verwijder het stroomsnoer uit het stopcontact.
2. Verwijder eventuele originelen uit de documentlader.
3. Til de klep van de automatische documentinvoer op (1).

Zo kunt u goed bij de rollers (2) en het scheidingskussen (3).

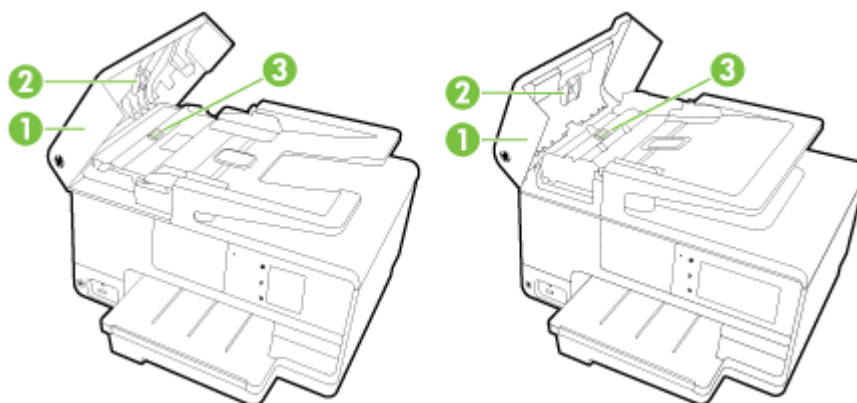

1	Klep van de automatische documentinvoer
2	Rollen
3	Scheidingskussen

4. Bevochtig een schone pluisvrije doek met gedestilleerd water en wring de overtollige vloeistof uit de doek.
5. Gebruik de bevochtigde doek om de rollers of het scheidingskussen te reinigen.

 **OPMERKING:** Als het niet lukt om de aanslag te verwijderen met behulp van gedestilleerd water kunt u eventueel isopropylalcohol gebruiken.

6. Sluit het deksel van de automatische documentinvoer.

De printer bijwerken

HP werkt er altijd aan om de prestaties van zijn printers te verbeteren en u de laatste functies te bieden.

 **OPMERKING:** Normaal controleert de printer automatisch op updates wanneer hij is verbonden met het netwerk en webservices zijn ingeschakeld.

De printer bijwerken met het bedieningspaneel van de printer

1. Raak op het bedieningspaneel van de printer  (HP ePrint) aan, raak **OK** aan, raak **Instellingen** aan en raak vervolgens **Printerupdate** aan.
2. Raak **Productupdate zoeken** aan en volg de instructies op het scherm.

De printer automatisch laten zoeken naar updates

 **OPMERKING:** De standaardinstelling van **Automatische updates** is **Aan**.

1. Raak op het bedieningspaneel van de printer  (HP ePrint) aan, raak **OK** aan, raak **Instellingen** aan en raak vervolgens **Printerupdate** aan.
2. Raak **Automatisch bijwerken** aan en raak vervolgens **Aan** aan.

De printer bijwerken met de embedded web server (EWS)

1. Open EWS.
Zie [Geïntegreerde webserver op pagina 118](#) voor meer informatie.
2. Klik op de tab **Webservices**.
3. Klik in het gedeelte **Instellingen webservices** op **Productupdate** en op **Nu controleren**, en volg de instructies op het scherm.
4. Als de optie Productupdate niet beschikbaar is, volg dan deze instructies:
 - a. In het gedeelte **Instellingen webservices** klikt u op **Installatie**, dan op **Doorgaan** en volgt u de instructies op het scherm.
 - b. Wanneer u dit wordt gevraagd, kiest u ervoor om de printer te laten controleren op updates en deze te installeren.

 **OPMERKING:** Als er een printerupdate beschikbaar is, zal de printer de update downloaden en installeren en vervolgens opnieuw opstarten.

 **OPMERKING:** Als er u wordt gevraagd naar proxy-instellingen en als uw netwerk proxy-instellingen gebruikt, volgt u de instructies op het scherm om een proxyserver in te stellen. Als u niet beschikt over de details, neem dan contact op met uw netwerkbeheerder of de persoon die het netwerk heeft ingesteld.

Open de HP-printersoftware (Windows)

Na het installeren van de HP-printersoftware kunt u, afhankelijk van uw besturingssysteem, het volgende doen:

- **Windows 8:** Klik met de rechtermuisknop op een leeg gebied van het Start-scherm en klik op **Alle apps** op de app-balk en selecteer de printernaam.
- **Windows 7, Windows Vista en Windows XP:** Klik in het bureaublad op **Start**, selecteer **Alle programma's**, klik op **HP** en klik op de map van de printer. Selecteer dan het pictogram met de printernaam.

De printer uitschakelen

Schakel de printer uit door te drukken op  (de Aan/uit-knop) op de printer. Wacht tot het lampje uitgaat voor u de stekker loskoppelt of een wandschakelaar omzet.

⚠ VOORZICHTIG: Als u de printer verkeerd uitschakelt, wordt de wagen met de printcartridges mogelijk niet op de juiste positie teruggezet. Dit kan problemen met de printcartridges en de afdrukkwaliteit veroorzaken.

Standaardwaarden

Als u bepaalde functies wilt uitschakelen of instellingen wilt wijzigen, kunt u de printer herstellen naar de oorspronkelijke fabrieks- of netwerkinstellingen.

De printer herstellen naar de oorspronkelijke fabrieksinstellingen

1. Raak het scherm van het bedieningspaneel aan en laat uw vinger erover glijden. Raak dan **Installatie** aan.
2. Druk op **Hulpprogramma's**.
3. Raak **Fabrieksinstellingen herstellen** aan, en raak vervolgens **Ja** aan.
Er verschijnt nu een bericht dat meldt dat de fabrieksinstellingen werden hersteld.
4. Druk op **OK**.

De printer herstellen naar de oorspronkelijke netwerkinstellingen

1. Raak het scherm van het bedieningspaneel aan en laat uw vinger erover glijden. Raak **Installatie** en vervolgens **Netwerk instellen**.
2. Raak **Netwerkinstellingen herstellen** aan, en raak vervolgens **Ja** aan.
Een bericht verschijnt waarin staat dat de standaardinstellingen van het netwerk zijn hersteld.
3. Raak **OK** aan.
4. Druk de netwerkconfiguratiepagina af en controleer of de netwerkinstellingen zijn hersteld.
Zie [Netwerkconfiguratiepagina op pagina 126](#) voor meer informatie.

 **OPMERKING:** Voorheen geconfigureerde draadloze instellingen worden verwijderd wanneer u de netwerkinstellingen van de printer worden teruggezet.

 **TIP:** Ga naar de HP-website voor online ondersteuning op www.hp.com/support voor informatie en hulpmiddelen waarmee u veelvoorkomende printerproblemen kunt verhelpen.

(Windows) Indien u problemen ondervindt met het afdrukken, [kunt u de HP Print and Scan Doctor](#) voor afdrukken downloaden om het probleem automatisch op te lossen. Dit hulpprogramma zal proberen om het probleem vast te stellen en op te lossen. HP Print and Scan Doctor zijn mogelijk niet beschikbaar in uw taal.

3 Afdrukken

De meeste afdrukinstellingen worden in de software automatisch afgehandeld. Wijzig de instellingen uitsluitend handmatig indien u de afdrukkwaliteit wilt veranderen, u wilt afdrukken op speciale papiersoorten of als u speciale functies wilt gebruiken.

Zie [Elementaire informatie over papier op pagina 21](#) voor meer informatie over het selecteren van de beste afdrukmaterialen voor uw documenten.

Kies een afdruktaak om verder te gaan:



[Documenten afdrukken op pagina 42](#)



[Afdrukken op enveloppen op pagina 43](#)



[Foto's afdrukken op pagina 45](#)

Documenten afdrukken

 **TIP:** Deze printer bevat HP ePrint, een gratis dienst van HP waarmee u op elk ogenblik en vanaf elke locatie documenten kunt afdrukken met uw printer voorzien van HP ePrint, zonder extra software of printerstuurprogramma's. Zie [HP ePrint op pagina 91](#) voor meer informatie.

Afdrukken vanuit software (Windows)

1. Plaats papier in de lade. Zie [Plaats papier op pagina 24](#) voor meer informatie.
2. Selecteer **Afdrukken** in uw software.
3. Zorg ervoor dat uw printer is geselecteerd.
4. Klik op de knop waarmee u het dialoogvenster **Eigenschappen** opent.

Afhankelijk van uw softwaretoepassing heeft deze knop de naam **Eigenschappen**, **Opties**, **Printerinstellingen**, **Printereigenschappen**, **Printer** of **Voorkeuren**.

5. Selecteer de gewenste opties.
 - Selecteer in het tabblad **Indeling** de afdrukstand **Staan**d of **Liggend**.
 - Selecteer in het tabblad **Papier/Kwaliteit** het juiste papiertype in de vervolgkeuzelijst **Media** in het deelvenster **Ladekeuze**. Kies vervolgens het juiste afdrukkwaliteit in de vervolgkeuzelijst **Instelling afdrukkwaliteit**.
 - Klik op **Geavanceerd** in het gedeelte **Papier/uitvoer** en selecteer het papierformaat uit de vervolgkeuzelijst **Papierformaat**.

Voor meer afdrukoptyes, zie [Tips voor geslaagd afdrukken op pagina 49](#).

6. Klik op **OK** om het dialoogvenster **Eigenschappen** te sluiten.
7. Klik op **Afdrukken** of **OK** om het afdrukken te starten.

Afdrukken vanuit software (OS X)

1. Plaats papier in de lade. Zie [Plaats papier op pagina 24](#) voor meer informatie.
2. In het menu **Bestand** in uw software kiest u **Afdrukken**.
3. Zorg ervoor dat uw printer is geselecteerd.
4. Geef de pagina-eigenschappen.

Ga als volgt te werk als u geen opties ziet in het dialoogvenster Afdrukken.

- **OS X v10.6:** Klik op het blauwe driehoekje naast de Printerselectie om naar de afdrukoptyes te gaan.
- **OS X Lion en Mountain Lion:** Klik op **Details weergeven** om de afdrukoptyes te bekijken.

 **OPMERKING:** De volgende opties zijn beschikbaar voor uw printer. De positie van de opties kan verschillen van toepassing tot toepassing.

- Geef het papierformaat op.
 - Selecteer de afdrukstand.
 - Geef het vergrotings- of verkleiningspercentage op.
5. Klik op **Afdrukken**.

Afdrukken op enveloppen

Vermijd het gebruik van enveloppen met de volgende kenmerken:

- Zeer gladde afwerking
- Plakbanden, sluitingen of vensters
- Dikke, onregelmatige of gekrulde randen
- Gekreukelde, gescheurde of anderszins beschadigde enveloppen

Zorg ervoor dat de enveloppen die u in de printer plaatst scherp gevouwen zijn.



OPMERKING: Zie voor meer informatie over afdrukken op enveloppen de documentatie van het softwareprogramma dat u gebruikt.

Enveloppen afdrukken (Windows)

1. Plaats enveloppen in de lade met de afdrukzijde naar beneden. Raadpleeg [Plaats papier op pagina 24](#) voor meer informatie.
2. In het menu **Bestand** van uw software klikt u op **Afdrukken**.
3. Zorg ervoor dat uw printer is geselecteerd.
4. Klik op de knop waarmee u het dialoogvenster **Eigenschappen** opent.

Afhankelijk van uw softwaretoepassing heeft deze knop de naam **Eigenschappen**, **Opties**, **Printerinstellingen**, **Printereigenschappen**, **Printer** of **Voorkeuren**.

5. Selecteer de gewenste opties.
 - Selecteer in het tabblad **Indeling** de afdrukstand **Staan** of **Liggend**.
 - Selecteer in het tabblad **Papier/Kwaliteit** het juiste papiertype in de vervolgkeuzelijst **Media** in het deelvenster **Ladekeuze**. Kies vervolgens het juiste afdrukkwaliteit in de vervolgkeuzelijst **Instelling afdrukkwaliteit**.
 - Klik op **Geavanceerd** in het gedeelte **Papier/uitvoer** en selecteer het papierformaat uit de vervolgkeuzelijst **Papierformaat**.

Voor meer afdrukoptyes, zie [Tips voor geslaagd afdrukken op pagina 49](#).

6. Klik op **OK** en klik vervolgens op **Afdrukken** of **OK** in het dialoogvenster **Afdrukken**.

Enveloppen afdrukken (OS X)

1. Plaats enveloppen in de lade met de afdrukzijde naar beneden. Raadpleeg [Plaats papier op pagina 24](#) voor meer informatie.
2. In het menu **Bestand** in uw software kiest u **Afdrukken**.
3. Zorg ervoor dat uw printer is geselecteerd.
4. Stel de afdrukoptyes in.

Ga als volgt te werk als u geen opties ziet in het dialoogvenster Afdrukken.

- **OS X v10.6:** Klik op het blauwe driehoekje naast de Printerselectie om naar de afdrukoptyes te gaan.
- **OS X Lion en Mountain Lion:** Klik op **Details weergeven** om de afdrukoptyes te bekijken.



OPMERKING: De volgende opties zijn beschikbaar voor uw printer. De positie van de opties kan verschillen van toepassing tot toepassing.

- a. Selecteer het juiste envelopformaat in het pop-upmenu **Papierformaat**.
 - b. In het pop-upmenu kiest u **Papiersort/kwaliteit** en controleert u of de instelling papiersort is ingesteld op **Gewoon papier**.
5. Klik op **Afdrukken**.

Foto's afdrukken

Laat ongebruikt fotopapier niet in de invoerlade zitten. Het fotopapier kan omkrullen, waardoor de afdrukkwaliteit kan verminderen. Fotopapier moet vlak zijn om er goed op te kunnen afdrukken.

 **TIP:** Deze printer bevat HP ePrint, een gratis dienst van HP waarmee u op elk ogenblik en vanaf elke locatie documenten kunt afdrukken met uw printer voorzien van HP ePrint en zonder extra software of printerstuurprogramma's. Zie [HP ePrint op pagina 91](#) voor meer informatie.

Foto's afdrukken vanaf de computer (Windows)

1. Plaats papier in de lade. Zie [Plaats papier op pagina 24](#) voor meer informatie.
2. Selecteer **Afdrukken** in uw software.
3. Zorg ervoor dat uw printer is geselecteerd.
4. Klik op de knop waarmee u het dialoogvenster **Eigenschappen** opent.

Afhankelijk van uw softwaretoepassing heeft deze knop de naam **Eigenschappen**, **Opties**, **Printerinstellingen**, **Printereigenschappen**, **Printer** of **Voorkeuren**.

5. Selecteer de gewenste opties.
 - Selecteer in het tabblad **Indeling** de afdrukstand **Stand** of **Liggend**.
 - Selecteer in het tabblad **Papier/Kwaliteit** het juiste papiertype in de vervolgkeuzelijst **Media** in het deelvenster **Ladekeuze**. Kies vervolgens het juiste afdrukkwaliteit in de vervolgkeuzelijst **Instelling afdrukkwaliteit**.
 - Klik op **Geavanceerd** in het gedeelte **Papier/uitvoer** en selecteer het papierformaat uit de vervolgkeuzelijst **Papierformaat**.

Voor meer afdrukopties, zie [Tips voor geslaagd afdrukken op pagina 49](#).

 **OPMERKING:** Voor een maximale dpi-resolutie gaat u naar het tabblad **Papier/kwaliteit** en selecteert u **Fotopapier** in de vervolgkeuzelijst **Media**. Selecteer **Beste** voor **Kwaliteitsinstellingen**. Ga dan naar de knop **Geavanceerd** en selecteer **Ja** in de vervolgkeuzelijst **Afdrukken in maximale dpi**. Indien u grijstinten met maximale dpi wenst af te drukken, selecteer dan **Grijstinten van hoge kwaliteit** uit de vervolgkeuzelijst **Afdrukken in grijstinten**.

6. Klik op **OK** om terug naar het dialoogvenster **Eigenschappen** te gaan.
7. Klik op **OK** en klik vervolgens op **Afdrukken** of **OK** in het dialoogvenster **Afdrukken**.

 **OPMERKING:** Na het voltooien van de afdruk moet u ongebruikt fotopapier uit de lade verwijderen. Bewaar fotopapier zo dat het niet kan omkrullen, dit leidt tot een mindere kwaliteit van de afdrukken.

Foto's afdrukken vanaf de computer (OS X)

1. Plaats papier in de lade. Zie [Plaats papier op pagina 24](#) voor meer informatie.
2. In het menu **Bestand** in uw software kiest u **Afdrukken**.
3. Zorg ervoor dat uw printer is geselecteerd.
4. Stel de afdrukopties in.

Ga als volgt te werk als u geen opties ziet in het dialoogvenster **Afdrukken**.

- **OS X v10.6:** Klik op het blauwe driehoekje naast de **Printerselectie** om naar de afdrুকopties te gaan.
- **OS X Lion en Mountain Lion:** Klik op **Details weergeven** om de afdrুকopties te bekijken.

 **OPMERKING:** De volgende opties zijn beschikbaar voor uw printer. De positie van de opties kan verschillen van toepassing tot toepassing.

- Kies in het pop-upmenu **Papierformaat** Het juiste papierformaat.
 - Selecteer een **Afdrukstand**.
 - Kies uit het pop-upmenu **Papiersoort/Kwaliteit** en kies vervolgens de volgende instellingen:
 - **Papiertype:** de juiste soort fotopapier
 - **Kwaliteit:** **Beste** of **Maximum dpi**
 - Klik op het driehoekje **Kleuropties** en selecteer dan de juiste **Fotoherstel** optie.
 - **Uit:** brengt geen wijzigingen aan de afbeelding.
 - **Normaal:** hiermee wordt het beeld automatisch scherp gesteld; hiermee past u de scherpte van het beeld enigszins aan.
5. Selecteer desgewenst nog andere afdrুকinstellingen en klik op **Afdrukken**.

Foto's afdrucken vanaf een geheugenkaart

U kunt bovendien een USB-opslagapparaat (zoals een geheugenpen of draagbare vaste schijf) aansluiten op de USB-poort aan de voorkant van de printer.

Zie [Plaats een USB-stick op pagina 30](#) voor meer informatie over het gebruik van geheugenapparaten.

 **VOORZICHTIG:** Als u een geheugenapparaat probeert te verwijderen terwijl de printer bezig is met het lezen van gegevens, kunnen de bestanden op het apparaat beschadigd raken. U kunt een geheugenkaart alleen veilig verwijderen als het statuslampje niet knippert.

- Plaats de USB-stick in de USB-poort vooraan.
- Raak **Foto's afdrucken** aan in het scherm van het bedieningspaneel.
- Raak **Weergeven & Afdrukken** aan om de foto's weer te geven.
- Raak een foto aan die u wilt afdrucken. Raak dan **Selecteren** aan.
- Schuif naar boven of naar beneden om het aantal af te drukken foto's aan te geven.
- Raak **Bewerken** aan om de opties voor het bewerken van geselecteerde foto's te selecteren. U kunt een foto draaien, bijsnijden of **Foto herstellen** of **Rode ogen verwijderen** in- en uitschakelen.
- Raak **Gereed** en **Doorgaan** aan om een voorbeeld van de geselecteerde foto te bekijken. Indien u de lay-out of de papiersoort wilt aanpassen, raakt u **Instellingen** en uw selectie aan. U kunt alle nieuwe instellingen als standaard opslaan.
- Raak **Afdrukken** aan om te beginnen met afdrucken.

Afdrukken met maximum aantal dpi

Gebruik de modus maximum dpi om scherpe afbeeldingen van hoge kwaliteit op fotopapier af te drukken.

Afdrukken met Maximum dpi duurt langer dan wanneer u afdrukt met andere instellingen en bestanden nemen meer schijfruimte in beslag.

Afdrukken met maximale dpi (Windows)

1. Selecteer **Afdrukken** in uw software.
2. Zorg ervoor dat uw printer is geselecteerd.
3. Klik op de knop waarmee u het dialoogvenster **Eigenschappen** opent.
Afhankelijk van uw softwaretoepassing heeft deze knop de naam **Eigenschappen**, **Opties**, **Printerinstellingen**, **Printereigenschappen**, **Printer** of **Voorkeuren**.
4. Klik op de tab **Papier/Kwaliteit**.
5. Selecteer in de vervolgkeuzelijst **Media** een mediatype uit de beschikbare lijst.
 - HP Premium Plus fotopapier
 - HP Geavanceerd fotopapier
6. Klik op de knop **Geavanceerd**.
7. Selecteer **Ja** bij **Printerfuncties** in het vervolgkeuzemenu **Afdrukken in maximum dpi**.
8. Selecteer een papierformaat in de vervolgkeuzelijst **Grootte**.
9. Klik op **OK** om de geavanceerde opties te sluiten.
10. Bevestig de **Afdrukstand** in het tabblad **Indeling** en klik vervolgens op **OK** om af te drukken.

Afdrukken met behulp van max. dpi (OS X)

1. In het menu **Bestand** in uw software kiest u **Afdrukken**.
2. Zorg ervoor dat uw printer is geselecteerd.
3. Stel de afdrukopties in.
Ga als volgt te werk als u geen opties ziet in het dialoogvenster Afdrukken.
 - **OS X v10.6:** Klik op het blauwe driehoekje naast de Printerselectie om naar de afdrukopties te gaan.
 - **OS X Lion en Mountain Lion:** Klik op **Details weergeven** om de afdrukopties te bekijken.

 **OPMERKING:** De volgende opties zijn beschikbaar voor uw printer. De positie van de opties kan verschillen van toepassing tot toepassing.

- a. Kies in het pop-upmenu **Papierformaat** Het juiste papierformaat.
 - b. Kies uit het pop-upmenu **Papiersoort/Kwaliteit** en kies vervolgens de volgende instellingen:
 - **Papiertype:** de juiste soort fotopapier
 - **Kwaliteit:** **Beste** of **Maximum dpi**
4. Selecteer desgewenst nog andere afdrukinstellingen en klik op **Afdrukken**.

Dubbelzijdig afdrukken (duplexen)

U kunt automatisch dubbelzijdig afdrukken op een vel papier met de accessoire voor automatisch dubbelzijdig afdrukken (duplexeenheid).

 **OPMERKING:** Voor dubbelzijdig afdrukken moet een accessoire voor automatisch dubbelzijdig afdrukken (duplexeenheid) op de printer zijn geïnstalleerd.

 **OPMERKING:** U kunt handmatig dubbelzijdig afdrukken door eerst de oneven genummerde pagina's af te drukken, de pagina's om te draaien en vervolgens de even genummerde pagina's af te drukken.

Afdrukken op beide zijden van de pagina (Windows)

1. Selecteer **Afdrukken** in uw software.
2. Zorg ervoor dat uw printer is geselecteerd.
3. Klik op de knop waarmee u het dialoogvenster **Eigenschappen** opent.

Afhankelijk van uw softwaretoepassing heeft deze knop de naam **Eigenschappen**, **Opties**, **Printerinstellingen**, **Printereigenschappen**, **Printer** of **Voorkeuren**.

4. Selecteer de gewenste opties.
 - Selecteer in het tabblad **Indeling** de afdrukstand **Staand** of **Liggend**.
 - Selecteer in het tabblad **Papier/Kwaliteit** het juiste papiertype in de vervolgkeuzelijst **Media** in het deelvenster **Ladekeuze**. Kies vervolgens het juiste afdrukkwaliteit in de vervolgkeuzelijst **Instelling afdrukkwaliteit**.
 - Klik op **Geavanceerd** in het gedeelte **Papier/uitvoer** en selecteer het papierformaat uit de vervolgkeuzelijst **Papierformaat**.

Voor meer afdrukoptyes, zie [Tips voor geslaagd afdrukken op pagina 49](#).

5. Selecteer in het tabblad **Indeling** **Aan de lange zijde overslaan** of **Aan de korte zijde overslaan** in het vervolgkeuzemenu **Dubbelzijdig afdrukken**.
6. Klik op **OK** om af te drukken.

 **OPMERKING:** Nadat een pagina van het document werd afgedrukt, wordt u gevraagd om enkele seconden te wachten. De printer laadt het papier automatisch terug in de printer om op de andere zijde af te drukken. U hoeft het papier niet manueel te herladen.

Afdrukken op beide zijden van de pagina (OS X)

1. In het menu **Bestand** in uw software kiest u **Afdrukken**.
2. In het dialoogvenster **Afdrukken** kiest u in de vervolgkeuzelijst voor **Instellingen**.
3. Kies hoe u de dubbelzijdige afdrukken wilt binden en klik op **Afdrukken**.

Tips voor geslaagd afdrukken

Voor een goede afdrukervaring moeten de HP-inkcartridges goed geplaatst zijn, voldoende gevuld zijn en correct werken. Het papier moet correct geplaatst zijn met de juiste afdrুকinstellingen.

Inkttips

- Raadpleeg [Afdrukproblemen oplossen op pagina 131](#) voor meer informatie als de afdrুকkwaliteit onaanvaardbaar is.
- Gebruik originele HP inkcartridges.
- Plaats de zwarte cartridge en de kleurencartridge zoals aangegeven.
Zie [Inkcartridges vervangen op pagina 99](#) voor meer informatie.
- Controleer de geschatte inktniveau in de cartridges om er zeker van te zijn dat er voldoende inkt is.
Zie [De geschatte inktniveaus bekijken op pagina 97](#) voor meer informatie.
- Schakel de printer altijd uit met  (de Aan/uit-knop) zodat de printer tijd heeft om de spuitkoppen te beschermen.

Tips voor het plaatsen van papier

Zie ook [Plaats papier op pagina 24](#) voor meer informatie.

- Plaats een stapel papier (niet slechts een pagina). Al het papier in de stapel moet van hetzelfde formaat en dezelfde soort zijn om een papierstoring te voorkomen.
- Plaats papier met de afdrুকzijde naar beneden in de hoofdlade.
- Zorg dat het papier plat in de invoerlade ligt en dat de randen niet omgevouwen of gescheurd zijn.
- Verschuif de papierbreedtegeleider in de invoerlade totdat deze vlak tegen het papier aanligt. Zorg ervoor dat de geleiders het papier niet buigen in de lade.

Tips voor printerinstellingen (Windows)

- Om de standaardinstellingen voor afdrukken te wijzigen, klikt u op **Voorkeuren instellen** bij **Afdrukken, scannen en faxen**. in de HP-printersoftware.
Zie [Open de HP-printersoftware \(Windows\) op pagina 38](#) voor meer informatie om de printersoftware te openen.
- Om het aantal pagina's per blad te kiezen, selecteert u in het tabblad **Indeling** van het printerstuurprogramma de juiste optie in de vervolgkeuzelijst **Pagina's per blad**.
- De richting van de pagina stelt u in de interface van uw softwaretoepassing in.
- Voor meer afdrুকopties klikt u in het tabblad **Indeling** of **Papier/kwaliteit** van het printerstuurprogramma op **Geavanceerd** om het dialoogvenster **Geavanceerde opties** te openen.
 - **Afdrukken in grijs tinten:** Hiermee kunt u documenten in zwart-wit afdrukken en wordt dus alleen de zwarte inkt gebruikt. Selecteer **Alleen zwarte inkt** en klik dan op **OK**.
 - **Layout pagina's per vel:** Helpt u te bepalen in welke volgorde de pagina's moeten liggen als u het document afdrukt in meer dan twee pagina's per vel.



OPMERKING: De voorbeeldweergave in het tabblad **Layout** kan geen voorstelling geven van wat u hebt geselecteerd in de vervolgkeuzelijst **Layout pagina's per vel**.

- **Afdrukken zonder rand:** Selecteer deze optie om foto's zonder rand af te drukken. Niet alle papiersoorten zijn geschikt voor deze optie. Er verschijnt een waarschuwingpictogram naast de optie als de gekozen papiersoort in de vervolgkeuzelijst **Media** niet wordt ondersteund.
- **Lay-out bewaren:** Deze functie werkt alleen met dubbelzijdig afdrukken. Als de afbeelding groter is dan het afdruckbare gebied, selecteer deze functie dan om de grootte van de pagina-inhoud aan te passen aan de smallere marges, zodat er geen extra pagina's worden afgedrukt.
- **HP Real Life-technologieën:** Deze functie maakt afbeeldingen en grafische elementen egalier en scherper, voor een betere afdruckkwaliteit.
- **Brochure:** Een document met meerdere pagina's afdrukken als brochure. Hierbij worden twee pagina's op iedere zijde van het blad geplaatst, dat dan kan worden dichtgevouwen in de helft van het vel papier. Selecteer een bindingsmethode in de vervolgkeuzelijst en klik vervolgens op **OK**.
 - **Brochure-LinksBinden:** De brochure wordt aan de linkerkzijde ingebonden. Selecteer deze optie als u van links naar rechts leest.
 - **Brochure-RechtsBinden:** De brochure wordt aan de rechterzijde ingebonden. Selecteer deze optie als u van rechts naar links leest.

 **OPMERKING:** De voorbeeldweergave in het tabblad **Layout** kan geen voorstelling geven van wat u hebt geselecteerd in de vervolgkeuzelijst **Brochure**.

- **Paginaranden:** Zorgt ervoor dat u randen aan de pagina's toevoegt als u het document in twee of meer pagina's per blad afdrukt.

 **OPMERKING:** De voorbeeldweergave in het tabblad **Layout** kan geen voorstelling geven van wat u hebt geselecteerd in de vervolgkeuzelijst **Paginaranden**.

- U kunt snelkoppelingen voor het afdrukken gebruiken om tijd te besparen. In een afdruksnelkoppeling worden de opties bewaard die u hebt ingesteld voor een bepaalde afdrukaak, zodat u al deze opties in één muisklik kunt instellen. Ga hiervoor naar het tabblad **Afdruksnelkoppeling**, selecteer een afdruksnelkoppeling en klik dan op **OK**.

Om een nieuwe afdruksnelkoppeling te maken, nadat u de instellingen hebt gewijzigd in het tabblad **Layout** of **Papier/kwaliteit**, klikt u op het tabblad **Afdruksnelkoppelingen** en dan op **Opslaan als** en voert u een naam in, en klikt u op **OK**.

Om een afdruksnelkoppeling te verwijderen, selecteert u die en klikt u op **Verwijderen**.

 **OPMERKING:** De standaard snelkoppelingen kunnen niet worden verwijderd.

Tips voor printerinstellingen (OS X)

- Gebruik op het dialoogvenster Afdrukken het vervolgkeuzemenu **Papierformaat** om het formaat te selecteren van het papier dat in de printer is geplaatst.
- Kies op het dialoogvenster Afdrukken het pop-upmenu **Papiersoort/kwaliteit** om de juiste papiersoort en -kwaliteit te selecteren.
- Indien u een zwart-wit-document wilt afdrukken met uitsluitend zwarte inkt, kiest u **Papiersoort/kwaliteit** uit het vervolgkeuzemenu en vervolgens **Grijstinten** uit het vervolgkeuzemenu Kleur.

Notities

- HP-inkcartridges zijn ontworpen voor en getest op HP-printers en HP-papier, zodat u altijd bent verzekerd van fantastische resultaten.



OPMERKING: HP kan de kwaliteit of betrouwbaarheid van materiaal dat niet van HP is, niet garanderen. Onderhoud of herstellingen aan het apparaat die nodig zijn door het gebruik van dergelijk materiaal, worden niet gedekt door de garantie.

Als u gelooft dat u oorspronkelijke HP-cartridges hebt gekocht, surf dan naar www.hp.com/go/anticounterfeit.

- Waarschuwingen en indicatorlampjes voor het inkniveau bieden uitsluitend schattingen om te kunnen plannen.



OPMERKING: Wanneer u een waarschuwingsbericht voor een laag inkniveau krijgt, overweeg dan om een vervangcartridge klaar te houden om eventuele afdrukvertragingen te vermijden. U hoeft de printcartridges niet te vervangen voor de afdrukkwaliteit onaanvaardbaar wordt.

- Software-instellingen geselecteerd in de print driver zijn enkel van toepassing op afdrukken, niet op kopiëren of scannen.
- U kunt uw document op beide zijden van het vel papier afdrukken.

4 Kopiëren en scannen

- Kopiëren
- Scannen

Kopiëren

In het menu **Kopiëren** op het scherm van het bedieningspaneel van de printer kunt u gemakkelijk het aantal exemplaren en kleur of zwart-wit selecteren.

U krijgt ook toegang tot geavanceerde instellingen, zoals het wijzigen van de papiersoort en het formaat, het instellen van het contract van de kopie of het formaat ervan wijzigen.



Om documenten te kopiëren

1. Zorg ervoor dat er papier in de hoofdlade is geplaatst. Raadpleeg [Plaats papier op pagina 24](#) voor meer informatie.
2. Plaats uw origineel met de afdrukzijde naar beneden op de glasplaat van de scanner ode afdrukzijde naar boven in de ADF.

Zie [Een origineel op de glasplaat plaatsen op pagina 28](#) of [Plaats een origineel in de documentinvoer op pagina 29](#) voor meer informatie.

 **OPMERKING:** Als u een foto wilt kopiëren, plaatst u de foto op de glasplaat van de scanner met de afgedrukte zijde naar beneden, op de manier die wordt aangegeven door het pictogram aan de rand van de glasplaat.

3. Raak **Kopiëren** aan op het scherm van het bedieningspaneel van de printer.
4. Schuif naar boven of naar beneden om het aantal kopieën aan te geven.

 **TIP:** Om van deze instelling een standaardinstelling te maken voor toekomstige opdrachten, raakt u in het scherm van het bedieningspaneel van de printer **Kopiëren**, en  of **Instellingen** en vervolgens **Instellen als standaard** aan.

5. Raak **Zwart** of **Kleur** aan om te beginnen met kopiëren.

 **OPMERKING:** Als u over een origineel in kleur beschikt, kopieert u dit in zwart-wit met **Zwart** en in kleur met **Kleur**.

Meer kopieerinstellingen

U kunt kopieertaken aanpassen met de verschillende beschikbare instellingen op het bedieningspaneel van de printer.

In het menu **Kopiëren** raakt u  of **Instellingen** aan en wijzigt u de gewenste instellingen.

- Aantal exemplaren
- Papierformaat
- Papiersoort
- Ladeselectie
- HP Copy Fix
- Dubbelzijdig (deze functie is beschikbaar met HP Officejet Pro 8620/8630.)
- ID Kopiëren
- Kwaliteit
- Afdrukvoorbeeld en Bewerken
- Lichter/donkerder

- Formaat wijzigen
- Sorteren
- Margeverschuiving
- Verbeteringen
- Als Nieuwe Standaards instellen

Scannen

U kunt documenten, foto's en andere originelen scannen en ze naar diverse bestemmingen zenden, zoals een doelmap op een computer.

Met de HP-printersoftware kunt u ook documenten scannen in een formaat dat u kunt doorzoeken, kopiëren, plakken en zelfs bewerken.

 **OPMERKING:** Sommige scanfuncties zijn alleen beschikbaar nadat u de HP-software hebt geïnstalleerd.

 **TIP:** Zie [Scanproblemen oplossen op pagina 138](#) als u problemen hebt met het scannen van documenten.

- [Een origineel scannen](#)
- [Scannen met Webscan](#)
- [Documenten scannen als bewerkbare tekst](#)

Een origineel scannen

In het menu **Scannen** op het scherm van het bedieningspaneel van de printer kunt u gemakkelijk de scanlocatie aanpassen:

- [Scannen naar een computer](#)
- [Scannen naar geheugenapparaat](#)

 **OPMERKING:** Uw printer en computer moeten zijn aangesloten en ingeschakeld.

 **OPMERKING:** Indien u een origineel scant vanuit het bedieningspaneel van de printer of vanuit uw computer met de HP-printersoftware, dan moet de printersoftware die bij de printer is geleverd ook op uw computer zijn geïnstalleerd en werken voordat u scant. Daarnaast moet, op Windows-computers, de HP-software werken voor u scant.

 **OPMERKING:** Wanneer u een origineel zonder randen scant, moet u de glasplaat van de scanner gebruiken in plaats van de ADF.

Scannen naar een computer

 **OPMERKING:** Zorg ervoor dat de functie is ingeschakeld om naar een computer te scannen.

(Windows) Open de HP-printersoftware om de sectie **Scannen** te selecteren en selecteer vervolgens **Scannen naar computer beheren**.

(OS X) Als u HP Scan installeerde, moet u het HP-hulpprogramma openen. Klik onder **Scaninstellingen** op **Scannen naar computer** en zorg ervoor dat **Scannen naar computer inschakelen** is geselecteerd.

Een origineel scannen vanaf het bedieningspaneel van de printer

1. Plaats het origineel met de afdrukzijde naar beneden tegen de linkerbovenhoek van de glasplaat of met de afdrukzijde naar boven in de ADF.

Zie [Een origineel op de glasplaat plaatsen op pagina 28](#) of [Plaats een origineel in de documentinvoer op pagina 29](#) voor meer informatie.

2. Raak **Scannen** aan en selecteer **Computer**.
3. Raak een computer aan waar u naar wilt scannen.

4. Kies het gewenste type of scanprofiel.
5. Raak **Start scannen** aan.

 **OPMERKING:** U kunt de HP software ook gebruiken om documenten in te scannen als bewerkbare tekst. Zie [Documenten scannen als bewerkbare tekst op pagina 58](#) voor meer informatie.

Een origineel scannen vanuit de HP-printersoftware (Windows)

1. Plaats het origineel met de afdrukzijde naar beneden tegen de linkerbovenhoek van de glasplaat of met de afdrukzijde naar boven in de ADF.

Zie [Een origineel op de glasplaat plaatsen op pagina 28](#) of [Plaats een origineel in de documentinvoer op pagina 29](#) voor meer informatie.

2. Open de HP-printersoftware. Zie [Open de HP-printersoftware \(Windows\) op pagina 38](#) voor meer informatie.
3. Klik in de HP-printersoftware op **Een document of foto scannen** bij **Afdrukken, scannen en faxen..**
4. Selecteer het type scan dat u wenst via het snelmenu en klik dan op **Scannen**.

 **OPMERKING:** Indien **Scanvoorbeeld weergeven** werd geselecteerd, kunt u aanpassingen uitvoeren op gescande afbeeldingen in het voorbeeldscherm.

5. Selecteer **Opslaan** indien u de toepassing open wenst te houden voor een andere scan, of selecteer **Voltooid** om de toepassing te verlaten.
6. Klik op **Scannen** en selecteer een scansnelkoppeling.
7. Nadat de scan is bewaard, zal een Windows Verkenner-venster openen in de map waar de scan werd opgeslagen.

Een origineel scannen vanuit de HP-printersoftware (OS X)

1. Open HP Scan.
U vindt HP Scan in de map **Toepassingen/Hewlett-Packard** op het hoogste niveau van de harde schijf.
2. Kies het gewenste scanprofiel en volg de instructies op het scherm.

Scannen naar geheugenapparaat

U kunt rechtstreeks scannen naar een USB-flashstation vanaf het bedieningspaneel van de printer; dit kan zonder computer of HP-printersoftware.

 **OPMERKING:** Gebruik de printersoftware om documenten te scannen als bewerkbare tekst. Zie [Documenten scannen als bewerkbare tekst op pagina 58](#) voor meer informatie.

Een origineel scannen naar een geheugenkaart vanaf het bedieningspaneel van de printer

1. Plaats het origineel met de afdrukzijde naar beneden tegen de rechterbenedenhoek van de glasplaat of met de afdrukzijde naar boven in de ADF.

Zie [Een origineel op de glasplaat plaatsen op pagina 28](#) of [Plaats een origineel in de documentinvoer op pagina 29](#) voor meer informatie.

2. Plaats een USB-flashstation. Zie [Plaats een USB-stick op pagina 30](#) voor meer informatie.

3. Raak **Scannen** aan en selecteer vervolgens **Geheugenapparaat**.
4. Wijzig andere scanopties en raak vervolgens **Start scannen** aan.

Scannen met Webscan

Webscan is een functie van de geïntegreerde webserver waarmee u foto's en documenten kunt scannen van uw printer naar uw computer met een webbrowser.

Deze functie is zelfs beschikbaar wanneer u de HP-printersoftware op uw computer installeerde.

 **OPMERKING:** Webscan is uitgeschakeld en moet worden ingeschakeld op de EWS. Zie [De embedded web server openen op pagina 118](#) voor meer informatie over het openen van de EWS.

Als u WebScan niet kunt vinden in de EWS, heeft uw netwerkbeheerder dit mogelijk uitgeschakeld. Neem contact op met uw netwerkbeheerder of met de persoon die uw netwerk heeft ingesteld voor meer informatie.

Een scan maken met Webscan

 **OPMERKING:** Bij scannen met WebScan zijn de belangrijkste scanopties beschikbaar. Voor meer scanopties of -functies moet u de HP-printersoftware gebruiken.

1. Plaats het origineel met de afdrukszijde naar beneden tegen de rechterbenedenhoek van de glasplaat of met de afdrukszijde naar boven in de ADF.

Zie [Een origineel op de glasplaat plaatsen op pagina 28](#) of [Plaats een origineel in de documentinvoer op pagina 29](#) voor meer informatie.

2. Open de geïntegreerde webserver. Raadpleeg [Geïntegreerde webserver op pagina 118](#) voor meer informatie.
3. Klik in het tabblad **Instellingen**.
4. Klik in de sectie **Beveiliging** op **Administratorinstellingen** en klik op **OK**.
5. Selecteer **WebScan** om WebScan in te schakelen.
6. Klik op **Toepassen** en klik vervolgens op **OK**.
7. Klik op het tabblad **Scannen**, klik in het linkerpaneel op **Webscan**, wijzig eventueel de instellingen en klik vervolgens op **Start scannen** starten.

Documenten scannen als bewerkbare tekst

Om brieven, krantenknipsels en andere documenten te kunnen bewerken, moet u de HP-printersoftware gebruiken om ze in een formaat te scannen dat u kunt doorzoeken, kopiëren, plakken en bewerken.

Documenten scannen als bewerkbare tekst (Windows)

1. Plaats het origineel met de afdrukszijde naar beneden tegen de rechterbenedenhoek van de glasplaat of met de afdrukszijde naar boven in de ADF.

Zie [Een origineel op de glasplaat plaatsen op pagina 28](#) of [Plaats een origineel in de documentinvoer op pagina 29](#) voor meer informatie.

2. Open de HP-printersoftware. Zie [Open de HP-printersoftware \(Windows\) op pagina 38](#) voor meer informatie.
3. Selecteer in de HP-printersoftware op **Een document of foto scannen** bij **Afdrukken, scannen en faxen..**

4. Selecteer het type bewerkbare tekst:

Ik wil...	Voer de volgende stappen uit
Alleen de tekst ophalen, zonder enige opmaak uit het originele document	Selecteer de snelkoppeling Opslaan als bewerkbare tekst (OCR) in de lijst en selecteer vervolgens Text (.txt) uit het vervolgkeuzemenu Bestandstype .
Tekst ophalen, inclusief een deel van de opmaak van het originele document	Selecteer de snelkoppeling Opslaan als bewerkbare tekst (OCR) in de lijst en selecteer vervolgens Rich Text (.rtf) uit het vervolgkeuzemenu Bestandstype .
Haal de tekst op en maak ze doorzoekbaar in PDF-readers	Selecteer in de lijst de snelkoppeling Opslaan als PDF en selecteer vervolgens Doorzoekbare PDF (.pdf) in het vervolgmenu Bestandstype .

5. Klik op **Scannen** en volg de aanwijzingen op het scherm.

Documenten scannen als bewerkbare tekst (OS X)

1. Plaats het origineel met de afdrukzijde naar beneden tegen de rechterbenedenhoek van de glasplaat of met de afdrukzijde naar boven in de ADF.

Zie [Een origineel op de glasplaat plaatsen op pagina 28](#) of [Plaats een origineel in de documentinvoer op pagina 29](#) voor meer informatie.

2. Open HP Scan.

U vindt HP Scan in de map **Toepassingen/Hewlett-Packard** op het hoogste niveau van de harde schijf.

3. Selecteer het type bewerkbare tekst.

Ik wil...	Voer de volgende stappen uit
Alleen de tekst ophalen, zonder enige opmaak uit het originele document	Selecteer TXT in het snelmenu Indeling .
Tekst ophalen, inclusief een deel van de opmaak van het originele document	Selecteer TXT in het snelmenu Indeling .
Haal de tekst op en maak ze doorzoekbaar in PDF-readers	Selecteer Doorzoekbare PDF in het pop-upmenu Indeling .

4. Volg de aanwijzingen op het scherm om de installatie te voltooien.

Richtlijnen voor het scannen van documenten als bewerkbare tekst

Ga als volgt te werk om ervoor te zorgen dat de software uw documenten goed kan converteren:

- **Zorg ervoor dat de glasplaat van de scanner of het ADF-venster schoon is.**

Tijdens het scannen kan vuil of stof op de glasplaat van de scanner of het ADF-venster worden meegescand. Dit kan ook verhinderen dat de software het document omzet in bewerkbare tekst.

- **Zorg ervoor dat het document juist is geplaatst**

Wanneer u met de ADF documenten scant als bewerkbare tekst, moet het origineel in de ADF zijn geplaatst met de bovenkant naar voren en de afdrukzijde naar boven gericht. Wanneer u scant vanaf de glasplaat van de scanner, moet u het origineel plaatsen met de bovenkant naar de linkerrand van de glasplaat gericht.

Zorg er ook voor dat het document niet scheef komt te liggen. Zie [Een origineel op de glasplaat plaatsen op pagina 28](#) of [Plaats een origineel in de documentinvoer op pagina 29](#) voor meer informatie.

- **Zorg ervoor dat de tekst in het document duidelijk is afgedrukt.**

Als u het document met succes naar bewerkbare tekst wilt converteren, moet het origineel duidelijk weergegeven tekst bevatten van hoge kwaliteit.

Het volgende kan dit proces verhinderen:

- Het origineel is gekreukt.
- De structuur van het document is te complex.
- De tekst is te vaag of te klein.
- De tekens staan dicht tegen elkaar, er ontbreken tekens of ze zijn gecombineerd, "rn" kan eruitzien als "m".
- De tekst staat op een gekleurde achtergrond. De afbeeldingen op de voorgrond kunnen te veel opgaan in een gekleurde achtergrond.

- **Kies het juiste soort bewerkbare tekst.**

Selecteer een snelkoppeling of voorinstelling waarmee scannen als bewerkbare tekst mogelijk is. Deze opties gebruiken scaninstellingen waarmee u een optimale kwaliteit krijgt voor de OCR-scan.

(Windows) Gebruik de snelkoppelingen **Bewerkbare tekst (OCR)** of **Opslaan als PDF**.

(OS X) Gebruik de voorinstelling **Documenten**.

- **Sla het bestand op met de juiste indeling.**

5 Fax

U kunt de printer gebruiken voor het verzenden en ontvangen van faxen, inclusief kleurenfaxen. U kunt het verzenden van faxen op een later tijdstip plannen en snelkiesnummers instellen om snel en gemakkelijk faxen te verzenden naar veelgebruikte nummers. Vanaf het bedieningspaneel van de printer kunt u een aantal faxopties, resolutie en het contrast tussen licht en donker instellen voor de faxen die u verzendt.

 **OPMERKING:** Zorg ervoor dat u de printer correct hebt ingesteld voordat u begint met faxen.

U kunt nagaan of de faxinstellingen correct zijn door de faxinsteltest uit te voeren vanaf het bedieningspaneel van de printer.

[Klik hier voor meer informatie online over faxinstellingen en testen.](#)

- [Een fax verzenden](#)
- [Een fax ontvangen](#)
- [Snelkiescodes installeren](#)
- [Faxinstellingen wijzigen](#)
- [Faxen en digitale telefoonservices](#)
- [Fax over internetprotocol \(FoIP\)](#)
- [Faxrapporten](#)

Een fax verzenden

U kunt op verschillende manieren een faxbericht verzenden. Via het bedieningspaneel van de printer kunt u een zwart-wit- of kleurenfaxbericht verzenden. U kunt ook handmatig een faxbericht verzenden vanaf een verbonden telefoon. U kunt op deze wijze eerst met de ontvanger spreken voordat u het faxbericht verzendt.

Dit gedeelte bevat de volgende onderwerpen:

- [Een standaardfax verzenden](#)
- [Een standaardfax vanaf de computer verzenden](#)
- [Een fax handmatig verzenden vanaf een telefoon](#)
- [Een fax verzenden met handsfree kiezen](#)
- [Een fax verzenden vanuit het geheugen](#)
- [Een fax verzenden naar meerdere ontvangers](#)
- [Fax verzenden in foutcorrectiemodus](#)

Een standaardfax verzenden

U kunt met het bedieningspaneel van de printer eenvoudig een fax in zwart-wit of in kleuren van een of meer pagina's verzenden.

 **OPMERKING:** Als u een afgedrukte bevestiging wilt van faxberichten die goed zijn verzonden, moet u de optie faxbevestiging inschakelen.

 **TIP:** U kunt een fax ook handmatig verzenden via een telefoon of met behulp van handsfree kiezen. Met deze functies kunt u de kiessnelheid zelf bepalen. Deze functies zijn ook nuttig als u de kosten van het gesprek met een telefoonkaart wilt betalen en u tijdens het kiezen op kiestonen moet reageren.

Een standaardfax verzenden vanaf het bedieningspaneel van de printer

1. Plaats het origineel met de afdrukszijde naar beneden tegen de rechterbenedenhoek van de glasplaat of met de afdrukszijde naar boven in de ADF.

Zie [Een origineel op de glasplaat plaatsen op pagina 28](#) of [Plaats een origineel in de documentinvoer op pagina 29](#) voor meer informatie.

 **OPMERKING:** Als u de glasplaat van de scanner gebruikt, moet u ervoor zorgen dat de automatische documentinvoer (ADF) leeg is. Anders zal de printer het document in de automatische documentinvoer gebruiken in plaats van de pagina op de glasplaat.

2. Raak **Fax** aan op het scherm van het bedieningspaneel van de printer.
3. Voer het faxnummer in met behulp van het toetsenblok.

 **TIP:** Als u een pauze wilt invoegen in het faxnummer dat u invoert, raakt u * herhaaldelijk aan totdat er een streepje (-) op het scherm verschijnt.

4. Raak **Zwart** of **Kleur** aan.

Als de printer een origineel detecteert in de automatische documentinvoer, verzendt het dat document naar het ingevoerde nummer.

 **TIP:** Als u van de ontvanger te horen krijgt dat de kwaliteit van de door u verzonden fax niet goed is, kunt u de resolutie of het contrast van de fax wijzigen.

Een standaardfax vanaf de computer verzenden

U kunt een document op uw computer verzenden als fax, zonder een kopie af te drukken en vanaf de printer te faxen.

 **OPMERKING:** Faxen die op deze manier vanaf uw computer worden verzonden, maken gebruik van de faxverbinding van de printer, niet van uw internetverbinding of uw computermodem. Zorg er daarom voor dat uw printer is aangesloten op een werkende telefoonlijn en dat de faxfunctie is ingesteld en goed werkt.

Om deze functie te gebruiken moet u de printersoftware installeren met het installatieprogramma op de HP-software-cd die werd geleverd bij de printer.

Een standaardfax vanaf de computer verzenden (Windows)

1. Open het document dat u wilt faxen op uw computer.
2. Klik op **Afdrukken** in het menu **Bestand** van uw softwaretoepassing.
3. Selecteer in de lijst **Naam** de printer met het woord "**fax**" in de naam.
4. Als u instellingen wilt wijzigen (als u bijvoorbeeld het document als zwart-witfax of als kleurenfax wilt verzenden), klikt u op de knop waarmee het dialoogvenster **Eigenschappen** wordt geopend. Afhankelijk van uw softwaretoepassing heeft deze knop de naam **Eigenschappen**, **Opties**, **Printerinstellingen**, **Printer** of **Voorkeuren**.
5. Nadat u instellingen hebt gewijzigd, klikt u op **OK**.
6. Klik op **Afdrukken** of **OK**.
7. Geef het faxnummer en andere informatie voor de bestemming op, wijzig eventueel instellingen voor de fax en klik vervolgens op **Fax verzenden**. De printer begint het faxnummer te vormen en het document te faxen.

Een standaardfax vanaf de computer verzenden (OS X)

1. Open het document dat u wilt faxen op uw computer.
2. In het menu **Bestand** van uw software klikt u op **Afdrukken**.
3. Selecteer de printer met "**Fax**" in de naam.
4. Selecteer **Faxontvangers** in het vervolgkeuzemenu onder de instelling **Afdrukstand**.

 **OPMERKING:** Indien u het pop-upmenu niet kunt vinden, probeer dan op het blauwe weergavedriehoekje naast de **Printerselectie** te klikken.

5. Geef het faxnummer en andere informatie op in de bijbehorende velden en klik vervolgens op **Toevoegen aan bestemmingen**.
6. Selecteer de **Faxmodus** en eventuele andere gewenste faxopties en klik vervolgens op **Fax nu verzenden**. Het faxnummer wordt gedraaid en het document wordt gefaxt.

Een fax handmatig verzenden vanaf een telefoon

Als u een fax handmatig verzendt, kunt u de ontvanger bellen voordat u de fax verzendt. Dit komt van pas als u de ontvanger wilt melden dat u hem of haar een fax wilt toesturen voordat u deze daadwerkelijk gaat verzenden. Als u een fax handmatig verzendt, kunt u de kiestonen, telefonische aanwijzingen en andere geluiden horen via de handset van de telefoon. Op deze manier kunt u eenvoudig een telefoonkaart gebruiken voor het verzenden van een fax.

Afhankelijk van de wijze waarop de ontvanger het faxapparaat heeft ingesteld, kan de ontvanger de telefoon opnemen of kan het faxapparaat de oproep beantwoorden. Als een persoon de telefoon beantwoordt, kunt u met de ontvanger spreken voordat u de fax verzendt. Als een faxapparaat de oproep beantwoordt, kunt u de fax direct naar het apparaat verzenden wanneer u de faxtonen van het ontvangende apparaat hoort.

Een fax handmatig via een extra telefoontoestel verzenden

1. Plaats het origineel met de afdrukszijde naar beneden tegen de rechterbenedenhoek van de glasplaat of met de afdrukszijde naar boven in de ADF.

Zie [Een origineel op de glasplaat plaatsen op pagina 28](#) of [Plaats een origineel in de documentinvoer op pagina 29](#) voor meer informatie.

 **OPMERKING:** Als u de glasplaat van de scanner gebruikt, moet u ervoor zorgen dat de automatische documentinvoer (ADF) leeg is. Anders zal de printer het document in de automatische documentinvoer gebruiken in plaats van de pagina op de glasplaat.

2. Raak **Fax** aan op het scherm van het bedieningspaneel van de printer.
3. Kies het nummer met behulp van het toetsenblok op de telefoon die op de printer is aangesloten.

 **OPMERKING:** Vermijd het gebruik van het toetsenblok op het bedieningspaneel van de printer wanneer u handmatig een fax verzendt. U moet het toetsenbord op de telefoon gebruiken om het nummer van de ontvanger te kiezen.

4. Als de ontvanger de telefoon opneemt, kunt u met de ontvanger spreken voordat u de fax verzendt.

 **OPMERKING:** Als een faxapparaat de oproep beantwoordt, hoort u de faxtonen van het ontvangende apparaat. Ga verder met de volgende stap om de fax te verzenden.

5. Druk op **Zwart** of op **Kleur** als u klaar bent om de fax te verzenden.

 **OPMERKING:** Indien gevraagd, kies **Fax verzenden**.

Als u met de ontvanger in gesprek bent, vraagt u om de ontvangst van de fax te starten zodra hij of zij de faxtonen hoort op het faxtoestel.

Tijdens het verzenden van de fax is geen geluid hoorbaar over de telefoonlijn. Op dat moment kunt u de telefoonverbinding verbreken. Als u verder wilt gaan met uw gesprek, blijft u aan de lijn totdat de fax is verzonden.

Een fax verzenden met handsfree kiezen

Met behulp van kiezen via de monitor kunt u een nummer vanaf het bedieningspaneel van de printer kiezen zoals u dat bij een gewone telefoon zou doen. Als u een fax verzendt met behulp van handsfree kiezen, kunt u de kiestonen, telefonische aanwijzingen en andere geluiden horen via de luidsprekers op de printer. Hierdoor kunt u reageren op aanwijzingen tijdens het kiezen en de kiessnelheid zelf bepalen.

 **TIP:** Als u een belkaart gebruikt en u de pincode van de belkaart niet snel genoeg invoert, begint de printer de faxtonen misschien te vroeg te verzenden, waardoor uw pincode niet wordt herkend door de belkaartservice. Als dat het geval is, kunt u een snelkiesnummer maken om de pincode voor uw belkaart op te slaan. Zie [Snelkiescodes installeren op pagina 75](#) voor meer informatie.

 **OPMERKING:** Zorg dat het geluid hard genoeg is om de kiestoon te horen.



Een fax verzenden met behulp van handsfree kiezen via het bedieningspaneel van de printer

1. Plaats het origineel met de afdrukzijde naar beneden tegen de linkerbovenhoek van de glasplaat of met de afdrukzijde naar boven in de ADF.

Raadpleeg [Een origineel op de glasplaat plaatsen op pagina 28](#) of [Plaats een origineel in de documentinvoer op pagina 29](#) voor meer informatie.

 **OPMERKING:** Als u de glasplaat van de scanner gebruikt, moet u ervoor zorgen dat de automatische documentinvoer (ADF) leeg is. Anders zal de printer het document in de automatische documentinvoer gebruiken in plaats van de pagina op de glasplaat.

2. Raak **Fax** aan op het scherm van het bedieningspaneel van de printer.
3. Raak **Zwart** of **Kleur** aan.
 - Als de printer een origineel detecteert dat in de automatische documentinvoer is geplaatst, hoort u een kiestoon.
 - Als het origineel is geplaatst op de glasplaat van de scanner, selecteert u **Faxen vanaf glasplaat van scanner**.
4. Als u de kiestoon hoort, voert u het nummer in met behulp van het toetsenbord op het bedieningspaneel van de printer.
5. Volg de eventuele aanwijzingen op het scherm.

 **TIP:** Als u een belkaart gebruikt om een fax te verzenden en u hebt uw pincode als snelkiesnummer opgeslagen, raakt u  (snelkiezen) aan wanneer een pincode wordt gevraagd. U kunt dan het snelkiesnummer kiezen waaronder u uw pincode hebt opgeslagen. Zie [Snelkiescodes installeren op pagina 75](#) voor meer informatie over het aanmaken van snelkeuzes.

Uw fax wordt verzonden als het ontvangende faxapparaat reageert.

Een fax verzenden vanuit het geheugen



U kunt een zwart-witfax naar het geheugen scannen en vervolgens de fax vanuit het geheugen verzenden. Deze functie is handig wanneer het faxnummer dat u probeert te bereiken bezet of tijdelijk niet beschikbaar is. De originelen worden door de printer in het geheugen gescand. Als er een verbinding met het ontvangende faxapparaat tot stand is gebracht, worden de originelen verzonden. Als de pagina's door de printer in het geheugen zijn gescand, kunt u de originelen direct uit de lade van de documentinvoerlade of van de glasplaat van de scanner halen.

 **OPMERKING:** U kunt alleen een zwart-witfax vanuit het geheugen verzenden.

Een fax verzenden vanuit het geheugen

1. Plaats uw origineel met de bedrukte zijde in de ADF.

Zie [Plaats een origineel in de documentinvoer op pagina 29](#) voor meer informatie.
2. Raak **Fax** aan op het scherm van het bedieningspaneel van de printer.

3. Geef het faxnummer op door het toetsenblok te gebruiken, raak  (snelkiezen) aan om een snelkeuzenummer te selecteren of raak  (Oproepgeschiedenis) aan om een eerder gedraaid of ontvangen nummer te selecteren.

Zie [Snelkiescodes installeren op pagina 75](#) voor meer informatie over het aanmaken van snelkeuzes.

4. Raak **Zwart** of **Kleur** aan.

De printer scant de originelen naar het geheugen en de fax wordt verzonden als het ontvangende faxapparaat beschikbaar is.

Een fax verzenden naar meerdere ontvangers



U kunt een fax tegelijkertijd naar meerdere ontvangers verzenden door afzonderlijke snelkiesnummers onder te brengen in een groep snelkiesnummers.

Een fax naar meerdere ontvangers verzenden met behulp van een groepssnelkiescode

1. Plaats het origineel met de afdrukzijde naar beneden tegen de linkerbovenhoek van de glasplaat of met de afdrukzijde naar boven in de ADF.

Raadpleeg [Een origineel op de glasplaat plaatsen op pagina 28](#) of [Plaats een origineel in de documentinvoer op pagina 29](#) voor meer informatie.

 **OPMERKING:** Als u de glasplaat van de scanner gebruikt, moet u ervoor zorgen dat de automatische documentinvoer (ADF) leeg is. Anders zal de printer het document in de automatische documentinvoer gebruiken in plaats van de pagina op de glasplaat.

2. Raak op het bedieningspaneel van de printer **Fax** en vervolgens  (snelkiezen) aan.
3. Raak  (**Instellingen**) aan.
4. Raak **Snelkiezen groeperen** aan en volg de instructies op het scherm om een groep ontvangers te maken.
5. Raak de groep ontvangers aan in het scherm **Snelkiezen selecteren**.
6. Raak **Fax starten** aan.

Als de printer een origineel detecteert in de automatische documentinvoer, verzendt de printer het document naar elk nummer in de groep snelkiesnummers.

 **OPMERKING:** U kunt alleen faxen in zwart-wit verzenden naar een groep snelkiesnummers vanwege de beperkte geheugenruimte. De printer scant de fax naar het geheugen en kiest het eerste nummer. Zodra er verbinding is, wordt de fax verzonden en het volgende nummer gekozen. Als een nummer bezet is of er wordt niet opgenomen, volgt de printer de instellingen voor **Opnieuw zenden bij in gesprek** en **Opnieuw zenden bij geen antwoord**. Als er geen verbinding tot stand kan worden gebracht, wordt het volgende nummer gekozen en wordt er een foutrapport gegenereerd.

Zie [Opties opnieuw kiezen instellen op pagina 80](#) voor meer informatie over het wijzigen van de opties voor opnieuw kiezen.

Fax verzenden in foutcorrectiemodus

Foutcorrectiemodus (ECM) voorkomt gegevensverlies door slechte telefoonlijnen door fouten te detecteren die voorkomen tijdens de overdracht en automatisch te verzoeken dat het foute gedeelte opnieuw wordt overgedragen. De telefoonkosten blijven hetzelfde of nemen zelfs af, op goede telefoonlijnen. Op slechte telefoonlijnen verhoogt ECM de verzendtijd en telefoonkosten maar wordt het verzenden van de gegevens veel betrouwbaarder. De standaardinstelling is **Aan**. Schakel ECM

uitsluitend uit als de telefoonkosten sterk stijgen en als u slechtere kwaliteit in ruil voor lagere kosten kunt accepteren.

Denk aan het volgende voordat u ECM uitschakelt. Als u ECM uitschakelt:

- worden de kwaliteit en transmissiesnelheid van verzonden en ontvangen faxen beïnvloed.
- wordt de **Faxsnelheid** automatisch ingesteld op **Normaal**.
- kunt u geen kleurenfaxen meer verzenden of ontvangen.

De instelling Licht./Donkerder wijzigen vanaf het bedieningspaneel

1. Raak het scherm van het bedieningspaneel aan en laat uw vinger erover glijden. Raak dan **Installatie** aan.
2. Raak **Faxinstellingen** aan.
3. Raak **Geavanceerde faxinstellingen** aan.
4. Raak **Foutcorrectiemodus** aan om in- of uit te schakelen.
5. Selecteer **Aan** of **Uit**.

Een fax ontvangen

U kunt automatisch of handmatig faxen ontvangen. Indien u de optie **Automatisch antwoorden** uitschakelt, moet u faxen handmatig ontvangen. Indien u de optie **Automatisch antwoorden** inschakelt (de standaardinstelling), dan beantwoordt de printer automatisch inkomende oproepen en worden faxen ontvangen na het aantal keer overgaan dat is opgegeven via de instelling **Hoe vaak overgaan**. (De standaard instelling **Hoe vaak overgaan** is vijf keer overgaan.)

Als u een faxbericht op papier van het formaat Legal of groter ontvangt, terwijl de printer niet is ingesteld op het gebruik van dat papierformaat, wordt het faxbericht automatisch verkleind zodat het op het geplaatste papier past. Als u de functie **Automatische verkleining** hebt uitgeschakeld, drukt de printer het faxbericht op twee pagina's af.

 **OPMERKING:** Als u een document aan het kopiëren bent wanneer een fax binnenkomt, wordt de fax opgeslagen in het printergeheugen totdat het kopiëren is voltooid. Dit kan het aantal faxpagina's opgeslagen in het geheugen verminderen.

- [Een fax handmatig ontvangen](#)
- [Back-upfaxontvangst instellen](#)
- [Ontvangen faxen vanuit het geheugen opnieuw afdrukken](#)
- [Faxen doorsturen naar een ander nummer](#)
- [Het papierformaat voor ontvangen faxen instellen](#)
- [Automatische verkleining voor binnenkomende faxen instellen](#)
- [Ongewenste faxnummers blokkeren](#)
- [Faxen ontvangen met HP Digital Fax](#)

Een fax handmatig ontvangen

Wanneer u aan de telefoon bent, kan uw gesprekspartner u een fax sturen terwijl u met elkaar spreekt. Dit wordt ook wel handmatig faxen genoemd. Volg de instructies in dit gedeelte om een fax handmatig te ontvangen.

 **OPMERKING:** U kunt de handset opnemen om te praten of om te luisteren of er faxtonen weerklinken.

U kunt faxen handmatig vanaf een telefoon ontvangen als deze:

- Rechtstreeks op de printer is aangesloten (op de 2-EXT-poort)
- Op dezelfde telefoonlijn, maar niet rechtstreeks op de printer is aangesloten

Een fax handmatig ontvangen

1. Controleer of de printer is ingeschakeld en of er papier in de hoofdlade is geplaatst.
2. Verwijder eventuele originelen uit de documentinvoerlade.
3. Stel de instelling **Hoe vaak overgaan** in op een hoog getal zodat u eerst de binnenkomende oproepen kunt beantwoorden voordat de printer de besignalen gaat beantwoorden. U kunt ook de instelling **Automatisch antwoorden** uitschakelen zodat de printer niet automatisch binnenkomende oproepen beantwoordt.
4. Als u momenteel een gesprek voert met de verzender, zegt u tegen de verzender dat **Start** moet worden ingedrukt op hun faxapparaat.
5. Wanneer u de faxtonen van een verzendend faxapparaat hoort, gaat u als volgt te werk:

- a. Raak op het scherm van het bedieningspaneel van de printer **Kleur** aan en selecteer dan **Zwart** of **Fax**.
- b. Zodra de printer de fax begint te ontvangen, kunt u de telefoon ophangen of aan de lijn blijven. De telefoonlijn is tijdens de faxtransmissie stil.

Back-upfaxontvangst instellen

Afhankelijk van uw voorkeuren en beveiligingseisen kunt u de printer instellen om alle ontvangen faxen op te slaan, alleen de faxen op te slaan die zijn ontvangen terwijl de printer door een fout niet functioneerde of om geen van de ontvangen faxen op te slaan.

Back-upfaxontvangst vanaf het bedieningspaneel van de printer instellen

1. Raak het scherm van het bedieningspaneel aan en laat uw vinger erover glijden. Raak dan **Installatie** aan.
2. Raak **Faxinstellingen** aan.
3. Raak **Geavanceerde faxinstellingen** aan.
4. Raak **Backup-faxontvangst** aan.
5. Raak de vereiste instelling aan:

Aan	<p>De standaardinstelling. Als Back-upfaxontvangst Aan is, slaat de printer alle ontvangen faxberichten op in het geheugen. Hierdoor kunt u tot 30 van de laatst afgedrukte faxen opnieuw afdrukken, mits deze nog in het geheugen zijn opgeslagen.</p> <p>OPMERKING: Als het printergeheugen vol is, worden de oudste, afgedrukte faxberichten overschreven bij ontvangst van nieuwe faxen. Als het geheugen vol raakt met niet-afgedrukte faxen, stopt de printer met het beantwoorden van inkomende faxoproepen.</p> <p>OPMERKING: Als u een fax ontvangt die te groot is, bijvoorbeeld een zeer gedetailleerde kleurenfoto, wordt deze mogelijk niet in het geheugen opgeslagen.</p>
Alleen bij fouten	<p>Faxberichten worden alleen in het geheugen van de printer opgeslagen als de printer de faxberichten door een fout niet kan afdrukken (bijvoorbeeld als het papier in de printer op is). De printer blijft faxberichten opslaan zolang er geheugen beschikbaar is. Als het geheugen vol raakt, stopt de printer met het beantwoorden van inkomende faxoproepen. Wanneer de fout is opgelost, worden de faxen die in het geheugen zijn opgeslagen automatisch afgedrukt en vervolgens uit het geheugen verwijderd.</p>
Uit	<p>Faxberichten worden nooit in het geheugen opgeslagen. Het kan bijvoorbeeld zijn dat u Back-upfaxontvangst wilt uitschakelen omwille van de veiligheid. Als er een fout optreedt waardoor de printer niet kan afdrukken (bijvoorbeeld als het papier in de printer op is), stopt de printer met het beantwoorden van inkomende faxoproepen.</p>

Ontvangen faxen vanuit het geheugen opnieuw afdrukken

Ontvangen faxen, die niet werden afgedrukt, worden in het geheugen opgeslagen.

 **OPMERKING:** Als het geheugen vol is, kan de printer geen nieuwe fax ontvangen totdat u de faxen in het geheugen afdrukt of verwijdert. Het kan ook zijn dat u met het oog op beveiliging of privacy de faxen uit het geheugen wilt verwijderen.

Afhankelijk van de grootte van de faxberichten kunt u maximaal de acht laatst ontvangen berichten afdrukken, voorzover nog aanwezig in het geheugen. Het kan bijvoorbeeld nodig zijn om faxen opnieuw af te drukken als u de vorige afdruk kwijt bent.

Faxen in het geheugen opnieuw afdrukken vanaf het bedieningspaneel van de printer

1. Zorg ervoor dat er papier in de hoofdlade is geplaatst. Raadpleeg [Plaats papier op pagina 24](#) voor meer informatie.
2. Raak het scherm van het bedieningspaneel aan en laat uw vinger erover glijden. Raak dan **Installatie** aan.
3. Raak **Faxinstellingen** aan.
4. Raak **Hulpprogramma's voor fax** aan.
5. Raak **Faxen in geheugen opnieuw afdrukken** aan.

De faxen worden afgedrukt in omgekeerde volgorde als die waarin ze zijn ontvangen waarbij de meest recent ontvangen fax het eerst wordt afgedrukt, enz.

6. Raak **X** (Annuleren) aan als u wilt stoppen met het opnieuw afdrukken van de faxen in het geheugen.

Faxen doorsturen naar een ander nummer

U kunt de printer zo instellen dat uw faxen worden doorgestuurd naar een ander faxnummer. Als de functie voor het doorsturen van faxen is ingeschakeld, kan uw printer enkel zwart/witfaxen ontvangen en doorsturen. Een ontvangen kleurenfax wordt in zwart-wit doorgestuurd.

Het verdient aanbeveling te controleren of het nummer waarnaar u de fax doorstuurt, een werkende faxlijn is. Verstuur een testfax zodat u zeker weet dat het faxapparaat de doorgestuurde faxberichten kan ontvangen.

Faxen doorsturen vanaf het bedieningspaneel van de printer

1. Raak het scherm van het bedieningspaneel aan en laat uw vinger erover glijden. Raak dan **Installatie** aan.
2. Druk op **Faxinstellingen**.
3. Druk op **Geavanceerde faxinstellingen**.
4. Raak **Fax doorsturen** aan.
5. Raak **Aan (Afdrukken en doorsturen)** aan om de fax af te drukken en door te sturen of selecteer **Aan (Doorsturen)** aan om de fax door te sturen.

 **OPMERKING:** Als de printer het faxbericht niet kan doorsturen naar het opgegeven faxapparaat (als dit bijvoorbeeld is uitgeschakeld), wordt de fax afgedrukt door de printer. Als u de printer instelt op het afdrukken van foutrapporten voor ontvangen faxen, wordt ook een foutrapport afgedrukt.

6. Als u hierom wordt gevraagd, voert u het nummer in van het apparaat waarmee de doorgestuurde faxen worden ontvangen, en drukt u op **Gereed**. Voer voor elk van de volgende opdrachten de vereiste gegevens in: begindatum, begintijd, einddatum en eindtijd.
7. Fax doorsturen is geactiveerd. Raak **OK** aan om te bevestigen.

Als de printer geen stroom meer krijgt wanneer het doorsturen van faxen wordt ingesteld, slaat de printer de instelling voor het doorsturen van faxen en het telefoonnummer op. Wanneer de printer weer stroom krijgt, is de instelling voor het doorsturen van faxen nog steeds **Aan**.

 **OPMERKING:** U kunt het doorsturen van faxen annuleren door **Uit** te selecteren in het menu **Fax doorsturen**.

Het papierformaat voor ontvangen faxen instellen

U kunt het papierformaat voor ontvangen faxen selecteren. Het geselecteerde papierformaat moet overeenkomen met het formaat van het papier in de hoofdlade. Faxen kunnen alleen worden afgedrukt op papier van A4-, Letter- of Legal-formaat.

 **OPMERKING:** Als een onjuist papierformaat in de hoofdlade is geplaatst terwijl een fax wordt ontvangen, zal de fax niet worden afgedrukt en verschijnt er een foutbericht op het scherm. Plaats papier van Letter-, A4- of Legal-formaat en raak vervolgens **OK** aan om de fax af te drukken.

Het papierformaat voor ontvangen faxen instellen vanaf het bedieningspaneel van de printer

1. Raak het scherm van het bedieningspaneel aan en laat uw vinger erover glijden. Raak dan **Installatie** aan.
2. Druk op **Faxinstellingen**.
3. Druk op **Basis faxinstallatie**.
4. Raak **Papierformaat** aan en selecteer vervolgens een optie.

Automatische verkleining voor binnenkomende faxen instellen

De instelling **Automatische verkleining** bepaalt wat de printer doet als er een fax binnenkomt die te groot is voor het standaard papierformaat. Deze instelling is standaard ingeschakeld, dus de afbeelding van de binnenkomende fax wordt, indien mogelijk, dusdanig verkleind dat deze op een pagina past. Als deze functie is uitgeschakeld, wordt alle informatie die niet op de eerste pagina past, op een tweede pagina afgedrukt. **Automatische verkleining** is handig als u een fax op Legal-formaat ontvangt als er papier van Letter-formaat in de hoofdlade is geplaatst.

Automatische verkleining instellen vanaf het bedieningspaneel van de printer

1. Raak het scherm van het bedieningspaneel aan en laat uw vinger erover glijden. Raak dan **Installatie** aan.
2. Raak **Faxinstellingen** aan.
3. Raak **Geavanceerde faxinstellingen** aan.
4. Raak **Automatische verkleining** aan om in- of uit te schakelen.

Ongewenste faxnummers blokkeren

Als u via uw telefoonaanbieder gebruikmaakt van een service voor nummerherkenning, kunt u bepaalde faxnummers blokkeren, zodat de printer geen faxen meer afdrukt die afkomstig zijn van deze nummers. Bij een binnenkomende faxoproep vergelijkt de printer het nummer met de ingestelde lijst van ongewenste faxnummers om vast te stellen of de oproep moet worden geblokkeerd. Als het nummer overeenkomt met een nummer in de lijst met geblokkeerde nummers, wordt de fax niet afgedrukt. (Het maximale aantal faxnummers dat u kunt blokkeren verschilt per model.)

 **OPMERKING:** Deze functie wordt niet in alle landen / regio's ondersteund. Indien niet ondersteund in uw land / regio, **Instelling faxnummerblokkering** verschijnt niet in het menu **Faxopties** of **Faxinstellingen**.

 **OPMERKING:** Als er geen telefoonnummers in de lijst met beller-ID's staan, wordt verondersteld dat u niet op een service Beller-ID bent geabonneerd bij de telefoonmaatschappij.

- [Nummers toevoegen aan de lijst met ongewenste faxnummers](#)
- [Nummers verwijderen van de lijst met ongewenste faxnummers](#)
- [Een rapport van Ongewenste nummers afdrukken](#)

Nummers toevoegen aan de lijst met ongewenste faxnummers

U kunt specifieke nummers blokkeren door ze aan de lijst met geblokkeerde faxnummers toe te voegen.

Een nummer toevoegen aan de lijst met ongewenste faxnummers

1. Raak het scherm van het bedieningspaneel aan en laat uw vinger erover glijden. Raak dan **Installatie** aan.
2. Raak **Faxinstellingen** aan.
3. Raak **Basis faxinstallatie** aan.
4. Raak **Instelling faxnummerblokkering** aan.
5. Een bericht verschijnt waarop staat dat Beller-ID vereist is om ongewenste faxen te blokkeren. Raak **OK** aan om verder te gaan.
6. Raak **Nummers toevoegen** aan.
7. Als u een te blokkeren faxnummer wilt selecteren in de lijst met beller-ID's, selecteert u **Selecteren uit geschiedenis Beller-ID**.

- of -

Als u handmatig een te blokkeren faxnummer wilt invoeren, raakt u **Nieuw nummer invoeren** aan.

8. Raak na het invoeren van een faxnummer **Gereed** en **OK** aan om het te blokkeren.



OPMERKING: Zorg ervoor dat u het faxnummer invoert zoals het op het scherm van het bedieningspaneel wordt weergegeven en niet zoals het in het kopschrift van de ontvangen fax wordt weergegeven. Deze nummers kunnen verschillend zijn.

Nummers verwijderen van de lijst met ongewenste faxnummers

Als u een faxnummer niet meer wilt blokkeren, kunt u het desbetreffende nummer uit de lijst met ongewenste nummers verwijderen.

Nummers uit de lijst met geblokkeerde faxnummers verwijderen

1. Raak het scherm van het bedieningspaneel aan en laat uw vinger erover glijden. Raak dan **Installatie** aan.
2. Raak **Faxinstellingen** aan.
3. Raak **Basis faxinstallatie** aan.
4. Raak **Instelling faxnummerblokkering** aan.
5. Raak **Nummers verwijderen** aan.
6. Raak het nummer aan dat u wilt verwijderen en raak vervolgens **OK** aan.

Een rapport van Ongewenste nummers afdrukken

Gebruik de volgende procedure om een lijst af te drukken van geblokkeerde ongewenste faxnummers.

Een rapport van Ongewenste faxnummers afdrukken

1. Raak het scherm van het bedieningspaneel aan en laat uw vinger erover glijden. Raak dan **Installatie** aan.
2. Raak **Instellingen** en **Faxinstellingen** aan.
3. Raak **Basis faxinstallatie** aan.
4. Raak **Instelling faxnummerblokkering** aan.
5. Raak **Rapporten afdrukken** aan en selecteer en vervolgens **Lijst met geblokkeerde nummers**.

Faxen ontvangen met HP Digital Fax

Als de printer is verbonden met uw computer via een Ethernet-kabel, draadloze verbinding of USB-kabel, kunt u HP Digital Fax gebruiken om automatisch faxen te ontvangen en ze onmiddellijk op te slaan in uw postvak in of een opgegeven netwerkmap. Met HP Digital Fax kunt u gemakkelijk digitale kopieën van uw faxen opslaan en hebt u ook geen gedoe meer met stapels papieren bestanden.

Ontvangen faxen worden opgeslagen als TIFF (Tagged Image File Format).

Voor de bestandsnamen wordt de volgende methode gebruikt: XXXX_YYYYYYYY_ZZZZZZ.tif, waarbij X de informatie over de afzender is, Y de datum en Z het tijdstip waarop de fax is ontvangen.

 **OPMERKING:** HP Digital Fax is alleen beschikbaar voor het ontvangen van zwart-witfaxen. Faxberichten in kleur zullen worden afgedrukt.

- [Vereisten voor HP Digital Fax](#)
- [HP Digital Fax activeren](#)
- [HP Digital Fax-instellingen wijzigen](#)

Vereisten voor HP Digital Fax

- De doelmap van de computer of de server moet altijd bereikbaar zijn. De bestemmingcomputer moet ook actief zijn, faxen worden niet opgeslagen als de computer in de slaapstand of in stand-by staat.
- Er moet papier in de invoerlade zitten. Raadpleeg [Plaats papier op pagina 24](#) voor meer informatie.

HP Digital Fax activeren

HP Digital Fax instellen (Windows)

1. Open de HP-printersoftware. Zie [Open de HP-printersoftware \(Windows\) op pagina 38](#) voor meer informatie.
2. Klik in de HP-printersoftware op **Wizard digitale faxinstellingen** bij **Afdrukken, scannen en faxen**.
3. Volg de aanwijzingen op het scherm op.

HP Digital Fax instellen (OS X)

1. Open Hulpprogramma's van HP. Raadpleeg [HP-hulpprogramma's \(OS X\) op pagina 117](#) voor meer informatie.
2. Selecteer de printer.
3. Klik op **Digitaal Faxarchief** in de afdeling faxinstellingen.

HP Digital Fax-instellingen wijzigen

U kunt HP Digital Fax uitschakelen en het afdrukken van faxen uitschakelen op het bedieningspaneel van de printer.

Instellingen wijzigen vanaf het bedieningspaneel van de printer

1. Raak het scherm van het bedieningspaneel aan en laat uw vinger erover glijden. Raak dan **Installatie** aan.
2. Raak **Faxinstellingen** aan.
3. Raak **Basis faxinstallatie** en vervolgens **HP Digital Fax** aan.
4. Selecteer de instelling die u wilt wijzigen. U kunt de volgende instellingen wijzigen:
 - **Fax Print:** Kies deze optie om faxen af te drukken zodra ze zijn ontvangen. Indien u het afdrukken uitschakelt, worden kleurenpagina's nog steeds afgedrukt.
 - **HP Digital Fax uitschakelen:** HP Digital Fax uitschakelen.



OPMERKING: Gebruik de HP-printersoftware op uw computer om HP Digital Fax uit te schakelen.

Instellingen wijzigen in de HP-printersoftware (Windows)

1. Open de HP-printersoftware. Zie [Open de HP-printersoftware \(Windows\) op pagina 38](#) voor meer informatie.
2. Klik in de HP-printersoftware op **Wizard digitale faxinstellingen** bij **Afdrukken, scannen en faxen..**
3. Volg de aanwijzingen op het scherm op.

Instellingen wijzigen in de HP-printersoftware (OS X)

1. Open Hulpprogramma's van HP. Raadpleeg [HP-hulpprogramma's \(OS X\) op pagina 117](#) voor meer informatie.
2. Selecteer de printer.
3. Klik op **Digitaal Faxarchief** in de afdeling faxinstellingen.

HP Digital Fax uitschakelen

1. Raak het scherm van het bedieningspaneel aan en laat uw vinger erover glijden. Raak dan **Installatie** aan.
2. Raak **Faxinstellingen** aan.
3. Raak **Basis faxinstallatie** en vervolgens **HP Digital Fax** aan.
4. Raak **HP Digital Fax uitschakelen** aan
5. Raak **Ja** aan.

Snelkiescodes installeren

U kunt veelgebruikte faxnummers installeren als snelkiescodes. Hiermee kunt u deze nummers snel kiezen via het bedieningspaneel van de printer.

 **TIP:** U kunt voor het maken en beheren van snelkiesnummers niet alleen het bedieningspaneel van de printer gebruiken, maar ook hulpprogramma's die beschikbaar zijn op uw computer, zoals de HP-software die bij de printer wordt geleverd en de EWS van de printer. Zie [Hulpprogramma's printerbeheer op pagina 115](#) voor meer informatie.

- [Snelkiesnummers instellen en wijzigen](#)
- [Snelkiesgroepen instellen en wijzigen](#)
- [Snelkiesnummers verwijderen](#)
- [Een lijst van snelkiesnummers afdrukken](#)

Snelkiesnummers instellen en wijzigen

U kunt faxnummers als snelkiesnummers opslaan.

Snelkiescodes installeren

1. Raak het scherm van het bedieningspaneel aan en laat uw vinger erover glijden. Raak dan **Installatie** aan.
2. Raak **Faxinstellingen** aan.
3. Raak **Snelkiesinstellingen** aan.
4. Raak **Snelkiezen toevoegen/bewerken+** en kies dan een ongebruikt invoernummer.
5. Typ het faxnummer en raak **Volgende** aan.

 **OPMERKING:** Vergeet niet om eventuele pauzes en andere noodzakelijke nummers in te voeren, zoals het kengetal, een toegangscode voor nummers buiten een PBX-systeem (meestal een 9 of 0) of een kengetal voor internationaal bellen.

6. Typ de naam voor het snelkiesnummer en raak vervolgens **Gereed** aan.
7. Raak **OK** aan.

Snelkiesnummers wijzigen

1. Raak het scherm van het bedieningspaneel aan en laat uw vinger erover glijden. Raak dan **Installatie** aan.
2. Raak **Faxinstellingen** aan.
3. Raak **Snelkiesinstellingen** aan.
4. Raak **Snelkiezen toevoegen/bewerken+** aan en druk dan op het snelkiesnummer dat u wilt wijzigen.
5. Als u het faxnummer wilt wijzigen, typt u het nieuwe nummer en raakt u **Volgende** aan.

 **OPMERKING:** Vergeet niet om eventuele pauzes en andere noodzakelijke nummers in te voeren, zoals het kengetal, een toegangscode voor nummers buiten een PBX-systeem (meestal een 9 of 0) of een kengetal voor internationaal bellen.

6. Typ de naam voor het snelkiesnummer en raak vervolgens **Gereed** aan.
7. Raak **OK** aan.

Snelkiesgroepen instellen en wijzigen

U kunt groepen faxnummers opslaan als snelkiesgroepen.

Snelkiesgroepen instellen

 **OPMERKING:** Voordat u een snelkiesgroep kunt instellen, moet u al ten minste één snelkiesnummer hebben ingesteld.

1. Raak het scherm van het bedieningspaneel aan en laat uw vinger erover glijden. Raak dan **Installatie** aan.
2. Raak **Faxinstellingen** aan.
3. Raak **Snelkiesinstellingen** aan.
4. Raak **Groepssnelkiezen** groeperen aan en kies dan een ongebruikt invoernummer.
5. Raak de snelkiesnummers aan die u in een groep snelkeuzes wilt opnemen en druk dan **OK**.
6. Typ de naam voor het snelkiesnummer en raak vervolgens **Gereed** aan.

Snelkiesgroepen wijzigen

1. Raak het scherm van het bedieningspaneel aan en laat uw vinger erover glijden. Raak dan **Installatie** aan.
2. Raak de **Faxinstellingen** aan en selecteer vervolgens **Snelkiesinstellingen**.
3. Selecteer **Groepssnelkiezen** en raak vervolgens het item aan dat u wilt wijzigen.
4. Als u snelkiesnummers aan een groep wilt toevoegen of wijzigen, raakt u de snelkiesnummers die u wilt toevoegen of wijzigen aan. Raak dan **OK** aan.
5. Als u de naam van het snelkiesnummer wilt wijzigen, typt u de nieuwe naam en raakt u vervolgens **Gereed** aan.

Snelkiesnummers wijzigen

1. Raak het scherm van het bedieningspaneel aan en laat uw vinger erover glijden. Raak dan **Installatie** aan.
2. Raak **Faxinstellingen** aan.
3. Raak **Snelkiesinstellingen** aan.
4. Raak **Snelkiezen toevoegen/bewerken+** aan en druk dan op het snelkiesnummer dat u wilt wijzigen.
5. Als u het faxnummer wilt wijzigen, typt u het nieuwe nummer en raakt u **Volgende** aan.

 **OPMERKING:** Vergeet niet om eventuele pauzes en andere noodzakelijke nummers in te voeren, zoals het kengetal, een toegangscode voor nummers buiten een PBX-systeem (meestal een 9 of 0) of een kengetal voor internationaal bellen.

6. Typ de naam voor het snelkiesnummer en raak vervolgens **Gereed** aan.
7. Raak **OK** aan.

Snelkiesnummers verwijderen

Als u snelkiesnummers of snelkiesgroepen wilt verwijderen, voert u de volgende stappen uit:

1. Raak het scherm van het bedieningspaneel aan en laat uw vinger erover glijden. Raak dan **Installatie** aan.
2. Raak **Faxinstellingen** aan en raak vervolgens **Snelkiesinstellingen** aan.
3. Raak **Snelkiesnummer verwijderen** aan, raak het item aan dat u wilt verwijderen en raak **Verwijderen** en raak vervolgens **Ja** aan om de bewerking te bevestigen.

 **OPMERKING:** Als u een snelkiesgroep verwijdert, worden de afzonderlijke snelkiesnummers niet verwijderd.

Een lijst van snelkiesnummers afdrukken

Als u een lijst wilt afdrukken van alle snelkiesnummers die zijn ingesteld, voert u de volgende stappen uit:

1. Plaats papier in de lade. Raadpleeg [Plaats papier op pagina 24](#) voor meer informatie.
2. Raak op het bedieningspaneel van de printer **Installatie** aan.
3. Raak **Faxinstellingen** aan en raak vervolgens **Snelkiesinstellingen** aan.
4. Raak **Snelkieslijst afdrukken** aan.

Faxinstellingen wijzigen

Als u de stappen uit de Aan-de-slaggids die bij de printer is geleverd hebt voltooid, kunt u in de volgende stappen de basisinstellingen wijzigen of andere faxopties configureren.

- [Het faxkopschrift instellen](#)
- [De antwoordmodus instellen \(automatisch antwoorden\)](#)
- [Het aantal beltonen voordat er wordt opgenomen instellen](#)
- [Beantwoording belpatroon voor specifieke beltonen wijzigen](#)
- [Het kiessysteem instellen](#)
- [Opties opnieuw kiezen instellen](#)
- [De faxsnelheid instellen](#)
- [Het faxgeluidsvolume instellen](#)

Het faxkopschrift instellen

De faxkopregel is de regel tekst met uw naam en faxnummer die wordt afgedrukt boven aan elke fax die u verstuurt. HP raadt aan om de faxkopregel in te stellen met de HP-printersoftware die bij de printer werd geleverd. U kunt de faxkopregel ook instellen vanaf het bedieningspaneel van de printer, zoals hier wordt beschreven.



OPMERKING: In sommige landen/regio's is de informatie in het faxkopschrift wettelijk vereist.

Het faxkopschrift instellen of wijzigen

1. Raak het scherm van het bedieningspaneel aan en laat uw vinger erover glijden. Raak dan **Installatie** aan.
2. Raak **Faxinstellingen** aan en raak vervolgens **Basis faxinstallatie** aan.
3. Raak **Faxkop** aan.
4. Geef uw naam of uw bedrijfsnaam op en raak vervolgens **Gereed** aan.
5. Voer uw faxnummer in en raak vervolgens **Gereed** aan.

De antwoordmodus instellen (automatisch antwoorden)

De antwoordmodus bepaalt of binnenkomende oproepen door de printer worden beantwoord.

- Schakel de optie **Automatisch antwoorden** in als u wilt dat de printer faxen **automatisch** beantwoordt. Alle binnenkomende oproepen en faxen worden door de printer beantwoord.
- Schakel de optie **Automatisch antwoorden** uit als u faxen **handmatig** wilt ontvangen. U moet zelf aanwezig zijn om de binnenkomende faxoproepen te beantwoorden, anders kan de printer geen faxberichten ontvangen.

De antwoordmodus instellen

1. Raak het scherm van het bedieningspaneel aan en laat uw vinger erover glijden. Raak dan **Installatie** aan.
2. Raak **Faxinstellingen** aan en raak vervolgens **Basis faxinstallatie** aan.
3. Raak **Automatisch antwoorden** aan om in- of uit te schakelen.

Het aantal beltonen voordat er wordt opgenomen instellen

Als u de optie **Automatisch antwoorden** inschakelt, kunt u opgeven na hoeveel belseignalen de binnenkomende oproep automatisch moet worden beantwoord.

De instelling **Hoe vaak overgaan** is belangrijk als er een antwoordapparaat is aangesloten op dezelfde telefoonlijn als de printer omdat het antwoordapparaat de telefoon moet beantwoorden voordat de printer dat doet. Het aantal belseignalen voor beantwoorden moet voor de printer groter zijn dan voor het antwoordapparaat.

Stel bijvoorbeeld uw antwoordapparaat in om te beantwoorden na een laag aantal belseignalen en stel de printer in om te antwoorden na het maximale aantal belseignalen. (Het maximum aantal belseignalen varieert per land/regio.) Bij deze instelling beantwoordt het antwoordapparaat de oproep en bewaakt de printer de lijn. Als de printer faxsignalen detecteert, zal deze de fax ontvangen. Als de oproep een gespreksoproep betreft, zal het antwoordapparaat het binnenkomende bericht opnemen.

Het aantal belseignalen voordat er wordt opgenomen instellen

1. Raak het scherm van het bedieningspaneel aan en laat uw vinger erover glijden. Raak dan **Installatie** aan.
2. Raak **Faxinstellingen** aan en raak vervolgens **Basis faxinstallatie** aan.
3. Raak **Hoe vaak overgaan** aan.
4. Raak het aantal keer rinkelen aan.
5. Raak **Gereed** aan om de instelling te accepteren.

Beantwoording belpatroon voor specifieke beltonen wijzigen

Veel telefoonmaatschappijen bieden een service aan waarbij abonnees voor één telefoonlijn meerdere telefoonnummers krijgen toegewezen die elk hun eigen specifieke belseignalen hebben. Als u zich op deze service abonneert, wordt er aan elk telefoonnummer een ander belseignaal toegekend. U kunt de printer instellen voor het beantwoorden van binnenkomende oproepen die een bepaald belseignaal hebben.

Als u de printer aansluit op een telefoonlijn met specifieke belseignalen, moet u de telefoonmaatschappij verzoeken om twee verschillende belseignalen toe te wijzen aan binnenkomende gespreksoproepen en faxoproepen. HP raadt aan om voor een faxnummer dubbele of drievoudige belseignalen aan te vragen. Als de printer het specifieke belpatroon detecteert, zal deze de oproep beantwoorden en de fax ontvangen.

 **TIP:** U kunt ook de functie voor belpatroondetectie op het bedieningspaneel van de printer gebruiken om een specifiek belseignaal in te stellen. Met deze functie herkent de printer het belpatroon van een binnenkomende oproep en wordt dit belpatroon vastgelegd. Gebaseerd op deze oproep wordt automatisch het specifieke belpatroon bepaald dat door uw telefoonbedrijf aan faxoproepen is toegewezen.

Als deze service niet beschikbaar is, gebruikt u het standaard belpatroon **Alle beltonen**.

 **OPMERKING:** De printer kan geen faxen ontvangen als de hoorn van het toestel met het hoofdtelefoonnummer van de haak is.

Het belpatroon voor beantwoorden van een specifiek belseignaal wijzigen

1. Controleer of de printer is ingesteld om faxoproepen automatisch te beantwoorden.
2. Raak het scherm van het bedieningspaneel aan en laat uw vinger erover glijden. Raak dan **Installatie** aan.
3. Raak de **Faxinstellingen** aan en selecteer vervolgens **Geavanceerde faxinstellingen**.

4. Raak **Specifiek besignaal** aan.
5. Een bericht wordt weergegeven waarin staat dat deze instelling niet moet worden gewijzigd tenzij u meerdere nummers op dezelfde telefoonlijn hebt. Raak **Ja** aan om verder te gaan.
6. Voer een van de volgende handelingen uit:
 - Raak het belpatroon aan dat door uw telefoonbedrijf aan faxoproepen is toegewezen.
 - of-
 - Raak **Belpatroondetectie** aan en volg de instructies op het bedieningspaneel van de printer.

 **OPMERKING:** Als de functie Belpatroondetectie het belpatroon niet kan detecteren of als u de functie annuleert voordat de detectie is voltooid, wordt het belpatroon automatisch ingesteld op de standaardwaarde, namelijk **Alle beltonen**.

 **OPMERKING:** Indien u een PBX-telefoonsysteem gebruikt met verschillende oproeppatronen voor interne en externe oproepen, moet u het faxnummer oproepen via een extern nummer.

Het kiessysteem instellen

Stel de toonkeuze- of pulskeuzemodus in met deze procedure. De standaardinstelling is **Toon**. Wijzig deze instelling niet tenzij u weet dat uw telefoonlijn niet werkt met toonkeuze.

 **OPMERKING:** De optie pulskeuze is niet beschikbaar in alle landen of regio's.

Het kiessysteem instellen

1. Raak het scherm van het bedieningspaneel aan en laat uw vinger erover glijden. Raak dan **Installatie** aan.
2. Raak **Faxinstellingen** aan en raak vervolgens **Basis faxinstallatie** aan.
3. Raak **Kiestype** aan.
4. Raak aan om **Toon** of **Puls** te selecteren.

Opties opnieuw kiezen instellen

Als de printer een fax niet kon verzenden omdat het ontvangende faxapparaat niet antwoordde of bezet was, probeert de printer opnieuw te bellen op basis van de instellingen van de opties **Opnieuw verzenden bij in gesprek** en **Opnieuw verzenden bij geen gehoor**. Gebruik de volgende procedure om de opties aan of uit te schakelen.

- **Opnieuw verzenden bij in gesprek:** Als deze optie is ingeschakeld, zendt de printer automatisch opnieuw als de lijn bezet is. De fabrieksinstelling van deze optie is **Aan**.
- **Opnieuw verzenden bij geen antwoord:** Als deze optie is ingeschakeld, zendt de printer automatisch opnieuw als het ontvangende faxapparaat niet antwoordt. De fabrieksinstelling van deze optie is **Uit**.

De opties opnieuw bellen instellen

1. Raak het scherm van het bedieningspaneel aan en laat uw vinger erover glijden. Raak dan **Installatie** aan.
2. Raak **Faxinstellingen** aan en raak vervolgens **Geavanceerde faxinstellingen** aan.
3. Raak **Opnieuw verzenden bij in gesprek** of **Opnieuw verzenden bij geen antwoord** aan en selecteer de juiste opties.

De faxesnelheid instellen

U kunt de gebruikte faxesnelheid instellen voor de communicatie tussen uw printer en overige faxapparaten tijdens het verzenden en ontvangen van faxberichten.

Als u een van de volgende opties gebruikt, is het wellicht nodig om de faxesnelheid te verlagen:

- Een Internet-telefoonservice
- Een PBX-systeem
- Fax over Internet-protocol (FoIP)
- Een ISDN-service

Probeer een lagere **Faxesnelheid** als u problemen ondervindt bij het verzenden en ontvangen van faxen. De volgende tabel biedt de mogelijke faxesnelheden.

Instelling faxesnelheid	Faxesnelheid
Snel	v.34 (33600 baud)
Normaal	v.17 (14400 baud)
Langzaam	v.29 (9600 baud)

De faxesnelheid instellen

1. Raak het scherm van het bedieningspaneel aan en laat uw vinger erover glijden. Raak dan **Installatie** aan.
2. Raak **Faxinstellingen** aan en raak vervolgens **Geavanceerde faxinstellingen** aan.
3. Raak **Faxesnelheid** aan.
4. Raak de optie aan die u wilt selecteren.

Het faxgeluidsvolume instellen

Gebruik deze procedure om het volume van de faxgeluiden harder of zachter te maken.

Het geluidsvolume voor faxen instellen

1. Raak het scherm van het bedieningspaneel aan en laat uw vinger erover glijden. Raak dan **Installatie** aan.
2. Raak **Faxinstellingen** aan en raak vervolgens **Basis faxinstallatie** aan.
3. Raak **Geluidsvolume fax** aan.
4. Raak **Zacht, Hard, of Uit** aan om die instelling te selecteren.

Faxen en digitale telefoonservices

Veel telefoonbedrijven bieden hun klanten digitale telefoonservices, zoals de volgende services:

- DSL: Een DSL-aansluiting (Digital Subscriber Line) via uw telefoonmaatschappij. (DSL wordt in uw land/regio mogelijk ADSL genoemd.)
- PBX: Een PBX-telefoonsysteem (Private Branch eXchange).
- ISDN: Een ISDN-systeem (Integrated Services Digital Network)
- FoIP: Een goedkope telefoonservice die u de mogelijkheid biedt faxen met uw printer te ontvangen en te verzenden via internet. Deze methode wordt Fax over Internet-protocol (FoIP) genoemd.

Zie [Fax over internetprotocol \(FoIP\)](#) op pagina 83 voor meer informatie.

HP-printers zijn specifiek ontworpen voor gebruik in combinatie met traditionele analoge telefoonservices. Als u met een systeem voor digitaal telefoneren werkt (zoals DSL/ADSL, PBX of ISDN), moet u mogelijk filters of converters gebruiken voor de conversie van digitaal naar analoog als u wilt faxen.



OPMERKING: HP garandeert niet dat de printer compatibel zal zijn met lijnen of providers voor digitaal telefoneren in digitale omgevingen of met alle converters voor conversie van digitaal naar analoog. U wordt aangeraden om in alle gevallen rechtstreeks met het telefoonbedrijf te bespreken wat de juiste configuratie-opties zijn op basis van de services die het bedrijf levert.

Fax over internetprotocol (FoIP)

U kunt zich mogelijk abonneren op een goedkope telefoonservice die u de mogelijkheid biedt faxen met uw printer te ontvangen en te verzenden via internet. Deze methode wordt Fax over Internet-protocol (FoIP) genoemd.

U gebruikt waarschijnlijk een FoIP-service (die door uw telefoonmaatschappij wordt aangeboden) als u:

- Kies een speciale toegangscode samen met het faxnummer.
- een IP-converter hebt om verbinding te maken met Internet; deze biedt ook analoge telefoonpoorten voor de faxlijn.

 **OPMERKING:** U kunt uitsluitend faxen verzenden en ontvangen door een telefoonsnoer aan te sluiten op de 1-LINE-poort op de printer. Dit betekent dat de verbinding met het Internet tot stand moet worden gebracht via een converter (die is uitgerust met een gewone analoge telefooningangen voor de fax) of via uw telefoonmaatschappij.

 **TIP:** De ondersteuning voor traditionele faxverzending via een IP-telefoonsysteem is vaak beperkt. Als u problemen ondervindt bij het verzenden van faxen, kunt u proberen om de faxesnelheid te verlagen of de foutcorrectiemodus (ECM, Error Correction Mode) voor het faxen uit te schakelen. Als u de foutcorrectiemodus echter uitschakelt, kunt u geen faxen in kleur meer verzenden of ontvangen.

Zie [De faxesnelheid instellen op pagina 81](#) voor meer informatie over het wijzigen van de faxesnelheid. Zie [Fax verzenden in foutcorrectiemodus op pagina 66](#) voor meer informatie over de foutcorrectiemodus (ECM).

Als u vragen hebt over internetfaxen, neem dan contact op met de ondersteuningsafdeling van uw internetfaxdienst of met uw lokale serviceprovider voor meer begeleiding.

Faxrapporten

U kunt de printer zodanig instellen dat foutrapporten en bevestigingsrapporten automatisch worden afgedrukt voor elk faxbericht dat u verzendt en ontvangt. U kunt indien gewenst ook handmatig systeemrapporten afdrucken. Deze rapporten bieden nuttige systeem informatie over de printer.

Standaard is de printer zodanig ingesteld dat er alleen een rapport wordt afgedrukt als zich een probleem voordoet bij het verzenden of ontvangen van een fax. Na het verzenden van een faxbericht verschijnt er kort een bericht op het scherm van het bedieningspaneel met de mededeling dat het faxbericht goed is verzonden.

 **OPMERKING:** Als de rapporten niet leesbaar zijn, kunt u de geschatte inktniveaus controleren vanuit het bedieningspaneel of de HP-software. Zie [De geschatte inktniveaus bekijken op pagina 97](#) voor meer informatie.

- [Bevestigingsrapporten voor faxen afdrucken](#)
- [Foutrapporten voor faxen afdrucken](#)
- [Het faxlogboek afdrucken en bekijken](#)
- [Het faxlogboek wissen](#)
- [De details van de laatste faxtransactie afdrucken](#)
- [Een rapport beller-ID's afdrucken](#)
- [De belgeschiedenis weergeven](#)

Bevestigingsrapporten voor faxen afdrucken

Als u een afgedrukte bevestiging nodig hebt van faxen die goed zijn verzonden, volgt u onderstaande instructies om de faxbevestiging in te schakelen **voordat** u faxen gaat verzenden. Selecteer **Aan (Fax verzenden)** of **Aan (Verzenden en ontvangen)**.

De standaardinstelling voor faxbevestiging is **Uit**. Dit betekent dat de geen bevestigingsrapport afdrukt voor elke fax die u verzendt of ontvangt. Na het verzenden van een faxbericht verschijnt er kort een bericht op het scherm van het bedieningspaneel met de mededeling dat het faxbericht goed is verzonden.

 **OPMERKING:** U kunt een afbeelding van de eerste faxpagina opnemen in het bevestigingsrapport dat aangeeft dat de fax is verzonden als u **Aan (Fax verzenden)** of **Aan (Verzenden en ontvangen)** selecteert, en als u de fax scant om deze vanuit het geheugen te verzenden of als u de optie **Scannen en faxen** gebruikt.

Faxbevestiging inschakelen

1. Raak het scherm van het bedieningspaneel aan en laat uw vinger erover glijden. Raak dan **Installatie** aan.
2. Raak **Faxinstellingen** aan.
3. Raak **Geavanceerde faxinstallatie** en vervolgens **Faxbevestiging** aan.
4. Raak een van de volgende opties aan om te selecteren.

Uit	Er wordt geen bevestigingsrapport afgedrukt wanneer u faxberichten verzendt en ontvangt. Dit is de standaardinstelling.
Aan (Fax verzenden)	Er wordt een bevestigingsrapport afgedrukt voor elke fax die u verzendt.

Aan (Fax ontvangen)	Er wordt een bevestigingsrapport afgedrukt voor elke fax die u ontvangt.
Aan (Verzenden en ontvangen)	Er wordt een bevestigingsrapport afgedrukt voor elke fax die u verzendt of ontvangt.

Een faxafbeelding toevoegen aan het rapport

1. Raak het scherm van het bedieningspaneel aan en laat uw vinger erover glijden. Raak dan **Installatie** aan.
2. Raak **Faxinstellingen** aan.
3. Raak **Geavanceerde faxinstallatie** en vervolgens **Faxbevestiging** aan.
4. Raak **Aan (Fax verzenden)** of **Aan (Verzenden en ontvangen)** aan.
5. Raak **Faxbevestiging met afbeelding** aan.

Foutrapporten voor faxen afdrukken

U kunt de printer zodanig configureren dat er automatisch een rapport wordt afgedrukt als er tijdens de transmissie of ontvangst een fout optreedt.

De printer instellen op het automatisch afdrukken van faxfoutrapporten

1. Raak het scherm van het bedieningspaneel aan en laat uw vinger erover glijden. Raak dan **Installatie** aan.
2. Raak **Faxinstellingen** aan.
3. Raak **Geavanceerde faxinstallatie** en **Foutenrapport fax** aan.
4. Raak een van de volgende aan om te selecteren.

Aan (Verzenden en ontvangen)	Afdrukken als er een fout optreedt bij het faxen.
Uit	Er worden geen faxfoutrapporten afgedrukt.
Aan (Fax verzenden)	Afdrukken als er een fout optreedt bij het overbrengen. Dit is de standaardinstelling.
Aan (Fax ontvangen)	Afdrukken als er een fout optreedt bij het ontvangen.

Het faxlogboek afdrukken en bekijken

U kunt een logboek afdrukken met de faxen die door de printer zijn ontvangen en verzonden.

Het faxlogboek afdrukken vanaf het bedieningspaneel van de printer

1. Raak het scherm van het bedieningspaneel aan en laat uw vinger erover glijden. Raak dan **Installatie** aan.
2. Raak **Faxinstellingen** aan en raak vervolgens **Faxrapporten** aan.
3. Raak **Faxlogboek** aan.

Het faxlogboek wissen

Gebruik de volgende stappen om het faxlogboek leeg te maken.

 **OPMERKING:** Als u het faxlogboek wist, worden ook alle faxen die in het geheugen zijn opgeslagen, verwijderd.

Het faxlogboek wissen

1. Raak het scherm van het bedieningspaneel aan en laat uw vinger erover glijden. Raak dan **Installatie** aan.
2. Raak **Faxinstellingen** aan en raak vervolgens **Faxhulpprogramma's** aan.
3. Raak **Faxlogboek wissen** aan.

De details van de laatste faxtransactie afdrukken

Het rapport Laatste faxtransactie drukt de details af van de laatste faxtransactie. Details zijn onder andere het faxnummer, het aantal pagina's en de faxstatus.

Het rapport Laatste faxtransactie afdrukken

1. Raak het scherm van het bedieningspaneel aan en laat uw vinger erover glijden. Raak dan **Installatie** aan.
2. Raak **Faxinstellingen** aan en raak vervolgens **Faxrapporten** aan.
3. Raak **Laatste transactie** aan.

Een rapport beller-ID's afdrukken

Gebruik de volgende procedure om een lijst af te drukken van Beller-ID faxnummers.

Een rapport geschiedenis beller-ID's afdrukken

1. Raak het scherm van het bedieningspaneel aan en laat uw vinger erover glijden. Raak dan **Installatie** aan.
2. Raak **Faxinstellingen** aan en raak vervolgens **Faxrapporten** aan.
3. Raak **Rapport Beller-ID's** aan.

De belgeschiedenis weergeven

Gebruik de volgende procedure om een lijst met alle oproepen vanaf de printer weer te geven.

 **OPMERKING:** De oproepgeschiedenis kan niet worden afgedrukt. U kunt ze enkel bekijken vanaf het scherm van het bedieningspaneel van de printer.

De belgeschiedenis weergeven

1. Raak **Fax** aan op het scherm van het bedieningspaneel van de printer.
2. Raak  (Oproepgeschiedenis) aan.

6 Webservices

De printer biedt innovatieve oplossingen voor het web aan waarmee u snel toegang krijgt tot internet, documenten kunt ophalen en documenten sneller en met minder rompslomp kunt afdrukken... en dat allemaal zonder een computer te gebruiken.

 **OPMERKING:** Als u deze webfuncties wilt gebruiken, moet de printer met internet verbonden zijn (via een Ethernet-kabel of draadloze verbinding). U kunt deze webfuncties niet gebruiken indien de printer is aangesloten met een USB-kabel.

Dit gedeelte bevat de volgende onderwerpen:

- [Wat zijn webservices?](#)
- [Webservices instellen](#)
- [Webservices gebruiken](#)
- [Webservices verwijderen](#)

Wat zijn webservices?

De printer bevat volgende webservices:

- [HP ePrint](#)
- [Print apps](#)

HP ePrint

HP ePrint is een gratis service van HP waarmee u op elk gewenst moment en vanaf elke locatie kunt afdrukken op uw printer met internetaansluiting. Het is zo eenvoudig als een e-mail sturen naar het e-mailadres dat is toegekend aan uw printer wanneer u Webservices op de printer activeert. Er zijn geen speciale stuurprogramma's of software nodig. Als u een e-mail kunt versturen, kunt u met HP ePrint vanaf elke locatie documenten afdrukken.

Zodra u zich hebt geregistreerd voor een account op HP Connected (www.hpconnected.com), kunt u zich aanmelden om de HP ePrint-jobstatus te bekijken, uw HP ePrint-printerwachtrij te beheren, te controleren wie het e-mailadres van uw HP ePrint-printer mag gebruiken om af te drukken en hulp mag krijgen voor HP ePrint.

Print apps

Met Print apps kunt u gemakkelijk vooraf opgemaakte webinhoud lokaliseren en afdrukken, rechtstreeks vanaf uw printer. U kunt uw documenten ook digitaal scannen en opslaan op het web.

Print apps bieden een waaier van inhoud, van bonnen tot gezinsactiviteiten, nieuws, reizen, sport, koken, foto's en nog veel meer. U kunt zelfs uw onlineafbeeldingen bekijken en afdrukken van populaire fotosites

Met bepaalde Print apps kunt u de levering van appinhoud plannen voor uw printer.

Vooraf opgemaakte inhoud specifiek ontworpen voor uw printer betekent geen tekst of afbeeldingen die wegvallen en geen extra pagina's met slechts een tekstregel. Op sommige printers kunt u ook de instellingen van papier en afdrukkwaliteit kiezen op het scherm afdrukvoorbeeld.

Dit alles zonder uw computer te moeten opzetten!

Webservices instellen

Gebruik een van onderstaande methodes om Web services te gebruiken:

 **OPMERKING:** Zorg ervoor dat uw printer via Ethernet of draadloos is verbonden met het internet alvorens u webservices instelt.

- [Webservices configureren via het bedieningspaneel van de printer](#)
- [Webservices instellen via de geïntegreerde webserver](#)
- [Stel Webservices in door middel van de HP-printersoftware.](#)

Webservices configureren via het bedieningspaneel van de printer

Het bedieningspaneel van de printer biedt een gemakkelijke manier om Webservices in te stellen en te beheren.

Voer de volgende stappen uit om Webservices te verwijderen:

1. Zorg ervoor dat de printer is verbonden met het internet door middel van een Ethernetkabel of een draadloze verbinding.
2. Raak op het bedieningspaneel van de printer  (Print apps) of  (HP ePrint) aan.
3. Klik op **Ja** om de gebruiksvoorwaarden van de webservices te accepteren en deze in te schakelen.
4. Raak in het scherm **Automatisch bijwerken** aan zodat automatisch op updates voor de printer wordt gecontroleerd en productupdates automatisch worden geïnstalleerd. **Ja**

 **OPMERKING:** Als er een printerupdate beschikbaar is, zal de printer de update downloaden en installeren en vervolgens opnieuw opstarten. U moet de instructies herhalen vanaf stap 1 om HP ePrint in te stellen.

 **OPMERKING:** Als er u wordt gevraagd naar proxy-instellingen en als uw netwerk proxy-instellingen gebruikt, volgt u de instructies op het scherm om een proxyserver in te stellen. Als u niet beschikt over de proxydetails, neem dan contact op met uw netwerkbeheerder of de persoon die het netwerk heeft ingesteld.

5. Wanneer de printer is aangesloten op de server, drukt de printer een informatiepagina af. Volg de instructies op de informatiepagina om de installatie te voltooien.

Webservices instellen via de geïntegreerde webserver

Met de geïntegreerde webserver van de printer (EWS) kunt u webservices configureren en beheren.

Voer de volgende stappen uit om Webservices te verwijderen:

1. Open de geïntegreerde webserver (EWS). Raadpleeg [Geïntegreerde webserver op pagina 118](#) voor meer informatie.
2. Klik op de tab **Webservices**.
3. Klik in het gedeelte **Instellingen webservices** op **Installatie** en vervolgens op **Doorgaan**. Volg de instructies op het scherm om de gebruiksvoorwaarden te accepteren.

4. Wanneer u dit wordt gevraagd, kiest u ervoor om de printer te laten controleren op updates en deze te installeren.

 **OPMERKING:** Als er een printerupdate beschikbaar is, zal de printer de update downloaden en installeren en vervolgens opnieuw opstarten. Herhaal de instructies vanaf stap 1 om HP ePrint in te stellen.

 **OPMERKING:** Als er u wordt gevraagd naar proxy-instellingen en als uw netwerk proxy-instellingen gebruikt, volgt u de instructies op het scherm om een proxyserver in te stellen. Als u niet beschikt over de proxydetails, neem dan contact op met uw netwerkbeheerder of de persoon die het netwerk heeft ingesteld.

5. Wanneer de printer is aangesloten op de server, drukt de printer een informatiepagina af. Volg de instructies op de informatiepagina om de installatie te voltooien.

Stel Webservices in door middel van de HP-printersoftware.

Als u Webservices niet hebt ingesteld bij het installeren van de HP-software op uw computer, kunt u de software nog steeds gebruiken om Webservices in te stellen.

Webservices instellen (Windows)

1. Open de HP-printersoftware. Zie [Open de HP-printersoftware \(Windows\) op pagina 38](#) voor meer informatie.
2. Selecteer in de HP-printersoftware **ePrint instellen** bij **Afdrukken, scannen en faxen**. De EWS van de printer wordt geopend.
3. Klik op de tab **Webservices**.
4. Klik in het gedeelte **Instellingen webservices** op **Installatie** en vervolgens op **Doorgaan**. Volg de instructies op het scherm om de gebruiksvoorwaarden te accepteren.
5. Wanneer u dit wordt gevraagd, kiest u ervoor om de printer te laten controleren op updates en deze te installeren.

 **OPMERKING:** Als er een printerupdate beschikbaar is, zal de printer de update downloaden en installeren en vervolgens opnieuw opstarten. U moet de instructies herhalen vanaf stap 1 om HP ePrint in te stellen.

6. Als in uw netwerk proxy-instellingen worden gebruikt om verbinding te maken met internet, voert u deze instellingen in:
 - a. Raak **Proxy invoeren** aan.
 - b. Voer de instellingen van de proxyserver in en raak vervolgens **Gereed** aan.
7. Wanneer de printer is aangesloten op de server, drukt de printer een informatiepagina af. Volg de instructies op de informatiepagina om de installatie te voltooien.

Webservices instellen (OS X)

- ▲ U kunt de embedded web server (EWS) gebruiken om Webservices in te stellen en te beheren. Zie [Webservices instellen via de geïntegreerde webserver op pagina 89](#) voor meer informatie.

Webservices gebruiken

De volgende sectie beschrijft hoe u Webservices gebruikt en instelt.

- [HP ePrint](#)
- [Print apps](#)

HP ePrint

HP ePrint biedt de mogelijkheid om op elk ogenblik en vanaf elke locatie documenten af te drukken met uw printer voorbereid voor HP ePrint.

Om HP ePrint te gebruiken, moet u beschikken over het volgende:

- Een computer of mobiel toestel met internet en e-mail.
- Een printer met HP ePrint waarop Webservices is geactiveerd.

 **TIP:** Voor meer informatie over het beheren en configureren van HP ePrint-instellingen en de nieuwste functies kunt u terecht bij HP Connected op www.hpconnected.com.

Afdrukken met HP ePrint

Volg deze stappen om documenten af te drukken met HP ePrint:

1. Webservices inschakelen.
 - a. Raak op het bedieningspaneel van de printer  (HP ePrint) aan.
 - b. Ga akkoord met de Gebruiksvoorwaarden en volg dan de instructies op het scherm om Webservices in te schakelen.
 - c. Druk de ePrint-informatiepagina af en volg de instructies op de pagina om te registreren voor een HP ePrint-account.
2. Open de e-mailtoepassing op uw computer of mobiel toestel.

 **OPMERKING:** Voor meer informatie over het gebruik van de e-mailtoepassing op uw computer of mobiel toestel, raadpleegt u de documentatie die bij de toepassing is geleverd.

3. Maak een nieuw e-mailbericht aan en voeg het bestand toe dat u wilt afdrukken.
4. Voer het e-mailadres van de printer in in de regel "Naar" van het e-mailbericht en selecteer vervolgens "Verzenden".

 **OPMERKING:** De HP ePrint-server aanvaardt geen afdruktaken via e-mail wanneer er meerdere e-mailadressen werden ingevuld in de velden "Aan" of "CC". Voer dus alleen het e-mailadres van uw HP-printer in het veld "Aan" in. Vul geen e-mailadressen in de andere velden in.

Het e-mailadres van de printer opzoeken

 **OPMERKING:** Zorg ervoor dat u een ePrint-account hebt aangemaakt.

Ga naar HP Connected op www.hpconnected.com om te registreren voor een account op HP Connected.

- ▲ Raak op het bedieningspaneel van de printer  (HP ePrint) aan.

Raak **Informatie afdrukken** aan om het e-mailadres af te drukken. De printer drukt een informatiepagina af waarin de printercode en de instructies worden afgedrukt om het e-mailadres van de printer aan te passen.

HP ePrint uitschakelen

1. Raak op het bedieningspaneel van de printer  (HP ePrint) aan en raak vervolgens **Instellingen** aan.
2. Raak **ePrint** aan en raak vervolgens **Uit** aan.

 **OPMERKING:** Zie [Webservices verwijderen op pagina 93](#) om alle Webservices te verwijderen.

Print apps

Met Print apps kunt u gemakkelijk vooraf opgemaakte webinhoud lokaliseren en afdrukken, rechtstreeks vanaf uw printer.

- [Print apps gebruiken](#)
- [Print apps beheren](#)
- [Print apps uitschakelen](#)

Print apps gebruiken

Om de Printer Apps te gebruiken op uw printer, raakt u  (Printer Apps) aan op het bedieningspaneel van de printer Apps aan. Raak daarna de Printer App aan die u wilt gebruiken.

Voor meer info over individuele Print apps surft u naar www.hpconnected.com.

Print apps beheren

U kunt uw Print apps beheren met HP Connected. U kunt Print apps toevoegen, verwijderen of de volgorde ervan op scherm van het bedieningspaneel van de printer wijzigen.

 **OPMERKING:** Om een Print app te beheren met HP Connected, moet u een account op HP Connected aanmaken en uw printer toevoegen. Ga voor meer informatie naar www.hpconnected.com.

Print apps uitschakelen

Volg deze stappen om Print apps uit te schakelen:

1. Raak op het bedieningspaneel van de printer  (HP ePrint) aan en raak vervolgens **Instellingen** aan.
2. Raak **Apps** aan en raak vervolgens **Uit** aan.

 **OPMERKING:** Zie [Webservices verwijderen op pagina 93](#) om alle Webservices te verwijderen.

Webservices verwijderen

Voer de volgende stappen uit om Webservices te verwijderen:

1. Raak op het scherm van het bedieningspaneel van de printer  (HP ePrint) en vervolgens **Instellingen** aan.
2. Raak **Webservices verwijderen** aan.

 **OPMERKING:** U kunt Web services ook verwijderen van de EWS. Zie [De embedded web server openen op pagina 118](#) voor toegang tot de EWS.

7 Werken met inktcartridges

Als u ervan verzekerd wilt zijn dat de afdrukkwaliteit van de printer optimaal blijft, moet u enkele eenvoudige onderhoudsprocedures uitvoeren.

 **TIP:** Zie [Afdrukproblemen oplossen op pagina 131](#) als u problemen hebt met het kopiëren van documenten.

Dit gedeelte bevat de volgende onderwerpen:

- [Informatie over inktcartridges en de printkop](#)
- [De geschatte inktniveaus bekijken](#)
- [Afdrukken met enkel zwarte of gekleurde inkt](#)
- [Inktcartridges vervangen](#)
- [Inktcartridges bestellen](#)
- [Printerbenodigdheden bewaren](#)
- [Opslag anonieme gebruiksinformatie](#)

Informatie over inktcartridges en de printkop

Lees de volgende tips voor het omgaan met en het onderhouden van HP-inktcartridges als u verzekerd wilt zijn van een consistente afdrukkwaliteit.

- De instructies in deze gebruikershandleiding zijn voor het vervangen van inktcartridges en zijn niet bedoeld voor de eerste installatie.
- Haal inktcartridges pas uit de originele luchtdichte verpakking als u ze nodig hebt.
- Zorg ervoor dat u de printer correct uitzet. Zie [De printer uitschakelen op pagina 39](#) voor meer informatie.
- Bewaar inktcartridges bij kamertemperatuur (15 - 35 °C of 59 - 95 °F).
- Maak de printkop alleen schoon als dat nodig is. U verspilt zo geen inkt en de inktcartridges hebben een langere levensduur.
- Hanteer de inktcartridges met de nodige voorzichtigheid. Door de inktcartridges tijdens de installatie te laten vallen, te schudden of ruw te behandelen, kunnen tijdelijke afdrukproblemen ontstaan.
- Als u de printer vervoert, doet u het volgende om te voorkomen dat er inkt uit de printer lekt of dat de printer beschadigd raakt:
 - Zorg ervoor dat u de printer uitschakelt met  (de Aan/uit-knop). Schakel de printer niet uit zolang u nog interne printergeluiden hoort. Zie [De printer uitschakelen op pagina 39](#) voor meer informatie.
 - Zorg ervoor dat u de inktcartridges in de printer laat.
 - De printer moet vlak worden getransporteerd en mag niet op de zijkant, achterkant, voorkant of bovenkant worden geplaatst.

⚠ VOORZICHTIG: HP raadt aan om ontbrekende cartridges zo snel mogelijk te vervangen om problemen met de afdrukkwaliteit, mogelijk extra inktverbruik of schade aan het inksysteem te voorkomen. Schakel de printer nooit uit wanneer er inktcartridges ontbreken.

Verwante onderwerpen

- [De geschatte inktniveaus bekijken op pagina 97](#)

De geschatte inktniveaus bekijken

U kunt de geschatte inktniveaus controleren via de printersoftware of via het bedieningspaneel van de printer. Zie [Hulpprogramma's printerbeheer op pagina 115](#) en [Het bedieningspaneel van de printer gebruiken op pagina 9](#) voor informatie over het gebruik van deze hulpprogramma's. U kunt de [Printerstatuspagina](#) ook afdrukken om deze informatie te bekijken (zie [Statusrapport van de printer op pagina 125](#)).

Geschatte inktniveaus controleren vanaf het bedieningspaneel

1. Raak het scherm van het bedieningspaneel aan en laat uw vinger erover glijden. Raak dan **Installatie** aan.
2. Raak **Hulpprogramma's** aan, en raak vervolgens **Geschatte inktniveau's weergeven**.

 **OPMERKING:** Waarschuwingen en indicatorlampjes voor het inktniveau bieden uitsluitend schattingen om te kunnen plannen. Wanneer u een waarschuwing voor een laag inktniveau krijgt, overweeg dan om een vervangende cartridge klaar te houden om eventuele afdrukvertragingen te vermijden. U hoeft de cartridges pas te vervangen als de printer hierom vraagt.

 **OPMERKING:** Als u een opnieuw gevulde of herstelde inktcartridge gebruikt, of een cartridge die in een ander apparaat werd gebruikt, is de inktniveau-indicator mogelijk onnauwkeurig of onbeschikbaar.

 **OPMERKING:** Inkt uit de cartridges wordt bij het afdrukken op een aantal verschillende manieren gebruikt, waaronder bij het initialisatieproces, waarbij de printer en de cartridges worden voorbereid op het afdrukken, en bij onderhoud aan de printkop, dat ervoor zorgt dat de printsproeiërs schoon blijven en de inkt goed blijft stromen. Daarnaast blijft er altijd wat inkt in de cartridge achter na gebruik. Zie www.hp.com/go/inkusage voor meer informatie.

Afdrukken met enkel zwarte of gekleurde inkt

Voor normaal gebruik is dit product niet ontworpen om af te drukken met alleen de zwarte cartridge wanneer er geen inkt meer zit in de kleurencartridges.

Uw printer is echter ontworpen om u zolang mogelijk te laten afdrukken wanneer uw cartridges zonder inkt komen te zitten.

Wanneer er voldoende inkt in de printkop zit, zal de printer u aanbieden om enkel zwarte inkt te gebruiken wanneer een of meer van de kleurencartridges zonder inkt zitten, en enkel gekleurde inkt wanneer de zwarte cartridge zonder inkt zit.

- De hoeveelheid die u kunt afdrukken met enkel zwarte of gekleurde inkt is beperkt, dus houd vervangende inktcartridges gereed wanneer u afdrukt met enkel zwarte of gekleurde inkt.
- Wanneer er niet langer voldoende inkt is om af te drukken, zult u een melding krijgen dat een of meer cartridges leeg zijn, en zult u de lege cartridges moeten vervangen voordat u verdergaat met afdrukken.

⚠ VOORZICHTIG: Hoewel de inktcartridges niet beschadigd raken wanneer ze buiten de printer worden bewaard, is het voor de printkop nodig dat alle cartridges altijd zijn geïnstalleerd nadat de printer is geïnstalleerd en in gebruik is genomen. Een of meer cartridgesleuven gedurende een lange tijd leeg laten kan leiden tot problemen met de afdrukkwaliteit en kan de printkop mogelijk beschadigen. Als u onlangs een cartridge gedurende een lange tijd uit de printer hebt gelaten, of als onlangs het papier vastzat en u een slechte afdrukkwaliteit hebt opgemerkt, reinig dan de printkop. Zie [De printkop reinigen op pagina 157](#) voor meer informatie.

Inkcartridges vervangen

 **OPMERKING:** Zie [Recyclingprogramma van HP inkjet-onderdelen op pagina 183](#) voor meer informatie over het recyclen van gebruikte inktten.

Als u nog geen vervangende inkcartridges voor de printer hebt, zie dan [Inkcartridges bestellen op pagina 101](#).

 **OPMERKING:** Momenteel zijn sommige delen van de website van HP alleen beschikbaar in het Engels.

 **OPMERKING:** Niet alle cartridges zijn in alle landen/regio's beschikbaar.

 **VOORZICHTIG:** HP raadt aan om ontbrekende cartridges zo snel mogelijk te vervangen om problemen met de afdrukkwaliteit, mogelijk extra inktverbruik of schade aan het inktstelsel te voorkomen. Schakel de printer nooit uit wanneer er inkcartridges ontbreken.

U vervangt de inkcartridges als volgt:

Gebruik deze stappen om de inkcartridges te vervangen.

1. Controleer of de printer aanstaat.
2. Open de toegangsklep van de inkcartridges.

 **OPMERKING:** Wacht tot de printerwagen niet meer beweegt voor u verder gaat.

3. Druk op de voorkant van de inkcartridge om deze te ontgrendelen, en verwijder deze vervolgens uit de sleuf.

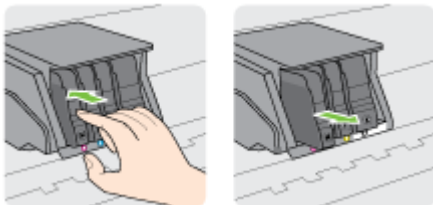

4. Haal de nieuwe inkcartridge uit de verpakking.

5. Gebruik de kleurcoderingen als leidraad en schuif de inktcartridge in de lege sleuf tot deze stevig vastzit.

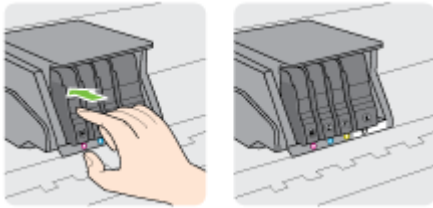

Zorg ervoor dat u de inktcartridge in de sleuf plaatst met een letter van dezelfde kleur als de kleur die u installeert.



6. Herhaal stap 3 tot en met 5 voor elke inktcartridge die u wilt vervangen.
7. Sluit de toegangsklep van de wagen met inktcartridges.

Inktcartridges bestellen

Ga naar www.hp.com om inktcartridges te bestellen. (Momenteel zijn sommige delen van de website van HP alleen beschikbaar in het Engels.) Online cartridges bestellen is niet in alle landen/regio's mogelijk. Veel landen hebben echter informatie over telefonisch bestellen, een lokale winkel vinden of een boodschappenlijstje afdrukken. Bovendien kunt u de pagina www.hp.com/buy/supplies bezoeken voor meer informatie over de aankoop van HP-producten in uw land.

Vervang alleen door cartridges met hetzelfde nummer als de inktcartridges die u wilt vervangen. Het nummer van de cartridge is terug te vinden op de volgende plaatsen:

- In de geïntegreerde webserver klikt u op het tabblad **Hulpprogramma's** en dan onder **Productinformatie** klikt u op **Inktmeter**. Zie [Geïntegreerde webserver op pagina 118](#) voor meer informatie.
- In het printerstatusrapport (zie [Statusrapport van de printer op pagina 125](#)).
- Op het etiket van de inktcartridge die u gaat vervangen.
- Op een sticker aan de binnenkant van de printer. Open de toegangsklep voor de inktcartridges om de sticker te vinden.



OPMERKING: De **installatie**-inktcartridge die bij de printer is geleverd, is niet afzonderlijk te koop.

Printerbenodigdheden bewaren

Inkcartridges kunnen gedurende een langere tijd in de printer worden gelaten. Om de toestand van de inkcartridge echter optimaal te houden, moet u de printer op de juiste wijze uitschakelen.

Zie [De printer uitschakelen op pagina 39](#) voor meer informatie.

Opslag anonieme gebruiksinformatie

De HP-cartridges die bij dit apparaat worden gebruikt, bevatten een geheugenchip die de werking van de printer ondersteunt. Verder slaat deze geheugenchip een beperkte hoeveelheid anonieme informatie op over het gebruik van de printer, waaronder: het aantal afgedrukte pagina's met de cartridge, de paginadekking, de afdrukfrequentie en de gebruikte afdrukmodi.

Deze informatie helpt HP om printers in de toekomst te ontwerpen die aan de afdrukbehoefte van onze klanten voldoen. De gegevens die door de cartridgegeheugenchip worden verzameld, bevatten geen informatie die kan worden gebruikt om een klant of gebruiker van de cartridge of de printer te identificeren.

HP verzamelt een steekproef uit de geheugenchips van cartridges die worden teruggestuurd naar het HP programma voor gratis terugbrengen en recyclen (HP Planet Partners: www.hp.com/recycle). De geheugenchips uit deze steekproef worden gelezen en bestudeerd om toekomstige HP-printers te verbeteren. HP-partners die helpen bij de recycling van deze cartridge hebben mogelijk ook toegang tot deze gegevens.

Een derde partij die de cartridge bezit heeft mogelijk toegang tot de anonieme informatie op de geheugenchip. Als u liever geen toegang geeft tot deze informatie, kunt u de chip onbruikbaar maken. Nadat u de geheugenchip echter onbruikbaar maakt, kan de cartridge niet meer worden gebruikt in een HP-printer.

Als u bezorgd bent over het verstrekken van deze anonieme informatie, kunt u deze informatie ontoegankelijk maken door het vermogen van de geheugenchip om gebruiksinformatie van de printer te verzamelen uit te schakelen.

De functie voor gebruiksinformatie uitschakelen

1. Raak het bedieningspaneel aan en laat uw vinger erover glijden. Raak dan **Installatie** aan.
2. Selecteer **Hulpprogramma's** en raak dan **Informatie cartridgechip** aan.
3. Raak **OK** aan om het verzamelen van gebruiksinformatie uit te schakelen.

 **OPMERKING:** Herstel de fabrieksinstellingen om de functie gebruiksinformatie in te schakelen. Zie [Standaardwaarden op pagina 40](#) voor meer informatie over het gebruiken van de EWS.

 **OPMERKING:** U kunt de cartridge in de HP-printer blijven gebruiken als u het vermogen van de geheugenchip om de gebruiksinformatie van het apparaat te verzamelen, uitschakelt.

8 Netwerkinstallatie

Bijkomende geavanceerde instellingen zijn beschikbaar op de startpagina van de printer (embedded web server of EWS).

Zie [Geïntegreerde webserver op pagina 118](#) voor meer informatie.

- [De printer instellen voor draadloze communicatie](#)
- [De netwerkinstellingen wijzigen](#)
- [Draadloze verbinding wijzigen in een USB- of Ethernet-verbinding](#)
- [HP Wireless Direct gebruiken](#)

De printer instellen voor draadloze communicatie

- [Voordat u begint](#)
- [De printer instellen op uw draadloos netwerk](#)
- [De verbindingmethode wijzigen](#)
- [De draadloze verbinding testen](#)
- [De draadloze functie van de printer in- of uitschakelen](#)

 **OPMERKING:** Zie [Printer draadloos verbinden niet mogelijk op pagina 152](#) als u problemen hebt bij het aansluiten van de printer.

 **TIP:** Voor meer informatie over het draadloos configureren en gebruiken van de printer gaat u naar het HP Wireless Printing Center (www.hp.com/go/wirelessprinting).

Voordat u begint

Zorg voor het volgende:

- de printer is via een Ethernet-kabel verbonden met het netwerk.
- het draadloos netwerk is ingesteld en werkt correct.
- De printer en de computers die de printer gebruiken, moeten op hetzelfde netwerk worden aangesloten (subnet).

Tijdens het maken van verbinding met de printer wordt u mogelijk gevraagd de naam van het draadloze netwerk (SSID) en een draadloos wachtwoord in te voeren:

- De draadloze netwerknaam is de naam van uw draadloos netwerk.
- Het draadloze wachtwoord voorkomt dat andere personen zonder toestemming verbinding maken met uw draadloos netwerk. Afhankelijk van het vereiste beveiligingsniveau, kan uw draadloos netwerk een WPA-sleutel of een WEP-code gebruiken.

Als u de netwerknaam of de beveiligingscode niet hebt gewijzigd sinds het instellen van uw draadloos netwerk, kunt u deze soms terugvinden op de achterkant of zijkant van de draadloze router.

Als u de netwerknaam of de beveiligingscode niet kunt terugvinden of deze informatie vergeten bent, raadpleegt u de documentatie die bij de computer of de draadloze router is geleverd. Als u deze informatie nog steeds niet kunt vinden, neem dan contact op met uw netwerkbeheerder of de persoon die het draadloos netwerk heeft ingesteld.

De printer instellen op uw draadloos netwerk

Gebruik de wizard Draadloos instellen vanaf het scherm van het bedieningspaneel van de printer om draadloze communicatie in te stellen. Zie [Een Ethernet-verbinding wijzigen in een draadloze verbinding op pagina 107](#) voor meer informatie.

1. Raak het scherm van het bedieningspaneel aan en laat uw vinger erover glijden. Raak dan **Installatie** aan.
2. Raak **Netwerk instellen** aan.
3. Raak **Draadloze instellingen**.
4. Raak **Wizard voor draadloze instellingen** aan.
5. Volg de aanwijzingen op het scherm om de installatie te voltooien.

Als u de printer al hebt gebruikt met een ander type verbinding, zoals een USB-verbinding, volgt u de instructies in [De verbindingmethode wijzigen op pagina 107](#) voor het configureren van de printer op uw draadloze netwerk.

De verbindingmethode wijzigen

Nadat u de HP-software hebt geïnstalleerd en de printer hebt aangesloten op uw computer of een netwerk, kunt u de HP-software gebruiken om het verbindingstype te wijzigen (bijvoorbeeld van een USB-verbinding naar een draadloze verbinding).

 **OPMERKING:** Indien u overschakelt op een draadloze verbinding, moet u ervoor zorgen dat een Ethernet-kabel niet werd aangesloten op de printer. Een Ethernet-kabel aansluiten schakelt de draadloze printerfuncties uit. U kan ook worden gevraagd om tijdelijk een USB-kabel aan te sluiten tijdens het set-upproces.

Om het verbindingstype te wijzig, voer een van onderstaande acties uit:

- [Een Ethernet-verbinding wijzigen in een draadloze verbinding](#)
- [Wijzig de verbinding van een USB-verbinding in een draadloze verbinding](#)

Een Ethernet-verbinding wijzigen in een draadloze verbinding

 **OPMERKING:** Controleer de vereisten voor u begint. Zie [Voordat u begint op pagina 106](#) voor meer informatie.

Een Ethernet-verbinding wijzigen in een draadloze verbinding (Windows)

1. Verwijder de Ethernet-kabel van de printer.
2. Open de printersoftware na installatie. Zie [Open de HP-printersoftware \(Windows\) op pagina 38](#) voor meer informatie.

Start de wizard Instelling Draadloos om de draadloze verbinding te maken. Zie [De printer instellen op uw draadloos netwerk op pagina 106](#) voor meer informatie.

Een Ethernet-verbinding wijzigen in een draadloze verbinding (OS X)

Blader door de lijst op [Voordat u begint op pagina 106](#) vooraleer u verder gaat.

1. Sluit de printer op uw draadloos netwerk aan.
2. Gebruik de **HP-installatie-assistent** in **Toepassingen/Hewlett-Packard/Apparaatbeheer** om de softwareverbinding voor deze printer te wijzigen naar draadloos.

Wijzig de verbinding van een USB-verbinding in een draadloze verbinding

 **OPMERKING:** Controleer de vereisten voor u begint. Zie [Voordat u begint op pagina 106](#) voor meer informatie.

De verbinding van een USB-verbinding in draadloze netwerkverbinding wijzigen (Windows)

1. Ga, afhankelijk van het besturingssysteem, op een van de volgende manieren te werk:

- **Windows 8:** Klik met de rechtermuisknop op een leeg gebied van het Start-scherm, klik op **Alle apps** op de app-balk, selecteer de printernaam en klik op **Hulpprogramma's**.
 - **Windows 7, Windows Vista en Windows XP:** Klik vanaf het bureaublad van de computer op **Start**, selecteer **Alle programma's**, klik op **HP** en selecteer dan de map van uw printer.
2. Selecteer **Printerinstellingen en softwareselectie**.
 3. Selecteer **Een USB-aangesloten printer naar draadloos converteren**. Volg de aanwijzingen op het scherm op.

De verbinding van een USB-verbinding in draadloze netwerkverbinding wijzigen (OS X)

1. Sluit de printer op uw draadloos netwerk aan.
2. Gebruik de **HP-installatie-assistent** in **Toepassingen/Hewlett-Packard/Apparaatbeheer** om de softwareverbinding voor deze printer te wijzigen naar draadloos.

Meer informatie over het wijzigen van een USB-verbinding in een draadloze verbinding. [Klik hier voor meer informatie online](#).

De draadloze verbinding testen

Druk de draadloze testpagina af voor informatie over de draadloze verbinding van de printer. De draadloze testpagina biedt informatie over de status van de printer, het hardwareadres (MAC) en het IP-adres. Als de printer is aangesloten op een netwerk, toont de testpagina details over de netwerkinstellingen.

Als u het draadloze testrapport wilt afdrukken, gaat u als volgt te werk:

1. Raak op het bedieningspaneel van de printer  (Draadloos) aan en raak vervolgens **Instellingen** aan.
2. Raak **Rapport afdrukken** aan.
3. Raak **Een draadloos testrapport afdrukken** aan.

De draadloze functie van de printer in- of uitschakelen

De draadloze functie van de printer is normaal ingeschakeld; dit wordt aangegeven door het blauwe lampje Draadloos op het bedieningspaneel van de printer. Als het lampje Draadloos knippert, wil dit zeggen dat de draadloze functie is ingeschakeld (draadloze radio aan), maar u geen draadloze verbinding hebt. Als het lampje Draadloos voortdurend blauw oplicht, heeft de printer een actieve verbinding met een draadloos netwerk.

Als uw printer is verbonden met een Ethernet-kabel, wordt de draadloze functie niet gebruikt. In dit geval kunt u deze functie uitschakelen.



OPMERKING: Wanneer u een Ethernet-kabel op de printer aansluit, wordt de draadloze functie automatisch uitgeschakeld. Het lampje Draadloos brandt dan niet langer.

1. Raak het scherm van het bedieningspaneel aan en laat uw vinger erover glijden. Raak **Installatie** en vervolgens **Netwerk instellen**.
2. Raak **Draadloze instellingen**.
3. Raak **Draadloos** aan om de radio in- of uit te schakelen.

De netwerkinstellingen wijzigen



Vanaf het bedieningspaneel van de printer kunt u de draadloze verbinding van de printer instellen en beheren. U kunt er taken omtrent netwerkbeheer uitvoeren. De omvat het bekijken en wijzigen van netwerkinstellingen, het herstellen van netwerkstandaarden en het in- of uitschakelen van de draadloze functie.

- [Netwerkinstellingen weergeven en afdrukken](#)
- [De verbindingssnelheid instellen](#)
- [IP-instellingen wijzigen](#)

⚠ VOORZICHTIG: De netwerkinstellingen worden voornamelijk beschreven voor referentiedoeleinden. Tenzij u een ervaren gebruiker bent, is het echter raadzaam om sommige van deze instellingen niet te wijzigen (zoals de verbindingssnelheid, IP-instellingen, standaardgateway en firewallinstellingen).

Netwerkinstellingen weergeven en afdrukken

Gebruik een van deze manieren om de netwerkinstellingen te bekijken of af te drukken:

- Raak op het bedieningspaneel van de printer  (Draadloos) of  (Ethernet) aan. Het scherm netwerkstatus verschijnt.
- Druk de netwerkconfiguratiepagina af. Zie [Netwerkconfiguratiepagina op pagina 126](#) voor meer informatie.
- Voer de test draadloos uit. Zie [Stap 3: Voer de test draadloos uit op pagina 154](#) voor meer informatie.

Zie [Open de HP-printersoftware \(Windows\) op pagina 38](#) voor toegang tot de draadloze software.

De verbindingssnelheid instellen

U kunt de snelheid wijzigen waarmee gegevens via het netwerk worden verzonden. De standaardinstelling is **Automatisch**.

1. Raak het scherm van het bedieningspaneel aan en laat uw vinger erover glijden. Raak **Installatie** en vervolgens **Netwerk instellen**.
2. Raak **Ethernet-instellingen** aan.
3. Selecteer **Geavanceerde instellingen**.
4. Raak **Verbindingssnelheid** aan.
5. Raak de juiste optie aan die overeenstemt met uw netwerkhardware.

IP-instellingen wijzigen

De standaard IP-instelling is **Automatisch** (het IP-adres wordt automatisch ingesteld). Als u een ervaren gebruiker bent en verschillende instellingen wilt gebruiken (zoals IP-adres, subnetmasker of de standaardgateway), kunt u deze handmatig aanpassen.

⚠ VOORZICHTIG: Let op wanneer u handmatig een IP-adres toekent. Als u een ongeldig IP-adres ingeeft tijdens de installatie, kunnen uw netwerkonderdelen geen verbinding maken met de printer.

1. Raak het scherm van het bedieningspaneel aan en laat uw vinger erover glijden. Raak **Installatie** en vervolgens **Netwerk instellen**.
2. Raak **Ethernet-instellingen** of **Draadloze instellingen** aan.
3. Raak **Geavanceerde instellingen** aan.
4. Raak **IP-instellingen** aan.
5. Er verschijnt een waarschuwing dat de printer uit het netwerk wordt verwijderd als het IP-adres wordt gewijzigd. Raak **OK** aan om verder te gaan.
6. **Automatisch** is standaard geselecteerd. Kies om de instellingen handmatig te wijzigen **Handmatig**, en voer dan de juiste informatie voor de volgende instellingen in:
 - **IP**
 - **Subnetmasker**
 - **Standaard gateway**
 - **DNS-adres**
7. Voer uw wijzigingen in en raak vervolgens **Gereed** aan.
8. Raak **OK** aan.

Draadloze verbinding wijzigen in een USB- of Ethernet-verbinding

Ethernet-verbinding wijzigen in een USB- of Ethernet-verbinding(Windows)

1. Ga, afhankelijk van het besturingssysteem, op een van de volgende manieren te werk:
 - **Windows 8:** Klik met de rechtermuisknop op een leeg gebied van het Start-scherm, klik op **Alle apps** op de app-balk, selecteer de printernaam en klik op **Hulpprogramma's**.
 - **Windows 7, Windows Vista en Windows XP:** Klik vanaf het bureaublad van de computer op **Start**, selecteer **Alle programma's**, klik op **HP** en selecteer dan de map van uw printer.
2. Selecteer **Printerinstellingen en softwareselectie**.
3. Klik op **Een nieuwe printer aansluiten**.
4. Selecteer het juiste verbindingstype wanneer gevraagd en volg dan de instructies op het scherm om de installatie te voltooien.

Een draadloze verbinding wijzigen in een USB- of Ethernet-verbinding (OS X)

1. Sluit de printer op uw draadloos netwerk aan.
2. Gebruik de **HP-installatie-assistent** in **Toepassingen/Hewlett-Packard/Apparaatbeheer** om de softwareverbinding voor deze printer te wijzigen naar draadloos.

HP Wireless Direct gebruiken

Met HP Wireless Direct kunt u draadloos afdrukken vanaf een computer, smartphone, tablet of een ander draadloos apparaat - zonder verbinding te maken met een bestaand draadloos netwerk.

Neem volgende richtlijnen in acht bij gebruik van HP Wireless Direct:

- Zorg ervoor dat uw computer of mobiel apparaat de nodige software heeft.
Zorg ervoor dat u de printersoftware, die bij de printer wordt geleverd, hebt geïnstalleerd als u een computer gebruikt.
- Zorg ervoor dat u een compatibele afdrুক্তoepassing hebt geïnstalleerd als u een mobiel apparaat gebruikt. Ga naar www.hp.com/global/us/en/eprint/mobile_printing_apps.html voor meer informatie over mobiel afdrukken.
- Zorg ervoor dat HP Wireless Direct in ingeschakeld op de printer en dat de beveiliging indien nodig is ingeschakeld. Zie [HP Wireless Direct inschakelen op pagina 112](#) voor meer informatie.
- Als u de HP-software niet op de computer hebt geïnstalleerd, moet u eerst verbinding maken met Wireless Direct en vervolgens de printersoftware installeren. Selecteer **Draadloos** wanneer de printersoftware u vraagt om een verbindingstype.
- Tot vijf computers en mobiele apparaten kunnen dezelfde verbinding voor HP Wireless Direct gebruiken.
- HP Wireless Direct kan worden gebruikt als de printer is verbonden met een computer via een USB-kabel of met een draadloos netwerk.
- HP Wireless Direct kan niet worden gebruikt om een computer, mobiel apparaat of printer met internet te verbinden.

 [Klik hier voor meer informatie online.](#)



OPMERKING: Deze website zijn momenteel nog niet beschikbaar in alle talen.

Dit gedeelte bevat de volgende onderwerpen:

- [HP Wireless Direct inschakelen](#)
- [Afdrukken vanaf een mobiel apparaat met wifi](#)
- [Afdrukken vanaf een computer met wifi](#)

HP Wireless Direct inschakelen

1. Raak op het bedieningspaneel van de printer  (Wireless Direct) aan.
2. Gebruik de schuifbalk naast **HP Wireless Direct** om Wireless Direct in- of uit te schakelen.



TIP: Als u HP Wireless Direct met meer beveiliging wilt gebruiken, moet uw computer of mobiel apparaat WPA2-versleuteling ondersteunen. Raak in dit geval **Beveiliging** aan om de beveiliging in- of uit te schakelen. Wanneer de beveiliging is ingeschakeld, kunnen alleen gebruikers met het wachtwoord draadloos naar de printer afdrukken. Als u de beveiliging uitschakelt, kan iedereen met een draadloos apparaat binnen het draadloze bereik van de printer een verbinding tot stand brengen met de printer.

3. Raak **Naam van Wireless Direct** aan om de naam Wireless Direct weer te geven.
4. Als u de beveiliging hebt ingeschakeld, raakt u **Wachtwoord beveiliging** aan om het wachtwoord voor Direct draadloos weer te geven.

 **TIP:** U kunt HP Wireless Direct ook met de EWS inschakelen. Zie [Geïntegreerde webserver op pagina 118](#) voor meer informatie over het gebruiken van de EWS.

Afdrukken vanaf een mobiel apparaat met wifi

Zorg ervoor dat u een compatibele afdructoepassing hebt geïnstalleerd op uw mobiel apparaat. Ga naar www.hp.com/global/us/en/eprint/mobile_printing_apps.html voor meer informatie.

1. Controleer of HP Wireless Direct is ingesteld op de printer. Zie [HP Wireless Direct inschakelen op pagina 112](#) voor meer informatie.
2. Schakel de Wi-Fi-verbinding in op uw mobiel apparaat. Raadpleeg voor meer informatie de documentatie bij de computer.

 **OPMERKING:** Als uw mobiel apparaat geen Wi-Fi ondersteunt, kunt u HP Wireless Direct niet gebruiken.

3. Maak een nieuwe netwerkverbinding op uw mobiel apparaat. Gebruik uw normale werkwijze om een verbinding te maken met een nieuw draadloos netwerk of een hotspot. Kies de HP Wireless Direct-naam uit de getoonde lijst van draadloze netwerken, zoals **HP-Print-**-Officejet Pro XXXX** (waarbij ** staat voor de unieke tekens die uw printer identificeren en XXXX staat voor het printermodel dat wordt aangegeven op de printer).

Voer het wachtwoord in als HP Wireless Direct met beveiliging is ingeschakeld.

4. Druk het document af.

Afdrukken vanaf een computer met wifi

Met HP Wireless Direct kunt u draadloos afdrukken vanaf een computer zonder verbinding te maken met een bestaand draadloos netwerk of gebruik van de HP-printersoftware die bij de printer werd geleverd.

Volg de instructies om af te drukken vanaf uw computer met functie draadloos.

Afdrukken vanaf een computer met Wifi (Windows)

1. Controleer of HP Wireless Direct is ingesteld op de printer. Zie [HP Wireless Direct inschakelen op pagina 112](#) voor meer informatie.
2. Schakel de Wi-Fi-verbinding van uw computer in. Raadpleeg voor meer informatie de documentatie bij de computer.

 **OPMERKING:** Als uw computer geen Wi-Fi ondersteunt, kunt u HP Wireless Direct niet gebruiken.

3. Maak een nieuwe netwerkverbinding op uw computer. Gebruik uw normale werkwijze om een verbinding te maken met een nieuw draadloos netwerk of een hotspot. Kies de HP Wireless Direct-naam uit de getoonde lijst van draadloze netwerken, zoals **HP-Print-**-Officejet Pro XXXX** (waarbij ** staat voor de unieke tekens die uw printer identificeren en XXXX staat voor het printermodel dat wordt aangegeven op de printer).

Voer het wachtwoord in als HP Wireless Direct met beveiliging is ingeschakeld.

4. Ga door naar stap 5 als de printer werd geïnstalleerd en verbonden met de computer via een draadloos netwerk. Als de printer werd geïnstalleerd en met uw computer werd verbonden met

behulp van een USB-kabel, volgt u onderstaande stappen om printersoftware te installeren met behulp van de Wireless Direct-verbinding.

- a. Ga, afhankelijk van het besturingssysteem, op een van de volgende manieren te werk:
 - **Windows 8:** Klik met de rechtermuisknop op een leeg gebied van het Start-scherm, klik op **Alle apps** op de app-balk, selecteer de printernaam en klik op **Hulpprogramma's**.
 - **Windows 7, Windows Vista en Windows XP:** Klik vanaf het bureaublad van de computer op **Start**, selecteer **Alle programma's**, klik op **HP** en selecteer dan de map van uw printer.
 - b. Klik op **Printerinstellingen & software**, en selecteer dan **Een nieuwe printer aansluiten**.
 - c. Als het scherm **Verbindingsopties** verschijnt, selecteert u **Draadloos**.
Selecteer uw HP-printersoftware uit de lijst van gevonden printers.
 - d. Volg de aanwijzingen op het scherm op.
5. Druk het document af.

Afdrukken vanaf een computer met Wifi (OS X)

1. Controleer of HP Wireless Direct is ingesteld op de printer. Zie [HP Wireless Direct inschakelen op pagina 112](#) voor meer informatie.
2. Schakel AirPort in.
Zie de documentatie bij uw Apple voor meer informatie.
3. Klik op het AirPort-pictogram en kies de HP Wireless Direct-naam, zoals **HP-Print-**-Officejet Pro XXXX** (waarbij ** staat voor de unieke tekens die uw printer identificeren en XXXX staat voor het printermodel dat wordt aangegeven op de printer).
Voer het wachtwoord in als HP Wireless Direct afdrukken met beveiliging is ingeschakeld.
4. Een printer toevoegen.
 - a. Selecteer in **Systeemvoorkeuren Afdrukken en Faxen** of **Printen en Scannen**, afhankelijk van uw besturingssysteem.
 - b. Klik op + onder de printerlijst links.
 - c. Selecteer de printer uit de lijst met gevonden printers (het woord "Bonjour" staat in de rechterkolom naast de printernaam) en klik op **Toevoegen**.

9 Hulpprogramma's printerbeheer

Dit gedeelte bevat de volgende onderwerpen:

- [Werkset \(Windows\)](#)
- [HP-hulpprogramma's \(OS X\)](#)
- [Geïntegreerde webserver](#)

Werkset (Windows)

De Werkset geeft informatie over het onderhoud van de printer.



OPMERKING: De Werkset kan worden geïnstalleerd vanaf de HP-software-cd als de computer voldoet aan de systeemvereisten.

- [De Werkset openen](#)

De Werkset openen

1. Open de HP-printersoftware. Zie [Open de HP-printersoftware \(Windows\) op pagina 38](#) voor meer informatie.
2. Klik in de HP-printersoftware op **Printeronderhoud** bij **Afdrukken, scannen en faxen..**

HP-hulpprogramma's (OS X)

Het HP-hulpprogramma bevat hulpmiddelen voor het configureren van afdrukinstellingen, het kalibreren van de printer, het online bestellen van benodigdheden en het zoeken van helpinformatie op internet.



OPMERKING: De functies die beschikbaar zijn in het HP-hulpprogramma hangen af van de geselecteerde printer.

De waarschuwingen en indicatoren voor het inktniveau geven alleen schattingen voor planningsdoelen. Overweeg om een nieuwe cartridge aan te schaffen op het moment dat het bericht verschijnt dat de inkt bijna op is, zodat u vertragingen bij het afdrukken voorkomt. U hoeft de cartridges niet te vervangen tot u dit wordt gevraagd.

Dubbelklik op HP-hulpprogramma in de map **Hewlett-Packard** in de map **Applicaties** op het hoogste niveau van de vaste schijf.

Geïntegreerde webserver

Als de printer op een netwerk is aangesloten, kunt u de beginpagina van de printer (geïntegreerde webserver of EWS) gebruiken om informatie over de status te bekijken, instellingen te wijzigen en de printer vanaf de computer te beheren.

 **OPMERKING:** Voor het weergeven of wijzigen van bepaalde instellingen hebt u mogelijk een wachtwoord nodig.

U kunt de ingebouwde webserver openen en gebruiken zonder dat er verbinding is met internet. Sommige functies zijn echter niet beschikbaar.

- [Over cookies](#)
- [De embedded web server openen](#)

Over cookies

De geïntegreerde webserver (EWS) plaatst zeer kleine tekstbestanden (cookies) op uw harde schijf wanneer u aan het browsen bent. Door deze bestanden kan de EWS uw computer herkennen bij uw volgende bezoek. Als u bijvoorbeeld de EWS-taal hebt geconfigureerd, helpt een cookie u onthouden welke taal u hebt gekozen zodat de volgende keer dat u de EWS opent, de pagina's in die taal worden weergegeven. Sommige cookies (zoals de cookie die klantspecifieke voorkeuren opslaat) worden op de computer opgeslagen tot u ze manueel verwijdert.

U kunt uw browser configureren zodat alle cookies worden aanvaard, of u kunt hem configureren zodat u wordt gewaarschuwd telkens wanneer een cookie wordt aangeboden waardoor u cookie per cookie kunt beslissen of u ze al dan niet aanvaardt. U kunt uw browser ook gebruiken om ongewenste cookies te verwijderen.

 **OPMERKING:** Naargelang uw apparaat, schakelt u een of meerdere van de volgende eigenschappen uit als u ervoor kiest cookies uit te schakelen:

- Beginnen waar u de toepassing hebt verlaten (vooral handig wanneer u Installatiewizards gebruikt)
- De taalinstelling van de EWS-browser onthouden
- Naar wens aanpassen van de EWS Start-startpagina

Zie de documentatie die beschikbaar is met uw webbrowser voor informatie over hoe u uw privacy- en cookie-instellingen kunt wijzigen en hoe u cookies kunt bekijken of verwijderen.

De embedded web server openen

U kunt de ingebouwde webserver openen via het netwerk of via Wireless Direct.

 **OPMERKING:** De printer moet op een netwerk zijn aangesloten en een IP-adres hebben. Het IP-adres en de hostnaam voor de printer worden weergegeven op het statusrapport. Zie [Netwerkconfiguratiepagina op pagina 126](#) voor meer informatie.

De embedded web server openen in een webbrowser

- Typ in een ondersteunde webbrowser op uw computer het IP-adres of de hostnaam die aan de printer is toegewezen.

Als het IP-adres bijvoorbeeld 123.123.123.123 is, typt u het volgende adres in de webbrowser:
`http://123.123.123.123`

De embedded web server openen via Wireless Direct

1. Raak  (Wireless Direct) aan op het scherm van het bedieningspaneel van de printer.
2. Als het beeldscherm aangeeft dat Wireless Direct **Uit** is, raak dan **Wireless Direct** aan om het in te schakelen.
3. Schakel vanaf uw draadloze computer draadloos in, zoek naar Wireless Direct en maak hiermee verbinding. Indien de beveiliging van Wireless Direct aan staat, voer dan het wachtwoord van Wireless Direct in wanneer u dit wordt gevraagd.
4. In het adresveld van een ondersteunde webbrower op uw computer typt u het volgende adres in: `http://192.168.223.1`.

10 Een probleem oplossen

Dit hoofdstuk bevat suggesties voor het oplossen van veelvoorkomende problemen. Indien uw printer niet goed werkt en deze oplossingen uw probleem niet hebben opgelost, probeer dan om een van de volgende ondersteunende services te gebruiken voor ondersteuning.

Dit gedeelte bevat de volgende onderwerpen:

- [HP-ondersteuning](#)
- [Vraag hulp van het bedieningspaneel van de printer](#)
- [Printerrapporten begrijpen](#)
- [Printerproblemen oplossen](#)
- [Afdrukproblemen oplossen](#)
- [Problemen met het kopiëren oplossen](#)
- [Scanproblemen oplossen](#)
- [Faxproblemen oplossen](#)
- [Problemen met HP ePrint en HP afdruktaken oplossen](#)
- [Netwerkproblemen oplossen](#)
- [Problemen met het printerbeheer oplossen](#)
- [Onderhoud aan de printkop](#)
- [Papierstoringen oplossen](#)
- [De wagen met printcartridges vrijmaken](#)

HP-ondersteuning

- [Printer registreren](#)
- [Wat te doen bij problemen](#)
- [Elektronische ondersteuning krijgen](#)
- [Telefonische ondersteuning van HP](#)

Printer registreren

In enkele minuten registreert u het apparaat en geniet u van een snellere service, een efficiëntere ondersteuning en productondersteuning. Indien u uw printer nog niet registreerde tijdens het installeren van de software, kunt u dit nu doen op <http://www.register.hp.com>.

Wat te doen bij problemen

Voer de volgende stappen uit als er sprake is van een probleem:

1. Raadpleeg de documentatie van de printer.
2. Ga naar de HP-website voor online ondersteuning op www.hp.com/support.

De on line ondersteuning van HP is beschikbaar voor alle klanten van HP. Het is de betrouwbaarste bron van actuele productinformatie en deskundige hulp, en biedt de volgende voordelen:

- Snelle toegang tot gekwalificeerde online ondersteuningstechnici
 - Software- en stuurprogramma-updates voor de printer
 - Nuttige informatie over het oplossen van veelvoorkomende problemen.
 - Pro-actieve printerupdates, ondersteuningswaarschuwingen en HP-nieuwsbrieven die beschikbaar zijn als u de printer registreert
3. Bel HP-ondersteuning. Zie [Telefonische ondersteuning van HP op pagina 123](#) voor meer informatie.

De opties en beschikbaarheid voor ondersteuning verschillen per printer, land/regio en taal.

Elektronische ondersteuning krijgen

Voor ondersteuning en informatie over de garantie kunt u naar de website van HP gaan op www.hp.com/support. Deze website biedt informatie en hulpmiddelen waarmee u veelvoorkomende printerproblemen kunt verhelpen. Selecteer uw land/regio wanneer hierom wordt gevraagd en klik vervolgens op **Contact opnemen met HP** voor informatie over het vragen van technische ondersteuning.

Deze website biedt ook technische ondersteuning, stuurprogramma's, benodigdheden, bestelinformatie en andere opties zoals:

- Online pagina's met ondersteuning raadplegen.
- Verstuur HP een e-mailbericht en u krijgt direct antwoord op uw vragen.
- Online met een technicus van HP spreken.
- Controleren of er HP-software-updates zijn.

U kunt ook ondersteuning krijgen vanuit de HP-software voor Windows of OS X, die eenvoudige, stapsgewijze oplossingen biedt voor veelvoorkomende afdrukproblemen. Zie [Hulpprogramma's printerbeheer op pagina 115](#) voor meer informatie.

De opties en beschikbaarheid voor ondersteuning verschillen per printer, land/regio en taal.

Telefonische ondersteuning van HP

De telefonische ondersteuningsopties en beschikbaarheid variëren per printer, land/regio en taal.

Dit gedeelte bevat de volgende onderwerpen:

- [Voordat u belt](#)
- [Periode voor telefonische ondersteuning](#)
- [Telefoonnummers voor ondersteuning](#)
- [Na de periode van telefonische ondersteuning](#)

Voordat u belt

Bel HP-ondersteuning terwijl u bij de computer en de printer zit. Zorg dat u de volgende informatie kunt geven:

- Modelnummer
- Serienummer (op de achter- of onderkant van de printer)
- Berichten die verschijnen wanneer het probleem zich voordoet
- Antwoorden op de volgende vragen:
 - Doet dit probleem zich vaker voor?
 - Kunt u het probleem reproduceren?
 - Hebt u nieuwe hardware of software aan de computer toegevoegd kort voordat dit probleem zich begon voor te doen?
 - Heeft er zich iets anders bijzonder voorgedaan voorafgaand aan deze toestand (was er een onweersbui of is de printer verplaatst)?

Periode voor telefonische ondersteuning

Gedurende één jaar kunt u gratis een beroep doen op telefonische ondersteuning in Noord-Amerika, Azië en Oceanië, en Latijns-Amerika (met inbegrip van Mexico). Ga naar www.hp.com/support voor informatie over de lengte van de periode van gratis telefonische ondersteuning in Oost-Europa, het Midden-Oosten en Afrika. De standaardtelefoonkosten zijn van toepassing.

Telefoonnummers voor ondersteuning

Zie www.hp.com/support voor de meest actuele lijst van HP met telefoonnummers voor ondersteuning en informatie over de gesprekskosten.

Na de periode van telefonische ondersteuning

Na afloop van de periode waarin u een beroep kunt doen op telefonische ondersteuning, kunt u tegen vergoeding voor hulp terecht bij HP. Help is mogelijk ook beschikbaar via de website voor online ondersteuning van HP: www.hp.com/support. Neem contact op met uw HP leverancier of bel het telefoonnummer voor ondersteuning in uw land/regio voor meer informatie over de beschikbare ondersteuningsopties.

Vraag hulp van het bedieningspaneel van de printer

U kunt de hulp van de printer gebruiken om meer te weten over de printer. Deze hulp bevat enkele animaties die u door enkele procedures, zoals het verwijderen van papierstoringen, leiden.

Om de hulp van bedieningspaneel van de printer te openen, moet u op het startscherm drukken op **?** (Help).

Printerrapporten begrijpen

U kunt de volgende rapporten afdrucken om problemen met de printer op te lossen.

- [Statusrapport van de printer](#)
- [Netwerkconfiguratiepagina](#)

Statusrapport van de printer

Gebruik het printerstatusrapport om de huidige printerinformatie en de status van de inktcartridges te bekijken. Gebruik het printerstatusrapport ook als hulp bij het oplossen van problemen met de printer.

Het printerstatusrapport bevat ook een log met recente gebeurtenissen.

Als u HP moet bellen, is het vaak nuttig om eerst het printerstatusrapport af te drukken.

Het Printerstatusrapport afdrucken

1. Raak het scherm van het bedieningspaneel aan en laat uw vinger erover glijden. Raak dan **Installatie** aan.
2. Raak **Rapporten afdrucken** en vervolgens **Printerstatusrapport** aan.



1. **Productinformatie:** Toont printerinformatie (zoals printernaam, modelnummer, serienummer en versienummer van de firmware), de accessoires die zijn geïnstalleerd (zoals de accessoire voor dubbelzijdig afdrukken of de duplexeenheid) en het aantal pagina's dat vanuit de lades en accessoires wordt afgedrukt.
2. **Informatie over het afdrukgebruik** Toont korte informatie over pagina's afgedrukt vanaf de printer.

3. **Informatie over het inksysteem:** Toont de geschatte inktniveaus (grafisch voorgesteld als meters), de onderdeelnummers en vervaldatum van de inktcartridges.



OPMERKING: De waarschuwingen en indicatoren voor het inktniveau geven alleen schattingen voor planningsdoelen. Overweeg om een nieuwe cartridge aan te schaffen op het moment dat het bericht verschijnt dat de inkt bijna op is, zodat u vertragingen bij het afdrukken voorkomt. U hoeft de cartridges niet te vervangen tot u dit wordt gevraagd.

4. **Bijkomende hulp:** Geeft informatie over waar u meer informatie over de printer kunt vinden, plus informatie over het instellen van een faxtekst en het uitvoeren van een draadloze netwerktest.

Netwerkconfiguratiepagina

Als de printer is aangesloten op een netwerk, kunt u een netwerkconfiguratiepagina afdrukken om de netwerkinstellingen voor de printer te bekijken samen met de lijst van netwerken die door uw printer werden gedetecteerd. De laatste pagina van het rapport bevat een lijst met detecteerbare draadloze netwerken in de omgeving met hun signaalsterkte en gebruikte kanalen. Dit kan u helpen om een kanaal voor uw netwerk te selecteren dat niet zwaar wordt gebruikt door andere netwerken (wat de netwerkprestaties ten goede zal komen).

U kunt de netwerkconfiguratiepagina gebruiken om problemen met de netwerkaansluiting op te lossen. Als u HP moet bellen, is het vaak nuttig deze pagina af te drukken voordat u belt.

De netwerkconfiguratiepagina afdrukken

1. Raak het scherm van het bedieningspaneel aan en laat uw vinger erover glijden. Raak dan **Installatie** aan.
2. Raak **Rapporten afdrukken** en vervolgens **Netwerkconfiguratiepagina** aan.

HP Network Configuration Page	
Model - HP Officejet Pro 8810	
1	General Information Network Status: Offline Active Connection Type: None URL(s) for Embedded Web Server: http://0.0.0.0 Firmware Revision: FDL2CA1251DR Hostname: HPB91B88 Serial Number: CN31GFB25205Z1 Internet: Not applicable
	802.3 Wired Hardware Address (MAC): 28:92:4a:b9:1b:88 Link Configuration: None
	802.11 Wireless Hardware Address (MAC): 28:92:4a:c0:68:7d Status: Disconnected Communication Mode: Infrastructure Network Name (SSID): Not Set
	Wireless Direct Status: Off Hardware Address (MAC): 6a:3b:a5:98:70:75
	Port 9100 Status: Enabled
	LPD Status: Enabled
	Bonjour Status: Enabled Service Name: Officejet Pro 8500 A909g [B01B88]
SLP Status: Enabled	
5	Microsoft Web Services WS Discovery Status: Enabled WS Print Status: Enabled
	SNMP Status: Read-write enabled SNMP Version: v1 Set Community Name: Not Specified Get Community Name: Not Specified
	IPP Status: Enabled
	Proxy Settings Address: Not Specified Port: Not Specified Authentication: Off

1. **Algemene informatie:** Toont informatie over de huidige status en het type actieve verbinding van het netwerk en andere informatie, zoals de URL van de geïntegreerde webserver.
2. **802.3 vast:** Informatie over de actieve Ethernet-netwerkverbinding, zoals het IP-adres, het subnetmasker, de standaard-gateway en het hardwareadres van de printer.
3. **802.11 Draadloos:** Toont informatie over uw draadloze netwerkverbinding, zoals de hostnaam, het IP-adres, het subnetmasker, de standaardgateway en de server. Geeft eveneens de netwerknnaam (SSID), de relatieve signaalsterkte en de gebruikte kanalen aan. U kunt de netwerkljst controleren om na te gaan of het signaal van uw netwerk voldoende sterk is en instellingen voor draadloze communicatie wijzigen via de wizard Draadloos instellen Zie [Een Ethernet-verbinding wijzigen in een draadloze verbinding op pagina 107](#) voor meer informatie.

4. **Wireless Direct:** Toont informatie over uw Wireless Directverbinding, zoals netwerknaam (SSID), IP-adres, subnetmasker, standaardgateway en server.
5. **Diversen:** Informatie over geavanceerde netwerkinstellingen.
 - **Poort 9100:** De printer ondersteunt het "raw" IP-afdrucken via TCP-poort 9100. Deze eigen TCP/IP-poort van HP op de printer is de standaardpoort voor afdrucken. De poort is toegankelijk voor HP-software (bijvoorbeeld als HP-standaardpoort).
 - **LPD:** Line Printer Daemon (LPD) verwijst naar het protocol en de programma's voor spooling-services voor de line-printer die op verschillende TCP/IP-systemen geïnstalleerd kunnen worden.



OPMERKING: De LPD-functionaliteit kan gebruikt worden met elke host-implementatie van LPD die in overeenstemming is met het RFC 1179-document. Het proces voor de configuratie van printerspoolers kan echter verschillen. Raadpleeg uw systeemdokumentatie voor informatie over de configuratie van deze systemen.

- **Bonjour:** Bonjour-services (waarbij gebruik wordt gemaakt van mDNS oftewel Multicast Domain Name System) worden meestal gebruikt bij kleine netwerken voor IP-adressen en het herleiden van namen (via UDP-poort 5353) als er geen conventionele DNS-server wordt gebruikt.
- **SLP:** Service Location Protocol (SLP) is een standaard internet-netwerkprotocol dat een kader biedt waarmee netwerktoepassingen het bestaan, de locatie en de configuratie van netwerkservices in bedrijfsnetwerken kunnen ontdekken. Dit protocol vereenvoudigt detectie en gebruik van netwerkbronnen, zoals printers, webserver, faxapparaten, videocamera's, bestandssystemen, back-upapparaten (tapestations), databases, adreslijsten, mailserver en agenda's.
- **Microsoft-webservices:** Hiermee kunnen de protocollen voor WS-detectie (Microsoft Web Services Dynamic Discovery) of WSD-afdrukservices (Microsoft Web Services for Devices) die worden ondersteund op de printer, worden in- of uitgeschakeld. Ook kunnen hiermee ongebruikte afdrukservices worden uitgeschakeld om toegang via die services te voorkomen.



OPMERKING: Bezoek www.microsoft.com voor meer informatie over WS-detectie en WSD-afdrukservices.

- **SNMP:** Simple Network Management Protocol (SNMP) is wordt gebruikt door netwerkbeheertoepassingen voor het beheer van apparaten. De printer ondersteunt de protocollen SNMPv1/v2 en SNMPv3 op IP-netwerken.
- **WINS:** Als u een DHCP-server (Dynamic Host Configuration Protocol) in uw netwerk hebt, haalt de printer automatisch het IP-adres van die server op en registreert de printer de naam van die server bij elke dynamische naamservice die voldoet aan RFC 1001 en 1002, zolang voor de WINS-server een IP-adres is gespecificeerd.
- **IPP:** Internet Protocol voor Afdrukken (IPP) is een standaard netwerkprotocol voor afdrucken op afstand. Anders dan andere IP-protocollen op afstand, ondersteunt IPP toegangcontrole, authenticatie en codering om veiliger af te drukken.
- **Proxyinstellingen:** Toont informatie over het proxyadres, de poort en de status van de authenticatie. U kunt de proxyinstellingen wijzigen vanaf de EWS.

Om de proxyinstellingen te wijzigen, klikt u op **Webservices** vanaf de EWS. Vervolgens klikt u op **Proxyinstellingen** bij **Instellingen webservices** en selecteert de correcte opties.

Printerproblemen oplossen

Dit gedeelte bevat de volgende onderwerpen:

- [De printer wordt onverwacht uitgeschakeld](#)
- [Uitlijning printkop ontbreekt](#)
- [Problemen met de papieraanvoer](#)
- [De printer kan het geheugenapparaat niet lezen](#)

De printer wordt onverwacht uitgeschakeld

Controleer de netvoeding en aansluiting van het netsnoer

- Zorg dat het netsnoer goed is aangesloten op een werkende voedingsadapter.

Controleer de functie Planning Aan en Uit

- De functie Planning Aan en Uit van de printer zal de printer worden uitgeschakeld op het door u ingestelde tijdstip.

Controleer of u de functie Planning Aan en Uit hebt ingeschakeld. Zie [Stroom beheren op pagina 5](#) voor meer informatie.

Uitlijning printkop ontbreekt

Als het uitlijningsproces mislukt, zorg er dan voor dat u ongebruikt, gewoon wit papier in de invoerlade hebt geplaatst. Wanneer bij het uitlijnen van de inktcartridges gekleurd papier in de invoerlade is geplaatst, mislukt de uitlijning.

Als het uitlijningsproces meerdere malen mislukt en de afdrukkwaliteit slecht is, moet u mogelijk de printkop vervangen. Zie [De printkop reinigen op pagina 157](#) om de printkop te reinigen.

Neem contact op met HP-ondersteuning als het probleem niet is opgelost door het reinigen van de printkop. Ga naar www.hp.com/support. Deze website biedt informatie en hulpmiddelen waarmee u veelvoorkomende printerproblemen kunt verhelpen. Selecteer uw land/regio wanneer dit wordt gevraagd en klik vervolgens op **Contact opnemen met HP** voor informatie over het aanvragen van technische ondersteuning.

Problemen met de papieraanvoer

 **TIP:** Ga naar de HP-website voor online ondersteuning op www.hp.com/support voor informatie en hulpmiddelen waarmee u veelvoorkomende printerproblemen kunt verhelpen.

Papier wordt niet uit de invoerlade opgenomen

- Zorg dat er papier in de papierlade zit. Zie [Plaats papier op pagina 24](#) voor meer informatie. Wapper met het papier voor u het in de lade plaatst.
- Zorg ervoor dat de breedtegeleiders voor het papier zijn ingesteld op de correcte markeringen in de lade voor het papierformaat dat u plaatst. Controleer ook of de geleiders goed, maar niet te stevig tegen de stapel rusten.
- Kijk na of het papier niet in de lade geklemd zit. Maak het papier weer recht door het in de tegenovergestelde richting van de krul te buigen.

Pagina's zitten scheef

- Zorg ervoor dat het papier in de lade is uitgelijnd met de breedtegeleiders voor het papier. Indien nodig trekt u de lades uit de printer, plaatst u het papier correct terug in de lade en controleert u of de papiergeleiders goed zijn uitgelijnd.
- Plaats alleen papier in de printer als deze niet aan het afdrucken is.
- Verwijder het accessoire voor automatisch dubbelzijdig afdrucken (duplexmodule) en plaats het terug.
 - Druk op de knoppen aan weerszijden van de duplexeenheid aan beide zijden en verwijder de eenheid.

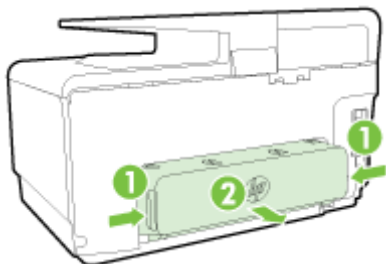

- Plaats de duplexeenheid in de printer terug.

Meerdere pagina's tegelijk worden ingevoerd

- Zorg ervoor dat de breedtegeleiders voor het papier zijn ingesteld op de correcte markeringen in de lade voor het papierformaat dat u plaatst. Controleer ook of de geleiders goed, maar niet te stevig tegen de stapel rusten.
- Controleer of er niet te veel papier in de lade is geplaatst.
- Gebruik HP-papier voor optimale prestaties en efficiëntie.

De printer kan het geheugenapparaat niet lezen

Zorg ervoor dat het geheugenapparaat een ondersteund type geheugenapparaat is en volledig in het juiste slot werd geplaatst. Voor meer informatie, ga naar [Plaats een USB-stick op pagina 30](#).

Bepaalde geheugenapparaten hebben een schakelaar waarmee u kunt bepalen hoe het apparaat wordt gebruikt. Zorg ervoor dat de schakelaar zo staat dat het geheugenapparaat kan worden gelezen.

Afdrukproblemen oplossen

 **TIP:** (Windows) Indien u problemen ondervindt met het afdrukken, [kunt u de HP Print and Scan Doctor](#) voor afdrukken downloaden om het probleem automatisch op te lossen. Dit hulpprogramma zal proberen om het probleem vast te stellen en op te lossen. HP Print and Scan Doctor zijn mogelijk niet beschikbaar in uw taal.

De printer reageert niet (drukt niet af)

- **Er zitten printtaken vast in de afdrukwachtrij**

Open de afdrukwachtrij, annuleer alle documenten, en start vervolgens de computer opnieuw op. Probeer af te drukken nadat de computer opnieuw is opgestart. Zie het Help-systeem voor het besturingssysteem voor meer informatie.

- **De installatie van de HP-software controleren**

Als de printer uit staat terwijl u afdrukt, moet een waarschuwing verschijnen op uw computerscherm. Als dit niet het geval is, is de bij de printer geleverde HP-software mogelijk niet goed geïnstalleerd. U kunt dit oplossen door de HP-software volledig van uw computer te verwijderen en de HP-software vervolgens opnieuw te installeren.

- **Controleer de kabelaansluitingen**

Controleer of beide uiteinden van de Ethernet-/USB-kabel goed zijn aangesloten.

Als de printer is aangesloten op een netwerk, controleert u het volgende:

- Controleer het koppelingslampje aan de achterkant van de printer boven de stroomingang.
- Controleer of u geen telefoonkabel hebt gebruikt voor het aansluiten van de printer.

- **Controleer de draadloze verbinding van de printer**

Als de printer draadloos is verbonden met het netwerk, controleer dan of het blauwe lampje Draadloos brandt en niet knippert. Een knipperend lampje wijst op een verbindingsprobleem tussen de printer en het netwerk. U kunt ook een Testrapport voor de draadloze verbinding afdrukken om problemen op te sporen.

- **Kijk na of er individuele firewall op de computer is geïnstalleerd**

De individuele firewallsoftware is een beveiligingstoepassing die de computer beschermt tegen indringers. De firewall kan echter ook communicatie tussen de computer en de printer blokkeren. Als er problemen zijn bij de communicatie met de printer, kunt u proberen de firewall tijdelijk uit te schakelen. Als het probleem zich blijft voordoen, worden de communicatieproblemen niet door de firewall veroorzaakt. Schakel de firewall weer in.

 Gebruik deze probleemoplossing om uw printer op het netwerk te krijgen als u een firewall- of antivirusbescherming hebt die een probleem veroorzaakt. [Klik hier voor meer informatie online](#). Deze website is momenteel nog niet beschikbaar in alle talen.

- **Start de printer en de computer opnieuw op.**

Als de printer nog steeds niet reageert, moet u hem samen met de computer uitschakelen en weer inschakelen.

 Als de bovenstaande oplossingen het probleem niet verhelpen, [klik dan hier voor meer online oplossingen](#).

De afdruk is niet correct of er ontbreken gedeelten

- Probeer de oplossingen in **Afdrukkwaliteit is niet aanvaardbaar**
- **Controleer de locatie van de printer en de lengte van de USB-kabel**

Hoge elektromagnetische velden (zoals velden gegenereerd door USB-kabels) kunnen soms lichte vervormingen op afdrucken veroorzaken. Plaats de printer verder weg van de bron van de elektromagnetische velden. Het wordt ook aanbevolen om een USB-kabel te gebruiken die korter is dan 3 meter om de effecten van de elektromagnetische velden te minimaliseren.

Problemen met de afdrukkwaliteit oplossen

1. Controleer of u originele HP-inkcartridges gebruikt. Inkcartridges van HP zijn ontworpen voor en getest op HP-printers, zodat u altijd bent verzekerd van fantastische resultaten.

 **OPMERKING:** HP kan de kwaliteit of betrouwbaarheid van materiaal dat niet van HP is, niet garanderen. Onderhoud of herstellingen aan de printer die nodig zijn door het gebruik van dergelijk materiaal, worden niet gedekt door de garantie.

Als u meent dat u originele HP-inkcartridge hebt aangeschaft, gaat u naar:

www.hp.com/go/anticounterfeit

2. Controleer de inktniveaus.

Mogelijk zit er onvoldoende inkt in de inkcartridges.

Het inktniveau van de printcartridges controleren. Zie [De geschatte inktniveaus bekijken op pagina 97](#) voor meer informatie.

 **OPMERKING:** Voor normaal gebruik is dit product niet ontworpen om af te drukken met alleen de zwarte cartridge wanneer er geen inkt meer zit in de kleurencartridges.

Uw printer is echter ontworpen om u zolang mogelijk te laten afdrucken wanneer uw cartridges zonder inkt komen te zitten.

Wanneer er voldoende inkt in de printkop zit, zal de printer u aanbieden om enkel zwarte inkt te gebruiken wanneer een of meer van de kleurencartridges zonder inkt zitten, en enkel gekleurde inkt wanneer de zwarte cartridge zonder inkt zit.

- De hoeveelheid die u kunt afdrucken met enkel zwarte of gekleurde inkt is beperkt, dus houd vervangende inkcartridges gereed wanneer u afdrukt met enkel zwarte of gekleurde inkt.
- Wanneer er niet langer voldoende inkt is om af te drukken, zult u een melding krijgen dat een of meer cartridges leeg zijn, en zult u de lege cartridges moeten vervangen voordat u verdergaat met afdrucken.

Raadpleeg het onderstaande voor meer informatie over afdrucken in deze omstandigheden:

- Wanneer een of meer kleurencartridges leeg zijn, zie [Alleen zwarte inkt gebruiken? op pagina 244](#).
- Wanneer de zwarte cartridge leeg is, zie [Alleen kleureninkt gebruiken? op pagina 245](#).

⚠ VOORZICHTIG: Hoewel de inktcartridges niet beschadigen wanneer ze buiten de printer worden bewaard, is het voor de printkop nodig dat alle cartridges altijd zijn geïnstalleerd nadat de printer is geïnstalleerd en in gebruik is genomen. Een of meer cartridgesleuven gedurende een lange tijd leeg laten kan leiden tot problemen met de afdrukkwaliteit en kan de printkop mogelijk beschadigen. Als u onlangs langere tijd een cartridge uit de printer hebt gehouden en een slechte afdrukkwaliteit hebt geconstateerd, moet u de printkop wellicht reinigen.

Zie [De printkop reinigen op pagina 157](#) voor meer informatie.

3. Controleer het papier in de invoerlade. Zorg ervoor dat het papier correct is geladen en dat het niet gekreukt of te dik is.
 - Plaats het papier met de afdrukzijde naar onder. Als u bijvoorbeeld glanzend fotopapier plaatst, plaatst u het papier met de glanzende zijde naar beneden.
 - Zorg ervoor dat het papier vlak in de invoerlade ligt en niet is gekreukt. Als het papier tijdens het afdrucken te dicht bij de printkop komt, kunnen er vegen ontstaan. Dit is mogelijk bij papier met reliëf, gekreukt papier of erg dik papier (zoals een envelop voor mailingen).

Zie [Plaats papier op pagina 24](#) voor meer informatie.

4. Controleer het papierstype

HP raadt u aan HP-papier te gebruiken of om het even welke andere papiersoort die geschikt is voor de printer. Al het papier met het ColorLok-logo is onafhankelijk getest om aan de hoogste standaarden van betrouwbaarheid en afdrukkwaliteit te voldoen, en documenten te produceren met heldere kleuren, scherper zwart en die sneller drogen dan normaal eenvoudig papier. Zie [Elementaire informatie over papier op pagina 21](#) voor meer informatie.

Zorg er altijd voor dat het papier waarop u afdrukt plat ligt. Gebruik HP Geavanceerd fotopapier voor afdrucken met het beste resultaat.

Bewaar speciale afdrukmaterialen in de oorspronkelijke verpakking of in een hersluitbare plastic zak op een vlakke ondergrond op een koele, droge plaats. Als u gaat afdrucken, haalt u alleen het papier eruit dat u onmiddellijk wilt gebruiken. Stop al het papier dat u niet hebt gebruikt terug in de plastic zak wanneer u klaar bent met afdrucken. Hierdoor krult het fotopapier niet.

5. Controleer de afdrukinstellingen door te klikken op de knop die het dialoogvenster **Eigenschappen** opent. (Afhankelijk van uw softwaretoepassing heeft deze knop de naam **Eigenschappen**, **Opties**, **Printerinstellingen**, **Printereigenschappen**, **Printer**, of **Voorkeuren**.)

- Controleer de afdrukinstellingen in het printerstuurprogramma om na te kijken of de kleurinstellingen juist zijn.

U kunt bijvoorbeeld controleren of het document is ingesteld om in grijswaarden te worden afgedrukt. Of controleer of geavanceerde kleurinstellingen zoals verzadiging, helderheid of kleurschakering zijn ingesteld om het uitzicht van kleuren te wijzigen.

- Controleer de instelling Afdrukkwaliteit zodat deze overeenkomt met de papiersoort in de printer.

Mogelijk moet u een lagere instelling kiezen voor de afdrukkwaliteit, als de kleuren in elkaar overlopen. Of kies een hogere instelling als u een kwaliteitsfoto afdrukt, en zorg ervoor dat fotopapier zoals HP Geavanceerd fotopapier in de invoerlade is geplaatst.

📝 OPMERKING: Op bepaalde computerschermen kunnen kleuren anders worden weergegeven dan wanneer ze worden afgedrukt op papier. In dat geval is er niets mis met de printer, de afdrukinstellingen of de inktcartridges. U hoeft verder geen probleem op te lossen.

6. Druk een afdrukkwaliteitsrapport af en evalueer dit.

Problemen met de afdrukkwaliteit kunnen vele oorzaken hebben: software-instellingen, een afbeelding van slechte kwaliteit, of het printstelsel zelf. Als u niet tevreden bent met de kwaliteit van uw afdrucken, kunt u een Diagnosepagina afdrukkwaliteit afdrucken om u te helpen vaststellen of het printstelsel goed werkt.

Een afdrukkwaliteitsrapport afdrucken

- a. Raak het scherm aan en laat uw vinger erover glijden. Raak **Installatie**.
- b. Raak **Rapporten afdrucken** aan.
- c. Druk **Rapport afdrukkwaliteit**.

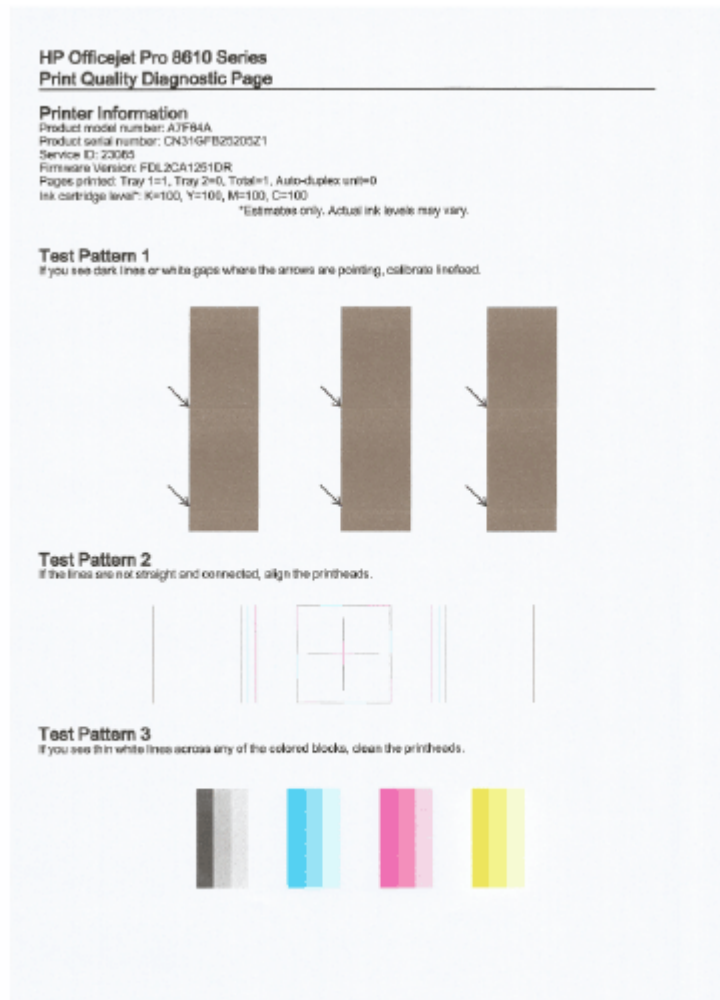

Als u fouten ziet op de pagina, volg dan onderstaande stappen:

- a. Als op het Diagnoserapport afdrukkwaliteit vervaagde, gedeeltelijke, streperige of ontbrekende gekleurde balken of patronen staan, controleert u of de printcartridges bijna leeg zijn en vervangt u de cartridge die overeenkomt met de defecte gekleurde balk of het defecte kleurenpatroon. Als geen van de printcartridges bijna leeg is, verwijdert u alle

printcartridges en plaatst ze allemaal terug om er zeker van te zijn dat ze correct zijn geplaatst.

Vervang de lege inktcartridge pas als u beschikt over een nieuwe inktcartridge die u kunt installeren. Zie [Inktcartridges vervangen op pagina 99](#) voor informatie over het plaatsen van nieuwe inktcartridges.

- b.** Lijn de printer uit als u witte of donkere lijnen ziet waar de pijlen wijzen in Testpatroon 1. Zie [Kalibreer de regelvoer op pagina 159](#) voor meer informatie.
- c.** Lijn de printer uit als de lijnen in Testpatroon 2 niet recht en aaneengesloten zijn. Zie [Printkop uitlijnen op pagina 158](#) voor meer informatie.
- d.** Reinig de printkop als u witte lijnen ziet in een van de kleurenblokken in Testpatroon 3. Zie [De printkop reinigen op pagina 157](#) voor meer informatie.
- e.** Als geen van de vorige stappen heeft geholpen, neemt u contact op met ondersteuning van HP om de printkop te vervangen. Zie [HP-ondersteuning op pagina 122](#) voor meer informatie.



Problemen met het kopiëren oplossen

Als de volgende onderwerpen niet helpen, raadpleegt u [HP-ondersteuning op pagina 122](#) voor meer informatie over HP-ondersteuning.

- [Kopieën zijn blanco of vervaagd](#)
- [Het formaat is verkleind](#)
- [Kopieerkwaliteit is slecht](#)

Meer informatie over hoe u kopieerproblemen kunt oplossen. [Klik hier voor meer informatie online.](#)

Kopieën zijn blanco of vervaagd

- Het contrast is mogelijk te licht ingesteld. Raak op het scherm van het bedieningspaneel van de printer **Kopiëren**, vervolgens , **Instellingen**, en **Lichter/Donkerder** aan. Gebruik dan de pijltjestoetsen om donkerdere kopieën te maken.
- De kwaliteitinstelling **Snel** (die instaat voor kopieën van een draft-kwaliteit) is mogelijk verantwoordelijk voor vage kopieën of voor het niet afdrukken van documenten. Wijzig naar de **Normaal** of **Beste** instelling.
 - Het contrast is mogelijk te licht ingesteld. Raak op het scherm van het bedieningspaneel van de printer **Kopiëren**, vervolgens , **Instellingen**, en **Lichter/Donkerder** aan. Gebruik dan de pijltjestoetsen om donkerdere kopieën te maken.

Het formaat is verkleind

- De functie verkleinen/vergroten en andere kopieerfuncties kunnen worden ingesteld vanaf het bedieningspaneel van de printer om de gescande afbeelding te verkleinen. Controleer de instellingen voor de kopieertaak om zeker te zijn dat ze van normaal formaat zijn.
- De HP-software kan zijn ingesteld om de gescande afbeelding te verkleinen. Wijzig indien nodig de instellingen. Raadpleeg de schermhulp van de HP-Software voor meer informatie.
- Het vuile scanner glas vermindert mogelijk de ingescande afbeelding. Reinig de scanplaat en de binnenkant van het deksel. Zie [Onderhoud van de printer op pagina 35](#) voor meer informatie.
- Dit inkomende papierformaat kan groter zijn dat het origineel dat op dit moment is geplaatst.

Kopieerkwaliteit is slecht

- **Controleer de printer**
 - Mogelijk is de scannerklep niet goed dicht.
 - De glasplaat of de klep van de scanner moeten misschien worden gereinigd. Zie [Onderhoud van de printer op pagina 35](#) voor meer informatie.
 - Mogelijk moet de automatische documentinvoer (ADF) worden gereinigd. Zie [Onderhoud van de printer op pagina 35](#) voor meer informatie.
- **Ongewenste lijnen**
 - De glasplaat van de scanner, de binnenkant van de klep of het kader moeten misschien worden gereinigd. Zie [Onderhoud van de printer op pagina 35](#) voor meer informatie.
- **Kopie is verdraaid of scheef**

Als u gebruik maakt van de automatische documentinvoer (ADF), controleert u het volgende:

- Zorg ervoor dat de ADF-invoerlade niet te vol zit.
- Zorg ervoor dat de ADF breedteregelaars stevig tegen de randen van het papier aanzitten.

Raadpleeg [Plaats een origineel in de documentinvoer op pagina 29](#) voor meer informatie.

- **Horizontale, korrelige of witte banden in de licht- en middelgrijze zones**

- De standaardinstelling voor verbetering is mogelijk niet geschikt voor de taak. Controleer de instelling en wijzig ze desgevallend om tekst of foto's te verbeteren. Raadpleeg [Kopiëren op pagina 54](#) voor meer informatie.

Scanproblemen oplossen

- [Scanner reageert niet](#)
- [Scannen duurt te lang](#)
- [Een deel van het document is niet gescand of er ontbreekt tekst](#)
- [Tekst kan niet worden bewerkt](#)
- [De kwaliteit van de gescande afbeelding is slecht](#)
- [Kan niet scannen naar de netwerkmap](#)
- [Scannen naar e-mail is niet mogelijk](#)

Meer informatie over hoe u scanproblemen kunt oplossen. [Klik hier voor meer informatie online.](#)

Scanner reageert niet

- **Controleer het origineel**
 - Zorg ervoor dat het origineel goed is geladen. Zie [Een origineel op de glasplaat plaatsen op pagina 28](#) of [Plaats een origineel in de documentinvoer op pagina 29](#) voor meer informatie.
- **Controleer de printer**
 - De printer start mogelijk op uit de Slaapstand na een periode inactiviteit, waardoor de verwerking tijdelijk wordt vertraagd. Wacht tot Start verschijnt op het printerbeeldscherm.

- **De HP-software controleren**

Controleer of de HP-software die bij de printer is geleverd goed is geïnstalleerd.



OPMERKING: Indien u niet van plan bent veel te scannen, schakel deze functie dan uit.

- (Windows) Open de HP-printersoftware. Zie [Open de HP-printersoftware \(Windows\) op pagina 38](#) voor meer informatie. Ga in het venster dat verschijnt naar de sectie **Scannen** bij **Afdrukken, scannen en faxen.**, selecteer **Een document of foto scannen**.
- (OS X) Open het HP Hulpprogramma. Zie [HP-hulpprogramma's \(OS X\) op pagina 117](#) voor meer informatie. Selecteer onder **Scaninstellingen** op **Scannen naar computer** en zorg ervoor dat **Scannen naar computer inschakelen** is geselecteerd.

Scannen duurt te lang

Scannen met een hogere scanresolutie duurt langer en levert grotere bestandsgroottes op. U kunt de resolutie lager instellen om sneller te scannen.

Een deel van het document is niet gescand of er ontbreekt tekst

- **Controleer het origineel**
 - Zorg ervoor dat het origineel goed is geplaatst.

Zie [Een origineel op de glasplaat plaatsen op pagina 28](#) of [Plaats een origineel in de documentinvoer op pagina 29](#) voor meer informatie.

- Als het document vanaf de ADF is gescand, moet u proberen het document rechtstreeks van de glasplaat van de scanner te scannen.

Zie [Een origineel op de glasplaat plaatsen op pagina 28](#) voor meer informatie.

- De afbeeldingen op de voorgrond kunnen te veel opgaan in een gekleurde achtergrond. Probeer de instellingen aan te passen voordat u het origineel gaat scannen of probeer de afbeelding duidelijker te maken nadat het origineel is gescand.

- **Controleer de instellingen**

- Zorg ervoor dat het papierformaat groot genoeg is voor het origineel dat u probeert te scannen.
- Als u de HP-printersoftware gebruikt, zijn de standaardinstellingen in de HP-printersoftware mogelijk automatisch ingesteld om een andere specifieke taak uit te voeren dan die u wilt uitvoeren. Raadpleeg de Help op het scherm van de printersoftware voor meer informatie over het wijzigen van eigenschappen.

Tekst kan niet worden bewerkt

- Zorg ervoor dat de OCR werd geïnstalleerd:

Ga, afhankelijk van het besturingssysteem, op een van de volgende manieren te werk:

- **Windows 8:** Klik met de rechtermuisknop op een leeg gebied van het Start-scherm, klik op **Alle apps** op de app-balk, selecteer de printernaam en klik op **Hulpprogramma's**. Selecteer **Printerinstellingen en softwareselectie**. Klik op **Meer software toevoegen**, vervolgens op **Softwareselecties aanpassen**, en zorg ervoor dat de optie OCR is geselecteerd.
- **Windows 7, Windows Vista en Windows XP:** Selecteer op het bureaublad van de computer op **Start**, selecteer **Alle Programma's**, klik op **HP**, selecteer de naam van uw printer en vervolgens **Printerinstellingen en Software**. Klik op **Meer software toevoegen**, en vervolgens op **Softwareselecties aanpassen**, en zorg ervoor dat de optie OCR is geselecteerd.
- (OS X) Als u de HP-software hebt geïnstalleerd met de Minimum-installatieoptie, is het mogelijk dat de OCR-software niet is geïnstalleerd. Om deze software te installeren, moet u de cd met de printersoftware in de computer plaatsen en dubbelklikken op het HP Installer-pictogram.

Wanneer u het origineel scant, moet u ervoor zorgen dat u een documenttype selecteert dat bewerkbare tekst aanmaakt. Als tekst als afbeelding werd geclassificeerd, wordt deze niet in tekst omgezet.

Indien u een afzonderlijk OCR-programma (optical character recognition) gebruikt, kunt u dit verbinden met een tekstverwerker die geen OCR-taken uitvoert. Raadpleeg voor meer informatie de documentatie bij het OCR-programma.

Zorg ervoor dat u een OCR-taal hebt geselecteerd die overeenkomt met de taal die u hebt gebruikt voor het document dat u scant. Raadpleeg voor meer informatie de documentatie bij het OCR-programma.

- **Controleer de originelen**

- Wanneer u met de ADF documenten scant als bewerkbare tekst, moet het origineel in de ADF zijn geplaatst met de bovenkant naar voren en de afdrukzijde naar boven gericht. Wanneer u scant vanaf de glasplaat van de scanner, moet het origineel op de glasplaat worden geplaatst met de bovenrand naar de rechterkant van de glasplaat. Zorg er ook voor

dat het document niet scheef komt te liggen. Zie [Een origineel op de glasplaat plaatsen op pagina 28](#) of [Plaats een origineel in de documentinvoer op pagina 29](#) voor meer informatie.

- De software herkent mogelijk geen tekst die dicht op elkaar staat. Hierdoor kunnen in de tekst die door het OCR-programma is omgezet, tekens ontbreken of tekens worden gecombineerd. De combinatie van de tekens "rn" kan dan bijvoorbeeld worden weergegeven als "m".
- De nauwkeurigheid van de software is afhankelijk van de beeldkwaliteit, tekstgrootte en structuur van het origineel en de scankwaliteit zelf. Zorg ervoor dat uw origineel goede beeldkwaliteit heeft.
- De afbeeldingen op de voorgrond kunnen te veel opgaan in een gekleurde achtergrond.

De kwaliteit van de gescande afbeelding is slecht

- **Teksten of afbeeldingen aan de achterzijde van een tweezijdig bedrukt origineel verschijnen op de scan**

- Tweezijdige originelen kunnen tekst of afbeeldingen van de achterzijde naar de scan "lekkeren" als de originelen op te dun of te transparant papier zijn afgedrukt.

- **Ongewenste lijnen**

Er zit mogelijk inkt, lijm, correctievloeistof of een ongewenste stof op de glasplaat van de scanner. Probeer de glasplaat van de scanner te reinigen.

Zie [Onderhoud van de printer op pagina 35](#) voor meer informatie.

- **De gescande afbeelding is scheef**

- Mogelijk is het origineel niet goed geplaatst. Gebruik de breedtegeleiders voor het papier wanneer u originelen in de ADF plaatst. Zie [Plaats een origineel in de documentinvoer op pagina 29](#) voor meer informatie.

Voor de beste resultaten kunt u beter scannen met de scannerglasplaat dan met de ADF. Zie [Een origineel op de glasplaat plaatsen op pagina 28](#) voor meer informatie.

- **De gescande afbeelding vertoont vegen, lijnen en verticale, witte strepen of andere defecten**

- Als de glasplaat van de scanner vuil is, heeft de geproduceerde afbeelding niet de optimale helderheid.

Zie [Onderhoud van de printer op pagina 35](#) voor instructies over het reinigen.

- Mogelijk komen de defecten voor op het origineel en werden ze niet geproduceerd door het scannen.

- **Formaat is kleiner geworden**

- De instellingen van de HP-printersoftware kunnen worden ingesteld om de gescande afbeelding te verminderen.

Raadpleeg de Help van de HP-printersoftware voor meer informatie over het wijzigen van de instellingen.

Kan niet scannen naar de netwerkmap



OPMERKING: HP Digital Filing biedt geen ondersteuning voor Active Directory.

- **De computer waarin de netwerkmap is opgenomen, is uitgeschakeld**

Controleer of de computer waarop de netwerkmap wordt bewaard is ingeschakeld en aangesloten op het netwerk.

- **De netwerkmap is niet correct geïnstalleerd**

- Controleer of de map op de server is aangemaakt. Zie de gebruikersdocumentatie bij uw besturingssysteem voor meer informatie.
- Controleer of de map wordt gedeeld en dat gebruikers de map zowel kunnen lezen als ernaar schrijven. Als u een Mac-computer gebruikt, zorg dan dat SMB delen is ingeschakeld. Zie de gebruikersdocumentatie bij uw besturingssysteem voor meer informatie.
- Controleer of de naam van de map enkel letters of tekens gebruikt die ondersteund worden door het besturingssysteem. Zie de documentatie bij het besturingssysteem voor meer informatie.
- Zorg ervoor dat de mapnaam met de juiste notatie in de HP-software wordt ingevoerd. Zie de informatie in de wizard of de setup assistent voor meer informatie.
- Controleer of de geldige gebruikersnaam en het wachtwoord ingevoerd zijn. Zie de informatie in de wizard of de setup assistent voor meer informatie.

- **De schijf is vol**

Controleer of er nog voldoende schijfruimte beschikbaar is op de server met de netwerkmap.

- **De printer kan geen unieke bestandsnaam maken met het toegewezen voor- en achtervoegsel of het voorvoegsel van de bestandsnaam is niet goed ingesteld**

- De printer kan maximaal 9999 bestanden aanmaken met hetzelfde voor- en achtervoegsel. Wijzig het voorvoegsel als u veel bestanden naar een folder hebt gescand.
- Controleer of het voorvoegsel van de bestandsnaam uitsluitend letters of tekens gebruikt die door het besturingssysteem worden ondersteund. Zie de documentatie bij het besturingssysteem voor meer informatie.

Scannen naar e-mail is niet mogelijk

- **Het e-mailprofiel is niet correct ingesteld**

Controleer of er in de HP-software geldige instellingen zijn opgegeven voor de uitgaande SMTP-server. Raadpleeg de documentatie die u van uw e-mailleverancier hebt ontvangen voor meer informatie over SMTP-serverinstellingen.

- **E-mailberichten worden verzonden naar bepaalde ontvangers, maar niet naar iedereen wanneer u naar meerdere ontvangers verzendt.**

De e-mailadressen zijn misschien niet juist of worden niet herkend door de e-mailserver. Controleer of de e-mailadressen voor alle e-mailontvangers correct zijn ingevoerd in de HP-software. Controleer of uw Postvak IN berichten van de e-mailserver bevat over mislukte verzendingen.

- **Grote e-mailberichten verzenden**

Sommige e-mailserveren zijn geconfigureerd voor het verwerpen van e-mailberichten die groter zijn dan een bepaald vooraf vastgesteld formaat. Om na te gaan of uw e-mailserver limiet voor de bestandsgrootte heeft, raadpleegt u de documentatie van uw e-mailserverleverancier. Als de e-mailserver dergelijke limiet niet heeft, wijzigt u de maximumgrootte van de e-mailbijlagen voor uitgaande e-mailprofielen naar een waarde die kleiner is dan die van de e-mailserver.

Faxproblemen oplossen

Dit gedeelte bevat informatie over het oplossen van problemen met de faxinstallatie voor de printer. Indien de printer niet goed is geïnstalleerd voor faxen, ondervindt u mogelijk problemen bij het verzenden en/of ontvangen van faxen.

Indien u faxproblemen ondervindt, kunt u een faxtestrapport afdrukken om de status van de printer te controleren. De test mislukt als de printer niet goed is ingesteld voor faxen. Voer deze test uit nadat u de printer hebt ingesteld voor faxen. Zie [Test Faxinstallatie op pagina 211](#) voor meer informatie.

Als de test is mislukt, bekijkt u het rapport voor informatie over het oplossen van de aangetroffen problemen. [Klik hier voor meer informatie online](#) over het uitvoeren van de faxtest.

[Klik hier voor meer informatie online](#) over het oplossen van faxproblemen. Deze website is momenteel nog niet beschikbaar in alle talen).

Voor meer hulp gaat u naar de online ondersteuningswebsite van HP www.hp.com/support.

- [De faxtest is mislukt](#)
- [Op het scherm wordt altijd Telefoon van haak weergegeven](#)
- [De printer heeft problemen met het verzenden en ontvangen van faxen](#)
- [De printer kan geen faxen ontvangen maar wel verzenden](#)
- [De printer kan geen faxen verzenden maar wel ontvangen](#)

De faxtest is mislukt

Controleer het rapport voor basisinformatie over de fout als een uitgevoerde faxtest is mislukt. Als u gedetailleerde informatie nodig hebt, controleert u eerst in het testrapport welk onderdeel van de test is mislukt en raadpleegt u vervolgens in dit gedeelte het desbetreffende onderwerp met mogelijke oplossingen.

Dit gedeelte bevat de volgende onderwerpen:

- [De faxhardwaretest is mislukt](#)
- [Het testen van de verbinding van de fax met een actieve telefoonaansluiting is mislukt](#)
- [Het testen van de verbinding van het telefoonsnoer met de juiste poort op de fax is mislukt](#)
- [Het testen van het juiste soort telefoonsnoer met de fax is mislukt](#)
- [De kiestoondetectietest is mislukt](#)
- [De faxlijnconditietest is mislukt](#)

De faxhardwaretest is mislukt

- Schakel de printer uit door te drukken op  (de Aan/uit-knop) op het bedieningspaneel van de printer, en koppel vervolgens het netsnoer los van de achterkant van de printer. Sluit het netsnoer na enkele seconden weer aan en schakel de printer vervolgens in. Voer de test opnieuw uit. Als de test opnieuw mislukt, zoekt u verder in de informatie over het oplossen van problemen in dit gedeelte.
- Probeer een fax te verzenden of te ontvangen. Als dit lukt, is er waarschijnlijk niets aan de hand.
- Als u de test uitvoert van de **Wizard voor het instellen van de fax** (Windows) of het **HP-hulpprogramma** (OS X), moet u ervoor zorgen dat de printer niet bezig is met het voltooien van een andere taak, zoals het ontvangen van een fax of kopiëren. Controleer of op het scherm van de een bericht wordt weergegeven met de melding dat de printer bezet is. Als het apparaat is

bezet, wacht u totdat het apparaat niet meer actief is en alle bewerkingen zijn voltooid en voert u de test opnieuw uit.

- Gebruik het telefoonsnoer dat bij de printer werd geleverd. Als u het meegeleverde telefoonsnoer niet gebruikt om de printer op de telefoonaansluiting aan te sluiten, kunt u waarschijnlijk geen faxen verzenden of ontvangen. Voer de faxtest nogmaals uit nadat u het bij de printer geleverde telefoonsnoer hebt aangesloten.
- Het gebruik van een splitter veroorzaakt mogelijk faxproblemen. (Een splitter is een verdeelstekker die wordt aangesloten op een telefoonaansluiting op de wand.) Probeer de problemen op te lossen door de splitter te verwijderen en de printer rechtstreeks op de telefoonaansluiting op de wand aan te sluiten.

Nadat u de gevonden problemen hebt opgelost, voert u de faxtest nogmaals uit om te controleren of de test slaagt en de printer gereed is om te faxen. Als de **Faxhardwaretest** blijft mislukken en er problemen zijn met het faxen, neemt u contact op met HP-ondersteuning. Ga naar www.hp.com/support. Deze website biedt informatie en hulpmiddelen waarmee u veelvoorkomende printerproblemen kunt verhelpen. Selecteer uw land/regio wanneer dit wordt gevraagd en klik vervolgens op **Contact opnemen met HP** voor informatie over het aanvragen van technische ondersteuning.

Het testen van de verbinding van de fax met een actieve telefoonaansluiting is mislukt

- Controleer de verbinding tussen de wandcontactdoos voor de telefoon en de printer en zorg ervoor dat het telefoonsnoer correct is bevestigd.
- Gebruik het telefoonsnoer dat bij de printer werd geleverd. Als u het meegeleverde telefoonsnoer niet gebruikt om de printer op de telefoonaansluiting aan te sluiten, kunt u waarschijnlijk geen faxen verzenden of ontvangen. Voer de faxtest nogmaals uit nadat u het bij de printer geleverde telefoonsnoer hebt aangesloten.
- Zorg ervoor dat de printer goed is aangesloten op de telefoonaansluiting. Sluit het ene uiteinde van het meegeleverde telefoonsnoer aan op de telefoonaansluiting op de wand en het andere uiteinde op de poort 1-LINE aan de achterkant van de printer. [Klik hier voor meer informatie online](#) over het instellen van de printer voor faxen.
- Het gebruik van een splitter veroorzaakt mogelijk faxproblemen. (Een splitter is een verdeelstekker die wordt aangesloten op een telefoonaansluiting op de wand.) Probeer de problemen op te lossen door de splitter te verwijderen en de printer rechtstreeks op de telefoonaansluiting op de wand aan te sluiten.
- Probeer een werkende telefoon en een werkend telefoonsnoer aan te sluiten op de wandcontactdoos voor de telefoon die u gebruikt voor de printer en controleer of u een kiestoon hoort. Als u geen kiestoon hoort, neemt u contact op met de telefoonmaatschappij en verzoekt u hen de lijn te controleren.
- Probeer een fax te verzenden of te ontvangen. Als dit lukt, is er waarschijnlijk niets aan de hand.

Nadat u de gevonden problemen hebt opgelost, voert u de faxtest nogmaals uit om te controleren of de test slaagt en de printer gereed is om te faxen.

Het testen van de verbinding van het telefoonsnoer met de juiste poort op de fax is mislukt

Steek het telefoonsnoer in de juiste poort.

- Gebruik het telefoonsnoer dat bij de printer werd geleverd. Als u het meegeleverde telefoonsnoer niet gebruikt om de printer op de telefoonaansluiting aan te sluiten, kunt u waarschijnlijk geen faxen verzenden of ontvangen. Voer de faxtest nogmaals uit nadat u het bij de printer geleverde telefoonsnoer hebt aangesloten.
- Het gebruik van een splitter veroorzaakt mogelijk faxproblemen. (Een splitter is een verdeelstekker die wordt aangesloten op een telefoonaansluiting op de wand.) Probeer de

problemen op te lossen door de splitter te verwijderen en de printer rechtstreeks op de telefoonaansluiting op de wand aan te sluiten.

1. Sluit het ene uiteinde van het meegeleverde telefoonsnoer aan op de telefoonaansluiting op de wand en het andere uiteinde op de poort 1-LINE aan de achterkant van de printer.

 **OPMERKING:** Indien u de 2-EXT-poort gebruikt om de printer aan te sluiten op de telefoonaansluiting op de wand, kunt u geen faxen verzenden of ontvangen. De 2-EXT-poort moet alleen worden gebruikt om andere apparatuur aan te sluiten, zoals een antwoordapparaat.

Afbeelding 10-1 Achteraanzicht van de printer

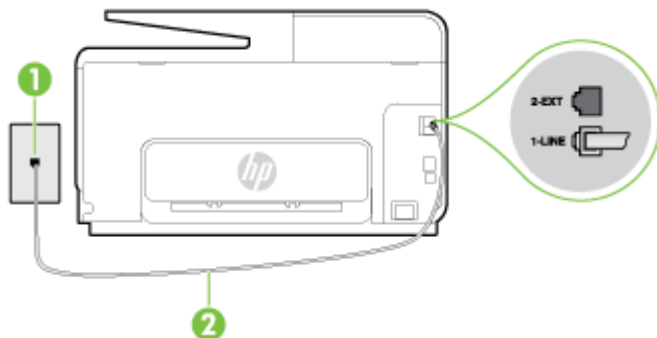

1	Telefoonaansluiting op de wand
2	Gebruik het telefoonsnoer dat bij de printer is geleverd en verbind dit met de 1-LINE-poort

2. Nadat u het telefoonsnoer hebt verbonden met de 1-LINE-poort, voert u de faxtest nogmaals uit om te controleren of de printer klaar is om te faxen.
3. Probeer een fax te verzenden of te ontvangen.

Het testen van het juiste soort telefoonsnoer met de fax is mislukt

- Controleer of u het telefoonsnoer dat bij de printer werd geleverd voor de telefoonaansluiting hebt gebruikt. Het ene uiteinde van het telefoonsnoer moet worden aangesloten op de poort 1-LINE op de achterkant van de printer en het andere uiteinde op de telefoonaansluiting, zoals in de afbeelding is aangegeven.

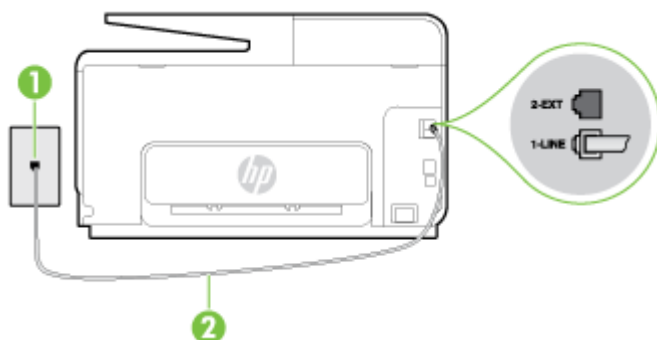

1	Telefoonaansluiting op de wand
2	Gebruik het telefoonsnoer dat bij de printer is geleverd en verbind dit met de 1-LINE-poort

Als het telefoonsnoer dat bij de printer is geleverd niet lang genoeg is, kunt u een langere tweedradig telefoonsnoer gebruiken en het snoer verlengen. U kunt een dergelijk snoer kopen in een elektronicawinkel die telefoonaccessoires verkoopt.

- Controleer de verbinding tussen de wandcontactdoos voor de telefoon en de printer en zorg ervoor dat het telefoonsnoer correct is bevestigd.
- Gebruik het telefoonsnoer dat bij de printer werd geleverd. Als u het meegeleverde telefoonsnoer niet gebruikt om de printer op de telefoonaansluiting aan te sluiten, kunt u waarschijnlijk geen faxen verzenden of ontvangen. Voer de faxtest nogmaals uit nadat u het bij de printer geleverde telefoonsnoer hebt aangesloten.
- Het gebruik van een splitter veroorzaakt mogelijk faxproblemen. (Een splitter is een verdeelstekker die wordt aangesloten op een telefoonaansluiting op de wand.) Probeer de problemen op te lossen door de splitter te verwijderen en de printer rechtstreeks op de telefoonaansluiting op de wand aan te sluiten.

De kiestoondetectietest is mislukt

- Andere apparatuur die gebruikmaakt van dezelfde telefoonlijn als de printer, kan ervoor zorgen dat de test mislukt. Koppel alles los van de telefoonlijn en voer de test nogmaals uit. Zo kunt u controleren of het probleem wordt veroorzaakt door andere apparatuur. Als de **Kiestoondetectie** wel slaagt als de andere apparatuur is losgekoppeld, wordt het probleem veroorzaakt door een of meer onderdelen van deze apparatuur. Voeg de onderdelen een voor een toe en voer elke keer een test uit, totdat u weet welk onderdeel het probleem veroorzaakt.
- Probeer een werkende telefoon en een werkend telefoonsnoer aan te sluiten op de wandcontactdoos voor de telefoon die u gebruikt voor de printer en controleer of u een kiestoon hoort. Als u geen kiestoon hoort, neemt u contact op met de telefoonmaatschappij en verzoekt u hen de lijn te controleren.
- Zorg ervoor dat de printer goed is aangesloten op de telefoonaansluiting. Sluit het ene uiteinde van het meegeleverde telefoonsnoer aan op de telefoonaansluiting op de wand en het andere uiteinde op de poort 1-LINE aan de achterkant van de printer.
- Het gebruik van een splitter veroorzaakt mogelijk faxproblemen. (Een splitter is een verdeelstekker die wordt aangesloten op een telefoonaansluiting op de wand.) Probeer de problemen op te lossen door de splitter te verwijderen en de printer rechtstreeks op de telefoonaansluiting op de wand aan te sluiten.
- Als uw telefoonsysteem geen standaardkiestoon gebruikt, zoals het geval is bij sommige PBX-systemen, kan de test mislukken. Dit veroorzaakt geen probleem bij het verzenden of ontvangen van faxen. Probeer een testfax te verzenden of ontvangen.
- Controleer of de instelling voor land/regio op de juiste wijze is ingesteld voor uw land/regio. Als de instelling voor land/regio niet of niet goed is ingesteld, kan de test mislukken en zult u mogelijk problemen hebben met het verzenden en ontvangen van faxen.
- Zorg ervoor dat u de printer aansluit op een analoge telefoonlijn. Anders kunt u geen faxen verzenden of ontvangen. Als u wilt controleren of uw telefoonlijn digitaal is, sluit u een gewone analoge telefoon aan op de lijn en luistert u naar de kiestoon. Als u geen normale kiestoon hoort, is de telefoonlijn mogelijk bedoeld voor digitale telefoons. Sluit de printer aan op een analoge telefoonlijn en probeer een fax te verzenden of ontvangen.
- Gebruik het telefoonsnoer dat bij de printer werd geleverd. Als u het meegeleverde telefoonsnoer niet gebruikt om de printer op de telefoonaansluiting aan te sluiten, kunt u waarschijnlijk geen faxen verzenden of ontvangen. Voer de faxtest nogmaals uit nadat u het bij de printer geleverde telefoonsnoer hebt aangesloten.

Nadat u de gevonden problemen hebt opgelost, voert u de faxtest nogmaals uit om te controleren of de test slaagt en de printer gereed is om te faxen. Als de test **Beltoondetectie** blijft mislukken, vraagt u de telefoonmaatschappij om uw telefoonlijn te controleren.

De faxlijnconditietest is mislukt



- Zorg ervoor dat u de printer aansluit op een analoge telefoonlijn. Anders kunt u geen faxen verzenden of ontvangen. Als u wilt controleren of uw telefoonlijn digitaal is, sluit u een gewone analoge telefoon aan op de lijn en luistert u naar de kiestoon. Als u geen normale kiestoon hoort, is de telefoonlijn mogelijk bedoeld voor digitale telefoons. Sluit de printer aan op een analoge telefoonlijn en probeer een fax te verzenden of ontvangen.
- Controleer de verbinding tussen de wandcontactdoos voor de telefoon en de printer en zorg ervoor dat het telefoonsnoer correct is bevestigd.
- Zorg ervoor dat de printer goed is aangesloten op de telefoonaansluiting. Sluit het ene uiteinde van het meegeleverde telefoonsnoer aan op de telefoonaansluiting op de wand en het andere uiteinde op de poort 1-LINE aan de achterkant van de printer.
- Andere apparatuur die gebruikmaakt van dezelfde telefoonlijn als de printer, kan ervoor zorgen dat de test mislukt. Koppel alles los van de telefoonlijn en voer de test nogmaals uit. Zo kunt u controleren of het probleem wordt veroorzaakt door andere apparatuur.
 - Als de **Faxlijnconditietest** wel slaagt als de andere apparatuur is losgekoppeld, wordt het probleem veroorzaakt door een of meer onderdelen van deze apparatuur. Voeg de onderdelen een voor een toe en voer elke keer een test uit, totdat u weet welk onderdeel het probleem veroorzaakt.
 - Als de **Faxlijnconditietest** niet slaagt als de andere apparatuur is losgekoppeld, sluit u de printer aan op een werkende telefoonlijn en zoekt u verder in de informatie over het oplossen van problemen in dit deel.
- Het gebruik van een splitter veroorzaakt mogelijk faxproblemen. (Een splitter is een verdeelstekker die wordt aangesloten op een telefoonaansluiting op de wand.) Probeer de problemen op te lossen door de splitter te verwijderen en de printer rechtstreeks op de telefoonaansluiting op de wand aan te sluiten.
- Gebruik het telefoonsnoer dat bij de printer werd geleverd. Als u het meegeleverde telefoonsnoer niet gebruikt om de printer op de telefoonaansluiting aan te sluiten, kunt u waarschijnlijk geen faxen verzenden of ontvangen. Voer de faxtest nogmaals uit nadat u het bij de printer geleverde telefoonsnoer hebt aangesloten.

Nadat u de gevonden problemen hebt opgelost, voert u de faxtest nogmaals uit om te controleren of de test slaagt en de printer gereed is om te faxen. Als de **Faxlijnconditietest** blijft mislukken en er problemen blijven met faxen, vraagt u de telefoonmaatschappij om uw telefoonlijn te controleren.

Op het scherm wordt altijd Telefoon van haak weergegeven

- U gebruikt het verkeerde type snoer. Zorg dat u het tweedradig snoer gebruikt dat bij de printer werd geleverd om de printer aan te sluiten op de telefoonlijn. Als het telefoonsnoer dat bij de printer is geleverd niet lang genoeg is, kunt u een langer telefoonsnoer gebruiken en het snoer verlengen. U kunt een dergelijk snoer kopen in een elektronikawinkel die telefoonaccessoires verkoopt.
- Mogelijk is er andere apparatuur die gebruikmaakt van dezelfde telefoonlijn als de printer. Zorg dat extensietoestellen (telefoontoestellen op dezelfde telefoonlijn, maar niet aangesloten op de printer) of andere apparatuur van de haak liggen of niet in gebruik zijn. U kunt de printer bijvoorbeeld niet gebruiken om te faxen als de hoorn van een telefoontoestel dat gebruik maakt van dezelfde telefoonlijn van de haak is, of als u de computermodem gebruikt om te e-mailen of te surfen op internet.

De printer heeft problemen met het verzenden en ontvangen van faxen

- Zorg ervoor dat de printer is ingeschakeld. Bekijk het scherm van de printer. Als het scherm leeg is en het lampje  (de Aan/uit-knop) niet brandt, is de printer uitgeschakeld. Zorg dat het netsnoer stevig is aangesloten op de printer en een stopcontact. Druk op  (de Aan/uit-knop) om de printer aan te zetten.

Nadat u de printer hebt ingeschakeld, raadt HP u aan vijf minuten te wachten voordat u een fax verzendt of ontvangt. De printer kan geen faxen verzenden of ontvangen tijdens het initialisatieproces dat wordt uitgevoerd wanneer het apparaat wordt ingeschakeld.

- Als HP Digital Fax is ingeschakeld, kunt u mogelijk geen faxen verzenden of ontvangen wanneer het faxgeheugen vol is (beperkt door het printergeheugen).
- Controleer of u het telefoonsnoer dat bij de printer werd geleverd voor de telefoonaansluiting hebt gebruikt. Het ene uiteinde van het telefoonsnoer moet worden aangesloten op de poort 1-LINE op de achterkant van de printer en het andere uiteinde op de telefoonaansluiting, zoals in de afbeelding is aangegeven.

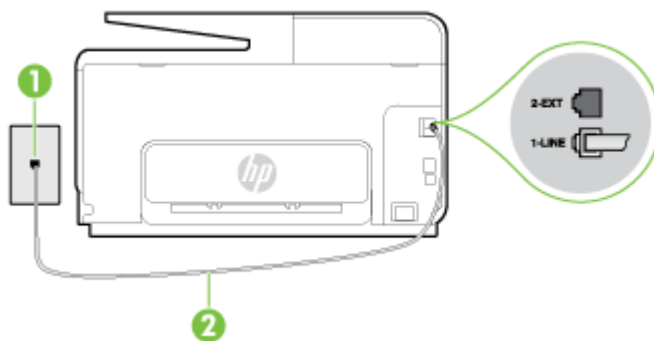

1	Telefoonaansluiting op de wand
2	Gebruik het telefoonsnoer dat bij de printer is geleverd en verbind dit met de 1-LINE-poort

Als het telefoonsnoer dat bij de printer is geleverd niet lang genoeg is, kunt u een langere tweedradig telefoonsnoer gebruiken en het snoer verlengen. U kunt een dergelijk snoer kopen in een elektronicawinkel die telefoonaccessoires verkoopt.

- Probeer een werkende telefoon en een werkend telefoonsnoer aan te sluiten op de wandcontactdoos voor de telefoon die u gebruikt voor de printer en controleer of u een kiestoon hoort. Als u geen kiestoon hoort, neemt u contact op met de telefoonmaatschappij voor service.
- Mogelijk is er andere apparatuur die gebruikmaakt van dezelfde telefoonlijn als de printer. U kunt de printer bijvoorbeeld niet gebruiken om te faxen als de hoorn van een telefoontoestel dat gebruik maakt van dezelfde telefoonlijn van de haak is, of als u de computermodem gebruikt om te e-mailen of te surfen op internet.
- Controleer of de fout wordt veroorzaakt door een ander proces. Controleer of op het display of op de computer een foutmelding wordt weergegeven met informatie over het probleem en de manier waarop u het kunt oplossen. In geval van een fout kan de printer pas faxberichten verzenden of ontvangen wanneer de foutsituatie is opgelost.
- Mogelijk zit er ruis op de telefoonlijn. Telefoonlijnen met een slechte geluidskwaliteit (ruis) kunnen faxproblemen veroorzaken. Controleer de geluidskwaliteit van de telefoonlijn door een telefoontoestel op een telefoonaansluiting aan te sluiten en vervolgens te luisteren of er sprake is van storingen of andere ruis. Schakel als u ruis hoort de **Foutcorrectiemodus** (ECM) uit en probeer nogmaals te faxen. Zie [Fax verzenden in foutcorrectiemodus op pagina 66](#) voor informatie over het wijzigen van de foutcorrectiemodus (ECM). Als het probleem zich blijft voordoen, neemt u contact op met uw telefoonmaatschappij.

- Als u een digitale telefoonaansluiting (DSL-service) gebruikt, moet u een DSL-filter gebruiken om goed te kunnen faxen. [Klik hier voor meer informatie online.](#)
- Zorg ervoor dat de printer niet is verbonden met een telefoonaansluiting die is ingesteld voor digitale telefoons. Als u wilt controleren of uw telefoonlijn digitaal is, sluit u een gewone analoge telefoon aan op de lijn en luistert u naar de kiestoon. Als u geen normale kiestoon hoort, is de telefoonlijn mogelijk bedoeld voor digitale telefoons.
- Als u een PBX of een ISDN-adapter (Integrated Services Digital Network) gebruikt, moet de printer zijn aangesloten op de juiste poort en moet de adapter zijn ingesteld op het juiste type switch voor uw land/regio (als dat mogelijk is). [Klik hier voor meer informatie online.](#)
- De printer deelt dezelfde telefoonlijn met een DSL-service en de DSL-modem is mogelijk niet correct geaard. Als de DSL-modem niet correct is geaard, kan deze ruis op de telefoonlijn veroorzaken. Telefoonlijnen met een slechte geluidskwaliteit (ruis) kunnen faxproblemen veroorzaken. U kunt de geluidskwaliteit van de telefoonlijn controleren door een telefoontoestel op een telefoonaansluiting aan te sluiten en te luisteren of u storingen of ander ruis hoort. Als u storingen of ruis hoort, schakelt u de DSL-modem uit en laat u de stekker gedurende minstens 15 minuten uit het stopcontact. Schakel de DSL-modem vervolgens opnieuw in en luister opnieuw naar de kiestoon.



OPMERKING: Mogelijk zal er in de toekomst opnieuw ruis optreden op de telefoonlijn. Herhaal het proces als de printer geen faxen meer verzendt en ontvangt.

Als er nog steeds veel ruis op de lijn is, neemt u contact op met de telefoonmaatschappij. Neem contact op met de DSL-aanbieder voor informatie over het uitschakelen van de DSL-modem.

- Het gebruik van een splitter veroorzaakt mogelijk faxproblemen. (Een splitter is een verdeelstekker die wordt aangesloten op een telefoonaansluiting op de wand.) Probeer de problemen op te lossen door de splitter te verwijderen en de printer rechtstreeks op de telefoonaansluiting op de wand aan te sluiten.

De printer kan geen faxen ontvangen maar wel verzenden

- Als u geen service voor speciale belsignalen gebruikt, controleert u of de functie **Specifiek belsignaal** op de printer is ingesteld op **Alle beltonen**. Zie [Beantwoording belpatroon voor specifieke beltonen wijzigen op pagina 79](#) voor meer informatie.
- Als **Automatisch antwoorden** is ingesteld op **Uit**, moet u faxen handmatig ontvangen; omdat de printer de fax anders niet ontvangt. Raadpleeg [Een fax handmatig ontvangen op pagina 68](#) voor informatie over het handmatig ontvangen van faxen.
- Als u een voicemail-service gebruikt op het telefoonnummer waarop u ook faxberichten ontvangt, kunt u de faxberichten alleen handmatig en niet automatisch ontvangen. Dit houdt in dat u binnenkomende faxen alleen persoonlijk kunt aannemen. [Klik hier voor meer informatie online](#) over het instellen van de printer met een voicemails-service. Raadpleeg [Een fax handmatig ontvangen op pagina 68](#) voor informatie over het handmatig ontvangen van faxen.
- Als u een computermodem gebruikt op dezelfde telefoonlijn als de printer, moet u controleren of de software van de modem niet is ingesteld op het automatisch ontvangen van faxen. Als de modemsoftware is ingesteld op het automatisch ontvangen van faxen, wordt de telefoonlijn automatisch overgenomen. In dat geval worden alle faxen door het modem ontvangen, zodat de printer geen faxoproepen kan ontvangen.
- Als u naast de printer een antwoordapparaat gebruikt op dezelfde telefoonlijn, kan een van de volgende problemen zich voordoen:

- Het antwoordapparaat is mogelijk niet correct geïnstalleerd voor de printer.
- Het bericht dat is ingesproken op het antwoordapparaat, kan te lang of te luid zijn, waardoor de printer geen faxtonen kan detecteren en het verzendende faxapparaat de verbinding verbreekt.
- Mogelijk is de pauze na het ingesproken bericht te kort waardoor de printer geen faxtonen kan detecteren. Dit probleem komt het vaakst voor bij digitale antwoordapparaten.

De volgende handelingen kunnen helpen bij het oplossen van deze problemen:

- Wanneer u een antwoordapparaat gebruikt op de telefoonlijn waarmee u ook faxt, moet u proberen om het antwoordapparaat rechtstreeks op de printer aan te sluiten. [Klik hier voor meer informatie online.](#)
- Controleer of de printer is ingesteld om faxen automatisch te ontvangen. Raadpleeg [Een fax ontvangen op pagina 68](#) voor meer informatie over het instellen van de printer voor het automatisch ontvangen van faxen.
- Controleer of bij de instelling **Hoe vaak overgaan** de telefoon is ingesteld op een groter aantal beltonen dan het antwoordapparaat. Raadpleeg [Het aantal beltonen voordat er wordt opgenomen instellen op pagina 79](#) voor meer informatie.
- Koppel het antwoordapparaat los en probeer vervolgens een faxbericht te ontvangen. Als u kunt faxen zonder het antwoordapparaat, ligt het probleem mogelijk bij het antwoordapparaat.
- Verbind het antwoordapparaat opnieuw en spreek het bericht opnieuw in. Neem een bericht op van ongeveer tien seconden. Spreek bij het opnemen van het bericht in een rustig tempo en met een niet te hard volume. Laat ten minste vijf seconden stilte na het einde van het gesproken bericht. Laat geen achtergrondgeluid toe tijdens het opnemen van deze stilte. Probeer opnieuw een fax te ontvangen.



OPMERKING: Sommige digitale antwoordapparaten nemen de opgenomen stilte aan het eind van uw uitgaande bericht niet op. Speel uw uitgaande bericht af om dit te controleren.

- Als de printer de telefoonlijn deelt met andere telefoonapparatuur, zoals een antwoordapparaat, een computermodem of een schakelkast met meerdere poorten, is het faxsignaal mogelijk minder sterk. Het faxsignaal kan ook minder sterk zijn als u een splitter gebruikt of extra snoeren aansluit om het bereik van de telefoon te vergroten. Een zwakker faxsignaal kan problemen met de ontvangst van faxen veroorzaken.

Als u wilt weten of andere apparatuur een probleem veroorzaakt, koppelt u alles van de telefoonlijn los behalve de printer en probeert u opnieuw een fax te ontvangen. Indien u zonder de andere apparatuur goed faxen kunt ontvangen, worden de problemen veroorzaakt door een of meer andere apparaten. Voeg de apparaten een voor een toe en ontvang na elk toegevoegd onderdeel een fax, totdat u kunt vaststellen welk apparaat het probleem veroorzaakt.

- Als aan uw faxnummer een speciaal belsignaal is toegewezen (via de service voor specifieke belsignalen van uw telefoonmaatschappij), moet u ervoor zorgen dat de instelling voor **Specifiek belsignaal** op de printer overeenkomt. Zie [Beantwoording belpatroon voor specifieke beltonen wijzigen op pagina 79](#) voor meer informatie.

De printer kan geen faxen verzenden maar wel ontvangen

- De printer kiest mogelijk te snel of te snel achter elkaar. Mogelijk moet u pauzes invoegen in de nummerreeks. Als u bijvoorbeeld een buitenlijn moet kiezen voordat u het telefoonnummer kiest, voegt u een pauze in na het toegangsnummer. Als uw nummer 95555555 is en u met een 9 toegang krijgt tot een buitenlijn, moet u mogelijk als volgt pauzes invoegen: 9-555-5555. Om een pauze in te voegen in het faxnummer dat u vormt, raakt u meermaals * aan tot een streepje (-) verschijnt op het beeldscherm.

U kunt ook faxen verzenden via handsfree kiezen. Hierdoor kunt u de telefoonlijn horen terwijl u een nummer kiest. U kunt de kiessnelheid zelf bepalen en reageren op kiestonen terwijl u een nummer kiest. Raadpleeg [Een fax verzenden met handsfree kiezen op pagina 64](#) voor meer informatie.

- Het nummer dat u hebt ingevoerd bij het verzenden van de fax heeft niet de juiste indeling of er zijn problemen met het faxapparaat dat de fax moet ontvangen. U kunt dit controleren door het desbetreffende faxnummer te bellen met een gewone telefoon en te luisteren of u ook faxtonen hoort. Als u geen faxtonen hoort, is het ontvangende faxapparaat mogelijk niet ingeschakeld of niet aangesloten of stoort een voicemailservice de communicatie via de telefoonlijn van de ontvanger. U kunt ook de ontvanger vragen om na te gaan of er misschien problemen zijn met het ontvangende faxapparaat.

Problemen met HP ePrint en HP afdruktaken oplossen

Als u problemen ondervindt met webservices, zoals HP ePrint en Print apps, moet u het volgende controleren:

- Zorg ervoor dat de printer is aangesloten op het internet door middel van een Ethernet- of draadloze verbinding.



OPMERKING: U kunt deze webfuncties niet gebruiken indien de printer is aangesloten met een USB-kabel.

- Zorg ervoor dat de laatste productupdates zijn geïnstalleerd op de printer. Raadpleeg [De printer bijwerken op pagina 37](#) voor meer informatie.
- Zorg ervoor dat Webservices is ingeschakeld op de printer. Zie [Webservices configureren via het bedieningspaneel van de printer op pagina 89](#) voor meer informatie.
- Controleer of de hub, switch of router van het netwerk is ingeschakeld en goed functioneert.
- Indien u de printer verbindt via een Ethernet-kabel, moet u ervoor zorgen dat u de printer niet verbindt met een telefoonsnoer of crossoverkabel om de printer aan te sluiten op het netwerk, en dat de Ethernet-kabel veilig is aangesloten op de printer. Zie [Algemene netwerkproblemen oplossen op pagina 152](#) voor meer informatie.
- Indien u de printer aansluit met een draadloze verbinding, moet u ervoor zorgen dat het draadloos netwerk correct werkt. Zie [Printer draadloos verbinden niet mogelijk op pagina 152](#) voor meer informatie.
- Als u HP ePrint gebruikt, controleert u het volgende:
 - Zorg ervoor dat het e-mailadres van de printer correct is.
 - Zorg ervoor dat enkel het e-mailadres van de printer wordt weergegeven in de regel "Naar" van het e-mailbericht. Als er nog een ander e-mailadres staat in de regel "Naar", worden de bijlagen die u verzendt waarschijnlijk niet afgedrukt.
 - Zorg ervoor dat u documenten verstuurt die voldoen aan de HP ePrint vereisten.
- Als uw netwerk proxy-instellingen gebruikt om verbinding te maken met het internet, zorg er dan voor dat de ingevoerde proxy-instellingen geldig zijn:
 - Controleer de instellingen van de webbrowser die u gebruikt (zoals Internet Explorer, Firefox, of Safari).
 - Neem contact op met de IT-beheerder of de persoon die uw firewall heeft ingesteld.

Als de proxy-instellingen van uw firewall zijn gewijzigd, moet u deze instellingen updaten in het bedieningspaneel van de printer. Als deze instellingen niet zijn geüpdatet, kunt u Webservices niet gebruiken. Ontdek wat u moet doen met uw firewall en antivirusprogramma. [Klik hier voor meer informatie online.](#)



TIP: Voor meer informatie over het instellen en gebruiken van webservices kunt u HP Connected op www.hpconnected.com raadplegen.

Netwerkproblemen oplossen

Deze sectie bevat oplossingen voor gebruikelijke problemen bij het verbinden met of gebruiken van de printer op het netwerk.

 **TIP:** (Windows) Indien u problemen ondervindt met het afdrukken, kunt u de [HP Print and Scan Doctor](#) voor afdrukken downloaden om het probleem automatisch op te lossen. Dit hulpprogramma zal proberen om het probleem vast te stellen en op te lossen. HP Print and Scan Doctor zijn mogelijk niet beschikbaar in uw taal.

- [Algemene netwerkproblemen oplossen](#)
- [Printer draadloos verbinden niet mogelijk](#)

Voor meer informatie over netwerkproblemen kunt u het volgende controleren:

- Ontdek hoe u uw netwerkbeveiligingsinstellingen zoekt. [Klik hier voor meer informatie online.](#)
- Meer informatie over problemen oplossen bij netwerken. [Klik hier voor meer informatie online.](#)
- Ontdek hoe u werkt met uw firewall en antivirussoftware tijdens het installeren van de printer. [Klik hier voor meer informatie online.](#)

Algemene netwerkproblemen oplossen

Wanneer het installatieprogramma de printer niet kan vinden, kunt u vanaf het bedieningspaneel van de printer de netwerkconfiguratiepagina afdrukken en het IP-adres handmatig invoeren in het installatieprogramma. Zie [Netwerkconfiguratiepagina op pagina 126](#) voor meer informatie.

 **TIP:** Ga naar de HP-website voor online ondersteuning op www.hp.com/support voor informatie en hulpmiddelen waarmee u veelvoorkomende printerproblemen kunt verhelpen.

(Windows) Indien u problemen ondervindt met het afdrukken, [kunt u de HP Print and Scan Doctor](#) voor afdrukken downloaden om het probleem automatisch op te lossen. Dit hulpprogramma zal proberen om het probleem vast te stellen en op te lossen. HP Print and Scan Doctor zijn mogelijk niet beschikbaar in uw taal.

Zorg voor het volgende:

- Schakel de draadloze functies van de printer niet in voor u de HP-printersoftware installeert. Zorg ervoor dat het lampje Draadloos niet brandt.
- Zorg ervoor dat u de Ethernet-kabel aansluit wanneer dit wordt gevraagd tijdens de installatie. Controleer of het Ethernet-lampje bij de aansluiting brandt.
- Alle kabelverbindingen tussen de computer en de printer in orde zijn.
- Het netwerk operationeel zijn en de hub, switch of router van het netwerk zijn ingeschakeld.
- (Windows) Alle toepassingen, waaronder beveiliging tegen virussen en spyware en firewalls, moeten worden gesloten of uitgezet.

Printer draadloos verbinden niet mogelijk

Zorg ervoor dat u de draadloze functies van de printer al hebt ingesteld.

Zie [De printer instellen voor draadloze communicatie op pagina 106](#) voor meer informatie over het instellen van de draadloze verbinding.

Stap 1: Zorg ervoor dat het lampje Draadloos (802.11) brandt.

Betekenis van het lampje Draadloos op de printer:

Het Draadloos lampje is uit.

De draadloze functies van de printer is uitgeschakeld.

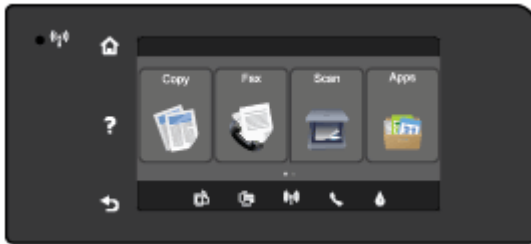

Het Draadloos lampje is aan, maar knippert.

De draadloze functies van de printer zijn ingeschakeld en de printer is niet verbonden met een netwerk.

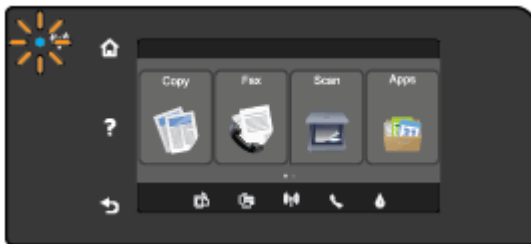

Het Draadloos lampje brandt en blijft branden.

De draadloze functies van de printer zijn ingeschakeld en de printer is verbonden met een netwerk.

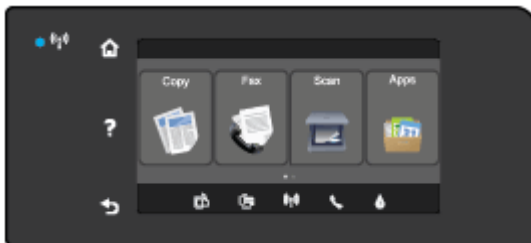

Als het blauwe lampje Draadloos niet brandt op het bedieningspaneel van de printer, zijn de draadloze functies van de printer mogelijk uitgeschakeld.

 **OPMERKING:** Als uw printer Ethernet-netwerken ondersteunt, controleer dan of er geen Ethernet-kabel op de printer is aangesloten. De draadloze functies worden uitgeschakeld wanneer een Ethernet-kabel wordt aangesloten.

De draadloze functies van de printer inschakelen

1. Raak  (Draadloos) aan op het bedieningspaneel van de printer. Raak vervolgens **Instellingen** aan.
2. Raak **Draadloze instellingen**.
3. Verschuif de knop om de draadloze functies van de printer in te schakelen.

Als het lampje draadloos blauw knippert, betekent dit dat de printer niet is verbonden met een netwerk. Gebruik de printersoftware van HP om een draadloze verbinding tot stand te brengen met uw printer.

Stap 2: Controleer of uw computer is verbonden met uw draadloos netwerk.

Controleer of uw computer is verbonden met uw draadloos netwerk. Als u de computer niet met het netwerk kunt verbinden, is er mogelijk een hardwareprobleem met de router of de computer.

Stap 3: Voer de test draadloos uit

Om te controleren of de draadloze verbinding correct werkt, drukt u een testrapport draadloos af.

1. Controleer of de printer is ingeschakeld en of er papier in de lade aanwezig is.
2. Raak het scherm van het bedieningspaneel aan en laat uw vinger erover glijden. Raak dan **Installatie** aan.
3. Raak **Rapport afdrukken** aan.
4. Raak **Een draadloos testrapport afdrukken** aan.

Als de test is mislukt, bekijkt u het rapport voor informatie over het oplossen van het probleem en voert u de test opnieuw uit.

 **TIP:** U kunt proberen om de printer dichterbij de draadloze router te plaatsen wanneer het signaal te zwak is of de verbinding vaak wegvalt.

Stap 4: Start de onderdelen van het draadloze netwerk opnieuw.

Schakel de router en de printer uit en zet ze vervolgens weer aan in deze volgorde: eerst de router en dan de printer.

Soms wordt een netwerkcommunicatieprobleem opgelost door de apparaten uit- en weer in te schakelen. Als u nog steeds geen verbinding kunt maken, zet u de router, de printer en uw computer uit en zet u deze vervolgens weer aan in deze volgorde: eerst de router, dan de printer en dan de computer.

 **OPMERKING:** Als u nog steeds problemen ondervindt, kunt u het HP Wireless Printing Center (www.hp.com/go/wirelessprinting) raadplegen. Deze website is momenteel nog niet beschikbaar in alle talen). Deze website bevat de nieuwste informatie over het instellen en gebruiken van de printer op een draadloos netwerk en het oplossen van problemen met een draadloze verbinding en beveiligingssoftware.

 **TIP:** (Windows) Indien u problemen ondervindt met het afdrukken, kunt u de HP Print and Scan Doctor voor afdrukken downloaden om het probleem automatisch op te lossen. Dit hulpprogramma zal proberen om het probleem vast te stellen en op te lossen. HP Print and Scan Doctor zijn mogelijk niet beschikbaar in uw taal.

Indien u geen draadloze verbinding tot stand kunt brengen, kan de printer ook met het netwerk worden verbonden met behulp van een ethernetkabel.

Problemen met het printerbeheer oplossen

Dit gedeelte biedt oplossingen voor veelvoorkomende problemen met betrekking tot het beheren van de printer.

 **OPMERKING:** Om van de geïntegreerde webserver (EWS) gebruik te kunnen maken, moet de printer zijn verbonden met een netwerk via een Ethernet-verbinding of een draadloze verbinding. U kunt de geïntegreerde webserver niet gebruiken als de printer is aangesloten op een computer met een USB-kabel.

 **TIP:** Ga naar de HP-website voor online ondersteuning op www.hp.com/support voor informatie en hulpmiddelen waarmee u veelvoorkomende printerproblemen kunt verhelpen.

De geïntegreerde webserver kan niet worden geopend

Controleer de instellingen van het netwerk

- Controleer of u niet een telefoonsnoer of een cross-overkabel hebt gebruikt om de printer aan te sluiten op het netwerk.
- Controleer of de netwerkkabel goed is verbonden met de printer.
- Controleer of de hub, switch of router van het netwerk is ingeschakeld en goed functioneert.

Controleer de computer

- Controleer of de computer die u gebruikt is aangesloten op het netwerk.

 **OPMERKING:** Om de EWS te gebruiken, moet de printer zijn aangesloten op een netwerk. U kunt de geïntegreerde webserver niet gebruiken als de printer is aangesloten op een computer met een USB-kabel.

Controleer de webbrowser

- Controleer of de webbrowser voldoet aan de minimale systeemvereisten. Voor meer informatie kunt u de systeemvereisten in het Leesmij-bestand bekijken.
- Als uw webbrowser proxy-instellingen gebruikt om verbinding te maken met het internet, probeer deze instellingen dan uit te schakelen. Zie de documentatie bij uw webbrowser voor meer informatie.
- Controleer of JavaScript en cookies zijn ingeschakeld in uw webbrowser. Zie de documentatie bij uw webbrowser voor meer informatie.

Controleer het IP-adres van de printer

- Als u het IP-adres van de printer wilt controleren, kunt u het IP-adres verkrijgen door een netwerkconfiguratiepagina af te drukken. Raak op het scherm van het bedieningspaneel van de printer  (Draadloos), **Instellingen**, en vervolgens **Netwerkconfiguratie afdrukken** aan.
- Ping de printer met het IP-adres vanaf de opdrachtprompt (Windows) of vanuit het netwerkhulpprogramma (OS X). (Netwerkhulpprogramma bevindt zich in de map **Hulpmiddelen** in de map **Applicaties** op het hoogste niveau van de harde schijf.)

Als het IP-adres bijvoorbeeld 123.123.123.123 is, typt u bij de opdrachtprompt (Windows):

```
C:\Ping 123.123.123.123
```

Of:

Klik in het Netwerkhulpprogramma (OS X) op het tabblad **Ping**, type 123.123.123.123 in het vak en klik op **Ping**.

Als er een antwoord verschijnt, is het IP-adres juist. Als er een time out-antwoord verschijnt, is het IP-adres onjuist.

 **TIP:** Als u een computer met Windows gebruikt, kunt u ook de HP-website voor online-ondersteuning op www.hp.com/support raadplegen. Deze website biedt informatie en hulpmiddelen waarmee u veelvoorkomende printerproblemen kunt verhelpen.

Onderhoud aan de printkop

Als er zich problemen voordoen tijdens het afdrucken, kan er iets mis zijn met de printkop. U moet de procedures in de volgende hoofdstukken alleen uitvoeren als u hiertoe opdracht krijgt om problemen met de afdrukkwaliteit op te lossen.

De uitlijn- en reinigingsprocedures onnodig uitvoeren kan inkt verspillen en de levensduur van de cartridges verkorten.

Dit gedeelte bevat de volgende onderwerpen:

- [De printkop reinigen](#)
- [Printkop uitlijnen](#)
- [Kalibreer de regel invoer](#)
- [plaats de printkop opnieuw](#)

De printkop reinigen

Als uw afdruk streperig is, of ontbreekt, of verkeerde of ontbrekende kleuren heeft, moet de printkop mogelijk worden gereinigd.

Er zijn twee reinigingsfasen. Elke fase duurt ongeveer twee minuten en er wordt één vel papier en tamelijk veel inkt gebruikt. Controleer na elke fase de kwaliteit van de afgedrukte pagina. U start de volgende reinigingsfase alleen als de afdrukkwaliteit slecht is.

Als de afdrukkwaliteit nog steeds slecht lijkt na beide reinigingsfasen, probeert u de printer uit te lijnen. Neem contact op met HP-ondersteuning als er na het uitlijnen en reinigen nog steeds problemen met de afdrukkwaliteit zijn. Zie [HP-ondersteuning op pagina 122](#) voor meer informatie.



OPMERKING: Het reinigen kost inkt. Reinig de printkop daarom uitsluitend wanneer dit noodzakelijk is. Het reinigingsproces neemt een paar minuten in beslag. Dit proces kan wat geluid produceren. Plaats gewoon papier voordat u de printkop reinigt. Raadpleeg [Plaats papier op pagina 24](#) voor meer informatie.

Als de printer niet correct wordt uitgeschakeld, kan dit problemen met de afdrukkwaliteit veroorzaken. Raadpleeg [De printer uitschakelen op pagina 39](#) voor meer informatie.

De printkop reinigen vanaf het bedieningspaneel

1. Plaats ongebruikt, wit standaardpapier van A4-, Letter- of Legal-formaat in de hoofdinvoerlade. Zie [Afdruk materiaal met een standaardformaat plaatsen op pagina 24](#) voor meer informatie.
2. Raak het scherm van het bedieningspaneel aan en laat uw vinger erover glijden. Raak dan **Installatie** aan.
3. Raak **Hulpprogramma's** aan en raak vervolgens **Printkop reinigen** aan.

De printkop reinigen in de Werkset (Windows)

1. Plaats ongebruikt, wit standaardpapier van A4-, Letter- of Legal-formaat in de hoofdinvoerlade. Zie [Afdruk materiaal met een standaardformaat plaatsen op pagina 24](#) voor meer informatie.
2. Open de Werkset. Zie [De Werkset openen op pagina 116](#) voor meer informatie.
3. Op het tabblad **Apparaatservices** klikt u op het pictogram links van **Printkoppen reinigen**.
4. Volg de aanwijzingen op het scherm op.

De printkop reinigen met het HP-hulpprogramma (OS X)

1. Plaats ongebruikt, wit standaardpapier van A4-, Letter- of Legal-formaat in de hoofdinvoerlade. Zie [Afdruk materiaal met een standaardformaat plaatsen op pagina 24](#) voor meer informatie.
2. Open het HP-hulpprogramma. Zie [HP-hulpprogramma's \(OS X\) op pagina 117](#) voor meer informatie.
3. Klik in het gedeelte **Informatie en ondersteuning** op **Printkoppen reinigen**.
4. Klik op **Reinigen** en volg de instructies op het scherm op.

De printkop reinigen vanaf de geïntegreerde webserver (EWS)

1. Plaats ongebruikt, wit standaardpapier van A4-, Letter- of Legal-formaat in de hoofdinvoerlade. Zie [Afdruk materiaal met een standaardformaat plaatsen op pagina 24](#) voor meer informatie.
2. Open EWS. Zie [Geïntegreerde webserver op pagina 118](#) voor meer informatie.
3. Klik op het pictogram **Hulpprogramma's** in het Dock en klik op **Werkset afdrukkwaliteit of Hulpmiddelen**.
4. Klik op **Printkop reinigen** en volg de aanwijzingen op het scherm.

Printkop uitlijnen

De printer lijnt de printkop tijdens de eerste installatie automatisch uit.

Mogelijk wilt u deze functie gebruiken voor problemen met de afdrukkwaliteit, met name wanneer rechte lijnen gaan scheef lopen.

De printkop uitlijnen vanaf het bedieningspaneel

1. Plaats ongebruikt, wit standaardpapier van A4-, Letter- of Legal-formaat in de hoofdinvoerlade. Zie [Afdruk materiaal met een standaardformaat plaatsen op pagina 24](#) voor meer informatie.
2. Raak het scherm van het bedieningspaneel aan en laat uw vinger erover glijden. Raak dan **Installatie** aan.
3. Raak de **Hulpprogramma's** aan en selecteer vervolgens **De printkop uitlijnen**.

De printkop uitlijnen met de Werkset (Windows)

1. Plaats ongebruikt, wit standaardpapier van A4-, Letter- of Legal-formaat in de hoofdinvoerlade. Zie [Afdruk materiaal met een standaardformaat plaatsen op pagina 24](#) voor meer informatie.
2. Open de Werkset. Zie [De Werkset openen op pagina 116](#) voor meer informatie.
3. Op het tabblad **Apparaatservices** klikt u op het pictogram links van **Printkoppen uitlijnen**.
4. Volg de aanwijzingen op het scherm op.

De printkop uitlijnen met het HP-hulpprogramma (OS X)

1. Plaats ongebruikt, wit standaardpapier van A4-, Letter- of Legal-formaat in de hoofdinvoerlade. Zie [Afdruk materiaal met een standaardformaat plaatsen op pagina 24](#) voor meer informatie.
2. Open het HP-hulpprogramma. Zie [HP-hulpprogramma's \(OS X\) op pagina 117](#) voor meer informatie.
3. Klik in het gedeelte **Informatie en ondersteuning** op **De printkop uitlijnen**.
4. Klik op **Uitlijnen** en volg de instructies op het scherm op.

De printkop uitlijnen vanaf de geïntegreerde webserver (EWS)

1. Plaats ongebruikt, wit standaardpapier van A4-, Letter- of Legal-formaat in de hoofdinvoerlade. Zie [Afdruk materiaal met een standaardformaat plaatsen op pagina 24](#) voor meer informatie.
2. Open EWS. Zie [Geïntegreerde webserver op pagina 118](#) voor meer informatie.
3. Klik op het pictogram **Hulpprogramma's** in het Dock en klik op **Werkset afdrukwaliteit** in het gedeelte **Hulpmiddelen**.
4. Klik op **Printer uitlijnen** en volg de instructies op het scherm op.

Kalibreer de regelinvoer

Als u nog vegen en witte lijnen ziet na het uitlijnen van de printkop, moet u de regelinvoer kalibreren.

De regelinvoer kalibreren via het bedieningspaneel

1. Plaats ongebruikt, wit standaardpapier van A4-, Letter- of Legal-formaat in de hoofdinvoerlade. Zie [Afdruk materiaal met een standaardformaat plaatsen op pagina 24](#) voor meer informatie.
2. Raak het scherm van het bedieningspaneel aan en laat uw vinger erover glijden. Raak dan **Installatie** aan.
3. Raak **Hulpprogramma's** en vervolgens **Regelinvoer kalibreren** aan.

De regelinvoer met de Werkset kalibreren (Windows)

1. Plaats ongebruikt, wit standaardpapier van A4-, Letter- of Legal-formaat in de hoofdinvoerlade. Zie [Afdruk materiaal met een standaardformaat plaatsen op pagina 24](#) voor meer informatie.
2. Open de Werkset. Zie [De Werkset openen op pagina 116](#) voor meer informatie.
3. Op het tabblad **Apparaatservices** klikt u op het pictogram links van **regelinvoer kalibreren**.
4. Volg de aanwijzingen op het scherm op.

De regelinvoer kalibreren vanaf de geïntegreerde webserver (EWS)

1. Plaats ongebruikt, wit standaardpapier van A4-, Letter- of Legal-formaat in de hoofdinvoerlade. Zie [Afdruk materiaal met een standaardformaat plaatsen op pagina 24](#) voor meer informatie.
2. Open EWS. Zie [Geïntegreerde webserver op pagina 118](#) voor meer informatie.
3. Klik op het pictogram **Hulpprogramma's** in het Dock en klik op **Werkset afdrukwaliteit** of **Hulpmiddelen**.
4. Klik op **Regelinvoer kalibreren** en volg de instructies op het scherm.

plaats de printkop opnieuw

Voer deze procedure alleen uit als het bericht **De printkop ontbreekt of is defect** verschijnt. Probeer eerst de printer uit en weer in te schakelen om het probleem op te lossen. Als het bericht blijft verschijnen, probeert u deze procedure.

De printkop terugplaatsen

1. Controleer of de printer is ingeschakeld.

2. Open de toegangsklep van de printcartridges.

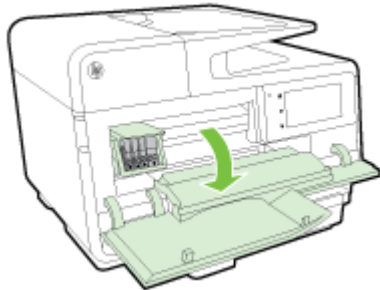

3. Breng de vergrendelingshendel omhoog op de wagen met de printcartridges.

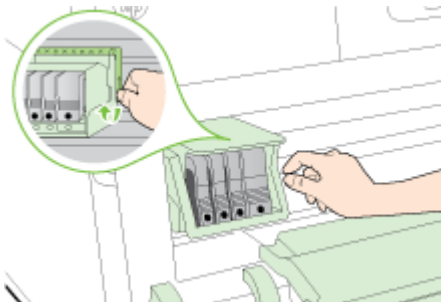

4. Verwijder de printkop door deze voorzichtig op te tillen en uit de printer te trekken.



5. Zorg ervoor dat de vergrendelingshendel omhoog staat en plaats vervolgens de printkop opnieuw.



6. Laat de vergrendelingsgreep voorzichtig zakken.

 **OPMERKING:** Zorg ervoor dat u de vergrendelingsgreep laat zakken voordat u de printcartridges opnieuw plaatst. Als u de veiligheidspal ophoog laat kan dit ertoe leiden dat de printcartridges niet juist zijn geplaatst, wat problemen bij het afdrukken kan geven. De vergrendelingspel moet omlaag blijven om de printcartridges juist te plaatsen.

7. Sluit de toegangsklep van de inktcartridges.

Papierstoringen oplossen

Soms loopt het papier tijdens een afdruktaak vast.

Een papierstoring kan optreden aan beide zijden van de printer of in de automatische documentinvoer.

⚠ VOORZICHTIG: Om mogelijke schade aan de printkoppen te voorkomen moet u papierstoringen zo snel mogelijk oplossen.

💡 TIP: Wanneer u merkt dat de afdrukkwaliteit achteruitgaat moet u de printkop reinigen. Zie [De printkop reinigen op pagina 157](#) voor meer informatie.

- [Papierstoringen in de printer oplossen](#)
- [Een papierstoring oplossen in de automatische documentinvoer](#)
- [Papierstoringen voorkomen](#)

Papierstoringen in de printer oplossen

1. Verwijder al het papier uit de uitvoerlade.

⚠ VOORZICHTIG: Probeer de papierstoring niet via de voorzijde van de printer op te lossen. Het afdrukmechanisme kan daardoor beschadigd raken. Los papierstoringen altijd op via de [accessoire voor het automatisch dubbelzijdig afdrukken \(duplexeenheid\)](#).

2. Controleer de duplexeenheid.

- a. Druk op de knoppen aan weerszijden van de duplexeenheid aan beide zijden en verwijder de eenheid.

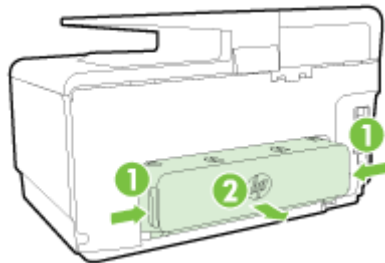

- b. Wanneer u het vastgelopen papier in het apparaat hebt gevonden, pakt u het papier met beide handen vast en trekt u het naar u toe.

⚠ VOORZICHTIG: Als het papier scheurt wanneer u het van de rollen verwijdert, moet u de rollen en wieltjes controleren op gescheurde stukjes papier die in de printer kunnen zijn achtergebleven. Als u niet alle stukjes papier uit de printer verwijdert, is er een grotere kans op papierstoringen.

- c. Wanneer u het vastgelopen papier daar niet ziet, drukt u op de grendel boven op de duplexeenheid en laat u de klep van de eenheid zakken. Wanneer het papier binnen in de printer vastzit, verwijdert u het voorzichtig uit de printer. Sluit de klep.
 - d. Schuif de duplexmodule in de printer totdat de eenheid op zijn plek wordt vergrendeld.
3. Als u de storing niet hebt gevonden en u lade 2 hebt geplaatst, trek de lade dan naar buiten en verwijder het vastgelopen papier, indien mogelijk. Als dit niet mogelijk is, doet u het volgende:
 - a. Controleer of de printer is uitgeschakeld en verwijder de stekker uit het stopcontact.
 - b. Licht de printer op van lade 2.

- c. Verwijder de vastgelopen media uit de onderkant van de printer of uit lade 2.
 - d. Zet de printer weer op Lade 2.
4. Open de toegangsklep van de printcartridges. Als er papier is achtergebleven in de printer, controleert u of de wagen met inktcartridges helemaal rechts in de printer staat, verwijdert u papiersnippers of verkreukeld papier en trekt u het papier langs boven uit de printer.

⚠ WAARSCHUWING! Kom niet met uw handen in de printer als de printer aanstaat en de wagen vastzit. Als u de toegangsklep voor inktcartridges opent, moet de wagen terugkeren naar de rechterkant van de printer. Als dit niet gebeurt, schakelt u de printer uit voordat u het vastgelopen papier verwijdert.

5. Nadat u het vastgelopen papier hebt verwijderd, sluit u alle kleppen. Vervolgens zet u de printer aan (als u de printer had uitgezet) en verzendt u de afdruktaak opnieuw.

[Klik hier voor meer online probleemoplossing](#) indien bovenstaande oplossingen het probleem niet verhelpen.

Een papierstoring oplossen in de automatische documentinvoer

1. Til de kap van de automatische documentinvoer omhoog.



2. Til het lipje op aan de voorste rand van de ADF.

- of -

Druk op het groene lipje in het midden van de automatische documentinvoer.

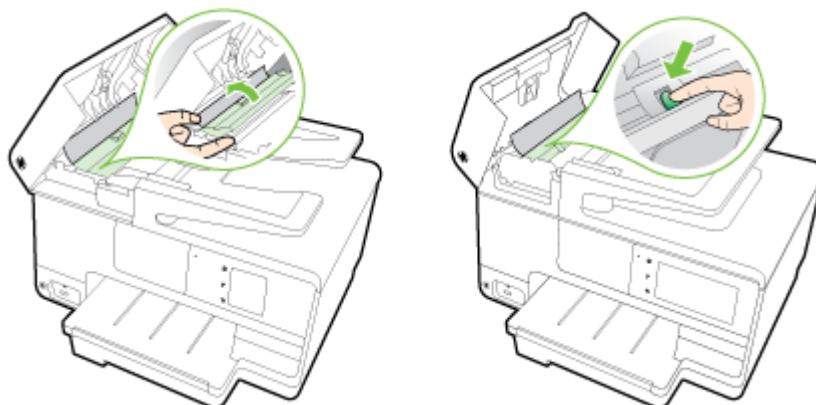

3. Trek het papier voorzichtig tussen de rollen vandaan.

⚠ VOORZICHTIG: Als het papier scheurt wanneer u het van de rollen verwijdert, moet u de rollen en wieltjes controleren op gescheurde stukjes papier die in de printer kunnen zijn achtergebleven. Als u niet alle stukjes papier uit de printer verwijdert, is er een grotere kans op papierstoringen.

4. Als u in stap 2 op het groene lipje hebt gedrukt, trekt u dit nu weer op zijn plaats.

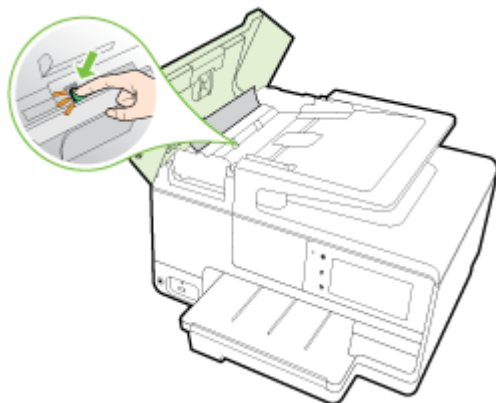

5. Sluit de printerkap van de automatische documentinvoer door het stevig naar beneden te duwen tot het op zijn plek wordt vergrendend.

[Klik hier voor meer online probleemoplossing](#) indien bovenstaande oplossingen het probleem niet verhelpen.

Papierstoringen voorkomen

Houd u aan de volgende richtlijnen om papierstoringen te voorkomen.

- Verwijder afgedrukte exemplaren regelmatig uit de uitvoerlade.
- Druk niet af op gekreukeld, gevouwen of beschadigd papier.
- Zorg dat papier niet krult of kreukt door al het ongebruikte papier in een hersluitbare verpakking te bewaren.
- Gebruik geen papier dat te dik of te dun is voor de printer.
- Zorg ervoor dat de lades correct geplaatst zijn en niet te vol zitten. Ga voor meer informatie naar [Plaats papier op pagina 24](#).
- Zorg dat het papier plat in de invoerlade ligt en dat de randen niet omgevouwen of gescheurd zijn.
- Plaats niet teveel papier in de documentinvoerlade. Zie [Papierformaat en gewicht op pagina 170](#) voor informatie over het maximale aantal vellen dat de automatische documentinvoer kan bevatten.
- Leg niet papier van verschillende soorten en formaten tegelijk in de invoerlade; al het papier in de invoerlade moet van dezelfde soort en hetzelfde formaat zijn.
- Verschuif de papierbreedtegeleider in de invoerlade totdat deze vlak tegen het papier aanligt. Zorg dat de papierbreedtegeleider het papier in de papierlade niet buigt.
- Schuif het papier niet te ver naar voren in de invoerlade.
- Als u op beide zijden van een pagina afdrukt, druk dan geen volle afbeeldingen op licht papier af.

- Gebruik papiersoorten die worden aanbevolen voor de printer. Raadpleeg Papierformaat en gewicht op pagina 170 voor meer informatie.
- Als het papier in de printer bijna op is, zorgt u dat de lade van de printer eerst leeg is voordat u papier toevoegt. Probeer geen papier bij te vullen terwijl de printer bezig is een vel te pakken.
- Zorg ervoor dat de printer schoon is. Zie Onderhoud van de printer op pagina 35 voor meer informatie.

De wagen met printcartridges vrijmaken

Verwijder alle voorwerpen, bijvoorbeeld papier, die de wagen met printcartridges blokkeren.

Zie [Papierstoringen oplossen op pagina 161](#) voor meer informatie.

 **OPMERKING:** Gebruik geen gereedschap of andere apparaten om vastgelopen papier te verwijderen. Wees altijd voorzichtig bij het verwijderen van vastgelopen papier in de printer.

 [Klik hier voor meer informatie online.](#)

A Technische informatie

Dit gedeelte bevat de volgende onderwerpen:

- Informatie over de garantie
- Specificaties
- Wettelijk verplichte informatie
- Programma voor milieubeheer

Informatie over de garantie

Dit gedeelte bevat de volgende onderwerpen:

- [Garantie-informatie inktcartridge](#)

Garantie-informatie inktcartridge

De HP-cartridgegarantie is van toepassing wanneer het product gebruikt wordt in de aangewezen HP-printer. Deze garantie is niet van toepassing op HP-inktproducten die opnieuw zijn gevuld, die zijn gerecycled, gerepareerd, die verkeerd zijn gebruikt of waarmee is geknoeid.

Tijdens de garantieperiode is het product gedekt zolang de HP-inkt niet op is en het einde van de garantieperiode niet is bereikt. Het einde van de garantiedatum, in JJJJ-MM-formaat , vindt als volgt op het product terug:

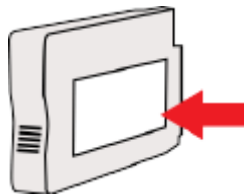

Specificaties

Ga voor meer informatie naar www.hp.com/support. Selecteer uw land/regio. Klik op **Productondersteuning en problemen oplossen**. Voer de naam in die u terugvindt op de voorkant van de printer. Selecteer dan **Zoeken**. Klik op **Productinformatie** en vervolgens **Productspecificaties**.

- [Systeemvereisten](#)
- [Omgevingspecificaties](#)
- [Capaciteit invoerlade](#)
- [Capaciteit uitvoerlade](#)
- [Papierformaat en gewicht](#)
- [Afdrukspecificaties](#)
- [Kopieerspecificaties](#)
- [Scanspecificaties](#)
- [Faxspecificaties](#)
- [Cartridgeopbrengst](#)
- [Geluidsspecificaties](#)

Systeemvereisten

Software en systeemvereisten vindt u in het Leesmij-bestand. Dit bevindt zich op de cd met HP-printersoftware die bij uw printer werd geleverd.

Voor meer informatie over toekomstige releases van het besturingssysteem verwijzen we naar de online ondersteunende website van HP op www.hp.com/support.

Omgevingspecificaties

Bedrijfstemperatuur: 5° tot 40°C

Vochtigheidsgraad in bedrijf: 15 tot 80% relatieve luchtvochtigheid, niet-condenserend

Aanbevolen bedrijfstemperatuur: 15° tot 32°C

Aanbevolen relatieve luchtvochtigheid: 20 tot 80% niet-condenserend

Capaciteit invoerlade

- **Hoofdinvoerlade**
 - aantal vellen gewoon papier: maximaal 250
 - Enveloppen: maximaal 30
 - Systeemkaarten: maximaal 80
 - Vellen fotopapier: maximaal 100
- **Lade 2**
 - Normaal papier (60 tot 105 g/m² maximaal 250

 **OPMERKING:** Lade 2 ondersteunt enkel normaal papier.

Capaciteit uitvoerlade

- aantal vellen gewoon papier: maximaal 150
- Enveloppen: maximaal 30
- Systeemkaarten: maximaal 80
- Vellen fotopapier: maximaal 100

Papierformaat en gewicht

Raadpleeg de HP-printersoftware voor een lijst van ondersteunde papierformaten.

- Gewoon papier: 60 tot 105 g/m²
- Enveloppen: 75 tot 90 gr/m²
- Kaarten: Tot 200 g/m²
- Fotopapier: 280 g/m²

Afdrukspecificaties

- Afdruksnelheden variëren naargelang de complexiteit van het document en het printermodel
- Methode: afdrukken met druppelsgewijze thermische inktstraal
- Taal: PCL3 GUI
- Afdrukresolutie:

Conceptmodus	<ul style="list-style-type: none">• Kleurinvoer/zwarte weergave: 300x300dpi• Uitvoer (Zwart/kleur): Automatisch
Normale modus	<ul style="list-style-type: none">• Kleurinvoer/zwarte weergave: 600x600dpi• Uitvoer (Zwart/kleur): Automatisch
Gewoon-Beste modus (CDA-modus)	<ul style="list-style-type: none">• Kleurinvoer/zwarte weergave: 600x600dpi• Uitvoer (Zwart/kleur): Automatisch
Foto -Beste modus (CDA-modus)	<ul style="list-style-type: none">• Kleurinvoer/zwarte weergave: 600x600dpi• Uitvoer (Zwart/kleur): Automatisch
Modus maximum dpi	<ul style="list-style-type: none">• Kleurinvoer/zwarte weergave: 1200x1200dpi• Uitvoer: Automatisch (Zwart), 4800x1200 geoptimaliseerd dpi (Kleur)

Kopieerspecificaties

- Digitale beeldverwerking
- Kopieersnelheden variëren naargelang de complexiteit van het document en het printermodel

Scanspecificaties

- Resolutie: Tot 1200 x 1200 ppi optisch
Raadpleeg de HP-printersoftware voor meer informatie over de scanresolutie.
- Color (Kleur): 24-bits kleuren, 8-bits grijsschaal (256 grijstinten)

- Maximaal scanformaat vanaf de glasplaat van de scanner:
 - U.S. Letter (A): 215,9 mm tot 279,4 mm
 - U.S. Legal (alleen HP Officejet Pro 8620 en HP Officejet Pro 8630): 215.9 x 355.6 mm
 - ISO A4: 210 x 297mm
- Maximaal scanformaat vanuit de automatische documentinvoer:
 - Documentinvoer: 216 x 356 mm

Faxspecificaties

- Mogelijkheid voor zwart-wit en kleur bij apparaat.
- Maximaal 99 snelkiescodes
- Geheugen tot 100 pagina's (verschilt per model, op basis van ITU-T-testafbeelding #1 met standaardresolutie). Meer complexe pagina's of een hogere resolutie duren langer en nemen meer geheugen in beslag.
- Fax handmatig verzenden en ontvangen.
- Automatisch tot vijf keer opnieuw kiezen bij in gesprek (verschilt per model).
- Automatisch een keer opnieuw kiezen bij geen gehoor (verschilt per model).
- Bevestigings- en activiteitenrapporten.
- CCITT/ITU Group 3-fax met foutcorrectiemodus.
- 33,6 Kbps overdracht.
- Snelheid van 4 sec. per pagina bij 33,6 Kbps (volgens ITU-T-testafbeelding nr. 1 bij standaardresolutie). Meer complexe pagina's of een hogere resolutie duren langer en nemen meer geheugen in beslag.
- Oproepherkenning met automatisch schakelen tussen fax en antwoordapparaat.

	Foto (dpi)	Zeer fijn (dpi)	Fijn (dpi)	Standaard (dpi)
Zwart	205 x 196 (8-bits grijstinten)	308 x 300	205 x 196	205 x 98
Kleur	205 x 200	205 x 200	205 x 200	205 x 200

Specificaties van HP Digital Fax

- Ondersteund bestandstype: Ongecomprimeerde TIFF
- Ondersteunde faxtypen: zwart-witfaxen

Cartridgeopbrengst

Bezoek www.hp.com/go/learnaboutsupplies voor meer informatie over de gewenste printcartridgeopbrengst.

Geluidsspecificaties

Ga naar www.hp.com/support. Selecteer uw land/regio. Klik op **Productondersteuning en problemen oplossen**. Voer de naam in die u terugvindt op de voorkant van de printer. Selecteer dan **Zoeken**. Klik op **Productinformatie** en vervolgens **Productspecificaties**.

- Geluidsdruk (bij apparaat)
 - LpAm 55 (dBA) (mono kladafdruk)
- Geluidsvermogen
 - LwAd 6,8 (BA)

Wettelijk verplichte informatie

De printer voldoet aan de producteisen van overheidsinstellingen in uw land/regio.

Dit gedeelte bevat de volgende onderwerpen:

- [Voorgeschreven modelnummer:](#)
- [FCC-verklaring](#)
- [Bericht aan gebruikers in Korea](#)
- [VCCI \(Klasse B\) conformiteitverklaring voor gebruikers in Japan](#)
- [Bericht aan gebruikers in Japan over het netsnoer](#)
- [Verklaring geluidsemisatie voor Duitsland](#)
- [Verklaring beeldschermwerk voor Duitsland](#)
- [Bericht aan gebruikers van het Amerikaanse telefoonnetwerk: FCC-vereisten](#)
- [Bericht aan gebruikers van het Canadese telefoonnetwerk](#)
- [Bericht aan gebruikers in de Europese Economische Ruimte](#)
- [Bericht aan gebruikers van het Duitse telefoonnetwerk](#)
- [Verklaring vaste fax Australië](#)
- [Bericht voor de Europese Unie](#)
- [Conformiteitverklaring](#)
- [Wettelijke informatie inzake draadloze producten](#)

Voorgeschreven modelnummer:

Voor wettelijke identificatiedoeleinden is aan dit product een voorgeschreven modelnummer toegewezen. Het voorgeschreven modelnummer voor uw product is SNPRC-1401-02. Het voorgeschreven nummer moet niet worden verward met de marketingnaam (HP Officejet Pro 8610 e-All-in-One, HP Officejet Pro 8620 e-All-in-One en HP Officejet Pro 8630 e-All-in-One) of het productnummer (A7F64A, A7F65A of A7F66A).



OPMERKING: De printerbeschikbaarheid verschilt naargelang het land of de regio.

FCC-verklaring

FCC statement

The United States Federal Communications Commission (in 47 CFR 15.105) has specified that the following notice be brought to the attention of users of this product.

This equipment has been tested and found to comply with the limits for a Class B digital device, pursuant to Part 15 of the FCC Rules. These limits are designed to provide reasonable protection against harmful interference in a residential installation. This equipment generates, uses and can radiate radio frequency energy and, if not installed and used in accordance with the instructions, may cause harmful interference to radio communications. However, there is no guarantee that interference will not occur in a particular installation. If this equipment does cause harmful interference to radio or television reception, which can be determined by turning the equipment off and on, the user is encouraged to try to correct the interference by one or more of the following measures:

- Reorient or relocate the receiving antenna.
- Increase the separation between the equipment and the receiver.
- Connect the equipment into an outlet on a circuit different from that to which the receiver is connected.
- Consult the dealer or an experienced radio/TV technician for help.

For further information, contact:

Manager of Corporate Product Regulations
Hewlett-Packard Company
3000 Hanover Street
Palo Alto, Ca 94304
(650) 857-1501

Modifications (part 15.21)

The FCC requires the user to be notified that any changes or modifications made to this device that are not expressly approved by HP may void the user's authority to operate the equipment.

This device complies with Part 15 of the FCC Rules. Operation is subject to the following two conditions: (1) this device may not cause harmful interference, and (2) this device must accept any interference received, including interference that may cause undesired operation.

Bericht aan gebruikers in Korea

B 급 기기 (가정용 방송통신기기)	이 기기는 가정용(B급)으로 전자파적합등록을 한 기기로서 주로 가정에서 사용하는 것을 목적으로 하며, 모든 지역에서 사용할 수 있습니다.
------------------------	--

VCCI (Klasse B) conformiteitverklaring voor gebruikers in Japan

この装置は、クラスB情報技術装置です。この装置は、家庭環境で使用することを目的としていますが、この装置がラジオやテレビジョン受信機に近接して使用されると、受信障害を引き起こすことがあります。取扱説明書に従って正しい取り扱いをして下さい。

VCCI-B

Bericht aan gebruikers in Japan over het netsnoer

製品には、同梱された電源コードをお使い下さい。
同梱された電源コードは、他の製品では使用出来ません。

Verklaring geluidsemissie voor Duitsland

Geräuschemission

LpA < 70 dB am Arbeitsplatz im Normalbetrieb nach DIN 45635 T. 19

Verklaring beeldschermwerk voor Duitsland

GS-Erklärung (Deutschland)

Das Gerät ist nicht für die Benutzung im unmittelbaren Gesichtsfeld am Bildschirmarbeitsplatz vorgesehen. Um störende Reflexionen am Bildschirmarbeitsplatz zu vermeiden, darf dieses Produkt nicht im unmittelbaren Gesichtsfeld platziert werden.

Bericht aan gebruikers van het Amerikaanse telefoonnetwerk: FCC-vereisten

Notice to users of the U.S Telephone network: FCC requirements

This equipment complies with Part 68 of the FCC rules and the requirements adopted by the ACTA. On the rear (or bottom) of this equipment is a label that contains, among other information, a product identifier in the format US:AAAEQ##TXXXX. If requested, this number must be provided to the telephone company.

Applicable connector jack Universal Service Order Codes ("USOC") for the Equipment is: RJ-11C.

A plug and jack used to connect this equipment to the premises wiring and telephone network must comply with the applicable FCC Part 68 rules and requirements adopted by the ACTA. A compliant telephone cord and modular plug is provided with this product. It is designed to be connected to a compatible modular jack that is also compliant. See installation instructions for details.

The REN is used to determine the number of devices that may be connected to a telephone line. Excessive RENs on a telephone line may result in the devices not ringing in response to an incoming call. In most but not all areas, the sum of RENs should not exceed five (5.0). To be certain of the number of devices that may be connected to a line, as determined by the total RENs, contact the local telephone company. For products approved after July 23, 2001, the REN for this product is part of the product identifier that has the format US:AAAEQ##TXXXX. The digits represented by ## are the REN without a decimal point (e.g., 00 is a REN of 0.0).

If this equipment causes harm to the telephone network, the telephone company will notify you in advance that temporary discontinuance of service may be required. But if advance notice isn't practical, the telephone company will notify the customer as soon as possible. Also, you will be advised of your right to file a complaint with the FCC if you believe it is necessary.

The telephone company may make changes in its facilities, equipment, operations or procedures that could affect the operation of the equipment. If this happens the telephone company will provide advance notice in order for you to make necessary modifications to maintain uninterrupted service.

If trouble is experienced with this equipment, please contact the manufacturer, or look elsewhere in this manual, for repair or warranty information. If the equipment is causing harm to the telephone network, the telephone company may request that you disconnect the equipment until the problem is resolved.

Connection to party line service is subject to state tariffs. Contact the state public utility commission, public service commission or corporation commission for information.

If your home has specially wired alarm equipment connected to the telephone line, ensure the installation of this equipment does not disable your alarm equipment. If you have questions about what will disable alarm equipment, consult your telephone company or a qualified installer.

WHEN PROGRAMMING EMERGENCY NUMBERS AND/OR MAKING TEST CALLS TO EMERGENCY NUMBERS:

- 1) Remain on the line and briefly explain to the dispatcher the reason for the call.
- 2) Perform such activities in the off-peak hours, such as early morning or late evenings.



Note The FCC hearing aid compatibility rules for telephones are not applicable to this equipment.

The Telephone Consumer Protection Act of 1991 makes it unlawful for any person to use a computer or other electronic device, including FAX machines, to send any message unless such message clearly contains in a margin at the top or bottom of each transmitted page or on the first page of the transmission, the date and time it is sent and an identification of the business or other entity, or other individual sending the message and the telephone number of the sending machine or such business, other entity, or individual. (The telephone number provided may not be a 900 number or any other number for which charges exceed local or long-distance transmission charges.)

In order to program this information into your FAX machine, you should complete the steps described in the software.

Bericht aan gebruikers van het Canadese telefoonnetwerk

Note à l'attention des utilisateurs du réseau téléphonique canadien/Notice to users of the Canadian telephone network

Cet appareil est conforme aux spécifications techniques des équipements terminaux d'Industrie Canada. Le numéro d'enregistrement atteste de la conformité de l'appareil. L'abréviation IC qui précède le numéro d'enregistrement indique que l'enregistrement a été effectué dans le cadre d'une Déclaration de conformité stipulant que les spécifications techniques d'Industrie Canada ont été respectées. Néanmoins, cette abréviation ne signifie en aucun cas que l'appareil a été validé par Industrie Canada.

Pour leur propre sécurité, les utilisateurs doivent s'assurer que les prises électriques reliées à la terre de la source d'alimentation, des lignes téléphoniques et du circuit métallique d'alimentation en eau sont, le cas échéant, branchées les unes aux autres. Cette précaution est particulièrement importante dans les zones rurales.



Remarque Le numéro REN (Ringer Equivalence Number) attribué à chaque appareil terminal fournit une indication sur le nombre maximal de terminaux qui peuvent être connectés à une interface téléphonique. La terminaison d'une interface peut se composer de n'importe quelle combinaison d'appareils, à condition que le total des numéros REN ne dépasse pas 5.

Basé sur les résultats de tests FCC Partie 68, le numéro REN de ce produit est 0.0B.

This equipment meets the applicable Industry Canada Terminal Equipment Technical Specifications. This is confirmed by the registration number. The abbreviation IC before the registration number signifies that registration was performed based on a Declaration of Conformity indicating that Industry Canada technical specifications were met. It does not imply that Industry Canada approved the equipment.

Users should ensure for their own protection that the electrical ground connections of the power utility, telephone lines and internal metallic water pipe system, if present, are connected together. This precaution might be particularly important in rural areas.



Note The REN (Ringer Equivalence Number) assigned to each terminal device provides an indication of the maximum number of terminals allowed to be connected to a telephone interface. The termination on an interface might consist of any combination of devices subject only to the requirement that the sum of the Ringer Equivalence Numbers of all the devices does not exceed 5.

The REN for this product is 0.0B, based on FCC Part 68 test results.

Bericht aan gebruikers in de Europese Economische Ruimte

Notice to users in the European Economic Area

This product is designed to be connected to the analog Switched Telecommunication Networks (PSTN) of the European Economic Area (EEA) countries/regions.

Network compatibility depends on customer selected settings, which must be reset to use the equipment on a telephone network in a country/region other than where the product was purchased. Contact the vendor or Hewlett-Packard Company if additional product support is necessary.

This equipment has been certified by the manufacturer in accordance with Directive 1999/5/EC (annex II) for Pan-European single-terminal connection to the public switched telephone network (PSTN). However, due to differences between the individual PSTNs provided in different countries, the approval does not, of itself, give an unconditional assurance of successful operation on every PSTN network termination point.

In the event of problems, you should contact your equipment supplier in the first instance.

This equipment is designed for DTMF tone dialing and loop disconnect dialing. In the unlikely event of problems with loop disconnect dialing, it is recommended to use this equipment only with the DTMF tone dial setting.

Bericht aan gebruikers van het Duitse telefoonnetwerk

Hinweis für Benutzer des deutschen Telefonnetzwerks

Dieses HP-Fax ist nur für den Anschluss eines analogen Public Switched Telephone Network (PSTN) gedacht. Schließen Sie den TAE N-Telefonstecker, der im Lieferumfang des HP All-in-One enthalten ist, an die Wandsteckdose (TAE 6) Code N an. Dieses HP-Fax kann als einzelnes Gerät und/oder in Verbindung (mit serielltem Anschluss) mit anderen zugelassenen Endgeräten verwendet werden.

Verklaring vaste fax Australië

In Australia, the HP device must be connected to Telecommunication Network through a line cord which meets the requirements of the Technical Standard AS/ACIF S008.

Bericht voor de Europese Unie



Producten met CE-label voldoen aan een of meer van de volgende EU-richtlijnen die mogelijk van toepassing zijn: Laagspanningsrichtlijn 2006/95/EC, EMC-richtlijn 2004/108/EC, Ecodesign-richtlijn 2009/125/EC, R&TTE-richtlijn 1999/5/EC, RoHS-richtlijn 2011/65/EU. Conformiteit met deze richtlijnen wordt beoordeeld aan de hand van de geldende European Harmonised Standards (Geharmoniseerde Europese Normen). Ook is de volledig Conformiteitsverklaring beschikbaar op de volgende website: www.hp.com/go/certificates (zoeken op naam van productmodel of het Regulatory Model Number (RMN), dit bevindt zich op het certificeringsetiket.)

Contactpunt voor regulatoire informatie:

Hewlett-Packard GmbH, Dept./MS: HQ-TRE, Herrenberger Strasse 140, 71034 Boeblingen, DUITSLAND

Producten met externe AC-adapters

De EG-conformiteit van dit product is alleen geldig indien het wordt gebruikt samen met de CE-gemarkeerde AC-adapter die door HP is geleverd.

Producten met draadloze functionaliteit

EMF

- Dit product voldoet aan de internationale richtlijnen (ICNIRP) voor blootstelling aan radiofrequente straling.

Als het apparaat een radiozender en -ontvanger bevat, zorgt een minimale separatie-afstand van 20 cm er bij normaal gebruik voor dat de blootstellingsniveaus inzake radiofrequenties voldoen aan de EU-vereisten.

Draadloze functionaliteit in Europa

- Dit product is ontworpen voor gebruik zonder beperkingen in alle EU-landen plus IJsland, Liechtenstein, Noorwegen en Zwitserland.

Verklaring Europees telefoonnetwerk (modem/fax)

HP-producten met FAX-functionaliteit voldoen aan de vereisten van de R&TTE-richtlijn 1999/5/EC (Bijlage II) en kregen daarom een CE-markering. Omdat er echter technologische verschillen bestaan tussen de telefoonnetten in de verschillende landen, biedt deze algemene Europese goedkeuring geen volledige garantie dat het apparaat vanaf elk aansluitingspunt op het openbare netwerk naar behoren zal functioneren. Als u problemen hebt met het apparaat, neemt u in eerste instantie contact op met de leverancier van het apparaat.

Conformiteitverklaring



DECLARATION OF CONFORMITY

according to ISO/IEC 17050-1 and EN 17050-1

DoC #: SNPRC-1401-02-R3

Supplier's Name: Hewlett-Packard Company
Supplier's Address: 138 Depot Road, #04-01, Singapore 109683

declares, that the product
Product Name and Model: HP Officejet Pro 8610 / 8620 / 8630 e-All-in-One Printer
Regulatory Model Number:¹⁾ SNPRC-1401-02
Product Options: All
Power Adapter: CM751-60190 (WW) / CM751-60046 [For China and India only]
Radio Module Number: SDGQB-1292

conforms to the following Product Specifications and Regulations:

EMC: CISPR22:2008 / EN55022:2010 Class B
CISPR24:2010 / EN55024:2010
EN 61000-3-2:2006+A1:2009+A2:2009
EN 61000-3-3:2008
FCC CFR 47, Part 15 / ICES - 003, Issue 5

Safety: IEC 60950-1:2005 (2nd Edition) +A1:2009
EN 60950-1:2006 +A11:2009 +A12:2010 +A12:2011
EN 62479:2010

Telecom: EN 301 489-1 V1.9.2:2011 / EN 301 489-17 V2.1.1:2009
EN 300 328 V1.7.1:2006
EN 62311:2008
FCC Rules and Regulations 47 CFR Part 68
TIA/E68-B Telecommunications - Telephone Terminal Equipment Technical Requirements for Connection of Terminal Equipment to the Telephone Network (Sep 2009)
ES 203 021-2/3 V2.1.2
CS - 03, Part 1, Issue 9, Amendment 4, December 2010

Energy: Regulation (EC) No. 1275/2008
ENERGY STAR® Qualified Imaging Equipment Operational Mode (OM) Test Procedure
Test Method for Calculating the Energy Efficiency of Single-Voltage External Ac/Dc and Ac-Ac Power Supplies (August 11, 2004)

RoHS: EN 50581: 2012

The product herewith complies with the requirements of the Low Voltage Directive 2006/95/EC, the EMC Directive 2004/108/EC, the R&TTE Directive 1999/5/EC, the Ecodesign Directive 2009/125/EC, RoHS Directive 2011/65/EU, and carries the **CE** marking accordingly.

This device complies with part 15 of the FCC Rules. Operation is subject to the following two conditions:

(1) This device may not cause harmful interference, and (2) this device must accept any interference received, including interference that may cause undesired operation.

Additional information:

- 1) This product is assigned a Regulatory Model Number which stays with the regulatory aspects of the design. The Regulatory Model Number is the main product identifier in the regulatory documentation and test reports, this number should not be confused with the marketing name or the product numbers.
- 2) The product was tested in a typical configuration.
- 3) The internal power adapter CM751-60046 is for India and China market only.
- 4) WiFi module operates only in 2.4 GHz band within this product.

Singapore
31 Oct 2013

Hou-Meng Yik, Manager
Product Regulations Manager
TCE & Q Inkjet Business and Platform

Local contact for regulatory topics only:

EU: Hewlett-Packard GmbH, HQ TRE, Herrenberger Strasse 140, 71034 Boeblingen, Germany
U.S.: Hewlett-Packard, 3000 Hanover St., Palo Alto, CA 94304, U.S.A. 650-857-1501

www.hp.eu/certificates

Wettelijke informatie inzake draadloze producten

Dit hoofdstuk bevat de volgende overheidsinformatie met betrekking tot draadloze producten:

- [Blootstelling aan straling op radiofrequentie](#)
- [Bericht voor gebruikers in Brazilië](#)

- [Bericht voor gebruikers in Canada](#)
- [Bericht aan gebruikers in Taiwan](#)
- [Bericht aan gebruikers in Mexico](#)
- [Bericht aan gebruikers in Japan in verband met draadloze netwerken](#)

Blootstelling aan straling op radiofrequentie

Exposure to radio frequency radiation



Caution The radiated output power of this device is far below the FCC radio frequency exposure limits. Nevertheless, the device shall be used in such a manner that the potential for human contact during normal operation is minimized. This product and any attached external antenna, if supported, shall be placed in such a manner to minimize the potential for human contact during normal operation. In order to avoid the possibility of exceeding the FCC radio frequency exposure limits, human proximity to the antenna shall not be less than 20 cm (8 inches) during normal operation.

Bericht voor gebruikers in Brazilië

Aviso aos usuários no Brasil

Este equipamento opera em caráter secundário, isto é, não tem direito à proteção contra interferência prejudicial, mesmo de estações do mesmo tipo, e não pode causar interferência a sistemas operando em caráter primário. (Res. ANATEL 282/2001).

Bericht voor gebruikers in Canada

Notice to users in Canada/Note à l'attention des utilisateurs canadiens

Under Industry Canada regulations, this radio transmitter may only operate using an antenna of a type and maximum (or lesser) gain approved for the transmitter by Industry Canada. To reduce potential radio interference to other users, the antenna type and its gain should be so chosen that the equivalent isotropically radiated power (e.i.r.p.) is not more than that necessary for successful communication.

This device complies with Industry Canada licence-exempt RSS standard(s). Operation is subject to the following two conditions: (1) this device may not cause interference, and (2) this device must accept any interference, including interference that may cause undesired operation of the device.

WARNING! Exposure to Radio Frequency Radiation The radiated output power of this device is below the Industry Canada radio frequency exposure limits. Nevertheless, the device should be used in such a manner that the potential for human contact is minimized during normal operation.

To avoid the possibility of exceeding the Industry Canada radio frequency exposure limits, human proximity to the antennas should not be less than 20 cm (8 inches).

Conformément au Règlement d'Industrie Canada, cet émetteur radioélectrique ne peut fonctionner qu'avec une antenne d'un type et d'un gain maximum (ou moindre) approuvé par Industrie Canada. Afin de réduire le brouillage radioélectrique potentiel pour d'autres utilisateurs, le type d'antenne et son gain doivent être choisis de manière à ce que la puissance isotrope rayonnée équivalente (p.i.r.e.) ne dépasse pas celle nécessaire à une communication réussie.

Cet appareil est conforme aux normes RSS exemptes de licence d'Industrie Canada. Son fonctionnement dépend des deux conditions suivantes : (1) cet appareil ne doit pas provoquer d'interférences nuisibles et (2) doit accepter toutes interférences reçues, y compris des interférences pouvant provoquer un fonctionnement non souhaité de l'appareil.

AVERTISSEMENT relatif à l'exposition aux radiofréquences. La puissance de rayonnement de cet appareil se trouve sous les limites d'exposition de radiofréquences d'Industrie Canada. Néanmoins, cet appareil doit être utilisé de telle sorte qu'il soit mis en contact le moins possible avec le corps humain.

Afin d'éviter le dépassement éventuel des limites d'exposition aux radiofréquences d'Industrie Canada, il est recommandé de maintenir une distance de plus de 20 cm entre les antennes et l'utilisateur.

Bericht aan gebruikers in Taiwan

低功率電波輻射性電機管理辦法

第十二條

經型式認證合格之低功率射頻電機，非經許可，公司、商號或使用者均不得擅自變更頻率、加大功率或變更設計之特性及功能。

第十四條

低功率射頻電機之使用不得影響飛航安全及干擾合法通信；經發現有干擾現象時，應立即停用，並改善至無干擾時方得繼續使用。

前項合法通信，指依電信法規定作業之無線電通信。低功率射頻電機須忍受合法通信或工業、科學及醫藥用電波輻射性電機設備之干擾。

Bericht aan gebruikers in Mexico

Aviso para los usuarios de México

La operación de este equipo está sujeta a las siguientes dos condiciones: (1) es posible que este equipo o dispositivo no cause interferencia perjudicial y (2) este equipo o dispositivo debe aceptar cualquier interferencia, incluyendo la que pueda causar su operación no deseada.

Para saber el modelo de la tarjeta inalámbrica utilizada, revise la etiqueta regulatoria de la impresora.

Bericht aan gebruikers in Japan in verband met draadloze netwerken

この機器は技術基準適合証明又は工事設計認証を受けた無線設備を搭載しています。

Programma voor milieubeheer

Hewlett-Packard streeft ernaar om producten van hoge kwaliteit te leveren die op milieuvriendelijke wijze zijn geproduceerd.

- Dit product is ontworpen met het oog op recycling.
- Het aantal materialen is tot een minimum beperkt, zonder dat dit ten koste gaat van de functionaliteit en de betrouwbaarheid.
- Materialen en verschillende grondstoffen werden zo ontworpen dat ze gemakkelijk van elkaar te scheiden zijn.
- Strips en andere verbindingen zijn gemakkelijk te herkennen, gemakkelijk bereikbaar en gemakkelijk met gewoon gereedschap te verwijderen.
- Onderdelen met een hoge prioriteit werden zo ontworpen dat ze gemakkelijk bereikbaar zijn zodat ze efficiënt uit elkaar kunnen worden gehaald om te worden gerepareerd.

Bezoek www.hp.com/ecosolutions voor meer informatie.

Dit gedeelte bevat de volgende onderwerpen:

- [Papiergebruik](#)
- [Plastiek](#)
- [Veiligheidsinformatiebladen](#)
- [Kringloopprogramma](#)
- [Recyclingprogramma van HP inkjet-onderdelen](#)
- [Wegwerpen van afgedankte apparatuur door gebruikers](#)
- [Stroomverbruik](#)
- [Chemische stoffen](#)
- [Wegwerpen van batterijen in Nederland](#)
- [Wegwerpen van batterijen in Taiwan](#)
- [California Perchloraat materiaalbericht](#)
- [Tabel giftige en gevaarlijke stoffen \(China\)](#)
- [Beperking voor gevaarlijke producten \(Oekraïne\)](#)
- [Beperking voor gevaarlijke producten \(India\)](#)
- [EPEAT](#)
- [Gebruikersinformatie China SEPA Ecolabel](#)

Papiergebruik

Dit product is geschikt voor het gebruik van kringlooppapier dat voldoet aan DIN-norm 19309 en EN 12281:2002.

Plastiek

Onderdelen van kunststof die zwaarder zijn dan 25 gram zijn volgens de internationaal geldende normen gemerkt. Deze onderdelen kunnen hierdoor eenvoudig worden herkend en aan het einde van de levensduur van het product worden gerecycled.

Veiligheidsinformatiebladen

MSDS (material safety data sheets - veiligheidsinformatiebladen) zijn verkrijgbaar op de website van HP website op:

www.hp.com/go/msds

Kringloopprogramma

HP biedt in veel landen en regio's een toenemend aantal productrecyclingprogramma's. Daarnaast werkt HP samen met een aantal van de grootste centra voor het recyclen van elektronische onderdelen ter wereld. HP bespaart op het verbruik van kostbare hulpbronnen door een aantal van zijn populairste producten opnieuw te verkopen. Meer informatie over het recyclen van HP producten kunt u vinden op:

www.hp.com/recycle

Recyclingprogramma van HP inkjet-onderdelen

HP streeft ernaar om het milieu te beschermen. Het recyclingprogramma van HP Inkjet-onderdelen is in veel landen/regio's beschikbaar. Het programma biedt u de mogelijkheid gebruikte print- en inktcartridges gratis te recyclen. Ga voor meer informatie naar de volgende website:

www.hp.com/hpinfo/globalcitizenship/environment/recycle/

Wegwerpen van afgedankte apparatuur door gebruikers



Dit pictogram betekent dat u uw product niet mag wegwerpen bij het gewoon huishoudelijke afval. In plaats hiervan moet u de volksgezondheid en het milieu beschermen door uw afgedankte apparatuur in te leveren bij een recycling/inzamelingspunt voor afgedankte elektrische en elektronische apparatuur. Neem contact op met uw afvalverwerker voor meer informatie of ga naar <http://www.hp.com/recycle>.

Stroomverbruik

Afdruk- en beeldbewerkingsapparatuur van Hewlett-Packard met het ENERGY STAR®-logo voldoet aan de ENERGY STAR-vereisten van de Environmental Protection Agency van de VS voor beeldbewerkingsapparatuur. Op beeldbewerkingsproducten met de kwalificatie ENERGY STAR wordt het volgende merk weergegeven:





Meer informatie over beeldbewerkingsproducten met de ENERGY STAR-kwalificatie is te vinden op: www.hp.com/go/energystar

Chemische stoffen

HP engageert zich ertoe om onze klanten te informeren over chemische stoffen in onze producten, om te voldoen aan de wettelijke bepalingen, zoals REACH (*EG-richtlijn 1907/2006 van het Europees parlement en de Raad*). Een rapport met de chemische informatie over dit product vindt u hier: www.hp.com/go/reach.

Wegwerpen van batterijen in Nederland

 Batterij niet weggooien, maar inleveren als KCA. 	Dit HP Product bevat een lithium-mangane-dioxide batterij. Deze bevindt zich op de hoofdprintplaat. Wanneer deze batterij leeg is, moet deze volgens de geldende regels worden afgevoerd.
--	---

Wegwerpen van batterijen in Taiwan



廢電池請回收

Please recycle waste batteries.

California Perchloraat materiaalbericht

California Perchlorate Material Notice

Perchlorate material - special handling may apply. See: <http://www.dtsc.ca.gov/hazardouswaste/perchlorate/>

This product's real-time clock battery or coin cell battery may contain perchlorate and may require special handling when recycled or disposed of in California.

Tabel giftige en gevaarlijke stoffen (China)

有毒有害物质表
根据中国《电子信息产品污染控制管理办法》

零件描述	有毒有害物质和元素					
	铅	汞	铜	六价铬	多溴联苯	多溴联苯醚
外壳和托盒*	0	0	0	0	0	0
电线*	0	0	0	0	0	0
印刷电路板*	X	0	0	0	0	0
打印系统*	X	0	0	0	0	0
显示屏*	X	0	0	0	0	0
喷墨打印机墨盒*	0	0	0	0	0	0
驱动单元*	X	0	0	0	0	0
扫描仪*	X	X	0	0	0	0
网络配件*	X	0	0	0	0	0
电池组*	X	0	0	0	0	0
自动双面打印系统*	0	0	0	0	0	0
外部电源*	X	0	0	0	0	0

0: 指此零件的所有均一材质中包含的这种有毒有害物质, 含量低于SJ/T11363-2006 的限制
 X: 指此零件使用的均一材质中至少有一种包含的这种有毒有害物质, 含量高于SJ/T11363-2006 的限制
 注: 环保使用期限的参考标识取决于产品正常工作的温度和湿度等条件
 *以上只适用于使用这些零件的产品

Beperking voor gevaarlijke producten (Oekraïne)

Технічний регламент щодо обмеження використання небезпечних речовин (Україна)

Обладнання відповідає вимогам Технічного регламенту щодо обмеження використання деяких небезпечних речовин в електричному та електронному обладнанні, затвердженого постановою Кабінету Міністрів України від 3 грудня 2008 № 1057

Beperking voor gevaarlijke producten (India)

Restriction of hazardous substances (India)

This product complies with the "India E-waste (Management and Handling) Rule 2011" and prohibits use of lead, mercury, hexavalent chromium, polybrominated biphenyls or polybrominated diphenyl ethers in concentrations exceeding 0.1 weight % and 0.01 weight % for cadmium, except for the exemptions set in Schedule 2 of the Rule.

EPEAT

EPEAT

Most HP products are designed to meet EPEAT. EPEAT is a comprehensive environmental rating that helps identify greener electronics equipment. For more information on EPEAT go to www.epeat.net. For information on HP's EPEAT registered products go to www.hp.com/hpinfo/globalcitizenship/environment/pdf/epeat_printers.pdf.

Gebruikersinformatie China SEPA Ecolabel

中国环境标识认证产品用户说明

噪声大于63.0Db(A)的办公设备不宜放置于办公室内。请在独立的隔离区域使用。
如需长时间使用本产品或打印大量文件，请确保在通风良好的房间内使用。
如您需要确认本产品处于零能耗状态，请按下电源关闭按钮，并将插头从电源插座断开。
您可以使用再生纸，以减少资源耗费。

B Bijkomende faxinstallatie

Nadat u alle stappen uit de beknopte gebruikershandleiding hebt uitgevoerd, kunt u met behulp van de instructies in dit gedeelte het installeren van de fax voltooien. Bewaar de beknopte gebruikershandleiding zorgvuldig, zodat u deze in de toekomst kunt raadplegen.

In dit gedeelte leest u hoe u de printer zo kunt instellen dat u een fax kunt verzenden zonder dat er problemen ontstaan met de reeds aanwezige apparatuur en services die van dezelfde telefoonlijn gebruikmaken als het apparaat.

 **TIP:** U kunt ook de Wizard voor het instellen van de fax (Windows) of het HP-hulpprogramma (OS X) gebruiken om snel een aantal belangrijke faxopties in te stellen, zoals de antwoordmodus en de informatie van de faxkopregelgegevens. U kunt toegang krijgen tot deze tools via de HP-software die u met de printer hebt geïnstalleerd. Nadat u deze tools hebt uitgevoerd, moet u de procedures in dit deel volgen om de faxinstallatie te voltooien.

Dit gedeelte bevat de volgende onderwerpen:

- [Faxen instellen \(parallele telefoonsystemen\)](#)
- [Seriële faxinstallatie](#)
- [Test Faxinstallatie](#)

Faxen instellen (parallele telefoonsystemen)

Voordat u begint met het instellen van de printer voor het uitvoeren van faxtaken, moet u vaststellen wat voor soort telefoonsysteem in uw land/regio wordt gebruikt. De instructies voor het instellen van de fax verschillen afhankelijk van de vraag of u een serieel of een parallel telefoonsysteem hebt.

- Als uw land of regio niet in de tabel voorkomt, gebruikt u waarschijnlijk een serieel telefoonsysteem. Als u een serieel telefoonsysteem gebruikt, kan het type connector op uw gedeelde apparatuur voor telefonie (modems, telefoon en antwoordapparaten) niet fysiek worden aangesloten op de 2-EXT-poort op de printer. In dit geval moet alle apparatuur worden aangesloten op de telefoonaansluiting.

 **OPMERKING:** In sommige landen/regio's waar seriële telefoonsystemen worden gebruikt, is het telefoonsnoer dat bij de printer is meegeleverd soms voorzien van een extra stekker. Hiermee kunt u ook andere telecomapparaten op dezelfde telefoonaansluiting aansluiten waarop ook de printer is aangesloten.

U moet mogelijk het bijgeleverde telefoonsnoer aansluiten op de adapter voor uw land/regio.

- Als uw land of regio in de tabel voorkomt, hebt u waarschijnlijk een parallel telefoonsysteem. Als u een parallel telefoonsysteem gebruikt, kunt u gedeelde apparatuur voor telefonie aansluiten op de telefoonlijn via de poort "2-EXT" aan de achterzijde van de printer.

 **OPMERKING:** Wij raden u in dat geval aan om het apparaat aan te sluiten op de telefoonaansluiting met het tweederige telefoonsnoer dat bij de printer werd geleverd.

Tabel B-1 Landen/regio's met een parallel telefoonsysteem

Argentinië	Australië	Brazilië
Canada	Chili	China
Colombia	Griekenland	India
Indonesië	Ierland	Japan
Korea	Latijns-Amerika	Maleisië
Mexico	Filippijnen	Polen
Portugal	Rusland	Saoedi-Arabië
Singapore	Spanje	Taiwan
Thailand	VS	Venezuela
Vietnam		

Als u niet zeker weet welk type telefoonsysteem u gebruikt (serieel of parallel), kunt u dat navragen bij uw telefoonmaatschappij.

Dit gedeelte bevat de volgende onderwerpen:

- [De juiste faxinstellingen selecteren voor thuis of op kantoor](#)
- [Situatie A: Aparte faxlijn \(er worden geen gespreksoproepen ontvangen\)](#)
- [Situatie B: De printer configureren voor DSL](#)
- [Situatie C: De printer configureren met een PBX-telefoonsysteem of een ISDN-lijn](#)
- [Situatie D: Fax met een specifiek belsegnaal op dezelfde lijn](#)
- [Situatie E: Gedeelde telefoon-/faxlijn](#)

- Situatie F: Gedeelde gespreks-/faxlijn met voicemail
- Situatie G: Gedeelde faxlijn met computermodem (er komen geen gespreksoproepen binnen)
- Situatie H: Gedeelde lijn voor gespreks- en faxoproepen met computermodem
- Situatie I: Gedeelde lijn voor gesprekken/fax met antwoordapparaat
- Situatie J: Gedeelde lijn voor zowel gespreks- als faxoproepen, een computermodem en een antwoordapparaat
- Situatie K: Gedeelde lijn voor gespreks- en faxoproepen met een computermodem voor inbellen en voicemail

De juiste faxinstellingen selecteren voor thuis of op kantoor

Om goed te faxen, moet u weten welke apparatuur en diensten (indien van toepassing) dezelfde telefoonlijn delen met de printer. Dit is belangrijk omdat u mogelijk een deel van uw bestaande kantoorapparatuur direct op de printer moet aansluiten en ook mogelijk faxinstellingen moet wijzigen voordat u goed kunt faxen.

1. Bepaal of uw telefoonsysteem serieel of parallel is.

Zie Faxen instellen (parallele telefoonsystemen) op pagina 188 voor meer informatie.

a. Serieel telefoonsysteem - zie Seriële faxinstallatie op pagina 210.

b. Parallel telefoonsysteem - ga naar stap 2.

2. Selecteer de combinatie van apparatuur en diensten die uw faxlijn deelt.

- DSL: U hebt een DSL-service (Digital Subscriber Line) via uw telefoonmaatschappij. (DSL wordt in uw land/regio mogelijk ADSL genoemd.)

- PBX: U hebt een PBX-telefoonsysteem (Private Branch eXchange) of een ISDN-systeem (Integrated Services Digital Network).

- Abonnement op specifieke belsignalen: Een abonnement op specifieke belsignalen bij uw telefoonmaatschappij biedt meerdere telefoonnummers met verschillende belpatronen.

- Gespreksoproepen: Gespreksoproepen worden ontvangen op hetzelfde telefoonnummer dat u gaat gebruiken voor het ontvangen van faxoproepen met de printer.

- Computermodem voor inbellen: Een computermodem voor inbellen staat op dezelfde telefoonlijn als de printer. Als u een van de volgende vragen met Ja beantwoordt, maakt u gebruik van een computermodem:

- Kunt u rechtstreeks vanuit computertoepassingen faxberichten verzenden en ontvangen via een inbelverbinding?
- Verzendt en ontvangt u e-mailberichten op uw computer via een inbelverbinding?
- Maakt u verbinding met Internet door middel van een inbelverbinding?

- Antwoordapparaat: Een antwoordapparaat dat gespreksoproepen beantwoordt op hetzelfde telefoonnummer dat u ook gebruikt voor het ontvangen van faxoproepen op de printer.

- Voicemail-service: Een voice-mailservice bij uw telefoonmaatschappij op hetzelfde nummer dat u gebruikt voor faxoproepen op de printer.

3. Selecteer in volgende tabel de combinatie van apparaten en services die bij u thuis of in uw kantoor wordt gebruikt. Zoek vervolgens de aanbevolen faxinstelling. Voor elke situatie vindt u in de volgende gedeelten stapsgewijze instructies.



OPMERKING: Als uw thuis- of kantoorinstallatie in dit gedeelte niet wordt genoemd, stelt u de printer in als een gewone analoge telefoon. Sluit het ene uiteinde van het telefoonsnoer dat is meegeleverd in de doos aan op de telefoonaansluiting en het andere uiteinde op de poort met het label 1-LINE achter op de printer. Als u een ander telefoonsnoer gebruikt, zult u mogelijk problemen ondervinden met het verzenden en ontvangen van faxen.

U moet mogelijk het bijgeleverde telefoonsnoer aansluiten op de adapter voor uw land/regio.

Andere apparatuur of diensten die uw faxlijn delen							Aanbevolen installatiemethode fax
DSL	PBX	Abonnement op specifieke besignalen	Gespreksoproepen	Computermodem voor inbellen	Antwoordapparaat	Voicemailservice	
							Situatie A: Aparte faxlijn (er worden geen gespreksoproepen ontvangen) op pagina 191
✓							Situatie B: De printer configureren voor DSL op pagina 192
	✓						Situatie C: De printer configureren met een PBX-telefoonsysteem of een ISDN-lijn op pagina 193
		✓					Situatie D: Fax met een specifiek besignaal op dezelfde lijn op pagina 193
			✓				Situatie E: Gedeelde telefoon-/faxlijn op pagina 194
			✓			✓	Situatie F: Gedeelde gespreks-/faxlijn met voicemail op pagina 195
				✓			Situatie G: Gedeelde faxlijn met computermodem (er komen geen gespreksoproepen binnen) op pagina 196
			✓	✓			Situatie H: Gedeelde lijn voor gespreks- en faxoproepen met computermodem op pagina 199
			✓		✓		Situatie I: Gedeelde lijn voor gesprekken/fax met antwoordapparaat op pagina 202

Andere apparatuur of diensten die uw faxlijn delen							Aanbevolen installatiemethode fax
DSL	PBX	Abonnement op specifieke besignalen	Gespreks oproepen	Computermodem voor inbellen	Antwoordapparaat	Voicemails ervice	
			✓	✓	✓		Situatie J: Gedeelde lijn voor zowel gespreks- als faxoproepen, een computermodem en een antwoordapparaat op pagina 204
			✓	✓		✓	Situatie K: Gedeelde lijn voor gespreks- en faxoproepen met een computermodem voor inbellen en voicemail op pagina 207

Situatie A: Aparte faxlijn (er worden geen gespreksoproepen ontvangen)

Als u een aparte telefoonlijn hebt waarop u geen gespreksoproepen ontvangt en er geen andere apparatuur op deze telefoonlijn is aangesloten, stelt u de printer in zoals in dit deel wordt beschreven.

Afbeelding B-1 Achteraanzicht van de printer

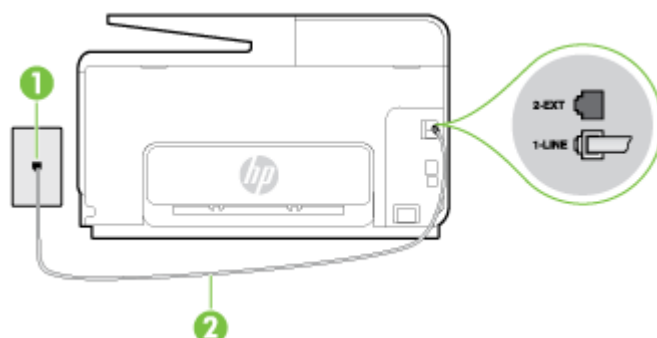

1	Telefoonaansluiting op de wand
2	Gebruik het telefoonsnoer dat bij de printer is geleverd en verbind dit met de 1-LINE-poort. U moet mogelijk het bijgeleverde telefoonsnoer aansluiten op de adapter voor uw land/regio.

De printer instellen met een aparte faxlijn

1. Sluit het ene uiteinde van het meegeleverde telefoonsnoer aan op de telefoonaansluiting op de wand en het andere uiteinde op de poort 1-LINE aan de achterkant van de printer.

OPMERKING: U moet mogelijk het bijgeleverde telefoonsnoer aansluiten op de adapter voor uw land/regio.

Als u het meegeleverde telefoonsnoer niet gebruikt om de printer op de telefoonaansluiting aan te sluiten, kunt u waarschijnlijk niet goed faxen. Dit speciale telefoonsnoer verschilt van de telefoonsnoeren die u mogelijk thuis of op kantoor gebruikt.

2. Zet de **Automatisch antwoorden**-instelling aan.
3. (Optioneel) Zet **Hoe vaak overgaan** op de laagste instelling (tweemaal overgaan).
4. Voer een faxtest uit.

Wanneer de telefoon overgaat, antwoordt de printer automatisch na het aantal belsignalen dat u hebt ingesteld met de instelling **Hoe vaak overgaan**. De printer begint tonen voor het ontvangen van een fax uit te zenden naar het verzendende faxapparaat en ontvangt de fax.

Situatie B: De printer configureren voor DSL

Als u een DSL-service hebt via uw telefoonmaatschappij en geen apparatuur op de printer aansluit, volg dan de instructies in dit gedeelte om een DSL-filter aan te sluiten tussen de telefoonaansluiting en de printer. Het DSL-filter verwijdert het digitale signaal dat de printer kan verstoren, zodat de printer goed kan communiceren met de telefoonlijn. (DSL wordt in uw land/regio mogelijk ADSL genoemd.)

 **OPMERKING:** Als u over een DSL-lijn beschikt en u geen DSL-filter gebruikt, kunt u met de printer geen faxberichten verzenden en ontvangen.

Afbeelding B-2 Achteraanzicht van de printer

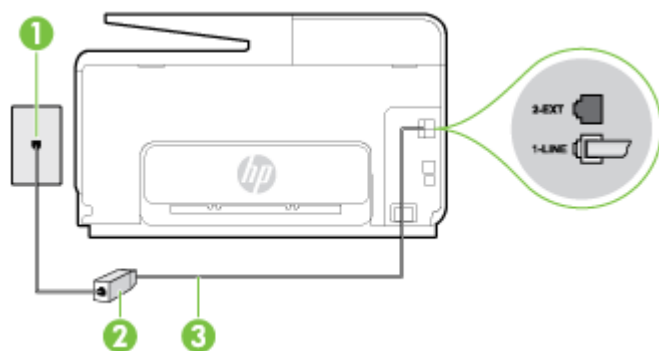

1	Telefoonaansluiting op de wand
2	DSL-filter (of ADSL-filter) en het door de DSL-provider geleverde snoer
3	Gebruik het telefoonsnoer dat bij de printer is geleverd en verbind dit met de 1-LINE-poort. U moet mogelijk het bijgeleverde telefoonsnoer aansluiten op de adapter voor uw land/regio.

De printer installeren met een DSL-lijn

1. U kunt een DSL-filter aanschaffen bij uw DSL-provider.
2. Gebruik het bij de printer geleverde telefoonsnoer om een verbinding te maken tussen de open poort op de DSL-filter en de poort met het label 1-LINE op de achterzijde van de printer.

 **OPMERKING:** U moet mogelijk het bijgeleverde telefoonsnoer aansluiten op de adapter voor uw land/regio.

Als u niet het meegeleverde snoer gebruikt om het DSL-filter aan te sluiten op de printer, kunt u mogelijk niet goed faxen. Dit speciale telefoonsnoer verschilt van de telefoonsnoeren die u mogelijk thuis of op kantoor gebruikt.

Aangezien er slechts één telefoonsnoer wordt geleverd, hebt u voor deze installatie mogelijk extra snoeren nodig.

3. Maak met een extra telefoonsnoer een verbinding van de DSL-filter naar de wandcontactdoos.
4. Voer een faxtest uit.

Als u problemen heeft met het installeren van extra apparatuur op de printer, neem dan contact op met uw lokale serviceprovider of verkoper voor hulp.

Situatie C: De printer configureren met een PBX-telefoonsysteem of een ISDN-lijn

Als u een PBX- of een ISDN-converter/terminaladapter gebruikt, dient u het volgende te doen:

- Sluit de printer aan op de poort die voor fax- en telefoongebruik is bedoeld als u een PBX- of een ISDN-converter/terminaladapter gebruikt. Zorg ook dat de adapter zo mogelijk is ingesteld op het juiste switch-type voor uw land/regio.

OPMERKING: Bij sommige ISDN-systemen kunt u de poorten configureren voor specifieke telefoonapparatuur. U kunt bijvoorbeeld een poort toewijzen aan een telefoon en Groep 3-faxapparaat en een andere voor meerdere doelen. Als u steeds problemen ondervindt wanneer u bent verbonden met de fax-/telefoonpoort van uw ISDN-converter, kunt u proberen om het apparaat aan te sluiten op de multifunctionele poort. Die kan gemarkeerd zijn als "multi-combi" of iets dergelijks.

- Als u gebruik maakt van een telefooncentrale (PBX), stelt u de wisselgesprektoon in op 'uit'.

OPMERKING: Vele digitale PBX-systemen hebben een wachttoon die standaard op "aan" is ingesteld. De wachttoon verstoort de overdracht van faxen, waardoor u geen faxen kunt verzenden of ontvangen met de printer. Raadpleeg de documentatie die bij uw PBX-telefoonsysteem is geleverd voor instructie over hoe u de wachttoon kunt uitschakelen.

- Als u een PBX-telefooncentrale hebt, draait u het nummer van een buitenlijn voordat u het faxnummer draait.
- Zorg ervoor dat u het meegeleverde snoer gebruikt om de verbinding te maken tussen de telefoonaansluiting en de printer. Anders kunt u mogelijk niet goed faxen. Dit speciale telefoonsnoer verschilt van de telefoonsnoeren die u mogelijk thuis of op kantoor gebruikt. Indien het meegeleverde telefoonsnoer te kort is, kunt u een langer tweedradig telefoonsnoer kopen bij uw plaatselijke elektronicahandel.

U moet mogelijk het bijgeleverde telefoonsnoer aansluiten op de adapter voor uw land/regio.

Als u problemen heeft met het installeren van extra apparatuur op de printer, neem dan contact op met uw lokale serviceprovider of verkoper voor hulp.

Situatie D: Fax met een specifiek belsignaal op dezelfde lijn

Als u een abonnement hebt op de service voor specifieke besignalen (via uw telefoonmaatschappij) en u één telefoonlijn wilt gebruiken voor verschillende telefoonnummers waarvan elk een ander belpatroon heeft, stelt u de printer in zoals in dit deel wordt beschreven.

Afbeelding B-3 Achteraanzicht van de printer

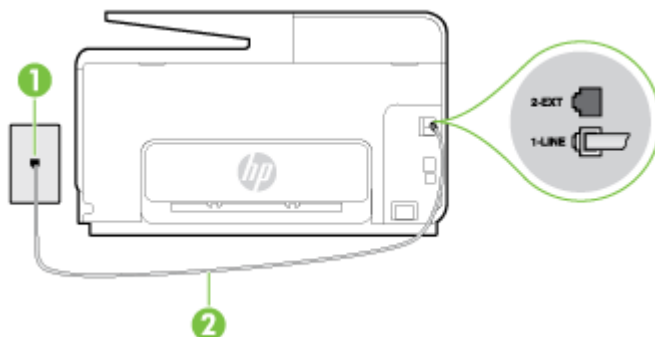

1	Telefoonaansluiting op de wand
2	Gebruik het telefoonsnoer dat bij de printer is geleverd en verbind dit met de 1-LINE-poort. U moet mogelijk het bijgeleverde telefoonsnoer aansluiten op de adapter voor uw land/regio.

De printer instellen met een service voor specifieke belsignalen

1. Sluit het ene uiteinde van het meegeleverde telefoonsnoer aan op de telefoonaansluiting op de wand en het andere uiteinde op de poort 1-LINE aan de achterkant van de printer.

 **OPMERKING:** U moet mogelijk het bijgeleverde telefoonsnoer aansluiten op de adapter voor uw land/regio.

Als u het meegeleverde telefoonsnoer niet gebruikt om de printer op de telefoonaansluiting aan te sluiten, kunt u waarschijnlijk niet goed faxen. Dit speciale telefoonsnoer verschilt van de telefoonsnoeren die u mogelijk thuis of op kantoor gebruikt.

2. Zet de **Automatisch antwoorden**-instelling aan.
3. Wijzig de instelling **Specifiek belsignaal**, zodat deze overeenstemt met het patroon dat de telefoonmaatschappij aan uw faxnummer heeft toegekend.

 **OPMERKING:** De printer is standaard ingesteld om alle belpatronen te beantwoorden. Als u de **Specifiek belsignaal** niet instelt in overeenstemming met het belpatroon dat is toegekend aan uw faxnummer, dan beantwoordt de printer mogelijk zowel telefoonoproepen als faxoproepen of geen van beiden.

 **TIP:** U kunt ook de functie voor belpatroondetectie op het bedieningspaneel van de printer gebruiken om een specifiek belsignaal in te stellen. Met deze functie herkent de printer het belpatroon van een binnenkomende oproep en wordt dit belpatroon vastgelegd. Gebaseerd op deze oproep wordt automatisch het specifieke belpatroon bepaald dat door uw telefoonbedrijf aan faxoproepen is toegewezen. Zie [Beantwoording belpatroon voor specifieke beltonen wijzigen op pagina 79](#) voor meer informatie.

4. (Optioneel) Zet **Hoe vaak overgaan** op de laagste instelling (tweemaal overgaan).
5. Voer een faxtest uit.

De printer beantwoordt automatisch inkomende oproepen met het belpatroon dat u hebt geselecteerd (de instelling **Specifiek belsignaal**) na het aantal belsignalen dat u hebt geselecteerd (de instelling **Hoe vaak overgaan**). De printer begint tonen voor het ontvangen van een fax uit te zenden naar het verzendende faxapparaat en ontvangt de fax.

Als u problemen heeft met het installeren van extra apparatuur op de printer, neem dan contact op met uw lokale serviceprovider of verkoper voor hulp.

Situatie E: Gedeelde telefoon-/faxlijn

Als u zowel gespreks- als faxoproepen op hetzelfde telefoonnummer ontvangt en geen andere kantoorapparatuur (of voicemail) op deze telefoonlijn is aangesloten, stelt u de printer in zoals in dit deel wordt beschreven.

Afbeelding B-4 Achteraanzicht van de printer

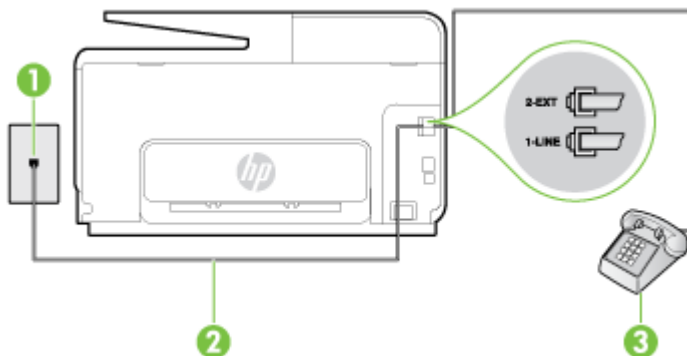

2	Gebruik het telefoonsnoer dat bij de printer is geleverd en verbind dit met de 1-LINE-poort. U moet mogelijk het bijgeleverde telefoonsnoer aansluiten op de adapter voor uw land/regio.
3	Telefoon (optioneel)

De printer instellen met een gedeelde spraak- en faxlijn

1. Sluit het ene uiteinde van het meegeleverde telefoonsnoer aan op de telefoonaansluiting op de wand en het andere uiteinde op de poort 1-LINE aan de achterkant van de printer.

 **OPMERKING:** U moet mogelijk het bijgeleverde telefoonsnoer aansluiten op de adapter voor uw land/regio.

Als u het meegeleverde telefoonsnoer niet gebruikt om de printer op de telefoonaansluiting aan te sluiten, kunt u waarschijnlijk niet goed faxen. Dit speciale telefoonsnoer verschilt van de telefoonsnoeren die u mogelijk thuis of op kantoor gebruikt.

2. Voer een van de volgende handelingen uit:
 - Als u een parallel telefoonsysteem hebt, verwijdert u de witte plug van de poort met het label 2-EXT achter op de printer en sluit u vervolgens een telefoon aan op deze poort.
 - Als u een serieel telefoonsysteem gebruikt, moet u de telefoon direct op de printerkabel aansluiten met de seriestekker.
3. Vervolgens moet u bepalen hoe u met de printer faxoproepen wilt beantwoorden: automatisch of handmatig:
 - Als u instelt dat de printer oproepen **automatisch** moet beantwoorden, beantwoordt het apparaat alle binnenkomende oproepen automatisch en ontvangt het faxberichten automatisch. De printer kan in dit geval geen onderscheid maken tussen fax- en gespreksoproepen. Als u vermoedt dat de oproep een gespreksoproep is, moet u antwoorden voordat de printer de oproep beantwoordt. Stel de printer in op automatisch beantwoorden van binnenkomende oproepen door **Automatisch antwoorden** in te schakelen.
 - Als u de printer instelt op **handmatig** antwoorden bij faxen, moet u aanwezig zijn om de binnenkomende faxoproepen te accepteren, omdat de printer anders geen faxen kan ontvangen. Stel de printer in op het handmatig beantwoorden van binnenkomende oproepen door **Automatisch antwoorden** uit te schakelen.
4. Voer een faxtest uit.

Als u de telefoon opneemt voordat de printer reageert en u faxtonen hoort van een faxapparaat dat een fax verzendt, moet u de faxoproep handmatig beantwoorden.

Als u problemen heeft met het installeren van extra apparatuur op de printer, neem dan contact op met uw lokale serviceprovider of verkoper voor hulp.

Situatie F: Gedeelde gespreks-/faxlijn met voicemail

Als u op hetzelfde telefoonnummer zowel gespreks- als faxoproepen ontvangt en u via uw telefoonmaatschappij bent geabonneerd op een voicemailservice, stelt u de printer in zoals in dit deel wordt beschreven.

OPMERKING: Als u een voicemailservice hebt op hetzelfde telefoonnummer dat u voor faxen gebruikt, kunt u niet automatisch faxen ontvangen. U moet de faxen handmatig ontvangen, wat betekent dat u zelf aanwezig moet zijn om binnenkomende faxoproepen te beantwoorden. Als u uw faxen liever automatisch ontvangt, neemt u contact op met uw telefoonmaatschappij voor een abonnement op een service voor specifieke belsignalen of om een aparte telefoonlijn aan te vragen voor het faxen.

Afbeelding B-5 Achteraanzicht van de printer

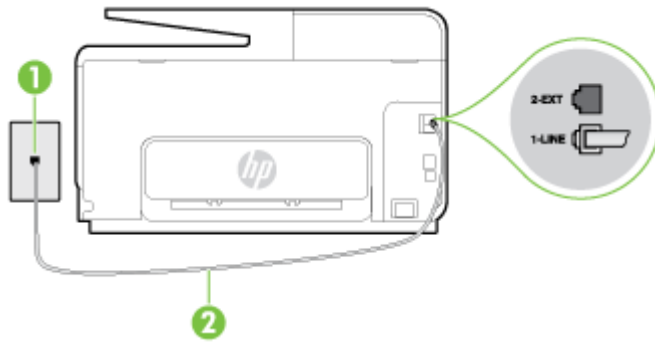

1	Telefoonaansluiting op de wand
2	Gebruik het telefoonsnoer dat bij de printer is geleverd en verbind dit met de 1-LINE-poort. U moet mogelijk het bijgeleverde telefoonsnoer aansluiten op de adapter voor uw land/regio.

Instellen van de printer met voicemail

1. Sluit het ene uiteinde van het meegeleverde telefoonsnoer aan op de telefoonaansluiting op de wand en het andere uiteinde op de poort 1-LINE aan de achterkant van de printer.
U moet mogelijk het bijgeleverde telefoonsnoer aansluiten op de adapter voor uw land/regio.

OPMERKING: U moet mogelijk het bijgeleverde telefoonsnoer aansluiten op de adapter voor uw land/regio.

Als u het meegeleverde telefoonsnoer niet gebruikt om de printer op de telefoonaansluiting aan te sluiten, kunt u waarschijnlijk niet goed faxen. Dit speciale telefoonsnoer verschilt van de telefoonsnoeren die u mogelijk thuis of op kantoor gebruikt.

2. Schakel de instelling **Automatisch antwoorden** uit.
3. Voer een faxtest uit.

U moet zelf aanwezig moet zijn om binnenkomende faxoproepen te accepteren, anders kan de printer geen faxen ontvangen. U moet de handmatige fax starten voordat de voicemail opneemt.

Als u problemen heeft met het installeren van extra apparatuur op de printer, neem dan contact op met uw lokale serviceprovider of verkoper voor hulp.

Situatie G: Gedeelde faxlijn met computermodem (er komen geen gespreksoproepen binnen)

Als u een faxlijn gebruikt waarop geen gespreksoproepen binnenkomen, maar waarop wel een computermodem is aangesloten, stelt u de printer in zoals in dit gedeelte is beschreven.

OPMERKING: Indien u een inbelmodem hebt op uw computer, deelt deze de telefoonlijn met de printer. U kunt niet tegelijkertijd uw modem en de printer gebruiken. U kunt bijvoorbeeld niet de printer gebruiken om te faxen terwijl u de computermodem gebruikt om een e-mailbericht te verzenden of te surfen op internet.

- [De printer installeren met een computermodem voor inbellen](#)
- [De printer installeren met een DSL/ADSL-computermodem](#)

De printer installeren met een computermodem voor inbellen

Als u op dezelfde telefoonlijn faxt en een computermodem voor inbellen hebt, volg dan deze aanwijzingen om de printer te installeren.

Afbeelding B-6 Achteraanzicht van de printer

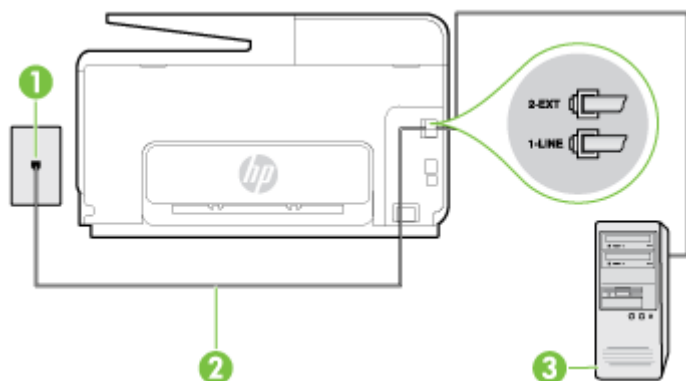

1	Telefoonaansluiting op de wand
2	Gebruik het telefoonsnoer dat bij de printer is geleverd en verbind dit met de 1-LINE-poort. U moet mogelijk het bijgeleverde telefoonsnoer aansluiten op de adapter voor uw land/regio.
3	Computer met modem

De printer instellen met een computermodem voor inbellen

1. Verwijder de witte plug van de 2-EXT-poort achter op de printer.
2. Zoek het telefoonsnoer dat vanaf de achterzijde van de computer (de computerinbelmodem) is aangesloten op een telefoonaansluiting. Koppel het snoer los van de telefoonaansluiting en sluit het uiteinde aan op de 2-EXT-poort aan de achterkant van de printer.
3. Sluit het ene uiteinde van het meegeleverde telefoonsnoer aan op de telefoonaansluiting op de wand en het andere uiteinde op de poort 1-LINE aan de achterkant van de printer.

 **OPMERKING:** U moet mogelijk het bijgeleverde telefoonsnoer aansluiten op de adapter voor uw land/regio.

Als u het meegeleverde telefoonsnoer niet gebruikt om de printer op de telefoonaansluiting aan te sluiten, kunt u waarschijnlijk niet goed faxen. Dit speciale telefoonsnoer verschilt van de telefoonsnoeren die u mogelijk thuis of op kantoor gebruikt.

4. Als de software van de pc-modem is ingesteld op het automatisch ontvangen van faxen op de computer, moet u die instelling uitschakelen.

 **OPMERKING:** Als u de instelling voor automatische faxontvangst niet uitschakelt in de software van uw modem, kan de printer geen faxen ontvangen.

5. Zet de **Automatisch antwoorden**-instelling aan.
6. (Optioneel) Zet **Hoe vaak overgaan** op de laagste instelling (tweemaal overgaan).
7. Voer een faxtest uit.

Wanneer de telefoon overgaat, antwoordt de printer automatisch na het aantal belsignalen dat u hebt ingesteld met de instelling **Hoe vaak overgaan**. De printer begint tonen voor het ontvangen van een fax uit te zenden naar het verzendende faxapparaat en ontvangt de fax.

Als u problemen heeft met het installeren van extra apparatuur op de printer, neem dan contact op met uw lokale serviceprovider of verkoper voor hulp.

De printer installeren met een DSL/ADSL-computermodem

Als u een DSL-lijn hebt en die gebruikt om te faxen, volg dan deze aanwijzingen om uw fax te installeren.

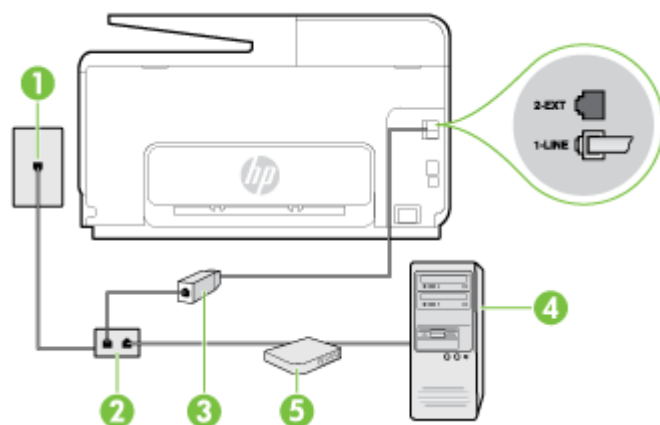

1	Telefoonaansluiting op de wand
2	Parallele splitter
3	DSL/ADSL-filter
4	Computer
5	DSL/ADSL-computermodem

OPMERKING: U dient een parallelle splitter aan te schaffen. Een parallelle splitter heeft een RJ-11-poort aan de voorkant en twee RJ-11-poorten aan de achterkant. Gebruik geen telefoonsplitters voor twee lijnen, seriële splitters of parallelle splitters met twee RJ-11-poorten aan de achterzijde.

Afbeelding B-7 Voorbeeld van een parallelle splitter



De printer installeren met een DSL/ADSL-computermodem

1. U kunt een DSL-filter aanschaffen bij uw DSL-provider.
2. Gebruik het bij de printer geleverde telefoonsnoer om een verbinding te maken tussen de DSL-filter en de poort met het label 1-LINE op de achterzijde van de printer.

 **OPMERKING:** U moet mogelijk het bijgeleverde telefoonsnoer aansluiten op de adapter voor uw land/regio.

Als u niet het meegeleverde snoer gebruikt om het DSL-filter aan te sluiten op de achterkant van de printer, kunt u mogelijk niet goed faxen. Dit speciale telefoonsnoer verschilt van de telefoonsnoeren die u mogelijk thuis of op kantoor gebruikt.

3. Verbind de DSL-filter met de parallelle splitter.
4. Verbind de DSL-modem met de parallelle splitter.
5. Verbind de parallelle splitter met de wandcontactdoos.
6. Voer een faxtest uit.

Wanneer de telefoon overgaat, antwoordt de printer automatisch na het aantal belsignalen dat u hebt ingesteld met de instelling **Hoe vaak overgaan**. De printer begint tonen voor het ontvangen van een fax uit te zenden naar het verzendende faxapparaat en ontvangt de fax.

Als u problemen heeft met het installeren van extra apparatuur op de printer, neem dan contact op met uw lokale serviceprovider of verkoper voor hulp.

Situatie H: Gedeelde lijn voor gespreks- en faxoproepen met computermodem

Afhankelijk van het aantal telefoonpoorten op de computer zijn er twee verschillende manieren waarop u de printer kunt instellen. Controleer voordat u begint of uw computer over één of twee telefoonpoorten beschikt:

 **OPMERKING:** Als uw computer slechts één telefoonpoort heeft, moet u een parallelle splitter (coupler) aanschaffen, zoals in de volgende afbeelding wordt getoond. (Een parallelle splitter heeft een RJ-11-poort aan de voorkant en twee RJ-11-poorten aan de achterkant. Gebruik geen telefoonsplitters voor twee lijnen, seriële splitters of parallelle splitters met twee RJ-11-poorten aan de achterzijde.)

- Gedeelde gespreks-/faxlijn met computermodem voor inbellen
- Gedeelde gespreks-/faxlijn met DSL/ADSL-computermodem

Gedeelde gespreks-/faxlijn met computermodem voor inbellen

Als u op dezelfde lijn faxt en telefoongesprekken maakt, volg dan deze aanwijzingen voor het installeren van de fax.

Afhankelijk van het aantal telefoonpoorten op de computer zijn er twee verschillende manieren waarop u de printer kunt instellen. Controleer voordat u begint of uw computer over één of twee telefoonpoorten beschikt:

 **OPMERKING:** Als uw computer slechts één telefoonpoort heeft, moet u een parallelle splitter (coupler) aanschaffen, zoals in de volgende afbeelding wordt getoond. (Een parallelle splitter heeft een RJ-11-poort aan de voorkant en twee RJ-11-poorten aan de achterkant. Gebruik geen telefoonsplitters voor twee lijnen, seriële splitters of parallelle splitters met twee RJ-11-poorten aan de achterzijde.)

Afbeelding B-8 Voorbeeld van een parallele splitter



De printer op dezelfde telefoonlijn instellen als een computer met twee telefoonpoorten

Afbeelding B-9 Achteraanzicht van de printer

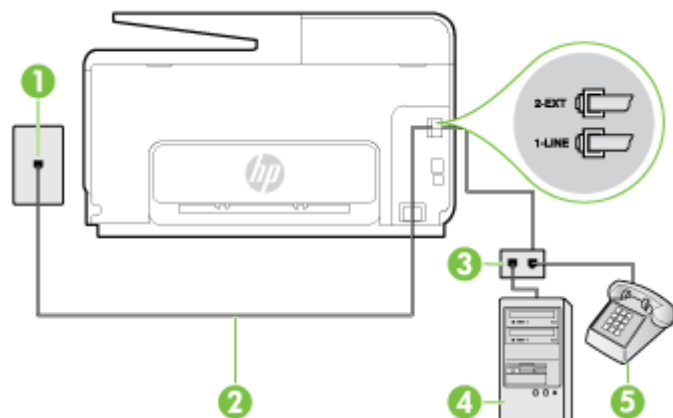

1	Telefoonaansluiting op de wand
2	Gebruik het telefoonsnoer dat bij de printer is geleverd en verbindt dit met de 1-LINE-poort.
3	Parallele splitter
4	Computer met modem
5	Telefoon

1. Verwijder de witte plug van de 2-EXT-poort achter op de printer.
2. Zoek het telefoonsnoer dat vanaf de achterzijde van de computer (de computerinbelmodem) is aangesloten op een telefoonaansluiting. Koppel het snoer los van de telefoonaansluiting en sluit het uiteinde aan op de 2-EXT-poort aan de achterkant van de printer.
3. Sluit een telefoon aan op de telefoonuitgang achter op het computermodem.
4. Sluit het ene uiteinde van het meegeleverde telefoonsnoer aan op de telefoonaansluiting op de wand en het andere uiteinde op de poort 1-LINE aan de achterkant van de printer.

 **OPMERKING:** U moet mogelijk het bijgeleverde telefoonsnoer aansluiten op de adapter voor uw land/regio.

Als u het meegeleverde telefoonsnoer niet gebruikt om de printer op de telefoonaansluiting aan te sluiten, kunt u waarschijnlijk niet goed faxen. Dit speciale telefoonsnoer verschilt van de telefoonsnoeren die u mogelijk thuis of op kantoor gebruikt.

5. Als de software van de pc-modem is ingesteld op het automatisch ontvangen van faxen op de computer, moet u die instelling uitschakelen.

 **OPMERKING:** Als u de instelling voor automatische faxontvangst niet uitschakelt in de software van uw modem, kan de printer geen faxen ontvangen.

6. Vervolgens moet u bepalen hoe u met de printer faxoproepen wilt beantwoorden: automatisch of handmatig:
 - Als u instelt dat de printer oproepen **automatisch** moet beantwoorden, beantwoordt het apparaat alle binnenkomende oproepen automatisch en ontvangt het faxberichten automatisch. De printer kan in dit geval geen onderscheid maken tussen fax- en

gespreksoproepen. Als u vermoedt dat de oproep een gespreksoproep is, moet u antwoorden voordat de printer de oproep beantwoordt. Stel de printer in op automatisch beantwoorden van binnenkomende oproepen door **Automatisch antwoorden** in te schakelen.

- Als u de printer instelt op **handmatig** antwoorden bij faxen, moet u aanwezig zijn om de binnenkomende faxoproepen te accepteren, omdat de printer anders geen faxen kan ontvangen. Stel de printer in op het handmatig beantwoorden van binnenkomende oproepen door **Automatisch antwoorden** uit te schakelen.

7. Voer een faxtest uit.

Als u de telefoon opneemt voordat de printer reageert en u faxtonen hoort van een faxapparaat dat een fax verzendt, moet u de faxoproep handmatig beantwoorden.

Als u op uw telefoonlijn gesprekken voert, faxt en een computermodem voor inbellen hebt, volg dan deze aanwijzingen om de fax te installeren.

Als u problemen heeft met het installeren van extra apparatuur op de printer, neem dan contact op met uw lokale serviceprovider of verkoper voor hulp.

Gedeelde gespreks-/faxlijn met DSL/ADSL-computermodem

Volg deze instructies als uw computer beschikt over een DSL/ADSL-modem

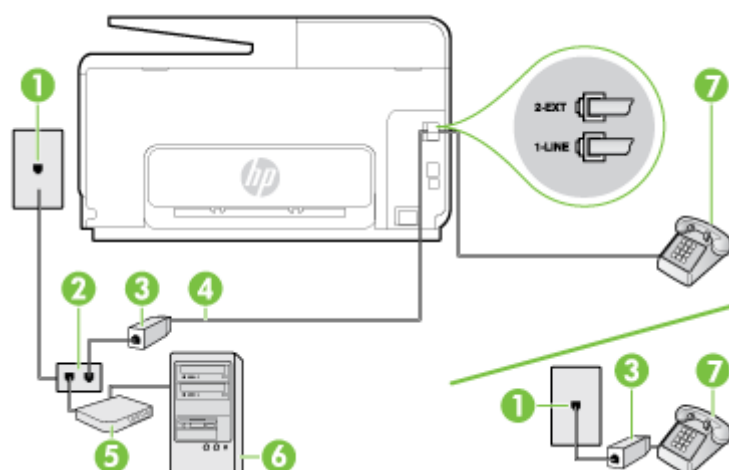

1	Telefoonaansluiting op de wand
2	Parallele splitter
3	DSL/ADSL-filter
4	Met het bijgeleverde telefoonsnoer verbindt u de poort 1-LINE aan de achterzijde van de printer. U moet mogelijk het bijgeleverde telefoonsnoer aansluiten op de adapter voor uw land/regio.
5	DSL/ADSL-modem
6	Computer
7	Telefoon

OPMERKING: U dient een parallelle splitter aan te schaffen. Een parallelle splitter heeft een RJ-11-poort aan de voorkant en twee RJ-11-poorten aan de achterkant. Gebruik geen telefoonsplitters voor twee lijnen, seriële splitters of parallelle splitters met twee RJ-11-poorten aan de achterzijde.

Afbeelding B-10 Voorbeeld van een parallelle splitter



De printer installeren met een DSL/ADSL-computermodem

1. U kunt een DSL-filter aanschaffen bij uw DSL-provider.

 **OPMERKING:** Telefoons die elders thuis of op kantoor hetzelfde telefoonnummer delen met de DSL-dienst, moeten met extra DSL-filters zijn verbonden om ruis tijdens telefoongesprekken te voorkomen.

2. Met het bij de printer geleverde telefoonsnoer verbindt u het ene uiteinde met de DSL-filter en het andere uiteinde met de poort met het label 1-LINE aan de achterzijde van de printer.

 **OPMERKING:** U moet mogelijk het bijgeleverde telefoonsnoer aansluiten op de adapter voor uw land/regio.

Als u niet het meegeleverde snoer gebruikt om het DSL-filter aan te sluiten op de printer, kunt u mogelijk niet goed faxen. Dit speciale telefoonsnoer verschilt van de telefoonsnoeren die u mogelijk thuis of op kantoor gebruikt.

3. Als u een parallel telefoonsysteem hebt, verwijdert u de witte plug van de poort met het label 2-EXT achter op de printer en sluit u vervolgens een telefoon aan op deze poort.
4. Verbind de DSL-filter met de parallelle splitter.
5. Verbind de DSL-modem met de parallelle splitter.
6. Verbind de parallelle splitter met de wandcontactdoos.
7. Voer een faxtest uit.

Wanneer de telefoon overgaat, antwoordt de printer automatisch na het aantal belsignalen dat u hebt ingesteld met de instelling **Hoe vaak overgaan**. De printer begint tonen voor het ontvangen van een fax uit te zenden naar het verzendende faxapparaat en ontvangt de fax.

Als u problemen heeft met het installeren van extra apparatuur op de printer, neem dan contact op met uw lokale serviceprovider of verkoper voor hulp.

Situatie I: Gedeelde lijn voor gesprekken/fax met antwoordapparaat

Als u op hetzelfde telefoonnummer zowel gespreks- als faxoproepen ontvangt en u ook een antwoordapparaat gebruikt dat gespreksoproepen beantwoordt op dit telefoonnummer, stelt u de printer in zoals in dit deel wordt beschreven.

Afbeelding B-11 Achteraanzicht van de printer

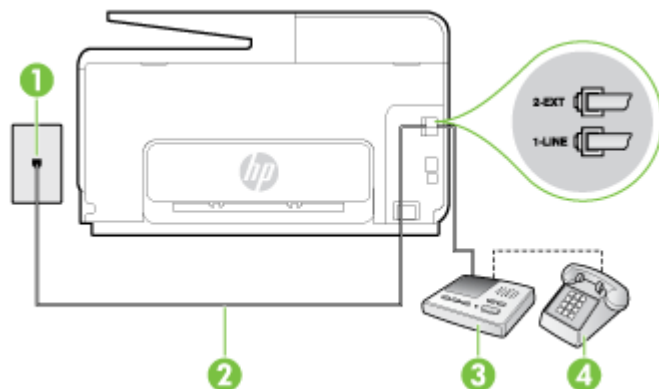

1	Telefoonaansluiting op de wand
2	Met het bijgeleverde telefoonsnoer verbindt u de 1-LINE-poort aan de achterzijde van de printer U moet mogelijk het bijgeleverde telefoonsnoer aansluiten op de adapter voor uw land/regio.
3	Antwoordapparaat
4	Telefoon (optioneel)

De printer instellen met een gedeelde spraak- en faxlijn met antwoordapparaat

1. Verwijder de witte plug van de 2-EXT-poort achter op de printer.
2. Koppel het antwoordapparaat los van de telefoonaansluiting en sluit het aan op de poort met het label 2-EXT achter op de printer.

 **OPMERKING:** Als u het antwoordapparaat niet rechtstreeks op de printer aansluit, worden de faxtonen van een faxapparaat dat een fax verzendt, mogelijk opgenomen door het antwoordapparaat en kunt u mogelijk geen faxberichten ontvangen met de printer.

3. Sluit het ene uiteinde van het meegeleverde telefoonsnoer aan op de telefoonaansluiting op de wand en het andere uiteinde op de poort 1-LINE aan de achterkant van de printer.

 **OPMERKING:** U moet mogelijk het bijgeleverde telefoonsnoer aansluiten op de adapter voor uw land/regio.

Als u het meegeleverde telefoonsnoer niet gebruikt om de printer op de telefoonaansluiting aan te sluiten, kunt u waarschijnlijk niet goed faxen. Dit speciale telefoonsnoer verschilt van de telefoonsnoeren die u mogelijk thuis of op kantoor gebruikt.

4. (Optioneel) Als het antwoordapparaat niet is uitgerust met een ingebouwde telefoon, kunt u voor uw gemak een telefoon op de "OUT"-poort aan de achterkant van het antwoordapparaat aansluiten.

 **OPMERKING:** Als u geen externe telefoon kunt aansluiten op uw antwoordapparaat, kunt u een parallelle splitter (of verdeelstekker) aanschaffen. Hiermee kunnen zowel het antwoordapparaat als de telefoon op de printer worden aangesloten. Voor deze verbindingen kunt u standaard telefoonsnoeren gebruiken.

5. Zet de **Automatisch antwoorden**-instelling aan.
6. Stel het antwoordapparaat in op beantwoorden na een klein aantal belsignalen.
7. Wijzig de instelling voor **Hoe vaak overgaan** op de printer in het maximale aantal dat voor de printer mogelijk is. (Het maximum aantal belsignalen varieert per land/regio.)
8. Voer een faxtest uit.

Als de telefoon overgaat, beantwoordt het antwoordapparaat de oproep na het ingestelde aantal belsignalen. De door u ingesproken tekst wordt afgespeeld. De printer controleert ondertussen de telefoonlijn en "luistert" of er in de oproep ook faxtonen te horen zijn. Indien inkomende faxtonen worden gedetecteerd, geeft de printer tonen voor faxontvangst af en wordt de fax ontvangen. Als er geen faxtonen zijn, stopt de printer met het bewaken van de lijn en kan uw antwoordapparaat een bericht opnemen.

Als u problemen heeft met het installeren van extra apparatuur op de printer, neem dan contact op met uw lokale serviceprovider of verkoper voor hulp.

Situatie J: Gedeelde lijn voor zowel gespreks- als faxoproepen, een computermodem en een antwoordapparaat

Als u op hetzelfde telefoonnummer zowel gespreks- als faxoproepen ontvangt en u ook een computermodem en een antwoordapparaat op deze telefoonlijn hebt aangesloten, stelt u de printer in zoals in dit deel wordt beschreven.

 **OPMERKING:** Aangezien de computermodem de telefoonlijn deelt met de printer, kunt u de modem en de printer niet gelijktijdig gebruiken. U kunt bijvoorbeeld niet de printer gebruiken om te faxen terwijl u de computermodem gebruikt om een e-mailbericht te verzenden of te surfen op internet.

- Gedeelde lijn voor zowel gespreks- als faxoproepen, een computermodem voor inbellen en een antwoordapparaat
- Gedeelde lijn voor zowel gespreks- als faxoproepen, een DSL/ADSL-modem en een antwoordapparaat

Gedeelde lijn voor zowel gespreks- als faxoproepen, een computermodem voor inbellen en een antwoordapparaat

Afhankelijk van het aantal telefoonpoorten op de computer zijn er twee verschillende manieren waarop u de printer kunt instellen. Controleer voordat u begint of uw computer over één of twee telefoonpoorten beschikt:

 **OPMERKING:** Als uw computer slechts één telefoonpoort heeft, moet u een parallelle splitter (coupler) aanschaffen, zoals in de volgende afbeelding wordt getoond. (Een parallelle splitter heeft een RJ-11-poort aan de voorkant en twee RJ-11-poorten aan de achterkant. Gebruik geen telefoonsplitters voor twee lijnen, seriële splitters of parallelle splitters met twee RJ-11-poorten aan de achterzijde.)

Afbeelding B-12 Voorbeeld van een parallelle splitter



De printer op dezelfde telefoonlijn instellen als een computer met twee telefoonpoorten

Afbeelding B-13 Achteraanzicht van de printer

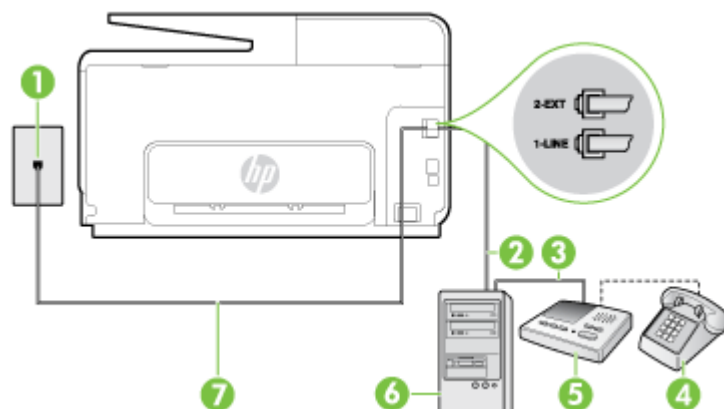

1	Telefoonaansluiting op de wand
2	"IN"-telefoonpoort op uw computer
3	"OUT"-telefoonpoort op uw computer
4	Telefoon (optioneel)
5	Antwoordapparaat

6	Computer met modem
7	Gebruik het telefoonsnoer dat bij de printer is geleverd en verbindt dit met de 1-LINE-poort. U moet mogelijk het bijgeleverde telefoonsnoer aansluiten op de adapter voor uw land/regio.

1. Verwijder de witte plug van de 2-EXT-poort achter op de printer.
2. Zoek het telefoonsnoer dat vanaf de achterzijde van de computer (de computerinbelmodem) is aangesloten op een telefoonaansluiting. Koppel het snoer los van de telefoonaansluiting en sluit het uiteinde aan op de 2-EXT-poort aan de achterkant van de printer.
3. Koppel het antwoordapparaat los van de telefoonaansluiting op de wand en sluit het apparaat aan op de poortuitgang achter op de computer (het computerinbelmodem).
4. Sluit het ene uiteinde van het meegeleverde telefoonsnoer aan op de telefoonaansluiting op de wand en het andere uiteinde op de poort 1-LINE aan de achterkant van de printer.

 **OPMERKING:** U moet mogelijk het bijgeleverde telefoonsnoer aansluiten op de adapter voor uw land/regio.

Als u het meegeleverde telefoonsnoer niet gebruikt om de printer op de telefoonaansluiting aan te sluiten, kunt u waarschijnlijk niet goed faxen. Dit speciale telefoonsnoer verschilt van de telefoonsnoeren die u mogelijk thuis of op kantoor gebruikt.

5. (Optioneel) Als het antwoordapparaat niet is uitgerust met een ingebouwde telefoon, kunt u voor uw gemak een telefoon op de "OUT"-poort aan de achterkant van het antwoordapparaat aansluiten.

 **OPMERKING:** Als u geen externe telefoon kunt aansluiten op uw antwoordapparaat, kunt u een parallelle splitter (of verdeelstekker) aanschaffen. Hiermee kunnen zowel het antwoordapparaat als de telefoon op de printer worden aangesloten. Voor deze verbindingen kunt u standaard telefoonsnoeren gebruiken.

6. Als de software van de pc-modem is ingesteld op het automatisch ontvangen van faxen op de computer, moet u die instelling uitschakelen.

 **OPMERKING:** Als u de instelling voor automatische faxontvangst niet uitschakelt in de software van uw modem, kan de printer geen faxen ontvangen.

7. Zet de **Automatisch antwoorden**-instelling aan.
8. Stel het antwoordapparaat in op beantwoorden na een klein aantal belsignalen.
9. Wijzig de instelling **Hoe vaak overgaan** op de printer en stel het maximale aantal belsignalen in dat door uw product wordt ondersteund. (Het maximaal aantal belsignalen varieert per land/regio.)
10. Voer een faxtest uit.

Als de telefoon overgaat, beantwoordt het antwoordapparaat de oproep na het ingestelde aantal belsignalen. De door u ingesproken tekst wordt afgespeeld. De printer controleert ondertussen de telefoonlijn en "luistert" of er in de oproep ook faxtonen te horen zijn. Indien inkomende faxtonen worden gedetecteerd, geeft de printer tonen voor faxontvangst af en wordt de fax ontvangen. Als er geen faxtonen zijn, stopt de printer met het bewaken van de lijn en kan uw antwoordapparaat een bericht opnemen.

Als u problemen heeft met het installeren van extra apparatuur op de printer, neem dan contact op met uw lokale serviceprovider of verkoper voor hulp.

Gedeelde lijn voor zowel gespreks- als faxoproepen, een DSL/ADSL-modem en een antwoordapparaat

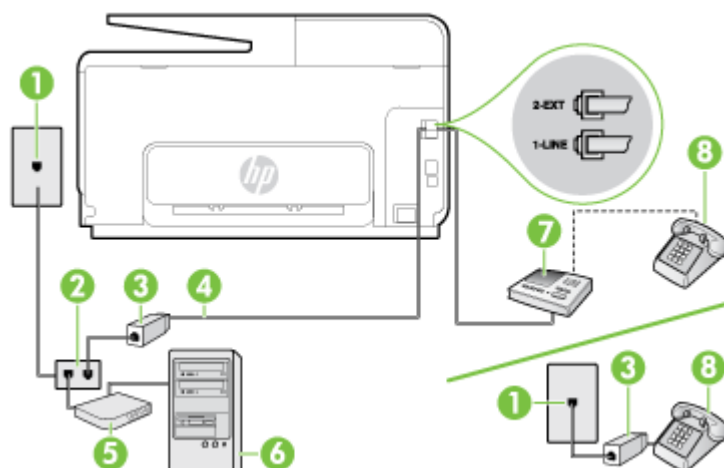

1	Telefoonaansluiting op de wand
2	Parallele splitter
3	DSL/ADSL-filter
4	Het bijgeleverde telefoonsnoer is verbonden met de 1-LINE-poort aan de achterzijde van de printer U moet mogelijk het bijgeleverde telefoonsnoer aansluiten op de adapter voor uw land/regio.
5	DSL/ADSL-modem
6	Computer
7	Antwoordapparaat
8	Telefoon (optioneel)

OPMERKING: U dient een parallelle splitter aan te schaffen. Een parallelle splitter heeft een RJ-11-poort aan de voorkant en twee RJ-11-poorten aan de achterkant. Gebruik geen telefoonsplitters voor twee lijnen, seriële splitters of parallelle splitters met twee RJ-11-poorten aan de achterzijde.

Afbeelding B-14 Voorbeeld van een parallelle splitter



De printer installeren met een DSL/ADSL-computermodem

1. U kunt een DSL/ADSL-filter aanschaffen bij uw DSL/ADSL-provider.

 **OPMERKING:** Telefoons die elders thuis of op kantoor hetzelfde telefoonnummer delen met de DSL/ADSL-dienst moeten met extra DSL/ADSL-filters zijn verbonden om ruis tijdens telefoongesprekken te voorkomen.

2. Gebruik het bij de printer geleverde telefoonsnoer om een verbinding te maken tussen de DSL-/ADSL-filter en de poort met het label 1-LINE op de achterzijde van de printer.

 **OPMERKING:** U moet mogelijk het bijgeleverde telefoonsnoer aansluiten op de adapter voor uw land/regio.

Als u niet het meegeleverde snoer gebruikt om het DSL-/ADSL-filter aan te sluiten op de printer, kunt u mogelijk niet goed faxen. Dit speciale telefoonsnoer verschilt van de telefoonsnoeren die u mogelijk thuis of op kantoor gebruikt.

3. Verbind de DSL/ADSL-filter met de splitter.
4. Koppel het antwoordapparaat los van de wandcontactdoos en sluit het aan op de poort met het label 2-EXT achter op de printer.

 **OPMERKING:** Als u het antwoordapparaat niet rechtstreeks op de printer aansluit, worden de faxtonen van een faxapparaat dat een fax verzendt, mogelijk opgenomen door het antwoordapparaat en kunt u mogelijk geen faxberichten ontvangen met de printer.

5. Verbind de DSL-modem met de parallelle splitter.
6. Verbind de parallelle splitter met de wandcontactdoos.
7. Stel het antwoordapparaat in op beantwoorden na een klein aantal belsignalen.
8. Wijzig de instelling voor **Hoe vaak overgaan** op de printer in het maximale aantal dat voor de printer mogelijk is.

 **OPMERKING:** Het maximale aantal belsignalen varieert per land/regio.

9. Voer een faxtest uit.

Als de telefoon overgaat, beantwoordt het antwoordapparaat de oproep na het ingestelde aantal belsignalen. De door u ingesproken tekst wordt afgespeeld. De printer controleert ondertussen de telefoonlijn en "luistert" of er in de oproep ook faxtonen te horen zijn. Indien inkomende faxtonen worden gedetecteerd, geeft de printer tonen voor faxontvangst af en wordt de fax ontvangen. Als er geen faxtonen zijn, stopt de printer met het bewaken van de lijn en kan uw antwoordapparaat een bericht opnemen.

Als u op dezelfde telefoonlijn telefoneert, faxt en een DSL-computermodem hebt, volg dan deze aanwijzingen om de fax te installeren.

Als u problemen heeft met het installeren van extra apparatuur op de printer, neem dan contact op met uw lokale serviceprovider of verkoper voor hulp.

Situatie K: Gedeelde lijn voor gespreks- en faxoproepen met een computermodem voor inbellen en voicemail

Stel de printer in volgens de instructies in dit gedeelte als u op dezelfde lijn gespreks- als faxoproepen ontvangt, terwijl u tegelijkertijd een computermodem voor inbellen hebt aangesloten en een voicemails-service van uw telefoonmaatschappij hebt ingesteld.



OPMERKING: Als u een voicemailservice hebt op hetzelfde telefoonnummer dat u voor faxen gebruikt, kunt u niet automatisch faxen ontvangen. U moet de faxen handmatig ontvangen, wat betekent dat u zelf aanwezig moet zijn om binnenkomende faxoproepen te beantwoorden. Als u uw faxen liever automatisch ontvangt, neemt u contact op met uw telefoonmaatschappij voor een abonnement op een service voor specifieke belsegmenten of om een aparte telefoonlijn aan te vragen voor het faxen.

Aangezien de computermodem de telefoonlijn deelt met de printer, kunt u de modem en de printer niet gelijktijdig gebruiken. U kunt bijvoorbeeld niet de printer gebruiken om te faxen terwijl u de computermodem gebruikt om een e-mailbericht te verzenden of te surfen op internet.

Afhankelijk van het aantal telefoonpoorten op de computer zijn er twee verschillende manieren waarop u de printer kunt instellen. Controleer voordat u begint of uw computer over één of twee telefoonpoorten beschikt:

- Als uw computer slechts één telefoonpoort heeft, moet u een parallelle splitter (coupler) aanschaffen, zoals in de volgende afbeelding wordt getoond. (Een parallelle splitter heeft een RJ-11-poort aan de voorkant en twee RJ-11-poorten aan de achterkant. Gebruik geen telefoonsplitters voor twee lijnen, seriële splitters of parallelle splitters met twee RJ-11-poorten aan de achterzijde.)

Afbeelding B-15 Voorbeeld van een parallelle splitter



- Als de computer is voorzien van twee telefoonpoorten, kunt u de printer als volgt configureren:

Afbeelding B-16 Achteraanzicht van de printer

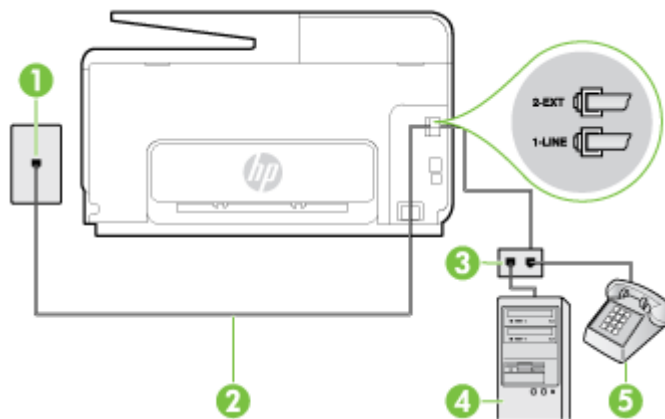

1	Telefoonaansluiting op de wand
2	Gebied het telefoonsnoer dat bij de printer is geleverd en verbind dit met de 1-LINE-poort U moet mogelijk het bijgeleverde telefoonsnoer aansluiten op de adapter voor uw land/ regio.
3	Computer met modem
4	Telefoon

De printer op dezelfde telefoonlijn instellen als een computer met twee telefoonpoorten

- Verwijder de witte plug van de 2-EXT-poort achter op de printer.
- Zoek het telefoonsnoer dat vanaf de achterzijde van de computer (de computerinbelmodem) is aangesloten op een telefoonaansluiting. Koppel het snoer los van de telefoonaansluiting en sluit het uiteinde aan op de 2-EXT-poort aan de achterkant van de printer.

3. Sluit een telefoon aan op de telefoonuitgang achter op het computermodem.
4. Sluit het ene uiteinde van het meegeleverde telefoonsnoer aan op de telefoonaansluiting op de wand en het andere uiteinde op de poort 1-LINE aan de achterkant van de printer.

 **OPMERKING:** U moet mogelijk het bijgeleverde telefoonsnoer aansluiten op de adapter voor uw land/regio.

Als u het meegeleverde telefoonsnoer niet gebruikt om de printer op de telefoonaansluiting aan te sluiten, kunt u waarschijnlijk niet goed faxen. Dit speciale telefoonsnoer verschilt van de telefoonsnoeren die u mogelijk thuis of op kantoor gebruikt.

5. Als de software van de pc-modem is ingesteld op het automatisch ontvangen van faxen op de computer, moet u die instelling uitschakelen.

 **OPMERKING:** Als u de instelling voor automatische faxontvangst niet uitschakelt in de software van uw modem, kan de printer geen faxen ontvangen.

6. Schakel de instelling **Automatisch antwoorden** uit.

7. Voer een faxtest uit.

U moet zelf aanwezig moet zijn om binnenkomende faxoproepen te accepteren, anders kan de printer geen faxen ontvangen.

Als u problemen heeft met het installeren van extra apparatuur op de printer, neem dan contact op met uw lokale serviceprovider of verkoper voor hulp.

Seriële faxinstallatie

Raadpleeg de faxconfiguratiewebsite voor uw land/regio voor informatie over hoe u de printer installeert om te faxen met een serieel telefoonsysteem.

Oostenrijk	www.hp.com/at/faxconfig
Duitsland	www.hp.com/de/faxconfig
Zwitserland (Frans)	www.hp.com/ch/fr/faxconfig
Zwitserland (Duits)	www.hp.com/ch/de/faxconfig
Verenigd Koninkrijk	www.hp.com/uk/faxconfig
Finland	www.hp.fi/faxconfig
Denemarken	www.hp.dk/faxconfig
Zweden	www.hp.se/faxconfig
Noorwegen	www.hp.no/faxconfig
Nederland	www.hp.nl/faxconfig
België (Nederlands)	www.hp.be/nl/faxconfig
België (Franstalig)	www.hp.be/fr/faxconfig
Portugal	www.hp.pt/faxconfig
Spanje	www.hp.es/faxconfig
Frankrijk	www.hp.com/fr/faxconfig
Ierland	www.hp.com/ie/faxconfig
Italië	www.hp.com/it/faxconfig

Test Faxinstallatie

U kunt uw faxinstallatie testen om de status van de printer te controleren en om na te gaan of de instellingen juist zijn om te kunnen faxen. Voer deze test uit nadat u de printer hebt ingesteld voor faxen. De test controleert het volgende:

- Test de faxhardware
- Controleert of het juiste type telefoonsnoer is aangesloten op de printer
- Controleert of het telefoonsnoer op de juiste poort is aangesloten
- Controleert de aanwezigheid van een kiestoon
- Controleert op de aanwezigheid van een actieve telefoonlijn
- Controleert de status van de telefoonlijnverbinding

De printer drukt een rapport af met de testresultaten. Als de test is mislukt, bekijkt u het rapport voor informatie over het oplossen van het probleem en voert u de test opnieuw uit.

De faxinstellingen testen via het bedieningspaneel van de printer

1. Stel de printer in op faxen volgens uw specifieke installatie-instructies voor thuis of op kantoor.
2. Zorg ervoor dat de inktcartridges zijn geïnstalleerd en dat volledige vellen papier in de invoerlade zijn geplaatst voor u met de test begint.
3. Raak het scherm van het bedieningspaneel aan en laat uw vinger erover glijden. Raak dan **Installatie** aan.
4. Raak **Hulpprogramma's** aan en vervolgens **Faxtest uitvoeren**.

De printer geeft de status van de test weer op het scherm en drukt een rapport af.

5. Bekijk het rapport.
 - Controleer of de faxinstellingen in het rapport juist zijn als er nog steeds sprake is van problemen met faxen, terwijl de test is geslaagd. Een lege of onjuiste faxinstelling kan faxproblemen veroorzaken.
 - Als de test is mislukt, kunt u in het rapport informatie vinden over het oplossen van de aangetroffen problemen.

C Fouten (Windows)

- [Faxgeheugen vol](#)
- [Printercommunicatie onmogelijk](#)
- [Inkt bijna op](#)
- [Probleem met de printkop](#)
- [Probleem met inktcartridges](#)
- [De inktcartridge vervangen](#)
- [Er werd een niet-compatibele cartridge geplaatst van een oudere generatie](#)
- [Verkeerd papier](#)
- [De cartridgehouder kan niet bewegen](#)
- [Vastgelopen papier](#)
- [De printer heeft geen papier meer](#)
- [Printer offline](#)
- [Printer onderbroken](#)
- [Document afdrukken mislukt](#)
- [Printerfout](#)
- [Deur of klep open](#)
- [Er is een gebruikte inktcartridge geplaatst](#)
- [Inktcartridges zijn leeg](#)
- [Probleem met de inktcartridge](#)
- [Upgrade printerbenodigdheden](#)
- [Upgrade printerbenodigdheden gelukt](#)
- [Upgrade printerbenodigdheden mislukt](#)
- [Geplaatste cartridge is niet van HP](#)
- [Echte HP-cartridges bieden voordelen](#)
- [Advies omtrent nagemaakte cartridges](#)
- [Gebruikte, opnieuw gevulde of nagemaakte cartridge gevonden](#)
- [Gebruik SETUP-cartridges](#)

- Gebruik geen SETUP-cartridges
- Onvoldoende inkt bij het opstarten
- Alleen zwarte inkt gebruiken?
- Alleen kleureninkt gebruiken?
- Niet compatibele inktcartridges
- Inksensorstoring
- Waarschuwing inksensor
- Probleem met printeronderhoud
- Kleureninktcartridge leeg
- Kleureninktcartridge leeg
- Klep van de automatische documentinvoer is open
- Probleem met inksysteem

Faxgeheugen vol

Als Backup Fax Reception of HP Digital Fax is ingeschakeld en de printer een probleem ondervindt (bijvoorbeeld een papierstoring), bewaart de printer inkomende faxen in het geheugen tot het probleem is opgelost. Het geheugen van de printer kan echter vol raken met faxen die nog niet zijn afgedrukt of nog niet naar de computer zijn overgebracht.

Los de problemen met de printer op om dit probleem op te lossen.

Zie [Faxproblemen oplossen op pagina 142](#) voor meer informatie.

Printercommunicatie onmogelijk

De computer kan niet met de printer communiceren omdat zich een van de volgende gebeurtenissen heeft voorgedaan:

- De printer is uitgeschakeld.
- De kabel waarmee de printer is aangesloten, zoals een USB-kabel of een netwerkkabel (Ethernet), is losgekoppeld.
- Als de printer is verbonden met een draadloos netwerk, is de draadloze verbinding verbroken.

Probeer de volgende oplossingen om dit probleem op te lossen:

- Zorg ervoor dat de printer is ingeschakeld en dat  (het Aan/uit-lampje) brandt.
- Controleer of het netsnoer en andere kabels functioneren en goed op de printer zijn aangesloten.
- Controleer of het netsnoer stevig is aangesloten op een werkend wisselstroom-stopcontact.
- Als de printer met een netwerk is verbonden, controleert u of het netwerk correct werkt. Zie [Algemene netwerkproblemen oplossen op pagina 152](#) voor meer informatie.
- Als de printer op een draadloos netwerk is aangesloten, zorg er dan voor dat het draadloos netwerk correct werkt. Zie [Printer draadloos verbinden niet mogelijk op pagina 152](#) voor meer informatie.

Inkt bijna op

De inktcartridge geïdentificeerd in het bericht is bijna leeg.

De waarschuwingen en indicatoren voor het inktniveau geven alleen schattingen voor planningsdoelen. Op het moment dat het bericht verschijnt dat de inkt bijna op is, kunt overwegen om een nieuwe cartridge aan te schaffen zodat u vertragingen bij het afdrukken voorkomt. U hoeft de cartridges niet te vervangen tot u dit wordt gevraagd.

Zie [Inktcartridges vervangen op pagina 99](#) voor informatie over het vervangen van inktcartridges. Zie [Inktcartridges bestellen op pagina 101](#) voor informatie over het bestellen van inktcartridges. Zie [Recyclingprogramma van HP inkjet-onderdelen op pagina 183](#) voor meer informatie over het recyclen van gebruikte inkten.

 **OPMERKING:** Tijdens het afdrukproces wordt de inkt van de inktcartridges op verschillende manieren gebruikt, onder meer voor de initialisatieprocedure die de printer en de inktcartridges voorbereidt op het afdrukken. Daarnaast blijft er altijd wat inkt in de cartridge achter na gebruik. Zie www.hp.com/go/inkusage voor meer informatie.

Probleem met de printkop

De printkop ontbreekt, is niet gedetecteerd, niet goed geplaatst of niet compatibel.

Probeer de volgende oplossingen als deze fout tijdens het installeren van de printer voorkomt.

- Installeer de printkop opnieuw.

Zie [plaats de printkop opnieuw op pagina 159](#) voor meer informatie.

⚠ VOORZICHTIG: De printkoppen bevatten elektrische contactpunten die gemakkelijk kunnen worden beschadigd.

Als deze fout zich voordoet nadat de printer een tijdje is gebruikt, probeert u de volgende oplossingen.

- Schakel de printer uit en weer in.

Schakel de printer uit en vervolgens weer in door op  te drukken (de Aan/uit-knop).

Neem contact op met HP-ondersteuning voor onderhoud of vervanging als het probleem zich blijft voordoen. Zie [HP-ondersteuning op pagina 122](#) voor meer informatie.

Probleem met inktcartridges

De inktcartridge vermeld in het bericht ontbreekt, is beschadigd of is in de verkeerde sleuf van de printer geplaatst.

Probeer de volgende oplossingen om dit probleem op te lossen. De oplossingen staan in volgorde, met de meest waarschijnlijke oplossing eerst. Als de eerste oplossing het probleem niet oplost, gaat u verder met de resterende oplossingen tot het probleem is opgelost.

Oplossing 1: Schakel de printer uit en weer in.

Schakel de printer uit en vervolgens weer in.

Als het probleem zich blijft voordoen, probeer dan de volgende oplossing.

Oplossing 2: Installeer de printcartridges juist

Zorg ervoor dat alle printcartridges juist in de printer zijn geplaatst:

1. Open de toegangsklep voor inktcartridges voorzichtig.
2. Verwijder de inktcartridge door deze naar binnen te duwen om hem los te zetten en hem vervolgens stevig naar u toe te trekken.
3. Plaats de cartridge in de sleuf. Druk de cartridge goed aan om te zorgen dat er goed contact wordt gemaakt.
4. Sluit de toegangsklep voor de inktcartridges en controleer of het foutbericht weg is.

De inktcartridge vervangen

Vervang de aangegeven inktcartridge. Zie [Inktcartridges vervangen op pagina 99](#) voor meer informatie.



OPMERKING: Als uw cartridge nog steeds onder garantie staat, neem dan contact op met HP-ondersteuning voor onderhoud of vervanging. Zie [Garantie-informatie inktcartridge op pagina 168](#) voor meer informatie over de garantie van inktcartridges. Als het probleem zich blijft voordoen nadat u de cartridge hebt vervangen, neem dan contact op met HP-ondersteuning. Raadpleeg [HP-ondersteuning op pagina 122](#) voor meer informatie.

Er werd een niet-compatibele cartridge geplaatst van een oudere generatie

U hebt mogelijk een nieuwere versie van deze cartridge nodig. In de meeste gevallen kunt u een nieuwere versie van de cartridge identificeren door de buitenzijde van de cartridgeverpakking te bekijken. Zoek naar de einddatum van de garantie.



Indien 'v1' wordt aangegeven op wat afstand rechts van de datum, dan is de cartridge de bijgewerkte nieuwe versie.

 [Klik hier voor meer informatie online .](#)

Verkeerd papier

Het papierformaat of de papiersoort geselecteerd in de printerdriver komt niet overeen met het papier dat in het apparaat is geplaatst. Zorg ervoor dat het juiste papier is geladen in de printer en druk vervolgens het document opnieuw af. Zie [Plaats papier op pagina 24](#) voor meer informatie.



OPMERKING: Als het papier dat in de printer is geplaatst, het gewenste formaat heeft, wijzigt u het geselecteerde papierformaat in het printerstuurprogramma en drukt u het document opnieuw af.

De cartridgehouder kan niet bewegen

De wagen van de inktcartridge (het deel van de printer waarin de inktcartridges zitten) wordt door iets geblokkeerd.

Om het probleem op te lossen, drukt u op  (de Aan/uit-knop) om de printer uit te schakelen. Controleer vervolgens op storingen in de printer.

Zie [Papierstoringen oplossen op pagina 161](#) voor meer informatie.

Vastgelopen papier

Papier is vastgelopen in de printer.

Controleer voordat u de storing probeert te verhelpen het volgende:

- Zorg ervoor dat u papier hebt geplaatst dat aan de specificaties voldoet en dat niet gekreukeld, gevouwen of beschadigd is. Raadpleeg [Papierformaat en gewicht op pagina 170](#) voor meer informatie.
- Zorg ervoor dat de printer schoon is. Zie [Onderhoud van de printer op pagina 35](#) voor meer informatie.
- Zorg ervoor dat de lades correct geplaatst zijn en niet te vol zitten. Zie [Plaats papier op pagina 24](#) voor meer informatie.

Voor instructies om storingen te verhelpen, en meer informatie over hoe u storingen kunt vermijden, zie [Papierstoringen oplossen op pagina 161](#).

De printer heeft geen papier meer

De standaard lade is leeg.

Plaats meer papier en raak vervolgens **OK** aan.

Zie Plaats papier op pagina 24 voor meer informatie.

Printer offline

De printer is momenteel offline. Als de printer online is, kan de printer niet worden gebruikt.

Voer de volgende stappen uit om de status van de printer te controleren.

1. Voer een van deze stappen uit afhankelijk van uw besturingssysteem:
 - **Windows 8:** Klik op het scherm **Start** op **Bedieningspaneel**, en klik vervolgens op **Apparaten en printers weergeven**.
 - **Windows 7, Windows Vista of Windows XP:** Klik op **Start** en klik vervolgens op **Apparaten en printers**, **Printers**, of **Printers en Faxapparaten**.
2. Als de printers in het dialoogvenster niet worden weergegeven in de detailweergave, klikt u in het menu **Weergeven** op **Details**.
3. Als de printer offline is, klikt u met de rechtermuisknop op de printer en klikt u op **Printer online gebruiken**.
4. Probeer de printer opnieuw te gebruiken.

Printer onderbroken

De printer is momenteel onderbroken. Bij onderbreking worden nieuwe taken aan de rij toegevoegd, maar niet afgedrukt.

Om de printerstatus te wijzigen kunt u, afhankelijk van uw besturingssysteem, het volgende doen:

Volg een van deze stappen om de printerstatus te wijzigen:

1. Voer een van deze stappen uit afhankelijk van uw besturingssysteem:
 - **Windows 8:** Klik op het scherm **Start** op **Bedieningspaneel**, en klik vervolgens op **Apparaten en printers weergeven**.
 - **Windows 7, Windows Vista of Windows XP:** Klik op **Start** en klik vervolgens op **Apparaten en printers, Printers, of Printers en Faxapparaten**.
2. Als de printers in het dialoogvenster niet worden weergegeven in de detailweergave, klikt u in het menu **Weergeven** op **Details**.
3. Als de printer onderbroken is, klikt u met de rechtermuisknop op de printer en klikt u op **Afdrukken hervatten**.
4. Probeer de printer opnieuw te gebruiken.



Document afdrukken mislukt

De printer kan het document niet afdrukken omdat er een probleem is opgetreden in het afdruksysteem.

Zie [Printerproblemen oplossen op pagina 129](#) voor informatie over het oplossen van afdrukproblemen.

Printerfout

Er is een probleem opgetreden met de printer. Meestal kunt u dergelijke problemen oplossen door de volgende stappen uit te voeren:

1. Druk op  (de Aan/uit-knop) om de printer uit te zetten.
2. Koppel het netsnoer los en sluit het weer aan.
3. Druk op  (de Aan/uit-knop) om de printer aan te zetten.

Als het probleem zich blijft voordoen, noteer dan de foutcode die in de melding wordt gegeven en neem vervolgens contact op met HP-ondersteuning. Zie [HP-ondersteuning op pagina 122](#) voor meer informatie over contact opnemen met HP-ondersteuning.

Deur of klep open

Voordat de printer documenten kan afdrukken, moeten alle deuren en kleppen gesloten zijn.

 **TIP:** Bij de meeste deuren en kleppen is een klik hoorbaar als ze volledig worden gesloten.

Als het probleem blijft bestaan nadat u alle deuren en kleppen goed hebt dichtgedaan, neemt u contact op met HP-ondersteuning. Zie [HP-ondersteuning op pagina 122](#) voor meer informatie.

Er is een gebruikte inktcartridge geplaatst

De inktcartridge die in het bericht wordt genoemd, is al eerder in een andere printer gebruikt.

U kunt inktcartridges in verschillende printers gebruiken, maar als de cartridge langere tijd buiten de printer wordt bewaard, kan de afdrukkwaliteit van uw documenten afnemen. Als u inktcartridges gebruikt die in een andere printer zijn gebruikt, is bovendien de inktniveau-indicator mogelijk onnauwkeurig of niet beschikbaar.

Bij een onaanvaardbare afdrukkwaliteit moet u proberen om de printkoppen te reinigen.

 **OPMERKING:** Inkt uit de cartridges wordt bij het afdrucken op een aantal verschillende manieren gebruikt, waaronder bij het initialisatieproces, waarbij de printer en de cartridges worden voorbereid op het afdrucken, en bij onderhoud aan de printkop, dat ervoor zorgt dat de printsproeiërs schoon blijven en de inkt goed blijft stromen. Daarnaast blijft er altijd wat inkt in de cartridge achter na gebruik. Zie www.hp.com/go/inkusage voor meer informatie.

Zie [Inktcartridges bestellen op pagina 101](#) voor meer informatie over het bewaren van inktcartridges.

Inktcartridges zijn leeg

De cartridges die in het bericht worden aangeduid, moeten worden vervangen om door te kunnen gaan met afdrukken. HP raadt aan om de inktcartridges niet te verwijderen voordat u beschikt over vervangende inktcartridges.

Raadpleeg [Inktcartridges vervangen op pagina 99](#) voor meer informatie.

Probleem met de inktcartridge

De cartridges die in het bericht worden aangeduid, zijn beschadigd of werken niet.

Zie [Inktcartridges vervangen op pagina 99](#).

Upgrade printerbenodigdheden

De cartridge die in het bericht wordt aangeduid, kan alleen worden gebruikt om één printer te upgraden. Klik op OK om de cartridge op deze printer te gebruiken. Als u niet wilt doorgaan met het upgraden van de benodigdheden voor deze printer, klikt u op Annuleren en verwijdert u de cartridge.

Upgrade printerbenodigdheden gelukt

De upgrade van printerbenodigdheden is geslaagd. De cartridges die in het bericht worden vermeld, kunnen nu in de printer worden gebruikt.

Upgrade printerbenodigdheden mislukt

De upgrade van printerbenodigdheden is mislukt. De cartridges die in het bericht worden vermeld, kunnen nog steeds in deze printer worden gebruikt. Vervang de upgradecartridge. Raadpleeg [Inkcartridges vervangen op pagina 99](#) voor meer informatie.

Geplaatste cartridge is niet van HP

HP kan de kwaliteit of betrouwbaarheid van materiaal dat niet van HP is, niet garanderen. Onderhoud of reparaties van de printer als het gevolg van het gebruik van benodigdheden van andere fabrikanten dan HP, vallen niet onder de garantie. Als u gelooft dat u echte HP-inktcartridges had gekocht, gaat u naar de HP-website op www.hp.com/go/anticounterfeit voor meer informatie of om fraude te melden.

Echte HP-cartridges bieden voordelen

HP belooft trouwe klanten die authentieke HP-toebehoren gebruiken. Klik op de knop onder het bericht om online de beloning te zien. De beloning is mogelijk niet in alle regio's beschikbaar.

Advies omtrent nagemaakte cartridges

De geïnstalleerde cartridge is geen nieuwe, authentieke HP-cartridge. Neem contact op met de winkel waar u deze cartridge hebt gekocht. Om verdachte fraude te rapporteren gaat u naar HP op www.hp.com/go/anticounterfeit. Als u de cartridge verder wilt gebruiken, klikt u op **Doorgaan**.

Gebruikte, opnieuw gevulde of nagemaakte cartridge gevonden

De oorspronkelijke HP-inkt in de cartridge is op. U kunt dit probleem oplossen door de inktcartridge te vervangen of te klikken op OK om de cartridge verder te gebruiken. Zie [Inktcartridges vervangen op pagina 99](#) voor meer informatie over het vervangen van de cartridge. HP belooft trouwe klanten die authentieke HP-toebehoren gebruiken. Klik op de knop onder het bericht om online de beloning te zien. De beloning is mogelijk niet in alle regio's beschikbaar.

⚠ WAARSCHUWING! De garantie van HP op de inktcartridges dekt geen inkt of cartridges die niet van HP zijn. De garantie van HP op de printer van HP dekt geen reparaties of onderhoud als gevolg van het gebruik van inkt of cartridges die niet van HP zijn. HP kan de kwaliteit of betrouwbaarheid van inkt die niet van HP is, niet garanderen. Er is geen informatie beschikbaar over het inktniveau.

Gebruik SETUP-cartridges

Bij de eerste installatie van de printer moet u de cartridges installeren die in de doos met de printer zitten. Deze cartridges hebben het label SETUP, en ze kalibreren uw printer voor de eerste afdruktaak. Het niet plaatsen van de SETUP-cartridges tijdens de eerste installatie veroorzaakt een fout. Als u een set normale cartridges hebt geplaatst, verwijder ze dan en plaats de SETUP-cartridges om de printerinstallatie te voltooien. Na het voltooien van de printerinstallatie kunt u gewone cartridges gebruiken.

als u nog steeds foutberichten krijgt en de printer de inksysteeminitialisatie niet kan voltooien, contacteer de HP ondersteuning. Zie [HP-ondersteuning op pagina 122](#) voor meer informatie.

[Klik hier voor meer informatie online.](#)

Gebruik geen SETUP-cartridges

Nadat de printer is geïnitieerd, kunt u de SETUP-cartridges niet meer gebruiken. Verwijder de SETUP-cartridges en plaats gewone cartridges. Raadpleeg [Inkcartridges vervangen op pagina 99](#) voor meer informatie.

Onvoldoende inkt bij het opstarten

De gebruikte cartridges die in het bericht worden vermeld, hebben mogelijk onvoldoende inkt om de eenmalige opstartprocessen te voltooien.

Oplossing: Plaats nieuwe cartridges of klik op **OK** om de geplaatste cartridges te gebruiken.

Als het opstartproces niet kan worden voltooid met de geplaatste cartridges, moet u nieuwe cartridges plaatsen. Zie [Inkcartridges vervangen op pagina 99](#) voor informatie over het plaatsen van nieuwe inktcartridges.

Alleen zwarte inkt gebruiken?

De cartridges die in het bericht worden vermeld, zijn leeg.

Oplossingen: Als u in kleur wilt afdrucken, vervangt u de lege cartridges. Zie [Inktcartridges vervangen op pagina 99](#) voor informatie over het plaatsen van nieuwe inktcartridges.

Als u tijdelijk alleen met zwarte inkt wilt afdrucken, klikt u op **Alleen zwart gebruiken**. De printer vervangt de kleuren dan door grijswaarden. De lege cartridges moeten binnenkort worden vervangen.

⚠ VOORZICHTIG: Verwijder de lege kleurencartridge **NIET** om af te drukken in de modus **Alleen zwart gebruiken**.

Alleen kleureninkt gebruiken?

De zwarte inktcartridge is leeg.

Oplossingen: Als u tijdelijk zwart wilt vervangen door kleuren, klikt u op **Alleen kleur gebruiken**. De kleur zwart wordt gesimuleerd. De kwaliteit van de afgedrukte tekst en foto's verschilt van de kwaliteit bij gebruik van alle inktcartridges. De zwarte cartridge moet binnenkort worden vervangen.

Als u met zwart wilt afdrukken, vervangt u de zwarte inktcartridge. Zie [Inktcartridges vervangen op pagina 99](#) voor informatie over het plaatsen van nieuwe inktcartridges.

⚠ VOORZICHTIG: Verwijder de lege zwarte cartridge **NIET** om af te drukken in de modus **Alleen kleur gebruiken**.

Niet compatibele inktcartridges

De inktcartridge is niet compatibel met uw printer. Deze fout kan optreden wanneer u een HP Instant Ink cartridge plaatst in een printer die niet werd ingeschreven in het Instant Ink-programma van HP. Ze kan ook optreden als de HP Instant-inkcartridge eerder in een andere printer werd geplaatst die is ingeschreven in het Instant Ink-programma van HP.

Bezoek de website van het [Instant Ink-programma van HP](#) voor meer informatie.

Inktsensorstoring

De inksensor is defect en de printer kan niet meer afdrucken.

Neem contact op met HP-ondersteuning. Raadpleeg www.hp.com/support voor meer informatie.

Waarschuwing inksensor

De inksensor meldt een onverwachte situatie. De oorzaak kan liggen bij de cartridge of bij een sensorfout. Als de sensor niet meer werkt, kan deze niet meer detecteren dat de cartridges leeg raken. Als u afdrukt met een lege cartridge komt er lucht in het inksysteem, wat een slechte afdrukkwaliteit oplevert. Om deze situatie te verhelpen, worden er grote hoeveelheden inkt gebruikt, waardoor alle cartridges leeg zullen raken.

Oplossing: Klik op **OK** om door te gaan met afdrukken, of vervang de cartridge. Zie [Inkcartridges vervangen op pagina 99](#) voor informatie over het plaatsen van nieuwe inkcartridges.

Probleem met printeronderhoud

De printerklok werkt niet goed, zodat de inkt niet goed wordt verwerkt. Het geschatte inktniveau van de inktmeter is mogelijk onjuist.

Oplossing: Controleer de afdrukkwaliteit van de afdruktaak. Als deze onvoldoende is, kunt u dit mogelijk verhelpen door de reinigingsprocedure voor de printkop uit te voeren. U vindt deze in de werkset.

Kleureninktcartridge leeg

De cartridges die in het bericht worden vermeld, zijn leeg.

Oplossingen: Als u in kleur wilt afdrucken, vervangt u de lege cartridges. Zie [Inktcartridges vervangen op pagina 99](#) voor informatie over het plaatsen van nieuwe inktcartridges.

Als u tijdelijk alleen met zwarte inkt wilt afdrucken, klikt u op Afdr. annul. en verzendt u de afdruktaak opnieuw. Voordat de afdruktaak begint, verschijnt het bericht **Alleen zwarte inkt gebruiken?** De lege cartridges moeten binnenkort worden vervangen.

 **VOORZICHTIG:** Verwijder de lege kleurencartridge **NIET** om af te drukken in de modus **Alleen zwart gebruiken**.

Kleureninktcartridge leeg

De zwarte inktcartridge is leeg.

Oplossingen: Vervang de zwarte inktcartridge. Zie [Inktcartridges vervangen op pagina 99](#) voor informatie over het plaatsen van nieuwe inktcartridges.

⚠ VOORZICHTIG: Verwijder de lege zwarte cartridge **NIET** om af te drukken in de modus **Alleen kleur gebruiken**.

Als u tijdelijk zwart wilt vervangen door kleur, klikt u op Afdr. annul. en verzendt u de afdruktaak opnieuw. Voordat de afdruktaak begint, verschijnt het bericht **Alleen kleureninkt gebruiken?**. De zwarte cartridge moet binnenkort worden vervangen.

Klep van de automatische documentinvoer is open

Sluit de klep van de automatische documentinvoer om door te gaan.

Probleem met inksysteem

Verwijder de inktcartridges en controleer ze op lekken. Als de cartridges lekken hebben, contacteer dan HP. Gebruik geen cartridges die lekken.

Als er geen lekken zijn, plaats dan de cartridges dan terug en sluit de printerklep. Schakel de printer uit en vervolgens weer in. Neem contact op met HP als u dit bericht een tweede keer krijgt.

Zie [HP-ondersteuning op pagina 122](#) voor meer informatie over contact opnemen met HP-ondersteuning.

Index

A

- aansluitingen, locatie 8
- accessoires
 - instellen 31
 - printerstatusrapport 125
- achterpaneel
 - illustratie 8
- ADSL, fax configureren met
 - parallele telefoonsystemen 192
- afdrukinstellingen
 - afdrukkwaliteit 132
- afdrukken
 - details laatste fax 86
 - faxen 69
 - faxen vanuit het geheugen 69
 - faxlogs 85
 - problemen oplossen 129
- antwoordapparaat
 - configuratie met fax en modem 204
 - installatie met fax (parallele telefoonsystemen) 202
- automatische documentinvoer (ADF)
 - invoerproblemen, problemen oplossen 36
 - schoonmaken 36
- automatisch fax verkleinen 71

B

- back-upfax 69
- bedieningspaneel
 - Knoppen 9
 - lampjes 9
 - statuspictogrammen 9
- bedieningspaneel van printer
 - netwerkinstellingen 109
 - zoeken 7
- belpatroon beantwoorden
 - parallele telefoonsystemen 193
- beltonen voor opnemen 79

- beltoon beantwoorden
 - wijzigen 79
- benodigdheden
 - printerstatusrapport 125
- bevestigingsrapporten, fax 84
- bewerken
 - tekst in OCR-programma 58
- blanco pagina's, problemen oplossen
 - kopie 136

C

- cartridges 101
- clear (wissen)
 - faxlogboeken 85
- computermodem
 - gedeeld met fax (parallele telefoonsystemen) 196
 - gedeeld met fax en antwoordapparaat (parallele telefoonsystemen) 204
 - gedeeld met fax en voicemail (parallele telefoonsystemen) 207
 - gedeeld met lijn voor gesprekken en modem (parallele telefoonsystemen) 199
- configuratie
 - DSL (parallele telefoonsystemen) 192
 - ISDN-lijn (parallele telefoonsystemen) 193
 - PBX-systeem (parallele telefoonsystemen) 193

D

- documentinvoer
 - plaats originelen 29
- draadloze communicatie
 - instellen 106
 - wettelijke informatie 178

- DSL, fax configureren met
 - parallele telefoonsystemen 192

E

- ECM. *Zie* foutcorrectiemodus
- embedded web server
 - openen 118
 - Webscan 58
- EWS (geïntegreerde webserver). *Zie* geïntegreerde webserver (EWS)

F

- fax
 - antwoordapparaat en modem, gedeeld met (parallele telefoonsystemen) 204
 - back-upfaxontvangst 69
 - beltonen voor opnemen 79
 - details laatste transactie afdrukken 86
 - geluidsvolume 81
 - handsfree kiezen 66
 - Internet-protocol, over 83
 - ISDN-lijn, configureren (parallele telefoonsystemen) 193
 - log, afdrukken 85
 - logboek, wissen 85
 - modem en antwoordapparaat, gedeeld met (parallele telefoonsystemen) 204
 - PBX-systeem, configureren (parallele telefoonsystemen) 193
 - snelheid 81
 - soorten instellingen 189
 - telefoonaansluiting testen, mislukt 143

- testen soort telefoonsnoer
 - mislukt 144
- voicemail, installeren (parallele telefoonsystemen) 195
- Fax**
 - rapporten 84
- faxen
 - antwoordapparaat, installatie (parallele telefoonsystemen) 202
 - aparte geïnstalleerde lijn (parallele telefoonsystemen) 191
 - automatisch antwoorden 78
 - bevestigingsrapporten 84
 - doorsturen 70
 - DSL, configureren (parallele telefoonsystemen) 192
 - foutcorrectiemodus 66
 - foutrapporten 85
 - gedeelde telefoonlijninstallatie (parallele telefoonsystemen) 194
 - handmatig ontvangen 68
 - handsfree kiezen 64
 - installatie specifiek belsegnaal (parallele telefoonsystemen) 193
 - installatie test 211
 - instellingen wijzigen 78
 - kiessysteem, instellen 80
 - kiestoontest, mislukt 145
 - kopschrift 78
 - lijnconditietest, mislukt 146
 - lijn voor gesprekken en modem, gedeeld met (parallele telefoonsystemen) 199
 - modem, gedeeld met (parallele telefoonsystemen) 196
 - modem and voicemail, gedeeld met (parallele telefoonsystemen) 207
 - nummers blokkeren 71
 - ontvangen 68
 - ontvangen, problemen oplossen 147, 148
 - opnieuw afdrukken 69
 - opties opnieuw kiezen 80
 - papierformaat 71
 - parallele telefoonsystemen 188
 - problemen oplossen 142
 - specificaties 171
 - specifieke beltoon, patroon wijzigen 79
 - test is mislukt 142
 - test van de verbinding van het telefoonsnoer, mislukt 143
 - verkleining 71
 - verzenden 62
 - verzenden, problemen oplossen 147, 149
- faxen, testen
 - installatie 211
- faxen doorsturen 70
- faxen ontvangen
 - aantal beltonen voor opnemen 79
 - automatisch 68
 - doorsturen 70
 - faxnummers blokkeren 71
 - handmatig 68
 - modus automatisch antwoorden 78
 - problemen oplossen 147, 148
- faxen rondzenden
 - verzenden 66
- faxen verzenden
 - gewone fax 62
 - handmatig 63
 - handsfree kiezen 64
 - problemen oplossen 147, 149
- Faxscherm 10
- firewalls, problemen oplossen 131
- FoIP 83
- formaat
 - kopieerproblemen oplossen 136
 - scans, problemen oplossen 140
- foto's
 - plaats een USB-stick 30
- foutcorrectiemodus 66
- foutrapporten, fax 85
- G**
 - geblokkeerde faxnummers installeren 71
 - geheugen
 - faxberichten opslaan 69
 - faxen opnieuw afdrukken 69
 - geïntegreerde webserver (EWS)
 - info over 118
 - problemen oplossen, kan niet worden geopend 155
 - gekleurde tekst en OCR 58
- geluidsdruk 171
- geluidsinformatie 171
- geluidsproductie 171
- glasplaat, scanner
 - zoeken 7
- glasplaat van de scanner
 - origineel laden 28
 - zoeken 7
- glasplaat van scanner
 - reinigen 35
- H**
 - handmatig faxen
 - ontvangen 68
 - verzenden 63, 64
 - handsfree kiezen 64, 66
 - hardware, faxinstallatietest 142
 - Help 10
 - HP-hulpprogramma (OS X)
 - openen 117
- I**
 - identificatiecode van de abonnee 78
 - inbelmodem
 - gedeeld met fax (parallele telefoonsystemen) 196
 - gedeeld met fax en voicemail (parallele telefoonsystemen) 207
 - gedeeld met lijn voor fax en gesprekken (parallele telefoonsystemen) 199
 - informatie is onjuist of ontbreekt, problemen oplossen 132
 - inkcartridges 8
 - artikelnummers 101
 - onderdeelnummers 126
 - status 126
 - vervaldatums garantie 126
 - Inkcartridges
 - controleren van inkniveaus 97
 - Tips 96
 - vervangen 99
 - zoeken 8
 - Inkcartridges vervangen 99
 - inkniveaupictogrammen 10
 - inkniveaus controleren 97
 - installatie
 - antwoordapparaat (parallele telefoonsystemen) 202
 - aparte faxlijn (parallele telefoonsystemen) 191

- computermodem (parallele telefoonsystemen) 196
 - computermodem en voicemail (parallele telefoonsystemen) 207
 - faxen, met parallele telefoonsystemen 188
 - gedeelde telefoonlijn (parallele telefoonsystemen) 194
 - lijn voor computermodem en gesprekken (parallele telefoonsystemen) 199
 - module voor dubbelzijdig afdrukken 31
 - specifiek belsignaal (parallele telefoonsystemen) 193
 - specifieke beltoon 79
 - testfax 211
 - voicemail en computermodem (parallele telefoonsystemen) 207
 - Installatie 10
 - installeren
 - voicemail (parallele telefoonsystemen) 195
 - instellen
 - accessoires 31
 - antwoordapparaat en modem (parallele telefoonsystemen) 204
 - computermodem en antwoordapparaat (parallele telefoonsystemen) 204
 - instellen, opties opnieuw kiezen 80
 - instellingen
 - faxscenario's 189
 - netwerk 109
 - snelheid, fax 81
 - Instellingen
 - volume, fax 81
 - Internet Protocol (internetprotocol)
 - fax, gebruiken 83
 - invoer van meerdere pagina's tegelijk 130
 - IP-adres
 - printer opsporen 155
 - IP-instellingen 109
 - ISDN-lijn, configureren met fax parallele telefoonsystemen 193
- J**
- juiste poort testen, fax 143
- K**
- kiessysteem, instellen 80
 - kiestoontest, mislukt 145
 - klantenondersteuning elektronisch 122
 - knoppen, bedieningspaneel 9
 - kop 157
 - kopie
 - kwaliteit 136
 - kopiëren
 - problemen oplossen 136
 - specificaties 170
 - Kopiëren 10
 - kopschrift, fax 78
 - korrelige of witte banden op kopieën, problemen oplossen 137
 - kwaliteit, problemen oplossen
 - kopie 136
 - scannen 140
- L**
- laden
 - afbeelding breedtegeleider voor het papier 7
 - papierstoringen oplossen 161
 - Plaats papier 24
 - problemen met het invoeren oplossen 129
 - zoeken 7
 - lampjes, bedieningspaneel 9
 - lijnconditietest, fax 146
 - lijnen
 - kopieën, problemen oplossen 136
 - scans, problemen oplossen 140
 - log, fax
 - afdrukken 85
 - luchtvochtigheidspecificaties 169
- M**
- milieuprogramma 182
 - modelnummer 125
 - modem
 - gedeeld met fax (parallele telefoonsystemen) 196
 - gedeeld met fax en antwoordapparaat (parallele telefoonsystemen) 204
 - gedeeld met fax en voicemail (parallele telefoonsystemen) 207
 - gedeeld met lijn voor fax en gesprekken (parallele telefoonsystemen) 199
 - modemsnelheid 81
 - modem voor inbellen
 - gedeeld met fax en antwoordapparaat (parallele telefoonsystemen) 204
 - module voor dubbelzijdig afdrukken
 - installatie 31
 - papierstoringen oplossen 161
- N**
- na de ondersteuningsperiode 123
 - netaansluiting, locatie 8
 - netwerken
 - afdrukinstellingen weergeven en afdrukken 109
 - firewalls, problemen oplossen 131
 - illustratie van aansluiting 8
 - instellingen, wijzigen 109
 - instellingen draadloze communicatie 106
 - instellingen voor draadloze verbinding 126
 - IP-instellingen 109
 - problemen op te lossen 152
 - verbindingssnelheid 109
- O**
- OCR**
- gescande documenten bewerken 58
 - problemen oplossen 139
 - omgevingsspecificaties 169
 - onderhoud
 - controleren van inktniveaus 97
 - de printkop opnieuw plaatsen 159
 - Inkcartridges vervangen 99
 - printkop 157
 - printkop reinigen 157
 - printkop uitlijnen 158
 - regelinvoer kalibreren 159
 - onderhouden
 - printkop 157

- ondersteunde
 - besturingssystemen 169
- ondersteuning 122
- ongewenste-faxmodus 71
- opslaan
 - faxberichten in geheugen 69
- originelen
 - scannen 56
- OS X
 - HP-hulpprogramma 117
- P**
- papier
 - formaat instellen voor fax 71
 - HP, bestellen 22
 - lade plaatsen 24
 - papierstoringen oplossen 161
 - problemen met het invoeren
 - oplossen 129
 - scheefzittende pagina's 130
 - selecteren 23
 - specificaties 170
 - storingen 163
- parallele telefoonsystemen
 - aparte geïnstalleerde lijn 191
 - DSL-configuratie 192
 - gedeelde lijninstallatie 194
 - installatie antwoordapparaat 202
 - installatie modem en voicemail 207
 - installatie specifiek besignaal 193
 - ISDN-configuratie 193
 - landen/regio's met 188
 - modem en antwoordapparaat, configuratie 204
 - modem gedeeld met
 - lijninstallatie voor gesprekken 199
 - modeminstallatie 196
 - PBX-configuratie 193
 - soorten instellingen 189
- PBX-systeem, configureren met fax
 - parallele telefoonsystemen 193
- periode telefonische ondersteuning
 - periode voor ondersteuning 123
- pictogrammen voor draadloze verbindingen 9
- plaats de printkop opnieuw 159

- printen
 - faxrapporten 84
 - statusrapport voor de printer 125
- printerbedieningspaneel
 - faxen verzenden 62
 - scannen vanaf 56
- printersoftware (Windows)
 - openen 38, 116
 - over 116
- printkop 159
 - reinigen 157
- printkop, uitlijnen 158
- printkop uitlijnen 158
- problemen met de papieraanvoer, problemen oplossen 129
- problemen oplossen
 - afdrukken 129
 - afdrukprobleem 131
 - drukt niet af 131
 - faxen 142
 - faxen ontvangen 147, 148
 - faxen verzenden 147, 149
 - faxhardwaretest is mislukt 142
 - faxkiestoontest mislukt 145
 - faxlijntest is mislukt 146
 - faxtesten 142
 - firewalls 131
 - geïntegreerde webserver (EWS) 155
 - hulp van het
 - bedieningspaneel 124
 - kopieerkwaliteit 136
 - kopiëren 136
 - meerdere pagina's tegelijk opgenomen 130
 - netwerkconfiguratiepagina 126
 - netwerkproblemen oplossen 152
 - ontbrekende of onjuiste informatie, problemen oplossen 132
 - papier wordt niet van de lade aangevoerd 129
 - problemen met de papieraanvoer 129
 - scankwaliteit 140
 - scannen 138
 - scheefzittende pagina's 130
 - scheve kopieën 136
 - statusrapport voor de printer 125

- storingen, papier 163
- telefoonaansluiting van de fax
 - testen, mislukt 143
- testen soort fax/telefoonsnoer
 - mislukt 144
- test van de verbinding van het fax/telefoonsnoer mislukt 143
- voeding 129
- pulskeuze 80

- R**
- radiointerferentie
 - wettelijke informatie 178
- rapporten
 - bevestiging, fax 84
 - faxtest is mislukt 142
 - fout, fax 85
 - printkop 157
- recycling
 - printcartridges 183
- regelinvoer, kalibreren 159
- regelinvoer kalibreren 159
- reinigen
 - glasplaat van scanner 35
 - printkop 157

- S**
- scannen
 - kwaliteit 140
 - langzaam 138
 - OCR 58
 - problemen oplossen 138
 - scanscherm 10
 - scanspecificaties 170
 - vanaf het
 - printerbedieningspaneel 56
 - vanuit Webscan 58
- scanner, glasplaat
 - originelen laden 28
 - reinigen 35
- scanscherm 10
- scans verzenden
 - problemen oplossen 138
 - voor OCR 58
- scheef, probleemoplossing
 - afdrukken 130
- scheef, problemen oplossen
 - kopiëren 136
 - scannen 140
- schoonmaken
 - automatische documentinvoer 36
 - buitenkant 35

- seriële telefoonsystemen
 - landen/regio's met 188
 - soorten instellingen 189
 - serienummer 125
 - snelheid
 - scannerproblemen oplossen 138
 - snelkiezen
 - fax verzenden 62
 - software
 - OCR 58
 - Webscan 58
 - specificaties
 - fysiek 169
 - geluidsproductie 171
 - papier 170
 - systeemvereisten 169
 - specifiek belsignaal
 - parallele telefoonsystemen 193
 - specifieke beltoon
 - wijzigen 79
 - status
 - printerstatusrapport 125
 - Status
 - netwerkconfiguratiepagina 126
 - statuspictogrammen 9
 - statusrapport voor de printer
 - informatie over 125
 - printen 125
 - storingen
 - clear (wissen) 161
 - papier 163
 - papier dat u beter niet kunt gebruiken 23
 - strepen op scans, problemen oplossen 140
 - systeemvereisten 169
- T**
- technische gegevens
 - faxspecificaties 171
 - kopieerspecificaties 170
 - scanspecificaties 170
 - tekst
 - kan niet worden bewerkt na het scannen, problemen oplossen 139
 - ontbreekt van de scan, problemen oplossen 138
 - telefonische ondersteuning 123
 - telefoon, faxen vanaf ontvangen 68
 - verzenden 63
 - verzenden, 63
 - telefoonaansluiting, fax 143
 - telefoonaansluiting testen, fax 143
 - telefoonlijn, belpatroon beantwoorden 79
 - telefoonsnoer
 - testen juiste soort mislukt 144
 - test van de verbinding met de juiste poort mislukt 143
 - temperatuurspecificaties 169
 - testen, fax
 - faxlijnconditie 146
 - hardware, mislukt 142
 - kiestoon, mislukt 145
 - mislukt 142
 - poortverbinding, mislukt 143
 - telefoonaansluiting 143
 - testen soort fax/telefoonsnoer mislukt 144
 - toegangsklep van de wagen met inktcartridges, locatie 8
 - toegangsklep voor inktcartridges, locatie 8
 - toegangspaneel aan achterkant papierstoringen oplossen 161
 - toegankelijkheid 4
 - toonkeuze 80
 - tweede lade
 - Lade 2 gebruiken 32
- U**
- uitvoerlade
 - zoeken 7
 - USB-stick
 - plaatsen 30
 - USB-verbinding
 - poort, locatie 7, 8
- V**
- verbindingssnelheid, instellen 109
 - verkleinen van fax 71
 - verzenden, faxen
 - geheugen, vanuit 65
 - handsfree kiezen 66
 - voeding
 - problemen oplossen 129
- W**
- voicemail
 - installatie met fax en computermodem (parallele telefoonsystemen) 207
 - installeren met fax (parallele telefoonsystemen) 195
 - volume
 - faxgeluiden 81
 - voorgeschreven modelnummer 173
- W**
- wagen
 - storingen met de wagen oplossen 165
 - wat te doen bij problemen 122
 - Webscan 58
 - websites
 - klantenondersteuning 122
 - milieuprogramma's 182
 - toegankelijkheidsinformatie 4
 - weergeven
 - netwerkinstellingen 109
 - wettelijke informatie 178
 - wettelijk verplichte informatie 173
 - Windows
 - systeemvereisten 169
 - witte banden of strepen, problemen oplossen
 - kopieën 137
 - scans 140
- Z**
- zwart-wit pagina's
 - fax 61

© 2014 Hewlett-Packard Development Company, L.P.
www.hp.com

