

brother®

GEBRUIKERSHANDLEIDING

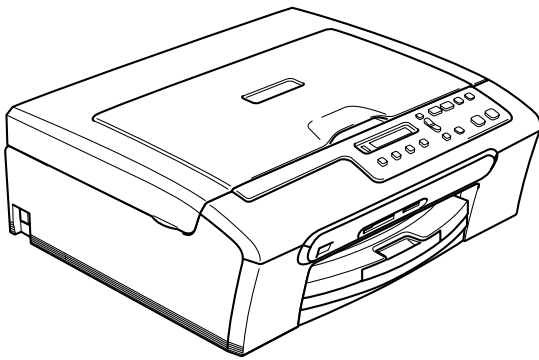

DCP-130C

CE

Versie A

Als u de klantenservice moet bellen

A.u.b. de volgende gegevens invullen voor toekomstige referentie:

Modelnummer: DCP-130C

Serienummer: ¹ _____

Aankoopdatum: _____

Aankoopplaats: _____

¹ Het serienummer staat op de achterkant van het toestel. Bewaar deze gebruikershandleiding samen met uw kassabon als bewijs van uw aankoop, in geval van diefstal, brand of service in geval van garantie.

Registreer uw product online op

<http://www.brother.com/registration/>

Door uw product bij Brother te registreren, wordt u geregistreerd als de originele eigenaar van het product. Uw registratie bij Brother:

- kan eventueel als bevestiging van de aankoopdatum van uw product dienen, mocht u uw kassabon verliezen; en
- kan eventueel een verzekeringsclaim van u ondersteunen, in geval dat het product verloren gaat en dit gedekt is door de verzekering.

Samenstelling en publicatie

Deze handleiding is samengesteld en gepubliceerd onder supervisie van Brother Industries, Ltd. De nieuwste productgegevens en -specificaties zijn in deze handleiding verwerkt.

De inhoud van deze handleiding en de specificaties van dit product kunnen zonder voorafgaande kennisgeving worden gewijzigd.

Brother behoudt zich het recht voor om de specificaties en de inhoud van deze handleiding zonder voorafgaande kennisgeving te wijzigen. Brother is niet verantwoordelijk voor enige schade (met inbegrip van gevolgschade) voortvloeiend uit het gebruik van deze handleiding of de daarin beschreven producten, inclusief maar niet beperkt tot zetfouten en andere fouten in deze publicatie.

EG-conformiteitsverklaring onder de Richtlijn R & TTE



EC Declaration of Conformity

Manufacturer

Brother Industries, Ltd.
15-1, Naeshiro-cho, Mizuho-ku, Nagoya 467-8561, Japan

Plant

Brother Industries (Shen Zhen) Ltd
G02414-1, Bao Chang Li Bonded Transportation Industrial Park,
Bao Long Industrial Estate, Longgang, Shenzhen, China

Herewith declare that:

Products description : Copier Printer
Model Name : DCP-130C

are in conformity with provisions of the Directives applied : Low Voltage Directive 73/23/EEC (as amended by 93/68/EEC) and the Electromagnetic Compatibility Directive 89/336/EEC (as amended by 91/263/EEC and 92/31/EEC and 93/68/EEC).

Standards applied :

Harmonized : Safety EN60950-1:2001+A11:2004

EMC EN55022: 1998 +A1: 2000 +A2: 2003 Class B
EN55024: 1998 +A1: 2001 +A2: 2003
EN61000-3-2: 2000
EN61000-3-3: 1995 +A1: 2001

Year in which CE marking was first affixed : 2006

Issued by : Brother Industries, Ltd.

Date : 28th April, 2006

Place : Nagoya, Japan

Signature :

Takashi Maeda
Manager
Quality Management Group
Quality Management Dept.
Information & Document Company

EG-conformiteitsverklaring

Producent

Brother Industries, Ltd.

15-1, Naeshiro-cho, Mizuho-ku, Nagoya 467-8561, Japan

Fabriek

Brother Industries (Shen Zhen) Ltd

G02414-1, Bao Chang Li Bonded Transportation Industrial Park,

Bao Long Industries Estate, Longgang, Shenzhen, China

Verklaren hierbij dat:

Productomschrijving : Kopieerapparaat / Printer

Modelnaam : DCP-130C

voldoen aan de voorschriften van de geldende richtlijnen: Laagspanningsrichtlijn 73/23/EEC (aangepast met 93/68/EEC) en de ECM-richtlijn 89/336/EEC (aangepast met 91/263EEC en 92/311EEC en 93/68/EEC).

Toegepaste normen:

Geharmoniseerd:

Veiligheid EN60950-1:2001+All:2004

EMC EN55022: 1998+AI: 2000+A2: 2003 Klasse B

EN55024: 1998+AI: 2001+A2: 2003

EN61000-3-2: 2000

EN61000-3-3: 1995 +AI: 2001

Jaar waarin EG-certificatie voor het eerst werd toegekend: 2006

Uitgegeven door Brother Industries, Ltd.

Datum : 28 april 2006

Plaats : Nagoya, Japan

Inhoudsopgave

Paragraaf I Algemeen

1 Algemene informatie

Gebruik van de documentatie	2
Symbolen en conventies die in de documentatie gebruikt worden.....	2
De softwarehandleiding openen	3
Documentatie bekijken	3
Bedieningspaneel, overzicht.....	6
Indicaties waarschuwings-LED.....	7
Rapporten afdrukken	8

2 Documenten en papier laden

Documenten laden.....	9
De glasplaat gebruiken.....	9
Te scannen gedeelte	10
Acceptabel papier en andere media	10
Aanbevolen media	11
Omgaan met en gebruik van media	11
Het juiste type papier kiezen	12
Papier, enveloppen en andere media laden	14
Papier en andere media laden	14
Enveloppen en briefkaarten laden	16
Afdrukgebied	18

Paragraaf II Kopiëren

3 Kopiëren

Kopiëren	20
Eén kopie maken	20
Meerdere kopieën maken	20
Kopiëren onderbreken	20
Kopieeropties.....	20
Wijzigen kopieersnelheid en kwaliteit	21
De gekopieerde afbeelding vergroten of verkleinen	22
N op 1-kopieën of een poster maken	23
Instelling helderheid, contrast en kleur	24
Papieropties.....	25

Paragraaf III Direct Foto's Printen

4 Foto's afdrukken vanaf een geheugenkaart

PhotoCapture Center™ Functies.....	28
Afdrukken vanaf een geheugen kaart zonder een PC.....	28
Scannen naar een geheugen kaart zonder een PC	28
PhotoCapture Center™ vanaf uw computer gebruiken	28
Met gebruik van geheugen kaarten	28
Geheugen mapstructuur kaart.....	29
Afdrukken vanaf een geheugen kaart.....	30
De miniatuurindex afdrukken	31
Afbeeldingen afdrukken	31
DPOF-afdrukken.....	33
PhotoCapture Center™ instellingen afdrukken	34
Afdrukkwaliteit	34
Papieropties.....	34
Instelling helderheid, contrast en kleur	35
Trimmen	36
Printen zonder marges	37
Scannen naar kaart	37
De kwaliteit van de afbeelding wijzigen	38
Wijziging van het monochrome bestandsformaat.....	38
Wijziging van het kleuren bestandsformaat.....	39
Uitleg bij de foutmeldingen	39

5 Foto's afdrukken vanaf een camera met PictBridge

Alvorens PictBridge te gebruiken.....	40
Vereisten voor PictBridge	40
PictBridge gebruiken.....	40
Uw digitale camera instellen.....	40
Beelden afdrukken.....	41
DPOF-afdrukken.....	41
Uitleg bij de foutmeldingen	42

Paragraaf IV Software

6 Softwarefuncties

Paragraaf V Appendixen

A Veiligheid en wetgeving

Een geschikte plaats kiezen	46
Veilig gebruik van de machine	47
Belangrijke veiligheidsinstructies	50
BELANGRIJK - Voor uw eigen veiligheid	51
EU-richtlijn 2002/96/EC en EN50419	51
Wettelijke beperkingen voor kopiëren	52
Handelsmerken	53

B Problemen oplossen en routineonderhoud

Problemen oplossen	54
Als u problemen met uw machine hebt	54
Foutmeldingen	57
Taal LCD-scherm wijzigen	60
De LCD-weergave verbeteren	60
Papier vastgelopen in de machine	60
Routineonderhoud	62
De inktcartridges vervangen	62
De buitenkant van de machine schoonmaken	65
De scanner reinigen	65
De machinegeleiderol reinigen	66
De invoerrol voor papier reinigen	66
De printkop reinigen	67
De afdrukkwaliteit controleren	67
De uitlijning controleren	69
Het inktvolume controleren	69
Informatie over de machine	70
Het serienummer controleren	70
De machine inpakken en vervoeren	70

C Menu en functies

Programmeren op het scherm	72
Menutabel	72
Menuoetsen	72
Menutabel	74

D Specificaties

Algemeen	78
Afdrukmedia.....	80
Kopiëren	81
PhotoCapture Center™	82
PictBridge	82
Scanner	83
Printer	84
Interfaces.....	85
Vereisten voor de computer.....	86
Verbruiksartikelen	87

E Verklarende woordenlijst

F Index





Algemeen

Algemene informatie	2
Documenten en papier laden	9

Gebruik van de documentatie

Dank u voor de aanschaf van een Brother-machine! Het lezen van de documentatie helpt u bij het optimaal benutten van uw machine.

Symbolen en conventies die in de documentatie gebruikt worden.

De volgende symbolen en conventies worden in de documentatie gebruikt.

Vet	Vet gedrukte tekst identificeert specifieke toetsen op het bedieningspaneel van de machine.
<i>Cursief</i>	Cursief gedrukte tekst legt de nadruk op een belangrijk punt of verwijst u naar een verwant onderwerp.
Courier New	Het lettertype Courier New identificeert de meldingen die worden weergegeven op het LCD-scherm van de machine.



Waarschuwingen informeren u over de maatregelen die u moet treffen om te vermijden dat u letsel oploopt.



De pictogrammen Elektrisch gevaar waarschuwen u voor mogelijke elektrische schokken.



Deze waarschuwingen wijzen u op procedures die u moet volgen om te voorkomen dat de machine of andere voorwerpen worden beschadigd.



Opmerkingen leggen uit hoe u op een bepaalde situatie moet reageren, of hoe de bewerking met andere functies werkt.



Het pictogram Onjuiste configuratie waarschuwt u voor apparaten en bewerkingen die niet compatibel zijn met de machine.

De softwarehandleiding openen

Deze gebruikershandleiding bevat niet alle informatie over de machine, zoals het gebruik van de geavanceerde functies van de printer en de scanner. Voor gedetailleerde informatie over deze functies verwijzen wij u naar de softwarehandleiding op de CD-ROM.

Documentatie bekijken

Documentatie bekijken (voor Windows®)

Om de documentatie te bekijken vanuit het menu **Start** zet u de muisaanwijzer op **Brother, DCP-XXXX** vanuit de programmagroep, en selecteert u vervolgens **Gebruikershandleiding**.

Als u de software niet hebt geïnstalleerd, kunt u de documentatie vinden door onderstaande instructies op te volgen:

- 1 Zet uw PC aan. Plaats de Brother CD-ROM met het in uw CD-ROM-station.
- 2 Als het scherm met de modelnaam verschijnt, klikt u op de naam van uw model.

- 3 Als het scherm met de taal verschijnt, klikt u op de gewenste taal. Het hoofdmenu van de CD-ROM wordt geopend.



Opmerking

Als dit venster niet wordt geopend, kunt u Windows® Explorer gebruiken om het programma setup.exe uit te voeren vanuit de hoofdmap van Brother's CD-ROM.

- 4 Klik op **Gebruikershandleiding** om de softwarehandleiding in HTML-formaat te bekijken.

Instructies voor het scannen opzoeken

Er zijn verscheidene manieren waarop u documenten kunt scannen. U kunt de instructies als volgt vinden:

Softwarehandleiding

- **Scannen**

(voor Windows® 98/98SE/Me/2000 Professional en Windows® XP)

- **ControlCenter3**

(voor Windows® 98/98SE/Me/2000 Professional en Windows® XP)

PaperPort® SE met OCR-gebruikershandleiding

- Instructies voor scannen direct vanuit ScanSoft® PaperPort®. De volledige gebruikershandleiding voor ScanSoft® PaperPort® SE met OCR, kan worden bekeken vanuit de Help-selectie in de toepassing ScanSoft® PaperPort® SE met OCR.

Documentatie bekijken (voor Macintosh®)

- 1 Zet uw Macintosh® aan. Plaats de Brother CD-ROM met het in uw CD-ROM-station. Het volgende venster wordt weergegeven.

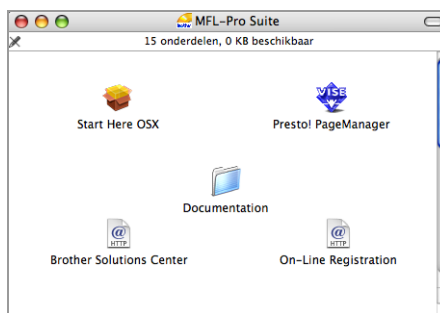

- 2 Dubbelklik op het pictogram **Documentation**.
- 3 Dubbelklik op uw taalmap.
- 4 Dubbelklik op het bestand van het titelbeeld om de softwarehandleiding in HTML-formaat te bekijken.
- 5 Klik op de documentatie die u wilt lezen.
 - **Softwarehandleiding:**
Softwarehandleiding in HTML-formaat

Instructies voor het scannen opzoeken

Er zijn verscheidene manieren waarop u documenten kunt scannen. U kunt de instructies als volgt vinden:

Softwarehandleiding

- *Scannen*
(voor Mac OS® X 10.2.4 of recenter)
- *ControlCenter2*
(voor Mac OS® X 10.2.4 of recenter)

Presto!® PageManager® gebruikershandleiding

- Instructies voor scannen direct vanuit Presto!® PageManager®. De volledige Presto!® PageManager® gebruikershandleiding kan worden bekeken via de Help-selectie in de toepassing Presto!® PageManager®.

Bedieningspaneel, overzicht

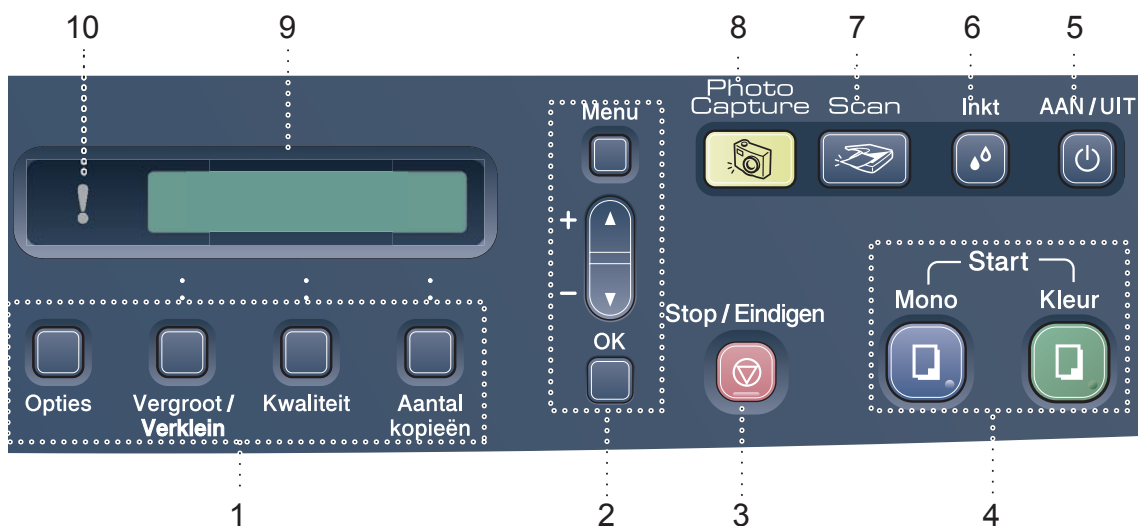

1 Kopieertoetsen

Hiermee kunt u tijdelijk de kopieerinstellingen wijzigen wanneer u zich in kopieermodus bevindt.

■ Opties

U kunt snel en gemakkelijk tijdelijke instellingen selecteren voor het kopiëren.

■ Vergroot/Verklein

Hiermee kunt u kopieën vergroten of verkleinen, afhankelijk van het door u geselecteerde percentage.

■ Kwaliteit

Gebruik deze toets om de kwaliteit van uw kopieën tijdelijk te wijzigen.

■ Aantal kopieën

Gebruik deze toets om meerdere kopieën te maken.

2 Menutoetsen:

■ Menu

Geeft toegang tot het hoofdmenu.

■ +▲ of -▼

Druk op deze toets om door de menu's en opties te bladeren.

■ OK

Hiermee kunt u een instelling selecteren.

3 Stop/Eindigen

Met een druk op deze toets wordt een bewerking gestopt of een menu verlaten.

4 Starttoetsen:

■ Mono Start

Hiermee maakt u monochrome kopieën. Hiermee kunt u ook een scanbewerking uitvoeren (in kleur of mono, afhankelijk van de scaninstelling in de ControlCenter-software).

■ Kleur Start

Hiermee maakt u kopieën in kleur. Hiermee kunt u ook een scanbewerking uitvoeren (in kleur of mono, afhankelijk van de scaninstelling in de ControlCenter-software).

5 AAN/UIT

Hiermee zet u de machine aan of uit.

De machine zal de printkop, als u de machine op Uit hebt gezet, toch regelmatig reinigen om de afdrukkwaliteit te handhaven.

6 Inkt

Met deze toets kunt u de printkop reinigen, de afdrukkwaliteit en de hoeveelheid inkt controleren.

7 Scan

Geeft toegang tot scanmodus.

8 PhotoCapture

Geeft toegang tot de modus PhotoCapture Center™.

9 LCD-scherm (liquid crystal display)

Op het LCD-scherm verschijnen prompts die u helpen bij het instellen en gebruiken van uw machine.



10 Waarschuwings-LED

Deze wordt rood, wanneer op het LCD-scherm een fout of een belangrijke statusmelding wordt getoond.

Indicaties waarschuwings-LED

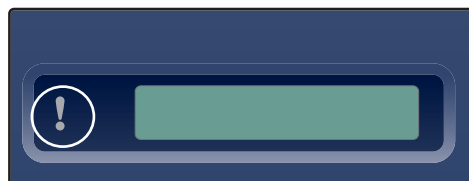
De status-LED (Light Emitting Diode) is een lampje dat de DCP status weergeeft. Op het LCD-scherm wordt de huidige machinestatus weergegeven wanneer de machine inactief is.



LED	DCP-status	Omschrijving
 Uit	Gereed	De DCP is gereed voor gebruik.
 Rood	Deksel open	Het deksel is open. Sluit het deksel. (Zie <i>Foutmeldingen</i> op pagina 57.)
	Inkt op	Vervang de inktcartridge door een nieuwe. (Zie <i>De inktcartridges vervangen</i> op pagina 62.)
	Papierstoring	Plaats papier in de lade of verwijder vastgelopen papier. Controleer de melding op het LCD-scherm. (Zie <i>Problemen oplossen</i> op pagina 54.)
	Andere meldingen	Controleer de melding op het LCD-scherm. (Zie <i>Problemen oplossen</i> op pagina 54.)

Rapporten afdrukken

De volgende rapporten zijn beschikbaar:

■ Help

Een helplijst over u hoe u de machine snel kunt programmeren.

■ Gebruikersinst

Drukt een lijst met uw instellingen af.

Een rapport afdrukken

- 1 Druk op **Menu**.
- 2 Druk op ▲ of ▼ om `3.Print lijsten` te selecteren.
Druk op **OK**.
- 3 Druk op ▲ of ▼ om het gewenste rapport te selecteren.
Druk op **OK**.
- 4 Druk op **Mono Start**.

Documenten laden

U kunt kopieën maken en scannen via de glasplaat.

De glasplaat gebruiken

U kunt de glasplaat gebruiken om pagina's uit een boek of pagina voor pagina te kopiëren of te scannen.

Ondersteunde documentformaten

- Formaat: max. A4-formaat [215,9 tot 297 mm (8,5 tot 11,7 in.)]
- Gewicht: max. 2 kg (4,4 lb)

Documenten laden

- 1 Til het documentdeksel op.

- 2 Gebruik de documentgeleiders aan de linkerkant om het document in het midden van de glasplaat te leggen, met de bedrukte zijde naar beneden.

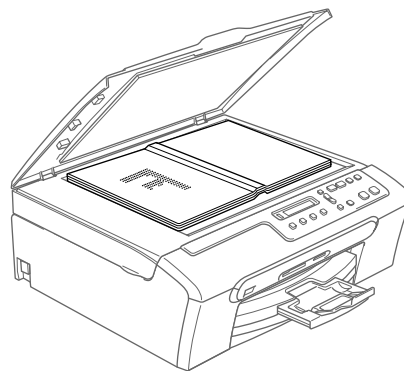
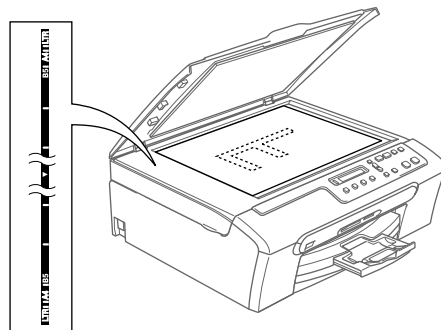

- 3 Sluit het documentdeksel.

! VOORZICHTIG

Als u bezig bent een boek of een lijvig document te scannen, laat het deksel dan NIET dichtvallen en druk er niet op.

Te scannen gedeelte

Hoe groot het te scannen gedeelte is, is afhankelijk van de instellingen binnen de door u gebruikte toepassing. De onderstaande afbeeldingen tonen de gedeelten die u niet op Letter en A4-papier kunt scannen.

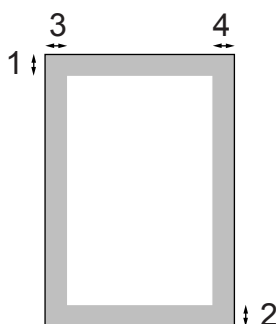

Gebruik	Documentgrootte	Bovenkant (1) Onderkant (2)	Links (3) Rechts (4)
Kopiëren	Letter	3 mm (0,12 in.)	3 mm (0,12 in.)
	A4	3 mm (0,12 in.)	3 mm (0,12 in.)
Scannen	Letter	3 mm (0,12 in.)	3 mm (0,12 in.)
	A4	3 mm (0,12 in.)	0 mm (00 in.)

Acceptabel papier en andere media

De afdrukkwaliteit kan worden beïnvloed door het soort papier dat u in de machine gebruikt.

Om de beste afdrukkwaliteit te krijgen voor de instellingen die u hebt gekozen, moet u de papiersoort altijd instellen op het type papier dat u plaatst.

U kunt normaal papier, inkjetpapier (gecoat papier), glanzend papier, transparanten en enveloppen gebruiken.

Wij raden u aan om verschillende soorten papier te testen, alvorens een grote hoeveelheid aan te schaffen.

Voor de beste resultaten dient u het Brother-papier te gebruiken.

- Wanneer u afdrukt op inkjetpapier (gecoat papier), transparanten en fotopapier, moet in het tabblad '**Normaal**' van de printerdriver of in de instelling Papiersoort in het menu altijd het juiste type papier zijn geselecteerd.
- Wanneer u op Brother-fotopapier afdrukt, plaats eerst het instructieblad dat met het fotopapier wordt geleverd in de papierlade, en plaats dan het fotopapier op het instructieblad.
- Als u transparanten of fotopapier gebruikt, dient u elk vel onmiddellijk te verwijderen; dit om te voorkomen dat de vellen aan elkaar plakken of verstopt raken.
- Raak het afgedrukte oppervlak van het papier niet aan vlak na het afdrukken; de inkt kan nog nat zijn en op uw vingers vlekken.

Aanbevolen media

Om de beste afdrukkwaliteit te verkrijgen raden wij u aan Brother-papier te gebruiken. (Zie onderstaande tabel.)

Als er in uw land geen Brother-papier beschikbaar is, raden wij u aan verschillende soorten papier te testen voor u grote hoeveelheden papier koopt.

Wij adviseren '3M Transparency Film' te gebruiken wanneer u op transparanten afdrukt.

Brother-papier

Papiersoort	Item
A4 Normaal	BP60PA
A4 Glanzend Foto	BP61GLA
A4 Inkjet (Mat)	BP60MA
10 x 15 cm Glanzend	BP61GLP

Omgaan met en gebruik van media

- Bewaar papier in de originele verpakking en zorg dat deze gesloten blijft. Bewaar het papier plat en verwijderd van vocht, direct zonlicht en warmte.
- De gecoate zijde van fotopapier glimt. Zorg dat u de glimmende (gecoate) zijde niet aanraakt. Plaats fotopapier met de glimmende zijde naar beneden toe.
- Raak de voor- of achterkant van transparanten niet aan, daar deze gemakkelijk water en transpiratie absorberen, wat afbreuk doet aan de afdrukkwaliteit. Transparanten die voor laserprinters en -kopieerapparaten ontworpen zijn, kunnen het volgende document bevleken. Gebruik alleen transparanten die worden aanbevolen voor inkjetprinters.

Onjuiste configuratie

Gebruik de volgende soorten papier NIET:

- papier dat beschadigd, gekruld of gekreukt is of een onregelmatige vorm heeft

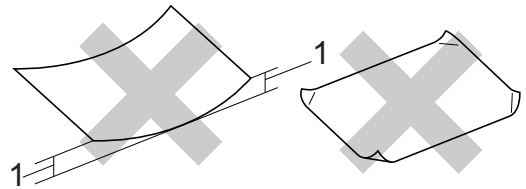

1 2 mm (0,08 in.) of langer

- hoogglanzend of erg gestructureerd papier
- papier waarop reeds met een printer is afgedrukt
- papier dat niet netjes kan worden gestapeld
- papier vervaardigd uit kortlopend papier

Papiercapaciteit in de uitvoerpapierlade

Max. 50 vel van 20 lb Letter of 80 g/m² A4-papier.

- Om vlekken te voorkomen moeten transparanten of fotopapier vel voor vel uit de uitvoerpapierlade worden genomen.

Het juiste type papier kiezen

Type en formaat papier voor elke functie

Papiersoort	Papierformaat		Gebruik		
			Kopiëren	Photo Capture	Printer
Losse vellen	Letter	216 × 279 mm (8 1/2 × 11 in.)	Ja	Ja	Ja
	A4	210 × 297 mm (8,3 × 11,7 in.)	Ja	Ja	Ja
	Legal	216 × 356 mm (8 1/2 × 14 in.)	Ja	–	Ja
	Executive	184 × 267 mm (7 1/4 × 10 1/2 in.)	–	–	Ja
	JIS B5	182 × 257 mm (7,2 × 10,1 in.)	–	–	Ja
	A5	148 × 210 mm (5,8 × 8,3 in.)	Ja	–	Ja
	A6	105 × 148 mm (4,1 × 5,8 in.)	–	–	Ja
Kaarten	Foto	10 × 15 cm (4 × 6 in.)	Ja	Ja	Ja
	Foto 2L	13 × 18 cm (5 × 7 in.)	–	Ja	Ja
	Indexkaart	127 × 203 mm (5 × 8 in.)	–	–	Ja
	Briefkaart 1	100 × 148 mm (3,9 × 5,8 in.)	–	–	Ja
	Briefkaart 2 (Dubbel)	148 × 200 mm (5,8 × 7,9 in.)	–	–	Ja
Enveloppen	C5-Envelop	162 × 229 mm (6,4 × 9 in.)	–	–	Ja
	DL-Envelop	110 × 220 mm (4,3 × 8,7 in.)	–	–	Ja
	COM-10	105 × 241 mm (4 1/8 × 9 1/2 in.)	–	–	Ja
	Monarch	98 × 191 mm (3 7/8 × 7 1/2 in.)	–	–	Ja
	JE4-Envelop	105 × 235 mm (4,1 × 9,3 in.)	–	–	Ja
Transparanten	Letter	216 × 279 mm (8 1/2 × 11 in.)	Ja	–	Ja
	A4	210 × 297 mm (8,3 × 11,7 in.)	Ja	–	Ja

Gewicht, dikte en capaciteit papier

Papiersoort		Gewicht	Dikte	Aantal vellen
Losse vellen	Normaal papier	64 tot 120 g/m ² (17 tot 32 lb)	0,08 tot 0,15 mm (0,003 tot 0,006 in.)	100 ¹
	Inkjetpapier	64 tot 200 g/m ² (17 tot 53 lb)	0,08 tot 0,25 mm (0,003 tot 0,01 in.)	20
	Glanzend papier	Max. 220 g/m ² (max. 58 lb)	Max. 0,25 mm (max. 0,01 in.)	20
Kaarten	Fotokaart	Max. 240 g/m ² (max. 64 lb)	Max. 0,28 mm (max. 0,01 in.)	20
	Indexkaart	Max. 120 g/m ² (max. 32 lb)	Max. 0,15 mm (max. 0,006 in.)	30
	Briefkaart	Max. 200 g/m ² (max. 53 lb)	Max. 0,23 mm (max. 0,01 in.)	30
Enveloppen		75 tot 95 g/m ² (20 tot 25 lb)	Max. 0,52 mm (max. 0,02 in.)	10
Transparanten		–	–	10

¹ Max. 50 vel voor Legal-papier 80 g/m² (20 lb).
Max. 100 vel van 80 g/m² (20 lb) -papier.

Papier, enveloppen en andere media laden

Papier en andere media laden

- 1 Trek de papierlade volledig uit de machine.
Als de papiersteunklep open is, sluit deze dan en til het deksel van de uitvoerpapierlade (1) op.

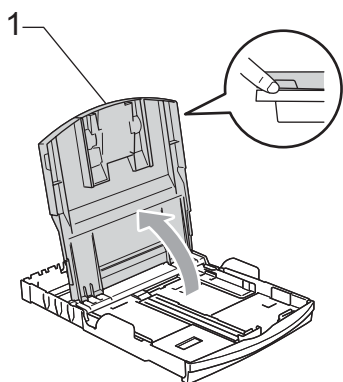
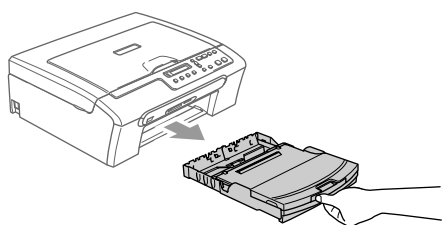

- 2 Houd de papiergeleiders voor de breedte (1) en de papiergeleider voor de lengte (2) ingedrukt en stel deze af op het papierformaat.

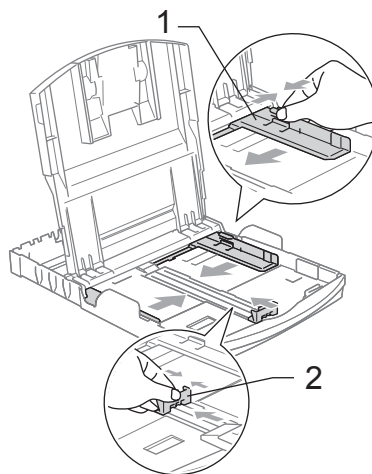

- 3 Blader de stapel papier goed door, om te voorkomen dat papier vastloopt of scheef wordt ingevoerd.

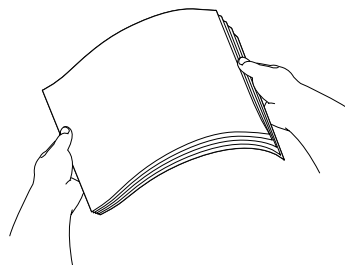

Opmerking

Draag er steeds zorg voor dat het papier niet omkrukt.

- 4 Plaats het papier voorzichtig in de papierlade met de afdrukszijde omlaag en de bovenste rand eerst. Controleer of het papier vlak in de lade ligt.

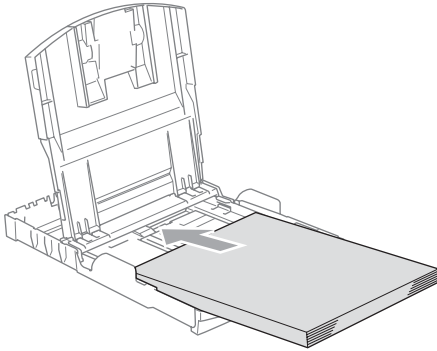

- 5 De papiergeleiders voor de breedte met beide handen en de papiergeleiders voor de lengte voorzichtig aan het papier aanpassen. Zorg dat de papiergeleiders aan de zijkant de randen van het papier aanraken.

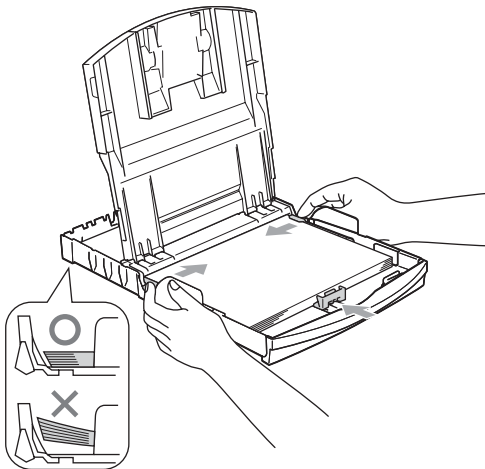

Opmerking

Zorg ervoor dat u het papier er niet te ver in duwt; het kan aan de achterkant van de lade omhoog gaan staan en problemen veroorzaken bij de invoer.

- 6 Sluit het deksel van de papierlade.

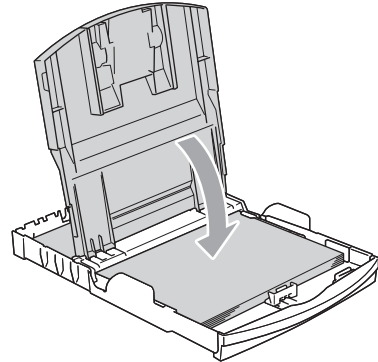

- 7 Duw de papierlade langzaam volledig in de machine.

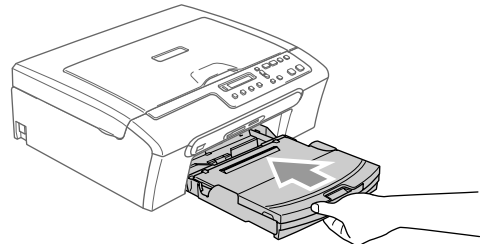

- 8 Terwijl u de papierlade vasthoudt, de papiersteun (1) eruit trekken tot u een klik hoort en de papiersteunklep (2) uitvouwen.

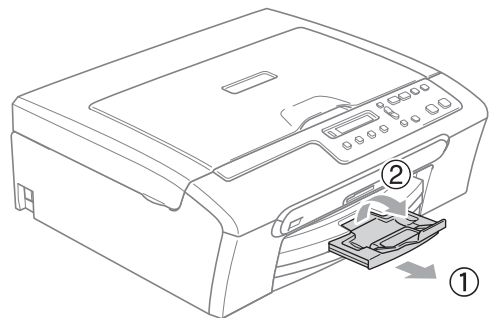

Opmerking

De papiersteunklep niet gebruiken voor Legal-papier.

Enveloppen en briefkaarten laden

Enveloppen laden

- Gebruik enveloppen met een gewicht van 75 tot 95 g/m² (20 tot 25 lb).
- Voor sommige enveloppen is het nodig de marge in te stellen in de toepassing. Zorg ervoor dat u eerst een testafdruk maakt.

! VOORZICHTIG

Gebruik nooit de volgende soorten enveloppen, aangezien zij problemen veroorzaken bij de papierinvoer:

- Zakachtige enveloppen.
- Enveloppen met reliëf (met verhoogd opschrift).
- Enveloppen met sluihaken of nietjes.
- Enveloppen die aan de binnenkant zijn voorbedrukt.

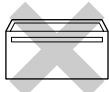
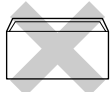
Lijm	Dubbele omslag
	

Het kan zijn dat u af en toe problemen ondervindt bij de papierinvoer vanwege de dikte, het formaat en de vorm van de omslag van de enveloppen die u gebruikt.

Enveloppen en briefkaarten laden

- 1 Druk de hoeken en zijkanten van de enveloppen of briefkaarten zo plat mogelijk alvorens deze te plaatsen.



Opmerking

Als er verscheidene enveloppen of briefkaarten 'tegelijk naar binnen worden getrokken', plaats dan één envelop per keer in de papierlade.

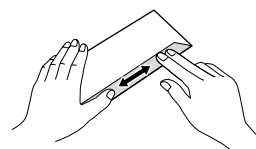
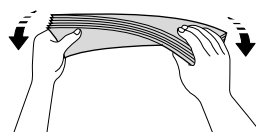
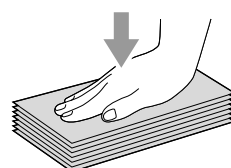

- 2 Leg de enveloppen of briefkaarten in de papierlade met de adreszijde naar beneden en de invoerkant (bovenkant van de enveloppen) eerst. Stel de papiergeleiders voor de breedte (1) en de papiergeleider voor de lengte (2) af op het formaat van de enveloppen of briefkaarten.

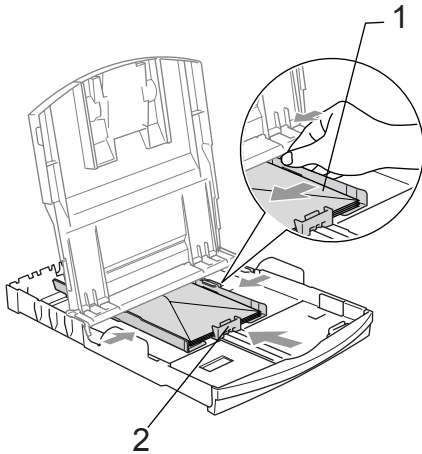

Als u problemen hebt bij het afdrucken op enveloppen, volg dan de volgende suggesties op:

- 1 Open de omslag van de envelop.
- 2 Zorg ervoor dat de open omslag zich aan de zijkant of aan de achterkant van de envelop bevindt tijdens het afdrucken.
- 3 Stel de maat en marge in bij uw toepassing.

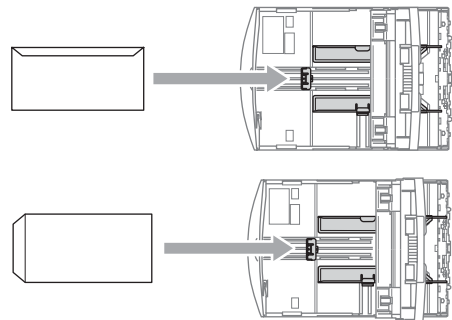

Opmerking

Wanneer de machine kleine stukjes papier uitwerpt op de uitvoerpapierlade, kunt u deze misschien niet bereiken. Zorg dat het afdrucken is voltooid, en trek vervolgens de lade volledig uit de machine.

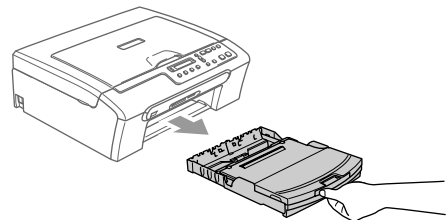

Afdrukgebied

Hoe groot het bedrukbaar gedeelte is, is afhankelijk van de instellingen binnen de door u gebruikte toepassing. De onderstaande afbeeldingen tonen de niet-bedrukbare gedeelten op losse vellen papier en enveloppen. De machine kan alleen afdrucken in de grijze gedeelten, wanneer de afdrukfunctie Zonder marges beschikbaar is en aanstaat.

Losse vellen

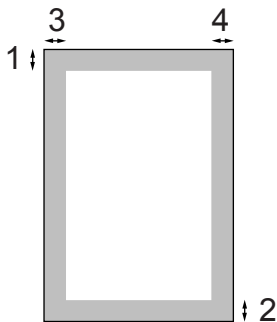

Enveloppen

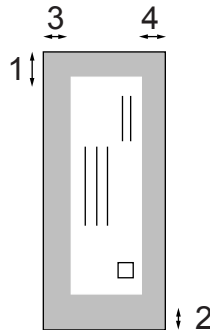

	Bovenkant (1)	Onderkant (2)	Links (3)	Rechts (4)
Losse vellen	3 mm (0,12 in.)	3 mm (0,12 in.)	3 mm (0,12 in.)	3 mm (0,12 in.)
Enveloppen	12 mm (0,47 in.)	24 mm (0,95 in.)	3 mm (0,12 in.)	3 mm (0,12 in.)



Opmerking

De functie Zonder marges is niet beschikbaar voor enveloppen.



Kopiëren

Kopiëren

20

Kopiëren

U kunt de machine gebruiken als kopieerapparaat en max. 99 kopieën.

Eén kopie maken

- 1 Uw document laden.
- 2 Druk op **Mono Start** of **Kleur Start**.

Meerdere kopieën maken

- 1 Uw document laden.
- 2 Druk herhaaldelijk op **Aantal kopieën** tot het gewenste aantal kopieën verschijnt (max. 99).
Of druk op ▲ of ▼ om het aantal kopieën te wijzigen.
- 3 Druk op **Mono Start** of **Kleur Start**.

Kopiëren onderbreken

Druk op **Stop/Eindigen** om het kopiëren te stoppen.

Kopieeropties

Gebruik de tijdelijke kopieertoetsen als u snel de kopieerinstellingen tijdelijk voor de volgende kopie wilt wijzigen. U kunt verschillende combinaties gebruiken.



Opties



Vergroot /
Verklein



Kwaliteit



Aantal
kopieën

De machine schakelt 60 seconden na het kopiëren weer over naar de standaardinstellingen.



Opmerking

U kunt de kopieerinstellingen die u het vaakst gebruikt opslaan door ze als standaard in te stellen. U kunt instructies hierover vinden in de sectie voor iedere functie.

Wijzigen kopieersnelheid en kwaliteit

U kunt kiezen uit een serie kwaliteitsinstellingen. De standaardinstelling is **Normaal**.

Volg onderstaande instructies om de kwaliteitsinstelling tijdelijk te wijzigen:

<p>Druk op Kwaliteit</p>  <p>Kwaliteit</p>	Normaal	Normaal is de aanbevolen stand voor normale afdrukken. Dit zorgt voor goede kopieerkwaliteit met goede kopieersnelheid.
	Snel	Hoge kopieersnelheid en laagste inktverbruik. Gebruiken om tijd te besparen bij het afdrukken van documenten die u wilt proeflezen, grote documenten of een groot aantal kopieën.
	Fijn	Gebruik de best-modus voor het kopiëren van precieze beelden, zoals foto's. Dit levert de hoogste resolutie op met de laagste snelheid.

- 1 Uw document laden.
- 2 Druk herhaaldelijk op **Kwaliteit** om **Normaal**, **Snel** of **Fijn** te selecteren.

- 3 Druk op **Mono Start** of **Kleur Start**.

Volg onderstaande instructies om de standaardinstelling te wijzigen:

- 1 Druk op **Menu**.
- 2 Druk op ▲ of ▼ om 1. **Kopie** te selecteren. Druk op **OK**.
- 3 Druk op ▲ of ▼ om 3. **Kwaliteit** te selecteren. Druk op **OK**.
- 4 Druk op ▲ of ▼ om **Snel**, **Norm** of **Fijn** te selecteren. Druk op **OK**.
- 5 Druk op **Stop/Eindigen**.

De gekopieerde afbeelding vergroten of verkleinen

U kunt de volgende vergrotings- of verkleiningspercentages selecteren:

Met Custom (25-400%) kunt u een percentage tussen 25% en 400% instellen.

Druk op Vergroot/Verklein  Vergroot / Verklein	Custom (25-400%)
	200%
	198% 10x15cm→A4
	186% 10x15cm→LTR
	142% A5→A4
	104% EXE→LTR
	100%
	97% LTR→A4
	93% A4→LTR
	83%
	78%
	69% A4→A5
	50%

Volg onderstaande instructies om de volgende kopie te vergroten of te verkleinen:

- 1 Uw document laden.
- 2 Druk op **Vergroot/Verklein**.
- 3 Kies één van onderstaande opties:
 - Gebruik ▲ of ▼ om het gewenste vergrotings- of verkleiningspercentage te selecteren. Druk op **OK**.
 - Gebruik ▲ of ▼ om Custom (25-400%) te selecteren. Druk op **OK**. Druk herhaaldelijk op ▲ of ▼ om een vergrotings- of verkleiningspercentage in te toetsen tussen 25% en 400%. Druk op **OK**.
- 4 Druk op **Mono Start** of **Kleur Start**.



Opmerking

Opties voor pagina-layout 2 op 1 (P), 2 op 1 (L), 4 op 1 (P), 4 op 1 (L) of Poster zijn *niet* beschikbaar met **Vergroot/Verklein**.

N op 1-kopieën of een poster maken

U kunt het aantal kopieën verlagen met de functie N op 1-kopie. U kunt zo twee of vier pagina's op één vel kopiëren en daarmee papier besparen.

U kunt ook een poster creëren. Wanneer u de posteroptie gebruikt, verdeelt uw machine uw document in delen en vergroot deze delen, zodat u ze kunt samenvoegen tot een poster.

Belangrijk

- Controleer of het papierformaat is ingesteld op A4.
- U kunt de instelling Vergroten/Verkleinen niet gebruiken voor de N op 1- en poster-functies.
- N op 1-kleurenkopieën zijn niet beschikbaar.
- (P) betekent Staand en (L) betekent Liggend.
- U kunt slechts één poster tegelijkertijd maken.

Druk op Opties  Opties en vervolgens op ▲ of ▼ om Pagina layout te selecteren	Uit (1 op 1)
	2 op 1 P
	2 op 1 L
	4 op 1 P
	4 op 1 L
	Poster (3 x 3)

- 1 Uw document laden.
- 2 Druk op **Opties** en ▲ of ▼ om Pagina layout te selecteren. Druk op **OK**.
- 3 Druk op ▲ of ▼ om 2 op 1 P, 2 op 1 L, 4 op 1 P, 4 op 1 L, Poster (3 x 3) of Uit (1 Op 1) te selecteren. Druk op **OK**.
- 4 Druk op **Mono Start** om het document te scannen. U kunt ook drukken op **Kleur Start**, als u de poster-layout gebruikt.
- 5 Nadat de machine de pagina gescand heeft, drukt u op ▲ (Ja) om de volgende pagina te scannen.

Volgende Pagina?

▲ Ja ▼ Nee
- 6 Leg het volgende document op de glasplaat. Druk op **OK**. Herhaal 5 en 6 voor elke pagina die u in deze indeling gebruikt.

Set Volgende Pag

Druk dan op OK
- 7 Druk op ▼ (Nee) om te stoppen, wanneer alle pagina's zijn gescand.



Opmerking

Als er fotopapier is geselecteerd in de instelling Papiersoort voor N op 1-kopieën, zullen de afbeeldingen worden geprint alsof er normaal papier was geselecteerd.

Plaats uw document met de bedrukte zijde naar beneden zoals hieronder aangegeven:

■ 2 op 1 (P)



■ 2 op 1 (L)

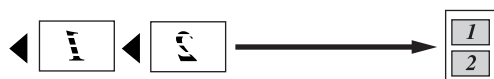

■ 4 op 1 (P)



■ 4 op 1 (L)

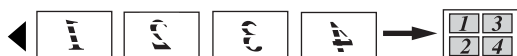

■ Poster (3x3)

U kunt van een foto een kopie op posterformaat maken.



Instelling helderheid, contrast en kleur

Helderheid

Volg onderstaande instructies om de helderheidsinstelling tijdelijk te wijzigen:

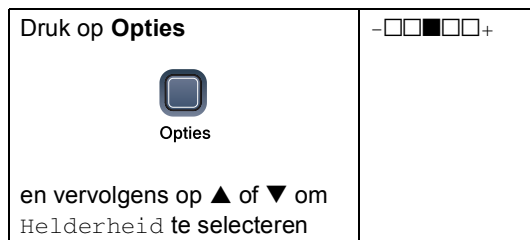

- 1 Uw document laden.
- 2 Druk op **Opties** en ▲ of ▼ om **Helderheid** te selecteren. Druk op **OK**.

- 3 Druk op ▲ of ▼ om de afdruk lichter of donkerder te maken. Druk op **OK**.
- 4 Druk op **Mono Start** of **Kleur Start**.

Volg onderstaande instructies om de standaardinstellingen te wijzigen:

- 1 Druk op **Menu**.
- 2 Druk op ▲ of ▼ om 1.Kopie te selecteren. Druk op **OK**.
- 3 Druk op ▲ of ▼ om 4.Helderheid te selecteren. Druk op **OK**.
- 4 Druk op ▲ of ▼ om de afdruk lichter of donkerder te maken. Druk op **OK**.
- 5 Druk op **Stop/Eindigen**.

Contrast

Pas het contrast aan om een beeld er scherper en levendiger te laten uitzien.

Het contrast kan alleen worden gewijzigd via de standaardinstelling.

- 1 Druk op **Menu**.
- 2 Druk op ▲ of ▼ om 1.Kopie te selecteren.
Druk op **OK**.
- 3 Druk op ▲ of ▼ om 5.Contrast te selecteren.
Druk op **OK**.
- 4 Druk op ▲ of ▼ om het contrast te verhogen of te verlagen.
Druk op **OK**.
- 5 Druk op **Stop/Eindigen**.

Kleur verzadiging

De kleur verzadiging kan alleen worden gewijzigd via de standaard instelling.

- 1 Druk op **Menu**.
- 2 Druk op ▲ of ▼ om 1.Kopie te selecteren.
Druk op **OK**.
- 3 Druk op ▲ of ▼ om 6.Kleuren aanp. te selecteren.
Druk op **OK**.
- 4 Druk op ▲ of ▼ om 1.Rood, 2.Groen of 3.Blaauw te selecteren.
Druk op **OK**.
- 5 Druk op ▲ of ▼ om de kleur verzadiging te wijzigen.
Druk op **OK**.
- 6 Kies één van onderstaande opties:
 - Herhaal 4 om de volgende kleur te selecteren.
 - Druk op **Stop/Eindigen**.

Papieropties

Papiersoort

Als u op speciaal papier kopieert, selecteer dan het type papier dat u gebruikt om de beste afdrukkwaliteit te verkrijgen.

 Opties	Normaal Papier
	Inkjetpapier
	Brother Fotopap.
	Ander fotopapier
	Transparanten

en vervolgens op ▲ of ▼ om Papiersoort te selecteren

- 1 Uw document laden.
- 2 Druk op **Opties** en ▲ of ▼ om Papiersoort te selecteren.
Druk op **OK**.
- 3 Druk op ▲ of ▼ om de papiersoort die u gebruikt te selecteren.
Druk op **OK**.

4 Druk op **Mono Start** of **Kleur Start**.

Volg onderstaande instructies om de standaardinstellingen te wijzigen:

- 1 Druk op **Menu**.
- 2 Druk op ▲ of ▼ om 1.Kopie te selecteren.
Druk op **OK**.
- 3 Druk op ▲ of ▼ om 1.Papiersoort te selecteren.
Druk op **OK**.
- 4 Druk op ▲ of ▼ om Normaal Papier, Inkjetpapier, Brother Fotopap., Ander fotopapier of Transparanten te selecteren.
Druk op **OK**.
- 5 Druk op **Stop/Eindigen**.

Papierformaat

U moet de instelling voor het papierformaat wijzigen, indien u op een ander formaat dan A4 kopieert. U kunt kopiëren op de volgende papierformaten: Letter, Legal, A4, A5 of Fotokaart (10x15 cm).

<p>Druk op Opties</p>  <p>Opties</p> <p>en vervolgens op ▲ of ▼ om Papierformaat te selecteren</p>	Letter
	Legal
	A4
	A5
	10 (B) x 15 (H) cm

- 1 Uw document laden.
- 2 Druk op **Opties** en ▲ of ▼ om Papierformaat te selecteren. Druk op **OK**.
- 3 Druk op ▲ of ▼ om het papierformaat dat u gebruikt te selecteren. Druk op **OK**.
- 4 Druk op **Mono Start** of **Kleur Start**.

Volg onderstaande instructies om de standaardinstellingen te wijzigen:

- 1 Druk op **Menu**.
- 2 Druk op ▲ of ▼ om 1.Kopie te selecteren. Druk op **OK**.
- 3 Druk op ▲ of ▼ om 2.Papierformaat te selecteren. Druk op **OK**.
- 4 Druk op ▲ of ▼ om het papierformaat te selecteren dat u gebruikt, Letter, Legal, A4, A5 of 10x15cm. Druk op **OK**.
- 5 Druk op **Stop/Eindigen**.



Direct Foto's Printen

Foto's afdrucken vanaf een geheugenkaart	28
Foto's afdrucken vanaf een camera met PictBridge	40

Foto's afdrukken vanaf een geheugenkaart

PhotoCapture Center™ Functies

Afdrukken vanaf een geheugen kaart zonder een PC

Ook wanneer de machine niet is aangesloten op uw computer, kunt u foto's rechtstreeks vanaf digitale cameramedia afdrukken. (Zie *Afdrukken vanaf een geheugen kaart* op pagina 30.)

Scannen naar een geheugen kaart zonder een PC

U kunt documenten rechtstreeks naar een geheugen kaart scannen en opslaan. Zie *Scannen naar kaart* op pagina 37.

PhotoCapture Center™ vanaf uw computer gebruiken

U kunt vanaf uw PC toegang krijgen tot de geheugen kaart die in de mediasleuf (slot) van de machine is geplaatst.

(Zie *PhotoCapture Center™* voor Windows® of *PhotoCapture Center™* voor Macintosh® in de softwarehandleiding op de CD-ROM.)

Met gebruik vangeheugen kaarten

Uw Brother-machine is voorzien van sleuven (slots) voor opslagmedia, voor het gebruik van populaire digitale cameramedia:

CompactFlash®, Memory Stick®, Memory Stick Pro™, SecureDigital™, MultiMediaCard™ en xD-Picture Card™.



CompactFlash®



Memory Stick®

Memory Stick Pro™



SecureDigital™



xD-Picture Card™

MultiMediaCard™

- miniSD™ kan worden gebruikt met een miniSD™-adapter.
- Memory Stick Duo™ kan worden gebruikt met een Memory Stick Duo™-adapter.
- Memory Stick Duo™ kan worden gebruikt met een Memory Stick Pro Duo™-adapter.
- Bij de machine worden geen adapters geleverd. Neem contact op met een leverancier voor adapters.

De functie PhotoCapture Center™ stelt u in staat om digitale foto's van uw digitale camera met een hoge resolutie af te drukken, met een afdrukkwaliteit die gelijkstaat aan de kwaliteit van foto's.

Steek de kaart goed in de juiste sleuf.

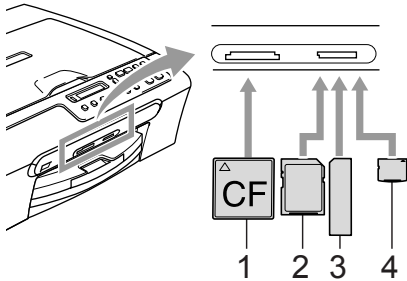

- 1 CompactFlash®
- 2 SecureDigital™, MultiMediaCard™
- 3 Memory Stick®, Memory Stick Pro™
- 4 xD-Picture Card™

De toets **PhotoCapture** licht op om de status van de geheugen kaart te tonen. Deze kan aan zijn, uit of knippen.



■ AAN

Een geheugen kaart is op de juiste wijze geplaatst.

■ UIT

Er is geen geheugen kaart aanwezig of deze is niet op de juiste wijze geplaatst.

■ Knippen

De geplaatste geheugen kaart wordt gelezen of beschreven.

! VOORZICHTIG

U mag het stroomsnoer **NIET** loskoppelen en de geheugen kaart niet uit de mediasleuf (slot) verwijderen, wanneer de machine de kaart leest of daarnaar schrijft (de toets **PhotoCapture** knippert). **Doet u dit toch, dan gaan de gegevens op de kaart verloren of wordt de kaart beschadigd.**

De machine kan alleen één geheugen kaart per keer lezen, dus niet meer dan één kaart in een sleuf plaatsen.

Geheugen mapstructuur kaart

Uw machine is ontworpen om compatibel te zijn met beeldbestanden van moderne digitale camera's en geheugenkaarten; lees echter onderstaande punten om fouten te vermijden:

- Het DPOF-bestand op de geheugen kaart moet een geldig formaat hebben. (Zie *DPOF-afdrukken* op pagina 33.)
- De extensie van het beeldbestand moet .JPG zijn (Andere extensies voor beeldbestanden, zoals .JPEG, .TIF, .GIF etc., worden niet herkend.)
- Afdrukbewerkingen via het PhotoCapture Center™ zonder het gebruik van een PC en afdrukbewerkingen via PhotoCapture Center™ waarbij een PC wordt gebruikt, moeten apart worden uitgevoerd. (Het is niet mogelijk om deze bewerkingen gelijktijdig uit te voeren.)
- IBM Microdrive™ is niet compatibel met de machine.
- De machine kan maximaal 999 bestanden op een geheugenkaart lezen.
- CompactFlash® type II wordt niet ondersteund.
- Dit product ondersteunt xD-Picture Card™ type M / type H (Large Capacity).

Let op het volgende:

- Als u de INDEX of de AFBEELDING afdrukt, zal het PhotoCapture Center™ alle geldige afbeeldingen afdrukken, zelfs als één of meer afbeeldingen defect zijn. Bij defecte beelden kunnen bepaalde delen op de afdruk ontbreken.
- Uw machine is ontworpen voor het lezen van geheugen kaarten die door een digitale camera zijn geformatteerd.

Als een digitale camera een geheugen kaart formatteert, maakt de camera een speciale map waar de beeldgegevens naartoe worden gekopieerd. Als u de beeldgegevens op een geheugen kaart met uw PC wilt aanpassen, raden wij u aan de mapstructuur die door de digitale camera is aangemaakt niet te wijzigen. Als u nieuwe of gewijzigde beeldbestanden op de geheugen kaart opslaat, raden wij u ook aan dezelfde map te gebruiken die uw digitale camera gebruikt. Als de gegevens niet in dezelfde map worden opgeslagen, kan de machine het bestand misschien niet lezen of het beeld niet afdrukken.

Afdrukken vanaf een geheugen kaart

Alvorens een foto af te drukken, moet u eerst een miniatuurindex afdrukken om het fotonummer te kiezen dat u wilt afdrukken. Volg onderstaande instructies om rechtstreeks vanaf uw geheugen kaart te beginnen met afdrukken:

- 1 Controleer of u de geheugen kaart in de juiste sleuf hebt geplaatst. Op het LCD-scherm wordt het volgende bericht weergegeven:

C.Flash Actief

toets PhotoCa...
- 2 Druk op **PhotoCapture**. Voor DPOF-afdrukken, zie *DPOF-afdrukken* op pagina 33.
- 3 Druk op ▲ of ▼ om `Print index` te selecteren, en druk vervolgens op **OK**.
- 4 Druk op **Kleur Start** om het indexblad af te drukken. Noteer het nummer van het beeld dat u wilt afdrukken. Zie *De miniatuurindex afdrukken* op pagina 31.
- 5 Voor het afdrukken van beelden drukt u op ▲ of ▼ om `Print Images` in 3 te selecteren, en vervolgens op **OK**. Zie *Afbeeldingen afdrukken* op pagina 31.
- 6 Voer het afbeeldingsnummer in en druk op **OK**.
- 7 Druk op **Kleur Start** om het afdrukken te starten.

De miniatuurindex afdrukken

Het PhotoCapture Center™ wijst een nummer toe aan elk van uw afbeeldingen. Het herkent geen andere nummers of bestandsnamen die eventueel door uw digitale camera of PC zijn toegewezen aan de beelden.

Wanneer u een pagina met miniaturen afdruckt, worden hierop alle afbeeldingen op uw geheugen kaart getoond, samen met het toegewezen nummer. Het kan zijn dat zelfs defecte afbeeldingen gedeeltelijk worden afgedrukt.



- 1 Controleer of u de geheugen kaart in de juiste sleuf hebt geplaatst.
Druk op  (**PhotoCapture**).
- 2 Druk op ▲ of ▼ om **Print index** te selecteren.
Druk op **OK**.
- 3 Druk op ▲ of ▼ om **6 Images/Regel** of **5 Images/Regel** te selecteren.
Druk op **OK**.



5 Images/Regel

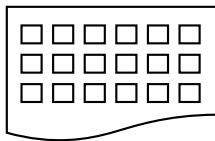

6 Images/Regel

Het afdrukken van 5 Beelden/Regel neemt meer tijd in beslag dan het afdrukken van 6 Beelden/Regel, maar de kwaliteit is beter.

- 4 Druk op **Kleur Start** om af te drukken.

Afbeeldingen afdrukken

U dient eerst het nummer van een beeld te weten, pas dan kunt u het afdrukken.

- 1 Controleer of u de geheugen kaart in de juiste sleuf hebt geplaatst.
- 2 Druk eerst de index af. (Zie *De miniatuurindex afdrukken* op pagina 31.)
Druk op  (**PhotoCapture**).
- 3 Druk op ▲ of ▼ om **Print Images** te selecteren. Druk op **OK**.



Opmerking

Als uw geheugen kaart geldige DPOF-informatie bevat, wordt op het LCD-scherm DPOF **Print:Ja** weergegeven, zie *DPOF-afdrukken* op pagina 33.

- 4 Druk herhaaldelijk op ▲ om het nummer in te voeren van de afbeelding die u wilt afdrukken vanaf de miniatuurindex.
Druk op **OK**.

No.: 1, 3, 6



Opmerking

- Druk op ▼ om het afbeeldingsnummer te verlagen.
- U kunt alle nummers tegelijk invoeren door de toets **Opties** als koppelteken te gebruiken. (Voer bijvoorbeeld **1, Opties, 5** in om de afbeeldingen 1 tot en met 5 af te drukken).

- 5 Nadat u alle afbeeldingen hebt geselecteerd die u wilt afdrukken, drukt u op **OK** om uw instellingen te selecteren.
Als u verder geen instellingen meer wilt selecteren, drukt u op **Kleur Start**.

6 Druk op ▲ of ▼ om het type papier dat u gebruikt te selecteren, Normaal Papier, Inkjetpapier, Brother Fotopap. of Ander fotopapier. Druk op **OK**.

7 Druk op ▲ of ▼ om het papierformaat te selecteren dat u gebruikt, Letter, A4, 10x15cm of 13x18cm.

- Als u Letter of A4 hebt geselecteerd, gaat u naar 8.
- Als u een ander formaat hebt geselecteerd, ga dan naar 9.
- Druk op **Kleur Start**, als u verder geen instellingen meer wilt selecteren.

8 Druk op ▲ of ▼ om het afdrukformaat te selecteren (10x8cm, 13x9cm, 15x10cm, 18x13cm, 20x15cm of Max. afmetingen). Druk op **OK**.



9 Kies één van onderstaande opties:

- Ga naar 10 om het aantal gewenste kopieën in te voeren.
- Druk op **Kleur Start**, als u verder geen instellingen meer wilt selecteren.

10 Druk herhaaldelijk op **Aantal kopieën** om het aantal gewenste kopieën in te voeren. Druk op **OK**.

11 Druk op **Kleur Start** om af te drukken.

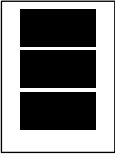
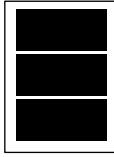
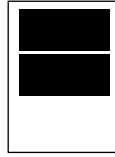
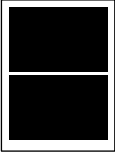
De afdrukposities bij gebruik van A4-papier worden hieronder weergegeven.

1 10x8cm 	2 13x9cm 	3 15x10cm 
4 18x13cm 	5 20x15cm 	6 Max. afmetingen 

DPOF-afdrukken

DPOF betekent Digital Print Order Format.

Grote producenten van digitale camera's (Canon Inc., Eastman Kodak Company, Fuji Photo Film Co. Ltd. en Matsushita Electric Industrial Co., Ltd. en Sony Corporation) hebben deze standaard gecreëerd om het afdrukken van beelden vanaf een digitale camera te vereenvoudigen.

Als uw digitale camera het DPOF-afdrukken ondersteunt, kunt u de beelden en het aantal exemplaren dat u wilt afdrukken op het display van de digitale camera selecteren.

Als een geheugen kaart (CompactFlash[®], Memory Stick[®], Memory Stick Pro[™], SecureDigital[™] MultiMediaCard[™] of xD-Picture Card[™]) met daarop DPOF-informatie in de machine wordt geplaatst, kunt u de geselecteerde afbeelding op eenvoudige wijze afdrukken.

Volg onderstaande instructies om rechtstreeks vanaf een geheugen kaart met daarop DPOF-informatie af te drukken:

- 1 Steek de geheugenkaart goed in de kaartsleuf.

C.Flash Actief

Druk op  (PhotoCapture).

- 2 Druk op ▲ of ▼ om `Print Images` te selecteren. Druk op **OK**.

- 3 Als er een DPOF-bestand op de kaart staat, wordt op het LCD-scherm het volgende weergegeven:

DPOF Print:Ja

- 4 Druk op ▲ of ▼ om `DPOF Print:Ja` te selecteren. Druk op **OK**.

- 5 Druk op ▲ of ▼ om het type papier dat u gebruikt te selecteren, Normaal Papier, Inkjetpapier, Brother Fotopap. of Ander fotopapier. Druk op **OK**.

- 6 Druk op ▲ of ▼ om het papierformaat te selecteren dat u gebruikt, Letter, A4, 10x15cm of 13x18cm.

- Als u Letter of A4 hebt geselecteerd, gaat u naar 7.

- Als u een ander formaat hebt geselecteerd, ga dan naar 8.

- Druk op **Kleur Start**, als u verder geen instellingen meer wilt selecteren.

- 7 Druk op ▲ of ▼ om het afdrukformaat te selecteren (10x8cm, 13x9cm, 15x10cm, 18x13cm, 20x15cm of Max. afmetingen). Druk op **OK**.

- 8 Druk op **Kleur Start** om af te drukken.

PhotoCapture Center™ instellingen afdrukken

Deze instellingen blijven van kracht, totdat u ze weer wijzigt.

Afdrukkwaliteit

- 1 Druk op **Menu**.
- 2 Druk op ▲ of ▼ om 2. Fotocapture te selecteren.
Druk op **OK**.
- 3 Druk op ▲ of ▼ om 1. Printkwaliteit te selecteren.
Druk op **OK**.
- 4 Druk op ▲ of ▼ om Norm of Foto te selecteren.
Druk op **OK**.
- 5 Druk op **Stop/Eindigen**.

Papieropties

Papiersoort

- 1 Druk op **Menu**.
- 2 Druk op ▲ of ▼ om 2. Fotocapture te selecteren.
Druk op **OK**.
- 3 Druk op ▲ of ▼ om 2. Papiersoort te selecteren.
Druk op **OK**.
- 4 Druk op ▲ of ▼ om Normaal Papier, Inkjetpapier, Brother Fotopap. of Ander fotopapier te selecteren.
Druk op **OK**.
- 5 Druk op **Stop/Eindigen**.

Papierformaat

- 1 Druk op **Menu**.
- 2 Druk op ▲ of ▼ om 2. Fotocapture te selecteren.
Druk op **OK**.
- 3 Druk op ▲ of ▼ om 3. Papierformaat te selecteren.
Druk op **OK**.
- 4 Druk op ▲ of ▼ om het papierformaat te selecteren dat u gebruikt, Letter, A4, 10x15cm of 13x18cm.
Druk op **OK**.
- 5 Druk op **Stop/Eindigen**.

Afdrukformaat

Deze instelling is alleen beschikbaar, wanneer u Letter of A4 selecteert in de instelling voor papierformaat.

- 1 Druk op **Menu**.
- 2 Druk op ▲ of ▼ om 2. Fotocapture te selecteren.
Druk op **OK**.
- 3 Druk op ▲ of ▼ om 4. Afm. afdruk te selecteren.
Druk op **OK**.
- 4 Druk op ▲ of ▼ om het afdrukformaat te selecteren dat u gebruikt, 10x8cm, 13x9cm, 15x10cm, 18x13cm, 20x15cm of Max. afmetingen.
Druk op **OK**.
- 5 Druk op **Stop/Eindigen**.

Instelling helderheid, contrast en kleur

Helderheid

- 1 Druk op **Menu**.
- 2 Druk op ▲ of ▼ om 2.Fotocapture te selecteren.
Druk op **OK**.
- 3 Druk op ▲ of ▼ om 5.Helderheid te selecteren.
Druk op **OK**.
- 4 Druk op ▲ of ▼ om de kopie donkerder of lichter te maken.
Druk op **OK**.
- 5 Druk op **Stop/Eindigen**.

Contrast

U kunt de contrastinstelling wijzigen. Met meer contrast ziet een beeld er scherper en levendiger uit.

- 1 Druk op **Menu**.
- 2 Druk op ▲ of ▼ om 2.Fotocapture te selecteren.
Druk op **OK**.
- 3 Druk op ▲ of ▼ om 6.Contrast te selecteren.
Druk op **OK**.
- 4 Druk op ▲ of ▼ om het contrast te verhogen of te verlagen.
Druk op **OK**.
- 5 Druk op **Stop/Eindigen**.

Kleur Verbetering

U kunt de functie voor kleurverbetering inschakelen om meer levendige afdrukken te maken. Het afdrukken zal langer duren.

- 1 Druk op **Menu**.
- 2 Druk op ▲ of ▼ om 2.Fotocapture te selecteren.
Druk op **OK**.
- 3 Druk op ▲ of ▼ om 7.Kleur aanp. te selecteren.
Druk op **OK**.
- 4 Druk op ▲ of ▼ om Aan (of Uit) te selecteren.
Druk op **OK**.
■ Als u **Uit** selecteert, ga dan naar 7.
- 5 Druk op ▲ of ▼ om 1.Wit Balans, 2.Scherpte of 3.Kleurdensiteit te selecteren.
Druk op **OK**.
- 6 Druk op ▲ of ▼ om de instellingsbalans aan te passen.
Druk op **OK**.
- 7 Druk op **Stop/Eindigen**.

Opmerking

• Wit balans

Met deze instelling bepaalt u de tint van de witte vlakken in een beeld. Het licht, de instellingen van de camera en andere zaken bepalen de tint wit. De witte vlakken van een afbeelding kunnen er een beetje roze of geelachtig uitzien, of naar een andere kleur neigen. Met deze instelling kunt u dergelijke effecten corrigeren en de witte vlakken weer zuiver wit maken.

• Scherpste

Met deze instelling wordt het detail van een beeld verbeterd, zoals bij het scherp stellen van een camera. Als het beeld niet goed scherp is en u de fijne details van het beeld niet kunt zien, moet u de scherpste instellen.

• Kleur Dichtheid

Met deze instelling kunt u de totale hoeveelheid kleur in het beeld bijstellen. U kunt de hoeveelheid kleur in een beeld verhogen of verlagen, teneinde een vaag of vaal beeld te verbeteren.

Trimmen

Wanneer uw foto te lang of te breed is voor de ruimte die u hebt geselecteerd, wordt er automatisch een gedeelte van de afbeelding afgesneden.

De standaardinstelling is *Aan*. Wanneer u de hele afbeelding wilt afdrucken, zet u deze instelling op *Uit*.

- 1 Druk op **Menu**.
- 2 Druk op **▲** of **▼** om 2. *Fotocapture* te selecteren.
Druk op **OK**.
- 3 Druk op **▲** of **▼** om 8. *Bijsnijd(crop)* te selecteren.
Druk op **OK**.
- 4 Druk op **▲** of **▼** om *Uit* (of *Aan*) te selecteren.
Druk op **OK**.
- 5 Druk op **Stop/Eindigen**.

Bijsnijd(crop): Aan

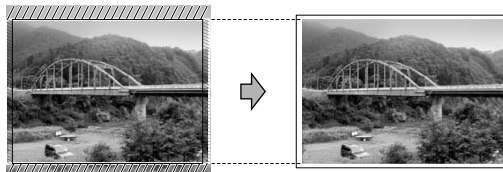

Bijsnijd(crop): Uit

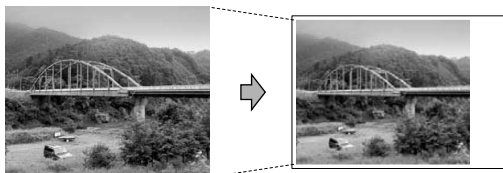

Printen zonder marges

Met deze optie wordt het bedrukbare gedeelte uitgebreid naar de randen van het papier. Het afdrukken zal iets langer duren.

- 1 Druk op **Menu**.
- 2 Druk op ▲ of ▼ om 2. *Fotocapture* te selecteren.
Druk op **OK**.
- 3 Druk op ▲ of ▼ om 9. *Zonder rand* te selecteren.
Druk op **OK**.
- 4 Druk op ▲ of ▼ om *Uit (of Aan)* te selecteren.
Druk op **OK**.
- 5 Druk op **Stop/Eindigen**.

Scannen naar kaart

U kunt monochrome documenten en documenten in kleur naar een geheugenkaart scannen. Monochrome documenten worden opgeslagen in de bestandsformaten PDF (*.PDF) of TIFF (*.TIF). Documenten in kleur kunnen in de bestandsformaten PDF (*.PDF) of JPEG (*.JPG) worden opgeslagen. De standaardinstelling is 150dpi 16kl en het standaard bestandsformaat is PDF. De machine genereert automatisch bestandsnamen gebaseerd op de huidige datum. (Raadpleeg de installatiehandleiding voor meer informatie.) Zo wordt het vijfde beeld dat u op 1 juli 2006 scant bijvoorbeeld 01070605.PDF genoemd. U kunt de kleur en kwaliteit wijzigen.

Kwaliteit	Bestandsformaat dat u kunt selecteren
150dpi 16kl	JPEG / PDF
300dpi 16kl	JPEG / PDF
600dpi 16kl	JPEG / PDF
200x100 dpi z/w	TIFF / PDF
200 dpi ZW/W	TIFF / PDF

- 1 Plaats een CompactFlash[®], Memory Stick[®], Memory Stick Pro[™], SecureDigital[™], MultiMediaCard[™] of xD-Picture Card[™] in de machine.

WAARSCHUWING

Verwijder de geheugenkaart niet als **PhotoCapture** knippert; anders kunnen de kaart of de gegevens erop beschadigd raken.

- 2 Uw document laden.
- 3 Druk op  (**Scan**).
- 4 Druk op ▲ of ▼ om Scan n. kaart te selecteren, kies één van onderstaande opties:
 - Druk op **OK** om de kwaliteit te wijzigen en ga naar stap 5.
 - Druk op **Mono Start** of **Kleur Start** om te beginnen met scannen.
- 5 Druk op ▲ of ▼ om de kwaliteit te selecteren, kies één van onderstaande opties:
 - Voor het wijzigen van het bestandstype, ga naar 6.
 - Druk op **Mono Start** of **Kleur Start** om te beginnen met scannen.
- 6 Druk op ▲ of ▼ om het bestandstype te selecteren. Druk op **Mono Start** of **Kleur Start**.

De kwaliteit van de afbeelding wijzigen

- 1 Druk op **Menu**.
- 2 Druk op ▲ of ▼ om 2.Fotocapture te selecteren. Druk op **OK**.
- 3 Druk op ▲ of ▼ om 0.Scan n. kaart te selecteren. Druk op **OK**.
- 4 Druk op ▲ of ▼ om 1.Kwaliteit te selecteren. Druk op **OK**.
- 5 Druk op ▲ of ▼ om 200x100 dpi z/w, 200 dpi ZW/W, 150dpi 16kl, 300dpi 16kl of 600dpi 16kl te selecteren. Druk op **OK**.
- 6 Druk op **Stop/Eindigen**.

Wijziging van het monochrome bestandsformaat

- 1 Druk op **Menu**.
- 2 Druk op ▲ of ▼ om 2.Fotocapture te selecteren. Druk op **OK**.
- 3 Druk op ▲ of ▼ om 0.Scan n. kaart te selecteren. Druk op **OK**.
- 4 Druk op ▲ of ▼ om 2.Z/W BestType te selecteren. Druk op **OK**.
- 5 Druk op ▲ of ▼ om TIFF of PDF te selecteren. Druk op **OK**.
- 6 Druk op **Stop/Eindigen**.

Wijziging van het kleuren bestandsformaat

- 1 Druk op **Menu**.
- 2 Druk op ▲ of ▼ om 2.Fotocapture te selecteren.
Druk op **OK**.
- 3 Druk op ▲ of ▼ om 0.Scan n. kaart te selecteren.
Druk op **OK**.
- 4 Druk op ▲ of ▼ om 3.KleurBest.Type te selecteren.
Druk op **OK**.
- 5 Druk op ▲ of ▼ om JPEG of PDF te selecteren.
Druk op **OK**.
- 6 Druk op **Stop/Eindigen**.

Uitleg bij de foutmeldingen

Als u eenmaal vertrouwd bent met de verschillende soorten fouten die kunnen optreden wanneer u met PhotoCapture Center™ werkt, kunt u problemen gemakkelijk identificeren en verhelpen.

■ Media fout

Deze melding verschijnt als u een geheugen kaart plaatst die defect is of niet geformatteerd is, of als er iets niet in orde is met de mediasleuf. Verwijder de geheugen kaart om deze foutmelding te wissen.

■ Geen bestand

Deze melding verschijnt als u een geheugen kaart in de sleuf zonder .JPG-bestand probeert te openen.

■ Geheugen vol

Deze melding verschijnt als u werkt met beelden die te groot zijn voor het geheugen van de machine.

Foto's afdrukken vanaf een camera met PictBridge



Uw Brother-machine ondersteunt de PictBridge-standaard, waardoor rechtstreekse aansluiting op en direct printen vanaf een willekeurige digitale camera compatibel met PictBridge, mogelijk is.

Alvorens PictBridge te gebruiken

Vereisten voor PictBridge

Houd onderstaande punten in gedachten om fouten te vermijden:

- De machine en de digitale camera moeten worden aangesloten met behulp van een geschikte USB-kabel.
- De extensie van het beeldbestand moet .JPG zijn (Andere extensies voor beeldbestanden, zoals .JPEG, .TIF, .GIF etc., worden niet herkend.)
- Bewerkingen met PhotoCapture Center zijn niet beschikbaar tijdens het gebruik van de PictBridge-functie.

PictBridge gebruiken

Uw digitale camera instellen

Controleer of uw camera zich in PictBridge-modus bevindt. Sommige van de instellingen die hierna worden opgesomd, zijn mogelijk niet beschikbaar voor uw met PictBridge compatibele digitale camera.

Menuselecties Camera	Opties
Papierformaat	Letter, A4, 10x15 cm, Printer Instellingen (Standaardinstelling) ²
Papiersoort	Normaal papier, Glanzend papier, Inkjetpapier, Printer Instellingen (Standaardinstelling) ²
Layout	Zonder marges: Aan, Zonder marges: Uit, Printer Instellingen (Standaardinstelling) ²
DPOF-instelling ¹	-
Afdrukkwaliteit	Normaal, Fijn, Printer Instellingen (Standaardinstelling) ²
Kleurverbetering	Aan, Uit, Printer Instellingen (Standaardinstelling) ²

¹ Zie *DPOF-afdrukken* voor meer informatie.

² Als uw camera is ingesteld op de Printer Instellingen (Standaardinstelling), drukt de machine de foto af met de volgende instellingen:

Instellingen	Opties
Papierformaat	10x15 cm
Papiersoort	Glanzend papier
Layout	Zonder marges: Aan
Afdrukkwaliteit	Fijn
Kleurverbetering	Uit

Raadpleeg de documentatie meegeleverd bij uw camera voor uitgebreidere informatie over het wijzigen van de PictBridge-instellingen.

Beelden afdrucken



Opmerking

Verwijder alle geheugenkaarten uit de machine, alvorens de digitale camera aan te sluiten.

- 1 Zorg dat uw camera uitstaat. Sluit uw camera aan op de PictBridge-poort op de machine door middel van de USB-kabel.

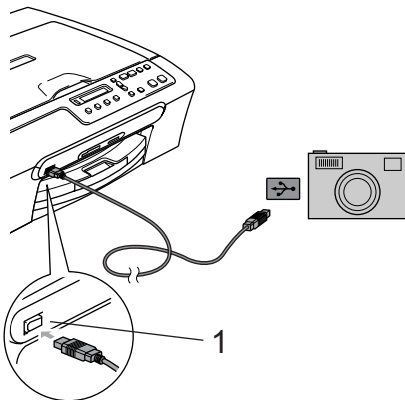

1 PictBridge-poort

- 2 Zet de camera aan. Wanneer de machine de camera heeft herkend, wordt het volgende bericht op het LCD-scherm weergegeven:

Camera Aangesl.

Wanneer de machine begint met het afdrucken van een foto, wordt op het LCD-scherm `Printen` getoond.



WAARSCHUWING

Om schade aan uw machine te voorkomen, geen ander apparaat dan een met PictBridge compatibele camera op de PictBridge-poort aansluiten.

DPOF-afdrucken

DPOF betekent Digital Print Order Format.

Grote producenten van digitale camera's (Canon Inc., Eastman Kodak Company, Fuji Photo Film Co. Ltd. en Matsushita Electric Industrial Co., Ltd. en Sony Corporation) hebben deze standaard gecreëerd om het afdrucken van beelden vanaf een digitale camera te vereenvoudigen.

Als uw digitale camera het DPOF-afdrucken ondersteunt, kunt u de beelden en het aantal exemplaren dat u wilt afdrucken op het display van de digitale camera selecteren.

Uitleg bij de foutmeldingen

Als u eenmaal vertrouwd bent met de verschillende soorten fouten die kunnen optreden wanneer u met PictBridge werkt, kunt u problemen gemakkelijk identificeren en verhelpen.

■ Geheugen vol

Deze melding verschijnt als u werkt met beelden die te groot zijn voor het geheugen van de machine.

■ Verkeerd USB-app

Deze melding verschijnt als u een apparaat dat niet compatibel is met PictBridge of dat kapot is, aansluit op de PictBridge-poort. Om de fout te wissen, koppelt u het apparaat los van de PictBridge-poort, en drukt u vervolgens op **AAN/UIT** om de machine uit en vervolgens weer aan te zetten.

Voor uitgebreidere oplossingen, zie *Foutmeldingen* op pagina 57.



Software

Softwarefuncties

44

6

Softwarefuncties

De CD-rom bevat de softwarehandleiding voor de functies die beschikbaar zijn bij aansluiting op een computer (bijvoorbeeld printen en scannen). De handleiding bevat eenvoudig te gebruiken koppelingen, die u rechtstreeks naar een bepaalde sectie leiden als u erop klikt.

U kunt informatie vinden over deze functies:

- Afdrukken
- Scannen
- ControlCenter3 (voor Windows®)
- ControlCenter2 (voor Macintosh®)
- PhotoCapture Center™

De HTML-gebruikershandleiding lezen

Dit is een 'quick reference' voor het gebruik van de HTML-gebruikershandleiding.

(voor Windows®)



Opmerking

Als u de software niet hebt geïnstalleerd, zie *Documentatie bekijken* op pagina 3.

1 Vanuit de menu **Start**, zet u de muisaanwijzer op **Brother, DCP-XXXX** (waarbij **XXXX** uw modelnummer is) vanuit de programmagroep, en klikt u vervolgens op **Gebruikershandleiding**.

2 Klik op **SOFTWAREHANDLEIDING** vanuit het topmenu.



3 Klik op de titel die u zou willen lezen in de lijst links van het venster.



(voor Macintosh®)

1 Zorg dat uw Macintosh® aanstaat. Plaats de Brother CD-ROM met het in uw CD-ROM-station.

2 Dubbelklik op het pictogram **Documentation**.

3 Dubbelklik op uw taalfolder, en dubbelklik vervolgens op het bestand van het titelbeeld.

4 Klik op **SOFTWAREHANDLEIDING** in het topmenu, en vervolgens op de titel die u zou willen lezen in de lijst links van het venster.





Appendixen

Veiligheid en wetgeving	46
Problemen oplossen en routineonderhoud	54
Menu en functies	72
Specificaties	78
Verklarende woordenlijst	88

A

Veiligheid en wetgeving

Een geschikte plaats kiezen

Zet de machine op een plat, stabiel oppervlak, bijvoorbeeld een bureau. Plaats de machine in de buurt van een standaard geaard stopcontact. Plaats de machine in de buurt van een standaard stopcontact. Kies een plaats waar de temperatuur tussen de 10° en 35° C (50° F en 95° F) blijft.

! VOORZICHTIG

- Zet uw machine niet op een plaats waar veel mensen heen en weer lopen.
- Plaats de machine niet op een tapijt.
- Plaats de machine NIET in de buurt van verwarmingstoestellen, airconditioners, koelkasten, medische apparatuur, chemicaliën of water.
- Zorg dat de machine NIET wordt blootgesteld aan direct zonlicht, overmatige warmte, vocht of stof.
- Sluit de machine NIET aan op een stopcontact dat is voorzien van een wandschakelaar of een automatische timer.
- Bij een stroomonderbreking kunnen de gegevens in het geheugen van de machine verloren gaan.
- Sluit de machine niet aan op een stopcontact dat op dezelfde stroomkring zit als grote apparaten of andere apparatuur die de stroomtoevoer kan verstoren.
- Vermijd bronnen die storingen kunnen veroorzaken, zoals luidsprekers of de basisstations van draadloze telefoons.

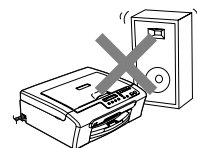

Veilig gebruik van de machine

Bewaar deze voorschriften a.u.b., zodat u ze later kunt naslaan. Lees ze altijd voordat u probeert enig onderhoud te verrichten.



WAARSCHUWING



Binnenin de machine bevinden zich hoogspanningselektroden. Haal de stekker van de machine uit het stopcontact voordat u de binnenkant van de machine reinigt. Hierdoor kunt u een elektrische schok voorkomen.

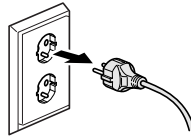

Hanteer de stekker **NOOIT** met natte handen. U kunt dan namelijk een elektrische schok krijgen.

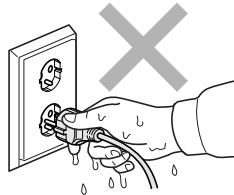

NIET in het midden aan het stroomsnoer trekken. U kunt dan namelijk een elektrische schok krijgen.



Plaats uw handen NIET op de rand van de machine onder het scannerdeksel. Hierdoor kunt u gewond raken.

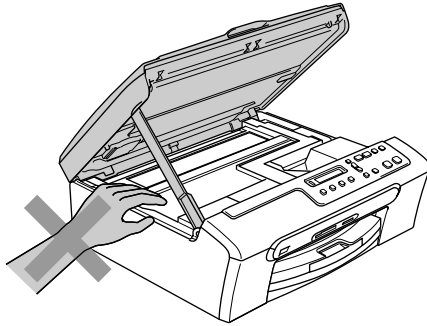

Plaats NOOIT uw handen op de rand van de papierlade onder het deksel van de uitvoerlade. Hierdoor kunt u gewond raken.

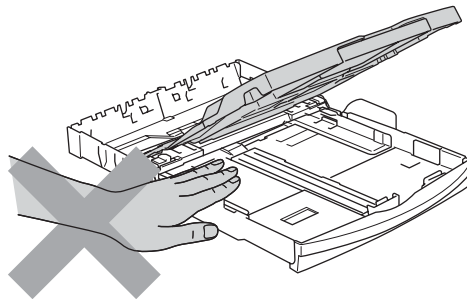

Raak de papierinvoerrol NIET aan. Hierdoor kunt u gewond raken.

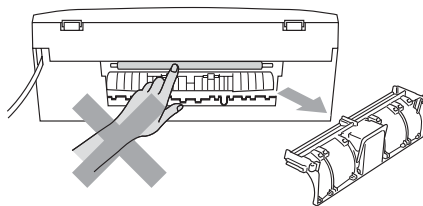



Raak de grijze zone in de onderstaande afbeelding NIET aan. Hierdoor kunt u gewond raken.

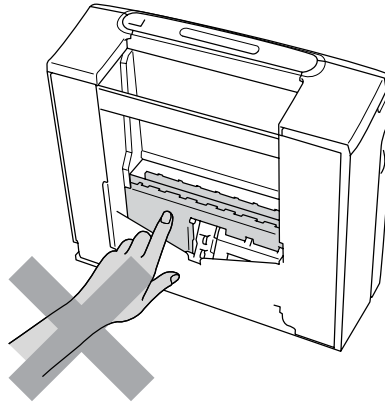

Wanneer u de machine verplaatst moet u deze van de basis optillen, door een hand op iedere kant van het toestel te plaatsen, zoals weergegeven in de afbeelding. Draag de machine nooit door het scannerdeksel vast te houden.

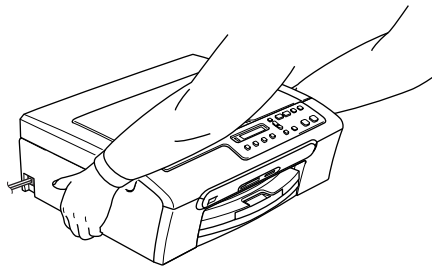

Als de machine verhit raakt, rook afgeeft, of erge stank afgeeft, de stroomschakelaar onmiddellijk afzetten en de stekker van de machine uit het stopcontact halen. Neem contact op met uw Brother-dealer of met de klantenservice van Brother.

Als er metalen voorwerpen, water of andere vloeistoffen in de machine terecht komen, de stroomschakelaar onmiddellijk uitzetten en de stekker van de machine uit het stopcontact halen. Neem contact op met uw Brother-dealer of met de klantenservice van Brother.



WAARSCHUWING

- Installeer dit product in de nabijheid van een goed bereikbaar stopcontact. In geval van nood moet u de stekker uit het stopcontact halen om de stroom volledig uit te schakelen.
- Controleer altijd of de stekker goed geplaatst is.

Belangrijke veiligheidsinstructies

- 1 Lees alle instructies door.
- 2 Bewaar ze, zodat u ze later nog kunt naslaan.
- 3 Volg alle waarschuwingen en instructies die op het product worden aangegeven.
- 4 Haal de stekker van dit product uit het stopcontact alvorens u de binnenkant van de machine gaat reinigen. Gebruik geen vloeibare reinigingsmiddelen of aërosols. Gebruik een vochtige doek om het apparaat schoon te maken.
- 5 Gebruik dit product niet in de buurt van water.
- 6 Zet dit product niet op een onstabiel oppervlak, stelling of tafel. Het apparaat kan dan namelijk vallen, waardoor het ernstig kan worden beschadigd.
- 7 Gleuven en openingen in de behuizing en de achter- of onderkant zijn voor de ventilatie. Om zeker te zijn van de betrouwbare werking van het apparaat en om het te beschermen tegen oververhitting, mogen deze openingen niet afgesloten of afgedekt worden. Deze openingen mogen ook nooit afgedekt worden door het apparaat op een bed, een bank, een kleed of op een soortgelijk oppervlak te zetten. Zet het apparaat nooit in de buurt van of boven een radiator of verwarmingsapparaat. Het apparaat mag nooit in een kast worden ingebouwd, tenzij adequate ventilatie aanwezig is.
- 8 Dit apparaat moet worden aangesloten op een spanningsbron zoals op het etiket staat aangegeven. Als u niet zeker weet welke soort stroom geleverd wordt, neem dan contact op met uw leverancier of het plaatselijke elektriciteitsbedrijf.
- 9 Gebruik alleen het stroomsnoer dat is geleverd bij de machine.
- 10 Dit apparaat is voorzien van een 3-draads geaard snoer en een geaarde stekker. Deze stekker past alleen in een geaard stopcontact. Dit is een veiligheidsmaatregel. Kan de stekker niet in uw stopcontact worden gebruikt, raadpleeg dan uw elektricien en vraag hem uw oude stopcontact te vervangen. Het is absoluut noodzakelijk dat een geaarde stekker en een geaard stopcontact worden gebruikt.
- 11 Plaats nooit iets op het stroomsnoer. Zet het apparaat niet op een plaats waar mensen over het snoer kunnen lopen.
- 12 Zorg dat de opening van de machine voor het printen nooit wordt geblokkeerd. Plaats nooit een voorwerp in het pad van het printen.
- 13 Wacht totdat de machine de pagina's heeft uitgeworpen alvorens ze aan te raken.
- 14 Trek de stekker van dit product uit het stopcontact en neem altijd contact op met een bevoegde servicemonteur wanneer het volgende zich voordoet:
 - Wanneer het stroomsnoer defect of uitgerafeld is.

- Wanneer vloeistof in het apparaat is gemorst.
- Wanneer het apparaat is blootgesteld aan regen of water.
- Wanneer het apparaat niet normaal functioneert, ondanks het naleven van de bedieningsinstructies, alleen de instellingen aanpassen die zijn aangegeven in de bedieningshandleiding. Een verkeerde afstelling van andere functies kan leiden tot schade, wat vaak een uitgebreid onderzoek vereist door een erkende servicemonteur om het apparaat weer naar behoren te laten werken.
- Als het apparaat is gevallen of als de behuizing is beschadigd.
- Als het apparaat duidelijk anders gaat presteren, waarbij reparatie nodig blijkt.

15 Om uw apparaat te beveiligen tegen stroompieken en -schommelingen adviseren wij het gebruik van een overstroombeveiliging.

16 Om het risico van brand, stroomstoot of lichamelijk letsel te reduceren, leest u aandachtig volgende maatregelen:

- Gebruik dit product niet in de buurt van apparaten die water gebruiken, in een natte kelder of in de buurt van een zwembad.
- Gebruik de machine nooit bij onweer (er is kans op elektrocutie) of om een gaslek te rapporteren wanneer het apparaat in de buurt van het gaslek staat.

BELANGRIJK - Voor uw eigen veiligheid

Voor een veilige werking moet de meegeleverde geaarde stekker in een normaal geaard stopcontact worden gestoken dat via het huishoudelijk net geaard is.

Het feit dat dit apparaat naar tevredenheid werkt, betekent niet per se dat de voeding geaard is en dat de installatie volkomen veilig is. Het is voor uw veiligheid van belang, dat u in geval van twijfel omtrent de aarding een bevoegd elektricien raadpleegt.

EU-richtlijn 2002/96/EC en EN50419



Alleen voor de Europese Gemeenschap

Dit apparaat is gemarkeerd met het bovenstaande recycle symbool. Het betekent dat u het apparaat, aan het eind van zijn levensduur, apart moet aanleveren bij een daarvoor bestemd verzamelpunt en niet bij het gewone huishoudelijke afval mag plaatsen. Dit zal het leefmilieu voor ons allemaal ten goede komen. (Alleen voor de Europese Gemeenschap)

Wettelijke beperkingen voor kopiëren

Het maken van kleurenreproducties van bepaalde instrumenten met frauduleuze bedoeling is een strafbaar feit. Deze aantekening is meer bedoeld als richtlijn dan als een volledige opsomming van elk mogelijk verbod. Daar waar twijfel bestaat, raden wij u aan de betreffende instanties in uw eigen land te raadplegen met betrekking tot de wettigheid van documenten waar twijfel over bestaat.

Hieronder staan een aantal voorbeelden van documenten die niet gekopieerd mogen worden:

- Geld
- Obligaties of andere schuldbewijzen
- Depositobewijzen
- Strijdmachts- of Dienstpapieren.
- Paspoorten
- Postzegels (al dan niet afgestempeld)
- Immigratiepapieren
- Bijstandsdocumenten
- Cheques of Wissels getrokken door Overheidsinstanties
- Identificatiedocumenten, badges of insignes
- Rijbewijzen en Eigendomspapieren voor motorvoertuigen

Werk dat auteursrechtelijk is beschermd, mag niet worden gekopieerd. Delen van werk dat auteursrechtelijk is beschermd, mogen echter wel voor 'eerlijke handel' worden gekopieerd. Meer kopieën zou ongepast gebruik kunnen betekenen.

Kunstwerken dienen te worden beschouwd als werk dat auteursrechtelijk is beschermd.

Rijbewijzen en eigendomsbewijzen van motorvoertuigen mogen volgens bepaalde staats/provinciale wetten niet worden gekopieerd.

Handelsmerken

Het Brother-logo is een wettig gedeponereerd handelsmerk van Brother Industries, Ltd.

Brother is een wettig gedeponereerd handelsmerk van Brother Industries, Ltd.

Multi-Function Link is een wettig gedeponereerd handelsmerk van Brother International Corporation.

© 2006 Brother Industries, Ltd. Alle rechten voorbehouden.

Windows en Microsoft zijn wettig gedeponeerde handelsmerken van Microsoft in de V.S. en andere landen.

Macintosh en TrueType zijn wettig gedeponeerde handelsmerken van Apple Computer, Inc.

PaperPort is een gedeponereerd handelsmerk van ScanSoft, Inc.

Presto! PageManager is een wettig gedeponereerd handelsmerk van NewSoft Technology Corporation.

Microdrive is een handelsmerk van International Business Machine Corporation.

CompactFlash is een wettig gedeponereerd handelsmerk van SanDisk Corporation.

Memory Stick is een wettig gedeponereerd handelsmerk van Sony Corporation.

SecureDigital is een handelsmerk van Matsushita Electric Industrial Co. Ltd., SanDisk Corporation en Toshiba Corporation.

SanDisk is licentiehouders van de handelsmerken SD en miniSD.

MultiMediaCard is een handelsmerk van Infineon Technologies, met licentie aan de MultiMediaCard Association.

xD-Picture Card is een handelsmerk van Fujifilm Co. Ltd., Toshiba Corporation en Olympus Optical Co. Ltd.

Memory Stick Pro, Memory Stick Pro Duo, Memory Stick Duo en MagicGate zijn handelsmerken van Sony Corporation.

PictBridge is een handelsmerk.

Elk bedrijf wiens software in deze handleiding wordt vermeld, heeft een softwarelicentieovereenkomst die specifiek bedoeld is voor de betreffende programma's.

Alle andere merknamen en productnamen die in deze gebruikershandleiding en in de softwarehandleiding worden gebruikt, zijn wettig gedeponeerde handelsmerken van de betreffende bedrijven.

B

Problemen oplossen en routineonderhoud

Problemen oplossen

Als u denkt dat er een probleem is met uw machine, kijk dan in onderstaande tabel en volg de tips voor het oplossen van problemen.

De meeste problemen kunt u zelf eenvoudig oplossen. Indien u extra hulp nodig hebt, biedt het Brother Solutions Center de meest recente veelgestelde vragen en tips voor het oplossen van problemen. Ga naar <http://solutions.brother.com>.

Als u problemen met uw machine hebt

Afdrukken

Probleem	Suggesties
Geen print	Controleer of de interfacekabel goed is aangesloten tussen de machine en uw computer.
	Eén of meer inktcartridges zijn leeg. (Zie <i>De inktcartridges vervangen</i> op pagina 62.)
	Controleer of het LCD-scherm een foutmelding weergeeft. (Zie <i>Foutmeldingen</i> op pagina 57.)
	Controleer of de correcte printerdriver is geïnstalleerd en geselecteerd.
	Controleer of de machine online is. Klik op Start en vervolgens op Printers en faxapparaten . Klik met de rechtermuisknop en selecteer Brother DCP-XXXX (waarbij XXXX uw modelnaam is), en controleer of 'Printer offline gebruiken' niet is aangevinkt.
Slechte afdrukkwaliteit	Controleer de afdrukkwaliteit (Zie <i>De afdrukkwaliteit controleren</i> op pagina 67.)
	Zorg dat de instellingen voor de printerdriver of de papiersoort in het menu overeenkomen met het door u gebruikte type papier. (Zie <i>Afdrukken</i> voor Windows® of <i>Afdrukken en faxen</i> voor Macintosh® in de softwarehandleiding op de CD-ROM.)
	Controleer de verloopdatum van uw inktcartridges. De inkt zou kunnen klonteren ten gevolge van: <ul style="list-style-type: none">■ De uiterste gebruiksdatum die op de cartridge staat, is verstreken. (Cartridges kunnen tot max. 2 jaar gebruikt worden, als zij in hun originele verpakking bewaard worden.)■ De inktcartridge bevond zich al meer dan zes maanden in uw machine.■ Het kan ook zijn dat de inktcartridge vóór gebruik niet goed opgeslagen was.
	Probeer het aanbevolen type papier te gebruiken. (Zie <i>Acceptabel papier en andere media</i> op pagina 10.)
	De aanbevolen omgevingstemperatuur voor uw machine is tussen 20° C en 33° C (68° F en 91° F).
Witte horizontale lijnen in tekst of grafische afbeeldingen.	Reinig de printkop (Zie <i>De printkop reinigen</i> op pagina 67.)
	Probeer het aanbevolen type papier te gebruiken. (Zie <i>Acceptabel papier en andere media</i> op pagina 10.)
De machine print blanco pagina's.	Reinig de printkop (Zie <i>De printkop reinigen</i> op pagina 67.)

Probleem	Suggesties
Tekens en regels overlappen elkaar.	De uitlijning controleren. (Zie <i>De uitlijning controleren</i> op pagina 69.)
Afgedrukte tekst of afbeeldingen staan scheef.	Zorg ervoor dat het papier correct in de papierlade geplaatst is en dat de papiergeleiders aan de zijkant goed staan afgesteld. (Zie <i>Papier en andere media laden</i> op pagina 14.) Controleer of de klep verwijdering vastgelopen papier goed is geïnstalleerd.
Er staat een vlek in het midden bovenaan de afgedrukte pagina.	Zorg dat u het aanbevolen type papier gebruikt. (Zie <i>Acceptabel papier en andere media</i> op pagina 10.)
Op de afdruk staan vlekken of het lijkt of de inkt vlekt.	Zorg dat u het juiste type papier gebruikt. (Zie <i>Acceptabel papier en andere media</i> op pagina 10.) Raak het papier pas aan als de inkt droog is.
Er staan vlekken aan de achterkant of onderaan de pagina.	Controleer of er geen inkt op de geleiderol zit. (Zie <i>De machinegeleiderol reinigen</i> op pagina 66.) Wees er zeker van dat u de papiersteunklep gebruikt. (Zie <i>Papier en andere media laden</i> op pagina 14.)
De machine drukt dichte lijnen af.	Vink Omgekeerde volgorde aan op het tabblad Normaal van de printerdriver.
De afdrukken zijn gekreukeld.	Klik op Normaal , in het tabblad Instellingen van de printerdriver, en deselecteer Printkop heen en weer .
Kan '2 op 1 of 4 op 1' afdrukken niet uitvoeren.	Controleer of de instellingen voor het papierformaat in de toepassing en in de printerdriver hetzelfde zijn.
Printsnelheid is te laag.	Probeer de instelling van de printerdriver te wijzigen. De hoogste resolutie heeft meer tijd nodig om de gegevens te verwerken, te verzenden en te printen. Probeer de andere kwaliteitsinstellingen in het tabblad Normaal van de printerdriver. Klik ook op het tabblad Instellingen , en vergeet niet Kleurverbetering te deselecteren. Zet de optie Zonder marges uit. Printen zonder marges is langzamer dan normaal printen. (Zie <i>Afdrukken</i> voor Windows® of <i>Afdrukken en faxen</i> voor Macintosh® in de softwarehandleiding op de CD-ROM.)
Kleurverbetering werkt niet goed.	Als de beeldgegevens in uw toepassing niet in kleurendruk zijn (zoals 256 kleuren), dan werkt Kleurverbetering niet. Gebruik voor de functie Kleurverbetering tenminste 24-bits kleur gegevens.
De machine voert meerdere pagina's in.	Zorg dat het papier op de juiste wijze in de papierlade is geplaatst. (Zie <i>Papier en andere media laden</i> op pagina 14.) Controleer of er nooit meer dan twee papersoorten tegelijk in de papierlade zijn geplaatst.
De afgedrukte pagina's zijn niet juist afgelegd.	Wees er zeker van dat u de papiersteunklep gebruikt. (Zie <i>Papier en andere media laden</i> op pagina 14.)
Afgedrukte pagina's worden opnieuw ingevoerd en veroorzaken het vastlopen van papier.	Zorg ervoor dat u de papiersteun eruit trekt totdat deze klikt, en vouw de papiersteunklep uit.
De machine print niet vanuit Paint Brush.	Probeer het beeldscherm in te stellen op '256 kleuren.'
De machine print niet vanuit Adobe Illustrator.	Probeer de printresolutie te verlagen. (Zie <i>Afdrukken</i> voor Windows® of <i>Afdrukken en faxen</i> voor Macintosh® in de softwarehandleiding op de CD-ROM.)
De machine kan geen volle pagina's van een document printen. Het bericht <i>Geheugen vol</i> wordt weergegeven.	Verlaag de printresolutie. (Zie <i>Afdrukken</i> voor Windows® of <i>Afdrukken en faxen</i> voor Macintosh® in de softwarehandleiding op de CD-ROM.) Maak uw document minder complex en probeer opnieuw. Verlaag de grafische kwaliteit of verminder het aantal lettertypen in uw toepassing.

Problemen met kopiëren

Probleem	Suggesties
Verticale strepen op de kopieën.	Als u verticale strepen op de kopieën ziet, de scanner reinigen. (Zie <i>De scanner reinigen</i> op pagina 65.)

Problemen met scannen

Probleem	Suggesties
Tijdens het scannen verschijnen er TWAIN/WIA-fouten.	Zorg dat de TWAIN/WIA-driver van Brother als primaire bron is geselecteerd. In PaperPort® SE met OCR, klikt u op Bestand, Scannen en selecteert u de Brother TWAIN/WIA-driver.

Problemen met software

Probleem	Suggesties
Kan software niet installeren of niet printen.	Het programma Repair MFL-Pro Suite op de CD-ROM uitvoeren. Dit programma repareert en herinstalleert de software.
'Apparaat bezet'	Controleer of er op het LCD-scherm van de machine geen foutmelding staat.

PhotoCapture Center™ problemen

Probleem	Suggesties
Verwisselbare schijf werkt niet naar behoren.	<ol style="list-style-type: none">1 Hebt u de update voor Windows® 2000 geïnstalleerd? Als u dat niet hebt gedaan, doet u het volgende:<ol style="list-style-type: none">1) Koppel de USB-kabel los.2) Installeer de update voor Windows® 2000, en raadpleeg de installatiehandleiding. Nadat de installatie is voltooid, wordt de PC automatisch opnieuw gestart.3) Wacht ongeveer 1 minuut nadat de PC opnieuw is gestart en sluit daarna de USB-kabel aan.2 Verwijder de mediakaart en plaats deze weer terug.3 Als u 'Uitwerpen' vanuit Windows® hebt geprobeerd, moet u de mediakaart verwijderen alvorens u verdergaat.4 Als er een foutmelding wordt weergegeven wanneer u de mediakaart probeert uit te werpen, betekent dit dat de kaart gebruikt werd. Wacht even en probeer opnieuw.5 Als niets van het bovenstaande werkt, uw PC en machine uitzetten en vervolgens opnieuw aanzetten. (U moet de stekker van de machine uit het stopcontact halen om de machine uit te zetten.)
Geen toegang tot Verwisselbare schijf vanuit pictogram Desktop.	Controleer of u de mediakaart in de sleuf hebt geplaatst.

Foutmeldingen

Zoals met alle verfijnde kantoorproducten het geval is, kunnen er fouten optreden. In dergelijke gevallen kan de machine de fout doorgaans zelf identificeren en wordt een foutmelding getoond. De onderstaande lijst geeft een overzicht van de meest voorkomende foutmeldingen.

De meeste fouten kunt u zelf corrigeren. Indien u extra hulp nodig hebt, biedt het Brother Solutions Center de meest recente veelgestelde vragen en tips voor het oplossen van problemen.

Ga naar <http://solutions.brother.com>.

Foutmelding	Oorzaak	Wat te doen
Afdrukken Onm	De machine heeft een mechanisch probleem. —OF— Er bevindt zich een voorwerp dat er niet hoort, zoals een paperclip of afgescheurd papier, in de machine.	Open het scannerdeksel en verwijder vreemde voorwerpen uit de machine. Als de foutmelding niet verdwijnt, haalt u de stekker van de machine enkele minuten uit het stopcontact en sluit u hem daarna weer aan.
Deksel is open	Het scannerdeksel is niet goed gesloten.	Til het scannerdeksel op en sluit dit weer.
Formaat nazien	U gebruikt een verkeerd papierformaat.	Plaats papier van het juiste formaat (Letter, Legal of A4) en druk vervolgens op Mono Start of Kleur Start .
Geen bestand	Er staat geen .JPG-bestand op de mediakaart in de mediasleuf.	Steek de juiste mediakaart weer in de sleuf.
Geen Cartridge	Eén van de inktcartridges is niet goed geïnstalleerd.	Verwijder de inktcartridge en installeer deze op juiste wijze opnieuw. (Zie <i>De inktcartridges vervangen</i> op pagina 62.)
Geheugen vol	Het geheugen van de machine is vol.	Bezig met kopiëren Druk op Stop/Eindigen en wacht tot de andere processen zijn afgewerkt en probeer opnieuw. Bezig met printen Verminder de printresolutie (Zie <i>Afdrukken</i> voor Windows® of <i>Afdrukken en faxen</i> voor Macintosh® in de softwarehandleiding op de CD-ROM voor meer informatie.)
Init. Onmog. XX	De machine heeft een mechanisch probleem. —OF— Er bevindt zich een voorwerp dat er niet hoort, zoals een paperclip of afgescheurd papier, in de machine.	Open het scannerdeksel en verwijder vreemde voorwerpen uit de machine. Als de foutmelding niet verdwijnt, haalt u de stekker van de machine enkele minuten uit het stopcontact en sluit u hem daarna weer aan.

Foutmelding	Oorzaak	Wat te doen
Media fout	De mediakaart is defect, slecht geformatteerd of er is een probleem met de mediakaart.	Steek de kaart weer goed in de sleuf terug om er zeker van te zijn dat de kaart zich in de juiste positie bevindt. Indien de fout blijft bestaan, de mediasleuf controleren door een andere mediakaart te plaatsen, waarvan u weet dat deze functioneert.
Meer gegevens	Er zitten nog afdrukgegevens in het geheugen van de machine.	Hervat het printen vanaf uw computer.
	Er zitten nog afdrukgegevens in het geheugen van de machine. De USB-kabel werd losgekoppeld terwijl de computer gegevens naar de machine stuurde.	Druk op Stop/Eindigen . De machine annuleert de taak en verwijdert deze uit het geheugen. Probeer opnieuw te printen.
Papier nazien	De machine heeft geen papier meer of het papier is niet goed in de papierlade geplaatst.	Ga op een van de volgende manieren te werk: <ul style="list-style-type: none"> ■ Vul het papier in de papierlade aan, en druk vervolgens op Mono Start of Kleur Start. ■ Verwijder het papier en leg het opnieuw in de lade; druk vervolgens op Mono Start of Kleur Start.
	Het papier is vastgelopen in de machine.	Zie <i>Papier vastgelopen in de machine</i> op pagina 60.
Papierstoring	Papier is vastgelopen in de machine.	Zie <i>Papier vastgelopen in de machine</i> op pagina 60.
Reinig. Onm. XX	De machine heeft een mechanisch probleem. —OF— Er bevindt zich een voorwerp dat er niet hoort, zoals een paperclip of afgescheurd papier, in de machine.	Open het scannerdeksel en verwijder vreemde voorwerpen uit de machine. Als de foutmelding niet verdwijnt, haalt u de stekker van de machine enkele minuten uit het stopcontact en sluit u hem daarna weer aan.
Scannen Onm. XX	De machine heeft een mechanisch probleem. —OF— Er bevindt zich een voorwerp dat er niet hoort, zoals een paperclip of afgescheurd papier, in de machine.	Open het scannerdeksel en verwijder vreemde voorwerpen uit de machine. Als de foutmelding niet verdwijnt, haalt u de stekker van de machine enkele minuten uit het stopcontact en sluit u hem daarna weer aan.
Temperatuur hoog	De printkop is te warm.	Laat de machine afkoelen.
Temperatuur laag	De printkop is te warm.	Laat de machine opwarmen.
Verkeerd USB-app	Een apparaat dat niet compatibel is met PictBridge of kapot is, is aangesloten op de PictBridge-poort.	Koppel het apparaat los van de PictBridge-poort, en druk vervolgens op ANN/UIT om de machine uit en vervolgens weer aan te zetten.

Foutmelding	Oorzaak	Wat te doen
Wijzig. Onm. XX	De machine heeft een mechanisch probleem. —OF— Er bevindt zich een voorwerp dat er niet hoort, zoals een paperclip of afgescheurd papier, in de machine.	Open het scannerdeksel en verwijder vreemde voorwerpen uit de machine. Als de foutmelding niet verdwijnt, haalt u de stekker van de machine enkele minuten uit het stopcontact en sluit u hem daarna weer aan.
Zwart bijna op	Eén of meer inktcartridges zijn bijna leeg.	Bestel een nieuwe inktcartridge.
Zwarte inkt op	Eén of meer inktcartridges zijn leeg. De machine stopt alle printbewerkingen.	Vervang de inktcartridges. (Zie <i>De inktcartridges vervangen</i> op pagina 62.)

Taal LCD-scherm wijzigen

U kunt de taal op het LCD-scherm wijzigen.

- 1 Druk op **Menu**.
- 2 Druk op ▲ of ▼ om 0.Stand.instel. te selecteren.
Druk op **OK**.
- 3 Druk op ▲ of ▼ om 0.Taalkeuze te selecteren.
Druk op **OK**.
- 4 Druk op ▲ of ▼ om uw taal te selecteren.
Druk op **OK**.
- 5 Druk op **Stop/Eindigen**.

De LCD-weergave verbeteren

U kunt het contrast van het LCD-scherm aanpassen, zodat de weergave duidelijker wordt. Als u het LCD-scherm niet goed kunt lezen, kunt u proberen de contrastinstelling te wijzigen.

- 1 Druk op **Menu**.
- 2 Druk op ▲ of ▼ om 0.Stand.instel. te selecteren.
Druk op **OK**.
- 3 Druk op ▲ of ▼ om 2.LCD Contrast te selecteren.
Druk op **OK**.
- 4 Druk op ▲ of ▼ om Licht of Donker te selecteren.
Druk op **OK**.
- 5 Druk op **Stop/Eindigen**.

Papier vastgelopen in de machine

Verwijder het vastgelopen papier uit de plaats waar het in de machine is vastgelopen. Open en sluit het scannerdeksel om de fout te wissen.

- 1 Trek de papierlade (1) uit de machine.

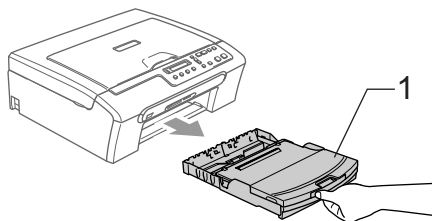

- 2 Trek aan het vastgelopen papier (1) om het te verwijderen.

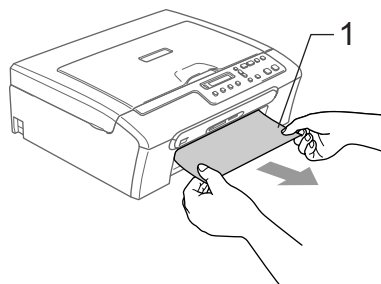

- Als u het vastgelopen papier niet van de voorkant kunt verwijderen, of als de foutmelding op het LCD-scherm blijft verschijnen nadat u het vastgelopen papier verwijderd hebt, ga dan naar de volgende stap.

- 3 Verwijder de klep verwijdering vastgelopen papier (1). Trek het vastgelopen papier uit de machine.

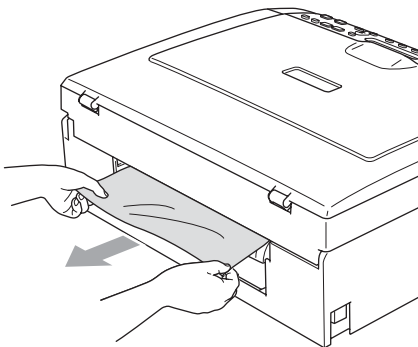
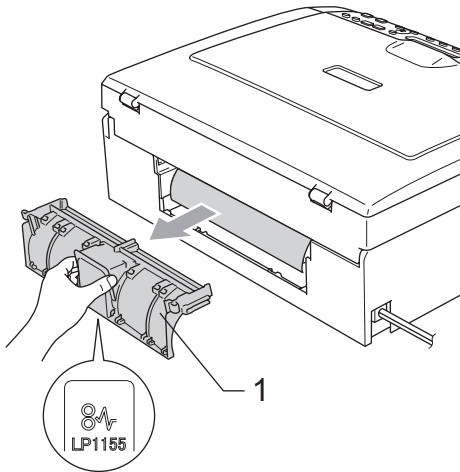

- 4 Plaats de klep verwijdering vastgelopen papier terug. Controleer of de klep goed is geïnstalleerd.

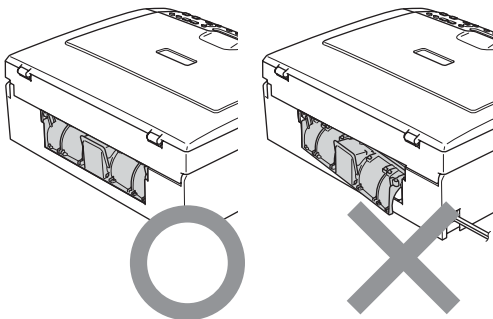

- 5 Til het scannerdeksel (1) op aan de voorkant van de machine, totdat deze in de open stand vergrendeld is. Zorg dat er geen vastgelopen papier in de machine achterblijft. Kijk *beide* kanten van de inktpatroonhouder na.

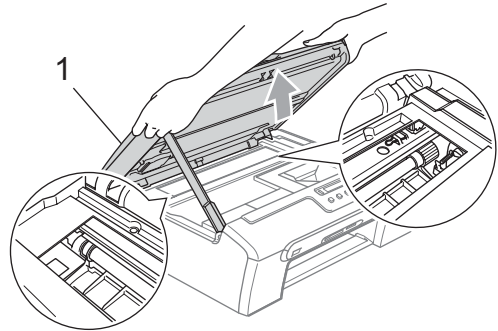

 **Opmerking**

Als het papier onder de printkop is vastgelopen, moet u de stekker van de machine uit het stopcontact trekken, en vervolgens de printkop bewegen om het papier te verwijderen.

- 6 Til het scannerdeksel op om de vergrendeling los te maken. Druk de steun van het scannerdeksel voorzichtig naar beneden en sluit het scannerdeksel.

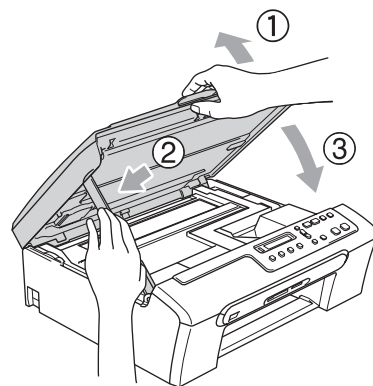

- 7 Duw de papierlade langzaam volledig terug in de machine.



Opmerking

Trek de papiersteun uit tot u de klik hoort.

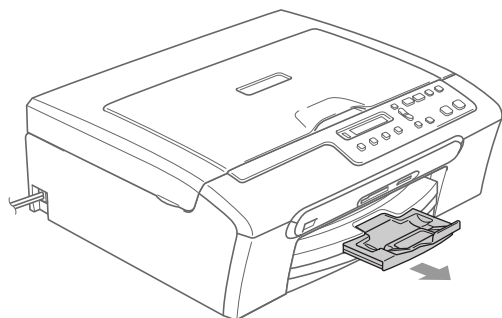

Routineonderhoud

De inktcartridges vervangen

Uw machine is voorzien van een inktstippenteller. De inktstippenteller controleert automatisch het inktniveau in elk van de 4 cartridges. Als de machine ontdekt dat een inktcartridge bijna leeg is, zal de machine u waarschuwen door middel van een melding op het LCD-scherm.

Het LCD-scherm informeert u welke inktcartridge bijna leeg is of vervangen moet worden. Volg de aanwijzingen op het LCD-scherm om de inktcartridges in de juiste volgorde te vervangen.

Ook al informeert de machine u dat er een inktcartridge leeg is, zal er nog een kleine hoeveelheid inkt in de inktcartridge aanwezig zijn. Het is noodzakelijk dat er inkt in de inktcartridge aanwezig blijft om te voorkomen dat de lucht de printkopset uitdroogt en beschadigt.

- 1 Open het deksel van de inktcartridge. Als één of meer inktcartridges leeg zijn, bijvoorbeeld Zwart, wordt op het LCD-scherm *Zwarte inkt op en Inkt vervangen weergegeven*.

- 2 Trek aan de ontgrendelingshendel en verwijder de inktcartridge van de kleur die op het LCD-scherm getoond wordt.

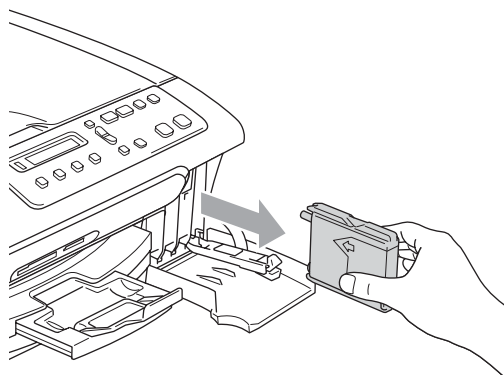
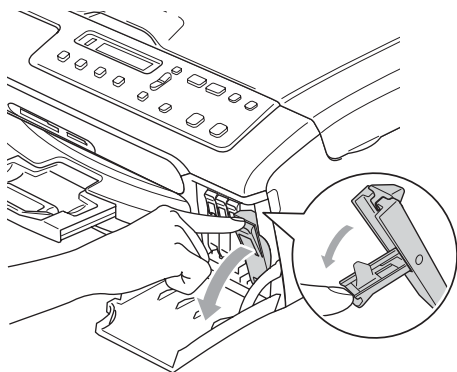

- 3 Open de verpakking met de nieuwe inktcartridge voor de kleur die op het LCD-scherm wordt getoond, en haal vervolgens de inktcartridge eruit.
- 4 Verwijder het gele beschermkapje (1).

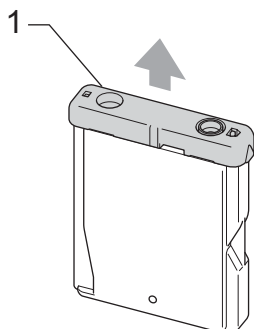

⊘ Onjuiste configuratie

Raak het gebied uit de onderstaande afbeelding NIET aan.

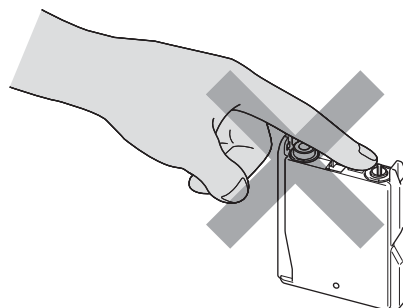

📄 Opmerking

Als het gele beschermkapje loskomt terwijl u de verpakking opent, zal de cartridge niet beschadigd worden.

- 5 Elke kleur heeft zijn eigen juiste positie. Plaats de inktcartridge in de richting van de pijl op het etiket.

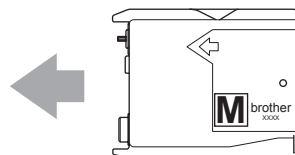

- 6 Til elke ontgrendelingshendel op en duw erop tot u een klik hoort, en sluit vervolgens het deksel van de inktcartridge.

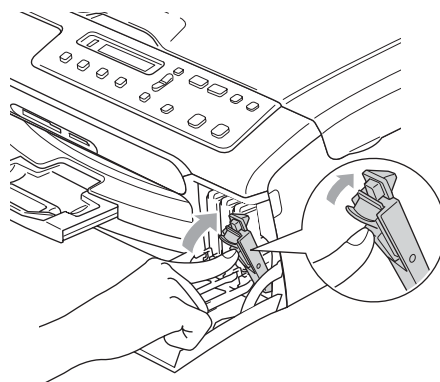

- 7 Als u een inktcartridge hebt vervangen, kan het zijn dat u wordt gevraagd te bevestigen dat dit een gloednieuwe cartridge is. (Bijvoorbeeld, *Veranderd Zwart?*) Voor elke nieuwe door u geïnstalleerde cartridge, drukt u op ▲ (Ja) om de inktstippenteller voor de betreffende kleur automatisch te resetten. Als de inktcartridge die u hebt geïnstalleerd niet nieuw is, moet u drukken op ▼ (Nee).

Als u wacht totdat de meldingen *Zwarte bijna op en Zwarte inkt op* op het LCD-scherm worden getoond, zal de machine de inktstippenteller automatisch resetten.



Opmerking

Als op het LCD-scherm de melding *Installeer* wordt getoond nadat u de inktcartridges hebt geïnstalleerd, dient u te controleren of ze op juiste wijze zijn geïnstalleerd.



WAARSCHUWING

Mocht u inkt in uw ogen krijgen, spoel ze dan onmiddellijk met water en raadpleeg een arts als u zich bezorgd maakt.



VOORZICHTIG

Verwijder GEEN inktcartridges, als deze niet vervangen hoeven te worden. Als u dit toch doet, kan dit de hoeveelheid inkt verminderen en weet de machine niet hoeveel inkt er nog in de cartridge zit.

Raak de houders voor de cartridges NIET aan. Als u dat doet, kan de inkt vlekken op uw huid achterlaten.

Als de inkt vlekken op uw huid of kleding achterlaat, was deze dan onmiddellijk met zeep of een wasmiddel.

Als de kleuren gemengd zijn omdat u een inktcartridge in de verkeerde positie geïnstalleerd hebt, moet u nadat de cartridge op de juiste plaats geïnstalleerd is de printkop diverse keren reinigen.

Installeer een inktcartridge onmiddellijk na het openen in de machine en verbruik deze binnen zes maanden na de installatie. Gebruik ongeopende inktcartridges vóór de uiterste verbruiksdatum die op de cartridgeverpakking vermeld staat.

De inktcartridge NIET openmaken of ermee knoeien, want daardoor kan de cartridge inkt verliezen.

De multifunctionele machines van Brother zijn ontworpen om te werken met inkt van een bepaalde specificatie, en ze leveren optimale prestaties indien gebruikt met originele inktcartridges van Brother. Brother kan deze optimale prestaties niet garanderen indien inkt of inktcartridges van andere specificaties gebruikt worden. Het gebruik van cartridges anders dan originele cartridges van Brother of het gebruik van cartridges die met inkt van andere merken zijn gevuld, wordt derhalve afgeraden op deze machine. Indien de printkop of andere delen van deze machine worden beschadigd als gevolg van het gebruik van niet compatibele producten, dan is het mogelijk dat enige reparaties die nodig zijn als gevolg daarvan niet door de garantie worden gedekt.

De buitenkant van de machine schoonmaken

! VOORZICHTIG

Gebruik neutrale schoonmaakmiddelen. Reiniging met vloeistoffen die vervliegen, zoals verdunner of benzine, beschadigt de buitenkant van de machine.

Gebruik GEEN schoonmaakmiddelen die ammoniak bevatten.

Gebruik GEEN isopropylalcohol om het bedieningspaneel schoon te maken. Het paneel kan barsten.

Maak de buitenkant van de machine als volgt schoon:

- 1 Trek de papierlade volledig uit de machine.

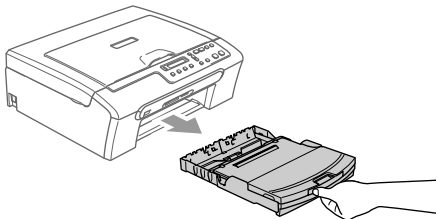

- 2 Reinig de buitenkant van de machine met een zachte doek om stof te verwijderen.

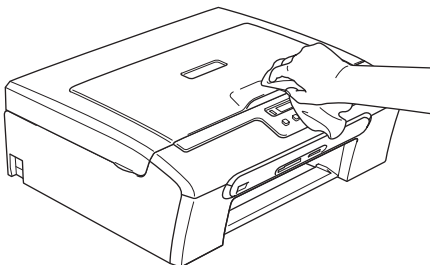

- 3 Til het deksel van de uitvoerpapierlade op en verwijder alles wat in de papierlade is vastgelopen.

- 4 Reinig de binnen- en de buitenkant van de papierlade met een zachte doek om stof te verwijderen.

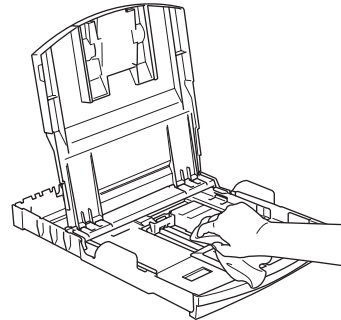

- 5 Sluit het deksel van de uitvoerpapierlade en duw de papierlade langzaam volledig terug in de machine.

De scanner reinigen

- 1 Til het documentdeksel (1) op. Reinig de glasplaat (2) en het witte plastic (3) met schoonmaakalcohol op een zachte, pluisvrije doek.

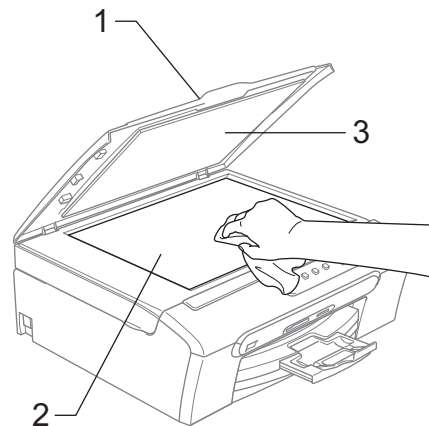

De machinegeleiderol reinigen

WAARSCHUWING

Haal het netsnoer van de machine uit het stopcontact voordat u de geleiderol (1) reinigt.

Als er inkt is gemorst op of rondom de geleiderol, verwijder deze dan met een zachte, droge, pluisvrije doek.

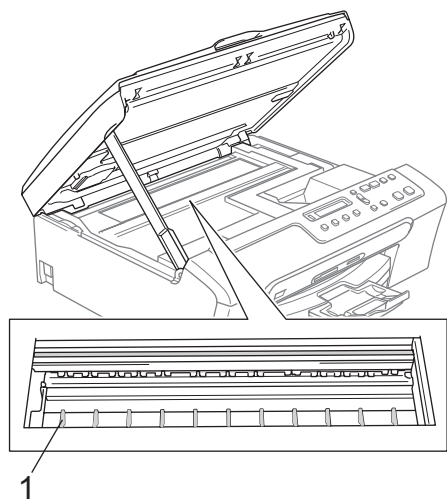

- 1 De machinegeleiderol (1) reinigen.

De invoerrol voor papier reinigen

- 1 Trek de papierlade volledig uit de machine.
- 2 Haal het netsnoer van de machine uit het stopcontact en verwijder de klep verwijdering vastgelopen papier.

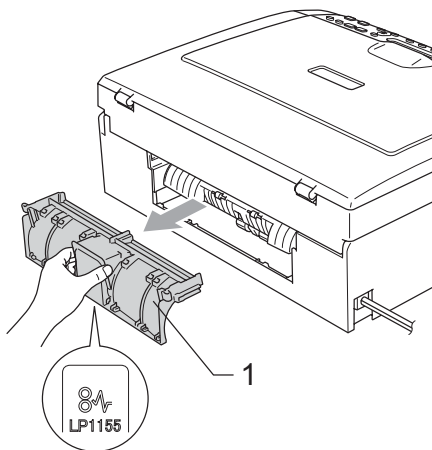

- 3 De invoerrol voor papier (1) reinigen met schoonmaakalcohol op een wattestaafje.

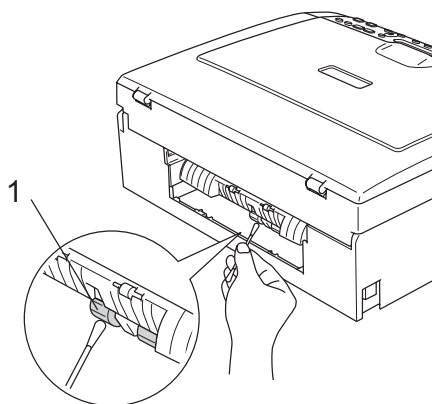

- 4 Plaats de klep verwijdering vastgelopen papier terug. Controleer of de klep goed is geïnstalleerd.
- 5 Sluit het stroomsnoer weer aan.
- 6 Plaats de papierlade stevig terug in de machine.

De printkop reinigen

De machine reinigt regelmatig de printkop, teneinde de goede afdrukkwaliteit te garanderen. U kunt het reinigingsproces wanneer nodig handmatig starten.

Als er op de afgedrukte pagina's een horizontale streep door tekst of grafisch werk loopt, dient u de printkop en de inktcartridges te reinigen. U kunt alleen Zwart, drie kleuren tegelijk (Cyaan/Geel/Magenta), of alle vier kleuren tegelijk reinigen.

Bij het reinigen van de printkop wordt inkt verbruikt. Wanneer de kop te vaak wordt gereinigd, wordt er onnodig inkt verbruikt.

! VOORZICHTIG

Raak de printkop NIET aan. Als u de printkop aanraakt, kan hij blijvend worden beschadigd en kan de garantie erop vervallen.

- 1 Druk op **Inkt**.
- 2 Druk op ▲ of ▼ om **Reinigen** te selecteren.
Druk op **OK**.
- 3 Druk op ▲ of ▼ om **Zwarte inkt**, **Kleur** of **Allemaal** te selecteren.
Druk op **OK**.
De machine begint de printkop te reinigen. Nadat het reinigen is voltooid, zal de machine automatisch weer overschakelen naar de stand **standby**.



Opmerking

Als u de printkop ten minste vijf keer hebt gereinigd en de kwaliteit niet is verbeterd, neem dan contact op met uw Brother-dealer.

De afdrukkwaliteit controleren

Als er fletse of gestreepte kleuren en tekst verschijnen op uw uitvoer, kunnen enkele spuitmondjes verstopt zijn. U kunt dit controleren door de Testpagina afdrukkwaliteit te printen en naar het patroon van de spuitmondjes te kijken.

- 1 Druk op **Inkt**.
- 2 Druk op ▲ of ▼ om **Testafdruk** te selecteren.
Druk op **OK**.
- 3 Druk op ▲ of ▼ om **Printkwaliteit** te selecteren.
Druk op **OK**.
- 4 Druk op **Kleur Start**.
De machine begint de Testpagina afdrukkwaliteit te printen.
- 5 Controleer de kwaliteit van de vier kleurenblokken op het vel.

Kwaliteit OK?

▲ Ja ▼ Nee

- 6 Ga op een van de volgende manieren te werk:
 - Als alle lijnen duidelijk en zichtbaar zijn, drukt u op ▲ om **Ja** te selecteren, en gaat u door naar stap 10.
 - Als er zoals hieronder korte lijnen ontbreken, drukt u op ▼ om **Nee** te selecteren.

OK



Niet OK



- 7 U wordt gevraagd of de afdrukkwaliteit voor zwart en drie kleuren in orde is.

Zwart OK?

▲ Ja ▼ Nee

Druk op ▲ (Ja) of ▼ (Nee).

- 8 U wordt gevraagd of u wilt beginnen met reinigen.

Reinigen starten

▲ Ja ▼ Nee

Druk op ▲ (Ja).

De machine begint de printkop te reinigen.

- 9 Druk op **Kleur Start** wanneer het reinigen is voltooid.
De machine zal nu de Testpagina afdrukkwaliteit nogmaals afdrucken en vervolgens terugkeren naar stap 5.

- 10 Druk op **Stop/Eindigen**.
Als u deze procedure minimaal vijf keer herhaalt, en de afdrukkwaliteit nog steeds slecht is, vervang dan de inktcartridge voor de geklonterde kleur. Na het vervangen van de inktcartridge, de afdrukkwaliteit controleren. Als het probleem niet is verholpen, moet u het reinigen van de printkop en de afdrukprocedures minimaal vijf keer herhalen voor de nieuwe inktcartridge. Als er nog inkt ontbreekt, neem dan contact op met uw Brother-dealer.

! VOORZICHTIG

Raak de printkop NIET aan. Als u de printkop aanraakt, kan hij blijvend worden beschadigd en kan de garantie erop vervallen.

Opmerking



Als een spuitmondje van een printkop verstopt is, ziet het geprinte voorbeeld er als volgt uit.



Nadat het spuitmondje van de printkop gereinigd is, zijn de horizontale strepen verdwenen.

De uitlijning controleren

Het kan zijn dat u de uitlijning moet afstellen. Als echter na het transport van de machine de afgedrukte tekst vlekkerig is of de afbeeldingen flets zijn, kan het zijn dat er aanpassingen nodig zijn.

- 1 Druk op **Inkt**.
- 2 Druk op ▲ of ▼ om **Testafdruk** te selecteren.
Druk op **OK**.
- 3 Druk op ▲ of ▼ om **Instel kantlijn** te selecteren.
Druk op **OK**.
- 4 Druk op **Mono Start** of **Kleur Start**.
De machine begint de
Uitlijningscontrolepagina af te drukken.

Kantlijn OK?

▲ Ja ▼ Nee

- 5 Controleer de testafdrucken voor 600 dpi en 1200 dpi om te zien of nummer 5 het beste overeenkomt met nummer 0.
 - Als voorbeeld nummer 5 zowel het beste overeenkomt in geval van 600 dpi en 1200 dpi, drukt u op ▲ (Ja) om **Uitlijning controleren** te voltooien, en gaat u naar stap 8.
 - Als één van de andere nummers van de testafdrucken beter overeenkomt voor 600 dpi of 1200 dpi, drukt u op ▼ (Nee) om dat nummer te selecteren.

- 6 Druk voor 600 dpi op ▲ of ▼ om het nummer van de testafdruk te selecteren die het beste overeenkomt met het voorbeeld van nummer 0 (1-8).

Pas 600dpi aan

Beste kiezen#5

Druk op **OK**.

- 7 Druk voor 1200 dpi op ▲ of ▼ om het nummer van de testafdruk te selecteren die het beste overeenkomt met het voorbeeld van nummer 0 (1-8).

Pas 1200dpi aan

Beste kiezen#5

Druk op **OK**.

- 8 Druk op **Stop/Eindigen**.

Het inktvolume controleren

U kunt controleren hoeveel inkt er nog in de cartridge zit.

- 1 Druk op **Inkt**.
- 2 Druk op ▲ of ▼ om **Inktvolume** te selecteren.
Druk op **OK**.
Op het LCD-scherm wordt het inktvolume weergegeven.
- 3 Druk op ▲ of ▼ om de kleur die u wilt controleren, te selecteren.
- 4 Druk op **Stop/Eindigen**.



Opmerking

U kunt het inktniveau vanaf uw computer controleren. (Zie *Afdrukken* voor Windows® of *Afdrukken en faxen* voor Macintosh® in de softwarehandleiding op de CD-ROM.)

Informatie over de machine

Het serienummer controleren

U kunt het serienummer van de machine op het LCD-scherm bekijken.

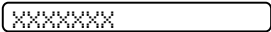
- 1 Druk op **Menu**.
- 2 Druk op ▲ of ▼ om 4.Machine-info te selecteren.
Druk op **OK**.
- 3 Druk op ▲ of ▼ om 1.Serienummer te selecteren.
Druk op **OK**.

- 4 Druk op **Stop/Eindigen**.

De machine inpakken en vervoeren

Wanneer u de machine transporteert, gebruik dan het oorspronkelijke verpakkingsmateriaal van de machine. Als u de machine niet goed inpakt, kan uw garantie vervallen.

! VOORZICHTIG

Het is belangrijk dat u de machine de printkop laat 'parkeren' na een printtaak. Luister goed naar de machine alvorens deze los te koppelen, om te controleren of alle mechanische geluiden zijn gestopt. Indien de u de machine dit parkeerproces niet laat voltooien, kan dit leiden tot afdrukproblemen en mogelijke schade aan de printkop.

- 1 Open het deksel van de inktcartridge.
- 2 Duw de ontgrendelingen naar beneden en verwijder alle inktcartridges. (Zie *De inktcartridges vervangen* op pagina 62.)
- 3 Installeer de gele bescherming, til elke ontgrendelingshendel op en duw erop tot u een klik hoort; sluit vervolgens het deksel van de inktcartridge.

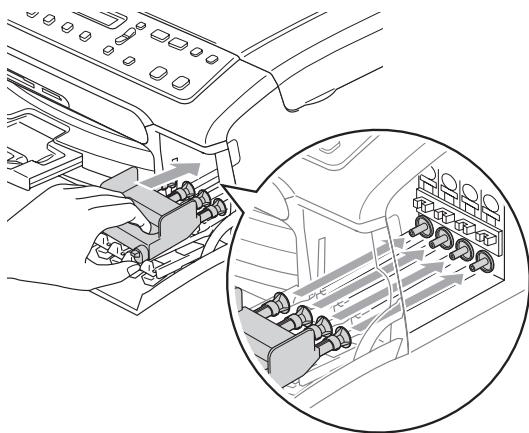

! VOORZICHTIG

Als u de gele beschermingen niet kunt vinden, mag u de inktcartridges NIET verwijderen als u de machine gaat vervoeren. Het is van essentieel belang dat tijdens het vervoeren van de machine de gele beschermingen zijn geplaatst of dat de inktcartridges op hun plaats zitten. Als u het deksel niet kunt vinden en uw machine zonder de inktcartridges vervoert, kan de machine worden beschadigd en de garantie vervallen.

- 4 Haal het stroomsnoer van de machine uit het stopcontact.
- 5 Gebruik beide handen en de plastic lipjes aan beide zijden van de machine om het scannerdeksel op te tillen, totdat deze in de open stand vergrendeld is. Koppel vervolgens de interfacekabel los van de machine (indien aangesloten).
- 6 Til het scannerdeksel (1) op om de vergrendeling los te maken. Druk de steun van het scannerdeksel (2) voorzichtig naar beneden en sluit het scannerdeksel (3).

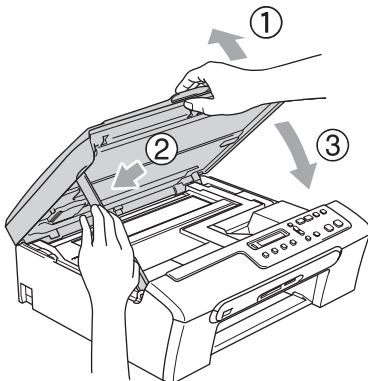

- 7 Verpak de machine in de plastic tas en doe deze in de originele doos met het originele verpakkingsmateriaal.

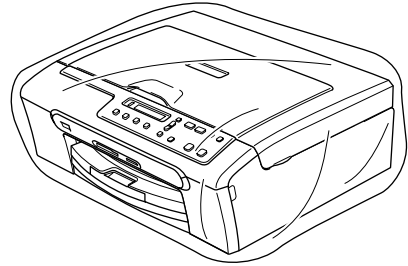

- 8 Verpak de afgedrukte materialen in de originele doos zoals hieronder aangegeven. Plaats de gebruikte inktcartridges niet in de doos.

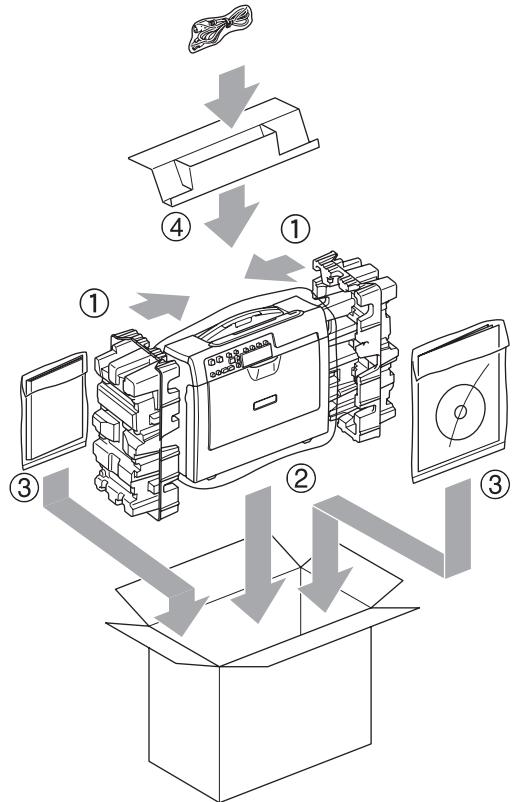

- 9 Sluit de doos en maak deze dicht met verpakkingstape.

Programmeren op het scherm





Uw machine is zodanig ontworpen dat zij eenvoudig te gebruiken is voor programmering op het LCD-scherm, met behulp van de menu-toetsen. Programmeren op het scherm is uiterst eenvoudig en helpt u alle functies van uw machine optimaal te benutten.

Aangezien de programmering op het LCD-scherm plaatsvindt, hebben wij stap voor stap meldingen op het scherm gecreëerd om u te helpen uw machine te programmeren. U hoeft alleen de aanwijzingen op te volgen die u door de menuselecties en de programmeeropties leiden.

Menutabel

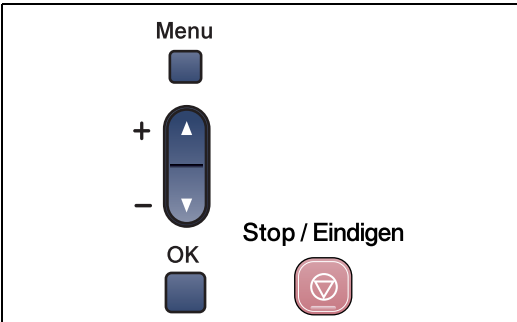
U kunt uw machine zonder de gebruikershandleiding programmeren, wanneer u de menutabel gebruikt die op pagina 74 begint. Op deze pagina's worden de menuselecties en -opties opgesomd.

Menu-toetsen

	
Menu 	Het menu openen.
+  -	Door het huidige menuniveau bladeren.
OK 	Naar volgend menuniveau Optie accepteren.
Stop / Eindigen 	Menu afsluiten.

Om het menu te openen:

- 1 Druk op **Menu**.
- 2 Kies een optie.
U kunt sneller door ieder menuniveau bladeren door te drukken op ▲ of ▼ voor de gewenste richting.
- 3 Druk op **OK** wanneer die optie op het LCD-scherm verschijnt.
Het LCD-scherm geeft dan het volgende menuniveau weer.
- 4 Druk op ▲ of ▼ om naar de volgende menuselectie te gaan.
- 5 Druk op **OK**.
Nadat u een optie hebt ingesteld, wordt op het LCD-scherm de melding `Geaccepteerd` weergegeven.

Menutabel

De menutabel helpt u de menuselecties en -opties te begrijpen die u vindt in de programma's van de machine. De fabrieksinstellingen zijn vetgedrukt en met een sterretje weergegeven.



Hoofdmenu	Submenu	Menuselecties	Opties	Omschrijvingen	Pagina
1. Kopie	1. Papiersoort	—	Normaal Papier* Inkjetpapier Brother Fotopap. Ander fotopapier Transparanten	Hiermee kunt u de papiersoort in de papierlade instellen.	25
	2. Papierformaat	—	Letter Legal A4* A5 10x15cm	Hiermee kunt u het papierformaat in de papierlade instellen.	26
	3. Kwaliteit	—	Snel Norm* Fijn	Hiermee kunt u de kopieerresolutie voor uw type document selecteren.	21
	4. Helderheid	—	-□□□■+ -□□□■□+ -□□■□□+* -□■□□□+ -■□□□□+	Hiermee kunt de helderheid voor de kopieën aanpassen.	24
	5. Contrast	—	-□□□□■+ -□□□■□+ -□□■□□+* -□■□□□+ -■□□□□+	Hiermee kunt het contrast voor de kopieën aanpassen.	25
 De fabrieksinstellingen zijn vetgedrukt en met een sterretje weergegeven.					

Hoofdmenu	Submenu	Menuselecties	Opties	Omschrijvingen	Pagina
1. Kopie (Vervolg)	6. Kleuren aanp.	1. Rood	R: -□□□□■ + R: -□□□■□ + R : -□□■□□ +* R: -□■□□□ + R: -■□□□□ +	Hiermee kunt u de hoeveelheid Rood in kopieën aanpassen.	25
		2. Groen	G: -□□□□■ + G: -□□□■□ + G : -□□■□□ +* G: -□■□□□ + G: -■□□□□ +	Hiermee kunt u de hoeveelheid Groen in kopieën aanpassen.	
		3. Blauw	B: -□□□□■ + B: -□□□■□ + B : -□□■□□ +* B: -□■□□□ + B: -■□□□□ +	Hiermee kunt u de hoeveelheid Blauw in kopieën aanpassen.	
2. Fotocapture	1. Printkwaliteit	—	Norm Foto*	Hiermee kunt u de afdrukkwaliteit instellen.	34
	2. Papiersoort	—	Normaal Papier Inkjetpapier Brother Fotopap. Ander fotopapier*	Hiermee kunt u de papiersoort selecteren.	34
	3. Papierformaat	—	Letter A4 10x15cm* 13x18cm	Hiermee kunt u het papierformaat selecteren.	34
 De fabrieksinstellingen zijn vetgedrukt en met een sterretje weergegeven.					

Hoofdmenu	Submenu	Menuselecties	Opties	Omschrijvingen	Pagina
2.Fotocapture (Vervolg)	4.Afm. afdruk	—	10x8cm 13x9cm 15x10cm 18x13cm 20x15cm Max. afmetingen*	Hiermee kunt u het afdrukformaat selecteren. (Verschijnt wanneer A4 of Letter is geselecteerd in het menu Papierformaat.)	34
	5.Helderheid	—	-□□□□■+ -□□□■□+ -□□■□□+* -□■□□□+ -■□□□□+	Hiermee kunt u de helderheid instellen.	35
	6.Contrast	—	-□□□□■+ -□□□■□+ -□□■□□+* -□■□□□+ -■□□□□+	Hiermee kunt het contrast instellen.	35
	7.Kleur aanp.	Aanpassen:Aan Aanpassen:Uit*	1.Wit Balans -□□□□■+ -□□□■□+ -□□■□□+* -□■□□□+ -■□□□□+ 2.Scherpte -□□□□■+ -□□□■□+ -□□■□□+* -□■□□□+ -■□□□□+ 3.Kleurdensiteit -□□□□■+ -□□□■□+ -□□■□□+* -□■□□□+ -■□□□□+	Hiermee kunt u de tint van witte vlakken aanpassen. Hiermee kunt u het detail van de afbeelding verbeteren. Hiermee kunt u de totale hoeveelheid kleur in de afbeelding aanpassen.	35
 De fabrieksinstellingen zijn vetgedrukt en met een sterretje weergegeven.					

Hoofdmenu	Submenu	Menuselecties	Opties	Omschrijvingen	Pagina	
2.Fotocapture (Vervolg)	8.Bijsnijd (crop)	—	Aan* Uit	Hiermee kunt u de afbeelding rond de marge trimmen ter aanpassing aan het papierformaat of het afdrukformaat. Zet deze functie uit wanneer u hele afbeeldingen wilt afdrukken of ongewenst trimmen wilt vermijden.	36	
	9.Zonder rand	—	Aan* Uit	Hiermee wordt het bedrukbare gedeelte uitgebreid naar de zijden van het papier.	37	
	0.Scan n. kaart	1.Kwaliteit	200x100 dpi z/w 200 dpi zw/w 150dpi 16kl* 300dpi 16kl 600dpi 16kl		Hiermee kunt u de scanresolutie voor uw type document selecteren.	Raadpleeg de <i>software-handleiding op de CD-ROM.</i>
		2.Z/W BestType	TIFF* PDF		Hiermee kunt u het standaard bestandsformaat voor zwart-witscans selecteren.	
3.KleurBest.Type		PDF* JPEG		Hiermee kunt u het standaard bestandsformaat voor kleurencans selecteren.		
3.Print lijsten	1.Help	—	—	U kunt deze lijsten en rapporten printen.	8	
	2.Gebruikersinst	—	—			
4.Machine -info	1.Serienummer	—	—	Voor het controleren van het serienummer van uw machine.	70	
0.Stand. instel.	1.Datum/Tijd	—	—	Voert datum en tijd in uw machine in.	Raadpleeg de <i>installatie-handleiding</i>	
	2.LCD Contrast	—	Licht Donker*	Hiermee stelt u het contrast van het LCD-scherm af.	60	
	0.Taalkeuze	—	Engels* Frans Duits Nederlands Italiaans	Hiermee kunt u de taal op het LCD-scherm aan uw land aanpassen.	60	
 De fabrieksinstellingen zijn vetgedrukt en met een sterretje weergegeven.						

Algemeen

Geheugencapaciteit	16 MB	
Papierlade	100 vel [80 g/m ² (20 lb)]	
Printertype	Inkjet	
Afdrukmethode	Zwart:	Piëzo met 94 × 1 spuitmondjes
	Kleur:	Piëzo met 94 × 3 spuitmondjes
LCD-scherm (Liquid Crystal Display)	16 tekens × 1 regel	
Stroombron	AC 220 tot 240 V 50/60 Hz	
Stroomverbruik	Energiebesparende stand:	Gemiddeld 4 W
	Stand-by:	Gemiddeld 6 W
	In bedrijf:	Gemiddeld 20 W

Afmetingen

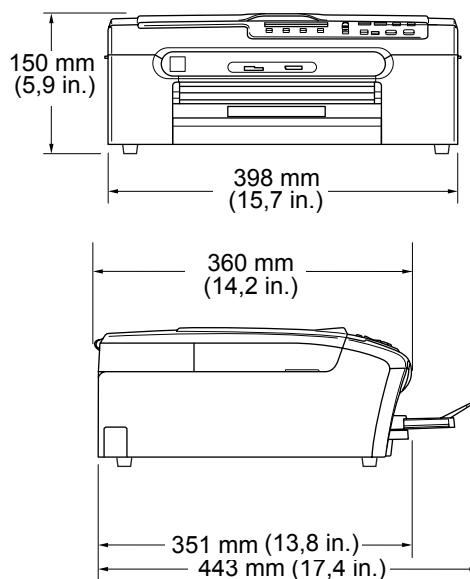

Gewicht	7,1 kg (15,6 lb)
Geluidsemissie	In bedrijf: 50 dB of minder ¹
Temperatuur	In bedrijf: 10 tot 35° C (50° F tot 95° F) Beste Afdrukkwaliteit: 20 tot 33° C (68° F tot 91° F)
Vochtigheid	In bedrijf: 20 tot 80% (niet condenserend) Beste Afdrukkwaliteit: 20 tot 80% (niet condenserend)

¹ Dit is afhankelijk van de omstandigheden waarin wordt afgedrukt.

Afdrukmedia

Papierinvoer

Papierlade

■ Papiersoort:

Normaal papier, inkjetpapier (gecoat papier), glanzend papier², transparanten^{1 2} en enveloppen

■ Papierformaat:

Letter, Legal, Executive, A4, A5, A6, JIS B5, enveloppen (commerciaal No.10, DL, C5, Monarch, JE4), Fotokaart, Indexkaart en Briefkaart³.

Voor meer informatie, zie *Gewicht, dikte en capaciteit papier* op pagina 13.

■ Maximale capaciteit papierlade: ca. 100 vel 80 g/m² (20 lb) normaal papier

Papieruitvoer

Maximaal 50 vel A4 normaal papier (met de bedrukte zijde naar boven op de uitvoerpapierlade uitgeworpen)²

¹ Gebruik alleen transparanten die worden aanbevolen voor inkjetprinters.

² Voor glanzend papier of transparanten raden wij u aan om de bedrukte pagina's direct nadat ze zijn afgelegd van de uitvoerpapierlade te nemen, teneinde vlekken te voorkomen.

³ Zie *Type en formaat papier voor elke functie* op pagina 12.

Kopiëren

Kleur/Monochroom	Ja/Ja
Documentgrootte	Breedte glasplaat: max. 215,9 mm (8,5 in.) Hoogte glasplaat: max. 297 mm (11,7 in.)
Kopieersnelheid	Monochroom: max. 18 pagina's/minuut (A4 papier) ¹ Kleur: max. 16 pagina's/minuut (A4 papier) ¹
Meerdere kopieën	Sets van max. 99 pagina's
Vergroten/Verkleinen	25% tot 400% (in stappen van 1%)
Resolutie	(Monochroom) <ul style="list-style-type: none">■ Scant max. 600×1.200 dpi■ Print max. 1.200×1.200 dpi (Kleur) <ul style="list-style-type: none">■ Scant max. 600×1.200 dpi■ Print max. 600×1.200 dpi

¹ Gebaseerd op het standaardpatroon van Brother. (Snelle modus/Stapelkopieëren) Kopieersnelheid is afhankelijk van de complexiteit van het document.

PhotoCapture Center™

Beschikbare Media

CompactFlash® Versie 1.0
(alleen type I)
(Microdrive™ is niet compatibel)
(Compact I/O-kaart zoals Compact LAN-kaart en Compact Modem-kaart worden niet ondersteund.)
Memory Stick®
Memory Stick Pro™
(Niet beschikbaar voor muziekgegevens met MagicGate™)
MultiMediaCard™
Secure Digital™
xD-Picture Card™¹

Bestandsextensie

(Mediaformaat)

DPOF, EXIF, DCF

(Beeldformaat)

Fotoafdruk: JPEG²

Scannen naar kaart: JPEG, PDF (kleur)

TIFF, PDF (monochroom)

Aantal bestanden

Max. 999 bestanden in de mediakaart

Folder

Bestand moet zich op het 3e folderniveau van de Mediakaart bevinden.

Zonder marges

Letter, A4, Fotokaart³

¹ xD-Picture Card™ Conventional Card van 16 MB tot 512 MB
xD-Picture Card™ Type M van 256 MB tot 1 GB
xD-Picture Card™ Type H van 256 MB tot 1 GB

² Progressief JPEG-formaat wordt niet ondersteund.

³ Zie *Type en formaat papier voor elke functie* op pagina 12.

PictBridge

Compatibiliteit

Ondersteunt de PictBridge-norm CIPA DC-001 van de Camera & Imaging Products Association.
Ga naar <http://www.cipa.jp/pictbridge> voor meer informatie.

Interface

PictBridge (USB)-poort

Scanner

Kleur/Monochroom	Ja/Ja
TWAIN-compatibel	Ja (Windows® 98/98SE/Me/2000 Professional/XP) Mac OS® X 10.2.4 of recenter
WIA-compatibel	Ja (Windows® XP)
Kleur intensiteit	36 bits kleurbewerking (invoer) 24 bit kleurbewerking (uitvoer) (Werkelijke invoer: 30 bits kleur/Werkelijke uitvoer: 24 bits kleur)
Resolutie	Max. 19.200 × 19.200 dpi (geïnterpoleerd) ¹ Max. 600 × 2.400 dpi (optisch)
Scansnelheid	Monochroom: Max. 3,82 sec. Kleur: Max. 6,02 sec. (A4-formaat in 100 × 100 dpi)
Documentgrootte	Breedte glasplaat: max. 215,9 mm (8,5 in.) Hoogte glasplaat: max. 297 mm (11,7 in.)
Scanbreedte	210 mm (8,26 in.)
Grijswaardenschaal	256 niveaus

¹ Max. 1.200 × 1.200 dpi scannen met de WIA-driver in Windows® XP (resolutie max. 19.200 × 19.200 dpi kan met het scannerhulpprogramma van Brother worden geselecteerd).

Printer

Printerdriver	Driver voor Windows® 98/98SE/Me/2000 Professional en XP, ter ondersteuning van Brother Native Compression-modus en bi-directionele mogelijkheden Brother-inktdriver Voor Mac OS® X 10.2.4 of recenter
Resolutie	Max. 1.200 × 6.000 dpi ¹ 1.200 × 2.400 dpi 1.200 × 1.200 dpi 600 × 600 dpi 600 × 300 dpi 600 × 150 dpi
Afdruksnelheid	Monochroom: Max. 25 pagina's/minuut ² Kleur: Max. 20 pagina's/minuut ²
Afdrukbreedte	204 mm (210 mm) ³ (A4-formaat)
Op schijf geladen lettertypen	35 TrueType
Zonder marges	Letter, A4, A6, Fotokaart, Indexkaart, Briefkaart ⁴

¹ Kwaliteit van de afgedrukte afbeelding varieert op basis van vele factoren zoals de resolutie en kwaliteit van de ingaande afbeelding, en de afdrukmedia.

² Gebaseerd op het standaardpatroon van Brother.
A4-formaat in ontwerpmodus.

³ Wanneer u de optie Zonder marges op Aan zet.

⁴ Zie *Type en formaat papier voor elke functie* op pagina 12.

Interfaces

USB

Een USB 2.0-interfacekabel die niet langer is dan 2,0 m. ¹

- ¹ Uw machine heeft een full-Speed USB 2.0-interfacekabel. Deze interface is compatibel met Hi-Speed USB 2.0; de maximale gegevensoverdrachtsnelheid zal echter 12 Mbits/sec. bedragen. De machine kan ook worden verbonden met een computer die over een USB 1.1-interface beschikt.

Vereisten voor de computer

Minimum systeemvereisten en ondersteunde PC-softwarefuncties								
Computerplatform & versie hoofdbesturingssysteem		Ondersteunde PC-softwarefuncties	PC-interface	Minimumsnelheid processor	Minimumhoeveelheid RAM	Aanbevolen hoeveelheid RAM	Beschikbare ruimte op de harde schijf	
							voor drivers	voor programma's
Windows® hoofdbesturings-systemen ¹	98, 98SE	Afdrukken, Scannen, Verwisselbare schijf ³	USB	Intel® Pentium® II of gelijkwaardig	32 MB	128 MB	120 MB	130 MB
	Me				64 MB	256 MB		
	2000 Professional				128 MB	256 MB	170 MB	220 MB
	XP Home			AMD Opteron™ AMD Athlon™64 Intel® Xeon™ met Intel® EM64T Intel® Pentium® 4 met Intel® EM64T	256 MB	512 MB	170 MB	220 MB
	XP Professional							
XP Professional x64 Edition								
Apple® Macintosh®-hoofdbesturings-systemen	OS X 10.2.4 of recenter	Afdrukken, Scannen, Verwisselbare schijf ³	USB ²	PowerPC G3 350MHz ⁴	128 MB	256 MB	80 MB	200 MB
¹ Microsoft® Internet Explorer 5 of recenter. ² USB-poorten van andere merken worden niet ondersteund. ³ Verwisselbare schijf is een functie van PhotoCapture Center™. ⁴ Power PC G3/G4/G5, Intel® Core™ Solo/Duo.				Ga voor de nieuwste versies van drivers naar het Brother Solutions Center op http://solutions.brother.com .				

Verbruiksartikelen

Inkt

De machine gebruikt aparte inktcartridges in Zwart, Geel, Cyaan en Magenta die los staan van de printkopset.

Gebruiksduur van inktcartridge

Vervanging inktcartridges

Zwart - Ca. 500 pagina's bij een bladvulling van 5%

Geel, Cyaan en Magenta - Ca. 400 pagina's bij een bladvulling van 5%

- De eerste keer dat u een set inktcartridges installeert, gebruikt de machine een hoeveelheid inkt om de inktleidingen te vullen voor afdrukken van hoge kwaliteit. Dit proces hoeft slechts één keer te worden uitgevoerd. Met alle daaropvolgende inktcartridges kunt u het gespecificeerde aantal pagina's afdrukken.
- Bovenstaande cijfers zijn gebaseerd op continu printen met een resolutie van 600 x 600 dpi in normaalstand na het installeren van een nieuwe inktcartridge.
- Het aantal pagina's dat een cartridge kan afdrukken, kan variëren afhankelijk van hoe vaak u de machine gebruikt en hoeveel pagina's u bij ieder gebruik afdrukt.
- De machine reinigt de printkopset automatisch en geregeld; voor dit proces is slechts een kleine hoeveelheid inkt nodig.
- Wanneer de machine een cartridge als 'leeg' identificeert, kan deze nog een kleine hoeveelheid inkt bevatten. Dit is noodzakelijk om te voorkomen dat de lucht de printkopset uitdroogt en beschadigt.

Verbruiksonderdelen vervangen

<Zwart> LC1000BK, <Geel> LC1000Y, <Cyaan> LC1000C, <Magenta> LC1000M

Contrast

Instelling om te compenseren voor donkere of lichte documenten. Faxen of kopieën van donkere documenten worden lichter en omgekeerd.

Gebruikersinstellingen

Een afgedrukt rapport met de huidige instellingen van de machine.

Grijswaarden schaal

De grijs tinten die beschikbaar zijn voor kopiëren en scannen.

Helderheid

Verandering van de Helderheid maakt de hele afbeelding lichter of donkerder.

Helplijst

Een afdruk van de complete menutabel, die u kunt gebruiken om uw machine te programmeren wanneer u de gebruikershandleiding niet bij de hand hebt.

LCD-scherm (liquid crystal display)

Dit is het schermje op uw machine waarop tijdens het programmeren op het scherm meldingen verschijnen. Wanneer de machine inactief is, worden op dit schermje de datum en de tijd aangegeven.

OCR (optical character recognition)

De meegeleverde ScanSoft® PaperPort® SE met OCR of Presto!® PageManager® softwaretoepassing zet een afbeelding van tekst om in tekst met een bewerkbaar formaat.

PhotoCapture Center™

Hiermee kunt u digitale foto's van uw digitale camera met een hoge resolutie afdrukken, voor een afdrukkwaliteit die gelijkstaat aan die van foto's.

PictBridge

Hiermee kunt u foto's van uw digitale camera rechtstreeks met een hoge resolutie afdrukken, voor een afdrukkwaliteit die gelijkstaat aan die van foto's.

Programmeermodus

De programmeermodus waarmee u de instellingen van uw machine kunt wijzigen.

Scannen

De procedure waarmee een elektronische afbeelding van een papieren document naar uw computer wordt verzonden.

Tijdelijke instellingen

Voor elke kopie kunnen bepaalde opties worden geselecteerd zonder de standaardinstellingen te wijzigen.

A

Afdrukken	
drivers	84
gedeelte	18
kwaliteit verbeteren	67
problemen	54
rapporten	8
resolutie	84
specificaties	84
vastgelopen papier	60
Apple® Macintosh®	
Zie softwarehandleiding op de CD-ROM. .	

B

Bedieningspaneel, overzicht	6
-----------------------------------	---

C

ControlCenter	
Zie softwarehandleiding op de CD-ROM. .	

D

De machine vervoeren	70
----------------------------	----

E

Enveloppen	16
------------------	----

F

Foutmeldingen op het LCD-scherm	57
Afdrukken onmogelijk	59
Bijna leeg	59
Geen papierinvoer	58
Geheugen vol	57
Init. onmogelijk	59
Inkt op	59
Reinigen onmogelijk	59
Scannen onmogelijk	59
Wijzigen onmogelijk	59

G

Grijswaardenschaal	83
--------------------------	----

H

HELP	
Meldingen op het LCD-scherm	72
menutoetsen gebruiken	72
Menutabel	72

I

Inktcartridges	
inktstippenteller	62
inktvolume controleren	69
vervangen	62

K

Kopieeropties (kopiëren)	
Papierformaat	26
Kopiëren	
enkelvoudig	20
kleur instellen	25
meerdere	20
papier	25
tijdelijke instellingen	20
Toets kwaliteit	21
toetsen	20
Vergroten/Verkleinen	22

L

LCD-scherm (liquid crystal display)	72
Contrast	60
Helplijst	8
Taal	60

M

Macintosh®	
Zie softwarehandleiding op de CD-ROM.	
Menutabel	72
Modus, instellen	
PhotoCapture	7
Scannen	6

O

Onderhoud, routine	62
--------------------------	----

P

PaperPort®	
Zie softwarehandleiding op de CD-ROM. .	
Papier	10, 80
capaciteit	13
formaat	12
laden	14
soort	12
PhotoCapture Center™	
Afbeeldingen afdrukken	31
Afdrukken instellingen	
Contrast	35
Helderheid	35
Kleurverbetering	35
CompactFlash®	28
DPOF-afdrukken	33
Index afdrukken	31
Instellingen afdrukken	
Kwaliteit	34
Papiersoort & -formaat	34
Printsnelheid & -kwaliteit	34
Memory Stick Pro™	28
Memory Stick®	28
MultiMediaCard™	28
Scannen naar kaart	37
SecureDigital™	28
specificaties	82
Trimmen	36
vanaf PC	
Zie softwarehandleiding op de CD-ROM.	
xD-Picture Card™	28
Zonder marges	37
PictBridge	
DPOF-afdrukken	41
Problemen oplossen	54
afdrukkwaliteit	67
als u problemen hebt	
met afdrukken	54
als u problemen hebt met	
kopiëren	56
PhotoCapture Center™	56
scannen	56
software	56
foutmeldingen op het LCD-scherm	57
inktvolume controleren	69
vastgelopen papier	60

R

Rapporten	
afdrukken	8
Gebruikersinstellingen	8
Helplijst	8
Reinigen	
geleiderol	66
invoerrol voor papier	66
printkop	67
scanner	65
Resolutie	
afdrukken	84
kopiëren	81
scannen	83

S

Scannen	
Zie softwarehandleiding op de CD-ROM. .	
Serienummer	
opzoeken	Zie binnenkant frontdeksel

T

Tijdelijke kopieerinstellingen	20
Toets kopieeropties (kopiëren)	
Papiersoort	25
Toets kwaliteit (kopiëren)	20

U

Uw machine programmeren	72
-------------------------------	----

V

Veiligheidsinstructies	50
Verbruiksartikelen	87
Verkleinen	
kopieën	22

W

Windows®	
Zie softwarehandleiding op de CD-ROM. .	

brother[®]

**Bezoek ons op World Wide Web
<http://www.brother.com>**



LP3275009①
DUT
Gedrukt in China