

brother®

# GEBRUIKERSHANDLEIDING

MFC-3360C

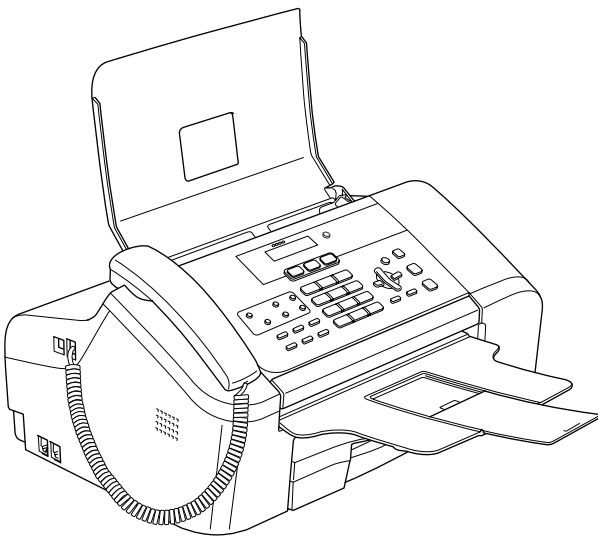

CE

Versie A

## Als u de klantenservice moet bellen

Vul de volgende gegevens in voor toekomstige referentie:

Modelnummer: MFC-3360C

Serienummer: <sup>1</sup> \_\_\_\_\_

Aankoopdatum: \_\_\_\_\_

Plaats van aankoop: \_\_\_\_\_

<sup>1</sup> Het serienummer bevindt zich op de achterzijde van het apparaat. Bewaar de gebruikershandleiding samen met uw kassabon als bewijs van aankoop in geval van diefstal, brand of service die onder de garantie valt.

Registreer uw product online op

<http://www.brother.com/registration/>

Door uw product bij Brother te registreren, wordt u geregistreerd als de originele eigenaar van het product. Uw registratie bij Brother:

- kan eventueel als bevestiging van de aankoopdatum van uw product dienen, mocht u de kassabon verliezen; en
- kan eventueel een verzekeringsclaim van u ondersteunen in geval het product verloren gaat en door de verzekering gedekt is.

# Informatie over goedkeuring, samenstelling en publicatie

DEZE APPARATUUR IS ONTWERPEN VOOR GEBRUIK MET EEN DUBBELDRAADS, ANALOOG PSTN-SNOER, VOORZIEN VAN EEN PASSENDE CONNECTOR.

## INFORMATIE OVER GOEDKEURING

---

Brother wijst erop dat dit product mogelijk niet goed functioneert in een ander land dan dat waarin het oorspronkelijk werd aangekocht en biedt geen garantie indien dit product wordt gebruikt op openbare telecommunicatielijnen in een ander land.

## Samenstelling en publicatie

---

Deze handleiding is samengesteld en gepubliceerd onder supervisie van Brother Industries, Ltd. De nieuwste productgegevens en specificaties zijn in deze handleiding verwerkt.

De inhoud van deze handleiding en de specificaties van het product kunnen zonder voorafgaande kennisgeving worden gewijzigd.

Brother behoudt zich het recht voor om de specificaties en de inhoud van deze handleiding zonder voorafgaande kennisgeving te wijzigen. Brother is niet verantwoordelijk voor enige schade, met inbegrip van gevolgschade, voortvloeiend uit het gebruik van deze handleiding of de daarin beschreven producten, inclusief maar niet beperkt tot zetfouten en andere fouten in deze publicatie.

# EG conformiteitsverklaring onder de richtlijn R & TTE



## EC Declaration of Conformity

### Manufacturer

Brother Industries, Ltd.  
15-1, Naeshiro-cho, Mizuho-ku, Nagoya 467-8561, Japan

### Plant

Brother Industries (Shen Zhen) Ltd  
G02414-1, Bao Chang Li Bonded Transportation Industrial Park,  
Bao Long Industrial Estate, Longgang, Shenzhen, China

Herewith declare that:

Products description : Facsimile Machine  
Type : Group 3  
Model Name : MFC-3360C

is in conformity with provisions of the R & TTE Directive (1999/5/EC) and we declare compliance with the following standards :

Standards applied :

Harmonized : Safety EN60950-1:2001+A11:2004

EMC EN55022: 1998 +A1: 2000 +A2: 2003 Class B  
EN55024: 1998 +A1: 2001 +A2: 2003  
EN61000-3-2: 2000  
EN61000-3-3: 1995 +A1: 2001

Year in which CE marking was first affixed : 2006

Issued by : Brother Industries, Ltd.

Date : 25th July, 2006

Place : Nagoya, Japan

Signature :

Takashi Maeda  
Manager  
Quality Management Dept.  
Printing & Solutions Company

## EG Conformiteitsverklaring onder de Richtlijn R & TTE

### Producent

Brother Industries, Ltd.  
15-1, Naeshiro-cho, Mizuho-ku,  
Nagoya 467-8561, Japan

### Fabriek

Brother Industries (Shen Zhen) Ltd  
G02414-1, Bao Chang Li Bonded  
Transportation Industrial Park,  
Bao Lung Industrial Estate,  
Longgang, Shenzhen, China

Verklaren hierbij dat:

Productomschrijving : Faxapparaat  
Type : Groep 3  
Modelnaam : MFC-3360C

voldoet aan de voorschriften van de richtlijn R & TTE (1999/5/EG), en we verklaren dat het aan de volgende standaards voldoet.

Toegepaste normen:

Geharmoniseerd:

Veiligheid : EN60950-1:2001 +A11: 2004  
EMC : EN55022:1998 +A1: 2000 +A2: 2003 Klasse B  
EN55024:1998 +A1: 2001 +A2: 2003  
EN61000-3-2:2000  
EN61000-3-3:1995 +A1: 2001

Jaar waarin EG-certificatie voor het Eerst werd toegekend: 2006

Uitgegeven door : Brother Industries, Ltd.  
Datum : 25 Juli 2006  
Plaats : Nagoya, Japan

# Inhoudsopgave

## Paragraaf I Algemeen

<b>1</b>	<b>Algemene informatie</b>	<b>2</b>
	De documentatie gebruiken.....	2
	Symbolen en conventies die in de documentatie worden gebruikt.....	2
	De softwarehandleiding openen .....	2
	Documentatie weergeven .....	2
	Overzicht van het bedieningspaneel.....	4
<b>2</b>	<b>Documenten en papier laden</b>	<b>6</b>
	Documenten laden.....	6
	De ADF gebruiken .....	6
	Scangebied.....	7
	Toeegstane papiersoorten en andere afdrukmaterialen.....	7
	Aanbevolen afdrukmaterialen .....	8
	Afdrukmaterialen gebruiken.....	8
	Het juiste afdrukmetaal kiezen .....	9
	Papier, enveloppen en ander afdrukmetaal laden .....	11
	Papier en ander afdrukmetaal laden .....	11
	Enveloppen en briefkaarten laden .....	13
	Afdrukgebied .....	15
<b>3</b>	<b>Algemene instellingen</b>	<b>16</b>
	Energiebesparende stand.....	16
	De energiebesparende stand instellen .....	16
	De energiebesparende stand uitschakelen .....	16
	Energiebesparende stand .....	16
	Tijd klokstand .....	17
	Papierinstellingen .....	17
	Type papier.....	17
	Papierformaat .....	17
	Volume, instellen .....	17
	Belvolume .....	17
	Volume van waarschuwingstoon .....	18
	Luidsprekervolume .....	18
	Automatisch zomertijd instellen .....	18
	LCD-scherm.....	18
	Contrast van het LCD-scherm .....	18
<b>4</b>	<b>Beveiligingsfuncties</b>	<b>19</b>
	Verzendslot.....	19
	Het wachtwoord voor het verzendslot instellen en wijzigen .....	19
	Verzendslot in-/uitschakelen.....	20

# Paragraaf II Faxen

## 5 Een fax verzenden 22

---

Faxmodus instellen.....	22
Faxen verzenden vanuit de ADF .....	22
Kleurenfaxen verzenden.....	22
Een fax annuleren .....	22
Groepsverzenden (Alleen zwart-wit).....	22
Een groepsverzending annuleren.....	23
Extra handelingen bij het verzenden .....	23
Faxen met meer instellingen verzenden.....	23
Contrast.....	24
Resolutie wijzigen.....	24
Tweevoudige werking (alleen zwart-wit).....	25
Direct verzenden .....	25
Internationale modus .....	25
Uitgesteld verzenden (alleen zwart-wit).....	26
Uitgestelde groepsverzending (alleen zwart-wit).....	26
Taken in wachtrij controleren en annuleren.....	26
Faxen handmatig verzenden.....	27
Een fax verzenden aan het einde van het gesprek .....	27
De melding Geheugen vol .....	27

## 6 Faxberichten ontvangen 28

---

Ontvangstmodi.....	28
De ontvangstmodus kiezen .....	28
Ontvangstmodi gebruiken.....	29
Alleen fax.....	29
Fax/Telefoon.....	29
Handmatig .....	29
Telefoon/Beantw.....	29
Ontvangstmodusinstellingen.....	30
Belvertraging .....	30
F/T-beltijd (alleen Fax/Tel-modus).....	30
Fax waarnemen.....	31
Extra handelingen bij het ontvangen .....	31
Een verkleinde afdruk van een inkomende fax maken.....	31
Faxberichten in het geheugen ontvangen .....	31
Een fax ontvangen aan het einde van het gesprek .....	32
Een fax uit het geheugen afdrukken.....	32

<b>7</b>	<b>Telefoon en externe apparaten</b>	<b>33</b>
	Telefoongesprekken .....	33
	Telefoneren .....	33
	In de wacht plaatsen.....	33
	Toon of puls.....	33
	Fax/Telefoon-modus .....	33
	Fax/Tel-modus in de energiebesparende stand .....	33
	Telefoondiensten .....	34
	Nummerweergave .....	34
	Het type telefoonlijn instellen .....	35
	Een extern antwoordapparaat aansluiten .....	36
	Aansluitingen .....	36
	Een uitgaand bericht op een extern antwoordapparaat opnemen.....	37
	Aansluitingen op meerdere lijnen (PBX).....	37
	Externe en tweede telefoontoestellen.....	37
	Een extern of tweede telefoontoestel aansluiten .....	37
	Werken met een tweede toestel .....	37
	Werken met een draadloze externe telefoon.....	38
	Codes voor afstandsbediening gebruiken .....	38
<b>8</b>	<b>Kiezen en nummers opslaan</b>	<b>39</b>
	Nummers kiezen.....	39
	Handmatig kiezen .....	39
	Eéntoetsnummer kiezen.....	39
	Snelkiezen .....	39
	Zoeken.....	40
	Faxnummer opnieuw kiezen.....	40
	Nummers opslaan.....	40
	Een pauze opslaan .....	40
	Eéntoetsnummers opslaan .....	41
	Snelkiesnummers opslaan .....	41
	Eéntoetsnummers en snelkiesnummers wijzigen.....	41
	Groepen voor rondsturen instellen .....	42
	Snelkiesnummers combineren .....	42
<b>9</b>	<b>Afstandsopties</b>	<b>43</b>
	Fax doorzenden.....	43
	Fax opslaan .....	43
	Afstandsopties wijzigen .....	43
	Afstandsopties uitschakelen .....	44
	Afstandsbediening .....	44
	Een toegangscode instellen .....	44
	De toegangscode gebruiken.....	44
	Faxberichten opvragen.....	45
	Het nummer wijzigen waarnaar faxberichten worden doorgestuurd .....	45
	Opdrachten voor afstandsbediening.....	46



<b>10</b>	<b>Rapporten afdrukken</b>	<b>47</b>
	Faxrapporten .....	47
	Verzendrapport.....	47
	Faxjournaal (activiteitenrapport).....	47
	Rapporten .....	48
	Een rapport afdrukken .....	48

<b>11</b>	<b>Pollen</b>	<b>49</b>
	Ontvang Pollen .....	49
	Ontvang Pollen instellen.....	49
	Ontvang Pollen met een beveiligingscode instellen .....	49
	Uitgesteld pollen instellen.....	50
	Opeenvolgend pollen.....	50
	Verzend pollen (alleenzwart-wit).....	51
	Verzend pollen instellen .....	51
	Verzend pollen instellen met beveiligingscode .....	51

## Paragraaf III Kopiëren

<b>12</b>	<b>Kopiëren</b>	<b>54</b>
	Kopiëren .....	54
	Kopieermodus instellen .....	54
	Eén kopie maken.....	54
	Meerdere kopieën maken.....	54
	Kopiëren onderbreken .....	54
	Kopieertoetsen .....	54
	Kopieersnelheid en kwaliteit wijzigen .....	55
	De gekopieerde afbeelding vergroten of verkleinen .....	56
	N op 1 kopieën .....	56
	Kopieën sorteren met de ADF (alleen zwart-wit).....	57
	Helderheid, contrast en kleur instellen .....	57
	Papieropties.....	58

## Paragraaf IV Software

<b>13</b>	<b>Softwarefuncties</b>	<b>62</b>
	De HTML-gebruikershandleiding gebruiken .....	62

# Paragraaf V Bijlagen

<b>A</b>	<b>Veiligheid en wettelijke bepalingen</b>	<b>64</b>
	Een geschikte plaats kiezen .....	64
	Veilig gebruik van de machine .....	65
	Belangrijke veiligheidsinstructies .....	68
	BELANGRIJK - Voor uw veiligheid .....	69
	EU-richtlijn 2002/96/EG en EN50419 .....	70
	Wettelijke beperkingen met betrekking tot kopiëren .....	70
	Handelsmerken .....	71
<b>B</b>	<b>Problemen oplossen en routineonderhoud</b>	<b>72</b>
	Problemen oplossen .....	72
	Als u problemen met de machine hebt .....	72
	Foutmeldingen .....	77
	Uw faxen of het faxjournaal overbrengen .....	79
	Document vast .....	80
	Papier vastgelopen in de machine .....	80
	Kiestoondetectie instellen .....	82
	Storing op de telefoonlijn .....	82
	Routineonderhoud .....	83
	De inktcartridges vervangen .....	83
	De buitenkant van de machine reinigen .....	85
	De scanner reinigen .....	86
	De geleiderol van de machine reinigen .....	86
	De papierinvoerrol reinigen .....	87
	De printkop reinigen .....	87
	De afdrukkwaliteit controleren .....	88
	De uitlijning controleren .....	89
	Controleren hoeveel inkt er nog over is .....	89
	Gegevens van de machine .....	90
	Het serienummer controleren .....	90
	De machine inpakken en vervoeren .....	90
<b>C</b>	<b>Menu en functies</b>	<b>92</b>
	Programmeren op het scherm .....	92
	Menutabel .....	92
	Geheugenopslag .....	92
	Menu-toetsen .....	93
	Tabel met menuopties .....	94
	Tekst invoeren .....	100

<b>D</b>	<b>Specificaties</b>	<b>101</b>
	Algemeen .....	101
	Afdrukmedia.....	103
	Fax.....	104
	Kopiëren .....	105
	Scanner .....	106
	Printer .....	107
	Interfaces .....	107
	Vereisten voor de computer.....	108
	Verbruiksartikelen .....	109
<b>E</b>	<b>Verklarende woordenlijst</b>	<b>110</b>
<b>F</b>	<b>Index</b>	<b>114</b>

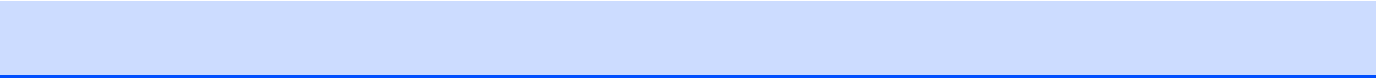



## Algemeen

---

<b>Algemene informatie</b>	2
<b>Documenten en papier laden</b>	6
<b>Algemene instellingen</b>	16
<b>Beveiligingsfuncties</b>	19

## De documentatie gebruiken

Dank u voor de aanschaf van een Brother-machine! Door het lezen van de documentatie zult u optimaal gebruik kunnen maken van alle functies van de machine.

### Symbolen en conventies die in de documentatie worden gebruikt

In de documentatie worden de volgende symbolen en conventies gebruikt.

<b>Vet</b>	Vetgedrukte tekst identificeert specifieke toetsen op het bedieningspaneel van de machine.
<i>Cursief</i>	Cursief gedrukte tekst legt de nadruk op een belangrijk punt of verwijst naar een verwant onderwerp.
Courier New	Tekst in het lettertype Courier New geeft de meldingen op het LCD-scherm van de machine weer.



Waarschuwingen vestigen uw aandacht op maatregelen die u moet treffen om te voorkomen dat u letsel oploopt.



De pictogrammen Elektrisch Gevaar waarschuwen u voor een mogelijke elektrische schok.



Deze waarschuwingen wijzen u op procedures die u moet volgen om te voorkomen dat de machine of andere voorwerpen worden beschadigd.



Opmerkingen leggen uit hoe u op een bepaalde situatie moet reageren, of hoe de bewerking met andere functies werkt.



Het pictogram Onjuiste Configuratie waarschuwt u voor apparaten en bewerkingen die niet compatibel zijn met de machine.

## De softwarehandleiding openen

Deze gebruikershandleiding bevat niet alle informatie over de machine, zoals het gebruik van de printer, scanner en PC Fax. Voor gedetailleerde informatie over deze bewerkingen verwijzen wij u naar de softwarehandleiding op de cd-rom.

### Documentatie weergeven

#### Documentatie weergeven (voor Windows®)

Wijs in het **Start**-menu naar Programma's, **Brother, MFC-XXXX** (waarbij XXXX voor uw modelnaam staat) en selecteer vervolgens **Gebruikershandleiding** om de documentatie weer te geven.

Als u de software niet hebt geïnstalleerd, kunt u de documentatie vinden aan de hand van onderstaande instructies:

- 1 Zet de computer aan. Plaats de cd-rom van Brother in het cd-romstation.
- 2 Als het scherm met de modelnaam wordt weergegeven, klikt u op de naam van uw model.

- 3 Selecteer de gewenste taal wanneer u het talenscherm ziet. Het hoofdmenu van de cd-rom wordt geopend.



### Opmerking

Als dit venster niet wordt geopend, kunt u de Verkenner van Windows<sup>®</sup> gebruiken om het programma setup.exe uit te voeren vanuit de hoofdmap van de cd-rom van Brother.

- 4 Klik op **Gebruikershandleiding** om de softwarehandleiding in HTML-indeling weer te geven.

### Instructies voor het scannen

Er zijn verscheidene manieren waarop u documenten kunt scannen. U kunt de instructies als volgt vinden:

#### Softwarehandleiding

- **Scannen**  
(voor Windows<sup>®</sup> 98/98SE/Me/2000 Professional en Windows<sup>®</sup> XP)
- **ControlCenter3**  
(voor Windows<sup>®</sup> 98/98SE/Me/2000 Professional en Windows<sup>®</sup> XP)

#### PaperPort<sup>®</sup> SE met OCR-gebruikershandleiding

- Instructies voor het rechtstreeks scannen vanuit ScanSoft<sup>®</sup> PaperPort<sup>®</sup> SE met OCR. U kunt de complete gebruikershandleiding voor ScanSoft<sup>®</sup> PaperPort<sup>®</sup> SE met OCR weergeven via het Help-menu in het programma ScanSoft<sup>®</sup> PaperPort<sup>®</sup> SE met OCR.

### Documentatie weergeven (voor Macintosh<sup>®</sup>)

- 1 Zet de Macintosh<sup>®</sup> aan. Plaats de cd-rom van Brother in het cd-romstation. Het volgende venster wordt weergegeven.



- 2 Dubbelklik op het pictogram **Documentation**.
- 3 Dubbelklik op de map van uw taal.
- 4 Dubbelklik op het bovenste paginabestand om de softwarehandleiding in HTML-indeling weer te geven.

- **Softwarehandleiding:**  
Softwarehandleiding in HTML-indeling

### Instructies voor het scannen

Er zijn verscheidene manieren waarop u documenten kunt scannen. U kunt de instructies als volgt vinden:

#### Softwarehandleiding

- **Scannen**  
(voor Mac OS<sup>®</sup> X 10.2.4 of hoger)
- **ControlCenter2**  
(voor Mac OS<sup>®</sup> X 10.2.4 of hoger)

#### Presto!<sup>®</sup> PageManager<sup>®</sup>-gebruikershandleiding

- Instructies voor het rechtstreeks scannen vanuit Presto!<sup>®</sup> PageManager<sup>®</sup>. U kunt de complete gebruikershandleiding voor Presto!<sup>®</sup> PageManager<sup>®</sup> weergeven via het Help-menu in het programma Presto!<sup>®</sup> PageManager<sup>®</sup>.

# Overzicht van het bedieningspaneel

MFC-3360C



## 1 Spaarstand

Hiermee stelt u de energiebesparende stand in

## 2 LCD-scherm (Liquid Crystal Display)

Op het LCD-scherm verschijnen berichten die u helpen bij het instellen en gebruiken van uw machine.

## 3 Eéntoetsnummers

Bieden direct toegang tot uw opgeslagen snelkiesnummers.

### ■ Shift

Als u deze toets ingedrukt houdt, krijgt u toegang tot de één-toetsnummers **6** tot **10**.

## 4 Faxtoetsen

### ■ Herkies/Pauze

Hiermee kiest u het laatst gekozen nummer opnieuw. Deze toets wordt tevens gebruikt voor het invoegen van een pauze in snelkiesnummers.

### ■ Resolutie

Hiermee kunt u tijdelijk de resolutie wijzigen bij het verzenden van een fax.

### ■ Wacht

Hiermee plaatst u het huidige telefoongesprek in de wacht.

### ■ Telefoon/Intern

Gebruik deze toets om toegang te verkrijgen tot een buitenlijn of om een telefoontje over te zetten naar een ander toestel dat ook op de PBX is aangesloten.

## 5 Kopieertoets

### ■ Kopie Opties

Hiermee kunt u tijdelijk meerdere kopieerinstellingen wijzigen wanneer de kopieermodus is ingeschakeld.

## 6 Inkt

Met deze toets kunt u de printkoppen reinigen, en de afdrukkwaliteit en de hoeveelheid inkt controleren.

## 7 Kiestoetsen

Met deze toetsen kunt u telefoon- en faxnummers kiezen. Ze kunnen ook als toetsenbord worden gebruikt om informatie in de machine in te voeren.



Met de toets # kunt u tijdens een oproep de kiesmodus tijdelijk veranderen van Puls naar Toon.

## 8 Menu-toetsen:

### ■ Menu

Hiermee opent u het menu om instellingen te programmeren in de machine.

### ■ ▲ Zoeken/Snelkiezen

Hiermee kunt u nummers opzoeken en kiezen die in het geheugen zijn opgeslagen.

### ■ Volumetoetsen



In de faxmodus kunt u met deze toetsen het belvolume aanpassen.

### ■ ◀

Druk op deze toets om achteruit door de menuopties te schuiven.

### ■ ▲ of ▼

Druk op deze toets om door de menu's en opties te bladeren.

### ■ Wis/terug

Druk op deze toets om de huidige instelling te annuleren.

### ■ OK

Hiermee kunt u instellingen opslaan in de machine.

## 9 Starttoetsen:

### ■ Kleur

Met deze toets start u het faxen of maakt u kopieën in kleur. Hiermee kunt u ook een scanbewerking uitvoeren (in kleur of zwart-wit, afhankelijk van de scaninstelling die u in ControlCenter hebt opgegeven).

### ■ Mono

Met deze toets start u het faxen of maakt u kopieën in zwart-wit. Hiermee kunt u ook een scanbewerking uitvoeren (in kleur of zwart-wit, afhankelijk van de scaninstelling die u in ControlCenter hebt opgegeven).

## 10 Stop/Eindigen

Met deze toets stopt u een bewerking of verlaat u het menu.

## 11 Modus-toetsen:

### ■ Fax

Voor het faxen van documenten.

### ■ Scan

Voor het scannen van documenten.

### ■ Kopie

Voor het kopiëren van documenten.

# 2

## Documenten en papier laden

### Documenten laden

U kunt een fax verzenden, kopiëren en scannen vanuit de ADF (automatische documentinvoer).

### De ADF gebruiken

De ADF heeft een capaciteit van maximaal 20 vellen en voert het papier vel voor vel in. Gebruik standaardpapier van 80 g/m<sup>2</sup> en waaier de stapel altijd door alvorens het papier in de ADF te plaatsen.

### Aanbevolen omgeving

temperatuur:	20 tot 30° C
Vochtigheid:	50% tot 70%
Papier:	80 g/m <sup>2</sup> A4 (20 lb LTR)

### Ondersteunde documentformaten

Lengte:	127 tot 355,6 mm
Breedte:	89 tot 215,9 mm
Gewicht:	64 tot 90 g/m <sup>2</sup>

### Documenten laden

#### ! VOORZICHTIG

Trek NIET aan het document wanneer het doorschuift.

Gebruik GEEN omgekruld, verkreukeld, gevouwen, gescheurd of geniet papier, en ook geen papier met paperclips, lijm of plakband.

Gebruik GEEN karton, krantenpapier of stof.

- Zorg dat inkt geschreven documenten helemaal droog zijn.

- 1 Open de documentsteun (1) en de documentlade (2) en trek vervolgens het verlengstuk (3) uit.

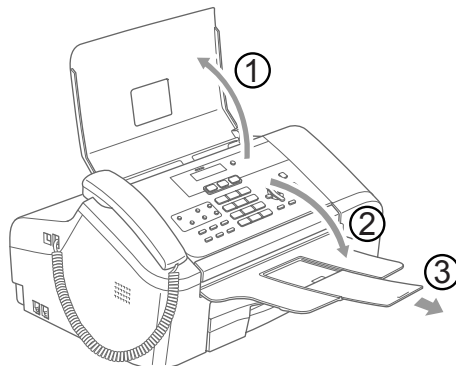

- 2 Blader de stapel goed door. Leg uw documenten met de **bedrukte zijde naar beneden en de bovenrand eerst** in de ADF tot u voelt dat ze de invoerrol raken.
- 3 Stel de papiergeleiders (1) in op de breedte van uw documenten.

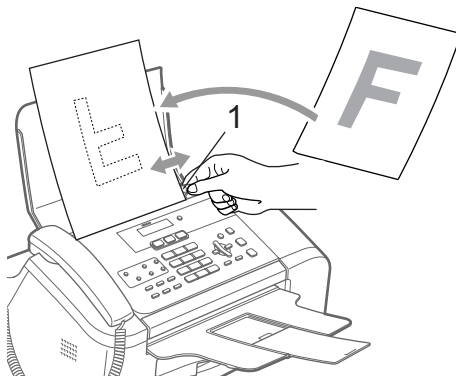

## Scangebied

De grootte van het scangebied is afhankelijk van de instellingen binnen de door u gebruikte toepassing. Hieronder wordt getoond welke gebieden van het papier u niet kunt scannen.

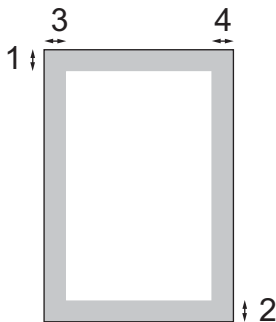

Gebruik	Documentformaat	Bovenkant (1)	Links (3)
		Onderkant (2)	Rechts (4)
Faxen	Letter	3 mm	4 mm
	A4	3 mm	1 mm
Kopiëren	Letter	3 mm	3 mm
	A4	3 mm	3 mm
Scannen	Letter	3 mm	3 mm
	A4	3 mm	0 mm

## Toegestane papiersoorten en andere afdrukmaterialen

De afdrukkwaliteit kan worden beïnvloed door het soort papier dat u in de machine gebruikt.

Om de beste afdrukkwaliteit te krijgen voor de instellingen die u hebt gekozen, moet u de papiersoort altijd instellen op het soort papier dat u plaatst.

U kunt normaal papier, inkjetpapier (gecoat papier), glanzend papier, transparanten en enveloppen gebruiken.

Wij raden u aan om verschillende soorten papier te testen voordat u een grote hoeveelheid aanschaf.

Gebruik voor de beste resultaten uitsluitend Brother-papier.

- Wanneer u afdrukt op inkjetpapier (gecoat papier), transparanten of glanzend papier, moet u op het tabblad **'Normaal'** van het printerstuurprogramma of bij de menuoptie Papiersoort altijd het juiste type papier selecteren. (Zie *Type papier* op pagina 17.)
- Wanneer u op fotopapier van Brother afdrukt, plaatst u eerst het instructieblad dat met het fotopapier wordt geleverd in de papierlade en plaatst u vervolgens het fotopapier op het instructieblad.
- Als u transparanten of glanzend papier gebruikt, moet u elk vel onmiddellijk uit de uitvoerlade verwijderen om te voorkomen dat de vellen vlekken of dat er papier vast komt te zitten.
- Raak het afgedrukte oppervlak van het papier niet aan vlak na het afdrucken; de inkt kan nog nat zijn en op uw vingers vlekken.

## Aanbevolen afdrukmaterialen

Om de beste printkwaliteit te verkrijgen raden wij u aan Brother-papier te gebruiken. (Zie onderstaande tabel.)

Als er in uw land geen Brother-papier beschikbaar is, raden wij u aan verschillende soorten papier te testen voor u grote hoeveelheden papier koopt.

Wij adviseren '3M Transparency Film' te gebruiken wanneer u op transparanten afdrukt.

### Brother-Papier

Papiersoort	Item
A4 Plain	BP60PA
A4 Glossy Photo	BP61GLA
A4 Inkjet (Mat)	BP60MA
10 x 15 cm Glossy Photo	BP61GLP

## Afdrukmaterialen gebruiken

- Bewaar papier in de originele verpakking en zorg dat deze gesloten blijft. Bewaar het papier plat en verwijderd van vocht, direct zonlicht, en warmte.
- De gecoate zijde van glanzend papier glimt. Zorg dat u de glimmende (gecoate) zijde niet aanraakt. Plaats glanzend papier met de glimmende zijde naar beneden toe.
- Voorkom dat u de voor- of achterkant van transparanten aanraakt, daar deze gemakkelijk water en transpiratie absorbeert, wat afbreuk doet aan de afdrukkwaliteit. Transparanten die voor laserprinters en -kopieerapparaten ontworpen zijn, kunnen het volgende document bevleken. Gebruik alleen transparanten die worden aanbevolen voor inkjetprinters.

### ⊘ Onjuiste configuratie

Gebruik **NOOIT** de volgende typen papier:

- Papier dat beschadigd, gekruld of gekreukt is of een onregelmatige vorm heeft

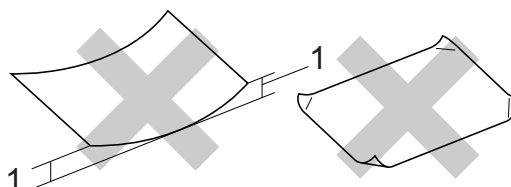

#### 1 2 mm of langer

- Hoogglanzend of uit een speciale structuur bestaand papier
- Papier waarop al door een printer is afgedrukt
- Papier dat niet netjes kan worden gestapeld
- Breedlopend papier

### Papiercapaciteit van de uitvoerlade

Maximaal 50 vel 20 lb Letter- of 80 g/m<sup>2</sup> A4-papier.

- Om vlekken te voorkomen moeten transparanten of glanzend papier vel voor vel van de uitvoerlade worden genomen.

## Het juiste afdruk materiaal kiezen

### Type en formaat papier voor elke functie

Papiersoort	Papierformaat		Gebruik		
			Faxen	Kopiëren	Printer
Losse vellen	Letter	216 × 279 mm	Ja	Ja	Ja
	A4	210 × 297 mm	Ja	Ja	Ja
	Legal	216 × 356 mm	Ja	Ja	Ja
	Executive	184 × 267 mm	–	–	Ja
	JIS B5	182 × 257 mm	–	–	Ja
	A5	148 × 210 mm	–	Ja	Ja
	A6	105 × 148 mm	–	–	Ja
Kaarten	Foto	10 × 15 cm	–	Ja	Ja
	Foto 2L	13 × 18 cm	–	–	Ja
	Indexkaart	127 × 203 mm	–	–	Ja
	Briefkaart 1	100 × 148 mm	–	–	Ja
	Briefkaart 2 (Dubbel)	148 × 200 mm	–	–	Ja
Enveloppen	C5-envelop	162 × 229 mm	–	–	Ja
	DL-envelop	110 × 220 mm	–	–	Ja
	COM-10	105 × 241 mm	–	–	Ja
	Monarch	98 × 191 mm	–	–	Ja
	JE4-envelop	105 × 235 mm	–	–	Ja
Transparanten	Letter	216 × 279 mm	–	Ja	Ja
	A4	210 × 297 mm	–	Ja	Ja

**Gewicht, dikte en capaciteit van het papier**

Papiersoort		Gewicht	Dikte	Aantal vellen
Losse vellen	Normaal papier	64 tot 120 g/m <sup>2</sup>	0,08 tot 0,15 mm	100 <sup>1</sup>
	Inkjetpapier	64 tot 200 g/m <sup>2</sup>	0,08 tot 0,25 mm	20
	Glanzend papier	Maximaal 220 g/m <sup>2</sup>	Maximaal 0,25 mm	20
Kaarten	Photo Card	Maximaal 240 g/m <sup>2</sup>	Maximaal 0,28 mm	20
	Indexkaart	Maximaal 120 g/m <sup>2</sup>	Maximaal 0,15 mm	30
	Briefkaart	Maximaal 200 g/m <sup>2</sup>	Maximaal 0,23 mm	30
Enveloppen		75 tot 95 g/m <sup>2</sup>	Maximaal 0,52 mm	10
Transparanten		–	–	10

<sup>1</sup> Maximaal 50 vellen voor papier van Legal-formaat 80 g/m<sup>2</sup> .  
Maximaal 100 vellen papier van 80 g/m<sup>2</sup> .

# Papier, enveloppen en ander afdrukmetaal laden

## Papier en ander afdrukmetaal laden

- 1 Trek de papierlade volledig uit de machine.  
Duw de papiersteunklep (1) naar binnen als deze is uitgetrokken. Open het deksel van de uitvoerlade (2).

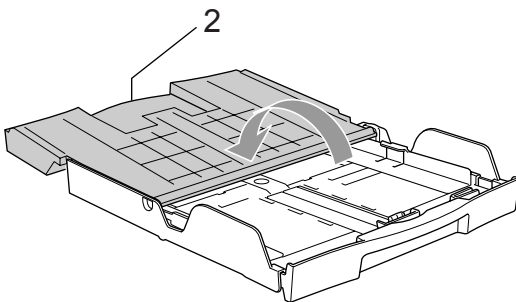
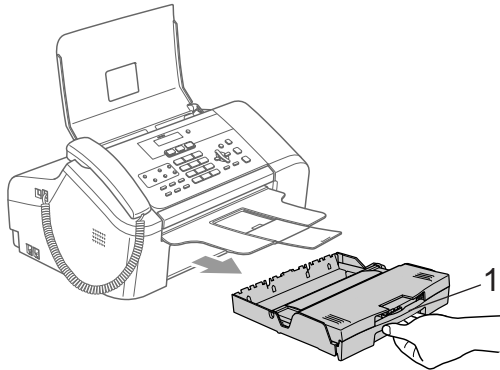

- 2 Als u papier van Letter-, A4- of Legal-formaat gebruikt, houdt u de ontgrendelknop aan (1) de voorzijde van de papierlade ingedrukt terwijl u de lade uitschuift op de lengte van het papier dat u gebruikt.

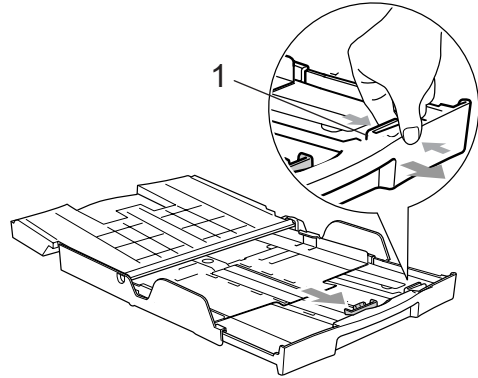

- 3 Houd de papiergeleiders voor de breedte (1) en lengte (2) ingedrukt en stel ze af op het formaat van het papier.

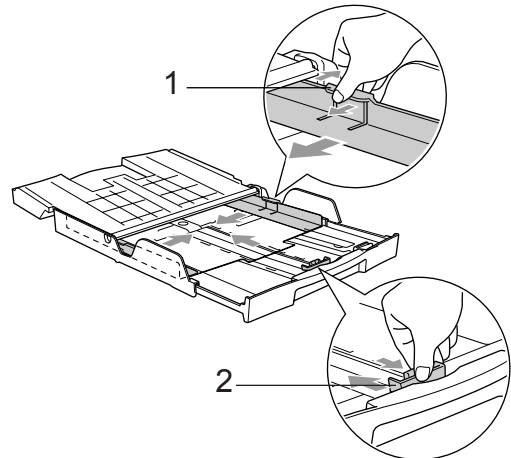

- 4 Blader de stapel papier goed door om te voorkomen dat papier vastloopt of scheef wordt ingevoerd.

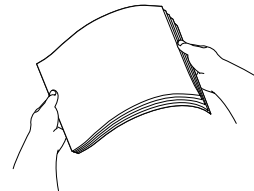

### Opmerking

Gebruik nooit papier dat gekruld is.

- 5 Plaats het papier voorzichtig in de papierlade met de afdrukzijde naar beneden en de bovenrand eerst. Controleer of het papier vlak in de lade ligt.

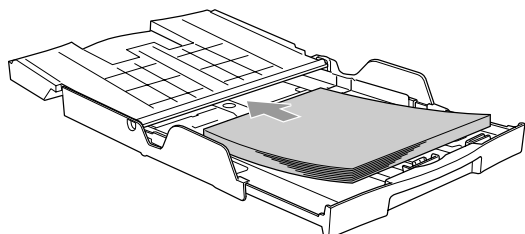

- 6 Stel met beide handen voorzichtig de papiergeleiders in op de breedte en lengte van het papier. Zorg dat de papiergeleiders de randen van het papier aanraken.

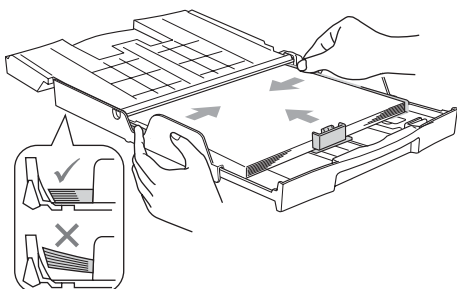

 **Opmerking**

Zorg ervoor dat u het papier er niet te ver induwt; het kan aan de achterkant van de lade omhoog gaan staan en problemen veroorzaken bij de invoer.

- 7 Sluit het deksel van de uitvoerlade (1) en schuif de lade naar buiten.

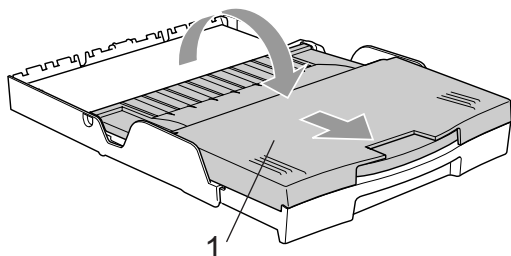

- 8 Duw de uitvoerlade rustig volledig in de machine terug.

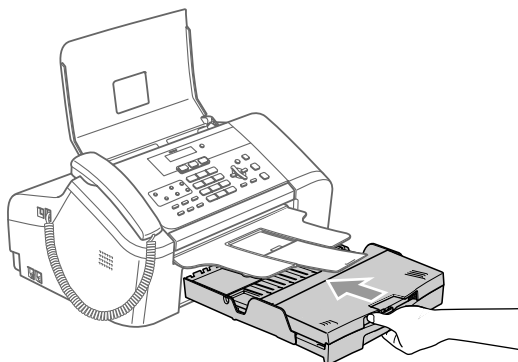

- 9 Houd de papierlade vast terwijl u de papiersteun (1) uittrekt en op zijn plaats klikt en vouw de papiersteunklep (2) uit.

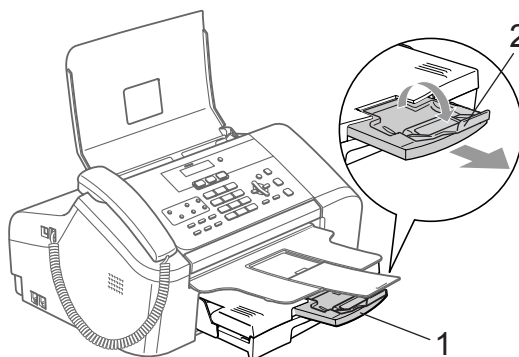

 **Opmerking**

Gebruik de papiersteunklep niet voor Legal-papier.



## Enveloppen en briefkaarten laden

### Enveloppen laden

- Gebruik enveloppen met een gewicht van 75 tot 95 g/m<sup>2</sup>.
- Voor sommige enveloppen is het nodig de marge in te stellen in de toepassing. Zorg ervoor dat u eerst een testafdruk maakt.

### ! VOORZICHTIG

Gebruik geen van de volgende typen enveloppen om papierstoringen te voorkomen:

- 1 Zakachtige enveloppen
- 2 Enveloppen met reliëf (met een verhoogd oppervlakte)
- 3 Enveloppen met sluishaken of nietjes
- 4 Enveloppen die van binnen zijn voorbedrukt

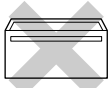
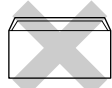
Lijm	Dubbele omslag
	

Het kan voorkomen dat enveloppen niet goed worden ingevoerd door de dikte, grootte en flapvorm van de enveloppen die u gebruikt.

### Enveloppen en briefkaarten laden

- 1 Druk de hoeken en zijkanten van de enveloppen of briefkaarten zo plat mogelijk alvorens ze te plaatsen.

### Opmerking

Als er meerdere enveloppen of briefkaarten tegelijk naar binnen worden getrokken, plaatst u één envelop of briefkaart per keer in de papierlade.

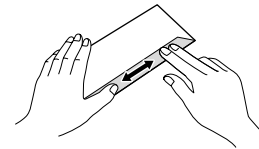
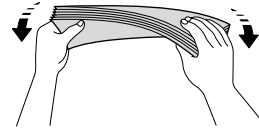
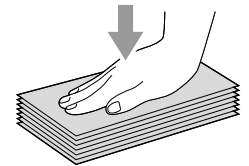

- 2 Leg de enveloppen of briefkaarten in de papierlade met de adreszijde naar beneden en de invoerkant (bovenkant van de enveloppen) eerst. Stel de papiergeleiders voor de breedte (1) en voor de lengte (2) in op het formaat van de enveloppen of briefkaarten.

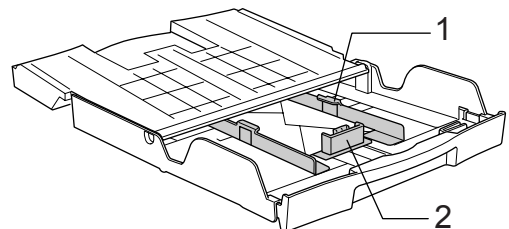

**Als u problemen hebt bij het afdrucken op enveloppen, volg dan de volgende suggesties op:**

- 1 Open de omslag van de envelop.
- 2 Zorg ervoor dat de open omslag zich aan de zijkant of aan de achterkant van de envelop bevindt tijdens het afdrucken.
- 3 Stel de maat en marge bij in uw toepassing.

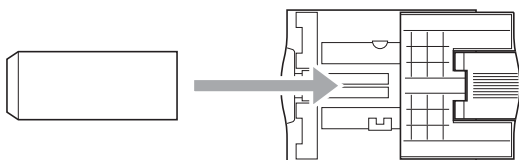
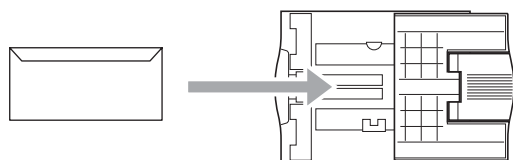

**Kleine afdrukken uit de machine verwijderen**

Wanneer de machine papier van klein formaat in de uitvoerlade uitwerpt, kunt u er mogelijk niet bij. Controleer of het afdrucken volledig is voltooid en trek de lade vervolgens volledig uit de machine.

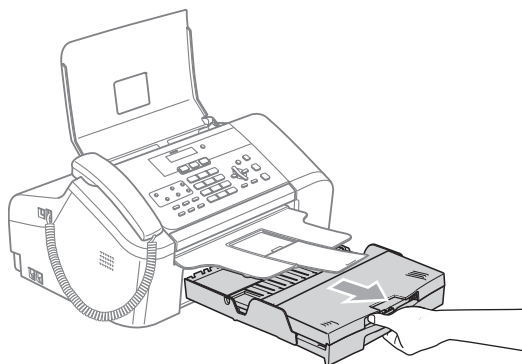

## Afdrukgebied

Hoe groot het bedrukbare gedeelte van uw papier is, is afhankelijk van de instellingen binnen de door u gebruikte toepassing. De onderstaande afbeeldingen tonen het niet-bedrukbare gedeelte op losse vellen papier en enveloppen. Als de functie Zonder marges beschikbaar en ingeschakeld is, kan alleen het grijs gearceerde gebied worden bedrukt.

### Losse vellen

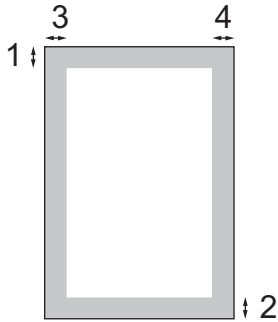

### Enveloppen

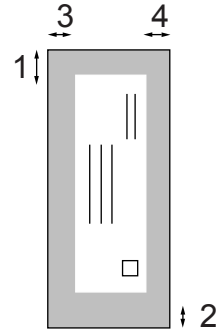

	Bovenkant (1)	Onderkant (2)	Links (3)	Rechts (4)
Losse vellen	3 mm	3 mm	3 mm	3 mm
Enveloppen	12 mm	24 mm	3 mm	3 mm



### Opmerking

Zonder Marges kan niet worden gebruikt voor enveloppen.

## Energiebesparende stand

Wanneer de machine inactief is, kunt u hem in de energiebesparende stand zetten door op de toets **Spaarstand** te drukken. In deze stand kunt u nog steeds telefoontjes ontvangen. Zie de tabel op pagina 16 voor meer informatie over het ontvangen van faxberichten in de energiebesparende stand. Voor andere bewerkingen moet u de energiebesparende stand opheffen.



### Opmerking

Als u een externe telefoon of antwoordapparaat hebt aangesloten, blijven deze altijd beschikbaar.

## De energiebesparende stand instellen

- 1 Houd de **Spaarstand**-toets ingedrukt totdat op het LCD-scherm **Afsluiten** wordt getoond. Het lampje van het LCD-scherm gaat uit.

## De energiebesparende stand uitschakelen

- 1 Druk op de toets **Spaarstand**.



### Opmerking

- De machine zal de printkop, zelfs als u de machine in de energiebesparende stand hebt gezet, toch nog af en toe reinigen om de afdrukkwaliteit te handhaven.
- Als u de stekker uit het stopcontact hebt gehaald, is de machine volledig uitgeschakeld.
- U kunt de energiebesparende stand zo instellen, dat behalve de automatische printkopreiniging, geen bewerkingen beschikbaar zijn. (Zie *Energiebesparende stand* op pagina 16.)

## Energiebesparende stand

U kunt de toets **Spaarstand** op de machine aanpassen. De standaardinstelling is **Faxontv:Aan**. Als de energiebesparende stand is ingeschakeld, kan de machine dan nog gewoon faxberichten en telefoontjes ontvangen. Wanneer u niet wilt dat de machine faxberichten of telefoontjes kan ontvangen, moet u deze instelling op **Faxontv:Uit** zetten. (Zie *Energiebesparende stand* op pagina 16).

- 1 Druk op **Menu**, **1**, **6**.
- 2 Druk op **▲** of **▼** om **Faxontv:Aan** of **Faxontv:Uit** te selecteren. Druk op **OK**.
- 3 Druk op **Stop/Eindigen**.

Aan/Uit-instellingen	Ontvangstmodus	Beschikbare bewerkingen
Faxontv: Aan <sup>1 2</sup> (fabrieksinstelling)	Alleen Fax	Faxontvangst Fax waarnemen Uitgestelde fax <sup>3</sup> Fax doorzenden <sup>3</sup> Fax opslaan <sup>3</sup> Afstandsbediening <sup>3</sup>
	Telefoon/ Beantw. Fax/Telefoon	Fax waarnemen Uitgesteld verzenden <sup>3</sup>
Faxontv: Uit	Handmatig	Alleen de printkop wordt gereinigd, daarnaast zijn geen bewerkingen beschikbaar.

- 1 U kunt telefoongesprekken aannemen door de hoorn van de haak te nemen.
- 2 U kunt geen faxberichten ontvangen door op **Mono Start** of **Kleur Start** te drukken.
- 3 Schakel deze functie uit voordat u de machine uitschakelt.

## Tijd klokstand

De machine heeft drie tijdelijke modustoetsen op het bedieningspaneel: **Fax**, **Scan** en **Kopie**. U kunt instellen na hoeveel tijd de machine na de laatste scan- of kopieerbewerking terugkeert naar de faxmodus. Wanneer u **Uit** selecteert, blijft de machine in de laatst gebruikte modus.



- 1 Druk op **Menu**, **1**, **1**.
- 2 Druk op **▲** of **▼** om 0 Sec., 30 Sec., 1 Min., 2 Min., 5 Min. of **Uit** te selecteren. Druk op **OK**.
- 3 Druk op **Stop/Eindigen**.

## Papierinstellingen

### Type papier

Voor de beste afdrukkwaliteit moet u de machine instellen op de papiersoort die u gebruikt.

- 1 Druk op **Menu**, **1**, **2**.
- 2 Druk op **▲** of **▼** om **Normaal Papier**, **Inkjetpapier**, **Brother Fotopap.**, **Ander fotopapier** of **Transparanten** te selecteren. Druk op **OK**.
- 3 Druk op **Stop/Eindigen**.



### Opmerking

Het papier wordt met de bedrukte zijde naar boven op de uitvoerlade aan de voorkant van de machine uitgeworpen. Als u transparanten of glanzend papier gebruikt, moet u elk vel onmiddellijk uit de uitvoerlade verwijderen om te voorkomen dat de vellen vlekken of dat er papier vast komt te zitten.

## Papierformaat

U kunt vijf papierformaten gebruiken voor het afdrucken van kopieën: Letter, Legal, A4, A5 en 10 × 15 cm, en drie formaten voor het afdrucken van faxen: Letter, Legal en A4. Wanneer u het papierformaat verandert in de machine, moet u ook de instelling voor het papierformaat veranderen, zodat uw machine een binnenkomende fax op het blad kan instellen.

- 1 Druk op **Menu**, **1**, **3**.
- 2 Druk op **▲** of **▼** om **Letter**, **Legal**, **A4**, **A5** of **10x15cm** te selecteren. Druk op **OK**.
- 3 Druk op **Stop/Eindigen**.

## Volume, instellen

### Belvolume

U kunt kiezen uit een aantal niveaus voor het belvolume, van **Hoog** tot **Uit**.

Druk in de faxmodus  op **◀** of **▶** om het volumeniveau aan te passen. Op het LCD-scherm wordt de huidige instelling weergegeven en met elke druk op de toets verschuift het volume één niveau. De machine handhaaft de nieuwe instelling totdat u deze weer wijzigt.

U kunt het volume ook via het menu wijzigen. Ga hiervoor als volgt te werk:

### Het belvolume instellen vanuit het menu

- 1 Druk op **Menu**, **1**, **4**, **1**.
- 2 Druk op **▲** of **▼** om **Laag**, **Half**, **Hoog** of **Uit** te selecteren. Druk op **OK**.
- 3 Druk op **Stop/Eindigen**.

## Volume van waarschuwingston

---

Wanneer de waarschuwingston aanstaat zal de machine een geluidssignaal geven wanneer u een toets indrukt, een vergissing maakt of een fax verzendt of ontvangt.

U kunt kiezen uit een aantal niveaus voor de waarschuwingston: van **Hoog** tot **Uit**.

- 1 Druk op **Menu**, **1**, **4**, **2**.
- 2 Druk op ▲ of ▼ om **Laag**, **Half**, **Hoog** of **Uit** te selecteren.  
Druk op **OK**.
- 3 Druk op **Stop/Eindigen**.

## Luidsprekervolume

---

U kunt kiezen uit een aantal volumenniveaus voor de luidspreker: van **Hoog** tot **Uit**.

- 1 Druk op **Menu**, **1**, **4**, **3**.
- 2 Druk op ▲ of ▼ om **Laag**, **Half**, **Hoog** of **Uit** te selecteren.  
Druk op **OK**.
- 3 Druk op **Stop/Eindigen**.

## Automatisch zomertijd instellen

U kunt de machine zo instellen dat de zomertijd automatisch wordt ingeschakeld. De machine zal automatisch in de lente een uur naar voren worden gezet en een uur terug in de herfst. Zorg daarbij wel dat u de juiste datum en tijd bij **Datum/Tijd** instelt.

- 1 Druk op **Menu**, **1**, **5**.
- 2 Druk op ▲ of ▼ om **Aan** of **Uit** te selecteren.  
Druk op **OK**.
- 3 Druk op **Stop/Eindigen**.

## LCD-scherm

### Contrast van het LCD-scherm

---

U kunt het contrast van het LCD-scherm afstellen, zodat de weergave duidelijker wordt. Wijzig de contrastinstellingen als het LCD-scherm niet duidelijk leesbaar is.

- 1 Druk op **Menu**, **1**, **7**.
- 2 Druk op ▲ of ▼ om **Licht** of **Donker** te selecteren.  
Druk op **OK**.
- 3 Druk op **Stop/Eindigen**.

## Verzendslot

Met de functie Verzendslot voorkomt u dat onbevoegden toegang krijgen tot de machine.

U kunt uitgesteld verzenden of pollingtaken niet voor een bepaald tijdstip instellen. Faxen die vooraf zijn ingesteld om op een bepaald tijdstip te worden verzonden, worden echter verzonden zelfs als u Verzendslot hebt ingeschakeld, en gaan dus niet verloren.

Wanneer Verzendslot is ingeschakeld, zijn de volgende opties beschikbaar:

- Faxen ontvangen
- Inkomende gesprekken
- Faxen doorzenden (als de functie Fax Doorzenden al op Aan staat)
- Opvragen vanaf een ander toestel (als de functie Fax Opslaan al op Aan staat.)

Wanneer Verzendslot is ingeschakeld, zijn de volgende opties NIET beschikbaar:

- Faxen verzenden
- Kopiëren
- Afdrukken vanaf de pc
- Scannen



### Opmerking

- Neem contact op met uw Brother-leverancier voor onderhoud als u het wachtwoord voor het verzendslot bent vergeten.

## Het wachtwoord voor het verzendslot instellen en wijzigen



### Opmerking

- Als u het wachtwoord al hebt ingesteld, dient u het opnieuw in te stellen.

### Wachtwoord instellen

- 1 Druk op **Menu, 2, 0, 1**.
- 2 Toets een wachtwoord van vier cijfers in. Druk op **OK**.
- 3 Als op het LCD-scherm *Nogmaals*: wordt weergegeven, voert u het wachtwoord opnieuw in. Druk op **OK**.
- 4 Druk op **Stop/Eindigen**.

### Het wachtwoord voor het verzendslot wijzigen

- 1 Druk op **Menu, 2, 0, 1**.
- 2 Druk op ▲ of ▼ om *Wachtwoord* te selecteren. Druk op **OK**.
- 3 Toets een wachtwoord van vier cijfers in. Druk op **OK**.
- 4 Toets een viercijferig getal als een nieuw wachtwoord in. Druk op **OK**.
- 5 Als op het LCD-scherm *Nogmaals*: wordt weergegeven, voert u het wachtwoord opnieuw in. Druk op **OK**.
- 6 Druk op **Stop/Eindigen**.

## Verzendslot in-/uitschakelen

---

### Verzendslot inschakelen

- 1 Druk op **Menu**, **2**, **0**, **1**.
- 2 Druk op **▲** of **▼** om `Verzendslot Aan` te selecteren.  
Druk op **OK**.
- 3 Voer het wachtwoord van 4 cijfers in.  
Druk op **OK**.  
De machine gaat offline en op het LCD-scherm wordt `Verzendslot Mode` weergegeven.

### Verzendslot uitschakelen

- 1 Druk op **Menu**.
- 2 Voer het wachtwoord van 4 cijfers in.  
Druk op **OK**.  
Het verzendslot wordt automatisch uitgeschakeld.



#### Opmerking

---

Wanneer u een verkeerd wachtwoord invoert, geeft het LCD-scherm `Fout wachtwoord weer` en blijft de machine offline. Het verzendslot blijft ingeschakeld totdat het correcte wachtwoord is ingevoerd.

---





# Faxen

---

<b>Een fax verzenden</b>	22
<b>Faxberichten ontvangen</b>	28
<b>Telefoon en externe apparaten</b>	33
<b>Kiezen en nummers opslaan</b>	39
<b>Afstandsopties</b>	43
<b>Rapporten afdrucken</b>	47
<b>Pollen</b>	49

## Faxmodus instellen

Om de faxmodus in te schakelen, drukt u op



(**Fax**). De toets wordt groen verlicht.

## Faxen verzenden vanuit de ADF

- 1 Controleer of de faxmodus  is ingeschakeld.
- 2 Plaats het document met de bedrukte zijde naar beneden in de ADF.
- 3 Kies het faxnummer.
- 4 Druk op **Mono Start** of **Kleur Start**. De machine begint het document te scannen.



### Opmerking

- Druk op **Stop/Eindigen** om het scannen te annuleren.
- Als het geheugen vol is, wordt het document direct verzonden.

## Kleurenfaxen verzenden

De machine kan een fax in kleur verzenden naar machines die deze functie ondersteunen.

Faxen in kleur kunnen echter niet in het geheugen worden opgeslagen. Als u een kleurenfax verzendt, verstuurt de machine de fax direct (zelfs wanneer **Direct Verzenden** is ingesteld op **Uit**).

## Een fax annuleren

Als u een fax wilt annuleren terwijl de machine aan het scannen, kiezen of verzenden is, drukt u op **Stop/Eindigen**.

## Groepsverzenden (Alleen zwart-wit)

Met de functie Groepsverzenden u één faxbericht automatisch naar verscheidene faxnummers verzenden. U kunt een fax naar groepen, één-toetsnummers, snelkiesnummers en maximaal 50 met de hand gekozen nummers tegelijk versturen

Nadat het rondsturen is voltooid, wordt een rapport afgedrukt.

- 1 Controleer of de faxmodus  is ingeschakeld.
- 2 Het document laden.
- 3 Toets een nummer in. Druk op **OK**. U kunt een één-toetsnummer, een snelkiesnummer, een groep of een handmatig ingevoerd nummer gebruiken.
- 4 Herhaal stap 3 totdat u alle faxnummers hebt ingevoerd waarnaar u een fax wilt verzenden.
- 5 Druk op **Mono Start**.



### Opmerking

- Als u geen locaties voor groepsnummers, toegangscode en creditcardnummers gebruikt, kunt u naar maximaal 160 verschillende nummers faxen.
- Hoeveel geheugen er beschikbaar is, hangt echter af van de opdrachten die in het geheugen zijn opgeslagen en van het aantal nummers waarnaar u de fax stuurt. Als u de fax naar het maximale aantal nummers probeert te sturen, kunt u de tweevoudige werking niet gebruiken.

- Voer de lange kiesnummers in op dezelfde manier als u dat normaal zou doen, maar denk eraan dat elk ééntoetsnummer en elk snelkiesnummer telt als één locatie. Het aantal locaties dat u kunt opslaan is dus beperkt.
- Als het geheugen vol is, drukt u op **Stop/Eindigen** om de opdracht te stoppen. Als al meerdere pagina's zijn gescand, drukt u op **Mono Start** om het gedeelte dat zich in het geheugen bevindt te verzenden.

## Een groepsverzending annuleren

- 1 Druk op **Menu, 2, 6**.  
Op het LCD-scherm wordt het gekozen faxnummer weergegeven.
- 2 Druk op **OK**.  
Op het LCD-scherm verschijnt het taaknummer:
- 3 Druk op **1** om te wissen.  
Op het LCD-scherm wordt vervolgens het taaknummer van de fax en  
1.Wis 2.Stop weergegeven.
- 4 Druk op **1** om het groepsverzenden te annuleren.
- 5 Druk op **Stop/Eindigen**.

## Extra handelingen bij het verzenden

### Faxen met meer instellingen verzenden

Wanneer u een fax gaat verzenden, kunt u een combinatie van de volgende instellingen kiezen: resolutie, contrast, internationale modus en direct verzenden.

- 1 Controleer of de faxmodus  is ingeschakeld.
- 2 Het document laden.
- 3 Kies een instelling die u wilt wijzigen. Druk op **OK**.
- 4 Voer een van de volgende handelingen uit:  
  
  - Druk op **1** om een volgende instelling te wijzigen.
  - Druk op **2** wanneer u klaar bent met het wijzigen van de instellingen.
- 5 Verzend de fax op de gebruikelijke manier.

## Contrast

Als uw document erg licht of erg donker is, kunt u proberen het contrast aan te passen. Voor de meeste documenten kan de standaardinstelling **Auto** worden gebruikt. Hiermee wordt automatisch het juiste contrast voor uw document gekozen.

Gebruik **Licht** voor het verzenden van een licht document.

Gebruik **Donker** voor het verzenden van een donker document.

- 1 Controleer of de faxmodus  is ingeschakeld.
- 2 Het document laden.
- 3 Druk op **Menu, 2, 2, 1**.
- 4 Druk op **▲** of **▼** om **Auto, Licht** of **Donker** te selecteren. Druk op **OK**.



### Opmerking

In de volgende omstandigheden worden faxberichten altijd met de functie **Auto** verstuurd, zelfs als u **Licht** of **Donker** hebt geselecteerd:

- Wanneer u een fax in kleur verstuurd.
- Wanneer u **Foto** als faxresolutie hebt geselecteerd.

## Resolutie wijzigen

U kunt de kwaliteit van een fax verbeteren door de faxresolutie in te stellen. U kunt de resolutie wijzigen voor de volgende fax of voor alle faxen.

### De faxresolutie wijzigen voor de volgende fax

- 1 Controleer of de faxmodus  is ingeschakeld.
- 2 Het document laden.
- 3 Druk op **Resolutie** en vervolgens op **▲** of **▼** om de resolutie te selecteren. Druk op **OK**.

### De standaardfaxresolutie wijzigen

- 1 Controleer of de faxmodus  is ingeschakeld.
- 2 Druk op **Menu, 2, 2, 2**.
- 3 Druk op **▲** of **▼** om de gewenste resolutie te selecteren. Druk op **OK**.



### Opmerking

U kunt de resolutie voor zwart-wit op vier niveaus instellen en voor kleuren op twee niveaus.

#### Zwart-wit

Standaard	Geschikt voor de meeste getypte documenten.
Fijn	Geschikt voor documenten met een klein lettertype. De transmissiesnelheid is iets lager dan bij de standaardresolutie.
Superfijn	Geschikt voor kleine lettertjes of artwork. De transmissiesnelheid is lager dan bij de fijne resolutie.
Foto	Gebruik deze instelling wanneer het document verschillende grijs tinten heeft of een foto is. Deze instelling heeft de laagste transmissiesnelheid.

#### Kleur

Standaard	Geschikt voor de meeste getypte documenten.
Fijn	Gebruik deze instelling wanneer het document een foto is. De transmissiesnelheid is lager dan bij de standaardresolutie.

Als u **Superfijn** of **Foto** hebt geselecteerd en vervolgens de toets **Kleur** gebruikt om een fax te verzenden, springt de instelling automatisch terug op **Fijn**.

## Tweevoudige werking (alleen zwart-wit)

U kunt een nummer kiezen en de fax in het geheugen scannen, zelfs wanneer de machine een fax uit het geheugen verstuurt, faxen ontvangt of pc-gegevens afdrukt. Het LCD-venster toont het nieuwe taaknummer en het beschikbare geheugen.

Hoeveel pagina's u in het geheugen kunt inlezen, is afhankelijk van de gegevens die erop zijn afgedrukt.



### Opmerking

Als de melding **Geheugen vol** verschijnt tijdens het scannen van documenten, drukt u op **Stop/Eindigen** om de taak te annuleren of op **Mono Start** om de gescande pagina's te verzenden.

## Direct verzenden

Als u een fax gaat verzenden, zal de machine het document eerst in het geheugen scannen alvorens te gaan verzenden. Vervolgens begint de machine, zodra de telefoonlijn vrij is, met kiezen en verzenden.

Als het geheugen vol is of als u een kleurenfax verstuurt, zal de machine het document direct verzenden (zelfs als **Direct Verzend** is ingesteld op **Uit**).

Soms wilt u een belangrijk document onmiddellijk verzenden, zonder te wachten totdat het vanuit het geheugen wordt verzonden. U kunt **Direct Verzend** instellen op **Aan** voor alle documenten of **Alleen volg.fax** voor alleen de volgende fax.

## Direct verzenden van alle faxen

- 1 Controleer of de faxmodus  is ingeschakeld.
- 2 Druk op **Menu, 2, 2, 5**.
- 3 Druk op **▲** of **▼** om **Direct Verz.:Aan** (of **Direct Verz.:Uit**) te selecteren. Druk op **OK**.

## Alleen direct verzenden van de volgende fax

- 1 Controleer of de faxmodus  is ingeschakeld.
- 2 Druk op **Menu, 2, 2, 5**.
- 3 Druk op **▲** of **▼** om **Alleen volg.fax** te selecteren. Druk op **OK**.
- 4 Druk op **▲** of **▼** om **Volgende Fax:Aan** (of **Volgende Fax:Uit**) te selecteren. Druk op **OK**.

## Internationale modus

Als u problemen hebt met het internationaal verzenden, bijvoorbeeld vanwege ruis op de lijn, is het raadzaam om de internationale stand te activeren. Nadat u een fax in deze modus hebt verzonden, wordt deze functie vanzelf weer uitgeschakeld.

- 1 Controleer of de faxmodus  is ingeschakeld.
- 2 Het document laden.
- 3 Druk op **Menu, 2, 2, 7**.
- 4 Druk op **▲** of **▼** om **Aan** (of **Uit**) te selecteren. Druk op **OK**.

## Uitgesteld verzenden (alleen zwart-wit)

U kunt 50 faxberichten maximaal 24-uur in het geheugen opslaan om ze later te verzenden. Deze faxen worden verzonden op het tijdstip dat u in stap 4 specificeert.

- 1 Controleer of de faxmodus  is ingeschakeld.
- 2 Het document laden.
- 3 Druk op **Menu, 2, 2, 3.**
- 4 Voer een van de volgende handelingen uit:
  - Druk op **OK** om de weergegeven tijd te accepteren.
  - Voer in 24-uurformaat in om hoe laat de fax moet worden verzonden.  
 (Voor kwart voor acht 's avonds voert u bijvoorbeeld 19:45 in.)  
 Druk op **OK.**

- 5 Voer een van de volgende handelingen uit:
  - Druk op **1** om het document in de ADF te laten.
  - Druk op **2** om het document in het geheugen te scannen.



### Opmerking

Hoeveel pagina's u in het geheugen kunt inlezen, is afhankelijk van de gegevens die op elke pagina zijn afgedrukt.

## Uitgestelde groepsverzending (alleen zwart-wit)

Alvorens uitgestelde faxen te verzenden, zal de machine alle faxen in het geheugen eerst sorteren op bestemming waarnaar en tijdstip waarop ze verzonden moeten worden. Alle uitgestelde faxen die op hetzelfde tijdstip naar dezelfde bestemming verzonden moeten worden, worden als een enkele transmissie verzonden. Zo wint u transmissietijd.

- 1 Controleer of de faxmodus  is ingeschakeld.
- 2 Druk op **Menu, 2, 2, 4.**
- 3 Druk op **▲** of **▼** om **Aan** (of **Uit**) te selecteren.  
Druk op **OK.**
- 4 Druk op **Stop/Eindigen.**

## Taken in wachtrij controleren en annuleren

U kunt controleren welke taken er nog in het geheugen op verzending wachten en een taak annuleren. (Als er geen taken op verzending wachten, wordt de melding **Geen opdrachten** op het LCD-scherm weergegeven.)

- 1 Druk op **Menu, 2, 6.**  
Op het LCD-scherm verschijnen alle taken die in de wachtrij staan.
- 2 Druk op **▲** of **▼** om door de taken te bladeren en de gewenste taak te annuleren.  
Druk op **OK.**
- 3 Voer een van de volgende handelingen uit:
  - Druk op **1** om de geselecteerde taak te annuleren.
  - Druk op **2** om af te sluiten zonder te annuleren.
- 4 Druk op **Stop/Eindigen** zodra u gereed bent.

## Faxen handmatig verzenden

Als u documenten handmatig gaat verzenden, hoort u de kiestoon, de beltonen en de faxontvangsttonen tijdens het faxen.

- 1 Controleer of de faxmodus  is ingeschakeld.
- 2 Het document laden.
- 3 Neem de hoorn van de haak en wacht totdat u de kiestoon hoort.
- 4 Kies het faxnummer.
- 5 Als u een faxtoon hoort, drukt u op **Mono Start** of **Kleur Start**.
- 6 Leg de hoorn weer op het toestel.

## Een fax verzenden aan het einde van het gesprek

Aan het einde van een gesprek kunt u een fax naar de andere partij verzenden voordat u beiden hebt opgehangen.

- 1 Vraag de andere partij te wachten op de faxtonen (piepjes) en op de start- of verzendtoets te drukken alvorens op te hangen.
- 2 Controleer of de faxmodus  is ingeschakeld.
- 3 Het document laden.
- 4 Druk op **Mono Start** en **Kleur Start**.
- 5 Leg de hoorn weer op het toestel.

## De melding Geheugen vol

Als de melding *Geheugen vol* verschijnt terwijl de eerste pagina van een faxbericht wordt gescand, drukt u op **Stop/Eindigen** om de fax te annuleren.

Als de melding *Geheugen vol* verschijnt terwijl een volgende pagina wordt gescand, kunt u op **Mono Start** drukken om de reeds gescande pagina's te verzenden of op **Stop/Eindigen** om de bewerking te annuleren.



### Opmerking

Als de melding *Geheugen vol* verschijnt tijdens het faxen en u de opgeslagen faxen niet wilt verwijderen om geheugen vrij te maken, kunt u de fax direct verzenden zonder deze eerst in het geheugen op te slaan. (Zie *Direct verzenden* op pagina 25.)

# 6

## Faxberichten ontvangen

### Ontvangstmodi

U moet een ontvangstmodus kiezen afhankelijk van de externe apparaten en telefoondiensten die op uw lijn zijn aangesloten.

### De ontvangstmodus kiezen

Uw machine ontvangt standaard automatisch alle faxberichten die naar de machine worden verzonden. Het onderstaande schema helpt u bij het kiezen van de juiste modus.

Meer informatie over de ontvangstmodus vindt u op pagina 29.

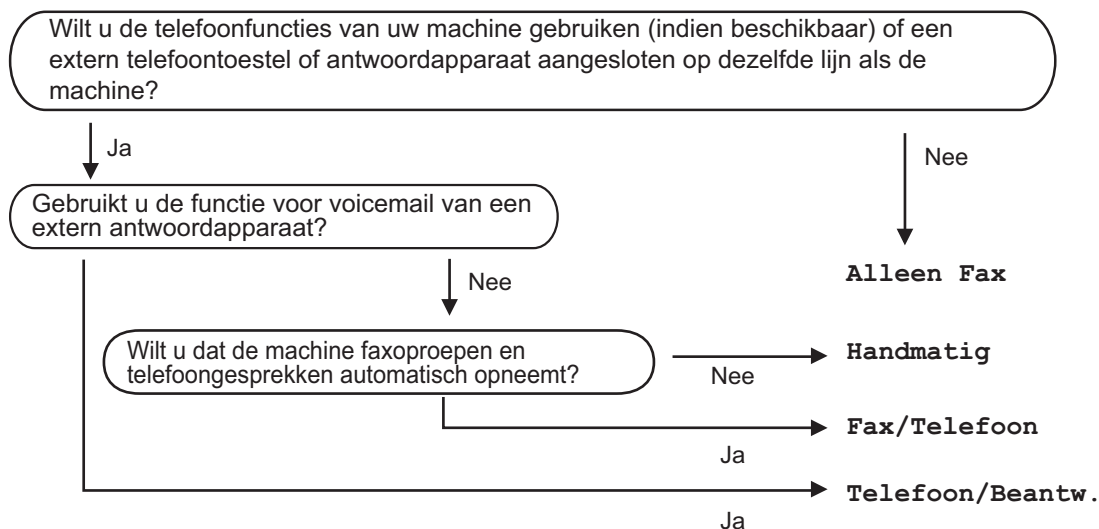

### De ontvangstmodus kiezen of wijzigen

- 1 Druk op **Menu, 0, 1**.
- 2 Druk op **▲** of **▼** om **Alleen Fax**, **Fax/Telefoon**, **Telefoon/Beantw.** of **Handmatig** te selecteren. Druk op **OK**.
- 3 Druk op **Stop/Eindigen**.

Op het LCD-scherm wordt de huidige ontvangstmodus weergegeven.

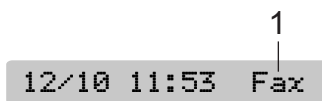

#### 1 Huidige ontvangstmodus

Fax: Alleen Fax



## Ontvangstmodi gebruiken

Sommige ontvangstmodi beantwoorden oproepen automatisch (Alleen Fax en Fax/Telefoon). Wellicht wilt u de belvertraging wijzigen voordat u deze modi gebruikt. (Zie *Belvertraging* op pagina 30.)

### Alleen fax

In de modus Alleen fax worden alle oproepen automatisch beantwoord. Als de oproep een faxbericht is, wordt deze door de machine ontvangen.

### Fax/Telefoon

In de Fax/Tel-modus worden oproepen automatisch afgehandeld. De machine herkent of het om een faxbericht of telefoongesprek gaat en handelt deze op de volgende manieren af:

- Faxen worden automatisch ontvangen.
- Als het een telefoongesprek betreft, hoort u aan het dubbele belsignaal dat u de telefoon moet opnemen. Het dubbele belsignaal is een snel dubbel belsignaal dat door uw machine wordt voortgebracht.

Zie ook *F/T-beltijd (alleen Fax/Tel-modus)* en *Belvertraging* op pagina 30.

### Handmatig

In de handmatige modus worden alle automatische beantwoordingsfuncties uitgeschakeld.

Om een fax te ontvangen in de handmatige modus, drukt u op **Mono Start** of **Kleur Start** als u faxtonen hoort (herhaalde korte piepjes). U kunt ook de functie Fax waarnemen gebruiken om faxen te ontvangen door een hoorn op dezelfde lijn als de machine op te nemen.

Zie ook *Fax waarnemen* op pagina 31.

## Telefoon/Beantw.

In de modus Telefoon/Beantw. worden inkomende gesprekken door een extern apparaat afgehandeld. Inkomende gesprekken worden op een van de volgende manieren afgehandeld:

- Faxen worden automatisch ontvangen.
- Bellers kunnen een bericht achterlaten op een extern antwoordapparaat.

Zie *Een extern antwoordapparaat aansluiten* op pagina 36 voor meer informatie.

## Ontvangstmodusinstellingen

### Belvertraging

De functie Belvertraging bepaalt hoe vaak de machine overgaat voordat de oproep wordt beantwoord in de stand **Alleen Fax** of **Fax/Telefoon**. Wanneer u een extern of tweede toestel hebt aangesloten op dezelfde lijn als de machine, kiest u het aantal keren dat de machine moet overgaan. (Zie *Werken met een tweede toestel* op pagina 37 en *Fax waarnemen* op pagina 31.)

- 1 Druk op **Menu, 2, 1, 1**.
- 2 Druk op ▲ of ▼ om in te stellen hoe vaak de telefoon moet overgaan voordat de machine opneemt.  
Druk op **OK**.  
Als u 00 hebt geselecteerd, gaat de telefoon helemaal niet over.
- 3 Druk op **Stop/Eindigen**.

### F/T-beltijd (alleen Fax/Tel-modus)

Als u de ontvangstmodus instelt op **Fax/Telefoon**, moet u specificeren hoe lang de machine met een dubbele bel moet overgaan zodat u weet dat het om een telefoongesprek gaat. Als het een inkomend faxbericht is, wordt de fax ontvangen.

Dit dubbele belsignaal hoort u na het eerste signaal van het telefoonbedrijf. Alleen de machine gaat over, de andere toestellen op deze lijn geven dit dubbele belsignaal niet. U kunt het gesprek echter nog steeds op elke telefoon aannemen.

- 1 Druk op **Menu, 2, 1, 2**.
- 2 Druk op ▲ of ▼ om te selecteren hoe lang (20, 30, 40 of 70 seconden) de machine moet overgaan om u op een normaal telefoongesprek te attenderen.  
Druk op **OK**.
- 3 Druk op **Stop/Eindigen**.



#### Opmerking

Zelfs als de beller tijdens het dubbele belsignaal ophangt, zal dit signaal het aantal seconden dat u hebt geselecteerd aanhouden.

## Fax waarnemen

### Als Fax waarnemen is ingesteld op Aan:

De machine ontvangt faxberichten automatisch, zelfs als u de hoorn van een tweede of extern toestel hebt opgenomen. Zodra u **Ontvangst** op het LCD-scherm ziet of als u scherpe piepjes hoort door de hoorn van een tweede telefoontoestel dat op een ander contact is aangesloten, kunt u de hoorn terugplaatsen en doet uw machine de rest.

### Als Fax waarnemen is ingesteld op Half:

De machine ontvangt de faxoproep alleen als u deze beantwoordt door de hoorn van de haak te nemen.

### Als Fax waarnemen is ingesteld op Uit:

Als u een faxtoon hoort, drukt u op **Mono Start** of **Kleur Start** op de machine.

Als u niet in de buurt van de machine bent, drukt u op **\* 5 1** op het tweede telefoontoestel. (Zie *Werken met een tweede toestel* op pagina 37.)



### Opmerking

- Als deze functie is ingesteld op **Aan**, maar de machine de faxoproep niet overneemt als u de hoorn van een extern of tweede toestel opneemt, moet u de faxontvangstcode **\* 5 1** intoetsen. Als u zich bij de machine bevindt, drukt u op **Mono Start** of **Kleur Start**.
- Als u faxen verzendt vanaf een computer die op dezelfde telefoonlijn is aangesloten en de machine de faxen onderschept, moet u Fax waarnemen instellen op **Uit**.

- 1 Druk op **Menu, 2, 1, 3**.
- 2 Druk op **▲** of **▼** om **Aan**, **Half** of **Uit** te selecteren.  
Druk op **OK**.
- 3 Druk op **Stop/Eindigen**

## Extra handelingen bij het ontvangen

### Een verkleinde afdruk van een inkomende fax maken

Als u **Aan** selecteert, wordt elke pagina van een inkomend faxbericht automatisch verkleind om te passen op papier van A4-, Letter- of Legal-formaat.

De machine berekent het verkleiningspercentage aan de hand van het paginaformaat van de fax en de opgegeven instelling van het papierformaat (**Menu, 1, 3**).

- 1 Controleer of de faxmodus  is ingeschakeld.
- 2 Druk op **Menu, 2, 1, 5**.  
**5.Auto reductie**
- 3 Druk op **▲** of **▼** om **Aan** of **Uit** te selecteren.  
Druk op **OK**.
- 4 Druk op **Stop/Eindigen**.

### Faxberichten in het geheugen ontvangen

Als de papierlade leegraakt tijdens het ontvangen van een fax, wordt op het LCD-scherm **Papier** nazien weergegeven. Plaats vervolgens nieuw papier in de papierlade. (Zie *Papier en ander afdruk materiaal laden* op pagina 11.) Als u geen papier in de papierlade plaatst, gebeurt het volgende:

#### Als geheugenontvangst op Aan staat:

De machine gaat door met ontvangen van de fax, waarbij de resterende pagina's worden opgeslagen in het geheugen, indien voldoende geheugen beschikbaar is. Faxen die daarna worden ontvangen, worden ook in het geheugen opgeslagen totdat het geheugen vol is. Wanneer het geheugen vol is, stopt de machine automatisch met het beantwoorden van oproepen. Plaats nieuw papier in de lade om de faxberichten af te drukken.

## Als geheugenontvangst op uit staat:

De machine gaat door met ontvangen van de fax, waarbij de resterende pagina's worden opgeslagen in het geheugen, indien voldoende geheugen beschikbaar is. De machine stopt vervolgens automatisch met het beantwoorden van oproepen totdat nieuw papier in de papierlade is geplaatst. Plaats nieuw papier in de lade om het laatste ontvangen faxbericht af te drukken.

- 1 Controleer of de faxmodus  is ingeschakeld.
- 2 Druk op **Menu, 2, 1, 6**.
- 3 Druk op ▲ of ▼ om Aan of Uit te selecteren. Druk op **OK**.
- 4 Druk op **Stop/Eindigen**.

## Een fax ontvangen aan het einde van het gesprek

Aan het einde van een gesprek kunt u de andere partij vragen u een fax te verzenden voordat u beiden hebt opgehangen.

- 1 Vraag de andere persoon om het document in diens faxmachine te plaatsen en op de start- of verzendtoets te drukken.
- 2 Als u de faxtonen hoort, (langzaam herhaalde piepjes), drukt u op **Mono Start** of **Kleur Start**.
- 3 Leg de hoorn weer op het toestel.

## Een fax uit het geheugen afdrukken

Als u de functie Fax Opslaan hebt ingeschakeld (**Menu, 2, 5, 1**), kunt u vanaf de machine een fax uit het geheugen afdrukken. (Zie *Afstandsopties uitschakelen* op pagina 44.)

- 1 Druk op **Menu, 2, 5, 3**.
- 
- 2 Druk op **Mono Start**.

## Telefoongesprekken

U kunt telefoneren via de hoorn op de machine, een tweede toestel of een extern toestel. U kunt de nummers handmatig of via snelkiesnummers kiezen.

### Telefoneren

- 1 Om te telefoneren, neemt u eerst de hoorn van de haak.
- 2 Wanneer u de kiestoon hoort, voert u het nummer in via de kiestoetsen, ééntoetsnummers, snelkiesnummers of een zoekopdracht.
- 3 Om het gesprek te beëindigen, plaatst u de hoorn weer op de haak.

### In de wacht plaatsen

Als u een gesprek in de wacht wilt plaatsen, drukt u op de toets **Wacht**. Om het gesprek uit de wacht te halen, neemt u de hoorn van de haak. Als u de hoorn van een tweede toestel opneemt, wordt het gesprek niet uit de wacht gehaald.

### Toon of puls

Als u een telefoon met pulskiezer (kiesschijf) gebruikt, maar over toonsignalen moet beschikken (bijvoorbeeld voor telefonische bankieren), gaat u als volgt te werk:

- 1 Neem de hoorn van de haak.
- 2 Druk op # op het bedieningspaneel van de machine. Alle nummers die hierna worden gekozen, worden als toonsignalen verzonden. Zodra u hoorn ophangt, gaat de machine weer over op pulssignalen.

### Fax/Telefoon-modus

Als de machine in de Fax/Tel-modus staat, wordt het dubbele belsignaal gebruikt om aan te geven dat het een normaal telefoontje betreft.

Als u zich bij de machine bevindt, kunt u de hoorn opnemen om het gesprek te beantwoorden.

Als u zich bij een tweede toestel bevindt, moet u de hoorn tijdens het overgaan van het dubbele belsignaal opnemen en tussen twee dubbele belsignalen in op **# 5 1** drukken. Wanneer er niemand aan de lijn is of wanneer iemand u een fax wilt sturen, stuurt u het gesprek terug naar de machine door op **\* 5 1** te drukken.

### Fax/Tel-modus in de energiebesparende stand

Wanneer de machine zich in de Fax/Tel-modus bevindt en u aan het dubbele belsignaal hoort dat een telefoongesprek binnenkomt, kunt u het gesprek alleen beantwoorden door op de machine de hoorn van de haak te nemen.

Als u het dubbele belsignaal nog niet hoort, kunt u de telefoon ook op een extern of tweede toestel opnemen.

## Telefoondiensten

Uw machine ondersteunt nummerweergave, een abonneeservice die door sommige telecommunicatiebedrijven wordt aangeboden.

Als u functies zoals Voicemail, Wisselgesprek, Wisselgesprek/Nummerweergave, beantwoordingsdiensten, alarmsystemen of andere speciale functies op dezelfde lijn als deze machine gebruikt, kan dit problemen veroorzaken bij de werking van de machine.

### Nummerweergave

De nummerweergavefunctie stelt u in staat gebruik te maken van de nummerweergave-abonneeservice die door een groot aantal lokale telecommunicatiebedrijven wordt aangeboden. Neem contact op met uw telecommunicatiebedrijf voor meer informatie. Met deze voorziening worden het telefoonnummer en de naam (indien bekend) weergegeven van degene die belt.

Nadat de telefoon een aantal malen is overgegaan, wordt op het LCD-scherm het telefoonnummer en eventueel de naam van de beller weergegeven. Zodra u een oproep aanneemt, verdwijnen de gegevens van het LCD-scherm, maar ze worden wel in het nummerweergavegeheugen opgeslagen.

- De eerste 16 tekens van het nummer (of de naam) worden weergegeven.
- De melding *Nummer onbekend* betekent dat de beller zich buiten het gebied van uw nummerweergavevoorziening bevindt.

U kunt een lijst afdrukken met de belgegevens die door uw machine zijn ontvangen. (Zie *Lijst met nummergegevens afdrukken* op pagina 35.)



#### Opmerking

De nummerweergavevoorziening kan afhankelijk van de aanbieder variëren. Neem contact op met uw lokale telecommunicatiebedrijf om te informeren naar de verschillende mogelijkheden in uw gebied.

### Nummerweergave op Aan instellen

- 1 Druk op **Menu, 2, 0, 3**.
- 2 Druk op ▲ of ▼ om **Aan** (of **Uit**) te selecteren.  
Druk op **OK**.
- 3 Druk op **Stop/Eindigen**.

### Lijst met nummergegevens weergeven

Als Nummerweergave op **Aan** is ingesteld, worden de laatste dertig nummers opgeslagen in de lijst met nummergegevens van de machine. U kunt deze lijst weergeven of afdrukken. Bij het eenendertigste telefoontje worden de gegevens van de eerste beller vervangen, en zo verder.

- 1 Druk op **Menu, 2, 0, 3**.
- 2 Druk op ▲ of ▼ om **Toon telefoonnr's** te selecteren.  
Druk op **OK**.  
De lijst met nummergegevens worden op het display weergegeven. Als geen nummergegevens zijn opgeslagen, klinkt een waarschuwingstoon en verdwijnt *Geen Beller ID* van het display.
- 3 Druk op ▲ of ▼ om door het nummergeheugen te bladeren en het nummer te selecteren dat u wilt weergeven. Druk vervolgens op **OK**.  
Op het LCD-scherm worden nummer en naam van de beller en de datum en tijd van het telefoontje weergegeven.
- 4 Voer een van de volgende handelingen uit:
  - Om terug te keren naar de lijst met nummergegevens, drukt u op ◀.
  - Om de weergave te beëindigen, drukt u op **Stop/Eindigen**.

## Lijst met nummergegevens afdrukken

- 1 Druk op **Menu, 2, 0, 3**.
- 2 Druk op ▲ of ▼ om `Print rapport` te selecteren.  
Druk op **OK**.  
Als geen nummergegevens zijn opgeslagen, klinkt een waarschuwingstoon en verdwijnt `Geen Beller ID` van het LCD-scherm.
- 3 Druk op **Mono Start** of **Kleur Start**.
- 4 Druk op **Stop/Eindigen** nadat het afdrukken is voltooid.

## Het type telefoonlijn instellen

Als u de machine aansluit op een lijn met een PBX-telefooncentrale of ISDN voor het versturen en ontvangen van faxen, moet u ook het type telefoonlijn wijzigen aan de hand van de volgende stappen.

- 1 Druk op **Menu, 0, 6**.  

0.Stand.instel.

6.Tel lijn inst
- 2 Druk op ▲ of ▼ om `PBX, ISDN` (of `Normaal`) te selecteren. Druk op **OK**.
- 3 Druk op **Stop/Eindigen**.

## PBX en DOORVERBINDEN

De machine is in eerste instantie ingesteld op `Normaal`, zodat deze kan worden aangesloten op een standaard openbaar telefoonnetwerk. De meeste kantoren gebruiken echter een centraal telefoonsysteem of een Private Branch Exchange (PBX). De machine kan op de meeste PBX-telefoonsystemen worden aangesloten. De oproepfunctie van de machine ondersteunt alleen TBR (Timed Break Recall). TBR werkt met de meeste PBX-systemen zodat u toegang krijgt tot een buitenlijn of gesprekken naar een andere lijn kunt doorverbinden. Deze functie werkt wanneer **Telefoon/Intern** wordt ingedrukt.



### Opmerking

U kunt een druk op de toets **Telefoon/Intern** programmeren als onderdeel van een nummer dat is opgeslagen als een snelkiesnummer. Hiertoe drukt u tijdens het programmeren van een snelkiesnummer (**Menu, 2, 3, 1** of **2, 3, 2**) eerst op **Telefoon/Intern** (op het LCD-scherm wordt "!" getoond) en voert u vervolgens het telefoonnummer in. U hoeft dan niet telkens op **Telefoon/Intern** te drukken als een snelkiesnummer gebruikmaakt van een buitenlijn. (Zie *Nummers opslaan* op pagina 40.) Als PBX echter niet is geselecteerd bij Type telefoonlijn, kunt u het snelkiesnummer waarin een druk op de toets **Telefoon/Intern** is geprogrammeerd niet gebruiken.

## Een extern antwoordapparaat aansluiten

U wilt misschien een extern antwoordapparaat aansluiten. Als u echter een **extern** antwoordapparaat aansluit op dezelfde lijn als de machine, worden alle gesprekken beantwoord door het antwoordapparaat en 'luistert' de machine naar faxtonen. Als er faxtonen klinken, neemt de machine het gesprek over en wordt de fax ontvangen. Als er geen faxtonen klinken, laat de machine het gesprek over aan het antwoordapparaat en kan er op normale wijze een bericht worden ingesproken.

Het antwoordapparaat moet elk gesprek binnen vier keer bellen beantwoorden (u wordt echter aangeraden om het apparaat in te stellen op twee keer bellen). De machine kan de faxtonen pas opvangen als het antwoordapparaat het gesprek heeft beantwoord en met vier keer bellen blijven er slechts 8 tot 10 seconden over voor de aansluitbevestiging. Volg de procedure voor het opnemen van een uitgaand bericht in deze handleiding nauwkeurig. Het wordt afgeraden om op uw externe antwoordapparaat de instelling voor "toll-saver" (bespaarstand voor telefoonkosten) te gebruiken wanneer deze meer dan vijf keer overgaat.



### Opmerking

- Als niet al uw faxen worden ontvangen, moet u uw antwoordapparaat zodanig instellen dat het de telefoon sneller aanneemt.
- U mag een antwoordapparaat niet op een andere plaats op dezelfde lijn aansluiten.

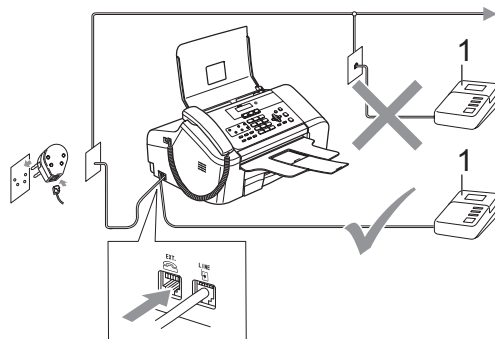

### 1 Antw.app.

Wanneer het antwoordapparaat het gesprek beantwoordt, wordt op het LCD-scherm Ext.tel in gebr. weergegeven.

### ⊘ Onjuiste configuratie

U mag een antwoordapparaat niet op een andere plaats op dezelfde lijn aansluiten.

## Aansluitingen

Het externe antwoordapparaat moet zijn aangesloten zoals in de vorige illustratie wordt getoond.

- 1 Stel uw externe antwoordapparaat zo in, dat er na één of twee keer overgaan wordt opgenomen. (De instelling voor de belvertraging van de machine is niet van toepassing.)
- 2 Neem een uitgaand bericht op uw antwoordapparaat op.
- 3 Activeer het antwoordapparaat.
- 4 Stel de ontvangstmodus in op Telefoon/Beantw.. (Zie *De ontvangstmodus kiezen* op pagina 28.)



## Een uitgaand bericht op een extern antwoordapparaat opnemen

Tijdsplanning is van essentieel belang wanneer u een uitgaand bericht opneemt. Het bericht bepaalt de wijze waarop de handmatige en automatische faxontvangst verloopt.

- 1 Neem eerst vijf seconden stilte op. (Dit geeft uw machine de gelegenheid om bij automatische faxtransmissies de faxtonen te horen voordat deze stoppen.)
- 2 We adviseren het bericht te beperken tot maximaal 20 seconden.



### Opmerking

Wij raden u aan om aan het begin van uw uitgaand bericht eerst een stilte van ongeveer 5 seconden op te nemen, omdat de machine geen faxtonen kan horen over een resonerende of luide stem. U kunt proberen om deze pauze weg te laten, maar als de machine problemen heeft met het ontvangen van faxberichten, dient u het bericht opnieuw op te nemen en deze stilte in te lassen.

## Aansluitingen op meerdere lijnen (PBX)

Wij raden u aan de machine te laten aansluiten door het bedrijf dat ook de PBX heeft geïnstalleerd. Als u een systeem met meerdere lijnen hebt, raden we u aan de installateur te vragen de machine op de laatste lijn van het systeem aan te sluiten. Hiermee voorkomt u dat de machine wordt geactiveerd telkens wanneer een telefoongesprek in het systeem binnenkomt. Als alle inkomende telefoontjes door een telefonist(e) worden beantwoord, is het raadzaam de stand voor beantwoorden in te stellen op *Handmatig*.

We kunnen niet garanderen dat de machine onder alle omstandigheden naar behoren functioneert wanneer u deze aansluit op een PBX. Neem bij problemen met het verzenden of ontvangen van faxen altijd eerst contact op met het bedrijf dat verantwoordelijk is voor uw PBX.



### Opmerking

Controleer of Type telefoonlijn is ingesteld op PBX. (Zie *Het type telefoonlijn instellen* op pagina 35.)

## Externe en tweede telefoontoestellen

### Een extern of tweede telefoontoestel aansluiten

U kunt een aparte telefoon op de machine aansluiten, zoals hieronder getoond.

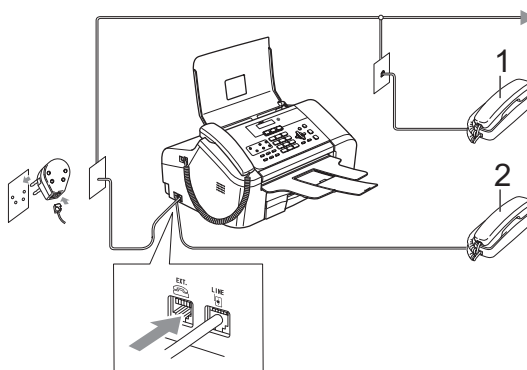

- 1 Tweede toestel
- 2 extern toestel

Wanneer u een externe telefoon gebruikt, wordt op het LCD-scherm *Ext.tel in gebr.* weergegeven.

### Werken met een tweede toestel

Als u een faxoproep aanneemt op een tweede toestel of op een extern toestel dat is aangesloten op de betreffende ingang op de machine, kunt u de oproep doorverbinden naar de machine door de faxontvangstcode in te toetsen. Als u de faxontvangstcode **\* 5 1** intoetst, zal het faxbericht op uw machine worden ontvangen.

Als de machine een normaal telefoontje aanneemt en het dubbele belsignaal geeft, toetst u de code voor het aannemen van de telefoon in (**# 5 1**) om het telefoontje op een tweede toestel aan te nemen. (Zie *F/T-beltijd (alleen Fax/Tel-modus)* op pagina 30.)

## Als u een oproep aanneemt en zich niemand aan de telefoon bevindt:

Waarschijnlijk krijgt u een handmatige fax binnen.

Druk op **\* 5 1** en wacht tot u het tjiropende geluid hoort of totdat het LCD-scherm *Ontvangst* weergeeft, pas dan mag u ophangen.



### Opmerking

U kunt de functie Fax waarnemen inschakelen zodat de machine het telefoontje automatisch overneemt. (Zie *Fax waarnemen* op pagina 31.)

## Werken met een draadloze externe telefoon

Als het basisstation van de draadloze telefoon is aangesloten op dezelfde telefoonlijn als de machine (zie *Externe en tweede telefoontoestellen* op pagina 37) en u de draadloze telefoon bij u hebt, is het eenvoudiger om oproepen te beantwoorden tijdens de belvertraging.

Als u de machine eerst laat beantwoorden, moet u naar de machine lopen en op **Telefoon/Intern** drukken om het telefoontje op het draadloze toestel aan te nemen.

## Codes voor afstandsbediening gebruiken

### Faxontvangstcode

Als u een faxoproep aanneemt op een tweede of extern telefoontoestel, kunt u de machine opdracht geven deze te ontvangen door de faxontvangstcode **\* 5 1** te kiezen. Zodra u het tjiropende geluid hoort, kunt u de hoorn neerleggen. (Zie *Fax waarnemen* op pagina 31.) De beller dient op **Start** te drukken om de fax te verzenden.

## Code voor het aannemen van de telefoon

Als u een telefoongesprek binnenkrijgt en de machine zich in de F/T-modus bevindt, hoort u het dubbele belsegnaal na de eerste belvertraging. Als u een oproep aanneemt op een tweede toestel, kunt u het dubbele belsegnaal uitschakelen door op **# 5 1** te drukken (druk hierop *tussen* de beltonen in).

## De codes voor afstandsbediening wijzigen

Als u activeren of afstand wilt gebruiken, moet u de vereiste codes inschakelen. De voorgeprogrammeerde faxontvangstcode is **\* 5 1**. De voorgeprogrammeerde code voor het aannemen van de telefoon is **# 5 1**. Indien gewenst, kunt u deze codes wijzigen.

- 1 Druk op **Menu, 2, 1, 4**.

1.Ontvangstmenu

4.Code Op Afst.

- 2 Druk op **▲** of **▼** om **Aan** (of **Uit**) te selecteren.  
Druk op **OK**.

- 3 Voer de nieuwe Faxontvangstcode in.  
Druk op **OK**.

- 4 Voer de nieuwe Code voor aannemen van de telefoon in.  
Druk op **OK**.

- 5 Druk op **Stop/Eindigen**.



### Opmerking

- Als de verbinding telkens wordt verbroken wanneer u probeert om vanaf een ander toestel toegang te krijgen tot uw antwoordapparaat, is het raadzaam om een andere driecijferige faxontvangstcode en een andere driecijferige code om de telefoon aan te nemen te kiezen met de cijfers **0-9, \*, #**.
- Codes voor afstandsbediening werken mogelijk niet met alle telefoonsystemen.

## Nummers kiezen

### Handmatig kiezen

Toets alle nummers van het faxnummer in.



### Eéntoetsnummer kiezen

Druk op de éénkiestoets waaronder het nummer is opgeslagen dat u wilt bellen.

Om de ééntoetsnummers **6** tot **10** te kiezen, houdt u **Shift** ingedrukt terwijl u op de éénkiestoets drukt.

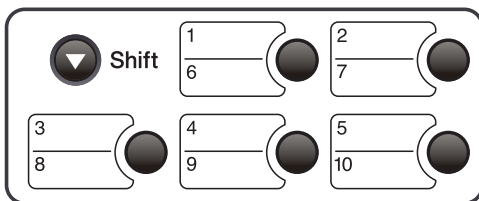

## Snelkiezen

- 1 Druk op **Zoeken/Snelkiezen**, de # (hekje)-toets en vervolgens op het tweecijferige snelkiesnummer.

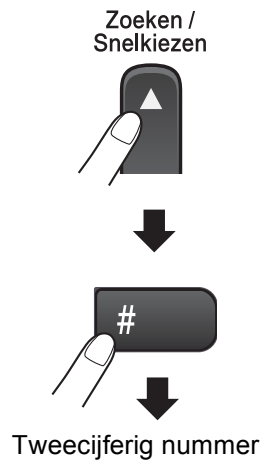

### Opmerking

Als op het LCD-scherm *Niet toegewezen* wordt weergegeven bij het invoeren van een ééntoetsnummer of een snelkiesnummer, is er geen telefoonnummer opgeslagen onder dit nummer.

## Zoeken

U kunt zoeken naar de namen die in het geheugen voor ééntoetsnummers en snelkiesnummers zijn opgeslagen.

Druk op **Zoeken/Snelkiezen** en de menu-toetsen om numeriek te zoeken of gebruik de kiestoetsen en vervolgens de menu-toetsen om alfabetisch te zoeken.

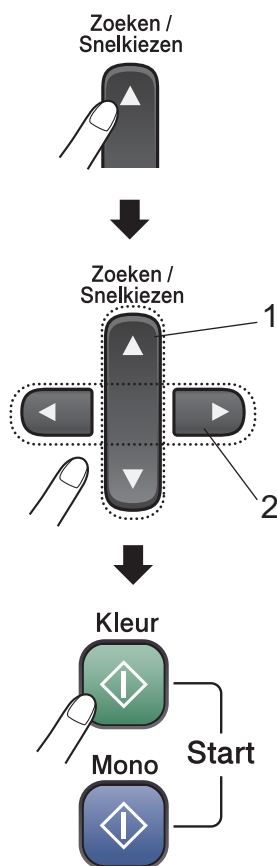

- 1 Numeriek zoeken.
- 2 Om alfabetisch te zoeken kunt u met behulp van de kiestoetsen de eerste letter invoeren van de naam die u zoekt.

## Faxnummer opnieuw kiezen

Als u handmatig een fax verzendt en het nummer in gesprek is, kunt u op **Herkies/Pauze** drukken en vervolgens op **Mono Start** of **Kleur Start** om het nummer nogmaals te kiezen. Als u het laatst gekozen nummer nogmaals wilt bellen, kunt u tijd besparen door op **Herkies/Pauze** en **Mono Start** of **Kleur Start** te drukken.

**Herkies/Pauze** werkt alleen als u vanaf het bedieningspaneel kiest.

Als u een fax automatisch wilt verzenden en het nummer in gesprek is, zal de machine automatisch het nummer maximaal drie keer met tussenpozen van vijf minuten opnieuw proberen.

## Nummers opslaan

U kunt de machine op twee manieren snel laten kiezen: via ééntoetsnummers, snelkiesnummers of groepen voor rondsturen van faxnummers. Wanneer u op een snelkiestoets drukt, geeft het LCD-scherm de naam (indien u deze hebt opgeslagen) of het nummer weer.



### Opmerking

De snelkiesnummers die in het geheugen zijn opgeslagen, gaan niet verloren als de stroom uitvalt.

## Een pauze opslaan

Druk op **Herkies/Pauze** om een pauze van 3,5 seconden tussen de cijfers van een nummer in te lassen. Als u internationaal belt, kunt u zo vaak als nodig op **Herkies/Pauze** drukken om de pauze langer te maken.

## Eéntoetsnummers opslaan

Uw machine heeft 5 éénkiestoetsen waaronder u 10 fax- of telefoonnummers voor automatischkiezen kunt opslaan. Om de nummers **6** tot **10** in te voeren, houdt u **Shift** ingedrukt terwijl u op de éénkiestoets drukt.

- 1 Druk op **Menu**, **2**, **3**, **1**.
- 2 Druk op het ééntoetsnummer waaronder u het nummer wilt opslaan.
- 3 Toets het nummer in (maximaal 20 cijfers).  
Druk op **OK**.
- 4 Voer een van de volgende handelingen uit:
  - Toets de naam in via de kiestoetsen (maximaal 16 tekens). (Zie *Tekst invoeren* op pagina 100 voor hulp bij het invoeren van de letters.) Druk op **OK**.
  - Om het nummer op te slaan zonder naam, drukt u op **OK**.
- 5 Voer een van de volgende handelingen uit:
  - Ga naar stap 2 om nog een ééntoetsnummer op te slaan.
  - Druk op **Stop/Eindigen** om het opslaan van ééntoetsnummers te beëindigen.

## Snelkiesnummers opslaan

U kunt maximaal 100 tweecijferige snelkiesnummers met een naam opslaan. Voor het kiezen van een nummer hoeft u dan slechts op een paar toetsen te drukken (bijvoorbeeld: **Zoeken/Snelkiezen**, **#**, het tweecijferige nummer en **Mono Start** of **Kleur Start**).

- 1 Druk op **Menu**, **2**, **3**, **2**.
- 2 Gebruik de kiestoetsen om een tweecijferige snelkieslocatie (00-99) in te voeren.  
Druk op **OK**.
- 3 Toets het faxnummer in (maximaal 20 cijfers).  
Druk op **OK**.

- 4 Voer een van de volgende handelingen uit:
  - Toets de naam in via de kiestoetsen (maximaal 16 tekens).  
Druk op **OK**. (Zie *Tekst invoeren* op pagina 100 voor hulp bij het invoeren van de letters.)
  - Om het nummer op te slaan zonder naam, drukt u op **OK**.
- 5 Voer een van de volgende handelingen uit:
  - Ga naar stap 2 om nog een snelkiesnummer op te slaan.
  - Druk op **Stop/Eindigen** als u klaar bent.

## Eéntoetsnummers en snelkiesnummers wijzigen

Als u een ééntoetsnummer of snelkiesnummer probeert op te slaan waaronder al een nummer is opgeslagen, wordt op het LCD-scherm de opgeslagen naam of het nummer weergegeven en wordt u gevraagd een van de volgende handelingen uit te voeren:

- Druk op **1** om het opgeslagen nummer te wijzigen.

#05:MIKE

1.Wijzig 2.Stop

- Druk op **2** om af te sluiten zonder wijzigingen door te voeren.

Als u **1** hebt geselecteerd, kunt u het opgeslagen nummer en de naam wijzigen of een nieuw nummer of nieuwe naam invoeren. Ga als volgt te werk:

- 1 Toets een nieuw nummer in.  
Druk op **OK**.
- 2 Toets een nieuwe naam in. Druk op **OK**.
  - Als u een teken wilt wijzigen, drukt u op ◀ of ▶ om de cursor onder het teken te plaatsen dat u wilt wijzigen en drukt u op **Wis/terung**. U kunt nu het juiste teken invoeren.

## Groepen voor rondsturen instellen

Als u regelmatig hetzelfde faxbericht naar een groot aantal faxnummers wilt verzenden, kunt u een groep instellen. Groepen worden opgeslagen onder een éénkiestoets of een snelkiesnummer. Elke groep gebruikt een éénkiestoets of een snelkiesnummer. U kunt het faxbericht naar alle nummers sturen die in een groep zijn opgeslagen door op een éénkiestoets te drukken of een snelkiesnummer in te toetsen en vervolgens op **Mono Start** te drukken.

Voordat u nummers aan een groep kunt toevoegen, dient u deze als ééntoetsnummers of snelkiesnummers op te slaan. U kunt maximaal zes kleine groepen instellen of maximaal 99 nummers aan één grote groep toewijzen.

- 1 Druk op **Menu, 2, 3, 3.**

Groep instell.

- 2 Kies een lege locatie waaronder u de groep wilt opslaan en ga op een van de volgende manieren te werk:
  - Druk op een éénkiestoets.
  - Druk op **Zoeken/Snelkiezen** en voer een tweecijferige locatie in. Druk op **OK**.

- 3 Gebruik de kiestoetsen om een groepsnummer (1 tot 6) in te voeren. Druk op **OK**.

Groep instel:G01

- 4 Om een ééntoetsnummer of snelkiesnummer toe te voegen aan de groep, gaat u als volgt te werk:
  - Druk bijvoorbeeld voor ééntoetsnummer 6 op éénkiestoets 6.
  - Druk bijvoorbeeld voor snelkiesnummer 09 op **Zoeken/Snelkiezen** en toets vervolgens **0 9** in via de kiestoetsen.

Op het LCD-scherm worden uw gekozen ééntoetsnummers weergegeven met een \* en de snelkiesnummers met een #, zoals weergegeven in de illustratie.

G01:\*06 #09

- 5 Druk op **OK** wanneer u klaar bent met het toevoegen van nummers.
- 6 Gebruik de kiestoetsen om een naam voor de groep in te toetsen. Druk op **OK**.
- 7 Druk op **Stop/Eindigen**.



### Opmerking

U kunt eenvoudig een lijst van alle snelkiesnummers afdrukken. Nummers die deel uitmaken van een groep worden in de kolom GROEP gemarkeerd. (Zie *Een rapport afdrukken* op pagina 48.)

## Snelkiesnummers combineren

U kunt meerdere snelkiesnummers combineren bij het kiezen van nummers. Deze functie kan handig zijn wanneer u een toegangscode moet intoetsen om een andere provider te gebruiken voor een goedkoper interlokaal tarief.

U hebt bijvoorbeeld '555' opgeslagen onder snelkiesnummer #03 en '7000' onder snelkiesnummer #02. U kunt beide snelkiesnummers gebruiken om '555-7000' te kiezen, als u op de volgende toetsen drukt:

**Zoeken/Snelkiezen, #03, Zoeken/Snelkiezen, #02** en **Mono Start** of **Kleur Start**.

U kunt de nummers handmatig toevoegen via de kiestoetsen:

**Zoeken/Snelkiezen, #03, 7, 0, 0, 1** (via de kiestoetsen), en **Mono Start** of **Kleur Start**.

Hiermee kiest u '555-7001'. U kunt ook een pauze toevoegen door op de toets **Herkies/Pauze** te drukken.

**Afstandsopties zijn niet beschikbaar voor kleurenfaxen.**

U kunt slechts één faxoptie per keer gebruiken.

## Fax doorzenden

Met de functie Fax doorzenden kunt u ontvangen faxen automatisch doorzenden naar een andere machine. Als u Backup Print:Aan selecteert, wordt de fax ook afgedrukt (dit is een veiligheidsmaatregel in geval de stroom uitvalt).

- 1 Druk op **Menu, 2, 5, 1**.
- 2 Druk op ▲ of ▼ om Fax Doorzenden te selecteren.  
 Druk op **OK**.  
 Via het LCD-scherm wordt u gevraagd het faxnummer in te voeren waarnaar u de faxen wilt doorzenden.
- 3 Toets het nummer in (maximaal 20 cijfers).  
 Druk op **OK**.
- 4 Druk op ▲ of ▼ om Backup Print:Aan of Backup Print:Uit te selecteren.  
 Druk op **OK**.



### Opmerking

Wanneer u Fax Doorzenden hebt ingeschakeld, ontvangt de machine alleen zwart-witfaxen in het geheugen. Kleurenfaxen worden niet ontvangen tenzij deze vóór het verzenden in zwart-wit worden omgezet op de verzendende machine.

- 5 Druk op **Stop/Eindigen**.

## Fax opslaan

Met de functie Fax opslaan kunt u ontvangen faxen opslaan in het geheugen van de machine. U kunt opgeslagen faxberichten vanaf een andere locatie uit het geheugen ophalen met behulp van de afstandsbedieningsopties. (Zie *Faxberichten opvragen* op pagina 45.) De opgeslagen fax wordt automatisch afgedrukt.

- 1 Druk op **Menu, 2, 5, 1**.
- 2 Druk op ▲ of ▼ om Fax Opslaan te selecteren.  
 Druk op **OK**.
- 3 Druk op **Stop/Eindigen**.



### Opmerking

Als Fax Opslaan is ingeschakeld, kan de machine geen kleurenfaxen ontvangen, tenzij deze op de verzendende machine in zwart-wit worden omgezet.

## Afstandsopties wijzigen

Als er zich nog faxberichten in het geheugen van de machine bevinden wanneer u de afstandsbedieningsopties verandert, verschijnen de volgende vragen op het LCD-scherm:

- Als u op 1 drukt, worden alle niet-afgedrukte faxen gewist of afgedrukt voordat de instelling wordt gewijzigd. Als er al een reservekopie is afgedrukt, wordt deze niet meer afgedrukt.
- Als u op 2 drukt, worden de faxen in het geheugen niet gewist of afgedrukt en blijft de instelling ongewijzigd.

## Afstandsopties uitschakelen

- 1 Druk op **Menu, 2, 5, 1.**

1. Drzenden/Opsln

- 2 Druk op ▲ of ▼ om **Uit** te selecteren.  
Druk op **OK**.

- 3 Druk op **Stop/Eindigen**.



### Opmerking

Op het LCD-scherm worden verdere opties getoond als er zich nog faxberichten in het geheugen bevinden. (Zie *Afstandsopties wijzigen* op pagina 43.)

## Afstandsbediening

U kunt uw machine van elk telefoontoestel of faxapparaat met aanraaktoetsen bellen en daarna uw toegangscode invoeren en een aantal andere toetsen indrukken om uw faxen op te vragen.

## Een toegangscode instellen

De toegangscode biedt u toegang tot de functies voor het op een ander toestel opvragen van uw berichten, die u kunt gebruiken wanneer u zich niet bij de machine bevindt. U moet eerst uw eigen code instellen, pas dan kunt u vanaf een ander toestel toegang tot uw machine krijgen. De van fabriekswege ingestelde standaardcode is een inactieve code (---✳).

- 1 Druk op **Menu, 2, 5, 2.**

2. Afst. bediening

- 2 Voer een code van drie cijfers in met **0-9, ✳** of **#**.  
Druk op **OK**. (Het vooraf ingestelde '✳' kan niet worden gewijzigd.)

- 3 Druk op **Stop/Eindigen**.



### Opmerking

Gebruik niet dezelfde code als de faxontvangstcode (✳ 51) of de code voor het aannemen van de telefoon (#51). (Zie *Werken met een tweede toestel* op pagina 37.)

U kunt uw code op elk gewenst moment wijzigen door gewoon een nieuwe code in te toetsen. Als u de code wilt deactiveren, drukt u in stap 2 op **Wis/terung** om de inactieve instelling (---✳) weer in te stellen en drukt u vervolgens op **OK**.

## De toegangscode gebruiken

- 1 Kies op een toetstelefoon of op een andere faxmachine het nummer van uw faxmachine.
- 2 Zodra u de toon van uw machine hoort, toetst u uw toegangscode in (3 cijfers gevolgd door ✳).
- 3 De machine geeft aan of een faxbericht is ontvangen:
  - 1 lange toon - faxberichten
  - Geen toon- geen faxberichten
- 4 Wanneer u twee korte geluidssignalen hoort, geeft u een opdracht.  
Als u na 30 seconden nog geen opdracht invoert, wordt de verbinding verbroken.  
Als u een ongeldige opdracht invoert, hoort u drie piepjes.
- 5 Druk op **9 0** om toegang op afstand te stoppen als u klaar bent.
- 6 Hang op.



### Opmerking

Als uw machine op de stand *Handmatig* is ingesteld en u de functie voor het ophalen van faxen op afstand wilt gebruiken, kunt u toegang tot de machine krijgen door de machine ongeveer twee minuten te laten overgaan en daarna binnen dertig seconden uw toegangscode in te voeren.



## Faxberichten opvragen

- 1 Kies het nummer van uw faxmachine.
- 2 Zodra u de toon van uw machine hoort, toetst u uw toegangscode in (3 cijfers gevolgd door ✕). Als u een lange toon hoort, zijn er berichten voor u.
- 3 Als u twee korte piepjes hoort, drukt u op **9 6 2**.
- 4 Wacht op de lange toon en toets vervolgens met de kiestoetsen het nummer (maximaal 20 cijfers) in van de faxmachine waarheen de faxberichten moet worden doorgezonden, gevolgd door **# #**.



### Opmerking

U kunt ✕ en # niet als kiesnummers gebruiken. U kunt # echter wel gebruiken om een pauze in een nummer in te lassen.

- 5 Toets **9 0** in om de machine te resetten wanneer u klaar bent.
- 6 Wacht totdat u het piepje van de machine hoort en hang op. Uw machine belt het andere apparaat en dit apparaat drukt uw faxberichten af.

## Het nummer wijzigen waarnaar faxberichten worden doorgestuurd

U kunt vanaf een andere telefoon of faxmachine met aanraaktoetsen de standaardinstellingen voor het nummer voor Fax Doorzenden wijzigen.

- 1 Kies het nummer van uw faxmachine.
- 2 Zodra u de toon van uw machine hoort, toetst u uw toegangscode in (3 cijfers gevolgd door ✕). Als u een lange toon hoort, zijn er berichten voor u.
- 3 Als u twee korte piepjes hoort, drukt u op **9 5 4**.
- 4 Wacht op de lange toon en toets vervolgens met de kiestoetsen het nieuwe nummer (maximaal 20 cijfers) in van de faxmachine waarheen de faxberichten moet worden doorgezonden, gevolgd door **# #**.



### Opmerking

U kunt ✕ en # niet als kiesnummers gebruiken. U kunt # echter wel gebruiken om een pauze in een nummer in te lassen.

- 5 Druk op **9 0** als u klaar bent.
- 6 Wacht totdat u het piepje van de machine hoort en hang op.

## Opdrachten voor afstandsbediening

U kunt uw machine vanaf een ander toestel bedienen met behulp van de onderstaande opdrachten. Wanneer u de machine opbelt en de toegangscode (3 cijfers gevolgd door ✕ invoert, hoort u twee korte piepjes om aan te geven dat u een opdracht moet invoeren.

Opdrachten voor afstandsbediening		Wat u moet doen
95	<b>Wijzig de instellingen voor Fax Doorzenden of Fax Opslaan</b>	
	1 UIT	U kunt <b>UIT</b> selecteren nadat u alle berichten hebt opgehaald of gewist.
	2 Fax Doorzenden	Als u één lange toon hoort, is de wijziging geaccepteerd. Als u drie korte piepjes hoort, kunt u de instelling niet wijzigen omdat er niet aan één van de voorwaarden is voldaan (er is bijvoorbeeld geen nummer opgegeven waarnaar faxen moeten worden doorgestuurd). Toets 4 in om het nummer voor Fax Doorzenden te registreren. (Zie <i>Het nummer wijzigen waarnaar faxberichten worden doorgestuurd</i> op pagina 45.)
	4 Nummer voor Fax Doorzenden	
	6 Fax Opslaan	
96	<b>Een fax opvragen</b>	
	2 Alle faxen opvragen	Toets het nummer in van de faxmachine waarop de opgeslagen faxberichten moeten worden ontvangen. (Zie <i>Faxberichten opvragen</i> op pagina 45.)
	3 Faxen in het geheugen wissen	Als u een lange toon hoort, zijn de faxberichten uit het geheugen gewist.
97	<b>De ontvangststatus controleren</b>	
	1 Document	U kunt controleren of uw machine faxberichten heeft ontvangen. Als dat het geval is, hoort u een lange toon. Als er geen berichten zijn ontvangen, hoort u drie korte piepjes.
98	<b>De ontvangststand wijzigen</b>	
	1 Telefoon/Beantw.	Als u één lange toon hoort, is de wijziging geaccepteerd.
	2 Fax/Telefoon	
	3 Alleen Fax	
90	<b>Stop wijziging</b>	Toets <b>9 0</b> in om de bediening op afstand af te sluiten. Zodra u een lange toon hoort, kunt u de hoorn neerleggen.

## Faxrapporten

U dient het verzendrapport en de journaaltijd in te stellen met de **Menu**-toets.

### Verzendrapport

U kunt het verzendrapport gebruiken als bewijs dat u een fax hebt verzonden. In dit rapport staan de datum en de tijd waarop het bericht werd verzonden en er wordt aangegeven of het verzenden gelukt is (OK). Als u **Aan** of **Aan+Beeld** selecteert, wordt dit rapport afgedrukt voor elke fax die u verzendt.

Als u veel faxen naar hetzelfde nummer stuurt, hebt u waarschijnlijk meer nodig dan alleen de taaknummers om te weten welke faxen u opnieuw moet verzenden. Als u **Aan+Beeld** of **Uit+Beeld** selecteert, wordt in het rapport een deel van de eerste pagina van het faxbericht afgedrukt om u te helpen herinneren wat er in de fax stond.

Wanneer het verzendrapport op **Uit** of **Uit+Beeld** wordt gezet, wordt het rapport alleen afgedrukt als er een fout is opgetreden tijdens het verzenden en wordt NG in de RESULT-kolom gezet.

- 1 Druk op **Menu**, **2**, **4**, **1**.
- 2 Druk op **▲** of **▼** om **Uit+Beeld**, **Aan**, **Aan+Beeld** of **Uit** te selecteren. Druk op **OK**.
- 3 Druk op **Stop/Eindigen**.

## Faxjournaal (activiteitenrapport)

U kunt de machine zo instellen dat er op vaste tijden een journaal wordt afgedrukt (elke 50 faxen, elke 6, 12 of 24 uur, elke 2 of 7 dagen). Als u het interval op **Uit** zet, kunt u het rapport afdrukken door de stappen te volgen in *Een rapport afdrukken* op pagina 48. De standaardinstelling is **Na 50 faxen**.

- 1 Druk op **Menu**, **2**, **4**, **2**.
- 2 Druk op **▲** of **▼** om een interval te selecteren. Druk op **OK**.  
(Als u 7 dagen kiest, wordt u gevraagd aan te geven welke de eerste dag van de 7-daagse periode moet zijn.)
  - 6, 12, 24 uur, 2 of 7 dagen

De machine drukt het rapport op het opgegeven tijdstip af en verwijdert vervolgens alle taken uit het geheugen. Als het geheugen van de machine vol is omdat er 200 taken in zitten en de geselecteerde tijd nog niet is verstreken, zal de machine het journaal voortijdig afdrukken en alle taken uit het geheugen wissen. Als u een extra rapport wilt voordat het tijd is om dit automatisch af te drukken, kunt u er een afdrukken zonder dat de taken uit het geheugen worden gewist.

  - Na 50 faxen

Het journaal wordt afgedrukt als de machine 50 taken heeft opgeslagen.
- 3 Voer in 24-uurformaat het tijdstip in waarop met afdrukken moet worden begonnen. Druk op **OK**.  
(Voor kwart voor acht 's avonds voert u bijvoorbeeld 19:45 in.)
- 4 Druk op **Stop/Eindigen**.

# Rapporten

De volgende rapporten zijn beschikbaar:

1. Verzendrapport

Hiermee drukt u een verzendrapport af van de laatste transmissie.

2. Help

Een helplijst voor het snel programmeren van de machine.

3. Snel Kiezen

Een lijst van namen en nummers die zijn opgeslagen in het geheugen voor ééntoetsnummers en snelkiesnummers. De nummers staan in numerieke volgorde in de lijst.

4. Fax Journaal

In deze lijst staat informatie over de laatste ontvangen en verzonden faxen. (TX: verzenden.) (RX: ontvangen.)

5. Gebruikersinst

Hiermee drukt u een lijst met de instellingen af.

## Een rapport afdrukken

---

- 1 Druk op **Menu**, **4**.
- 2 Voer een van de volgende handelingen uit:
  - Druk op **▲** of **▼** om het gewenste rapport te selecteren. Druk op **OK**.
  - Voer het nummer in van het rapport dat u wilt afdrukken. Druk bijvoorbeeld op **2** om de Helplijst af te drukken.
- 3 Druk op **Mono Start**.

Met pollen kunt u de machine zo instellen dat andere personen faxen van uw kunnen ontvangen, maar dat zij voor het telefoontje betalen. U kunt ook een faxmachine bellen om een document op te vragen, zodat u voor het telefoontje betaalt. De pollingfunctie werkt alleen als deze op beide machines is ingesteld. Niet alle faxmachines ondersteunen de pollingfunctie.

## Ontvang Pollen

Met Ontvang Pollen kunt u een andere faxmachine bellen om daar documenten op te vragen.

### Ontvang Pollen instellen

- 1 Controleer of de faxmodus  is ingeschakeld.
- 2 Druk op **Menu, 2, 1, 7**.  
`7.Ontvang Pollen`
- 3 Druk op **▲** of **▼** om **Stand.** te selecteren.  
Druk op **OK**.
- 4 Toets het te pollen faxnummer in.
- 5 Druk op **Mono Start** of **Kleur Start**.

## Ontvang Pollen met een beveiligingscode instellen

Met Beveiligd pollen kunt u instellen wie de documenten kan opvragen die u hebt klaargezet om te pollen.

Beveiligd pollen werkt alleen met Brother-faxmachines. Als u een fax wilt ophalen van een beveiligde Brother-machine, moet u de beveiligingscode invoeren.

- 1 Controleer of de faxmodus  is ingeschakeld.
- 2 Druk op **Menu, 2, 1, 7**.  
`7.Ontvang Pollen`
- 3 Druk op **▲** of **▼** om **Beveilig** te selecteren.  
Druk op **OK**.
- 4 Toets een viercijferige beveiligingscode in.  
Druk op **OK**.  
Dit is de beveiligingscode van de faxmachine die u gaat pollen.
- 5 Toets het te pollen faxnummer in.
- 6 Druk op **Mono Start** of **Kleur Start**.

## Uitgesteld pollen instellen

Met Uitgesteld pollen kunt u instellen dat ontvangst pollen op een later tijdstip wordt uitgevoerd. U kunt slechts één uitgestelde pollingtaak instellen.

- 1 Controleer of de faxmodus  is ingeschakeld.
- 2 Druk op **Menu, 2, 1, 7.**
- 3 Druk op ▲ of ▼ om **Tijdklok** te selecteren.  
Druk op **OK.**
- 4 Voer in 24-uurformaat in om hoe laat u het pollen wilt starten.  
Druk op **OK.**  
Voor kwart voor tien 's avonds voert u bijvoorbeeld 21:45 in.
- 5 Toets het te pollen faxnummer in.
- 6 Druk op **Mono Start** of **Kleur Start.**  
De machine begint op het door u aangegeven tijdstip met het pollen.

## Opeenvolgend pollen

Met Opeenvolgend pollen kunt u in één bewerking documenten op verschillende faxmachines opvragen.

- 1 Controleer of de faxmodus  is ingeschakeld.
- 2 Druk op **Menu, 2, 1, 7.**
- 3 Druk op ▲ of ▼ om **Stand.**, **Beveilig** of **Tijdklok** te selecteren.  
Druk op **OK.**
- 4 Voer een van de volgende handelingen uit:
  - Als u **Stand.** hebt geselecteerd, gaat u naar stap 5.
  - Als u **Beveilig** hebt geselecteerd, voert u een viercijferig nummer in, drukt u op **OK** en gaat u naar stap 5.
  - Als u **Tijdklok** hebt geselecteerd, voert u in 24-uurformaat in hoe laat u wilt pollen en drukt u op **OK.** Ga vervolgens naar stap 5.
- 5 Geef de doelfaxmachines op waarnaar u wilt pollen door middel van een ééntoetsnummer, snelkiesnummer, zoeken, een groep of de kiestoetsen.  
Druk tussen elke locatie op **OK.**
- 6 Druk op **Mono Start** of **Kleur Start.**  
Elk nummer of elk groepsnummer wordt op volgorde gekozen en de documenten worden op de betreffende faxmachines opgevraagd.

Druk op **Stop/Eindigen** terwijl de machine een nummer kiest om de huidige pollingtaak te annuleren.

Zie *Taken in wachtrij controleren en annuleren* op pagina 26 om alle opeenvolgende pollingtaken te annuleren.

## Verzend pollen (alleenzwart-wit)

Als u Verzend pollen instelt, wacht de machine met een document in de invoer totdat een andere faxmachine de machine belt en het document opvraagt.

### Verzend pollen instellen

- 1 Controleer of de faxmodus  is ingeschakeld.
- 2 Het document laden.
- 3 Druk op **Menu, 2, 2, 6**.
- 4 Druk op **▲** of **▼** om **Stand.** te selecteren.  
Druk op **OK**.
- 5 Voer een van de volgende handelingen uit:
  - Druk op **1** om de documenten in de ADF te laten.  
Als u de ADF wilt gebruiken voordat het pollen is uitgevoerd, moet u de taak annuleren.
  - Druk op **2** om het document in het geheugen te scannen.
- 6 Op het LCD-scherm wordt het volgende weergegeven.
- 7 Druk op **2** en vervolgens op **Mono Start**.

## Verzend pollen instellen met beveiligingscode

Met Beveiligd pollen kunt u instellen wie de documenten kan opvragen die u hebt klaargezet om te pollen.

Beveiligd pollen werkt alleen met Brother-faxmachines. Als een andere persoon een fax vanaf uw machine wil ophalen, dient deze de beveiligingscode in te voeren.

- 1 Controleer of de faxmodus  is ingeschakeld.
- 2 Het document laden.
- 3 Druk op **Menu, 2, 2, 6**.
- 4 Druk op **▲** of **▼** om **Beveilig** te selecteren.  
Druk op **OK**.
- 5 Toets een viercijferige code in.  
Druk op **OK**.
- 6 Voer een van de volgende handelingen uit:
  - Druk op **1** om de documenten in de ADF te laten.  
Als u de ADF wilt gebruiken voordat het pollen is uitgevoerd, moet u de taak annuleren.
  - Druk op **2** om het document in het geheugen te scannen.
- 7 Op het LCD-scherm wordt het volgende weergegeven.
- 8 Druk op **2** en vervolgens op **Mono Start**.







# Kopiëren

---

Kopiëren

54

# 12 Kopiëren

## Kopiëren

### Kopieermodus instellen

Druk op  (**Kopie**) om de kopieermodus in te stellen. De standaardinstelling is Fax. U kunt het aantal seconden of minuten wijzigen dat de machine in de kopieermodus blijft. (Zie *Tijd klokstand* op pagina 17.)

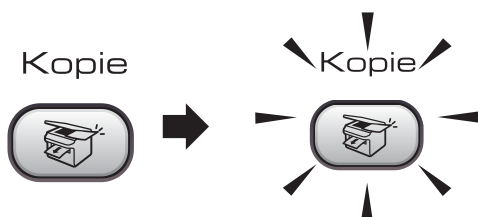

Op het LCD-scherm wordt de standaardkopieerinstelling weergegeven:

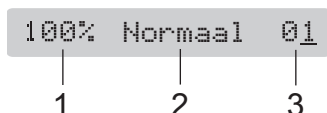

- 1 Kopieverhouding
- 2 Kwaliteit
- 3 Aant. kopieën

### Eén kopie maken

- 1 Controleer of de kopieermodus  is ingeschakeld.
- 2 Het document laden.
- 3 Druk op **Mono Start** of **Kleur Start**.

### Meerdere kopieën maken

- 1 Controleer of de kopieermodus  is ingeschakeld.
- 2 Het document laden.
- 3 Gebruik de kiestoetsen om het aantal kopieën in te voeren (maximaal 99).
- 4 Druk op **Mono Start** of **Kleur Start**.



#### Opmerking

Druk op **Kopie Opties** om de kopieën te sorteren. (Zie *Kopieën sorteren met de ADF (alleen zwart-wit)* op pagina 57.)

### Kopiëren onderbreken

Druk op **Stop/Eindigen** om het kopiëren te stoppen.

### Kopieertoetsen

Gebruik de kopieertoetsen als u de kopieerinstellingen tijdelijk wilt wijzigen voor de volgende kopie.

Kopie  
Opties



De machine schakelt na het kopiëren weer over naar de standaardinstelling 30 seconden of naar de faxmodus als u de tijd klokstand hebt ingesteld. *Tijd klokstand* op pagina 17 voor meer informatie.

Druk op	Menuopties/	Opties	Pagina
	Kwaliteit	Normaal	55
		Snel	
		Fijn	
	Vergr./Verklein	50%/69%/78%/83%/93%/97%/100%/104%/142%/186%/198%/200%/Custom(25-400%)	56
	Papieroort	Normaal Papier	58
		Inkjetpapier	
		Brother Fotopap.	
		Ander fotopapier Transparanten	
	Papierformaat	Letter	59
		Legal	
A4			
A5			
10 (B) x15 (H) cm			
Helderheid	- □□■□□ +	57	
Stapel/Sorteer	Stapelen	57	
	Sorteren		
Pagina layout	Uit (1 Op 1)	56	
	2 op 1 P		
	2 op 1 L		
	4 op 1 P		
	4 op 1 L		
Aant. kopieën	Aant. kopieën: 01 (01 - 99)		



### Opmerking

U kunt de kopieerinstellingen die u het vaakst gebruikt opslaan door ze als de standaard in te stellen. Hoe u dit doet, leest u in het gedeelte waarin de betreffende functie wordt beschreven.

## Kopieersnelheid en kwaliteit wijzigen

U kunt kiezen uit een aantal kwaliteitsinstellingen. De standaardinstelling is Normaal.

Om de instellingen van de kwaliteit tijdelijk te wijzigen, doet u het volgende:

Druk op  en ▲ of ▼ om Kwaliteit te selecteren.	Normaal	Normaal is de aanbevolen modus voor normale afdrucken. Hiermee verkrijgt u een goede kopieerkwaliteit met adequate kopieersnelheid.
	Snel	Hoge kopieersnelheid en laagste inktverbruik. Gebruik deze instelling om tijd te besparen bij het afdrucken van documenten die u wilt proeflezen, grote documenten of een groot aantal kopieën.
	Fijn	Gebruik de modus Best voor het kopiëren van precieze beelden, zoals foto's. Deze modus biedt de hoogste resolutie en de laagste snelheid.

- 1 Controleer of de kopieermodus  is ingeschakeld.
- 2 Het document laden.
- 3 Gebruik de kiestoetsen om het aantal kopieën in te voeren (maximaal 99).
  - Druk op **Kopie Opties** en ▲ of ▼ om Kwaliteit te selecteren.
 Druk op **OK**.
- 4 Druk op ▲ of ▼ om Normaal, Snel of Fijn te selecteren. Druk op **OK**.
- 5 Druk op **Mono Start** of **Kleur Start**.

Doe het volgende om de standaardinstelling te wijzigen:

- 1 Druk op **Menu, 3, 1.**

1.Kwaliteit

- 2 Druk op ▲ of ▼ om Norm, Snel of Fijn te selecteren. Druk op **OK.**

- 3 Druk op **Stop/Eindigen.**

## De gekopieerde afbeelding vergroten of verkleinen

U kunt de volgende vergrotings-/verkleiningspercentages selecteren:

Met Custom (25-400%) kunt u een percentage van 25% tot 400% invoeren.

Druk op Kopie Opties  en ▲ of ▼ om Vergr. /Verklein te selecteren.	Custom (25-400%)
	200%
	198% 10x15cm→A4
	186%10x15cm→LTR
	142% A5→A4
	104% EXE→LTR
	100%
	97% LTR→A4
	93% A4→LTR
	83% LGL→A4
	78% LGL→LTR
	69% A4→A5
	50%

Ga als volgt te werk om de volgende kopie te vergroten of verkleinen:

- 1 Controleer of de kopieermodus  is ingeschakeld.
- 2 Het document laden.
- 3 Gebruik de kiestoetsen om het aantal kopieën in te voeren (maximaal 99).

- 4 Druk op **Kopie Opties** en ▲ of ▼ om Vergr. /Verklein te selecteren. Druk op **OK.**

- 5 Voer een van de volgende handelingen uit:

- Druk op ▲ of ▼ om het gewenste vergrotings- of verkleiningspercentage te selecteren. Druk op **OK.**
- Druk op ▲ of ▼ om Custom (25-400%) te selecteren. Druk op **OK.** Gebruik de kiestoetsen om een vergrotings- of verkleiningspercentage van 25% tot 400% in te voeren. (Druk bijvoorbeeld op **5, 3** om 53% in te voeren.) Druk op **OK.**

- 6 Druk op **Mono Start** of **Kleur Start.**



### Opmerking

De opties voor de paginalay-out 2 op 1 (P), 2 op 1 (L), 4 op 1 (P) of 4 op 1 (L) zijn *niet* beschikbaar bij Vergroot/Verklein.

## N op 1 kopieën

Met de kopieerfunctie N op 1 kunt u twee of vier pagina's op één pagina afdrucken. Dit is handig om papier te besparen.

### Belangrijk

- Controleer of het papierformaat is ingesteld op Letter of A4.
- U kunt de instelling Vergroot/Verklein niet gebruiken met de functie N op 1.
- N op 1 is niet beschikbaar voor kleurkopieën.
- (P) betekent Portret (staand) en (L) betekent Landschap (liggend).

- 1 Controleer of de kopieermodus  is ingeschakeld.

- 2 Het document laden.
- 3 Gebruik de kiestoetsen om het aantal kopieën in te voeren (maximaal 99).
- 4 Druk op **Kopie Opties** en ▲ of ▼ om *Pagina layout* te selecteren. Druk op **OK**.
- 5 Druk op ▲ of ▼ om *Uit (1 Op 1)*, *2 op 1 P*, *2 op 1 L*, *4 op 1 P* of *4 op 1 L* te selecteren. Druk op **OK**.
- 6 Druk op **Mono Start** om het document te scannen.



### Opmerking

Als u fotopapier hebt geselecteerd als papiersoort voor N op 1, worden de afbeeldingen afgedrukt alsof normaal papier is geselecteerd.

Leg het document in de hieronder getoonde richting met de bedrukte zijde naar beneden op de glasplaat:

#### ■ 2 op 1 (P)



#### ■ 2 op 1 (L)



#### ■ 4 op 1 (P)

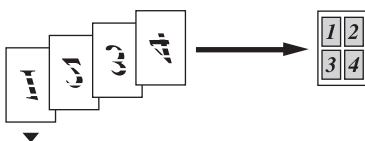

#### ■ 4 op 1 (L)



## Kopieën sorteren met de ADF (alleen zwart-wit)



U kunt meerdere kopieën sorteren. De pagina's worden als volgt gestapeld: 1 2 3, 1 2 3, 1 2 3, enzovoort.

- 1 Controleer of de kopieermodus  is ingeschakeld.
- 2 Het document laden.
- 3 Gebruik de kiestoetsen om het aantal kopieën in te voeren (maximaal 99).
- 4 Druk op **Kopie Opties** en ▲ of ▼ om *Stapel/Sorteer* te selecteren. Druk op **OK**.
- 5 Druk op ▲ of ▼ om *Sorteren* te selecteren. Druk op **OK**.
- 6 Druk op **Mono Start**.

## Helderheid, contrast en kleur instellen

### Helderheid

Doe het volgende om de helderheidsinstelling tijdelijk te wijzigen:

- 1 Controleer of de kopieermodus  is ingeschakeld.
- 2 Het document laden.
- 3 Gebruik de kiestoetsen om het aantal kopieën in te voeren (maximaal 99).
- 4 Druk op **Kopie Opties** en ▲ of ▼ om *Helderheid* te selecteren. Druk op **OK**.  

- 5 Druk op ▲ of ▼ om de kopie lichter of donkerder te maken. Druk op **OK**.
- 6 Druk op **Mono Start** of **Kleur Start**.

Doe het volgende om de standaardinstelling te wijzigen:

- 1 Druk op **Menu**, **3**, **2**.
- 2 Druk op ▲ of ▼ om de kopie lichter of donkerder te maken.  
Druk op **OK**.
- 3 Druk op **Stop/Eindigen**.

### Contrast

Wijzig het contrast om het beeld er scherper en levendiger te laten uitzien.

Doe het volgende om de standaardinstelling te wijzigen:

- 1 Druk op **Menu**, **3**, **3**.
- 2 Druk op ▲ of ▼ om het contrast te wijzigen.  
Druk op **OK**.
- 3 Druk op **Stop/Eindigen**.

### Kleur verzadiging

De kleurverzadiging kan alleen worden gewijzigd via de standaardinstelling.

- 1 Druk op **Menu**, **3**, **4**.
- 2 Druk op ▲ of ▼ om 1 .Rood, 2 .Groen of 3 .Blauw te selecteren.  
Druk op **OK**.
- 3 Druk op ▲ of ▼ om de kleurverzadiging te wijzigen.  
Druk op **OK**.
- 4 Voer een van de volgende handelingen uit:
  - Ga terug naar ② om de volgende kleur te selecteren.
  - Druk op **Stop/Eindigen**.

## Papieropties

### Type papier

Als u op speciaal papier kopieert, selecteert u het type papier dat u gebruikt om de beste afdrukkwaliteit te verkrijgen.

- 1 Controleer of de kopieermodus  is ingeschakeld.
- 2 Het document laden.
- 3 Gebruik de kiestoetsen om het aantal kopieën in te voeren (maximaal 99).
- 4 Druk op **Kopie Opties** en ▲ of ▼ om **Papiersoort** te selecteren.  
Druk op **OK**.
- 5 Druk op ▲ of ▼ om het type papier te selecteren dat u gebruikt (Normaal Papier, Inkjetpapier, Brother Fotopap., Ander fotopapier of Transparanten).  
Druk op **OK**.
- 6 Druk op **Mono Start** of **Kleur Start**.



### Opmerking

Zie *Type papier* op pagina 17 als u de standaardinstelling van het type papier wilt wijzigen.

## Papierformaat

U moet de instelling voor het papierformaat wijzigen indien u op een ander formaat dan A4 kopieert. U kunt kopiëren op papierformaat Letter, A4, A5 of Photo Card 10 (B) × 15 (H) cm.

- 1 Controleer of de kopieermodus  is ingeschakeld.
- 2 Het document laden.
- 3 Gebruik de kiestoetsen om het aantal kopieën in te voeren (maximaal 99).
- 4 Druk op **Kopie Opties** en ▲ of ▼ om **Papierformaat** te selecteren.  
Druk op **OK**.
- 5 Druk op ▲ of ▼ om het papierformaat te selecteren dat u gebruikt: *Letter*, *Legal*, *A4*, *A5* of *10 (B) × 15 (H) cm*.  
Druk op **OK**.
- 6 Druk op **Mono Start** of **Kleur Start**.



### Opmerking

Zie *Papierformaat* op pagina 17 als u de standaardinstelling van het type papier wilt wijzigen.







# Software

---

Softwarefuncties

62

# 13

## Softwarefuncties

De cd-rom bevat een softwarehandleiding waarin de functies worden beschreven die beschikbaar zijn bij aansluiting op een computer (bijvoorbeeld afdrukken en scannen). Deze handleidingen bevatten handige koppelingen waarmee u rechtstreeks naar een bepaalde sectie kunt gaan.

De volgende onderwerpen worden behandeld:

- Afdrukken
- Scannen
- ControlCenter3 (voor Windows®)
- ControlCenter2 (voor Macintosh®)
- Remote Setup
- Faxen vanaf uw computer

### De HTML-gebruikershandleiding gebruiken

Hieronder vindt u een korte uitleg over het gebruik van de HTML-gebruikershandleiding.

(Voor Windows®)



#### Opmerking

Zie *Documentatie weergeven* op pagina 2 als u de software niet hebt geïnstalleerd.

1 Wijs in het **Start**-menu, naar Programma's, **Brother, MFC-3360C** en klik vervolgens op **Gebruikershandleiding**.

2 Klik in het hoofdmenu op **SOFTWAREHANDLEIDING**.

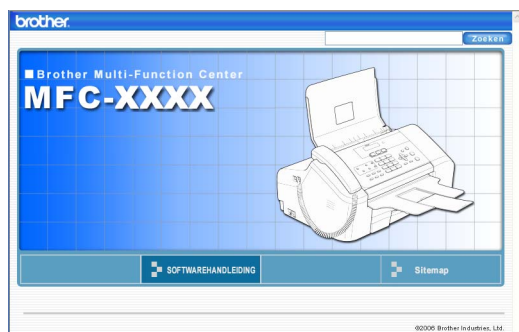

3 Klik in de lijst links van het venster op het onderwerp waarover u meer wilt weten.



(Voor Macintosh®)

- 1 Controleer of uw Macintosh® is ingeschakeld. Plaats de cd-rom van Brother in het cd-romstation.
- 2 Dubbelklik op het **Documentation**.
- 3 Dubbelklik op de map van uw taal en vervolgens op de bovenste pagina van het HTML-bestand.
- 4 Klik op **SOFTWAREHANDLEIDING** in het hoofdmenu en klik vervolgens in de lijst links van het venster op het onderwerp waarover u meer wilt weten.





## Bijlagen

---

<b>Veiligheid en wettelijke bepalingen</b>	64
<b>Problemen oplossen en routineonderhoud</b>	72
<b>Menu en functies</b>	92
<b>Specificaties</b>	101
<b>Verklarende woordenlijst</b>	110

# A

## Veiligheid en wettelijke bepalingen

### Een geschikte plaats kiezen

Zet de machine op een vlakke, stabiele ondergrond die niet trilt en schokt, zoals een bureau. Plaats de machine in de buurt van een telefoonaansluiting en een standaard geaard stopcontact. Kies een locatie waar de temperatuur tussen de 10° en 35° C blijft.

#### ! VOORZICHTIG

- Zet de machine niet op een plaats waar veel mensen heen en weer lopen.
- Plaats de machine niet op een tapijt.
- Plaats de machine NIET in de buurt van verwarmingstoestellen, radiatoren, airconditioners, koelkasten, medische apparatuur, chemicaliën of water.
- Zorg dat de machine NIET wordt blootgesteld aan direct zonlicht, overmatige warmte, vocht of stof.
- Sluit de machine NIET aan op een stopcontact dat is voorzien van een wandschakelaar of een automatische tijdschakeling.
- Bij een stroomonderbreking kunnen de gegevens in het geheugen van de machine verloren gaan.
- Sluit de machine NIET aan op een stopcontact dat op dezelfde stroomkring zit als grote apparaten of andere apparatuur die de stroomtoevoer kan verstoren.
- Vermijd bronnen die storingen kunnen veroorzaken, zoals draadloze telefoonsystemen of luidsprekers.

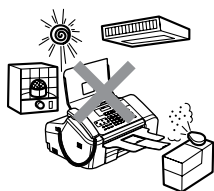

## Veilig gebruik van de machine

Bewaar deze voorschriften zodat u ze later kunt naslaan. Raadpleeg ze altijd voordat u probeert enig onderhoud te verrichten.



### WAARSCHUWING



Binnen in de machine bevinden zich elektroden waar hoge spanning op staat. Controleer voordat u de binnenkant van de machine reinigt of u de telefoonlijn eerst hebt ontkoppeld en daarna het voedingssnoer uit het stopcontact hebt verwijderd. Zo voorkomt u dat u een elektrische schok krijgt.

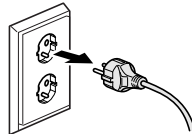

Pak de stekker **NOOIT** met natte handen vast. U kunt dan mogelijk een elektrische schok krijgen.

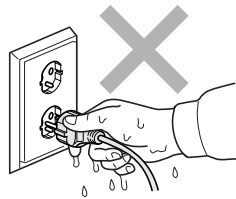

Trek **NIET** aan het midden van het netsnoer. U kunt dan mogelijk een elektrische schok krijgen.



Plaats uw handen NIET op de rand van de machine onder de klep van het bedieningspaneel en raak de documentinvoerrollen niet aan. Hierdoor kan letsel ontstaan.

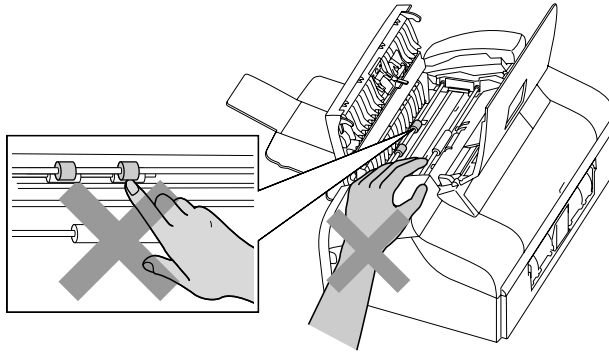

Plaats uw handen NIET op de rand van de papierlade onder het deksel van de uitvoerlade. Hierdoor kan letsel ontstaan.

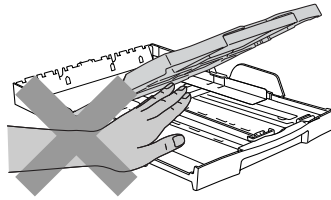

Raak de papierinvoerrol NIET aan. Hierdoor kan letsel ontstaan.

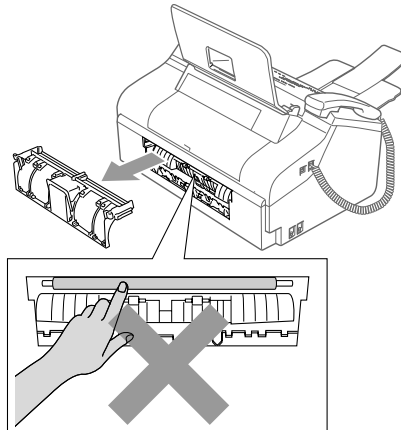



Raak het grijze gedeelte in de afbeelding NIET aan. Hierdoor kan letsel ontstaan.

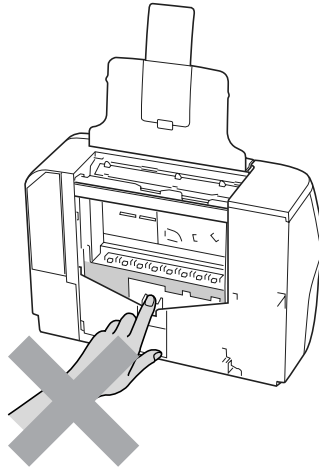

Wanneer u de machine verplaatst, moet u deze aan de onderkant optillen door een hand aan iedere kant van het toestel te plaatsen, zoals weergegeven in de illustratie.

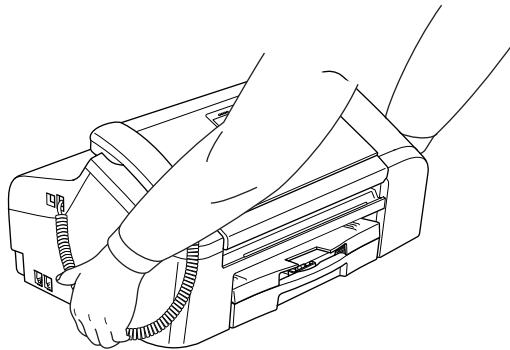

---

Verwijder onmiddellijk de stekker uit het stopcontact als de machine heet wordt, een vreemde lucht verspreidt, of als er rook uitkomt. Neem contact op met uw Brother-leverancier.

---

Verwijder onmiddellijk de stekker uit het stopcontact als er een metalen voorwerp, water of andere vloeistof in de machine terechtkomt. Neem contact op met uw Brother-leverancier.

---

## WAARSCHUWING

- Ga bij het installeren of wijzigen van telefoonlijnen voorzichtig te werk. Raak niet-geïsoleerde telefoondraden of aansluitingen nooit aan, tenzij de telefoonlijn bij het wandcontact is afgesloten. Installeer telefoonbedrading nooit tijdens onweer. Installeer een telefoonwandstekker nooit op een vochtige plaats.
- Installeer dit product in de nabijheid van een goed bereikbaar stopcontact. In geval van nood moet u het netsnoer uit het stopcontact trekken om het apparaat volledig uit te schakelen.
- Controleer altijd of de stekker volledig in het stopcontact zit.

## WAARSCHUWING

### **BELANGRIJKE VEILIGHEIDSVOORSCHRIFTEN**

Volg bij het gebruik van telefoonapparatuur belangrijke waarschuwingen op om het risico van brand, een stroomstoot of lichamelijk letsel te verkleinen, zoals:

- 1 Gebruik dit product NIET in de buurt van water, bijvoorbeeld bij een badkuip, wasbak, aanrecht of wasmachine, in een natte kelder of in de buurt van een zwembad.
- 2 Gebruik dit product niet tijdens onweer. Bliksem kan elektrische schokken veroorzaken.
- 3 Gebruik dit product NIET in de buurt van een gaslek als u dit gaslek wilt melden.

## **Belangrijke veiligheidsinstructies**

- 1 Lees alle instructies door.
- 2 Bewaar ze, zodat u ze later nog kunt naslaan.
- 3 Volg alle waarschuwingen en instructies die op het apparaat worden aangegeven.
- 4 Haal de stekker van dit product uit het stopcontact alvorens u de binnenkant gaat reinigen. Gebruik geen vloeibare reinigingsmiddelen of spuitbussen. Gebruik een vochtige doek om het apparaat schoon te maken.
- 5 Gebruik het apparaat niet in de buurt van water.
- 6 Zet het apparaat niet op een onstabiel oppervlak, stelling of tafel. Het apparaat kan dan namelijk vallen, waardoor het ernstig kan worden beschadigd.
- 7 In de behuizing en de achter- en onderkant bevinden zich gleuven en openingen voor de ventilatie. Om zeker te zijn van betrouwbare werking van het apparaat en om het te beschermen tegen oververhitting, mogen deze openingen beslist nooit afgesloten of afgedekt worden. Deze openingen mogen ook nooit afgedekt worden door het apparaat op een bed, een bank, een kleed of op een soortgelijk oppervlak te zetten. Zet het apparaat nooit in de buurt van of boven een radiator of verwarming. Het apparaat mag nooit in een kast worden ingebouwd, tenzij er voldoende ventilatie aanwezig is.
- 8 Dit apparaat moet worden aangesloten op een spanningsbron zoals op het etiket staat aangegeven. Als u niet zeker weet welke soort stroom geleverd wordt, neem dan contact op met de leverancier of het plaatselijke elektriciteitsbedrijf.
- 9 Gebruik alleen het netsnoer dat bij de machine wordt geleverd.



- 10 Dit apparaat is voorzien van een 3-draads geaard snoer en een geaarde stekker. Deze stekker past alleen in een geaard stopcontact. Dit is een veiligheidsmaatregel. Kan de stekker niet in uw stopcontact worden gebruikt, raadpleeg dan een elektricien en vraag hem uw oude stopcontact te vervangen. Het is absoluut noodzakelijk dat een geaarde stekker en een geaard stopcontact worden gebruikt.
- 11 Plaats nooit iets op het netsnoer. Zet het apparaat niet op een plaats waar mensen over de snoeren kunnen lopen.
- 12 Zorg dat de opening voor ontvangen faxberichten van de machine nooit wordt geblokkeerd. Plaats nooit een voorwerp in het pad van inkomende faxberichten.
- 13 Wacht totdat de machine de pagina's heeft uitgeworpen voordat u ze eruit pakt.
- 14 Trek de stekker van dit product uit het stopcontact en neem contact op met een bevoegde servicemonteur wanneer het volgende zich voordoet:
- Het netsnoer is defect of gerafeld.
  - Er is vloeistof in het apparaat gemorst.
  - Het apparaat is blootgesteld aan regen of water.
  - Wanneer het apparaat niet normaal functioneert, ondanks het naleven van de bedieningsinstructies, past u alleen de instellingen aan die in de bedieningshandleiding worden aangegeven. Onjuist aanpassen van andere instellingen kan schade veroorzaken en vereist vaak uitvoerige reparaties door een vakbekwaam monteur.
  - Het apparaat is gevallen of de behuizing is beschadigd.
  - Als het apparaat duidelijk anders gaat presteren, waarbij reparatie nodig blijkt.
- 15 Om uw apparaat te beveiligen tegen stroompieken en -schommelingen adviseren wij het gebruik van een overstroombeveiliging.
- 16 Neem het volgende in acht om het risico van brand, een stroomstoot of lichamelijk letsel te verkleinen:
- Gebruik het apparaat niet in de nabijheid van apparaten die gebruikmaken van water, in de buurt van een zwembad of in een vochtige kelder.
  - Gebruik deze machine niet tijdens onweer (er bestaat een kleine kans op een elektrische schok) of in de buurt van een gaslek als u dit gaslek wilt melden.

## **BELANGRIJK - Voor uw veiligheid**

---

Voor een veilige werking moet de meegeleverde geaarde stekker in een normaal geaard stopcontact worden gestoken dat via het huishoudelijk net geaard is.

Het feit dat dit apparaat naar tevredenheid werkt, betekent niet per se dat de voeding is geaard en dat de installatie volkomen veilig is. Het is in uw eigen belang dat u in geval van twijfel over de aarding een bevoegd elektricien raadpleegt.

### **Waarschuwing - Deze machine moet geaard zijn**

De kleuren van de draden in het netsnoer hebben de volgende betekenis:

- **Groen en geel: aarde**
- **Blauw: neutraal**
- **Bruin: spanning**

Neem in geval van twijfel contact op met een bevoegd elektricien.

## EU-richtlijn 2002/96/EG en EN50419

---



### Alleen voor de Europese Gemeenschap

Dit apparaat is gemarkeerd met het bovenstaande recycle symbool. Het betekent dat u het apparaat, aan het eind van zijn levensduur, apart moet aanleveren bij een daarvoor bestemd verzamelpunt en niet bij het gewone huishoudelijke afval mag plaatsen. Dit zal het leefmilieu voor ons allemaal ten goede komen. (Alleen voor de Europese Gemeenschap)

### Wettelijke beperkingen met betrekking tot kopiëren

---

Het reproduceren van bepaalde items of documenten met frauduleuze bedoelingen wordt beschouwd als een misdrijf. Dit memorandum is meer bedoeld als richtlijn dan als een volledige opsomming.

We raden u aan de betreffende instanties in uw eigen land te raadplegen als u twijfels hebt over bepaalde zaken of documenten.

Hieronder staan een aantal voorbeelden van documenten die niet gekopieerd mogen worden:

- Geld
- Obligaties of andere schuldbewijzen
- Depositobewijzen
- Strijdmacht- of dienstpapieren
- Paspoorten
- Postzegels (al dan niet afgestempeld)
- Immigratiepapieren
- Bijstandsdocumenten
- Cheques of wissels getrokken door overheidsinstanties
- Identificatiedocumenten, badges of insignes
- Rijbewijzen en eigendomspapieren voor motorvoertuigen

Werk dat auteursrechtelijk is beschermd, mag niet worden gekopieerd. Delen van werk dat auteursrechtelijk is beschermd mogen echter wel voor 'eigen gebruik' worden gekopieerd. Meer kopieën zou ongepast gebruik kunnen betekenen.

Kunstwerken moeten worden beschouwd als werk dat auteursrechtelijk is beschermd.

Rijbewijzen en eigendomspapieren voor motorvoertuigen mogen niet worden gekopieerd in bepaalde rechtsgebieden.

## Handelsmerken

---

Het Brother-logo is een wettig gedeponeed handelsmerk van Brother Industries, Ltd.

Brother is een wettig gedeponeed handelsmerk van Brother Industries, Ltd.

Multi-Function Link is een wettig gedeponeed handelsmerk van Brother International Corporation.

© 2006 Brother Industries, Ltd. Alle rechten voorbehouden.

Windows en Microsoft zijn wettig gedeponeede handelsmerken van Microsoft in de VS en andere landen.

Macintosh en TrueType zijn wettig gedeponeede handelsmerken van Apple Computer, Inc.

PaperPort is een wettig gedeponeed handelsmerk van ScanSoft, Inc.

Presto! PageManager is een wettig gedeponeed handelsmerk van NewSoft Technology Corporation.

Elk bedrijf waarvan software in deze handleiding wordt vermeld, heeft een softwarelicentieovereenkomst die specifiek bedoeld is voor de betreffende programma's.

**Alle andere merknamen en productnamen die in deze gebruikershandleiding en de softwarehandleiding worden gebruikt, zijn wettig gedeponeede handelsmerken van de betreffende bedrijven.**

# B

# Problemen oplossen en routineonderhoud

## Problemen oplossen

Raadpleeg de onderstaande tabel als u problemen ondervindt met de machine en volg de instructies.

De meeste problemen kunt u gemakkelijk zelf oplossen. Indien u hulp nodig hebt, kunt u terecht bij het Brother Solutions Center voor de meest recente veelgestelde vragen en tips voor het oplossen van problemen. Ga naar <http://solutions.brother.com>.

## Als u problemen met de machine hebt

### Afdrukken

Probleem	Suggesties
Geen afdruk	Controleer of de interfacekabel goed is aangesloten tussen de machine en de computer. (Zie de <i>Installatiehandleiding</i> .)
	Controleer of de stekker van de machine in het stopcontact zit en de machine niet in de energiebesparende stand staat.
	Een of meer inktpatronen zijn leeg. (Zie <i>De inktcartridges vervangen</i> op pagina 83.)
	Controleer of het LCD-scherm een foutmelding weergeeft. (Zie <i>Foutmeldingen</i> op pagina 77.)
	Controleer of de juiste printerdriver is geïnstalleerd en geselecteerd.
	Controleer of de machine on line is. Klik op <b>Start</b> en vervolgens op <b>Printers en faxapparaten</b> . Klik met de rechtermuisknop en kies 'Brother MFC-XXXX' (waarbij XXXX voor uw modelnaam staat), en controleer of 'Printer offline gebruiken' is uitgeschakeld.
Slechte afdrukkwaliteit	Controleer de afdrukkwaliteit. (Zie <i>De afdrukkwaliteit controleren</i> op pagina 88.)
	Controleer of de instelling voor de papiersoort in het printerstuurprogramma of in het menu van de machine overeenkomt met het soort papier dat u gebruikt. (Zie <i>Afdrukken</i> voor Windows® of <i>Afdrukken en faxen</i> voor Macintosh® in de softwarehandleiding op de cd-rom en <i>Type papier</i> op pagina 17.)
	Controleer of de uiterste gebruiksdatum van uw inktpatronen niet is verstreken. De inkt kan opdrogen door de volgende oorzaken: <ul style="list-style-type: none"> <li>■ De uiterste gebruiksdatum die op de verpakking staat vermeld, is verstreken. (Inktpatronen zijn in de originele verpakking maximaal twee jaar houdbaar.)</li> <li>■ De inktpatroon bevindt zich al meer dan zes maanden in de machine.</li> <li>■ De inktpatroon is vóór gebruik mogelijk niet goed opgeslagen geweest.</li> </ul>
	Gebruik het aanbevolen type papier. (Zie <i>Toegestane papiersoorten en andere afdrukmaterialen</i> op pagina 7.)
	De aanbevolen omgevingstemperatuur voor de machine ligt tussen 20° C en 33° C.
Witte horizontale lijnen in tekst of grafische afbeeldingen.	Reinig de printkoppen. (Zie <i>De printkop reinigen</i> op pagina 87.)
	Gebruik het aanbevolen type papier. (Zie <i>Toegestane papiersoorten en andere afdrukmaterialen</i> op pagina 7.)
De machine print blanco pagina's.	Reinig de printkoppen. (Zie <i>De printkop reinigen</i> op pagina 87.)
Teksten en regels staan over elkaar heen.	De uitlijning controleren. (Zie <i>De uitlijning controleren</i> op pagina 89.)

## Afdrukken (Vervolg)

Probleem	Suggesties
Afgedrukte tekst of afbeeldingen staan scheef.	Zorg ervoor dat het papier correct is geplaatst in de papierlade en dat de papiergeleiders aan de zijkant en de achterkant goed staan afgesteld. (Zie <i>Papier en ander afdruk materiaal laden</i> op pagina 11.) Controleer of de onderste klep ter verwijdering van vastgelopen papier goed is bevestigd.
Er zit een vlek in het midden aan de bovenkant van de afgedrukte pagina.	Controleer of het papier dat u gebruikt niet te dik is en niet krult. (Zie <i>Toegestane papiersoorten en andere afdrukmaterialen</i> op pagina 7.)
Op de afdruk staan vlekken of het lijkt of de inkt vlekt.	Zorg dat u het juiste type papier gebruikt. (Zie <i>Toegestane papiersoorten en andere afdrukmaterialen</i> op pagina 7.) Raak het papier pas aan als de inkt droog is.
Er staan vlekken op de achterkant of onder aan de pagina.	Controleer of er geen inkt op de drukplaat zit. (Zie <i>De geleiderol van de machine reinigen</i> op pagina 86.) Wees er zeker van dat u de papiersteunklep gebruikt. (Zie <i>Papier en ander afdruk materiaal laden</i> op pagina 11.)
De machine drukt dichte lijnen af op de pagina.	Controleer of <b>Omgekeerde volgorde</b> juist is ingesteld op het tabblad <b>Normaal</b> van het printerstuurprogramma.
De afdrukken zijn gekreukeld.	Klik op het tabblad <b>Normaal</b> van het printerstuurprogramma op <b>Instellingen</b> en schakel <b>Bi-Directioneel Printen</b> uit.
Kan '2 op 1' of '4 op 1'-afdrukken niet uitvoeren.	Controleer of de instellingen voor het papierformaat in de toepassing en het printerstuurprogramma hetzelfde zijn.
Het afdrukken verloopt te traag.	Wijzig de instelling van het printerstuurprogramma. De hoogste resolutie heeft meer tijd nodig voor het verwerken, verzenden en afdrukken van de gegevens. Probeer de andere kwaliteitsinstellingen op het tabblad <b>Normaal</b> van het printerstuurprogramma. Klik ook op het tabblad <b>Instellingen</b> en schakel <b>Kleur verbetering</b> uit. Schakel de functie Zonder marges uit. Printen zonder marges is langzamer dan normaal printen. (Zie <i>Afdrukken voor Windows®</i> of <i>Afdrukken en faxen voor Macintosh®</i> in de softwarehandleiding op de cd-rom.)
Machine voert meerdere pagina's in.	Zorg dat het papier op de juiste wijze in de papierlade is geplaatst. (Zie <i>Papier en ander afdruk materiaal laden</i> op pagina 11.) Controleer of er nooit meer dan twee papiersoorten tegelijk in de papierlade zijn geplaatst.
De afgedrukte pagina's zijn niet juist afgelegd.	Wees er zeker van dat u de papiersteunklep gebruikt. (Zie <i>Papier en ander afdruk materiaal laden</i> op pagina 11.)
Bedrukte pagina's worden met meerdere vellen tegelijk ingevoerd en veroorzaken een papierstoring.	Sluit het deksel van de uitvoerlade en schuif de lade naar buiten, duw de papierlade vervolgens stevig terug in de machine. Houd de papierlade vast terwijl u de papiersteun uittrekt en op zijn plaats klikt en vouw de papiersteunklep uit. (Zie <i>de illustraties in Papier en ander afdruk materiaal laden</i> op pagina 12.)
Machine kan niet afdrukken wanneer Paint Brush wordt gebruikt.	Probeer het beeldscherm in te stellen op '256 kleuren'.
Machine kan niet afdrukken wanneer Adobe Illustrator wordt gebruikt.	Gebruik een lagere resolutie. (Zie <i>Afdrukken voor Windows®</i> of <i>Afdrukken en faxen voor Macintosh®</i> in de softwarehandleiding op de cd-rom.)
De machine kan niet de volledige pagina's van een document afdrukken. Het bericht <i>Geheugen vol</i> wordt weergegeven.	Verminder de afdrukresolutie. (Zie <i>Afdrukken voor Windows®</i> of <i>Afdrukken en faxen voor Macintosh®</i> in de softwarehandleiding op de cd-rom.) Verminder de complexiteit van het document en probeer het opnieuw. Verlaag de grafische kwaliteit of verminder het aantal lettertypen in uw toepassing.

## Ontvangen faxen afdrucken

Probleem	Suggesties
Tekst staat te dicht op elkaar en witte strepen op de pagina of de boven- en onderkant van zinnen ontbreekt.	Mogelijk was de verbinding niet goed door statische ruis of storing op de lijn. Vraag de afzender de fax nogmaals te verzenden.
Verticale zwarte lijnen bij ontvangst.	De scanner van de verzender kan verontreinigd zijn. Vraag de verzender om een kopie te maken om te zien of het probleem bij de verzendende machine ligt. Probeer een fax van een andere faxmachine te ontvangen.
Ontvangen kleurenfaxen worden alleen in zwart-wit afgedrukt.	Vervang de kleureninktpatronen die leeg of bijna leeg zijn en vraag de andere partij de kleurenfax opnieuw te sturen. (Zie <i>De inktcartridges vervangen</i> op pagina 83.)
De linker- en rechtermarges zijn weggevallen of er is een hele pagina op twee pagina's afgedrukt.	Schakel automatische verkleining in. (Zie <i>Een verkleinde afdruk van een inkomende fax maken</i> op pagina 31.)

## Telefoonlijn of verbindingen

Probleem	Suggesties
Het apparaat kan geen nummer kiezen. (Geen kiestoon)	Controleer of de stekker van de machine in het stopcontact zit en of de machine is ingeschakeld.
	Controleer alle aangesloten snoeren.
	Instelling voor Toon/Puls wijzigen. (Zie de <i>Installatiehandleiding</i> .)
	Neem de hoorn van het externe toestel van de haak (of van de machine als deze een hoorn heeft) en kies vervolgens het nummer om handmatig een fax te verzenden. Wacht tot u de faxontvangsttonen hoort en druk dan op <b>Mono Start</b> of <b>Kleur Start</b> .
De machine neemt niet op wanneer deze wordt gebeld.	Controleer of de machine in de juiste ontvangststand staat. (Zie <i>Ontvangstmodi</i> op pagina 28.) Controleer of u een kiestoon hoort. Bel indien mogelijk uw eigen machine om te zien wat er gebeurt. Neemt uw faxmachine nog niet op, controleer dan de aansluiting van het telefoonsnoer. Als de bel niet overgaat wanneer u uw machine belt, vraag dan uw telecommunicatiebedrijf om de lijn te controleren.

## Faxen ontvangen

Probleem	Suggesties
Kan geen fax ontvangen	Controleer alle aangesloten snoeren.
	Controleer of de machine in de juiste ontvangststand staat. (Zie <i>Ontvangstmodi</i> op pagina 28.)
	Als u uw machine aansluit op PBX, PABX, ADSL of ISDN, moet u de menu-instelling van Type telefoonlijn wijzigen in uw telefoontype. (Zie <i>Het type telefoonlijn instellen</i> op pagina 35.)

## Faxen verzenden

Probleem	Suggesties
Kan geen fax verzenden	Controleer alle aangesloten snoeren.
	Controleer of de toets Fax  brandt. (Zie <i>Faxmodus instellen</i> op pagina 22.)
	Vraag de andere partij te controleren of de ontvangende machine over papier beschikt.
	Druk het Verzendrapport af en controleer of er storingen worden gemeld. (Zie <i>Rapporten</i> op pagina 48.)
	Controleer of het deksel van het bedieningspaneel volledig is gesloten.
In het verzendrapport wordt 'Result:NG' of 'Result:ERROR' aangegeven.	Er is waarschijnlijk een tijdelijke storing of ruis op de lijn. Probeer het faxbericht nogmaals te verzenden. Als u een fax via PC FAX verzendt en op het verzendrapport 'Result:NG' wordt aangegeven, is er waarschijnlijk niet voldoende geheugen beschikbaar in de machine. Als het probleem nu nog niet is verholpen, belt u dan het telecommunicatiebedrijf en vraag of ze uw telefoonlijn willen controleren.
	Als u vaak verzendfouten met mogelijke storing op de telefoonlijn hebt, kunt u de menu-instelling Compatibel op <i>Minimaal</i> zetten. (Zie <i>Storing op de telefoonlijn</i> op pagina 82.)
	Als u uw machine aansluit op PBX, PABX, ADSL of ISDN, moet u de menu-instelling van Type telefoonlijn wijzigen in uw telefoontype. (Zie <i>Het type telefoonlijn instellen</i> op pagina 35.)
Slechte verzendkwaliteit.	Wijzig de resolutie in <i>Fijn</i> of <i>Super Fijn</i> . Maak een kopie om te controleren of de scanner van de machine goed werkt. Reinig de scanner als de kopieerkwaliteit niet goed is. (Zie <i>De scanner reinigen</i> op pagina 86.)
Verticale zwarte lijnen bij het verzenden.	Als de kopie die u hebt gemaakt hetzelfde probleem vertoont, moet u de scanner reinigen. (Zie <i>De scanner reinigen</i> op pagina 86.)

## Inkomende gesprekken afhandelen

Probleem	Suggesties
De machine registreert een spraakverbinding als faxtonen.	Als de functie Fax Waarnemen is ingeschakeld, is de machine gevoeliger voor geluiden. De machine heeft misschien per ongeluk stemmen of muziek op de lijn geïnterpreteerd als faxtonen en reageert dan met faxontvangsttonen. Deactiveer de machine door op <b>Stop/Eindigen</b> te drukken. Vermijd dit probleem door de functie Fax Waarnemen uit te schakelen. (Zie <i>Fax waarnemen</i> op pagina 31.)
Een faxoproep naar de machine overzetten.	Als u de telefoon bij de machine hebt opgenomen, drukt u op <b>Mono Start</b> en hangt u onmiddellijk op. Als u een faxoproep beantwoordt vanaf een extern of tweede toestel, moet u de faxontvangstcode intoetsen (standaardinstelling is *51). Hang op zodra de machine opneemt.
Speciale telefoonfuncties op een enkele telefoonlijn.	Als u Wisselgesprekken, Wisselgesprekken/Nummerweergave, een alarmsysteem of andere speciale functies op een enkele telefoonlijn met uw machine gebruikt, kan dit problemen opleveren bij het versturen of ontvangen van faxen.  <b>Bijvoorbeeld:</b> als u een abonnement op Wisselgesprekken of een andere speciale voorziening hebt en een signaal van een van deze voorzieningen op de lijn binnenkomt terwijl de machine bezig is met het verzenden of ontvangen van een fax, kan dit signaal de fax tijdelijk onderbreken of verstoren. Brother's functie voor foutencorrectie kan helpen om dit probleem te corrigeren. Deze situatie heeft betrekking op telefoonsystemen in het algemeen en komt veel voor bij apparaten die informatie verzenden en ontvangen over een lijn waarop ook speciale functies worden gebruikt. Als het voor uw bedrijf van essentieel belang is dat dergelijke onderbrekingen worden voorkomen, is het raadzaam een afzonderlijke lijn zonder speciale functies te gebruiken.

## Problemen met de menu-instellingen

Probleem	Suggesties
De machine geeft een piepsignaal bij het openen van het ontvangstmenu.	Als de toets Fax  niet brandt, drukt u op deze toets om de faxmodus in te schakelen. Het ontvangstmenu is alleen beschikbaar wanneer de machine zich in de faxmodus bevindt.

## Problemen met kopiëren

Probleem	Suggesties
Kan geen kopie maken	Controleer of de toets Kopie  brandt. (Zie <i>Kopieermodus instellen</i> op pagina 54.)
	Controleer of het deksel van het bedieningspaneel volledig is gesloten.
Verticale strepen op de kopieën	Reinig de scanner als u verticale strepen op de kopieën ziet. (Zie <i>De scanner reinigen</i> op pagina 86.)

## Problemen met scannen

Probleem	Suggesties
Kan niet scannen	Controleer of het deksel van het bedieningspaneel volledig is gesloten.
Tijdens het scannen treden er TWAIN/WIA-fouten op.	Zorg dat het TWAIN/WIA-stuurprogramma van Brother als primaire bron is geselecteerd. Klik in PaperPort® SE met OCR op <b>Bestand, Scannen</b> en selecteer de Brother TWAIN/WIA-driver.

## Problemen met software

Probleem	Suggesties
Kan software niet installeren of afdrukken	Voer het programma <b>Repair MFL-Pro Suite</b> op de cd-rom uit. Dit programma repareert en herinstalleert de software.
'Apparaat bezet'	Controleer of er op het LCD-scherm van de machine een foutmelding staat.



## Foutmeldingen

Zoals bij alle geavanceerde kantoorproducten kunnen er zich storingen voordoen. In dat geval identificeert de machine de fout en wordt er een foutmelding getoond. De onderstaande lijst geeft een overzicht van de meest voorkomende foutmeldingen.

De meeste fouten kunt u zelf oplossen. Indien u hulp nodig hebt, kunt u terecht bij het Brother Solutions Center voor de meest recente veelgestelde vragen en tips voor het oplossen van problemen.

Ga naar <http://solutions.brother.com>.

Foutmelding	Oorzaak	Wat te doen
Afdrukken Onm. XX Scannen Onm. XX	De machine heeft een mechanisch probleem. <b>—OF—</b> er bevindt zich een voorwerp dat er niet hoort, zoals een paperclip of afgescheurd papier, in de machine.	Open de bovenste klep ter verwijdering van vastgelopen papier en verwijder het voorwerp uit de machine.  Indien de foutmelding niet verdwijnt, raapleeg dan eerst <i>Uw faxen of het faxjournaal overbrengen</i> op pagina 79 voordat u de machine ontkoppelt, zodat u geen belangrijke berichten kwijtraakt. Haal daarna de stekker van de machine enkele minuten uit het stopcontact en steek deze er vervolgens weer in.
Afgebroken	De andere persoon of de faxmachine van de andere persoon heeft het gesprek beëindigd.	Probeer opnieuw te verzenden of te ontvangen.
XX bijna op	Een of meer inktpatronen zijn bijna leeg. Als er een kleurenfax binnenkomt, zal de machine de verzendende machine tijdens de aansluitbevestiging vragen om de fax in zwart-wit te versturen. Als de verzendende machine de kleurenfax kan converteren, wordt hij als een zwart-witfax in het geheugen opgeslagen.	Bestel een nieuwe inktpatroon.
Communicatiefout	Er is een communicatiefout opgetreden vanwege een slechte verbinding.	Verzend het faxbericht nogmaals of sluit de machine op een andere telefoonlijn aan. Als het probleem nu nog niet is verholpen, belt u het telecommunicatiebedrijf en vraagt u of ze uw telefoonlijn willen controleren.
Deksel open Sluit alle deksels	De bovenste klep ter verwijdering van vastgelopen papier is niet volledig gesloten. Het deksel van de inktcartridges is niet goed gesloten.	Open de bovenste klep ter verwijdering van vastgelopen papier en sluit deze vervolgens opnieuw.  Klik het deksel van de inktcartridges stevig dicht.
Formaat nazien	U gebruikt een verkeerd papierformaat.	Plaats papier van het juiste formaat (Letter, Legal of A4) en druk vervolgens op <b>Mono Start</b> of <b>Kleur Start</b> .
Geen antw/Bezet	Het gebelde nummer antwoordt niet of is bezet.	Controleer het nummer en probeer het opnieuw.
Geen Beller ID	U hebt geen abonnement op de nummerweergavevoorziening van uw telecommunicatiebedrijf.	Neem contact op met uw telecommunicatiebedrijf als u gebruik wilt maken van de nummerweergavefunctie. (Zie <i>Nummerweergave</i> op pagina 34.)
Geen Cartridge	Een van de inktpatronen is niet goed geïnstalleerd.	Verwijder de inktpatroon en plaats deze opnieuw op de juiste wijze. (Zie <i>De inktcartridges vervangen</i> op pagina 83.)

Foutmelding	Oorzaak	Wat te doen
Geheugen vol	Het geheugen van de machine is vol.	<p><b>Fax bezig met verzenden of kopiëren</b></p> <ul style="list-style-type: none"> <li>■ Druk op <b>Stop/Eindigen</b>, wacht tot de andere processen zijn afgewerkt en probeer het daarna opnieuw.</li> <li>■ Wis de gegevens in het geheugen. U kunt de functie Fax opslaan uitschakelen om meer geheugen beschikbaar te maken.</li> <li>■ Druk de faxen die in het geheugen staan, af.</li> </ul> <p><b>Bezig met afdrukken</b></p> <p>Verminder de afdrukresolutie. (Zie voor meer informatie <i>Afdrukken</i> voor Windows® of <i>Afdrukken en faxen</i> voor Macintosh® in de softwarehandleiding op de cd-rom.)</p>
Init. Onmog. XX	<p>De machine heeft een mechanisch probleem.</p> <p>—OF—</p> <p>er bevindt zich een voorwerp dat er niet hoort, zoals een paperclip of afgescheurd papier, in de machine.</p>	Open de bovenste klep ter verwijdering van vastgelopen papier en verwijder het voorwerp uit de machine. Indien de foutmelding niet verdwijnt, raappleeg dan eerst <i>Uw faxen of het faxjournaal overbrengen</i> op pagina 79 voordat u de machine ontkoppelt, zodat u geen belangrijke berichten kwijtraakt. Haal daarna de stekker van de machine enkele minuten uit het stopcontact en steek deze er vervolgens weer in.
XX inkt op	Een of meer inktpatronen zijn leeg. De machine stopt alle afdrubbewerkingen. Zolang er geheugen beschikbaar is, worden zwart-witfaxen in het geheugen opgeslagen. Als er een kleurenfax binnenkomt, zal de machine de verzendende machine tijdens de aansluitbevestiging vragen om de fax in zwart-wit te versturen. Als de verzendende machine de kleurenfax kan converteren, wordt deze als een zwart-witfax in het geheugen opgeslagen.	Vervang de inktpatronen. (Zie <i>De inktcartridges vervangen</i> op pagina 83.)
Meer gegevens	Er bevinden zich nog afdrubgegevens in het geheugen van de machine.	Hervat het afdrukken vanaf de computer.
	Er bevinden zich nog afdrubgegevens in het geheugen van de machine. De USB-kabel was losgekoppeld terwijl de computer gegevens naar de machine stuurde.	Druk op <b>Stop/Eindigen</b> . De taak wordt geannuleerd en uit het geheugen verwijderd. Geef opnieuw een afdrubopdracht.
Niet toegewezen	U hebt geprobeerd een snelkiesnummer te gebruiken dat niet is opgeslagen.	Stel het snelkiesnummer in. (Zie <i>Snelkiesnummers opslaan</i> op pagina 41.)
Pap. vastgelopen	Het papier is vastgelopen in de machine.	Open de bovenste en onderste klep ter verwijdering van vastgelopen papier (aan de achterzijde van de machine) en verwijder het vastgelopen papier. (Zie <i>Papier vastgelopen in de machine</i> op pagina 80.)

Foutmelding	Oorzaak	Wat te doen
Papier nazien	Het papier is op of niet juist in de papierlade geplaatst.	Voer een van de volgende handelingen uit: <ul style="list-style-type: none"> <li>■ Plaats papier in de lege lade en druk op <b>MonoStart</b> of <b>KleurStart</b>.</li> <li>■ Verwijder het papier en plaats het opnieuw in de lade. Druk vervolgens op <b>Mono Start</b> of <b>Kleur Start</b>.</li> </ul>
	Het papier is vastgelopen in de machine.	Zie <i>Papier vastgelopen in de machine</i> op pagina 80.
Temperatuur hoog	De printkoppen zijn te warm.	Laat de machine afkoelen.
Temperatuur laag	De printkoppen zijn te koud.	Laat de machine opwarmen.
Vastgelopen doc.	Het document is niet goed ingevoerd of het document dat via de ADF is gescand, was te lang.	Zie <i>De ADF gebruiken</i> op pagina 6. Zie <i>Document vast</i> op pagina 80.
	Het deksel van het bedieningspaneel staat open.	Sluit het deksel van het bedieningspaneel en druk op <b>Stop/Eindigen</b> .
Wijzig. Onm. XX Reinig. Onm. XX	De machine heeft een mechanisch probleem. <b>—OF—</b> er bevindt zich een voorwerp dat er niet hoort, zoals een paperclip of afgescheurd papier, in de machine.	Open de bovenste klep ter verwijdering van vastgelopen papier en verwijder het voorwerp uit de machine. Indien de foutmelding niet verdwijnt, raadpleeg dan eerst <i>Uw faxen of het faxjournaal overbrengen</i> op pagina 79 voordat u de machine ontkoppelt, zodat u geen belangrijke berichten kwijtraakt. Haal daarna de stekker van de machine enkele minuten uit het stopcontact en steek deze er vervolgens weer in.

## Uw faxen of het faxjournaal overbrengen

Als op het LCD-scherm:

- Wijzig. Onm. XX
- Reinig. Onm. XX
- Init. Onmog. XX
- Afdrukken Onm XX
- Scannen Onm. XX

wordt weergegeven, raden we u aan uw faxen naar een andere faxmachine of uw pc over te brengen. (Zie *Faxberichten overbrengen naar een andere machine* op pagina 79.)

U kunt ook het faxjournaal overbrengen om te controleren of er nog faxen zijn die u moet overbrengen. (Zie *Het faxjournaal overbrengen naar een andere faxmachine* op pagina 80.)



### Opmerking

Als zich een foutbericht op het LCD-scherm bevindt nadat de faxen zijn doorgezonden, haalt u de stekker van de machine enkele minuten uit het stopcontact.

## Faxberichten overbrengen naar een andere machine

Als u nog geen stationsnummer hebt ingesteld, kunt u de faxoverbrengingsstand niet gebruiken.

- 1 Druk op **Stop/Eindigen** om de fout tijdelijk te verwijderen.
- 2 Druk op **Menu, 9, 0, 1**.
- 3 Voer een van de volgende handelingen uit:
  - Als op het LCD-scherm *Geen dataopslag wordt weergegeven*, bevinden zich geen faxberichten meer in het geheugen. Druk op **Stop/Eindigen**.
  - Als op het LCD-scherm *Geef faxnummer wordt weergegeven*, voert u het faxnummer in waarnaar de faxen moeten worden verzonden.
- 4 Druk op **Mono Start**.

## Het faxjournaal overbrengen naar een andere faxmachine

Als u nog geen stationsnummer hebt ingesteld, kunt u de faxoverbrengingsstand niet gebruiken.

- 1 Druk op **Menu 9, 0, 2**.
- 2 Voer het faxnummer in waarnaar het faxjournaal moet worden verzonden.
- 3 Druk op **Mono Start**.

## Document vast

Documenten kunnen vastlopen als ze niet goed zijn ingevoerd of te lang zijn. Ga als volgt te werk om een vastgelopen document te verwijderen.

### Het document is vastgelopen aan de voorzijde van de machine

- 1 Verwijder al het papier uit de (1) ADF die niet is vastgelopen.
- 2 Trek het vastgelopen papier in de richting van de voorzijde uit de machine.

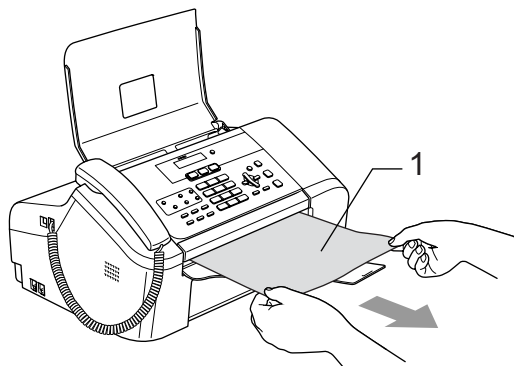

- 3 Druk op **Stop/Eindigen**.

### het document is vastgelopen in het deksel van het bedieningspaneel

- 1 Verwijder al het papier uit de ADF die niet is vastgelopen.

- 2 Open het deksel van het bedieningspaneel.
- 3 Trek het vastgelopen papier uit het deksel.

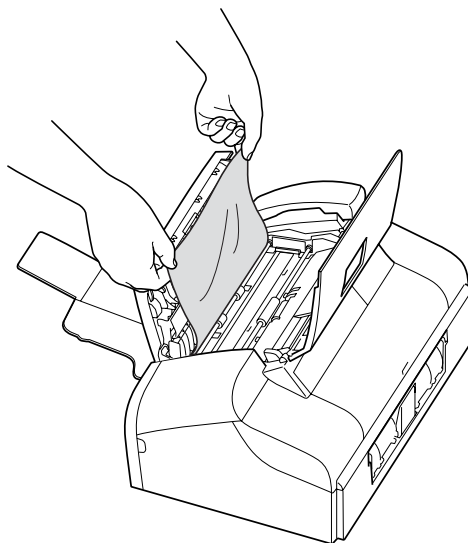

- 4 Sluit het deksel van het bedieningspaneel.
- 5 Druk op **Stop/Eindigen**.

## Papier vastgelopen in de machine

Verwijder het vastgelopen papier uit de plaats waar het in de machine is vastgelopen. Open en sluit de bovenste klep ter verwijdering van vastgelopen papier om de fout te verwijderen.

- 1 Trek de papierlade (1) uit de machine.

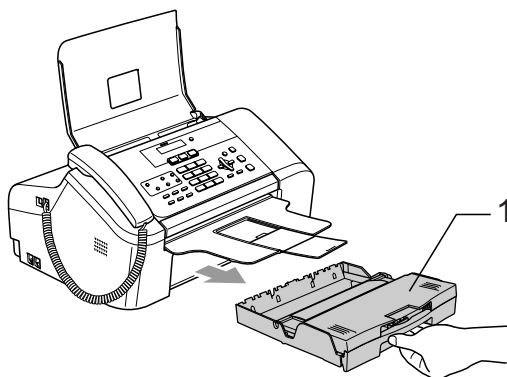

- 2 Trek het vastgelopen papier (1) uit de machine.

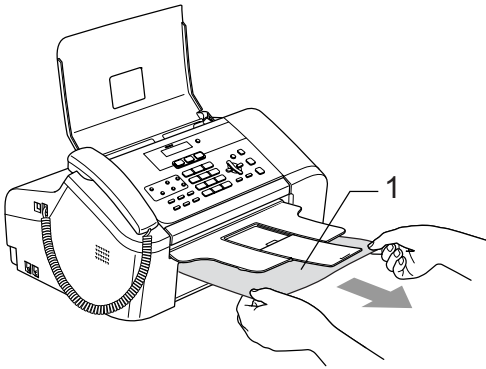

- Als u het vastgelopen papier niet via de voorzijde kunt verwijderen of als het foutbericht niet verdwijnt nadat u het vastgelopen papier hebt verwijderd, gaat u door naar de volgende stap.

- 3 Verwijder de onderste klep ter verwijdering van vastgelopen papier (1) aan de achterzijde van de machine. Trek het vastgelopen papier uit de machine.

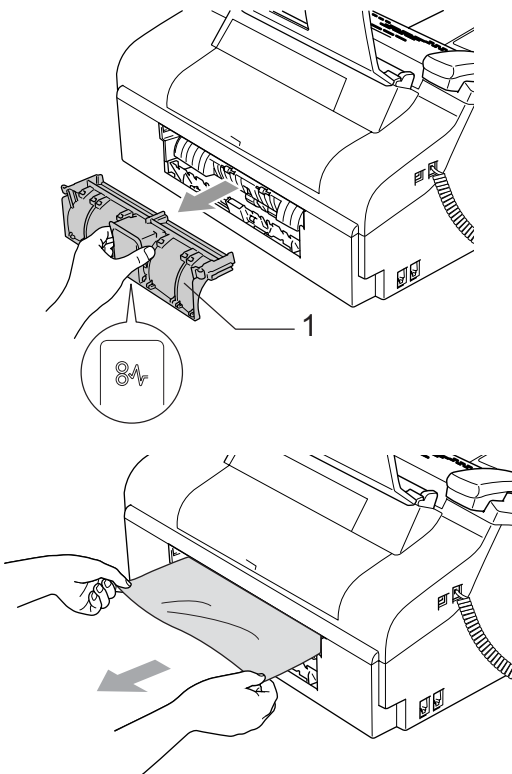

- 4 Plaats de onderste klep ter verwijdering van vastgelopen papier weer terug. Controleer of de klep goed is bevestigd.

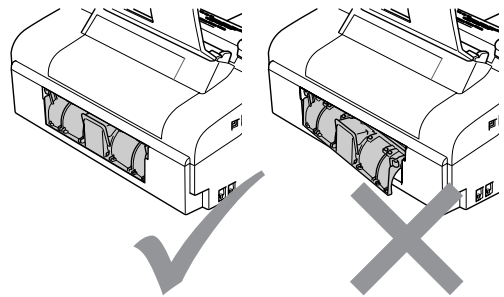

- 5 Open de bovenste klep ter verwijdering van vastgelopen papier (1). Controleer of er geen papier is achtergebleven in de hoeken van de machine.

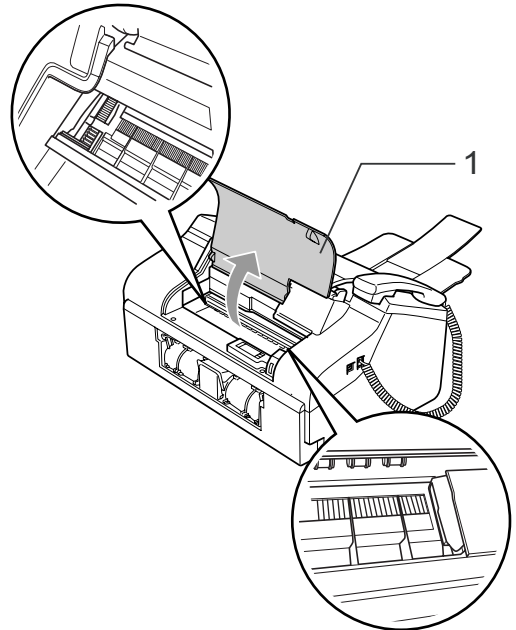

**Opmerking**

Als het papier onder de printkop is vastgelopen, trekt u de stekker van de machine uit het stopcontact en verplaatst u vervolgens de printkop om het papier te verwijderen.

- 6 Sluit de bovenste klep ter verwijdering van vastgelopen papier.

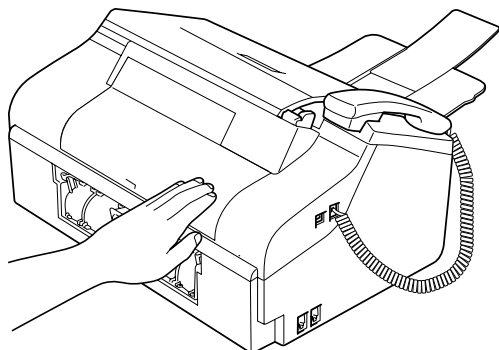

- 7 Duw de papierlade stevig terug in de machine. Houd de papierlade vast terwijl u de papiersteun uittrekt en op zijn plaats klikt en vouw de papiersteunklep uit. (Zie de illustraties in *Papier en ander afdrukmateriaal laden* op pagina 11.)

## Kiestoondetectie instellen

Als u automatisch een fax verzendt, wacht de machine standaard een bepaalde tijd alvorens het faxnummer te kiezen. Als u de kiestoond instelt op *Detectie* begint de machine het nummer te kiezen zodra een kiestoond wordt gedetecteerd. Deze instelling levert u een kleine tijdsbesparing op als u faxen naar een groot aantal verschillende nummers wilt verzenden. Als u deze instelling hebt gewijzigd en de machine problemen heeft met het kiezen van nummers, dient u terug te gaan naar de standaard *GEEN detectie* instelling.

- 1 Druk op **Menu, 0, 5**.
- 2 Druk op **▲** of **▼** om *Detectie* of *GEEN detectie* te selecteren. Druk op **OK**.
- 3 Druk op **Stop/Eindigen**.

## Storing op de telefoonlijn

Als u problemen met het verzenden of ontvangen van een fax hebt door mogelijke storing op de telefoonlijn, raden wij u aan de optie *Egalisatie bij Compatibel* aan te passen om de modemsnelheid voor faxbewerkingen te verlagen.

- 1 Druk op **Menu, 2, 0, 2**.
- 2 Druk op **▲** of **▼** om *Normaal*, *Minimaal* (of *Hoog*) te selecteren.
  - *Minimaal* verlaagt de modemsnelheid naar 9,600 bps. Tenzij ruis op uw telefoonlijn een vaak voorkomend probleem is, kunt u er de voorkeur aan geven het alleen te gebruiken wanneer nodig.
  - *Normaal* stelt de modemsnelheid in op 14,400 bps.
  - *Hoog* stelt de modemsnelheid in op 33,600 bps. (Standaard)

Druk op **OK**.

- 3 Druk op **Stop/Eindigen**.



### Opmerking

Wanneer u de compatibiliteit in *Minimaal* wijzigt, is de functie voor foutencorrectie alleen beschikbaar voor het verzenden van kleurenfaxen.

# Routineonderhoud

## De inktcartridges vervangen

Uw machine is voorzien van een inktstippenteller. De inktstippenteller controleert automatisch het inktniveau in elk van de 4 cartridges. Als de machine ontdekt dat een inktcartridge bijna leeg is, zal de machine u waarschuwen door middel van een melding op het LCD-scherm.

Het LCD-scherm informeert u welke inktcartridge bijna leeg is of vervangen moet worden. Volg de aanwijzingen op het LCD-scherm om de inktcartridges in de juiste volgorde te vervangen.

Ook al informeert de machine u dat er een inktcartridge leeg is, zal er nog een kleine hoeveelheid inkt in de inktcartridge aanwezig zijn. Het is noodzakelijk dat er inkt in de inktcartridge aanwezig blijft om te voorkomen dat de lucht de printkopset uitdroogt en beschadigt.

- 1 Open het deksel van de inktcartridges. Als één of meer inktcartridges leeg zijn (bijvoorbeeld zwart), wordt op het LCD-scherm *Zwarte inkt op en Inkt vervangen weergegeven*.
- 2 Duw de vergrendeling naar beneden en verwijder de inktcartridge voor de kleur die op het LCD-scherm wordt getoond.

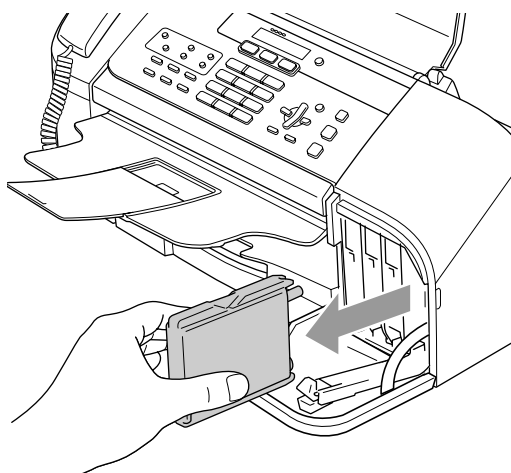
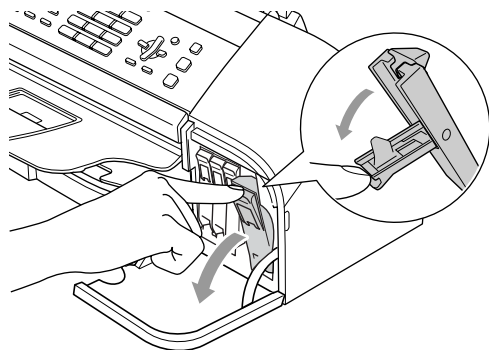

- 3 Open de zak met de nieuwe inktpatroon voor de kleur die op het LCD-scherm wordt aangegeven en haal de inktcartridge uit de zak.
- 4 Verwijder het gele beschermkapje (1).

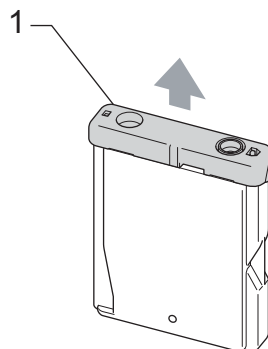

### Onjuiste configuratie

Raak het grijze gedeelte in de afbeelding NIET aan.

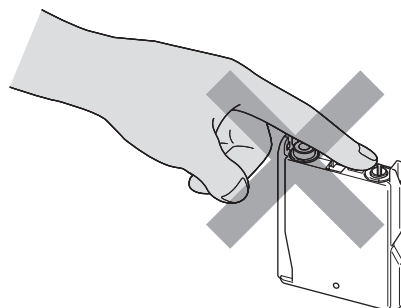

## **Opmerking**

Als het gele beschermkapje loskomt terwijl u de zak opent, raakt de cartridge niet beschadigd.

- 5 Elke kleur heeft zijn eigen juiste positie. Plaats de inktcartridge in de richting van de pijl op het label in de machine.

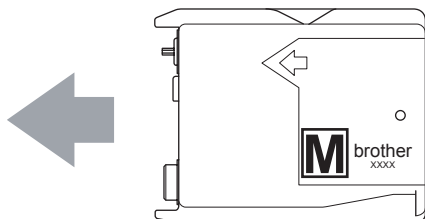

- 6 Duw de vergrendeling omhoog en klik deze op zijn plaats. Sluit vervolgens het deksel van de inktcartridge.

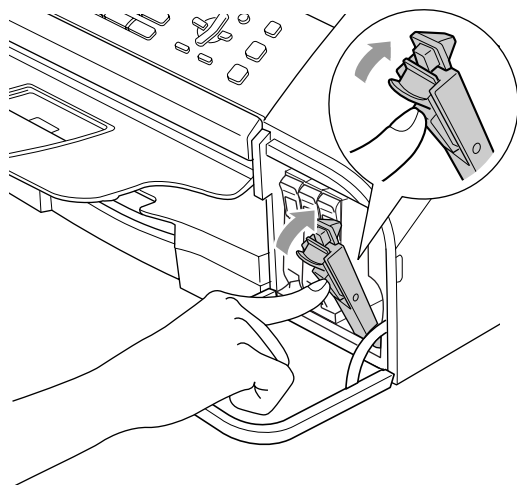

- 7 Als u een inktcartridge hebt vervangen, wordt u via het LCD-scherm mogelijk gevraagd te bevestigen dat dit een gloednieuwe cartridge is. (Bijvoorbeeld *Veranderd Zwart?*). Druk voor elke nieuwe cartridge die u hebt geïnstalleerd op **1** (Ja) om de inktstippenteller automatisch opnieuw in te stellen voor die kleur. Als de inktcartridge die u hebt geïnstalleerd niet nieuw is, moet u op **2** (Nee) drukken.  
Als u wacht tot **XX** bijna op of **XX** inkt op op het LCD-scherm worden weergegeven, stelt de machine de inktstippenteller automatisch opnieuw in.

## **Opmerking**

Als Geen Cartridge op het LCD-scherm wordt weergegeven nadat u de inktcartridges hebt geïnstalleerd, zijn de cartridges correct geïnstalleerd.

## **WAARSCHUWING**

Mocht u inkt in uw ogen krijgen, spoel ze dan onmiddellijk uit met water en raadpleeg een arts als u zich bezorgd maakt.

## **VOORZICHTIG**

Verwijder GEEN inktcartridges als deze niet vervangen hoeven te worden. Als u dit toch doet, kan dit de hoeveelheid inkt verminderen en weet de machine niet hoeveel inkt er nog in de patroon zit.

Raak de sleuven voor de cartridges NIET aan. Als u dat doet, kan de toner vlekken op uw huid achterlaten.

Als de toner vlekken op uw huid of kleding achterlaat, was deze dan onmiddellijk met zeep of een wasmiddel.

Als de kleuren gemengd zijn omdat u een tonercartridge in de verkeerde kleurpositie hebt geïnstalleerd, moet u nadat u de cartridge op de juiste plaats hebt geïnstalleerd de printkop diverse keren reinigen.

Zodra een inktcartridge geopend is, moet hij in de machine geïnstalleerd worden en binnen zes maanden na de installatie worden opgebruikt. Gebruik ongeopende inktpatronen vóór de uiterste gebruiksdatum die op de doos vermeld staat.

De inktcartridge NIET openmaken of ermee knoeien, want daardoor kan de cartridge inkt verliezen.



De multifunctionele machines van Brother zijn ontworpen om te werken met inkt van een bepaalde specificatie en leveren optimale prestaties indien gebruikt met originele inktpatronen van Brother. Brother kan deze optimale prestaties niet garanderen indien inkt of inktpatronen van andere specificaties worden gebruikt. Het gebruik van patronen anders dan originele patronen van Brother en van patronen die met inkt van andere merken zijn gevuld, wordt daarom afgeraden. Indien de printkop of een ander onderdeel van deze machine wordt beschadigd als gevolg van het gebruik van niet-compatibele producten, worden reparaties die nodig zijn als gevolg daarvan niet door de garantie gedekt.

## De buitenkant van de machine reinigen

### ! VOORZICHTIG

Gebruik neutrale reinigingsmiddelen. Schoonmaken met vloeistoffen die vervliegen, zoals verdunner of benzine, beschadigt de buitenkant van de machine.

Gebruik **GEEN** schoonmaakmiddelen die ammoniak bevatten.

Gebruik **GEEN** isopropylalcohol om het bedieningspaneel schoon te maken. Hierdoor kan het bedieningspaneel gaan barsten.

### Ga als volgt te werk om de buitenkant van de machine te reinigen:

- 1 Trek de papierlade (1) volledig uit de machine.

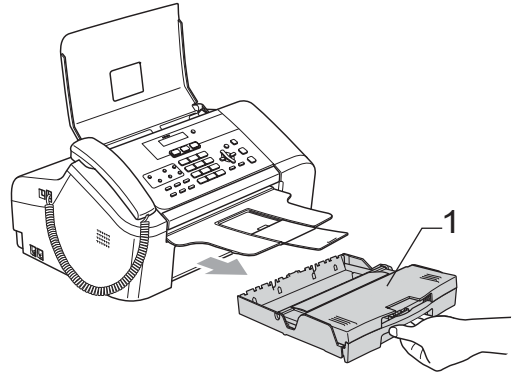

- 2 Reinig de buitenkant van de machine met een zachte doek om stof te verwijderen.

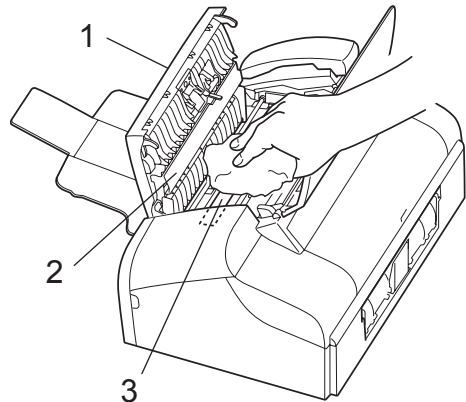

- 3 Verwijder alles wat in de papierlade is vastgelopen.

- 4 Til het deksel van de uitvoerlade op en stof de binnen- en buitenkant van de papierlade met een zachte doek af.

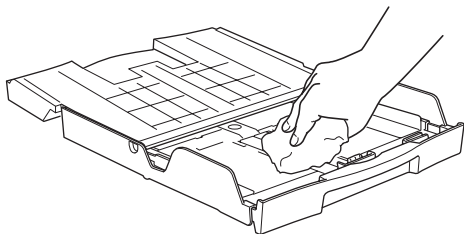

- 5 Sluit het deksel van de uitvoerlade en duw de papierlade stevig terug in de machine.

## De scanner reinigen

- 1 Haal de stekker van de machine uit het stopcontact en open het deksel van het bedieningspaneel (1). Reinig de witte balk (2) en de glazen strook (3) met behulp van een pluisvrije doek met isopropylalcohol.

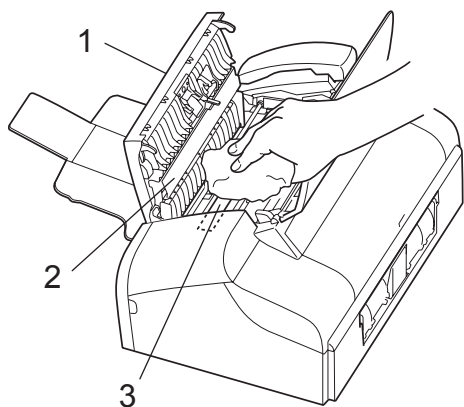

## De geleiderol van de machine reinigen

### ! WAARSCHUWING

Verwijder de stekker van de machine uit het stopcontact voordat u de geleiderol (1) reinigt.

- 1 Reinig de geleiderol (1) en het gebied eromheen door eventuele inktspatten te verwijderen met een zachte, droge, pluisvrije doek.

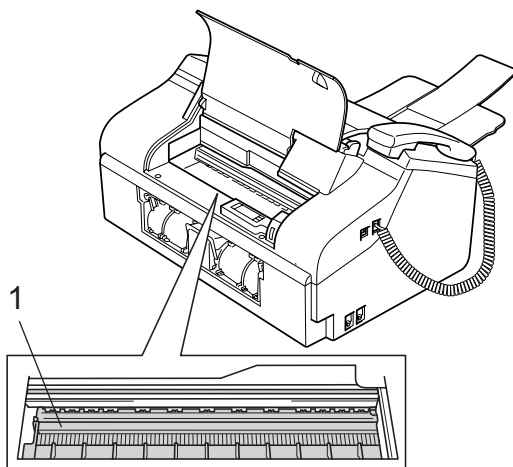

## De papierinvoerrol reinigen

- 1 Trek de papierlade volledig uit de machine.
- 2 Haal de stekker van de machine uit het stopcontact en verwijder de onderste klep ter verwijdering van vastgelopen papier (1).

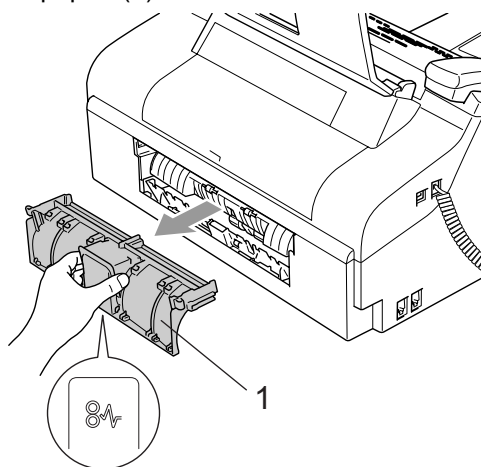

- 3 Reinig de papierinvoerrol (1) met behulp van een wattenstaafje met isopropylalcohol.

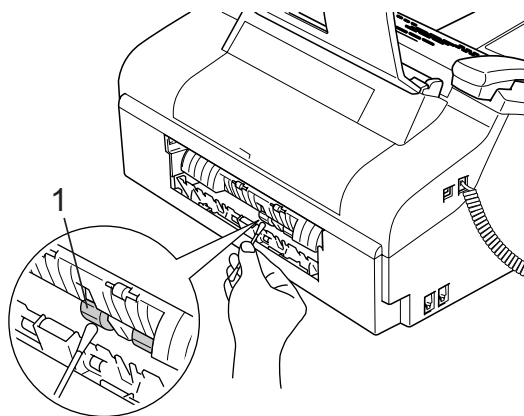

- 4 Plaats de onderste klep ter verwijdering van vastgelopen papier weer terug. Controleer of de klep goed is bevestigd.
- 5 Duw de papierlade stevig terug in de machine.
- 6 Steek het netsnoer weer in het stopcontact.

## De printkop reinigen

Om een goede afdrukkwaliteit te garanderen, zal de machine de printkop regelmatig reinigen. U kunt het reinigingsproces handmatig opstarten indien noodzakelijk.

Als er op de afgedrukte pagina's een horizontale streep door tekst of grafisch werk loopt, moet u de printkop en de inktpatronen reinigen. U kunt alleen zwart, 3 kleuren tegelijk (geel/cyaan/magenta) of alle vierkleuren tegelijk reinigen.

Bij het reinigen van de printkop wordt wat inkt verbruikt. Wanneer de kop te vaak wordt gereinigd, wordt er onnodig inkt verbruikt.

### ! VOORZICHTIG

Raak de printkoppen NIET aan. Als u een printkop aanraakt, kan hij beschadigd raken en kan de garantie vervallen.

- 1 Druk op **Inkt**.
- 2 Druk op ▲ of ▼ om **Reinigen** te selecteren. Druk op **OK**.
- 3 Druk op ▲ of ▼ om **Zwarte inkt, Kleur** of **Allemaal** te selecteren. Druk op **OK**. De machine begint de printkop te reinigen. Nadat het reinigen is voltooid, zal de machine automatisch weer overschakelen naar de stand **Stand-by**.

### Opmerking

Als u de printkop tenminste vijf keer hebt gereinigd en de afdruk niet is verbeterd, neemt u contact op met uw Brother-leverancier voor onderhoud.

## De afdrukkwaliteit controleren

Als er fletse of gestreepte kleuren en tekst verschijnen op uw uitvoer, kunnen enkele spuitmondjes verstopt zijn. U kunt dit controleren door de Testpagina Printkwaliteit te printen en naar het patroon van de spuitmondjes te kijken.

- 1 Druk op **Inkt**.
- 2 Druk op ▲ of ▼ om **Testafdruk** te selecteren. Druk op **OK**.
- 3 Druk op ▲ of ▼ om **Printkwaliteit** te selecteren. Druk op **OK**.
- 4 Druk op **Kleur Start**. De machine begint de testpagina af te drukken.
- 5 Controleer de kwaliteit van de vier kleurenblokken op de testpagina.

Kwaliteit OK?

1. Ja 2. Nee

- 6 Voer een van de volgende handelingen uit:
  - Als alle lijnen duidelijk en zichtbaar zijn, drukt u op **1** om **Ja**. Druk op **Stop/Eindigen**.
  - Als er zoals hieronder korte lijnen ontbreken, drukt u op **2** om **Nee** te selecteren.

OK

Niet OK

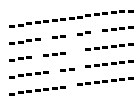

- 7 Op het LCD-scherm wordt u gevraagd of de afdrukkwaliteit voor zwart en drie kleuren in orde is.

Zwart OK?

1. Ja 2. Nee

Druk op **1** (Ja) of **2** (Nee).

- 8 Op het LCD-scherm wordt u gevraagd of u de printkop wilt reinigen.

Reinigen starten

1. Ja 2. Nee

Druk op **1** (Ja).  
De machine begint de printkop te reinigen.

- 9 Druk op **Kleur Start** wanneer het reinigen is voltooid.  
De machine zal nu de testpagina nogmaals afdrukken en vervolgens terugkeren naar **5**.

- 10 Druk op **Stop/Eindigen**.  
Als u deze procedure ten minste vijf keer hebt uitgevoerd en de afdrukkwaliteit nog steeds matig is, vervangt u de inktpatroon van de verstopte kleur. Nadat u de inktpatroon hebt vervangen, controleert u de afdrukkwaliteit. Als het probleem niet is verholpen, moet u de printkop vijfmaal reinigen en nogmaals een testpagina afdrukken. Ontbreekt er nu nog steeds inkt, neem dan contact op met uw Brother-leverancier voor onderhoud.

### ! VOORZICHTIG

Raak de printkoppen NIET aan. Als u een printkop aanraakt, kan hij beschadigd raken en kan de garantie vervallen.

### Opmerking



Als een spuitmondje van de printkop verstopt is, ziet het afgedrukte voorbeeld er als volgt uit.



Nadat het spuitmondje van de printkop gereinigd is, zijn de horizontale strepen verdwenen.

## De uitlijning controleren

Als de afgedrukte tekst vlekkerig is of afbeeldingen flets zijn na transport van de machine, moet u de uitlijning mogelijk aanpassen.

- 1 Druk op **Inkt**.
- 2 Druk op ▲ of ▼ om **Testafdruk** te selecteren.  
Druk op **OK**.
- 3 Druk op ▲ of ▼ om **Instel kantlijn** te selecteren.  
Druk op **OK**.
- 4 Druk op **Mono Start** of **Kleur Start**.  
De machine begint de uitlijningscontrolepagina af te drukken.

Kantlijn OK?

1.Ja 2.Nee

- 5 Controleer de testafdrukken voor 600 dpi en 1200 dpi om te zien of nummer 5 het best overeenkomt met nummer 0.
  - Als nummer 5 voor zowel 600 dpi als 1200 dpi het best overeenkomt met nummer 0, drukt u op **1 (Ja)** om de uitlijningscontrole te voltooien en verder te gaan met stap **8**.
  - Als een van de andere nummers beter overeenkomt voor 600 dpi of 1200 dpi, drukt u op **2 (Nee)** om dat nummer te selecteren.

- 6 Druk voor 600 dpi op het nummer (1-8) van de testafdruk die het best overeenkomt met het voorbeeld van nummer 0.

Pas 600dpi aan

Beste kiezen# 5

- 7 Druk voor 1200 dpi op het nummer (1-8) van de testafdruk die het best overeenkomt met het voorbeeld van nummer 0.

Pas 1200dpi aan

Beste kiezen# 5

- 8 Druk op **Stop/Eindigen**.

## Controleren hoeveel inkt er nog over is

U kunt controleren hoeveel inkt zich nog in de cartridge bevindt.

- 1 Druk op **Inkt**.
- 2 Druk op ▲ of ▼ om **Inktvolume** te selecteren.  
Druk op **OK**.  
Op het LCD-scherm wordt aangegeven hoeveel inkt er nog in de patroon zit.

Inktvolume

BK: -□□□■□□□+

- 3 Druk op ▲ of ▼ om de kleur te selecteren die u wilt controleren.

- 4 Druk op **Stop/Eindigen**.



### Opmerking

U kunt het inktniveau van de computer controleren. (Zie *Afdrukken* voor Windows® of *Afdrukken en faxen* voor Macintosh® in de softwarehandleiding op de cd-rom.)

# Gegevens van de machine

## Het serienummer controleren

Het serienummer van de machine wordt op het LCD-scherm weergegeven.

- 1 Druk op **Menu, 5, 1.**

1. Serienummer

- 2 Druk op **OK.**

XXXXXXXXXX

- 3 Druk op **Stop/Eindigen.**

# De machine inpakken en vervoeren

Als u de machine gaat transporteren, gebruik dan de oorspronkelijke verpakkingsmaterialen van de machine. Als u de machine niet goed inpakt, kan de garantie vervallen.

## ! VOORZICHTIG

Het is belangrijk dat u de machine de printkop laat 'parkeren' na een afdrukopdracht. Luister goed naar de machine voordat u het apparaat uitschakelt om te controleren of alle mechanische geluiden zijn gestopt. Indien u de machine dit parkeerproces niet laat voltooien, kan dit leiden tot afdrukproblemen en mogelijke schade aan de printkop.

- 1 Open het deksel van de inktcartridges.
- 2 Duw de vergrendelhendels naar beneden en verwijder alle inktcartridges.
- 3 Installeer de gele beschermingen, duw de vergrendelingen omhoog en klik deze vast, en sluit het deksel van de inktcartridges.

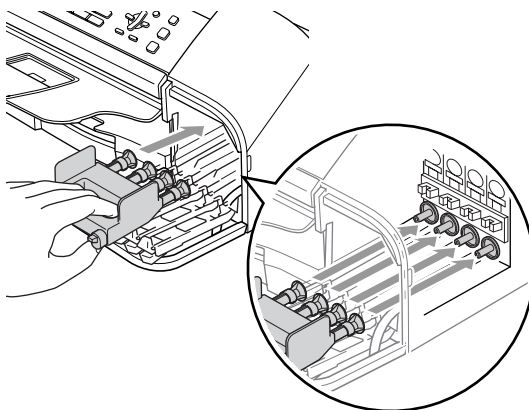

**! VOORZICHTIG**

Als u de gele beschermingen niet kunt vinden, mag u de tonercartridges NIET verwijderen als u de machine gaat vervoeren. Het is van essentieel belang dat tijdens het vervoeren van de machine de gele bescherming is geplaatst of dat de inktcartridge op zijn plaats zit. Als u de beschermingen niet kunt vinden en de machine zonder de tonercartridges vervoert, kan de machine worden beschadigd en de garantie vervallen.

- 4 Haal de stekker van de machine uit het telefoonwandcontact en verwijder het telefoonsnoer van de machine
- 5 Verwijder de stekker van de machine uit het stopcontact.
- 6 Koppel de interfacekabel los van de machine (indien aangesloten).
- 7 Als de machine is uitgerust met een hoorn, verwijdert u deze met het bijbehorende gekrulde snoer.
- 8 Verpak de machine in de zak en plaats deze in de originele doos met het originele verpakkingsmateriaal.

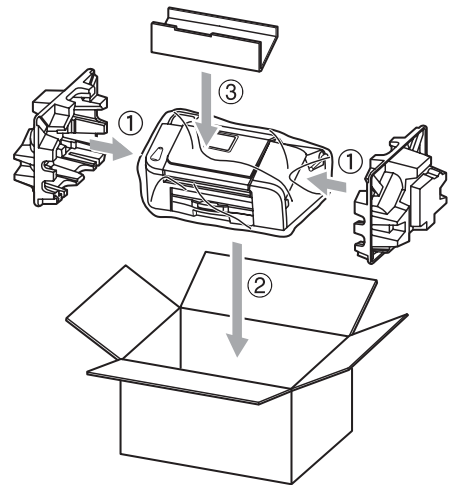
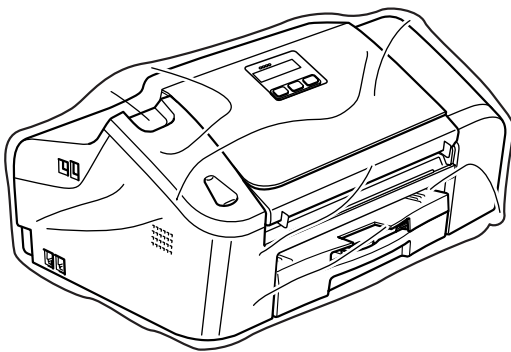

- 9 Verpak het gedrukte materiaal en de extra onderdelen in de originele doos, zoals hieronder getoond. Doe GEEN gebruikte inktpatronen in de doos.

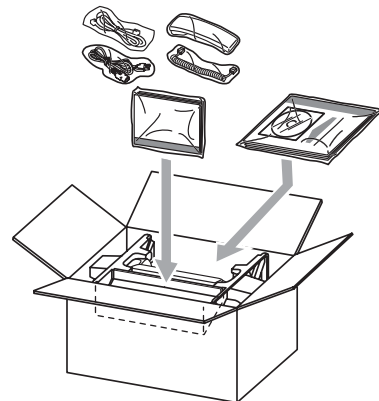

- 10 Sluit de doos en tape deze stevig dicht.

## Programmeren op het scherm

De machine is eenvoudig in het gebruik en kan met behulp van de menu-toetsen en het LCD-scherm worden geprogrammeerd. Dankzij het gebruiksvriendelijke programmeren kunt u alle menuselecties van de machine optimaal benutten.

Tijdens het programmeren van uw machine verschijnen op het LCD-scherm stap-voor-stapaanwijzingen die u door de programmeerprocedure leiden. U volgt gewoon de aanwijzingen op het LCD-scherm; ze helpen u de juiste menu-onderdelen en programmeeropties te selecteren.

## Menutabel

U kunt uw machine programmeren met behulp van de menutabel die op pagina 94 begint. Op deze pagina's vindt u een overzicht van de menuselecties en -opties.

Druk op **Menu** en vervolgens op de menunummers om uw machine te programmeren.

Ga bijvoorbeeld als volgt te werk om het volume van de waarschuwingston in te stellen op *Laag*.

- 1 Druk op **Menu**, **1**, **4**, **2**.
- 2 Druk op ▲ of ▼ om *Laag* te selecteren.
- 3 Druk op **OK**.

## Geheugenopslag

Zelfs als zich een stroomstoring voordoet, blijven uw menuinstellingen behouden omdat deze permanent in het geheugen worden opgeslagen. Tijdelijke instellingen (zoals het contrast, de internationale stand, enzovoort) gaan dan wel verloren. U zult waarschijnlijk de datum en de tijd opnieuw moeten instellen.



# Menu-toetsen

	
 Menu	Het menu openen
 OK	Naar het volgende menuniveau Optie accepteren
 Wis / terug	Terug naar het vorige menuniveau. Een verkeerd ingevoerde letter verwijderen bij het invoeren van tekst in de machine.
	Door huidige menuniveau bladeren.
	Terug naar het vorige menuniveau.
	Het menu verlaten.

Doe het volgende om de menumodus te openen:

- 1 Druk op **Menu**.
- 2 Kies een optie.
  - Druk op **1** om het menu Algemene instellingen te openen.
  - Druk op **2** om het faxmenu te openen.
  - Druk op **3** om het kopiemenue te openen.

⋮

- Druk op **0** om het menu Standaardinstellingen te openen.

U kunt sneller door elk menuniveau bladeren door op ▲ of ▼ te drukken voor de gewenste richting.

- 3 Druk op **OK** wanneer die optie op het LCD-scherm verschijnt. Op het LCD-scherm wordt vervolgens het volgende menuniveau weergegeven.
- 4 Druk op ▲ of ▼ om naar de volgende menuselectie te gaan.
- 5 Druk op **OK**. Wanneer u klaar bent met het instellen van een optie, wordt Geaccepteerd op het LCD-scherm weergegeven.

# Tabel met menuopties

De menutabel helpt u de menuselecties en -opties de programma's van de machine te begrijpen. De fabrieksinstellingen staan vetgedrukt met een asterisk.

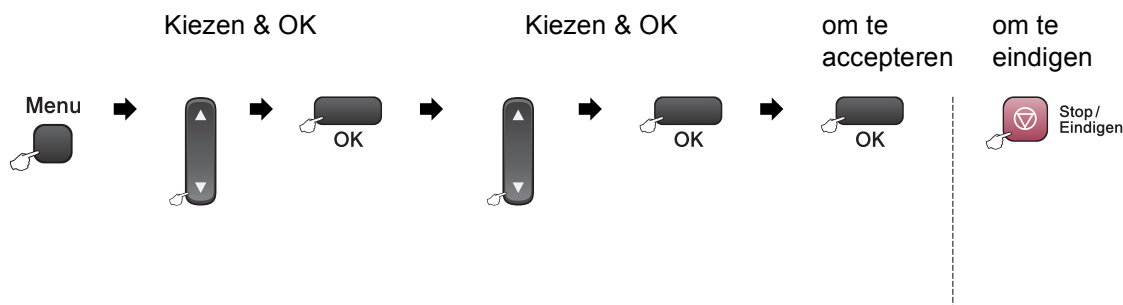

Hoofdmenu	Submenu	Menuopties	Opties	Omschrijvingen	Pagina	
1. Standaardinst.	1. Tijd klokstand	—	0 Sec. <b>30 Sec.*</b> 1 Min. 2 Min. 5 Min. Uit	Hiermee stelt u de tijd in waarna wordt teruggekeerd naar de faxstand.	17	
	2. Papiersoort	—	<b>Normaal Papier*</b> Inkjetpapier Brother Fotopap. Ander fotopapier Transparanten	Hiermee kunt u instellen welk type papier er in de papierlade wordt gebruikt.	17	
	3. Papierformaat	—	Letter Legal <b>A4*</b> A5 10x15cm	Hiermee kunt u instellen welk papierformaat er in de papierlade wordt gebruikt.	17	
	4. Volume	1. Belvolume	—	Uit Laag <b>Half*</b> Hoog	Hiermee stelt u het belvolume in.	17
		2. Waarsch. toon	—	Uit <b>Laag*</b> Half Hoog	Hiermee stelt u het volume van de waarschuwingston in.	18
		3. Luidspreker	—	Uit Laag <b>Half*</b> Hoog	Hiermee stelt u het volume van de luidspreker in.	18

Hoofdmenu	Submenu	Menuopties	Opties	Omschrijvingen	Pagina
1. Standaardinst. (Vervolg)	5. Aut. zomertijd	—	<b>Aan*</b> Uit	De zomertijd wordt automatisch ingesteld.	18
	6. P. Bewaar inst.	—	<b>Faxontv:Aan*</b> Faxontv:Uit	De toets <b>Spaarstand</b> is zo aangepast dat er in de energiebesparende stand geen faxen worden ontvangen.	16
	7. LCD Contrast	—	Licht <b>Donker*</b>	Hiermee stelt u het contrast van het LCD-scherm af.	18
2. Fax	1. Ontvangstmenu (Uitsluitend in faxmodus)	1. Bel Vertraging	00 01 <b>02*</b> 03 04 05 06	Hiermee wordt ingesteld hoe vaak de machine overgaat voordat er wordt beantwoord in de stand Alleen Fax of Fax/Telefoon.	30
		2. F/T Beltijd	20 Sec. <b>30 Sec.*</b> 40 Sec. 70 Sec.	Met deze functie bepaalt u hoe lang de telefoon in de Fax/Tel-modus met een dubbele bel overgaat zodat u weet dat het een normaal telefoontje is.	30
		3. Fax Waarnemen	<b>Aan*</b> Half Uit	Faxberichten worden ontvangen zonder op de toets <b>Start</b> te drukken.	31
		4. Code Op Afst.	<b>Aan*</b> (×51, #51) Uit	U kunt alle telefoontjes op een tweede of een extern toestel aannemen en deze codes gebruiken om de machine te activeren of te deactiveren. U kunt deze codes aanpassen aan uw persoonlijke wensen.	38
		5. Auto reductie	<b>Aan*</b> Uit	Als deze functie is ingeschakeld, wordt een inkomend faxbericht verkleind afgedrukt.	31
		6. Geheugen ontv.	<b>Aan*</b> Uit	Inkomende faxen worden automatisch in het geheugen opgeslagen als het papier op is.	31
		7. Ontvang Pollen	Stand. Beveilig Tijdklok	Met deze functie kunt u de machine een andere faxmachine laten bellen en daar een faxbericht opvragen (pollen).	49

Hoofdmenu	Submenu	Menuopties	Opties	Omschrijvingen	Pagina
2. Fax (Vervolg)	2. Verzendmenu (Uitsluitend in faxmodus)	1. Contrast	<b>Auto*</b> Licht Donker	Met deze functie kunt u de helderheid bijstellen van een faxbericht dat u gaat verzenden.	24
		2. Faxresolutie	<b>Standaard*</b> Fijn Super Fijn Foto	Hiermee wijzigt u de standaardresolutie voor uitgaande faxen.	24
		3. Tijdklok	—	Met deze functie kunt u in 24-uurformaat instellen hoe laat uitgestelde faxberichten moeten worden verzonden.	26
		4. Verzamelen	Aan <b>Uit*</b>	Met deze functie verzendt u alle uitgestelde faxen in één transmissie naar hetzelfde faxnummer.	26
		5. Direct Verzend	Alleen volg. fax <b>Uit*</b> Aan	Met deze functie kunt u faxberichten verzenden zonder het geheugen te gebruiken.	25
		6. Verzend Pollen	Stand. Beveilig	Hiermee kan het document op uw machine op een andere faxmachine worden opgehaald.	51
		7. Internationaal	Aan <b>Uit*</b>	Schakel deze optie in als u problemen hebt met het internationaal verzenden van faxen.	25
	3. Kiesgeheugen	1. Directkies	—	Hiermee worden ééntoetsnummers in het geheugen opgeslagen, zodat u deze eenvoudig met slechts een paar toetsen (en <b>Start</b> ) kunt kiezen.	41
		2. Snelkies	—	Hiermee worden snelkiesnummers in het geheugen opgeslagen, zodat u deze eenvoudig met slechts een paar toetsen (en <b>Start</b> ) kunt kiezen.	41
		3. Groep instell.	—	Hiermee stelt u een groepsnummer voor groepsverzenden in.	42

Hoofdmenu	Submenu	Menuopties	Opties	Omschrijvingen	Pagina	
2.Fax (Vervolg)	4.Kies rapport	1.Verzendrapp.	Aan Aan+Beeld Uit* Uit+Beeld	Hier stelt u in wanneer het verzendrapport en het faxjournaal worden afgedrukt.	47	
		2.Journaal tijd	Uit Na 50 faxen* Elke 6 uur Elke 12 uur Elke 24 uur Elke 2 dagen Elke 7 dagen		47	
	5.Afstandsopties	1.Drzenen/Opsln	Uit* Fax Doorzenden Fax Opslaan	Hiermee kunt u de machine instellen om faxberichten door te zenden of binnenkomende faxen in het geheugen op te slaan, zodat u ze op kunt opvragen wanneer u niet bij uw machine bent.	43	
		2.Afst.bediening	---*	U moet uw eigen code instellen voor het opvragen van uw faxberichten vanaf een andere locatie.	44	
		3.Print document	—	Met deze functie wordt een afdruk gemaakt van de in het geheugen opgeslagen faxberichten.	32	
	6.Rest. jobs	—	—	Hiermee kunt u controleren welke taken er in het geheugen zitten en geselecteerde taken annuleren.	26	
	0.Diversen	1.Verzendslot	—	—	Verhindert de meeste andere bewerkingen behalve het ontvangen van faxen.	19
		2.Compatibel	Hoog* Normaal Minimaal	—	Hiermee past u de egalisatie voor verzendproblemen aan.	82
		3.Beller ID	Toon telefoonnr* Print rapport	—	Hiermee kunt u een lijst weergeven of afdrukken van de laatste 30 nummers die in het geheugen zijn opgeslagen.	34

Hoofdmenu	Submenu	Menuopties	Opties	Omschrijvingen	Pagina
3.Kopie	1.Kwaliteit	—	Fijn Snel <b>Norm*</b>	Hiermee selecteert u de kopieerresolutie voor uw document.	55
	2.Helderheid	—	-□□□□■+ -□□□■□+ -□□■□□+* -□■□□□+ -■□□□□+	Hiermee past u de helderheid van kopieën aan.	57
	3.Contrast	—	-□□□□■+ -□□□■□+ -□□■□□+* -□■□□□+ -■□□□□+	Hiermee past u het contrast van kopieën aan.	58
	4.Kleuren aanp.	1.Rood	—	R: - □□□□■+ R: - □□□■□+ <b>R:</b> - □□■□□+* R: - □■□□□+ R: - ■□□□□+	Hiermee stelt u de hoeveelheid Rood in kopieën in.
2.Groen		—	G: - □□□□■+ G: - □□□■□+ <b>G:</b> - □□■□□+* G: - □■□□□+ G: - ■□□□□+	Hiermee stelt u de hoeveelheid Groen in kopieën in.	
3.Blauw		—	B: - □□□□■+ B: - □□□■□+ <b>B:</b> - □□■□□+* B: - □■□□□+ B: - ■□□□□+	Hiermee stelt u de hoeveelheid Blauw in kopieën in.	
4.Print lijsten	1.Verzendrapport	—	—	Hiermee drukt u een verzendrapport af van de laatste transmissie.	47
	2.Help	—	—	Hiermee drukt u de Helplijst af zodat u in één oogopslag kunt zien hoe u de machine kunt programmeren.	48
	3.Snel Kiezen	—	—	Een lijst van namen en nummers die zijn opgeslagen in het geheugen voor ééntoetsnummers en snelkiesnummers. De nummers staan in numerieke volgorde in de lijst.	48

Hoofdmenu	Submenu	Menuopties	Opties	Omschrijvingen	Pagina
4. Print lijsten (Vervolg)	4. Fax Journaal	—	—	In deze lijst staat informatie over de laatste ontvangen en verzonden faxen. (TX betekent verzenden.) (RX betekent ontvangen.)	48
	5. Gebruikersinst	—	—	Hiermee drukt u een lijst met de instellingen af.	48
5. Machine-info	1. Serienummer	—	—	Hiermee kunt u het serienummer van de machine controleren.	90
0. Stand. instel.	1. Ontvangstmodus	—	<b>Alleen Fax*</b> Fax/Telefoon Telefoon/Beantw. Handmatig	Kies de ontvangstmodus die het beste aan uw eisen voldoet.	28
	2. Datum/Tijd	—	—	De datum en de tijd komen op het LCD-scherm en op de faxberichten te staan.	Zie de Installatie- handleiding
	3. Stations-ID	—	Fax: Naam:	Voer de naam en het faxnummer in die op elke faxpagina moeten worden afgedrukt.	
	4. Toon/Puls	—	<b>Toon*</b> Puls	Hiermee selecteert u de kiesmodus.	
	5. Kiestoon	—	Detectie <b>GEEN detectie*</b>	Hiermee schakelt u kiestoondetectie in of uit.	82
	6. Tel lijn inst	—	<b>Normaal*</b> PBX ISDN	Selecteer het type telefoonlijn.	35

## Tekst invoeren

Bij het instellen van bepaalde menuopties, zoals het stationsnummer, moet tekst in de machine worden ingevoerd. Boven de meeste kiestoetsen staan drie of vier letters. Boven de toetsen **0**, **#** en **\*** staan geen letters omdat deze toetsen een speciale functie hebben.

U kiest een letter door de toets met de benodigde letter erboven het juiste aantal malen in te drukken.

Toets	eenmaal	tweemaal	driemaal	viermaal
<b>2</b>	A	B	C	2
<b>3</b>	D	E	F	3
<b>4</b>	G	H	I	4
<b>5</b>	J	K	L	5
<b>6</b>	M	N	O	6
<b>7</b>	P	Q	R	S
<b>8</b>	T	U	V	8
<b>9</b>	W	X	Y	Z

## Spaties invoegen

Als u een spatie in het faxnummer wilt invoegen, drukt u één keer op **▶** tussen de cijfers. Als u een spatie in de naam wilt invoegen, drukt u twee keer op **▶** tussen de tekens.

## Corrigeren

Wilt u een verkeerd ingevoerde letter corrigeren, druk dan op **◀** om de cursor onder het verkeerd ingevoerde teken te zetten. Druk vervolgens op **Wis/terung**. U kunt nu het juiste teken invoeren. U kunt ook teruggaan en letters invoegen.

## Letters herhalen

Als u een teken wilt invoeren dat op dezelfde toets als het vorige teken staat, drukt u op **▶** om de cursor naar rechts te verplaatsen en drukt u daarna opnieuw op de toets.

## Speciale tekens en symbolen

Druk op **\***, **#** of **0**, en druk vervolgens op **◀** of **▶** om de cursor onder het gewenste teken of symbool te zetten. Druk vervolgens op **OK** om het teken of symbool te selecteren.

Druk op **\*** voor (spatie)! " # \$ % & ' ( ) \*  
+ , - . / €

Druk op **#** voor ; ; < = > ? @ [ ] ^ \_

Druk op **0** voor Ä Ë Ö Ü À Ç È É 0



## Algemeen

<b>Geheugencapaciteit</b>	16 MB
<b>ADF (automatische documentinvoer)</b>	Max. 20 pagina's Temperatuur: 20° C - 30° C Luchtvochtigheid: 50% - 70% Papier: [80 g/m <sup>2</sup> ] A4-formaat
<b>Papierlade</b>	100 vel [80 g/m <sup>2</sup> ]
<b>Printertype</b>	Inkjet
<b>Afdrukmethode</b>	Zwart-wit: Piëzo met 94 × 1 spuitmondjes Kleur: Piëzo met 94 × 3 spuitmondjes
<b>LCD-scherm (Liquid Crystal Display)</b>	16 tekens × 1 regel
<b>Stroombron</b>	220-240 volt wisselstroom 50/60 Hz
<b>Stroomverbruik</b>	Energiebesparende stand: Gemiddeld 4 W Stand-by: Gemiddeld 6 W In bedrijf: Gemiddeld 26 W

## Afmetingen

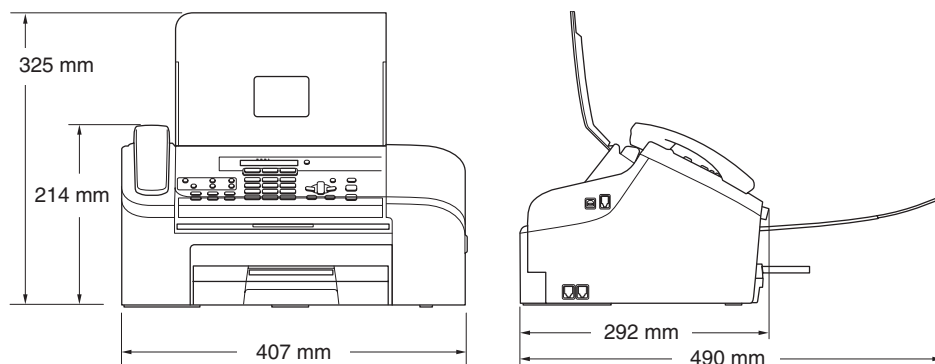

**Gewicht** 6,0 kg

**Geluidsemissie** In bedrijf: 50 dB<sup>1</sup>

**Temperatuur** In bedrijf: 10 tot 35° C

Beste 20 tot 33° C

afdrukkwaliteit:

**Vochtigheid** In bedrijf: 20 tot 80% (niet condenserend)

Beste 20 tot 80% (niet condenserend)

afdrukkwaliteit:

<sup>1</sup> Dit is afhankelijk van de omstandigheden waarin wordt afgedrukt

# Afdrukmedia

## Papierinvoer

## Papierlade

### ■ Type papier:

Normaal papier, inkjetpapier (gecoat papier), glanzend papier<sup>2</sup>, transparanten<sup>1 2</sup> en enveloppen.

### ■ Papierformaat:

Letter, Legal, Executive, A4, A5, A6, JIS B5, enveloppen (commercial No.10, DL, C5, Monarch, JE4), Photo Card, indexkaart en briefkaart<sup>3</sup>.

*Zie Gewicht, dikte en capaciteit van het papier op pagina 10 voor meer informatie.*

### ■ Maximale capaciteit papierlade: maximaal 100 vel van 80 g/m<sup>2</sup> normaal papier

## Papieruitvoer

Maximaal 50 vel normaal papier van 80 g/m<sup>2</sup> (met de bedrukte zijde naar boven op de uitvoerlade uitgeworpen)<sup>2</sup>

<sup>1</sup> Gebruik alleen transparanten die worden aanbevolen voor inkjetprinters.

<sup>2</sup> Voor glanzend papier en transparanten raden wij u aan om de afgedrukte pagina's direct nadat ze zijn uitgeworpen van de uitvoerlade te nemen om vlekken te voorkomen.

<sup>3</sup> Zie *Type en formaat papier voor elke functie* op pagina 9.

# Fax

<b>Compatibel</b>	ITU-T Groep 3
<b>Coderingssysteem</b>	MH / MR / MMR / JPEG
<b>Modemsnelheid</b>	Automatische fallback 33,600 bps
<b>Documentformaat</b>	Breedte ADF: 89 mm tot 215,9 mm Hoogte ADF: 127 mm tot 355,6 mm
<b>Scanbreedte</b>	208 mm
<b>Afdrukbreedte</b>	204 mm
<b>Grijsstinten</b>	256 grijsstinten
<b>Pollingtypen</b>	Standard, Secure, Timer Sequential: (alleen zwart-wit)
<b>Contrastregeling</b>	Automatisch/Licht/Donker (handmatige instelling)
<b>Resolutie</b>	<ul style="list-style-type: none"><li>■ Horizontaal 8 dots/mm (203 dots/inch)</li><li>■ Verticaal<ul style="list-style-type: none"><li>Standaard</li><li>3,85 regels/mm (98 regels/inch) (Zwart-wit)</li><li>7,7 regels/mm (196 regels/inch) (Kleur)</li><li>Fijn</li><li>7,7 regels/mm (196 regels/inch) (Mono/Kleur)</li><li>Foto</li><li>7,7 regels/mm (196 regels/inch) (Zwart-wit)</li><li>Superfijn</li><li>15,4 regels/mm (392 regels/inch) (Zwart-wit)</li></ul></li></ul>
<b>Snelkiesnummers</b>	100 stations
<b>Eéntoetsnummers</b>	10 stations
<b>Rondsturen</b>	160 stations
<b>Automatisch opnieuw kiezen</b>	3 keer met 5 minuten tussenpauze
<b>Autom. beantwoorden</b>	0, 1, 2, 3, 4, 5 of 6 keer overgaan
<b>Bron van communicatie</b>	Openbaar telefoonnetwerk
<b>Verzenden vanuit het geheugen</b>	Max. 200 <sup>1</sup> /170 <sup>2</sup> pagina's
<b>Ontvangst zonder papier (Geh.ontvangst)</b>	Max. 200 <sup>1</sup> /170 <sup>2</sup> pagina's

<sup>1</sup> 'Pagina's' verwijst naar de Brother Standard Chart No. 1 (een standaard zakelijke brief, standaardresolutie, MMR-code). Specificaties en gedrukt materiaal kunnen zonder vooraankondiging worden gewijzigd.

<sup>2</sup> 'Pagina's' verwijst naar de ITU-T Test Chart #1 (een standaard zakelijke brief, standaardresolutie, MMR-code). Specificaties en gedrukt materiaal kunnen zonder vooraankondiging worden gewijzigd.

# Kopiëren

<b>Kleur/zwart-wit</b>	Ja/Ja
<b>Documentformaat</b>	Breedte ADF: 89 mm tot 215,9 mm Hoogte ADF: 127 mm tot 355,6 mm
<b>Kopieersnelheid</b>	Zwart-wit: maximaal 18 pagina's/ minuut (A4-papier) <sup>1</sup> Kleur: maximaal 16 pagina's/ minuut (A4-papier) <sup>1</sup>
<b>Meerdere kopieën</b>	Kan maximaal 99 pagina's stapelen Kan maximaal 99 pagina's sorteren (alleen zwart-wit)
<b>Vergr./Verklein</b>	25 % tot 400 % (in stappen van 1%)
<b>Resolutie</b>	(Zwart-wit) <ul style="list-style-type: none"><li>■ Kan maximaal 600 × 1200 dpi scannen</li><li>■ Kan maximaal 1200 × 1200 dpi afdrukken</li></ul> (Kleur) <ul style="list-style-type: none"><li>■ Kan maximaal 600 × 1200 dpi scannen</li><li>■ Kan maximaal 600 × 1200 dpi afdrukken</li></ul>

<sup>1</sup> Gebaseerd op het standaardpatroon van Brother. (Snelle modus/Stapelkopieëren) Kopieersnelheid is afhankelijk van de complexiteit van het document.

# Scanner

<b>Kleur/zwart-wit</b>	Ja/Ja
<b>TWAIN-uitwisselbaar</b>	Ja (Windows® 98/98SE/Me/2000 Professional/ XP/Windows® XP Professional x64 Editie)  Mac OS® X 10.2.4 of hoger
<b>WIA-uitwisselbaar</b>	Ja (Windows® XP) <sup>1</sup>
<b>Kleurintensiteit</b>	36-bits kleurverwerking (invoer) 24-bits kleurverwerking (uitvoer) (Werkelijke invoer: 30-bits kleur/Werkelijke uitvoer: 24-bits kleur)
<b>Resolutie</b>	Maximaal 2400 × 2400 dpi (geïnterpoleerd) <sup>2</sup> Maximaal 600 × 1200 dpi (optisch)
<b>Scansnelheid</b>	Kleur: maximaal 9,03 sec. Zwart-wit: maximaal 4,05 sec. (A4-formaat in 100 × 100 dpi)
<b>Documentformaat</b>	Breedte ADF: 89 mm tot 215,9 mm Hoogte ADF: 127 mm tot 355,6 mm
<b>Scanbreedte</b>	210 mm
<b>Grijs Tinten</b>	256 grijs tinten

<sup>1</sup> In deze gebruikershandleiding wordt met Windows® XP ook Windows® XP Home Edition, Windows® XP Professional en Windows® XP Professional x64 Editie bedoeld.

<sup>2</sup> Scannen met maximaal 1200 x 1200 dpi bij gebruik van het WIA-stuurprogramma voor Windows® XP.

# Printer

<b>Printerstuurprogramma</b>	Stuurprogramma voor Windows® 98/98SE/Me/2000 Professional en XP <sup>1</sup> /Windows® XP Professional x64 Editie dat Brother Native Compression ondersteunt en bi-directioneel is Brother-inktdriver Voor Mac OS® X 10.2.4 of hoger
<b>Resolutie</b>	Maximaal 1200 × 6000 dpi <sup>2</sup> 1200 × 2400 dpi 1200 × 1200 dpi 600 × 600 dpi 600 × 300 dpi 600 × 150 dpi
<b>Afdruksnelheid</b>	Zwart-wit: maximaal 25 pagina's/minuut (A4-papier) <sup>3</sup> Kleur: maximaal 20 pagina's/minuut (A4-papier) <sup>3</sup>
<b>Afdrukbreedte</b>	204 mm (210 mm) <sup>4</sup> (A4-formaat)
<b>Op schijf geladen lettertypen</b>	35 TrueType
<b>Zonder rand</b>	Letter, A4, A6, Photo Card, Index Card, Post Card <sup>5</sup>

<sup>1</sup> In deze gebruikershandleiding wordt met Windows® XP ook Windows® XP Home Edition, Windows® XP Professional en Windows® XP Professional x64 Editie bedoeld.

<sup>2</sup> Kwaliteit van de afgedrukte afbeelding varieert op basis van verscheidene factoren zoals de resolutie van de ingaande afbeelding en de afdrukmedia.

<sup>3</sup> Gebaseerd op het standaardpatroon van Brother.  
A4-formaat in ontwerpmodus.

<sup>4</sup> Wanneer u de optie Zonder Rand inschakelt.

<sup>5</sup> Zie *Type en formaat papier voor elke functie* op pagina 9.

## Interfaces

<b>USB</b>	Een USB 2.0-interfacekabel die niet langer is dan 2,0 m. <sup>1 2</sup>
------------	---

<sup>1</sup> De machine heeft een full-speed USB 2.0-interface. Deze interface is compatibel met USB 2,0; de maximale gegevensoverdrachtsnelheid zal echter 12 Mbits/s bedragen. De machine kan ook worden verbonden met een computer die over een USB 1.1 interface beschikt.

<sup>2</sup> USB-onderdelen van andere fabrikanten worden niet door Macintosh® ondersteund.

# Vereisten voor de computer

Minimale systeemvereisten								
Computerplatform en versie van besturingssysteem		Ondersteunde softwarefuncties voor pc	Pc-interface	Minimale processorsnelheid	Minimum hoeveelheid RAM	Aanbevolen hoeveelheid RAM	Beschikbare ruimte op de harde schijf	
							voor drivers	voor programma's
Windows® 1. besturingssystemen	98, 98SE	Afdrukken, PC-Fax Verzenden <sup>3</sup> , scannen	USB	Intel® Pentium® II of gelijkwaardig	32 MB	128 MB	120 MB	130 MB
	Me				64 MB	256 MB		
	2000 Professional				128 MB	256 MB		
	XP Home XP Professional					170 MB	220 MB	
	XP Professional x64 Edition			AMD Opteron™ AMD Athlon™ 64 Intel® Xeon™ met Intel® EM64T Intel® Pentium® 4 met Intel® EM64T	256 MB	512 MB	170 MB	220 MB
Apple® Macintosh®-besturingssystemen	OS X 10.2.4 of hoger	Afdrukken, PC-Fax Verzenden <sup>3</sup> , scannen	USB <sup>2</sup>	Power PC G3/G4/G5, Intel® Core™ Solo/Duo. 350 MHz	128 MB	256 MB	80 MB	200 MB
<sup>1</sup> Microsoft® Internet Explorer 5 of hoger. <sup>2</sup> USB-poorten van andere fabrikanten worden niet ondersteund. <sup>3</sup> PC Fax ondersteunt alleen zwart-witfaxen.				Ga voor de meest recente driverupdates naar het Brother Solutions Center op <a href="http://solutions.brother.com">http://solutions.brother.com</a>				



## Verbruiksartikelen

### Inkt

De machine gebruikt aparte inktcartridges in zwart, geel, cyaan en magenta die los staan van de printkopset.

### Gebruiksduur van tonercartridge

Zwart: circa 500 pagina's bij een dekking van 5%. Geel, cyaan en magenta: circa 400 pagina's bij een dekking van 5%

- De eerste keer dat u een set inktcartridges installeert, gebruikt de machine een bepaalde hoeveelheid inkt om de inkttoevoerbuisjes te vullen, zodat ook de eerste afdrukken van hoge kwaliteit zijn. Dit gebeurt eenmalig. Met alle volgende inktcartridges kunt u het opgegeven aantal pagina's afdrukken.
- De bovenstaande cijfers zijn gebaseerd op continu afdrukken met een resolutie van 600 x 600 dpi in normaalstand na het installeren van een nieuwe tonercartridge.
- Het aantal pagina's dat met een tonercartridge kan worden afgedrukt, is afhankelijk van hoe vaak u de machine gebruikt en hoeveel pagina's u per keer afdruckt.
- De machine reinigt de printkopset automatisch en regelmatig. Hierbij wordt een kleine hoeveelheid inkt verbruikt.
- Als de machine een cartridge als leeg aanmerkt, kan deze nog een kleine hoeveelheid inkt bevatten. Dit is nodig om te voorkomen dat lucht de printkopset uitdroogt en beschadigt.

### Verbruiksonderdelen vervangen

<Zwart> LC1000BK, <Geel> LC1000Y, <Cyaan> LC1000C, <Magenta>LC1000M

Dit is een uitvoerige lijst van functies en termen die voorkomen in Brother-handleidingen. Beschikbaarheid van deze functies is afhankelijk van het model dat u heeft aangeschaft.

## **ADF (automatische documentinvoer)**

Het document kan in de ADF worden geplaatst, waarbij iedere pagina om beurten automatisch wordt gescand.

## **Afstandsbediening**

De mogelijkheid om vanaf een toetstelefoon op afstand toegang te krijgen tot uw machine.

## **Antw.app. (antwoordapparaat)**

U kunt een extern antwoordapparaat op uw machine aansluiten.

## **Automatisch een fax verzenden**

Een fax verzenden zonder de hoorn van een externe telefoon op te nemen.

## **Automatisch opnieuw kiezen**

Een functie waarmee de machine het laatste faxnummer na vijf minuten opnieuw kan kiezen als de fax niet kon worden verzonden omdat de lijn bezet was.

## **Autoreductie**

Als deze functie is geactiveerd, wordt een inkomend faxbericht verkleind afgedrukt.

## **Belvertraging**

Het aantal keren dat de machine overgaat vóór het beantwoorden in de standen *Alleen Fax* en *Fax/Telefoon*.

## **Belvolume**

Instelling van het volume voor het belsignaal van de machine.

## **CNG-tonen**

De speciale tonen die een faxmachine tijdens automatische transmissies uitzendt om de faxmachine aan de andere kant van de lijn te laten weten dat het een faxtransmissie betreft.

## **Code voor het aannemen van de telefoon (Alleen voor Fax/Telefoon-modus)**

Als de machine een normaal telefoontje aanneemt, geeft het een dubbele belsignaal. U kunt een oproep aannemen op een tweede toestel door op deze code te drukken (**# 5 1**).

## **Coderingsmethode**

Methode voor het coderen van informatie in een document. Alle faxmachines moeten de minimale standaard Modified Huffman (MH) gebruiken. De machine is uitgerust met betere compressiemethoden, Modified Read (MR) en Modified Modified Read (MMR) en JPEG, die werken als de ontvangende machine over deze mogelijkheden beschikt.

## **Communicatiefout (Comm. Fout)**

Een fout tijdens het verzenden of ontvangen van een faxbericht, wordt meestal veroorzaakt door ruis of statische elektriciteit op de lijn.

## **Compatibiliteitsgroep**

De mogelijkheid van een faxapparaat om met een ander faxapparaat te communiceren. Tussen de ITU-T-groepen is compatibiliteit verzekerd.

## **Contrast**

Instelling om voor donkere of lichte documenten te compenseren. Faxen of kopieën van donkere documenten worden lichter en omgekeerd.

## **Direct verzenden**

Als het geheugen vol is, kunt u faxberichten onmiddellijk verzenden.

## **ECM-modus (foutencorrectie)**

Deze functie controleert tijdens een faxtransmissie of er fouten optreden en verzendt de pagina's met fouten zonodig opnieuw.

**Eéntoetsnummers**

Het bedieningspaneel van de machine is uitgerust met speciale toetsen waaraan u een nummer kunt toewijzen, zodat u dit snel kunt kiezen. U kunt een tweede nummer aan een toets toewijzen door tegelijkertijd op Shift en de betreffende toets te drukken.

**Extern toestel**

Een antwoordapparaat of telefoon die is aangesloten op de machine.

**F/T-beltijd**

Het aantal keren dat de dubbele bel van de machine overgaat om u te waarschuwen dat u een normaal telefoongesprek moet beantwoorden (als de machine in de stand FAX/TEL de telefoon automatisch heeft beantwoord).

**Fax doorzenden**

Hiermee wordt een fax die in het geheugen is ontvangen, doorgestuurd naar een ander voorgeprogrammeerd faxnummer.

**Fax opslaan**

U kunt ontvangen faxen in het geheugen opslaan.

**Fax waarnemen**

Als deze functie is geactiveerd, reageert de machine toch op CNG-tonen als u de telefoon aanneemt en het een faxoproep blijkt te zijn.

**Fax/Telefoon**

In deze stand kunt u faxen en telefoontjes ontvangen. Gebruik de stand Fax/Telefoon niet als u een extern antwoordapparaat hebt aangesloten.

**Faxjournaal**

In het journaal staat informatie over de laatste 200 faxberichten die zijn ontvangen en verzonden. TX betekent verzonden. RX betekent ontvangen.

**Faxontvangstcode**

Toets deze code in (✕ 5 1) als u een faxoproep aanneemt op een extern of tweede toestel.

**Faxtonen**

De tonen die tijdens faxtransmissies door de faxmachines worden uitgezonden.

**Fijne resolutie**

Resolutie is 203 x 196 dpi. Wordt gebruikt voor faxberichten met kleine lettertjes en afbeeldingen.

**Gebruikersinstellingen**

Een afgedrukt rapport met de huidige instellingen van de machine.

**Grijstinten**

De grijstinten die voor het kopiëren, scannen en faxen van foto's worden gebruikt.

**Groepsnummer**

Een combinatie van ééntoetsnummers en snelkiesnummers die zijn opgeslagen onder een éénkiestoets of een snelkieslocatie en die worden gebruikt voor het groepsverzenden.

**Groepsverzending**

(Alleen zwart-witfaxen) Om kosten te besparen kunnen alle uitgestelde faxen naar hetzelfde faxnummer in één keer worden verzonden.

**Handmatig faxberichten verzenden**

Op sommige modellen kunt een faxnummer kiezen en horen of het ontvangende faxapparaat de oproep aanneemt voordat u op **Mono Start** of **Kleur Start** drukt om de fax te verzenden.

**Helderheid**

Wijzigt de helderheid en maakt de hele afbeelding lichter of donkerder.

**Helplijst**

Een afdruk van de complete Menutabel, die u kunt gebruiken om de machine te programmeren als u de Gebruikershandleiding niet bij de hand hebt.

**Internationale modus**

In deze stand worden de faxtonen tijdelijk gewijzigd, zodat ruis en statische elektriciteit op de lijn onderdrukt worden.

## Journalaaltijd

De vooraf geprogrammeerde regelmaat waarmee het faxjournaal automatisch wordt afgedrukt. U kunt het faxjournaal desgewenst ook op elk ander tijdstip afdrukken (zonder deze instelling op te heffen).

## LCD-scherm (Liquid Crystal Display)

Dit is het schermje op uw machine waarop tijdens het programmeren meldingen verschijnen. Wanneer de machine inactief is, worden op dit schermje de datum en de tijd aangegeven.

## Nummerweergave

Een door het telecommunicatiebedrijf geleverde voorziening waarbij het nummer (of de naam) van degene die u belt wordt weergegeven.

## OCR (Optical Character Recognition)

### (MFC-3360C only)

De meegeleverde softwaretoepassing (ScanSoft® Paperport® SE met OCR of Presto!® PageManager®) zet een tekstafbeelding om in tekst die u kunt bewerken.

## Ontvangst zonder papier (Geh.ontvangst)

Faxen worden in het geheugen van de machine opgeslagen als de machine geen papier meer heeft.

## Pauze

Hiermee kunt u een pauze van 3,5 seconde invoeren in een nummer dat is opgeslagen onder ééntoets- en snelkiesnummers. Druk zo vaak op **Herkies/Pauze** als het aantal pauzes dat u wilt inlassen.

## Pollen

Het proces waardoor een faxmachine een andere faxmachine oproept om een wachtende fax op te halen.

## Programmeermodus

De stand waarin u de instellingen van de machine kunt wijzigen.

## Puls

Een kiesmethode voor een telefoonlijn (traditionele kiesschijf).

## Reserveafdruk

De machine maakt een afdruk van alle faxen die worden ontvangen en opgeslagen in het geheugen. Dit is een veiligheidsmaatregel zodat geen faxberichten verloren gaan, mocht de stroom uitvallen.

## Resolutie

Het aantal horizontale en verticale lijnen per inch. Zie Standaard, Fijn, Superfijn en Foto.

## Resterende taken

U kunt controleren welke opdrachten nog in het geheugen staan en deze opdrachten desgewenst afzonderlijk annuleren.

## Rondsturen

Een en hetzelfde faxbericht naar meer locaties zenden.

## Scannen

Dit betekent dat een elektronisch beeld van een papieren document in uw computer wordt ingelezen.

## Snelkieslijst

Een lijst van namen en nummers die zijn opgeslagen in het geheugen voor ééntoetsnummers en snelkiesnummers. De nummers staan in numerieke volgorde in de lijst.

## Snelkiesnummer

Een voorgeprogrammeerd nummer dat u snel kunt kiezen. U moet op **Zoeken/Snelkiezen, #**, de tweecijferige code en **Mono Start** of **Kleur Start** drukken om het kiezen te starten.

## Standaardresolutie

203 × 97 dpi. Wordt gebruikt voor tekst van normaal formaat en biedt de snelste transmissie.

## Stationsnummer

De opgeslagen informatie die bovenaan gefaxte pagina's verschijnt. Deze inforegel bevat de naam van de verzender en het faxnummer.

## Superfijne resolutie

392 × 203 dpi. Ideaal voor zeer kleine druk en lijntekeningen.

**Taak annuleren**

Annuleert een geprogrammeerde taak, zoals Uitgestelde Fax of Pollen.

**Tijdelijke instellingen**

Voor elke faxtransmissie en kopie kunnen bepaalde instellingen worden gemaakt die alleen voor die transmissie gelden en die geen invloed hebben op de standaardinstellingen.

**Toegangscode op afstand**

Uw eigen code van vier tekens (---\*) die u in staat stelt uw machine vanaf een toestel op afstand te bellen en te bedienen.

**Toon**

Een kiesmethode die gebruikt wordt bij toetstelefoons.

**Transmissie**

Het vanaf de machine over de telefoonlijn verzenden van documenten naar een ander faxapparaat.

**Tweede telefoontoestel**

Een telefoontoestel dat gebruikmaakt van dezelfde telefoonlijn als de faxmachine maar op een aparte wandcontactdoos is aangesloten.

**Tweevoudige werking**

De machine kan uitgaande faxen of taken in het geheugen scannen terwijl ze een fax verzendt, een fax ontvangt of een binnenkomende fax afdrukt.

**Uitgesteld verzenden**

Hiermee kunt u uw fax later op een door u opgegeven tijdstip verzenden.

**Verzendrapport (controlerapport)**

Dit is een lijst met een overzicht van alle uitgaand faxverkeer. In deze lijst staan gegevens zoals het nummer van de beller en de datum en tijd.

**Volume van waarschuwingstoon**

Instelling van het volume van het geluidssignaal dat u telkens hoort wanneer u een toets indrukt of een vergissing maakt.

**Zoeken**

Een elektronische lijst van ééntoetsnummers, snelkiesnummers en groepsnummers. De nummers staan in alfabetische volgorde in de lijst.

- A**
- 
- Aansluiten
    - extern antwoordapparaat .....36
    - externe telefoon .....37
  - Aansluitingen
    - Extern toestel
      - Antwoordapparaat .....36
      - externe telefoon .....36
  - Aansluitingen op meerdere lijnen (PBX) .....37
  - ADF (automatische documentinvoer) ..... 6, 22
  - Afdruk
    - gebied ..... 15
    - kwaliteit verbeteren ..... 87, 88
    - problemen ..... 72, 74
    - rapporten .....48
    - resolutie .....107
    - specificaties .....107
    - stuurprogramma's .....107
    - uitlijning controleren .....88
    - vastgelopen papier .....80
  - Afdrukken
    - Zie de softwarehandleiding op de cd-rom. ....
  - Afstandsbediening .....44
    - faxen opvragen .....45
    - opdrachten .....46
    - toegangscodes .....44
  - Annuleren
    - taken die wachten op herhaald kiezen .....26
  - Antwoordapparaat .....36
    - aansluiten .....36
  - Antwoordapparaat, extern ..... 28, 36
    - aansluiten .....36
    - ontvangstmodus .....28
    - uitgaand bericht opnemen .....37
  - Apple® Macintosh®
    - Zie de softwarehandleiding op de cd-rom. ....
  - Automatisch
    - faxontvangst .....28
    - Fax waarnemen .....31
- B**
- 
- Belvertraging, instellen ..... 30
- C**
- 
- ControlCenter
    - Zie de softwarehandleiding op de cd-rom. ....
- D**
- 
- De machine inpakken en vervoeren ..... 90
  - De machine programmeren ..... 92, 93
  - De machine vervoeren ..... 90
  - De melding Geheugen vol ..... 27
- E**
- 
- Eéntoetsnummer
    - gebruiken ..... 39
    - instellen ..... 41
    - wijzigen ..... 41
  - Enveloppen .....9, 11, 13
  - Externe telefoon, aansluiten ..... 37
- F**
- 
- Fax doorzenden
    - inschakelen ..... 43
    - programmeren, een nummer ..... 43
    - uitschakelen ..... 44
    - wijzigen, vanaf een ander toestel ... 45, 46
  - Fax opslaan ..... 43
    - inschakelen ..... 43
    - uitschakelen ..... 44
  - Fax waarnemen ..... 31
  - Fax, stand-alone
    - ontvangen ..... 28
      - aan het einde van het gesprek .... 29, 32
      - Belvertraging, instellen ..... 30
      - F/T-beltijd, instellen ..... 30
      - Fax doorzenden ..... 46
      - Ontvangstmodus, kiezen ..... 28
      - opvragen vanaf een ander toestel .... 45
      - problemen ..... 72, 74
      - storing op de telefoonlijn ..... 82

van een tweede	
telefoontoestel .....	37, 38
verkleinen om op papier te passen .....	31
verzenden .....	22, 49
aan het einde van het gesprek .....	27
annuleren vanuit het geheugen .....	26
contrast .....	24
Direct verzenden .....	25
faxmodus instellen .....	22
Groepsverzenden .....	22
handmatig .....	27
internationaal .....	25
Resolutie .....	24
storing op de telefoonlijn .....	82
uitgesteld verzenden .....	26
uitgestelde groepsverzending .....	26
vanuit het geheugen	
(Tweevoudige werking) .....	25
<b>Fax/Tel-modus</b>	
Belvertraging .....	30
Code voor het aannemen van de	
telefoon .....	37, 38
dubbel belsignaal	
(telefoongesprekken) .....	30
F/T-beltijd .....	30
Faxontvangstcode .....	37, 38
op een tweede toestel	
aannemen .....	37, 38
<b>Faxcodes</b>	
Code voor het aannemen van de	
telefoon .....	37, 38
Faxontvangstcode .....	37, 38
Toegangscodes .....	44
wijzigen .....	38, 44
<b>Faxen, vanaf een pc</b>	
Zie de softwarehandleiding	
op de cd-rom. ....	
<b>Fotopapier</b> .....	7, 8, 10, 57
<b>Foutmeldingen op het LCD-scherm</b> .....	77
Bijna leeg .....	77
Comm. Fout .....	77
Geen papierinvoer .....	79
Geheugen vol .....	78
Inkt leeg .....	78
Niet toegewezen .....	39
Opstartprobleem .....	79
Print onmog. ....	79
Reinigen onmog. ....	79
Scan onmogelijk .....	79
Veranderen onmog. ....	79

## G

Geheugenopslag .....	92
Grijstinten .....	104, 106
Groepen voor rondsturen .....	42
Groepsverzenden .....	22
groepen instellen voor .....	42

## H

<b>Handmatig</b>	
kiezen .....	39
ontvangst .....	28
transmissie .....	27
<b>HELP</b>	
Meldingen op het LCD-scherm .....	92
menutoetsen gebruiken .....	93
Menutabel .....	92
Herkies/Pauze .....	40

## I

<b>Inktcartridges</b>	
inkthoeveelheid controleren .....	89
inkstippenteller .....	83
vervangen .....	83

## K

<b>Kiezen</b>	
een pauze .....	40
Eéntoetsnummer .....	39
Groepen .....	22
handmatig .....	39
Snelkiezen .....	39
<b>Kopieeropties-toets (kopiëren)</b>	
papierformaat .....	59
type papier .....	58
<b>Kopiëren</b>	
één .....	54
kleur instellen .....	58
kopieermodus instellen .....	54
kwaliteit .....	55
meerdere .....	54
met de ADF .....	54
papier .....	58
sorteren .....	57
tijdelijke instellingen .....	54
toetsen .....	54
vergroten/verkleinen .....	56

## L

---

LCD-scherm (Liquid Crystal Display) .....	92, 93
Contrast .....	18
Helplijst .....	48

## M

---

Macintosh® Zie de softwarehandleiding op de cd-rom. ....	
Menutabel .....	92
Modus, instellen	
Fax .....	22
Kopiëren .....	54
Scan .....	5

## N

---

Nummerweergave .....	34
lijst afdrukken .....	35
lijst weergeven .....	34

## O

---

Onderhoud, routine .....	83
Ontvangstmodus .....	28
Alleen fax .....	28
Extern antwoordapparaat .....	28
Fax/Tel .....	28
Handmatig .....	28
Overzicht van het bedieningspaneel .....	4

## P

---

PaperPort® SE met OCR Zie de softwarehandleiding op de cd-rom. ....	
Papier .....	7, 103
capaciteit .....	10
documentformaat .....	6
formaat .....	9, 17
laden .....	11, 13
type .....	9, 17
Papierstoringen	
document .....	80
papier .....	80

Problemen oplossen .....	72
afdrukkwaliteit .....	87, 88
als u problemen hebt	
afdrukken .....	72
document vast .....	80
faxen ontvangen .....	74
faxen verzenden .....	75
inkomende gesprekken .....	75
kopiëren .....	76
ontvangen faxen afdrukken met .....	74
scannen .....	76
software .....	76
telefoonlijn of verbindingen .....	74
document vast .....	80
foutmeldingen op het LCD-scherm .....	77
inkthoeveelheid controleren .....	89
vastgelopen papier .....	80

## Q

---

Quick-Dial	
Eéntoetsnummer	
gebruiken .....	39
instellen .....	41
wijzigen .....	41
Groepskiezen	
groepen voor rondsturen instellen .....	42
wijzigen .....	41
Groepsverzenden .....	22
Groepen gebruiken .....	22
Snelkiezen	
gebruiken .....	39
instellen op locatie .....	41
wijzigen .....	41
Zoeken .....	40

## R

---

Rapporten .....	47
afdrukken .....	48
Faxjournaal .....	48
Journaaltijd .....	47
Gebruikersinstellingen .....	48
Helplijst .....	48
Lijst met nummergegevens .....	35
Snelkieslijst .....	48
Verzendrapport .....	47, 48



Reinigen	
geleiderol .....	86
papierinvoerrol .....	87
printkop .....	87
scanner .....	86
Remote Setup	
Zie de softwarehandleiding	
op de cd-rom. ....	
Resolutie	
afdruk .....	107
fax .....	104
instellen voor de volgende fax .....	24
kopiëren .....	105
scannen .....	106

## S

---

Scannen	
Zie de softwarehandleiding	
op de cd-rom. ....	
Serienummer	
waar te vinden	
Zie binnenzijde van omslag .....	
Snelkiezen	
gebruiken .....	39
instellen .....	41
wijzigen .....	41
Speciale telefoonfuncties op een enkele	
telefoonlijn .....	75
Storing op de telefoonlijn .....	82
Stroomstoring .....	92

## T

---

Tekst, invoeren .....	100
speciale tekens .....	100
Telefoonlijn	
aansluitingen .....	36
meerdere lijnen (PBX) .....	37
problemen .....	74
Tijdelijke kopieerinstellingen .....	54
Transparanten .....	7, 8, 10
Tweede telefoontoestel, gebruiken .....	38
Tweevoudige werking .....	25

## U

---

Uw faxen of het faxjournaal	
overbrengen .....	79

## V

---

Veiligheidsinstructies .....	68
Verbruiksartikelen .....	109
Verkleinen	
inkomende faxen .....	31
kopieën .....	56
Verzendslot .....	20
Volume, instellen	
bel .....	17
luidspreker .....	18
waarschuwingston .....	18

## W

---

Windows®	
Zie de softwarehandleiding	
op de cd-rom. ....	

# OPMERKING

Dit apparaat bevat een Ni-MH batterij voor memory back-up.

Raadpleeg uw leverancier over de verwijdering van de batterij op het moment dat u het apparaat bij einde levensduur afdankt.

Gooi de batterij niet weg, maar lever hem in als Klein Chemisch Afval.

Bij dit produkt zijn batterijen geleverd.

Wanneer deze leeg zijn, moet u ze niet weggooien maar inleveren als KCA.

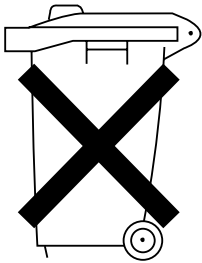

# brother®

**Bezoek ons op World Wide Web**  
**<http://www.brother.com>**

Deze machine is uitsluitend goedgekeurd voor gebruik in het land van aankoop. Lokale Brother-bedrijven of leveranciers ondersteunen alleen machines die in het land van vestiging zijn aangeschaft.

DUT