

**brother**®

# UITGEBREIDE GEBRUIKERSHANDLEIDING

---

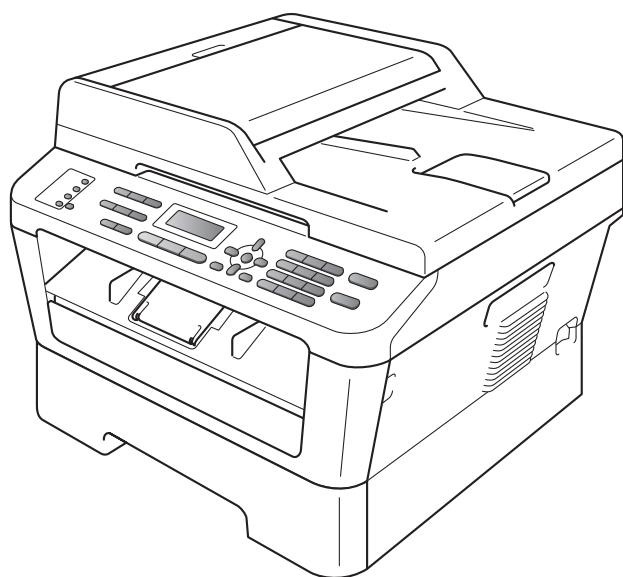

**MFC-7360N**  
**MFC-7460DN**  
**MFC-7860DW**

Niet alle modellen zijn leverbaar in alle landen.

Versie 0  
DUT/BEL-DUT

# Welke handleidingen zijn er en waar kan ik deze vinden?

Welke handleiding?	Inhoud?	Waar?
<b>Veiligheid en wetgeving</b>	Lees deze handleiding eerst. Lees de veiligheidsinstructies voor u de machine installeert. Raadpleeg deze handleiding voor handelsmerken en wettelijke beperkingen.	Gedrukt / in de verpakking
<b>Installatiehandleiding</b>	Volg de instructies voor het instellen van uw machine en installeren van de drivers en software voor het besturingssysteem en het type verbinding dat u gebruikt.	
<b>Beknopte gebruikershandleiding</b>	Hier vindt u meer informatie over de fax-, kopieer- en scanfuncties en over het vervangen van de verbruiksartikelen. Zie tips voor het oplossen van problemen.	Afgedrukt / In de verpakking Voor HUN/BUL/ROM/POL/SVK/CZE: PDF-bestand / documentatie- cd-rom / in de verpakking
<b>Uitgebreide gebruikershandleiding</b>	Hier vindt u meer informatie over geavanceerde functies: faxen, kopiëren, beveiliging, afdrukrapporten en het uitvoeren van routineonderhoud.	PDF-bestand / documentatie- cd-rom / in de verpakking
<b>Softwarehandleiding</b>	Volg deze instructies voor afdrukken, scannen, netwerkscannen, externe installatie, PC-Fax en het gebruik van Brother ControlCenter.	
<b>Verklarende woordenlijst Netwerk</b>	In deze handleiding vindt u basisinformatie over geavanceerde netwerkfuncties van Brother-machines en uitleg over algemene netwerk- en standaardterminologie.	
<b>Netwerkhandleiding</b>	Deze handleiding biedt u nuttige informatie over bedrade en draadloze netwerkinstellingen en beveiligingsinstellingen bij het gebruik van de Brother-machine. U kunt er eveneens informatie vinden over ondersteunde protocollen voor uw machine en gedetailleerde tips voor het oplossen van problemen.	

# Inhoudsopgave

<b>1</b>	<b>Algemene instellingen</b>	<b>1</b>
	Opslag in het geheugen .....	1
	Automatische zomer-/wintertijd.....	1
	Ecologische functies .....	2
	Tonerbespaarstand .....	2
	Slaapstand.....	2
	Stand diepe slaap.....	2
	Tonerinstellingen .....	3
	Tonerinstelling (continuumodus) .....	3
	Faxen in de continuumodus .....	3
	Toner op in de continuumodus .....	3
	LCD-contrast.....	4
	Timermodus.....	4
<b>2</b>	<b>Beveiligingsfuncties</b>	<b>5</b>
	Beveiliging .....	5
	Transmissieslot (MFC-7360N en MFC-7460DN) .....	5
	Beveiligd Functieslot 2.0 (MFC-7860DW) .....	6
	Instelslot .....	9
	Beperken kiezen.....	10
<b>3</b>	<b>Een fax verzenden</b>	<b>11</b>
	Aanvullende verzendopties.....	11
	Faxen met meerdere instellingen verzenden .....	11
	Contrast .....	11
	Faxresolutie veranderen.....	11
	Aanvullende verzendopties.....	12
	Een fax handmatig verzenden .....	12
	Tweevoudige werking.....	12
	Groepsverzenden .....	13
	Direct verzenden .....	14
	Internationale modus .....	15
	Uitgestelde Fax.....	15
	Uitgestelde groepsverzending .....	15
	Controleren en annuleren taken die in de wachtrij staan .....	16
	Elektronisch voorblad .....	16
	Overzicht pollen .....	18
	Gepollde verzending.....	18

---

## **4 Een fax ontvangen** **20**

---

Opties voor afstandsbediening .....	20
Fax Doorzenden .....	20
Fax Opslaan .....	20
PC-Fax ontvangen.....	21
Opties voor afstandsbediening wijzigen .....	22
Afstandsbediening .....	23
Faxopdrachten op afstand .....	25
Aanvullende ontvangstfuncties .....	26
Een verkleinde afdruk van een inkomend document maken .....	26
Duplex (2-zijdig) afdrukken in de faxmodus (MFC-7460DN en MFC-7860DW) .....	26
De stempel voor faxontvangst instellen .....	26
Faxen in het geheugen ontvangen (voor MFC-7360N en MFC-7460DN).....	27
Afdrukdichtheid instellen.....	27
Een fax uit het geheugen afdrukken .....	27
Ontvangst zonder papier .....	28
Overzicht pollen .....	28
Ontvang pollen .....	28
Pollen stoppen.....	29

---

## **5 Het kiezen en opslaan van nummers** **30**

---

Telefoonlijndiensten.....	30
Nummerweergave .....	30
Het type telefoonlijn instellen.....	31
Aanvullende kiesopties .....	33
Snelkiesnummers combineren .....	33
Bijkomende manieren om nummers op te slaan .....	33
Groepen voor groepsverzenden instellen.....	33
Opties voor het instellen van groepen .....	35
Groepsnummers wijzigen .....	37
Groepsnummers verwijderen .....	39

---

## **6 Rapporten afdrukken** **41**

---

Faxrapporten .....	41
Verzendrapport.....	41
Faxjournaal.....	41
Rapporten .....	42
Een rapport afdrukken .....	42

<b>7</b>	<b>Kopiëren</b>	<b>43</b>
	Kopieerinstellingen .....	43
	Kopiëren onderbreken .....	43
	De gekopieerde afbeelding vergroten of verkleinen .....	43
	De toets Opties gebruiken .....	45
	Kopieerkwaliteit verbeteren .....	46
	Kopieën sorteren met behulp van de ADF .....	46
	Het contrast en de helderheid regelen .....	46
	N op 1-kopieën maken (pagonalay-out) .....	47
	Identiteitskaart kopiëren 2 op 1 .....	48
	Duplexkopiëren (1-zijdig naar 2-zijdig) (MFC-7460DN en MFC-7860DW).....	49
	Duplexkopiëren (over de lange zijde).....	49
	Geavanceerd duplexkopiëren (over de korte zijde).....	50
<b>A</b>	<b>Routineonderhoud</b>	<b>51</b>
	De machine reinigen.....	51
	De machine controleren.....	51
	De paginatellers controleren.....	51
	De resterende levensduur van onderdelen controleren .....	51
	De machine inpakken en vervoeren .....	52
<b>B</b>	<b>Verklarende woordenlijst</b>	<b>54</b>
<b>C</b>	<b>Index</b>	<b>58</b>



## Opslag in het geheugen

Uw menu-instellingen zijn permanent opgeslagen, en gaan *niet* verloren in geval van een stroomstoring. Tijdelijke instellingen (bijvoorbeeld contrast, internationale modus) gaan *wel* verloren.

(Voor MFC-7860DW)

Tijdens een stroomstoring worden de datum, de tijd en geprogrammeerde faxberichten (bijv. uitgestelde fax) gedurende ongeveer 60 uur bewaard. Andere faxopdrachten in het geheugen van de machine blijven bewaard.

(Voor MFC-7360N en MFC-7460DN)

Tijdens een stroomstoring worden de datum en de tijd circa 2 uur bewaard. De faxopdrachten in het geheugen van de machine gaan verloren.

## Automatische zomer-/wintertijd

U kunt de machine zo instellen dat de zomer-/wintertijd automatisch wordt gewijzigd. De machine zal automatisch in de lente een uur vooruit worden gezet en een uur terug in de herfst.

- 1 Druk op **Menu, 0, 2, 2**.
- 2 Druk op **▲** of **▼** om **Aan** of **Uit** te kiezen. Druk op **OK**.
- 3 Druk op **Stop/Exit (Stop/Eindigen)**.

# Ecologische functies

## Tonerbespaarstand

Met deze functie kunt u toner besparen. Wanneer u de tonerbespaarstand op **Aan** zet, worden de afdrucken lichter. De standaardinstelling is **Uit**.

- 1 Druk op **Menu, 1, 4, 1**.
- 2 Druk op **▲** of **▼** om **Aan** of **Uit** te kiezen. Druk op **OK**.
- 3 Druk op **Stop/Exit (Stop/Eindigen)**.



### Opmerking

Wij raden het gebruik van de tonerbespaarstand af voor het afdrucken van foto's of afbeeldingen met grijstinten.

## Slaapstand

Door de slaapstand te gebruiken, kunt u het energieverbruik verminderen. Wanneer de machine zich in de slaapstand (energiebesparende stand) bevindt, gedraagt deze zich alsof de machine uitgeschakeld is. Als de machine gegevens ontvangt of als u een handeling uitvoert, wordt de machine uit de slaapstand gewekt tot de modus **Gereed**.

U kunt kiezen hoe lang de machine inactief moet zijn voor deze in de slaapstand schakelt. De timer wordt automatisch gereset wanneer de machine een fax of computergegevens ontvangt of een kopie maakt. De standaardinstelling is 3 minuten.

Wanneer de machine zich in slaapstand bevindt, wordt **Slaapstand** op het LCD-scherm weergegeven.

- 1 Druk op **Menu, 1, 4, 2**.
- 2 Voer in hoe lang de machine inactief moet zijn alvorens naar slaapstand over te schakelen. Druk op **OK**.
- 3 Druk op **Stop/Exit (Stop/Eindigen)**.

## Stand diepe slaap

Als de machine zich in de slaapstand bevindt en gedurende een bepaalde tijd geen opdrachten ontvangt, schakelt de machine automatisch over naar de stand diepe slaap en geeft het LCD-scherm **Slaapstand** weer. In de stand diepe slaap wordt er minder energie verbruikt dan in de slaapstand. Wanneer de machine computergegevens ontvangt of wanneer u op een knop drukt op het bedieningspaneel, zal de machine ontwaken en beginnen op te warmen.

(Voor MFC-7860DW) Wanneer een draadloos netwerk is geactiveerd, gaat de machine niet naar de diepe slaapstand. In *hoofdstuk 3* in de *Netwerkhandleiding* leest u hoe u het draadloze netwerk uitschakelt.



# Tonerinstellingen

## Tonerinstelling (continuumodus)

Als het lcd `Toner vervangen` toont, kunt u de machine instellen op continu afdrucken. De machine drukt continu af en op het lcd-scherm verschijnt `Toner op (Toner leeg)`.

De standaardinstelling is `Stoppen`.

- 1 Druk op **Menu**, **1**, **8**.
- 2 Druk op **▲** of **▼** om `Doorgaan of Stoppen` te kiezen. Druk op **OK**.
- 3 Druk op **Stop/Exit (Stop/Eindigen)**.



### Opmerking

- Wanneer u verder gaat met afdrucken in de continuumodus, kunnen we de afdrukkwaliteit niet garanderen.
- Bij het gebruik van de continuumodus kan de afdruk flauw zijn.
- Wanneer u de tonercartridge door een nieuwe vervangt, keert de continuumodus terug naar de standaard instelling (`Stoppen`).

## Faxen in de continuumodus

De machine kan ontvangen faxen in het geheugen opslaan wanneer u continuumodus kiest terwijl het lcd `Toner vervangen` vertoont. Wanneer ontvangen faxen worden afgedrukt in de continuumodus, vraagt het lcd of de afdrukkwaliteit van de fax OK is. Wanneer de kwaliteit niet goed is, kiest u `2 .Nee`. De machine blijft de faxen in het geheugen bewaren, zodat u ze kunt afdrucken zodra u een nieuwe tonercartridge hebt geplaatst. Wanneer de afdrukkwaliteit goed is, kiest u `1 .Ja`. Het lcd vraagt u of u de afgedrukte faxen uit het geheugen wilt wissen. Wanneer u besluit ze niet te wissen, komt de vraag weer terug nadat u een nieuwe tonercartridge hebt geplaatst.



### Opmerking

- De MFC-7360N en MFC-7460DN kunnen tot 400 faxen in het geheugen opslaan en de MFC-7860DW kan tot 500 faxen in het geheugen opslaan.
- (MFC-7360N and MFC-7460DN) Wanneer u de stroomschakelaar uit zet, kunnen opgeslagen faxgegevens verloren gaan.
- De machine houdt faxen opgeslagen in de continuumodus, ook wanneer u de instelling `Doorgaan` verandert in `Stoppen`.
- Wanneer u een nieuwe tonercartridge installeert terwijl het lcd scherm `Toner op (Toner leeg)` weergeeft, vraagt de machine of u de opgeslagen faxen wilt afdrucken. Kies `1 . Afdrucken` om opgeslagen faxen af te drukken.

## Toner op in de continuumodus

Wanneer het lcd scherm `Toner op (Toner leeg)` weergeeft, stopt de machine met afdrucken. Wanneer het geheugen vol is en u wilt nog meer faxen ontvangen, moet u een nieuwe tonercartridge plaatsen.

## LCD-contrast

U kunt het contrast instellen zodat het LCD-scherm lichter of donkerder wordt.

- 1 Druk op **Menu, 1, 5**.
- 2 Druk op **▶** om het LCD-scherm donkerder te maken. Of druk op **◀** om het LCD-scherm lichter te maken. Druk op **OK**.
- 3 Druk op **Stop/Exit (Stop/Eindigen)**.

## Timermodus

Op het bedieningspaneel van de machine zijn drie modustoetsen aanwezig: **FAX**, **SCAN** en **COPY (KOPIE)**.

U kunt instellen hoe lang na de laatste kopie of scan de machine terugkeert naar de faxmodus. Als u **Uit** selecteert, blijft de machine in de laatst gebruikte modus.

Met deze instelling wordt ook de tijd bepaald waarop de machine overgaat van de individuele gebruiker op de openbare gebruiker, bij gebruik van het beveiligd functieslot. (Zie *Gebruikers omschakelen* op pagina 8.)

**MFC-7360N, MFC-7460DN, MFC-7860DW (België)**  
**MFC-7860DW (Nederland)**



**MFC-7360N, MFC-7460DN (Nederland)**



- 1 Druk op **Menu, 1, 1**.
- 2 Druk op **▲** of **▼** om **0 Sec.**, **30 Sec.**, **1 Min.**, **2 Min.**, **5 Min.** of **Uit** te kiezen. Druk op **OK**.
- 3 Druk op **Stop/Exit (Stop/Eindigen)**.

## Beveiliging

U kunt uw machine met behulp van Transmissieslot (voor MFC-7360N en MFC-7460DN) of Beveiligd Functieslot 2.0 (voor MFC-7860DW) en Instelslot instellen met meer veiligheidsniveaus. U kunt dan geen uitgestelde faxen of pollingtaken meer programmeren. Eerder geprogrammeerde uitgestelde faxen worden echter nog wel verzonden als u Transmissieslot of Beveiligd Functieslot 2.0 inschakelt, zodat deze niet verloren gaan.

### Transmissieslot (MFC-7360N en MFC-7460DN)

Met Transmissieslot kunt u verhinderen dat ongewenste personen toegang krijgen tot de machine. Als Transmissieslot is ingeschakeld, zijn de volgende functies beschikbaar:

- Faxen ontvangen
- Fax Doorzenden  
(als de functie Fax Doorzenden al was ingeschakeld)
- Pagen  
(als pagen reeds aan staat)
- Afstandsbediening  
(als de functie Fax Opslaan al was ingeschakeld)
- PC-Fax Ontvangen  
(als PC-Fax Ontvangen al aan was) Als Transmissieslot is ingeschakeld, zijn de volgende functies NIET beschikbaar:
- Faxen verzenden
- Kopiëren
- Afdrukken vanaf pc
- Scannen



#### Opmerking

- Om faxen in het geheugen af te drukken, moet u het Transmissieslot uitschakelen.
- Neem contact op met uw Brother-leverancier als u het wachtwoord van het Transmissieslot vergeten bent.

### Het wachtwoord instellen



#### Opmerking

Als u het wachtwoord al hebt ingesteld, dient u het nogmaals in te stellen.

- 1 Druk op **Menu, 1, 6, 1**.
- 2 Toets een viercijferig nummer voor het wachtwoord in met behulp van de cijfers 0-9.  
Druk op **OK**.
- 3 Wanneer u het wachtwoord voor de eerste keer invoert, toont het lcd  
Nogmaals:  
Druk op **OK**.
- 4 Voer het wachtwoord opnieuw in.  
Druk op **OK**.
- 5 Druk op **Stop/Exit (Stop/Eindigen)**.

### Het wachtwoord voor het Transmissieslot wijzigen

- 1 Druk op **Menu, 1, 6, 1**.
- 2 Druk op **▲** of **▼** om *Wachtw. inst.* te kiezen.  
Druk op **OK**.
- 3 Voer het geregistreerde wachtwoord van vier cijfers in.  
Druk op **OK**.
- 4 Toets een viercijferig nummer in voor het nieuwe wachtwoord.  
Druk op **OK**.

5 Voer uw nieuwe wachtwoord opnieuw in wanneer op het lcd-scherm *Nogmaals*: wordt weergegeven. Druk op **OK**.

6 Druk op **Stop/Exit (Stop/Eindigen)**.

## Beveiligd Functieslot 2.0 (MFC-7860DW)

Met de functie Beveiligd functieslot beperkt u openbare toegang tot de volgende machinefuncties:

- Fax Tx
- Fax Rx
- Kopiëren
- Scannen
- Afdrukken via de pc

Met deze functie kunt u ook toegang tot menu-instellingen beperken om te voorkomen dat gebruikers de standaardinstellingen wijzigen.

Voordat u de beveiligingsfuncties gebruikt, moet u eerst een beheerderswachtwoord invoeren.

Toegang tot beperkte handelingen kan worden geactiveerd door het creëren van een beperkte gebruiker. Beperkte gebruikers moeten een gebruikerswachtwoord invoeren om de machine te gebruiken.

Schrijf uw wachtwoord op een geheime plaats op. Als u het wachtwoord vergeet, moet het wachtwoord dat is opgeslagen in de machine worden gereset. Voor meer informatie over het resetten van het wachtwoord, neemt u contact op met uw Brother-leverancier voor service.

### **Opmerking**

- U kunt het Beveiligd Functieslot handmatig instellen via het bedieningspaneel of met Beheer via een webbrowser of BRAdmin Professional 3. Wij raden u aan om deze functie in te stellen met Beheer via een webbrowser. Raadpleeg de *Netwerkhandleiding* voor meer informatie.
- Alleen beheerders kunnen beperkingen instellen en wijzigingen aanbrengen voor iedere gebruiker.
- Wanneer Beveiligd functieslot aanstaat, kunt u uitsluitend 1.Contrast, 6.Verzend Pollen en 7.Voorblad inst. onder 2.Verzendmenu gebruiken in het faxmenu.  
  
Als Fax Tx is gedeactiveerd, kunt u geen enkele functie in het faxmenu gebruiken.
- Ontvang pollen wordt alleen gedeactiveerd, wanneer zowel Fax Tx als Fax Rx zijn gedeactiveerd.

### **Het beheerderswachtwoord instellen**

Het wachtwoord dat u in deze stappen instelt, is voor de beheerder. Dit wachtwoord wordt gebruikt om gebruikers in te stellen en om het Beveiligd functieslot aan of uit te zetten. (Zie *Beperkte gebruikers instellen* op pagina 7 en *Beveiligd functieslot aan-/uitzetten* op pagina 8.)

1 Druk op **Menu, 1, 6, 1**.

2 Toets een viercijferig nummer voor het wachtwoord in met behulp van de cijfers 0-9. Druk op **OK**.

3 Voer het wachtwoord opnieuw in wanneer op het lcd-scherm *Nogmaals*: wordt weergegeven. Druk op **OK**.

4 Druk op **Stop/Exit (Stop/Eindigen)**.

## Het beheerderswachtwoord veranderen

- 1 Druk op **Menu, 1, 6, 1**.
- 2 Druk op ▲ of ▼ om *Wachtw. inst.* te kiezen.  
Druk op **OK**.
- 3 Voer het geregistreerde wachtwoord van vier cijfers in.  
Druk op **OK**.
- 4 Toets een nummer van vier cijfers in voor het nieuwe wachtwoord.  
Druk op **OK**.
- 5 Als op het LCD-scherm *Nogmaals:* wordt weergegeven, voert u het nieuwe wachtwoord opnieuw in.  
Druk op **OK**.
- 6 Druk op **Stop/Exit (Stop/Eindigen)**.

## De modus openbare gebruiker instellen

De modus openbare gebruiker beperkt de functies die beschikbaar zijn voor openbare gebruikers. Openbare gebruikers hoeven geen wachtwoord in te voeren om toegang te krijgen tot de functies die via deze instelling beschikbaar zijn. U kunt een openbare gebruiker instellen.

- 1 Druk op **Menu, 1, 6, 1**.
- 2 Druk op ▲ of ▼ om *Id instellen* te kiezen.  
Druk op **OK**.
- 3 Toets het beheerderswachtwoord in.  
Druk op **OK**.
- 4 Druk op ▲ of ▼ om *Openbaar* te kiezen.  
Druk op **OK**.
- 5 Druk op ▲ of ▼ om *aan of uit* te kiezen voor *Fax verz.*  
Druk op **OK**.

Wanneer u *Fax verz* hebt ingesteld, herhaalt u deze stap voor *Fax ontv*, *Kopiëren*, *Scannen* en *Afdr. pc*. Als op het LCD-scherm *Stop wijziging* wordt weergegeven, drukt u op **OK**.

- 6 Druk op **Stop/Exit (Stop/Eindigen)**.

## Beperkte gebruikers instellen

U kunt gebruikers met beperkte rechten en een wachtwoord instellen voor de beschikbare functies. U kunt met *Beheer* via een webbrowser meer geavanceerde beperkte rechten instellen, zoals paginateller of de aanmeldnaam van de pc-gebruiker. (Raadpleeg de *Netwerkhandleiding* voor meer informatie.) U kunt maximaal 25 gebruikers met beperkingen en een wachtwoord instellen.

- 1 Druk op **Menu, 1, 6, 1**.
- 2 Druk op ▲ of ▼ om *Id instellen* te kiezen.  
Druk op **OK**.
- 3 Toets het beheerderswachtwoord in.  
Druk op **OK**.
- 4 Druk op ▲ of ▼ om *Gebr. 01* te selecteren.  
Druk op **OK**.
- 5 Gebruik het numerieke toetsenbord om de gebruikersnaam in te voeren. (Raadpleeg *Tekst invoeren* in *Bijlage C* van de *Beknopte gebruikershandleiding*.)  
Druk op **OK**.
- 6 Toets een viercijferig wachtwoord in voor de gebruiker.  
Druk op **OK**.
- 7 Druk op ▲ of ▼ om *aan of uit* te kiezen voor *Fax verz.*  
Druk op **OK**.

Wanneer u Fax verz hebt ingesteld, herhaalt u deze stap voor Fax ontv, Kopiëren, Scannen en Afdr. pc. Als op het LCD-scherm Stop wijziging wordt weergegeven, drukt u op **OK**.

- 8 Herhaal stappen 4 tot 7 om elke extra gebruiker en elk extra wachtwoord in te voeren.
- 9 Druk op **Stop/Exit (Stop/Eindigen)**.



### Opmerking

U kunt niet dezelfde naam gebruiken als een andere gebruikersnaam.

## Beveiligd functieslot aan-/uitzetten

Als u het verkeerde wachtwoord invoert, wordt op het LCD-scherm Fout wachtwoord weergegeven. Voer het juiste wachtwoord opnieuw in.

### Beveiligd Functieslot aanzetten

- 1 Druk op **Menu, 1, 6, 1**.
- 2 Druk op ▲ of ▼ om Slot Uit→Aan te kiezen.  
Druk op **OK**.
- 3 Toets uw viercijferige beheerderwachtwoord in.  
Druk op **OK**.

### Beveiligd Functieslot uitzetten

- 1 Druk op **Menu, 1, 6, 1**.
- 2 Druk op ▲ of ▼ om Slot Aan→Uit te kiezen.  
Druk op **OK**.
- 3 Toets uw viercijferige beheerderwachtwoord in.  
Druk op **OK**.

## Gebruikers omschakelen

Met deze instelling kunt u schakelen tussen de geregistreerde gebruikers met beperkte rechten of de openbare modus als het beveiligd functieslot is ingeschakeld.

### De modus beperkte gebruiker kiezen

- 1 Houd **Shift** ingedrukt terwijl u op **Secure (Veilig Afdrukken)** drukt.
- 2 Druk op ▲ of ▼ om ID te kiezen.  
Druk op **OK**.
- 3 Voer uw wachtwoord van vier cijfers in.  
Druk op **OK**.

### De openbare modus kiezen

Wanneer een beperkte gebruiker klaar is met het gebruiken van de machine, keert deze terug naar de openbare instelling binnen dezelfde tijd als de instelling van de timermodus (**Menu, 1, 1**). (Zie *Timermodus* op pagina 4.) U kunt de beperkte gebruikersmodus verlaten door de betreffende modustoets in te drukken. Op het lcd-scherm verschijnt dan de vraag Ga naarOpenbaar? (Ga nr Openbaar?).

Druk op **1** om 1. Ja te kiezen.



### Opmerking

- Als het huidige ID niet gemachtigd is om de gewenste functie te gebruiken, wordt ToegangGeweigerd weergegeven op het LCD-scherm, waarna de machine u om uw naam vraagt. Als u toegang krijgt tot de gewenste functie, drukt u op ▲ of ▼ om uw naam te kiezen en voert u uw wachtwoord van vier cijfers in.  
Druk op **OK**.
- Als de gewenste functie beperkt is voor alle gebruikers, wordt Niet beschikbaar weergegeven op het LCD-scherm, waarna de machine terugkeert naar de stand Gereed. U krijgt geen toegang tot de gewenste functie. Contacteer uw beheerder om uw instellingen voor het beveiligd functieslot te controleren.

- Als er een paginabeperking ingesteld is voor uw ID en u het maximale aantal pagina's al hebt bereikt, wordt **Limiet bereikt** weergegeven op het LCD-scherm wanneer u gegevens afdrukt. Contacteer uw beheerder om uw instellingen voor het beveiligd functieslot te controleren.

## Instelslot

Met het instelslot kunt u een wachtwoord instellen om ervoor te zorgen dat andere personen niet per ongeluk uw machine-instellingen wijzigen.

Schrijf uw wachtwoord op een geheime plaats op. Als u het wachtwoord vergeet, moeten de wachtwoorden die zijn opgeslagen in de machine worden gereset. Neem contact op met uw beheerder of uw Brother-leverancier.

Als het instelslot op **Aan** staat, kunt u de volgende instellingen niet wijzigen zonder een wachtwoord:

- Timermodus
- Papier
- Volume
- Ecologie
- LCD-contrast
- Beveiliging
- Documenten scannen
- Adresboek
- Kiezen beperken
- Printer (emulatie <sup>1</sup>, duplex <sup>2</sup>, uitvoerleur, printer resetten)
- Netwerkinstellingen (behalve status, MAC-adres, Scannen naar FTP <sup>2</sup>)
- Ontvangststand
- Datum&Tijd
- Stations-ID
- Toon of puls (voor Nederland)

- Kiestoon
- Telefoonlijn instellen
- Resetten

<sup>1</sup> Voor MFC-7860DW

<sup>2</sup> Voor MFC-7460DN en MFC-7860DW

De machine-instellingen kunnen evenmin worden gewijzigd via Externe installatie wanneer Instelslot ingesteld is op **Aan**.

## Het wachtwoord instellen

- 1 Druk op **Menu, 1, 6, 2**.
- 2 Toets een viercijferig nummer voor het wachtwoord in met behulp van de cijfers 0-9.  
Druk op **OK**.
- 3 Voer uw wachtwoord opnieuw in wanneer op het lcd-scherm **Nogmaals** : verschijnt.  
Druk op **OK**.
- 4 Druk op **Stop/Exit (Stop/Eindigen)**.

## Het wachtwoord voor het instelslot wijzigen

- 1 Druk op **Menu, 1, 6, 2**.
- 2 Druk op **▲** of **▼** om **Wachtw. inst.** te kiezen.  
Druk op **OK**.
- 3 Voer uw wachtwoord van vier cijfers in.  
Druk op **OK**.
- 4 Toets een nummer van vier cijfers in voor het nieuwe wachtwoord.  
Druk op **OK**.
- 5 Voer uw nieuwe wachtwoord opnieuw in wanneer op het lcd-scherm **Nogmaals** : wordt weergegeven.  
Druk op **OK**.
- 6 Druk op **Stop/Exit (Stop/Eindigen)**.

## Instelslot in-/uitschakelen

Als u een verkeerd wachtwoord invoert terwijl u onderstaande instructies volgt, wordt op het LCD-scherm `Fout wachtwoord` weergegeven. Voer het juiste wachtwoord opnieuw in.

### Instelslot inschakelen

- 1 Druk op **Menu, 1, 6, 2**.
- 2 Druk op **▲** of **▼** om **Aan** te kiezen. Druk op **OK**.
- 3 Voer uw wachtwoord van vier cijfers in. Druk op **OK**.
- 4 Druk op **Stop/Exit (Stop/Eindigen)**.

### Instelslot uitschakelen

- 1 Druk op **Menu, 1, 6, 2**.
- 2 Voer uw wachtwoord van vier cijfers in. Druk twee keer op **OK**.
- 3 Druk op **Stop/Exit (Stop/Eindigen)**.

## Beperken kiezen

Deze functie voorkomt dat gebruikers per ongeluk een fax verzenden naar een verkeerd nummer of een verkeerd nummer bellen. U kunt de machine instellen op beperkt kiezen met behulp van het toetsenbord, voorkeursnummers en snelkiezen.

Als u **Uit** selecteert, beperkt de machine de kies methode niet.

Als u **voer # 2x in** kiest, vraagt de machine u om het nummer opnieuw in te voeren en als u hetzelfde nummer correct hebt ingevoerd, begint de machine met kiezen. Als u het verkeerde nummer invoert, wordt op het LCD-scherm een foutmelding weergegeven.

Als u **Aan** selecteert, beperkt de machine alle mogelijkheden om faxen te verzenden en te telefoneren via de betreffende kies methode.

## Beperking kiestoetsen

- 1 Druk op **Menu, 2, 6, 1**.
- 2 Druk op **▲** of **▼** om **Uit**, voer **# 2x in** of **Aan** te kiezen. Druk op **OK**.
- 3 Druk op **Stop/Exit (Stop/Eindigen)**.

## Beperking ééntoetsnummers

- 1 Druk op **Menu, 2, 6, 2**.
- 2 Druk op **▲** of **▼** om **Uit**, voer **# 2x in** of **Aan** te kiezen. Druk op **OK**.
- 3 Druk op **Stop/Exit (Stop/Eindigen)**.

## Beperking snelkiezen

- 1 Druk op **Menu, 2, 6, 3**.
- 2 Druk op **▲** of **▼** om **Uit**, voer **# 2x in** of **Aan** te kiezen. Druk op **OK**.
- 3 Druk op **Stop/Exit (Stop/Eindigen)**.



### Opmerking

- De instelling **voer # 2x in** werkt niet als u een externe telefoon van de haak neemt vóór u het nummer invoert. U wordt niet gevraagd om het nummer nogmaals in te voeren.
- Wanneer u **Aan** of **voer # 2x in** selecteert, kunt u de functie **Groepsverzenden** niet gebruiken en kunt u geen **snelkiesnummers** combineren bij het kiezen.



## Aanvullende verzendopties

### Faxen met meerdere instellingen verzenden

Voordat u een fax gaat verzenden, kunt u een willekeurige combinatie van de volgende instellingen wijzigen: contrast, resolutie, internationale modus, timer voor uitgestelde faxen, pollen, directe verzendingen of instellingen van het voorblad.

- 1 Controleer of de faxmodus is ingeschakeld . Telkens nadat een instelling is geaccepteerd, wordt u gevraagd of u nog meer instellingen wilt invoeren.
 

Volgende  
 1.Ja 2.Nee
- 2 Ga op een van de volgende manieren te werk:
  - Om verdere instellingen te kiezen, drukt u op **1**. Op het LCD-scherm wordt weer het *Verzendmenu*-menu weergegeven zodat u een andere instelling kunt kiezen.
  - Als u klaar bent met het kiezen van instellingen, drukt u op **2** en gaat u naar de volgende stap om de fax te verzenden.

### Contrast

Voor de meeste documenten zorgt de standaardinstelling *Auto* voor de beste resultaten.

De machine selecteert automatisch het geschikte contrast voor uw document.

Als uw document erg licht of donker is, kan de kwaliteit van de fax worden verbeterd door het contrast te wijzigen.

Gebruik *Donker* om het gefaxte document lichter te maken.

Gebruik *Licht* om het gefaxte document donkerder te maken.

- 1 Controleer of de faxmodus is ingeschakeld .
- 2 Plaats het document.
- 3 Druk op **Menu, 2, 2, 1**.
- 4 Druk op **▲** of **▼** om *Auto*, *Licht* of *Donker* te kiezen. Druk op **OK**.



#### Opmerking

Zelfs als u *Licht* of *Donker* kiest, wordt de fax verzonden met de instelling *Auto* als u *Foto* hebt gekozen als faxresolutie.

### Faxresolutie veranderen

De kwaliteit van een fax kan worden verbeterd door de faxresolutie te wijzigen. De resolutie kan worden gewijzigd voor de volgende fax of voor alle faxen.

#### De faxresolutie voor de volgende fax wijzigen

- 1 Controleer of de faxmodus is ingeschakeld .
- 2 Plaats het document.
- 3 Druk op **Resolution (Resolutie)** en dan op **▲** of **▼** om de resolutie te kiezen. Druk op **OK**.

## De standaard faxresolutie wijzigen

- 1 Controleer of de faxmodus is ingeschakeld .
- 2 Druk op **Menu, 2, 2, 2**.
- 3 Druk op **▲** of **▼** om de gewenste resolutie te kiezen.  
Druk op **OK**.



### Opmerking

U kunt vier verschillende resolutie-instellingen selecteren.

faxresolutie	
Standaard	Geschikt voor de meeste getypte documenten.
Fijn	Geschikt voor documenten met een klein lettertype en wordt iets langzamer verzonden dan met de standaardresolutie.
Superfijn	Geschikt voor documenten met een klein lettertype of artwork en wordt iets langzamer verzonden dan met de fijne resolutie.
Foto	Geschikt wanneer het document verschillende grijsstinten heeft of een foto is. Deze instelling heeft de langzaamste transmissietijd.

## Aanvullende verzendopties

### Een fax handmatig verzenden

#### Handmatig verzenden

Bij handmatige verzending hoort u de kiestoon, de beltonen en de faxontvangsttonen tijdens het verzenden van een fax.

- 1 Controleer of de faxmodus is ingeschakeld .
- 2 Plaats het document.
- 3 Haal de hoorn van een externe telefoon van de haak en luister of er een kiestoon is.
- 4 Kies het faxnummer dat u wilt bereiken.
- 5 Wanneer de faxtoon hoort, drukt u op **Start**.
  - Als u de glasplaat gebruikt, gaat u naar stap 1 om een fax te verzenden.
- 6 Plaats de hoorn van de externe telefoon terug.

### Tweevoudige werking

U kunt een nummer kiezen en beginnen met de fax in het geheugen te scannen, zelfs wanneer de machine uit het geheugen zendt, faxen ontvangt of pc-gegevens afdrukt. Het LCD-scherf toont het nieuwe taaknummer.

Hoeveel pagina's u in het geheugen kunt scannen, is afhankelijk van hetgeen erop is afgedrukt.



### Opmerking

Als de melding *Geheugen vol* wordt weergegeven wanneer u de eerste pagina van een fax scant, drukt u op **Stop/Exit (Stop/Eindigen)** om het scannen te annuleren. Als de melding *Geheugen vol* wordt weergegeven terwijl u een volgende pagina scant, kunt u op **Start** drukken om de tot dusver gescande pagina's te verzenden of kunt u op **Stop/Exit (Stop/Eindigen)** drukken om de taak te annuleren.

## Groepsverzenden

Met groepsverzenden kunt u hetzelfde faxbericht naar meerdere faxnummers verzenden. U kunt een fax naar groepen, ééntoetsnummers, snelkiesnummers en maximaal 50 met de hand gekozen nummers tegelijkertijd sturen.

U kunt groepsverzendingen maken naar 258 verschillende nummers. Dit is afhankelijk van hoeveel groepen, toegangscodes of creditcardnummers u hebt opgeslagen, en van het aantal uitgestelde of opgeslagen faxen in het geheugen.

### Voor u de groepsverzending begint

Ééntoets- en snelkiesnummers moeten in het geheugen van de machine worden opgeslagen voor deze kunnen worden gebruikt in een groepsverzending. (Raadpleeg *Ééntoetsnummers opslaan* en *Snelkiesnummers opslaan* in hoofdstuk 7 van de *Beknopte gebruikershandleiding*.)

Groepsnummers moeten ook in het geheugen van de machine worden opgeslagen voor deze kunnen worden gebruikt in een groepsverzending. Groepsnummers bevatten heel wat opgeslagen ééntoets- en snelkiesnummers om het kiezen eenvoudiger te maken. (Zie *Groepen voor groepsverzenden instellen* op pagina 33.)

## Een fax verzenden naar een groep



### Opmerking

Gebruik  (**Adresboek**) om eenvoudig nummers te selecteren.

- 1 Controleer of de faxmodus is ingeschakeld  .
- 2 Plaats het document.
- 3 Toets een nummer in. Druk op **OK**.  
U kunt een ééntoetsnummer, een snelkiesnummer of een groepsnummer gebruiken, of u kunt het nummer op het bedieningspaneel invoeren. (Raadpleeg *Nummers kiezen* in hoofdstuk 7 van de *Beknopte gebruikershandleiding*.)
- 4 Herhaal stap 3 totdat u alle faxnummers waarnaar u wilt verzenden, hebt invoerd.
- 5 Druk op **Start**.

Als de groepsverzending is voltooid, drukt de machine een groepsverzendingrapport af zodat u de resultaten kunt bekijken.



### Opmerking

Het scanprofiel van het ééntoetsnummer, snelkiesnummer of groepsnummer dat u eerst kiest wordt toegepast voor groepsverzenden.

## Annuleren een Groepsverzending in behandeling

Tijdens het groepsverzenden kunt u de fax die verzonden wordt of de volledige groepsverzending annuleren.

- 1 Druk op **Menu, 2, 7**.  
Het lcd-scherm toont het nummer van de groepsverzending gevolgd door het faxnummer dat gekozen is (bijvoorbeeld #001 123456789) en het nummer van de groepsverzending (bijvoorbeeld Groep-Zenden (Rondzenden) #001).

Fax  
7.Rest. jobs

- 2 Druk op ▲ of ▼ om één van de volgende items te kiezen.
  - Kies het faxnummer dat wordt gekozen en druk op **OK**.
  - Kies het taaknummer van groepsverzenden en druk op **OK**.
- 3 Druk op **1** om het faxnummer of het taaknummer van groepsverzenden dat u hebt gekozen in stap 2, of druk op **2** om af te sluiten zonder te annuleren.
  - Als u in stap 2 hebt gekozen om alleen de fax die verzonden wordt te annuleren, vraagt het LCD-scherm u of u de groepsverzending wilt annuleren. Druk op **1** om de groepsverzending te wissen of op **2** om af te sluiten.
- 4 Druk op **Stop/Exit (Stop/Eindigen)**.

## Direct verzenden

Als u een fax gaat verzenden, scant de machine de documenten eerst naar het geheugen voordat deze worden verzonden. Vervolgens, zodra de telefoonlijn vrij is, begint de machine met kiezen en verzenden.

Soms wilt u een belangrijk document onmiddellijk verzenden, zonder te wachten totdat het vanuit het geheugen wordt verzonden. U kunt **Direct Verzenden** (Direct verzenden) instellen op **Aan** voor alle documenten of **Volgende Fax:Aan** voor alleen de volgende fax.



### Opmerking

- Als het geheugen vol is en u een fax via de ADF wilt verzenden, verzendt de machine het document direct (ook als Direct verzenden is uitgeschakeld). Als het geheugen vol is, worden faxen via de glasplaat pas verzonden als u geheugen hebt vrijgemaakt.
- Bij direct verzenden werkt de functie voor opnieuw kiezen niet wanneer u de glasplaat gebruikt.

## Direct verzenden voor alle faxen

- 1 Controleer of de faxmodus is ingeschakeld .
- 2 Druk op **Menu, 2, 2, 5**.
- 3 Druk op ▲ of ▼ om **Aan** te kiezen. Druk op **OK**.

## Direct verzenden alleen voor de volgende fax

- 1 Controleer of de faxmodus is ingeschakeld .
- 2 Druk op **Menu, 2, 2, 5**.
- 3 Druk op **▲** of **▼** om *Volgende Fax:Aan* te kiezen.  
Druk op **OK**.

## Alleen voor de volgende fax niet direct verzenden

- 1 Controleer of de faxmodus is ingeschakeld .
- 2 Druk op **Menu, 2, 2, 5**.
- 3 Druk op **▲** of **▼** om *Volgende Fax:Uit* (*Volgende fax:Uit*) te kiezen.  
Druk op **OK**.

## Internationale modus

Als u door een slechte verbinding problemen hebt met het internationaal verzenden van een fax, dan kan het activeren van de internationale modus wellicht helpen.

Dit is een tijdelijke instelling die alleen actief zal zijn voor uw volgende fax.

- 1 Controleer of de faxmodus is ingeschakeld .
- 2 Plaats het document.
- 3 Druk op **Menu, 2, 2, 9**.
- 4 Druk op **▲** of **▼** om *Aan* of *Uit* te kiezen.  
Druk op **OK**.

## Uitgestelde Fax

U kunt maximaal 50 faxen in het geheugen opslaan om deze binnen 24 uur te verzenden.

- 1 Controleer of de faxmodus is ingeschakeld .
- 2 Plaats het document.
- 3 Druk op **Menu, 2, 2, 3**.
- 4 Voer in wanneer de fax moet worden verzonden (in 24-uursformaat).  
(*Bijvoorbeeld, voer 19:45 in voor 7:45 PM*)  
Druk op **OK**.



### Opmerking

Het aantal pagina's dat u in het geheugen kunt scannen, is afhankelijk van de gegevens die op elke pagina zijn afgedrukt.

## Uitgestelde groepsverzending

Voordat de uitgestelde faxen worden verzonden, helpt uw machine u zo zuinig mogelijk te verzenden door alle faxen in het geheugen op bestemming en geprogrammeerde tijd te sorteren.

Alle uitgestelde faxen die geprogrammeerd zijn om op hetzelfde tijdstip naar hetzelfde faxnummer te worden verzonden, worden als één fax verzonden om transmissietijd te besparen.

- 1 Controleer of de faxmodus is ingeschakeld .
- 2 Druk op **Menu, 2, 2, 4**.
- 3 Druk op **▲** of **▼** om *Aan* of *Uit* te kiezen.  
Druk op **OK**.
- 4 Druk op **Stop/Exit (Stop/Eindigen)**.

## Controleren en annuleren taken die in de wachtrij staan

Controleer welke taken zich nog in het geheugen bevinden om te worden verzonden. Als er geen taken in het geheugen zijn, wordt op het LCD-scherm *Geen opdrachten weergegeven*. U kunt een faxtaak die in het geheugen is opgeslagen en op verzending wacht, annuleren.

- 1 Druk op **Menu, 2, 7**.  
Het aantal nog te verzenden taken wordt weergegeven.
- 2 Druk op ▲ of ▼ om door de taken in de wachtrij te bladeren en druk op de taak die u wilt annuleren.
- 3 Ga op een van de volgende manieren te werk:
  - Wanneer u de taak wilt annuleren, drukt u op 1.
  - Druk op 2 om af te sluiten zonder te annuleren.
- 4 Wanneer u klaar bent, drukt u op **Stop/Exit (Stop/Eindigen)**.

## Elektronisch voorblad

Deze functie werkt *niet* als u uw Stations-ID al geprogrammeerd hebt. (Raadpleeg de *Installatiehandleiding*.)

U kunt een voorblad automatisch met iedere fax meesturen. Op uw voorblad staan uw Stations-ID, een opmerking en de naam (of het nummer) die (dat) is opgeslagen in de ééntoetsnummers of het snelkiesgeheugen.

Door *Volgende Fax:Aan* te kiezen kunt u ook het aantal pagina's op het voorblad weergeven.

U kunt een van onderstaande opmerkingen kiezen.

1. *Geen opmerking*
2. *Bellen a.u.b.*
3. *Belangrijk*
4. *Vertrouwelijk*

In plaats van deze standaardopmerkingen kunt u ook twee persoonlijke opmerkingen invoeren van maximaal 27 tekens lang. Gebruik het schema voor *Tekst invoeren* in *Bijlage C* van de *Beknopte gebruikershandleiding* voor hulp bij het invoeren van tekens.

(Zie *Uw eigen opmerkingen opstellen* op pagina 16.)

5. (Gebruikergedefinieerd)
6. (Gebruikergedefinieerd)

## Uw eigen opmerkingen opstellen

U kunt zelf twee opmerkingen instellen.

- 1 Controleer of de faxmodus is ingeschakeld .
- 2 Druk op **Menu, 2, 2, 8**.
- 3 Druk op ▲ of ▼ om 5 of 6 te selecteren om uw eigen opmerking op te slaan. Druk op **OK**.
- 4 Voer uw eigen opmerking in op het bedieningspaneel. Druk op **OK**.

Gebruik het schema voor *Tekst invoeren* in *Bijlage C* van de *Beknopte gebruikershandleiding* voor hulp bij het invoeren van tekens.

## Met de volgende fax een voorblad verzenden

Als u alleen met de volgende fax een voorblad wilt verzenden, vraagt uw machine u om het aantal te verzenden pagina's in te voeren, zodat dit op het voorblad kan worden afgedrukt.

- 1 Controleer of de faxmodus is ingeschakeld .
- 2 Plaats het document.
- 3 Druk op **Menu, 2, 2, 7**.
- 4 Druk op ▲ of ▼ om `Volgende Fax:Aan` (of `Volgende Fax:Uit` (`Volgende fax:Uit`)) te selecteren. Druk op **OK**.
- 5 Druk op ▲ of ▼ om een opmerking te kiezen. Druk op **OK**.
- 6 Toets twee cijfers in om aan te geven hoeveel pagina's u verzendt. Druk op **OK**.  
Toets bijvoorbeeld **0, 2** in voor 2 pagina's of **0, 0** als u dit vak leeg wilt laten. Als u een vergissing hebt gemaakt, drukt u op ◀ of **Clear (Wis)** om terug te gaan en het aantal pagina's opnieuw in te voeren.

## Voor elke fax een voorblad verzenden

U kunt de machine zo instellen dat met elke fax een voorblad wordt verzonden.

- 1 Controleer of de faxmodus is ingeschakeld .
- 2 Druk op **Menu, 2, 2, 7**.
- 3 Druk op ▲ of ▼ om `Aan` (of `Uit`) te selecteren. Druk op **OK**.
- 4 Druk op ▲ of ▼ om een opmerking te kiezen. Druk op **OK**.

## Een afgedrukt voorblad gebruiken

Als u een voorblad wilt gebruiken waarop u bijvoorbeeld zelf nog informatie kunt schrijven, kunt u een voorblad eerst afdrucken en aan uw faxbericht toevoegen.

- 1 Controleer of de faxmodus is ingeschakeld .
- 2 Druk op **Menu, 2, 2, 7**.
- 3 Druk op ▲ of ▼ om `Print voorbeeld` te kiezen. Druk op **OK**.
- 4 Druk op **Start**.
- 5 Nadat de machine een kopie van uw voorblad heeft afgedrukt, drukt u op **Stop/Exit (Stop/Eindigen)**.

## Overzicht pollen

Met de functie Pollen kunt u uw machine zodanig instellen dat andere mensen faxen van u kunnen ontvangen, maar dat zij voor de oproep betalen. Met deze functie kunt u ook de faxmachine van iemand anders bellen om te pollen, zodat u voor de oproep betaalt. De functie Pollen dient op beide machines te zijn ingesteld, opdat deze kan functioneren. Niet alle faxmachines ondersteunen het pollen.

## Gepollde verzending

Met Verzend Pollen kunt u uw machine zodanig instellen dat deze met een document in de invoer wacht zodat een andere faxmachine kan bellen om het op te vragen.

### Verzend pollen instellen

- 1 Controleer of de faxmodus is ingeschakeld .
- 2 Plaats het document.
- 3 Druk op **Menu, 2, 2, 6**.
- 4 Druk op **▲** of **▼** om **Stand.** te kiezen. Druk op **OK**.
- 5 Druk op **2** om **2.Nee** te selecteren als u geen instellingen meer wilt opgeven als de volgende melding wordt weergegeven:

Volgende  
 1.Ja 2.Nee

- 6 Druk op **Start**.

- 7 Als u de glasplaat gebruikt, wordt u gevraagd één van de onderstaande opties te kiezen:  
(voor Nederland)

Volgende Pagina?  
 1.Ja 2.Nee(Zend)

(voor België)

Volgende pagina?  
 1.Ja 2.Nee(Zend)

- Druk op **1** om nog een pagina te verzenden. Ga naar stap **8**.
- Druk op **2** of **Start** om het document te verzenden.

- 8 Plaats de volgende pagina op de glasplaat en druk op **OK**. Herhaal stappen **6** en **7** voor elke extra pagina.

Het document wordt in het geheugen opgeslagen tot het wordt gepold.



### Opmerking

Het document wordt opgeslagen en kan vanaf elk ander faxapparaat worden opgehaald totdat u de fax uit het geheugen verwijdert.

Om de fax uit het geheugen te wissen, drukt u op **Menu, 2, 7**. (Zie *Controleren en annuleren taken die in de wachtrij staan* op pagina 16.)

### Verzend Pollen met een beveiligingscode instellen

Met Beveiligd pollen kunt u de personen die de documenten die u voor pollen hebt ingesteld kunnen ontvangen, beperken. Beveiligd pollen werkt alleen met Brother-faxmachines. Als een andere persoon een fax van uw machine wil opvragen, dient deze de beveiligingscode in te voeren.



- 1 Controleer of de faxmodus is ingeschakeld .
- 2 Plaats het document.
- 3 Druk op **Menu, 2, 2, 6**.
- 4 Druk op **▲** of **▼** om **Beveilig** te kiezen. Druk op **OK**.
- 5 Toets een nummer van vier cijfers in. Druk op **OK**.
- 6 Druk op **2** om **2.Nee** te selecteren als u geen instellingen meer wilt opgeven als de volgende melding wordt weergegeven:

```
Volgende
1.Ja 2.Nee
```

- 7 Druk op **Start**
- 8 Als u de glasplaat gebruikt, wordt u gevraagd één van de onderstaande opties te kiezen:  
(voor Nederland)

```
Volgende Pagina?
1.Ja 2.Nee(Zend)
```

(voor België)

```
Volgende pagina?
1.Ja 2.Nee(Zend)
```

- Druk op **1** om nog een pagina te verzenden.  
Ga naar stap **9**.
  - Druk op **2** of **Start** om het document te verzenden.
- 9 Plaats de volgende pagina op de glasplaat en druk op **OK**. Herhaal stappen **8** en **9** voor elke extra pagina. Uw machine verzendt de fax automatisch.

# 4

## Een fax ontvangen

### Opties voor afstandsbediening

Met Opties voor afstandsbediening kunt u faxen ontvangen, terwijl u niet in de buurt van de machine bent.

U kunt *slechts één* optie voor afstandsbediening tegelijkertijd gebruiken.

### Fax Doorzenden

Met de functie Fax Doorzenden kunt u de door u ontvangen faxen automatisch naar een andere machine doorzenden. Als u Reserveafdruk aan selecteert, drukt de machine de fax ook af.

- 1 Druk op **Menu**, **2**, **5**, **1**.
- 2 Druk op **▲** of **▼** om **Fax Doorzenden** te kiezen.  
Druk op **OK**.  
U wordt gevraagd om het faxnummer in te voeren waarnaar de faxberichten moeten worden doorgestuurd.
- 3 Voer het doorzendnummer in (maximaal 20 cijfers).  
Druk op **OK**.



#### Opmerking

- Wanneer u een groep opslaat onder een voorkeurstoets of een snelkiesnummer, worden de faxen doorgestuurd naar verschillende faxnummers.
- U kunt ook een e-mailadres invoeren als de functie internetfaxen ingesteld is op uw machine. (Zie *Netwerkhandleiding* voor meer informatie over Internetfax. Voor meer informatie over Fax Doorzenden naar E-mail raadpleegt u het Brother Solutions Center op <http://solutions.brother.com/>.)

- 4 Druk op **▲** of **▼** om **Aan** of **Uit** te kiezen.  
Druk op **OK**.

Reserveafdruk  
Aan

- 5 Druk op **Stop/Exit (Stop/Eindigen)**.

### ! BELANGRIJK

Als u Reserveafdruk aan selecteert, drukt de machine de fax ook op uw machine af zodat u een kopie hebt. Dit is een veiligheidsmaatregel in geval van een stroomstoring voordat de fax is doorgestuurd of in geval van problemen bij de ontvangende machine. (Voor MFC-7360N en MFC-7460DN) De faxen die in het geheugen van de machine zijn opgeslagen, worden gewist.

### Fax Opslaan

Met de functie Fax opslaan kunt u de door u ontvangen faxen in het geheugen van de machine opslaan. U kunt opgeslagen faxen opvragen vanaf een faxmachine op een andere locatie met behulp van de codes voor afstandsbediening. (Zie *Faxberichten opvragen* op pagina 24.) Uw machine drukt automatisch een kopie van de opgeslagen fax af.

- 1 Druk op **Menu**, **2**, **5**, **1**.
- 2 Druk op **▲** of **▼** om **Fax Opslaan (Fax opslaan)** te kiezen.  
Druk op **OK**.
- 3 Druk op **Stop/Exit (Stop/Eindigen)**.

## PC-Fax ontvangen

Wanneer u de functie PC-Fax ontvangen inschakelt, slaat de machine ontvangen faxen automatisch op in het geheugen om deze door te sturen naar de pc. U kunt vervolgens uw pc gebruiken voor het weergegeven en het opslaan van deze faxen.

Ook wanneer u de PC hebt uitgeschakeld (bijvoorbeeld's nachts of in het weekend), ontvangt de machine faxen om ze op te slaan in het geheugen. Op het lcd-scherm wordt het aantal opgeslagen ontvangen faxen weergegeven, bijvoorbeeld:

PCfaxbericht: (PCFaxbericht:)001

Als u uw pc opstart en de software voor PC-Fax ontvangen actief is, brengt uw machine automatisch uw faxen over naar uw pc.

Wanneer u de ontvangen faxen wilt overzetten naar de pc, moet de software PC-FAX Ontvangen geactiveerd zijn op uw pc. (Voor meer informatie raadpleegt u *PC-FAX Ontvangen* in de *Softwarehandleiding* op de cd-rom.)

- 1 Druk op **Menu**, **2**, **5**, **1**.
- 2 Druk op **▲** of **▼** om **PC-Fax ontv.** te kiezen.  
Druk op **OK**.
- 3 Op het LCD-scherm wordt een herinnering weergegeven voor het starten van het programma PC-Fax ontvangen op uw computer. Als u het programma PC-Fax ontvangen hebt gestart, drukt u op **OK**. Wanneer u het programma PC-FAX Ontvangen niet hebt gestart, raadpleegt u *PC-FAX Ontvangen* in de *Softwarehandleiding* op de cd-rom.
- 4 Druk op **▲** of **▼** om **<USB>** te kiezen of de naam van uw computer als de machine is aangesloten op een netwerk.  
Druk op **OK**.

- 5 Druk op **▲** of **▼** om **Aan** of **Uit** te kiezen.

Reserveafdruk  
Uit

Druk op **OK**.

- 6 Druk op **Stop/Exit (Stop/Eindigen)**.

### **!** BELANGRIJK

Als u Reserveafdruk aan selecteert, drukt de machine de fax ook op uw machine af zodat u een kopie hebt. Dit is een veiligheidsmaatregel in geval van een stroomstoring voordat de fax is doorgestuurd of in geval van problemen bij de ontvangende machine. (Voor MFC-7360N en MFC-7460DN) De faxen die in het geheugen van de machine zijn opgeslagen, worden gewist.



### Opmerking

- Voordat u PC-Fax ontvangen kunt instellen, moet u de software MFL-Pro Suite op uw pc installeren. Controleer of uw pc is aangesloten en ingeschakeld. (Voor meer informatie raadpleegt u *PC-FAX Ontvangen* in de *Softwarehandleiding*.)
- Als uw machine een probleem heeft en faxen in het geheugen niet kan afdrukken, kunt u deze instelling gebruiken om de faxen naar een pc over te brengen. (Raadpleeg *Fout- en onderhoudsmeldingen* in *Bijlage B* van de *Beknopte gebruikershandleiding* voor meer informatie.)
- Mac OS ondersteunt PC-Fax ontvangen niet. (Raadpleeg *PC-FAX ontvangst* in de *Softwarehandleiding*.)

## Opties voor afstandsbediening wijzigen

Als er zich nog ontvangen faxen in het geheugen van uw machine bevinden wanneer u een optie voor de afstandsbediening verandert, wordt u het volgende gevraagd:

(voor Nederland)

```
Wis alle faxen ?
1.Ja 2.Nee
```

(voor België)

```
Wis alle faxen?
1.Ja 2.Nee
```

of

(voor Nederland)

```
Tot. print fax?
1.Ja 2.Nee
```

(voor België)

```
Print alle fax?
1.Ja 2.Nee
```

- Als u op **1** drukt, worden alle niet-afgedrukte faxen gewist of afgedrukt voordat de instelling wordt gewijzigd. Als er al een reservekopie is afgedrukt, wordt deze niet meer afgedrukt.
- Als u op **2** drukt, worden de faxen in het geheugen niet gewist of afgedrukt en blijft de instelling ongewijzigd.

Als er zich nog ontvangen faxen in het geheugen van de machine bevinden wanneer u overstapt naar **PC-Fax ontv.** van een andere optie voor afstandsbediening (**Fax Doorzenden Of Fax Opslaan (Fax opslaan)**), ziet u op het scherm de volgende vraag:

```
Fax → PC zenden?
1.Ja 2.Nee
```

- Als u op **1** drukt, worden alle faxen in het geheugen verzonden naar uw pc voordat de instelling wordt gewijzigd.
- Als u op **2** drukt, worden de faxen in het geheugen niet gewist of naar uw pc overgebracht en blijft de instelling ongewijzigd.

### ! BELANGRIJK

Als u **Reserveafdruk** aan selecteert, drukt de machine de fax ook op uw machine af zodat u een kopie hebt. Dit is een veiligheidsmaatregel in geval van een stroomstoring voordat de fax is doorgestuurd of in geval van problemen bij de ontvangende machine. (Voor MFC-7360N en MFC-7460DN) De faxen die in het geheugen van de machine zijn opgeslagen, worden gewist.

## Opties voor afstandsbediening uitschakelen

- 1 Druk op **Menu, 2, 5, 1**.
- 2 Druk op **▲** of **▼** om **Uit** te kiezen. Druk op **OK**.



### Opmerking

Als zich nog ontvangen faxen in het geheugen van de machine bevinden, verschijnen enkele opties op het LCD-scherm. (Zie *Opties voor afstandsbediening wijzigen* op pagina 22.)

- 3 Druk op **Stop/Exit (Stop/Eindigen)**.

## Afstandsbediening

Met de functie afstandsbediening kunt u uw opgeslagen faxen opvragen wanneer u niet in de buurt van uw machine bent. U kunt uw machine bellen vanaf iedere willekeurige toets telefoon of faxmachine, om vervolgens de toegangscode op afstand te gebruiken om uw berichten op te vragen.

### Een Toegangscode Instellen

Met de functie toegangscode op afstand hebt u toegang tot de functies van de afstandsbediening als u niet in de buurt van de machine bent. U moet eerst uw eigen code instellen, pas dan kunt u vanaf een ander toestel toegang tot de functies van uw eigen machine krijgen. De standaardcode is een inactieve code: --\*.

- 1 Druk op **Menu, 2, 5, 2**.

```
Afstandsopties
2.Afst.bediening
```

- 2 Voer een driecijferige code in met de cijfers **0 – 9, \*** of **#**.  
Druk op **OK**.

- 3 Druk op **Stop/Exit (Stop/Eindigen)**.



#### Opmerking

Gebruik **NOOIT** dezelfde code als de code voor Activeren op afstand (**\*51**) of de code voor Deactiveren op afstand (**#51**).  
(Raadpleeg *Codes voor afstandsbediening gebruiken* in hoofdstuk 6 van de *Beknopte gebruikershandleiding*.)

U kunt uw code op elk gewenst moment wijzigen. Als u de code wilt uitschakelen, drukt u op **Clear (Wis)** en **OK** bij 2 om de standaard instelling --\* te herstellen.

## Gebruik van de toegangscode op afstand

- 1 Kies op een toets telefoon of op een andere faxmachine uw faxnummer.
- 2 Wanneer de machine antwoordt, voert u onmiddellijk de toegangscode op afstand in.
- 3 De machine geeft aan of er berichten zijn ontvangen:
  - *Geen tonen*  
Geen berichten ontvangen.
  - *1 lange toon*  
Faxbericht ontvangen.
- 4 De machine geeft twee korte geluidssignalen om aan te geven dat u een opdracht moet invoeren. Als u na 30 seconden nog geen opdracht hebt ingevoerd, wordt de verbinding verbroken. Als u een ongeldige opdracht invoert, hoort u drie piepjes.
- 5 Wanneer u klaar bent, drukt u op **9 0** om de machine te resetten.

- 6 Hang op.



#### Opmerking

Als de machine is ingesteld op *Handmatig* hebt u nog steeds toegang tot de functies voor afstandsbediening. Kies het faxnummer zoals gebruikelijk en laat de machine overgaan. Na 100 seconden hoort u een lange pieptoon om aan te geven dat u de toegangscode op afstand moet invoeren. U hebt vervolgens 30 seconden om de code in te voeren.

## Faxberichten opvragen

- 1 Kies op een toetstelefoon of op een andere faxmachine uw faxnummer.
- 2 Zodra u de toon van uw machine hoort, toetst u onmiddellijk uw toegangscode op afstand in (3 cijfers gevolgd door \*). Als u één lange toon hoort, zijn er berichten voor u.
- 3 Zodra u twee korte pieptonen hoort, toetst u met de kiestoetsen **9 6 2** in.
- 4 Wacht op een lange toon en toets vervolgens met de kiestoetsen het nummer in van de faxmachine waar de faxberichten naartoe moeten worden gestuurd, gevolgd door **##** (max. 20 cijfers).
- 5 Wacht totdat u het piepje hoort en hang op. Uw machine belt het andere apparaat en dit apparaat drukt vervolgens uw faxberichten af.



### Opmerking

U kunt een pauze in een faxnummer inlassen met behulp van de #-toets.

- 4 Wacht op een lange toon en toets vervolgens met de kiestoetsen het nieuwe nummer in van de faxmachine waar de faxberichten naartoe moeten worden gestuurd, gevolgd door **##** (max. 20 cijfers).
- 5 Wanneer u klaar bent, drukt u op **9 0** om de machine te resetten.
- 6 Wacht totdat u het piepje hoort en hang op.



### Opmerking

U kunt een pauze in een faxnummer inlassen met behulp van de #-toets.

## Het nummer voor fax doorzenden wijzigen

U kunt vanaf een andere telefoon of faxmachine met toetsen de standaardinstellingen voor het nummer voor Fax doorzenden wijzigen.

- 1 Kies op een toetstelefoon of op een andere faxmachine uw faxnummer.
- 2 Zodra u de toon van uw machine hoort, toetst u onmiddellijk uw toegangscode op afstand in (3 cijfers gevolgd door \*). Als u één lange toon hoort, zijn er berichten voor u.
- 3 Zodra u twee korte pieptonen hoort, toetst u met de kiestoetsen **9 5 4** in.

## Faxopdrachten op afstand

U kunt uw machine vanaf een ander toestel bedienen met behulp van onderstaande opdrachten. Wanneer u de machine opbelt en uw toegangscode op afstand (3 cijfers gevolgd door \*) invoert, hoort u twee korte piepjes om aan te geven dat u een opdracht moet invoeren.

Opdrachten op afstand		Wat u moet doen
95	<b>Wijzig de instellingen voor Fax doorzenden of Fax opslaan</b>	
	1 UIT	U kunt <b>UIT</b> selecteren nadat u alle berichten hebt opgehaald of gewist.
	2 Fax doorzenden	Eén lange toon betekent dat de wijziging is geaccepteerd. Als u drie korte piepjes hoort, kunt u geen wijzigingen maken omdat er niet aan een van de voorwaarden is voldaan (er is bijvoorbeeld geen nummer opgegeven waarnaar faxen moeten worden doorgestuurd). U kunt het maximale aantal beltonen registreren. (Zie <i>Het nummer voor fax doorzenden wijzigen</i> op pagina 24.) Wanneer u het nummer hebt ingevoerd, functioneert fax doorzenden.
	4 Nummer voor fax doorzenden	
	6 Fax opslaan	
96	<b>Een fax opvragen</b>	
	2 Alle faxen opvragen	Toets het nummer in van de faxmachine waarop het opgeslagen faxbericht moet worden ontvangen. (Zie <i>Faxberichten opvragen</i> op pagina 24.)
	3 Faxen in het geheugen wissen	Als u één lange toon hoort, zijn de faxberichten uit het geheugen gewist.
97	<b>De ontvangststatus controleren</b>	
	1 Fax	U kunt controleren of uw machine faxberichten heeft ontvangen. Als dat het geval is, hoort u één lange toon. Als er geen berichten zijn ontvangen, hoort u drie korte piepjes.
98	<b>De ontvangststand wijzigen</b>	
	1 Extern ANTW.APP.	Als u één lange toon hoort, is de wijziging geaccepteerd.
	2 Fax/Tel	
	3 Uitsluitend fax	
90	<b>Afsluiten</b>	Druk op <b>9 0</b> om de afstandsbediening af te sluiten. Wacht op de lange toon en leg vervolgens de hoorn op de haak.

## Aanvullende ontvangstfuncties

### Een verkleinde afdruk van een inkomend document maken

Wanneer u **Aan** kiest, verkleint de machine automatisch een binnenkomende fax zodat deze op een pagina van het formaat A4, Letter, Legal of Folio past.

De machine berekent het verkleiningspercentage aan de hand van de papiergrootte van de fax en uw instellingen voor Papierformaat (**Menu, 1, 2, 2**).

- 1 Controleer of de faxmodus is ingeschakeld .
- 2 Druk op **Menu, 2, 1, 5**.
- 3 Druk op **▲** of **▼** om **Aan** of **Uit** te kiezen. Druk op **OK**.
- 4 Druk op **Stop/Exit (Stop/Eindigen)**.

### Duplex (2-zijdig) afdrukken in de faxmodus (MFC-7460DN en MFC-7860DW)

De machine kan ontvangen faxen automatisch dubbelzijdig afdrukken wanneer Duplex is ingesteld op **Aan**.

Voor deze functie kunt u uitsluitend A4, Letter, Legal of Folio gebruiken (60 tot 105 g/m<sup>2</sup>).

- 1 Controleer of de faxmodus is ingeschakeld .
- 2 Voor MFC-7460DN drukt u op **Menu, 2, 1, 0**.  
Voor MFC-7860DW drukt u op **Menu, 2, 1, 9**.

- 3 Druk op **▲** of **▼** om **Aan** (of **Uit**) te selecteren.  
Druk op **OK**.

- 4 Druk op **Stop/Exit (Stop/Eindigen)**.



#### Opmerking

Als Duplex ingeschakeld is, worden inkomende faxen automatisch verkleind tot het formaat van het papier in de papierlade.

### De stempel voor faxontvangst instellen

U kunt de machine instellen zodat de ontvangsttijd en -datum bovenaan in het midden van iedere ontvangen faxpagina worden afgedrukt.

- 1 Controleer of de faxmodus is ingeschakeld .
- 2 Voor MFC-7360N en MFC-7460DN drukt u op **Menu, 2, 1, 9**.  
Voor MFC-7860DW drukt u op **Menu, 2, 1, 8**.
- 3 Druk op **▲** of **▼** om **Aan** of **Uit** te kiezen. Druk op **OK**.
- 4 Druk op **Stop/Exit (Stop/Eindigen)**.



#### Opmerking

- Als u internetfax gebruikt worden de ontvangstdatum en -tijd niet afgedrukt.
- De huidige datum en tijd moeten wel op de machine ingesteld zijn. (Zie de *Installatiehandleiding*.)



## Faxen in het geheugen ontvangen (voor MFC-7360N en MFC-7460DN)

Wanneer de papierlade leeg is tijdens het ontvangen van een fax, verschijnt *Geen papier* op het scherm. Plaats papier in de papierlade. (Raadpleeg *Papier en afdrukmedia laden* in hoofdstuk 2 van de *Beknopte gebruikershandleiding*.) Als u geen papier in de papierlade kunt plaatsen, gebeurt het volgende:

### Als Geheugen ontv. (Geh. ontvangst) op Aan staat:

De machine gaat door met het ontvangen van de fax en de overige pagina's worden in het geheugen opgeslagen, als er voldoende geheugen beschikbaar is. Verdere inkomende faxen worden ook in het geheugen opgeslagen totdat het geheugen vol is. Wanneer het geheugen vol is, houdt de machine automatisch op met het beantwoorden van oproepen. Om de faxen af te drukken, plaatst u papier in de lade en drukt u op **Start**.

### Als Geheugen ontv. (Geh. ontvangst) op Uit staat:

De machine gaat door met het ontvangen van de fax en de overige pagina's worden in het geheugen opgeslagen, als er voldoende geheugen beschikbaar is. De machine stopt vervolgens met het automatisch beantwoorden van oproepen totdat er nieuw papier in de papierlade is geplaatst. Om de laatste fax die u hebt ontvangen af te drukken vult u de lade met nieuw papier.

- 1 Controleer of de faxmodus is ingeschakeld .
- 2 Druk op **Menu, 2, 1, 6**.
- 3 Gebruik **▲** of **▼** om **Aan** of **Uit** te kiezen. Druk op **OK**.

- 4 Druk op **Stop/Exit (Stop/Eindigen)**.

## Afdrukdichtheid instellen

U kunt de afdrukdichtheid instellen en zo de afgedrukte pagina's lichter of donkerder maken.

- 1 Controleer of de faxmodus is ingeschakeld .
- 2 Voor MFC-7360N en MFC-7460DN drukt u op **Menu, 2, 1, 7**. Voor MFC-7860DW drukt u op **Menu, 2, 1, 6**.
- 3 Druk op **▶** om de afdruk donkerder te maken. Of druk op **◀** om de afdruk lichter te maken. Druk op **OK**.
- 4 Druk op **Stop/Exit (Stop/Eindigen)**.

## Een fax uit het geheugen afdrukken

Als u de functie Fax opslaan gebruikt (**Menu, 2, 5, 1**), kunt u nog steeds een fax afdrukken uit het geheugen wanneer u zich bij de machine bevindt. (Zie *Fax Opslaan* op pagina 20.)

- 1 Druk op **Menu, 2, 5, 3**.
- 2 Druk op **Start**.
- 3 Druk op **Stop/Exit (Stop/Eindigen)**.

## Ontvangst zonder papier

Wanneer de papierlade leeg is tijdens het ontvangen van een fax, verschijnt *Geen papier* op het lcd-scherm. Plaats papier in de papierlade. (Raadpleeg *Papier en afdrukmedia laden* in hoofdstuk 2 van de *Beknopte gebruikershandleiding*)

De machine gaat door met het ontvangen van de fax en de overige pagina's worden in het geheugen opgeslagen, als er voldoende geheugen beschikbaar is.

Verdere inkomende faxen worden ook in het geheugen opgeslagen totdat het geheugen vol is of er papier in de papierlade wordt geplaatst. Wanneer het geheugen vol is, houdt de machine automatisch op met het beantwoorden van oproepen. Om de faxen af te drukken, plaatst u papier in de lade.

(Voor MFC-7360N en MFC-7460DN)  
Raadpleeg *Faxen in het geheugen ontvangen* (voor MFC-7360N en MFC-7460DN) op pagina 27 voor details over hoe handmatige geheugenontvangst werkt.

## Overzicht pollen

Met de functie Pollen kunt u uw machine zodanig instellen dat andere mensen faxen van u kunnen ontvangen, maar dat zij voor de oproep betalen. Met deze functie kunt u ook de faxmachine van iemand anders bellen om te pollen, zodat u voor de oproep betaalt. De functie Pollen dient op beide machines te zijn ingesteld, opdat deze kan functioneren. Niet alle faxmachines ondersteunen het pollen.

### Ontvang pollen

Met Ontvang pollen kunt u een andere faxmachine bellen om een fax te ontvangen.

- 1 Controleer of de faxmodus is ingeschakeld .
- 2 Voor MFC-7360N en MFC-7460DN drukt u op **Menu, 2, 1, 8**. Voor MFC-7860DW drukt u op **Menu, 2, 1, 7**.
- 3 Druk op **▲** of **▼** om *Stand.* te kiezen. Druk op **OK**.
- 4 Toets het te pollen faxnummer in. Druk op **Start**.

### Beveiligd pollen

Met Beveiligd pollen kunt u de personen die de documenten die u voor pollen hebt ingesteld kunnen ontvangen, beperken. Beveiligd pollen werkt alleen met Brother-faxmachines. Als u een fax wilt ontvangen van een beveiligde Brother-machine, dient u de beveiligingscode in te voeren.

- 1 Controleer of de faxmodus is ingeschakeld .
- 2 Voor MFC-7360N en MFC-7460DN drukt u op **Menu, 2, 1, 8**. Voor MFC-7860DW drukt u op **Menu, 2, 1, 7**.

- 3 Druk op ▲ of ▼ om **Beveilig** te kiezen. Druk op **OK**.
- 4 Toets een beveiligingscode van vier cijfers in. Druk op **OK**. Dit is de beveiligingscode van de faxmachine die u gaat pollen.
- 5 Toets het te pollen faxnummer in.
- 6 Druk op **Start**.

### Uitgesteld pollen

Met Uitgesteld pollen kunt u de machine zodanig instellen dat deze op een later tijdstip met Ontvang pollen begint. U kunt slechts één uitgestelde pollingtaak instellen.

- 1 Controleer of de faxmodus is ingeschakeld .
- 2 Voor MFC-7360N en MFC-7460DN drukt u op **Menu, 2, 1, 8**. Voor MFC-7860DW drukt u op **Menu, 2, 1, 7**.
- 3 Druk op ▲ of ▼ om **Tijdklok** te kiezen. Druk op **OK**.
- 4 Voer in hoe laat u het pollen wilt starten (in 24-uursformaat). Bijvoorbeeld, voor 9:45 's avonds voert u 21:45 in. Druk op **OK**.
- 5 Toets het te pollen faxnummer in. Druk op **Start**. De machine begint op het door u ingevoerde tijdstip met het pollen.

### Opeenvolgend pollen

Met Opeenvolgend pollen kunt u in één bewerking documenten van diverse andere faxmachines opvragen.

- 1 Controleer of de faxmodus is ingeschakeld .
- 2 Voor MFC-7360N en MFC-7460DN drukt u op **Menu, 2, 1, 8**. Voor MFC-7860DW drukt u op **Menu, 2, 1, 7**.
- 3 Druk op ▲ of ▼ om **Stand.**, **Beveilig** of **Tijdklok** te kiezen. Druk op **OK**.
- 4 Kies één van onderstaande opties.
  - Als u **Stand.** kiest, gaat u naar 5.
  - Als u **Beveilig** kiest, voert u een nummer van vier cijfers in, drukt u op **OK** en gaat u naar stap 5.
  - Als u **Tijdklok** hebt gekozen, voert u de tijd in (in 24-uursformaat) wanneer u het pollen wilt starten, drukt u op **OK** en gaat u naar stap 5.
- 5 Specificeer de bestemmingsfaxmachines die u wilt pollen met behulp van ééntoetsnummers, snelkiesnummers, zoeken, een groep of de kiestoetsen. Druk tussen de locaties op **OK**.
- 6 Druk op **Start**.

### Pollen stoppen

Met **Stop/Exit (Stop/Eindigen)** stopt u het pollen wanneer de machine kiest.

Om alle opeenvolgende taken voor Ontvang pollen te annuleren, drukt u op **Menu, 2, 7**. (Zie *Controleren en annuleren taken die in de wachtrij staan* op pagina 16.)

## Telefoonlijndiensten

### Nummerweergave

Met behulp van de functie Nummerweergave kunt u de abonnementsservice van Nummerweergave gebruiken die veel telefoonmaatschappijen bieden. Neem contact op met uw telefoonmaatschappij voor details. Deze service toont het telefoonnummer (of naam, wanneer deze beschikbaar is) van de beller wanneer de telefoon gaat.

Na een paar keer rinkelen toont de lcd het telefoonnummer van de beller (en naam, indien beschikbaar). Wanneer u een oproep beantwoordt, verschijnt de nummerweergave-informatie van de lcd, maar de oproepinformatie blijft opgeslagen in het geheugen van de nummerweergave.

- U kunt het nummer (of de naam) op het lcd-scherm bekijken.
- (voor Nederland)  
De melding `ID onbekend` betekent dat de oproep van buiten het gebied van de nummerweergave-service komt of dat de beller met opzet de verzending van zijn eigen informatie geblokkeerd heeft.
- (voor België)  
De melding `ID onbekend` betekent dat de oproep van buiten het gebied van de nummerweergave-service komt.
- De melding `Privénummer` betekent dat de beller bewust de informatie-overdracht heeft geblokkeerd.

U kunt een lijst afdrukken van de nummerweergave-informatie die de machine heeft ontvangen. (Zie *De lijst Nummerweergave afdrukken* op pagina 31.)



### Opmerking

- De service Nummerweergave verschilt per maatschappij. Neem contact op met uw telefoonmaatschappij om te ontdekken wat voor soort service er in uw gebied beschikbaar is.
- Deze functie is in sommige landen misschien niet beschikbaar.

### Nummerweergave inschakelen

Wanneer u nummerweergave op uw lijn hebt, moet u deze functie Aan zetten om het telefoonnummer van de beller op het lcd weer te geven wanneer de telefoon gaat.

- 1 Druk op **Menu, 2, 0, 2**.  
Het scherm toont de huidige instelling.
- 2 Druk op **▲** of **▼** om **Aan** (of **Uit**) te selecteren.  
Druk op **OK**.
- 3 Druk op **Stop/Exit (Stop/Eindigen)**.

### De lijst Nummerweergave bekijken

De machine bewaart de informatie van de laatste dertig gesprekken in de lijst Nummerweergave. U kunt deze lijst bekijken of afdrukken. Wanneer de eenendertigste oproep in de machine komt, vervangt deze de informatie van de eerste oproep.

- 1 Druk op **Menu, 2, 0, 2**.  
Het scherm toont de huidige instelling.
- 2 Druk op **▲** of **▼** om **Toon telefoonnr's** te kiezen.  
Druk op **OK**.  
De nummerweergave van de laatste oproep verschijnt op het scherm. Wanneer er geen nummerweergave wordt opgeslagen, klinkt de pieper en verschijnt `Geen Beller ID (Geen beller ID)` op het scherm.

- 3 Druk op ▲ of ▼ om door het geheugen van de Nummerweergave te bladeren om het nummer te kiezen dat u wilt bekijken en druk dan op **OK**. Het lcd toont het telefoonnummer van de beller en het moment van de oproep.
- 4 Wanneer u wilt stoppen met kijken, drukt u op **Stop/Exit (Stop/Eindigen)**.

### De lijst Nummerweergave afdrukken

- 1 Druk op **Menu, 2, 0, 2**.
- 2 Druk op ▲ of ▼ om `Print rapport` te kiezen.  
Druk op **OK**.  
Wanneer er geen nummerweergave wordt opgeslagen, klinkt de pieper en verschijnt `Geen Beller ID (Geen beller ID)` op het lcd-scherm.
- 3 Druk op **Start**.
- 4 Na het afdrukken drukt u op **Stop/Exit (Stop/Eindigen)**.

## Het type telefoonlijn instellen

Als u de machine aansluit op een lijn met PBX of ISDN voor het verzenden en ontvangen van faxen, moet u het type telefoonlijn dienovereenkomstig wijzigen aan de hand van de volgende stappen. Als u een lijn gebruikt waarop een PBX is aangesloten, kunt u instellen of de machine al of niet altijd toegang krijgt tot een buitenlijn.

- 1 (voor Nederland)  
Druk op **Menu, 0, 6**.  
(voor België)  
Druk op **Menu, 0, 5**.
- 2 Druk op ▲ of ▼ om `PBX, ISDN (of Normaal)` te selecteren.  
Druk op **OK**.
- 3 Ga op een van de volgende manieren te werk:
  - Wanneer u `ISDN` of `Normaal` koos, gaat u naar 7.
  - Als u `PBX` koos, gaat u naar 4.
- 4 Ga op een van de volgende manieren te werk:
  - Wanneer u het huidige netnummer wilt veranderen, drukt u op **1** en gaat u naar 5.
  - Wanneer u het huidige netnummer niet wilt veranderen, drukt u op **2** en gaat u naar 7.
- 5 Voer het netnummer (maximaal 5 cijfers) in via de kiestoetsen.  
Druk op **OK**.



### Opmerking

- U kunt de nummers 0 tot en met 9, \*, # en ! gebruiken.

(Druk op **Tel/R (Telefoon/Intern)** om “!” weer te geven.)

U kunt ! niet gebruiken in combinatie met enig ander nummer of karakter.

Wanneer uw telefoonnummer een geplande onderbreking-oproep (timed break recall) nodig heeft, druk dan op **Tel/R (Telefoon/Intern)** om de onderbreking in te voeren.

- (Alleen voor Nederland)  
Wanneer de pulskiesmodus aan staat, kunt u \* en # niet gebruiken.

6

Druk op ▲ of ▼ om **Aan** of **Altijd** te kiezen.

Druk op **OK**.



### Opmerking

- Als u **Aan** selecteert, kunt u toegang krijgen tot een buitenlijn door op **Tel/R (Telefoon/Intern)** te drukken (“!” wordt weergegeven op het scherm).
- Als u **Altijd** kiest, krijgt u toegang tot een buitenlijn zonder op **Tel/R (Telefoon/Intern)** te drukken.

7

Druk op **Stop/Exit (Stop/Eindigen)**.

## PBX en DOORVERBINDEN

De machine is in eerste instantie ingesteld op **Normaal**, om te worden aangesloten op een standaard openbaar telefoonnetwerk (PSTN). De meeste kantoren gebruiken echter een centraal telefoonsysteem oftewel een Private Branch Exchange (PBX). Uw machine kan op de meeste PBX-telefoonsystemen worden aangesloten. De oproepfunctie van de machine ondersteunt alleen TBR (Timed Break Recall). TBR werkt met de meeste PBX-systemen, zodat u toegang krijgt tot een buitenlijn of gesprekken naar een andere lijn kunt doorverbinden. Deze functie wordt ingeschakeld wanneer u op de knop **Tel/R (Telefoon/Intern)** drukt.

## Aanvullende kiesopties

### Snelkiesnummers combineren

U kunt bij het kiezen meer dan één snelkiesnummer combineren. Deze functie kan nuttig zijn als u een toegangscode moet kiezen voor een goedkoper tarief van een andere interlokale serviceprovider.

U kunt bijvoorbeeld '555' opslaan op snelkiesstoets #003 en '7000' op snelkiesstoets #002. U kunt beide gebruiken om het nummer '555-7000' te kiezen door onderstaande toetsen in te drukken:

Druk op  (Adresboek) **003**.

Druk op  (Adresboek) **002** en **Start**.

Er kunnen handmatig nummers worden toegevoegd door deze op het bedieningspaneel in te voeren:

Druk op  (Adresboek) **003**, **7001** (via de kiestoetsen) en **Start**.

Op deze manier kiest u '555-7001'. U kunt ook een pauze invoegen door op **Redial/Pause (Herkies/Pauze)** te drukken.

## Bijkomende manieren om nummers op te slaan

### Groepen voor groepsverzenden instellen

Als u vaak hetzelfde faxbericht naar veel faxnummers wilt verzenden, kunt u een groep opstellen.

Groepen worden opgeslagen onder een ééntoetsnummer of een snelkiesnummer. Iedere groep gebruikt een ééntoetsnummer of een snelkiesnummer. U kunt vervolgens de fax verzenden naar alle nummers in die groep door op een toets voor een ééntoetsnummer te drukken of door een snelkiesnummer in te voeren en dan op **Start** te drukken.

Voordat u nummers aan een groep kunt toevoegen, moeten deze als ééntoets- of snelkiesnummers worden opgeslagen. U kunt maximaal 8 kleine groepen hebben, of max. 207 nummers voor één grote groep.

- 1 Druk op **Menu, 2, 3, 3**. (voor Nederland)

Adresboek  
3.Groep instell.

(voor België)

Adresboek  
3.Groepsinstell.

- 2 Kies de locatie van het ééntoetsnummer of snelkiesnummer waar u de groep wilt opslaan.



- Druk op een toets voor een ééntoetsnummer.

- Druk op  (Adresboek) en voer dan de snelkieslocatie van drie cijfers in.

Druk op **OK**.

- 3 Toets het groepsnummer in met de kiestoetsen (1 tot en met 8). Druk op **OK**.
- 4 Als u ééntoetsnummers of snelkiesnummers wilt toevoegen, volg dan onderstaande instructies.
- Voor ééntoetsnummers drukt u één voor één op de betreffende toetsen.
  - Voor snelkiesnummers drukt u op  (Adresboek) en voert u de snelkieslocatie van drie cijfers in.

Op het LCD-scherm verschijnen de geselecteerde ééntoetsnummers met een \* en snelkiesnummers met een # (bijvoorbeeld \*006, #009).

- 5 Druk op **OK** als u klaar bent met het toevoegen van nummers.
- 6 Ga op een van de volgende manieren te werk:
- Voer de naam in via het bedieningspaneel (max. 15 tekens). Gebruik het schema voor *Tekst invoeren* in *Bijlage C* van de *Beknopte gebruikershandleiding* voor hulp bij het invoeren van letters. Druk op **OK**.
  - Druk op **OK** om de groep zonder een naam op te slaan.
- 7 Als u samen met het nummer een faxresolutie wilt opslaan, kiest u een van de onderstaande opties:
- Om de faxresolutie op te slaan, drukt u op  of  om *Std*, *Fijn*, *S.Fijn* of *Foto* te selecteren. Druk op **OK**.
  - Druk op **OK** als u de standaardresolutie niet wilt wijzigen.

- 8 Ga op een van de volgende manieren te werk:
- Ga naar stap 2 om een nog een groep voor groepsverzenden op te slaan.
  - Als u klaar bent met het opslaan van groepen voor groepsverzenden, drukt u op **Stop/Exit (Stop/Eindigen)**.



**Wanneer u IFAX en E-mail opties hebt opgehaald (voor MFC-7460DN en MFC-7860DW)**

**Opties voor het instellen van groepen**

Het volgende schema toont de aanvullende keuzes om groepnummers op te zetten nadat u de IFAX en E-mail opties voor MFC-7460DN en MFC-7860DW hebt opgehaald.

Stap 1 De locatie van de groep invoeren	Stap 2 Het nummer van de groep invoeren	Stap 3 Registratietype selecteren	Stap 4 Opgeslagen voorkeurs- en snelkiesnummers aan de groep toevoegen	Stap 5 De naam van de groep invoeren	Stap 6 Resolutie selecteren	Stap 7 Bestandtype selecteren
Voorkeur of sneltoets	(1 tot 8)	Fax/IFAX	Faxnummer of e-mailadres	(Naam) Druk op OK.	Std, Fijn, S.Fijn <sup>1</sup> , Foto	—
		Email kleur PDF	E-mailadres		100dpi, 200dpi, 300dpi, 600dpi	PDF, SPDF
		Email kleur JPG			100dpi, 200dpi, 300dpi, 600dpi	—
		Email kleur XPS			100dpi, 200dpi, 300dpi, 600dpi	—
		Email grijs PDF			100dpi, 200dpi, 300dpi	PDF, SPDF
		Email grijs JPG			100dpi, 200dpi, 300dpi	—
		Email grijs XPS			100dpi, 200dpi, 300dpi	—
		Email z/w PDF			200dpi, 200x100dpi	PDF, SPDF
		Email z/w TIFF			200dpi, 200x100dpi	—

<sup>1</sup> S.Fijn verschijnt niet wanneer u een e-mailadres toegevoegd hebt in Stap 4.

- 1 **Druk op Menu, 2, 3, 3.**
- 2 Kies de locatie van het ééntoetsnummer of snelkiesnummer waar u de groep wilt opslaan.
  - Druk op een toets voor een ééntoetsnummer.
  - Druk op  (**Adresboek**) en voer dan de snelkieslocatie van drie cijfers in.  
Druk op **OK**.
- 3 Toets het groepsnummer in met de kiestoetsen (1 tot en met 8).  
Druk op **OK**.
- 4 Druk op  of  om één van de volgende items te kiezen:  
Fax/IFAX,  
Email kleur PDF,  
Email kleur JPG,  
Email kleur XPS,  
Email grijs PDF,  
Email grijs JPG,  
Email grijs XPS,  
Email z/w PDF  
Email z/w TIFF  
Druk op **OK**.
- 5 Als u ééntoetsnummers of snelkiesnummers wilt toevoegen, volg dan onderstaande instructies:
  - Voor ééntoetsnummers drukt u één voor één op de betreffende toetsen.
  - Druk voor snelkiesnummers op  (**Adresboek**) en voer het driecijferige snelkiesnummer in.  
Op het lcd-scherm verschijnen de geselecteerde ééntoetsnummers met een \* en snelkiesnummers met een # (bijvoorbeeld \*006, #009).







**Opmerking**

Wanneer u E-mailnummers opneemt, moeten alle andere nummers in de groep E-mailnummers zijn.

- 6 Druk op **OK** als u klaar bent met het toevoegen van nummers.
- 7 Ga op een van de volgende manieren te werk:
  - Voer de naam in via het bedieningspaneel (max. 15 tekens). Gebruik het schema voor *Tekst invoeren* in *Bijlage C* van de *Beknopte gebruikershandleiding* voor hulp bij het invoeren van letters.  
Druk op **OK**.
  - Druk op **OK** om de groep zonder een naam op te slaan.
- 8 Als u een fax-/scanresolutie wilt kiezen, ga dan naar de juiste stap (zie onderstaande tabel).

Geselecteerde optie in stap 4	Ga door naar stap
Fax/IFAX	9
Email kleur PDF Email kleur JPG Email kleur XPS	10
Email grijs PDF Email grijs JPG Email grijs XPS	11
Email z/w PDF Email z/w TIFF	12

- 9 Druk op  of  om Std, Fijn, S. Fijn<sup>1</sup> of Foto te selecteren.  
Druk op **OK**.
 

<sup>1</sup> S.Fijn verschijnt niet wanneer u een e-mailadres toegevoegd hebt in stap 5.
- 10 Druk op  of  om 100dpi, 200dpi, 300dpi of 600dpi te selecteren.  
Druk op **OK**.
  - Als u Email kleur PDF hebt geselecteerd, gaat u verder naar stap 13.

- Als u Email kleur JPG of Email kleur XPS hebt geselecteerd, gaat u verder naar stap 14.

11 Druk op ▲ of ▼ om 100dpi, 200dpi of 300dpi te selecteren.  
Druk op **OK**.

- Als u Email grijs PDF hebt geselecteerd, gaat u verder naar stap 13.
- Als u Email grijs JPG of Email grijs XPS hebt geselecteerd, gaat u verder naar stap 14.

12 Druk op ▲ of ▼ om 200dpi of 200x100dpi te selecteren.  
Druk op **OK**.

- Als u Email z/w PDF hebt geselecteerd, gaat u verder naar stap 13.
- Als u Email z/w TIFF hebt geselecteerd, gaat u verder naar stap 14.

13 Selecteer het type pdf uit PDF of SPDF (Beveiligde PDF) dat u wilt gebruiken bij het verzenden naar uw pc.  
Druk op **OK** en ga naar stap 14.

14 Druk op **Stop/Exit (Stop/Eindigen)**.



### Opmerking

- Wanneer u een groepsverzending uitvoert en u een scanprofiel hebt opgeslagen samen met het nummer of het e-mailadres, wordt het scanprofiel van het eerst gekozen ééntoets-, snelkies- of groepsnummer op de groepsverzending toegepast.
- Raadpleeg de *Softwarehandleiding* voor meer informatie over het bestandsformaat.
- Als u Fax/IFAX hebt geselecteerd in stap 4 en ééntoets- of snelkiesnummers hebt toegevoegd die zijn opgeslagen als 'internetfax', kunt u s.Fijn niet selecteren.

## Groepsnummers wijzigen

Als u probeert een groepsnummer te veranderen, verschijnt de naam of het opgeslagen nummer op het lcd-scherm.

1 Druk op **Menu, 2, 3, 3**.  
(voor Nederland)

```
Adresboek
3.Groep instell.
```

(voor België)

```
Adresboek
3.Groepsinstell.
```

2 Kies het ééntoets- of snelkiesnummer waaronder het groepsnummer opgeslagen is.  
Ga op een van de volgende manieren te werk:

- Druk op het ééntoetsnummer.
- Druk op  (**Adresboek**) en voer dan het snelkiesnummer van drie cijfers in.  
Druk op **OK**.



### Opmerking

Wanneer het groepsnummer dat u wilt veranderen, is ingesteld als een faxdoorzendnummer, verschijnt op het lcd-scherm de vraag of u de naam of het nummer wilt veranderen.

3 Ga op een van de volgende manieren te werk:

- Wanneer u de opgeslagen groepsinformatie wilt veranderen, druk dan op 1. Ga naar stap 4.
- Druk op **Stop/Exit (Stop/Eindigen)** om af te sluiten zonder wijzigingen.

```
G01:*001*002#001
1.Wijz. 2.Wissen
```

4 Als u ééntoetsnummers of snelkiesnummers wilt toevoegen of verwijderen, volgt u de onderstaande instructies:

- Om ééntoetsnummers toe te voegen, drukt u op ◀ of ▶ om de cursor net na het laatste cijfer te plaatsen. Druk vervolgens op het bijkomende ééntoetsnummer.
- Om snelkiesnummers toe te voegen, drukt u op ◀ of ▶ om de cursor net na het laatste cijfer te plaatsen. Druk op  (**Adresboek**) en voer dan het bijkomende snelkiesnummer van drie cijfers in.
- Om ééntoets- of snelkiesnummers te verwijderen, drukt u op ◀ of ▶ om de cursor onder het nummer dat u wilt verwijderen te plaatsen, en drukt u vervolgens op **Clear (Wis)**.

Druk op **OK**.

5 Bewerk de naam door de onderstaande instructies te volgen. Wanneer u klaar bent met het bewerken van de naam, drukt u op **OK**.

- Wanneer u de naam wilt bewerken, drukt u op ◀ of ▶ om de cursor onder het teken dat u wilt wijzigen te plaatsen. Voer vervolgens tekens in of druk op **Clear (Wis)** om een teken te verwijderen.

Wanneer u klaar bent met bewerken, drukt u op **OK**.

6 Als u de faxresolutie samen met het nummer wilt wijzigen, drukt u op ▲ of ▼ om de gewenste resolutie te kiezen. Druk op **OK**.

7 Druk op **Stop/Exit (Stop/Eindigen)**.

## Wanneer u IFAX en E-mail opties hebt opgehaald (MFC-7460DN en MFC-7860DW)

Als u probeert een groepnummer te wissen, verschijnt de naam of het opgeslagen nummer op het lcd-scherm.

1 Druk op **Menu, 2, 3, 3**. (voor Nederland)

Adresboek  
3.Groep instell.

(voor België)

Adresboek  
3.Groepsinstell.

2 Kies het ééntoets- of snelkiesnummer waaronder het groepnummer opgeslagen is. Ga op een van de volgende manieren te werk:

- Druk op het ééntoetsnummer.
- Druk op  (**Adresboek**) en voer dan het snelkiesnummer van drie cijfers in.

Druk op **OK**.



### Opmerking

Wanneer het groepnummer dat u wilt veranderen, is ingesteld als een faxdoorzendnummer, verschijnt op het lcd-scherm de vraag of u de naam of het nummer wilt veranderen.

3 Ga op een van de volgende manieren te werk:

- Wanneer u de opgeslagen groepinformatie wilt opslaan, druk dan op 1. Ga naar stap 4.
- Druk op **Stop/Exit (Stop/Eindigen)** om af te sluiten zonder wijzigingen.

G01:\*001\*002#001  
1.Wijz. 2.Wissen

- 4 Druk op ▲ of ▼ om één van de volgende items te kiezen:

Fax/IFAX,  
 Email kleur PDF,  
 Email kleur JPG,  
 Email kleur XPS,  
 Email grijs PDF,  
 Email grijs JPG,  
 Email grijs XPS,  
 Email z/w PDF  
 Email z/w TIFF

Druk op **OK**.

- 5 Als u ééntoetsnummers en snelkiesnummers wilt toevoegen of verwijderen, volgt u de onderstaande instructies:

- Om ééntoetsnummers toe te voegen, drukt u op ◀ of ▶ om de cursor net na het laatste cijfer te plaatsen. Druk vervolgens op de toets voor het ééntoetsnummer dat u wilt toevoegen.
- Om snelkiesnummers toe te voegen, drukt u op ◀ of ▶ om de cursor net na het laatste cijfer te plaatsen. Druk vervolgens op  (**Adresboek**) en voer de driecijferige locatiecode in van het snelkiesnummer dat u wilt toevoegen.
- Om ééntoets- of snelkiesnummers te verwijderen, drukt u op ◀ of ▶ om de cursor onder het nummer dat u wilt verwijderen te plaatsen en drukt u vervolgens op **Clear (Wis)**.

Druk op **OK**.

- 6 Voer de naam als volgt in:

- Wanneer u de naam wilt bewerken, drukt u op ◀ of ▶ om de cursor onder het teken dat u wilt wijzigen te plaatsen. Druk vervolgens op **Clear (Wis)** om het te wissen en voer het juiste teken in met behulp van de kiestoetsen.

Wanneer u klaar bent met bewerken, drukt u op **OK**.

- 7 Als u de faxresolutie voor de groep wilt wijzigen, drukt u op ▲ of ▼ om de gewenste resolutie te kiezen. Druk op **OK**. Voor details volgt u de aanwijzingen op, te beginnen met stap 6 in *Opslagopties* voor het instellen van groepen. (Zie *Opties voor het instellen van groepen* op pagina 35).

- 8 Druk op **Stop/Exit (Stop/Eindigen)**.

## Groepsnummers verwijderen

Als u probeert een bestaand groepsnummer te wissen, verschijnt de groepsnaam of het nummer op het lcd-scherm.

5

- 1 Druk op **Menu, 2, 3, 3**. (voor Nederland)

Adresboek  
3.Groep instell.

(voor België)

Adresboek  
3.Groepsinstell.

- 2 Kies het ééntoets- of snelkiesnummer waaronder de groep opgeslagen is. Ga op een van de volgende manieren te werk:

- Druk op het ééntoetsnummer.
  - Druk op  (**Adresboek**) en voer dan het snelkiesnummer van drie cijfers in.
- Druk op **OK**.



### Opmerking

Wanneer het ééntoets- of snelkiesnummer dat u wilt wissen, is ingesteld als een faxdoorzendnummer, verschijnt op het lcd-scherm de vraag of u de naam of het nummer wilt veranderen.

- 3 Druk op **2** om de groep te verwijderen.

G01:\*001\*002#001  
1.Wijz. 2.Wissen

- 4 Ga op een van de volgende manieren te werk:
- Druk op **1** om de groep te wissen.
  - Druk op **2** om af te sluiten zonder de groep te wissen.

Gegevens wissen?  
1.Ja 2.Nee

- 5 Druk op **Stop/Exit (Stop/Eindigen)**.

## Faxrapporten

Sommige faxrapporten (verzendrapport en faxjournaal) kunnen automatisch of handmatig afgedrukt worden.

### Verzendrapport

U kunt het verzendrapport gebruiken als bewijs dat u een fax hebt verzonden. (Meer informatie over het instellen van het gewenste type rapport vindt u bij *Verzendrapport in hoofdstuk 4 van de Beknopte gebruikershandleiding.*)

### Faxjournaal

U kunt de machine zodanig instellen dat er op vaste tijden een faxjournaal (activiteitenrapport) wordt afgedrukt (elke 50 faxen, elke 6, 12 of 24 uur, elke 2 of 7 dagen). De standaardinstelling is *Na 50 faxen* en dit betekent dat uw machine het journaal zal afdrukken als deze 50 taken heeft opgeslagen.

Als u het interval op *Uit* zet, kunt u het rapport afdrukken via de procedure op de volgende pagina.

- 1 Druk op **Menu, 2, 4, 2**.
- 2 Druk op **▲** of **▼** om een interval te kiezen. Druk op **OK**.  
Als u 7 dagen kiest, wordt u gevraagd een dag te kiezen als eerste dag van de 7-daagse periode.  
Als u *Na 50 faxen* kiest, wordt op het LCD-scherm *Geaccepteerd* weergegeven. Ga vervolgens naar stap 4.

- 3 Voer in 24-uursformaat het tijdstip in waarop het journaal moet worden afgedrukt.  
Bijvoorbeeld: voer 19:45 voor 7:45 's avonds in.  
Druk op **OK**.

- 4 Druk op **Stop/Exit (Stop/Eindigen)**.

Als u 6, 12, 24 uur of 2 of 7 dagen selecteert, zal de machine het rapport op het geselecteerde tijdstip afdrukken waarna alle taken uit het geheugen worden gewist. Als het geheugen van de machine vol is omdat er 200 taken zijn opgeslagen en de door u geselecteerde tijd nog niet verstreken is, zal de machine het journaal voortijdig afdrukken en alle taken uit het geheugen wissen.

Als u een extra rapport wilt voordat het tijd is om dit automatisch af te drukken, kunt u dit handmatig afdrukken zonder dat de taken uit het geheugen worden gewist.

## Rapporten

De volgende rapporten zijn beschikbaar:

- 1 **Verzendrapport**  
Voor het weergeven van het verzendrapport van uw laatste 200 verzonden faxen en het afdrukken van het laatste rapport.
- 2 **Help (Helplijst)**  
Hiermee kunt u een lijst afdrukken van veelgebruikte functies die u helpen bij het programmeren van uw machine.
- 3 **LijstTel-Index (Telefoonlijst)**  
Hiermee kunt u een lijst van namen en nummers afdrukken die zijn opgeslagen in het geheugen voor ééntoetsnummers en snelkiesnummers. De nummers staan in numerieke of alfabetische volgorde in de lijst.
- 4 **Fax Journaal (Faxjournaal)**  
Hiermee kunt u een lijst afdrukken met informatie over de laatste 200 door u ontvangen en verzonden faxen. (TX: verzonden.) (RX: ontvangen.)
- 5 **Gebruikersinst**  
Druk een lijst met de huidige instellingen af.
- 6 **Netwerk Conf. (Netwerkconfig.)**  
Een overzicht van uw netwerkinstellingen.
- 7 **Besteldocument**  
U kunt een bestelformulier voor accessoires afdrukken. Wanneer u het formulier hebt ingevuld, verzendt u het naar uw Brother-dealer.
- 8 **WLAN-rapport (MFC-7860DW)**  
Drukt de resultaten van de draadloze LAN-verbindingsdiagnose af.

## Een rapport afdrukken

- 1 Voor MFC-7360N en MFC-7460DN drukt u op **Menu, 4**.  
Voor MFC-7860DW drukt u op **Menu, 5**.
- 2 Ga op een van de volgende manieren te werk:
  - Druk op **▲** of **▼** om het gewenste rapport te kiezen.  
Druk op **OK**.
  - Toets het nummer in van het rapport dat u wilt afdrukken. Druk bijvoorbeeld op **2** om de helplijst af te drukken.
- 3 Druk op **Start**.
- 4 Druk op **Stop/Exit (Stop/Eindigen)**.



## Kopieerinstellingen

Als u de kopieerinstellingen snel tijdelijk voor de volgende kopie wilt wijzigen, drukt u op de tijdelijke toetsen **COPY (KOPIE)**. U kunt verschillende combinaties gebruiken.

### MFC-7360N (België)



### (Nederland)

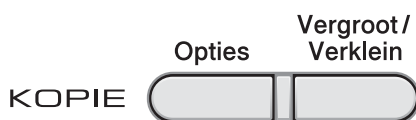

### MFC-7460DN en MFC-7860DW (België)

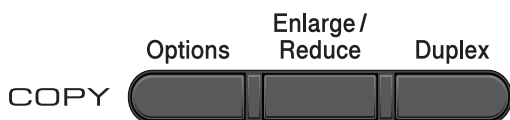

### MFC-7460DN (Nederland)

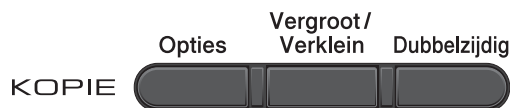

### MFC-7860DW (Nederland)



De machine keert één minuut na het kopiëren terug naar de standaardinstellingen, tenzij u de modustimer hebt ingesteld op 30 seconden of minder. (Zie *Timermodus* op pagina 4.)

Om een instelling te veranderen, drukt u op de tijdelijke **COPY (KOPIE)**-toetsen. U kunt **Options (Opties)**, **Enlarge/Reduce (Vergroot/Verklein)** of **Duplex (Dubbelzijdig)**<sup>1</sup> gebruiken.

Wanneer u klaar bent met het wijzigen van de instellingen, drukt u op **Start**.



<sup>1</sup> Voor MFC-7460DN en MFC-7860DW

## Kopiëren onderbreken

Druk op **Stop/Exit (Stop/Eindigen)** om het kopiëren te onderbreken.

## De gekopieerde afbeelding vergroten of verkleinen

U kunt de volgende vergrotings- of verkleiningspercentages selecteren:

Druk op	<b>100%*</b>
<b>MFC-7360N, MFC-7460DN, MFC-7860DW (België) MFC-7860DW (Nederland)</b> 	97% LTR→A4
	94% A4→LTR
	91% Full Page (91% Volle pagina)
	85% LTR→EXE
	83%
	78%
	70% A4→A5
	50%
	Custom (25-400%)
	Auto
<b>MFC-7360N, MFC-7460DN (Nederland)</b> 	200%
	141% A5→A4
	104% EXE→LTR

\* De fabrieksinstelling is dikgedrukt en met een asterisk weergegeven.

Auto stelt de machine in op het berekenen van de reductieratio die het beste bij het papierformaat past.

De instelling Auto is uitsluitend beschikbaar wanneer u de ADF gebruikt.

Met Custom (25-400%) kunt u een percentage tussen 25% en 400% instellen.

Volg onderstaande instructies om de volgende kopie te vergroten of te verkleinen:

- 1 Controleer of de kopieermodus is ingeschakeld .
- 2 Plaats het document.
- 3 Voer met het bedieningspaneel het aantal kopieën in (max. 99).
- 4 Druk op **Enlarge/Reduce (Vergroot/Verklein)**.
- 5 Ga op een van de volgende manieren te werk:
  - Druk op ▲ of ▼ om het gewenste vergrotings- of verkleiningspercentage te selecteren.  
Druk op **OK**.
  - Druk op ▲ of ▼ om Custom (25-400%) te kiezen.  
Druk op **OK**.  
Gebruik de kiestoetsen om een vergrotings- of verkleiningspercentage in te voeren tussen 25% en 400%. (Druk bijvoorbeeld op **5 3** om 53% in te voeren.)  
Druk op **OK**.
- 6 Druk op **Start**.



### Opmerking

Opties voor paginalay-out 2 in 1 (P), 2 in 1 (L), 2 in 1 (ID), 4 in 1 (P) en 4 in 1 (L) zijn *niet* beschikbaar met Vergroten/verkleinen.

## De toets Opties gebruiken

Controleer of de kopieermodus is ingeschakeld. Met de toets **Options (Opties)** kunt u snel de volgende kopieerinstellingen tijdelijk instellen voor de volgende kopie.

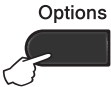
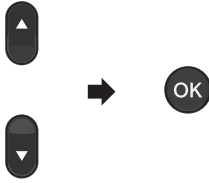
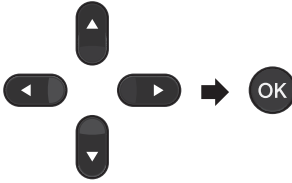
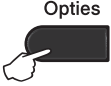
Druk op	Menuselecties	Opties	Pagina
<b>MFC-7360N, MFC-7460DN, MFC-7860DW (België) MFC-7860DW (Nederland)</b> 	Druk op ▲ of ▼ en druk dan op OK. 	Druk op ▲, ▼, ◀ of ▶ en daarna op OK. 	
<b>MFC-7360N, MFC-7460DN (Nederland)</b> 	Kwaliteit	<b>Auto*</b> Tekst Foto Grafiek	46
	Stapel/Sorteer (Verschijnt wanneer het document zich in de ADF bevindt)	<b>Stapelen*</b> Sorteren	46
	Helderheid	-■□□□+ -□■□□+ -□□■□+* -□□□■+ -□□□□+	47
	Contrast	-■□□□+ -□■□□+ -□□■□+* -□□□■+ -□□□□+	46
	Pagina layout (Pagina lay-out)	<b>Uit (1 op 1)*</b> 2 op 1 (P) 2 op 1 (L) 2 op 1 (id) 4 op 1 (P) 4 op 1 (L)	47
De fabrieksinstellingen zijn vetgedrukt en met een sterretje weergegeven.			

## Kopieerkwaliteit verbeteren

U kunt kiezen uit een serie kwaliteitsinstellingen. De standaardinstelling is *Auto*.

### ■ Auto

Auto is de aanbevolen stand voor normale afdrukken. Geschikt voor documenten die zowel tekst als foto's bevatten.

### ■ Tekst

Geschikt voor documenten die voornamelijk tekst bevatten.

### ■ Foto

Betere kopieerkwaliteit voor foto's.

### ■ Grafiek

Geschikt voor het kopiëren van kwitanties.

Volg de onderstaande stappen om de kwaliteitsinstelling *tijdelijk* te wijzigen:

- 1 Controleer of de kopieermodus is ingeschakeld .
- 2 Plaats het document.
- 3 Voer met het bedieningspaneel het aantal kopieën in (max. 99).
- 4 Druk op **Options (Opties)**.  
Druk op ▲ of ▼ om *Kwaliteit* te kiezen.  
Druk op **OK**.
- 5 Druk op ▲ of ▼ om *Auto*, *Tekst*, *Foto* of *Grafiek* te kiezen.  
Druk op **OK**.
- 6 Druk op **Start**.

Volg de onderstaande stappen om de *standaard* instelling te wijzigen:

- 1 Druk op **Menu, 3, 1**.
- 2 Druk op ▲ of ▼ om de kopieerkwaliteit te selecteren.  
Druk op **OK**.

- 3 Druk op **Stop/Exit (Stop/Eindigen)**.

## Kopieën sorteren met behulp van de ADF

U kunt meerdere kopieën sorteren. De pagina's worden gestapeld in de volgorde 1 2 3, 1 2 3, 1 2 3 enz.

- 1 Controleer of de kopieermodus is ingeschakeld .
- 2 Plaats het document in de ADF.
- 3 Voer met het bedieningspaneel het aantal kopieën in (max. 99).
- 4 Druk op **Options (Opties)**.  
Druk op ▲ of ▼ om *Stapel/Sorteer* te selecteren.  
Druk op **OK**.
- 5 Druk op ▲ of ▼ om *Stapelen of Sorteren* te kiezen.  
Druk op **OK**.
- 6 Druk op **Start**.

## Het contrast en de helderheid regelen

### Contrast

Pas het contrast aan om een beeld er scherper en levendiger te laten uitzien.

Volg de onderstaande stappen om de contrastinstelling *tijdelijk* te wijzigen:

- 1 Controleer of de kopieermodus is ingeschakeld .
- 2 Plaats het document.
- 3 Voer met het bedieningspaneel het aantal kopieën in (max. 99).

- 4 Druk op **Options (Opties)**.  
Druk op ▲ of ▼ om *Contrast* te kiezen.  
Druk op **OK**.
- 5 Druk op ◀ of ▶ om het contrast te verhogen of verlagen.  
Druk op **OK**.
- 6 Druk op **Start**.

Volg de onderstaande stappen om de *standaard* instelling te wijzigen:

- 1 Druk op **Menu, 3, 3**.
- 2 Druk op ◀ of ▶ om het contrast te verhogen of verlagen.  
Druk op **OK**.
- 3 Druk op **Stop/Exit (Stop/Eindigen)**.

### Helderheid

Pas de helderheid aan om de kopieën donkerder of lichter te maken.

Volg de onderstaande stappen om de helderheidsinstelling *tijdelijk* te wijzigen:

- 1 Controleer of de kopieermodus is ingeschakeld .
- 2 Plaats het document.
- 3 Voer met het bedieningspaneel het aantal kopieën in (max. 99).
- 4 Druk op **Options (Opties)**.  
Druk op ▲ of ▼ om *Helderheid* te kiezen.  
Druk op **OK**.
- 5 Druk op ◀ of ▶ om een kopie lichter of donkerder te maken.  
Druk op **OK**.
- 6 Druk op **Start**.

Volg de onderstaande stappen om de *standaard* instelling te wijzigen:

- 1 Druk op **Menu, 3, 2**.

- 2 Druk op ◀ of ▶ om een kopie lichter of donkerder te maken.  
Druk op **OK**.
- 3 Druk op **Stop/Exit (Stop/Eindigen)**.

## N op 1-kopieën maken (paginalay-out)

U kunt de hoeveelheid papier die u gebruikt voor het kopiëren verminderen door de functie N op 1 kopiëren te gebruiken. U kunt zo twee of vier pagina's op één vel kopiëren. Raadpleeg *Identiteitskaart kopiëren 2 op 1* op pagina 48 als u beide kanten van een identiteitskaart op één vel wilt kopiëren.

### ! BELANGRIJK

- Controleer of het papierformaat is ingesteld op *Letter* of *A4*.
- (P) betekent Portrait (staand) en (L) betekent Landscape (liggend).
- U kunt de instelling Vergroten/Verkleinen niet gebruiken met de functie N op 1.

- 1 Controleer of de kopieermodus is ingeschakeld .
- 2 Plaats het document.
- 3 Voer met het bedieningspaneel het aantal kopieën in (max. 99).
- 4 Druk op **Options (Opties)**.  
Druk op ▲ of ▼ om *Pagina layout (Pagina lay-out)* te selecteren.  
Druk op **OK**.
- 5 Druk op ▲ of ▼ om 2 op 1 (P), 2 op 1 (L), 2 op 1 (id)<sup>1</sup>, 4 op 1 (P), 4 op 1 (L) of *Uit (1 op 1)* te kiezen.  
Druk op **OK**.

<sup>1</sup> Voor meer informatie over 2 op 1 (id), raadpleegt u *Identiteitskaart kopiëren 2 op 1* op pagina 48.

- 6 Druk op **Start** om de pagina te scannen. Als u het document in de ADF hebt geplaatst, worden de pagina's gescand en wordt het afdrukken gestart.

**Als u de glasplaat gebruikt, gaat u naar stap 7.**

- 7 Nadat de machine de pagina heeft gescand, drukt u op 1 om de volgende pagina te scannen.  
(voor Nederland)

Volgende Pagina?  
1. Ja 2. Nee

(voor België)

Volgende pagina?  
1. Ja 2. Nee

- 8 Plaats de volgende pagina op de glasplaat.  
Druk op **OK**.  
Herhaal stap 7 en 8 voor elke pagina die u in deze indeling gebruikt.

- 9 Druk op 2 in stap 7 om te stoppen nadat alle pagina's zijn gescand.

### Bij kopiëren vanuit de ADF:

Plaats het document *met de bedrukte zijde naar boven* zoals hieronder aangegeven:

#### ■ 2 in 1 (P)



#### ■ 2 in 1 (L)

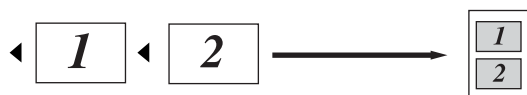

#### ■ 4 in 1 (P)



#### ■ 4 in 1 (L)

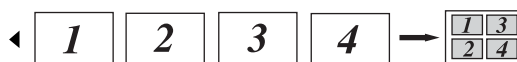

### Bij kopiëren vanaf de glasplaat:

Plaats het document *met de bedrukte zijde naar beneden* zoals hieronder aangegeven:

#### ■ 2 in 1 (P)



#### ■ 2 in 1 (L)

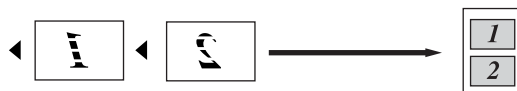

#### ■ 4 in 1 (P)



#### ■ 4 in 1 (L)

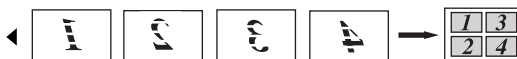

## Identiteitskaart kopiëren 2 op 1

U kunt beide kanten van uw identiteitskaart op één pagina kopiëren en daarbij het originele formaat van de kaart behouden.

### **Opmerking**

U kunt een identiteitskaart kopiëren voor zover dit wordt toegestaan door de geldende wetgeving. Raadpleeg *Wettelijke kopieerbepalingen* in de *Veiligheid en wetgeving folder*.

- 1 Druk op  (**COPY (KOPIE)**).
- 2 Plaats uw identiteitskaart *met de bedrukte zijde naar beneden* op de linkerzijde van de glasplaat.

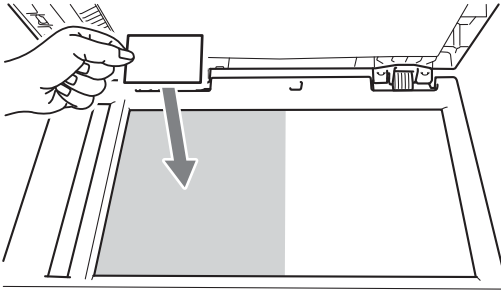

- Zelfs als er een document in de ADF is geplaatst, zal de machine de gegevens scannen met de glasplaat.

- 3 Druk op **Options (Opties)**.  
Druk op ▲ of ▼ om Pagina layout (Pagina lay-out) te selecteren.  
Druk op **OK**.
- 4 Druk op ▲ of ▼ om 2 op 1 (id) te kiezen.  
Druk op **OK**.
- 5 Druk op **Start**.  
Wanneer de machine de eerste kant van de kaart heeft gescand, zal het LCD-scherm de volgende instructie weergeven.
 

Id omdraaien  
En druk op Start
- 6 Draai uw identiteitskaart om en plaats deze op de linkerzijde van de glasplaat.
- 7 Druk op **Start**.  
De machine scant de andere kant van de kaart en drukt de pagina af.



### Opmerking

Wanneer Identiteitskaart kopiëren 2 op 1 gekozen is, wordt de kwaliteit ingesteld op Foto en het contrast op +2 (-□□□□■+).

## Duplexkopiëren (1-zijdig naar 2-zijdig) (MFC-7460DN en MFC-7860DW)

Als u de functie duplexkopiëren wilt gebruiken, plaatst u het document.

### Duplexkopiëren (over de lange zijde)

#### ■ enkelzijdig → dubbelzijdig L

Staand

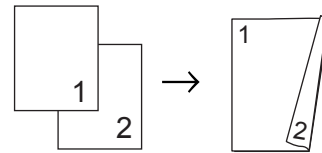

Liggend

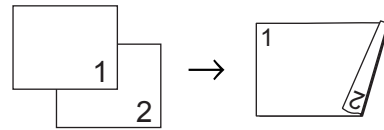

- 1 Controleer of de kopieermodus is ingeschakeld .
- 2 Plaats het document.
- 3 Voer het aantal kopieën in (max. 99) met de kiestoetsen.
- 4 Druk op **Duplex (Dubbelzijdig)** en ▲ of ▼ om 1-zijdig→2-z. L te selecteren.  
Druk op **OK**.
- 5 Druk op **Start** om het document te kopiëren.

## Geavanceerd duplexkopiëren (over de korte zijde)

### ■ enkelzijdig → dubbelzijdig S

Staand

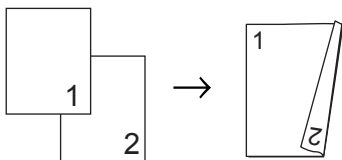

Liggend

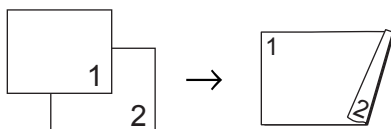

- 1 Controleer of de kopieermodus is ingeschakeld .
- 2 Plaats het document.
- 3 Voer het aantal kopieën in (max. 99) met de kiestoetsen.
- 4 Druk op **Duplex (Dubbelzijdig)** en **▲** of **▼** om 1-zijdig→2-z. K te selecteren. Druk op **OK**.
- 5 Druk op **Start** om het document te kopiëren.



## De machine reinigen

Reinig de buiten- en binnenzijde van de machine regelmatig met een droge, pluisvrije doek. Reinig de binnenzijde van de machine wanneer u de tonercartridge of de drumeenheid vervangt. Voor meer informatie over het reinigen van de machine raadpleegt u de *Beknopte gebruikershandleiding*.

### ⚠ WAARSCHUWING

Maak de binnen- of buitenzijde van de machine NIET schoon met schoonmaakmiddelen die ammoniak of alcohol bevatten, en niet met sprays of brandbare stoffen. U kunt dan brand veroorzaken of een elektrische schok krijgen.

In *Veilig gebruik van het product* in de *Veiligheid en wetgeving folder* leest u hoe u de machine reinigt.



Adem toner nooit in.

### ⚠ BELANGRIJK

Gebruik neutrale schoonmaakmiddelen. Wanneer u vluchtige vloeistoffen zoals thinner of wasbenzine gebruikt, wordt het oppervlak van de machine beschadigd.

## De machine controleren

### De paginatellers controleren

U kunt de paginatellers van de machine bekijken voor kopieën, afgedrukte pagina's, rapporten en lijsten, faxen of een totaaloverzicht.

- 1 Voor MFC-7360N en MFC-7460DN drukt u op **Menu, 6, 2**.  
Voor MFC-7860DW drukt u op **Menu, 7, 2**.
- 2 Druk op **▲** of **▼** om **Totaal, Fax/Lijst, Kopie** of **Print** te bekijken.
- 3 Druk op **Stop/Exit (Stop/Eindigen)**.

### De resterende levensduur van onderdelen controleren

U kunt de levensduur van de onderdelen van de machine lezen op het LCD-scherm.

- 1 Voor MFC-7360N en MFC-7460DN, drukt u op **Menu, 6, 3**.  
Voor MFC-7860DW drukt u op **Menu, 7, 3**.
- 2 Druk op **Stop/Exit (Stop/Eindigen)**.

# De machine inpakken en vervoeren



## Opmerking

- Als u de machine moet vervoeren, is het raadzaam om deze zorgvuldig te verpakken in de oorspronkelijke verpakking om eventuele beschadiging te voorkomen. Zorg er bovendien voor dat de machine tijdens vervoer voldoende verzekerd is.
- Wanneer u uw machine terugbrengt naar Brother als onderdeel van de Ruilservice, pak dan uitsluitend de machine in. Bewaar alle afzonderlijke onderdelen (inclusief de drumeenheid en tonercartridges) en afdrukmaterialen voor gebruik met de ruilmachine.

- 1 Zet de machine uit. Maak alle kabels los en trek dan de stekker uit het stopcontact. Laat de machine minstens 10 minuten uit zodat ze kan afkoelen.
- 2 Maak de voorklep open.
- 3 Verwijder het geheel van drumeenheid en tonercartridge. Laat de tonercartridge in de drumeenheid zitten.

- 4 Verwijder het beschermende materiaal (1) in de machine met de tekst "REMOVE" naar links, zoals de afbeelding weergeeft.

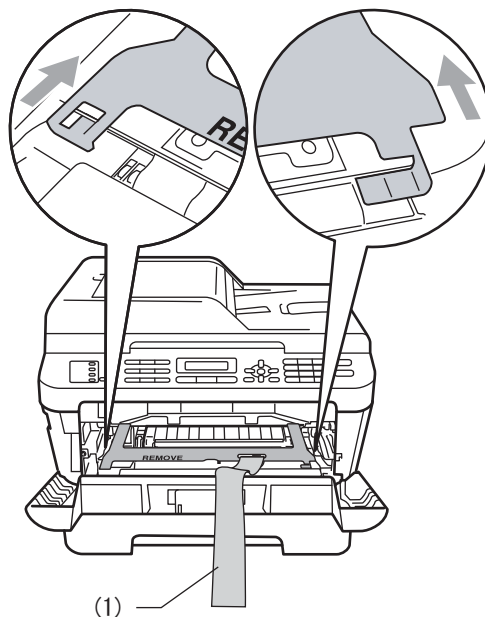

- 5 Plaats het geheel van drumeenheid en tonercartridge weer in de machine.
- 6 Plaats de elastische band over de hendel van de drumeenheid, zoals de afbeelding weergeeft.

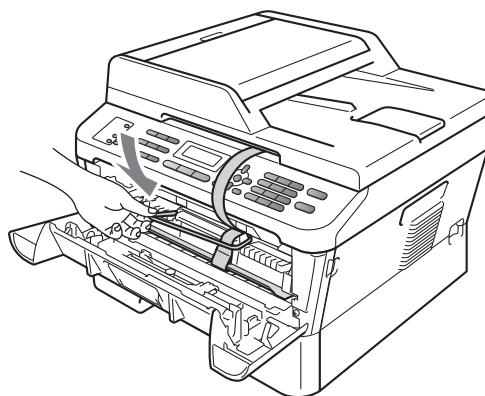

- 7 Sluit het voordeksel.

- 8 Plaats de machine in de zak waarin zij oorspronkelijk werd geleverd.
- 9 Plaats het stroomsnoer en de gedrukte documenten in de originele verpakking zoals hieronder weergegeven:

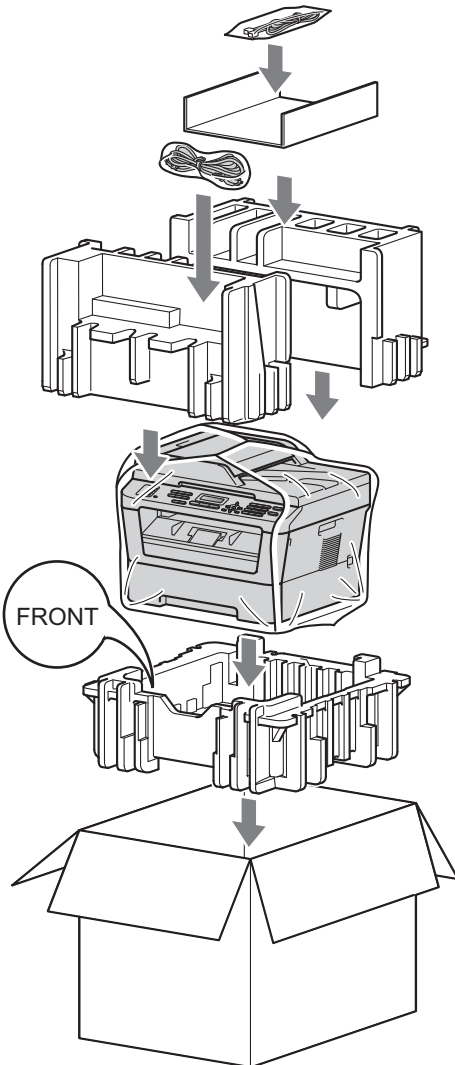

- 10 Sluit de doos en tape deze stevig dicht.

# B

## Verklarende woordenlijst

Dit is een uitvoerige lijst van functies en termen die voorkomen in Brotherhandleidingen. Beschikbaarheid van deze functies is afhankelijk van het model dat u heeft aangeschaft.

### **ADF (automatische documentinvoer)**

Het document kan in de ADF worden geplaatst, waarbij iedere pagina afzonderlijk automatisch wordt gescand.

### **Adresboek**

Een voorgeprogrammeerd nummer dat u snel kunt kiezen. Druk op

 (**Adresboek**), voer daarna de driesijferige locatie voor het snelkiesnummer in en druk op **Start** om het kiesproces te starten.

Een elektronische lijst van ééntoetsnummers, snelkiesnummers en groepsnummers. De nummers staan in alfabetische volgorde in de lijst.

### **Afstandsbediening**

De mogelijkheid om via een toetstelefoon toegang krijgen tot uw machine.

### **Afstandsbedieningscode voor activeren**

Toets deze code in (\* 5 1) als u een faxoproep aanneemt vanaf een extern of een tweede toestel.

### **ANTW.APP. (antwoordapparaat)**

U kunt een extern antwoordapparaat op uw machine aansluiten.

### **Autom. verkleinen**

Als deze functie is geactiveerd, wordt een inkomend faxbericht verkleind afgedrukt.

### **Automatisch een fax verzenden**

Een fax verzenden zonder de hoorn van de externe telefoon op te nemen.

### **Automatisch opnieuw kiezen**

Een functie waarmee uw machine het laatste faxnummer na vijf minuten opnieuw kan kiezen, als de fax niet kon worden verzonden omdat de lijn bezet was.

### **Belvertraging**

Het aantal keren dat in de stand **Alleen Fax** en **Fax/Telefoon** het belsegnaal overgaat voordat de machine de oproep beantwoordt.

### **Belvolume**

Instelling van het volume van het belsegnaal van de machine.

### **CNG-tonen**

De speciale tonen (geluidssignalen) die een faxmachine tijdens automatische transmissies uitzendt om de ontvangende machine te laten weten dat het een faxtransmissie betreft.

### **Coderingsmethode**

Methode voor het coderen van de informatie in een document. Alle faxmachines dienen de minimum standaard Modified Huffman (MH) te gebruiken. Uw machine is uitgerust met betere compressiemethodes, Modified Read (MR), Modified Modified Read (MMR), JBIG, en die werken als de ontvangende machine over dezelfde mogelijkheden beschikt.

### **Communicatiefout (of comm. fout)**

Een fout tijdens het verzenden of ontvangen van een fax, meestal veroorzaakt door ruis of statische elektriciteit op de lijn.

### **Compatibiliteitsgroep**

De mogelijkheid van een faxapparaat om met een ander faxapparaat te communiceren. Tussen de ITU-T-groepen is compatibiliteit verzekerd.

### **Contrast**

Instelling om te compenseren voor donkere of lichte documenten. Faxen of kopieën van donkere documenten worden lichter en omgekeerd.

**Direct verzenden**

Als het geheugen vol is, kunt u faxen onmiddellijk verzenden.

**ECM (Foutencorrectie)**

Deze functie controleert tijdens een faxtransmissie of er fouten optreden en verzendt de pagina's met fouten opnieuw.

**Extern toestel**

Een antwoordapparaat of telefoon die op uw machine is aangesloten.

**F/T-beltijd**

Het aantal keren dat de Brother machine snel / dubbel overgaat om u te waarschuwen dat u een normaal telefoongesprek moet beantwoorden (wanneer de ontvangstmodus op Fax/Tel staat).

**Fax/Tel**

In deze stand kunt u faxen en telefoontjes ontvangen. Gebruik deze stand niet als u een antwoordapparaat hebt aangesloten.

**Fax doorzenden**

Met deze functie wordt een ontvangen fax die in het geheugen is opgeslagen, doorgestuurd naar een ander vooraf geprogrammeerd nummer.

**Faxjournaal**

In het journaal staat informatie over de laatste 200 faxberichten die zijn ontvangen en verzonden. TX betekent verzonden. RX betekent ontvangen.

**Fax opslaan**

U kunt faxen in het geheugen opslaan.

**Faxtonen**

De tonen die tijdens het verzenden en ontvangen van faxen door de faxmachines worden uitgezonden.

**Fax waarnemen**

Deze functie zorgt ervoor dat uw machine toch op faxtonen reageert, als u de telefoon aanneemt en het een faxoproep blijkt te zijn.

**Fijne resolutie**

Dit is een resolutie van 203 × 196 dpi. Wordt gebruikt voor afdrukken met kleine lettertjes en diagrammen.

**Grijswaarden**

De grijs tinten die beschikbaar zijn voor het kopiëren en faxen van foto's.

**Groepsnummer**

Een combinatie van ééntoets- en snelkiesnummers die zijn opgeslagen onder een ééntoetsnummer of een snelkieslocatie en die gebruikt wordt voor groepsverzenden.

**Groepsverzenden**

De mogelijkheid om één en hetzelfde faxbericht naar meer locaties zenden.

**Handmatig faxen verzenden**

Wanneer u de hoorn van uw externe telefoon opneemt zodat u het antwoord van de ontvangende faxmachine kunt horen vóór u op **Start** drukt om het verzenden te starten.

**Helplijst**

Een afdruk van de complete menutabel die u kunt gebruiken om uw machine te programmeren wanneer u de gebruikershandleiding niet bij de hand hebt.

**Internationale modus**

In deze stand worden de faxtonen tijdelijk gewijzigd om ruis en statische elektriciteit op internationale telefoonlijnen te onderdrukken.

**Journaalperiode**

De vooraf geprogrammeerde regelmaat waarmee de faxjournalen automatisch worden geprint. U kunt het faxjournaal desgewenst ook op elk ander tijdstip afdrukken zonder deze instelling op te heffen.

### **LCD (liquid crystal display)**

Dit is het schermje op uw machine waarop tijdens het programmeren meldingen verschijnen. Wanneer de machine inactief is, worden op dit schermje de datum en de tijd weergegeven.

### **Lijst Gebruikersinstellingen**

Een afgedrukt rapport met de huidige instellingen van de machine.

### **Lijst Tel-Index**

Een lijst van namen en nummers die zijn opgeslagen in het geheugen voor ééntoets- en snelkiesnummers. De nummers staan in numerieke volgorde in de lijst.

### **OCR (optical character recognition = optische tekenherkenning)**

De software ScanSoft™ PaperPort™ 12SE met OCR of Presto! PageManager zet een afbeelding van tekst om in tekst met een bewerkbaar formaat.

### **Ontvangst zonder papier**

Als deze functie is geactiveerd en het papier in uw machine op is, worden ontvangen faxen in het geheugen van de machine opgeslagen.

### **Pauze**

Hiermee kunt u een pauze van 3,5 seconden in de kies reeks invoegen bij het kiezen met behulp van de kiestoetsen of wanneer u ééntoets- en snelkiesnummers opslaat. Druk herhaaldelijk op **Redial/Pauze (Herkies/Pauze)** om een langere pauze in te voegen.

### **Pollen**

Het proces waarbij een faxmachine een andere faxmachine opbelt en daar faxberichten opvraagt.

### **Programmeermodus**

De programmeermodus waarmee u de instellingen van uw machine kunt wijzigen.

### **Puls (voor Nederland)**

Een kies methode met traditionele kiesschijf voor een telefoonlijn.

### **Reserveafdruk**

Uw machine drukt een kopie van elke ontvangen fax af die in het geheugen is opgeslagen. Dit is een beveiligingsfunctie zodat tijdens een stroomstoring geen berichten verloren gaan.

### **Resolutie**

Het aantal verticale en horizontale lijnen per inch.

### **Resterende taken**

U kunt controleren welke geprogrammeerde faxtaken nog in het geheugen staan en deze taken afzonderlijk annuleren.

### **Scannen**

De procedure waarmee een elektronische afbeelding van een papieren document naar uw computer wordt verzonden.

### **Snelkiezen**

Een voorgeprogrammeerd nummer dat u snel kunt kiezen. Druk op  **(Adresboek)**, voer de driecijferige locatie voor het snelkiesnummer in en druk op **Start** om het kiezen te starten.

### **Stations-ID**

De opgeslagen informatie die bovenaan gefaxte pagina's verschijnt. Het bevat de naam en het faxnummer van de verzender.

### **Taak annuleren**

Hiermee annuleert u een geprogrammeerde afdruktaak en wist u het geheugen van de machine.

### **Tijdelijke instellingen**

Voor elke faxtransmissie en kopie kunt u bepaalde opties selecteren zonder de standaardinstellingen te wijzigen.

**Toegangscode op afstand**

Uw eigen viercijferige code (— — —\*) waarmee u uw machine kunt bellen en vanaf een ander toestel toegang tot uw machine kunt krijgen.

**Toon**

Een kies methode die gebruikt wordt bij toetstootelefoons.

**Transmissie**

Het vanaf uw machine over de telefoonlijn verzenden van faxen naar een andere faxmachine.

**Tweede toestel**

Een telefoon op het faxnummer die in een afzonderlijke contactdoos is gestoken.

**Tweevoudige werking**

Uw machine kan uitgaande faxen of geprogrammeerde taken in het geheugen scannen, terwijl deze een fax aan het verzenden is of een binnenkomende fax ontvangt of afdruckt.

**Uitgestelde fax**

Een fax die op een gespecificeerd later tijdstip van die dag wordt verzonden.

**Verzamelzending**

Een functie die kosten bespaart, en waarbij alle uitgestelde faxen naar hetzelfde faxnummer in één transmissie worden verzonden.

**Verzendrapport**

Dit is een lijst voor iedere transmissie met gegevens zoals datum, tijd en nummer.

**Volume waarschuwingstoon**

Instelling van het volume van het geluidssignaal dat u hoort wanneer u een toets indrukt of een vergissing maakt.

**Voorkeursnummer**

Toetsen op het bedieningspaneel van de machine waarin u telefoonnummers kunt opslaan voor het snel kiezen. U kunt een tweede nummer onder elke toets opslaan als u op **Shift** drukt en tegelijkertijd de toets voor het ééntoetsnummer indrukt.

# C

# Index

<b>A</b>	
<hr/>	
Afdrukken	
fax uit geheugen .....	27
rapporten .....	42
Afstandsbediening .....	23
faxen opvragen .....	24
toegangscodes .....	23
Annuleren	
fax opslaan .....	20
faxtaken in het geheugen .....	16
groepsverzending in behandeling .....	14
opties voor afstandsbediening .....	22
taken die wachten op herhaald kiezen .....	16
<b>B</b>	
<hr/>	
Beperkte gebruikers .....	7
Beveiliging	
Beveiligd functieslot	
beheerderswachtwoord .....	6
beperkte gebruikers .....	7
Modus openbare gebruiker .....	7
Instelslot .....	9
<b>D</b>	
<hr/>	
Drumeenheid	
controleren (resterende levensduur) .....	51
Duplexkopiëren .....	49
<b>F</b>	
<hr/>	
Fax doorsturen	
op afstand veranderen .....	25
Fax Doorzenden	
wijzigen op afstand .....	24
Fax doorzenden	
een nummer programmeren .....	20
Fax Opslaan .....	20
inschakelen .....	20
uitschakelen .....	22
Fax opslaan	
afdrukken uit geheugen .....	27
Fax, stand-alone	
ontvangen	
Continuumodus .....	3
fax doorsturen .....	25
in het geheugen (fax opslaan) .....	20
ontvang pollen .....	28
ontvangen van een externe locatie .....	25
opvragen vanaf een ander toestel .....	24
stempel faxontvangst .....	26
verkleinen om op het papier te	
passen .....	26
verzenden .....	11
annuleren uit het geheugen .....	16
contrast .....	11
direct verzenden .....	14
gepolde verzending .....	18
groepsverzenden .....	13
handmatig .....	12
internationaal .....	15
resolutie .....	11
uitgestelde fax .....	15
uitgestelde verzending .....	15
vanuit geheugen	
(tweevoudige werking) .....	12
Faxcodes	
toegangscodes op afstand .....	23
wijzigen .....	23
<b>G</b>	
<hr/>	
Geheugen	
opslag .....	1
Groepen voor groepsverzenden .....	33
Groepsverzenden .....	13
annuleren .....	14
groepen instellen voor .....	33
<b>H</b>	
<hr/>	
Handmatig	
verzenden .....	12
HELP .....	42
Help .....	42
Het wachtwoord instellen .....	5



## I

Informatie over de machine	
de resterende levensduur van	
onderdelen controleren .....	51
paginatellers .....	51

## K

Kiezen	
groepen (groepsverzenden) .....	13
kiezen beperken .....	10
Kopieer	
toets .....	43
Kopiëren	
contrast .....	46
Identiteitskaart kopiëren 2 op 1 .....	48
kwaliteit .....	46
met behulp van ADF .....	46
met behulp van de glasplaat .....	48
N op 1 (paginalay-out) .....	47
sorteren (uitsluitend ADF) .....	46
tijdelijke instellingen .....	43
Toets Opties .....	45
Vergroot/Verklein-toets .....	43
Kwaliteit	
kopiëren .....	45, 46

## L

LCD (Liquid Crystal Display)	
contrast .....	4
LCD-scherm (liquid crystal display)	
Help .....	42

## N

N op 1 (paginalay-out) .....	47
------------------------------	----

## O

Onderhoud, routine .....	51
de resterende levensduur van	
onderdelen controleren .....	51
Op afstand ontvangen	
opdrachten .....	25

## P

Pager	
uw pagernummer programmeren .....	20
Paginalay-out (N op 1) .....	47
Pollen	
gepolde verzending .....	18
ontvang pollen .....	28

## R

Rapporten .....	41, 42
afdrukken .....	42
Faxjournaal .....	41, 42
journaalperiode .....	41
Gebruikersinstellingen .....	42
Helplijst .....	42
Netwerkconfiguratie .....	42
Telefoonindexlijst .....	42
Verzendrapport .....	41
Resolutie	
fax (standaard, fijn, superfijn, foto) .....	11
instelling voor volgende fax .....	11
Resolutie-toets .....	11

## S

Slaapstand .....	2
Snelkiezen	
groepsnummers	
groepen instellen voor	
groepsverzenden .....	33
groepsverzenden .....	13
met behulp van groepen .....	13
Sorteren .....	46
Stand diepe slaap .....	2
Stroomstoring .....	1

## T

Tijdelijke kopieerinstellingen .....	43
Tonerbespaarstand .....	2
Tonerinstelling (continuumodus) .....	3
Transmissieslot .....	5
Tweevoudige werking .....	12

## U

Uitgestelde groepsverzending .....	15
------------------------------------	----

## V

---

Veiligheid	
kiezen beperken .....	10
Vergroot/Verklein-toets .....	43
Verkleinen	
binnenkomende faxen .....	26
kopieën .....	43
Voorblad .....	16
afgedrukt formulier .....	17
alleen voor de volgende fax .....	17
eigen opmerkingen .....	16
voor elke fax .....	17

**brother**®

Deze apparaten zijn goedgekeurd voor gebruik in alleen het land waar ze zijn gekocht. Plaatselijke Brother-bedrijven of hun dealers verlenen alleen service voor machines die in hun eigen land zijn aangeschaft.