

# Uitgebreide gebruikershandleiding

MFC-8510DN  
MFC-8520DN

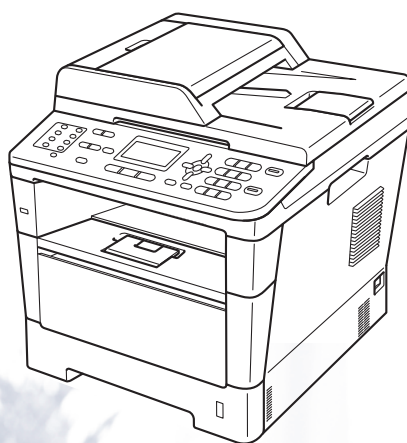

Niet alle modellen zijn leverbaar in alle landen.

# Welke handleidingen zijn er en waar kan ik deze vinden?

Welke handleiding?	Inhoud?	Waar?
<b>Handleiding product veiligheid</b>	Lees deze handleiding eerst. Lees de veiligheidsinstructies voor u de machine installeert. Raadpleeg deze handleiding voor handelsmerken en wettelijke beperkingen.	Gedrukt / in de verpakking
<b>Installatiehandleiding</b>	Volg de instructies voor het instellen van uw machine en installeren van de drivers en software voor het besturingssysteem en het type verbinding dat u gebruikt.	Gedrukt / in de verpakking
<b>Beknopte gebruikershandleiding</b>	Hier vindt u meer informatie over de basis-, fax-, kopieer-, scan- en Direct Print-functies en over het vervangen van de verbruiksartikelen. Zie tips voor het oplossen van problemen.	Gedrukt / in de verpakking Voor Tsjechië, Bulgarije, Hongarije, Polen, Roemenië, Slovakije: PDF-bestand / Installatie-cd-rom / in de verpakking
<b>Uitgebreide gebruikershandleiding</b>	Hier vindt u meer informatie over geavanceerde functies: faxen, kopiëren, beveiliging, afdrukrapporten en het uitvoeren van routineonderhoud.	PDF-bestand / installatie-cd-rom / in de verpakking
<b>Softwarehandleiding</b>	Volg deze instructies voor afdrukken, scannen, netwerkscannen, externe installatie, PC-Fax en het gebruik van de Brother ControlCenter utility.	PDF-bestand / installatie-cd-rom / in de verpakking
<b>Netwerkhandleiding</b>	Deze handleiding biedt u nuttige informatie over bedrade en draadloze netwerkinstellingen en beveiligingsinstellingen bij het gebruik van de Brother-machine. U kunt er eveneens informatie vinden over ondersteunde protocollen voor uw machine en gedetailleerde tips voor het oplossen van problemen.	PDF-bestand / installatie-cd-rom / in de verpakking
<b>Google cloud print handleiding</b>	In deze handleiding vindt u informatie over de configuratie van uw Brother-machine met een Google-account en over het gebruik van Google Cloud Print-diensten voor het afdrukken via het internet vanaf mobiele toestellen met Gmail™, GOOGLE DOCS™ en applicaties voor het Chrome besturingssysteem.	PDF-bestand / Brother Solutions Center <sup>2</sup>

Welke handleiding?	Inhoud?	Waar?
<b>Handleiding mobiel printen/scannen voor Brother iPrint&amp;Scan</b>	In deze handleiding vindt u nuttige informatie over het afdrukken van JPEG- en PDF <sup>1</sup> -bestanden vanaf uw mobiel toestel en over het scannen van uw Brother-machine naar uw mobiel toestel wanneer ze verbonden zijn met een Wi-Fi-netwerk.	PDF-bestand / Brother Solutions Center <sup>2</sup>

<sup>1</sup> Het afdrukken van PDF-bestanden wordt niet ondersteund op Windows<sup>®</sup> Phone.

<sup>2</sup> Ga naar <http://solutions.brother.com/>.

# Inhoudsopgave

## **1 Algemene instellingen 1**

---

Opslag in het geheugen.....	1
Automatische zomer-/ wintertijd.....	1
Ecologische functies .....	1
Toner besparen .....	1
Slaapstand.....	2
Stand diepe slaap .....	2
Functie Stille modus .....	2
Stille modus .....	2
LCD-contrast.....	3
Timermodus.....	3

## **2 Beveiligingsfuncties 4**

---

Secure Function Lock 2.0 .....	4
Het beheerderswachtwoord instellen .....	5
Het beheerderswachtwoord veranderen .....	5
De modus openbare gebruiker instellen .....	6
Beperkte gebruikers instellen .....	6
Beveiligd functieslot aan-/ uitzetten .....	7
Gebruikers omschakelen .....	7
Instelslot.....	8
Het wachtwoord instellen.....	9
Het wachtwoord voor het instelslot wijzigen .....	9
Instelslot in-/uitschakelen .....	10
Kiezen beperken.....	10
Beperking kiestoetsen .....	10
Beperking ééntoetsnummers .....	11
Beperking snelkiezen .....	11
LDAP-serverbeperking .....	11

### **3 Een fax verzenden** **12**

---

Aanvullende verzendopties.....	12
De lay-out van een dubbelzijdige fax wijzigen (MFC-8520DN) .....	12
Faxen met meerdere instellingen verzenden .....	12
Contrast .....	13
Faxresolutie wijzigen .....	13
Aanvullende verzendopties.....	14
Een fax handmatig verzenden.....	14
Tweevoudige werking .....	14
Groepsverzenden .....	15
Direct verzenden .....	16
Internationale modus .....	17
Uitgestelde fax.....	17
Uitgestelde groepsverzending .....	18
Taken in de wachtrij controleren en annuleren.....	18
Elektronisch voorblad .....	19
Weergave bestemming.....	21
Overzicht pollen.....	21
Verzend pollen.....	21

### **4 Een fax ontvangen** **23**

---

Opties voor afstandsbediening.....	23
Fax doorzenden.....	23
Fax opslaan .....	23
Opties voor afstandsbediening wijzigen .....	24
Afstandsbediening .....	25
Opdrachten voor de afstandsbediening.....	27
Aanvullende ontvangstfuncties.....	28
Een verkleinde inkomende fax afdrukken.....	28
Duplexafdrukken (dubbelzijdig) in de Faxmodus.....	28
De stempel faxontvangst instellen.....	29
Afdrukdichtheid instellen.....	29
Een fax in het geheugen afdrukken.....	29
Ontvangst zonder papier .....	29
Overzicht pollen.....	30
Ontvang pollen .....	30
Pollen stoppen.....	31

<b>5</b>	<b>Kiezen en nummers opslaan</b>	<b>32</b>
	Aanvullende kiesfuncties .....	32
	Snelkiesnummers combineren .....	32
	Bijkomende manieren om nummers op te slaan .....	32
	Groepen voor groepsverzenden instellen .....	32
	Groepsnummers wijzigen .....	38
	Groepsnummers verwijderen .....	41
<b>6</b>	<b>Rapporten afdrukken</b>	<b>42</b>
	Faxrapporten .....	42
	Verzendrapport .....	42
	Faxjournaal (activiteitenrapport) .....	42
	Rapporten .....	43
	Een rapport afdrukken .....	43
<b>7</b>	<b>Kopiëren</b>	<b>44</b>
	Kopiëren instellingen .....	44
	Kopiëren onderbreken .....	44
	De gekopieerde afbeelding vergroten of verkleinen .....	44
	De toets Opties gebruiken .....	46
	Kopieën sorteren .....	47
	De kopieerkwaliteit verbeteren .....	47
	Helderheid en contrast aanpassen .....	48
	N-op-1 kopieën maken (paginalay-out) .....	49
	Identiteitskaart kopiëren 2 op 1 .....	51
	Ladeselectie .....	52
	Duplexkopiëren (dubbelzijdig) .....	52
	Duplexkopiëren (over de lange zijde) .....	52
	Geavanceerd duplexkopiëren (over de korte zijde) .....	54
<b>A</b>	<b>Routineonderhoud</b>	<b>55</b>
	De machine reinigen en controleren .....	55
	Paginatellers controleren .....	56
	De resterende levensduur van onderdelen controleren .....	56
	Periodieke onderhouds- onderdelen vervangen .....	57
	De machine inpakken en vervoeren .....	57

<b>B</b>	<b>Opties</b>	<b>60</b>
	Optionele papierlade (LT-5400).....	60
	Geheugenkaart.....	60
	SO-DIMM-types.....	60
	Extra geheugen installeren.....	61
<b>C</b>	<b>Verklarende woordenlijst</b>	<b>63</b>
<b>D</b>	<b>Index</b>	<b>67</b>





## Opslag in het geheugen

Uw menu-instellingen zijn permanent opgeslagen, en gaan *niet* verloren in geval van een stroomstoring. Tijdelijke instellingen (bijvoorbeeld contrast, internationale modus) gaan *wel* verloren. Tijdens een stroomstoring worden de datum, de tijd en geprogrammeerde faxberichten (bv. uitgestelde fax) tot 60 uur in het geheugen bewaard. Andere faxopdrachten in het geheugen van de machine blijven bewaard.

## Automatische zomer-/wintertijd

U kunt de machine zo instellen dat de zomer-/wintertijd automatisch wordt gewijzigd. De machine zal automatisch in de lente een uur vooruit worden gezet en een uur terug in de herfst.

- 1 Druk op **Menu, 0, 2, 2**.
- 2 Druk op **▲** of **▼** om **Aan** of **Uit** te kiezen. Druk op **OK**.
- 3 Druk op **Stop/Eindigen**.

## Ecologische functies

### Toner besparen

---

Met deze functie kunt u toner besparen. Wanneer u de tonerbespaarstand op **Aan** zet, worden de afdrucken lichter. De standaardinstelling is **Uit**.

- 1 Druk op **Menu, 1, 4, 1**.
- 2 Druk op **▲** of **▼** om **Aan** of **Uit** te kiezen. Druk op **OK**.
- 3 Druk op **Stop/Eindigen**.



#### Opmerking

---

We raden u af de tonerbespaarstand te gebruiken voor het afdrucken van foto's of afbeeldingen in grijstinten.

---

## Slaapstand

---

Door de slaapstand te gebruiken, kunt u het energieverbruik verminderen. Wanneer de machine zich in de slaapstand (energiebesparende stand) bevindt, gedraagt deze zich alsof de machine is uitgeschakeld. De machine wordt geactiveerd en begint af te drukken wanneer deze een afdruktaak ontvangt.

U kunt kiezen hoe lang de machine inactief moet zijn voor deze in de Slaapstand schakelt. De timer wordt gereset wanneer de machine een fax of afdruktaak ontvangt. De standaardinstelling is 3 minuten.

Wanneer de machine zich in Slaapstand bevindt, wordt `Slaapstand` op het LCD-scherm weergegeven.

- 1 Druk op **Menu**, **1**, **4**, **2**.
- 2 Voer in hoe lang de machine inactief moet zijn (0-90 minuten) alvorens naar slaapstand over te schakelen.  
Druk op **OK**.
- 3 Druk op **Stop/Eindigen**.

## Stand diepe slaap

---

Als de machine zich in de slaapstand bevindt en gedurende een bepaalde tijd geen opdrachten ontvangt, schakelt de machine automatisch over naar de stand diepe slaap en geeft het LCD-scherm `Slaapstand` weer. In de Stand diepe slaap wordt er minder energie verbruikt dan in de Slaapstand. De machine zal ontwaken wanneer ze een fax of afdruktaak ontvangt.

## Functie Stille modus

### Stille modus

---

Door de stille stand te gebruiken, kunt u het lawaai tijdens het afdrukken verminderen. Wanneer Stille modus `Aan` staat, daalt de afdruksnelheid. De standaardinstelling is `Uit`.

- 1 Druk op **Menu**, **1**, **5**.
- 2 Druk op **▲** of **▼** om `Aan` of `Uit` te kiezen.  
Druk op **OK**.
- 3 Druk op **Stop/Eindigen**.

## LCD-contrast

U kunt het contrast instellen zodat het LCD-scherm lichter of donkerder wordt.

- 1 Druk op **Menu, 1, 7**.
- 2 Druk op **▶** om het LCD-scherm donkerder te maken. Of druk op **◀** om het LCD-scherm lichter te maken. Druk op **OK**.
- 3 Druk op **Stop/Eindigen**.

## Timermodus

Het bedieningspaneel van de machine bevat drie modustoetsen: **FAX**, **SCAN**, en **KOPIE**.

U kunt instellen hoe lang na de laatste kopie of scan de machine terugkeert naar de Faxmodus. Als u **Uit** selecteert, blijft de machine in de laatstgebruikte modus.

Met deze instelling wordt ook de tijd bepaald waarop de machine overgaat van de geregistreerde gebruiker op de openbare gebruiker, bij gebruik van het beveiligd functieslot. (Zie *Gebruikers omschakelen* >> pagina 7.)



- 1 Druk op **Menu, 1, 1**.
- 2 Druk op **▲** of **▼** om 0 Sec., 30 Sec., 1 Min, 2 Min., 5 Min. of **Uit** te kiezen. Druk op **OK**.
- 3 Druk op **Stop/Eindigen**.

## Secure Function Lock 2.0

Met de functie Beveiligd functieslot beperkt u openbare toegang tot de volgende machinefuncties:

- Fax Tx
- Fax Rx
- Kopiëren
- Scan <sup>1</sup>
- USB direct
- Afdrukken <sup>2</sup>
- Paginalimiet <sup>3</sup>

<sup>1</sup> Scannen omvat eveneens scanopdrachten verzonden via Brother iPrint&Scan.

<sup>2</sup> Printen omvat afdruktaken via Google Cloud Print en Brother iPrint&Scan.

<sup>3</sup> De paginabeperking wordt geconfigureerd met behulp van Beheer via een webbrowser.

Met deze functie kunt u ook toegang tot menu-instellingen beperken om te voorkomen dat gebruikers de gebruikersgedefinieerde standaardinstellingen wijzigen.

Voordat u de beveiligingsfuncties gebruikt, moet u eerst een beheerderswachtwoord invoeren.

Toegang tot beperkte handelingen kan worden geactiveerd door het creëren van een beperkte gebruiker. Beperkte gebruikers moeten een wachtwoord invoeren om de machine te gebruiken.

Schrijf uw wachtwoord op een geheime plaats op. Als u het wachtwoord vergeet, moet het wachtwoord dat is opgeslagen in de machine worden gereset. Neem contact op met de Brother klantenservice voor informatie over het resetten van het wachtwoord.



### Opmerking

- U kunt het beveiligd functieslot handmatig instellen via het bedieningspaneel of met Beheer via een webbrowser of met BRAdmin Professional 3 (uitsluitend Windows®). Wij raden u aan om deze functie in te stellen met Beheer via een webbrowser of BRAdmin Professional 3 (alleen Windows®). (►► Netwerkhandleiding)
- Alleen beheerders kunnen beperkingen instellen en wijzigingen aanbrengen voor iedere gebruiker.
- Als het beveiligd functieslot is ingeschakeld, kunt u alleen 1.Contrast, 6.Verzend Pollen en 7.Voorblad onder 2.Verzendmenu in het faxmenu gebruiken.  
Als Fax Tx is gedeactiveerd, kunt u geen enkele functie in het faxmenu gebruiken.
- Ontvang pollen wordt alleen gedeactiveerd, wanneer zowel Fax Tx als Fax Rx zijn gedeactiveerd.

## Het beheerderswachtwoord instellen

Het wachtwoord dat u in deze stappen instelt, is voor de beheerder. Dit wachtwoord wordt gebruikt om gebruikers in te stellen en om het Beveiligd functieslot aan of uit te zetten. (Zie *Beperkte gebruikers instellen* >> pagina 6 en *Beveiligd functieslot aan-/ uitzetten* >> pagina 7.)

- 1 Druk op **Menu, 1, 8, 1**.
- 2 Toets een viercijferig nummer voor het wachtwoord in met behulp van de cijfers 0-9.  
Druk op **OK**.
- 3 Voer het wachtwoord opnieuw in wanneer op het LCD-scherm *Nogmaals*: wordt weergegeven.  
Druk op **OK**.
- 4 Druk op **Stop/Eindigen**.

## Het beheerderswachtwoord veranderen

- 1 Druk op **Menu, 1, 8, 1**.
- 2 Druk op **▲** of **▼** om *Wachtw. inst. te kiezen*.  
Druk op **OK**.
- 3 Voer het geregistreerde wachtwoord van vier cijfers in.  
Druk op **OK**.
- 4 Toets een viercijferig nummer in voor het nieuwe wachtwoord.  
Druk op **OK**.
- 5 Als op het LCD-scherm *Nogmaals*: wordt weergegeven, voert u het nieuwe wachtwoord opnieuw in.  
Druk op **OK**.
- 6 Druk op **Stop/Eindigen**.

## De modus openbare gebruiker instellen

De modus openbare gebruiker beperkt de functies die beschikbaar zijn voor openbare gebruikers. Openbare gebruikers hoeven geen wachtwoord in te voeren om toegang te krijgen tot de functies die via deze instelling beschikbaar zijn. U kunt een openbare gebruiker instellen.

- 1 Druk op **Menu, 1, 8, 1**.
- 2 Druk op **▲** of **▼** om **Id instellen** te kiezen.  
Druk op **OK**.
- 3 Toets het beheerderswachtwoord in.  
Druk op **OK**.
- 4 Druk op **▲** of **▼** om **Openbaar** te kiezen.  
Druk op **OK**.
- 5 Druk op **▲** of **▼** om **Activeren** of **Deactiveren** te kiezen voor **Fax Tx**.  
Druk op **OK**.  
Als u **Fax Tx** hebt ingesteld, herhaalt u deze stap voor **Fax Rx**, **Kopiëren**, **Scan**, **USB direct** en **Afdrukken**.  
Als op het LCD-scherm **Stop wijziging** wordt weergegeven, drukt u op **OK**.
- 6 Druk op **Stop/Eindigen**.

## Beperkte gebruikers instellen

U kunt gebruikers met een wachtwoord instellen en de voor hen beschikbare functies beperken. U kunt met **Beheer** via een webbrowser meer geavanceerde beperkte rechten instellen, zoals paginateller of de aanmeldnaam van de pc-gebruiker. (>> Netwerkhandleiding) U kunt tot 25 beperkte gebruikers instellen.

- 1 Druk op **Menu, 1, 8, 1**.
- 2 Druk op **▲** of **▼** om **Id instellen** te kiezen.  
Druk op **OK**.
- 3 Toets het beheerderswachtwoord in.  
Druk op **OK**.
- 4 Druk op **▲** of **▼** om **Gebr. XX** te kiezen.  
Druk op **OK**.
- 5 Gebruik het numerieke toetsenbord om de gebruikersnaam in te voeren.  
(>> Beknopte gebruikershandleiding: *Tekst invoeren*)  
Druk op **OK**.
- 6 Toets een viercijferig wachtwoord in voor de gebruiker.  
Druk op **OK**.
- 7 Druk op **▲** of **▼** om **Activeren** of **Deactiveren** te kiezen voor **Fax Tx**.  
Druk op **OK**.  
Als u **Fax Tx** hebt ingesteld, herhaalt u deze stap voor **Fax Rx**, **Kopiëren**, **Scan**, **USB direct** en **Afdrukken**.  
Als op het LCD-scherm **Stop wijziging** wordt weergegeven, drukt u op **OK**.
- 8 Herhaal stappen 4 tot 7 om elke extra gebruiker en elk extra wachtwoord in te voeren.

- 9 Druk op **Stop/Eindigen**.



### Opmerking

U kunt niet dezelfde naam invoeren voor verschillende gebruikers.

## Beveiligd functieslot aan-/uitzetten

Als u het verkeerde wachtwoord invoert, wordt op het LCD-scherm *Fout wachtwoord weergegeven*. Voer het juiste wachtwoord opnieuw in.

### Beveiligd functieslot aanzetten

- 1 Druk op **Menu, 1, 8, 1**.
- 2 Druk op ▲ of ▼ om Slot *Uit*→*Aan* te kiezen.  
Druk op **OK**.
- 3 Toets uw viercijferige beheerderwachtwoord in.  
Druk op **OK**.

### Beveiligd functieslot uitzetten

- 1 Druk op **Menu, 1, 8, 1**.
- 2 Druk op ▲ of ▼ om Slot *Aan*→*Uit* te kiezen.  
Druk op **OK**.
- 3 Toets uw viercijferige beheerderwachtwoord in.  
Druk op **OK**.

## Gebruikers omschakelen

Met deze instelling kunt u schakelen tussen de geregistreerde gebruikers met beperkte rechten of de openbare modus als het beveiligd functieslot is ingeschakeld.

### De modus beperkte gebruiker wijzigen

- 1 Houd **Shift** ingedrukt en druk op **Veilig Afdrukken**.
- 2 Druk op ▲ of ▼ om ID te kiezen.  
Druk op **OK**.
- 3 Voer uw wachtwoord van vier cijfers in.  
Druk op **OK**.



### Opmerking

- Als het huidige ID niet gemachtigd is om de gewenste functie te gebruiken, wordt *ToegangGeweigerd* weergegeven op het LCD-scherm, waarna de machine u vraagt om uw naam te bevestigen. Als u toegang krijgt tot de gewenste functie, drukt u op ▲ of ▼ om uw naam te kiezen en voert u uw wachtwoord van vier cijfers in.
- Als er een paginabeperking is ingesteld voor uw ID en u het maximale aantal pagina's al hebt bereikt, wordt *Limiet bereikt* weergegeven op het LCD-scherm wanneer u gegevens afdrukt. Contacteer uw beheerder om uw instellingen voor het beveiligd functieslot te controleren.

### De openbare modus wijzigen

Als een gebruiker met beperkte rechten klaar is met het gebruik van de machine, keert de machine terug naar de instelling Openbare gebruiker binnen de tijd die is opgegeven bij de instelling modustimer (**Menu, 1, 1**). (Zie *Timermodus* >> pagina 3.) U kunt ook de modus beperkte gebruiker verlaten door op de modustoets te drukken van de modus is ingeschakeld, en op het LCD-scherm wordt dan *Ga naarOpenbaar?* weergegeven.

Druk op **1** om *1. Ja* te kiezen.



### Opmerking

---

Als de gewenste functie beperkt is voor alle gebruikers, wordt Niet beschikbaar weergegeven op het LCD-scherm, waarna de machine terugkeert naar de stand Gereed. U hebt dan geen toegang tot de functie die u wilt gebruiken. Contacteer uw beheerder om uw instellingen voor het beveiligd functieslot te controleren.

---

## Instelslot

Met het instelslot kunt u een wachtwoord instellen om ervoor te zorgen dat andere personen niet per ongeluk uw machine-instellingen wijzigen.

Schrijf uw wachtwoord op een geheime plaats op. Als u het wachtwoord vergeet, moeten de wachtwoorden die zijn opgeslagen in de machine worden gereset. Neem contact op met uw beheerder of met de Brother klantenservice.

Als het instelslot op Aan staat, kunt u de volgende instellingen niet wijzigen zonder een wachtwoord. U kunt enkel de volgende instellingen voor het verzenden van faxen wijzigen die in het Faxmenu voorkomen (**Menu, 2, 2**).

- Contrast
- Faxresolutie
- Uitgestelde fax
- Direct verzenden
- Gepold verzenden
- Internationale modus

De machine-instellingen kunnen evenmin worden gewijzigd via de **Remote Setup** wanneer Instelslot is ingesteld op Aan.



## Het wachtwoord instellen

---

- 1 Druk op **Menu, 1, 8, 2**.
- 2 Toets een viercijferig nummer voor het wachtwoord in met behulp van de cijfers 0-9.  
Druk op **OK**.
- 3 Voer uw wachtwoord opnieuw in wanneer op het LCD-scherm  
Nogmaals: wordt weergegeven.  
Druk op **OK**.
- 4 Druk op **Stop/Eindigen**.

## Het wachtwoord voor het instelslot wijzigen

---

- 1 Druk op **Menu, 1, 8, 2**.
- 2 Druk op **▲** of **▼** om Wachtw. inst. te kiezen.  
Druk op **OK**.
- 3 Toets uw huidig wachtwoord van vier cijfers in.  
Druk op **OK**.
- 4 Toets een viercijferig nummer in voor het nieuwe wachtwoord.  
Druk op **OK**.
- 5 Voer uw nieuwe wachtwoord opnieuw in wanneer op het LCD-scherm  
Nogmaals: wordt weergegeven.  
Druk op **OK**.
- 6 Druk op **Stop/Eindigen**.

## Instelslot in-/uitschakelen

Als u een verkeerd wachtwoord invoert terwijl u onderstaande instructies volgt, wordt op het LCD-scherm **Fout wachtwoord** weergegeven. Voer het juiste wachtwoord opnieuw in.

### Instelslot inschakelen

- 1 Druk op **Menu, 1, 8, 2**.
- 2 Druk op **▲** of **▼** om **Aan** te kiezen. Druk op **OK**.
- 3 Toets uw wachtwoord van vier cijfers in. Druk op **OK**.
- 4 Druk op **Stop/Eindigen**.

### Instelslot uitschakelen

- 1 Druk op **Menu, 1, 8, 2**.
- 2 Toets uw wachtwoord van vier cijfers in. Druk twee keer op **OK**.
- 3 Druk op **Stop/Eindigen**.

## Kiezen beperken

Deze functie voorkomt dat gebruikers per ongeluk een fax verzenden of een verkeerd nummer bellen. U kunt de machine instellen op beperkt kiezen via de kiestoetsen, de ééntoetsnummers, snelkiesnummers of zoeken op LDAP<sup>1</sup>.

Als u **Uit** kiest, beperkt de machine de kiesmethode niet.

Als u **voer # 2x in** kiest, vraagt de machine u om het nummer opnieuw in te voeren en als u hetzelfde nummer correct hebt ingevoerd, begint de machine met kiezen. Als u het verkeerde nummer invoert, wordt op het LCD-scherm een foutmelding weergegeven.

Als u **Aan** kiest, beperkt de machine alle faxverzendingen en uitgaande telefoongesprekken voor die kiesmethode.

<sup>1</sup> De LDAP-functie is beschikbaar als download via het Brother Solutions Center op: <http://solutions.brother.com/>.

## Beperking kiestoetsen

- 1 Druk op **Menu, 2, 6, 1**.
- 2 Druk op **▲** of **▼** om **Aan, Uit** of **voer # 2x in** te kiezen. Druk op **OK**.
- 3 Druk op **Stop/Eindigen**.

## Beperking ééntoetsnummers

---

- 1 Druk op **Menu, 2, 6, 2**.
- 2 Druk op ▲ of ▼ om **Aan, Uit** of voer # 2x in te kiezen.  
Druk op **OK**.
- 3 Druk op **Stop/Eindigen**.

## Beperking snelkiezen

---

- 1 Druk op **Menu, 2, 6, 3**.
- 2 Druk op ▲ of ▼ om **Aan, Uit** of voer # 2x in te kiezen.  
Druk op **OK**.
- 3 Druk op **Stop/Eindigen**.

## LDAP-serverbeperking

---

(De LDAP-functie kan worden gedownload.)

- 1 Druk op **Menu, 2, 6, 4**.
- 2 Druk op ▲ of ▼ om **Aan, Uit** of voer # 2x in te kiezen.  
Druk op **OK**.
- 3 Druk op **Stop/Eindigen**.



### Opmerking

---

- De functie **Kiezen beperken** werkt niet als u een externe telefoon gebruikt.
  - De machine kan het **kiezen niet beperken** wanneer u de knop **Herkies/Pauze** gebruikt.
  - Als u **Aan** of voer # 2x in hebt gekozen, kunt u de functie **groepsverzenden** niet gebruiken en kunt u geen **snelkiesnummers** combineren om een nummer te kiezen.
-

# 3



## Een fax verzenden

### Aanvullende verzendopties



#### De lay-out van een dubbelzijdige fax wijzigen (MFC-8520DN)

U dient het duplexscanformaat te selecteren voor u een dubbelzijdige fax verzendt. Het geselecteerde formaat hangt af van de lay-out van uw dubbelzijdige document.

- 1 Druk op **Menu**, **1**, **9**, **3**.
- 2 Ga op een van de volgende manieren te werk:
  - Als uw document over de lange zijde wordt gekeerd, drukt u op **▲** of **▼** om **Lange rand** te selecteren.  
Druk op **OK**.

Lange zijde	
Staand	Liggend
	

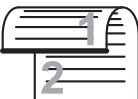
- Als uw document over de korte zijde wordt gekeerd, drukt u op **▲** of **▼** om **Korte rand** te selecteren.  
Druk op **OK**.

Korte zijde	
Staand	Liggend
	

- 3 Druk op **Stop/Eindigen**.

### Faxen met meerdere instellingen verzenden

Voordat u een fax gaat verzenden, kunt u een willekeurige combinatie van de volgende instellingen wijzigen: contrast, resolutie, internationale modus, timer voor uitgestelde faxen, pollen, directe verzendingen of instellingen van het voorblad.

- 1 Controleer of de Faxmodus is ingeschakeld . Telkens nadat een instelling is geaccepteerd, wordt u gevraagd of u nog meer instellingen wilt invoeren.

```
22. Verzendmenu
  Volgende?
▲ 1.Ja
▼ 2.Nee
Select. ▲▼ of OK
```

- 2 Ga op een van de volgende manieren te werk:
  - Om verdere instellingen te wijzigen, drukt u op **1**. Op het LCD-scherm wordt weer het **Verzendmenu**-menu weergegeven zodat u een andere instelling kunt wijzigen.
  - Als u klaar bent met het wijzigen van instellingen, drukt u op **2** en gaat u naar de volgende stap om de fax te verzenden.

## Contrast

Voor de meeste documenten zorgt de standaardinstelling **Auto** voor de beste resultaten.

**Auto** selecteert automatisch een geschikt contrast voor uw document.

Als uw document erg licht of donker is, kan de kwaliteit van de fax worden verbeterd door het contrast te wijzigen.

Gebruik **Donker** om het gefaxte document lichter te maken.

Gebruik **Licht** om het gefaxte document donkerder te maken.

- 1 Controleer of de Faxmodus is ingeschakeld .
- 2 Plaats het document.
- 3 Druk op **Menu, 2, 2, 1**.
- 4 Druk op **▲** of **▼** om **Auto**, **Licht** of **Donker** te kiezen.  
Druk op **OK**.



### Opmerking

Zelfs als u **Licht** of **Donker** kiest, wordt de fax verzonden met de instelling **Auto** als u **Foto** hebt gekozen als faxresolutie.

## Faxresolutie wijzigen

De kwaliteit van een fax kan worden verbeterd door de faxresolutie te wijzigen. De resolutie kan worden gewijzigd voor de volgende fax of voor alle faxen.

### De standaard faxresolutie wijzigen

- 1 Controleer of de Faxmodus is ingeschakeld .
- 2 Druk op **Menu, 2, 2, 2**.
- 3 Druk op **▲** of **▼** om **Standaard**, **Fijn**, **Superfijn** of **Foto** te kiezen.  
Druk op **OK**.



### Opmerking

U kunt kiezen uit vier verschillende resoluties.

**Standaard:** Geschikt voor de meeste getypte documenten.

**Fijn:** Geschikt voor documenten met een klein lettertype en wordt iets langzamer verzonden dan met de standaardresolutie.

**Superfijn:** Geschikt voor documenten met een klein lettertype of artwork en wordt iets langzamer verzonden dan met de fijne resolutie.

**Foto:** Geschikt wanneer het document verschillende grijstinten heeft of een foto is. Deze instelling heeft de langzaamste transmissietijd.

## Aanvullende verzendopties

### Een fax handmatig verzenden

---

#### Handmatig verzenden

Bij handmatige verzending hoort u de kiestoon, de beltonen en de faxontvangsttonen tijdens het verzenden van een fax.

- 1 Controleer of de Faxmodus is ingeschakeld .
- 2 Plaats het document.
- 3 Pak de hoorn van een externe telefoon op en luister of u een kiestoon hoort.
- 4 Kies het faxnummer met behulp van de externe telefoon.
- 5 Als u de faxtoon hoort, drukt u op **Start**.
  - Als u de glasplaat gebruikt, gaat u naar stap 1 om een fax te verzenden.
- 6 Vervang de hoorn van de externe telefoon.

### Tweevoudige werking

---

U kunt een nummer kiezen en beginnen om de fax in het geheugen te scannen, zelfs wanneer de machine vanuit het geheugen verzendt, faxen ontvangt of pc-gegevens afdruckt. Het LCD-scherm toont het nieuwe taaknummer.

Hoeveel pagina's u in het geheugen kunt scannen, is afhankelijk van hetgeen erop is afgedrukt.



#### Opmerking

---

Als de melding **Geheugen vol** wordt weergegeven wanneer u de eerste pagina van een fax scant, drukt u op **Stop/Eindigen** om het scannen te annuleren. Als de melding **Geheugen vol** wordt weergegeven terwijl u een volgende pagina scant, kunt u op **Start** drukken om de tot dusver gescande pagina's te verzenden of kunt u op **Stop/Eindigen** drukken om de taak te annuleren.

---

## Groepsverzenden

Met groepsverzenden kunt u hetzelfde faxbericht naar meerdere faxnummers verzenden. U kunt een fax naar groepen, ééntoetsnummers, snelkiesnummers en maximaal 50 met de hand gekozen nummers tegelijkertijd sturen.

U kunt groepsverzenden naar 366 verschillende nummers. Dit is afhankelijk van hoeveel Groepen, toegangscodes of creditcardnummers u hebt bewaard, en van het aantal uitgestelde of opgeslagen faxen in het geheugen.

### Voor u de groepsverzending begint

Ééntoets- en snelkiesnummers moeten in het geheugen van de machine worden opgeslagen voor deze kunnen worden gebruikt in een groepsverzending.

(>> Beknopte gebruikershandleiding: *Ééntoetsnummers opslaan* en *Snelkiesnummers opslaan*)

Groepsnummers moeten ook in het geheugen van de machine worden opgeslagen voor deze kunnen worden gebruikt in een groepsverzending.

Groepsnummers bevatten heel wat eerder opgeslagen ééntoets- en snelkiesnummers om het kiezen eenvoudiger te maken. (Zie *Groepen voor groepsverzenden instellen* >> pagina 32.)

## Een fax verzenden naar een groep



### Opmerking

Met (Adresboek) kunt u eenvoudig nummers kiezen.

- 1 Controleer of de Faxmodus is ingeschakeld .
- 2 Plaats het document.
- 3 Toets een nummer in.  
Druk op **OK**.  
U kunt een ééntoetsnummer, een snelkiesnummer of een groepsnummer gebruiken, of u kunt het nummer op het bedieningspaneel invoeren.  
(>> Beknopte gebruikershandleiding: *Nummers kiezen*)
- 4 Herhaal stap 3 totdat u alle faxnummers waarnaar u wilt verzenden, hebt ingevoerd.
- 5 Druk op **Start**.

Als de groepsverzending is voltooid, drukt de machine een groepsverzendingrapport af zodat u de resultaten kunt bekijken.



### Opmerking

Het scanprofiel van het ééntoetsnummer, snelkiesnummer of groepsnummer dat u eerst kiest wordt toegepast voor groepsverzenden.

## Groepsverzending wordt verwerkt annuleren

Tijdens het groepsverzenden kunt u de fax die verzonden wordt of de volledige groepsverzending annuleren.

- 1 Druk op **Menu, 2, 7**.  
Op het LCD-scherm wordt het taaknummer van groepsverzenden weergegeven, gevolgd door het faxnummer dat wordt gekozen of de naam die wordt gekozen (bijvoorbeeld: #001 0123456789) en de nummers van de groepsverzending (bijvoorbeeld Groep-Zenden#001).

```
27.Rest. jobs
▲ #001 0123456789
▼ Groep-Zenden#001
Select. ▲▼ of OK
```

- 2 Druk op ▲ of ▼ om één van de volgende items te kiezen.
  - Kies het faxnummer dat wordt gekozen en druk op **OK**.
  - Kies het taaknummer van groepsverzenden en druk op **OK**.

```
27.Rest. jobs
Groep-Zenden#001
▲ 1.Wis instelling
▼ 2.Stop wijziging
Select. ▲▼ of OK
```

- 3 Druk op **1** om het faxnummer of het taaknummer van groepsverzenden dat u hebt gekozen in stap 2 te annuleren, of druk op **2** om af te sluiten zonder te annuleren.  
Als u in stap 2 hebt gekozen om alleen de fax die verzonden wordt te annuleren, vraagt het LCD-scherm u of u de groepsverzending wilt annuleren. Druk op **1** om het de groepsverzending te wissen of op **2** om af te sluiten.

- 4 Druk op **Stop/Eindigen**.

## Direct verzenden

Als u een fax gaat verzenden, scant de machine de documenten eerst naar het geheugen voordat deze worden verzonden. Vervolgens, zodra de telefoonlijn vrij is, begint de machine met kiezen en verzenden.

Soms wilt u een belangrijk document onmiddellijk verzenden, zonder te wachten totdat het vanuit het geheugen wordt verzonden. U kunt **Direct Verzenden** instellen op **Aan** voor alle documenten of **Volgende Fax:Aan** voor alleen de volgende fax.



### Opmerking

- Als het geheugen vol is en u een fax via de ADF wilt verzenden, verzendt de machine het document direct (ook als Direct verzenden is uitgeschakeld). Als het geheugen vol is, worden faxen via de glasplaat pas verzonden als u geheugen hebt vrijgemaakt.
- Bij direct verzenden werkt de functie voor opnieuw kiezen niet wanneer u de glasplaat gebruikt.

## Direct verzenden voor alle faxen

- 1 Controleer of de Faxmodus is ingeschakeld .
- 2 Druk op **Menu, 2, 2, 5**.
- 3 Druk op ▲ of ▼ om **Aan** te kiezen. Druk op **OK**.



## Direct verzenden alleen voor de volgende fax

- 1 Controleer of de Faxmodus is ingeschakeld .
- 2 Druk op **Menu, 2, 2, 5**.
- 3 Druk op ▲ of ▼ om **Volgende Fax:Aan** te kiezen.  
Druk op **OK**.

## Alleen voor de volgende fax niet direct verzenden

- 1 Controleer of de Faxmodus is ingeschakeld .
- 2 Druk op **Menu, 2, 2, 5**.
- 3 Druk op ▲ of ▼ om **Volgende Fax:Uit** te kiezen.  
Druk op **OK**.

## Internationale modus

Als u door een slechte verbinding problemen hebt met het internationaal verzenden van een fax, dan kan het activeren van de internationale modus wellicht helpen.

Dit is een tijdelijke instelling die alleen actief zal zijn voor uw volgende fax.

- 1 Controleer of de Faxmodus is ingeschakeld .
- 2 Plaats het document.
- 3 Druk op **Menu, 2, 2, 8**.
- 4 Druk op ▲ of ▼ om **Aan of Uit** te kiezen.  
Druk op **OK**.

## Uitgestelde fax

U kunt maximaal 50 faxen in het geheugen opslaan om deze binnen 24 uur te verzenden.

- 1 Controleer of de Faxmodus is ingeschakeld .
- 2 Plaats het document.
- 3 Druk op **Menu, 2, 2, 3**.
- 4 Voer in wanneer de fax moet worden verzonden (in 24-uursformaat).  
Druk op **OK**.



### Opmerking

Het aantal pagina's dat u in het geheugen kunt scannen, is afhankelijk van de gegevens die op elke pagina zijn afgedrukt.

## Uitgestelde groepsverzending

Voordat de uitgestelde faxen worden verzonden, helpt uw machine u zo zuinig mogelijk te verzenden door alle faxen in het geheugen op bestemming en geprogrammeerde tijd te sorteren.

Alle uitgestelde faxen die geprogrammeerd zijn om op hetzelfde tijdstip naar hetzelfde faxnummer te worden verzonden, worden als één fax verzonden om transmissietijd te besparen.

- 1 Controleer of de Faxmodus is ingeschakeld .
- 2 Druk op **Menu, 2, 2, 4**.
- 3 Druk op **▲** of **▼** om **Aan** of **Uit** te kiezen. Druk op **OK**.
- 4 Druk op **Stop/Eindigen**.

## Taken in de wachtrij controleren en annuleren

Controleer welke taken zich nog in het geheugen bevinden om te worden verzonden. Als er geen taken in het geheugen zijn, wordt op het LCD-scherm *Geen opdrachten weergegeven*. U kunt een faxtaak die in het geheugen is opgeslagen en op verzending wacht, annuleren.

- 1 Druk op **Menu, 2, 7**.  
Het aantal nog te verzenden taken wordt weergegeven.
- 2 Druk op **▲** of **▼** om door de taken in wachtrij te bladeren en selecteer vervolgens de taak die u wilt annuleren. Druk op **OK**.
- 3 Ga op een van de volgende manieren te werk:
  - Druk op **1** om de taak in wachtrij te annuleren.
  - Druk op **2** om af te sluiten zonder de taak te annuleren.
- 4 Wanneer u klaar bent, drukt u op **Stop/Eindigen**.

## Elektronisch voorblad

Deze functie werkt *alleen* als u uw Stations-ID hebt geprogrammeerd.

(►► Installatiehandleiding)

U kunt een voorblad automatisch met iedere fax meesturen. Op uw voorblad staan uw Stations-ID, een opmerking en de naam die is opgeslagen in de één-toetsnummers of het snelkiesgeheugen.

Door *Volgende Fax:Aan* te kiezen kunt u ook het aantal pagina's op het voorblad weergeven.

U kunt een van onderstaande opmerkingen kiezen.

1. Opmerking uit
2. Bellen a.u.b.
3. Belangrijk
4. Vertrouwelijk

In plaats van deze standaardopmerkingen kunt u ook twee persoonlijke opmerkingen invoeren van maximaal 27 tekens lang.

(Zie *Uw eigen opmerkingen samenstellen* ►► pagina 19.)

5. (Gebruikergedefinieerd)
6. (Gebruikergedefinieerd)

## Uw eigen opmerkingen samenstellen

U kunt zelf twee opmerkingen instellen.

1. Controleer of de Faxmodus is ingeschakeld .
2. Druk op **Menu, 2, 2, 7, 2.**
3. Druk op ▲ of ▼ om 5. of 6. te kiezen om uw eigen opmerking op te slaan. Druk op **OK.**
4. Voer uw eigen opmerking in op het bedieningspaneel. (►► Beknopte gebruikershandleiding: *Tekst invoeren*) Druk op **OK.**

### Een voorblad voor de volgende fax verzenden

Als u alleen met de volgende fax een voorblad wilt verzenden, vraagt uw machine u om het aantal te verzenden pagina's in te voeren, zodat dit op het voorblad kan worden afgedrukt.

- 1 Controleer of de Faxmodus is ingeschakeld .
- 2 Plaats het document.
- 3 Druk op **Menu, 2, 2, 7, 1**.
- 4 Druk op **▲** of **▼** om *Volgende Fax:Aan* (of *Volgende Fax:Uit*) te selecteren. Druk op **OK**.
- 5 Druk op **▲** of **▼** om een opmerking te kiezen. Druk op **OK**.
- 6 Toets twee cijfers in om aan te geven hoeveel pagina's u verzendt. Druk op **OK**.  
Toets bijvoorbeeld **0, 2** in voor 2 pagina's of **0, 0** als u dit vak leeg wilt laten. Als u een vergissing hebt gemaakt, drukt u op **◀** of **Wis** om terug te gaan en het aantal pagina's opnieuw in te voeren.

### Een voorblad voor alle faxen verzenden

U kunt de machine zo instellen dat met elke fax een voorblad wordt verzonden.

- 1 Controleer of de Faxmodus is ingeschakeld .
- 2 Druk op **Menu, 2, 2, 7, 1**.
- 3 Druk op **▲** of **▼** om *Aan* (of *Uit*) te selecteren. Druk op **OK**.
- 4 Druk op **▲** of **▼** om een opmerking te kiezen. Druk op **OK**.

### Een afgedrukt voorblad gebruiken

Als u een voorblad wilt gebruiken waarop u bijvoorbeeld zelf nog informatie kunt schrijven, kunt u een voorblad eerst afdrukken en aan uw faxbericht toevoegen.

- 1 Controleer of de Faxmodus is ingeschakeld .
- 2 Druk op **Menu, 2, 2, 7, 1**.
- 3 Druk op **▲** of **▼** om *Print voorbeeld* te kiezen. Druk op **OK**.
- 4 Druk op **Start**.
- 5 Nadat de machine een kopie van uw voorblad heeft afgedrukt, drukt u op **Stop/Eindigen**.

## Weergave bestemming

De machine toont de informatie die geregistreerd is in het adresboek of het nummer dat u belde om een fax te verzenden. U kunt de machine instellen om de bestemmingsinformatie op het LCD-scherm te verbergen.

- 1 Controleer of de Faxmodus is ingeschakeld .
- 2 Druk op **Menu, 2, 2, 9**.
- 3 Druk op **▲** of **▼** om **Verbergen of Tonen** te kiezen.  
Druk op **OK**.
- 4 Druk op **Stop/Eindigen**.

## Overzicht pollen

Met de functie Pollen kunt u uw machine zodanig instellen dat andere mensen faxen van u kunnen ontvangen, maar dat zij voor de oproep betalen. Met deze functie kunt u ook de faxmachine van iemand anders bellen om te pollen, zodat u voor de oproep betaalt. De functie Pollen dient op beide machines te zijn ingesteld, opdat deze kan functioneren. Niet alle faxmachines ondersteunen het pollen.

## Verzend pollen

Met Verzend Pollen kunt u uw machine zodanig instellen dat deze met een document in de invoer wacht zodat een andere faxmachine kan bellen om het op te vragen.

### Verzend pollen instellen

- 1 Controleer of de Faxmodus is ingeschakeld .
- 2 Plaats het document.
- 3 Druk op **Menu, 2, 2, 6**.
- 4 Druk op **▲** of **▼** om **Stand.** te kiezen.  
Druk op **OK**.
- 5 Druk op **2** om **2.Nee** te selecteren als u geen instellingen meer wilt wijzigen als het LCD-scherm u de volgende vraag stelt:

```

22. Verzendmenu
  Volgende?
▲      1. Ja
▼      2. Nee
Select. ▲▼ of OK
  
```

- 6 Druk op **Start**.

- 7 Als u de glasplaat gebruikt, wordt u gevraagd één van de onderstaande opties te kiezen:

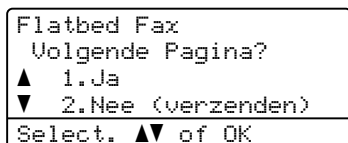

- Druk op **1** om nog een pagina te scannen. Ga naar stap 8.
- Druk op **2** of **Start** als u klaar bent met het scannen van pagina's.

- 8 Plaats de volgende pagina op de glasplaat en druk op **OK**. Herhaal stappen 7 en 8 voor elke extra pagina.

Het document wordt in het geheugen opgeslagen tot het wordt gepold.



### Opmerking

Het document wordt opgeslagen en kan vanaf elk ander faxapparaat worden opgehaald totdat u de fax uit het geheugen verwijdert.

Om de fax uit het geheugen te verwijderen, drukt u op **Menu, 2, 7**. (Zie *Taken in de wachtrij controleren en annuleren* >> pagina 18.)

## Verzend Pollen met een beveiligingscode instellen

Met Beveiligd pollen kunt u de personen die de documenten die u voor pollen hebt ingesteld kunnen ontvangen, beperken. Beveiligd pollen werkt alleen met Brother-faxmachines. Als een andere persoon een fax van uw machine wil opvragen, dient deze de beveiligingscode in te voeren.

- 1 Controleer of de Faxmodus is ingeschakeld .
- 2 Plaats het document.
- 3 Druk op **Menu, 2, 2, 6**.

- 4 Druk op ▲ of ▼ om Beveilig te kiezen. Druk op **OK**.

- 5 Toets een nummer van vier cijfers in. Druk op **OK**.

- 6 Als u geen instellingen meer wilt wijzigen, druk op **2** om 2.Nee te selecteren wanneer het LCD-scherm u de volgende vraag stelt:

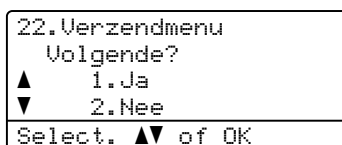

- 7 Druk op **Start**.

- 8 Als u de glasplaat gebruikt, wordt u gevraagd één van de onderstaande opties te kiezen:

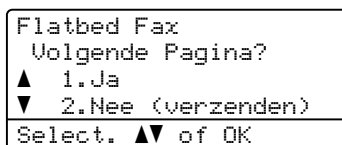

- Druk op **1** om nog een pagina te scannen.  
Ga naar stap 9.
- Druk op **2** of **Start** als u klaar bent met het scannen van pagina's.

- 9 Plaats de volgende pagina op de glasplaat en druk op **OK**. Herhaal stappen 8 en 9 voor elke extra pagina. Uw machine verzendt de fax automatisch wanneer hij wordt gepold.

## Opties voor afstandsbediening

Met Opties voor afstandsbediening kunt u faxen ontvangen, terwijl u niet in de buurt van de machine bent.

U kunt *slechts één* optie voor afstandsbediening tegelijkertijd gebruiken.

### Fax doorzenden

Met de functie Fax doorzenden kunt u de door u ontvangen faxen automatisch naar een andere machine doorzenden. Als u *Reserveafdruk Aan* kiest, zal de machine ook de fax afdrukken.

- 1 Druk op **Menu, 2, 5, 1**.
- 2 Druk op **▲** of **▼** om *Fax Doorzenden* te kiezen.  
Druk op **OK**.  
U wordt gevraagd om het faxnummer in te voeren waarnaar de faxberichten moeten worden doorgestuurd.
- 3 Voer het doorzendnummer in (max. 20 cijfers).  
Druk op **OK**.
- 4 Druk op **▲** of **▼** om *Aan* of *Uit* te kiezen.  
Druk op **OK**.

```
25.Afstandsopties
  Reserveafdruk
  ▲   Uit
  ▼   Aan
-----
Select. ▲▼ of OK
```

- 5 Druk op **Stop/Eindigen**.

### ⚠ Belangrijk

Als u *Reserveafdruk Aan* selecteert, drukt de machine de fax ook op uw machine af zodat u een kopie hebt. Dit is een veiligheidsmaatregel in geval van een stroomstoring voordat de fax is doorgestuurd, of in geval van problemen bij de ontvangende machine.

### Fax opslaan

Met de functie Fax opslaan kunt u de door u ontvangen faxen in het geheugen van de machine opslaan. U kunt opgeslagen faxen opvragen vanaf een faxmachine op een andere locatie met behulp van de codes voor afstandsbediening. (Zie *Uw faxen ophalen* ►► pagina 26.) Uw machine drukt automatisch een kopie van de opgeslagen fax af.

- 1 Druk op **Menu, 2, 5, 1**.
- 2 Druk op **▲** of **▼** om *Fax Opslaan* te kiezen.  
Druk op **OK**.
- 3 Druk op **Stop/Eindigen**.

## Opties voor afstandsbediening wijzigen

Als er zich nog ontvangen faxen in het geheugen van uw machine bevinden wanneer u een optie voor de afstandsbediening verandert, wordt u het volgende gevraagd:

```
25.Afstandsopties
Wis alle faxen ?
▲ 1.Ja
▼ 2.Nee
Select. ▲▼ of OK
```

of

```
25.Afstandsopties
Tot. print fax?
▲ 1.Ja
▼ 2.Nee
Select. ▲▼ of OK
```

- Als u op **1** drukt, worden alle niet-afgedrukte faxen gewist of afgedrukt voordat de instelling wordt gewijzigd. Als er al een reservekopie is afgedrukt, worden de faxen niet opnieuw afgedrukt.
- Als u op **2** drukt, worden de faxen in het geheugen niet gewist of afgedrukt en blijft de instelling ongewijzigd.

Als er zich nog ontvangen faxen in het geheugen van de machine bevinden wanneer u de optie PC-Fax ontv. inschakelt vanuit een andere optie voor afstandsbediening (Fax Doorzenden of Fax Opslaan), wordt u het volgende gevraagd:

```
25.Afstandsopties
Fax → PC zenden?
▲ 1.Ja
▼ 2.Nee
Select. ▲▼ of OK
```

- Als u op **1** drukt, worden alle faxen in het geheugen naar uw pc verzonden voordat de instelling wordt gewijzigd.

- Als u op **2** drukt, worden de faxen in het geheugen niet gewist of naar uw pc overgebracht en blijft de instelling ongewijzigd.

Op het LCD-scherm wordt u de volgende vraag gesteld:

```
25.Afstandsopties
Reserveafdruk
▲ Uit
▼ Aan
Select. ▲▼ of OK
```

Druk op **▲** of **▼** om Aan of Uit te kiezen.

Druk op **OK**.

Druk op **Stop/Eindigen**.

### ! Belangrijk

Als u Reserveafdruk aan selecteert, drukt de machine de fax ook op uw machine af zodat u een kopie hebt. Dit is een veiligheidsmaatregel in geval van een stroomstoring voordat de fax is doorgestuurd, of in geval van problemen bij de ontvangende machine.

## Opties voor afstandsbediening uitschakelen

- 1 Druk op **Menu**, **2**, **5**, **1**.
- 2 Druk op **▲** of **▼** om **Uit** te kiezen. Druk op **OK**.

### Opmerking

Als zich nog ontvangen faxen in het geheugen van de machine bevinden, verschijnen enkele opties op het LCD-scherm. (Zie *Opties voor afstandsbediening wijzigen* >> pagina 24.)

- 3 Druk op **Stop/Eindigen**.



## Afstandsbediening

Met de functie afstandsbediening kunt u uw opgeslagen faxen opvragen wanneer u niet in de buurt van uw machine bent. U kunt uw machine bellen vanaf iedere willekeurige toetstelefoon of faxmachine, om vervolgens de toegangscode op afstand te gebruiken om uw berichten op te vragen.

### Een toegangscode op afstand instellen

Met de functie toegangscode op afstand hebt u toegang tot de functies van de afstandsbediening als u niet in de buurt van de machine bent. U moet eerst uw eigen code instellen, pas dan kunt u vanaf een ander toestel toegang tot de functies van uw eigen machine krijgen. De standaardcode is een inactieve code: -- -\*.

- 1 Druk op **Menu, 2, 5, 2**.

```
25.Afstandsopties
 2.Afst.bediening

Toegangscode:---*
Enter & OK-toets
```

- 2 Voer met de nummers **0 – 9, \*** of **#** een code van drie cijfers in. Druk op **OK**.
- 3 Druk op **Stop/Eindigen**.



#### Opmerking

Gebruik **NIET** dezelfde code die is ingesteld als code voor activeren op afstand (**\*51**) of als code voor deactiveren op afstand (**#51**). (►► Beknopte gebruikershandleiding: *Codes voor afstandsbediening gebruiken*)

U kunt uw code op elk gewenst moment wijzigen. Als u uw code wilt deactiveren, drukt u op **Wis** en vervolgens **OK** in ② om de standaardinstelling -- -\* te herstellen.

### Uw toegangscode op afstand gebruiken

- 1 Kies op een toetstelefoon of op een andere faxmachine uw faxnummer.
- 2 Als uw machine antwoordt, voert u direct uw toegangscode op afstand in.
- 3 De machine geeft aan of er berichten zijn ontvangen:
  - *Geen tonen*  
Geen berichten ontvangen.
  - *1 lange toon*  
Faxbericht ontvangen.
- 4 De machine geeft twee korte geluidssignalen om aan te geven dat u een opdracht moet invoeren. (Zie *Opdrachten voor de afstandsbediening* ►► pagina 27.) Als u na 30 seconden nog geen opdracht hebt ingevoerd, wordt de verbinding verbroken. Als u een ongeldige opdracht invoert, hoort u drie piepjes.
- 5 Wanneer u klaar bent, drukt u op **9 0** om de machine te resetten.
- 6 Vervang de hoorn.



#### Opmerking

Als de machine is ingesteld op *Handmatig* hebt u nog steeds toegang tot de functies voor afstandsbediening. Kies het faxnummer zoals gebruikelijk en laat de machine overgaan. Na 100 seconden hoort u een lange pieptoon om aan te geven dat u de toegangscode op afstand moet invoeren. U hebt vervolgens 30 seconden om de code in te voeren.

## Uw faxen ophalen

- 1 Kies op een toetstelefoon of op een andere faxmachine uw faxnummer.
- 2 Zodra u de toon van uw machine hoort, toetst u onmiddellijk uw toegangscode op afstand in (3 cijfers gevolgd door \*). Als u één lange toon hoort, zijn er berichten voor u.
- 3 Zodra u twee korte piepjes hoort, toetst u met de kiestoetsen **9 6 2** in.
- 4 Wacht op een lange toon en toets vervolgens met de kiestoetsen het nummer in van de faxmachine waar de faxberichten naartoe moeten worden gestuurd, gevolgd door **##** (max. 20 cijfers).
- 5 Vervang de hoorn nadat u het piepje hoort. Uw machine belt het andere apparaat en dit apparaat drukt vervolgens uw faxberichten af.



### Opmerking

U kunt een pauze in een faxnummer inlassen met behulp van de #-toets.

## Het nummer voor fax doorzenden wijzigen

U kunt vanaf een andere telefoon of faxmachine met toetsen de standaardinstellingen voor het nummer voor Fax doorzenden wijzigen.

- 1 Kies op een toetstelefoon of op een andere faxmachine uw faxnummer.
- 2 Zodra u de toon van uw machine hoort, toetst u onmiddellijk uw toegangscode op afstand in (3 cijfers gevolgd door \*). Als u één lange toon hoort, zijn er berichten voor u.
- 3 Zodra u twee korte piepjes hoort, toetst u met de kiestoetsen **9 5 4** in.
- 4 Wacht op een lange toon en toets vervolgens met de kiestoetsen het nieuwe nummer in van de faxmachine waar de faxberichten naartoe moeten worden gestuurd, gevolgd door **##** (max. 20 cijfers).
- 5 Wanneer u klaar bent, drukt u op **9 0** om de machine te resetten.
- 6 Vervang de hoorn nadat u het piepje hoort.



### Opmerking

U kunt een pauze in een faxnummer inlassen met behulp van de #-toets.

## Opdrachten voor de afstandsbediening

U kunt uw machine vanaf een ander toestel bedienen met behulp van onderstaande opdrachten. Wanneer u de machine opbelt en uw toegangscode op afstand (3 cijfers gevolgd door \*) invoert, hoort u twee korte piepjes om aan te geven dat u een opdracht moet invoeren.

Opdrachten op afstand		Wat u moet doen
95	<b>Wijzig de instellingen voor Fax doorzenden of Fax opslaan</b>	
	1 UIT	U kunt <b>UIT</b> selecteren nadat u alle berichten hebt opgehaald of gewist.
	2 Fax doorzenden	Eén lange toon betekent dat de wijziging is geaccepteerd. Als u drie korte piepjes hoort, kunt u geen wijzigingen maken aan de instelling omdat er niet aan een van de voorwaarden is voldaan (er is bijvoorbeeld geen nummer opgegeven waarnaar faxen moeten worden doorgestuurd). U kunt uw nummer voor fax doorzenden registreren door 4 in te voeren. (Zie <i>Het nummer voor fax doorzenden wijzigen</i> >> pagina 26.) Wanneer u het nummer hebt ingevoerd, functioneert fax doorzenden.
	4 Nummer voor fax doorzenden	
	6 Fax opslaan	
96	<b>Een fax opvragen</b>	
	2 Alle faxen opvragen	Toets het nummer in van de faxmachine waarop het opgeslagen faxbericht moet worden ontvangen. (Zie <i>Uw faxen ophalen</i> >> pagina 26.)
	3 Faxen in het geheugen wissen	Als u één lange toon hoort, zijn de faxberichten uit het geheugen gewist.
97	<b>De ontvangststatus controleren</b>	
	1 Fax	U kunt controleren of uw machine faxberichten heeft ontvangen. Als dat het geval is, hoort u één lange toon. Als er geen berichten zijn ontvangen, hoort u drie korte piepjes.
98	<b>De ontvangststand wijzigen</b>	
	1 Extern ANTW.APP.	Als u één lange toon hoort, is de wijziging geaccepteerd.
	2 Fax/Tel	
	3 Uitsluitend fax	
90	<b>Afsluiten</b>	Druk op <b>90</b> om de afstandsbediening af te sluiten. Wacht op de lange toon en leg vervolgens de hoorn op de haak.

## Aanvullende ontvangstfuncties

### Een verkleinde inkomende fax afdrukken

---

Wanneer u **Aan** kiest, verkleint de machine automatisch een binnenkomende fax zodat deze op een pagina van het formaat A4, Letter, Legal of Folio past.

De machine berekent de mate van verkleinen aan de hand van het paginaformaat van de fax en het door u ingestelde papierformaat (**Menu, 1, 2, 2**) en Ladegebruik in de faxmodus (**Menu, 1, 6, 2**).

- 1 Controleer of de Faxmodus is ingeschakeld .
- 2 Druk op **Menu, 2, 1, 5**.
- 3 Druk op **▲** of **▼** om **Aan** of **Uit** te kiezen. Druk op **OK**.
- 4 Druk op **Stop/Eindigen**.

### Duplexafdrukken (dubbelzijdig) in de Faxmodus

---

De machine kan ontvangen faxen automatisch dubbelzijdig afdrukken wanneer Duplex is ingesteld op **Aan**.

U kunt het papierformaat A4 gebruiken voor deze functie (60 tot 105 g/m<sup>2</sup>).

- 1 Controleer of de Faxmodus is ingeschakeld .
- 2 Druk op **Menu, 2, 1, 9**.
- 3 Druk op **▲** of **▼** om **Aan** (of **Uit**) te selecteren. Druk op **OK**.
- 4 Druk op **Stop/Eindigen**.



#### Opmerking

---

Als Duplex ingeschakeld is, worden inkomende faxen automatisch verkleind tot het formaat van het papier in de papierlade.

---

## De stempel faxontvangst instellen

U kunt de machine zodanig instellen dat de ontvangsttijd en -datum in het midden bovenaan iedere ontvangen faxpagina worden afgedrukt.

- 1 Controleer of de Faxmodus is ingeschakeld .
- 2 Druk op **Menu, 2, 1, 8**.
- 3 Druk op ▲ of ▼ om Aan of Uit te kiezen. Druk op **OK**.
- 4 Druk op **Stop/Eindigen**.



### Opmerking

- Als u internetfax gebruikt worden de ontvangstdatum en -tijd niet afgedrukt.
- De huidige datum en tijd moeten wel op de machine ingesteld zijn.  
(>> Installatiehandleiding)

## Afdrukdichtheid instellen

U kunt de afdrukdichtheid instellen en zo de afgedrukte pagina's lichter of donkerder maken.

- 1 Controleer of de Faxmodus is ingeschakeld .
- 2 Druk op **Menu, 2, 1, 6**.
- 3 Druk op ► om de afdruk donkerder te maken.  
Of druk op ◀ om de afdruk lichter te maken.  
Druk op **OK**.
- 4 Druk op **Stop/Eindigen**.

## Een fax in het geheugen afdrukken

Als u de functie Fax opslaan gebruikt (**Menu, 2, 5, 1**) kunt u nog steeds een fax in het geheugen afdrukken wanneer u bij de machine bent. (Zie *Fax opslaan* >> pagina 23.)

- 1 Druk op **Menu, 2, 5, 3**.
- 2 Druk op **Start**.
- 3 Druk op **Stop/Eindigen**.

## Ontvangst zonder papier

Als tijdens het ontvangen van een fax het papier op is, wordt op het LCD-scherm *Geen papier* weergegeven. Plaats papier in de papierlade. (>> Beknopte gebruikershandleiding: *Papier en afdrukmedia laden*)

De machine gaat door met het ontvangen van de fax en de overige pagina's worden in het geheugen opgeslagen, als er voldoende geheugen beschikbaar is.

Verdere inkomende faxen worden ook in het geheugen opgeslagen totdat het geheugen vol is of er papier in de papierlade wordt geplaatst. Wanneer het geheugen vol is, houdt de machine automatisch op met het beantwoorden van oproepen. Om de faxen af te drukken, plaatst u papier in de lade.

## Overzicht pollen

Met de functie Pollen kunt u uw machine zodanig instellen dat andere mensen faxen van u kunnen ontvangen, maar dat zij voor de oproep betalen. Met deze functie kunt u ook de faxmachine van iemand anders bellen om te pollen, zodat u voor de oproep betaalt. De functie Pollen dient op beide machines te zijn ingesteld, opdat deze kan functioneren. Niet alle faxmachines ondersteunen het pollen.

### Ontvang pollen

Met Ontvang pollen kunt u een andere faxmachine bellen om een fax te ontvangen.

1 Controleer of de Faxmodus is ingeschakeld .

2 Druk op **Menu, 2, 1, 7.**

```

21.Ontvangstmenu
 7.Ontvang Pollen
▲ Stand.
▼ Beveilig
Select. ▲▼ of OK

```

3 Druk op ▲ of ▼ om *Stand.* te kiezen. Druk op **OK.**

4 Toets het te pollen faxnummer in. Druk op **Start.**

### Beveiligd pollen

Met Beveiligd pollen kunt u de personen die de documenten die u voor pollen hebt ingesteld kunnen ontvangen, beperken. Beveiligd pollen werkt alleen met Brother-faxmachines. Als u een fax wilt ontvangen van een beveiligde Brother-machine, dient u de beveiligingscode in te voeren.

1 Controleer of de Faxmodus is ingeschakeld .

2 Druk op **Menu, 2, 1, 7.**

3 Druk op ▲ of ▼ om *Beveilig* te kiezen. Druk op **OK.**

4 Toets een beveiligingscode van vier cijfers in.

Druk op **OK.**

Dit is de beveiligingscode van de faxmachine die u gaat pollen.

5 Toets het te pollen faxnummer in.

6 Druk op **Start.**

### Uitgesteld pollen

Met Uitgesteld pollen kunt u de machine zodanig instellen dat deze op een later tijdstip met Ontvang pollen begint. U kunt slechts één uitgestelde pollingtaak instellen.

1 Controleer of de Faxmodus is ingeschakeld .

2 Druk op **Menu, 2, 1, 7.**

3 Druk op ▲ of ▼ om *Tijd klok* te kiezen. Druk op **OK.**

4 Voer in hoe laat u het pollen wilt starten (in 24-uursformaat). Druk op **OK.**

5 Toets het te pollen faxnummer in. Druk op **Start.**

De machine begint op het door u ingevoerde tijdstip met het pollen.

## Opeenvolgend pollen

Met Opeenvolgend pollen kunt u in één handeling documenten van diverse andere faxmachines opvragen.

- 1 Controleer of de Faxmodus is ingeschakeld .
- 2 Druk op **Menu, 2, 1, 7**.
- 3 Druk op **▲** of **▼** om **Stand.**, **Beveilig** of **Tijdklok** te kiezen. Druk op **OK**.
- 4 Kies één van onderstaande opties.
  - Als u **Stand.** kiest, gaat u naar 5.
  - Als u **Beveilig** kiest, voert u een nummer van vier cijfers in, drukt u op **OK** en gaat u naar stap 5.
  - Als u **Tijdklok** hebt gekozen, voert u de tijd in (in 24-uursformaat) wanneer u het pollen wilt starten, drukt u op **OK** en gaat u naar stap 5.
- 5 Specificeer de bestemmingsfaxmachines die u wilt pollen met behulp van ééntoetsnummers, snelkiesnummers, zoeken, een groep of de kiestoetsen. Druk tussen de locaties op **OK**.
- 6 Druk op **Start**.

## Pollen stoppen

Druk op **Stop/Eindigen** als de machine een nummer kiest om het pollen te annuleren.

Om alle opeenvolgende pollingontvangstaken te annuleren, drukt u op **Menu, 2, 7**. (Zie *Taken in de wachtrij controleren en annuleren* >> pagina 18.)

## Aanvullende kiesfuncties

### Snelkiesnummers combineren

U kunt bij het kiezen meer dan één snelkiesnummer combineren. Deze functie kan nuttig zijn als u een toegangscode moet kiezen voor een goedkoper tarief van een andere interlokale serviceprovider.

U kunt bijvoorbeeld '01632' opslaan op snelkiestoets #003 en '960555' op snelkiestoets #002. U kunt beide gebruiken om het nummer '01632-960555' te kiezen door onderstaande toetsen in te drukken:

Druk tweemaal op  (Adresboek), **003**.

Druk tweemaal op  (Adresboek), **002** en **Start**.

Er kunnen handmatig nummers worden toegevoegd door deze op het bedieningspaneel in te voeren:

Druk tweemaal op  (Adresboek), **003**, **960556** (op de kiestoetsen) en **Start**.

Op deze manier kiest u '01632-960556'. U kunt ook een pauze invoegen door op de **Herkies/Pauze**-toets te drukken.

## Bijkomende manieren om nummers op te slaan

### Groepen voor groepsverzenden instellen

Als u vaak hetzelfde faxbericht naar veel faxnummers wilt verzenden, kunt u een Groep opstellen.

Groepen worden opgeslagen onder een ééntoetsnummer of een snelkiesnummer. Iedere Groep gebruikt een ééntoetsnummer of een snelkiesnummer. U kunt vervolgens het faxbericht verzenden naar alle nummers in die Groep door op een toets voor een ééntoetsnummer te drukken of door een snelkiesnummer in te voeren en dan op **Start** te drukken.

Voordat u nummers aan een Groep kunt toevoegen, moeten deze als ééntoets- of snelkiesnummers worden opgeslagen. U kunt maximaal 20 kleine Groepen instellen, of max. 315 nummers voor één grote Groep.

Raadpleeg *Als u de IFAX- en e-mailopties hebt gedownload* >> pagina 36 als u de IFAX- en e-mailopties hebt gedownload en geïnstalleerd.



- 1 Druk op **Menu, 2, 3, 3.**

```

23.Adresboek
 3.Groep instell.

Groep:
Druk op een direktkies

```

- 2 Kies de locatie van het ééntoetsnummer of snelkiesnummer waar u de Groep wilt opslaan.

■ Druk op een toets voor een ééntoetsnummer.

■ Druk op  (**Adresboek**) en voer dan de snelkieslocatie van drie cijfers in.

Druk op **OK**.

- 3 Toets het Groepsnummer in met de kiestoetsen (01 tot 20).  
Druk op **OK**.

- 4 Als u ééntoetsnummers of snelkiesnummers wilt toevoegen, volg dan onderstaande instructies.

■ Voor ééntoetsnummers drukt u één voor één op de betreffende toetsen.

■ Voor snelkiesnummers drukt u op  (**Adresboek**) en voert u de drienumerige snelkieslocatie in.

Op het LCD-scherm verschijnen de geselecteerde ééntoetsnummers met een \* en snelkiesnummers met een # (bijvoorbeeld \*006, #009).

- 5 Druk op **OK** als u klaar bent met het toevoegen van nummers.



- 6 Ga op een van de volgende manieren te werk:

■ Voer de naam in via het bedieningspaneel (max. 15 tekens).  
(>> Beknopte gebruikershandleiding: *Tekst invoeren*)

Druk op **OK**.

■ Druk op **OK** om de Groep zonder een naam op te slaan.

- 7 Als u samen met het nummer een faxresolutie wilt opslaan, kiest u een van de onderstaande opties:

■ Om de faxresolutie op te slaan, drukt u op  of  om *Std*, *Fijn*, *S.Fijn* of *Foto* te selecteren.

Druk op **OK**.

■ Druk op **OK** als u de standaardresolutie niet wilt wijzigen.

- 8 Ga op een van de volgende manieren te werk:

■ Ga naar stap 2 om een nog een Groep voor groepsverzenden op te slaan.

■ Als u klaar bent met het opslaan van Groepen voor groepsverzenden, drukt u op **Stop/Eindigen**.

## Opties voor het instellen van Groepen

Het volgende schema toont de bijkomende selecties voor het instellen van Groepsnummers wanneer de IFAX- en e-mailopties op de machine zijn geïnstalleerd. Wanneer u nummers opslaat, vraagt het LCD-scherm u om te kiezen uit de opties die in de volgende stappen worden getoond.

Stap 1 Groepslocatie invoeren	Stap 2 Voer een Groepsnummer in	Stap 3 Selecteer het registratietype <sup>1</sup>	Stap 4 Voeg opgeslagen ééntoetsnum mers en snelkiesnum mers toe aan de Groep	Stap 5 Groepsn aam invoeren	Stap 6 Selecteer de resolutie	Stap 7 Selecteer het bestandstype
Eéntoetsnummer of snelkiesnummer	(1 tot 20)	Fax/IFAX	Faxnummer, telefoonnummer of e-mailadres	(Naam)	Std, Fijn, S.Fijn <sup>2</sup> , Foto	-
		Email kleur PDF	E-mailadres		100dpi, 200dpi, 300dpi, 600dpi, Autom.	PDF, PDF/A, SPDF, SiPDF
		Email kleur JPG			100dpi, 200dpi, 300dpi, 600dpi, Autom.	-
		Email kleur XPS			100dpi, 200dpi, 300dpi, 600dpi, Autom.	-
		Email grijs PDF			100dpi, 200dpi, 300dpi, Autom.	PDF, PDF/A, SPDF, SiPDF
		Email grijs JPG			100dpi, 200dpi, 300dpi, Autom.	-
		Email grijs XPS			100dpi, 200dpi, 300dpi, Autom.	-
		Email Z/W PDF			300dpi, 200dpi, 200x100dpi	PDF, PDF/A, SPDF, SiPDF
		Email Z/W TIFF			300dpi, 200dpi, 200x100dpi	-

<sup>1</sup> De opties voor het IFAX en e-mail Registratietype zijn beschikbaar als u de IFAX- en e-mailopties op uw machine hebt geïnstalleerd. U kunt de IFAX- en e-mailopties toevoegen door ze te downloaden via het Brother Solutions Center op: <http://solutions.brother.com/>.

<sup>2</sup> S.Fijn verschijnt niet wanneer u in stap 4 een e-mailadres toevoegt.



### Opmerking

---

- PDF/A is een PDF-bestandsformaat voor archivering op lange termijn. Dit formaat bevat alle noodzakelijke informatie om het document te reproduceren na opslag op lange termijn.
  - SPDF (Secure PDF) is een PDF-bestandsformaat dat met een wachtwoord is beveiligd.
  - SiPDF (Signed PDF) is een bestandsformaat dat geknoei met gegevens en de impersonatie van een auteur helpt te voorkomen door een digitaal certificaat aan het document toe te voegen. Als u SiPDF kiest, dient u met Beheer via een webbrowser een certificaat te installeren op uw machine. Kies **Ondertek. PDF** uit **Beheerder** in Beheer via een webbrowser. (Een certificaat installeren ►► *Netwerkhandleiding*)
-

## Als u de IFAX- en e-mailopties hebt gedownload

Als u de IFAX- en e-mailopties op uw machine hebt geïnstalleerd, gebruik deze procedure om Groepen in te stellen.

- 1 Druk op **Menu**, **2**, **3**, **3**.

```

23.Adresboek
 3.Groep instell.

Groep:
Druk op een direktkies



```

- 2 Kies de locatie van het ééntoetsnummer of snelkiesnummer waar u de Groep wilt opslaan.

- Druk op een toets voor een ééntoetsnummer.
- Druk op  (**Adresboek**) en voer dan de snelkieslocatie van drie cijfers in.

Druk op **OK**.

- 3 Toets het Groepsnummer in met de kiestoetsen (01 tot 20). Druk op **OK**.

- 4 Druk op  of  om één van de volgende items te kiezen:

```

Fax/IFAX
Email kleur PDF
Email kleur JPG
Email kleur XPS
Email grijs PDF
Email grijs JPG
Email grijs XPS
Email Z/W PDF
Email Z/W TIFF

```

Druk op **OK**.

- 5 Als u ééntoetsnummers of snelkiesnummers wilt toevoegen, volg dan onderstaande instructies.

- Voor ééntoetsnummers drukt u één voor één op de betreffende toetsen.
- Voor snelkiesnummers drukt u op  (**Adresboek**) en voert u de driebcijferige snelkieslocatie in.

Op het LCD-scherm verschijnen de geselecteerde ééntoetsnummers met een \* en snelkiesnummers met een # (bijvoorbeeld \*006, #009).



### Opmerking

Wanneer u e-mailadressen invoegt, kan de Groep alleen e-mailadressen en geen nummers bevatten.

- 6 Druk op **OK** als u klaar bent met het toevoegen van nummers.

- 7 Ga op een van de volgende manieren te werk:

- Voer de Groepsnaam in via het bedieningspaneel (max. 15 tekens).  
(>> Beknopte gebruikershandleiding: *Tekst invoeren*)

Druk op **OK**.

- Druk op **OK** om de Groep zonder een naam op te slaan.

- 8 Om de fax/scanresolutie voor het Groepsnummer te kiezen, gaat u naar de gepaste volgende stap zoals getoond in de volgende tabel

Optie geselecteerd in stap 4	Ga naar stap
Fax/IFAX	9
Email kleur PDF	10
Email kleur JPG	
Email kleur XPS	
Email grijs PDF	11
Email grijs JPG	
Email grijs XPS	
Email Z/W PDF	12
Email Z/W TIFF	

- 9 Druk op ▲ of ▼ om Std, Fijn, S. Fijn<sup>1</sup> of Foto te selecteren. Druk op **OK** en ga naar stap 14.

<sup>1</sup> S. Fijn is beschikbaar als de groep alleen uit faxnummers bestaat.

- 10 Druk op ▲ of ▼ om 100dpi, 200dpi, 300dpi, 600dpi of Autom. te selecteren. Druk op **OK**.
- Als u Email kleur PDF kiest, gaat u naar 13.
  - Als u Email kleur JPG of Email kleur XPS hebt gekozen, gaat u naar 14.
- 11 Druk op ▲ of ▼ om 100dpi, 200dpi, 300dpi of Autom. te selecteren. Druk op **OK**.
- Als u Email grijs PDF kiest, gaat u naar 13.
  - Als u Email grijs JPG of Email grijs XPS hebt gekozen, gaat u naar 14.

- 12 Druk op ▲ of ▼ om 300dpi, 200dpi of 200x100dpi te selecteren. Druk op **OK**.

- Als u Email Z/W PDF kiest, gaat u naar 13.
- Als u Email Z/W TIFF kiest, gaat u naar 14.

- 13 Druk op ▲ of ▼ om het PDF-type te selecteren uit PDF, PDF/A, SPDF (Secure PDF) of SiPDF (Signed PDF) dat naar uw pc zal worden gestuurd. Druk op **OK**.



#### Opmerking

Als u SPDF (Secure PDF) kiest, zal de machine u vragen een wachtwoord van vier cijfers in te geven met behulp van de cijfers 0-9 voor hij start met scannen.

- 14 Druk op **Stop/Eindigen**.



#### Opmerking

- Wanneer u een groepsverzending maakt en u een scanprofiel hebt opgeslagen samen met het nummer of e-mailadres, wordt het scanprofiel van het *eerstgekozen* ééntoets-, snelkies- of groepsnummer op de groepsverzending toegepast.
- Zie de Softwarehandleiding voor meer informatie over het bestandsformaat.
- Als u Fax/IFAX in stap 4 hebt geselecteerd en ééntoetsnummers of snelkiesnummers hebt toegevoegd die als 'IFAX' zijn opgeslagen, kunt u S. Fijn niet selecteren.

## Groepsnummers wijzigen

U kunt een reeds opgeslagen groepsnummer wijzigen. Op het LCD-scherm wordt de naam of het nummer weergegeven, en als de groep op een faxdoorzendnummer is ingesteld, wordt er een bericht weergegeven.

Raadpleeg *Als u de opties voor IFAX en e-mail hebt gedownload* >> pagina 39 als u de IFAX- en e-mailopties hebt gedownload en geïnstalleerd.

- 1 Druk op **Menu**, **2**, **3**, **3**.

```
23.Adresboek
 3.Groep instell.

Groep:
Druk op een direktkies
```

- 2 Kies het ééntoets- of snelkiesnummer waaronder de Groep is opgeslagen. Ga op een van de volgende manieren te werk:

- Druk op het ééntoetsnummer.
- Druk op  (**Adresboek**) en voer dan het snelkiesnummer van drie cijfers in.

Druk op **OK**.



### Opmerking

Als het Groepsnummer dat u probeer te wijzigen is ingesteld op een faxdoorzendnummer, vraagt het LCD-scherm u of u de naam of het nummer wilt veranderen.

- 3 Ga op een van de volgende manieren te werk:

- Druk op **1** om de opgeslagen Groepsinformatie te wijzigen. Ga naar stap 4.
- Druk op **Stop/Eindigen** om af te sluiten zonder wijzigingen.

```
23.Adresboek
G01:*001*002#001
▲ 1.Wijzig instell
▼ 2.Wis instelling
Select. ▲▼ of OK
```

- 4 Als u ééntoetsnummers of snelkiesnummers wilt toevoegen of verwijderen, volgt u de onderstaande instructies:

- Om ééntoetsnummers toe te voegen, drukt u op ◀ of ▶ om de cursor net na het laatste cijfer te plaatsen. Druk vervolgens op het ééntoetsnummer van het nummer dat u wilt toevoegen.
- Om snelkiesnummers toe te voegen, drukt u op ◀ of ▶ om de cursor net na het laatste cijfer te plaatsen. Druk vervolgens op  (**Adresboek**) en voer dan de snelkieslocatie van drie cijfers in van het nummer dat u wilt toevoegen.
- Om ééntoets- of snelkiesnummers te verwijderen, drukt u op ◀ of ▶ om de cursor onder het nummer dat u wilt verwijderen te plaatsen, en drukt u vervolgens op **Wis**.

Druk op **OK**.

- 5 Bewerk de Groepsnaam door de volgende instructie te volgen.
- Om de naam te bewerken, drukt u op ◀ of ▶ om de cursor te plaatsen onder het teken dat u wilt wijzigen. Druk vervolgens op **Wis** om het te verwijderen en voer het juiste teken in met de kiestoetsen.

Wanneer u klaar bent met bewerken, drukt u op **OK**.

- 6 Als u de faxresolutie samen met het nummer wilt wijzigen, drukt u op ▲ of ▼ om de gewenste resolutie te kiezen. Druk op **OK**.

- 7 Druk op **Stop/Eindigen**.

### Als u de opties voor IFAX en e-mail hebt gedownload

Als u de IFAX- en e-mailopties op uw machine hebt geïnstalleerd, gebruik deze procedure om Groepsnummers te wijzigen.

- 1 Druk op **Menu, 2, 3, 3**.

```
23.Adresboek
 3.Groep instell.

Groep:
Druk op een direktkies
```

- 2 Kies het ééntoets- of snelkiesnummer waaronder de Groep is opgeslagen. Ga op een van de volgende manieren te werk:

- Druk op het ééntoetsnummer.
- Druk op  (**Adresboek**) en voer dan het snelkiesnummer van drie cijfers in.

Druk op **OK**.



### Opmerking

Als het Groepsnummer dat u probeer te wijzigen is ingesteld op een faxdoorzendnummer, vraagt het LCD-scherm u of u de naam of het nummer wilt veranderen.

- 3 Ga op een van de volgende manieren te werk:

- Druk op **1** om de opgeslagen Groepsinformatie te wijzigen. Ga naar stap 4.
- Druk op **Stop/Eindigen** om af te sluiten zonder wijzigingen.

```
23.Adresboek
  G01:*001*002#001
▲ 1.Wijzig instell
▼ 2.Wis instelling
Select. ▲▼ of OK
```

- 4 Druk op ▲ of ▼ om één van de volgende items te kiezen:

```
Fax/IFAX
Email kleur PDF
Email kleur JPG
Email kleur XPS
Email grijs PDF
Email grijs JPG
Email grijs XPS
Email Z/W PDF
Email Z/W TIFF
Druk op OK.
```

- 5 Als u ééntoetsnummers of snelkiesnummers wilt toevoegen of verwijderen, volgt u de onderstaande instructies:
- Om ééntoetsnummers toe te voegen, drukt u op ◀ of ▶ om de cursor net na het laatste cijfer te plaatsen. Druk vervolgens op het ééntoetsnummer van het nummer dat u wilt toevoegen.
  - Om snelkiesnummers toe te voegen, drukt u op ◀ of ▶ om de cursor net na het laatste cijfer te plaatsen. Druk vervolgens op  (**Adresboek**) en voer dan de snelkieslocatie van drie cijfers in van het nummer dat u wilt toevoegen.
  - Om ééntoets- of snelkiesnummers te verwijderen, drukt u op ◀ of ▶ om de cursor onder het nummer dat u wilt verwijderen te plaatsen, en drukt u vervolgens op **Wis**.

Druk op **OK**.

- 6 Bewerk de Groepsnaam door de volgende instructie te volgen.
- Om de naam te bewerken, drukt u op ◀ of ▶ om de cursor te plaatsen onder het teken dat u wilt wijzigen. Druk vervolgens op **Wis** om het te verwijderen en voer het juiste teken in met de kiestoetsen.
- Wanneer u klaar bent met bewerken, drukt u op **OK**.

- 7 Als u de faxresolutie voor de Groep wilt wijzigen, drukt u op ▲ of ▼ om de gewenste resolutie te kiezen. Druk op **OK**.  
Volg de aanwijzingen vanaf stap 8 in *Opties voor het instellen van Groepen* voor meer informatie. (Zie *Opties voor het instellen van Groepen* >> pagina 34.)

- 8 Druk op **Stop/Eindigen**.



## Groepsnummers verwijderen

U kunt een reeds opgeslagen groepsnummer verwijderen. Op het LCD-scherm wordt de naam of het nummer weergegeven, en als de groep op een faxdoorzendnummer is ingesteld, wordt er een bericht weergegeven.

- 1 Druk op **Menu, 2, 3, 3**.

```
23.Adresboek
 3.Groep instell.

Groep:
Druk op een direktkies
```

- 2 Kies het ééntoets- of snelkiesnummer waaronder de Groep is opgeslagen. Ga op een van de volgende manieren te werk:

- Druk op het ééntoetsnummer.
- Druk op  (**Adresboek**) en voer dan het snelkiesnummer van drie cijfers in. Druk op **OK**.



### Opmerking

Als het Groepsnummer dat u probeer te verwijderen is ingesteld op een faxdoorzendnummer, vraagt het LCD-scherm u of u de naam of het nummer wilt wissen.

- 3 Druk op **2** om de Groep te verwijderen.

```
23.Adresboek
G01:*001*002#001
▲ 1.Wijzig instell
▼ 2.Wis instelling
Select. ▲▼ of OK
```

- 4 Ga op een van de volgende manieren te werk:

- Druk op **1** om de Groep te verwijderen.
- Druk op **2** om af te sluiten zonder de Groep te verwijderen.

```
23.Adresboek
Gegevens wissen?
▲ 1.Ja
▼ 2.Nee
Select. ▲▼ of OK
```

- 5 Druk op **Stop/Eindigen**.

## Faxrapporten

Sommige faxrapporten (Verzendrapport en faxjournaal) kunnen automatisch of handmatig worden afgedrukt.

### Verzendrapport

U kunt het verzendrapport gebruiken als bewijs dat u een fax hebt verzonden.

(►► Beknopte gebruikershandleiding: *Verzendrapport*)

### Faxjournaal (activiteitenrapport)

U kunt de machine zodanig instellen dat er op vaste tijden een journaal wordt afgedrukt (elke 50 faxen, elke 6, 12 of 24 uur, elke 2 of 7 dagen). Als u het interval op `Uit` zet, kunt u het rapport afdrukken door te stappen in *Een rapport afdrukken* ►► pagina 43 te volgen. De fabrieksinstelling is `Na 50 faxen`.

- 1 Druk op **Menu**, **2**, **4**, **2**.
- 2 Druk op ▲ of ▼ om een interval te kiezen. Druk op **OK**.  
Als u `Na 50 faxen` kiest, gaat u naar stap 5.  
Als u `Elke 7 dagen` kiest, gaat u naar stap 4.

- 6, 12, 24 uur, 2 of 7 dagen

De machine zal het rapport afdrukken op het gekozen tijdstip en dan alle taken uit zijn geheugen wissen. Als het geheugen van de machine vol is omdat er 200 taken zijn opgeslagen en de door u geselecteerde tijd nog niet is verstreken, zal de machine het journaal voortijdig afdrukken en alle taken uit het geheugen wissen. Als u een extra rapport wilt voordat het tijd is om dit automatisch af te drukken, kunt u dit afdrukken zonder dat de taken uit het geheugen worden gewist.

- Elke 50 faxen

De machine zal het journaal afdrukken wanneer de machine 50 taken heeft opgeslagen.

- 3 Voer in 24-uursformaat het tijdstip in waarop moet worden afgedrukt. Druk op **OK**.
- 4 Als u `Elke 7 dagen` kiest in stap 2, drukt u op ▲ of ▼ om de eerste dag te kiezen van de 7-daagse periode en voert u de tijd in waarop het afdrukken start (zie stap 3). Druk op **OK**.
- 5 Druk op **Stop/Eindigen**.

# Rapporten

De volgende rapporten zijn beschikbaar:

- 1 **Verzendrapport**  
Geeft het verzendrapport van de laatste 200 uitgaande faxen weer en drukt het meest recente rapport af.
- 2 **LijstTel-Index**  
Hiermee kunt u een lijst van namen en nummers afdrukken die zijn opgeslagen in het geheugen voor ééntoetsnummers en snelkiesnummers. De nummers staan in numerieke of alfabetische volgorde in de lijst.
- 3 **Fax Journaal**  
Hiermee kunt u een lijst afdrukken met informatie over de laatste 200 door u ontvangen en verzonden faxen. (TX: verzonden.) (RX: ontvangen.)
- 4 **Gebruikersinst**  
Drukt een lijst met de huidige instellingen af.
- 5 **Netwerk Conf.**  
Een overzicht van uw netwerkinstellingen.
- 6 **Drum Dot Print**  
Drukt de drumcontrolepagina af voor het oplossen van problemen met afgedrukte documenten waarop punten te zien zijn.

## Een rapport afdrukken

- 1 Druk op **Menu**, **6**.
- 2 Druk op **▲** of **▼** om het rapport te kiezen dat u wenst af te drukken.  
Druk op **OK**.
- 3 Ga op een van de volgende manieren te werk:
  - Als u **Verzendrapport** kiest, drukt u op **▲** of **▼** om **Bekijk op LCD** of **Print rapport** te selecteren.  
Druk op **OK**.
  - Als u **LijstTel-Index** kiest, drukt u op **▲** of **▼** om **Numeriek** of **Alfabetisch** te selecteren.  
Druk op **OK**.
  - Druk op **OK** voor andere rapporten.  
Ga naar stap 4.
- 4 Druk op **Start**.
- 5 Druk op **Stop/Eindigen**.

## Kopiëren instellingen

Als u de kopieerinstellingen snel voor de volgende kopie wilt wijzigen, drukt u op de tijdelijke toetsen **KOPIE**. U kunt meerdere instellingen in elke combinatie wijzigen.



De machine keert één minuut na het kopiëren terug naar de standaardinstellingen, tenzij u de modustimer hebt ingesteld op 30 seconden of minder. (Zie *Timermodus* >> pagina 3.)

Om een instelling te wijzigen, drukt u op **KOPIE** en vervolgens op ▲ of ▼ en ◀ of ▶ om door de kopieerinstellingen te bladeren. Wanneer de gewenste instelling gemarkeerd is, drukt u op **OK**.

Wanneer u klaar bent met het wijzigen van de instellingen, drukt u op **Start** om het afdrukken te starten.

## Kopiëren onderbreken

Druk op **Stop/Eindigen** om het kopiëren te onderbreken.

## De gekopieerde afbeelding vergroten of verkleinen

U kunt de volgende vergrotings- of verkleiningspercentages selecteren:

Druk op 	100%*
	97% LTR→A4
	94% A4→LTR
	91% Full Page
	85% LTR→EXE
	83% LGL→A4
	78% LGL→LTR
	70% A4→A5
	50%
	Custom (25-400%) <sup>1</sup>
	Auto <sup>2</sup>
	200%
	141% A5→A4
104% EXE→LTR	

\* De fabrieksinstelling is dikgedrukt en met een asterisk weergegeven.

<sup>1</sup> Met Custom (25-400%) kunt u het percentage wijzigen van 25% in 400%.

<sup>2</sup> Auto stelt de machine in om de mate van verkleinen te berekenen dat het best past bij het papierformaat. Auto is enkel beschikbaar wanneer u de ADF gebruikt.

Volg onderstaande instructies om de volgende kopie te vergroten of te verkleinen:

- 1 Controleer of de **KOPIEER**modus is ingeschakeld
- 2 Plaats het document.
- 3 Voer met het bedieningspaneel het aantal kopieën in (max. 99).

- 4 Druk op **Vergroot/Verklein** en vervolgens op ►.
- 5 Ga op een van de volgende manieren te werk:
  - Druk op ▲ of ▼ om het gewenste vergrotings- of verkleiningspercentage te selecteren.  
Druk op **OK**.
  - Druk op ▲ of ▼ om *Custom (25-400%)* te kiezen.  
Druk op **OK**.  
Voer via de kiestoetsen het vergrotings- of verkleiningspercentage in van 25% tot 400%. (Druk bijvoorbeeld op **5** en **3** om 53% in te voeren.)  
Druk op **OK**.
- 6 Druk op **Start**.



### Opmerking

---

Opties voor pagina-indeling  
2 op 1 (P), 2 op 1 (L),  
2 op 1 (id), 4 op 1 (P) en  
4 op 1 (L) zijn *niet* beschikbaar bij  
vergroten/verkleinen.

---

## De toets Opties gebruiken

Met de toets **Opties** kunt u snel de volgende kopieerinstellingen tijdelijk instellen voor de volgende kopie.

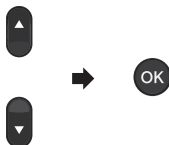
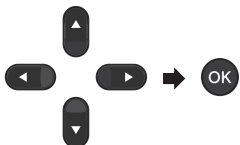
Druk op	Menuselecties	Opties	Pagina
<p>Opties</p> 	<p>Druk op ▲ of ▼ en druk dan op OK</p> 	<p>Druk op ▲, ▼, ◀ of ▶ en daarna op OK.</p> 	
	Stapel/Sorteer	<b>Stapelen*</b> Sorteren	47
	Kwaliteit	<b>Auto*</b> Tekst Foto Grafiek	47
	Helderheid	-■■■■+ -■□□□+ -□□■□+* -□□□■+ -□□□■+	48
	Contrast	-■■■■+ -■□□□+ -□□■□+* -□□□■+ -□□□■+	49
	Pagina layout	<b>Uit (1 op 1)*</b> 2 op 1 (P) 2 op 1 (L) 2 op 1 (id) 4 op 1 (P) 4 op 1 (L)	49
	Ladekeuze	<b>MP&gt;T1* of M&gt;T1&gt;T2*<sup>1</sup></b> <b>T1&gt;MP of T1&gt;T2&gt;M<sup>1</sup></b> #1 (XXX) <sup>2</sup> #2 (XXX) <sup>1 2</sup> MP (XXX) <sup>2</sup>	52

De fabrieksinstellingen zijn vetgedrukt en met een sterretje weergegeven.

<sup>1</sup> T2 en #2 worden enkel weergegeven als de optionele onderste lade is geplaatst.

<sup>2</sup> XXX staat voor het papierformaat dat u hebt ingesteld in **Menu, 1, 2, 2**.

## Kopieën sorteren

U kunt meerdere kopieën sorteren. De pagina's worden gestapeld in de volgorde 1 2 3, 1 2 3, 1 2 3 enz.

- 1 Controleer of de KOPIEER modus is ingeschakeld .
- 2 Plaats het document.
- 3 Voer met het bedieningspaneel het aantal kopieën in (max. 99).
- 4 Druk op **Opties**. Druk op ▲ of ▼ om Stapel/Sorteer te kiezen. Druk op **OK**.
- 5 Druk op ▲ of ▼ om Sorteren te kiezen. Druk op **OK**.
- 6 Druk op **Start** om de pagina te scannen. Als u het document in de ADF hebt geplaatst, worden de pagina's gescand en wordt het afdrukken gestart.

**Als u de glasplaat gebruikt, gaat u naar stap 7.**

- 7 Nadat de machine de pagina gescand heeft, drukt u op 1 om de volgende pagina te scannen.

```
Flatbed kopie:
Volgende Pagina?
▲ 1.Ja
▼ 2.Nee
Select. ▲▼ of OK
```

- 8 Plaats de volgende pagina op de glasplaat. Druk op **OK**. Herhaal stap 7 en 8 voor elke pagina van het document.
- 9 Druk op 2 in stap 7 om te stoppen nadat alle pagina's zijn gescand.

## De kopieerkwaliteit verbeteren

U kunt kiezen uit een serie kwaliteitsinstellingen. De standaardinstelling is *Auto*.

### ■ Auto

Auto is de aanbevolen stand voor normale afdrukken. Geschikt voor documenten die zowel tekst als foto's bevatten.

### ■ Tekst

Geschikt voor documenten die vooral tekst bevatten.

### ■ Foto

Betere kopieerkwaliteit voor foto's.

### ■ Grafiek

Geschikt voor het kopiëren van kwitanties.

Volg de onderstaande stappen om de kwaliteitsinstelling *tijdelijk* te wijzigen:

- 1 Controleer of de KOPIEERmodus is ingeschakeld .
- 2 Plaats het document.
- 3 Voer met het bedieningspaneel het aantal kopieën in (max. 99).
- 4 Druk op **Opties**. Druk op ▲ of ▼ om Kwaliteit te kiezen. Druk op **OK**.
- 5 Druk op ◀ of ▶ om Auto, Tekst, Foto of Grafiek te kiezen. Druk op **OK**.
- 6 Druk op **Start**.

Volg de onderstaande stappen om de *standaard*instelling te wijzigen:

- 1 Druk op **Menu**, **3**, **1**.
- 2 Druk op ▲ of ▼ om de kopieerkwaliteit te selecteren.  
Druk op **OK**.
- 3 Druk op **Stop/Eindigen**.

## Helderheid en contrast aanpassen

---

### Helderheid

Pas de helderheid aan om de kopieën donkerder of lichter te maken.

- Volg de onderstaande stappen om de helderheidinstelling *tijdelijk* te wijzigen:

- 1 Controleer of de KOPIEERmodus is ingeschakeld .
- 2 Plaats het document.
- 3 Voer met het bedieningspaneel het aantal kopieën in (max. 99).
- 4 Druk op **Opties**.  
Druk op ▲ of ▼ om **Helderheid** te kiezen.  
Druk op **OK**.
- 5 Druk op ► om een kopie lichter te maken of druk op ◀ om een kopie donkerder te maken.  
Druk op **OK**.
- 6 Druk op **Start**.

- Volg de onderstaande stappen om de *standaard*instelling te wijzigen:

- 1 Druk op **Menu**, **3**, **2**.
- 2 Druk op ► om een kopie lichter te maken of druk op ◀ om een kopie donkerder te maken.  
Druk op **OK**.
- 3 Druk op **Stop/Eindigen**.



## Contrast

Pas het contrast aan om een beeld er scherper en levendiger te laten uitzien.

- Volg de onderstaande stappen om de contrastinstelling *tijdelijk* te wijzigen:

- 1 Controleer of de KOPIEERmodus is ingeschakeld .
- 2 Plaats het document.
- 3 Voer met het bedieningspaneel het aantal kopieën in (max. 99).
- 4 Druk op **Opties**. Druk op ▲ of ▼ om Contrast te kiezen. Druk op **OK**.
- 5 Druk op ◀ om het contrast te verminderen of druk op ▶ om het contrast te verhogen. Druk op **OK**.

- 6 Druk op **Start**.

- Volg de onderstaande stappen om de *standaard*instelling te wijzigen:

- 1 Druk op **Menu, 3, 3**.
- 2 Druk op ◀ om het contrast te verminderen of druk op ▶ om het contrast te verhogen. Druk op **OK**.
- 3 Druk op **Stop/Eindigen**.

## N-op-1 kopieën maken (paginalay-out)

U kunt de hoeveelheid papier die u gebruikt voor het kopiëren verminderen door de functie N op 1 kopiëren te gebruiken. U kunt zo twee of vier pagina's op één vel kopiëren. Als u beide kanten van een identiteitskaart op één vel wilt kopiëren, raadpleeg *Identiteitskaart kopiëren 2 op 1* >> pagina 51.

### ⚠ Belangrijk

- Controleer of het papierformaat is ingesteld op Letter, A4, Legal of Folio.
- (P) betekent Staand en (L) betekent Liggend.
- U kunt de instelling Vergroten/Verkleinen niet gebruiken met de functie N op 1.

- 1 Controleer of de KOPIEERmodus is ingeschakeld .
- 2 Plaats het document.
- 3 Voer met het bedieningspaneel het aantal kopieën in (max. 99).
- 4 Druk op **Opties**. Druk op ▲ of ▼ om Pagina layout te kiezen. Druk op **OK**.
- 5 Druk op ▲ of ▼ om Uit (1 op 1), 2 op 1 (P), 2 op 1 (L), 2 op 1 (id)<sup>1</sup>, 4 op 1 (P) of 4 op 1 (L) te kiezen. Druk op **OK**.  
<sup>1</sup> Voor meer informatie over 2 op 1 (id), raadpleegt u *Identiteitskaart kopiëren 2 op 1* >> pagina 51.
- 6 Druk op **Start** om de pagina te scannen. Als u het document in de ADF hebt geplaatst, worden de pagina's gescand en wordt het afdrukken gestart.

Als u de glasplaat gebruikt, gaat u naar stap 7.

- 7 Nadat de machine de pagina gescand heeft, drukt u op 1 om de volgende pagina te scannen.

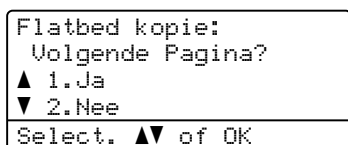

- 8 Plaats de volgende pagina op de glasplaat. Druk op **OK**. Herhaal stap 7 en 8 voor elke pagina die u in deze indeling gebruikt.
- 9 Druk op 2 in stap 7 om te stoppen nadat alle pagina's zijn gescand.

**Als u met behulp van de ADF kopieert:**

Plaats het document *met de bedrukte zijde naar boven* zoals hieronder aangegeven:

■ 2 op 1 (P)



■ 2 op 1 (L)

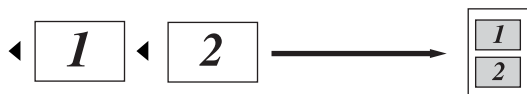

■ 4 op 1 (P)



■ 4 op 1 (L)

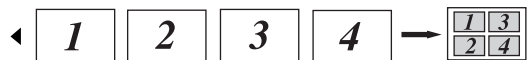

**Als u met behulp van de glasplaat kopieert:**

Plaats het document *met de bedrukte zijde naar beneden* zoals hieronder aangegeven:

■ 2 op 1 (P)



■ 2 op 1 (L)

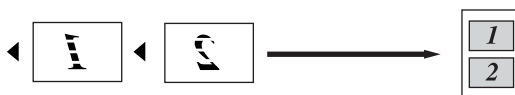

■ 4 op 1 (P)



■ 4 op 1 (L)

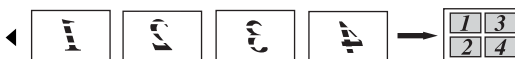

## Identiteitskaart kopiëren 2 op 1

U kunt beide kanten van uw identiteitskaart op één pagina kopiëren en daarbij het originele formaat van de kaart behouden.



### Opmerking

U kunt een identiteitskaart kopiëren voor zover dit wordt toegestaan door de geldende wetgeving. (►► Handleiding product veiligheid: *Onrechtmatig gebruik van kopieerapparatuur (alleen MFC en DCP)*)

1 Druk op  (**KOPIE**).

2 Plaats uw identiteitskaart *met de bedrukte zijde naar beneden* in de linkerhoek van de glasplaat.

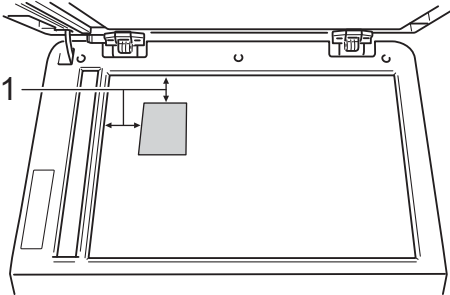

1 4 mm of groter (boven, links)

- Zelfs als er een document in de ADF is geplaatst, zal de machine in deze modus de gegevens scannen met de glasplaat.

3 Voer het aantal gewenste kopieën in.

4 Druk op **Opties**. Druk op ▲ of ▼ om Pagina layout te kiezen. Druk op **OK**.

5 Druk op ▲ of ▼ om 2 op 1 (id) te kiezen. Druk op **OK**.

6 Druk op **Start**. Wanneer de machine de eerste kant van de kaart heeft gescand, zal het LCD-scherm de volgende instructie weergeven.

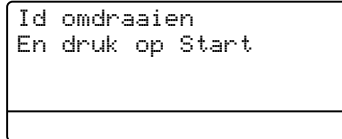

7 Draai uw identiteitskaart om en plaats deze op de linkerzijde van de glasplaat.

8 Druk op **Start**. De machine scant de andere kant van de kaart en drukt de pagina af.



### Opmerking

Wanneer Identiteitskaart kopiëren 2 op 1 gekozen is, wordt de kwaliteit ingesteld op Foto en het contrast op +2 (-□□□□■+).

## Ladeselectie

U kunt de gebruikte lade wijzigen voor de volgende kopie.

- 1 Controleer of de KOPIEERmodus is ingeschakeld .
- 2 Plaats het document.
- 3 Voer met het bedieningspaneel het aantal kopieën in (max. 99).
- 4 Druk op **Opties**. Druk op ▲ of ▼ om Ladekeuze te kiezen. Druk op **OK**.
- 5 Druk op ◀ of ▶ om MP>T1, M>T1>T2 <sup>1</sup>, T1>MP, T1>T2>M <sup>1</sup>, #1 (XXX) <sup>2</sup>, #2 (XXX) <sup>1 2</sup> of MP (XXX) <sup>2</sup>. te selecteren.
  - <sup>1</sup> T2 en #2 worden enkel weergegeven als de optionele onderste lade is geplaatst.
  - <sup>2</sup> XXX staat voor het papierformaat dat u hebt ingesteld in **Menu, 1, 2, 2**.
- 6 Druk op **OK**.
- 7 Druk op **Start**.



### Opmerking

Om de standaardinstelling voor de ladeselectie te wijzigen, ►► Beknopte gebruikershandleiding: *Ladegebruik in de Kopieermodus*.

## Duplexkopiëren (dubbelzijdig)

Als u de functie voor automatisch duplexkopiëren wilt gebruiken, plaatst u het document in de ADF.

Als u de melding "Geheugen vol" krijgt wanneer u dubbelzijdig kopieert, dient u extra geheugen te installeren. (Zie *Extra geheugen installeren* ►► pagina 61.)

## Duplexkopiëren (over de lange zijde)

### MFC-8510DN

#### ■ enkelzijdig → dubbelzijdig L

Staand

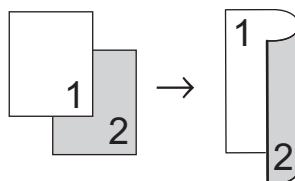

Liggend

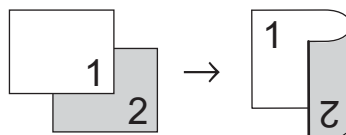

- 1 Controleer of de KOPIEERmodus is ingeschakeld .
- 2 Plaats het document.
- 3 Voer het aantal kopieën in (max. 99) met de kiestoetsen.
- 4 Druk op **Dubbelzijdig** en ▲ of ▼ om 1-zijdig-2-z. L te selecteren. Druk op **OK**.
- 5 Druk op **Start** om het document te kopiëren.

**MFC-8520DN**

Staand

## ■ enkelzijdig → dubbelzijdig

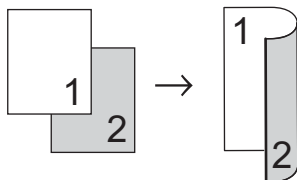

## ■ dubbelzijdig → dubbelzijdig

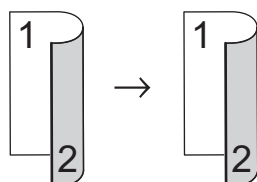

## ■ dubbelzijdig → enkelzijdig

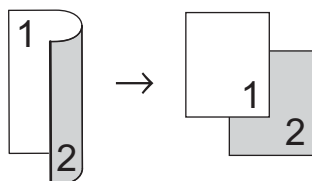

Liggend

## ■ enkelzijdig → dubbelzijdig

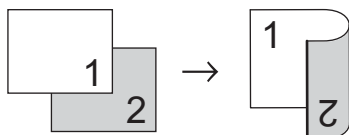

## ■ dubbelzijdig → dubbelzijdig

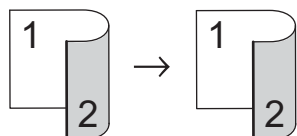

## ■ dubbelzijdig → enkelzijdig

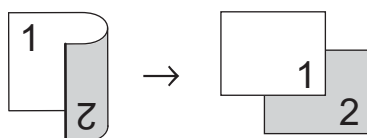

- 1 Controleer of de KOPIEERmodus is ingeschakeld .
- 2 Plaats het document.
- 3 Voer het aantal kopieën in (max. 99) met de kiestoetsen.
- 4 Druk op **Dubbelzijdig** en ▲ of ▼ om 1zijdig→2zijdig, 2zijdig→2zijdig of 2zijdig→1zijdig te selecteren. Druk op **OK**.
- 5 Druk op **Start** om het document te kopiëren.

## Geavanceerd duplexkopiëren (over de korte zijde)

### MFC-8510DN

#### ■ enkelzijdig → dubbelzijdig S

Staand

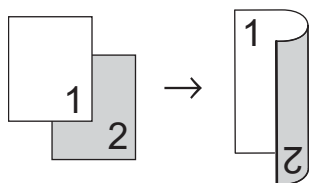

Liggend

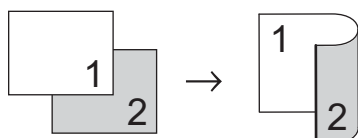

- 1 Controleer of de KOPIEERmodus is ingeschakeld .
- 2 Plaats het document.
- 3 Voer het aantal kopieën in (max. 99) met de kiestoetsen.
- 4 Druk op **Dubbelzijdig** en ▲ of ▼ om 1-zijdig→2-z. K te selecteren. Druk op **OK**.
- 5 Druk op **Start** om het document te kopiëren.

### MFC-8520DN

Staand

#### ■ Geavanceerd dubbelzijdig → enkelzijdig

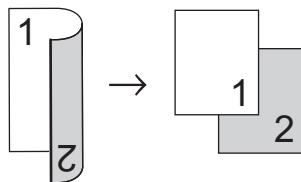

#### ■ Geavanceerd enkelzijdig → dubbelzijdig

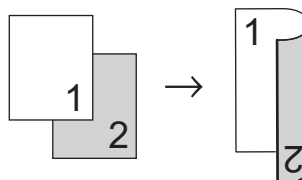

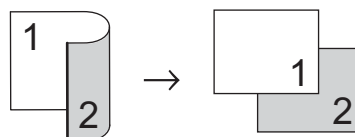

Liggend

#### ■ Geavanceerd dubbelzijdig → enkelzijdig

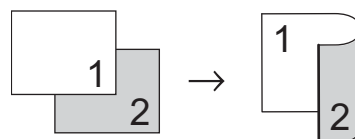

#### ■ Geavanceerd enkelzijdig → dubbelzijdig



- 1 Controleer of de KOPIEERmodus is ingeschakeld .
- 2 Plaats het document.
- 3 Voer het aantal kopieën in (max. 99) met de kiestoetsen.
- 4 Druk op **Dubbelzijdig** en ▲ of ▼ om Geavanceerd te selecteren. Druk op **OK**.
- 5 Druk op ▲ of ▼ om 2zijdig→1zijdig of 1zijdig→2zijdig te selecteren. Druk op **OK**.
- 6 Druk op **Start** om het document te kopiëren.

## De machine reinigen en controleren

Reinig de buiten- en binnenzijde van de machine regelmatig met een droge, pluisvrije doek. Reinig de binnenzijde van de machine wanneer u de tonercartridge of de drumeenheid vervangt. Als afgedrukte pagina's tonervlekken bevatten, reinigt u de binnenzijde van de machine met een droge, pluisvrije doek.

### ⚠ WAARSCHUWING



- Gooi een tonercartridge of een tonercartridge met drumeenheid NIET in een vuur. Deze kan ontploffen en verwondingen veroorzaken.
- Gebruik bij het schoonmaken van de binnen- of buitenzijde van de machine GEEN ontvlambare stoffen, sprays of biologische oplosmiddelen/vloeistoffen met alcohol of ammoniak. U kunt dan brand veroorzaken of een elektrische schok krijgen. Gebruik uitsluitend een droge, pluisvrije doek.

(>> Handleiding product veiligheid:  
*Algemene voorschriften*)



### ⓘ Belangrijk

Gebruik neutrale schoonmaakmiddelen. Wanneer u vluchtige vloeistoffen zoals thinner of wasbenzine gebruikt, wordt het oppervlak van de machine beschadigd.

## Paginatellers controleren

---

U kunt de paginatellers van de machine bekijken voor kopieën, afgedrukte pagina's, rapporten, lijsten en faxen of een totaaloverzicht.

- 1 Druk op **Menu**, **8**, **2**.
- 2 Druk op **▲** of **▼** om **Totaal**, **Fax/Lijst**, **Kopie** of **Print** te bekijken.
- 3 Druk op **Stop/Eindigen**.

## De resterende levensduur van onderdelen controleren

---

U kunt de levensduur van de onderdelen van de machine lezen op het LCD-scherm.

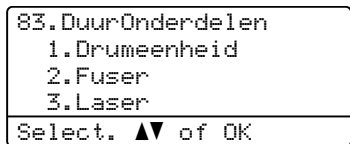
- 1 Druk op **Menu**, **8**, **3**.  

```
83. DuurOnderdelen
 1. Drumeenheid
 2. Fuser
 3. Laser
Select. ▲▼ of OK
```
- 2 Druk op **▲** of **▼** om **1. Drumeenheid**, **2. Fuser**, **3. Laser**, **4. PF-kit MP**, **5. PF-kit 1** of **6. PF-kit 2**<sup>1</sup> te kiezen.  
Druk op **OK**.
- 3 Druk op **Stop/Eindigen**.

<sup>1</sup> Als de optionele onderste lade is geïnstalleerd.



### Opmerking

---

De controle van de levensduur is enkel nauwkeurig als u onderdeelteller hebt gereset bij de installatie van een nieuw onderdeel. Hij zal niet nauwkeurig zijn als de levensduurteller van dat onderdeel werd gereset tijdens de levensduur van het gebruikte onderdeel.

De resterende levensduur van de tonercartridge kunt u aflezen op het rapport van de Gebruikersinstellingen. (Zie *Een rapport afdrukken* >> pagina 43.)

---



## Periodieke onderhouds- onderdelen vervangen

Periodieke onderhoudsonderdelen moeten regelmatig vervangen worden om de afdrukkwaliteit te behouden. De onderstaande onderdelen zullen na ongeveer 50.000 pagina's <sup>1</sup> moeten worden vervangen voor PF Kit MP en na ongeveer 100.000 pagina's <sup>1</sup> voor PF Kit 1, PF Kit 2 <sup>2</sup>, Fuser en Laser. Neem contact op met de Brother klantenservice of uw Brotherleverancier als de volgende meldingen op het LCD-scherm worden weergegeven.

LCD-melding	Omschrijving
Onderdelen verv. Fuserunit	Vervang de fuseereenheid.
Onderdelen verv. Laserunit	Vervang de lasereenheid.
Onderdelen verv. PF-kit 1	Vervang de papertoevoerset voor de papierlade.
Onderdelen verv. PF-kit 2 <sup>2</sup>	Vervang de papertoevoerset voor de onderste lade (optie).
Onderdelen verv. PF-kit MP	Vervang de papertoevoerset voor de multifunctionele lade.

<sup>1</sup> Enkele pagina's van formaat A4 of Letter.

<sup>2</sup> Als de optionele onderste lade is geïnstalleerd.

## De machine inpakken en vervoeren

### WAARSCHUWING

Deze machine is zwaar en weegt meer dan 15,8 kg. Zorg dat uw vingers niet beklemd raken wanneer u de machine weer neerzet.

Als u een onderste lade gebruikt, draag de machine dan NIET bij de onderste lade. Dit kan immers leiden tot letsel of tot schade aan de machine omdat die niet vastzit aan de onderste lade.



### Opmerking

Als u de machine moet vervoeren, is het raadzaam om deze zorgvuldig te verpakken in de oorspronkelijke verpakking om eventuele beschadiging te voorkomen. Zorg er bovendien voor dat de machine tijdens vervoer voldoende verzekerd is.

- 1** Zet de machine uit. Laat de machine ten minste 10 minuten uitgeschakeld om af te koelen.
- 2** Koppel alle kabels los en haal vervolgens de stekker van het netsnoer uit het stopcontact.

- 3 Steek het verpakkingsmateriaal (1) in de doos.

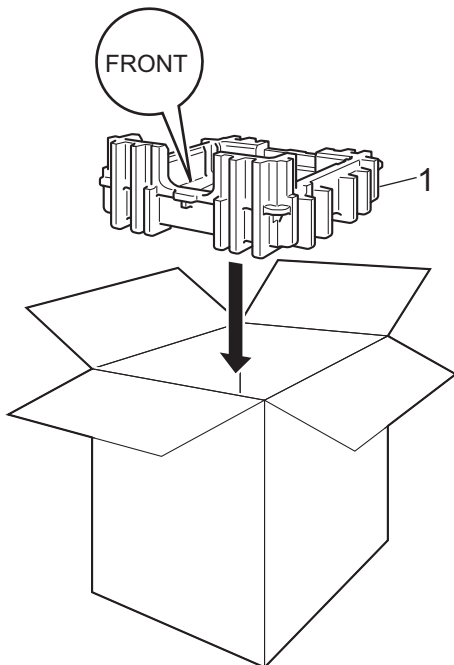

- 4 Wikkel de machine in een plastic zak. Plaats hem vervolgens op het onderste verpakkingsmateriaal (1).

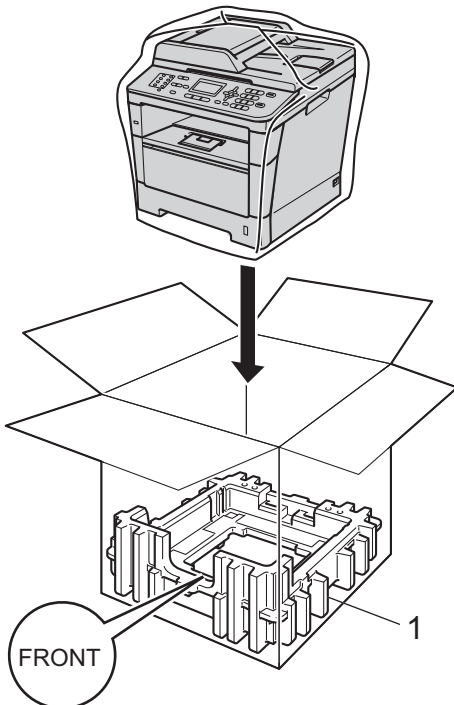

- 5 Plaats de twee stukken verpakkingsmateriaal (1) in de doos en zorg ervoor dat de rechterzijde van de machine gericht is naar één van de stukken verpakkingsmateriaal gemarkeerd met "RIGHT" en de linkerzijde naar het andere stuk verpakkingsmateriaal gemarkeerd met "LEFT". Plaats het stroomsnoer en de gedrukte documenten in de originele verpakking zoals weergegeven op de illustratie.

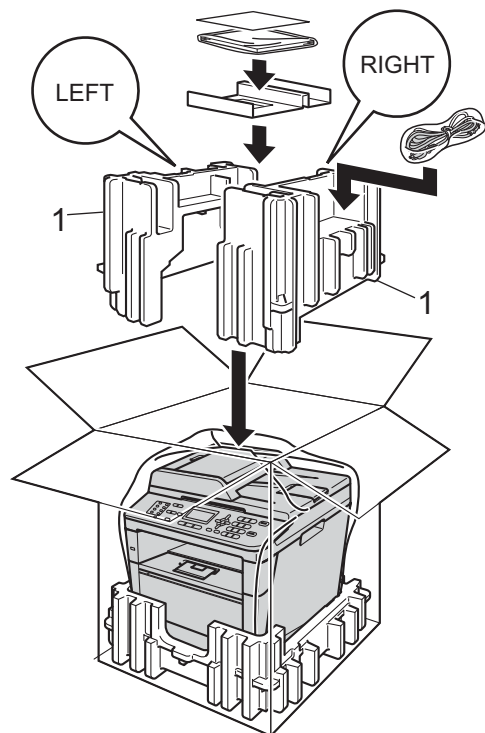

- 6 Sluit de doos en tape deze stevig dicht.

- 7 <Als u een onderste lade hebt>  
Verpak de onderste lade opnieuw zoals  
afgebeeld.

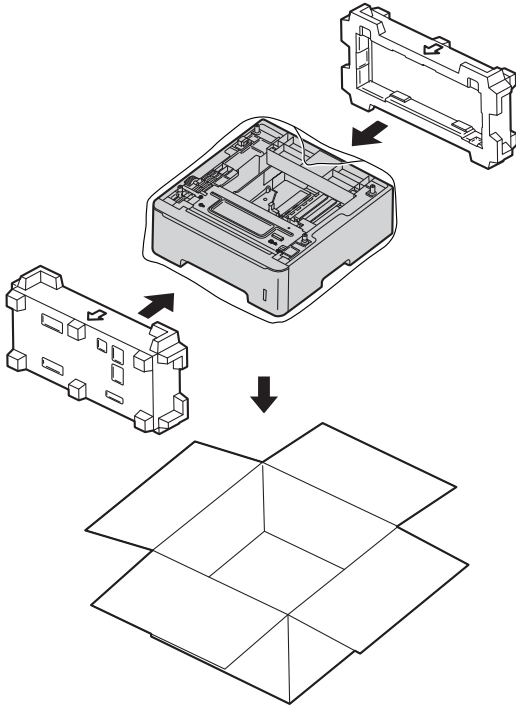

## Optionele papierlade (LT-5400)

Een optionele onderste lade kan worden geïnstalleerd op MFC-8510DN en MFC-8520DN en heeft een capaciteit van maximaal 500 vellen papier van 80 g/m<sup>2</sup>.

Wanneer een optionele lade is geplaatst, heeft de machine een maximale capaciteit van 800 vellen normaal papier.

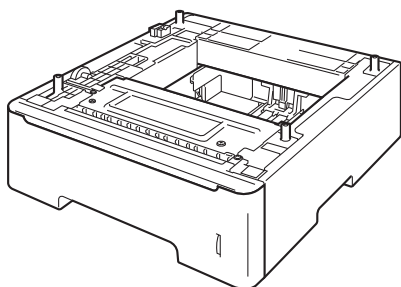

Raadpleeg de instructies bij de onderste lade voor de installatie.

### **WAARSCHUWING**

Als u een onderste lade gebruikt, draag de machine dan NIET bij de onderste lade. Dit kan immers leiden tot letsel of tot schade aan de machine omdat die niet vastzit aan de onderste lade.

## Geheugenkaart

MFC-8520DN heeft standaard 128 MB geheugen en MFC-8510DN heeft 64 MB. Beide modellen beschikken over één uitbreidings sleuf voor extra geheugen. U kunt het geheugen verhogen tot maximaal 384 MB voor MFC-8520DN en 320 MB voor MFC-8510DN door één SO-DIMM (Small Outline Dual In-line Memory Module) te plaatsen.

### SO-DIMM-types

U kunt de volgende SO-DIMM's plaatsen:

- 256 MB Kingston KTH-LJ2015/256
- 256 MB Transcend TS256MHP423A



#### Opmerking

- Meer informatie vindt u op de website van Kingston Technology op <http://www.kingston.com/>.
- Meer informatie vindt u op de website van Transcend op <http://www.transcend.com.tw/>.

Algemeen moet de SO-DIMM de volgende specificaties hebben:

Type	144-pins en 16-bituitvoer
CAS-latentie	4
Klokfrequentie	267 MHz (533 MB/s/pin) of meer
Capaciteit	256 MB
Hoogte	30,0 mm
DRAM-type	DDR2 SDRAM

**Opmerking**

- Het kan zijn dat sommige SO-DIMMs niet geschikt zijn voor de machine.
- Voor meer informatie kunt u zich wenden tot de wederverkoper waar u de machine hebt gekocht of tot de klantendienst van Brother.

**Extra geheugen installeren**

- 1 Schakel de machine uit via de stroomschakelaar. Ontkoppel het telefoonsnoer.
- 2 Ontkoppel de interfacekabel van de machine en haal vervolgens de stekker van het netsnoer uit het stopcontact.

**Opmerking**

Schakel de machine via de stroomschakelaar uit voordat u de SO-DIMM installeert of verwijdert.

- 3 Verwijder de plastic afdekking (1) en dan de metalen afdekking (2) van de SO-DIMM.

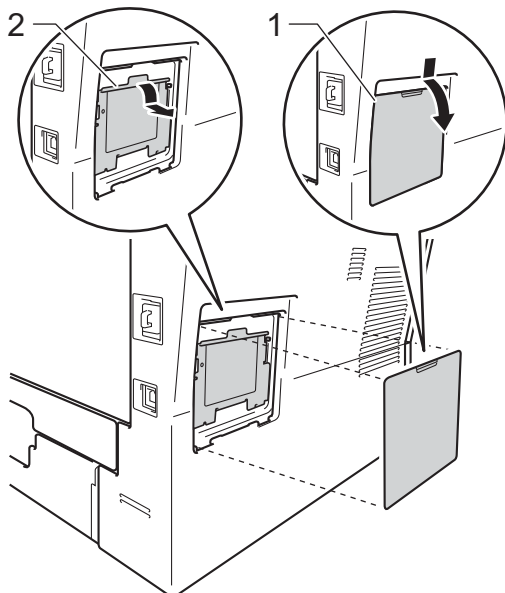

- 4 Haal de SO-DIMM uit de verpakking en houd deze aan de randen vast.

**Belangrijk**

Raak, om schade aan de machine veroorzaakt door statische elektriciteit te voorkomen, de geheugenchips of het kaartoppervlak NIET aan.

- 5 Houd de SO-DIMM aan de randen vast en lijn de inkepingen in de SO-DIMM uit met de uitsteeksels in de sleuf. Plaats de SO-DIMM diagonaal (1), en kantel het dan richting de interfacekaart tot het op zijn plaats klikt (2).

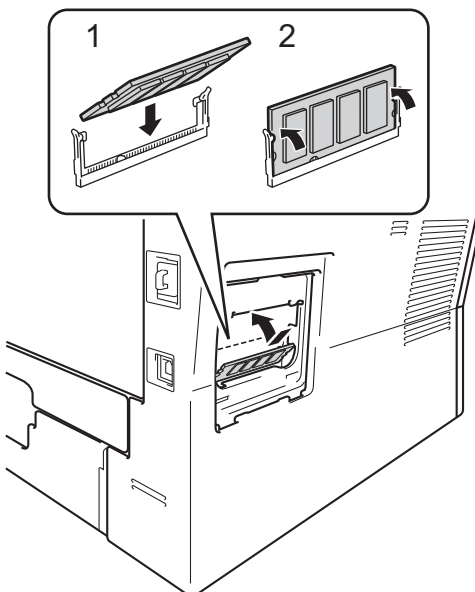

- 6 Plaats de metalen afdekking (2) en dan de plastic afdekking (1) van de SO-DIMM weer terug.

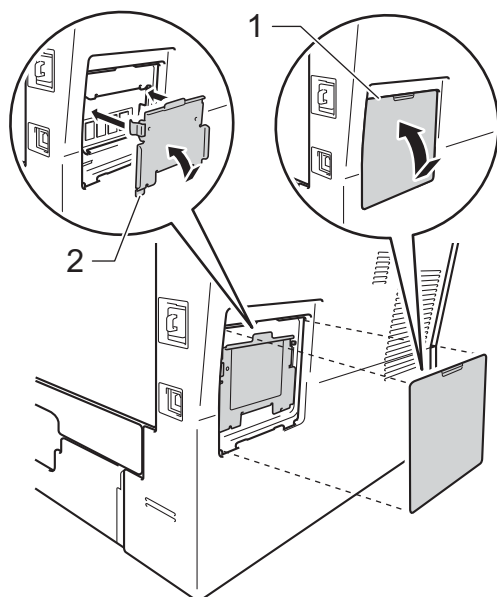

- 7 Steek de stekker van het netsnoer van de machine eerst in het stopcontact en sluit dan de interfacekabel aan.
- 8 Sluit het telefoonsnoer aan. Schakel de machine in via de stroomschakelaar.



### Opmerking

Als u wilt controleren of de SO-DIMM correct is geïnstalleerd, kunt u de lijst met Gebruikersinstellingen afdrukken waarop de huidige grootte van het RAM-geheugen staat vermeld. (Zie *Een rapport afdrukken* >> pagina 43.)

Dit is een uitvoerige lijst van functies en termen die voorkomen in Brotherhandleidingen. Beschikbaarheid van deze functies is afhankelijk van het model dat u heeft aangeschaft.

## **ADF (automatische documentinvoer)**

Het document kan in de ADF worden geplaatst, waarbij iedere pagina afzonderlijk automatisch wordt gescand.

## **Afstandsbediening**

De mogelijkheid om via een toetstelefoon toegang krijgen tot uw machine.

## **ANTW. APP. (antwoordapparaat)**

U kunt een extern antwoordapparaat op uw machine aansluiten.

## **Autom. verkleinen**

Als deze functie is geactiveerd, wordt een inkomend faxbericht verkleind afgedrukt.

## **Automatisch een fax verzenden**

Een fax verzenden zonder de hoorn van de externe telefoon op te nemen.

## **Automatisch opnieuw kiezen**

Een functie waarmee uw machine het laatste faxnummer na vijf minuten opnieuw kan kiezen, als de fax niet kon worden verzonden omdat de lijn bezet was.

## **Belvertraging**

Het aantal keren dat in de stand Alleen Fax en Fax/Telefoon het belsignaal overgaat voordat de machine de oproep beantwoordt.

## **Belvolume**

Instelling van het volume van het belsignaal van de machine.

## **Code voor activeren op afstand**

Toets deze code in (\* 5 1) als u een faxoproep aanneemt vanaf een extern of een tweede toestel.

## **Coderingsmethode**

Methode voor het coderen van de informatie in een document. Alle faxmachines dienen de minimum standaard Modified Huffman (MH) te gebruiken. Uw machine is uitgerust met betere compressiemethodes, Modified Read (MR), Modified Modified Read (MMR), JBIG, en die werken als de ontvangende machine over dezelfde mogelijkheden beschikt.

## **Communicatiefout (of comm. fout)**

Een fout tijdens het verzenden of ontvangen van een fax, meestal veroorzaakt door ruis of statische elektriciteit op de lijn.

## **Compatibiliteitsgroep**

De mogelijkheid van een faxapparaat om met een ander faxapparaat te communiceren. Tussen de ITU-T-groepen is compatibiliteit verzekerd.

## **Contrast**

Instelling om te compenseren voor donkere of lichte documenten. Faxen of kopieën van donkere documenten worden lichter en omgekeerd.

## **Direct verzenden**

Als het geheugen vol is, kunt u faxen onmiddellijk verzenden.

## **ECM (Foutencorrectie)**

Deze functie controleert tijdens een faxtransmissie of er fouten optreden en verzendt de pagina's met fouten opnieuw.

## **Eéntoetsnummer**

Toetsen op het bedieningspaneel van de machine waarin u telefoonnummers kunt opslaan voor het snelkiezen. U kunt een tweede nummer onder elke toets opslaan als u op **Shift** drukt en tegelijkertijd de toets voor het ééntoetsnummer indrukt.

### **Extern toestel**

Een antwoordapparaat of telefoon die op uw machine is aangesloten.

### **F/T-beltijd**

Het aantal keren dat de Brother-machine snel dubbel over gaat om u te waarschuwen dat u een normaal telefoongesprek moet beantwoorden (wanneer de ontvangstmodus op Fax/Tel staat).

### **Fax doorzenden**

Met deze functie wordt een ontvangen fax die in het geheugen is opgeslagen, doorgestuurd naar een ander vooraf geprogrammeerd nummer.

### **Fax opslaan**

U kunt faxen in het geheugen opslaan.

### **Fax waarnemen**

Deze functie zorgt ervoor dat uw machine toch op faxtonen reageert, als u de telefoon aanneemt en het een faxoproep blijkt te zijn.

### **Fax/Tel**

In deze stand kunt u faxen en telefoontjes ontvangen. Gebruik deze stand niet als u een antwoordapparaat hebt aangesloten.

### **Faxjournaal**

In het journaal staat informatie over de laatste 200 faxberichten die zijn ontvangen en verzonden. TX betekent verzonden. RX betekent ontvangen.

### **Faxtonen**

De speciale tonen (geluidsignalen) die een faxmachine tijdens automatische transmissies uitzendt om de ontvangende machine te laten weten dat het een faxtransmissie betreft.

### **Faxtonen**

De tonen die tijdens het verzenden en ontvangen van faxen door de faxmachines worden uitgezonden.

### **Fijne resolutie**

Dit is een resolutie van  $203 \times 196$  dpi. Wordt gebruikt voor afdrukken met kleine lettertjes en diagrammen.

### **Grijstinten**

De grijstinten die beschikbaar zijn voor het kopiëren en faxen van foto's.

### **Groepsnummer**

Een combinatie van ééntoets- en snelkiesnummers die zijn opgeslagen onder een ééntoetsnummer of een snelkieslocatie en die gebruikt wordt voor groepsverzenden.

### **Groepsverzenden**

De mogelijkheid om één en hetzelfde faxbericht naar meer locaties zenden.

### **Groepsverzending**

Een functie die kosten bespaart, en waarbij alle uitgestelde faxen naar hetzelfde faxnummer in één transmissie worden verzonden.

### **Handmatig faxen verzenden**

Als u de hoorn van uw externe telefoon oppakt zodat u hoort dat de ontvangende faxmachine antwoordt voordat u op **Start** drukt om met verzenden te beginnen.

### **Internationale modus**

In deze stand worden de faxtonen tijdelijk gewijzigd om ruis en statische elektriciteit op internationale telefoonlijnen te onderdrukken.

### **Journaalperiode**

De vooraf geprogrammeerde regelmaat waarmee de faxjournalen automatisch worden geprint. U kunt het faxjournaal desgewenst ook op elk ander tijdstip afdrukken zonder deze instelling op te heffen.

### **LCD-scherm (liquid crystal display)**

Dit is het schermje op uw machine waarop tijdens het programmeren meldingen verschijnen. Wanneer de machine inactief is, worden op dit schermje de datum en de tijd weergegeven.



**Lijst Gebruikersinstellingen**

Een afgedrukt rapport met de huidige instellingen van de machine.

**Lijst Tel-Index**

Een lijst van namen en nummers die zijn opgeslagen in het geheugen voor ééntoets- en snelkiesnummers. De nummers staan in numerieke volgorde in de lijst.

**Menumodus**

De programmeermodus waarmee u de instellingen van uw machine kunt wijzigen.

**OCR (optical character recognition)**

De softwaretoepassing Nuance™ PaperPort™ 12SE of Presto! PageManager zet een afbeelding van tekst om in tekst met een bewerkbaar formaat.

**Ontvangst zonder papier**

Als deze functie is geactiveerd en het papier in uw machine op is, worden ontvangen faxen in het geheugen van de machine opgeslagen.

**Pauze**

Hiermee kunt u een pauze van 3,5 seconden in de kiesreeks opnemen bij het kiezen met behulp van de kiestoetsen of wanneer u ééntoets- en snelkiesnummers opslaat. Druk herhaaldelijk op **Herkies/Pauze** om een langere pauze in te voegen.

**Pollen**

Het proces waarbij een faxmachine een andere faxmachine opbelt en daar faxberichten opvraagt.

**Puls**

Een kiesmethode met traditionele kiesschijf voor een telefoonlijn.

**Reserveafdruk**

Uw machine drukt een kopie van elke ontvangen fax af die in het geheugen is opgeslagen. Dit is een beveiligingsfunctie zodat tijdens een stroomstoring geen berichten verloren gaan.

**Resolutie**

Het aantal verticale en horizontale lijnen per inch.

**Resterende taken**

U kunt controleren welke geprogrammeerde faxtaken nog in het geheugen staan en deze taken afzonderlijk annuleren.

**Scannen**

De procedure waarmee een elektronische afbeelding van een papieren document naar uw computer wordt verzonden.

**Snelkiezen**

Een voorgeprogrammeerd nummer dat u snel kunt kiezen.

**Stations-ID**

De opgeslagen informatie die bovenaan gefaxte pagina's verschijnt. Het bevat de naam en het faxnummer van de verzender.

**Taak annuleren**

Hiermee annuleert u een geprogrammeerde afdruktaak en wist u deze uit geheugen van de machine.

**Tijdelijke instellingen**

Voor elke faxtransmissie en kopie kunt u bepaalde opties selecteren zonder de standaardinstellingen te wijzigen.

**Toegangscodes op afstand**

Uw eigen viercijferige code (– – –\*) waarmee u uw machine kunt bellen en vanaf een ander toestel toegang tot uw machine kunt krijgen.

**Toon**

Een kiesmethode die gebruikt wordt bij toetstelefoons.

**Transmissie**

Het vanaf uw machine over de telefoonlijn verzenden van faxen naar een andere faxmachine.

**Tweede toestel**

Een telefoon op het faxnummer die in een afzonderlijke wandcontactdoos is gestoken.

### **Tweevoudige werking**

Uw machine kan uitgaande faxen of geprogrammeerde taken in het geheugen scannen, terwijl deze een fax aan het verzenden is of een binnenkomende fax ontvangt of afdrukt.

### **Uitgestelde fax**

Een fax die op een gespecificeerd later tijdstip van die dag wordt verzonden.

### **Verzendrapport**

Dit is een lijst voor iedere transmissie met gegevens zoals datum, tijd en nummer.

### **Volume van de waarschuwingston**

Instelling van het volume van het geluidssignaal dat u hoort wanneer u een toets indrukt of een vergissing maakt.

### **Zoeken**

Een elektronische lijst van ééntoetsnummers, snelkiesnummers en groepsnummers. De nummers staan in alfabetische volgorde in de lijst.

## A

Afdrukken	
fax in het geheugen .....	29
Raadpleeg de softwarehandleiding.	
rapporten .....	43
Afstandsbediening .....	25
opdrachten .....	27
toegangscodes .....	25
uw faxen ophalen .....	26
Annuleren	
fax opslaan .....	23
faxtaken in het geheugen .....	18
groepsverzending wordt verwerkt .....	16
opties voor afstandsbediening .....	24
taken die wachten op verzending .....	18
Apple Macintosh	
Raadpleeg de softwarehandleiding.	

## B

Beperkte gebruikers .....	6
Beveiliging	
Beveiligd functieslot	
beheerderswachtwoord .....	5
beperkte gebruikers .....	6
Modus openbare gebruiker .....	6
Instelslot .....	8
kiezen beperken .....	10

## C

ControlCenter2 (voor Macintosh)	
Raadpleeg de softwarehandleiding.	
ControlCenter4 (voor Windows®)	
Raadpleeg de softwarehandleiding.	

## D

Draadloos netwerk	
Raadpleeg de Installatiehandleiding en	
Netwerkhandleiding.	
Drumeenheid	
controleren (resterende levensduur) .....	56
Duplexkopiëren .....	52

## E

Externe installatie	
Raadpleeg de softwarehandleiding.	

## F

Fax doorzenden	
een nummer programmeren .....	23
op afstand veranderen .....	26, 27
Fax opslaan .....	23
afdrukken uit het geheugen .....	29
inschakelen .....	23
uitschakelen .....	24
Fax, stand-alone	
ontvangen	
fax doorzenden .....	27
in het geheugen (fax opslaan) .....	23
ontvang pollen .....	30
opvragen vanaf een ander	
toestel .....	26, 27
stempel faxontvangst .....	29
verkleinen om op het papier te	
passen .....	28
verzenden .....	12
annuleren uit het geheugen .....	18
contrast .....	13
direct verzenden .....	16
groepsverzenden .....	15
handmatig .....	14
internationaal .....	17
resolutie .....	13
uitgestelde fax .....	17
uitgestelde verzending .....	18
vanuit geheugen	
(tweevoudige werking) .....	14
verzend pollen .....	21
weergave bestemming .....	21
Faxcodes	
toegangscodes op afstand .....	25
wijzigen .....	25

## G

---

Geheugen	
DIMM (optie) toevoegen .....	60
plaatsen .....	61
opslag .....	1
Groepen voor groepsverzenden .....	32
Groepsverzenden .....	15
annuleren .....	16
Groepen instellen voor .....	32

## H

---

Handmatig	
transmissie .....	14

## I

---

Informatie over de machine	
paginatellers .....	56
resterende levensduur van onderdelen	
controleren .....	56

## K

---

Kiezen	
Groepen (groepsverzenden) .....	15
kiezen beperken .....	10
Kopiëren	
contrast .....	49
Duplex-toets .....	52, 54
glasplaat gebruiken .....	47, 49
Identiteitskaart kopiëren 2 op 1 .....	51
kwaliteit .....	47
met behulp van de ADF .....	47
N op 1 (paginalay-out) .....	49
Opties-toets .....	46
sorteren .....	47
tijdelijke instellingen .....	44
toetsen .....	44
Vergroot-/Verklein-toets .....	44
Kwaliteit	
kopiëren .....	46, 47

## L

---

LCD-scherm (liquid crystal display)	
contrast .....	3

## M

---

Macintosh	
Raadpleeg de softwarehandleiding.	

## N

---

N op 1 (paginalay-out) .....	49
Netwerk	
afdrukken	
Raadpleeg de netwerkhandleiding.	
faxen	
Raadpleeg de softwarehandleiding.	
scannen	
Raadpleeg de softwarehandleiding.	
Nuance™ PaperPort™ 12SE	
Raadpleeg de Softwarehandleiding en	
Help in de toepassing PaperPort™ 12SE	
voor het openen van de	
Hoe-te-handleidingen.	

## O

---

Onderhoud, routine .....	55
de resterende levensduur van	
onderdelen controleren .....	56

## P

---

Pager	
uw pagernummer programmeren .....	23
Paginalay-out (N op 1) .....	49
PC-Fax	
Raadpleeg de softwarehandleiding.	
Pollen	
ontvang pollen .....	30
verzend pollen .....	21
Presto! PageManager	
Raadpleeg de softwarehandleiding. Zie ook	
Help in de toepassing Presto!	
PageManager.	

## Q

---

Quick-Dial	
Groepsbellen	
Groepen instellen voor	
groepsverzenden .....	32
groepsverzenden .....	15
met behulp van Groepen .....	15

## R

---

Rapporten .....	42, 43
Afdruk drumpunt .....	43
Faxjournaal .....	42, 43
journaalperiode .....	42
Gebruikersinstellingen .....	43
hoe afdrukken .....	43
Lijst Tel-Index .....	43
Netwerkconfiguratie .....	43
Verzendrapport .....	42
WLAN-rapport .....	43
Resolutie	
fax (standaard, fijn, superfijn, foto) .....	13
instelling voor volgende fax .....	13
Resolutietoets .....	13

## S

---

Scannen	
Raadpleeg de softwarehandleiding.	
Slaapstand .....	2
Sorteren .....	47
Stand diepe slaap .....	2
Stille modus .....	2
Stroomstoring .....	1

## T

---

Tijdelijke kopieerinstellingen .....	44
Toner besparen .....	1
Tweevoudige werking .....	14

## U

---

Uitgestelde groepsverzending .....	18
------------------------------------	----

## V

---

Vergroot-/Verklein-toets .....	44
Verkleinen	
inkomende faxen .....	28
kopieën .....	44
Voorblad .....	19
afgedrukt formulier .....	20
eigen opmerkingen .....	19
uitsluitend voor volgende fax .....	20
voor alle faxen .....	20

## W

---

Windows®	
Raadpleeg de softwarehandleiding.	

# brother®

**Bezoek ons online**  
**<http://www.brother.com/>**

Deze machines zijn alleen goedgekeurd voor gebruik in land van aankoop. Lokale Brother-bedrijven of hun leveranciers zullen uitsluitend ondersteuning bieden voor machines die in hun eigen land zijn aangekocht.