

Basis gebruikershandleiding

MFC-J470DW

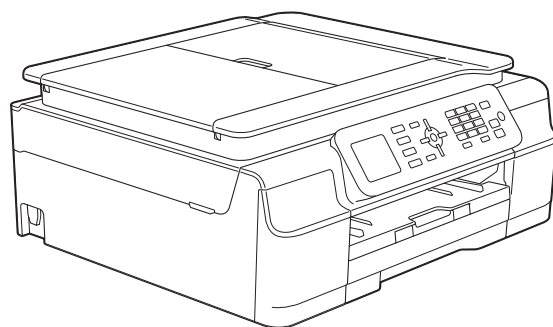

Als u contact wilt opnemen met de klantenservice

Vul de volgende gegevens in voor toekomstige referentie:

Modelnummer: MFC-J470DW

Serienummer: ¹ _____

Aankoopdatum: _____

Plaats van aankoop: _____

- ¹ Het serienummer staat op de achterkant van het apparaat. Bewaar deze Gebruikershandleiding samen met uw kassabon als aankoopbewijs in geval van diefstal of brand of voor service die onder de garantie valt.

Registreer uw product online op

<http://www.brother.com/registration/>

Gebruikershandleidingen en waar ze te vinden zijn

Welke handleiding?	Wat staat erin?	Waar is de handleiding?
Handleiding product veiligheid	Lees deze handleiding eerst. Lees de Veiligheidsinstructies voordat u de machine instelt. Raadpleeg deze handleiding voor handelsmerken en wettelijke beperkingen.	Afgedrukt / In de verpakking
Installatiehandleiding	Volg de instructies voor het instellen van uw machine en het installeren van de drivers en de software voor het besturingssysteem en het type verbinding dat u gebruikt.	Afgedrukt / In de verpakking
Basis gebruikershandleiding	Maak kennis met de standaardhandelingen voor faxen, kopiëren en scannen, en leer hoe u verbruiksartikelen vervangt. Raadpleeg de tips voor het oplossen van problemen.	Afgedrukt / In de verpakking ¹
Geavanceerde gebruikershandleiding	Maak kennis met geavanceerde handelingen: faxen, kopiëren, beveiliging, rapporten afdrukken en routineonderhoud uitvoeren.	PDF-bestand / cd-rom
Software en Netwerk gebruikershandleiding	Deze handleiding bevat instructies voor scannen, afdrukken, PC-Fax en andere bewerkingen die u kunt uitvoeren wanneer u de Brother-machine met een computer verbindt. Bovendien vindt u nuttige informatie over het gebruik van het Brother ControlCenter, het gebruik van uw machine in een netwerkomgeving en veel voorkomende termen.	HTML-bestand / cd-rom
Handleiding Web Connect	Deze handleiding bevat nuttige informatie over het oproepen van internetservices vanaf de Brother-machine, het downloaden van afbeeldingen, het afdrukken van gegevens en het rechtstreeks uploaden van bestanden naar internetservices.	PDF-bestand / Brother Solutions Center ²
AirPrint handleiding	In deze handleiding wordt uitgelegd hoe u AirPrint gebruikt om via OS X v10.7.x, 10.8.x en uw iPhone, iPod touch, iPad of een ander iOS-apparaat af te drukken op uw Brother-machine zonder een printerdriver te installeren.	PDF-bestand / Brother Solutions Center ²
Google cloud print handleiding	Deze handleiding bevat informatie over het gebruik van Google Cloud Print™-diensten voor afdrukken via internet.	PDF-bestand / Brother Solutions Center ²
Handleiding mobiel printen/scannen voor Brother iPrint&Scan	Deze handleiding bevat nuttige informatie over het afdrukken vanaf uw mobiele apparaat en het scannen vanaf de Brother-machine naar uw mobiele apparaat, indien verbonden met een Wi-Fi-netwerk.	PDF-bestand / Brother Solutions Center ²

¹ Afhankelijk van uw land.

² Ga naar <http://solutions.brother.com/>.

Inhoudsopgave

(Basis gebruikershandleiding)

1	Algemene informatie	1
	Gebruik van de documentatie.....	1
	Symbolen en conventies die in de documentatie gebruikt worden.....	1
	Brother Utilities openen (Windows® 8)	1
	De Geavanceerde gebruikershandleiding en Software en Netwerk gebruikershandleiding openen.....	2
	Gebruikershandleidingen weergeven	2
	Handleidingen voor geavanceerde functies openen.....	4
	Brother-support openen (Windows®).....	4
	Brother-support openen (Macintosh)	5
	Overzicht van het bedieningspaneel.....	6
	Indicaties op het LCD-scherm	8
	Standaardhandelingen	8
	Volume-instellingen	9
	Belvolume	9
	Volume van de waarschuwingstoon	10
	Luidsprekervolume	10
	LCD-scherm.....	10
	De helderheid van de achtergrondverlichting instellen.....	10
2	Papier laden	11
	Papier en andere afdrukmedia laden.....	11
	Enveloppen laden.....	13
	Onbedrukbaar gebied	16
	Papierinstellingen	17
	Papiersoort	17
	Papierformaat	17
	Acceptabel papier en andere afdrukmedia	18
	Aanbevolen afdrukmedia	18
	Omgaan met en gebruik van afdrukmedia	18
	De juiste afdrukmedia selecteren	20
3	Documenten laden	21
	Documenten laden.....	21
	De ADF gebruiken	21
	De glasplaat gebruiken	22
	Niet-scanbaar gebied	23

4	Een fax verzenden	24
	Faxen verzenden	24
	Faxen onderbreken	25
	Het formaat van de glasplaat instellen om te faxen.....	25
	Een fax in kleur verzenden	25
	Een actieve fax annuleren	26
	Verzendrapport.....	26
5	Faxberichten ontvangen	27
	Ontvangstmodi.....	27
	De ontvangstmodus kiezen	27
	Ontvangstmodi gebruiken.....	28
	Alleen Fax.....	28
	Fax/Telefoon.....	28
	Handmatig	28
	Ext. TEL/ANT (extern antwoordapparaat)	28
	Instellingen ontvangstmodus	29
	Belvertraging	29
	F/T Beltijd (alleen in de Fax/Telefoon-modus).....	29
	Fax Waarnemen	30
6	Telefoontoestel en externe apparaten	31
	Opties voor normale telefoongesprekken	31
	Fax/Telefoon-modus.....	31
	Nummerweergave (Beller ID)	31
	Telefoondiensten	32
	Het type telefoonlijn instellen.....	32
	VoIP (Voice over Internet Protocol)	33
	Een extern antwoordapparaat aansluiten	34
	Aansluitingsinstellingen	35
	Een uitgaand bericht opnemen op een extern antwoordapparaat.....	35
	Aansluiting op meerdere lijnen (PBX).....	35
	Externe en tweede toestellen	36
	Een extern of tweede toestel aansluiten.....	36
	Werken met externe of tweede toestellen	36
	Codes voor afstandsbediening gebruiken	37

7	Nummers kiezen en opslaan	38
	Nummers kiezen.....	38
	Handmatig kiezen.....	38
	Snelkiezen.....	38
	Faxnummer opnieuw kiezen.....	39
	Meer manieren om nummers te kiezen.....	39
	Overzicht van uitgaande gesprekken.....	39
	Overzicht nummerweergave (Overzicht beller-id).....	40
	Nummers opslaan.....	41
	Een pauze opslaan.....	41
	Snelkiesnummers opslaan.....	41
	De namen of nummers van snelkiesnummers wijzigen of verwijderen.....	42
8	Kopiëren	43
	Kopiëren.....	43
	Kopiëren stoppen.....	43
	Kopieeropties.....	44
	Papiersoort.....	44
	Papierformaat.....	44
9	Afdrukken vanaf een computer	45
	Een document afdrukken.....	45
10	Scannen vanaf een computer	46
	Vóór het scannen.....	46
	Een document als PDF-bestand scannen met ControlCenter4 (Windows®).....	47
	De scanmodusinstellingen voor scannen naar PDF wijzigen.....	50
	Een document als PDF-bestand scannen via het bedieningspaneel.....	52
A	Routineonderhoud	53
	De inktcartridges vervangen.....	53
	De machine reinigen en controleren.....	56
	De glasplaat reinigen.....	56
	De printkop reinigen.....	57
	De afdrukkwaliteit controleren.....	57
	De uitlijning controleren.....	58
	De datum en tijd instellen.....	59

B	Problemen oplossen	60
	Uw probleem vaststellen.....	60
	Onderhouds- en foutmeldingen	62
	Foutanimatie	71
	Faxberichten of Faxjournaal overzetten	71
	Document vastgelopen	72
	Printer of papier vastgelopen.....	74
	Problemen oplossen	80
	Kiestoon waarnemen.....	91
	Storing op de telefoonlijn / bellen via internet (VoIP).....	91
	Informatie over de machine	92
	Het serienummer controleren	92
	De firmwareversie controleren.....	92
	Resetfuncties.....	92
	De machine resetten	93
C	Tabellen met instellingen en functies	94
	De instellingentabellen gebruiken.....	94
	Menutabel.....	95
	Tekst invoeren	114
	Spaties invoegen	114
	Correcties aanbrengen	114
	Letters herhalen.....	114
	Speciale tekens en symbolen.....	115
D	Specificaties	116
	Algemeen	116
	Afdrukmedia.....	118
	Faxen.....	119
	Kopiëren	120
	Scanner	121
	Printer	122
	Interfaces	123
	Netwerk.....	124
	Vereisten voor de computer.....	125
	Verbruiksartikelen	126
E	Index	127

Inhoudsopgave

(Geavanceerde gebruikershandleiding)

In de Geavanceerde gebruikershandleiding worden de volgende functies en handelingen toegelicht.

U kunt de Geavanceerde gebruikershandleiding doornemen op de cd-rom.

1 Algemene instellingen

Opslag in geheugen
Automatisch zomertijd instellen
(MFC-modellen)
Slaapstand
Automatisch uitschakelen
(DCP-modellen)
LCD
Tijd klokstand (MFC-modellen)

2 Beveiligingsfuncties **(MFC-modellen)**

Verzendslot

3 Een fax verzenden **(MFC-modellen)**

Extra opties bij het verzenden
Extra handelingen bij het verzenden

4 Een fax ontvangen **(MFC-modellen)**

Geheugenontvangst
(alleen zwart-wit)
Extra handelingen bij het ontvangen

5 Nummers kiezen en opslaan **(MFC-modellen)**

Opties voor normale
telefoongesprekken
Extra handelingen bij het kiezen
Extra manieren om nummers op te
slaan

6 Rapporten afdrukken

Faxrapporten (MFC-modellen)
Rapporten

7 Kopiëren

Kopieeropties

A Routineonderhoud

De machine reinigen en controleren
De machine inpakken en vervoeren

B Verklarende woordenlijst

C Index

Gebruik van de documentatie

Dank u voor de aanschaf van een Brother-machine! Het lezen van de documentatie helpt u bij het optimaal benutten van uw machine.

Symbolen en conventies die in de documentatie gebruikt worden

De volgende symbolen en conventies worden in de documentatie gebruikt.

Vetgedrukt	Vetgedrukte tekst verwijst naar specifieke knoppen op het bedieningspaneel van de machine of op het computerscherm.
<i>Cursief</i>	Cursief gedrukte tekst benadrukt een belangrijk punt of verwijst naar een verwant onderwerp.
Courier New	Tekst in het lettertype Courier New verwijst naar meldingen die worden weergegeven op het LCD-scherm van de machine.

WAARSCHUWING

WAARSCHUWING geeft een mogelijk gevaarlijke situatie aan die, als deze niet wordt voorkomen, kan resulteren in ernstig of fataal letsel.

VOORZICHTIG

VOORZICHTIG geeft een mogelijk gevaarlijke situatie aan die, als deze niet wordt voorkomen, kan resulteren in enig letsel.

BELANGRIJK

BELANGRIJK geeft een mogelijk gevaarlijke situatie aan die, als deze niet wordt voorkomen, kan resulteren in schade aan eigendommen, storingen of een niet-werkend product.

OPMERKING

Opmerkingen leggen uit wat u in een bepaalde situatie moet doen of hoe de bewerking met andere functies werkt.



Het pictogram Elektrisch gevaar attendeert u op het risico van elektrische schokken.

Brother Utilities openen (Windows® 8)

Als u een pc of tablet met Windows® 8 gebruikt, kunt u items selecteren door op het scherm te tikken of door met de muis te klikken.

Nadat de printerdriver is geïnstalleerd, wordt



(Brother Utilities (Brother-hulpprogramma's)) weergegeven op het startscherm en het bureaublad.

- 1 Tik of klik op **Brother Utilities** (Brother-hulpprogramma's) op het startscherm of het bureaublad.

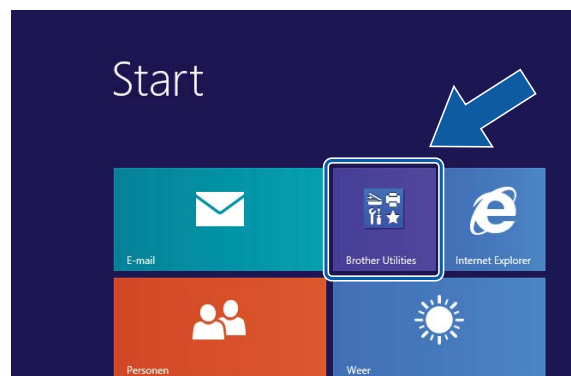

- 2 Selecteer uw machine.

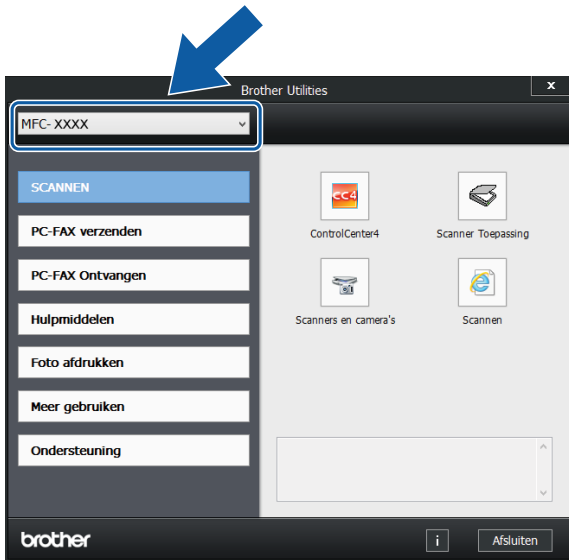

- 3 Selecteer de gewenste functie.

De Geavanceerde gebruikershandleiding en Software en Netwerk gebruikershandleiding openen

Deze Basis gebruikershandleiding bevat niet alle informatie over de machine, zoals het gebruik van geavanceerde functies voor faxen, kopiëren, afdrukken, scannen, PC-Fax en het netwerk. Meer gedetailleerde informatie over deze functies vindt u in de HTML-versies van de **Geavanceerde gebruikershandleiding** en **Software en Netwerk gebruikershandleiding** op de cd-rom.

Gebruikershandleidingen weergeven

(Windows®)

(Windows® XP/Windows Vista®/Windows® 7/Windows Server® 2003/Windows Server® 2008/Windows Server® 2008 R2)
Om de documentatie te bekijken, klikt u op



(start), **Alle programma's** en selecteert u **Brother, MFC-XXXX** (waarbij XXXX voor de naam van uw model staat) in de programmalijst. Vervolgens kiest u **Gebruikershandleidingen**.

(Windows® 8/Windows Server® 2012)

Klik op  (**Brother Utilities** (Brother-hulpprogramma's)), klik op de vervolgkeuzelijst en selecteer de naam van uw model (als deze nog niet is geselecteerd). Klik op **Ondersteuning** op de navigatiebalk links en klik vervolgens op **Gebruikershandleidingen**.

Als u de software niet hebt geïnstalleerd, kunt u de documentatie op de cd-rom vinden door de volgende instructies te volgen:

- 1 Zet de pc aan. Plaats de Brother-cd-rom in uw cd-romstation.

OPMERKING

Als het Brother-scherm niet wordt weergegeven, gaat u naar **Computer** of **Deze computer**. (Voor Windows® 8 en Windows Server® 2012: Klik op



(Verkenner) op de taakbalk en ga naar **Computer**.) Dubbelklik op het cd-rompictogram en dubbelklik op **start.exe**.

- 2 Klik op de naam van uw model als het scherm met modelnamen wordt weergegeven.

- 3 Klik op uw taal als het talenscherm wordt weergegeven. U ziet het **Hoofdmenu** van de cd-rom.

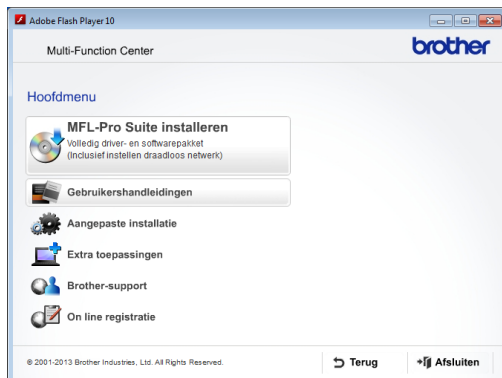

- 4 Klik op **Gebruikershandleidingen**.
- 5 Klik op **PDF/HTML-documenten**. Kies uw land als het landenscherm wordt weergegeven. Selecteer de gewenste handleiding wanneer de lijst met gebruikershandleidingen wordt weergegeven.

(Macintosh)

- 1 Zet de Macintosh aan. Plaats de Brother-cd-rom in uw cd-romstation. Het volgende venster wordt weergegeven.



- 2 Dubbelklik op het symbool **Gebruikershandleidingen**.
- 3 Selecteer zo nodig uw model en taal.
- 4 Klik op **Gebruikershandleidingen**. Kies uw land als het landenscherm wordt weergegeven.
- 5 Selecteer de gewenste handleiding wanneer de lijst met gebruikershandleidingen wordt weergegeven.

Instructies voor het scannen opzoeken

Er zijn verscheidene manieren waarop u documenten kunt scannen. U kunt de instructies als volgt vinden:

Software en Netwerk gebruikershandleiding

- *Scannen*
- *ControlCenter*

Procedurehandleidingen voor Nuance™ PaperPort™ 12SE (Windows®)

- U kunt de volledige procedurehandleidingen voor Nuance™ PaperPort™ 12SE weergeven via de Help-sectie in de toepassing PaperPort™ 12SE.

Presto! PageManager Gebruikershandleiding (Macintosh)

OPMERKING

U dient Presto! PageManager eerst te downloaden en installeren. Zie *Brother-support openen (Macintosh)* >> pagina 5 voor meer informatie.

- U kunt de volledige gebruikershandleiding voor Presto! PageManager weergeven via de Help-sectie in de toepassing Presto! PageManager.

Instructies voor netwerkinstellingen opzoeken

Uw machine kan met een draadloos netwerk worden verbonden.

- Algemene configuratie-instructies (>> Installatiehandleiding.)
- Uw draadloze toegangspunt of router biedt ondersteuning voor Wi-Fi Protected Setup™ of AOSS™ (>> Installatiehandleiding.)
- Meer informatie over netwerkinstellingen (>> Software en Netwerk gebruikershandleiding.)

Handleidingen voor geavanceerde functies openen

U kunt deze handleidingen weergeven en downloaden via het Brother Solutions Center op: <http://solutions.brother.com/>.

Klik op **Handleidingen** op de pagina van uw model om de documentatie te downloaden.

Handleiding Web Connect

Deze handleiding bevat nuttige informatie over het oproepen van internetservices vanaf de Brother-machine, het downloaden van afbeeldingen, het afdrukken van gegevens en het rechtstreeks uploaden van bestanden naar internetservices.

AirPrint handleiding

In deze handleiding wordt uitgelegd hoe u AirPrint gebruikt om via OS X v10.7.x, 10.8.x en uw iPhone, iPod touch, iPad of een ander iOS-apparaat af te drukken op uw Brother-machine zonder een printerdriver te installeren.

Google cloud print handleiding

Deze handleiding bevat informatie over het gebruik van Google Cloud Print™-diensten voor afdrukken via internet.

Handleiding mobiel printen/scannen voor Brother iPrint&Scan

Deze handleiding bevat nuttige informatie over het afdrukken vanaf uw mobiele apparaat en het scannen vanaf de Brother-machine naar uw mobiele apparaat, indien verbonden met een Wi-Fi-netwerk.

Brother-support openen (Windows®)

Alle benodigde hulpbronnen, zoals websupport (Brother Solutions Center), zijn beschikbaar via de cd-rom.

- Klik op **Brother-support** in het **Hoofdmenu**. Het volgende scherm wordt weergegeven:



- Klik op **Brother-startpagina** om onze website (<http://www.brother.com/>) te openen.
- Klik op **Brother Solutions Center** voor het laatste nieuws en informatie over productondersteuning (<http://solutions.brother.com/>).
- Klik op **Informatie over verbruiksartikelen** als u onze website voor originele Brother-verbruiksartikelen (<http://www.brother.com/original/>) wilt bezoeken.
- Klik op **Brother CreativeCenter** als u het Brother CreativeCenter (<http://www.brother.com/creativecenter/>) voor GRATIS fotoprojecten en afdrukbare downloads wilt openen.
- Klik op **Terug** om terug te gaan naar het hoofdmenu of op **Afsluiten** wanneer u klaar bent.

Brother-support openen (Macintosh)

Alle benodigde hulpbronnen, zoals websupport (Brother Solutions Center), zijn beschikbaar via de cd-rom.

- Dubbelklik op het symbool **Brother-support**. Het volgende scherm wordt weergegeven:

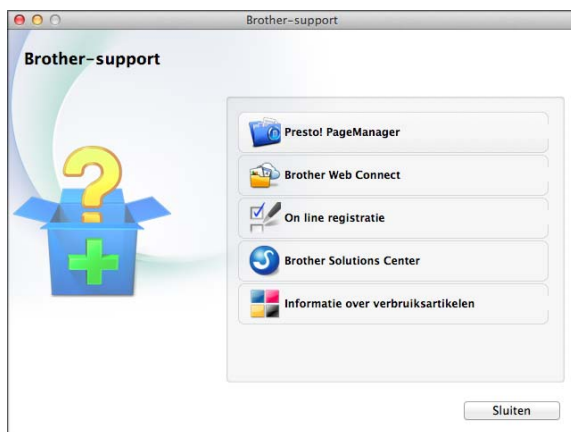

- Klik op **Presto! PageManager** om Presto! PageManager te downloaden en installeren.
- Klik op **Brother Web Connect** om de pagina Brother Web Connect te openen.
- Klik op **On line registratie** om uw machine te registreren via de pagina voor Brother-productregistratie (<http://www.brother.com/registration/>).
- Klik op **Brother Solutions Center** voor het laatste nieuws en informatie over productondersteuning (<http://solutions.brother.com/>).
- Klik op **Informatie over verbruiksartikelen** als u onze website voor originele Brother-verbruiksartikelen (<http://www.brother.com/original/>) wilt bezoeken.

Overzicht van het bedieningspaneel



1 LCD (Liquid Crystal Display)

Op het scherm worden meldingen weergegeven die u helpen bij het instellen en gebruiken van u uw machine.

2 Modustoetsen:

- **FAX**
Hiermee kunt u de faxmodus activeren.
- **SCAN**
Hiermee kunt u de scanmodus activeren.
- **KOPIE**
Hiermee kunt u de kopieermodus activeren.
- **WEB**
Hiermee kunt u de Brother-machine met een internetservice verbinden.
Voor meer informatie >> Handleiding Web Connect.

3 Telefoontoetsen:

- **Herkies/Pauze**
Hiermee kunt u een van de 30 laatst gekozen nummers herhalen. Tijdens het kiezen kunt u deze toets gebruiken om een pauze in te lassen.

■ Telefoon/Intern

U gebruikt deze toets om een telefoongesprek te voeren nadat u de hoorn van de externe telefoon hebt opgenomen bij het overgaan van het snelle dubbele belsegnaal.

Bij aansluiting op een PBX kunt u hiermee ook toegang krijgen tot een buitenlijn of een gesprek doorverbinden naar een ander toestel.

4 Starttoetsen:

- **Mono Start**
Hiermee start u het verzenden van faxen of het maken van kopieën in zwart-wit. U kunt hiermee ook een scanbewerking starten (in kleur of zwart-wit, afhankelijk van de scaninstelling in de ControlCenter-software).
- **Kleur Start**
Hiermee start u het verzenden van faxen of het maken van kopieën in kleur. U kunt hiermee ook een scanbewerking starten (in kleur of zwart-wit, afhankelijk van de scaninstelling in de ControlCenter-software).

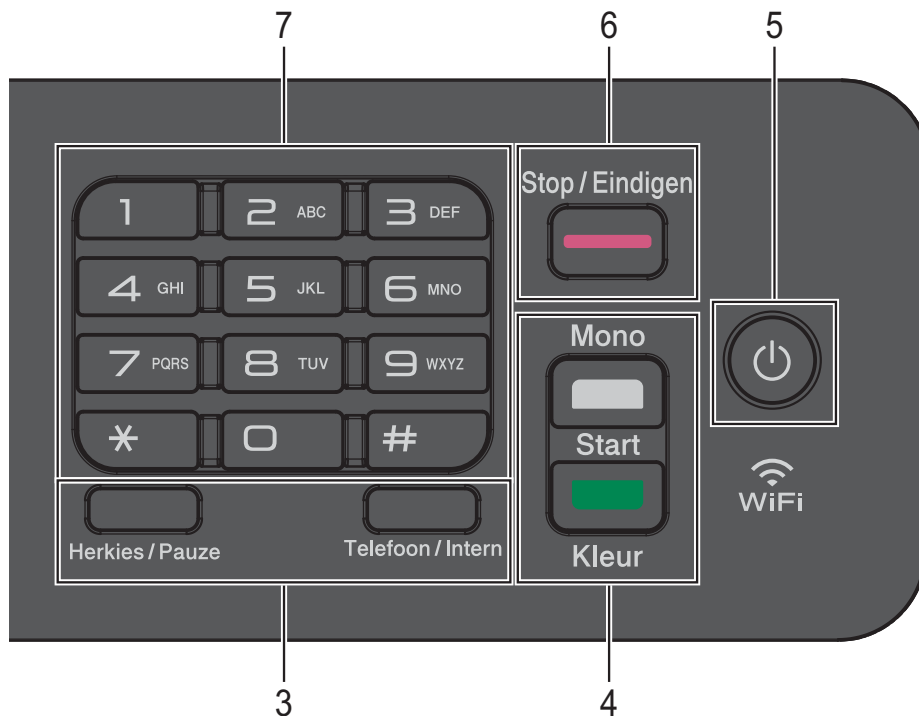

5 Aan/uit

Druk op  om de machine aan te zetten.

Houd  ingedrukt om de machine uit te zetten. Op het LCD-scherm wordt enkele seconden *Afsluiten* weergegeven, waarna de machine wordt uitgeschakeld.

Als u een extern telefoontoestel of antwoordapparaat op de machine hebt aangesloten, blijft dit te allen tijde beschikbaar.

Wanneer u de machine met  uitgeschakeld hebt, wordt de printkop toch periodiek gereinigd om de afdrukkwaliteit op peil te houden. Om een lange levensduur van de printkop te garanderen, zo zuinig mogelijk met de inkt om te gaan en de afdrukkwaliteit op peil te houden, dient u de machine te allen tijde aangesloten te laten op een stroombron.

6 Stop/Eindigen

Hiermee stopt u een bewerking of sluit u het menu.

7 **Kiestoetsen**

Met deze toetsen kunt u telefoon- en faxnummers kiezen en gegevens in de machine invoeren.

8 **Menu-toetsen:**



Wanneer de machine niet wordt gebruikt, kunt u op deze toetsen drukken om het belvolume te wijzigen.



▲ Hiermee kunt u nummers in het geheugen opslaan of reeds opgeslagen nummers opzoeken en kiezen.



Druk op ◀ of ▶ om de markering op het LCD-scherm naar links of rechts te verplaatsen.



Druk op ▲ of ▼ om door de menu's en opties te bladeren.



Hiermee opent u het hoofdmenu.



Druk hierop om tekens te verwijderen of terug te gaan naar het vorige menuniveau.



Hiermee kunt u een instelling selecteren.

Indicaties op het LCD-scherm

Op het LCD-scherm wordt de machinestatus weergegeven wanneer de machine niet wordt gebruikt.



1 Status draadloze verbinding

Een indicator met vier niveaus op het scherm van de gereedstand geeft de huidige signaalsterkte van het draadloze netwerk aan indien u dat gebruikt.



2 Ontvangstmodus

Geeft de huidige ontvangstmodus aan:

- Fax (alleen fax)
- F/T (fax/telefoon)
- Ant (extern antwoordapparaat)
- Hnd (handmatig)

3 Inkt

Geeft aan hoeveel inkt er over is.

Wanneer de inktcartridge bijna aan vervanging toe is of er iets aan mankeert, wordt het foutpictogram weergegeven op de inktkleur. Voor meer informatie >> Geavanceerde gebruikershandleiding: *Het inktvolume controleren*.

4 Faxen in het geheugen

U kunt nagaan hoeveel ontvangen faxberichten in het geheugen zijn opgeslagen.

Standaardhandelingen

In de volgende stappen wordt beschreven hoe u een instelling in de machine wijzigt. In dit voorbeeld wordt de ontvangstmodusinstelling gewijzigd van Alleen Fax in Fax/Telefoon.

- 1 Druk op **Menu**.
- 2 Druk op **▲** of **▼** om **Fax** te selecteren.



Druk op **OK**.

- 3 Druk op **▲** of **▼** om **Ontvangstmenu** te selecteren.

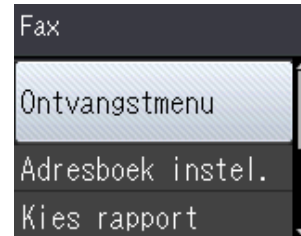

Druk op **OK**.

- 4 Druk op **▲** of **▼** om **Ontvangstmodus** te selecteren.



Druk op **OK**.

- 5 Druk op ▲ of ▼ om Fax/Telefoon te selecteren.



Druk op **OK**.
De huidige instelling is te zien op het LCD-scherm:



OPMERKING

Druk op **Wis** als u naar het vorige niveau wilt teruggaan.

- 6 Druk op **Stop/Eindigen**.

Volume-instellingen

1

Belvolume

U kunt uit een aantal belvolume-niveaus kiezen, van Hoog tot Uit.

Druk op ◀ of ▶ (of ◀▶) terwijl de machine niet wordt gebruikt, om het volumeniveau te wijzigen. U ziet de huidige instelling op het LCD-scherm, en bij elke druk op een van deze toetsen wordt het volgende volumeniveau weergegeven. De machine behoudt de nieuwe instelling totdat u deze wijzigt.

U kunt het volume ook via het menu veranderen door de volgende instructies te volgen.

Het belvolume instellen

- 1 Druk op **Menu**.
- 2 Druk op ▲ of ▼ om **Standaardinst.** te selecteren.
Druk op **OK**.
- 3 Druk op ▲ of ▼ om **Volume** te selecteren.
Druk op **OK**.
- 4 Druk op ▲ of ▼ om **Belvolume** te selecteren.
Druk op **OK**.
- 5 Druk op ▲ of ▼ om **Laag, Half, Hoog** of **Uit** te selecteren.
Druk op **OK**.
- 6 Druk op **Stop/Eindigen**.

Volume van de waarschuwingstoon

Wanneer de waarschuwingstoon is ingeschakeld, geeft de machine een geluidssignaal als u op een toets drukt of een vergissing maakt, of nadat u een fax hebt verzonden of ontvangen.

U kunt voor het geluid uit een aantal volumeniveaus kiezen.

- 1 Druk op **Menu**.
- 2 Druk op ▲ of ▼ om **Standaardinst.** te selecteren.
Druk op **OK**.
- 3 Druk op ▲ of ▼ om **Volume** te selecteren.
Druk op **OK**.
- 4 Druk op ▲ of ▼ om **Waarsch.toon** te selecteren.
Druk op **OK**.
- 5 Druk op ▲ of ▼ om **Laag, Half, Hoog of Uit** te selecteren.
Druk op **OK**.
- 6 Druk op **Stop/Eindigen**.

Luidsprekervolume

U kunt voor het luidsprekervolume uit een aantal volumeniveaus kiezen.

- 1 Druk op **Menu**.
- 2 Druk op ▲ of ▼ om **Standaardinst.** te selecteren.
Druk op **OK**.
- 3 Druk op ▲ of ▼ om **Volume** te selecteren.
Druk op **OK**.
- 4 Druk op ▲ of ▼ om **Luidspreker** te selecteren.
Druk op **OK**.
- 5 Druk op ▲ of ▼ om **Laag, Half, Hoog of Uit** te selecteren.
Druk op **OK**.
- 6 Druk op **Stop/Eindigen**.

LCD-scherm

De helderheid van de achtergrondverlichting instellen

Als u het LCD-scherm niet goed kunt lezen, wijzigt u de helderheidsinstelling.

- 1 Druk op **Menu**.
- 2 Druk op ▲ of ▼ om **Standaardinst.** te selecteren.
Druk op **OK**.
- 3 Druk op ▲ of ▼ om **LCD instell.** te selecteren.
Druk op **OK**.
- 4 Druk op ▲ of ▼ om **Schermverlicht** te selecteren.
Druk op **OK**.
- 5 Druk op ▲ of ▼ om **Licht, Half of Donker** te selecteren.
Druk op **OK**.
- 6 Druk op **Stop/Eindigen**.

2

Papier laden

Papier en andere afdrukmedia laden

Laad slechts één papierformaat en één papiersoort tegelijk in de papierlade.

(Zie *De juiste afdrukmedia selecteren* >> pagina 20 voor meer informatie over papierformaat, -gewicht en -dikte.)

- 1 Trek de papierlade volledig uit de machine.

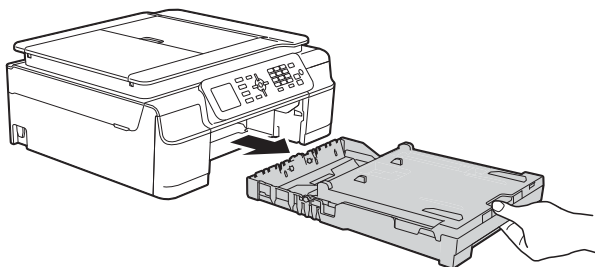

OPMERKING

- Als de papiersteunklep (1) open is, klapt u deze in en schuift u vervolgens de papiersteun (2) naar binnen.

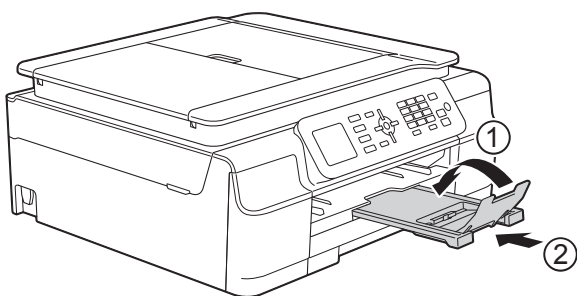

- Wanneer u een ander papierformaat in de lade plaatst, moet u ook de instelling voor Papierformaat in het machinemenu wijzigen.

(Zie *Papierformaat* >> pagina 17.)

- 2 Zet het deksel van de uitvoerlade (1) omhoog.

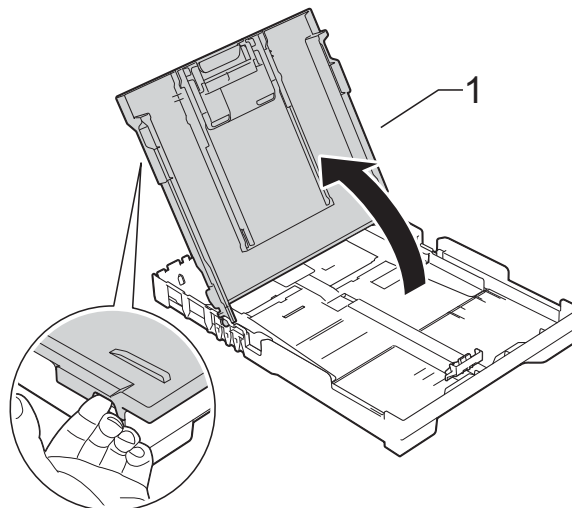

- 3 Houd de papiergeleiders voor de breedte (1) voorzichtig ingedrukt en stel deze af op het papierformaat. Doe vervolgens hetzelfde met de papiergeleider voor de lengte (2). Zorg ervoor dat de driehoekjes (3) op de papiergeleiders voor de breedte (1) en de lengte (2) op gelijke hoogte met de markeringen voor het gebruikte papierformaat staan.

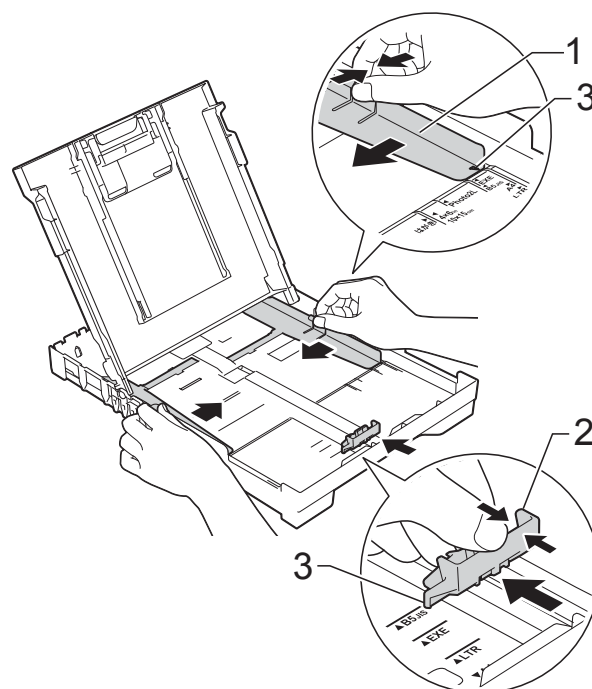

- 4 Waaier de stapel papier goed door om te voorkomen dat papier vastloopt of scheef wordt ingevoerd.

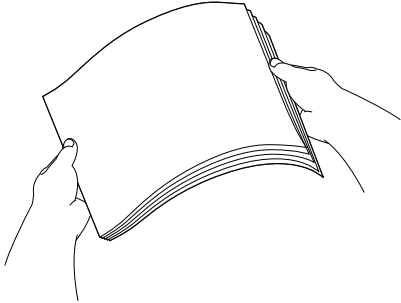

OPMERKING

Controleer altijd of het papier niet gekruld of gekreukeld is.

- 5 Plaats het papier voorzichtig in de papierlade met de afdrukszijde omlaag en de bovenste rand eerst. Controleer of het papier vlak in de lade ligt.

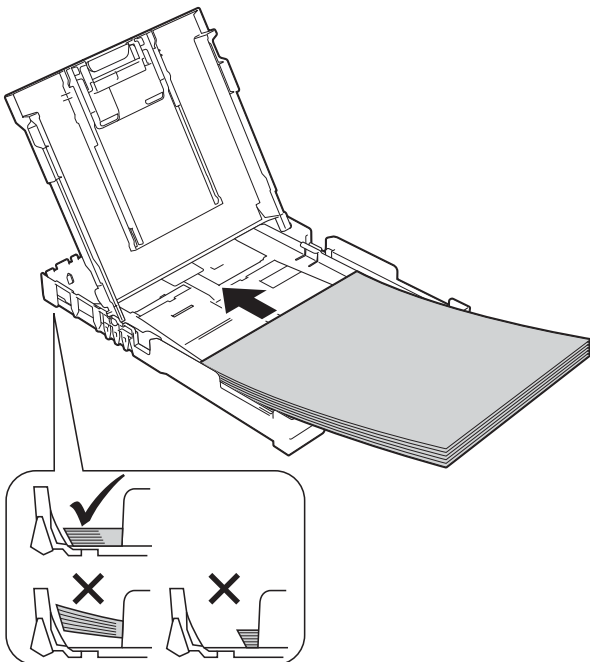

BELANGRIJK

Zorg ervoor dat u het papier er niet te ver in duwt; het kan aan de achterkant van de lade omhoog gaan staan en problemen veroorzaken bij de papierinvoer.

OPMERKING

Als u papier wilt toevoegen voordat de lade leeg is, verwijdert u het papier uit de lade en voegt u dit samen met het papier dat u wilt toevoegen. Waaier de stapel papier altijd goed door voordat u deze in de lade plaatst. Als u een stapel papier toevoegt zonder deze door te waaieren, bestaat de kans dat meerdere pagina's tegelijk worden ingevoerd.

- 6 Duw de papiergeleiders voor de breedte (1) voorzichtig tegen het papier aan. Zorg dat de papiergeleiders voor de breedte net de randen van het papier aanraken.

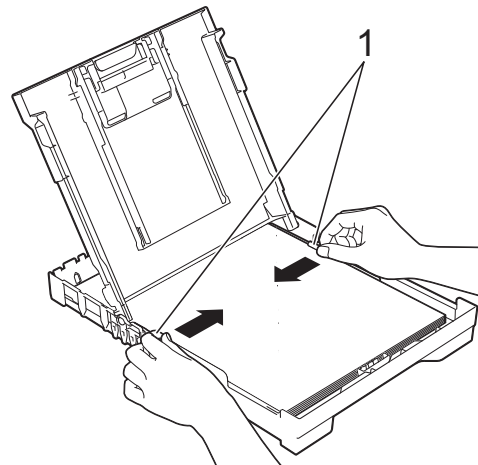

- 7 Sluit het deksel van de uitvoerlade.

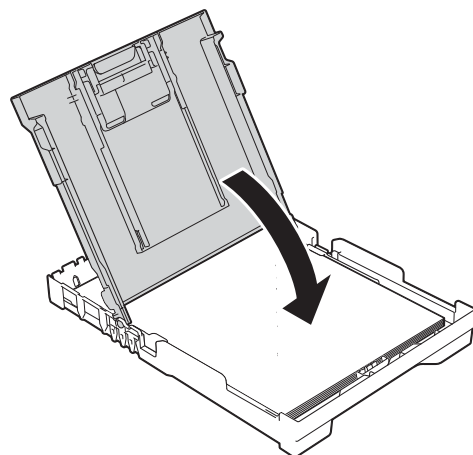

- 8 Duw de papierlade *langzaam* volledig in de machine.

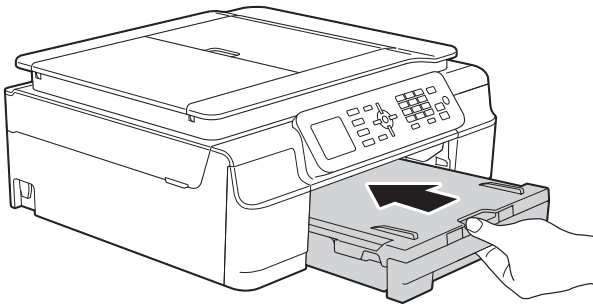

- 9 Houd de papierlade vast, trek de papiersteun (1) naar buiten tot deze vastklikt en vouw de papiersteunklep (2) vervolgens uit.

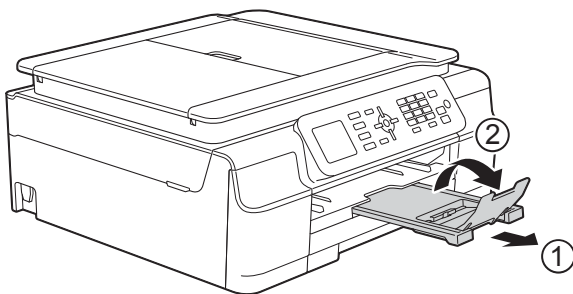

Enveloppen laden

Informatie over enveloppen

- Gebruik enveloppen met een gewicht tussen 80 en 95 g/m².
- Voor sommige enveloppen moet u de marge in de toepassing instellen. Maak altijd eerst een proefafdruk voordat u meerdere enveloppen afdrukt.

BELANGRIJK

Gebruik **NOOIT** de volgende soorten enveloppen, aangezien deze niet goed worden ingevoerd:

- zakachtige enveloppen
- vensterenveloppen
- enveloppen met reliëf (met verhoogd opschrift)
- enveloppen met sluihaken of nietjes
- enveloppen die aan de binnenkant zijn voorbedrukt

Lijm	Dubbele omslagen

Het kan zijn dat u af en toe problemen ondervindt bij de papierinvoer vanwege de dikte, het formaat en de vorm van de omslag van de enveloppen die u gebruikt.

Enveloppen laden

- 1 Druk de hoeken en zijkanten van enveloppen zo plat mogelijk voordat u deze plaatst.

BELANGRIJK

Plaats de enveloppen een voor een in de papierlade als er meerdere tegelijk naar binnen worden getrokken.

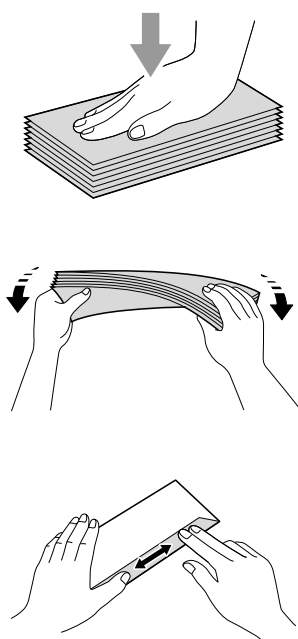

- 2 Plaats de enveloppen met de adreszijde naar beneden in de papierlade. Als de omslag zich aan de lange zijde van de enveloppen bevindt, plaatst u de enveloppen met de omslag aan de linkerkant in de lade, zoals aangegeven in de illustratie. Houd de papiergeleiders voor de breedte (1) voorzichtig ingedrukt en stel deze af op het formaat van de enveloppen. Doe hetzelfde met de papiergeleider voor de lengte (2).

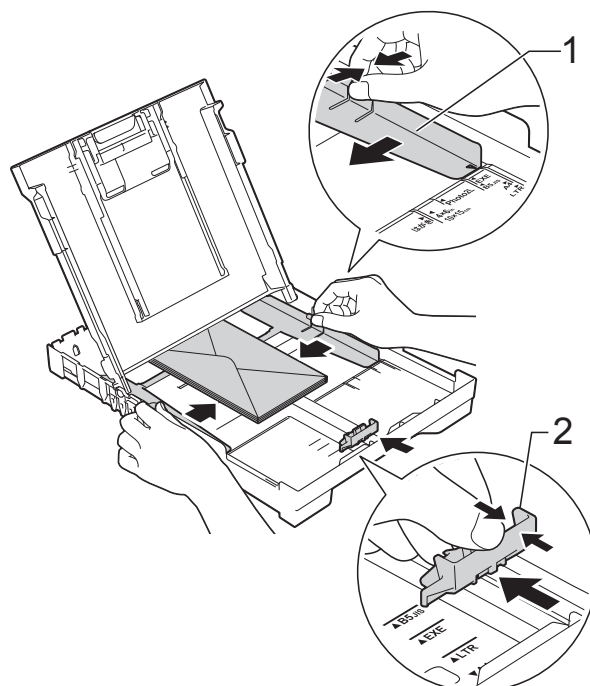

Als u problemen hebt bij het afdrukken op enveloppen met de omslag aan de korte kant, kunt u het volgende proberen:

- 1 Open de omslag van de envelop.
- 2 Leg de envelop in de papierlade met de adreszijde naar beneden en de omslag in de positie zoals aangegeven in de illustratie.

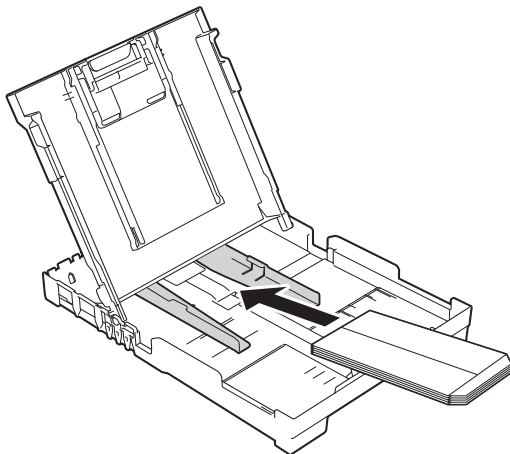

- 3 Selecteer **Ondersteboven afdrukken** (Windows®) of **Keer paginarichting om** (Macintosh) in het dialoogvenster van de printerdriver en wijzig het formaat en de marge in de toepassing. (➤➤ Software en Netwerk gebruikershandleiding.)

Onbedrukbaar gebied

Hoe groot het afrukgebied is, is afhankelijk van de instellingen binnen de door u gebruikte toepassing. De volgende afbeeldingen tonen de onbedrukbare gedeelten op losse vellen papier en enveloppen. De machine kan afrukken binnen de grijze gedeelten van losse vellen papier wanneer de afrukfunctie Zonder rand beschikbaar en ingeschakeld is.

(➤➤ Software en Netwerk gebruikershandleiding.)

Losse vellen

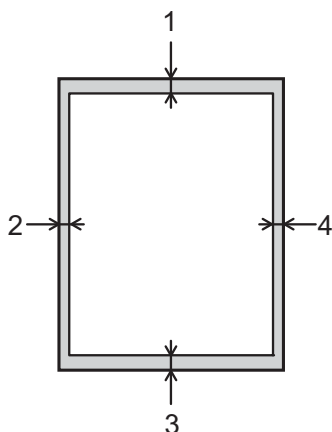

Enveloppen

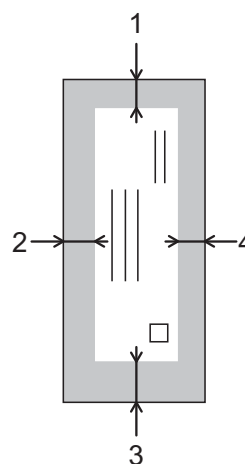

	Boven (1)	Links (2)	Onder (3)	Rechts (4)
Losse vellen	3 mm	3 mm	3 mm	3 mm
Enveloppen	22 mm	3 mm	22 mm	3 mm

OPMERKING

De afrukfunctie Zonder rand is niet beschikbaar voor enveloppen en dubbelzijdig afrukken.

Papierinstellingen

Papiersoort

Voor de beste afdrukkwaliteit stelt u de machine in op het type papier dat u gebruikt.

- 1 Druk op **Menu**.
- 2 Druk op ▲ of ▼ om `Standaardinst.` te selecteren.
Druk op **OK**.
- 3 Druk op ▲ of ▼ om `Papiersoort` te selecteren.
Druk op **OK**.
- 4 Druk op ▲ of ▼ om `Normaal Papier`, `Inkjet papier`, `Brother BP71`, `Glossy anders` of `Transparanten` te selecteren.
Druk op **OK**.
- 5 Druk op **Stop/Eindigen**.

OPMERKING

Het papier wordt met de bedrukte zijde naar boven op de uitvoerlade aan de voorkant van de machine uitgeworpen. Als u transparanten of glanzend papier gebruikt, dient u elk vel onmiddellijk te verwijderen om te voorkomen dat de vellen aan elkaar plakken of vastlopen.

Papierformaat

Voor kopieën hebt u de keuze uit de volgende papierformaten: A4, A5, Foto (10 × 15 cm) en Letter. Voor het afdrucken van faxen kunt u kiezen uit de volgende papierformaten: A4 en Letter. Wanneer u papier van een ander formaat in de machine plaatst, moet u ook de instelling voor `Papierformaat` wijzigen, zodat uw machine een binnenkomende fax passend op het vel papier kan afdrucken.

- 1 Druk op **Menu**.
- 2 Druk op ▲ of ▼ om `Standaardinst.` te selecteren.
Druk op **OK**.
- 3 Druk op ▲ of ▼ om `Papierformaat` te selecteren.
Druk op **OK**.
- 4 Druk op ▲ of ▼ om `A4`, `A5`, `10x15cm` of `Letter` te selecteren.
Druk op **OK**.
- 5 Druk op **Stop/Eindigen**.

Acceptabel papier en andere afdrukmedia

De afdrukkwaliteit kan worden beïnvloed door het soort papier dat u in de machine gebruikt.

Om de beste afdrukkwaliteit voor de gekozen instellingen te realiseren, moet u de papiersoort altijd instellen op het type papier dat in de lade is geplaatst.

U kunt normaal papier, inkjetpapier (gecoat papier), glanzend papier, transparanten en enveloppen gebruiken.

Wij raden u aan om verschillende soorten papier te testen alvorens een grote hoeveelheid aan te schaffen.

Gebruik Brother-papier voor de beste resultaten.

- Wanneer u afdrukt op inkjetpapier (gecoat papier), transparanten of glanzend papier, moeten op het tabblad **Normaal** van de printerdriver of voor de instelling **Papiersoort** in het menu van de machine altijd de juiste afdrukmedia zijn geselecteerd.

(Zie *Papiersoort* ►► pagina 17.)

- Wanneer u afdrukt op fotopapier van Brother, plaatst u een extra vel van hetzelfde fotopapier in de papierlade. U vindt dit extra vel in de verpakking van het papier.
- Als u transparanten of fotopapier gebruikt, dient u elk vel onmiddellijk te verwijderen; dit om te voorkomen dat de vellen aan elkaar plakken of vastlopen.
- Raak het afgedrukte oppervlak van het papier vlak na het afdrukken niet aan; de inkt kan nog nat zijn en op uw vingers vlekken.

Aanbevolen afdrukmedia

Voor optimale afdrukkwaliteit kunt u het best het Brother-papier in de tabel gebruiken.

Als er in uw land geen Brother-papier beschikbaar is, raden wij u aan verschillende soorten papier te testen voordat u grote hoeveelheden papier koopt.

Wij adviseren 3M Transparency Film te gebruiken wanneer u op transparanten afdrukt.

Brother-papier

Papiersoort	Item
A4 Normaal	BP60PA
A4 Glanzend Foto	BP71GA4
A4 Inkjet (Mat)	BP60MA
10 × 15 cm Glanzend Foto	BP71GP

Omgaan met en gebruik van afdrukmedia

- Bewaar papier in de originele verpakking en zorg dat deze gesloten blijft. Bewaar het papier plat en uit de buurt van vocht, direct zonlicht en warmte.
- Zorg dat u de glimmende (gecoate) zijde van het fotopapier niet aanraakt. Plaats fotopapier met de glimmende zijde naar beneden.
- Raak de voor- of achterkant van transparanten niet aan; deze absorberen snel water en transpiratievocht, wat afbreuk doet aan de afdrukkwaliteit. Transparanten die voor laserprinters en -kopieerapparaten ontworpen zijn, kunnen vlekken op het volgende document veroorzaken. Gebruik alleen transparanten die worden aanbevolen voor inkjetprinters.

BELANGRIJK

Gebruik **NOOIT** de volgende soorten papier:

- papier dat beschadigd, gekruld of gekreukt is of een onregelmatige vorm heeft

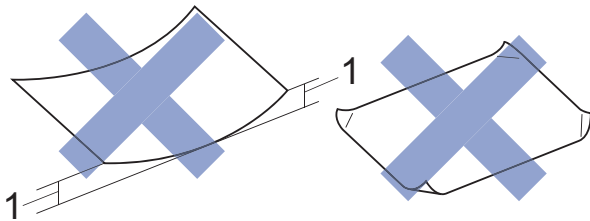

1 Papier dat 2 mm of meer is omgekruld, kan vastlopen.

- hoogglanzend of erg gestructureerd papier
- papier dat niet netjes kan worden gestapeld
- papier met een breedlopende vezel

Papiercapaciteit van het deksel van de papieruitvoerlade

Maximaal 50 vellen A4-papier van 80 g/m².

- Om vlekken te voorkomen moeten transparanten en fotopapier vel voor vel van het deksel van de uitvoerlade worden verwijderd.

De juiste afdrukmedia selecteren

Type en formaat papier voor elke functie

Papiersoort	Papierformaat		Gebruik		
			Faxen	Kopiëren	Printer
Losse vellen	A4	210 × 297 mm	Ja	Ja	Ja
	Letter	215,9 × 279,4 mm	Ja	Ja	Ja
	Executive	184 × 267 mm	–	–	Ja
	A5	148 × 210 mm	–	Ja	Ja
	A6	105 × 148 mm	–	–	Ja
Kaarten	Foto	10 × 15 cm	–	Ja	Ja
	Foto 2L	13 × 18 cm	–	–	Ja
	Indexkaart	127 × 203 mm	–	–	Ja
Enveloppen	C5-Envelop	162 × 229 mm	–	–	Ja
	DL-Envelop	110 × 220 mm	–	–	Ja
	Com-10	105 × 241 mm	–	–	Ja
	Monarch	98 × 191 mm	–	–	Ja
Transparanten	A4	210 × 297 mm	–	Ja	Ja
	Letter	215,9 × 279,4 mm	–	Ja	Ja
	A5	148 × 210 mm	–	Ja	Ja

Gewicht, dikte en capaciteit van papier

Papiersoort		Gewicht	Dikte	Aantal vellen
Losse vellen	Normaal papier	64 tot 120 g/m ²	0,08 tot 0,15 mm	100 ¹
	Inkjetpapier	64 tot 200 g/m ²	0,08 tot 0,25 mm	20
	Glanzend papier	Max. 220 g/m ²	Max. 0,25 mm	20 ²
Kaarten	Fotokaart	Max. 220 g/m ²	Max. 0,25 mm	20 ²
	Indexkaart	Max. 120 g/m ²	Max. 0,15 mm	30
Enveloppen		80 tot 95 g/m ²	Max. 0,52 mm	10
Transparanten		–	–	10

¹ Maximaal 100 vellen papier van 80 g/m².

² BP71-papier van 260 g/m² is speciaal bedoeld voor inkjetmachines van Brother.

3

Documenten laden

Documenten laden

U kunt via de ADF (automatische documentinvoer) of glasplaat een fax versturen, kopieën maken en scannen.

De ADF gebruiken

De ADF heeft een capaciteit van maximaal 20 vellen en voert het papier vel voor vel in. Gebruik papier van een formaat en gewicht dat voldoet aan de specificaties in de volgende tabel. Waaier de stapel altijd los voordat u het papier in de ADF plaatst.

Documentformaten en -gewichten

Lengte:	148 tot 355,6 mm
Breedte:	148 tot 215,9 mm
Gewicht:	64 tot 90 g/m ²

Documenten laden

BELANGRIJK

- Trek **NOOIT** aan het document als het wordt ingevoerd.
- Gebruik **GEEN** papier dat is omgekruld, gekreukeld, gevouwen of gescheurd of geniet, of dat is vastgemaakt met paperclips, lijm of plakband.
- Gebruik **GEEN** karton, krantenpapier of stof.

Zorg dat met inkt beschreven documenten en documenten die met correctievloeistof zijn gewijzigd, volledig droog zijn.

- 1 Vouw de ADF-documentsteun (1) uit.

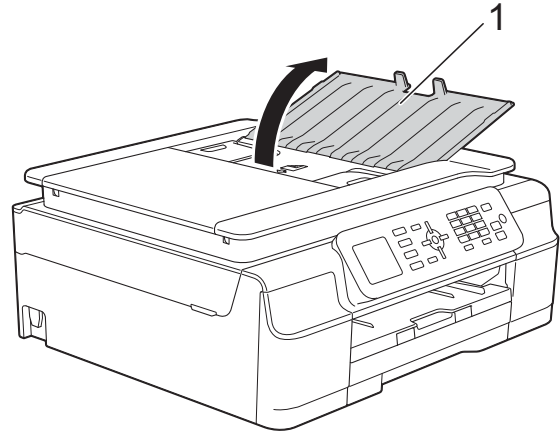

- 2 Waaier de stapel papier goed door.
- 3 Stel de papiergeleiders (1) in op de breedte van uw documenten.

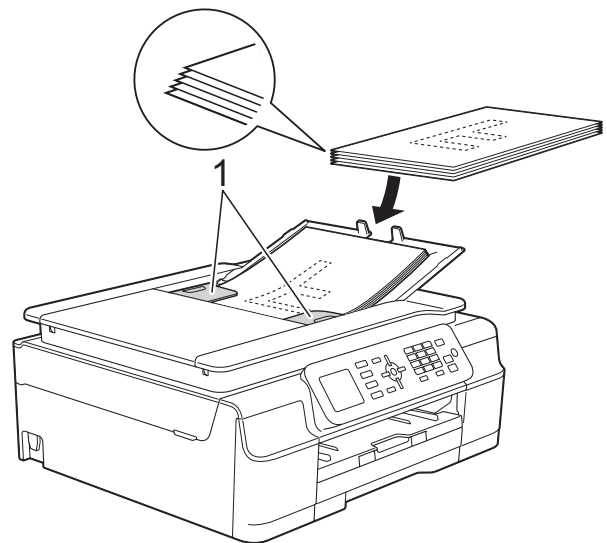

- 4 Plaats uw documenten **met de bedrukte zijde naar beneden en de bovenrand eerst** in de ADF onder de papiergeleiders, totdat u voelt dat ze de invoerrollen raken. Op het scherm wordt ADF gereed. weergegeven.

BELANGRIJK

Laat **GEEN** dikke documenten achter op de glasplaat. Als u dat doet, kan papier in de ADF vastlopen.

- Sluit de ADF-documentsteun na gebruik van de ADF. Druk op de linkerbovenhoek van de ADF-documentsteun om deze volledig te sluiten.

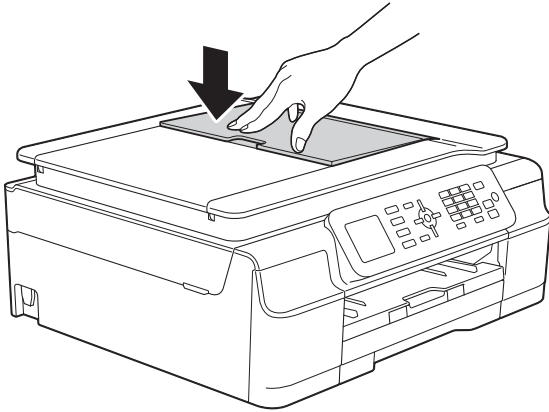

- Gebruik de documentgeleiders aan de linker- en bovenkant om het document in de linkerbovenhoek van de glasplaat te leggen, met de bedrukte zijde naar beneden.

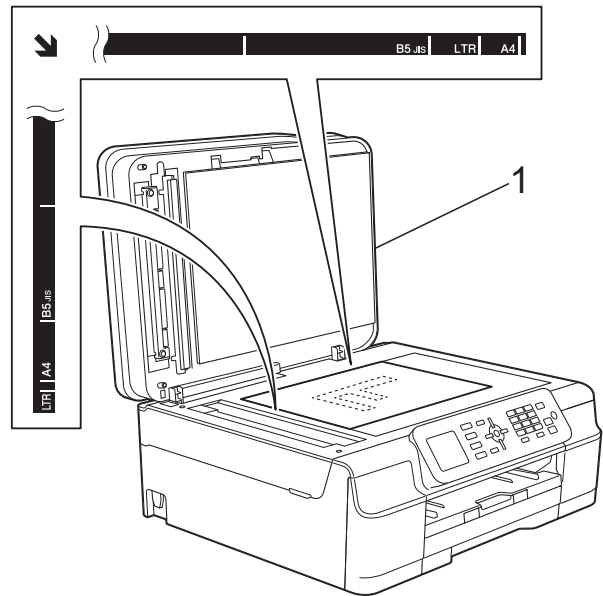

1 documentdeksel

De glasplaat gebruiken

U kunt de glasplaat gebruiken voor het faxen, kopiëren of scannen van afzonderlijke vellen of van bladzijden uit een boek.

Ondersteunde documentformaten

Lengte:	Max. 297 mm
Breedte:	Max. 215,9 mm
Gewicht:	Max. 2 kg

Documenten laden

OPMERKING

Als u de glasplaat wilt gebruiken, moet de ADF leeg zijn.

- Til het documentdeksel op.

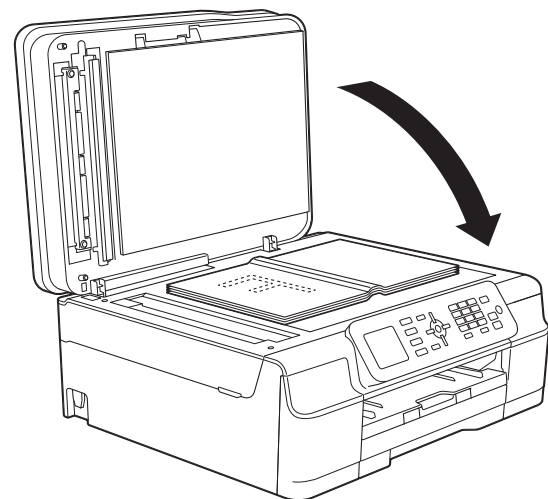

- Sluit het documentdeksel.

BELANGRIJK

Als u een boek of een lijvig document scant, laat het deksel dan NIET dichtvallen en druk er niet op.

Niet-scanbaar gebied

De grootte van het scangebied is afhankelijk van de instellingen in de door u gebruikte toepassing. Hier ziet u welke gebieden niet kunnen worden gescand.

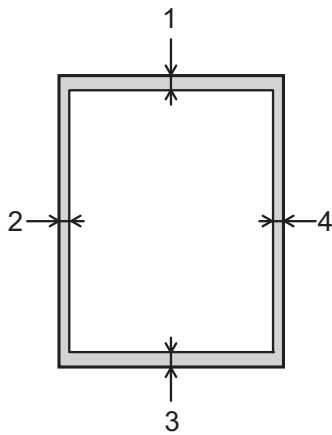

Gebruik	Document-formaat	Boven (1) Onder (3)	Links (2) Rechts (4)
Faxen	A4	3 mm	3 mm ¹
	Letter		4 mm
	Legal		
Kopiëren	Alle papier-formaten	3 mm	3 mm
Scannen		1 mm	1 mm

¹ Bij gebruik van de ADF bedraagt het niet-scanbare gebied 1 mm.

4

Een fax verzenden

Faxen verzenden

In de volgende stappen wordt beschreven hoe u een fax verzendt.

- 1 Plaats uw document op een van de volgende manieren:
 - Plaats het document met de *bedrukte zijde naar beneden* in de ADF. (Zie *De ADF gebruiken* >> pagina 21.)
 - Leg uw document met de *bedrukte zijde naar beneden* op de glasplaat. (Zie *De glasplaat gebruiken* >> pagina 22.)

OPMERKING

- Gebruik de ADF als u kleurfaxen van meerdere pagina's wilt verzenden.
- Als u een fax in zwart-wit vanuit de ADF verzendt terwijl het geheugen vol is, wordt deze direct verzonden.
- U kunt de glasplaat gebruiken om pagina's van een boek een voor een te faxen. Het maximale documentformaat is A4 of Letter.
- Aangezien u slechts één pagina tegelijk kunt scannen, is het eenvoudiger om de ADF te gebruiken als u een document van meerdere pagina's verzendt.

- 2 Druk op  (FAX).
 - Op het LCD-scherm ziet u:

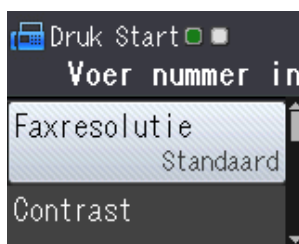

- 3 U kunt de volgende faxinstellingen wijzigen. Druk op ▲ of ▼ om door de faxinstellingen te bladeren. Druk op **OK** wanneer de gewenste instelling wordt weergegeven en kies een optie.

(Basis gebruikershandleiding)

Zie pagina 25 tot en met 26 voor meer informatie over het wijzigen van de volgende faxinstellingen.

- Scanformaat glas
- Een fax in kleur verzenden
- Verzendrapport (instellen)

(Geavanceerde gebruikershandleiding)

Voor meer geavanceerde bewerkingen en instellingen op het gebied van faxverzending

(>> Geavanceerde gebruikershandleiding: *Een fax verzenden (MFC-modellen).*)

- Contrast
- Faxresolutie
- Nieuwe standaardinstellingen opgeven
- Fabrieksinstellingen
- Faxen aan het einde van een oproep
- Rondsturen
- Direct verzenden
- Internationale modus
- Taken in wachtrij annuleren

- 4 Voer het faxnummer in.

Met de kiestoetsen

Via het adresboek

- Adresboek

Via het nummerweergaveoverzicht

- Uitgaand gesprek
- Overz. beller-ID

- 5 Druk op **Mono Start** of **Kleur Start**.

Faxen verzenden vanaf de ADF

- De machine begint het document te scannen.

Faxen verzenden via de glasplaat

- Als u op **Mono Start** hebt gedrukt, wordt de eerste pagina gescand. Ga naar stap 6.
- Als u op **Kleur Start** hebt gedrukt, wordt op het LCD-scherm gevraagd of u een kleurenfax wilt verzenden. Druk op **1** om **Kleurenfax** te selecteren ter bevestiging. Het document wordt gescand en verzonden.

- 6 Voer een van de volgende stappen uit als op het LCD-scherm *Volgende Pagina?* wordt weergegeven:

- Als u één pagina wilt verzenden, drukt u op **2** om *Nee (znd)* te selecteren (of drukt u nogmaals op **Mono Start**).

De machine begint met het verzenden van het document.

- Als u meerdere pagina's wilt verzenden, drukt u op **1** om *Ja* te selecteren en gaat u naar stap 7.

- 7 Leg de volgende pagina op de glasplaat.
Druk op **OK**.
De machine begint met het scannen van de pagina. (Herhaal stap 6 en 7 voor elke volgende pagina.)
- 8 Nadat alle pagina's zijn gescand, drukt u op **2** of **Mono Start** om te beginnen met verzenden.

Faxen onderbreken

Druk op **Stop/Eindigen** om het faxen te onderbreken.

Het formaat van de glasplaat instellen om te faxen

Wanneer documenten van het formaat Letter zijn, moet u het scanformaat op Letter instellen. Als u dit niet doet, ontbreken de zijkanten van de fax.

- 1 Laad uw document.
- 2 Druk op  (**FAX**).
- 3 Druk op **▲** of **▼** om *Geavance. instell.* te selecteren. Druk op **OK**.
- 4 Druk op **▲** of **▼** om *Scanformaat glas* te selecteren. Druk op **OK**.
- 5 Druk op **▲** of **▼** om *A4* of *Letter* te selecteren. Druk op **OK** en vervolgens op **Wis**.
- 6 Voer het faxnummer in.
- 7 Druk op **Mono Start** of **Kleur Start**.

OPMERKING

- U kunt de instelling die u het meest gebruikt opslaan door deze als standaardinstelling te definiëren. (►► *Geavanceerde gebruikershandleiding: Uw wijzigingen instellen als nieuwe standaardinstellingen.*)
- Deze instelling is alleen beschikbaar voor het verzenden van documenten via de glasplaat.

Een fax in kleur verzenden

Uw machine kan een fax in kleur verzenden naar machines die deze functie ondersteunen.

Kleurenfaxen kunnen niet in het machinegeheugen worden opgeslagen. Als u een kleurenfax verzendt, wordt deze direct verstuurd (zelfs als *Direct Verzend* is ingesteld op *Uit*).

Een actieve fax annuleren

Als u een fax wilt annuleren terwijl de machine bezig is met scannen, kiezen of verzenden, drukt u op **Stop/Eindigen**.

Verzendrapport

U kunt het verzendrapport gebruiken als bewijs dat u een fax hebt verzonden. Dit rapport bevat de volgende informatie: de naam of het faxnummer van de afzender, de tijd en de datum waarop het bericht is verzonden, de duur van de transmissie, het aantal verzonden pagina's en of de fax correct is verzonden.

Voor het verzendrapport zijn verschillende instellingen mogelijk:

- **Aan:** Drukt een rapport af na elke verzonden fax.
- **Aan+Beeld:** Drukt een rapport af na elke verzonden fax. Een gedeelte van de eerste pagina van de fax wordt op het rapport weergegeven.
- **Uit:** Drukt een rapport af als uw fax niet is verzonden vanwege een transmissiefout. **Uit** is de standaardinstelling.
- **Uit+Beeld:** Drukt een rapport af als uw fax niet is verzonden vanwege een transmissiefout. Een gedeelte van de eerste pagina van de fax wordt op het rapport weergegeven.

- 1 Druk op **Menu**.
- 2 Druk op ▲ of ▼ om **Fax** te selecteren. Druk op **OK**.
- 3 Druk op ▲ of ▼ om **Kies rapport te selecteren**. Druk op **OK**.
- 4 Druk op ▲ of ▼ om **Verzendrapp.** te selecteren. Druk op **OK**.

- 5 Druk op ▲ of ▼ om **Aan**, **Aan+Beeld**, **Uit** of **Uit+Beeld** te selecteren. Druk op **OK**.

- 6 Druk op **Stop/Eindigen**.

OPMERKING

- Als u **Aan+Beeld** of **Uit+Beeld** kiest, wordt de afbeelding alleen op het verzendrapport weergegeven als **Direct verzenden** op **Uit** is ingesteld. Bij het verzenden van een kleurenfax wordt de afbeelding niet op het rapport weergegeven.
(►► Geavanceerde gebruikershandleiding: *Direct verzenden*.)
- Als de transmissie goed is verlopen, wordt "OK" naast "RESULT" op het verzendrapport weergegeven. Als de transmissie niet goed is verlopen, wordt "FOUT" naast "RESULT" weergegeven.

Ontvangstmodi

U moet een ontvangstmodus kiezen die past bij de externe apparaten en telefoondiensten die op de lijn zijn aangesloten.

De ontvangstmodus kiezen

Standaard ontvangt uw machine automatisch alle faxen die ernaartoe worden verzonden. Met behulp van het onderstaande schema kunt u de juiste ontvangstmodus kiezen.

Raadpleeg *Ontvangstmodi gebruiken* >> pagina 28 voor meer informatie over ontvangstmodi.

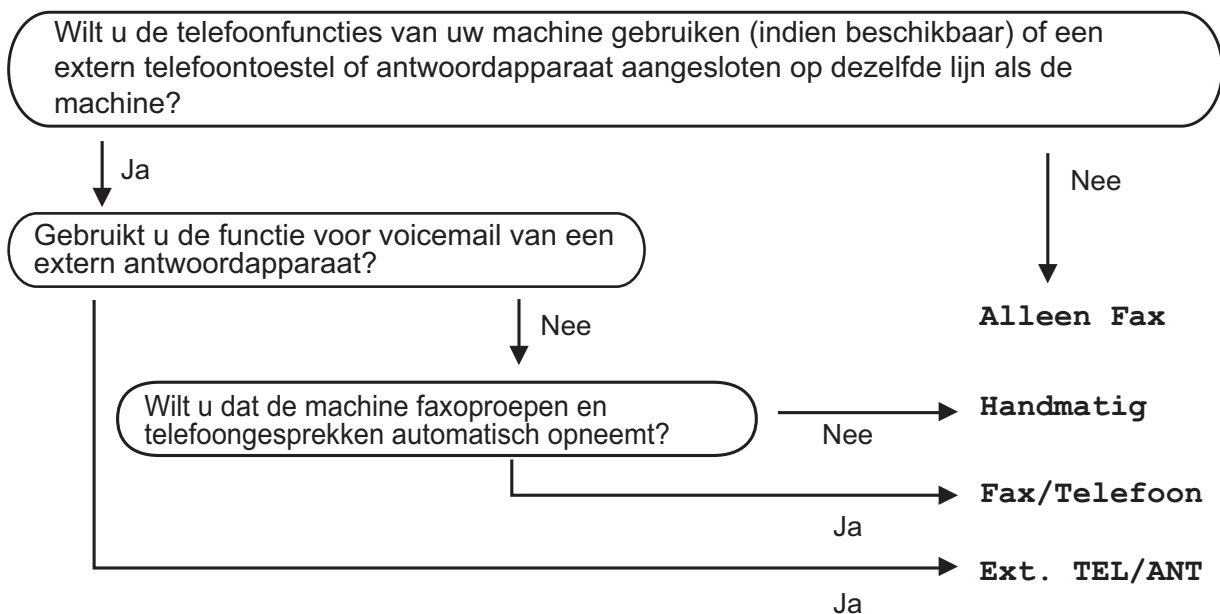

Volg deze instructies om de ontvangstmodus in te stellen:

- 1 Druk op **Menu**.
- 2 Druk op **▲** of **▼** om **Fax** te selecteren.
Druk op **OK**.
- 3 Druk op **▲** of **▼** om **Ontvangstmenu** te selecteren.
Druk op **OK**.
- 4 Druk op **▲** of **▼** om **Ontvangstmodus** te selecteren.
Druk op **OK**.
- 5 Druk op **▲** of **▼** om **Alleen Fax**, **Fax/Telefoon**, **Ext. TEL/ANT** of **Handmatig** te selecteren.
Druk op **OK**.
- 6 Druk op **Stop/Eindigen**.

Ontvangstmodi gebruiken

In sommige ontvangstmodi wordt automatisch geantwoord (*Alleen Fax* en *Fax/Telefoon*). U kunt de belvertraging wijzigen voordat u deze modi gebruikt. (Zie *Belvertraging* >> pagina 29.)

Alleen Fax

Als de modus *Alleen Fax* is ingeschakeld, wordt elk telefoontje automatisch als faxoproep beantwoord.

Fax/Telefoon

De modus *Fax/Telefoon* helpt u om inkomende oproepen af te handelen, doordat wordt herkend of het een fax of een telefoongesprek betreft. De oproepen worden als volgt verwerkt:

- Faxen worden automatisch ontvangen.
- Een telefoongesprek activeert het dubbele belsignaal om aan te geven dat u de oproep moet aannemen. Het dubbele belsignaal is een snel belsignaal afkomstig van uw machine.

Zie *F/T Beltijd (alleen in de Fax/Telefoon-modus)* >> pagina 29 en *Belvertraging* >> pagina 29 als u de modus *Fax/Telefoon* gebruikt.

Handmatig

De modus *Handmatig* schakelt alle automatische antwoordfuncties uit.

Als u een fax wilt ontvangen in de modus *Handmatig*, neemt u de hoorn van een extern toestel op. Wanneer u faxtonen (korte herhaalde tonen) hoort, drukt u op **Mono Start** of **Kleur Start** en vervolgens op **2** om *Ontvangen* te selecteren. U kunt ook de functie *Fax Waarnemen* gebruiken om faxen te ontvangen door de hoorn op te nemen van een toestel op dezelfde lijn als die van de machine.

(Zie *Fax Waarnemen* >> pagina 30.)

Ext. TEL/ANT (extern antwoordapparaat)

In de modus *Ext. TEL/ANT* beheert een extern antwoordapparaat uw inkomende oproepen. Inkomende oproepen worden als volgt afgehandeld:

- Faxen worden automatisch ontvangen.
- Bellers kunnen een bericht op het externe antwoordapparaat achterlaten.

Zie *Een extern antwoordapparaat aansluiten* >> pagina 34 voor informatie over het aansluiten van uw externe antwoordapparaat.

Instellingen ontvangstmodus

Belvertraging

De instelling Belvertraging bepaalt hoe vaak de machine in de modus *Alleen Fax* of *Fax/Telefoon* overgaat voordat de oproep wordt beantwoord. Als u een extern of tweede toestel op dezelfde lijn als de machine gebruikt, kiest u het maximum aantal belseignalen.

(Zie *Werken met externe of tweede toestellen* >> pagina 36 en *Fax Waarnemen* >> pagina 30.)

- 1 Druk op **Menu**.
- 2 Druk op ▲ of ▼ om *Fax* te selecteren. Druk op **OK**.
- 3 Druk op ▲ of ▼ om *Ontvangstmenu* te selecteren. Druk op **OK**.
- 4 Druk op ▲ of ▼ om *Belvertraging* te selecteren. Druk op **OK**.
- 5 Druk op ▲ of ▼ om te kiezen hoe vaak de machine moet overgaan voordat de oproep wordt beantwoord. Druk op **OK**.
Als u 0 kiest, wordt onmiddellijk opgenomen en klinkt er helemaal geen belseignaal.
- 6 Druk op **Stop/Eindigen**.

F/T Beltijd (alleen in de Fax/Telefoon- modus)

Wanneer iemand uw machine belt, horen u en de beller het geluid van een telefoon die overgaat. Het aantal belseignalen wordt bepaald door de instelling van Belvertraging.

Als de oproep een fax is, wordt deze door de machine ontvangen. Is het echter een telefoonoproep, dan hoort u een dubbel belseignaal gedurende de tijd die u voor F/T Beltijd hebt ingesteld. Als u het dubbele belseignaal hoort, betekent dit dat het een telefoonoproep betreft.

Omdat het dubbele belseignaal door de machine wordt geproduceerd, gaan externe en tweede toestellen niet over. U kunt de oproep echter nog steeds op elk toestel aannemen door een code voor afstandsbediening te gebruiken.

(Zie *Codes voor afstandsbediening gebruiken* >> pagina 37 voor meer informatie.)

- 1 Druk op **Menu**.
- 2 Druk op ▲ of ▼ om *Fax* te selecteren. Druk op **OK**.
- 3 Druk op ▲ of ▼ om *Ontvangstmenu* te selecteren. Druk op **OK**.
- 4 Druk op ▲ of ▼ om *F/T Beltijd* te selecteren. Druk op **OK**.
- 5 Druk op ▲ of ▼ om te kiezen hoelang de machine moet overgaan om u op een gewoon telefoongesprek te attenderen (20, 30, 40 of 70 seconden). Druk op **OK**.
- 6 Druk op **Stop/Eindigen**.

OPMERKING

Zelfs als de beller tijdens het dubbele belseignaal ophangt, blijft de machine overgaan gedurende het aantal seconden dat u hebt geselecteerd.

Fax Waarnemen

Als Fax Waarnemen is ingesteld op Aan:

De machine ontvangt een faxoproep automatisch, zelfs als u de oproep beantwoordt. Als op het LCD-scherm *Ontvangst* wordt weergegeven of wanneer u tjiropende geluiden via de hoorn hoort, legt u gewoon de hoorn op de haak. Uw machine doet de rest.

Als Fax Waarnemen is ingesteld op Uit:

Wanneer u bij de machine in de buurt bent en een faxoproep beantwoordt door de hoorn op te nemen, drukt u op **Mono Start** of **Kleur Start** en dan op **2** om de fax te ontvangen.

Als u de oproep hebt beantwoord via een tweede of extern toestel, drukt u op * **5 1**. (Zie *Werken met externe of tweede toestellen* >> pagina 36.)

OPMERKING

- Als deze functie is ingesteld op *Aan*, maar uw machine de faxoproep niet overneemt wanneer u de hoorn van een tweede of extern toestel opneemt, moet u de code voor activeren op afstand intoetsen: * **5 1**.
- Als u faxen verzendt vanaf een computer op dezelfde telefoonlijn en deze faxen door de machine worden onderschept, stelt u Fax Waarnemen in op *Uit*.

- 1 Druk op **Menu**.
- 2 Druk op ▲ of ▼ om *Fax* te selecteren. Druk op **OK**.
- 3 Druk op ▲ of ▼ om *Ontvangstmenu* te selecteren. Druk op **OK**.

- 4 Druk op ▲ of ▼ om *Fax Waarnemen* te selecteren. Druk op **OK**.
- 5 Druk op ▲ of ▼ om *Aan (of Uit)* te selecteren. Druk op **OK**.
- 6 Druk op **Stop/Eindigen**.

Opties voor normale telefoongesprekken

Fax/Telefoon-modus

Als de machine in de Fax/Telefoon-modus staat, wordt het dubbele belsignaal (een snel dubbel belsignaal) gebruikt om aan te geven dat het een normaal telefoontje betreft.

Als u bij een externe telefoon bent, neemt u de hoorn van de externe telefoon op en drukt u op **Telefoon/Intern** om de oproep te beantwoorden.

Als u zich bij een tweede toestel bevindt, moet u de hoorn tijdens het overgaan van de dubbele bel opnemen en tussen twee snelle dubbele belsignalen op **# 5 1** drukken. Als er niemand aan de lijn is of als iemand u een fax wil zenden, stuurt u de oproep terug naar de machine door op *** 5 1** te drukken.

Nummerweergave (Beller ID)

Met de functie Beller ID kunt u gebruikmaken van de nummerweergavedienst die door veel lokale telefoonbedrijven wordt aangeboden. Neem contact op met uw telefoonbedrijf voor informatie. Bij gebruik van deze dienst ziet u het telefoonnummer of indien beschikbaar de naam van de beller als de telefoon overgaat.

Na enkele belsignalen wordt op het LCD-scherm het telefoonnummer (en eventueel de naam) van de beller weergegeven. Zodra u een telefoontje aanneemt, verdwijnt de informatie over de beller van het LCD-scherm, maar de oproepinformatie blijft opgeslagen in het geheugen.

U kunt het overzicht bekijken of een van deze nummers selecteren om er een fax naar te sturen, het aan het adresboek toe te voegen of te verwijderen. (Zie *Overzicht nummerweergave (Overzicht beller-id)* >> pagina 40.)

- De melding **ID onbekend** geeft aan dat de oproep afkomstig is van buiten het gebied dat uw nummerweergavedienst beslaat.

U kunt een lijst afdrukken met informatie over de oproepen die uw machine heeft ontvangen. (>> Geavanceerde gebruikershandleiding: *Een rapport afdrukken.*)

OPMERKING

De dienst nummerweergave varieert per provider. Neem contact op met uw lokale telefoonbedrijf voor meer informatie over welke diensten er in uw gebied beschikbaar zijn.

Nummerweergave inschakelen

Als u beschikt over nummerweergave op uw lijn, dient u de functie Beller ID in te stellen op **Aan**, zodat het telefoonnummer van de beller op het LCD-scherm wordt weergegeven wanneer de telefoon overgaat.

- 1 Druk op **Menu**.
- 2 Druk op **▲** of **▼** om **Fax** te selecteren. Druk op **OK**.
- 3 Druk op **▲** of **▼** om **Diversen** te selecteren. Druk op **OK**.
- 4 Druk op **▲** of **▼** om **Beller ID** te selecteren. Druk op **OK**.
- 5 Druk op **▲** of **▼** om **Aan** (of **Uit**) te selecteren. Druk op **OK**.
- 6 Druk op **Stop/Eindigen**.

Telefoondiensten

De machine ondersteunt de nummerweergavedienst die door sommige telefoonbedrijven wordt aangeboden.

Functies als Voicemail, Wisselgesprekken, Wisselgesprekken/Nummerweergave, een antwoordapparaat, alarmsysteem of een andere speciale functie op dezelfde lijn kunnen problemen veroorzaken bij de werking van de machine.

Het type telefoonlijn instellen

Als u de machine aansluit op een lijn met PBX of ISDN voor het verzenden en ontvangen van faxen, moet u ook het type telefoonlijn wijzigen aan de hand van de volgende stappen.

- 1 Druk op **Menu**.
- 2 Druk op ▲ of ▼ om `Stand.instel.` te selecteren.
Druk op **OK**.
- 3 Druk op ▲ of ▼ om `Tel lijn inst` te selecteren.
Druk op **OK**.
- 4 Druk op ▲ of ▼ om `Normaal`, `PBX` of `ISDN` te selecteren.
Druk op **OK**.
- 5 Druk op **Stop/Eindigen**.

PBX en doorverbinden

De machine is in eerste instantie ingesteld op `Normaal`, geschikt voor aansluiting op een standaard openbaar telefoonnetwerk (PSTN). De meeste kantoren gebruiken echter een centraal telefoonsysteem oftewel een Private Branch Exchange (PBX). Uw machine kan op de meeste PBX-telefoonsystemen worden aangesloten. De oproepfunctie van de machine ondersteunt alleen TBR (Timed Break Recall). TBR werkt met de meeste PBX-systemen, zodat u toegang krijgt tot een buitenlijn of gesprekken naar een andere lijn kunt doorverbinden. De functie werkt als op het bedieningspaneel op de toets **Telefoon/Intern** wordt gedrukt.

OPMERKING

U kunt een druk op de toets **Telefoon/Intern** programmeren als onderdeel van een nummer dat in een snelkieslocatie is opgeslagen. Hiervoor drukt u tijdens het programmeren van het snelkiesnummer eerst op **Telefoon/Intern** (op het LCD-scherm verschijnt '!'), waarna u het telefoonnummer invoert. Als u dit doet, hoeft u niet telkens op **Telefoon/Intern** te drukken voordat u een nummer kiest met een snelkieslocatie. (Zie *Nummers opslaan* >> pagina 41.) Als uw type telefoonlijn niet op PBX is ingesteld op de machine, kunt u echter niet gebruikmaken van de snelkieslocatie waarvoor het indrukken van **Telefoon/Intern** is geprogrammeerd.

VoIP (Voice over Internet Protocol)

VoIP is een telefoonsysteem dat gebruikmaakt van een internetverbinding in plaats van een traditionele telefoonlijn. Telefoonbedrijven bieden vaak pakketten met VoIP-, internet- en kabeldiensten.

Uw machine werkt mogelijk niet met bepaalde VoIP-systemen. Als u uw machine wilt gebruiken voor het versturen en ontvangen van faxen op een VoIP-systeem, moet u zorgen dat één uiteinde van uw telefoonsnoer is aangesloten op de **LINE**-ingang van de machine. Het andere uiteinde van het telefoonsnoer kan worden aangesloten op een modem, telefoonadapter, splitter of soortgelijk apparaat.

- **Neem contact op met uw VoIP-provider voor informatie over het aansluiten van uw machine op het VoIP-systeem.**

Nadat u uw machine op het VoIP-systeem hebt aangesloten, controleert u of er een kiestoon is. Neem de hoorn van de externe telefoon van de haak en luister of u een kiestoon hoort. Neem contact op met uw VoIP-provider als er geen kiestoon is.

Als u problemen hebt met het verzenden of ontvangen van faxen via een VoIP-systeem, kunt u de modemsnelheid van de machine het best instellen op **Basic (voorVoIP)** (zie *Storing op de telefoonlijn / bellen via internet (VoIP)* ►► pagina 91).

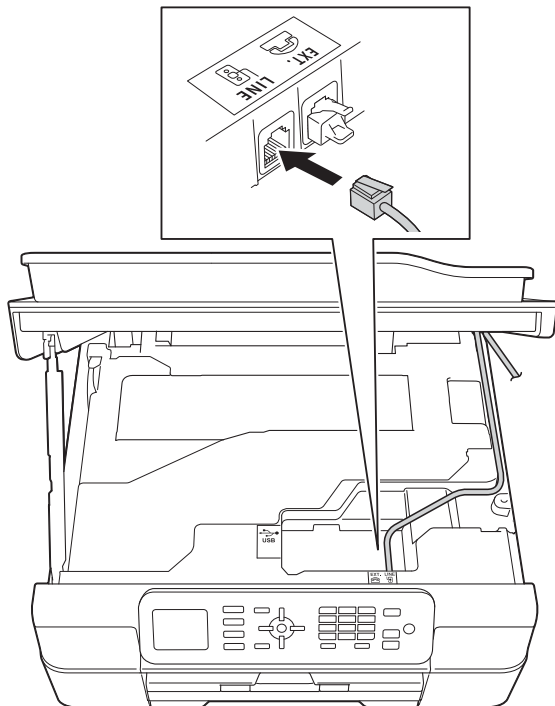

Een extern antwoordapparaat aansluiten

U kunt een extern antwoordapparaat aansluiten. Als u echter een **extern** antwoordapparaat aansluit op dezelfde telefoonlijn als de machine, worden alle gesprekken beantwoord door het antwoordapparaat terwijl de machine 'luistert' of er faxtonen zijn. Als faxtonen worden waargenomen, neemt de machine de oproep over en wordt de fax ontvangen. Als de machine geen faxtonen waarneemt, speelt het antwoordapparaat het uitgaande bericht af, zodat de beller een bericht kan inspreken.

Het antwoordapparaat moet binnen vier belsignalen antwoorden (de aanbevolen instelling is twee belsignalen). De machine kan de faxtonen pas waarnemen nadat het antwoordapparaat de oproep heeft beantwoord, en bij vier belsignalen blijven er slechts 8 tot 10 seconden van faxtonen over voor de aansluitbevestiging. Volg de instructies in deze handleiding zorgvuldig op wanneer u uw uitgaande bericht opneemt. U kunt beter niet de bespaarstand op uw externe antwoordapparaat gebruiken als dit is ingesteld op meer dan vijf belsignalen.

OPMERKING

Als u niet al uw faxen ontvangt, dient u de instelling voor belvertraging op uw externe antwoordapparaat te verkorten.

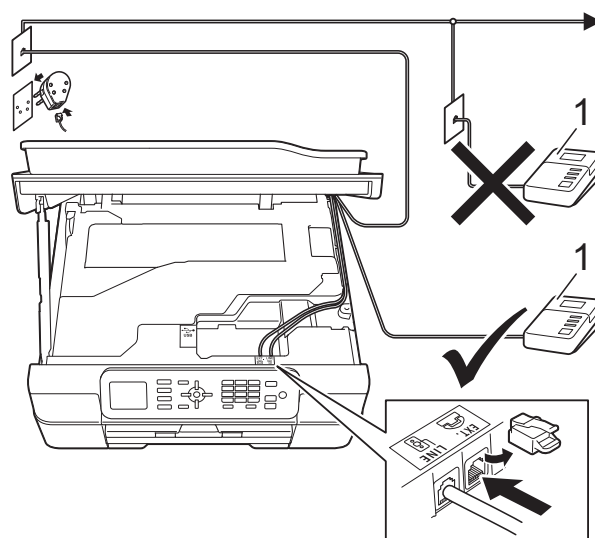

1 Antwoordapparaat

Als het antwoordapparaat een oproep beantwoordt, wordt op het LCD-scherm **Telefoon** weergegeven.

BELANGRIJK

Sluit een antwoordapparaat **NOOIT** op een andere plaats op dezelfde telefoonlijn aan.

Aansluitingsinstellingen

Het externe antwoordapparaat moet zijn aangesloten zoals in de vorige afbeelding is aangegeven.

- 1 Plaats beide handen onder de plastic lipjes aan weerszijden van de machine om het scannerdeksel in de geopende stand te zetten.
- 2 Leid het telefoonsnoer voorzichtig door het kabelgootje uit de achterzijde van de machine.
- 3 Breng het scannerdeksel omhoog om de vergrendeling op te heffen. Duw de steun van het scannerdeksel voorzichtig omlaag en sluit het scannerdeksel met beide handen.
- 4 Stel uw externe antwoordapparaat in op één of twee belsignalen. (De instelling voor belvertraging van de machine is niet van toepassing.)
- 5 Neem het uitgaande bericht op uw externe antwoordapparaat op.
- 6 Stel het antwoordapparaat in op het aannemen van oproepen.
- 7 Stel de ontvangstmodus in op `Ext. TEL/ANT.` (Zie *De ontvangstmodus kiezen* ►► pagina 27.)

Een uitgaand bericht opnemen op een extern antwoordapparaat

Bij het opnemen van dit bericht is een goede timing van belang.

- 1 Neem 5 seconden stilte op aan het begin van uw bericht. (Dit geeft de machine de gelegenheid om bij automatische faxtransmissies de faxtonen te horen voordat deze stoppen.)
- 2 Neem een bericht van maximaal 20 seconden op.

OPMERKING

Wij raden u aan om aan het begin van uw uitgaande bericht eerst een stilte van 5 seconden op te nemen, zodat faxtonen door de machine kunnen worden waargenomen. U kunt proberen om deze pauze weg te laten, maar als uw machine problemen heeft met de ontvangst, moet u het uitgaande bericht opnieuw opnemen en deze stilte inlassen.

Aansluiting op meerdere lijnen (PBX)

Wij raden u aan om contact op te nemen met het bedrijf dat uw PBX heeft geïnstalleerd om uw machine aan te sluiten. Als u beschikt over een systeem met meerdere lijnen, raden wij u aan om de installateur te vragen om de machine op de laatste lijn van het systeem aan te sluiten. Zo wordt voorkomen dat de machine wordt geactiveerd wanneer het systeem telefoonoproepen ontvangt. Als alle inkomende telefoontjes door een telefonist(e) worden beantwoord, adviseren wij u om de ontvangstmodus in te stellen op `Handmatig`.

Wij kunnen niet garanderen dat uw machine onder alle omstandigheden naar behoren werkt als deze is aangesloten op een PBX. Neem bij problemen met het verzenden of ontvangen van faxen eerst contact op met het bedrijf dat uw centrale verzorgt.

OPMERKING

Controleer of het type telefoonlijn is ingesteld op PBX. (Zie *Het type telefoonlijn instellen* ►► pagina 32.)

Externe en tweede toestellen

Een extern of tweede toestel aansluiten

U kunt een apart toestel op uw machine aansluiten, zoals in onderstaande afbeelding.

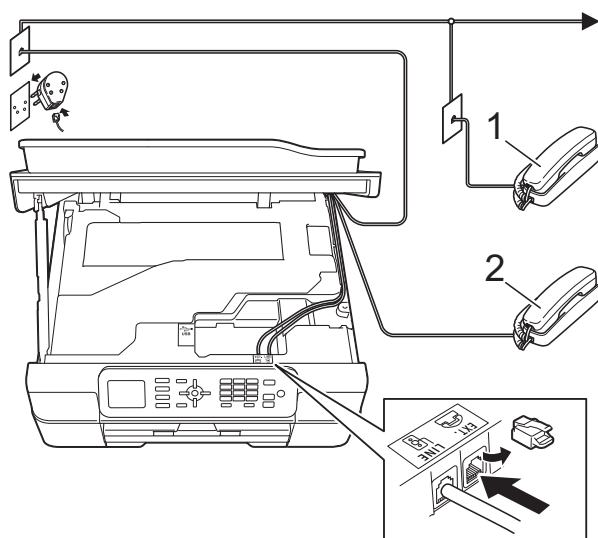

- 1 Tweede toestel
- 2 Extern toestel

OPMERKING

Sluit het externe toestel aan met een kabel van maximaal 3 meter.

Werken met externe of tweede toestellen

Als u een faxoproep aanneemt van een tweede toestel of een extern toestel, kunt u de oproep naar de machine doorverbinden met behulp van de code voor activeren op afstand. Als u de code voor activeren op afstand, * 5 1, intoetst, begint de machine met het ontvangen van de fax.

Als de machine een normaal telefoontje aanneemt en het snelle dubbele belsignaal geeft, toetst u de code voor deactiveren op afstand, # 5 1 in om de oproep op een tweede toestel aan te nemen. (Zie *F/T Beltijd (alleen in de Fax/Telefoon-modus)* ►► pagina 29.)

Als u een telefoontje aanneemt en er is niemand aan de lijn:

Waarschijnlijk gaat het om het ontvangen van een handmatige fax.

Druk * 5 1 in en wacht tot u het tjiropende geluid hoort of tot op het LCD-scherm *Ontvangst* wordt weergegeven en hang dan op.

OPMERKING

U kunt ook de functie Fax Waarnemen gebruiken om het telefoontje automatisch door uw machine te laten aannemen. (Zie *Fax Waarnemen* ►► pagina 30.)

Codes voor afstandsbediening gebruiken

Code voor activeren op afstand

Als u een faxoproep aanneemt op een tweede of extern toestel, kunt u de oproep doorverbinden naar de machine door het intoetsen van de code voor activeren op afstand * **5 1**. Wacht tot u de tjiropende geluiden hoort en leg vervolgens de hoorn op de haak. (Zie *Fax Waarnemen* >> pagina 30.)

Als u een faxoproep aanneemt via de externe telefoon, kunt u de fax door de machine laten ontvangen door op **Mono Start** of **Kleur Start** en **2** te drukken om *Ontvangen* te selecteren.

Code voor deactiveren op afstand

Als u een normaal telefoontje ontvangt terwijl de machine in de modus Fax/Telefoon staat, wordt het snelle dubbele belsignaal gebruikt na de aanvankelijke belvertraging. Als u de oproep aanneemt op een tweede toestel, kunt u het dubbele belsignaal uitschakelen door op **# 5 1** te drukken (druk *tussen* de belsignalen door).

Als de machine een normaal telefoontje aanneemt en het snelle dubbele belsignaal geeft, kunt u de oproep aannemen op de externe telefoon door op **Telefoon/Intern** te drukken.

De codes voor afstandsbediening wijzigen

Als u activering op afstand wilt gebruiken, moet u de codes voor afstandsbediening inschakelen. De vooraf ingestelde code voor activeren op afstand is * **5 1**. De vooraf ingestelde code voor deactiveren op afstand is **# 5 1**. U kunt deze codes desgewenst vervangen door uw eigen codes.

1 Druk op **Menu**.

- 2** Druk op **▲** of **▼** om *Fax* te selecteren. Druk op **OK**.
- 3** Druk op **▲** of **▼** om *Ontvangstmenu* te selecteren. Druk op **OK**.
- 4** Druk op **▲** of **▼** om *Act. Op Afst.* te selecteren. Druk op **OK**.
- 5** Druk op **▲** of **▼** om *Aan (of Uit)* te selecteren. Druk op **OK**.
- 6** Voer de nieuwe code voor activeren op afstand in. Druk op **OK**.
- 7** Voer de nieuwe code voor deactiveren op afstand in. Druk op **OK**.
- 8** Druk op **Stop/Eindigen**.

OPMERKING

- Als de verbinding vaak wordt verbroken wanneer u probeert om vanaf een ander toestel toegang te krijgen tot uw externe antwoordapparaat, is het raadzaam om de code voor activeren op afstand en de code voor deactiveren op afstand te wijzigen in een andere driecijferige code met de cijfers **0-9**, *****, **#**.
- Het is mogelijk dat de codes voor afstandsbediening met bepaalde telefoonsystemen niet werken.

Nummers kiezen



Handmatig kiezen

- 1 Laad uw document.
- 2 Druk op  (FAX).
- 3 Druk op alle cijfers van het faxnummer.



- 4 Druk op **Mono Start** of **Kleur Start**.

Snelkiezen

- 1 Laad uw document.
- 2 Druk op  (Adresboek).
U kunt ook Adresboek selecteren door op  (FAX) te drukken.
- 3 Druk op ▲ of ▼ om Zoeken te selecteren. Druk op OK.
- 4 Ga op een van de volgende manieren te werk:
 - Druk op ▲ of ▼ om Alfabet. volgorde of Nummervolgorde te selecteren. Druk op OK.
 - Voer het 2-cijferige snelkiesnummer in met de kiestoetsen. (Zie *Snelkiesnummers opslaan* >> pagina 41.)

OPMERKING

Als Niet toegewezen op het LCD-scherm wordt weergegeven wanneer u een snelkiesnummer invoert of zoekt, is dat nummer niet opgeslagen op die locatie.

- 5 Druk op ▲ of ▼ om het gewenste nummer te selecteren. Druk op OK.
- 6 Druk op OK om Fax versturen te selecteren.
- 7 Druk op **Mono Start** of **Kleur Start**. De machine scant en verzendt de fax.

Faxnummer opnieuw kiezen

Als u een fax automatisch wilt verzenden en de lijn bezet is, wordt het nummer maximaal drie keer opnieuw gekozen met tussenpozen van vijf minuten.

De functie voor automatisch opnieuw kiezen werkt alleen als u het nummer via het bedieningspaneel hebt gekozen.

- 1 Laad uw document.
- 2 Druk op **Herkies/Pauze**.
- 3 Druk op ▲ of ▼ om het gewenste nummer opnieuw te kiezen.
Druk op **OK**.
- 4 Druk op ▲ of ▼ om *Fax versturen* te selecteren.
Druk op **OK**.
- 5 Druk op **Mono Start** of **Kleur Start**.

OPMERKING

Bij Direct verzenden met de glasplaat werkt de functie voor automatisch opnieuw kiezen niet.

Meer manieren om nummers te kiezen

Overzicht van uitgaande gesprekken

De laatste 30 nummers waarnaar u een fax hebt verstuurd, worden opgeslagen in het overzicht van uitgaande gesprekken. U kunt een van deze nummers selecteren om er een fax naar te sturen, het toe te voegen aan het adresboek of te verwijderen.

- 1 Druk op **Herkies/Pauze**.
U kunt ook *Uitgaand gesprek* selecteren door op  (**FAX**) te drukken.
- 2 Druk op ▲ of ▼ om het gewenste nummer te selecteren.
Druk op **OK**.
- 3 Ga op een van de volgende manieren te werk:
 - Als u een fax wilt verzenden, drukt u op ▲ of ▼ om *Fax versturen* te selecteren.
Druk op **OK**.
Druk op **Mono Start** of **Kleur Start**.
 - Als u het nummer wilt opslaan, drukt u op ▲ of ▼ om *Toev. aan adresb. te* selecteren.
Druk op **OK**.
(>> Geavanceerde gebruikershandleiding: *Snelkiesnummers uit het overzicht van uitgaande gesprekken opslaan*.)
 - Als u het nummer uit het overzicht van uitgaande gesprekken wilt verwijderen, drukt u op ▲ of ▼ om *Verwijder* te selecteren.
Druk op **OK**.
Druk op **1** ter bevestiging.
- 4 Druk op **Stop/Eindigen**.

Overzicht nummerweergave (Overzicht beller-id)

Voor de functie Overzicht beller-id is de nummerweergavedienst vereist die door veel telefoonbedrijven wordt aangeboden. (Zie *Nummerweergave (Beller ID)* ►► pagina 31.)

De nummers, of eventueel namen, van de laatste 30 fax- en telefoonoproepen die u hebt ontvangen, worden opgeslagen in het nummerweergaveoverzicht. U kunt het overzicht bekijken of een van deze nummers selecteren om er een fax naar te sturen, het aan het adresboek toe te voegen of te verwijderen. Wanneer de machine de eenendertigste oproep ontvangt, worden de gegevens van de eerste oproep door dit nummer vervangen.

OPMERKING

Zelfs als u niet op nummerweergave geabonneerd bent, kunt u de datums van oproepen in het overzicht bekijken en items uit de lijst verwijderen.

- 1 Druk op **Herkies/Pauze** en vervolgens op *****.
U kunt ook *Overz. beller-ID* selecteren door op  (**FAX**) te drukken.
- 2 Druk op **▲** of **▼** om het gewenste nummer te selecteren.
Druk op **OK**.

- 3 Ga op een van de volgende manieren te werk:

- Als u een fax wilt verzenden, drukt u op **▲** of **▼** om *Fax versturen* te selecteren.

Druk op **OK**.

Druk op **Mono Start** of **Kleur Start**.

- Als u het nummer wilt opslaan, drukt u op **▲** of **▼** om *Toev. aan adresb.* te selecteren.

Druk op **OK**.

(►► Geavanceerde gebruikershandleiding: *Snelkiesnummers vanuit het overzicht beller-ID opslaan.*)

- Als u het nummer uit het nummerweergaveoverzicht wilt verwijderen, drukt u op **▲** of **▼** om *Verwijder* te selecteren.

Druk op **OK**.

Druk op **1** ter bevestiging.

- 4 Druk op **Stop/Eindigen**.

OPMERKING

U kunt het nummerweergaveoverzicht afdrukken.

(►► Geavanceerde gebruikershandleiding: *Een rapport afdrukken.*)

Nummers opslaan

U kunt uw machine instellen om op de volgende manieren snel te kiezen: met snelkiesnummers en met groepen voor het rondsturen van faxberichten.

(►► Geavanceerde gebruikershandleiding: *Groepen instellen voor rondsturen en Rondsturen (alleen zwart-wit).*)

OPMERKING

Snelkiesnummers die in het geheugen zijn opgeslagen, gaan niet verloren als de stroom uitvalt.



Een pauze opslaan

Druk op **Herkies/Pauze** om een pauze van 3,5 seconden tussen nummers in te lassen. Als u naar het buitenland belt, kunt u net zo vaak op **Herkies/Pauze** drukken als nodig is om de pauze te verlengen.

Snelkiesnummers opslaan

U kunt maximaal 40 snelkiesnummers opslaan. Elk snelkiesnummer wordt op een 2-cijferige locatie opgeslagen. Als u een nummer kiest, hoeft u slechts op een paar toetsen te drukken (bijvoorbeeld:

 (Adresboek), Zoeken, **OK**, het tweecijferige nummer en **Mono Start** of **Kleur Start**).

- 1 Druk op  (Adresboek).
U kunt ook **Adresboek** selecteren door op  (**FAX**) te drukken.
- 2 Druk op **▲** of **▼** om **Snelkiezen inst.** te selecteren.
Druk op **OK**.
- 3 Druk op **▲** of **▼** om de 2-cijferige snelkieslocatie te kiezen waarin u het nummer wilt opslaan.
Druk op **OK**.

- 4 Ga op een van de volgende manieren te werk:

- Voer de naam in (maximaal 16 tekens) met behulp van de kiestoetsen.

Druk op **OK**.

(Zie *Tekst invoeren* ►► pagina 114 voor informatie over het invoeren van letters.)

- Om het nummer op te slaan zonder naam, drukt u op **OK**.



OPMERKING

Vergeet niet het netnummer op te geven wanneer u een fax- of telefoonnummer invoert. Afhankelijk van het land worden de namen en het overzicht van de nummerweergave mogelijk onjuist weergegeven als het fax- of telefoonnummer zonder netnummer wordt opgeslagen.

- 5 Voer het fax- of telefoonnummer in (maximaal 20 cijfers).
Druk op **OK**.
- 6 Druk op **▲** of **▼** om **Compleet** te selecteren.
Druk op **OK**.
- 7 Ga op een van de volgende manieren te werk:
 - Om nog een snelkiesnummer op te slaan, gaat u naar stap ③
 - Als u klaar bent met het opslaan van nummers, drukt u op **Stop/Eindigen**.

De namen of nummers van snelkiesnummers wijzigen of verwijderen

U kunt de naam of het nummer wijzigen of verwijderen van een snelkiesnummer dat al is opgeslagen.

- 1 Druk op  (Adresboek).
U kunt ook Adresboek selecteren door op  (FAX) te drukken.
- 2 Druk op ▲ of ▼ om Snelkiezen inst. te selecteren.
Druk op **OK**.
- 3 Druk op ▲ of ▼ om het gewenste 2-cijferige snelkiesnummer te selecteren.
Druk op **OK**.
- 4 Ga op een van de volgende manieren te werk:
 - Druk op ▲ of ▼ om Wijzig instell te selecteren.
Druk op **OK**.
 - Druk op ▲ of ▼ om Verwijder te selecteren.
Druk op **OK**.
Druk op **1** ter bevestiging.
Ga naar stap 8.

OPMERKING

Een opgeslagen naam of nummer wijzigen:

Als u een teken wilt wijzigen, drukt u op ◀ of ▶ om de cursor onder het gewenste teken te plaatsen. Druk vervolgens op **Wis**. Voer het juiste teken in.

- 5 Als u de naam wilt wijzigen, drukt u op ▲ of ▼ om Naam te selecteren.
Vervolgens drukt u op **OK** en voert u met behulp van de kiestoetsen de nieuwe naam in (maximaal 16 tekens).
Druk op **OK**.
(Zie *Tekst invoeren* ►► pagina 114 voor informatie over het invoeren van letters.)

- 6 Als u het fax- of telefoonnummer wilt wijzigen, drukt u op ▲ of ▼ om Fax/tel. te selecteren. Vervolgens drukt u op **OK** en voert u met behulp van de kiestoetsen het nieuwe fax- of telefoonnummer in (maximaal 20 cijfers).
Druk op **OK**.
- 7 Druk op ▲ of ▼ om Compleet te selecteren.
Druk op **OK**.
- 8 Druk op **Stop/Eindigen**.

Kopiëren

In de volgende stappen worden de standaardkopieerhandelingen beschreven.

- 1 Plaats uw document op een van de volgende manieren:
 - Plaats het document met de *bedrukte zijde naar beneden* in de ADF.
(Zie *De ADF gebruiken* >> pagina 21.)
 - Plaats het document met de *bedrukte zijde naar beneden* op de glasplaat.
(Zie *De glasplaat gebruiken* >> pagina 22.)

- 2 Druk op  (**KOPIE**).

- Op het LCD-scherm ziet u:



1 Aantal kopieën

Voer het aantal kopieën in met behulp van de kiestoetsen.

OPMERKING

Standaard is de gereedstand ingesteld. U kunt wijzigen hoelang de KOPIE-modus na de laatste kopieerhandeling actief blijft. (>> Geavanceerde gebruikershandleiding: *Tijdklokstand (MFC-modellen)*.)

- 3 Als u meerdere kopieën wilt maken, toetst u het aantal in (maximaal 99).

- 4 Druk op **Mono Start** of **Kleur Start**.

Kopiëren stoppen

Druk op **Stop/Eindigen** om het kopiëren te stoppen.

Kopieeropties

U kunt de volgende kopieerinstellingen wijzigen. Druk op **KOPIE** en vervolgens op ▲ of ▼ om door de kopieerinstellingen te bladeren. Wanneer de gewenste instelling is gemarkeerd, drukt u op **OK**.

(Basis gebruikershandleiding)

Zie pagina 44 voor informatie over het wijzigen van de volgende kopieerinstellingen.

- Papiersoort
- Papierformaat

(Geavanceerde gebruikershandleiding)

Voor informatie over het wijzigen van de volgende kopieerinstellingen

➤➤ Geavanceerde gebruikershandleiding: *Kopieeropties*.

- Kwaliteit
- In-/uitzoomen
- Pagina layout
- 2op1(id)
- Stapel/Sorteer
- Dichtheid
- Verwijder achtergr
- 2-zijdige kopie
- Nieuwe standaard
- Fabrieksinstell.

OPMERKING

Gebruik de ADF als u kopieën wilt sorteren.

Papiersoort

Als u op een speciale papiersoort kopieert, stelt u de machine in op die papiersoort voor optimale afdrukkwaliteit.

- 1 Laad uw document.
- 2 Druk op  (**KOPIE**).
- 3 Toets in hoeveel kopieën u wilt maken.
- 4 Druk op ▲ of ▼ om Papiersoort te selecteren.
Druk op **OK**.
- 5 Druk op ▲ of ▼ om Normaal Papier, Inkjet papier, Brother BP71, Glossy anders of Transparanten te selecteren.
Druk op **OK**.
- 6 Als u geen instellingen meer wilt wijzigen, drukt u op **Mono Start** of **Kleur Start**.

Papierformaat

Als u op een ander formaat dan A4 kopieert, moet u de instelling voor het papierformaat wijzigen. U kunt alleen kopiëren op papier van de volgende formaten: A4, A5, Foto (10 × 15 cm) en Letter.

- 1 Laad uw document.
- 2 Druk op  (**KOPIE**).
- 3 Toets in hoeveel kopieën u wilt maken.
- 4 Druk op ▲ of ▼ om Papierformaat te selecteren.
Druk op **OK**.
- 5 Druk op ▲ of ▼ om A4, A5, 10x15cm of Letter te selecteren.
Druk op **OK**.
- 6 Als u geen instellingen meer wilt wijzigen, drukt u op **Mono Start** of **Kleur Start**.

Een document afdrukken

De machine kan gegevens van uw computer ontvangen en deze afdrukken. Om vanaf een computer te kunnen afdrukken, moet u de printerdriver installeren.

(Voor meer informatie >> Software en Netwerk gebruikershandleiding.)

- 1 Installeer de Brother-printerdriver vanaf de cd-rom. (>> Installatiehandleiding.)
- 2 Selecteer de opdracht Afdrukken in uw toepassing.
- 3 Selecteer de naam van uw machine in het dialoogvenster **Afdrukken** en klik op **Eigenschappen** of **Voorkeursinstellingen**, afhankelijk van de toepassing die u gebruikt.
- 4 Kies de instellingen die u wilt wijzigen in het dialoogvenster Eigenschappen. Veelgebruikte instellingen zijn:
 - **Mediatype**
 - **Afdrukkwaliteit**
 - **Papierformaat**
 - **Afdrukstand**
 - **Kleur / Grijsinten**
 - **Inktbespaarstand**
 - **Scaling**
 - **Tweezijdig/boekje**
- 5 Klik op **OK**.
- 6 Klik op **Afdrukken** (of **OK**, afhankelijk van de toepassing die u gebruikt) om het afdrukken te starten.

Vóór het scannen

Om de machine als scanner te kunnen gebruiken, moet u de scannerdriver installeren. Als de machine is aangesloten op een netwerk, configureert u deze met een TCP-/IP-adres.

- Installeer de scannerdrivers vanaf de cd-rom. (►► Installatiehandleiding: *MFL-Pro Suite installeren.*)
- Configureer de machine met een TCP-/IP-adres als netwerkscannen niet werkt. (►► Software en Netwerk gebruikershandleiding.)

Een document als PDF-bestand scannen met ControlCenter4 (Windows®)

(Voor meer informatie ►► Software en Netwerk gebruikershandleiding.)

OPMERKING

- Welke schermen op uw pc worden weergegeven, is afhankelijk van uw model.
- Dit gedeelte is gebaseerd op het gebruik van de Geavanceerde modus van ControlCenter4.

ControlCenter4 is een hulpprogramma waarmee u de toepassingen die u het meest gebruikt, snel en gemakkelijk kunt openen. ControlCenter4 zorgt ervoor dat u specifieke toepassingen niet handmatig hoeft te openen.

1 Laad uw document. (Zie *Documenten laden* ►► pagina 21.)

2 (Windows® XP, Windows Vista® en Windows® 7)

Open ControlCenter4 door op  (start)/**Alle programma's/Brother/MFC-XXXX** (waarbij XXXX voor de naam van uw model staat)/**ControlCenter4** te klikken. Het programma ControlCenter4 wordt geopend.

(Windows® 8)

Klik op  (**Brother Utilities** (Brother-hulpprogramma's)), klik op de vervolgkeuzelijst en selecteer de naam van uw model (als deze nog niet is geselecteerd). Klik op **SCANNEN** op de navigatiebalk links en klik vervolgens op **ControlCenter4**. Het programma ControlCenter4 wordt geopend.

3 Selecteer **Geavanceerde modus** op het scherm ControlCenter4-modus en klik op **OK**.

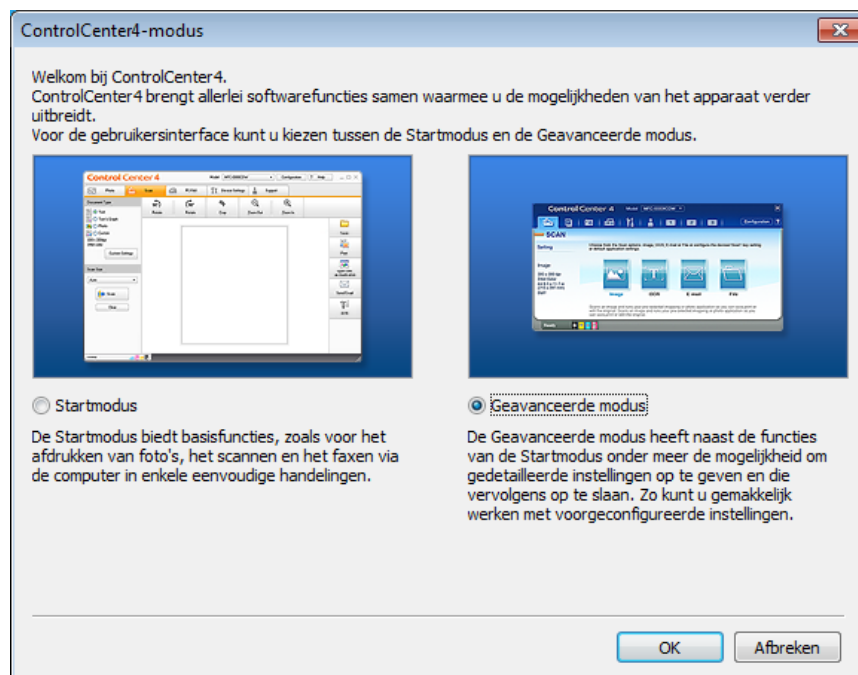

- 4 Zorg dat de gewenste machine is geselecteerd in de vervolgkeuzelijst **Model**.
- 5 Stel de scanconfiguratie in.
Klik op **Configuratie** en selecteer achtereenvolgens **Knopinstellingen**, **Scan** en **Bestand**.

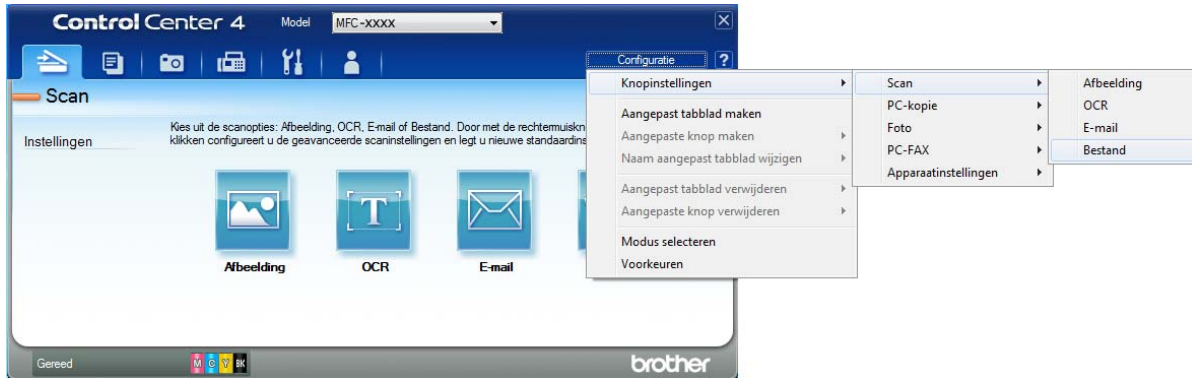

Het configuratiedialogvenster wordt weergegeven. U kunt de standaardinstellingen wijzigen.

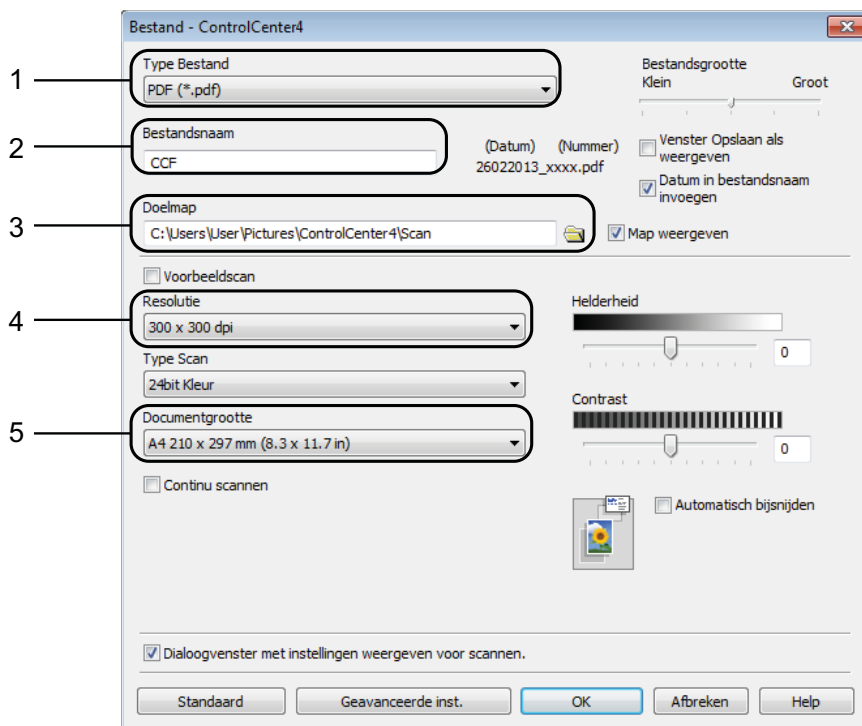

- 1 Selecteer **PDF (*.pdf)** in de vervolgkeuzelijst **Type Bestand**.
- 2 U kunt opgeven welke bestandsnaam u voor het document wilt gebruiken.
- 3 U kunt het bestand opslaan in de standaardmap, of uw voorkeursmap zoeken en selecteren door op de knop  (**Browse**) te klikken.
- 4 U kunt een scanresolutie selecteren in de vervolgkeuzelijst **Resolutie**.
- 5 U kunt het documentformaat selecteren in de vervolgkeuzelijst **Documentgrootte**.

- 6 Klik op **OK**.
- 7 Klik op **Bestand**.



- 8 Druk op **Scan**.
Het scanproces gaat van start. De map waarin de gescande gegevens worden opgeslagen, wordt automatisch geopend.

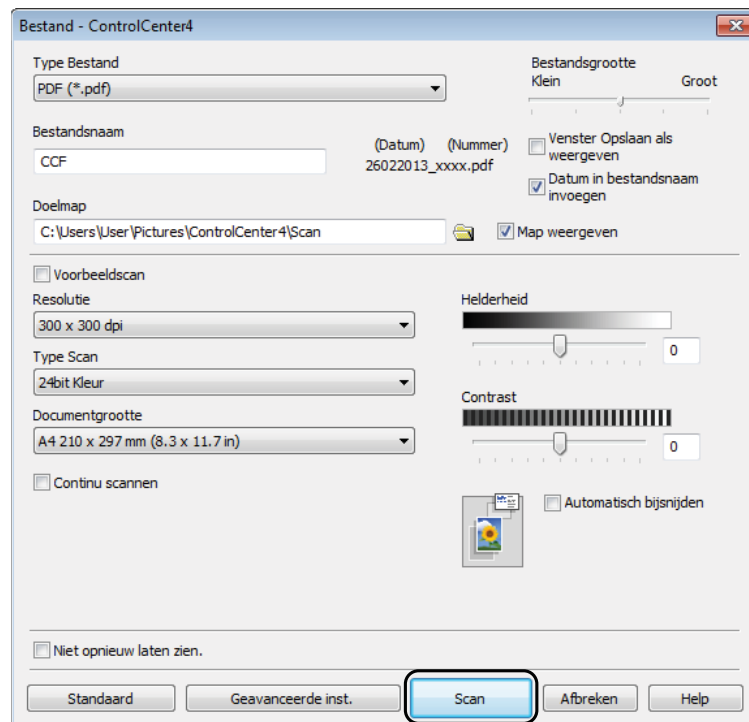

De scanmodusinstellingen voor scannen naar PDF wijzigen

U kunt de instellingen van de modus **SCAN** voor uw machine wijzigen met behulp van ControlCenter4. (Windows®)

- 1 (Windows® XP, Windows Vista® en Windows® 7)

Open ControlCenter4 door op  **(start)/Alle programma's/Brother/MFC-XXXX** (waarbij XXXX voor de naam van uw model staat)/**ControlCenter4** te klikken. Het programma ControlCenter4 wordt geopend.

(Windows® 8)

Klik op  (**Brother Utilities** (Brother-hulpprogramma's)), klik op de vervolgkeuzelijst en selecteer de naam van uw model (als deze nog niet is geselecteerd). Klik op **SCANNEN** op de navigatiebalk links en klik vervolgens op **ControlCenter4**. Het programma ControlCenter4 wordt geopend.

- 2 Zorg dat de gewenste machine is geselecteerd in de vervolgkeuzelijst **Model**.
- 3 Klik op de tab **Apparaatinstellingen**.
- 4 Klik op **Scaninstellingen apparaat**.



- 5 Kies het tabblad **Bestand**. U kunt de standaardinstellingen wijzigen.

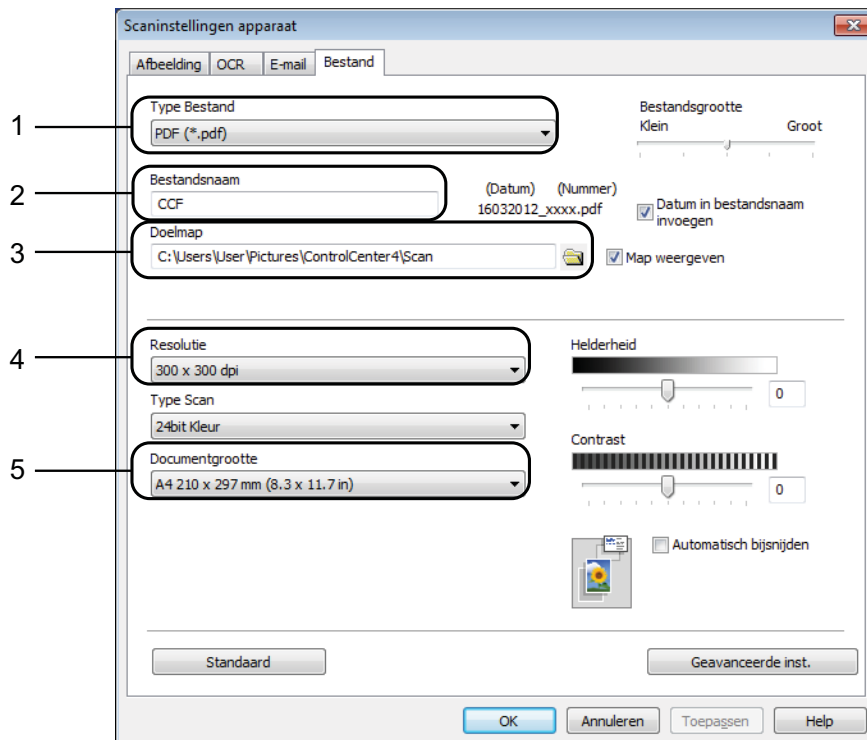

- 1 Selecteer **PDF (*.pdf)** in de vervolgkeuzelijst **Type Bestand**.
- 2 U kunt opgeven welke bestandsnaam u voor het document wilt gebruiken.
- 3 U kunt het bestand opslaan in de standaardmap, of uw voorkeursmap zoeken en selecteren door op de knop  (**Browse**) te klikken.
- 4 U kunt een scanresolutie selecteren in de vervolgkeuzelijst **Resolutie**.
- 5 U kunt het documentformaat selecteren in de vervolgkeuzelijst **Documentgrootte**.

- 6 Klik op **OK**.

Een document als PDF-bestand scannen via het bedieningspaneel

- 1 Laad uw document. (Zie *Documenten laden* >> pagina 21.)
- 2 Druk op  (**SCAN**).
- 3 Druk op ▲ of ▼ om de optie *naar file* te selecteren. Druk op **OK**.
- 4 Als de machine met een netwerk is verbonden, drukt u op ▲ of ▼ om de pc-naam te selecteren. Druk op **OK**.
Ga op een van de volgende manieren te werk:
 - Als u de standaardinstellingen wilt gebruiken gaat u naar stap 8.
 - Als u de standaardinstellingen wilt wijzigen gaat u naar stap 5.
- 5 Druk op ▲ of ▼ om de optie *Inst. met paneel* te selecteren. Druk op **OK**.
- 6 Druk op ▲ of ▼ om de optie *Aan* te selecteren. Druk op **OK**.
- 7 Selecteer de gewenste instellingen voor *Scantype*, *Resolutie*, *Bestandstype*, *Afmeting scan* en *Achtergrond verw.* Druk op **OK**.
- 8 Druk op **Mono Start** of **Kleur Start**.
Het scanproces gaat van start.

OPMERKING

De volgende scanmodi zijn beschikbaar.

- *naar file*
- *naar e-mail*
- *naar OCR*
- *naar beeld*
- *Webservice*¹

¹ Alleen Windows®-gebruikers. (Windows Vista® SP2 of recenter, Windows® 7 en Windows® 8)
(>> Software en Netwerk gebruikershandleiding.)

De inktcartridges vervangen

Uw machine is voorzien van een inktstippenteller. De inktstippenteller controleert het inktniveau in elk van de vier cartridges. Als de machine ontdekt dat een inktcartridge bijna leeg is, wordt een melding weergegeven.

Op het LCD-scherm wordt aangegeven welke inktcartridge bijna leeg of aan vervanging toe is. Volg de aanwijzingen op het LCD-scherm om de inktcartridges in de juiste volgorde te vervangen.

Zelfs als u door de machine wordt geïnstrueerd een inktcartridge te vervangen, bevat de inktcartridge nog een kleine hoeveelheid inkt. Het is noodzakelijk dat er inkt in de inktcartridge aanwezig blijft om te voorkomen dat de lucht de printkopset uitdroogt en beschadigt.

⚠ VOORZICHTIG

Mocht u inkt in uw ogen krijgen, spoel ze dan onmiddellijk met water en raadpleeg een arts als u zich zorgen maakt.

BELANGRIJK

De multifunctionele machines van Brother zijn ontworpen om te werken met inkt van een bepaalde specificatie, en bij gebruik van originele inktcartridges van Brother zijn optimale prestaties en betrouwbaarheid gewaarborgd. Brother kan deze optimale prestaties en betrouwbaarheid niet garanderen indien inkt of inktcartridges van andere specificaties gebruikt worden. Het gebruik van andere dan originele cartridges van Brother of van oude cartridges die gevuld zijn met inkt van een ander merk, wordt door Brother daarom afgeraden. Schade die aantoonbaar het gevolg is van het gebruik van inkt die niet door Brother geproduceerd is in deze machine, valt mogelijk niet onder de garantiebepalingen. Raadpleeg de voorwaarden van de garantie.

- 1 Open het deksel van de inktcartridge (1). Als een of meer inktcartridges aan vervanging toe zijn, wordt op het LCD-scherm Alleen BK afdr. of Kan niet afdr. weergegeven.

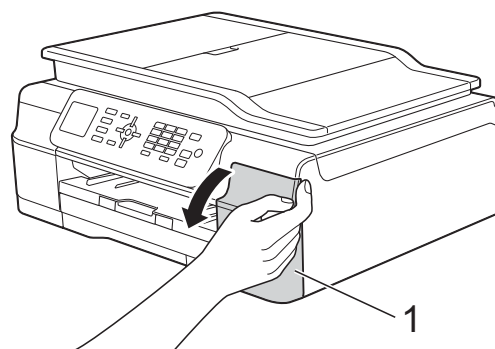

- 2 Druk op de ontgrendelingshendel (zie illustratie) om de op het LCD-scherm aangegeven cartridge te ontgrendelen. Verwijder de cartridge uit de machine.

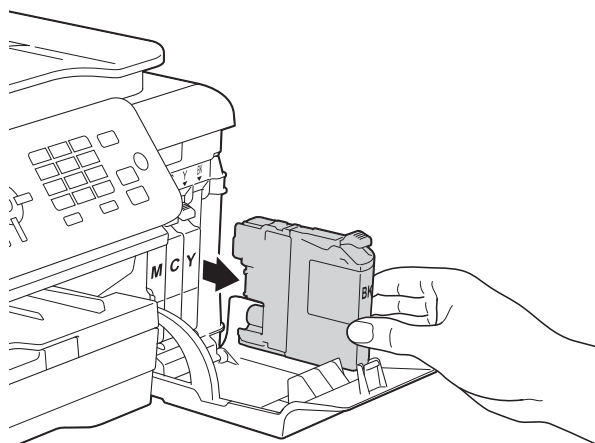
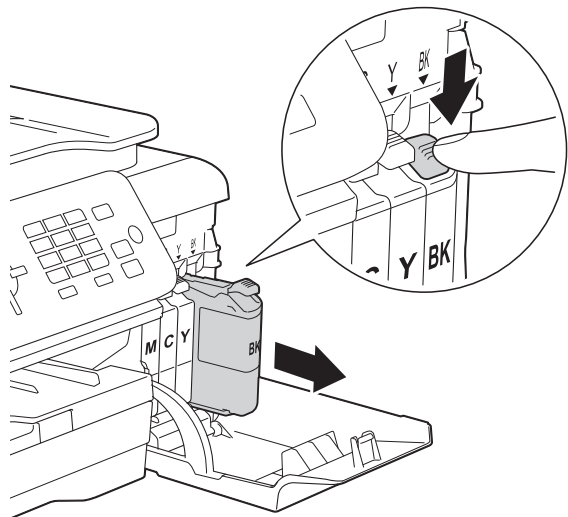

- 3 Open de verpakking met de nieuwe inktcartridge voor de kleur die op het LCD-scherm wordt aangegeven en haal vervolgens de inktcartridge eruit.

- 4 Draai de groene hendel op de oranje verpakking (1) linksom tot het vacuüm wordt verbroken. Verwijder de oranje verpakking vervolgens (zie illustratie).

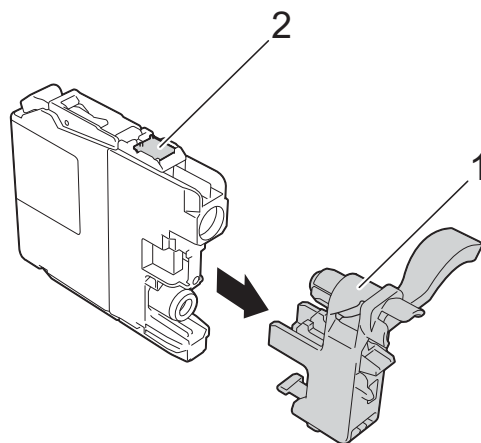
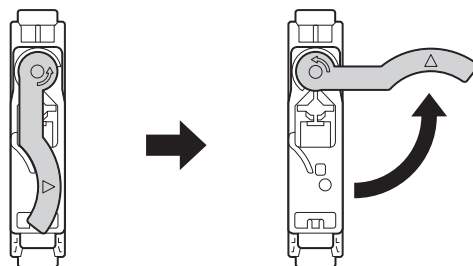
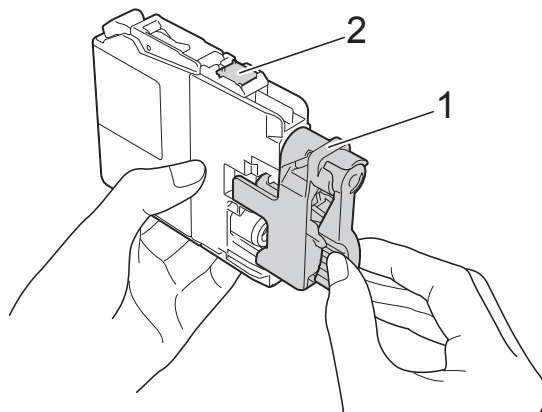

BELANGRIJK

Raak het als (2) gemarkeerde gebied op de cartridge **NOOIT** aan. De cartridge wordt dan mogelijk niet gedetecteerd door de machine.

- 5 Elke kleur heeft zijn eigen vaste positie. Plaats de inktcartridge in de richting van de pijl op het etiket.

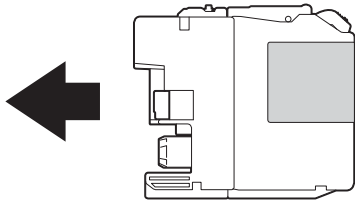

- 6 Duw voorzichtig tegen de achterkant van de inktcartridge met de aanduiding "PUSH" (duwen) tot de cartridgehendel omhoog komt. Sluit vervolgens het deksel van de inktcartridge.

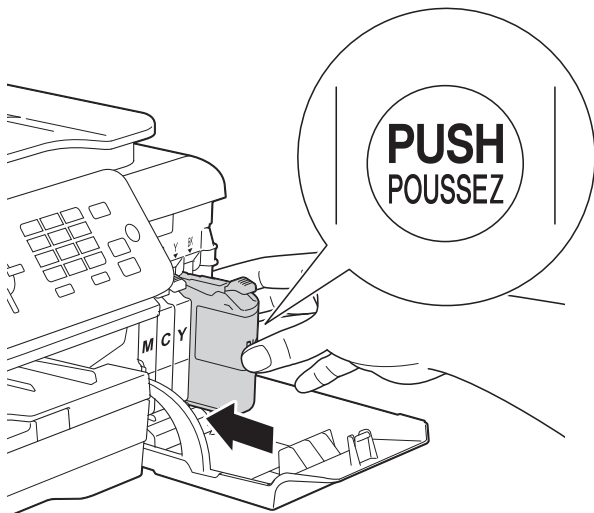

- 7 Er wordt automatisch een reset uitgevoerd voor de inktstippenteller.

OPMERKING

- Als u een inktcartridge hebt vervangen, bijvoorbeeld Zwart, wordt u via het LCD-scherm wellicht gevraagd om te bevestigen dat dit een nieuwe cartridge is (bijvoorbeeld *Veranderde u BK Zwarte inkt*). Druk voor elke nieuwe cartridge die u hebt geïnstalleerd op **1** (Ja) om de inktstippenteller voor die kleur te resetten. Als de geïnstalleerde inktcartridge niet nieuw is, moet u op **2** (Nee) drukken.
- Als na het installeren van de inktcartridge *Geen inktpatroon of Kan niet detect.* op het LCD-scherm wordt weergegeven, dient u te controleren of u een nieuwe, originele Brother-cartridge gebruikt en of deze correct is geïnstalleerd. Verwijder de inktcartridge en plaats deze langzaam terug. Duw stevig aan tot de cartridgehendel omhoog komt.

BELANGRIJK

- Verwijder inktcartridges ALLEEN als deze aan vervanging toe zijn. Als u zich niet aan dit voorschrift houdt, kan de hoeveelheid inkt achteruitgaan en weet de machine niet hoeveel inkt er nog in de cartridge zit.
- Raak NOOIT de houders voor de cartridges aan. De inkt kan anders vlekken op uw huid achterlaten.
- Schud de inktcartridges NOOIT. Als u inkt op uw huid of kleding krijgt, wast u deze meteen af met zeep of een schoonmaakmiddel.
- Als de kleuren gemengd zijn omdat u een inktcartridge in de verkeerde positie hebt geïnstalleerd, wordt op het LCD-scherm *Onjuiste inktkleur* weergegeven. Controleer welke inktcartridges niet op de juiste positie zijn geïnstalleerd en verplaats ze naar hun correcte positie.
- Installeer een inktcartridge onmiddellijk na het openen in de machine en verbruik hem binnen zes maanden na de installatie. Gebruik ongeopende inktcartridges vóór de uiterste verbruiksdatum die op de cartridgeverpakking vermeld staat.
- Maak de inktcartridge NOOIT open en knoei er niet mee; hierdoor kan de cartridge inkt verliezen.

De machine reinigen en controleren

De glasplaat reinigen

- 1 Haal de stekker van de machine uit het stopcontact.
- 2 Til het documentdeksel (1) op. Reinig de glasplaat (2) en het witte plastic (3) met een zachte, pluisvrije doek die is bevochtigd met een niet-brandbare glasreiniger.

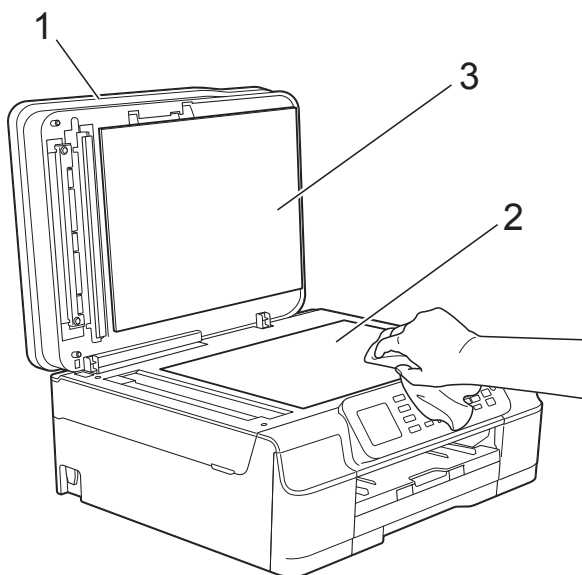

- 3 Reinig in de ADF de witte balk (1) en de glazen strook (2) met een zachte, pluisvrije doek die is bevochtigd met een niet-brandbare glasreiniger.

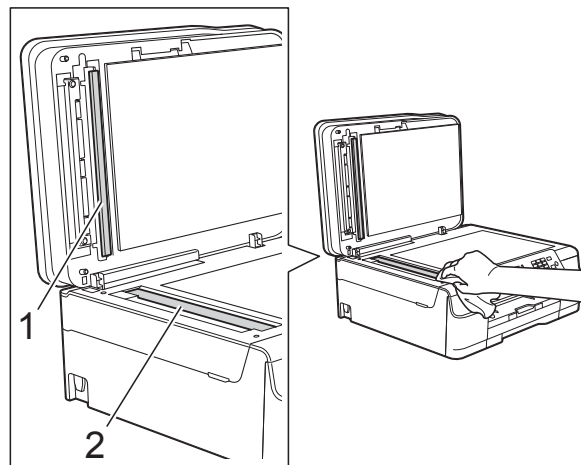

OPMERKING

Nadat u de glazen strook hebt gereinigd, voelt u met uw vingertoppen of er nog vuil op zit. Als u vuil voelt, reinigt u de glazen strook en met name het vuile gedeelte opnieuw. Het kan zijn dat u het schoonmaken drie of vier keer moet herhalen. Maak na elke schoonmaakbeurt een kopie.



Als er vuil of correctievloeistof op de glazen strook zit, is er een verticale streep zichtbaar op de afdruk.



Nadat de glazen strook is gereinigd, is de verticale streep verdwenen.

De printkop reinigen

De printkop wordt indien nodig automatisch gereinigd, zodat de afdrukkwaliteit optimaal blijft. Als de afdrukkwaliteit te wensen overlaat, kunt u het reinigingsproces handmatig starten.

Als er op de afgedrukte pagina's een horizontale streep of een leeg gedeelte door de tekst of afbeeldingen loopt, dient u de printkop te reinigen. U kunt kiezen of u alleen Zwart, drie kleuren tegelijk (Geel, Cyaan en Magenta) of alle vier kleuren tegelijk wilt reinigen.

Bij het reinigen van de printkop wordt inkt verbruikt. Wanneer de kop te vaak wordt gereinigd, wordt er onnodig inkt verbruikt.

BELANGRIJK

Raak de printkop **NOOIT** aan. Als u de printkop aanraakt, kan deze blijvend worden beschadigd en kan de garantie erop vervallen.

- 1 Druk op **Menu**.
- 2 Druk op ▲ of ▼ om **Inkt** te selecteren. Druk op **OK**.
- 3 Druk op ▲ of ▼ om **Reinigen** te selecteren. Druk op **OK**.
- 4 Druk op ▲ of ▼ om **Zwarte inkt, Kleur** of **Alle inkt** te selecteren. Druk op **OK**.
De machine reinigt de printkop. Nadat het reinigen is voltooid, wordt de machine in de gereedstand gezet.

OPMERKING

- Hebt u de printkop minimaal vijf keer gereinigd en is de afdruk nog niet verbeterd, probeer dan om het probleem te verhelpen door voor elke kleur waarmee u problemen ondervindt, een nieuwe originele Innobella™-inkcartridge van Brother te installeren. Reinig de printkop vervolgens opnieuw maximaal vijf keer. Als de kwaliteit dan nog niet verbeterd is, neemt u contact op met de klantenservice van Brother of uw Brother-leverancier.
- U kunt de printkop ook vanaf uw pc reinigen.
(➤➤ Software en Netwerk gebruikershandleiding.)

De afdrukkwaliteit controleren

Als er fletse of gestreepte kleuren en tekst zichtbaar zijn op uw afdrucken, kan het zijn dat enkele spuitmondjes van de printkop verstopt zijn. U kunt dit controleren door de testpagina Afdrukkwaliteit te printen en naar het patroon van de spuitmondjes te kijken.

- 1 Druk op **Menu**.
- 2 Druk op ▲ of ▼ om **Inkt** te selecteren. Druk op **OK**.
- 3 Druk op ▲ of ▼ om **Testafdruk** te selecteren. Druk op **OK**.
- 4 Druk op ▲ of ▼ om **Printkwaliteit** te selecteren. Druk op **OK**.
- 5 Druk op **Kleur Start**.
De testpagina Afdrukkwaliteit wordt afgedrukt.
- 6 Controleer de kwaliteit van de vier kleurenblokken op het vel.

- 7 Op het LCD-scherm wordt gevraagd of de afdrukkwaliteit in orde is. Ga op een van de volgende manieren te werk:

- Wanneer alle lijnen duidelijk en zichtbaar zijn, drukt u op **1** (Ja) om de controle van de afdrukkwaliteit te beëindigen en gaat u naar stap 11.
- Als er zoals hieronder afgebeeld korte stukjes ontbreken, drukt u op **2** om Nee te selecteren.

OK

Niet OK

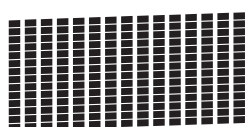

- 8 Op het LCD-scherm wordt gevraagd of de afdrukkwaliteit voor zwart en vervolgens de drie kleuren in orde is. Druk op **1** (Ja) of **2** (Nee).

- 9 Op het LCD-scherm wordt gevraagd of u wilt beginnen met reinigen. Druk op **1** (Ja). De machine begint de printkop te reinigen.

- 10 Druk na het reinigen op **Kleur Start**. De testpagina Afdrukkwaliteit wordt nogmaals afgedrukt. Ga terug naar stap 6.

- 11 Druk op **Stop/Eindigen**.

Hebt u de printkop minimaal vijf keer gereinigd en is de afdruk nog niet verbeterd, probeer dan om het probleem te verhelpen door voor elke kleur waarmee u problemen ondervindt, een nieuwe originele Brother-inktcartridge te installeren. Reinig de printkop vervolgens opnieuw maximaal vijf keer. Als de kwaliteit dan nog niet verbeterd is, neemt u contact op met de klantenservice van Brother of uw Brother-leverancier.

BELANGRIJK

Raak de printkop NOOIT aan. Als u de printkop aanraakt, kan deze blijvend worden beschadigd en kan de garantie erop vervallen.

OPMERKING



Als een spuitmondje van een printkop verstopt is, ziet de afdruk er zo uit.

Nadat het spuitmondje van de printkop gereinigd is, zijn de horizontale strepen verdwenen.

De uitlijning controleren

Als afgedrukte tekst vlekkerig is of afbeeldingen flets zijn nadat de machine is vervoerd, moet u de uitlijning mogelijk afstellen.

- 1 Druk op **Menu**.
- 2 Druk op ▲ of ▼ om **Inkt** te selecteren. Druk op **OK**.
- 3 Druk op ▲ of ▼ om **Testafdruk te selecteren**. Druk op **OK**.
- 4 Druk op ▲ of ▼ om **Instel kantlijn** te selecteren. Druk op **OK**.

- 5 Druk op **Mono Start** of **Kleur Start**.
De testpagina Uitlijning wordt afgedrukt.

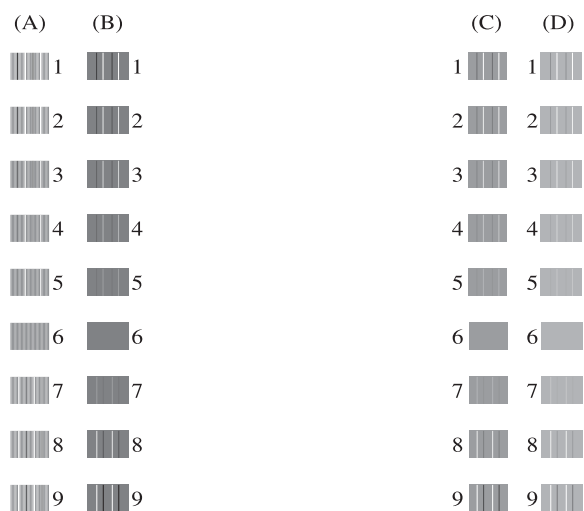

- 6 Druk voor patroon A op het nummer van de proefafdruk met de minste verticale strepen (1-9).
Herhaal deze stap voor patroon B, C en D.
In het voorbeeld is nummer 6 de beste keuze voor A, B, C en D.

- 7 Druk op **Stop/Eindigen**.

OPMERKING

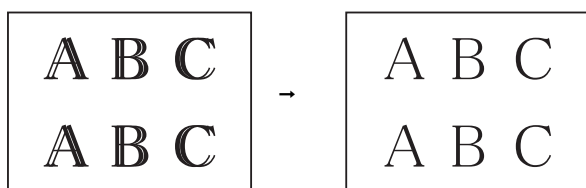

Als de uitlijning niet correct is afgesteld, ziet tekst er onscherp uit, zoals in deze afbeelding.

Wanneer de uitlijning correct is afgesteld, ziet tekst er zo uit.

De datum en tijd instellen

Op het LCD-scherm worden de datum en tijd weergegeven. Als de weergegeven datum en tijd onjuist zijn, corrigeert u dit aan de hand van de volgende instructies.

U kunt de datum en tijd toevoegen aan elke fax die u verstuurt, door uw stations-ID in te stellen.

- 1 Druk op **Menu**.
- 2 Druk op **▲** of **▼** om `Stand.instel.` te selecteren.
Druk op **OK**.
- 3 Druk op **▲** of **▼** om `Datum&Tijd` te selecteren.
Druk op **OK**.
- 4 Druk op **▲** of **▼** om `Datum&Tijd` te selecteren.
Druk op **OK**.
- 5 Voer met behulp van de kiestoetsen de laatste twee cijfers van het jaar in en druk op **OK**.
- 6 Voer met behulp van de kiestoetsen de twee cijfers voor de maand in en druk op **OK**.
- 7 Voer met behulp van de kiestoetsen de twee cijfers voor de dag in en druk op **OK**.
- 8 Voer met behulp van de kiestoetsen de tijd in (in 24-uursnotatie) en druk op **OK**.
(Voor kwart voor acht 's avonds voert u bijvoorbeeld 19:45 in.)
- 9 Druk op **Stop/Eindigen**.

Als u denkt dat er een probleem is met uw machine, controleert u eerst alle onderstaande punten en volgt u de tips voor het oplossen van problemen.

U kunt de meeste problemen zelf oplossen. Indien u extra hulp nodig hebt, biedt het Brother Solutions Center u de meest recente veelgestelde vragen en tips voor het oplossen van problemen.

Ga naar <http://solutions.brother.com/>.

Uw probleem vaststellen

Controleer eerst de volgende punten.

- Het netsnoer van de machine is goed aangesloten en de machine is ingeschakeld.
- Alle beschermende onderdelen zijn verwijderd.
- Papier is op de juiste wijze in de papierlade geplaatst.
- De interfacekabels zijn goed op de machine en de computer aangesloten, of de draadloze verbinding is zowel op de machine als op de computer ingesteld.
- Meldingen op het LCD-scherm

(Zie *Onderhouds- en foutmeldingen* >> pagina 62.)

Als uw probleem na het controleren van de bovenstaande punten niet is opgelost, bepaalt u de aard van het probleem en gaat u naar de corresponderende pagina.

Problemen met de papierverwerking en afdrukproblemen:

- *Afdrukproblemen* >> pagina 80
- *Problemen met de afdrukkwaliteit* >> pagina 82
- *Problemen met de papierverwerking* >> pagina 83
- *Ontvangen faxen afdrukken* >> pagina 85

Telefoon- en faxproblemen:

- *Telefoonlijn of verbindingen* >> pagina 85
- *Inkomende oproepen beantwoorden* >> pagina 88
- *Faxen ontvangen* >> pagina 86
- *Faxen verzenden* >> pagina 87

Kopieerproblemen:

- *Problemen met kopiëren* >> pagina 89

Scanproblemen:

- *Problemen met scannen* >> pagina 89

Software- en netwerkproblemen:

- *Problemen met software* >> pagina 89
- *Netwerkproblemen* >> pagina 90

Onderhouds- en foutmeldingen

Zoals bij alle geavanceerde kantoorproducten kunnen er fouten optreden en moeten verbruiksartikelen soms worden vervangen. De machine bepaalt in dergelijke gevallen wat er aan de hand is of welk routineonderhoud moet worden uitgevoerd; hierbij wordt de relevante melding op de machine weergegeven. In de volgende tabel worden de meest voorkomende onderhouds- en foutmeldingen toegelicht.

De meeste meldingen over fouten en algemene onderhoudswerkzaamheden kunt u zelf afhandelen. Indien u extra hulp nodig hebt, biedt het Brother Solutions Center u de meest recente veelgestelde vragen en tips voor het oplossen van problemen.

Ga naar <http://solutions.brother.com/>.

Foutmelding	Oorzaak	Handelwijze
Absorb. bijna vol	Een van de inktopvangbakjes is bijna vol.	Neem contact op met de klantenservice van Brother of uw Brother-leverancier.
Afgebroken	De andere partij of de faxmachine van de andere partij heeft de oproep afgebroken.	Probeer de fax opnieuw te verzenden of te ontvangen. Als oproepen herhaaldelijk worden onderbroken en u een VoIP-systeem (Voice over IP) gebruikt, stel de compatibiliteit dan in op Basic (voor VoIP). (Zie <i>Storing op de telefoonlijn / bellen via internet (VoIP)</i> >> pagina 91.)

Foutmelding	Oorzaak	Handelwijze
<p>Alleen BK afdr. Inkt vervangen</p>	<p>Een of meer kleurencartridges zijn aan vervanging toe.</p> <p>U kunt nog ongeveer vier weken in zwart-wit afdrucken, afhankelijk van het aantal pagina's dat u afdrukt.</p> <p>Wanneer dit bericht op het LCD-scherm wordt weergegeven, werken de volgende functies als volgt:</p> <ul style="list-style-type: none"> ■ Afdrukken <p>Als u Grijstinten op het tabblad Geavanceerd van de printerdriver selecteert, kunt u de machine als zwart-witprinter gebruiken.</p> <p>Dubbelzijdig afdrucken is niet beschikbaar wanneer deze melding verschijnt.</p> ■ Kopiëren <p>Als de papiersoort is ingesteld op <i>Normaal Papier</i>, kunt u kopieën in zwart-wit maken.</p> <p>Dubbelzijdig kopiëren is niet beschikbaar wanneer deze melding verschijnt.</p> ■ Faxen <p>Als de papiersoort is ingesteld op <i>Normaal Papier</i> of <i>Inkjet papier</i>, worden de faxen op de machine in zwart-wit ontvangen en afgedrukt.</p> <p>Als de verzendende machine een kleurenfax wil verzenden, vraagt de machine tijdens het contact maken om de fax in zwart-wit te versturen.</p> 	<p>Vervang de inktcartridges. (Zie <i>De inktcartridges vervangen</i> >> pagina 53.)</p> <p>OPMERKING</p> <p>Alle printbewerkingen worden gestopt. In de volgende gevallen kunt u de machine pas weer gebruiken wanneer een nieuwe inktcartridge is geïnstalleerd:</p> <ul style="list-style-type: none"> • Als u de stekker uit het stopcontact haalt of de inktcartridge verwijdt. • Als de papiersoort niet is ingesteld op <i>Normaal Papier</i> of <i>Inkjet papier</i>. • (Windows®) Als Langzaam drogend papier op het tabblad Normaal van de printerdriver is ingeschakeld. (Macintosh) Als Langzaam drogend papier is ingeschakeld in de Afdrukinstellingen van de printerdriver.
<p>Communicatiefout</p>	<p>Een slechte telefoonverbinding heeft een communicatiefout veroorzaakt.</p>	<p>Vraag het telefoonbedrijf om uw telefoonlijn te controleren als het probleem aanhoudt.</p>
<p>Deksel is open</p>	<p>Het scannerdeksel zit niet goed dicht.</p> <p>Het deksel van de inktcartridge zit niet goed dicht.</p>	<p>Til het scannerdeksel op en sluit dit weer.</p> <p>Controleer of het telefoonsnoer en de USB-kabel (indien gebruikt) op de juiste manier in de kabelgoot liggen en achter uit de machine komen.</p> <p>Sluit het deksel van de inktcartridge (het moet vastklikken).</p>

Foutmelding	Oorzaak	Handelwijze
Document nazien	Het document is niet goed geplaatst of ingevoerd, of het document dat via de ADF is gescand, is te lang.	(Zie <i>De ADF gebruiken</i> >> pagina 21.) (Zie <i>Document vastgelopen</i> >> pagina 72.)
Formaat nazien	De papierformaatinstelling komt niet overeen met het formaat van het papier in de lade. Of u hebt de papiergeleiders in de lade niet ingesteld op het gebruikte papierformaat.	<ol style="list-style-type: none"> 1 Controleer of het geselecteerde papierformaat overeenkomt met het papierformaat in de lade. (Zie <i>Papierformaat</i> >> pagina 17.) 2 Zorg ervoor dat u het papier in staande richting invoert door de papiergeleiders op het juiste papierformaat in te stellen. (Zie <i>Papier en andere afdrukmedia laden</i> >> pagina 11.) 3 Druk op Mono Start of Kleur Start nadat u het formaat en de positie van het papier hebt gecontroleerd. <p>Bij afdrucken vanaf de computer moet u ervoor zorgen dat het in de printerdriver gekozen papierformaat overeenkomt met het formaat van het papier in de lade. (>> <i>Software en Netwerk gebruikershandleiding</i>.)</p>
Geen antw/Bezet	Het door u gekozen nummer neemt niet op of is in gesprek.	Controleer het nummer en probeer het opnieuw.
Geen Beller ID	Er is geen overzicht van inkomende oproepen beschikbaar. Er zijn geen oproepen binnengekomen of u bent niet geabonneerd op de nummerweergavedienst van uw telefoonbedrijf.	Neem contact op met uw telefoonbedrijf als u nummerweergave (Beller ID) wilt gebruiken. (Zie <i>Nummerweergave (Beller ID)</i> >> pagina 31.)
Geen inktpatroon	Een van de inktcartridges is niet correct geïnstalleerd.	Verwijder de nieuwe inktcartridge en plaats deze langzaam terug. Duw stevig aan tot de cartridgehendel omhoog komt. (Zie <i>De inktcartridges vervangen</i> >> pagina 53.)

Foutmelding	Oorzaak	Handelwijze
Geheugen vol	Het geheugen van de machine is vol.	<p>Als een fax wordt verzonden of een kopieerbewerking wordt uitgevoerd:</p> <ul style="list-style-type: none"> ■ Druk op Stop/Eindigen, wacht tot de andere bewerkingen zijn voltooid en probeer het vervolgens opnieuw. ■ Druk op Mono Start of Kleur Start om <i>Nu zenden</i> te selecteren en de tot dusver gescande pagina's te verzenden. ■ Druk op Mono Start of Kleur Start om <i>Deelafdruk</i> te selecteren en de tot dusver gescande pagina's te kopiëren. ■ Wis de gegevens in het geheugen. Om extra geheugen vrij te maken, kunt u de functie voor ontvangen in het geheugen uitschakelen. (►► Geavanceerde gebruikershandleiding: <i>Geheugenontvangst uitschakelen.</i>) ■ Druk de faxen in het geheugen af. (►► Geavanceerde gebruikershandleiding: <i>Een fax uit het geheugen afdrukken.</i>)
Inkt bijna op	Een of meer inktcartridges zijn bijna aan vervanging toe. Als een of meer kleurencartridges aan vervanging toe zijn en iemand u een kleurenfax stuurt, vraagt de machine tijdens het contact maken om de fax in zwart-wit te verzenden. Als de verzendende machine de fax kan omzetten, wordt de kleurenfax door uw machine afgedrukt als een zwart-witfax.	Bestel een nieuwe inktcartridge. U kunt doorgaan met afdrukken totdat <i>Kan niet afdr.</i> wordt weergegeven op het LCD-scherm. (Zie <i>De inktcartridges vervangen</i> ►► pagina 53.)

Foutmelding	Oorzaak	Handelwijze
Inktabsorber vol	<p>Een van de inktopvangbakjes is vol. Voor optimale prestaties van uw Brother-machine moeten deze onderdelen regelmatig onderhouden en uiteindelijk vervangen worden. Omdat periodiek onderhoud voor deze onderdelen vereist is, valt vervanging van de onderdelen niet onder de garantie. Na hoeveel tijd deze artikelen aan vervanging toe zijn, is afhankelijk van het aantal keren dat het inktstelsel moet worden doorgespoten en gespoeld om het te reinigen. Tijdens de verschillende doorspuit- en spoelbewerkingen loopt er inkt in deze vakjes. Hoe vaak doorspuit- en spoelbewerkingen voor reinigingsdoeleinden worden uitgevoerd, is afhankelijk van verschillende omstandigheden. Als u de machine bijvoorbeeld vaak aan- en uitzet, worden er veel reinigingscycli uitgevoerd, omdat de machine bij inschakelen automatisch wordt gereinigd. Als u inkt van een andere leverancier gebruikt, resulterend in slechte afdrukkwaliteit, wordt er waarschijnlijk vaak gereinigd om de afdrukkwaliteit te verbeteren. Hoe meer de machine moet worden gereinigd, hoe sneller de vakjes vol raken.</p> <p>OPMERKING</p> <p><i>Reparaties die voortvloeien uit het gebruik van verbruiksartikelen die niet van Brother afkomstig zijn, worden mogelijk niet gedekt door de vermelde productgarantie.</i></p>	<p>Het inktopvangbakje moet worden vervangen. Neem contact op met de klantenservice of uw plaatselijke Brother-servicecenter om een afspraak te maken voor een onderhoudsbeurt.</p> <p>Reinigingscycli worden ook uitgevoerd in de volgende situaties:</p> <ol style="list-style-type: none"> 1 Nadat vastgelopen papier is verwijderd, wordt de machine automatisch gereinigd voordat de volgende ontvangen fax wordt afgedrukt. 2 De machine wordt automatisch gereinigd wanneer deze langer dan 30 dagen niet is gebruikt. 3 De machine wordt automatisch gereinigd nadat inktcartridges van dezelfde kleur 12 maal zijn vervangen.
Kan inkt niet det.	<p>Als u geen originele Brother-inkt gebruikt, wordt de hoeveelheid inkt mogelijk niet door de machine gedetecteerd.</p>	<p>Vervang de cartridge door een originele Brother-inktcartridge. Als het probleem hiermee niet is verholpen, neemt u contact op met de klantenservice van Brother of uw Brother-leverancier.</p>

Foutmelding	Oorzaak	Handelwijze
Kan niet afdr. Vervang inkt	Een of meer inktcartridges zijn aan vervanging toe. De machine stopt alle printbewerkingen. Als er geheugenruimte is, worden zwart-witfaxen in het geheugen opgeslagen. Als de verzendende machine een kleurenfax wil verzenden, vraagt de machine tijdens het contact maken om de fax in zwart-wit te verzenden.	Vervang de inktcartridges. (Zie <i>De inktcartridges vervangen</i> >> pagina 53.)
Kan niet detect.	U hebt een nieuwe inktcartridge te snel geïnstalleerd en de machine heeft de cartridge niet gedetecteerd.	Verwijder de nieuwe inktcartridge en plaats deze langzaam terug. Duw stevig aan tot de cartridgehendel omhoog komt. (Zie <i>De inktcartridges vervangen</i> >> pagina 53.)
	Een van de inktcartridges is niet correct geïnstalleerd.	
	Als u geen originele Brother-inkt gebruikt, wordt de inktcartridge mogelijk niet door de machine gedetecteerd.	Vervang de cartridge door een originele Brother-inktcartridge. Als het probleem hiermee niet is verholpen, neemt u contact op met de klantenservice van Brother of uw Brother-leverancier.
Meer gegevens	Er zitten nog afdrukgegevens in het geheugen van de machine.	Druk op Stop/Eindigen . De machine annuleert de taak en verwijdert deze uit het geheugen. Probeer opnieuw te printen.
Niet toegewezen	U hebt geprobeerd een snelkiesnummer te gebruiken dat niet is geconfigureerd in de machine.	Configureer het snelkiesnummer. (Zie <i>Snelkiesnummers opslaan</i> >> pagina 41.)
Onjuiste inktkleur	Er is een inktcartridge op de verkeerde positie geïnstalleerd.	Controleer welke inktcartridges niet op de juiste positie zijn geïnstalleerd en verplaats ze naar hun correcte positie.
Onvoldoende faxgeh.	Het faxgeheugen is vol.	Ga op een van de volgende manieren te werk: <ul style="list-style-type: none"> ■ Wis de gegevens in het geheugen. Om extra geheugen vrij te maken, kunt u de functie voor ontvangen in het geheugen uitschakelen. (>> Geavanceerde gebruikershandleiding: <i>Geheugenontvangst uitschakelen</i>.) ■ Druk de faxen in het geheugen af. (>> Geavanceerde gebruikershandleiding: <i>Een fax uit het geheugen afdrukken</i>.)

Foutmelding	Oorzaak	Handelwijze
Pap. vast [achter]	Het papier is vastgelopen in de machine.	<p>Verwijder het vastgelopen papier volgens de stappen in <i>Printer of papier vastgelopen</i> >> pagina 74.</p> <p>Controleer of de papiergeleider voor de lengte is ingesteld op het juiste papierformaat.</p>
	Er heeft zich papierstof opgehoopt op het oppervlak van de papierdoorvoerrollen.	<p>Als papier vaker vastloopt, kan het zijn dat een stukje papier in de machine vastzit. Controleer of er nog papier vastzit in de machine. (Zie <i>Aanvullende handelingen om vastgelopen papier te verwijderen</i> >> pagina 78.)</p> <p>Maak de papierdoorvoerrollen schoon. (>> Geavanceerde gebruikershandleiding: <i>De papierdoorvoerrollen reinigen.</i>)</p>
Pap. vast vr, achtr	Het papier is vastgelopen in de machine.	<p>Verwijder het vastgelopen papier volgens de stappen in <i>Printer of papier vastgelopen</i> >> pagina 74.</p> <p>Controleer of de papiergeleider voor de lengte is ingesteld op het juiste papierformaat.</p> <p>Als papier vaker vastloopt, kan het zijn dat een stukje papier in de machine vastzit. Controleer of er nog papier vastzit in de machine. (Zie <i>Aanvullende handelingen om vastgelopen papier te verwijderen</i> >> pagina 78.)</p>

Foutmelding	Oorzaak	Handelwijze
Papier nazien	Het papier in de machine is op of het papier is niet juist in de papierlade geplaatst.	<p>Ga op een van de volgende manieren te werk:</p> <ul style="list-style-type: none"> ■ Plaats papier in de papierlade en druk vervolgens op Mono Start of Kleur Start. ■ Verwijder het papier, plaats het opnieuw en druk vervolgens op Mono Start of Kleur Start. (Zie <i>Papier en andere afdrukmedia laden</i> ►► pagina 11.)
	De papierlade is niet goed ingebracht.	Verwijder de papierlade, plaats de lade terug en duw hem goed aan tot hij vastklikt, en druk vervolgens op Mono Start of Kleur Start op het bedieningspaneel.
	Er heeft zich papierstof opgehoopt op het oppervlak van de papierdoorvoerrollen.	Maak de papierdoorvoerrollen schoon. (►► Geavanceerde gebruikershandleiding: <i>De papierdoorvoerrollen reinigen</i> .)
	De klep ter verwijdering van vastgelopen papier is niet goed gesloten.	Controleer of de klep ter verwijdering van vastgelopen papier aan beide zijden goed is gesloten. (Zie <i>Printer of papier vastgelopen</i> ►► pagina 74.)
	Het papier is vastgelopen in de machine.	<p>Verwijder het vastgelopen papier volgens de stappen in <i>Printer of papier vastgelopen</i> ►► pagina 74.</p> <p>Als deze fout vaak optreedt tijdens dubbelzijdig kopiëren of dubbelzijdig afdrukken, zijn de papierinvoerrollen mogelijk vuil. Reinig de papierinvoerrollen. (►► Geavanceerde gebruikershandleiding: <i>De papierinvoerrollen reinigen</i>.)</p>
Papier vast [voor]	Het papier is vastgelopen in de machine.	<p>Verwijder het vastgelopen papier volgens de stappen in <i>Printer of papier vastgelopen</i> ►► pagina 74.</p> <p>Controleer of de papiergeleider voor de lengte is ingesteld op het juiste papierformaat.</p> <p>Als papier vaker vastloopt, kan het zijn dat een stukje papier in de machine vastzit. Controleer of er nog papier vastzit in de machine. (Zie <i>Aanvullende handelingen om vastgelopen papier te verwijderen</i> ►► pagina 78.)</p>

Foutmelding	Oorzaak	Handelwijze
Reinigen onmog.XX OpstartprobleemXX Print onmogelijkXX Scan onmogelijkXX	De machine heeft een mechanisch probleem. —OF— Er bevindt zich in de machine een voorwerp dat er niet hoort, zoals een paperclip of een stuk afgescheurd papier.	Open het scannerdeksel en verwijder eventuele vreemde voorwerpen en papiersnippers uit het binnenste van de machine. Is het probleem hiermee niet verholpen, dan gaat u als volgt te werk. Raadpleeg <i>Faxberichten of Faxjournaal overzetten</i> >> pagina 71 alvorens de machine te ontkoppelen, zodat er geen belangrijke berichten verloren gaan. Haal vervolgens de stekker van de machine uit het stopcontact en steek hem na enkele minuten weer in het stopcontact.
Temperatuur hoog	De kamertemperatuur is te hoog.	Verlaag de kamertemperatuur, laat de machine afkoelen en probeer het opnieuw.
Temperatuur laag	De kamertemperatuur is te laag.	Verhoog de kamertemperatuur, laat de machine opwarmen en probeer het opnieuw.

Foutanimatie

Met foutanimatie worden stapsgewijs instructies weergegeven wanneer het papier is vastgelopen. U kunt de stappen in uw eigen tempo lezen door op ► te drukken om de volgende stap weer te geven en op ◀ om naar de vorige stap terug te gaan.

Faxberichten of Faxjournaal overzetten

Het kan gebeuren dat een van de volgende foutmeldingen op het LCD-scherm wordt weergegeven:

- Reinigen onmog.XX
- OpstartprobleemXX
- Print onmogelijkXX
- Scan onmogelijkXX

In dat geval verdient het aanbeveling de faxen naar een andere faxmachine of uw pc over te zetten. (Zie *Faxen naar een andere faxmachine overzetten* ►► pagina 71 of *Faxen naar uw pc overzetten* ►► pagina 71.)

U kunt ook het faxjournaal overzetten om te controleren of er faxen zijn die u moet overzetten. (Zie *Het faxjournaal naar een andere machine overzetten* ►► pagina 72.)

Faxen naar een andere faxmachine overzetten

U kunt de faxoverdrachtmodus alleen activeren als uw stations-ID is ingesteld. (►► Installatiehandleiding: *Persoonlijke gegevens invoeren (Stations-ID)*.)

- 1 Druk op **Stop/Eindigen** om de fout tijdelijk te onderbreken.
- 2 Druk op **Menu**.
- 3 Druk op ▲ of ▼ om **Service** te selecteren.
Druk op **OK**.
- 4 Druk op ▲ of ▼ om **Dataoverdracht** te selecteren.
Druk op **OK**.

- 5 Druk op ▲ of ▼ om **Fax overdracht** te selecteren.
Druk op **OK**.

- 6 Ga op een van de volgende manieren te werk:

- Als op het LCD-scherm
Geen dataopslag wordt weergegeven, zijn er geen faxen meer in het geheugen van de machine.
Druk op **Stop/Eindigen**.
- Voer het faxnummer in waarnaar de faxen moeten worden doorgestuurd.

- 7 Druk op **Mono Start**.

Faxen naar uw pc overzetten

U kunt de faxen in het geheugen van de machine naar uw pc overzetten.

- 1 Druk op **Stop/Eindigen** om de fout tijdelijk te onderbreken.
- 2 Controleer of **MFL-Pro Suite** op uw pc is geïnstalleerd en schakel vervolgens **PC-FAX Ontvangst** op de pc in.
Ga op een van de volgende manieren te werk:

(Windows® XP, Windows Vista® en Windows® 7)

Klik op  (start), selecteer **Alle programma's, Brother, MFC-XXXX, PC-FAX Ontvangst** en selecteer **Ontvangen**. (Hierbij staat XXXX voor de naam van uw model.)

(Windows® 8)

Klik op  (**Brother Utilities** (Brother-hulpprogramma's)), klik op de vervolgkeuzelijst en selecteer de naam van uw model (als deze nog niet is geselecteerd). Klik op **PC-FAX Ontvangen** op de navigatiebalk links en klik vervolgens op **Ontvangen**.

- 3 Zorg ervoor dat u PC-Fax ontv. hebt ingeschakeld op de machine.
(>> Geavanceerde gebruikershandleiding: *PC-Fax ontvangen (Windows®)*.)
Als het geheugen van de machine faxen bevat wanneer u PC-Fax ontv. instelt, wordt u gevraagd of u de faxen wilt overzetten naar uw pc.

- 4 Ga op een van de volgende manieren te werk:
- Druk op **1** (Ja) om alle faxen over te zetten naar uw pc.
Druk op ▲ of ▼ om Backup Print:Aan of Backup Print:Uit te selecteren.
Druk op **OK**.
 - Druk op **2** (Nee) om het menu te sluiten en de faxen in het geheugen te laten.

- 5 Druk op **Stop/Eindigen**.

Het faxjournaal naar een andere machine overzetten

U kunt de faxoverdrachtmodus alleen activeren als uw stations-ID is ingesteld.
(>> Installatiehandleiding: *Persoonlijke gegevens invoeren (Stations-ID)*.)

- 1 Druk op **Stop/Eindigen** om de fout tijdelijk te onderbreken.
- 2 Druk op **Menu**.
- 3 Druk op ▲ of ▼ om *Service* te selecteren.
Druk op **OK**.
- 4 Druk op ▲ of ▼ om *Dataoverdracht* te selecteren.
Druk op **OK**.
- 5 Druk op ▲ of ▼ om *Report overdr.* te selecteren.
Druk op **OK**.
- 6 Voer het faxnummer in waarnaar het faxjournaal moet worden doorgestuurd.
- 7 Druk op **Mono Start**.

Document vastgelopen

Documenten kunnen in de ADF vastlopen als ze niet goed worden geplaatst of doorgevoerd, of als de documenten te lang zijn. Volg deze stappen om een vastgelopen document te verwijderen.

Een document is aan de bovenzijde van de ADF vastgelopen

- 1 Verwijder al het papier uit de ADF dat niet is vastgelopen.
- 2 Open het ADF-deksel.
- 3 Verwijder het vastgelopen document door het omhoog te trekken.

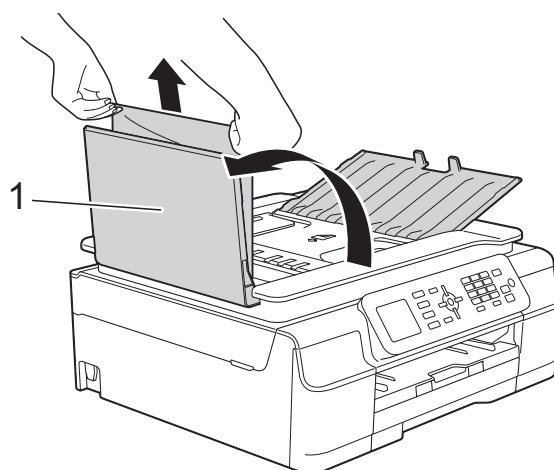

1 ADF-deksel

- 4 Sluit het ADF-deksel.
- 5 Druk op **Stop/Eindigen**.

BELANGRIJK

U kunt het vastlopen van documenten voorkomen door het ADF-deksel op de juiste manier te sluiten: druk voorzichtig op het midden van het deksel.

Het document is in de ADF vastgelopen

- 1 Verwijder al het papier dat niet is vastgelopen uit de ADF.
- 2 Til het documentdeksel op.
- 3 Trek het vastgelopen document naar links eruit.

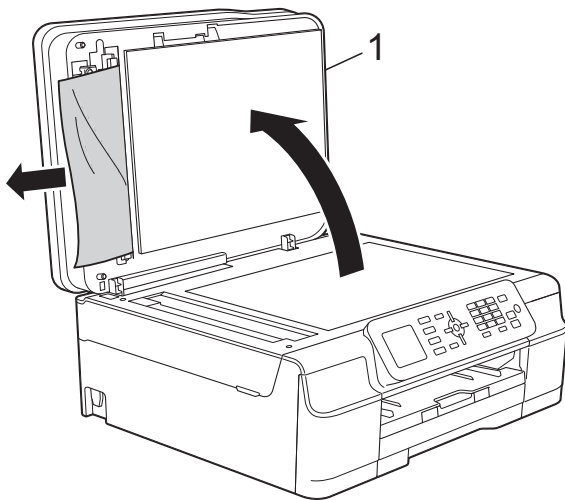

1 Documentdeksel

- 4 Sluit het documentdeksel.
- 5 Druk op **Stop/Eindigen**.

Kleine documenten verwijderen die in de ADF zijn vastgelopen

- 1 Til het documentdeksel op.
- 2 Steek een stuk stevig papier, bijvoorbeeld een briefkaart, in de ADF om kleine stukjes papier los te duwen.

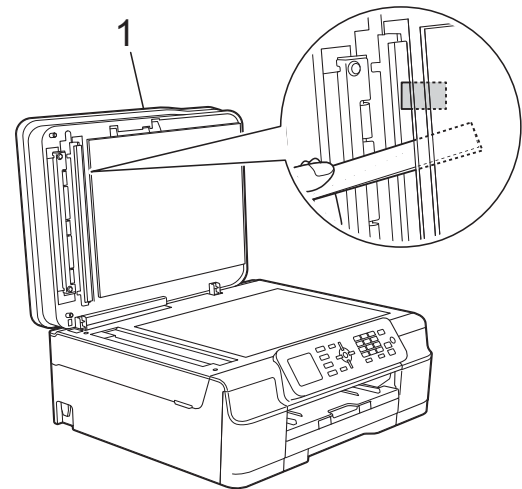

1 Documentdeksel

- 3 Sluit het documentdeksel.
- 4 Druk op **Stop/Eindigen**.

Printer of papier vastgelopen

Ga na waar het papier is vastgelopen en verwijder het aan de hand van deze stappen.

- 1 Haal de stekker van de machine uit het stopcontact.

BELANGRIJK

Bij stroomonderbrekingen van meer dan 24 uur gaan de faxberichten in het geheugen verloren.

U kunt faxen die in het geheugen zijn opgeslagen, overzetten naar uw pc of een andere faxmachine voordat u de stekker van de machine uit het stopcontact haalt, zodat u geen belangrijke berichten verliest. (Zie *Faxberichten of Faxjournaal overzetten* >> pagina 71.)

- 2 Trek de papierlade (1) volledig uit de machine.

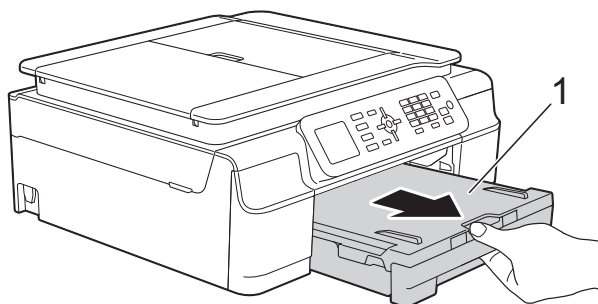

- 3 Trek de twee groene hendels binnen de machine naar u toe om het vastgelopen papier te verwijderen.

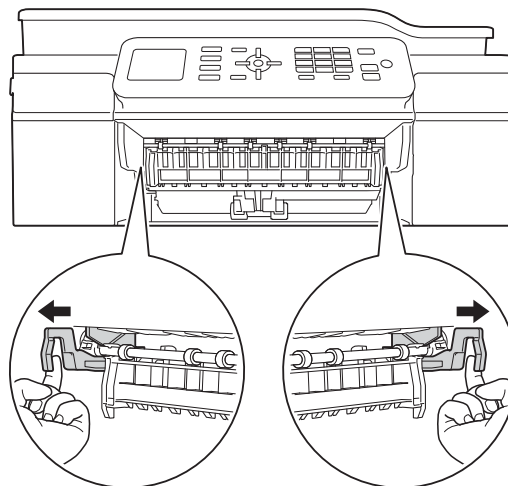

- Als op het LCD-scherm Pap. vast [achter] wordt weergegeven, gaat u naar stap 7.

- 4 Trek het vastgelopen papier (1) eruit.

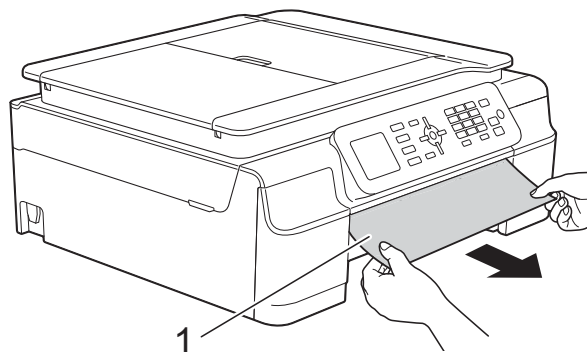

- 5 Til de klep ter verwijdering van vastgelopen papier omhoog en verwijder het vastgelopen papier.

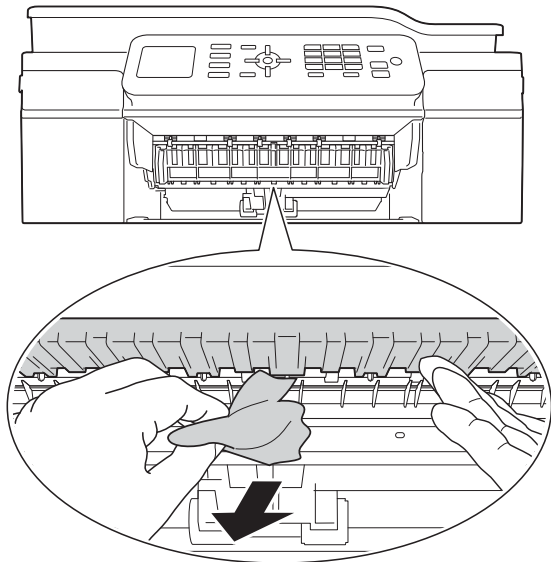

- 6 Kijk goed in de machine of er nog stukken papier boven en onder de klep ter verwijdering van vastgelopen papier zitten.

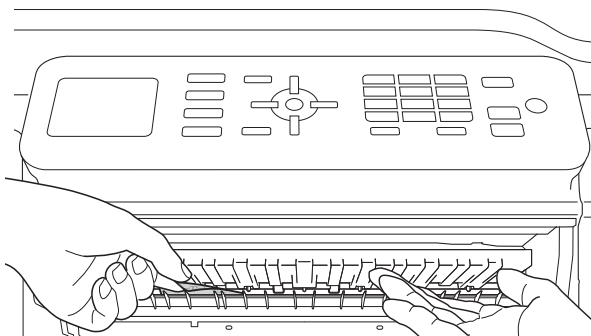

Voer een van de volgende handelingen uit terwijl de lade verwijderd is:

- Als op het LCD-scherm Papier vast [voor] wordt weergegeven, gaat u naar stap 10.
- Als op het LCD-scherm Pap. vast vr, achtr wordt weergegeven, gaat u naar stap 7.

- 7 Open de klep ter verwijdering van vastgelopen papier (1) aan de achterzijde van de machine.

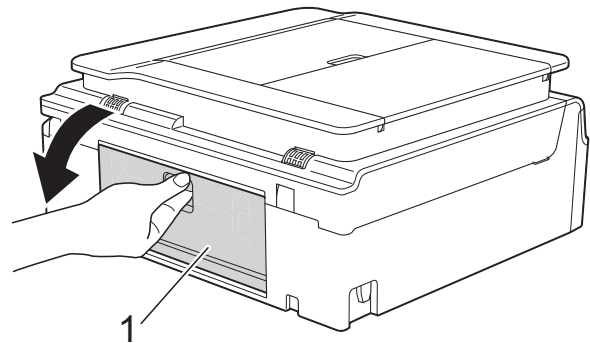

- 8 Trek het vastgelopen papier uit de machine.

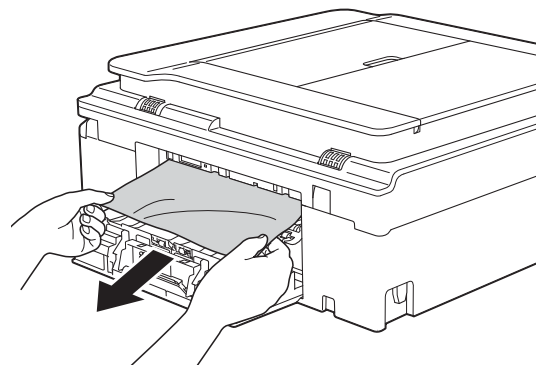

- 9 Sluit de klep ter verwijdering van vastgelopen papier. Controleer of de klep goed gesloten is.

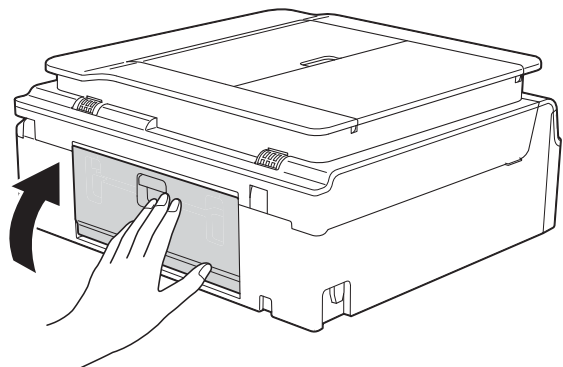

B

- 10 Plaats beide handen onder de plastic lipjes aan weerszijden van de machine om het scannerdeksel (1) in de geopende stand te zetten. Beweeg de printkop (indien nodig) om achtergebleven papier uit dit gedeelte te verwijderen. Controleer of er geen vastgelopen papier is achtergebleven in de hoeken van de machine (2) en (3).

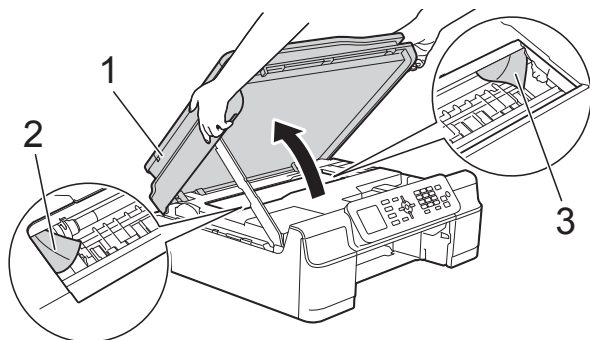

BELANGRIJK

- Raak de codeerstrip (1) NIET aan. Hierdoor kan de machine beschadigd raken.

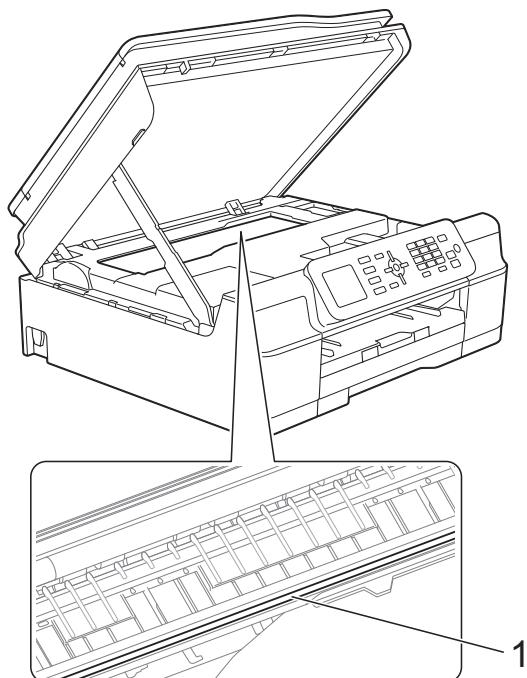

- Als het papier onder de printkop is vastgelopen, moet u de stekker van de machine uit het stopcontact trekken en vervolgens de printkop bewegen om het papier te verwijderen.

- Als de printkop zich in de rechterhoek bevindt (zie illustratie), kunt u deze niet verplaatsen. Sluit het netsnoer weer aan. Houd **Stop/Eindigen** ingedrukt totdat de printkop naar het midden wordt verplaatst. Haal vervolgens de stekker van de machine uit het stopcontact en verwijder het papier.

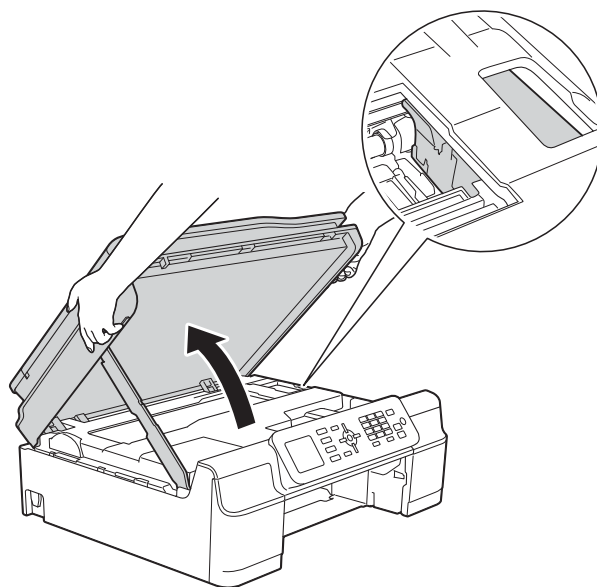

- Als er inkt op uw huid terecht komt, wast u de plek onmiddellijk met veel water en zeep.

- 11 Kijk goed of er nog stukken papier in de machine (1) zitten.

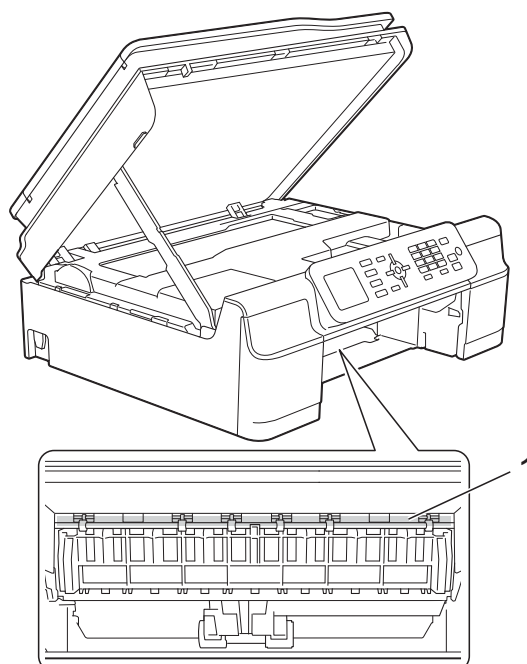

- 12 Druk de papierlade stevig terug in de machine.

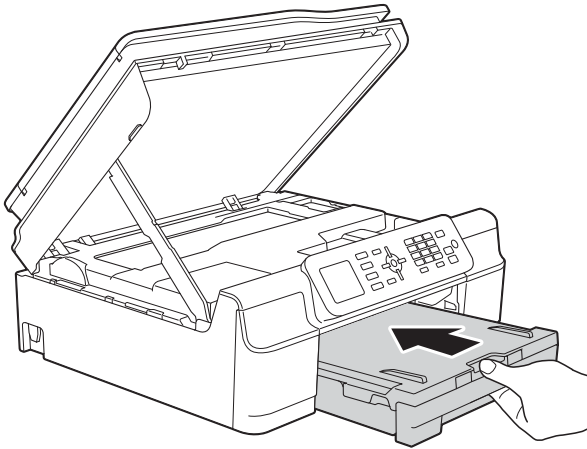

- 13 Breng het scannerdeksel (1) omhoog om de vergrendeling op te heffen. Duw de steun van het scannerdeksel voorzichtig omlaag (2) en sluit het scannerdeksel (3) met beide handen.

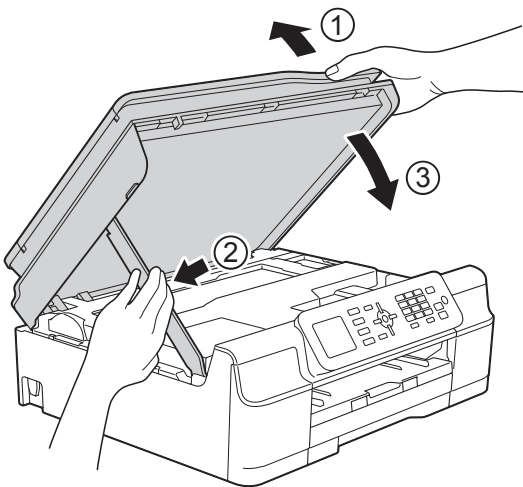

⚠ VOORZICHTIG

Wees voorzichtig dat uw vingers niet bekneld raken wanneer u het scannerdeksel sluit.

- 14 Houd de papierlade vast, trek de papiersteun naar buiten totdat deze in de geopende stand wordt vergrendeld en vouw de papiersteunklep vervolgens uit. Zorg dat u de papiersteun naar buiten trekt tot deze vastklikt.

- 15 Sluit het netsnoer weer aan.

OPMERKING

Als papier vaker vastloopt, kan het zijn dat een stukje papier in de machine vastzit. (Zie *Aanvullende handelingen om vastgelopen papier te verwijderen* ►► pagina 78.)

Aanvullende handelingen om vastgelopen papier te verwijderen

- 1 Haal de stekker van de machine uit het stopcontact.
- 2 Trek de papierlade (1) volledig uit de machine.

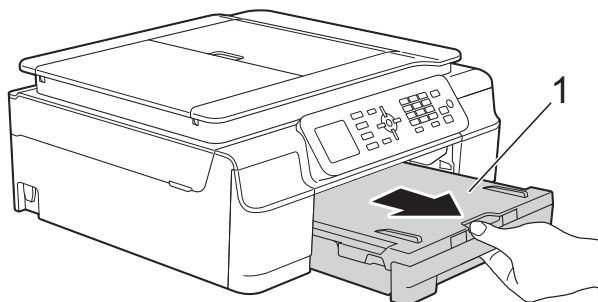

- 3 Trek de twee groene hendels binnen de machine naar u toe om het vastgelopen papier te verwijderen.

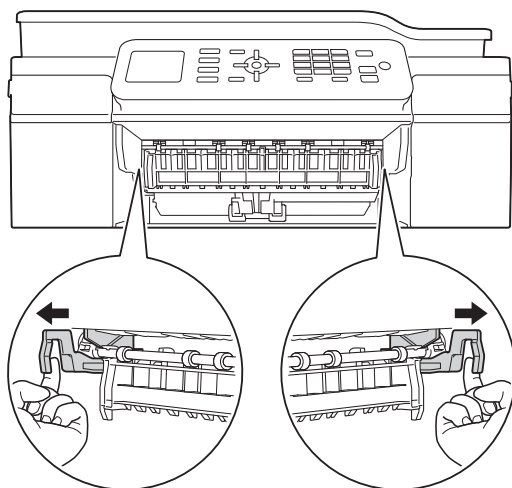

- 4 Plaats beide handen onder de plastic lipjes aan weerszijden van de machine om het scannerdeksel in de geopende stand te zetten.

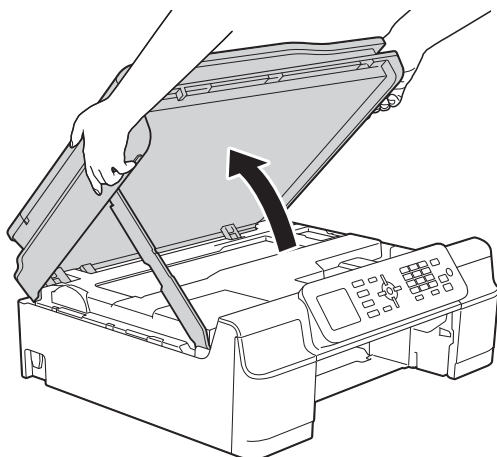

- 5 Plaats één vel dik A4- of Letter-papier, bijvoorbeeld glanzend papier, diep in de machine, zoals aangegeven in de illustratie.

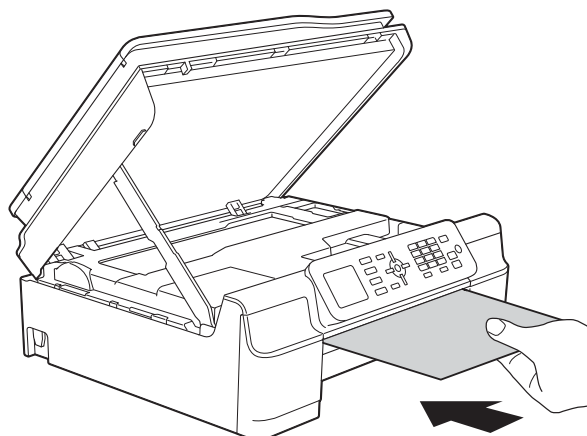
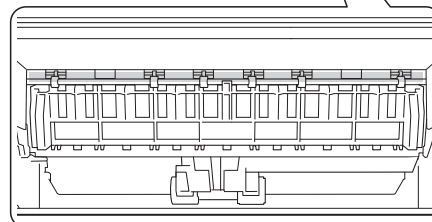
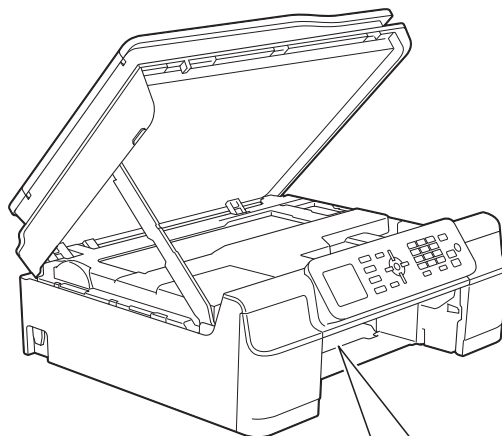

- 6 Als hierdoor vastgelopen papierresten worden uitgeduwd, verwijdt u deze.

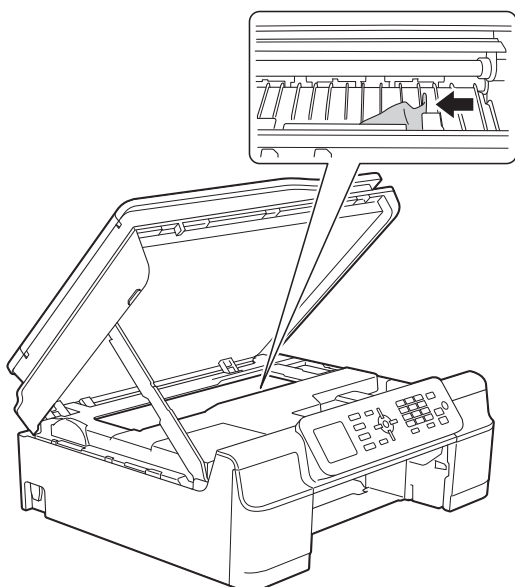

BELANGRIJK

Raak de codeerstrip (1) NIET aan. Hierdoor kan de machine beschadigd raken.

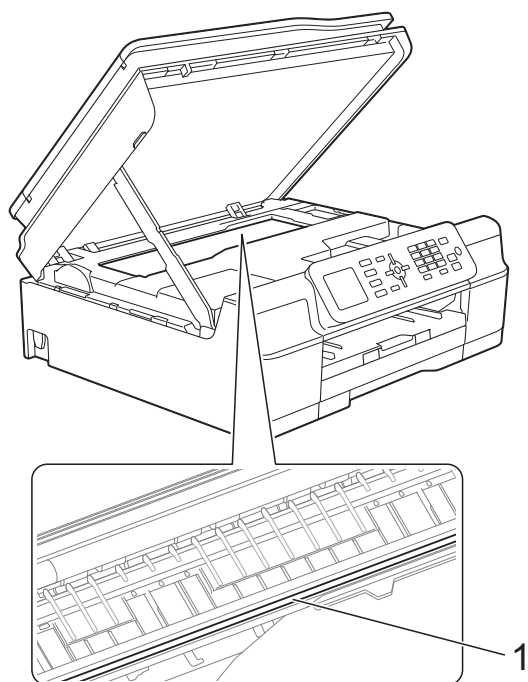

- 7 Trek het dikke papier uit de machine.

- 8 Breng het scannerdeksel (1) omhoog om de vergrendeling op te heffen. Duw de steun van het scannerdeksel voorzichtig omlaag (2) en sluit het scannerdeksel (3) met beide handen.

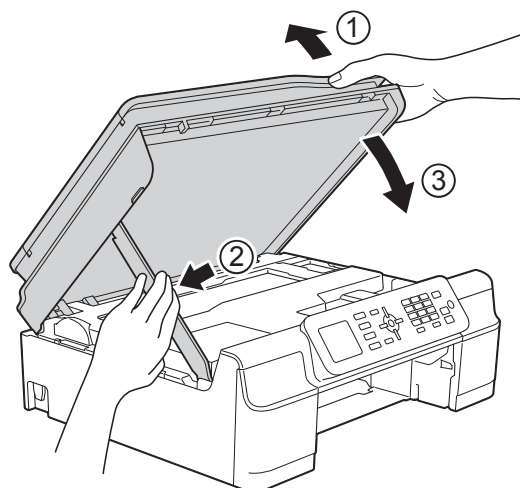

⚠ VOORZICHTIG

Wees voorzichtig dat uw vingers niet bekneld raken wanneer u het scannerdeksel sluit.

- 9 Druk de papierlade stevig terug in de machine.

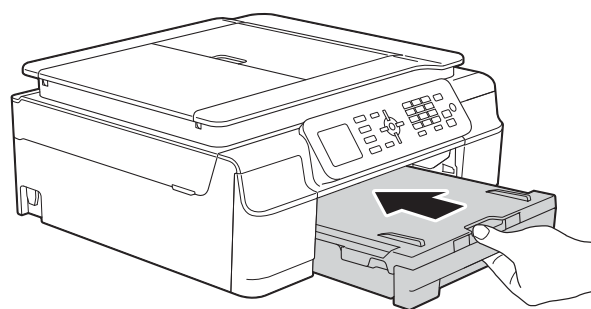

- 10 Sluit het netsnoer weer aan.



Problemen oplossen

OPMERKING

- Voor technische hulp moet u contact opnemen met de klantenservice van Brother.
- Als u denkt dat er een probleem is met uw machine, raadpleegt u de volgende tabel en volgt u de tips voor het oplossen van problemen. U kunt de meeste problemen zelf oplossen.
- Indien u extra hulp nodig hebt, biedt het Brother Solutions Center u de meest recente veelgestelde vragen en tips voor het oplossen van problemen.

Ga naar <http://solutions.brother.com/>.





Afdrukproblemen

Probleem	Suggesties
Geen print.	Controleer of de correcte printerdriver is geïnstalleerd en geselecteerd.
	Controleer of er een foutmelding op het LCD-scherm wordt weergegeven. (Zie <i>Onderhouds- en foutmeldingen</i> >> pagina 62.)
	Controleer of het apparaat online is. (Windows® XP en Windows Server® 2003) Klik op start/Printers en faxapparaten . Klik met de rechtermuisknop op Brother MFC-XXXX Printer (waarbij XXXX voor de naam van uw model staat). Als de printer offline is, ziet u Printer on line gebruiken . Selecteer deze optie om de printer te activeren.
	(Windows Vista® en Windows Server® 2008) Klik op  /Configuratiescherm/Hardware en geluiden/Printers. Klik met de rechtermuisknop op Brother MFC-XXXX Printer (waarbij XXXX voor de naam van uw model staat). Als de printer offline is, ziet u Printer online gebruiken . Selecteer deze optie om de printer te activeren.
	(Windows® 7 en Windows Server® 2008 R2) Klik op  /Apparaten en printers. Klik met de rechtermuisknop op Brother MFC-XXXX Printer (waarbij XXXX voor de naam van uw model staat) en selecteer Afdruktaken weergeven . Klik op Printer en zorg dat Printer offline gebruiken uitgeschakeld is.
(Windows® 8 en Windows Server® 2012) Plaats de muisaanwijzer in de rechterbenedenhoek van het bureaublad. Klik wanneer de menubalk verschijnt op Instellingen en vervolgens op Configuratiescherm . Klik in de groep Hardware en geluiden (Hardware) op Apparaten en printers weergeven . Klik met de rechtermuisknop op Brother MFC-XXXX Printer (waarbij XXXX voor de naam van uw model staat) en selecteer Afdruktaken weergeven . Als er printerdriveropties worden weergegeven, selecteert u uw printerdriver. Klik op Printer op de menubalk en zorg dat Printer offline gebruiken niet geselecteerd is.	
Een of meer inktcartridges zijn aan vervanging toe. (Zie <i>De inktcartridges vervangen</i> >> pagina 53.)	

Afdrukproblemen (Vervolg)

Probleem	Suggesties
Geen print. (vervolg)	<p>Het document wordt niet afgedrukt als de oude, niet-afgedrukte gegevens in de printerdriverspooler blijven staan. Open het printerpictogram en verwijder alle gegevens. U vindt het pictogram van uw printer als volgt:</p> <p>(Windows® XP en Windows Server® 2003) Klik op start/Printers en faxapparaten.</p> <p>(Windows Vista® en Windows Server® 2008) Klik op  /Configuratiescherm/Hardware en geluiden/Printers.</p> <p>(Windows® 7 en Windows Server® 2008 R2) Klik op  /Apparaten en printers/Printers en faxapparaten.</p> <p>(Windows® 8 en Windows Server® 2012) Plaats de muisaanwijzer in de rechterbenedenhoek van het bureaublad. Klik wanneer de menubalk verschijnt op Instellingen/Configuratiescherm/groep Hardware en geluiden (Hardware)/Apparaten en printers weergeven/Printers.</p> <p>(Mac OS X v10.6.8) Klik op Systeemvoorkeuren/Afdrukken en faxen.</p> <p>(OS X v10.7.x, 10.8.x) Klik op Systeemvoorkeuren/Afdrukken en scannen.</p>
Kop- of voettekst is zichtbaar wanneer het document op het scherm wordt weergegeven maar wordt niet afgedrukt.	<p>Er is een onbedrukbaar gebied boven en onder aan de pagina. Pas de boven- en ondermarge van uw document navenant aan.</p> <p>(Zie <i>Onbedrukbaar gebied</i> ►► pagina 16.)</p>
Kan niet afdrukken met "Paginalayout".	<p>Controleer of de instellingen voor het papierformaat in de toepassing en in de printerdriver hetzelfde zijn.</p>
Afdruksnelheid is te laag.	<p>Wijzig de instelling van de printerdriver. In de hoogste resolutie is meer tijd nodig om de gegevens te verwerken, te verzenden en te printen. Probeer andere kwaliteitsinstellingen in de printerdriver, als volgt:</p> <p>(Windows®) Klik op Kleurinstellingen op het tabblad Geavanceerd en zorg dat Kleurverbetering uitgeschakeld is.</p> <p>(Macintosh) Selecteer Kleurinstellingen, klik op Geavanceerde kleurinstellingen en zorg dat Kleurverbetering uitgeschakeld is.</p> <p>Schakel de optie Zonder rand uit. Afdrukken zonder rand duurt langer dan normaal afdrukken. (►► Software en Netwerk gebruikershandleiding.)</p>
Kleurverbetering werkt niet correct.	<p>Als de beeldgegevens in uw toepassing niet in kleurendruk zijn (zoals 256 kleuren), werkt Kleurverbetering niet. Gebruik voor de functie Kleurverbetering minstens 24-bits kleurgegevens.</p>
De machine print niet vanuit Adobe® Illustrator®.	<p>Verlaag de printresolutie. (►► Software en Netwerk gebruikershandleiding.)</p>

Problemen met de afdrukkwaliteit

Probleem	Suggesties
Slechte afdrukkwaliteit.	Controleer de afdrukkwaliteit. (Zie <i>De afdrukkwaliteit controleren</i> >> pagina 57.)
	Controleer of de instelling Mediatype in de printerdriver of de instelling Papiersoort in het menu van de machine overeenkomt met het soort papier dat u gebruikt. (Zie <i>Papiersoort</i> >> pagina 17.) (>> Software en Netwerk gebruikershandleiding.)
	Controleer de verloopdatum van uw inktcartridges. In de volgende omstandigheden kan de inkt klonteren: <ul style="list-style-type: none"> ■ De uiterste gebruiksdatum die op de cartridge staat, is verstreken. (Originele cartridges van Brother blijven maximaal twee jaar bruikbaar, mits zij in hun originele verpakking worden bewaard.) ■ De inktcartridge zit al meer dan zes maanden in uw machine. ■ De inktcartridge is vóór gebruik niet goed opgeslagen.
	Gebruik originele Innobella™-inkt van Brother. Het gebruik van andere dan originele cartridges van Brother of van oude cartridges die gevuld zijn met inkt van een ander merk, wordt door Brother afgeraden.
	Zorg dat u een van de aanbevolen papiersoorten gebruikt. (Zie <i>Acceptabel papier en andere afdrukmedia</i> >> pagina 18.)
	De aanbevolen omgevingstemperatuur voor uw machine ligt tussen 20 °C en 33 °C.
Witte horizontale lijnen in tekst of grafische afbeeldingen. 	Reinig de printkop. (Zie <i>De printkop reinigen</i> >> pagina 57.)
	Gebruik originele Innobella™-inkt van Brother.
	Gebruik het aanbevolen type papier. (Zie <i>Acceptabel papier en andere afdrukmedia</i> >> pagina 18.)
	Om te zorgen dat de printkop en inktcartridges zo lang mogelijk meegaan en de afdrukkwaliteit op peil blijft, kunt u de machine het best zo min mogelijk loskoppelen van het stopcontact. Wacht na loskoppeling niet te lang voordat u de machine weer aansluit op het stopcontact. Gebruik bij voorkeur  om de machine uit te zetten. Bij gebruik van  krijgt de machine net genoeg stroom om te zorgen dat de printkop regelmatig wordt gereinigd.
De machine print blanco pagina's.	Reinig de printkop. (Zie <i>De printkop reinigen</i> >> pagina 57.)
	Gebruik originele Innobella™-inkt van Brother.
	Om te zorgen dat de printkop en inktcartridges zo lang mogelijk meegaan en de afdrukkwaliteit op peil blijft, kunt u de machine het best zo min mogelijk loskoppelen van het stopcontact. Wacht na loskoppeling niet te lang voordat u de machine weer aansluit op het stopcontact. Gebruik bij voorkeur  om de machine uit te zetten. Bij gebruik van  krijgt de machine net genoeg stroom om te zorgen dat de printkop regelmatig wordt gereinigd.
Tekens en regels zijn vlekkelig.	Controleer de uitlijning. (Zie <i>De uitlijning controleren</i> >> pagina 58.)
Afdrukte tekst of afbeeldingen staan scheef.	Zorg ervoor dat het papier correct in de papierlade is geplaatst en dat de papiergeleiders goed zijn afgesteld. (Zie <i>Papier en andere afdrukmedia laden</i> >> pagina 11.)
	Controleer of de klep ter verwijdering van vastgelopen papier goed gesloten is.

Problemen met de afdrukkwaliteit (Vervolg)

Probleem	Suggesties
Er zit een vlek middenboven op de afgedrukte pagina.	Controleer of het papier niet te dik is en niet krult. (Zie <i>Acceptabel papier en andere afdrukmedia</i> >> pagina 18.)
Op de afdruk zitten vlekken of het lijkt of de inkt vlekt.	Zorg dat u het aanbevolen type papier gebruikt. (Zie <i>Acceptabel papier en andere afdrukmedia</i> >> pagina 18.) Raak het papier pas aan als de inkt droog is.
	Zorg dat het papier met de bedrukbare zijde naar beneden in de papierlade ligt.
	Gebruik originele Innobella™-inkt van Brother.
	Stel de juiste papiersoort in als u fotopapier gebruikt. Als u een foto afdrukt vanaf de pc, stelt u Mediatype in voor de printerdriver.
De inkt vlekt of is vochtig bij het gebruik van glanzend fotopapier.	Controleer beide zijden van het papier. Leg het papier met het glanzende (bedrukbare) oppervlak naar beneden. (Zie <i>Papiersoort</i> >> pagina 17.)
	Zorg bij gebruik van glanzend papier dat de papiersoort correct is ingesteld.
Er zitten vlekken op de achterkant of onder aan de pagina.	Controleer of er inkt op de geleiderol zit. (>> Geavanceerde gebruikershandleiding: <i>De geleiderol van de machine reinigen.</i>)
	Gebruik originele Innobella™-inkt van Brother.
	Zorg dat de papiersteunklep wordt gebruikt. (Zie <i>Papier en andere afdrukmedia laden</i> >> pagina 11.)
	Controleer of er inkt op de papierinvoerrollen zit. (>> Geavanceerde gebruikershandleiding: <i>De papierinvoerrollen reinigen.</i>)
De machine drukt dichte lijnen af op de pagina.	(Windows®) Schakel Omgekeerde volgorde in op het tabblad Normaal van de printerdriver.
De afdrukken zijn gekreukeld.	(Windows®) Klik op het tabblad Geavanceerd van de printerdriver op Kleurinstellingen en schakel Bi-directioneel afdrukken uit.
	(Macintosh) Selecteer Afdrukinstellingen in de printerdriver, klik op Geavanceerd , selecteer Andere afdrukopties en schakel Bi-directioneel afdrukken uit.
	Gebruik originele Innobella™-inkt van Brother.

Problemen met de papierverwerking

Probleem	Suggesties
Papier wordt niet in de machine ingevoerd.	Controleer of de papierlade goed vastgeklit in de machine zit.
	Zorg dat de klep ter verwijdering van vastgelopen papier aan de achterzijde van de machine goed gesloten is.
	Zie <i>Onderhouds- en foutmeldingen</i> >> pagina 62 als op het LCD-scherm wordt gemeld dat papier vastzit en het probleem aanhoudt.
	Als er geen papier is, plaatst u een nieuwe stapel papier in de papierlade.
	Als de papierlade papier bevat, controleer dan of dit recht ligt. Als het papier is omgekruld, strijkt u het vlak. Soms kunt u het probleem oplossen door het papier te verwijderen, de stapel om te draaien en het papier weer in de papierlade te plaatsen.
	Verminder de hoeveelheid papier in de papierlade en probeer het opnieuw.
	Maak de papierdoorvoerrollen schoon. (>> Geavanceerde gebruikershandleiding: <i>De papierdoorvoerrollen reinigen.</i>)
Fotopapier wordt niet goed ingevoerd.	Wanneer u afdrukt op fotopapier van Brother, plaatst u een extra vel van hetzelfde fotopapier in de papierlade. U vindt dit extra vel in de verpakking van het papier.

Problemen met de papierverwerking (Vervolg)

Probleem	Suggesties
De machine voert meerdere pagina's in.	<p>Ga als volgt te werk:</p> <p>(Zie <i>Papier en andere afdrukmedia laden</i> >> pagina 11.)</p> <ul style="list-style-type: none"> ■ Zorg dat het papier op de juiste wijze in de papierlade is geplaatst. ■ Verwijder al het papier uit de lade en waaier de stapel papier goed door. Plaats het papier vervolgens terug in de lade. ■ Zorg ervoor dat u het papier niet te ver naar binnen duwt.
	<p>Controleer of de klep ter verwijdering van vastgelopen papier goed gesloten is. (Zie <i>Printer of papier vastgelopen</i> >> pagina 74.)</p>
	<p>Controleer of het scheidingskussen in de papierlade schoon is. (>> Geavanceerde gebruikershandleiding: <i>De papierdoorvoerrollen reinigen.</i>)</p>
Het papier is vastgelopen.	<p>Zie <i>Printer of papier vastgelopen</i> >> pagina 74. Controleer of de papiergeleiders op het juiste papierformaat zijn afgesteld.</p>
Papier loopt opnieuw vast.	<p>Als papier vaker vastloopt, kan het zijn dat een stukje papier in de machine vastzit. Controleer of er nog papier vastzit in de machine. (Zie <i>Aanvullende handelingen om vastgelopen papier te verwijderen</i> >> pagina 78.)</p>
Het papier loopt vast bij dubbelzijdig kopiëren of afdrukken.	<p>Gebruik een van de instellingen ter voorkoming van papierstoringen, 2-zijdig 1 of 2-zijdig 2.</p> <p>Voor kopiëren (>> Geavanceerde gebruikershandleiding: <i>2-zijdig kopiëren.</i>)</p> <p>Voor afdrukken (>> Software en Netwerk gebruikershandleiding.)</p>
	<p>Als papier vaak vastloopt tijdens dubbelzijdig kopiëren of dubbelzijdig afdrukken, zijn de papierinvoerrollen mogelijk vuil. Reinig de papierinvoerrollen. (>> Geavanceerde gebruikershandleiding: <i>De papierinvoerrollen reinigen.</i>)</p>

Ontvangen faxen afdrukken

Probleem	Suggesties
<ul style="list-style-type: none"> ■ Tekst wordt smal afgedrukt ■ Horizontale strepen ■ Bovenste en onderste zinnen worden weggelaten ■ Ontbrekende regels 	Dit is doorgaans te wijten aan een slechte telefoonverbinding. Maak een kopie. Als uw kopie er goed uitziet, was er waarschijnlijk sprake van een slechte verbinding, met een atmosferische of andere storing op de telefoonlijn. Vraag de afzender om de fax opnieuw te verzenden.
Ontvangen faxen hebben zwarte verticale lijnen.	De scanner van de afzender is mogelijk vuil. Vraag de afzender een kopie te maken om te controleren of het probleem wordt veroorzaakt door de machine van de afzender. Probeer of u de fax van een andere faxmachine kunt ontvangen.
De linker- en rechtermarge ontbreken of een enkele pagina wordt op twee pagina's afgedrukt.	Als de ontvangen faxen worden gesplitst en op twee pagina's worden afgedrukt of als u een extra blanco pagina krijgt, is uw instelling voor <i>Papierformaat</i> mogelijk niet correct voor het gebruikte papier. (Zie <i>Papierformaat</i> >> pagina 17.)
	Schakel Auto reductie in. (>> Geavanceerde gebruikershandleiding: <i>Een verkleinde afdruk van een inkomende fax maken.</i>)
Ontvangen kleurenfaxen worden alleen in zwart-wit afgedrukt.	Vervang de kleureninktcartridges die leeg of bijna leeg zijn en vraag de afzender om de kleurenfax opnieuw te versturen. (Zie <i>De inktcartridges vervangen</i> >> pagina 53.)

Telefoonlijn of verbindingen

Probleem	Suggesties
Kiezen werkt niet. (Geen kiestoon)	Controleer of de telefoonlijn goed is aangesloten.
	Wijzig de instelling Toon/Puls. (>> Installatiehandleiding.)
	Als er geen kiestoon is, sluit dan een gegarandeerd werkend toestel en telefoonsnoer op de contactdoos aan. Neem vervolgens de hoorn van de externe telefoon van de haak en luister of u een kiestoon hoort. Vraag uw telefoonbedrijf om de lijn en/of de wandcontactdoos te controleren als u nog steeds geen kiestoon hoort.
De machine neemt niet op als er wordt gebeld.	Controleer of de machine in de juiste ontvangstmodus voor uw instellingen staat. (Zie <i>De ontvangstmodus kiezen</i> >> pagina 27.) Luister of u een kiestoon hoort. Bel indien mogelijk uw machine om te controleren of deze de oproep aanneemt. Als de machine de oproep nog steeds niet aanneemt, controleert u of het telefoonsnoer goed is aangesloten. Vraag uw telefoonbedrijf om de lijn te controleren als de machine niet overgaat wanneer u deze belt.

Faxen ontvangen

Probleem	Suggesties
<p>Kan geen fax ontvangen.</p>	<p>Controleer alle aansluitingen. Controleer of het telefoonsnoer op het telefoonstopcontact en de LINE-ingang in de machine is aangesloten. Als u op DSL- of VoIP-diensten bent geabonneerd, vraagt u uw serviceprovider om verbindingsinstructies. Zie <i>Storing op de telefoonlijn / bellen via internet (VoIP)</i> >> pagina 91 voor informatie over het verlagen van de modemsnelheid en het uitschakelen van ECM (foutcorrectiemodus).</p> <p>Controleer of de machine in de juiste ontvangstmodus staat. Dit wordt bepaald door de externe apparaten en telefoondiensten die op dezelfde lijn als de Brother-machine zijn aangesloten. (Zie <i>De ontvangstmodus kiezen</i> >> pagina 27.)</p> <p>Als u een aparte faxlijn hebt en u alle inkomende faxoproepen automatisch door de Brother-machine wilt laten aannemen, selecteert u de modus <i>Alleen Fax</i>.</p> <p>Als uw Brother-machine een lijn deelt met een extern antwoordapparaat, selecteert u de modus <i>Ext. TEL/ANT</i>. In de modus <i>Ext. TEL/ANT</i> ontvangt uw Brother-machine automatisch inkomende faxen, terwijl bellers een boodschap op uw antwoordapparaat kunnen achterlaten.</p> <p>Als uw Brother-machine een lijn deelt met andere telefoontoestellen en u alle inkomende faxoproepen automatisch door de machine wilt laten aannemen, selecteert u de modus <i>Fax/Telefoon</i>. In de modus <i>Fax/Telefoon</i> ontvangt uw Brother-machine automatisch faxen, terwijl u met een snel dubbel belsignaal op normale telefoontjes wordt geattendeerd.</p> <p>Wilt u inkomende faxoproepen niet automatisch door uw Brother-machine laten aannemen, dan selecteert u de modus <i>Handmatig</i>. In de modus <i>Handmatig</i> moet u elke inkomende oproep beantwoorden en de machine activeren om faxen te ontvangen.</p> <p>De oproep wordt mogelijk beantwoord door een ander apparaat of een andere dienst op uw locatie voordat uw Brother-machine opneemt. Verlaag de instelling voor belvertraging om dit te testen:</p> <ul style="list-style-type: none"> ■ Als de ontvangstmodus op <i>Alleen Fax</i> of <i>Fax/Telefoon</i> is ingesteld, verlaagt u de waarde voor de belvertraging tot 1. (Zie <i>Belvertraging</i> >> pagina 29.) ■ Als de ontvangstmodus op <i>Ext. TEL/ANT</i> is ingesteld, verlaagt u het aantal belsignalen dat op uw antwoordapparaat is geprogrammeerd tot 2. ■ Is de ontvangstmodus op <i>Handmatig</i> ingesteld, dan laat u de instelling voor de belvertraging ongewijzigd. <p>Vraag iemand om u een testfax te sturen:</p> <ul style="list-style-type: none"> ■ Als u de testfax goed ontvangt, werkt uw machine naar behoren. Vergeet niet de oorspronkelijke instelling voor de belvertraging of het antwoordapparaat te herstellen. Als u na het herstellen van de oorspronkelijke belvertraginginstelling nog steeds geen faxen kunt ontvangen, worden de faxoproepen beantwoord door een persoon, apparaat of abonneedienst voordat de machine de kans heeft om op te nemen. ■ Als u de testfax niet ontvangt, wordt de ontvangst van faxen mogelijk verstoord door een ander apparaat of een andere abonneedienst of is er een probleem met uw faxlijn.

Faxen ontvangen (Vervolg)

Probleem	Suggesties
Kan geen fax ontvangen. (vervolg)	Als u op dezelfde lijn als de Brother-machine een antwoordapparaat (modus <i>Ext. TEL/ANT</i>) gebruikt, controleert u of het antwoordapparaat correct is ingesteld. (Zie <i>Een extern antwoordapparaat aansluiten</i> >> pagina 34.)
	<ol style="list-style-type: none"> 1 Sluit het externe antwoordapparaat aan zoals weergegeven in de illustratie op pagina 34. 2 Stel het antwoordapparaat in op beantwoording na één of twee belsignalen. 3 Neem het uitgaande bericht op uw antwoordapparaat op. <ul style="list-style-type: none"> ■ Neem vijf seconden stilte op aan het begin van uw uitgaande bericht. ■ Neem een bericht van maximaal 20 seconden op. ■ Beëindig het uitgaande bericht met uw code voor activeren op afstand, voor personen die handmatig faxen verzenden. Bijvoorbeeld: "Spreek na de pieptoon een boodschap in of druk op * 5 1 en Start om een fax te versturen." 4 Stel uw antwoordapparaat in op het aannemen van oproepen. 5 Stel de ontvangstmodus van uw Brother-machine in op <i>Ext. TEL/ANT</i>. (Zie <i>De ontvangstmodus kiezen</i> >> pagina 27.)
	Controleer of de functie Fax Waarnemen van uw Brother-machine op <i>Aan</i> is ingesteld. Fax Waarnemen is een functie waarmee u een fax kunt ontvangen zelfs als u de oproep hebt aangenomen op een extern toestel of een tweede toestel. (Zie <i>Fax Waarnemen</i> >> pagina 30.)
	Als u vaak problemen hebt met het verzenden van faxen, mogelijk door storingen op de telefoonlijn, wijzigt u de Compatibel-instelling in <i>Basic (voorVoIP)</i> . (Zie <i>Storing op de telefoonlijn / bellen via internet (VoIP)</i> >> pagina 91.)
	Als u uw machine aansluit op een PBX- of ISDN-lijn, stelt u de menuoptie voor de telefoonlijn in op uw type telefoonlijn. (Zie <i>Het type telefoonlijn instellen</i> >> pagina 32.)

Faxen verzenden

Probleem	Suggesties
Kan geen fax verzenden.	Controleer alle aansluitingen. Controleer of het telefoonsnoer op het telefoonstopcontact en de LINE-ingang in de machine is aangesloten.
	Druk het verzendrapport af en controleer op foutmeldingen. (>> Geavanceerde gebruikershandleiding: <i>Rapporten</i> .)
	Vraag de andere partij om te controleren of de ontvangende machine papier bevat.
Slechte kwaliteit bij het verzenden van faxen.	Stel de resolutie in op <i>Fijn</i> of <i>Superfijn</i> . Maak een kopie om de scanfunctie van de machine te controleren. Als de kopieerkwaliteit slecht is, reinigt u de scanner. (Zie <i>De glasplaat reinigen</i> >> pagina 56.)

Faxen verzenden (Vervolg)

Probleem	Suggesties
In het verzendrapport wordt RESULT:FOUT weergegeven.	Er is waarschijnlijk even ruis of statische elektriciteit op de lijn geweest. Verzend de fax opnieuw. Als u een PC-FAX-bericht verzendt en in het verzendrapport RESULT:FOUT ziet, heeft uw machine wellicht onvoldoende vrij geheugen. U kunt extra geheugen vrijmaken door faxberichten uit het machinegeheugen af te drukken. (➤➤ Geavanceerde gebruikershandleiding: <i>Een fax uit het geheugen afdrukken.</i>) Vraag het telefoonbedrijf om uw telefoonlijn te controleren als het probleem aanhoudt.
	Als u vaak problemen hebt met het verzenden van faxen, mogelijk door storingen op de telefoonlijn, wijzigt u de Compatibel-instelling van de machine in <i>Basic (voorVoIP)</i> . (Zie <i>Storing op de telefoonlijn / bellen via internet (VoIP)</i> ➤➤ pagina 91.)
	Als u uw machine aansluit op PBX of ISDN, stelt u de menu-instelling voor de telefoonlijn in op uw type telefoonlijn. (Zie <i>Het type telefoonlijn instellen</i> ➤➤ pagina 32.)
Verzonden faxen hebben zwarte verticale lijnen.	Zwarte verticale lijnen op door u verzonden faxen worden doorgaans veroorzaakt door vuil of correctievloeistof op de glazen strook. Reinig de glazen strook. (Zie <i>De glasplaat reinigen</i> ➤➤ pagina 56.)

Inkomende oproepen beantwoorden

Probleem	Suggesties
De machine "hoort" een stem als een faxtoon.	Als Fax Waarnemen op <i>Aan</i> is ingesteld, is uw machine gevoeliger voor geluiden. Bepaalde stemmen of muziek op de lijn worden dan waargenomen als een bellend faxapparaat, zodat de machine reageert met faxontvangsttonen. Deactiveer de machine door op Stop/Eindigen te drukken. U kunt dit probleem voorkomen door Fax Waarnemen op <i>Uit</i> in te stellen. (Zie <i>Fax Waarnemen</i> ➤➤ pagina 30.)
Een faxoproep naar de machine sturen.	Als u de oproep hebt beantwoord via een tweede of extern toestel, toetst u de code voor activeren op afstand in (de fabrieksinstelling is * 5 1). Als u de oproep hebt beantwoord op een extern telefoontoestel, drukt u op Mono Start of Kleur Start en vervolgens op 2 om de fax te ontvangen. Als uw machine de oproep beantwoordt, hangt u op.
Aangepaste functies op een enkele lijn.	Als u Wisselgesprekken, Wisselgesprekken/nummerweergave, voicemail, een antwoordapparaat, een alarmsysteem of een andere aangepaste functie op een enkele telefoonlijn deelt met uw machine, kan dit problemen opleveren bij het verzenden of ontvangen van faxen. Bijvoorbeeld: Als u een abonnement hebt op Wisselgesprekken of een andere afzonderlijke dienst en het signaal daarvan via de telefoonlijn wordt doorgegeven terwijl uw machine een fax verzendt of ontvangt, kan het verzend- of ontvangstproces tijdelijk worden onderbroken door dit signaal. Met de ECM-modus (foutencorrectie) van Brother kunt u dit probleem verhelpen. Het probleem heeft betrekking op telefoonsystemen en komt algemeen voor bij apparaten die informatie verzenden en ontvangen op een enkele lijn die gedeeld wordt met andere, afzonderlijke functies. Als het van belang is dat er zich geen storingen kunnen voordoen, kunt u het best een aparte telefoonlijn zonder aangepaste functies gebruiken.

Problemen met kopiëren

Probleem	Suggesties
Op kopieën worden verticale zwarte lijnen of strepen afgedrukt.	Verticale zwarte lijnen op kopieën worden doorgaans veroorzaakt door vuil of correctievloeistof op de glazen strook. Reinig de glazen strook, de glasplaat, de witte balk en het witte plastic erboven. (Zie <i>De glasplaat reinigen</i> >> pagina 56.)
Slechte kopieerresultaten bij het gebruik van de ADF.	Gebruik de glasplaat. (Zie <i>De glasplaat gebruiken</i> >> pagina 22.)
De functie Aanp. aan pag. werkt niet goed.	Controleer of het brondocument niet scheef ligt. Leg het document recht en probeer het opnieuw.

Problemen met scannen

Probleem	Suggesties
Tijdens het scannen verschijnen TWAIN- of WIA-fouten. (Windows®)	Zorg ervoor dat de TWAIN- of WIA-driver van Brother als primaire bron in uw scantoepping is geselecteerd. Klik bijvoorbeeld in Nuance™ PaperPort™ 12SE op Scaninstellingen, Selecteren om de Brother TWAIN/WIA-driver te selecteren.
Tijdens het scannen verschijnen TWAIN- of ICA-fouten. (Macintosh)	Zorg dat de Brother TWAIN-driver als primaire bron is geselecteerd. Klik in PageManager op File (Bestand), Select Source (Bron selecteren) en selecteer vervolgens de Brother TWAIN-driver. U kunt ook documenten scannen via de ICA-scannerdriver. (>> Software en Netwerk gebruikershandleiding.)
OCR werkt niet.	Verhoog de scannerresolutie. (Macintosh) U dient Presto! PageManager eerst te downloaden en installeren. <i>Zie Brother-support openen (Macintosh)</i> >> pagina 5 voor meer informatie.
Slechte scanresultaten bij het gebruik van de ADF. ■ Er verschijnen zwarte verticale lijnen in de gescande gegevens.	Reinig de witte balk in de ADF en de glazen strook eronder. (Zie <i>De glasplaat reinigen</i> >> pagina 56.) Gebruik de glasplaat. (Zie <i>De glasplaat gebruiken</i> >> pagina 22.)

Problemen met software

Probleem	Suggesties
Software kan niet worden geïnstalleerd of er kan niet worden afgedrukt.	(Windows®) Voer het programma MFL-Pro Suite repareren op de cd-rom uit. Dit programma repareert en herinstalleert de software.
“Apparaat bezet”	Controleer of er op het LCD-scherm van de machine geen foutmelding staat.

Netwerkproblemen

Probleem	Suggesties
Afdrukken via het netwerk is onmogelijk.	<p>Controleer of uw machine ingeschakeld en online is en in de gereedstand staat. Druk de netwerkconfiguratielijst af (➤➤ Geavanceerde gebruikershandleiding: <i>Rapporten</i>) en controleer de huidige netwerkinstellingen in deze lijst.</p> <p>Als u een draadloze verbinding gebruikt of als er netwerkproblemen optreden ➤➤ Software en Netwerk gebruikershandleiding.</p>
De functie netwerkscannen werkt niet.	<p>Netwerkscannen is alleen mogelijk als uw beveiligings-/firewallsoftware hiervoor is geconfigureerd. Voer de onderstaande informatie in om poort 54925 voor netwerkscannen toe te voegen:</p> <p>Naam: een willekeurige beschrijving (bijvoorbeeld Brother NetScan)</p> <p>Poortnummer: 54925</p> <p>Protocol: UDP</p> <p>Raadpleeg de instructiehandleiding bij uw beveiligings-/firewallsoftware of neem contact op met de softwarefabrikant.</p> <p>(Macintosh)</p> <p>Selecteer Andere in de vervolgkeuzelijst Model in het hoofdscherm van ControlCenter2. Controleer in het venster Device Selector of Netwerk is geselecteerd bij Type verbinding en klik op Bladeren. Selecteer uw netwerkmachine opnieuw en druk op OK.</p>
De functie PC-Fax ontvangen via het netwerk werkt niet.	<p>(Windows®)</p> <p>U kunt PC-Fax ontvangen alleen gebruiken als uw beveiligings-/firewallsoftware hiervoor is geconfigureerd. Voer de onderstaande gegevens in om poort 54926 toe te voegen voor PC-Fax ontvangen via het netwerk:</p> <p>Naam: een willekeurige beschrijving (bijvoorbeeld Brother PC-Fax ontvangen)</p> <p>Poortnummer: 54926</p> <p>Protocol: UDP</p> <p>Raadpleeg de instructiehandleiding bij uw beveiligings-/firewallsoftware of neem contact op met de softwarefabrikant.</p>
De software van Brother kan niet worden geïnstalleerd.	<p>(Windows®)</p> <p>Sta netwerktoegang toe voor de volgende programma's als uw beveiligingssoftware een waarschuwing geeft tijdens de installatie van MFL-Pro Suite.</p> <p>(Macintosh)</p> <p>Als u een firewallfunctie van een antispyware- of antivirusprogramma gebruikt, schakelt u deze uit voordat u de Brother-software installeert.</p>
Kan geen verbinding maken met het draadloze netwerk.	<p>Onderzoek het probleem met <i>WLAN-rapport</i>.</p> <p>Druk op Menu, selecteer <i>Print lijsten</i> en druk vervolgens op OK. Selecteer <i>WLAN-rapport</i>.</p> <p>➤➤ Software en Netwerk gebruikershandleiding.</p>

Kiestoon waarnemen

Als u automatisch een fax verzendt, wacht uw machine standaard een bepaalde tijd alvorens het nummer te kiezen. Als u de kiestoon op *Waarneming* instelt, kiest uw machine het nummer zodra een kiestoon wordt waargenomen. Deze instelling spaart tijd als u een fax naar veel verschillende nummers verzendt. Als er na het wijzigen van de instelling problemen optreden wanneer u nummers kiest, moet u weer *Geen detectie* instellen.

- 1 Druk op **Menu**.
- 2 Druk op ▲ of ▼ om *Stand. instel.* te selecteren.
Druk op **OK**.
- 3 Druk op ▲ of ▼ om *Kiestoon* te selecteren.
Druk op **OK**.
- 4 Druk op ▲ of ▼ om *Waarneming of Geen detectie* te selecteren.
Druk op **OK**.
- 5 Druk op **Stop/Eindigen**.

Storing op de telefoonlijn / bellen via internet (VoIP)

Als u problemen hebt met het verzenden of ontvangen van faxen door mogelijke storing op de telefoonlijn, kunt u de instelling in het menu *Compatibel* wijzigen, zodat de kans op fouten door de modemsnelheid wordt verkleind.

- 1 Druk op **Menu**.
- 2 Druk op ▲ of ▼ om *Stand. instel.* te selecteren.
Druk op **OK**.
- 3 Druk op ▲ of ▼ om *Compatibel* te selecteren.
Druk op **OK**.
- 4 Druk op ▲ of ▼ om *Normaal* of *Basic (voorVoIP)* te selecteren.
Druk op **OK**.
 - *Basic (voorVoIP)* verlaagt de modemsnelheid tot 9.600 bps en schakelt het ontvangen van kleurenfaxen en ECM uit, behalve voor het verzenden van kleurenfaxen. Gebruik deze instelling alleen indien nodig, bijvoorbeeld als u vaak storing op de telefoonlijn hebt.

Om de compatibiliteit met de meeste VoIP-voorzieningen te verbeteren, raadt Brother aan de instelling bij *Compatibel* te wijzigen in *Basic (voorVoIP)*.

 - *Normaal* stelt de modemsnelheid in op 14.400 bps.
- 5 Druk op **Stop/Eindigen**.

OPMERKING

VoIP (Voice over IP) is een telefoonsysteem dat gebruikmaakt van een internetverbinding in plaats van een traditionele telefoonlijn.

Informatie over de machine

Het serienummer controleren

U kunt het serienummer van de machine nakijken op het scherm.

- 1 Druk op **Menu**.
- 2 Druk op ▲ of ▼ om `Machine-info` te selecteren.
Druk op **OK**.
- 3 Druk op ▲ of ▼ om `Serienummer` te selecteren.
Druk op **OK**.
Het serienummer van de machine wordt weergegeven op het LCD-scherm.
- 4 Druk op **Stop/Eindigen**.

De firmwareversie controleren

U kunt de firmwareversie van de machine nakijken op het scherm.

- 1 Druk op **Menu**.
- 2 Druk op ▲ of ▼ om `Machine-info` te selecteren.
Druk op **OK**.
- 3 Druk op ▲ of ▼ om `Versie` te selecteren.
Druk op **OK**.
De firmwareversie van de machine wordt weergegeven op het LCD-scherm.
- 4 Druk op **Stop/Eindigen**.

Resetfuncties

De volgende resetfuncties zijn beschikbaar:

- 1 `App. terugstellen`
Hiermee kunt u alle machine-instellingen die u hebt veranderd, zoals datum en tijd, type telefoonlijn en belvertraging, herstellen.
- 2 `Netwerk`
Hiermee kunt u de fabrieksinstellingen van de afdrukserver, zoals het wachtwoord en de IP-adresgegevens, herstellen.
- 3 `Adres&Fax`
Met de functie `Adres&Fax` reset u de volgende instellingen:
 - `Snelkiezen`
(Snelkiezen en Groepen instellen)
 - `Stations-ID`
(Naam en Fax)
 - `Rapport- en lijstinstellingen`
(Verzendrapport, snelkieslijst en faxjournaal)
 - `Overzicht`
(Overzicht beller-id en Uitg. Gesprek)
 - `Faxen in het geheugen`
- 4 `Alle instell.`
U kunt alle instellingen terugzetten naar de fabrieksinstellingen.
Brother raadt u met klem aan deze procedure uit te voeren voordat u de machine van de hand doet of aan een ander overdraagt.

De machine resetten

- 1 Druk op **Menu**.
- 2 Druk op **▲** of **▼** om `Stand.instel.` te selecteren.
Druk op **OK**.
- 3 Druk op **▲** of **▼** om `Reset` te selecteren.
Druk op **OK**.
- 4 Druk op **▲** of **▼** om het gewenste resettype te selecteren
(`App. terugstellen`, `Netwerk`, `Adres&Fax` of `Alle instell.`).
Druk op **OK**.
Druk op **1** ter bevestiging.
- 5 Druk op **1** om de machine opnieuw op te starten.

C

Tabellen met instellingen en functies

De instellingentabellen gebruiken

Uw machine is gemakkelijk te configureren en te bedienen. U hoeft alleen op de menu-toetsen te drukken om de gewenste instellingen en opties te selecteren wanneer deze op het scherm worden weergegeven.

Aan de hand van de stapsgewijze instellingentabellen in dit gedeelte kunt u in een oogopslag zien welke opties voor elke instelling en functie beschikbaar zijn. Hierdoor kunt u snel uw voorkeursinstellingen in de machine kiezen.

Menutabel

De menutabel helpt u de menuselecties en -opties in de programma's van de machine te begrijpen. De fabrieksinstellingen zijn vetgedrukt en met een sterretje weergegeven.

Menu 

Niveau1	Niveau2	Niveau3	Opties	Omschrijvingen	Pagina
Inkt	Testafdruk	—	Printkwaliteit Instel kantlijn	Hiermee kunt u de afdrukkwaliteit of uitlijning controleren.	57 58
	Reinigen	—	Zwarte inkt Kleur Alle inkt	Hiermee kunt u de printkop reinigen.	57
	Inktvolume	—	—	Hiermee kunt u controleren hoeveel inkt beschikbaar is.	Zie ◆.
Standaardinst.	Tijdklokstand	—	Uit 0Sec. 30Sec. 1Min 2Min.* 5Min.	Hiermee kunt u instellen na hoeveel tijd de machine weer in de FAX-modus wordt gezet.	
	Papiersoort	—	Normaal Papier* Inkjet papier Brother BP71 Glossy anders Transparanten	Hiermee kunt u de papiersoort voor de papierlade instellen.	17
	Papierformaat	—	A4* A5 10x15cm Letter	Hiermee kunt u het papierformaat voor de papierlade instellen.	17
◆ >> Geavanceerde gebruikershandleiding.					
De standaardinstellingen zijn vetgedrukt en met een sterretje weergegeven.					

Niveau1	Niveau2	Niveau3	Opties	Omschrijvingen	Pagina
Standaardinst. (Vervolg)	Volume	Belvolume	Uit Laag Half* Hoog	Hiermee kunt u het belvolume aanpassen.	9
		Waarsch. toon	Uit Laag* Half Hoog	Hiermee kunt u het volume instellen van het geluidssignaal dat te horen is wanneer u op een toets drukt.	10
		Luidspreker	Uit Laag Half* Hoog	Hiermee stelt u het volume van de luidspreker in.	10
	LCD instell.	Schermerlicht	Licht* Half Donker	Hiermee kunt u de helderheid van de achtergrondverlichting van het LCD-scherm aanpassen.	10
		Lichtdim-timer	Uit 10Sec. 20Sec. 30Sec.*	U kunt instellen hoelang de achtergrondverlichting van het LCD-scherm blijft branden nadat u voor het laatst op een toets hebt gedrukt.	Zie ♦.
	Slaapstand	—	1Min. 2Min. 3Min. 5Min.* 10Min. 30Min. 60Min.	Hiermee kunt u selecteren na hoeveel tijd de machine bij inactiviteit in de slaapstand wordt gezet.	

♦ >>> Geavanceerde gebruikershandleiding.

De standaardinstellingen zijn vetgedrukt en met een sterretje weergegeven.

Niveau1	Niveau2	Niveau3	Opties	Omschrijvingen	Pagina
Fax	Ontvangstmenu	Ontvangstmodus	Alleen Fax* Fax/Telefoon Ext. TEL/ANT Handmatig	Hiermee kiest u de ontvangstmodus die het best aan uw behoeften voldoet.	27
		Belvertraging	0 1 2* 3 4 5 6	Hiermee kunt u instellen hoe vaak het belsignaal moet overgaan voordat de machine reageert in de modus Alleen Fax of Fax/Telefoon.	29
		F/T Beltijd	20Sec. 30Sec.* 40Sec. 70Sec.	Hiermee stelt u de duur van het dubbele belsignaal in de modus Fax/Telefoon in.	29
		Fax Waarnemen	Aan* Uit	Hiermee worden faxen automatisch ontvangen wanneer u een oproep beantwoordt en de faxtoon hoort.	30
		Act.Op Afst.	Aan* (*51, #51) Uit	U kunt alle oproepen op een tweede of extern toestel aannemen en codes gebruiken om de machine in of uit te schakelen. U kunt deze codes wijzigen.	37
		Auto reductie	Aan* Uit	Hiermee worden binnenkomende faxen verkleind tot het beschikbare papierformaat.	Zie ♦.
		Geheugenontv.	Uit* PC-Fax ontv.	U kunt de machine zodanig instellen dat faxen naar uw pc worden verzonden. Als u PC-Fax ontv. selecteert, kunt u de beveiligingsfunctie voor het afdrukken van een reservekopie (Back-up) inschakelen.	
♦ >>> Geavanceerde gebruikershandleiding.					
De standaardinstellingen zijn vetgedrukt en met een sterretje weergegeven.					

Niveau1	Niveau2	Niveau3	Opties	Omschrijvingen	Pagina	
Fax (Vervolg)	Adresboek instel.	Snelkiezen inst.	—	Hiermee slaat u snelkiesnummers op, zodat u een nummer kunt kiezen door slechts op een paar toetsen (en Start) te drukken.	41	
		Groepen instellen	—	Hiermee kunt u groepsnummers instellen voor het rondsturen van faxen.	Zie ♦.	
	Kies rapport	Verzendrapp.	Aan Aan+Beeld Uit* Uit+Beeld	Kies de begininstellingen voor het verzendrapport.	26	
		Journal tijd	Uit Na 50 faxen* Elke 6 uur Elke 12 uur Elke 24 uur Elke 2 dagen Elke 7 dagen	Hiermee stelt u de interval in voor het automatisch afdrukken van het faxjournaal. Als u een andere optie dan Uit of Na 50 faxen hebt gekozen, kunt u de tijd voor de gekozen optie instellen. Als u Elke 7 dagen hebt gekozen, kunt u de dag van de week instellen.	Zie ♦.	
	Print document	—	—	Hiermee drukt u binnengekomen faxen af die in het geheugen zijn opgeslagen.		
	Rest. jobs	—	—	Hiermee kunt u controleren welke taken in het geheugen zijn opgeslagen en geselecteerde taken annuleren.		
	Diversen	Verzendslot	—	—	Hiermee worden alle functies geblokkeerd, behalve het ontvangen van faxen.	
		Beller ID	Aan* Uit	Hiermee kunt u de opgeslagen gegevens van de laatste 30 bellers bekijken of afdrukken.	31	
♦ >> Geavanceerde gebruikershandleiding.						
De standaardinstellingen zijn vetgedrukt en met een sterretje weergegeven.						

Niveau1	Niveau2	Niveau3	Niveau4	Opties	Omschrijvingen	Pagina
Netwerk	WLAN	TCP/IP	BOOT Method	Automatisch* Statisch RARP BOOTP DHCP	Selecteert de opstartmethode die het best aan uw eisen voldoet.	Zie +.
			IP Address	[000-255]. [000-255]. [000-255]. [000-255]	Voer het IP-adres in.	
			Subnet Mask	[000-255]. [000-255]. [000-255]. [000-255]	Voer het subnetmasker in.	
			Gateway	[000-255]. [000-255]. [000-255]. [000-255]	Voer het adres van de gateway in.	
			Knooppuntnaam	BRWXXXXXXXXXXXXX	Voer de knooppuntnaam in.	
			WINS Config	Automatisch* Statisch	Selecteert de WINS-configuratiemodus.	
			WINS Server	(Primary) 000.000.000.000 (Secondary) 000.000.000.000	Hiermee kunt u het IP-adres van de primaire of secundaire WINS-server opgeven.	
			DNS Server	(Primary) 000.000.000.000 (Secondary) 000.000.000.000	Hiermee kunt u het IP-adres van de primaire of secundaire DNS-server opgeven.	
			APIPA	Aan* Uit	Wijst automatisch het IP-adres toe van het link-local-adresbereik.	
+ >> Software en Netwerk gebruikershandleiding. ● Ga naar het Brother Solutions Center om de Handleiding Web Connect te downloaden van http://solutions.brother.com/ . De standaardinstellingen zijn vetgedrukt en met een sterretje weergegeven.						



Niveau1	Niveau2	Niveau3	Niveau4	Opties	Omschrijvingen	Pagina
Netwerk (Vervolg)	WLAN (Vervolg)	WLAN- assistent	—	—	U kunt uw draadloze netwerkinstellingen configureren met behulp van de Brother-cd-rom.	Zie +.
		Inst. Wizard	—	—	U kunt de afdrukserver voor een draadloos netwerk handmatig instellen.	
		WPS/AOSS	—	—	U kunt uw draadloze netwerkinstellingen gemakkelijk configureren met één druk op de knop.	
		WPS m/pincode	—	—	U kunt uw draadloze netwerkinstellingen gemakkelijk configureren met WPS en een pincode.	
		Status WLAN	Status	—	U kunt de huidige status van het draadloze netwerk nagaan.	
			Signaal	—	U kunt de huidige signaalsterkte van het draadloze netwerk nagaan.	
			SSID	—	U kunt de huidige SSID nagaan.	
			Comm. Modus	—	U kunt de huidige communicatiemodus nagaan.	
		MAC-adres	—	—	U kunt het MAC-adres van de machine bekijken.	
		Web Connect Instellingen	Proxy- instell.	Proxy- verbinding	Aan Uit*	
	Adres			—		
	Poort			—		
	Gebruikers- naam			—		
	Wachtwoord			—		
+ >> Software en Netwerk gebruikershandleiding. ● Ga naar het Brother Solutions Center om de Handleiding Web Connect te downloaden van http://solutions.brother.com/ . De standaardinstellingen zijn vetgedrukt en met een sterretje weergegeven.						



Niveau1	Niveau2	Niveau3	Niveau4	Opties	Omschrijvingen	Pagina
Netwerk (Vervolg)	WLAN Activeren	—	—	Aan Uit*	Hiermee kunt u de draadloze netwerkverbinding gebruiken.	Zie +.
	Netw. resetten	—	—	—	Hiermee worden alle fabrieksinstellingen van het netwerk hersteld.	
<p>+ >> Software en Netwerk gebruikershandleiding.</p> <p>● Ga naar het Brother Solutions Center om de Handleiding Web Connect te downloaden van http://solutions.brother.com/.</p>						
De standaardinstellingen zijn vetgedrukt en met een sterretje weergegeven.						

Menu () (vervolg)

Niveau1	Niveau2	Niveau3	Opties	Omschrijvingen	Pagina
Print lijsten	Verzendrapport	—	—	Hiermee drukt u deze lijsten en rapporten af.	Zie ♦.
	Adresboek	—	Alfabet. volgorde Nummervolgorde		
	Fax Journaal	—	—		
	Gebruikersinst	—	—		
	Netwerk Conf.	—	—		
	WLAN-rapport	—	—		
	Overz. beller-ID	—	—		
Machine-info	Serienummer	—	—	Hiermee kunt u het serienummer van uw machine nagaan.	92
	Versie	—	—	Hiermee kunt u de firmwareversie van uw machine nagaan.	
Stand. instel.	Datum&Tijd	Datum&Tijd	—	Hiermee kunt u de datum en de tijd instellen die op het scherm en in de kopteksten van de verzonden faxen worden weergegeven.	59
		Aut. zomertijd	Aan* Uit	Hiermee wordt automatisch de zomertijd ingesteld.	Zie ♦.
	Stations-ID	—	Fax: Naam:	Hiermee kunt u opgeven welke naam en welk faxnummer moeten worden afgedrukt op elke pagina die u faxt.	Zie ‡.
	Toon/Puls	—	Toon* Puls	Selecteer de kiesmodus.	
	Kiestoon	—	Waarneming Geen detectie*	Hiermee schakelt u kiestoonherkenning in of uit.	91
	Tel lijn inst	—	Normaal* PBX ISDN	Hiermee kiest u het type telefoonlijn.	32
	Compatibel	—	Normaal* Basic (voorVoIP)	Hiermee past u de modemsnelheid aan om verzendproblemen te verhelpen.	91
♦ >> Geavanceerde gebruikershandleiding.					
‡ >> Installatiehandleiding.					
De standaardinstellingen zijn vetgedrukt en met een sterretje weergegeven.					

Niveau1	Niveau2	Niveau3	Opties	Omschrijvingen	Pagina
Stand. instel. (Vervolg)	Reset	App. terugstellen	Ja Nee	Hiermee worden alle machine-instellingen die u hebt veranderd, zoals datum en tijd, type telefoonlijn en belvertraging, hersteld.	92
		Netwerk	Ja Nee	Hiermee worden de fabrieksinstellingen van de afdrukservers, zoals het wachtwoord en de IP-adresgegevens, hersteld.	
		Adres&Fax	Ja Nee	Hiermee verwijdert u alle opgeslagen snelkiesnummers en faxen, en herstelt u de fabrieksinstellingen van de stations-ID, de snelkieslijst, het verzendrapport en het faxjournaal.	
		Alle instell.	Ja Nee	Hiermee worden alle fabrieksinstellingen van de machine hersteld.	
<p>◆ >> Geavanceerde gebruikershandleiding.</p> <p>‡ >> Installatiehandleiding.</p> <p>De standaardinstellingen zijn vetgedrukt en met een sterretje weergegeven.</p>					

FAX ()

Niveau1	Niveau2	Niveau3	Opties	Omschrijvingen	Pagina
Faxresolutie	—	—	Standaard* Fijn Superfijn Foto	Hiermee stelt u de resolutie voor uitgaande faxen in.	Zie  .
Contrast	—	—	Automatisch* Licht Donker	Hiermee kunt u de faxen die u verzendt lichter of donkerder maken.	
Adresboek	Zoeken	—	Alfabet. volgorde Nummervolgorde	U kunt een nummer kiezen door slechts op een paar toetsen (en Start) te drukken.	38
	Snelkiezen inst.	—	—	Hiermee slaat u snelkiesnummers op, zodat u een nummer kunt kiezen door slechts op een paar toetsen (en Start) te drukken.	41
	Groepen instellen	—	—	Hiermee kunt u groepsnummers instellen voor het rondsturen van faxen.	Zie  .
Uitgaand gesprek	Fax versturen Toev. aan adresb. Verwijder	—	—	U kunt een nummer kiezen uit het overzicht van uitgaande gesprekken en er vervolgens een fax naar verzenden, het nummer aan het adresboek toevoegen of het verwijderen.	39
Overz. beller-ID	Fax versturen Toev. aan adresb. Verwijder	—	—	U kunt een nummer kiezen uit het nummerweergaveoverzicht en er vervolgens een fax naar verzenden, het nummer aan het adresboek toevoegen of het verwijderen.	40
◆ >>> Geavanceerde gebruikershandleiding.					
De standaardinstellingen zijn vetgedrukt en met een sterretje weergegeven.					

Niveau1	Niveau2	Niveau3	Opties	Omschrijvingen	Pagina
Geavanc. instell.	Rondsturen	Nummer toevoegen	—	U kunt eenzelfde faxbericht naar meerdere faxnummers tegelijk verzenden.	Zie ◆.
		Adresboek	Alfabet. volgorde Nummervolgorde		
		Compleet	—		
	Direct Verzend	—	Aan Uit*	U kunt faxen verzenden zonder gebruik te maken van het geheugen.	
	Internationaal	—	Aan Uit*	Als u problemen hebt met het verzenden van faxen naar het buitenland, zet u deze optie op Aan.	
	Scanformaat glas	—	Letter A4*	Hiermee wijzigt u het scanformaat van de glasplaat voor faxen.	25
Nieuwe standaard	—	—	—	U kunt uw faxinstellingen opslaan.	Zie ◆.
Fabrieksinstell.	—	—	—	U kunt alle fabrieksinstellingen herstellen.	
◆ >> Geavanceerde gebruikershandleiding.					
De standaardinstellingen zijn vetgedrukt en met een sterretje weergegeven.					

SCAN ()

Niveau1	Niveau2	Niveau3	Opties	Omschrijvingen	Pagina
naar file	Inst. met paneel	—	Uit (Inst. met pc)* Aan	Als u de machine-instellingen via het bedieningspaneel wilt wijzigen, kiest u Aan.	Zie +.
	De onderstaande instellingen worden weergegeven als Aan is geselecteerd voor Inst. met paneel.				
	Scantype	—	Kleur* Zwart en wit	Hiermee kunt u het scantype voor uw document kiezen.	
	Resolutie	—	100dpi 200dpi* 300dpi 600dpi	Hiermee kunt u de scanresolutie voor uw document kiezen.	
	Bestandstype	—	(Als u de optie Kleur hebt gekozen bij Scantype) PDF* JPEG (Als u de optie Zwart-wit hebt gekozen bij Scantype) TIFF PDF*	Hiermee kunt u het bestandsformaat voor uw document kiezen.	
	Afmeting scan	—	A4* A5 10x15cm Visitekaartje Letter Legal	Hiermee kunt u het scanformaat voor uw document kiezen.	
	Achtergrond verw.	—	Uit* Laag Normaal Hoog	Hiermee kunt u instellen hoeveel achtergrondkleur moet worden verwijderd.	
+ >> Software en Netwerk gebruikershandleiding.					
De standaardinstellingen zijn vetgedrukt en met een sterretje weergegeven.					



Niveau1	Niveau2	Niveau3	Opties	Omschrijvingen	Pagina	
naar e-mail	Inst. met paneel	—	Uit (Inst. met pc)* Aan	Als u de machine-instellingen via het bedieningspaneel wilt wijzigen, kiest u Aan.	Zie +.	
	De onderstaande instellingen worden weergegeven als Aan is geselecteerd voor Inst. met paneel.					
	Scantype	—	Kleur* Zwart en wit	Hiermee kunt u het scantype voor uw document kiezen.		
	Resolutie	—	100dpi 200dpi* 300dpi 600dpi	Hiermee kunt u de scanresolutie voor uw document kiezen.		
	Bestandstype	—	(Als u de optie Kleur hebt gekozen bij Scantype) PDF* JPEG (Als u de optie Zwart-wit hebt gekozen bij Scantype) TIFF PDF*	Hiermee kunt u het bestandsformaat voor uw document kiezen.		
	Afmeting scan	—	A4* A5 10x15cm Visitekaartje Letter Legal	Hiermee kunt u het scanformaat voor uw document kiezen.		
	Achtergrond verw.	—	Uit* Laag Normaal Hoog	Hiermee kunt u instellen hoeveel achtergrondkleur moet worden verwijderd.		
+ >> Software en Netwerk gebruikershandleiding.						
De standaardinstellingen zijn vetgedrukt en met een sterretje weergegeven.						



Niveau1	Niveau2	Niveau3	Opties	Omschrijvingen	Pagina
naar OCR (Beschikbaar nadat Presto! PageManager is gedownload voor Macintosh-gebruikers. Zie <i>Brother-support openen (Macintosh)</i> >> pagina 5.)	Inst. met paneel	—	Uit (Inst. met pc)* Aan	Als u de machine-instellingen via het bedieningspaneel wilt wijzigen, kiest u <i>Aan</i> .	Zie +.
	De onderstaande instellingen worden weergegeven als <i>Aan</i> is geselecteerd voor <i>Inst. met paneel</i> .				
	Scantype	—	Kleur Zwart en wit*	Hiermee kunt u het scantype voor uw document kiezen.	
	Resolutie	—	100dpi 200dpi* 300dpi 600dpi	Hiermee kunt u de scanresolutie voor uw document kiezen.	
	Bestandstype	—	Tekst* HTML RTF	Hiermee kunt u het bestandsformaat voor uw document kiezen.	
Afmeting scan	—	A4* A5 10x15cm Visitekaartje Letter Legal	Hiermee kunt u het scanformaat voor uw document kiezen.		
+ >>> Software en Netwerk gebruikershandleiding.					
De standaardinstellingen zijn vetgedrukt en met een sterretje weergegeven.					

Niveau1	Niveau2	Niveau3	Opties	Omschrijvingen	Pagina
naar beeld	Inst. met paneel	—	Uit (Inst. met pc)* Aan	Als u de machine-instellingen via het bedieningspaneel wilt wijzigen, kiest u Aan.	Zie +.
	De onderstaande instellingen worden weergegeven als Aan is geselecteerd voor Inst. met paneel.				
	Scantype	—	Kleur* Zwart en wit	Hiermee kunt u het scantype voor uw document kiezen.	
	Resolutie	—	100dpi 200dpi* 300dpi 600dpi	Hiermee kunt u de scanresolutie voor uw document kiezen.	
	Bestandstype	—	(Als u de optie Kleur hebt gekozen bij Scantype) PDF* JPEG (Als u de optie Zwart-wit hebt gekozen bij Scantype) TIFF PDF*	Hiermee kunt u het bestandsformaat voor uw document kiezen.	
	Afmeting scan	—	A4* A5 10x15cm Visitekaartje Letter Legal	Hiermee kunt u het scanformaat voor uw document kiezen.	
	Achtergrond verw.	—	Uit* Laag Normaal Hoog	Hiermee kunt u instellen hoeveel achtergrondkleur moet worden verwijderd.	
Webservice (Verschijnt na installatie van een webservicescanner, die wordt weergegeven in Windows® Verkenner op uw computer.)	Scan	—	—	U kunt gegevens scannen met behulp van het webserviceprotocol.	
	Scannen vr e-mail	—	—		
	Scannen voor faxen	—	—		
	Scannen voor afdr.	—	—		
+ >> Software en Netwerk gebruikershandleiding.					
De standaardinstellingen zijn vetgedrukt en met een sterretje weergegeven.					

KOPIE ()

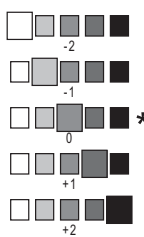
Niveau1	Niveau2	Niveau3	Opties	Omschrijvingen	Pagina
Kwaliteit	—	—	Snel Normaal* Fijn	Hiermee kiest u de kopieerresolutie voor de volgende kopie.	Zie  .
Papiersoort	—	—	Normaal Papier* Inkjet papier Brother BP71 Glossy anders Transparanten	Selecteer de papiersoort die overeenkomt met het papier in de lade.	44
Papierformaat	—	—	A4* A5 10x15cm Letter	Selecteer het papierformaat dat overeenkomt met het papier in de lade.	44
In-/uitzoomen	100%*	—	—	—	Zie  .
	Vergroten	—	198% 10x15cm→A4 186% 10x15cm→LTR 141% A5→A4	Hiermee kunt u het vergrotingspercentage voor de volgende kopie kiezen.	
	Verkleinen	—	97% LTR→A4 93% A4→LTR 83% LGL→A4 69% A4→A5 47% A4→10x15cm	Hiermee kunt u het verkleiningspercentage voor de volgende kopie kiezen.	
	Paginavullend	—	—	Het formaat van de volgende kopie wordt afgestemd op het door u ingestelde papierformaat.	
	Custom (25-400%)	—	—	Hiermee kunt u het vergrotings- of verkleiningspercentage voor uw type document kiezen.	
Dichtheid	—	—		Hiermee kunt u de dichtheid voor kopieën aanpassen.	
Stapel/Sorteer	—	—	Stapel* Sorteren	U kunt ervoor kiezen om meerdere kopieën te laten stapelen of sorteren.	

 >> Geavanceerde gebruikershandleiding.

De standaardinstellingen zijn vetgedrukt en met een sterretje weergegeven.

Niveau1	Niveau2	Niveau3	Opties	Omschrijvingen	Pagina
Pagina layout	—	—	Uit (1op1)* 2op1 (P) 2op1 (L) 2op1 (id) 4op1 (P) 4op1 (L) Poster (2x1) Poster (2x2) Poster (3x3)	U kunt N op 1, 2 op 1 (id) of posterkopieën maken.	Zie ♦.
2-zijdige kopie	2-zijdige kopie	—	Uit* Staand Omsl. lange z. Liggend Omsl. lange z. Staand Omsl. korte z. Liggend Omsl. korte z.	U kunt de instellingen voor dubbelzijdig afdrucken kiezen.	
	Geavanceerd	—	Normaal* 2-zijdig 1 2-zijdig 2 Help		
Geavanc. instell.	—	—	Uit* Verwijder achtergr (Opties) Laag Normaal* Hoog	Hiermee kunt u instellen hoeveel achtergrondkleur moet worden verwijderd.	
Nieuwe standaard	—	—	—	U kunt uw kopieerinstellingen opslaan.	
Fabrieksinstell.	—	—	—	U kunt alle fabrieksinstellingen herstellen.	
♦ >> Geavanceerde gebruikershandleiding.					
De standaardinstellingen zijn vetgedrukt en met een sterretje weergegeven.					

WEB ()

Niveau1	Niveau2	Niveau3	Opties	Omschrijvingen	Pagina
Apps	—	—	—	Hiermee kunt u de Brother-machine met een internetservice verbinden. Mogelijk zijn er webdiensten bijgekomen en/of is de naam van bepaalde diensten gewijzigd door de provider sinds het uitbrengen van dit document.	Zie ●.
SkyDrive®	—	—	—		
Box	—	—	—		
Google Drive™	—	—	—		
Evernote®	—	—	—		
Dropbox	—	—	—		
Facebook	—	—	—		
Picasa Web Albums™	—	—	—		
Flickr®	—	—	—		
● Ga naar het Brother Solutions Center om de Handleiding Web Connect te downloaden van http://solutions.brother.com/ .					
De standaardinstellingen zijn vetgedrukt en met een sterretje weergegeven.					

(Adresboek)

Niveau1	Niveau2	Niveau3	Opties	Omschrijvingen	Pagina
Zoeken	—	—	Alfabet. volgorde Nummervolgorde	U kunt zoeken naar namen die u in het snelkiesgeheugen hebt opgeslagen.	38
Snelkiezen inst.	—	—	—	Hiermee slaat u snelkiesnummers op, zodat u een nummer kunt kiezen door slechts op een paar toetsen (en Start) te drukken.	41
Groepen instellen	—	—	—	Hiermee stelt u groepsnummers in voor het rondsturen van faxen.	Zie ◆.
◆ >> Geavanceerde gebruikershandleiding.					
De standaardinstellingen zijn vetgedrukt en met een sterretje weergegeven.					

Herkies/Pauze ()
Herkies / Pauze

Niveau1	Niveau2	Niveau3	Opties	Omschrijvingen	Pagina
Uitgaand gesprek	Fax versturen Toev. aan adresb. Verwijder	—	—	U kunt een nummer kiezen uit het overzicht van uitgaande gesprekken en er vervolgens een fax naar verzenden, het nummer aan het adresboek toevoegen of het verwijderen.	Zie  .
Overz. beller-ID	Fax versturen Toev. aan adresb. Verwijder	—	—	U kunt een nummer kiezen uit het nummerweergaveoverzicht en er vervolgens een fax naar verzenden, het nummer aan het adresboek toevoegen of het verwijderen.	
◆ >> Geavanceerde gebruikershandleiding.					
De standaardinstellingen zijn vetgedrukt en met een sterretje weergegeven.					

Tekst invoeren

Bij het instellen van bepaalde menuopties, zoals de stations-ID, moet u tekst in de machine invoeren. Op de meeste kiestoetsen staan drie of vier letters afgebeeld. Op de toetsen **0**, **#** en ***** staan geen letters, omdat deze worden gebruikt voor speciale tekens.

Druk het aangegeven aantal keer op de betreffende kiestoets om het gewenste teken beschikbaar te maken.

Druk op toets	één keer	twee keer	drie keer	vier keer	vijf keer
2	A	B	C	2	A
3	D	E	F	3	D
4	G	H	I	4	G
5	J	K	L	5	J
6	M	N	O	6	M
7	P	Q	R	S	7
8	T	U	V	8	T
9	W	X	Y	Z	9

Spaties invoegen

Om een spatie in te voeren in een faxnummer, drukt u tussen twee cijfers eenmaal op **►**. Om een spatie in te voeren in een naam, drukt u tussen twee tekens tweemaal op **►**.

OPMERKING

De beschikbare tekens kunnen per land verschillen.

Correcties aanbrengen

Als u een verkeerd teken hebt ingevoerd dat u wilt wijzigen, drukt u op **◄** om de cursor onder het onjuiste teken te zetten en drukt u vervolgens op **Wis**. Voer het juiste teken in. U kunt ook teruggaan met de cursor om letters in te voegen.

Als u alle tekens wilt wissen, drukt u meermaals op **Wis**.

Letters herhalen

Als u een letter wilt invoeren die op dezelfde toets staat als de letter ervoor, drukt u op **►** om de cursor naar rechts te verplaatsen, waarna u opnieuw op de toets drukt.

Speciale tekens en symbolen

Druk meermaals op *, # of 0 tot u het gewenste symbool of speciale teken ziet.

Druk op * voor (spatie) ! " # \$ % & ' () * + , - . / €

Druk op # voor : ; < = > ? @ [] ^ _

Druk op 0 voor À É 0

Algemeen

OPMERKING

Dit hoofdstuk bevat een overzicht van de specificaties van de machine. Ga voor meer specificaties naar <http://www.brother.com/>.

Printertype	Inkjet	
Printkop	Zwart-wit:	Piëzo met 210 spuitmondjes × 1
	Kleur:	Piëzo met 210 spuitmondjes × 3
Geheugencapaciteit	64 MB	
LCD (Liquid Crystal Display)	1,8 inch (44,9 mm) TFT LCD-kleurenscherm ¹	
Stroombron	AC 220 tot 240 V 50/60 Hz	
Stroomverbruik ²	Kopieermodus:	Circa 18 W ³
	Gereedstand:	Circa 3,5 W ⁴
	Slaapstand:	Circa 1,1 W ⁴
	Uit:	Circa 0,2 W ^{4 5}

¹ Diagonaal gemeten.

² Gemeten als de machine is aangesloten op de USB-interface. Het stroomverbruik kan enigszins afwijken, afhankelijk van de gebruiksomgeving of slijtage van onderdelen.

³ Bij gebruik van de ADF, enkelzijdig afdrukken, resolutie: standaard / document: ISO/IEC 24712 afgedrukt patroon.

⁴ Gemeten volgens IEC 62301 versie 2.0.

⁵ Zelfs wanneer de machine uitstaat, wordt deze van tijd tot tijd automatisch aangezet voor het onderhoud van de printkop en vervolgens weer uitgeschakeld.

Afmetingen

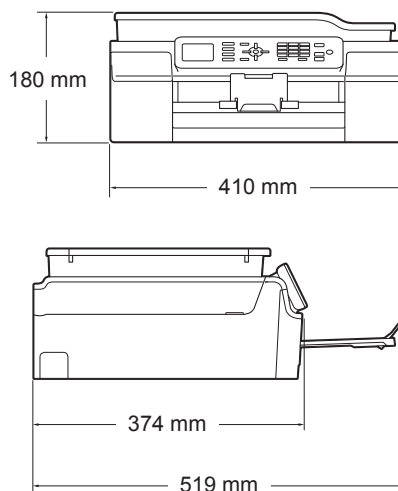

Gewicht	9,0 kg
Geluidsniveau	Geluidsdruk
	In bedrijf: LPAM = 50 dB(A) (maximaal) ¹
	Geluidsvermogen ^{2 3}
	Kopiëren: LWAd = 6,14 B(A) (Zwart-wit) LWAd = 5,96 B(A) (Kleur)
	Gereed: LWAd = 3,23 B(A) (Zwart-wit/Kleur)
Temperatuur	In bedrijf: 10 tot 35 °C
	Beste afdrukkwaliteit: 20 tot 33 °C
Vochtigheid	In bedrijf: 20 tot 80% (niet condenserend)
	Beste afdrukkwaliteit: 20 tot 80% (niet condenserend)
ADF (automatische documentinvoer)	Max. 20 pagina's
	Papier: 80 g/m ² A4- of Letter-formaat
Documentformaat	Breedte ADF: 148 mm tot 215,9 mm
	Lengte ADF: 148 mm tot 355,6 mm
	Breedte glasplaat: max. 215,9 mm
	Lengte glasplaat: max. 297 mm

¹ De geluidsemisatie is afhankelijk van de afdrumomstandigheden.

² In overeenstemming met ISO 9296

³ Kantoorapparatuur met LWAd boven 6,30 B(A) is niet geschikt voor gebruik in ruimtes waar mensen geconcentreerd denkwerk moeten verrichten. Dergelijke apparatuur moet in aparte ruimtes worden geplaatst om geluidshinder te voorkomen.

Afdrukmedia

Papierinvoer

Papierlade

■ Papiersoort:

Normaal papier, inkjetpapier (gecoat papier), glanzend papier¹ en transparanten^{1 2}

■ Papierformaat³:

A4, Executive, Letter, A5, A6, Enveloppen (Com-10, DL, C5, Monarch), Foto (10 × 15 cm), Foto 2L (13 × 18 cm) en Indexkaart (127 × 203 mm)

Breedte: 98 mm - 215,9 mm

Lengte: 148 mm - 297 mm

Zie *Gewicht, dikte en capaciteit van papier* ►► pagina 20 voor meer informatie.

■ Maximale capaciteit papierlade:

Circa 100 vellen normaal papier van 80 g/m²

Papieruitvoer

Max. 50 vel normaal papier van 80 g/m² (naar lade uitgevoerd met de bedrukte zijde naar boven)¹

¹ Voor glanzend papier of transparanten: verwijder bedrukte pagina's direct nadat ze zijn uitgevoerd uit de uitvoerpapierlade om vlekken te voorkomen.

² Gebruik alleen transparanten die worden aanbevolen voor inkjetprinters.

³ Zie *Type en formaat papier voor elke functie* ►► pagina 20.

Faxen

Compatibiliteit	ITU-T Groep 3
Modemsnelheid	Automatic Fallback 14.400 bps
Scanbreedte	ADF: 208 mm (A4) Glasplaat: 204 mm (A4)
Afdrukbreedte	204 mm (A4)
Grijs tinten	Zwart-wit: 8 bits (256 niveaus) Kleur: 24 bits (8 bits per kleur/256 niveaus)
Resolutie	Standaard 203 × 98 dpi (Zwart-wit) 203 × 196 dpi (Kleur) Fijn 203 × 196 dpi (Zwart-wit/Kleur) Superfijn 203 × 392 dpi (Zwart-wit) Foto 203 × 196 dpi (Zwart-wit)
Snelkiezen	40 stations
Groepen	Max. 6
Rondsturen	90 (40 snelkiesnummers/50 handmatig gekozen nummers)
Automatisch opnieuw kiezen	3 keer met tussenpozen van 5 minuten
Verzenden vanuit het geheugen	Max. 170 ¹ pagina's
Ontvangst zonder papier	Max. 170 ¹ pagina's

¹ 'Pagina's' verwijst naar de 'ITU-T Test Chart #1' (een standaardzakenbrief, standaardresolutie, MMR-code). Specificaties en gedrukt materiaal kunnen zonder vooraankondiging worden gewijzigd.

Kopiëren

Kleur/Zwart-wit	Ja/Ja
Breedte kopie	204 mm ¹
Meerdere kopieën	Sets van max. 99 pagina's
Vergroten/verkleinen	25% tot 400% (in stappen van 1%)
Resolutie	Kan maximaal 1.200 × 2.400 dpi afdrucken
Dubbelzijdig	Ja
	■ Papiersoort: Normaal papier
	■ Papierformaat: A4, Letter, A5

¹ Als u kopieert op papier van A4-formaat.

Scanner

Kleur/Zwart-wit	Ja/Ja
TWAIN-compatibel	Ja (Windows® XP ¹ /Windows Vista®/Windows® 7/Windows® 8) (Mac OS X v10.6.8, 10.7.x, 10.8.x)
WIA-compatibel	Ja (Windows® XP ¹ /Windows Vista®/Windows® 7/Windows® 8)
ICA-compatibel	Ja (Mac OS X v10.6.8, 10.7.x, 10.8.x)
Kleurintensiteit	30-bits kleurverwerking (invoer) 24-bits kleurverwerking (uitvoer)/256 niveaus per kleur
Grijstinten	10-bits kleurverwerking (invoer) 8-bits kleurverwerking (uitvoer)/256 niveaus per kleur
Resolutie	Max. 19.200 × 19.200 dpi (geïnterpoleerd) ² Max. 1.200 × 2.400 dpi (optisch) (glasplaat) Max. 1.200 × 600 dpi (optisch) (ADF)
Scanbreedte en -lengte	(Glasplaat) Breedte: max. 213,9 mm Lengte: max. 295 mm (ADF) Breedte: max. 213,9 mm Lengte: max. 353,6 mm

¹ In deze gebruikershandleiding duidt Windows® XP op de volgende besturingssystemen: Windows® XP Home Edition, Windows® XP Professional en Windows® XP Professional x64 Edition.

² Scannen met maximaal 1.200 × 1.200 dpi bij gebruik van de WIA-driver voor Windows® XP, Windows Vista®, Windows® 7 en Windows® 8 (resolutie tot max. 19.200 × 19.200 dpi kan worden geselecteerd met de Brother-scannertoepassing).

Printer

Resolutie

Max. 1.200 × 6.000 dpi

Afdrukbreedte ³

204 mm [210 mm (zonder rand) ¹]

Zonder rand ²

A4, Letter, A6, Foto (10 × 15 cm), Indexkaart (127 × 203 mm), Foto 2L (13 × 18 cm)

Dubbelzijdig

■ Papiersoort:

Normaal papier

■ Papierformaat:

A4, Letter, A5, Executive

Afdruksnelheid ⁴

- ¹ Wanneer de optie Zonder rand op Aan is ingesteld.
- ² Zie *Type en formaat papier voor elke functie* ►► pagina 20.
- ³ Als u afdrukt op papier van A4-formaat.
- ⁴ Ga voor gedetailleerde specificaties naar <http://www.brother.com/>.

Interfaces

USB^{1 2}

Gebruik een USB 2.0-interfacekabel van maximaal 2 m.

Draadloos LAN

IEEE 802.11b/g/n (Infrastructuur-/Ad-hocmodus)

¹ Uw machine heeft een Hi-speed USB 2.0-interfacekabel. De machine kan ook worden aangesloten op een computer die beschikt over een USB 1.1-interface.

² USB-poorten van andere merken worden niet ondersteund.

Netwerk

OPMERKING

Voor meer informatie over de netwerkspecificaties ►► Software en Netwerk gebruikershandleiding.

U kunt de machine op een netwerk aansluiten voor afdrucken en scannen via het netwerk, PC Fax verzenden, PC Fax ontvangen (alleen Windows®) en Remote Setup ¹. De netwerkbeheerssoftware Brother BRAdmin Light ² wordt meegeleverd.

Beveiliging van het draadloze netwerk	SSID (32 tekens), WEP 64/128 bits, WPA-PSK (TKIP/AES), WPA2-PSK (AES)
Hulpprogramma voor configuratie van draadloos netwerk	AOSS™ Ja WPS Ja

¹ Zie *Vereisten voor de computer* ►► pagina 125.

² (Windows®) Als u meer geavanceerde printerbeheerssoftware nodig hebt, gebruikt u de meest recente versie van het hulpprogramma Brother BRAdmin Professional, die u kunt downloaden via <http://solutions.brother.com/>. (Macintosh) U kunt de meest recente versie van Brother BRAdmin Light downloaden van <http://solutions.brother.com/>.

Vereisten voor de computer

ONDERSTEUNDE BESTURINGSSYSTEMEN EN SOFTWAREFUNCTIES							
Computerplatform & besturingssysteemversie		Pc-interface		Processor	Hardeschijfruimte voor installatie		
		USB ²	Wireless 802.11b/g/n		Drivers	Toepassingen (incl. drivers)	
Windows®-besturings-systeem	Windows® XP Home ^{1 4}	Afdrukken PC-Fax ³ Scannen		32-bits (x86) of 64-bits (x64) processor	150 MB	1 GB	
	Windows® XP Professional ^{1 4}						
	Windows Vista® ^{1 4}				500 MB	1,3 GB	
	Windows® 7 ^{1 4}				650 MB		
	Windows® 8 ^{1 4}						
	Windows Server® 2003	N.v.t.	Afdrukken		64-bits (x64) processor	50 MB	N.v.t.
	Windows Server® 2003 R2						
	Windows Server® 2008						
Windows Server® 2008 R2							
Windows Server® 2012							
Macintosh-besturings-systeem	Mac OS X v10.6.8 OS X v10.7.x OS X v10.8.x	Afdrukken PC-Fax (verzenden) ³ Scannen		Intel®-processor	80 MB	550 MB	
<p>Toelichting:</p> <p>¹ Voor WIA, 1.200 × 1.200 resolutie. Met de Brother-scannertoepassing is verbetering tot max. 19.200 × 19.200 dpi mogelijk.</p> <p>² USB-poorten van andere merken worden niet ondersteund.</p> <p>³ PC-Fax ondersteunt alleen zwart-wit.</p> <p>⁴ PaperPort™ 12SE ondersteunt Windows® XP Home (SP3 of recenter), XP Professional (SP3 of recenter), XP Professional x64 Edition (SP2 of recenter), Windows Vista® (SP2 of recenter), Windows® 7 en Windows® 8.</p>							
			<p>Voor de meest recente driverupdates kunt u terecht op http://solutions.brother.com/.</p> <p>Alle handelsmerken, merk- en productnamen zijn het eigendom van de respectieve bedrijven.</p>				

Verbruiksartikelen

Inkt	De machine gebruikt aparte inktcartridges in zwart, geel, cyaan en magenta die geen onderdeel zijn van de printkopset.
Gebruiksduur van inktcartridge	De eerste keer dat u een set inktcartridges installeert, gebruikt de machine een hoeveelheid inkt om de inktleidingen te vullen voor afdrukken van hoge kwaliteit. Dit is een eenmalig proces. Nadat dit proces is uitgevoerd, gaan de cartridges die bij uw machine zijn geleverd minder lang mee dan standaardcartridges (80%). Met alle daaropvolgende inktcartridges kunt u het gespecificeerde aantal pagina's afdrukken.
Verbruiksartikelen	<p><Zwart, standaard rendement> LC121BK <Geel, standaard rendement> LC121Y <Cyaan, standaard rendement> LC121C <Magenta, standaard rendement> LC121M</p> <p>Zwart, Geel, Cyaan en Magenta - Circa 300 pagina's ¹</p> <p><Zwart, hoog rendement> LC123BK <Geel, hoog rendement> LC123Y <Cyaan, hoog rendement> LC123C <Magenta, hoog rendement> LC123M</p> <p>Zwart, Geel, Cyaan en Magenta - Circa 600 pagina's ¹</p> <p>¹ Het opgegeven gemiddelde gebruik per cartridge is conform ISO/IEC 24711. Ga naar http://www.brother.com/pageyield/ voor meer informatie over het vervangen van verbruiksartikelen.</p>

Wat is Innobella™?

Innobella™ is een assortiment verbruiksartikelen van Brother. De naam 'Innobella™' is een samentrekking van de woorden 'innovatie' en 'bella' (het Italiaanse woord voor 'mooi') en verwijst naar de innovatieve Brother-technologie die u mooie en duurzame afdrukresultaten biedt.

Brother beveelt glanzend Innobella™-fotopapier (BP71-serie) aan voor het afdrukken van hoogwaardige foto's. Met Innobella™-inkt en -papier maakt u in een handomdraai prachtige afdrukken.



A

Aangepaste telefoonfuncties op een enkele lijn	88
Aansluiten	
extern antwoordapparaat	34, 35
extern toestel	36
Aansluiting op meerdere lijnen (PBX)	35
ADF (automatische documentinvoer)	21
Adresboek	
groepen	41, 92, 112
groepsnummers	
gebruiken	38
instellen	41
snelkiesnummers	38
verwijderen	42
wijzigen	42
Afdrukken	
afdrukgebied	16
papier vastgelopen	74
problemen	80
resolutie	122
specificaties	122
Zie de Software en Netwerk gebruikershandleiding.	
Antwoordapparaat	34
aansluiten	35
Antwoordapparaat, extern	27, 34
aansluiten	34, 35
ontvangstmodus	27
uitgaand bericht opnemen	35
Apple Macintosh	
Zie de Software en Netwerk gebruikershandleiding.	
Automatisch	
fax ontvangen	27
Fax Waarnemen	30

B

Belvertraging instellen	29
Brother	
CreativeCenter	4

C

ControlCenter	
Zie de Software en Netwerk gebruikershandleiding.	

D

Document	
laden	21, 22
Draadloos netwerk	
Zie de Installatiehandleiding en de Software en Netwerk gebruikershandleiding.	

E

Enveloppen	13, 14, 20
Extern toestel, aansluiten	36

F

Fax Waarnemen	30
Fax, stand-alone	
ontvangen	27
belvertraging instellen	29
F/T-beltijd instellen	29
Fax Waarnemen	30
problemen	85, 86
storing op de telefoonlijn / bellen via internet (VoIP)	91
via een tweede toestel	36, 37
verzenden	24
formaat van de glasplaat wijzigen	25
kleurenfax	25
problemen	87
storing op de telefoonlijn / bellen via internet (VoIP)	91
verzendrapport	26
Fax/Telefoon, modus	
Belvertraging	29
code voor activeren op afstand	36, 37
code voor deactiveren op afstand	36, 37
oproepen aannemen op een tweede toestel	36, 37

Faxberichten of Faxjournaal overzetten	71
Faxcodes	
code voor activeren op afstand	30, 36, 37
code voor deactiveren op afstand	36, 37
gebruiken	37
wijzigen	37
Faxen vanaf pc	
Zie de Software en Netwerk gebruikershandleiding.	
Foutmeldingen op LCD-scherm	62
Absorb. bijna vol	62
Alleen BK afdr.	63
Communicatiefout	63
Deksel is open	63
Document nazien	64
Formaat nazien	64
Geen inktpatroon	64
Geheugen vol	65
Inkt bijna op	65
Inktabsorber vol	66
Kan niet afdr.	67
Kan niet detect.	67
Meer gegevens	67
Niet toegewezen	38, 67
Onvoldoende faxgeheugen	67
Opstartprobleem	70
Papier nazien	69
Papier vast	69
Print onmogelijk	70
Reinigen onmog.	70
Scan onmogelijk	70

G

Grijstinten	119, 121
-------------------	----------

H

Handmatig	
kiezen	38
ontvangen	27
Help	
LCD-meldingen	94
menutabel	95
Herkies/Pauze	39

I

Ingangen	
EXT	
extern toestel	36
Inktcartridges	
inktstippenteller	53
vervangen	53
Innobella™	126

K

Kiezen	
adresboek	38
een pauze	41
handmatig	38
Overzicht beller-id	40
Uitg. Gesprek	39
Kopiëren	
met de glasplaat	22
papierformaat	44
papiersoort	44

L

LCD (Liquid Crystal Display)	94
helderheid	10

M

Macintosh	
Zie de Software en Netwerk gebruikershandleiding.	

N

Netwerk	
afdrukken	
Zie de Software en Netwerk gebruikershandleiding.	
scannen	
Zie de Software en Netwerk gebruikershandleiding.	
Niet-scanbaar gebied	23
Nuance™ PaperPort™ 12SE	
Zie de Software en Netwerk gebruikershandleiding. Zie ook het menu Help in de toepassing PaperPort™ 12SE.	
Nummerweergave	31

Overzicht beller-id	40
fax versturen	40
toevoegen aan adresboek	40
verwijderen	40

O

Onderhoud, routine	
inktcartridges vervangen	53
Ontvangstmodus	
Alleen Fax	27
Ext. TEL/ANT	27
Fax/Telefoon	27
Handmatig	27
Overzicht van het bedieningspaneel	6

P

Papier	18, 118
afdrukgebied	16
capaciteit	20
documentformaat	21
enveloppen laden	13
formaat	17
laden	11, 13
soort	17, 20
Presto! PageManager	
Zie de Software en Netwerk	
gebruikershandleiding. Zie ook het menu	
Help in de toepassing Presto!	
PageManager.	
Problemen oplossen	
als u problemen hebt met	
afdrukken	80
afdrukkwaliteit	82
faxen ontvangen	86
inkomende oproepen	88
kopiëren	89
netwerk	90
ontvangen faxen afdrukken	85
papierverwerking	83
scannen	89
software	89
telefoonlijn of verbindingen	85
vastgelopen document	72
document vastgelopen	72
foutmeldingen op LCD-scherm	62
onderhoudsmeldingen op	
LCD-scherm	62
papier vastgelopen	74

R

Reinigen	
printkop	57
scanner	56
Remote Setup	
Zie de Software en Netwerk	
gebruikershandleiding.	
Resolutie	
afdrukken	122
faxen	119
kopiëren	120
scannen	121

S

Scannen	
Zie de Software en Netwerk	
gebruikershandleiding.	
Serienummer	
achterhalen..... Zie binnenkant frontdeksel	
Stapsgewijze instellingentabellen	94

T

Tekst invoeren	114
speciale tekens	115
Telefoonlijn	
aansluitingen	35
meerdere lijnen (PBX)	35
problemen	85
storing / bellen via internet (VoIP)	91
type	32
Transparanten	18, 20, 118
Tweede toestel gebruiken	37

U

Uitgaand gesprek	
fax versturen	39
toevoegen aan adresboek	39
verwijderen	39

V

Vastlopen	
document	72
papier	74
Verbruiksartikelen	126
Volume instellen	
belsignaal	9
luidspreker	10
waarschuwingston	10

W

Web Service (Scan)	109
Windows®	
Zie de Software en Netwerk gebruikershandleiding.	

brother®

Bezoek ons op World Wide Web
<http://www.brother.com/>

Deze machine is uitsluitend goedgekeurd voor gebruik in het land van aankoop. Plaatselijke Brother-bedrijven of hun dealers verlenen alleen service voor machines die in hun eigen land zijn aangekocht.



www.brotherearth.com