

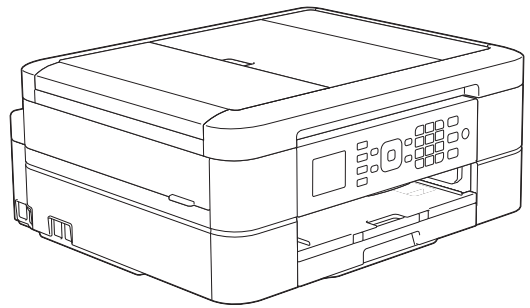

Basis gebruikershandleiding

MFC-J480DW



Online Gebruikershandleiding

Deze Basis gebruikershandleiding bevat basis informatie en instructies voor uw Brother machine.

Voor meer uitgebreide informatie kunt u kijken in de Online Gebruikershandleiding op solutions.brother.com/manuals



Als u de klantenservice moet bellen

Vul deze gegevens in om deze later eenvoudig te kunnen raadplegen:

Modelnummer: MFC-J480DW

Serienummer: ¹ _____

Aankoopdatum: _____

Aankoopplaats: _____

¹ Het serienummer staat op de achterkant van de machine. Bewaar deze gebruikershandleiding samen met uw kassabon als bewijs van uw aankoop, in geval van diefstal, brand of service in geval van garantie.

Registreer uw product online op

<http://www.brother.com/html/registration>

De volgende functies staan tot uw beschikking

Mobile Connect

Gebruik Brother iPrint&Scan om de status van de machine te controleren en verschillende functies vanaf mobiele apparaten te gebruiken.

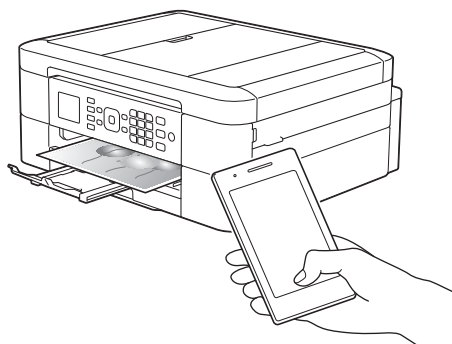

Door Brother iPrint&Scan op uw mobiele apparaat te installeren en hiermee verbinding te maken met de machine kunt u de volgende handige functies gebruiken:

- Afdrukken

U kunt foto's, documenten en webpagina's vanaf uw mobiele apparaat afdrukken. Daarnaast kunt u bestanden via diverse webservices afdrukken.

- Scannen

U kunt foto's en documenten scannen en op uw mobiele apparaat opslaan.

- Kopiëren

U kunt uw mobiele apparaat gebruiken om gescande afbeeldingen te bewerken (bijsnijden en draaien) en deze vervolgens vanaf de machine afdrukken.

- Fax

U kunt foto's en documenten die op uw mobiele apparaat zijn opgeslagen faxen. U kunt ook faxen die door de machine zijn ontvangen op uw mobiele apparaat weergeven.

- De status van de machine controleren

U kunt het inktniveau en andere informatie controleren en oplossingen voor fouten bekijken.

Meer informatie >> *Handleiding mobiel printen/scannen voor Brother iPrint&Scan:*

solutions.brother.com/manuals



Web Connect / Brother Apps

U kunt afbeeldingen en bestanden rechtstreeks vanaf uw machine naar populaire webservices scannen en uploaden. U kunt gegevens zonder tussenkomst van een computer direct op uw machine vastleggen en converteren.

Meer informatie >> *Handleiding Web Connect:*

solutions.brother.com/manuals

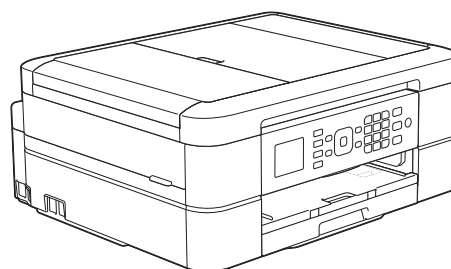

Afdrukken

Scannen

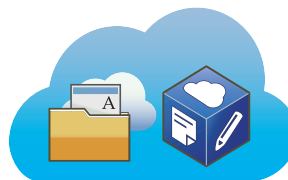

Gebruikershandleidingen en waar ze te vinden zijn

Welke handleiding?	Wat staat erin?	Waar is de handleiding?
Handleiding product veiligheid	Lees deze handleiding eerst. Lees de Veiligheidsinstructies voordat u de machine instelt. Raadpleeg deze handleiding voor handelsmerken en wettelijke beperkingen.	Afgedrukt / In de verpakking
Installatiehandleiding	Volg de instructies voor het instellen van uw machine en het installeren van de drivers en de software voor het besturingssysteem en het type verbinding dat u gebruikt.	Afgedrukt / In de verpakking
Basis gebruikershandleiding	Maak kennis met de standaardhandelingen voor PC-Print, scannen, kopiëren en faxen en leer hoe u de machine onderhoudt. Raadpleeg de tips voor het oplossen van problemen.	Afgedrukt / In de verpakking
Online Gebruikershandleiding	Deze handleiding bevat de aanvullende inhoud van de Basis gebruikershandleiding. Naast informatie over PC-Print, scannen, kopiëren, faxen en functies van Brother ControlCenter, bevat deze handleiding tevens nuttige informatie over het gebruik van de machine in een netwerk.	Html- en pdf-bestand / Brother Solutions Center ¹
Handleiding Web Connect	Deze handleiding bevat nuttige informatie over het oproepen van internetservices vanaf de Brother-machine, het downloaden van afbeeldingen, het afdrucken van gegevens en het rechtstreeks uploaden van bestanden naar internetservices.	PDF-bestand / Brother Solutions Center ¹
AirPrint handleiding	In deze handleiding wordt uitgelegd hoe u AirPrint gebruikt om via OS X v10.8.5 of recenter en uw iPhone, iPod touch, iPad of een ander iOS-apparaat af te drukken op uw Brother-machine zonder een printerdriver te installeren.	PDF-bestand / Brother Solutions Center PDF ¹
Google cloud print handleiding	Deze handleiding bevat informatie over het gebruik van Google Cloud Print™-diensten voor afdrucken via internet.	PDF-bestand / Brother Solutions Center PDF ¹
Handleiding mobiel printen/scannen voor Brother iPrint&Scan	Deze handleiding bevat nuttige informatie over het afdrucken vanaf uw mobiele apparaat en het scannen vanaf de Brother-machine naar uw mobiele apparaat, indien aangesloten op een Wi-Fi®-netwerk.	Pdf-bestand / Brother Solutions Center ¹

¹ Ga naar solutions.brother.com/manuals.

Basisfuncties en waar u instructies vindt

De inhoud van de Basis gebruikershandleiding wordt in de Online Gebruikershandleiding gedetailleerder beschreven.

Funcities	Inhoud	Handleiding
Configuratie	Papier plaatsen	Basis gebruikershandleiding
	De machine op uw computer aansluiten	Installatiehandleiding
	De machine op een mobiel apparaat aansluiten	Installatiehandleiding
Kopiëren	Documenten kopiëren	Basis gebruikershandleiding
	Verschillende soorten kopieën (dubbelzijdig etc.)	Online Gebruikershandleiding
Afdrukken	Afdrukken vanaf uw computer (Windows®/Macintosh)	Basis gebruikershandleiding
	Afdrukken vanaf een mobiel apparaat (Brother iPrint&Scan)	Handleiding mobiel printen/scannen
	Afdrukken met behulp van de functie AirPrint	AirPrint handleiding
	Afdrukken met de Google Cloud Print-functie	Google cloud print handleiding
	Gegevens afdrukken die via een cloudservice zijn gedownload	Handleiding Web Connect
Faxen	Faxen verzenden en ontvangen	Basis gebruikershandleiding
	Faxen naar uw computer overbrengen	Online Gebruikershandleiding
	Een fax verzenden en ontvangen met behulp van uw computer	Basis gebruikershandleiding
	Een fax verzenden en weergeven met behulp van uw mobiele apparaat (Brother iPrint&Scan)	Handleiding mobiel printen/scannen
Scannen	Scannen vanaf de machine	Basis gebruikershandleiding
	Scannen vanaf uw computer	Basis gebruikershandleiding
	Scannen vanaf een mobiel apparaat (Brother iPrint&Scan)	Handleiding mobiel printen/scannen
	Gescande gegevens opslaan in een cloud	Handleiding Web Connect
Aanvullende informatie	Foutmeldingen	Basis gebruikershandleiding
	Problemen oplossen	Basis gebruikershandleiding
	Specificaties	Online Gebruikershandleiding

De Online Gebruikershandleiding helpt u om alles uit uw machine te halen

We hopen dat u deze handleiding nuttig vindt. Raadpleeg onze Online Gebruikershandleiding als u meer wilt weten over de functies van uw machine. Deze heeft de volgende kenmerken:

Snellere navigatie!

- ✓ Zoekvak
- ✓ Navigatie-index in een afzonderlijk paneel

Uitgebreid!

- ✓ Elk onderwerp in één gids

Vereenvoudigde lay-out!

- ✓ Biedt stap-voor-stap instructies
- ✓ Functieoverzicht bovenaan de pagina



1. Zoekveld
2. Navigatie
3. Overzicht
4. Stap-voor-stap

De online gebruikershandleidingen weergeven

Ga naar solutions.brother.com/manuals om de Online Gebruikershandleiding en andere waardevolle handleidingen weer te geven.

Alleen voor Windows®-gebruikers: u kunt de handleidingen voor uw machine ook via Brother Utilities openen. Het hulpprogramma Brother Utilities maakt deel uit van de standaardinstallatiesoftware. Na installatie kunt u dit hulpprogramma openen via een snelkoppeling op uw bureaublad of via het Start-menu van Windows®.

Vragen of problemen? Raadpleeg de veelgestelde vragen, oplossingen en video's op onze website.





Ga naar de pagina Veelgestelde vragen en Problemen oplossen van uw model in het Brother Solutions Center op

<http://support.brother.com>

- Biedt diverse zoekmogelijkheden!
- Geeft verwante vragen weer voor meer informatie
- Wordt regelmatig bijgewerkt op basis van opmerkingen van gebruikers

Veelgestelde vragen en probleemoplossing

Per categorie [Populair](#) [Nieuw](#)

-  **Hoe... / probleemoplossing**
 - ▶ [Foutmeldingen](#) ▶ [Papiertoevoer/papierstoring](#) ▶ [Afdrukken](#)
 - ▶ [Scannen](#) ▶ [Kopiëren](#) ▶ [Telefoon](#) ▶ [Fax](#) ▶ [Mobiel](#) ▶ [Cloud](#)
-  **Installatie / instellingen**
 - ▶ [Productinstallatie](#) ▶ [Driver/software](#)
-  **Verbruiksartikelen en toebehoren / routineonderhoud**
 - ▶ [Verbruiksartikelen/papier/toebehoren](#) ▶ [Reinigen](#)
-  **Overige**
 - ▶ [Specificaties](#) ▶ [Ondersteunde besturingssystemen](#)
 - ▶ [Veelgestelde vragen met video](#)

Zoeken op trefwoord(en)

[▶ Zoeken op het id-nummer van de vraag](#)

[▶](#)

Per categorie [Populair](#) [Nieuw](#)

Aangezien het Brother Solutions Center regelmatig wordt bijgewerkt, kan deze schermafbeelding zonder kennisgeving worden gewijzigd.

Definities van opmerkingen

We gebruiken de volgende symbolen en afspraken doorheen deze Gebruikershandleiding:

BELANGRIJK

BELANGRIJK wijst op een mogelijk gevaarlijke situatie die, indien niet voorkomen, kan leiden tot schade aan de eigendom of verlies van productfunctionaliteit.

OPMERKING

OPMERKING bepaalt de operationele omgeving, de voorwaarden voor installatie of speciale gebruiksvoorwaarden.



Tipspictogrammen bieden nuttige hints en aanvullende informatie.

Vet

Woorden in het vet wijzen op knoppen op het bedieningspaneel van de machine of het computerscherm.

Cursief

Cursief gedrukte tekst benadrukt een belangrijk punt of verwijst naar een verwant onderwerp.

[Courier New]

Het lettertype Courier New wijst op berichten die op de LCD van de machine worden weergegeven.



-
- De meeste illustraties in deze gebruikershandleiding betreffen de MFC-J480DW.
 - Als LCD-meldingen, namen van knoppen op het bedieningspaneel, of andere aanwijzingen afhankelijk van het land verschillen, worden de aanwijzingen voor elk land weergegeven.
-

Voor driverupdates

Ga naar de pagina **Downloads** voor uw model in het Brother Solutions Center op <http://support.brother.com> om drivers te downloaden.

Om de prestatie van uw machine up-to-date te houden, vindt u daar laatste firmware-upgrades.

Samenstelling en publicatie

Deze handleiding werd samengesteld en gepubliceerd om de meest recente informatie over productveiligheid op het tijdstip van publicatie te bieden. De informatie in deze handleiding kan worden gewijzigd.

De meest recente handleiding vindt u op solutions.brother.com/manuals.

Inhoudsopgave

1	Algemene informatie	1
	Overzicht van het bedieningspaneel	1
	Overzicht LCD-scherm	5
	Hulpprogramma's van Brother openen (Windows®).....	6
	De installatie van de Brother-software en -drivers ongedaan maken (Windows®).....	6
2	Papierverwerking	7
	Papier plaatsen.....	7
	Papier in de papierlade plaatsen	7
	De instelling voor het controleren van het papier wijzigen.....	9
	Het papierformaat en de papiersoort wijzigen	9
	Aanbevolen afdrukmedia	10
	Afdrukmedia behandelen en gebruiken.....	10
3	Afdrukken	11
	Afdrukken vanaf uw computer	11
	Druk een document af (Macintosh).....	11
	Druk een document af (Windows®)	11
	Automatisch op beide zijden van het papier afdrukken (Automatisch tweezijdig afdrukken) (Windows®)	11
	Meer dan één pagina op één vel papier (N-in-1) afdrukken (Windows®)	12
	Foto's afdrukken vanuit ControlCenter4 (Windows®)	13
4	Kopiëren	14
	Een document kopiëren.....	14
	Kopieerinstellingen	15
	Kopieeropties.....	15
5	Scannen	17
	Scannen vanaf uw computer (Windows®).....	17
	Scan met de Startmodus van ControlCenter4 (Windows®).....	17
	Scannen met behulp van de scanknop op uw Brother-machine	18
	Scannen met behulp van de scanknop op de machine	18
6	Faxen	20
	Vóór het faxen	20
	Uw stations-ID instellen	20
	Storing op de telefoonlijn/VoIP.....	20
	Ontvangstmodus.....	21
	Kies de juiste ontvangstmodus	22

De F/T-beltijd (dubbel belsignaal) instellen	23
Stel het aantal keren in dat de machine overgaat voordat deze antwoordt (Belvertraging)	23
Nummers opslaan	24
Adresboeknummers opslaan	24
Namen of nummers in het adresboek wijzigen of wissen	24
Telefoondiensten en externe apparaten	26
Voicemail	26
Voice Over Internet Protocol (VoIP)	26
Aansluiting van een extern antwoordapparaat	26
Externe en tweede toestellen	26
Faxen met behulp van uw machine	27
Een fax verzenden	27
Faxen met behulp van uw computer (PC-FAX)	29
Faxen zenden vanaf uw computer	29
Faxen ontvangen op uw computer (alleen Windows®)	29
A Routine Onderhoud	31
De scanner schoonmaken	31
De afdrukkwaliteit controleren	31
De afdrukuitlijning van uw machine van Brother controleren	33
B Problemen oplossen	34
Het probleem bepalen	34
Fout- en onderhoudsberichten	36
Uw faxen of faxjournaalrapport overbrengen	41
Problemen oplossen bij configuratie van een draadloos LAN	42
Foutcodes in het rapport voor draadloos LAN	42
Problemen met fax en telefoon	45
Problemen oplossen voor andere faxproblemen	46
Problemen met afdrukken of scannen	48
Problemen oplossen voor andere afdrukproblemen	50
Vastgelopen documenten en papier	52
Vastgelopen documenten	52
Printer of papier vastgelopen	53
C Appendix	60
Tekst invoeren in uw Brother-machine	60
Informatie met betrekking tot overeenstemming met verordening (EU) 801/2013	61
Specificaties verbruiksartikelen	62
D Index	64

Overzicht van het bedieningspaneel

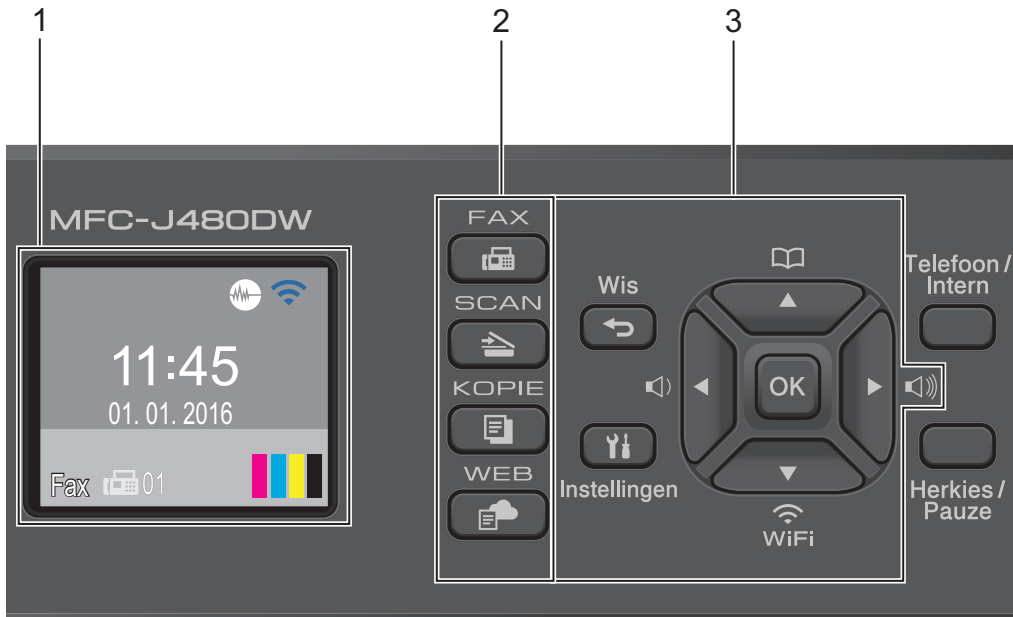

1. 1,8"(44,9 mm) Liquid Crystal Display (LCD)

Geeft berichten weer die u helpen om de machine te installeren en te gebruiken.

Wijzig de hoek van het bedieningspaneel door het omhoog te brengen.

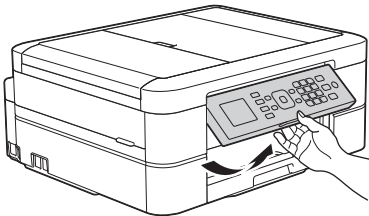

2. Modusknoppen



Druk hierop om de machine in Faxmodus te plaatsen.



Druk hierop om de machine in Scanmodus te plaatsen.

KOPIE (COPY)

Druk hierop om de machine in Kopieermodus te plaatsen.

WEB

Druk hierop om de machine in Webmodus te plaatsen.

3. Instellingsknoppen

Wis (Clear)

Druk hierop om tekens te wissen of terug te gaan naar het vorige menuniveau.

Instellingen (Settings)

Druk hierop om toegang te krijgen tot het hoofdmenu.

OK

Druk hierop om een instelling te kiezen.



Druk hierop om het belvolume aan te passen terwijl de machine inactief is.



- Druk hierop om snelkies- en groepsnummers in het geheugen op te slaan.
- Druk hierop om nummers die in het geheugen van de machine zijn opgeslagen te zoeken en te kiezen.



WiFi

Druk hierop om de draadloze instellingen te configureren terwijl de machine inactief is.



Druk hierop om door de menu's en opties te bladeren.



Druk hierop om de cursor naar links of rechts te verplaatsen op het LCD-scherm.

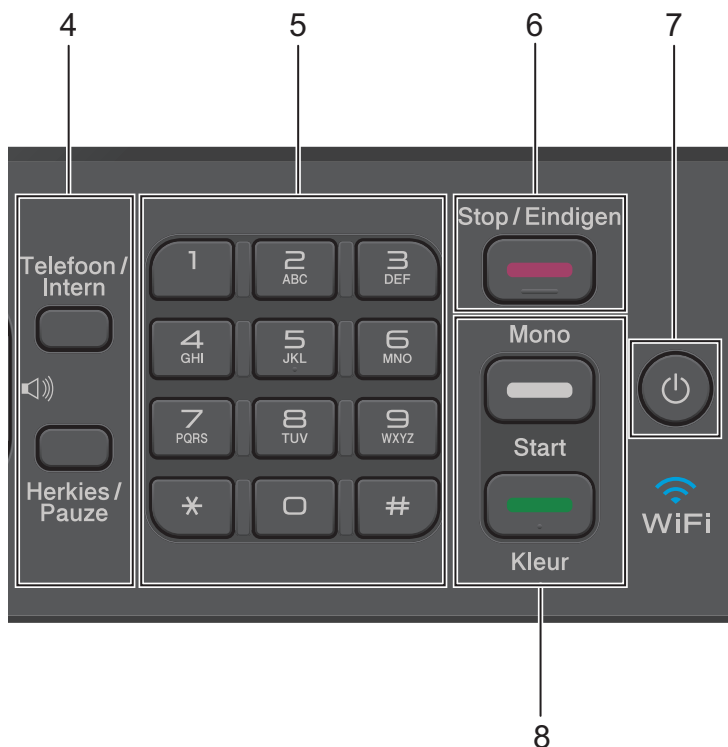

4. Telefoonknoppen

Telefoon/Intern (Tel/R)

Als de machine in de Fax/Tel-modus staat en u de hoorn van een externe telefoon oppakt tijdens het F/T-belsignaal (een dubbel belsignaal), drukt u op **Telefoon/Intern (Tel/R)** om te spreken.

Wanneer u met een PBX bent verbonden, gebruikt u deze knop om toegang te krijgen tot een buitenlijn of om een oproep door te sturen naar een ander toestel.

Herkies/Pauze (Redial/Pause)

- Druk hierop om de 30 laatst gebelde nummers te kiezen.
- Druk hierop om een pauze in te voegen tijdens het kiezen van nummers.

5. Kiestoetsen

- Gebruik deze om fax- en telefoonnummers te bellen.
- Gebruik deze als een toetsenbord om tekst of tekens in te voeren.

6. Stop/Eindigen (Stop/Exit)

- Druk hierop om een handeling te stoppen.
- Druk hierop om een menu te verlaten.

7. Aan/uit

Druk op  om de machine aan te zetten.

Houd  ingedrukt om de machine uit te zetten. Het LCD geeft [Afsluiten] weer en blijft enkele seconden aan tot het zichzelf uitschakelt. Als u een extern telefoontoestel of antwoordapparaat op de machine hebt aangesloten, blijft het toestel of het apparaat altijd beschikbaar.

Wanneer u de machine met  hebt uitgeschakeld, wordt de printkop toch periodiek gereinigd om de afdrukkwaliteit op peil te houden. Om een lange levensduur van de printkop te garanderen, zo zuinig mogelijk met de inkt om te gaan en de afdrukkwaliteit op peil te houden, dient u de machine te allen tijde aangesloten te laten op een stroombron.

8. Startknoppen

Mono Start

- Druk hierop om het verzenden van zwart-witfaxen te starten.
- Druk hierop om kopiëren in zwart-wit te starten.
- Druk hierop om het scannen van documenten te starten (in kleur of zwart-wit, afhankelijk van de scaninstelling).

Kleur Start (Colour Start)

- Druk hierop om het verzenden van kleurenfaxen te starten.
- Druk hierop om kopiëren in kleur te starten.
- Druk hierop om het scannen van documenten te starten (in kleur of zwart-wit, afhankelijk van de scaninstelling).

Overzicht LCD-scherm

In dit scherm wordt de status van de machine weergegeven wanneer de machine niet actief is. Dit beginscherm wordt ook het gereedscherm genoemd. Als dit scherm wordt weergegeven, betekent dit dat de machine gereed is voor de volgende opdracht.





1. Stille modus

Het pictogram  van de **Stille modus** verschijnt wanneer de instelling [Stille modus] is ingesteld op [Aan].

Als u de stille modus instelt, produceert de machine minder lawaai bij het afdrukken. Als de stille modus is ingeschakeld, wordt de afdruksnelheid langzamer.

2. Status draadloze verbinding

De volgende pictogrammen geven de status van het draadloze netwerk weer.

	De instelling voor de draadloze verbinding is uitgeschakeld.
	Er is verbinding met het draadloze netwerk. Op het LCD-scherm geeft een indicator met drie niveaus de huidige signaalsterkte van het draadloze netwerk aan.
	Het draadloze toegangspunt kan niet worden gedetecteerd.



U kunt de draadloze instellingen configureren door op  te drukken op het bedieningspaneel. Meer informatie >> *Installatiehandleiding*

3. Inkt

Geeft aan hoeveel inkt er nog beschikbaar is.

Wanneer een inktcartridge bijna aan vervanging toe is of er iets aan mankeert, wordt het foutpictogram weergegeven op de inktkleur.

4. Datum & tijd

Geeft de datum en tijd weer die op de machine zijn ingesteld.

5. Faxen in het geheugen

Geeft aan hoeveel ontvangen faxen zich in het geheugen bevinden.

6. Ontvangstmodus

Geeft de huidige ontvangstmodus aan.

- [Fax] (alleen fax)
- [F/T] (Fax/Telefoon)
- [Ant] (Ext. TEL/ANT (extern antwoordapparaat))
- [Hnd] (Handmatig)

Hulpprogramma's van Brother openen (Windows®)

Brother Utilities is een programma om toepassingen op te starten dat gemakkelijk toegang biedt tot alle op uw apparaat geïnstalleerde Brother-toepassingen.

1 Ga op een van de volgende manieren te werk:

- (Windows® XP, Windows Vista® en Windows® 7)

Klik op  (**Starten**) > **Alle programma's** > **Brother** > **Brother Utilities**.

- (Windows® 8)

Tik of klik op  (**Brother Utilities**) op het **Starten**-scherm of op het bureaublad.

- (Windows® 8,1)

Verplaats uw muis naar de benedenlinkerhoek van het **Starten**-scherm en klik op  (als u een aanraakapparaat gebruikt, veegt u van de onderkant van het **Starten**-scherm naar boven om het **Toepassingen**-scherm te laten verschijnen).

Wanneer het **Toepassingen**-scherm verschijnt, tikt of klikt u op  (**Brother Utilities**).

2 Selecteer uw machine.

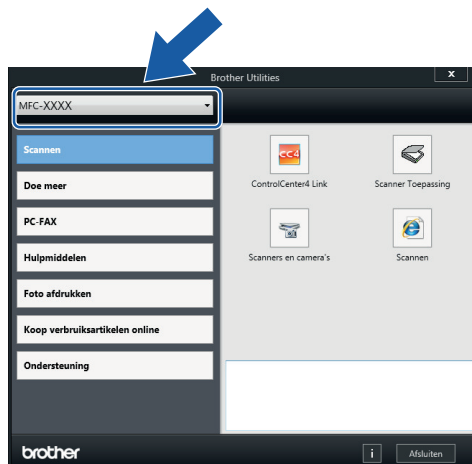

3 Kies de gewenste functie.

De installatie van de Brother-software en -drivers ongedaan maken (Windows®)

1 Start  (**Brother Utilities**).

2 Klik op de vervolgkeuzelijst en selecteer uw modelnaam (indien nog niet gedaan). Klik in de linkernavigatiebalk op **Hulpmiddelen** en klik vervolgens op **Installatie ongedaan maken**.

Volg de instructies in het dialoogvenster om de installatie van de software en drivers ongedaan te maken.

Papier plaatsen

Papier in de papierlade plaatsen

- Als de optie [Controleer papier] op [Aan] is ingesteld en u de papierlade uit de machine trekt, wordt u via het LCD-scherm gevraagd of u de papiersoort en het papierformaat wilt wijzigen. Wijzig indien nodig het papierformaat en de papiersoort volgens de instructies op het scherm.
- Plaats één formaat en soort papier tegelijk in de lade.
- Wanneer u een ander papierformaat in de lade plaatst, moet u ook de instelling voor het papierformaat op de machine of computer wijzigen.

- 1 Trek de papierlade volledig uit de machine.

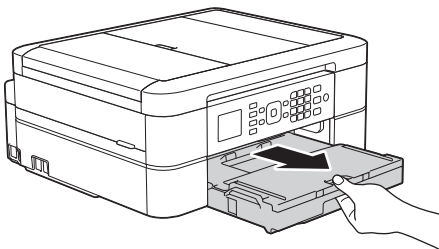

- 2 Open het deksel van de uitvoerlade (1).

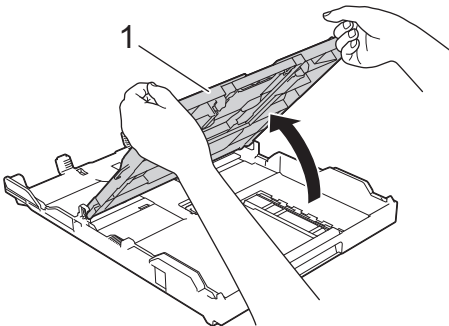

- 3 Duw de papiergeleiders voor de breedte (1) voorzichtig in en stel ze af op het formaat van het papier. Doe vervolgens hetzelfde met de papiergeleiders voor de lengte (2).

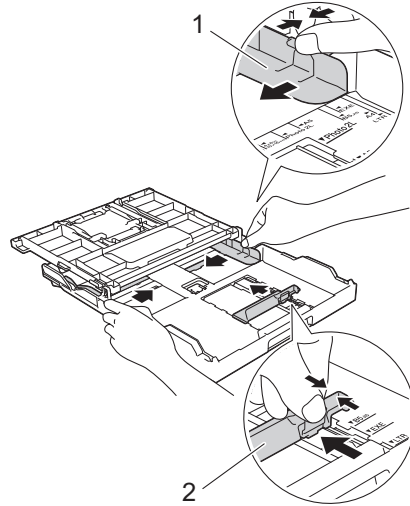

- 4 Waaier de stapel papier goed.

- 5 Plaats papier voorzichtig met de afdrukszijde **naar beneden** in de papierlade.

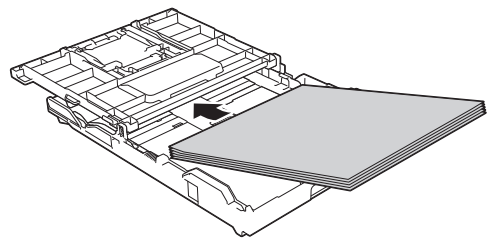

Zorg ervoor dat het papier plat in de lade ligt en dat de papiergeleider voor de lengte (1) de randen van het papier raakt.

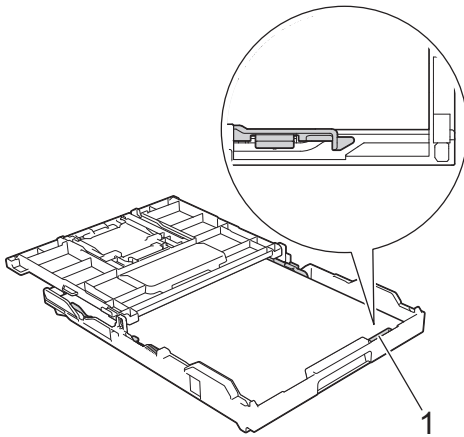

BELANGRIJK

- Zorg ervoor dat u het papier er niet te ver in duwt; het kan aan de achterkant van de lade omhoog gaan staan en problemen veroorzaken bij de papierinvoer.
- Als u meer dan 20 vellen papier van Foto 2L-formaat (13 x 18 cm) in de lade plaatst kan dit papierstoringen veroorzaken.



Als u papier wilt toevoegen voordat de lade leeg is, verwijdert u al het papier uit de lade en combineert u dit met het papier dat u toevoegt. Waaier de stapel papier altijd los om te voorkomen dat meerdere pagina's tegelijk worden ingevoerd.

- 6** Stel de papiergeleiders voor de breedte (1) voorzichtig af op het papier.

Zorg dat de papiergeleiders de randen van het papier aanraken.

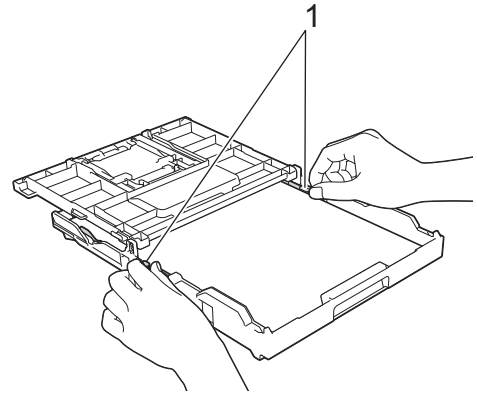

- 7** Sluit het deksel van de uitvoerlade.

Duw de papierlade langzaam volledig in de machine.

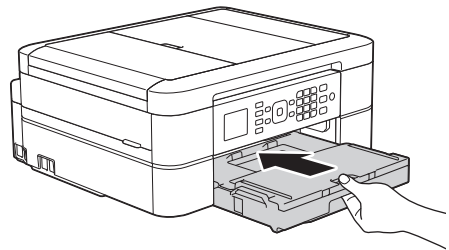

- 8** Laat de papierlade in de machine, trek de papiersteun (1) naar buiten tot deze vastklikt en vouw de papiersteunklep (2) vervolgens uit.

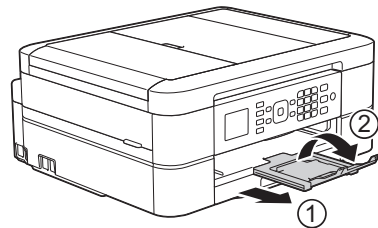

De instelling voor het controleren van het papier wijzigen

Als de instelling Controleer papier is ingesteld op [Aan] en u de papierlade uit de machine trekt, wordt u via het LCD-scherm gevraagd of u de instellingen voor het papierformaat en de papiersoort wilt wijzigen.

De standaardinstelling is [Aan].

1 Druk op **Instellingen (Settings)**.

2 Druk op ▲ of ▼ om het volgende te selecteren:

- a. Selecteer [Standaardinst.]. Druk op **OK**.
- b. Selecteer [Controleer papier]. Druk op **OK**.
- c. Selecteer [Aan] of [Uit]. Druk op **OK**.

3 Druk op **Stop/Eindigen (Stop/Exit)**.

Verwante informatie

- Fout- en onderhoudsberichten ►► pagina 36

Het papierformaat en de papiersoort wijzigen

Stel het papierformaat en de papiersoort voor de lade in.

- Voor de beste afdrukkwaliteit stelt u de machine in op het type papier dat u gebruikt.
- Wanneer u een ander papierformaat in de lade plaatst, moet u ook de instelling voor het papierformaat op het LCD-scherm van de machine wijzigen.

1 Druk op **Instellingen (Settings)**.

2 Druk op ▲ of ▼ om het volgende te selecteren:

- a. Selecteer [Standaardinst.]. Druk op **OK**.
- b. Selecteer [Papiersoort]. Druk op **OK**.
- c. Selecteer [Normaal Papier (Normaal papier)], [Inkjet papier], [Brother BP71] of [Glossy anders]. Druk op **OK**.
- d. Selecteer [Papierformaat]. Druk op **OK**.
- e. Selecteer de gewenste optie voor het papierformaat en druk vervolgens op **OK**.

3 Druk op **Stop/Eindigen (Stop/Exit)**.



Het papier wordt met de bedrukte zijde naar boven op de uitvoerlade aan de voorkant van de machine uitgeworpen. Als u glanzend papier gebruikt, dient u elk vel onmiddellijk te verwijderen om te voorkomen dat de vellen aan elkaar plakken of vastlopen.

Verwante informatie

- Fout- en onderhoudsberichten >> pagina 36

Aanbevolen afdrukmedia

Voor de beste afdrukkwaliteit bevelen we aan om het in de tabel vermelde papier van Brother te gebruiken.

Als er in uw land geen Brother-papier beschikbaar is, raden wij u aan verschillende soorten papier te testen voordat u grote hoeveelheden papier koopt.

Brother-papier

Papiersoort	Item
A4 Normaal	BP60PA
A4 Glanzend Foto	BP71GA4
A4 Inkjet (Mat)	BP60MA
10 x 15 cm Glanzend Foto	BP71GP

Afdrukmedia behandelen en gebruiken

- Bewaar papier in de originele verpakking en zorg dat deze gesloten blijft. Bewaar het papier plat en uit de buurt van vocht, direct zonlicht en warmte.
- Zorg dat u de glimmende (gecoate) zijde van het fotopapier niet aanraakt.

BELANGRIJK

Gebruik **NOOIT** de volgende soorten papier:

- Papier dat beschadigd, gekruld of gekreukt is of een onregelmatige vorm heeft

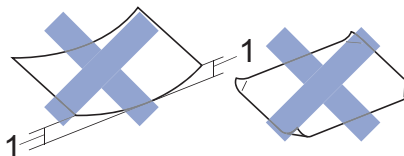

1. Als het papier een krul van **2 mm of meer heeft, kan het vastlopen.**
- Hoogglanzend of erg gestructureerd papier
 - Papier dat niet netjes kan worden gestapeld
 - Papier met een breedlopende vezel

Papiercapaciteit van het deksel van de papieruitvoerrade

Maximaal 50 vellen A4-papier van 80 g/m².

- Om vlekken te voorkomen moet fotopapier vel voor vel van het deksel van de uitvoerrade worden verwijderd.

Afdrukken vanaf uw computer

Druk een document af (Macintosh)

Raadpleeg voor afdruk-instructies ►► *Online Gebruikershandleiding: Afdrukken vanaf uw computer (Macintosh)*

Druk een document af (Windows®)

- 1 Selecteer het afdrukcommando in uw toepassing.
- 2 Selecteer **Brother MFC-XXXX** (waarbij XXXX uw modelnaam is).
- 3 Klik op **Printen**.
- 4 Beëindig uw afdruktaak.



Meer informatie ►► *Online Gebruikershandleiding: Afdrukken vanaf uw computer (Windows®)*

Automatisch op beide zijden van het papier afdrukken (Automatisch tweezijdig afdrukken) (Windows®)

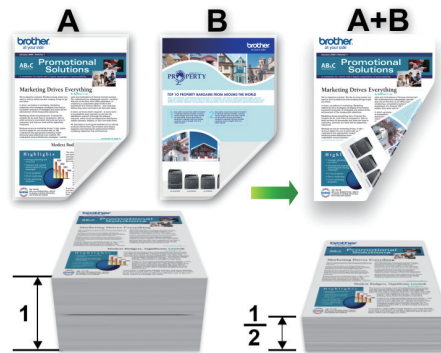

- Zorg ervoor dat de achterklep gesloten is.
- Gekruild papier moet glad worden gestreken voordat het weer in de papierlade wordt geplaatst.
- Gebruik normaal of dun papier. Gebruik GEEN bankpostpapier.
- Dun papier kan gaan kreukelen.

- 1 Selecteer het afdrukcommando in uw toepassing.
- 2 Selecteer **Brother MFC-XXXX** (waarbij XXXX de naam is van uw model) en klik vervolgens op de knop afdrukeigenschappen of voorkeuren. Het venster van de printerdriver wordt weergegeven.

- 3 Selecteer in het veld **Afdrukstand** optie **Staand** of **Liggend** om de afdrukstand in te stellen.



Als uw toepassingssoftware een gelijkaardige lay-outfunctie heeft, raden wij u aan de functie van de betreffende toepassing te gebruiken.

- 4 Klik op de keuzelijst **Tweezijdig/boekje** en selecteer vervolgens **Tweezijdig**.

- 5 Klik op de knop **Instellingen voor tweezijdig**.

- 6 Selecteer een van de opties in het menu **Type tweezijdig**.

- 7 Vink het selectievakje **Inbindmarge** aan als u ook de inbindwaarde in inch of millimeter wilt opgeven.

- 8 Klik op **OK** om terug te keren naar het venster van de printerdriver.

- 9 Wijzig indien nodig nog andere printerinstellingen.



Bij gebruik van deze optie is de functie Zonder rand niet beschikbaar.

- 10 Klik opnieuw op **OK** en voltooi vervolgens uw afdruktaak.

Meer dan één pagina op één vel papier (N-in-1) afdrucken (Windows®)



- 1 Selecteer het afdrukcommando in uw toepassing.

- 2 Selecteer **Brother MFC-XXXX** (waarbij XXXX de naam is van uw model) en klik vervolgens op de knop afdrukeigenschappen of voorkeuren.

Het venster van de printerdriver wordt weergegeven.

- 3 Selecteer in het veld **Afdrukstand** optie **Staand** of **Liggend** om de afdrukstand in te stellen.



Als uw toepassingssoftware een gelijkaardige lay-outfunctie heeft, raden wij u aan de functie van de betreffende toepassing te gebruiken.

- 4 Klik op de keuzelijst **Meerdere pag. afdrucken** en selecteer vervolgens de optie **2 op 1**, **4 op 1**, **9 op 1** of **16 op 1**.

- 5 Klik op de keuzelijst **Paginavolgorde** en selecteer vervolgens uw papiervolgorde.

- 6 Klik op de keuzelijst **Rand** en selecteer vervolgens uw randtype.

- 7 Wijzig indien nodig nog andere printerinstellingen.

- 8 Klik op **OK** en voltooi vervolgens uw afdruktaak.

Foto's afdrukken vanuit ControlCenter4 (Windows®)

U kunt foto's afdrukken en bewerken met diverse ControlCenter-functies.

In de volgende stappen wordt het beginscherm van ControlCenter als voorbeeld gebruikt.

- 1 Controleer of u de juiste media in de papierlade hebt geplaatst.
- 2 Klik op het pictogram  (**ControlCenter4**) in de taakbalk en klik vervolgens op **Open**.
- 3 Klik op het tabblad **Foto**.



- 4 Selecteer de map met de afbeelding die u wilt afdrukken.
- 5 Selecteer de afbeeldingen die u wilt afdrukken door op de afbeelding in de image viewer te klikken. Schakel het selectievakje onder de afbeelding in.
- 6 Voer het aantal exemplaren dat u wilt afdrukken (1-99) in door op  te klikken.
- 7 Klik op **Afdrukken**.
Het afdrukvenster verschijnt.

- 8 Configureer de instellingen voor de opties **Papierformaat**, **Mediatype** en **Lay-out**.

- 9 Klik op de knop **Afdrukken starten**.

Een document kopiëren

1 Zorg ervoor dat u papier met het juiste formaat in de papierlade hebt geplaatst.

2 Ga op een van de volgende manieren te werk:

- Plaats het document met de *bedrukte zijde naar beneden* op de glasplaat.

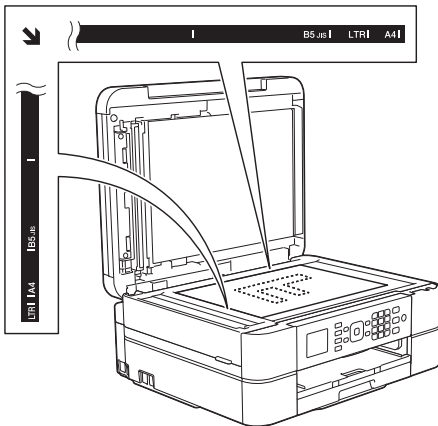

- Plaats het document met de *bedrukte zijde naar beneden* in de ADF.

(Als u meerdere pagina's kopieert, raden we aan de ADF (automatische documentinvoer) te gebruiken.)

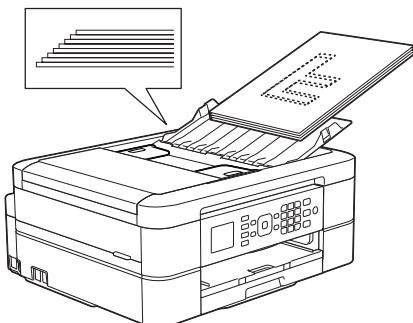

3 Druk op  (KOPIE (COPY)).

Op het LCD-scherm wordt het volgende weergegeven:

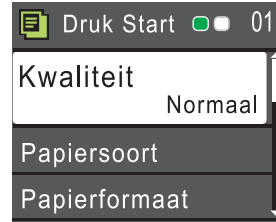

4 Voer het aantal exemplaren met behulp van de kiestoetsen in.

5 Wijzig indien nodig de kopieerinstellingen.

Druk op ▲ of ▼ om door de kopieerinstellingen te bladeren. Wanneer de gewenste instelling gemarkeerd is, drukt u op **OK**.



- Wanneer u ander papier dan normaal papier van A4-formaat in de lade plaatst, moet u de instellingen bij [Papierformaat] en [Papiersoort] wijzigen.

6 Wanneer u klaar bent, drukt u op **Mono Start** of **Kleur Start (Colour Start)**.



Druk op **Stop/Eindigen (Stop/Exit)** om het kopiëren te stoppen.

Kopieerinstellingen

Kopieeropties

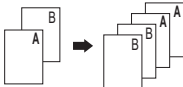
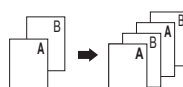
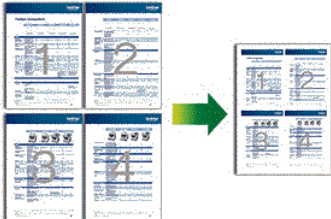
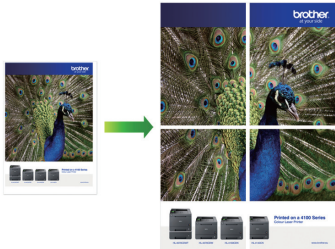
Optie	Beschrijving	
Kwaliteit	Selecteer een kopieerresolutie voor uw type document. <ul style="list-style-type: none"> Als u de optie Normaal selecteert, is Normaal Papier (Normaal papier) de enige optie voor Papiersoort. 	
Papiersoort	Selecteer een papiersoort. Als u kopieert op speciaal papier, stelt u de machine in voor de papiersoort die u gebruikt om de beste afdrukkwaliteit te verkrijgen.	
Papierformaat	Selecteer een papierformaat. Als u op papier kopieert dat geen A4 is, moet u het papierformaat wijzigen.	
In-/uitzoomen	100%	-
	Vergroten	Selecteer een vergrotingspercentage voor de volgende kopie.
	Verkleinen	Selecteer een verkleiningspercentage voor de volgende kopie.
	Paginavullend	Hiermee past u het kopieerformaat aan het ingestelde papierformaat aan.
	Custom (25-400%)	Voer een vergrotings- of verkleiningspercentage in.
Dichtheid	Verhoog de dichtheid om de tekst donkerder te maken. Verlaag de dichtheid om de tekst lichter te maken.	
Stapel/Sorteer	Selecteer deze optie om meerdere kopieën te stapelen of sorteren.	
	Stapelen 	Sorteren 
Pagina layout (Pagina lay-out)	Hiermee kunt u N op 1, 2 op 1 (id) of posterkopieën maken.	
	4 op 1 	Poster 

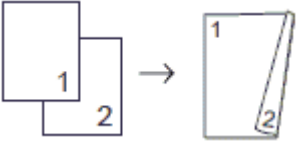
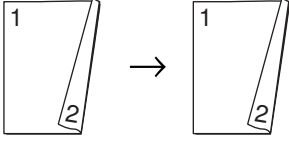
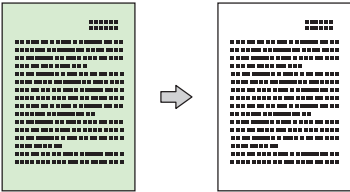
Optie	Beschrijving
2-zijdige kopie	<p>Selecteer deze optie om op beide zijden van het papier te kopiëren.</p> <div style="display: flex; justify-content: space-around;"> <div style="text-align: center;"> <p>1-zijdig → 2-zijdig</p>  </div> <div style="text-align: center;"> <p>2-zijdig → 2-zijdig</p>  </div> </div>
Geavanceerde instellingen	<p>Verwijder achtergrond</p> <p>Verwijdert de achtergrondkleur van het document in kopieën. De witte achtergrond wordt duidelijker. Dit bespaart wat inkt en kan bepaalde kopieën leesbaarder maken.</p> <div style="text-align: center;">  </div>
Nieuwe standaard	<p>Hiermee kunt u de kopieerinstellingen die u vaak gebruikt opslaan door deze als standaardinstellingen te definiëren.</p>
Fabrieksinstellingen	<p>Hiermee herstelt u de kopieerinstellingen naar de fabrieksinstellingen.</p>

Scannen vanaf uw computer (Windows®)

Er zijn verschillende manieren waarop u uw computer kunt gebruiken om foto's en documenten op uw machine van Brother te scannen. Gebruik de softwaretoepassingen van Brother of uw favoriete scantoevoeging.

Scan met de Startmodus van ControlCenter4 (Windows®)

Selecteer **Startmodus** als modusinstelling voor ControlCenter4.

- 1 Plaats uw document.
- 2 Klik op het pictogram  (**ControlCenter4**) in de taakbalk en klik vervolgens op **Open**.
- 3 Klik op het tabblad **Scan**.

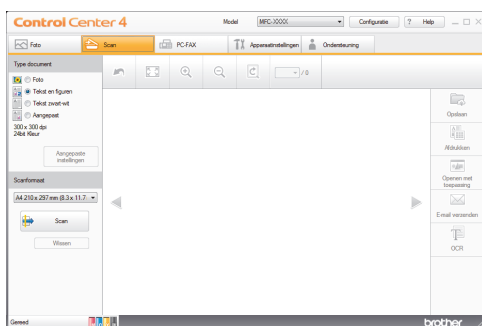

- 4 Selecteer het **Type document**.
- 5 Wijzig de **Scanformaat** van het document, indien nodig.

- 6 Klik op  (**Scan**).

De machine start het scannen en de gescande afbeelding wordt in de viewer weergegeven.

- 7 Als u meerdere pagina's hebt gescand via de ADF, klikt u op de pijlen naar links of rechts om een voorbeeld van elke gescande pagina weer te geven.

- 8 Snijd indien nodig het gescande beeld bij.

- 9 Ga op een van de volgende manieren te werk:

- Klik op  (**Opslaan**) om gescande gegevens op te slaan.
- Klik op  (**Afdrukken**) om gescande gegevens af te drukken.
- Klik op  (**Openen met toepassing**) om gescande gegevens in een andere toepassing te openen.
- Klik op  (**E-mail verzenden**) om gescande gegevens toe te voegen aan een e-mail.
- Klik op  (**OCR**) om uw gescande document te converteren naar een bewerkbaar tekstbestand.

Scannen met behulp van de scanknop op uw Brother-machine

Scannen met behulp van de scanknop op de machine

Gebruik de scanknop op de machine om tijdelijke wijzigingen aan de scaninstellingen aan te brengen. Voor permanente wijzigingen gebruikt u de software ControlCenter van Brother.

1 Ga op een van de volgende manieren te werk:

- Plaats het document met de *bedrukte zijde naar beneden* op de glasplaat.

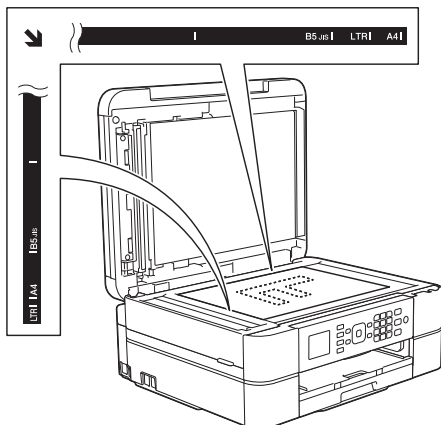

- Plaats het document met de *bedrukte zijde naar beneden* in de ADF.

(Als u meerdere pagina's scant, raden wij u aan de ADF (automatische documentinvoer) te gebruiken.)

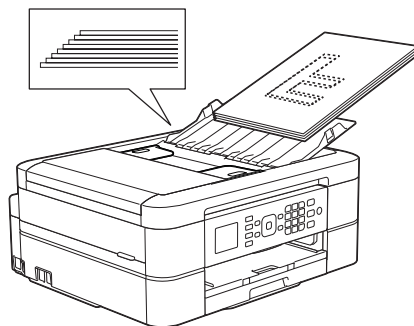

2 Druk op  (**SCAN**).

3 Druk op **▲** of **▼** om de optie [naar file (Scan nr bestand)] te selecteren en druk vervolgens op **OK**.

4 Als de machine is aangesloten op het netwerk, drukt u op **▲** of **▼** om de computer waarnaar u de gegevens wilt verzenden te selecteren en drukt u vervolgens op **OK**.

 Wanneer u via het LCD-scherm wordt gevraagd om een pincode in te voeren, voert u via het bedieningspaneel de vier cijfers van de pincode voor de betreffende computer in en drukt u vervolgens op **OK**.

5 Ga op een van de volgende manieren te werk:

- Als u de instellingen wilt wijzigen, gaat u naar de volgende stap.
- Als u de standaardinstellingen wilt gebruiken, drukt u op **Mono Start** of **Kleur Start (Colour Start)**.

 [Scantype] is afhankelijk van de standaardinstellingen. U kunt de instellingen niet wijzigen door op **Mono Start** of **Kleur Start (Colour Start)** te drukken.

6 Druk op **▲** of **▼** om de optie [Scaninstellingen] te selecteren en druk vervolgens op **OK**.



Om de optie [Scaninstellingen] te kunnen gebruiken, moet ControlCenter geïnstalleerd zijn op een computer die op de machine is aangesloten.

7 Druk op ▲ of ▼ om de optie [Instellen op app.] te selecteren en druk vervolgens op **OK**.

8 Selecteer de scaninstellingen die u wilt wijzigen en druk vervolgens op **OK**.

- [Scantype]

Hiermee selecteert u het scantype voor uw document.

- [Resolutie]

Selecteer de scanresolutie voor uw document.

- [Bestandstype]

Hiermee selecteert u de bestandsindeling voor uw document.

- [Scanformaat]

Kies het scanformaat voor uw document.

- [Verwijder achtergr.]

Hiermee kunt u instellen hoeveel achtergrondkleur moet worden verwijderd.

9 Druk op **Mono Start** of **Kleur Start (Colour Start)**.



[Scantype] is afhankelijk van de instellingen die u hebt geselecteerd. U kunt de instellingen niet wijzigen door op **Mono Start** of **Kleur Start (Colour Start)** te drukken.

Vóór het faxen

Uw stations-ID instellen

Stel de stations-ID van de machine in als u wilt dat de datum en tijd op elke verzonden fax staan.

- 1 Druk op **Instellingen (Settings)**.
- 2 Druk op ▲ of ▼ om het volgende te selecteren:
 - a. Selecteer [Stand.instel.]. Druk op **OK**.
 - b. Selecteer [Stations-ID]. Druk op **OK**.
- 3 Voer uw faxnummer (maximaal 20 cijfers) in via de kiestoetsen en druk vervolgens op **OK**.
- 4 Voer uw naam (maximaal 20 tekens) in via de kiestoetsen en druk vervolgens op **OK**.



Meer informatie over tekst invoeren ►►
Appendix

- 5 Druk op **Stop/Eindigen (Stop/Exit)**.

Storing op de telefoonlijn/ VoIP

Als u problemen hebt met het verzenden of ontvangen van een fax door een mogelijke storing op de telefoonlijn, of als u een VoIP-systeem gebruikt, raden we u aan de modemsnelheid te wijzigen om faxstoringen tot een minimum te beperken.

- 1 Druk op **Instellingen (Settings)**.
- 2 Druk op ▲ of ▼ om het volgende te selecteren:
 - a. Selecteer [Stand.instel.]. Druk op **OK**.
 - b. Selecteer [Compatibel]. Druk op **OK**.
 - c. Selecteer [Normaal] of [Basic (voorVoIP)]. Druk op **OK**.
 - [Basic (voorVoIP)] verlaagt de modemsnelheid tot 9.600 bps en schakelt het ontvangen van kleurenfaxen en ECM uit, behalve voor het verzenden van kleurenfaxen. Gebruik deze instelling alleen indien nodig, bijvoorbeeld als u vaak storing op de telefoonlijn hebt.

Om de compatibiliteit met de meeste VoIP-voorzieningen te verbeteren, raadt Brother aan de instelling bij Compatibel te wijzigen in [Basic (voorVoIP)].

 - [Normaal] stelt de modemsnelheid in op 14.400 bps.

- 3 Druk op **Stop/Eindigen (Stop/Exit)**.



- VoIP (Voice over IP) is een telefoonsysteem dat gebruikmaakt van een internetverbinding in plaats van een traditionele telefoonlijn.

Verwante informatie

- Fout- en onderhoudsberichten >> pagina 36
 - Problemen met fax en telefoon >> pagina 45
-

Ontvangstmodus

In sommige ontvangstmodi worden oproepen automatisch beantwoord ([Alleen Fax (Alleen fax)] en [Fax/Telefoon]).

Mogelijk wilt u de belvertraging wijzigen voordat u deze standen gebruikt.

Alleen Fax

In de modus [Alleen Fax (Alleen fax)] wordt elke oproep automatisch als fax beantwoord.

Fax/Telefoon

De modus [Fax/Telefoon] helpt u om inkomende oproepen af te handelen doordat wordt herkend of het een fax of een telefoongesprek betreft. De oproepen worden als volgt verwerkt:

- Faxen worden automatisch ontvangen.
- Een telefoongesprek activeert het dubbele belsegnaal om aan te geven dat u de oproep moet aannemen. Het dubbele belsegnaal is een snel belsegnaal afkomstig van uw machine.

Handmatig

De modus [Handmatig] schakelt alle automatische antwoordfuncties.

Als u in de modus [Handmatig] een fax wilt ontvangen, neemt u de hoorn van het externe toestel op. Wanneer u faxtonen hoort (korte herhaalde pieptonen), drukt u op de Startknop en selecteert u vervolgens [Ontvangen] om de fax te ontvangen. U kunt ook de functie Fax Waarnemen gebruiken om faxen te ontvangen door de hoorn op te nemen van een toestel op dezelfde lijn als die van de machine.

Ext. TEL/ANT (extern antwoordapparaat)

In de modus [Ext. TEL/ANT] beheert een extern antwoordapparaat uw inkomende oproepen.

Binnenkomende oproepen worden op de volgende manieren afgehandeld:

- Faxen worden automatisch ontvangen.
- Bellers kunnen een bericht op het externe antwoordapparaat achterlaten.

Verwante informatie

- Problemen met fax en telefoon >> pagina 45
-

Kies de juiste ontvangstmodus

U dient een ontvangstmodus te kiezen afhankelijk van de externe apparaten en telefoondiensten die op uw lijn aanwezig zijn.

Standaard ontvangt uw machine automatisch alle faxen die ernaar worden verzonden. Met behulp van het onderstaande schema kunt u de juiste modus kiezen.

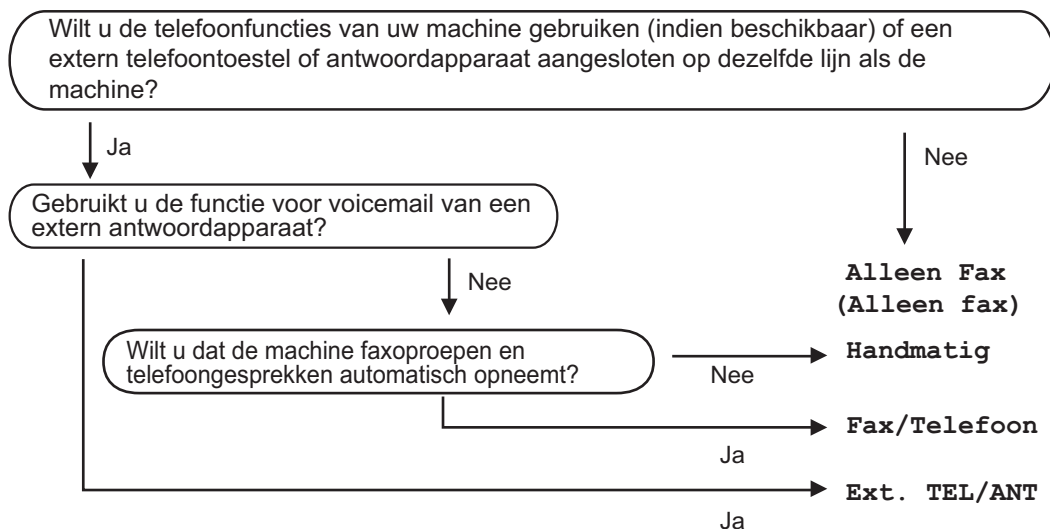

- 1 Druk op **Instellingen (Settings)**.
- 2 Druk op **▲** of **▼** om het volgende te selecteren:
 - a. Selecteer [Fax]. Druk op **OK**.
 - b. Selecteer [Ontvangstmenu]. Druk op **OK**.
 - c. Selecteer [Ontvangstmodus]. Druk op **OK**.
- 3 Druk op **▲** of **▼** om de optie [Alleen Fax (Alleen fax)], [Fax/Telefoon], [Ext. TEL/ANT] of [Handmatig] te selecteren en druk vervolgens op **OK**.
- 4 Druk op **Stop/Eindigen (Stop/Exit)**.

Verwante informatie

- Problemen met fax en telefoon >> pagina 45
- Problemen oplossen voor andere faxproblemen >> pagina 46

De F/T-beltijd (dubbel belsignaal) instellen

Wanneer u de ontvangstmodus op [Fax/Telefoon] instelt en de oproep een fax betreft, ontvangt uw machine deze automatisch. Als de oproep echter een normale oproep is, laat de machine het F/T-belsignaal horen (een dubbel belsignaal) gedurende de tijd die u hebt bepaald in de optie F/T-beltijd. Wanneer u het dubbele belsignaal hoort, betekent dit dat u een normale oproep op de lijn ontvangt.

Omdat het dubbele belsignaal alleen op de Brother-machine kan worden ingesteld, gaan externe en tweede toestellen niet over. U kunt echter de oproep op elke telefoon beantwoorden.

1 Druk op **Instellingen (Settings)**.

2 Druk op ▲ of ▼ om het volgende te selecteren:

- Selecteer [Fax]. Druk op **OK**.
- Selecteer [Ontvangstmenu]. Druk op **OK**.
- Selecteer [F/T Beltijd (F/T beltijd)]. Druk op **OK**.
- Voer in hoe vaak de machine een dubbel belsignaal geeft om u te waarschuwen dat u een normale telefoonoproep hebt. Druk op **OK**.

3 Druk op **Stop/Eindigen (Stop/Exit)**.



Zelfs als de beller tijdens het dubbele belsignaal ophangt, blijft de machine overgaan gedurende het aantal seconden dat u hebt geselecteerd.

Stel het aantal keren in dat de machine overgaat voordat deze antwoordt (Belvertraging)

Wanneer iemand uw machine belt, hoort u het geluid van normale telefoontonen. Het aantal keren dat de telefoon overgaat wordt bepaald door de optie belvertraging.

- De instelling Belvertraging bepaalt hoe vaak de machine in de modus [Alleen Fax (Alleen fax)] en [Fax/Telefoon] overgaat.
- Als u een extern of tweede toestel op dezelfde lijn als de machine gebruikt, selecteert u het maximaal aantal belsignalen.

1 Druk op **Instellingen (Settings)**.

2 Druk op ▲ of ▼ om het volgende te selecteren:

- Selecteer [Fax]. Druk op **OK**.
- Selecteer [Ontvangstmenu]. Druk op **OK**.
- Selecteer [Belvertraging]. Druk op **OK**.
- Voer het gewenste aantal keren in dat u wilt dat de lijn overgaat voordat de oproep wordt beantwoord. Druk op **OK**.



- Als u [0] selecteert, beantwoordt de machine direct het gesprek en gaat er geen belsignaal over (alleen in sommige landen beschikbaar).

3 Druk op **Stop/Eindigen (Stop/Exit)**.

Nummers opslaan





U kunt instellen dat faxnummers in het adresboek worden opgeslagen.



De adresboeknummers die in het geheugen van de machine zijn opgeslagen, gaan niet verloren als de stroom uitvalt.



Adresboeknummers opslaan

U kunt maximaal 40 tweecijferige snelkiescodes met een eigen naam opslaan.

- 1 Druk op  (Adresboek).
- 2 Druk op  of  om [Snelkiezen inst.] te selecteren en druk vervolgens op **OK**.
- 3 Ga als volgt te werk:
 - a. Druk op  of  om de tweecijferige snelkiescode waaronder u het nummer wilt opslaan te selecteren. Druk op **OK**.
 - b. Voer de naam (maximaal 16 tekens) in met behulp van de kiestoetsen. Druk op **OK**.
 - c. Voer het fax- of telefoonnummer in (maximaal 20 cijfers). Druk op **OK**.



- Druk op **Herkies/Pauze (Redial/Pause)** om een pauze tussen nummers in te voegen. U kunt zoveel op **Herkies/Pauze (Redial/Pause)** drukken als nodig om de lengte van de pauze langer te maken.
- Vergeet niet het netnummer op te geven wanneer u een fax- of telefoonnummer invoert. Afhankelijk van het land worden de namen en het overzicht van de nummerweergave mogelijk onjuist weergegeven als het fax- of telefoonnummer zonder netnummer wordt opgeslagen.





- d. Druk op  of  om [Compleet (Voltooien)] te selecteren en druk vervolgens op **OK**.

Om nog een snelkiescode op te slaan, herhaalt u deze stappen.

- 4 Druk op **Stop/Eindigen (Stop/Exit)**.





Namen of nummers in het adresboek wijzigen of wissen

U kunt een al bewaarde naam of nummer in het adresboek wijzigen of wissen.

- 1 Druk op  (Adresboek).
- 2 Druk op  of  om [Snelkiezen inst.] te selecteren en druk vervolgens op **OK**.
- 3 Druk op  of  om het volgende te selecteren:
 - a. Druk op de tweecijferige snelkiescode waarvan u het nummer wilt wijzigen. Druk op **OK**.
 - b. Selecteer [Wijzig instell]. Druk op **OK**.



Selecteer [Verwijder] en druk vervolgens op **OK** om het nummer te wissen. Druk ter bevestiging op **1** [Ja].

- 4 Ga op een van de volgende manieren te werk:
 - Als u de naam wilt wijzigen, drukt u op  of  om [Naam] te selecteren en drukt u vervolgens op **OK**. Voer de naam (maximaal 16 tekens) in met behulp van de kiestoetsen. Druk op **OK**.
 - Als u de fax- of het telefoonnummer wilt wijzigen, drukt u op  of  om [Fax/tel. (Fax/Tel)] te selecteren en drukt u vervolgens op

OK. Voer het fax- of telefoonnummer in (maximaal 20 cijfers). Druk op **OK**.



Een opgeslagen naam of nummer wijzigen:

Als u een teken wilt wijzigen, drukt u op ◀ of ▶ om de cursor onder het teken dat u wilt wijzigen te plaatsen en drukt u vervolgens op **Wis (Clear)**. Voer het nieuwe teken in.

5 Druk op ▲ of ▼ om [Compleet (Voltooien)] te selecteren en druk vervolgens op **OK**.

6 Druk op **Stop/Eindigen (Stop/Exit)**.

Telefoondiensten en externe apparaten

U kunt mogelijk de volgende diensten en verbindingen met uw Brother-machine gebruiken.



Dit zijn samenvattingen van manieren om uw machine te verbinden. Meer informatie over elk onderwerp >> *Online Gebruikershandleiding*

Voicemail

Als een voicemaildienst op dezelfde telefoonlijn als uw Brother-machine is aangesloten, kunnen deze twee met elkaar in conflict komen als een fax binnenkomt. Als u deze dienst gebruikt, raden we aan om de ontvangstmodus van de Brother-machine op Handmatig te zetten.

Voice Over Internet Protocol (VoIP)

VoIP is een type telefoonsysteem dat gebruik maakt van een internetverbinding in plaats van een traditionele telefoonlijn. Uw machine werkt mogelijk niet met sommige VoIP-systemen. Als u vragen hebt over de aansluiting van uw machine op een VoIP-systeem, neemt u contact op met uw VoIP-provider.

Aansluiting van een extern antwoordapparaat

U kunt een extern antwoordapparaat aansluiten op uw Brother-machine. Om faxen te kunnen ontvangen, moet u het apparaat op de juiste wijze aansluiten. Wanneer u een uitgaand bericht op uw extern antwoordapparaat opneemt, raden we aan om uw bericht te beginnen met 5 seconden stilte en uw spreektijd tot 20 seconden te beperken. Stel de ontvangstmodus van uw machine in op Extern antwoordapparaat.

Externe en tweede toestellen

U kunt een afzonderlijke telefoon op de machine aansluiten. Als u een faxoproep beantwoordt op een tweede of extern toestel, kunt u de machine opdragen deze te ontvangen door op * 5 1 te drukken. Als de machine een telefoonoproep beantwoordt en

de dubbele beltoon produceert zodat u kunt overnemen, drukt u op # 5 1 om de oproep aan te nemen op een tweede toestel.

Faxen met behulp van uw machine

Een fax verzenden

1 Plaats uw document in de ADF (automatische documentinvoer) of op de glasplaat.

2 Druk op  (FAX).

Op het LCD-scherm wordt het volgende weergegeven:



3 Voer het faxnummer op een van de volgende manieren in:

- Via de kiestoetsen (voer het faxnummer handmatig in.)

Druk met behulp van de kiestoetsen op alle cijfers van het nummer.

- **Herkies/Pauze (Redial/Pause)** (Hiermee wordt het laatst gebelde nummer opnieuw gekozen.)
- [Uitgaand gesprek] (Hiermee selecteert u een nummer in het overzicht van uitgaande berichten.)

Druk op ▲ of ▼ om het volgende te selecteren:

- a. Selecteer [Uitgaand gesprek]. Druk op **OK**.
 - b. Selecteer het gewenste nummer en druk vervolgens op **OK**.
 - c. Selecteer [Fax versturen]. Druk op **OK**.
- [Overz. beller-ID (Overzicht beller)] (Hiermee selecteert u een nummer in het belleroverzicht.)

Druk op ▲ of ▼ om het volgende te selecteren:

- a. Selecteer [Overz. beller-ID (Overzicht beller)]. Druk op **OK**.
 - b. Selecteer het gewenste nummer en druk vervolgens op **OK**.
 - c. Selecteer [Fax versturen]. Druk op **OK**.
- [Adresboek] (Hiermee selecteert u een nummer in het adresboek.)

Druk op ▲ of ▼ om het volgende te selecteren:

- a. Selecteer [Adresboek]. Druk op **OK**.
- b. Selecteer [Zoeken]. Druk op **OK**.
- c. Ga op een van de volgende manieren te werk:
 - Voer met behulp van de kiestoetsen de tweecijferige snelkiescode in.
 - Selecteer op de volgende manieren een nummer in de lijst:
 - i. Selecteer [Alfabet. volgorde] of [Nummervolgorde]. Druk op **OK**.
 - ii. Selecteer het gewenste nummer. Druk op **OK**.
 - iii. Selecteer [Fax versturen]. Druk op **OK**.

4 Als u de faxinstellingen wilt wijzigen, drukt u op ▲ of ▼ om de betreffende instelling te selecteren en drukt u vervolgens op **OK**.

5 Wanneer u klaar bent, drukt u op **Mono Start** of **Kleur Start (Colour Start)**.

6 Ga op een van de volgende manieren te werk:

- Als u de ADF gebruikt, begint de machine met scannen en wordt het document verzonden.
- Als u de glasplaat gebruikt en op **Mono Start** hebt gedrukt, begint de machine met het scannen van de eerste pagina.

Ga naar de volgende stap.

- Als u de glasplaat gebruikt en op **Kleur Start (Colour Start)** hebt gedrukt, wordt u via het LCD-scherm gevraagd of u een kleurenfax wilt verzenden.

Druk ter bevestiging op **1**. De machine kiest het nummer en begint het document te verzenden.

7 Voer een van de volgende stappen uit als [Volgende Pagina? (Volgende pagina?)] op het LCD-scherm wordt weergegeven:

- Druk op **1** om de volgende pagina te scannen. Plaats de volgende pagina op de glasplaat en druk vervolgens op **OK**. De pagina wordt gescand.
- Druk op **2** om een fax te verzenden (of druk nogmaals op **Mono Start**) wanneer het scannen van de pagina's is voltooid. De machine begint met het verzenden van het document.

Herhaal deze stap voor elke volgende pagina.

Faxen met behulp van uw computer (PC-FAX)

Faxen zenden vanaf uw computer

Met de functie PC-FAX van Brother kunt u een bestand, aangemaakt in om het even welke toepassing op uw computer, verzenden als een standaardfax en zelfs een voorblad toevoegen.

Voor Windows®:

Meer informatie >> *Online*
Gebruikershandleiding: PC-FAX voor Windows®

Voor Macintosh:

Meer informatie >> *Online*
Gebruikershandleiding: PC-FAX voor Macintosh

- 1 Selecteer **Bestand** in uw toepassing op en selecteer vervolgens **Printen**.
(De stappen kunnen verschillen afhankelijk van uw toepassing.)
Het afdrukvenster verschijnt.
- 2 Selecteer **Brother PC-FAX**.
- 3 Klik op **Printen**.
De gebruikersinterface van **Brother PC-FAX** verschijnt.
- 4 Voer het faxnummer van de bestemming in.
 - a. Gebruik het toetsenbord van uw computer of klik op het numerieke toetsenbord van de gebruikersinterface van **Brother PC-FAX**.
 - b. Klik op **Verzendadres toevoegen**.



U kunt ook een opgeslagen nummer selecteren uit de **Adresboek**.

- 5 Klik op **Start**.

Uw document wordt naar de Brother-machine verzonden en vervolgens gefaxt naar de ontvanger.

Neem contact op met de verkoper van de toepassing als u meer hulp nodig heeft.

Faxen ontvangen op uw computer (alleen Windows®)

De PC-FAX-software van Brother gebruiken om faxen op uw computer te ontvangen, ze op het scherm te tonen en alleen de gewenste faxen af te drukken.



- Zelfs als u uw computer uitschakelt ('s nachts of in het weekend bijvoorbeeld), ontvangt uw machine faxen en slaat hij deze op in het geheugen. Het aantal ontvangen faxen dat opgeslagen is in het geheugen wordt weergegeven op het LCD-scherm.
- Wanneer u uw computer inschakelt en de software PC-Fax Ontvangen actief is, brengt uw MFC uw faxen automatisch over naar uw computer.
- Om PC-Fax Ontvangen te doen werken, moet de software PC-FAX Ontvangen op uw computer actief zijn.
- Voordat u PC-Fax Ontvangen kunt instellen, moet u de software en drivers van Brother op uw computer installeren. Controleer of uw Brother-machine aangesloten is op uw computer en ingeschakeld is.
- Als uw machine een foutmelding weergeeft en geen faxen uit het geheugen kan afdrucken, gebruikt u PC-FAX om de faxen naar een computer over te zetten.
- *PC-Fax Ontvangen is niet beschikbaar voor Macintosh.*

Het venster **PC-FAX Receive (PC-FAX Ontvangen)** verschijnt. Het pictogram  (**PC-FAX Ontvangen**) wordt weergegeven op de taakbalk van de computer.

1 Voer een van de volgende stappen uit:

- (Windows® XP, Windows Vista® en Windows® 7)

Klik op **Starten > Alle programma's > Brother > Brother Utilities > PC-FAX > Ontvangen.**

- (Windows® 8)

Klik op  (**Brother Utilities**), klik vervolgens op de vervolgkeuzelijst en selecteer uw modelnaam (indien nog niet geselecteerd).

Klik in de linkernavigatiebalk op **PC-FAX** en klik vervolgens op **Ontvangen.**

2 Bevestig het bericht en klik op **Ja.**

De scanner schoonmaken

- 1 Haal de stekker van de machine uit het stopcontact.
- 2 Til het documentdeksel op (1). Reinig de glasplaat (2) en het witte plastic (3) met een zachte, pluisvrije doek die is bevochtigd met een niet-brandbare glasreiniger.

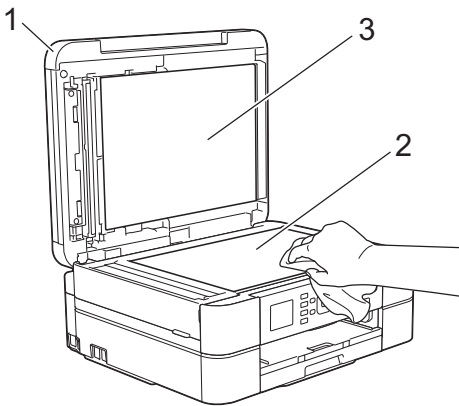

- 3 Reinig de witte balk (1) en de glazen strook (2) in de ADF met een pluisvrije doek die is bevochtigd met een niet-brandbare glasreiniger. (Alleen ADF-modellen)

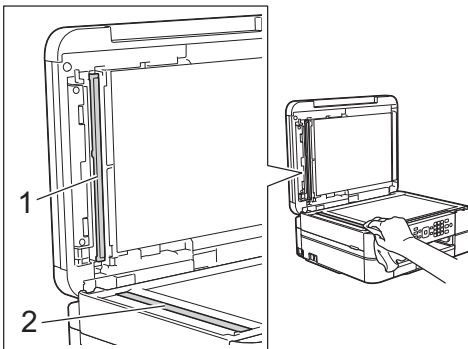

Verwante informatie

- Problemen oplossen voor andere faxproblemen ►► pagina 46
- Problemen oplossen voor andere afdrukproblemen ►► pagina 50

De afdrukkwaliteit controleren

Als vage of gestreepte kleuren en tekst op uw afdrukken verschijnen, kunnen de spuitmondjes van de printkop verstopt zijn. Druk het controleblad van de afdrukkwaliteit af en kijk naar het pijpcontrolepatroon.

- 1 Druk op **Instellingen (Settings)**.
- 2 Druk op ▲ of ▼ om het volgende te selecteren:
 - a. Selecteer [Inkt/Onderhoud]. Druk op **OK**.
 - b. Selecteer [Afdr.kwal. verb. (Testafdruk)]. Druk op **OK**.
 - c. Selecteer [Afdr.kwal. verb. (Testafdruk)] opnieuw. Druk op **OK**.
- 3 Druk op **Kleur Start (Colour Start)**. De testpagina Afdrukkwaliteit wordt afgedrukt.
- 4 Controleer de kwaliteit van de vier kleurenblokken op het vel.
- 5 Op het LCD-scherm verschijnt een vraag over de afdrukkwaliteit. Ga op een van de volgende manieren te werk:
 - Als alle lijnen duidelijk en zichtbaar zijn, drukt u op ► om [Nee] te selecteren en drukt u vervolgens op **OK**.

Druk op **Stop/Eindigen (Stop/Exit)** om de controle van de afdrukkwaliteit te beëindigen.

- Als er lijnen ontbreken (zie **niet OK** hieronder), drukt u op ◀ om [Ja] te selecteren en daarna op **OK**.

OK

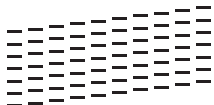

Niet OK

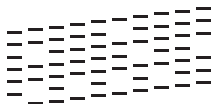

- 6** Via het LCD-scherm wordt u gevraagd de afdrukkwaliteit van elke kleur te controleren. Druk op ◀ of ▶ om een patroon (1-4) te selecteren dat het meest met het afdrukresultaat overeenkomt en druk vervolgens op **OK**.

- 7** Ga op een van de volgende manieren te werk:

- Als het reinigen van de printkop noodzakelijk is, drukt u op **OK** om de reinigingsprocedure te starten.
- Als het reinigen van de printkop niet nodig is, wordt het Onderhoudscherm opnieuw weergegeven op het LCD-scherm. Druk op **Stop/Eindigen (Stop/Exit)** om de controle van de afdrukkwaliteit te beëindigen.

- 8** Nadat de reinigingsprocedure is voltooid, wordt u via het LCD-scherm gevraagd of u de afdrukkwaliteit nogmaals wilt controleren.

Druk op **1** [Ja] om de controle van de afdrukkwaliteit te starten en druk vervolgens op **Kleur Start (Colour Start)**.

De testpagina Afdrukkwaliteit wordt nogmaals afgedrukt. Controleer de kwaliteit van de vier kleurenblokken op het vel papier.

Als u de printkop hebt gereinigd en de afdruk daarmee niet verbeterd is, probeer dan om voor elke kleur waarmee u problemen ondervindt, een vervangende originele inktcartridge van Brother te installeren. Reinig de printkop opnieuw. Als de kwaliteit dan nog niet verbeterd is, neemt u contact op met de klantenservice van Brother of uw Brother-leverancier.

BELANGRIJK

Raak de printkop **NOOIT** aan. Als u de printkop aanraakt, kan deze blijvend worden beschadigd en kan de garantie erop vervallen.



Als een spuitmondje van een printkop verstopt is, ziet de afdruk er zo uit.



Nadat het spuitmondje van de printkop gereinigd is, zijn de horizontale strepen verdwenen.



Verwante informatie

- Problemen oplossen voor andere afdrukproblemen ►► pagina 50

De afdrukuitlijning van uw machine van Brother controleren

Als uw afgedrukte tekst wazig wordt of de afbeeldingen vaag worden na transport van de machine, past u de afdrukuitlijning aan.

- 1 Druk op **Instellingen (Settings)**.
- 2 Druk op ▲ of ▼ om het volgende te selecteren:
 - a. Selecteer [Inkt/Onderhoud]. Druk op **OK**.
 - b. Selecteer [Afdr.kwal. verb. (Testafdruk)]. Druk op **OK**.
 - c. Selecteer [Uitlijning]. Druk op **OK**.
- 3 Druk op **OK**.
- 4 Druk op **Mono Start** of **Kleur Start (Colour Start)**.

De testpagina Uitlijning wordt afgedrukt.

(A)

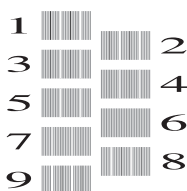

- 5 Druk voor patroon (A) op ◀ of ▶ om het nummer van de proefafdruk met de minste zichtbare verticale strepen (1-9) weer te geven en druk vervolgens op **OK**.

In het bovenstaande voorbeeld is nummer 6 de beste keuze.

Herhaal deze stap voor de rest van de patronen.



Wanneer het uitlijnen van het afdrukken niet goed is ingesteld, ziet de tekst er, zoals hieronder, vaag uit.

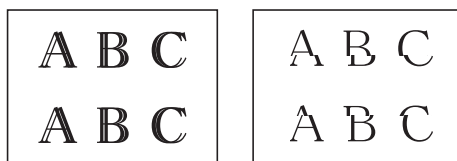

Wanneer het uitlijnen van het afdrukken goed is ingesteld, ziet de tekst er als volgt uit.

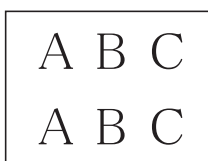

- 6 Druk op **Stop/Eindigen (Stop/Exit)**.

Verwante informatie

- Problemen oplossen voor andere afdrukproblemen ►► pagina 50







Gebruik dit hoofdstuk om problemen op te lossen die u bij gebruik van uw Brother-machine kunt tegenkomen.

Het probleem bepalen

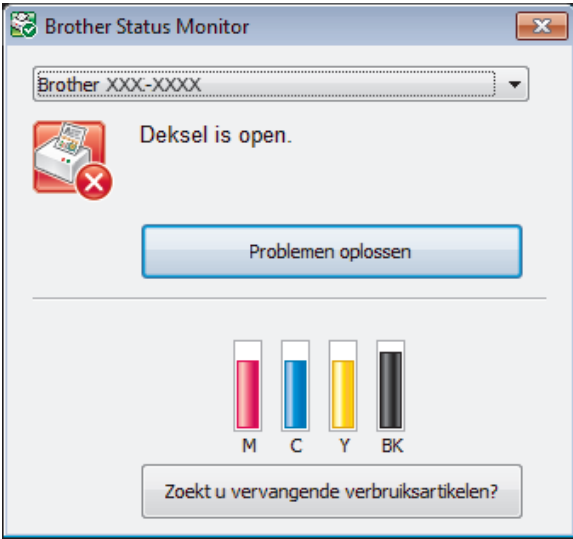
Zelfs als er een probleem lijkt te zijn met de machine, kunt u de meeste problemen zelf oplossen.

Controleer eerst het volgende:

- Het netsnoer van de machine is correct aangesloten en de machine is ingeschakeld.
- Alle oranje beschermende onderdelen van de machine zijn verwijderd.
- De inktcartridges zijn op de juiste wijze geïnstalleerd.
- Het scannerdeksel en de klep ter verwijdering van vastgelopen papier zijn volledig gesloten.
- Het papier is op de juiste manier in de papierlade geplaatst.
- De interfacekabels zijn goed aangesloten op de machine en de computer, of de draadloze verbinding is zowel op de machine als uw computer ingesteld.
- (Voor netwerkmodellen) De toegangspoort (voor een draadloze verbinding), router of hub is ingeschakeld en de verbindingsknop knippert.
- Controleer het LCD-scherm of de machinestatus in **Status Monitor** op uw computer.

Zoek de fout	De oplossing zoeken
<p>Met Status Monitor</p>  <ul style="list-style-type: none"> • Dubbelklik op het pictogram  in de taakbalk. • (Windows®) Als u Status Monitor laden bij opstarten aanvinkt, start Status Monitor elke keer als u uw pc opstart ook op. 	<ul style="list-style-type: none"> • Een groen pictogram geeft aan dat het apparaat stand-by staat. <ul style="list-style-type: none">  • Een geel pictogram duidt op een waarschuwing. <ul style="list-style-type: none">  • Een rood pictogram geeft aan dat er een fout is opgetreden. <ul style="list-style-type: none">  • Een grijs pictogram geeft aan dat de machine offline is. <ul style="list-style-type: none">  • Klik op de knop Problemen oplossen om naar de Brother-website voor het oplossen van problemen te gaan.
<p>Via het LCD-scherm</p>	<ol style="list-style-type: none"> 1. Volg de berichten op de LCD. 2. Raadpleeg de instructies in de volgende tabel voor onderhoud en foutmeldingen. 3. Als u de fout hiermee niet kunt oplossen, raadpleegt u de <i>Online Gebruikershandleiding: Fout- en onderhoudsberichten</i> of de Veelgestelde vragen in het Brother Solutions Center op http://support.brother.com

Fout- en onderhoudsberichten

De onderstaande tabel geeft een overzicht van de meest voorkomende onderhouds- en foutmeldingen. Raadpleeg de *Online Gebruikershandleiding* voor meer gedetailleerde informatie.

De meeste meldingen over fouten en algemene onderhoudswerkzaamheden kunt u zelf afhandelen. Als u meer tips nodig hebt, gaat u naar de pagina van uw model **Veelgestelde vragen en probleemoplossing** in het Brother Solutions Center op <http://support.brother.com>.

Foutmelding	Actie
Absorb. bijna vol	Een van de inktopvangbakjes moet binnenkort worden vervangen. Neem contact op met de klantenservice of uw plaatselijke Brother-servicecenter.
Afgebroken (Verb. verbroken)	<p>Probeer de fax opnieuw te verzenden of te ontvangen.</p> <p>Als oproepen geregeld onderbroken worden en u een VoIP-systeem (Voice over IP) gebruikt, kunt u proberen de compatibiliteit te wijzigen naar Basis (voor VoIP).</p> <p>➤➤ <i>Verwante informatie: Storing op de telefoonlijn/VoIP</i> aan het einde van dit gedeelte.</p>
Alleen BK afdr. (Alleen Z&W afdr.) Inkt vervangen	<p>Een of meer kleurencartridges zijn aan vervanging toe.</p> <p>Vervang de inktcartridges.</p> <p>Meer informatie ➤➤ <i>Online Gebruikershandleiding: De inktcartridges vervangen</i></p> <p>Alle printbewerkingen worden gestopt. In de volgende gevallen kunt u de machine pas weer gebruiken wanneer een nieuwe inktcartridge is geïnstalleerd:</p> <ul style="list-style-type: none"> • Als u de stekker uit het stopcontact verwijdert of de inktcartridge verwijdert. • (Windows®) Als u Langzaam drogend papier op het tabblad Normaal van de printerdriver selecteert. <p>(Macintosh) Als u Langzaam drogend papier in de keuzelijst Afdrukinstellingen van de printerdriver selecteert.</p>
Document nazien	<p>Het document is niet goed geplaatst of ingevoerd, of het document dat via de ADF is gescand, is te lang.</p> <p>➤➤ <i>Verwante informatie: Vastgelopen documenten</i> aan het einde van dit gedeelte.</p>
Geen Beller ID (Geen beller ID)	<p>Er is geen overzicht van inkomende oproepen beschikbaar. Er zijn geen oproepen binnengekomen of u bent niet geabonneerd op de nummerweergavedienst van uw telefoonbedrijf.</p> <p>Neem contact op met uw telefoonbedrijf als u nummerweergave (Beller ID) wilt gebruiken.</p> <p>Meer informatie ➤➤ <i>Online Gebruikershandleiding: Nummerweergave</i></p>

Foutmelding	Actie
Geen inktpatroon	<p>Verwijder de nieuwe cartridge en plaats hem langzaam opnieuw tot deze stevig op zijn plaats klikt.</p> <p>Meer informatie >> <i>Online Gebruikershandleiding: De inktcartridges vervangen</i></p>
Geen papierinvoer	<p>Maak de papierdoorvoerrollen schoon.</p> <p>Meer informatie >> <i>Online Gebruikershandleiding: De papierinvoerrollen schoonmaken</i></p>
Geheugen vol	<p>Als een fax wordt verzonden of een kopieerbewerking wordt uitgevoerd:</p> <ul style="list-style-type: none"> • Druk op Stop/Eindigen (Stop/Exit) en wacht tot andere taken voltooid zijn. Probeer het vervolgens opnieuw. • Druk op Mono Start of Kleur Start (Colour Start) om Nu zenden te selecteren en de pagina's die reeds gescand zijn te versturen. • Druk op Mono Start of Kleur Start (Colour Start) om Deelafdruk te selecteren en de pagina's die reeds gescand zijn te kopiëren. • Wis de gegevens in het geheugen. Om extra geheugen vrij te maken, kunt u de functie voor ontvangen in het geheugen uitschakelen. Meer informatie >> <i>Online Gebruikershandleiding: Ontvangst in geheugen uitschakelen</i> • Druk de faxen in het geheugen af. Meer informatie >> <i>Online Gebruikershandleiding: Een fax in het geheugen van de machine afdrukken</i>
Inkt bijna op	<p>Een of meer inktcartridges zijn bijna aan vervanging toe.</p> <p>Bestel een nieuwe inktcartridge. U kunt doorgaan met afdrukken totdat Kan niet afdr. op het LCD-scherm wordt weergegeven.</p> <p>Meer informatie >> <i>Online Gebruikershandleiding: De inktcartridges vervangen</i></p> <ul style="list-style-type: none"> • U kunt zelfs nog scannen als het inktniveau laag is of de cartridge aan vervanging toe is.

Foutmelding	Actie
Inktabsorber vol	<p>Een van de inktopvangbakjes moet worden vervangen. Neem contact op met de klantenservice van Brother of uw plaatselijke Brother-servicecenter om een afspraak te maken voor een onderhoudsbeurt.</p> <p>Redenen om een reiniging uit te voeren:</p> <ol style="list-style-type: none"> 1. De machine voert automatisch een reiniging uit als u het netsnoer loskoppelt en weer aansluit. 2. Nadat vastgelopen papier is verwijderd, wordt de machine automatisch gereinigd voordat de volgende ontvangen pagina wordt afgedrukt. 3. De machine wordt automatisch gereinigd wanneer deze langer dan 30 dagen niet is gebruikt (onregelmatig gebruik). 4. De machine wordt automatisch gereinigd nadat inktcartridges van dezelfde kleur 12 maal zijn vervangen.
Kan inkt niet det. (Inkt nt gedetect)	<p>Vervang de cartridge door een originele Brother-inktcartridge. Als het probleem hiermee niet is verholpen, neemt u contact op met de klantenservice van Brother of uw Brother-leverancier.</p>
Kan niet afdr. Inkt vervangen	<p>Een of meer inktcartridges zijn aan vervanging toe.</p> <p>Vervang de inktcartridges.</p> <p>Meer informatie ►► <i>Online Gebruikershandleiding: De inktcartridges vervangen</i></p> <ul style="list-style-type: none"> • U kunt zelfs nog scannen als het inktniveau laag is of de cartridge aan vervanging toe is.
Kan niet detect.	<p>Verwijder de nieuwe cartridge en plaats hem langzaam opnieuw tot deze stevig op zijn plaats klikt.</p> <p>Meer informatie ►► <i>Online Gebruikershandleiding: De inktcartridges vervangen</i></p> <hr/> <p>Verwijder de gebruikte inktcartridge en plaats een nieuwe.</p> <hr/> <p>Vervang de cartridge door een originele Brother-inktcartridge. Als het probleem hiermee niet is verholpen, neemt u contact op met de klantenservice van Brother of uw Brother-leverancier.</p> <hr/> <p>Draai de inktcartridge langzaam om zodat de inkttoevoermond naar beneden wijst en plaats de cartridge daarna opnieuw.</p> <hr/> <p>Controleer de modelnummers op de inktcartridges en installeer de juiste cartridges.</p> <p>►► <i>Verwante informatie: Specificaties verbruiksartikelen</i> aan het einde van dit gedeelte.</p>

Foutmelding	Actie
Lade niet gedetect.	<p>Duw de papierlade langzaam volledig in de machine.</p> <p>Er zit papier of een vreemd voorwerp in de machine waardoor de papierlade niet goed kan worden ingebracht.</p> <p>Trek de papierlade uit de machine en verwijder het vastgelopen papier of het voorwerp. Als u het vastgelopen papier niet kunt vinden of verwijderen >> <i>Verwante informatie: Printer of papier vastgelopen</i> aan het einde van dit gedeelte.</p>
Lade verwijderd	<p>Dit bericht wordt weergegeven wanneer de instelling om het papier type en grootte te bevestigen is ingeschakeld.</p> <p>Om dit bevestigingsbericht niet weer te geven, stelt u de instelling in op Uit.</p> <p>>> <i>Verwante informatie: De instelling voor het controleren van het papier wijzigen</i> aan het einde van dit gedeelte.</p>
Meer gegevens	<p>Druk op Stop/Eindigen (Stop/Exit). De machine annuleert de taak en verwijdert deze uit het geheugen. Probeer opnieuw te printen.</p>
Niet toegewezen (Niet opgeslagen)	<p>U hebt geprobeerd een snelkiesnummer te gebruiken dat niet in de machine is opgeslagen.</p> <p>Configureer het snelkiesnummer.</p>
Onj. Inktcart.	<p>Het modelnummer van de inktcartridge is niet compatibel met uw machine.</p> <p>Controleer of het cartridge modelnummer voor uw machine geschikt is.</p> <p>>> <i>Verwante informatie: Specificaties verbruiksartikelen</i> aan het einde van dit gedeelte.</p>
Onjuiste inktkleur	<p>Controleer welke inktcartridges niet op de plek van de juiste kleur zijn geïnstalleerd en plaats deze in de correcte positie.</p>
Onvoldoende faxgeh.	<p>Ga op een van de volgende manieren te werk:</p> <ul style="list-style-type: none"> • Wis de gegevens in het geheugen. Om extra geheugen vrij te maken, kunt u de functie voor ontvangen in het geheugen uitschakelen. <p>Meer informatie >> <i>Online Gebruikershandleiding: Ontvangst in geheugen uitschakelen</i></p> <ul style="list-style-type: none"> • Druk de faxen in het geheugen af. <p>Meer informatie >> <i>Online Gebruikershandleiding: Een fax in het geheugen van de machine afdrukken</i></p>
Papier nazien	<p>Ga op een van de volgende manieren te werk:</p> <ul style="list-style-type: none"> • Plaats opnieuw papier in de papierlade en druk vervolgens op Mono Start of Kleur Start (Colour Start). • Verwijder het papier uit de lade en plaats het vervolgens opnieuw. Druk daarna op Mono Start of Kleur Start (Colour Start). <p>De klep ter verwijdering van vastgelopen papier is niet goed gesloten.</p>

Foutmelding	Actie
Papierform. onjuist	<ol style="list-style-type: none"> 1. Controleer of het papierformaat dat u op het LCD-scherm van de machine hebt gekozen overeenkomt met het papierformaat in de lade. >> <i>Verwante informatie: Het papierformaat en de papiersoort wijzigen</i> aan het einde van dit gedeelte. 2. Zorg ervoor dat u het papier in de staande afdrukrichting plaatst door de papiergeleiders bij de aanduidingen voor het gewenste papierformaat te plaatsen. 3. Volg de instructies op het scherm nadat u het formaat en de richting van het papier hebt gecontroleerd. <p>Bij afdrukken vanaf de computer moet u ervoor zorgen dat het in de printerdriver gekozen papierformaat overeenkomt met het formaat van het papier in de lade.</p> <p>Meer informatie >> <i>Online Gebruikershandleiding: Afdrukinstellingen (Windows®) of Afdrukopties (Macintosh)</i></p>
Reinigen onmog. XX Opstartprobleem XX Print onmogelijk XX	<p>Er bevindt zich in de machine een voorwerp dat er niet hoort, zoals een paperclip of een stuk afgescheurd papier.</p> <p>Open het scannerdeksel en verwijder eventuele vreemde voorwerpen en papiersnippers uit het binnenste van de machine.</p> <p>Als de foutmelding niet verdwijnt:</p> <ul style="list-style-type: none"> • Breng uw faxen naar een andere faxmachine of uw computer over voordat u de machine uitschakelt, zodat u geen belangrijke berichten verliest. Haal de stekker van de machine vervolgens uit het stopcontact en steek deze na een paar minuten weer in het stopcontact. <p>Meer informatie >> <i>Online Gebruikershandleiding: Uw faxen of faxjournaalrapport overbrengen</i></p>
Scan onmogelijk XX	<ul style="list-style-type: none"> • Breng uw faxen naar een andere faxmachine of uw computer over voordat u de machine uitschakelt, zodat u geen belangrijke berichten verliest. Haal de stekker van de machine vervolgens uit het stopcontact en steek deze na een paar minuten weer in het stopcontact. <p>Meer informatie >> <i>Online Gebruikershandleiding: Uw faxen of faxjournaalrapport overbrengen</i></p>
Stor. A binnen/ voor (Storing A bin./voor) Opnieuw storing A (Herhaal storing A)	<p>Verwijder het vastgelopen papier.</p> <p>>> <i>Verwante informatie: Printer of papier vastgelopen</i> aan het einde van dit gedeelte.</p> <p>Controleer of de papiergeleiders voor de lengte op het juiste papierformaat zijn afgesteld.</p>

Foutmelding	Actie
Storing B voor (Storing B vooraan)	Verwijder het vastgelopen papier. ➤➤ <i>Verwante informatie: Printer of papier vastgelopen aan het einde van dit gedeelte.</i>
Opnieuw storing B (Herhaal storing B)	Controleer of de papiergeleiders voor de lengte op het juiste papierformaat zijn afgesteld.
Storing C achter (Storing C achteraan)	Verwijder het vastgelopen papier. ➤➤ <i>Verwante informatie: Printer of papier vastgelopen aan het einde van dit gedeelte.</i>
	Controleer of de papiergeleiders voor de lengte op het juiste papierformaat zijn afgesteld.
	Maak de papierdoorvoerrollen schoon. Meer informatie ➤➤ <i>Online Gebruikershandleiding: De papierinvoerrollen schoonmaken</i>
Temperatuur hoog	Verlaag de temperatuur in de ruimte en laat de machine vervolgens afkoelen tot kamertemperatuur. Probeer het opnieuw als de machine is afgekoeld.
Temperatuur laag	Zodra de kamer warmer is, geeft u de machine de tijd om tot kamertemperatuur op te warmen. Probeer opnieuw wanneer de machine is opgewarmd.

Verwante informatie

- De instelling voor het controleren van het papier wijzigen ➤➤ pagina 9
- Het papierformaat en de papiersoort wijzigen ➤➤ pagina 9
- Storing op de telefoonlijn/VoIP ➤➤ pagina 20
- Vastgelopen documenten ➤➤ pagina 52
- Printer of papier vastgelopen ➤➤ pagina 53
- Specificaties verbruiksartikelen ➤➤ pagina 62

Uw faxen of faxjournaalrapport overbrengen

Als de LCD het volgende toont:

- [Reinigen onmog. XX]
- [Opstartprobleem XX]
- [Print onmogelijk XX]
- [Scan onmogelijk XX]

We bevelen dat u uw faxen naar een andere faxmachine of naar uw computer overbrengt.

U kunt het faxjournaalrapport ook overbrengen om te zien of er faxen zijn die u moet overbrengen.

Meer informatie ➤➤ *Online Gebruikershandleiding: Uw faxen of faxjournaalrapport overbrengen*

Problemen oplossen bij configuratie van een draadloos LAN

Foutcodes in het rapport voor draadloos LAN

Als op het draadloos LAN-rapport wordt vermeld dat de verbinding mislukt is, controleert u de foutcode op het afgedrukte rapport en raadpleegt u de overeenstemmende instructies in de tabel:

Foutcode	Probleem en suggesties voor oplossingen
TS-01	De draadloze instelling is niet geactiveerd, schakel de draadloze instelling in.
TS-02	<p>Het draadloze toegangspunt of de draadloze router kan niet worden gedetecteerd.</p> <ol style="list-style-type: none">Controleer de volgende punten:<ul style="list-style-type: none">Koppel de stroomtoevoer naar het draadloze toegangspunt/router los, wacht 10 seconden en sluit hem vervolgens weer aan.Als uw draadloze toegangspunt/router gebruikmaakt van de functie voor filteren op MAC-adres, controleert u of het MAC-adres van de Brother-machine in het filter wordt toegestaan.Als u de SSID en beveiligingsgegevens (SSID/verificatiemethode/versleutelingsmethode/netwerksleutel) handmatig hebt ingevoerd, klopt deze informatie mogelijk niet. <p>Controleer de SSID en beveiligingsgegevens en voer waar nodig opnieuw de juiste informatie in.</p>

Foutcode	Probleem en suggesties voor oplossingen
TS-04	<p>De verificatiemethode en de versleutelingsmethode die door het geselecteerde draadloze toegangspunt of de geselecteerde draadloze router worden gebruikt, worden niet ondersteund door uw machine.</p> <p>Voor de infrastructuurmodus wijzigt u de verificatie- en de versleutelingsmethode van het draadloze toegangspunt/de draadloze router. Uw machine ondersteunt de volgende verificatiemethoden:</p> <ul style="list-style-type: none"> • WPA-Personal TKIP of AES • WPA2-Personal AES • Open WEP of Geen (zonder versleuteling) • Gedeelde sleutel WEP <p>Als uw probleem hiermee niet is verholpen, zijn de door u ingevoerde SSID- of netwerkinstellingen mogelijk onjuist. Controleer de draadloze netwerkinstellingen.</p> <p>Voor de Ad-hocmodus moet u op uw computer de verificatie- en de versleutelingsmethode voor de draadloze netwerkinstelling wijzigen. Uw machine ondersteunt alleen de verificatiemethode Open, desgewenst met WEP-versleuteling.</p>
TS-05	<p>De beveiligingsgegevens (SSID/netwerksleutel) zijn onjuist.</p> <p>Controleer de SSID en netwerksleutel. Als uw router gebruikmaakt van WEP-versleuteling, voert u de sleutel in die als eerste WEP-sleutel wordt gebruikt. Uw Brother-machine ondersteunt alleen het gebruik van de eerste WEP-sleutel.</p>
TS-06	<p>De gegevens voor draadloze beveiliging (verificatiemethode/versleutelingsmethode/netwerksleutel) zijn onjuist.</p> <p>Controleer de gegevens voor draadloze beveiliging (verificatiemethode/versleutelingsmethode/netwerksleutel) zoals vermeld bij TS-04. Als uw router gebruikmaakt van WEP-versleuteling, voert u de sleutel in die als eerste WEP-sleutel wordt gebruikt. Uw Brother-machine ondersteunt alleen het gebruik van de eerste WEP-sleutel.</p>
TS-07	<p>Een draadloos toegangspunt of een draadloze router waarop WPS of AOSS™ is ingeschakeld, kan niet worden gedetecteerd door de machine.</p> <p>Als u uw draadloze netwerkinstellingen met WPS of AOSS™ wilt configureren, moet u zowel uw machine als het draadloze toegangspunt/router bedienen. Controleer of uw draadloze toegangspunt/router ondersteuning biedt voor WPS of AOSS™ en begin opnieuw.</p> <p>Raadpleeg de documentatie bij uw draadloze toegangspunt/router als u niet weet hoe u het apparaat moet bedienen met WPS of AOSS™. U kunt ook de fabrikant van het toegangspunt/de router of uw netwerkbeheerder om advies vragen.</p>

Foutcode	Probleem en suggesties voor oplossingen
TS-08	<p>Er zijn twee of meer draadloze toegangspunten gedetecteerd waarop WPS of AOSS™ is ingeschakeld.</p> <ul style="list-style-type: none">• Zorg dat er slechts één draadloos toegangspunt of draadloze router met actieve WPS- of AOSS™-methode binnen bereik is en probeer het opnieuw.• Probeer het na een paar minuten opnieuw om storing door andere toegangspunten te vermijden.

Problemen met fax en telefoon

Als u een fax niet kunt verzenden of ontvangen, controleer dan de volgende zaken:

- 1** Sluit het ene uiteinde van het telefoonsnoer aan op de "LINE"-ingang en het andere uiteinde op een telefoonwandcontactaansluiting.
Als u faxen kunt verzenden en ontvangen wanneer de telefoonlijn rechtstreeks op de fax is aangesloten, heeft het probleem mogelijk niets met de machine te maken. Neem contact op met uw telefoonprovider voor verbindingproblemen.
- 2** Controleer de ontvangstmodus.
➤➤ *Verwante informatie:*
 - *Ontvangstmodus*
 - *Kies de juiste ontvangstmodus*
- 3** Probeer de compatibiliteitsinstellingen te wijzigen.
U kunt mogelijk faxen verzenden en ontvangen door de verbindingssnelheid te verlagen.
Meer informatie ➤➤ *Verwante informatie: Storing op de telefoonlijn/VoIP*

Als het probleem niet verholpen is, schakel de machine uit en vervolgens opnieuw in.



Verwante informatie

- Storing op de telefoonlijn/VoIP ➤➤ pagina 20
 - Ontvangstmodus ➤➤ pagina 21
 - Kies de juiste ontvangstmodus ➤➤ pagina 22
-

Problemen oplossen voor andere faxproblemen

Probleem	Suggesties
Kan geen fax verzenden.	Controleer alle aangesloten snoeren. Controleer of het telefoonsnoer in de telefoonwandaansluiting en in de LINE-aansluiting van de machine is gestoken. Als u zich abonneert op DSLof VoIP-diensten, neemt u contact op met uw serviceaanbieder voor informatie over aansluitingen.
	Druk het Verzendrapport af en controleer of er een fout is.
	Vraag de andere partij om na te gaan of er papier zit in de ontvangende machine.
Kan geen fax ontvangen.	Als u een antwoordapparaat (stand Extern antwoordapparaat) op dezelfde lijn gebruikt als de machine van Brother, controleert u of uw antwoordapparaat goed is ingesteld.
	<ol style="list-style-type: none"> Sluit het externe antwoordapparaat aan zoals getoond in de afbeelding. Meer informatie >> <i>Online Gebruikershandleiding: Extern antwoordapparaat</i> Stel het antwoordapparaat in op beantwoording na één of twee besignalen. Neem het uitgaande bericht op uw antwoordapparaat op. <ul style="list-style-type: none"> Neem vijf seconden stilte op aan het begin van uw uitgaande bericht. Neem een bericht van maximaal 20 seconden op. Beëindig het uitgaande bericht met uw code voor activeren op afstand voor personen die handmatig faxen verzenden. Voorbeeld: "Spreek een bericht in na de toon, of druk op *51 en verzend een fax." Stel uw antwoordapparaat in op het aannemen van oproepen. Stel de ontvangstmodus van uw machine van Brother in op Extern antwoordapparaat. >> <i>Verwante informatie: Kies de juiste ontvangstmodus aan het einde van dit gedeelte.</i>
	Controleer of de optie Fax waarnemen op uw machine van Brother is ingeschakeld. Met de functie Fax waarnemen kunt u een fax ook ontvangen wanneer u de oproep op een extern of tweede toestel hebt aangenomen.
De linker- en rechtermarge zijn afgebroken of een enkele pagina wordt afgedrukt op twee pagina's.	Schakel Automatische verkleining in.

Probleem	Suggesties
Kiezen werkt niet. (Geen kiestoon)	Controleer alle aansluitingen. Wijzig de Toon/Puls-instelling. (Alleen voor sommige landen beschikbaar)
Slechte verzendkwaliteit.	Stel de resolutie in op Fijn of Superfijn.
	Maak een kopie om de scanfunctie van de machine te controleren. Wanneer de kwaliteit van de kopie niet goed is, dient u de scanner te reinigen. <p>➤➤ <i>Verwante informatie: De scanner schoonmaken</i> aan het einde van dit gedeelte.</p>
Verticale zwarte lijnen bij het verzenden.	Zwarte verticale lijnen op faxen die u verzendt worden meestal veroorzaakt door vuil of correctievloeistof op de glazen strook. Maak de glazen strook schoon. <p>➤➤ <i>Verwante informatie: De scanner schoonmaken</i> aan het einde van dit gedeelte.</p>

Verwante informatie



- Kies de juiste ontvangstmodus ➤➤ pagina 22
 - De scanner schoonmaken ➤➤ pagina 31
-

Problemen met afdrukken of scannen

BELANGRIJK

Het gebruik van verbruiksartikelen van andere fabrikanten dan Brother kan van invloed zijn op de afdrukkwaliteit en de prestaties en betrouwbaarheid van de hardware.

Als u een document niet kunt afdrukken of scannen, controleer dan de volgende zaken:

- 1** Alle beschermende onderdelen van de machine zijn verwijderd.
- 2** De interfacekabels zijn goed aangesloten op de machine en de computer.
- 3** De printer- of scannerdriver is niet goed geïnstalleerd.
- 4** (Alleen problemen met scannen)
Controleer of er een beschikbaar IP-adres is toegewezen aan de machine. (Windows®)
 - a. Voer een van de volgende stappen uit:
(Windows® XP, Windows Vista® en Windows® 7)
Klik op  (**Starten**) > **Alle programma's** > **Brother** > **Brother Utilities**.
Klik op de vervolgkeuzelijst en selecteer uw modelnaam (indien nog niet gedaan). Klik in de linkernavigatiebalk op **Scannen** en klik vervolgens op **Scanners en camera's**.
(Windows® 8)
Klik op  (**Brother Utilities**), klik vervolgens op de vervolgkeuzelijst en selecteer uw modelnaam (indien nog niet geselecteerd). Klik in de linkernavigatiebalk op **Scannen** en klik vervolgens op **Scanners en camera's**.
 - b. Voer een van de volgende stappen uit:
(Windows® XP)
Klik met de rechtermuisknop op een scannerapparaat en selecteer vervolgens **Eigenschappen**. Het dialoogvenster Eigenschappen netwerkscanner verschijnt.
(Windows Vista®, Windows® 7 en Windows® 8)
Klik op de knop **Eigenschappen**.
 - c. Klik op het tabblad **Netwerk instellingen** om het IP-adres van de machine te bevestigen.

Probeer met uw machine af te drukken. Als het probleem niet is opgelost, maak de installatie van de printerdriver ongedaan en installeer hem opnieuw.

5 Als na het bovenstaande het probleem nog steeds niet is opgelost, probeer dan het volgende:

Bij gebruik van een USB-interfaceverbinding

- Vervang de USB-kabel door een nieuwe.
- Gebruik een andere USB-poort.

Voor een verbinding via een draadloos netwerk

- Bevestig de draadloze verbindingstatus van de machine op het LCD-scherm.



De instelling voor de draadloze verbinding is uitgeschakeld. Schakel de WLAN-verbinding in en installeer de draadloze netwerkverbinding.



Het draadloze toegangspunt kan niet worden gedetecteerd. Installeer de draadloze netwerkverbinding opnieuw.



Er is verbinding met het draadloze netwerk. Op het LCD-scherm geeft een indicator met drie niveaus de huidige signaalsterkte van het draadloze netwerk aan.



U kunt de draadloze instellingen configureren door op het bedieningspaneel op  te drukken.

Als u niet op beide zijden van het papier kunt afdrukken, controleert u het volgende:

6 Wijzig de instelling voor het papierformaat in de printerdriver naar A4.

Problemen oplossen voor andere afdrukproblemen

Probleem	Suggesties
Slechte afdrukkwaliteit	<p>Controleer de afdrukkwaliteit.</p> <p>➤➤ <i>Verwante informatie: De afdrukkwaliteit controleren aan het einde van dit gedeelte.</i></p> <p>Zorg ervoor dat de instellingen voor het type media in de printerdriver of de instelling Type Papier in het menu van de machine overeenkomen met het soort papier dat u gebruikt.</p> <p>Meer informatie ➤➤ <i>Online Gebruikershandleiding: Afdrukinstellingen (Windows®) of Afdrukopties (Macintosh)</i></p>
Witte horizontale lijnen in tekst of grafische afbeeldingen.	<p>Controleer de afdrukkwaliteit.</p> <p>➤➤ <i>Verwante informatie: De afdrukkwaliteit controleren aan het einde van dit gedeelte.</i></p>
De machine print blanco pagina's.	<p>Controleer de afdrukkwaliteit.</p> <p>➤➤ <i>Verwante informatie: De afdrukkwaliteit controleren aan het einde van dit gedeelte.</i></p>
Tekens en regels zijn vlekkerig.	<p>Controleer de uitlijning.</p> <p>➤➤ <i>Verwante informatie: De afdrukuitlijning van uw machine van Brother controleren aan het einde van dit gedeelte.</i></p>
Op de afdruk zitten vlekken of het lijkt of de inkt vlekt.	<p>Zorg er bij gebruik van fotopapier voor dat het papier met de glanzende zijde naar beneden in de lade ligt en dat u de juiste papiersoort hebt ingesteld. Als u een foto vanaf de computer afdrukt, stelt u het mediatype in de printerdriver in.</p>
Fotopapier wordt niet goed ingevoerd.	<p>Wanneer u afdrukt op fotopapier van Brother, plaatst u een extra vel van hetzelfde fotopapier in de papierlade. U vindt dit extra vel in de verpakking van het papier.</p>
Op kopieën worden verticale zwarte lijnen of strepen afgedrukt.	<p>Verticale zwarte lijnen op kopieën worden doorgaans veroorzaakt door vuil of correctievloeistof op de glazen strook. Reinig de glazen strook, de glasplaat, en de witte balk en het witte plastic erboven.</p> <p>➤➤ <i>Verwante informatie: De scanner schoonmaken aan het einde van dit gedeelte.</i></p> <p>Controleer of de vlek verwijderd is.</p>
Kopieën bevatten zwarte vlekken.	<p>Zwarte vlekken op kopieën worden doorgaans veroorzaakt door vuil of correctievloeistof op de glazen strook. Reinig de glasplaat en het witte plastic erboven.</p> <p>➤➤ <i>Verwante informatie: De scanner schoonmaken aan het einde van dit gedeelte.</i></p> <p>Controleer of de vlek verwijderd is.</p>

Verwante informatie

- De scanner schoonmaken >> pagina 31
 - De afdrukkwaliteit controleren >> pagina 31
 - De afdrukuitlijning van uw machine van Brother controleren >> pagina 33
-

Vastgelopen documenten en papier

Vastgelopen documenten

Verwante informatie

- Fout- en onderhoudsberichten >> pagina 36

Een document is aan de bovenzijde van de ADF vastgelopen

- 1 Verwijder al het papier uit de ADF dat niet is vastgelopen.
- 2 Open het ADF-deksel.
- 3 Verwijder het vastgelopen document door het omhoog te trekken.

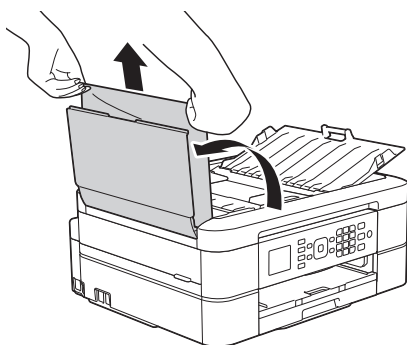

- 4 Sluit het ADF-deksel.
- 5 Druk op **Stop/Eindigen (Stop/Exit)**.

BELANGRIJK

Sluit de ADF-klep zorgvuldig door er op het midden op te drukken, om toekomstige papierstoringen te voorkomen.

Het document is in de ADF vastgelopen

- 1 Verwijder al het papier dat niet is vastgelopen uit de ADF.
- 2 Til het documentdeksel op.
- 3 Trek het vastgelopen document naar links eruit.

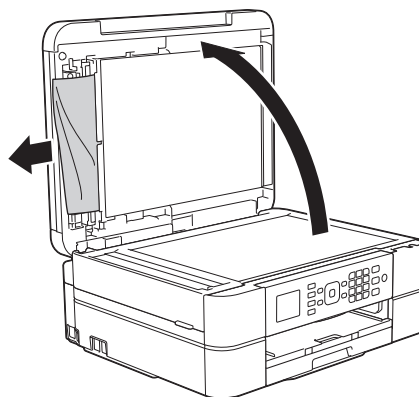

- 4 Sluit het documentdeksel.
- 5 Druk op **Stop/Eindigen (Stop/Exit)**.

Papiersnippers die in de ADF (automatische documentinvoer) zijn vastgelopen verwijderen

- 1 Til het documentdeksel op.

- 2** Steek een stuk stevig papier, bijvoorbeeld een briefkaart, in de ADF om kleine stukjes papier los te duwen.

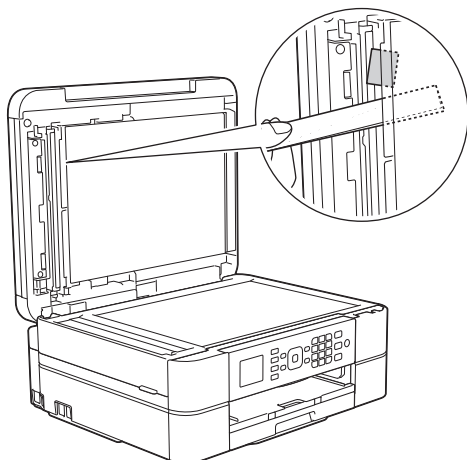

- 3** Sluit het documentdeksel.
- 4** Druk op **Stop/Eindigen (Stop/Exit)**.

Printer of papier vastgelopen

Vastgelopen papier lokaliseren en verwijderen.

Verwante informatie

- Fout- en onderhoudsberichten >> pagina 36

Papier is binnen en aan de voorkant van de machine vastgelopen (Storing A binnen/vooraan)

Als [Stor. A binnen/voor (Storing A bin./voor)] of [Opnieuw storing A (Herhaal storing A)] op het LCD-scherm wordt weergegeven, gaat u als volgt te werk:

- 1** Haal de stekker van de machine uit het stopcontact.

BELANGRIJK

(MFC-J480DW)

Voordat u de stekker van de machine uit het stopcontact verwijdert, kunt u de faxen die in het geheugen van de machine zijn opgeslagen overbrengen naar uw computer of een ander faxapparaat, zodat u geen belangrijke berichten verliest.

Meer informatie >> *Online Gebruikershandleiding: Uw faxen of faxjournaalrapport overbrengen*

- 2** Trek de papierlade (1) volledig uit de machine.

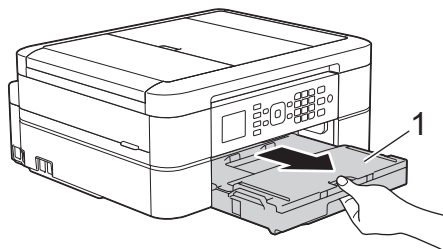

- 3** Trek de twee groene vergrendelingen in de machine opzij om het vastgelopen papier te verwijderen.

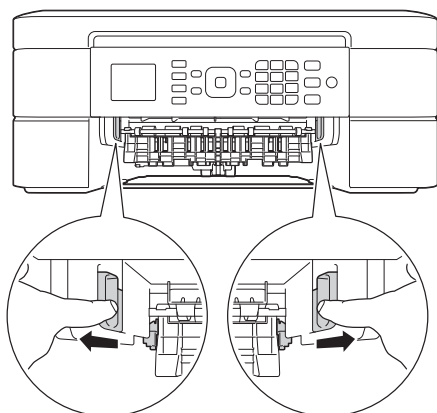

- 4** Plaats beide handen onder de plastic tabs aan beide zijden van de machine om het scannerdeksel (1) in de geopende stand te zetten.

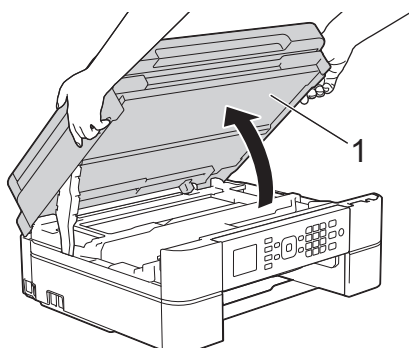

- 5** Trek het vastgelopen papier (1) langzaam uit de machine.

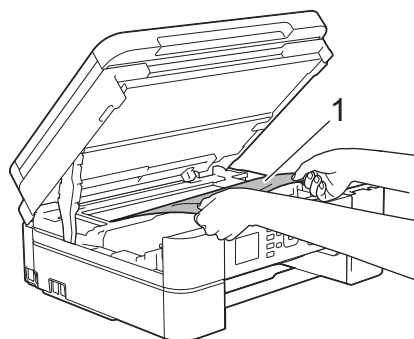

- 6** Als [Opnieuw storing A (Herhaal storing A)] wordt weergegeven op het LCD-scherm, verplaatst u de printkop (indien nodig) om eventueel papier uit dit gedeelte te verwijderen. Zorg ervoor dat er geen papierresten in de hoeken van de machine (1) en (2) achterblijven.

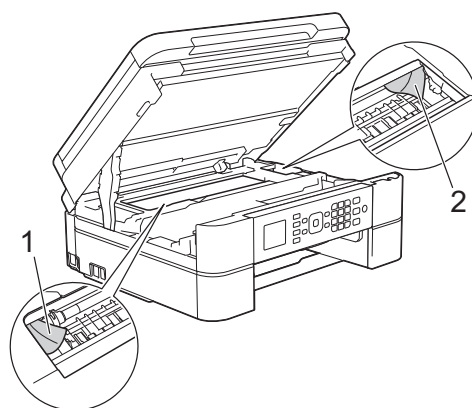

BELANGRIJK

- Raak de codeerstrip, de dunne plastic strip die over de breedte van de machine loopt (1), NIET aan. Hierdoor kan de machine beschadigd raken.

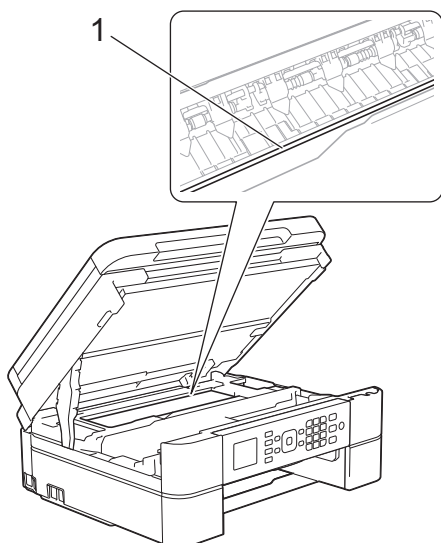

- Als de printkop zich in de rechterhoek bevindt, zoals in illustratie (2) wordt getoond, kunt u de printkop niet verplaatsen. Sluit de scannerklep en sluit het netsnoer opnieuw aan. Open nogmaals de scannerklep en houd **Stop/Eindigen (Stop/Exit)** ingedrukt tot de printkop in het midden staat. Haal vervolgens de stekker van de machine uit het stopcontact en verwijder het papier.
- Als het papier onder de printkop is vastgelopen, moet u de stekker van de machine uit het stopcontact trekken en vervolgens de printkop bewegen om het papier te verwijderen.

Houd de delen met de driehoekjes erop vast om de printkop te verplaatsen, zoals in illustratie (3) wordt getoond.

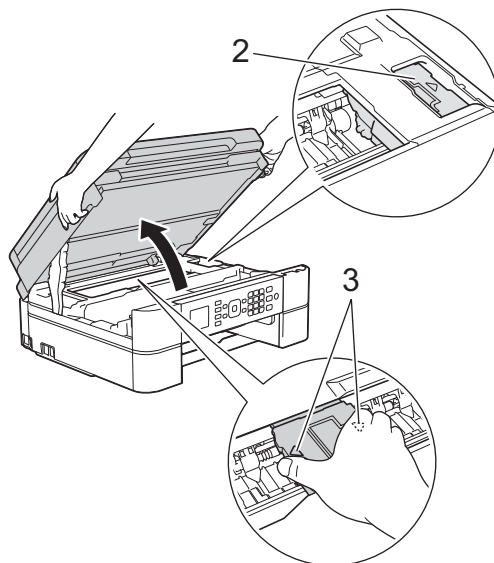

- Als u inkt op uw huid of kleding krijgt, wast u deze meteen af met zeep of een schoonmaakmiddel.

7 Sluit het scannerdeksel voorzichtig met beide handen.

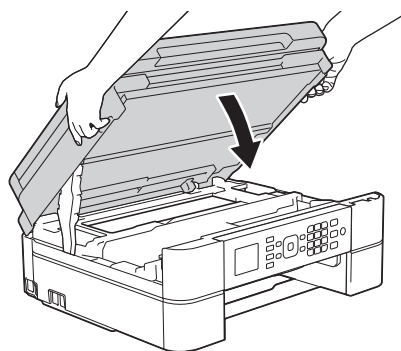

8 Trek het vastgelopen papier (1) langzaam uit de machine.

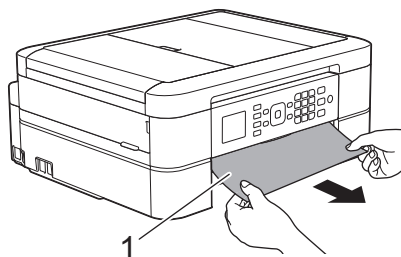

Als [Opnieuw storing A (Herhaal storing A)] op het LCD-scherm

wordt weergegeven, gaat u als volgt te werk:

- a. Controleer zorgvuldig of zich nog vastgelopen papier in de machine (1) bevindt.

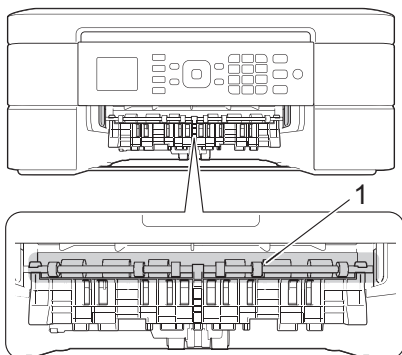

- b. Duw beide vergrendelingen (1) naar elkaar toe en open de klep ter verwijdering van vastgelopen papier aan de achterkant van de machine.

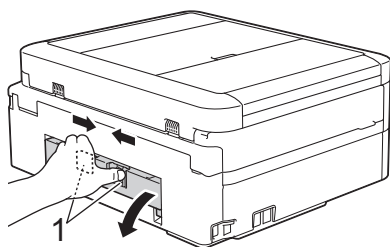

- c. Trek het vastgelopen papier langzaam uit de machine.

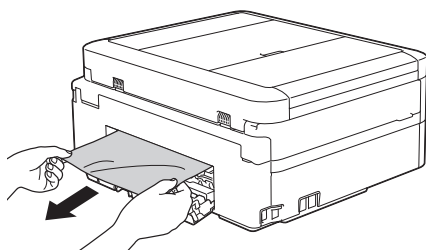

- d. Sluit de klep ter verwijdering van vastgelopen papier. Zorg dat de klep goed gesloten is.

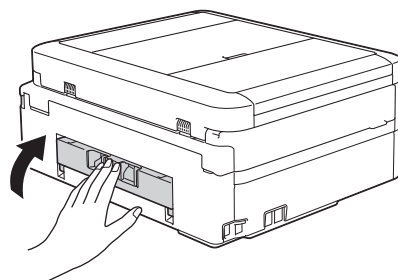

- 9** Druk de papierlade stevig terug in de machine.

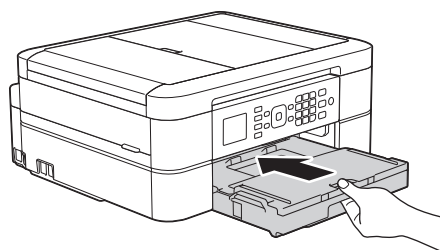

- 10** Laat de papierlade in de machine, trek de papiersteun (1) naar buiten tot deze vastklikt en vouw de papiersteunklep (2) vervolgens uit.

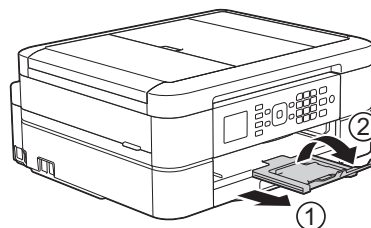

- 11** Sluit het netsnoer weer aan.

Papier is voor in de machine vastgelopen (Storing B vooraan)

Als [Storing B voor (Storing B vooraan)] of [Opnieuw storing B (Herhaal storing B)] op het LCD-scherm wordt weergegeven, gaat u als volgt te werk:

- 1 Haal de stekker van de machine uit het stopcontact.

BELANGRIJK

(MFC-J480DW)

Voordat u de stekker van de machine uit het stopcontact verwijdert, kunt u de faxen die in het geheugen van de machine zijn opgeslagen overbrengen naar uw computer of een ander faxapparaat, zodat u geen belangrijke berichten verliest.

Meer informatie >> *Online Gebruikershandleiding: Uw faxen of faxjournaalrapport overbrengen*

- 2 Trek de papierlade (1) volledig uit de machine.

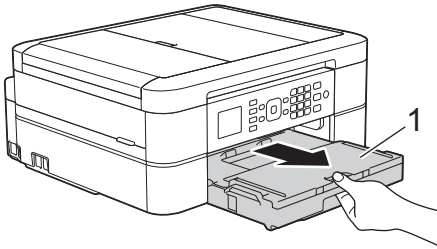

- 3 Trek de twee groene vergrendelingen in de machine opzij om het vastgelopen papier te verwijderen.

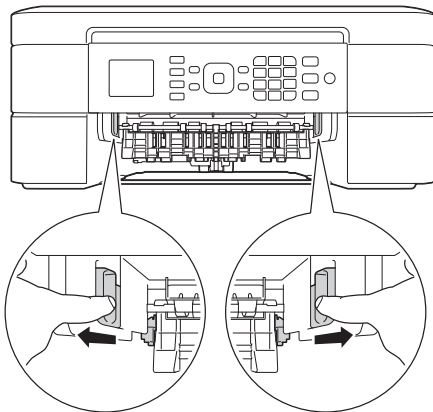

- 4 Trek het vastgelopen papier (1) langzaam eruit.

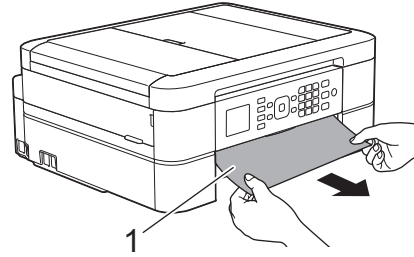

Als [Opnieuw storing B (Herhaal storing B)] op het LCD-scherm wordt weergegeven, gaat u als volgt te werk:

- a. Controleer zorgvuldig of zich nog vastgelopen papier in de machine (1) bevindt.

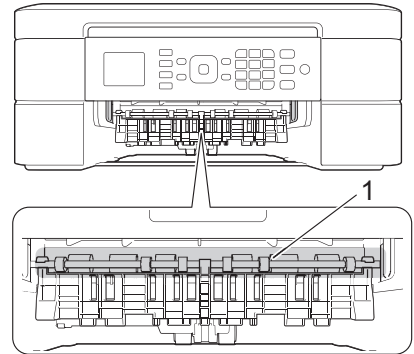

- b. Duw beide vergrendelingen (1) naar elkaar toe en open de klep ter verwijdering van vastgelopen papier aan de achterkant van de machine.

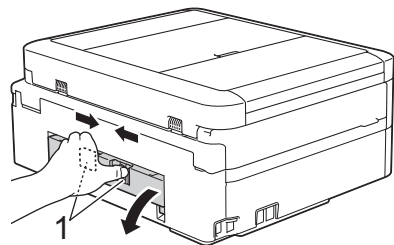

- c. Trek het vastgelopen papier langzaam uit de machine.

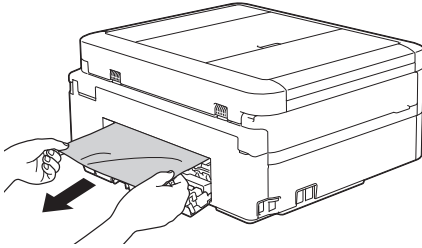

- d. Sluit de klep ter verwijdering van vastgelopen papier. Zorg dat de klep goed gesloten is.

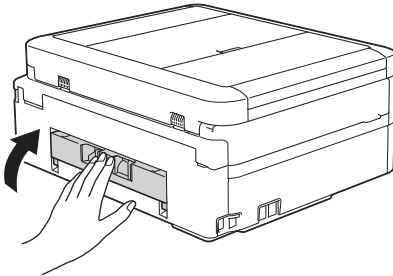

- 5** Druk de papierlade stevig terug in de machine.

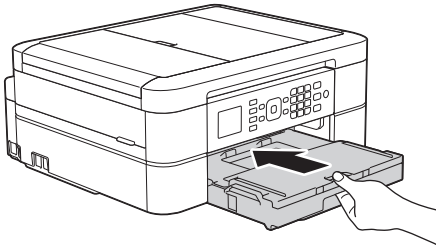

- 6** Laat de papierlade in de machine, trek de papiersteun (1) naar buiten tot deze vastklikt en vouw de papiersteunklep (2) vervolgens uit.

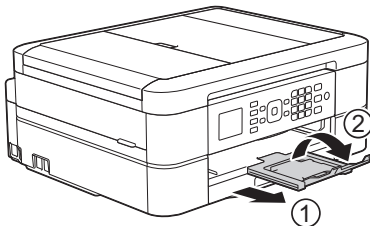

- 7** Sluit het netsnoer weer aan.

Papier is achter in de machine vastgelopen (Storing C achteraan)

Als op het LCD-scherm [Storing C achter (Storing C achteraan)] wordt weergegeven, gaat u als volgt te werk:

- 1** Haal de stekker van de machine uit het stopcontact.

BELANGRIJK

(MFC-J480DW)

Voordat u de stekker van de machine uit het stopcontact verwijdert, kunt u de faxen die in het geheugen van de machine zijn opgeslagen overbrengen naar uw computer of een ander faxapparaat, zodat u geen belangrijke berichten verliest.

Meer informatie >> *Online Gebruikershandleiding: Uw faxen of faxjournaalrapport overbrengen*

- 2** Trek de papierlade (1) volledig uit de machine.

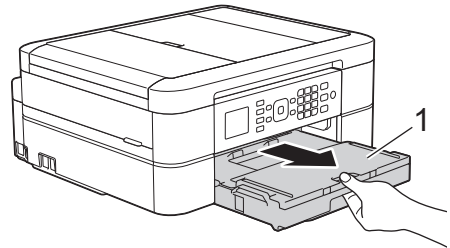

- 3** Trek de twee groene vergrendelingen in de machine opzij om het vastgelopen papier te verwijderen.

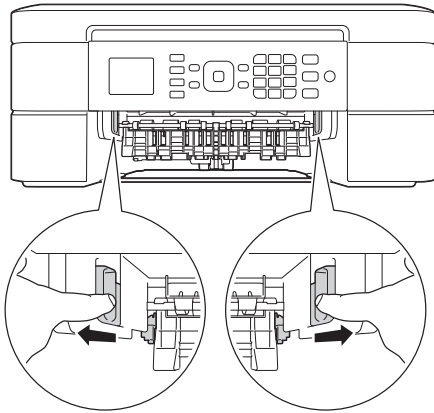

Afhankelijk van het papierformaat is het over het algemeen gemakkelijker om vastgelopen papier via de voorkant van de machine te verwijderen dan via de achterkant.

- 4** Duw beide vergrendelingen (1) naar elkaar toe en open de klep ter verwijdering van vastgelopen papier aan de achterkant van de machine.

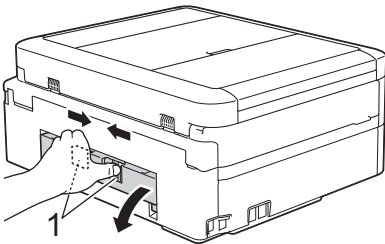

- 5** Trek het vastgelopen papier langzaam uit de machine.

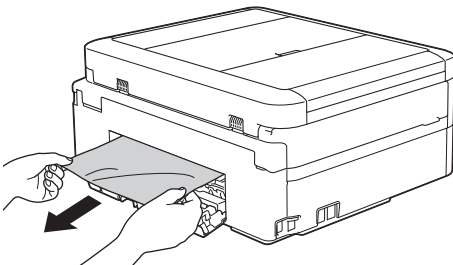

- 6** Sluit de klep ter verwijdering van vastgelopen papier. Zorg dat de klep goed gesloten is.

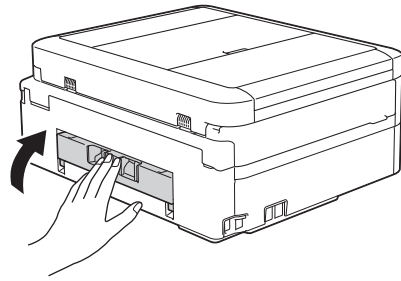

- 7** Druk de papierlade stevig terug in de machine.

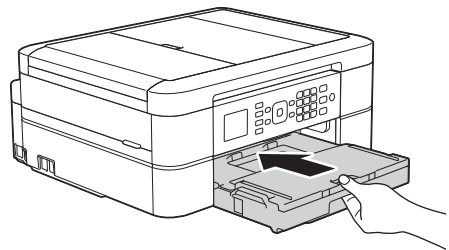

- 8** Laat de papierlade in de machine, trek de papiersteun (1) naar buiten tot deze vastklikt en vouw de papiersteunklep (2) vervolgens uit.

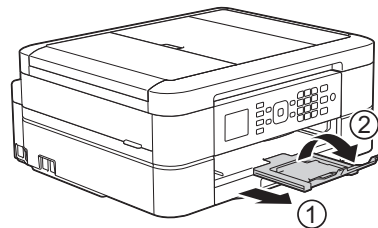

- 9** Sluit het netsnoer weer aan.

Tekst invoeren in uw Brother-machine

- De beschikbare tekens kunnen per land verschillen.

Voor het opgeven van bepaalde menuselecties, zoals het stations-ID, dient u tekst in te voeren in de machine. Op de meeste kiestoetsknoppen zijn drie of vier letters gedrukt. De knoppen **0**, **#** en ***** hebben geen gedrukte letters omdat ze voor speciale tekens worden gebruikt.

Druk zoveel maal op de geschikte kiestoetsknop als in deze referentietabel wordt getoond om het gewenste teken te verkrijgen.

Druk op de knop	eenmaal	tweemaal	driemaal	viermaal	vijfmaal
2	A	B	C	2	A
3	D	E	F	3	D
4	G	H	I	4	G
5	J	K	L	5	J
6	M	N	O	6	M
7	P	Q	R	S	7
8	T	U	V	8	T
9	W	X	Y	Z	9

- Druk op ◀ of ▶ om de cursor naar links of rechts te verplaatsen.

Spaties invoegen

- Om een spatie in een faxnummer in te voegen, drukt u eenmaal op ▶.
- Om een spatie in een naam in te voegen, drukt u tweemaal op ▶.

Corrigeren

- Als u een verkeerd teken hebt ingevoerd dat u wilt wijzigen, drukt u op ◀ of ▶ om de cursor onder het onjuiste teken te plaatsen. Druk op **Wis (Clear)** en voer vervolgens het correcte teken in.
- Als u een teken wilt invoegen, drukt u op ◀ of ▶ om de cursor naar de juiste positie te verplaatsen. Vervolgens voert u het teken in.
- Als u alle tekens wilt wissen, drukt u meermaals op **Wis (Clear)**.

Herhalende letters

- Om een letter op dezelfde knop in te voeren als de vorige letter, drukt u op ▶ om de cursor naar rechts te verplaatsen voordat u opnieuw op de knop drukt.

Speciale tekens en symbolen

Druk meermaals op *, # of 0 tot het gewenste speciale teken of symbool wordt weergegeven.

Druk op *	(spatie) ! " # \$ % & ' () * + , - . / €
Druk op #	: ; < = > ? @ [] ^ _
Druk op 0	À É 0

Informatie met betrekking tot overeenstemming met verordening (EU) 801/2013

Stroomverbruik	MFC-J480DW
In netwerk, stand-by ¹	Circa 1,7 W

¹ Alle netwerkpoorten geactiveerd en aangesloten

Draadloos LAN inschakelen/uitschakelen

Druk op **Instellingen (Settings)** en selecteer [Netwerk] > [WLAN Activeren (WLAN activeren)] > [Aan] of [Uit] om de draadloze netwerkverbinding in- of uit te schakelen.

Specificaties verbruiksartikelen

Inkt	De machine gebruikt afzonderlijke inktcartridges in zwart, geel, cyaan en magenta die geen onderdeel zijn van de printkopset.
Gebruiksduur van inktcartridge	De eerste keer dat u een set inktcartridges installeert, gebruikt de machine een hoeveelheid inkt om de inktleidingen te vullen voor afdrucken van hoge kwaliteit. Dit is een eenmalig proces. Nadat dit proces is uitgevoerd, gaan de cartridges die bij uw machine zijn geleverd minder lang mee dan standaardcartridges (80%). Met alle daaropvolgende inktcartridges kunt u het gespecificeerde aantal pagina's afdrucken.
Verbruiksartikelen	<p><Zwart, standaardrendement> LC221BK <Geel, standaardrendement> LC221Y <Cyaan, standaardrendement> LC221C <Magenta, standaardrendement> LC221M Zwart, geel, cyaan en magenta - circa 260 pagina's ¹</p> <p><Zwart, hoog rendement> LC223BK <Geel, hoog rendement> LC223Y <Cyaan, hoog rendement> LC223C <Magenta, hoog rendement> LC223M Zwart, geel, cyaan en magenta - circa 550 pagina's ¹</p> <p>Ga voor meer informatie over verbruiksartikelen naar http://www.brother.com/pageyield</p>
Wat is Innobella? 	<p>Innobella is een assortiment verbruiksartikelen van Brother. De naam 'Innobella' is een samentrekking van de woorden 'innovatie' en 'bella' (het Italiaanse woord voor 'mooi') en verwijst naar de innovatieve Brother-technologie die u mooie en duurzame afdrukresultaten biedt.</p> <p>Brother beveelt glanzend Innobella-fotopapier (BP71-serie) aan voor het afdrucken van hoogwaardige foto's. Met Innobella-inkt en -papier maakt u in een handomdraai prachtige afdrucken.</p>

¹ Het opgegeven gemiddelde gebruik per cartridge is conform ISO/IEC 24711



Als u Windows® gebruikt, dubbelklikt u op het pictogram van het Brother CreativeCenter  op uw bureaublad om toegang te krijgen tot onze **GRATIS** website waar u met foto's, tekst en een beetje creativiteit gemakkelijk aangepaste materialen kunt creëren en afdrucken voor zakelijk of privégebruik.

Mac-gebruikers hebben toegang tot het Brother CreativeCenter via dit internetadres:

<http://www.brother.com/creativecenter>

Verwante informatie

- Fout- en onderhoudsberichten >> pagina 36
-

A

ADF (automatische documentinvoer).....	14, 18
Adresboek.....	24
Afdrukken.....	11
kwaliteit controleren.....	31
uitlijning controleren.....	33
Antwoordapparaat, extern.....	21, 26
Automatisch	
fax ontvangen.....	21

D

Document	
hoe te laden.....	14, 18
Draadloos LAN-rapport.....	42

F

Fax	
belvertraging.....	23
compatibiliteit telefoonlijn.....	20
F/T-beltijd.....	23
stations-ID.....	20
Fax ontvangen.....	21
Faxen, vanaf computer.....	29
Foutmeldingen.....	36

H

Handmatig	
ontvangen.....	21

K

Kopiëren.....	14
instellingen.....	15

O

Ontvangstmodus.....	21, 22
Overzicht bedieningspaneel.....	1

P

Papier	
papier controleren, instelling.....	9
plaatsen	7
Problemen oplossen	
fout- en onderhoudsberichten	36
problemen met afdrukken of scannen	48
problemen met fax en telefoon	45
vastgelopen documenten en papier	52

R

Reinigen	
scanner.....	31

S

Scannen.....	17
Storingen	
document.....	52
papier.....	53

T

Tekst invoeren.....	60
---------------------	----

U

Uw faxen of faxjournaalrapport overbrengen.....	41
---	----

V

Vastgelopen.....	52
Verbruiksartikelen.....	62
Voicemail.....	26
VoIP-systemen.....	20, 26

brother

Bezoek ons op World Wide Web
<http://www.brother.com>

Vervaardigd uit 100% kringlooppapier
(met uitzondering van omslag)



LEW786009-00
DUT
Versie 0