

**brother**<sup>®</sup>

# UITGEBREIDE GEBRUIKERSHANDLEIDING

---

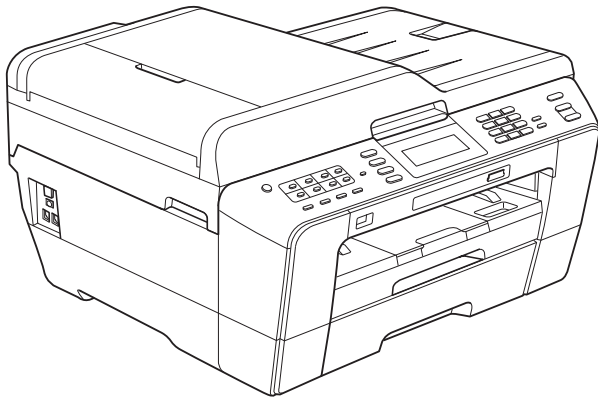

**MFC-J6910DW**

Versie 0

DUT

# Gebruikershandleiding en waar kan ik die vinden?

Welke handleiding?	Wat staat erin?	Waar is de handleiding?
<b>Veiligheid en wetgeving</b>	Lees deze handleiding eerst. Lees de Veiligheidsinstructies voordat u de machine instelt. Raadpleeg deze handleiding voor handelsmerken en wettelijke beperkingen.	Afgedrukt / In de verpakking
<b>Installatiehandleiding</b>	Volg de instructies voor het instellen van uw machine en het installeren van de drivers en de software voor het besturingssysteem en het type verbinding dat u gebruikt.	Afgedrukt / In de verpakking
<b>Beknopte gebruikershandleiding</b>	Maak kennis met de standaardhandelingen voor faxen, kopiëren en scannen, leer omgaan met het PhotoCapture Center™ en leer verbruiksartikelen vervangen. Raadpleeg de tips voor het oplossen van problemen.	Afgedrukt / In de verpakking
<b>Uitgebreide gebruikershandleiding</b>	Maak kennis met geavanceerde handelingen: faxen, kopiëren, beveiliging, rapporten afdrukken en routineonderhoud uitvoeren.	PDF-bestand / documentatie op de cd-rom
<b>Softwarehandleiding</b>	Volg deze instructies voor afdrukken, scannen, netwerkscannen, PhotoCapture Center™, Remote Setup, PC-Fax en om het Brother ControlCenter te gebruiken.	PDF-bestand / documentatie op de cd-rom
<b>Verklarende woordenlijst Netwerk</b>	Deze handleiding bevat algemene informatie over geavanceerde netwerkfuncties van Brother-machines en uitleg over veelgebruikte netwerktermen.	PDF-bestand / documentatie op de cd-rom
<b>Netwerkhandleiding</b>	Deze handleiding bevat nuttige informatie over bedrade en draadloze netwerk- en beveiligingsinstellingen die u met de Brother-machine kunt configureren. Daarnaast bevat deze handleiding informatie over de protocollen die door uw machine worden ondersteund en gedetailleerde tips voor het oplossen van problemen.	PDF-bestand / documentatie op de cd-rom

# Inhoudsopgave

<b>1</b>	<b>Algemene instellingen</b>	<b>1</b>
	Opslag in geheugen .....	1
	Automatische zomertijd instellen .....	1
	Slaapstand .....	2
	LCD-scherm .....	2
	De lichtdimtimer voor de achtergrondverlichting instellen .....	2
	Tijd klokstand .....	3
<b>2</b>	<b>Veiligheidsfuncties</b>	<b>4</b>
	Beveiligd functieslot 2.0 .....	4
	Voordat u Beveiligd functieslot 2.0 kunt gebruiken .....	4
	Het beheerderwachtwoord instellen en wijzigen .....	5
	Gebruikers met beperkte rechten instellen .....	6
	Beveiligd functieslot in-/uitschakelen .....	6
	Omschakelen tussen gebruikers .....	7
	Omschakelen naar openbare modus .....	7
<b>3</b>	<b>Een fax verzenden</b>	<b>8</b>
	Extra opties bij het verzenden .....	8
	Faxen met meer instellingen verzenden .....	8
	Faxen onderbreken .....	8
	Contrast .....	8
	Faxresolutie wijzigen .....	8
	Uw wijzigingen instellen als nieuwe standaardinstellingen .....	9
	Faxinstellingen terugzetten naar de fabrieksinstellingen .....	9
	Extra handelingen bij het verzenden .....	10
	Een dubbelzijdige fax vanuit de ADF verzenden .....	10
	Een fax handmatig verzenden .....	10
	Een fax verzenden aan het einde van een gesprek .....	11
	Tweevoudige werking (alleen zwart-wit) .....	11
	Groepsverzenden (alleen zwart-wit) .....	11
	Direct verzenden .....	12
	Internationale modus .....	13
	Uitgesteld verzenden (alleen zwart-wit) .....	13
	Uitgestelde groepsverzending (alleen zwart-wit) .....	13
	Taken in wachtrij controleren en annuleren .....	14
	Pollen .....	14
	Verzend Pollen (alleen zwart-wit) .....	14

---

## **4 Faxberichten ontvangen 16**

---

Faxberichten in het geheugen ontvangen (alleen zwart-wit) .....	16
Ontvangst zonder papier .....	16
Fax doorzenden .....	16
Fax opslaan .....	17
Een fax uit het geheugen afdrukken .....	17
PC-FAX ontvangen (alleen Windows®) .....	18
Geheugenontvangst uitschakelen .....	19
Geheugenontvangst wijzigen .....	19
Afstandsbediening .....	20
Een toegangscode voor afstandsbediening instellen .....	20
Uw toegangscode gebruiken .....	20
Faxopdrachten voor afstandsbediening .....	21
Faxberichten opvragen .....	22
Het nummer wijzigen waarnaar faxberichten worden doorgestuurd .....	22
Extra handelingen bij het ontvangen .....	23
Een verkleinde afdruk van een inkomende fax maken .....	23
Pollen .....	23
Ontvang Pollen .....	23

---

## **5 Nummers kiezen en opslaan 26**

---

Opties voor normale telefoongesprekken .....	26
Extra handelingen bij het kiezen .....	26
Snelkiesnummers combineren .....	26
Extra manieren om nummers op te slaan .....	27
Eéntoetsnummers opslaan op basis van uitgaande oproepen .....	27
Eéntoetsnummers opslaan vanuit het nummerweergavegeheugen .....	28
Snelkiesnummers van uitgaande gesprekken opslaan .....	29
Snelkiesnummers uit nummerweergavegeheugen opslaan .....	30
Groepen instellen voor groepsverzenden .....	31

---

## **6 Rapporten afdrukken 33**

---

Faxrapporten .....	33
Verzendrapport .....	33
Faxjournaal (activiteitenrapport) .....	33
Rapporten .....	34
Een rapport afdrukken .....	34

---

## **7 Kopiëren** **35**

---

Kopieerinstellingen .....	35
Kopiëren stoppen .....	35
Kopieersnelheid en -kwaliteit wijzigen .....	35
Gekopieerde afbeelding vergroten of verkleinen .....	36
N op 1 kopieën of een poster maken (Pagina layout) .....	37
2 op 1 (id) kopiëren .....	39
Kopieën sorteren met de ADF .....	40
Dichtheid aanpassen .....	40
Inkspaarmodus .....	41
Dun papier kopiëren .....	41
Scheefstandcorrectie .....	42
Boek kopie .....	42
Watermerk kopie .....	43
Dubbelzijdig kopiëren .....	44
Voorkeursinstellingen opgeven .....	46

## **8 Foto's afdrukken vanaf een geheugenkaart of USB-flashstation** **48**

---

PhotoCapture Center™-functies .....	48
Geheugenkaarten, USB-flashstation en mapstructuren .....	48
Films afdrukken .....	49
Foto's afdrukken .....	49
Index afdrukken (miniaturen) .....	49
Foto's afdrukken .....	50
Foto's verbeteren .....	51
Afdrukken in DPOF-formaat .....	53
PhotoCapture Center™-afdrukinstellingen .....	54
Afdrukkwaliteit .....	54
Papieropties .....	54
Helderheid, contrast en kleur instellen .....	55
Bijsnijden (crop) .....	56
Afdrukken zonder rand .....	57
Datum afdrukken .....	57
Uw wijzigingen instellen als nieuwe standaardinstellingen .....	57
Alle instellingen terugzetten naar de fabrieksinstellingen .....	57
Naar een geheugenkaart of een USB-flashstation scannen .....	58
Scanformaat glas .....	58
Automatisch bijsnijden .....	58
Nieuwe standaardinstellingen opslaan .....	60
Fabrieksinstellingen herstellen .....	60

## **9 Foto's vanaf een camera afdrukken** **61**

---

Foto's direct afdrukken vanaf een PictBridge-camera .....	61
Vereisten voor PictBridge .....	61
Uw digitale camera instellen .....	61
Foto's afdrukken .....	62
Afdrukken in DPOF-formaat .....	62

Foto's direct afdrukken vanaf een digitale camera (zonder PictBridge) .....	63
Foto's afdrukken .....	63

---

<b>A</b>	<b>Routineonderhoud</b>	<b>64</b>
----------	-------------------------	-----------

---

De machine reinigen en controleren .....	64
De buitenkant van de machine schoonmaken .....	64
De geleiderol van de machine reinigen .....	65
De papierinvoerrollen reinigen .....	65
De doorvoerrollen voor papier reinigen .....	66
De papierinvoerrollen van lade 2 reinigen .....	68
Het inktvolume controleren .....	68
De machine inpakken en vervoeren .....	69

---

<b>B</b>	<b>Verklarende woordenlijst</b>	<b>71</b>
----------	---------------------------------	-----------

---

<b>C</b>	<b>Index</b>	<b>76</b>
----------	--------------	-----------

---

## Opslag in geheugen

Zelfs als zich een stroomstoring voordoet, blijven de instellingen die u met de **MENU**-knop hebt gekozen behouden, omdat deze permanent in het geheugen worden opgeslagen. Ook uw instellingen in de toetsenmenu's van de modi **FAX**, **SCAN**, **KOPIE** en **PHOTO CAPTURE** blijven behouden als u **Nieuwe standaard** of **Favoriete instellingen** hebt geselecteerd. U zult wellicht de datum en de tijd opnieuw moeten instellen.



### Opmerking

Als de stroom uitvalt, blijven berichten in het geheugen van de machine ongeveer 24 uur behouden.

## Automatische zomertijd instellen

U kunt de machine zo instellen dat de zomertijd automatisch wordt ingeschakeld. De machine zal automatisch in de lente een uur naar voren worden gezet en een uur terug in de herfst. Zorg daarbij wel dat u de juiste datum en tijd instelt bij **Datum&Tijd**.

- 1 Druk op **MENU**.
- 2 Druk op **▲** of **▼** om **Standaardinst.** weer te geven.
- 3 Druk op **Standaardinst.**
- 4 Druk op **▲** of **▼** om **Aut. zomertijd** weer te geven.
- 5 Druk op **Aut. zomertijd**.
- 6 Druk op **Uit (of Aan)**.
- 7 Druk op **Stop/Eindigen**.

## Slaapstand

U kunt opgeven na hoeveel tijd (tussen 1 en 60 minuten) de machine in de slaapstand wordt gezet wanneer er geen gebruik van wordt gemaakt. Zodra een bewerking op de machine wordt uitgevoerd, wordt de timer opnieuw gestart.

- 1 Druk op **MENU**.
- 2 Druk op **▲** of **▼** om **Standaardinst.** weer te geven.
- 3 Druk op **Standaardinst.**
- 4 Druk op **▲** of **▼** om **Slaapstand** weer te geven.
- 5 Druk op **Slaapstand**.
- 6 Druk op **1 Min., 2 Min., 3 Min., 5 Min., 10 Min., 30 Min. of 60 Min.** om op te geven na hoeveel tijd de machine bij inactiviteit in de slaapstand moet worden gezet.
- 7 Druk op **Stop/Eindigen**.

## LCD-scherm

### De lichtdimtimer voor de achtergrondverlichting instellen

---

U kunt instellen hoe lang de achtergrondverlichting van het LCD-scherm blijft branden nadat u voor het laatst op een toets hebt gedrukt.

- 1 Druk op **MENU**.
- 2 Druk op **▲** of **▼** om **Standaardinst.** weer te geven.
- 3 Druk op **Standaardinst.**
- 4 Druk op **▲** of **▼** om **LCD instell.** weer te geven.
- 5 Druk op **LCD instell.**
- 6 Druk op **Lichtdim-timer**.
- 7 Druk op **10 Sec., 20 Sec., 30 Sec. of Uit**.
- 8 Druk op **Stop/Eindigen**.



# Tijdklokstand

Op het bedieningspaneel van de machine bevinden zich vier tijdelijke modustoetsen: **FAX**, **SCAN**, **KOPIE** en **PHOTO CAPTURE**. U kunt instellen na hoeveel tijd de machine na de laatste scan-, kopieer- of PhotoCapture-bewerking terugkeert naar de faxmodus. Wanneer u **Uit** selecteert, blijft de machine in de laatst gebruikte modus.



- 1 Druk op **MENU**.
- 2 Druk op **▲** of **▼** om **Standaardinst.** weer te geven.
- 3 Druk op **Standaardinst.**
- 4 Druk op **▲** of **▼** om **Tijdklokstand** weer te geven.
- 5 Druk op **Tijdklokstand**.
- 6 Druk op **0 Sec.**, **30 Sec.**, **1 Min.**, **2 Min.**, **5 Min.** of **Uit**.
- 7 Druk op **Stop/Eindigen**.

## Beveiligd functieslot 2.0

Met Beveiligd functieslot kunt u openbare toegang tot bepaalde machinefuncties beperken:

- Fax Tx (Faxen verzenden)
- Fax Rx (Faxen ontvangen)
- Kopiëren
- Scannen
- PCC
- Afdrukken vanaf de pc
- Afdrukken in kleur
- Paginalimiet

Door de toegang tot de menu-instellingen te beperken, verhindert deze functie ook dat gebruikers de standaardinstellingen van de machine wijzigen.

Voordat u de beveiligingsfuncties gebruikt, moet u een beheerderwachtwoord invoeren.

De toegang tot niet-openbare bewerkingen kan worden geregeld door gebruikers met beperkte rechten in te stellen. Gebruikers met beperkte rechten moeten een gebruikerswachtwoord invoeren om de machine te kunnen gebruiken.

Zorg ervoor dat u het wachtwoord noteert en op een veilige plek bewaart. Als u het vergeet, neemt u contact op met uw Brother-servicedealer.



### Opmerking

- Alleen beheerders kunnen beperkingen instellen en wijzigingen aanbrengen voor elke gebruiker.
- Als Fax Tx uitgeschakeld is, zijn de functies van het menu Fax niet beschikbaar.
- Ontvang Pollen is alleen actief wanneer zowel Fax Tx als Fax Rx is ingeschakeld.

## Voordat u Beveiligd functieslot 2.0 kunt gebruiken

U kunt de instellingen van Beveiligd functieslot 2.0 met behulp van een webbrowser configureren. Voor de configuratie moet u de volgende voorbereidingen treffen.



1 Start uw webbrowser.



2 Voer "http://machine's IP address/" in de adresbalk van uw browser in (waarbij "machine's IP address" het IP-adres van de machine is).

- Bijvoorbeeld:

`http://192.168.1.2/`



### Opmerking

U vindt het IP-adres van de machine in de netwerkconfiguratielijst. (Zie *De netwerkconfiguratielijst afdrukken* in de *Netwerkhandleiding*.)

- 3 Typ een wachtwoord in het veld **Log in**. (Dit is een wachtwoord om in in te loggen op de webpagina van de machine, niet het beheerderwachtwoord voor Beveiligd functieslot.) Klik op .

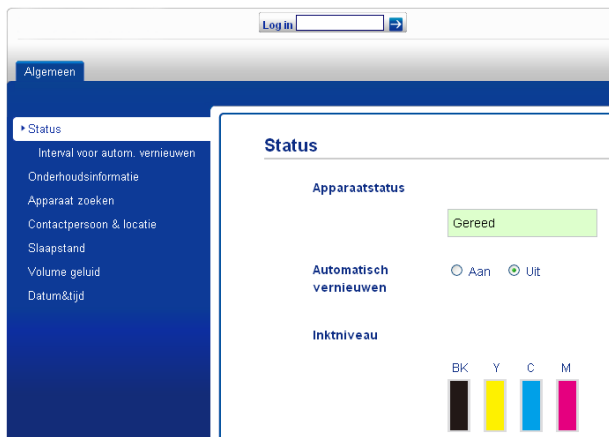

 **Opmerking**

Geef een wachtwoord op als u de instellingen van de machine voor de eerste keer met een webbrowser configureert.

- 1 Klik op **Configureer het wachtwoord**.
- 2 Voer een wachtwoord in (maximaal 32 tekens).
- 3 Voer in het veld **Bevestig nieuw wachtwoord** opnieuw het wachtwoord in.
- 4 Klik op **Indienen**.

## Het beheerderwachtwoord instellen en wijzigen

U kunt deze instellingen met behulp van een webbrowser configureren. Zie *Voordat u Beveiligd functieslot 2.0 kunt gebruiken* op pagina 4 om de webpagina te configureren. Ga vervolgens als volgt te werk.

## Het beheerderwachtwoord instellen

Het wachtwoord dat u in deze stappen instelt, is voor de beheerder. Dit wachtwoord wordt gebruikt om gebruikers in te stellen en Beveiligd functieslot in of uit te schakelen. (Zie *Gebruikers met beperkte rechten instellen* op pagina 6 en *Beveiligd functieslot in-/uitschakelen* op pagina 6.)

- 1 Klik op **Beheerder**.
- 2 Klik op **Beveiligd functieslot**.
- 3 Voer als wachtwoord een viercijferig nummer in het veld **Nieuw wachtwoord in**.

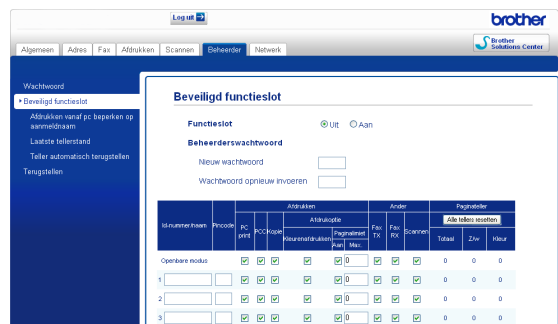

- 4 Voer in het veld **Wachtwoord opnieuw invoeren** het wachtwoord opnieuw in.
- 5 Klik op **Indienen**.

## Het beheerderwachtwoord wijzigen

- 1 Klik op **Beheerder**.
- 2 Klik op **Beveiligd functieslot**.
- 3 Voer voor het nieuwe wachtwoord een viercijferig nummer in het veld **Nieuw wachtwoord in**.
- 4 Voer in het veld **Wachtwoord opnieuw invoeren** het nieuwe wachtwoord opnieuw in.
- 5 Klik op **Indienen**.

## Gebruikers met beperkte rechten instellen

U kunt gebruikers met beperkte rechten en een wachtwoord instellen. U kunt maximaal 10 gebruikers instellen.

U kunt deze instellingen met behulp van een webbrowser configureren.

Zie *Voordat u Beveiligd functieslot 2.0 kunt gebruiken* op pagina 4 om de webpagina te configureren. Ga vervolgens als volgt te werk.

- 1 Klik op **Beheerder**.
- 2 Klik op **Beveiligd functieslot**.
- 3 Voer een groeps- of gebruikersnaam van maximaal 15 alfanumerieke tekens in het veld **Id-nummer/naam** in. Voer vervolgens een viercijferig wachtwoord in het veld **Pincode** in.

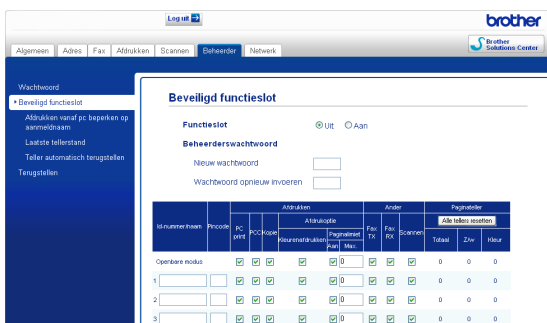

- 4 Schakel de functies die u wilt beperken uit in het vak **Afdrukken** of **Ander**. Als u de paginalimiet wilt configureren, selecteert u **Aan** bij **Paginalimiet** en voert u vervolgens het aantal in het vakje **Max.** in. Klik vervolgens op **Indienen**.



### Opmerking

- U moet elke gebruiker een uniek wachtwoord toewijzen.
- U kunt één openbare gebruiker instellen. Openbare gebruikers hoeven geen wachtwoord in te voeren. Zie de *Netwerkhandleiding* voor meer informatie.

## Beveiligd functieslot in-/uitschakelen



### Opmerking

Als u het verkeerde wachtwoord invoert, ziet u **Fout wachtwoord** op het LCD-scherm. Voer het juiste wachtwoord in.

### Beveiligd functieslot inschakelen

- 1 Druk op **MENU**.
- 2 Druk op **Standaardinst.**
- 3 Druk op **▲** of **▼** om **Funcitieslot** weer te geven.
- 4 Druk op **Funcitieslot**.
- 5 Druk op **Slot Uit→Aan**.
- 6 Voer met de knoppen op het LCD-scherm uw viercijferig beheerderwachtwoord in. Druk op **OK**.

### Beveiligd functieslot uitschakelen

- 1 Druk op **Openbaar**.
- 2 Druk op **Slot Aan→Uit**.
- 3 Voer met de knoppen op het LCD-scherm uw viercijferig beheerderwachtwoord in. Druk op **OK**.

## Omschakelen tussen gebruikers

---

Met deze instelling kan een gebruiker met beperkte rechten inloggen op de machine wanneer Beveiligd functieslot ingeschakeld is.

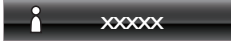
- 1 Houd **Shift** ingedrukt terwijl u op \* drukt. Of druk op het LCD-scherm op  of  (waarbij xxxxx de gebruikersnaam is). Druk vervolgens op `WijzigGebruiker`.
- 2 Druk op ▲ of ▼ om uw gebruikersnaam weer te geven.
- 3 Druk op uw gebruikersnaam.
- 4 Voer met de knoppen op het LCD-scherm uw viercijferig gebruikerswachtwoord in. Druk op `OK`.

## Omschakelen naar openbare modus

---

- 1 Druk op  (waarbij xxxxx de gebruikersnaam is).
- 2 Druk op `Ga naar Openb.`



### Opmerking

---

Nadat een gebruiker met beperkte rechten de machine heeft gebruikt, wordt de machine teruggezet in de openbare modus binnen de tijd die voor *Tijd klokstand* is ingesteld. (Zie *Tijd klokstand* op pagina 3.)

---

# 3

## Een fax verzenden

### Extra opties bij het verzenden

#### Faxen met meer instellingen verzenden

Wanneer u een fax gaat verzenden, kunt u een combinatie van de volgende instellingen kiezen: resolutie, contrast, scanformaat, etc.

- 1 Druk op  (**FAX**).  
Op het LCD-scherm wordt het volgende weergegeven:



- 2 Druk op ◀ of ▶ om een instelling die u wilt wijzigen weer te geven. Druk op de instelling zodra deze wordt weergegeven.
- 3 Druk vervolgens op een optie.
- 4 Ga terug naar 2 om meer instellingen te wijzigen.

#### **Opmerking**

- De meeste instellingen zijn tijdelijke instellingen. Zodra u de fax hebt verzonden, keert de machine terug naar de standaardinstellingen.
- U kunt bepaalde instellingen die u vaak gebruikt opslaan door deze als standaard te definiëren. Deze instellingen blijven van kracht totdat u ze weer wijzigt. (Zie *Uw wijzigingen instellen als nieuwe standaardinstellingen* op pagina 9.)

### Faxen onderbreken

Druk op **Stop/Eindigen** om het faxen te onderbreken.

### Contrast

Als uw document erg licht of erg donker is, kunt u proberen het contrast aan te passen. Voor de meeste documenten kan de standaardinstelling *Auto* worden gebruikt. Hiermee wordt automatisch het juiste contrast voor uw document gekozen. Kies *Licht* voor het verzenden van een licht document. Kies *Donker* voor het verzenden van een donker document.

- 1 Druk op  (**FAX**).
- 2 Druk op ◀ of ▶ om *Contrast* weer te geven.
- 3 Druk op *Contrast*.
- 4 Druk op *Auto*, *Licht* of *Donker*.



#### **Opmerking**

Zelfs als u *Licht* of *Donker* selecteert, verzendt de machine het faxbericht met de instelling *Auto* in een van de volgende omstandigheden:

- Als u een kleurenfax verzendt.
- Als u *Foto* selecteert als faxresolutie.

### Faxresolutie wijzigen

U kunt de kwaliteit van een fax verbeteren door de faxresolutie te wijzigen.

- 1 Druk op  (**FAX**).
- 2 Druk op ◀ of ▶ om *Faxresolutie* weer te geven.

- 3 Druk op **Faxresolutie**.
- 4 Druk op de gewenste resolutie.



### Opmerking

U kunt kiezen uit vier verschillende resoluties voor zwart-witfaxen en twee voor kleurfaxen.

Zwart-wit	
Standaard	Geschikt voor de meeste getypte documenten.
Fijn	Geschikt voor documenten met een klein lettertype. De transmissiesnelheid is iets lager dan bij de standaardresolutie.
Superfijn	Geschikt voor kleine lettertjes of artwork. De transmissiesnelheid is lager dan bij de fijne resolutie.
Foto	Gebruik deze instelling wanneer het document verschillende grijs tinten heeft of een foto is. De instelling Foto heeft de laagste transmissiesnelheid.

Kleur	
Standaard	Geschikt voor de meeste getypte documenten.
Fijn	Gebruik deze instelling wanneer het document een foto is. De transmissiesnelheid is lager dan bij de standaardresolutie.

Als u **Superfijn** of **Foto** kiest en vervolgens de **Kleur Start**-toets gebruikt om een fax te verzenden, dan wordt de fax met de instelling **Fijn** verzonden.

## Uw wijzigingen instellen als nieuwe standaardinstellingen

U kunt de faxinstellingen voor **Faxresolutie**, **Contrast**, **Scanformaat glas**, **Voorbeeld** en **Direct verzenden** die u het vaakst gebruikt, opslaan door ze als de standaard in te stellen. Deze instellingen blijven van kracht totdat u ze weer wijzigt.

- 1 Druk op (**FAX**).
- 2 Druk op ◀ of ▶ om de menuoptie die u wilt wijzigen te kiezen. Druk op uw nieuwe optie.  
  
Herhaal deze stap voor elke instelling die u wilt wijzigen.
- 3 Als u de laatste instelling hebt gewijzigd, drukt u op ◀ of ▶ om **Nieuwe standaard** weer te geven.
- 4 Druk op **Nieuwe standaard**.
- 5 Druk op **Ja**.
- 6 Druk op **Stop/Eindigen**.

## Faxinstellingen terugzetten naar de fabrieksinstellingen

U kunt alle faxinstellingen die u hebt gewijzigd, terugzetten naar de fabrieksinstellingen. Deze instellingen blijven van kracht totdat u ze weer wijzigt.

- 1 Druk op (**FAX**).
- 2 Druk op ◀ of ▶ om **Fabrieksinstellingen** weer te geven.
- 3 Druk op **Fabrieksinstellingen**.
- 4 Druk op **Ja**.
- 5 Druk op **Stop/Eindigen**.

## Extra handelingen bij het verzenden

### Een dubbelzijdige fax vanuit de ADF verzenden

Vanuit de ADF kunt u dubbelzijdige documenten van maximaal Legal-formaat verzenden.

- 1 Druk op **Dubbelzijdig** op het bedieningspaneel van de machine.
- 2 Plaats uw document in de ADF.
- 3 Druk op **Faxen**.
- 4 Ga op een van de volgende manieren te werk:
  - Als uw document met de lange zijde wordt omgeslagen, drukt u op `DuplexScan :lange zijde`.

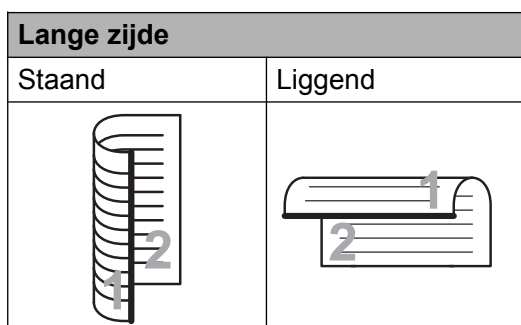

- Als uw document met de korte zijde wordt omgeslagen, drukt u op `DuplexScan :korte zijde`.

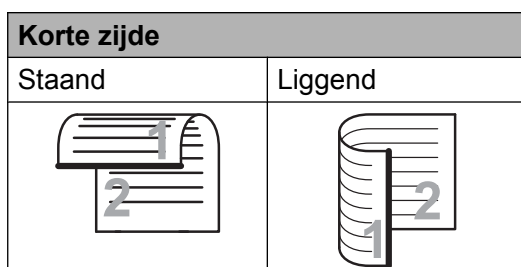

- 5 Voer het faxnummer in.

- 6 Druk op **Mono Start** of **Kleur Start**.

De machine scant en verzendt vervolgens uw document.

### Een fax handmatig verzenden

Als u documenten handmatig gaat verzenden, hoort u de kiestoon, beltonen en de faxontvangsttonen tijdens het faxen.



#### Opmerking

Gebruik de ADF om een fax met meerdere pagina's te verzenden.

- 1 Druk op  (**FAX**).
- 2 Laad uw document.
- 3 Neem de hoorn van het externe toestel van de haak om een kiestoon te horen.
- 4 Kies het faxnummer.



#### Opmerking

Als uw netwerk het LDAP-protocol ondersteunt, kunt u faxnummers en e-mailadressen opzoeken op uw server. (Zie *Werken met LDAP* in de *Netwerkhandleiding*.)

- 5 Als u een faxtoon hoort, drukt u op **Mono Start** of **Kleur Start**. Druk bij gebruik van de glasplaat op `Verzenden` op het LCD-scherm om de fax te verzenden.
- 6 Plaats de hoorn weer op de haak.



## Een fax verzenden aan het einde van een gesprek

Aan het einde van een gesprek kunt u voordat u beiden ophangt een fax naar de andere partij verzenden.

- 1 Vraag de ontvanger om te wachten op de faxtonen (piepjes) en vervolgens op de start- of verzendtoets te drukken voordat deze ophangt.
- 2 Druk op  (**FAX**).
- 3 Laad uw document.
- 4 Druk op **Mono Start** of **Kleur Start**.
  - Druk bij gebruik van de glasplaat op *Verzenden* om de fax te verzenden.
- 5 Plaats de hoorn weer op de haak.

## Tweevoudige werking (alleen zwart-wit)

U kunt een nummer kiezen en de fax in het geheugen scannen, zelfs wanneer de machine een fax uit het geheugen verstuurt, faxen ontvangt of pc-gegevens afdrukt. Het LCD-venster toont het nieuwe taaknummer en het beschikbare geheugen.

Hoeveel pagina's u in het geheugen kunt inlezen, is afhankelijk van de gegevens die erop zijn afgedrukt.



### Opmerking

Als het bericht *Geheugen vol* verschijnt, drukt u op **Stop/Eindigen** om de taak te annuleren of op **Mono Start** om de tot dusver gescande pagina's te verzenden.

## Groepsverzenden (alleen zwart-wit)

Met de functie Groepsverzenden kunt u één faxbericht automatisch naar verschillende faxnummers verzenden. U kunt een fax naar groepen, snelkiesnummers en maximaal 50 met de hand gekozen nummers tegelijk versturen.

Nadat de groepsverzending is voltooid, wordt er een rapport afgedrukt.

### Voordat u een groepsverzending start

Eéntoets- en snelkiesnummers moeten in het geheugen van de machine zijn opgeslagen voordat u ze in een groepsverzending kunt gebruiken. (Zie *Eéntoetsnummers opslaan* en *Snelkiesnummers opslaan in hoofdstuk 7* van de *Beknopte gebruikershandleiding*.)

Ook groepsnummers moeten in het geheugen van de machine zijn opgeslagen voordat u ze in een groepsverzending kunt gebruiken. Groepsnummers bevatten een groot aantal opgeslagen ééntoets- en snelkiesnummers zodat u sneller kunt kiezen. (Zie *Groepen instellen voor groepsverzenden* op pagina 31.)

### Groepsverzenden van faxberichten

- 1 Druk op  (**FAX**).
- 2 Laad uw document.
- 3 Druk op ◀ of ▶ om *Rondsturen* weer te geven.
- 4 Druk op *Rondsturen*.
- 5 U kunt op de volgende manier nummers aan de groepsverzending toevoegen:
  - Druk op *Nummer toevoeg.* en voer een nummer in met de toetsen op het LCD-scherm.

Druk op *OK*.



### Opmerking

*Als u Internefax hebt gedownload:*

Als u een groepsverzending via e-mail wilt versturen, drukt u op , voert u het e-mailadres in en drukt u vervolgens op OK. (Zie *Tekst invoeren* in appendix C van de *Beknopte gebruikershandleiding*.)

- Druk op **Telefoonboek**.  
Druk op  om op alfabetische of numerieke volgorde te zoeken.  
Druk op de faxgegevens die u aan de groepsverzending wilt toevoegen.  
Druk op OK.



### Opmerking

*Als u Numerieke volgorde hebt gekozen:*

Snelkiesnummers beginnen met #.  
Ééntoetsnummers beginnen met \*.

6 Nadat u alle faxnummers hebt ingevoerd door stap 5 te herhalen, drukt u op OK.

7 Druk op **Mono Start**.



### Opmerking

- Als u geen locaties voor groepsnummers gebruikt, kunt u naar maximaal 266 verschillende nummers “groepsverzenden”.
- Hoeveel geheugen er beschikbaar is, hangt af van de opdrachten die in het geheugen zijn opgeslagen en van het aantal nummers waarnaar u de fax stuurt. Als u de fax naar het maximale aantal nummers probeert te sturen, kunt u de tweevoudige werking en uitgestelde fax niet gebruiken.
- Als het bericht **Geheugen vol** verschijnt, drukt u op **Stop/Eindigen** om de taak te annuleren of op **Mono Start** om de tot dusver gescande pagina's te verzenden.

## Een groepsverzending annuleren

- 1 Druk op **Stop/Eindigen**.
- 2 Ga op een van de volgende manieren te werk:
  - Om de volledige verzending te annuleren, drukt u op **Volledige zending**. Ga naar stap 3.
  - Om de huidige taak te annuleren, drukt u op de knop waarop het gekozen nummer wordt weergegeven. Ga naar stap 4.
  - Om af te sluiten zonder te annuleren, drukt u op **Stop/Eindigen**.
- 3 Wanneer u wordt gevraagd of u de volledige groepsverzending wilt annuleren, voert u een van de volgende handelingen uit:
  - Druk op **Ja** om de instellingen te bevestigen.
  - Om af te sluiten zonder te annuleren, drukt u op **Nee** of **Stop/Eindigen**.
- 4 Ga op een van de volgende manieren te werk:
  - Om de huidige taak te annuleren, drukt u op **Ja**.
  - Om af te sluiten zonder te annuleren, drukt u op **Nee** of **Stop/Eindigen**.

## Direct verzenden

Als u een fax gaat verzenden, zal de machine de documenten eerst in het geheugen scannen alvorens te gaan verzenden. Zodra de telefoonlijn vrij is, kiest de machine het nummer en wordt de fax verzonden.

Soms wilt u een belangrijk document echter onmiddellijk verzenden, zonder te wachten totdat het vanuit het geheugen wordt verzonden. U kunt hiervoor **Direct verzenden** inschakelen.

- 1 Druk op  (FAX).
- 2 Laad uw document.
- 3 Druk op ◀ of ▶ om `Direct verzenden` weer te geven.
- 4 Druk op `Direct verzenden`.
- 5 Druk op `Aan`.



### Opmerking

- Als het geheugen vol is en u een zwart-witfax vanuit de ADF verzendt, zal de machine het document direct verzenden (zelfs als `Direct verzenden` is ingesteld op `Uit`). Faxen kunnen pas vanaf de glasplaat worden verzonden wanneer u enkele berichten uit het geheugen wist.
- Bij `Direct verzenden` met de glasplaat werkt de functie voor automatisch opnieuw kiezen niet.

## Internationale modus

Als u problemen hebt met het internationaal verzenden, bijvoorbeeld vanwege ruis op de lijn, is het raadzaam om de internationale modus te activeren. Nadat u een fax in deze modus hebt verzonden, wordt deze functie vanzelf weer uitgeschakeld.

- 1 Druk op  (FAX).
- 2 Laad uw document.
- 3 Druk op ◀ of ▶ om `Inter-nationaal` weer te geven.
- 4 Druk op `Inter-nationaal`.
- 5 Druk op `Aan` (of `Uit`).

## Uitgesteld verzenden (alleen zwart-wit)

U kunt maximaal 50 faxberichten in het geheugen opslaan om ze binnen 24 uur te verzenden. Deze faxen worden verzonden op het tijdstip dat u in stap 6 specificeert.

- 1 Druk op  (FAX).
- 2 Laad uw document.
- 3 Druk op ◀ of ▶ om `Tijdklok` weer te geven.
- 4 Druk op `Tijdklok`.
- 5 Druk op `Aan`.
- 6 Voer met de knoppen op het LCD-scherm het tijdstip in waarop u de fax wilt laten verzenden (in 24-uursformaat). (Voor kwart voor acht 's avonds voert u bijvoorbeeld 19:45 in.)  
Druk op `OK`.



### Opmerking

Hoeveel pagina's u in het geheugen kunt inlezen, is afhankelijk van de gegevens die op elke pagina zijn afgedrukt.

## Uitgestelde groepsverzending (alleen zwart-wit)

Alvorens uitgestelde faxen te verzenden, zal de machine alle faxen in het geheugen eerst sorteren op bestemming waarnaar en tijdstip waarop ze verzonden moeten worden. Alle uitgestelde faxen die op hetzelfde tijdstip naar dezelfde bestemming verzonden moeten worden, worden als een enkele transmissie verzonden.

- 1 Druk op  (FAX).
- 2 Druk op ◀ of ▶ om `Verzamelen` weer te geven.

- 3 Druk op **Verzamelen**.
- 4 Druk op **Aan**.
- 5 Druk op **Stop/Eindigen**.

## Taken in wachtrij controleren en annuleren

---

U kunt controleren welke taken er nog in het geheugen op verzending wachten en een taak annuleren.

(Als er geen taken op verzending wachten, wordt de melding **Geen opdrachten** weergegeven.)

- 1 Druk op **MENU**.
- 2 Druk op **▲** of **▼** om **Fax** weer te geven.
- 3 Druk op **Fax**.
- 4 Druk op **▲** of **▼** om **Rest. jobs** weer te geven.
- 5 Druk op **Rest. jobs**.  
Op het LCD-scherm verschijnen alle taken die in de wachtrij staan.
- 6 Druk op **▲** of **▼** om door de taken te bladeren en druk op de taak die u wilt annuleren.  
Druk op **OK**.
- 7 Ga op een van de volgende manieren te werk:
  - Druk op **Ja** om een taak te annuleren.  
Als u een andere taak wilt annuleren, gaat u naar stap 6.
  - Om af te sluiten zonder te annuleren, drukt u op **Nee**.
- 8 Druk op **Stop/Eindigen** zodra u gereed bent.

## Pollen

Met pollen kunt u de machine zo instellen dat andere personen faxen van u kunnen ontvangen, maar dat zij voor het telefoontje betalen. U kunt ook een faxmachine bellen om een document op te vragen, zodat u voor het telefoontje betaalt. De pollingfunctie werkt alleen als deze op beide machines is ingesteld. Niet alle faxmachines ondersteunen de pollingfunctie.

## Verzend Pollen (alleen zwart-wit)

---

Met Verzend Pollen kunt u een document op uw faxmachine klaarzetten zodat andere faxmachines het apparaat kunnen bellen om het document op te vragen.

Het document wordt opgeslagen en kan door andere faxmachines worden opgevraagd totdat u het uit het geheugen verwijdert. (Zie *Taken in wachtrij controleren en annuleren* op pagina 14.)

## Verzend Pollen instellen

- 1 Druk op  (**FAX**).
- 2 Laad uw document.
- 3 Druk op **◀** of **▶** om **Verzenden polling** weer te geven.
- 4 Druk op **Verzenden polling**.
- 5 Druk op **Stand**.
- 6 Druk op **◀** of **▶** om de instellingen die u wilt wijzigen weer te geven en te selecteren. Selecteer vervolgens de gewenste optie. Nadat alle instellingen zijn geaccepteerd, kunt u doorgaan met het wijzigen van instellingen.
- 7 Druk op **Mono Start**.

- 8 Als u gebruikmaakt van de glasplaat, wordt u via een melding op het LCD-scherm gevraagd een van de volgende opties te kiezen:
- Druk op **Ja** om de volgende pagina te scannen.  
Ga naar stap 9.
  - Druk op **Nee** of **Mono Start** om het document te verzenden.
- 9 Leg de volgende pagina op de glasplaat en druk op **Mono Start**. Herhaal de stappen 8 en 9 voor iedere volgende pagina.  
De fax wordt tijdens het pollen automatisch verzonden.
- 9 Als u gebruikmaakt van de glasplaat, wordt u via een melding op het LCD-scherm gevraagd een van de volgende opties te kiezen:
- Druk op **Ja** om de volgende pagina te scannen.  
Ga naar stap 10.
  - Druk op **Nee** of **Mono Start** om het document te verzenden.
- 10 Leg de volgende pagina op de glasplaat en druk op **Mono Start**. Herhaal de stappen 9 en 10 voor iedere volgende pagina.  
De fax wordt automatisch verzonden.

### Verzend Pollen met een beveiligingscode instellen

Met Beveiligd pollen kunt u instellen wie de documenten kan opvragen die u hebt klaargezet om te pollen.

Beveiligd pollen werkt alleen met Brother-faxmachines. Als iemand een fax van uw faxmachine wil ophalen, moet hij of zij de beveiligingscode invoeren.

- 1 Druk op  (**FAX**).
- 2 Laad uw document.
- 3 Druk op ◀ of ▶ om **Verzenden polling weer te geven**.
- 4 Druk op **Verzenden polling**.
- 5 Druk op **Beveilig**.
- 6 Toets een viercijferig nummer in.  
Druk op **OK**.
- 7 Druk op ◀ of ▶ om de instellingen die u wilt wijzigen weer te geven en te selecteren. Selecteer vervolgens de gewenste optie. Nadat alle instellingen zijn geaccepteerd, kunt u doorgaan met het wijzigen van instellingen.
- 8 Druk op **Mono Start**.

## Faxberichten in het geheugen ontvangen (alleen zwart-wit)

U kunt slechts één optie voor geheugenontvangst tegelijk gebruiken:

- Fax doorzenden
- Fax opslaan
- PC-FAX ontvangen
- Uit

U kunt uw selectie op elk gewenst moment wijzigen. Als er nog ontvangen faxberichten in het geheugen van de machine staan wanneer u de selectie wijzigt, verschijnt er een bericht op het scherm. (Zie *Geheugenontvangst wijzigen* op pagina 19.)

## Ontvangst zonder papier

Als de papierlade leegraakt tijdens het ontvangen van een fax, wordt op het LCD-scherm *Papier nazien* weergegeven. Plaats dan papier in de papierlade. (Zie *Papier en andere afdrukmedia laden* in hoofdstuk 2 van de *Beknopte gebruikershandleiding*.)

Als u geen papier in de papierlade plaatst, gaat de machine door met het ontvangen van de fax en worden de resterende pagina's in het geheugen opgeslagen (indien voldoende geheugen beschikbaar is).

Ook faxen die daarna worden ontvangen, worden in het geheugen opgeslagen, totdat het geheugen vol is. Plaats nieuw papier in de lade om de faxberichten af te drukken. Wanneer het geheugen vol is, stopt de machine automatisch met het beantwoorden van oproepen.

## Fax doorzenden

Met de functie Fax doorzenden kunt u ontvangen faxen opslaan in het geheugen van de machine. Vervolgens kiest de machine het faxnummer dat u hebt geprogrammeerd en wordt het faxbericht verzonden.

- 1 Druk op **MENU**.
- 2 Druk op **▲** of **▼** om **Fax** weer te geven.
- 3 Druk op **Fax**.
- 4 Druk op **▲** of **▼** om **Ontvangstmenu** weer te geven.
- 5 Druk op **Ontvangstmenu**.
- 6 Druk op **▲** of **▼** om **Geheugenontv.** weer te geven.
- 7 Druk op **Geheugenontv.**
- 8 Druk op **Fax Doorzenden**.
- 9 Voer met behulp van de toetsen op het LCD-scherm het faxnummer in waarnaar de faxen moeten worden doorgestuurd (maximaal 20 cijfers). Druk op **OK**.
- 10 Druk op **Backup Print:Aan** of **Backup Print:Uit**.

## ! BELANGRIJK

- Als u **Backup Print:Aan** selecteert, drukt de machine de fax ook op uw machine af zodat u een kopie hebt. Dit is een veiligheidsmaatregel voor het geval dat de stroom uitvalt voordat de fax is doorgestuurd of er een probleem aan de kant van de ontvanger is.
- Als u een kleurenfax ontvangt, dan wordt de kleurenfax afgedrukt, maar deze fax wordt niet doorgestuurd naar het geprogrammeerde nummer voor doorzending.

- 11 Druk op **Stop/Eindigen**.

## Fax opslaan

Met de functie Fax opslaan kunt u ontvangen faxen opslaan in het geheugen van de machine. U kunt opgeslagen faxberichten vanaf een andere locatie uit het geheugen ophalen met behulp van de afstandsbedieningsopties.

Als u Fax opslaan hebt ingeschakeld, wordt er automatisch een reservekopie afgedrukt.

- 1 Druk op **MENU**.
- 2 Druk op **▲** of **▼** om **Fax** weer te geven.
- 3 Druk op **Fax**.
- 4 Druk op **▲** of **▼** om **Ontvangstmenu** weer te geven.
- 5 Druk op **Ontvangstmenu**.
- 6 Druk op **▲** of **▼** om **Geheugenontv.** weer te geven.
- 7 Druk op **Geheugenontv.**
- 8 Druk op **Fax Opslaan**.
- 9 Druk op **Stop/Eindigen**.



### Opmerking

Kleurenfaxen kunnen niet in het geheugen worden opgeslagen. Als u een kleurenfax ontvangt, dan wordt de kleurenfax afgedrukt.

## Een fax uit het geheugen afdrukken

Als u de functie Fax opslaan hebt ingeschakeld, kunt u nog altijd een fax uit het geheugen afdrukken als u zich bij uw machine bevindt.

- 1 Druk op **MENU**.
- 2 Druk op **▲** of **▼** om **Fax** weer te geven.
- 3 Druk op **Fax**.
- 4 Druk op **▲** of **▼** om **Print document** weer te geven.
- 5 Druk op **Print document**.
- 6 Druk op **Mono Start**.
- 7 Druk op **Stop/Eindigen**.



### Opmerking

Als u een fax uit het geheugen afdrukt, worden de faxgegevens gewist.



## PC-FAX ontvangen (alleen Windows®)

Als u PC-Fax ontvangen instelt, wordt het ontvangen faxbericht tijdelijk in het geheugen opgeslagen en worden de faxen daarna automatisch naar de computer gestuurd. U kunt vervolgens uw PC gebruiken voor het weergeven en het opslaan van deze faxen.

Zelfs wanneer u de computer hebt uitgeschakeld (bijvoorbeeld 's nachts of in het weekend), zal uw machine faxberichten ontvangen en in het geheugen opslaan. Hoeveel ontvangen faxberichten er in het geheugen zijn opgeslagen, wordt op het LCD-scherm weergegeven.

Als u de computer en de software voor PC-FAX ontvangen opstart, worden de faxberichten automatisch naar de pc overgezet.

Uw computer moet beschikken over speciale software voor PC-FAX ontvangen om ontvangen faxberichten naar uw pc te kunnen overzetten. (Zie *PC-FAX ontvangen* in de *Softwarehandleiding* voor meer informatie.)

Als u `Backup Print:Aan` selecteert, wordt de fax ook afgedrukt.

- 1 Druk op MENU.
- 2 Druk op ▲ of ▼ om Fax weer te geven.
- 3 Druk op Fax.
- 4 Druk op ▲ of ▼ om Ontvangstmenu weer te geven.
- 5 Druk op Ontvangstmenu.
- 6 Druk op ▲ of ▼ om Geheugenontv. weer te geven.
- 7 Druk op Geheugenontv.
- 8 Druk op PC-Fax ontv.

- 9 Op het scherm verschijnt het bericht Start PC-Fax op uw computer. Druk op OK.
- 10 Druk op <USB> of de PC waarop u faxberichten wilt ontvangen.
- 11 Druk op OK.
- 12 Druk op Backup Print:Aan of Backup Print:Uit.
- 13 Druk op Stop/Eindigen.



### Opmerking

- PC-Fax ontvangen wordt niet ondersteund voor Macintosh.
- Voordat u PC-Fax ontvangen kunt instellen, moet u de MFL-Pro Suite-software op uw computer installeren. Controleer of uw computer is aangesloten en ingeschakeld. (Zie *PC-FAX ontvangen* in de *Softwarehandleiding* voor meer informatie.)
- U kunt deze instelling gebruiken om faxberichten over te zetten naar uw PC indien u een foutbericht ontvangt of de faxberichten in het geheugen niet kunnen worden afgedrukt. (Zie *Faxberichten of Faxjournaal overzetten* in appendix B van de *Beknopte gebruikershandleiding* voor meer informatie.)
- Als u een kleurenfax ontvangt, dan wordt de kleurenfax afgedrukt, maar niet naar uw computer verzonden.

### De doelcomputer wijzigen

- 1 Druk op MENU.
- 2 Druk op ▲ of ▼ om Fax weer te geven.
- 3 Druk op Fax.
- 4 Druk op ▲ of ▼ om Ontvangstmenu weer te geven.
- 5 Druk op Ontvangstmenu.



- 6 Druk op ▲ of ▼ om Geheugenontv. weer te geven.
- 7 Druk op Geheugenontv.
- 8 Druk op PC-Fax ontv.
- 9 Op het scherm verschijnt het bericht Start PC-Fax op uw computer. Druk op OK.
- 10 Druk op <USB> of de PC waarop u faxberichten wilt ontvangen.
- 11 Druk op OK.
- 12 Druk op Backup Print:Aan of Backup Print:Uit.
- 13 Druk op **Stop/Eindigen**.

## Geheugenontvangst uitschakelen

- 1 Druk op MENU.
- 2 Druk op ▲ of ▼ om Fax weer te geven.
- 3 Druk op Fax.
- 4 Druk op ▲ of ▼ om Ontvangstmenu weer te geven.
- 5 Druk op Ontvangstmenu.
- 6 Druk op ▲ of ▼ om Geheugenontv. weer te geven.
- 7 Druk op Geheugenontv.
- 8 Druk op Uit.
- 9 Druk op **Stop/Eindigen**.



### Opmerking

Als er faxen in het geheugen van de machine zijn opgeslagen, geeft het LCD-scherm u meerdere opties. (Zie *Geheugenontvangst wijzigen* op pagina 19.)

## Geheugenontvangst wijzigen

Als er faxen in het geheugen van uw machine zijn opgeslagen wanneer u Geheugenontvangst wijzigt, dan verschijnt een van de volgende vragen op het LCD:

- Wis alle faxen ?
- Tot. print fax?
  - Als u op Ja drukt, worden alle faxen in het geheugen afgedrukt of gewist voordat de instelling wordt gewijzigd. Als er al een reservekopie is afgedrukt, wordt deze niet meer afgedrukt.
  - Als u op Nee drukt, worden de faxberichten in het geheugen niet gewist of afgedrukt en blijft de instelling ongewijzigd.

Als er ontvangen faxen in het geheugen van uw machine staan opgeslagen wanneer u overschakelt op PC-Fax ontv. vanuit een andere optie [Fax Doorzenden of Fax Opslaan], dan drukt u op ▲ of ▼ om de PC te selecteren.

Op het LCD-scherm wordt de volgende vraag weergegeven:

- Fax → PC zenden?
  - Als u op Ja drukt, worden de faxberichten in het geheugen naar de PC verzonden voordat de instelling wordt gewijzigd. U wordt gevraagd of u Reserveafdruk wilt inschakelen. (Zie *PC-FAX ontvangen (alleen Windows®)* op pagina 18 voor meer informatie.)
  - Als u op Nee drukt, worden de faxberichten in het geheugen niet gewist of overgezet naar uw PC en blijft de instelling ongewijzigd.

## Afstandsbediening

U kunt uw machine vanaf elk telefoontoestel of faxapparaat met toetstonen bellen en daarna de toegangscode en opdrachten op afstand gebruiken om uw faxen op te vragen.

### Een toegangscode voor afstandsbediening instellen

De toegangscode biedt u toegang tot de functies voor afstandsbediening, wanneer u zich niet bij uw machine bevindt. U moet eerst uw eigen code instellen, pas dan kunt u vanaf een ander toestel toegang tot de functies van uw eigen machine krijgen. Standaard staat de code op inactief (---\*).

- 1 Druk op MENU.
- 2 Druk op ▲ of ▼ om Fax weer te geven.
- 3 Druk op Fax.
- 4 Druk op ▲ of ▼ om Afst.bediening weer te geven.
- 5 Druk op Afst.bediening.
- 6 Voer met de toetsen op het LCD-scherm een drienumerige code in met de cijfers 0-9, \*, of #.  
Druk op OK.  
(Het vooraf ingestelde '\*' kan niet worden gewijzigd.)



#### Opmerking

Gebruik niet dezelfde code als voor activeren op afstand (\* 5 1) of deactiveren op afstand (# 5 1). (Zie *Werken met externe of tweede toestellen in hoofdstuk 6 van de Beknopte gebruikershandleiding.*)

- 7 Druk op Stop/Eindigen.



#### Opmerking

U kunt uw code op elk gewenst moment wijzigen door een nieuwe in te voeren. Als u uw code wilt deactiveren, drukt u op **wis** in stap 6 om terug te keren naar de inactieve instelling (---\*) en drukt u op OK.

### Uw toegangscode gebruiken

- 1 Kies uw faxnummer op een toetstelefoon of op een andere faxmachine.
- 2 Zodra u de toon van uw machine hoort, toetst u uw toegangscode in (3 cijfers gevolgd door \*).
- 3 De machine geeft met de volgende signalen aan of er een faxbericht is ontvangen:
  - 1 lange toon — Faxberichten
  - Geen toon — Geen faxberichten
- 4 De machine geeft twee korte geluidssignalen om aan te geven dat u een opdracht moet invoeren. Als u na 30 seconden nog geen opdracht hebt ingevoerd, wordt de verbinding verbroken. Als u een ongeldige opdracht invoert, hoort u drie piepjes.
- 5 Druk op 9 0 als u klaar bent.
- 6 Hang op.



#### Opmerking

Als uw machine op de modus Handmatig is ingesteld en u de functies voor afstandsbediening wilt gebruiken, kunt u toegang tot de machine krijgen door de machine ongeveer 100 seconden te laten overgaan en daarna binnen 30 seconden uw toegangscode in te voeren.

## Faxopdrachten voor afstandsbediening

U kunt uw machine vanaf een ander toestel bedienen met behulp van de onderstaande opdrachten. Wanneer u de machine opbelt en de toegangscode (3 cijfers gevolgd door \*) invoert, hoort u twee korte piepjes om aan te geven dat u een opdracht moet invoeren.

Opdrachten voor afstandsbediening		Informatie over bewerking
95	<b>Wijzig de instellingen voor Fax doorzenden of Fax opslaan</b>	
	1 UIT	U kunt <b>UIT</b> selecteren nadat u alle berichten hebt opgehaald of gewist.
	2 Fax doorzenden	Als u één lange toon hoort, is de wijziging geaccepteerd.
	4 Nummer voor Fax doorzenden	Als u drie korte piepjes hoort, kunt u de instelling niet wijzigen omdat aan één van de voorwaarden niet is voldaan (er is bijvoorbeeld geen nummer opgegeven waarnaar faxen moeten worden doorgestuurd). Toets 4 in om het nummer voor Fax doorzenden te registreren. (Zie <i>Het nummer wijzigen waarnaar faxberichten worden doorgestuurd</i> op pagina 22.) Nadat u het nummer hebt geregistreerd, werkt de functie Fax doorzenden.
96	<b>Een fax opvragen</b>	
	2 Alle faxen opvragen	Toets het nummer in van de faxmachine waarop de opgeslagen faxberichten moeten worden ontvangen. (Zie <i>Faxberichten opvragen</i> op pagina 22.)
	3 Faxen in het geheugen wissen	Als u een lange toon hoort, zijn de faxberichten uit het geheugen gewist.
97	<b>De ontvangststatus controleren</b>	
	1 Fax	U kunt controleren of uw machine faxberichten heeft ontvangen. Als dat het geval is, hoort u een lange toon. Als er geen berichten zijn ontvangen, hoort u drie korte piepjes.
98	<b>De ontvangstmodus wijzigen</b>	
	1 Extern ANTW.APP.	Als u één lange toon hoort, is de wijziging geaccepteerd.
	2 Fax/Telefoon	
3 Alleen fax		
90	<b>Afsluiten</b>	Druk op <b>9 0</b> om de afstandsbediening af te sluiten. Wacht op de lange toon en leg vervolgens de hoorn op de haak.

## Faxberichten opvragen

---

U kunt vanaf iedere toetstelefoon toegang krijgen tot uw machine en uw faxberichten naar een andere faxmachine laten sturen. Voordat u deze functie kunt gebruiken, moet u Fax opslaan inschakelen.

- 1 Kies het nummer van uw faxmachine.
- 2 Zodra u de toon van uw machine hoort, toetst u uw toegangscode in (3 cijfers gevolgd door \*). Als u een lange toon hoort, zijn er berichten voor u.
- 3 Als u twee korte piepjes hoort, drukt u op **9 6 2**.
- 4 Wacht op de lange toon en toets vervolgens met de kiestoetsen het nummer (maximaal 20 cijfers) in van de faxmachine waarheen de faxberichten moeten worden doorgezonden, gevolgd door **# #**.



### Opmerking

---

U kunt \* en # niet als kiesnummers gebruiken. U kunt # echter wel gebruiken om een pauze in een nummer in te lassen.

- 5 Wacht totdat u het piepje van de machine hoort en hang op. Uw machine belt het andere apparaat en dit apparaat drukt uw faxberichten af.

## Het nummer wijzigen waarnaar faxberichten worden doorgestuurd

---

U kunt vanaf een andere telefoon of faxmachine met toetstone de standaardinstellingen voor het nummer voor Fax doorzenden wijzigen.

- 1 Kies het nummer van uw faxmachine.
- 2 Zodra u de toon van uw machine hoort, toetst u uw toegangscode in (3 cijfers gevolgd door \*). Als u een lange toon hoort, zijn er berichten voor u.
- 3 Als u twee korte piepjes hoort, drukt u op **9 5 4**.
- 4 Wacht op de lange toon en toets vervolgens met de kiestoetsen het nieuwe nummer (maximaal 20 cijfers) in van de faxmachine waarheen de faxberichten moeten worden doorgezonden, gevolgd door **# #**.



### Opmerking

---

U kunt \* en # niet als kiesnummers gebruiken. U kunt # echter wel gebruiken om een pauze in een nummer in te lassen.

- 5 Druk op **9 0** als u klaar bent.
- 6 Wacht totdat u het piepje van de machine hoort en hang op.

## Extra handelingen bij het ontvangen

### Een verkleinde afdruk van een inkomende fax maken

Als u **Aan** selecteert, wordt elke pagina van een inkomend faxbericht automatisch verkleind om te passen op papier van A4-, A3-, Letter-, Legal- of Ledger-formaat. De machine berekent het verkleiningspercentage aan de hand van het paginaformaat van de fax en de opgegeven instelling van het papierformaat. (Zie *Papierformaat* in hoofdstuk 2 van de *Beknopte gebruikershandleiding*.)

- 1 Druk op **MENU**.
- 2 Druk op **▲** of **▼** om **Fax** weer te geven.
- 3 Druk op **Fax**.
- 4 Druk op **▲** of **▼** om **Ontvangstmenu** weer te geven.
- 5 Druk op **Ontvangstmenu**.
- 6 Druk op **▲** of **▼** om **Auto reductie** weer te geven.
- 7 Druk op **Auto reductie**.
- 8 Druk op **Aan** (of **Uit**).
- 9 Druk op **Stop/Eindigen**.

## Pollen

Met pollen kunt u de machine zo instellen dat andere personen faxen van u kunnen ontvangen, maar dat zij voor het telefoontje betalen. U kunt ook een faxmachine bellen om een document op te vragen, zodat u voor het telefoontje betaalt. De pollingfunctie werkt alleen als deze op beide machines is ingesteld. Niet alle faxmachines ondersteunen de pollingfunctie.

### Ontvang Pollen

Met **Ontvang Pollen** kunt u een andere faxmachine bellen om daar een document op te vragen.

#### Ontvang Pollen instellen

- 1 Druk op  (**FAX**).
- 2 Druk op **◀** of **▶** om **Ontvangen polling** weer te geven.
- 3 Druk op **Ontvangen polling**.
- 4 Druk op **Stand**.
- 5 Voer met behulp van een ééntoetsnummer, **Telefoonboek** of de **kiestoetsen** op het bedieningspaneel het faxnummer in dat u wilt pollen.
- 6 Druk op **Mono Start** of **Kleur Start**.

## Ontvang Pollen met een beveiligingscode instellen

Met Beveiligd pollen kunt u instellen wie de documenten kan opvragen die u hebt klaargezet om te pollen.

Beveiligd pollen werkt alleen met Brother-faxmachines. Als u een fax wilt ophalen van een beveiligde Brother-machine, moet u de beveiligingscode invoeren.

- 1 Druk op  (FAX).
- 2 Druk op ◀ of ▶ om Ontvangen polling weer te geven.
- 3 Druk op Ontvangen polling.
- 4 Druk op Beveilig.
- 5 Toets op het LCD-scherm een viercijferige beveiligingscode in. Dit is de beveiligingscode van de faxmachine die u gaat pollen. Druk op OK.
- 6 Voer met behulp van een ééntoetsnummer, Telefoonboek of de kiestoetsen op het bedieningspaneel het faxnummer in dat u wilt pollen.
- 7 Druk op **Mono Start** of **Kleur Start**.

## Uitgesteld pollen instellen

Met Uitgesteld pollen kunt u instellen dat Ontvang Pollen op een later tijdstip wordt uitgevoerd. U kunt slechts één uitgestelde pollingtaak instellen.

- 1 Druk op  (FAX).
- 2 Druk op ◀ of ▶ om Ontvangen polling weer te geven.
- 3 Druk op Ontvangen polling.
- 4 Druk op Tijdklok.

- 5 Voer (in 24-uursformaat) in hoe laat u het pollen wilt starten. Voor kwart voor tien 's avonds voert u bijvoorbeeld 21:45 in. Druk op OK.
- 6 Voer met behulp van een ééntoetsnummer, Telefoonboek of de kiestoetsen op het bedieningspaneel het faxnummer in dat u wilt pollen.
- 7 Druk op **Mono Start** of **Kleur Start**. De machine begint op het door u aangegeven tijdstip met het pollen.

## Opeenvolgend pollen (alleen zwart-wit)

Met Opeenvolgend pollen kunt u in één bewerking documenten op verschillende faxmachines opvragen.

- 1 Druk op  (FAX).
- 2 Druk op ◀ of ▶ om Ontvangen polling weer te geven.
- 3 Druk op Ontvangen polling.
- 4 Druk op Stand., Beveilig of Tijdklok.
- 5 Ga op een van de volgende manieren te werk:
  - Als u Stand. hebt gekozen, gaat u verder naar stap 6.
  - Als u Beveilig hebt gekozen, voert u een viercijferig nummer in en drukt u op OK. Ga vervolgens naar stap 6.
  - Als u Tijdklok hebt gekozen, voert u het tijdstip (24-uursformaat) in waarop u het pollen wilt laten beginnen en drukt u op OK. Ga vervolgens naar stap 6.
- 6 Druk op ◀ of ▶ om Rondsturen weer te geven.

- 7 Druk op **Rondsturen**.
- 8 Ga op een van de volgende manieren te werk:
  - Druk op **Nummer toevoeg.** en voer een nummer in met de toetsen op het LCD-scherm.  
Druk op **OK**.
  - Druk op **Telefoonboek**. Druk op  om Alfabetische volgorde of Numerieke volgorde te selecteren.  
Druk op **▲** of **▼** om een nummer te selecteren.  
Druk op **OK**.



### Opmerking

*Als u Numerieke volgorde hebt gekozen:*

Snelkiesnummers beginnen met #.  
Eéntoetsnummers beginnen met \*.

- 9 Nadat u alle faxnummers hebt ingevoerd door stap 8 te herhalen, drukt u op **OK**.
- 10 Druk op **Mono Start**.  
Elk nummer of elk groepsnummer wordt op volgorde gekozen en de documenten worden op de betreffende faxmachines opgevraagd.

Druk op **Stop/Eindigen** terwijl de machine een nummer kiest om de huidige pollingtaak te annuleren.

Zie *Taken in wachtrij controleren en annuleren* op pagina 14 om alle opeenvolgende pollingtaken te annuleren.

## Opeenvolgende pollingtaken annuleren

- 1 Druk op **Stop/Eindigen**.
- 2 Ga op een van de volgende manieren te werk:
  - Om de volledige pollingtaak te annuleren, drukt u op **Voll. opeenv. pollingtaak**. Ga naar stap 3.
  - Om de huidige taak te annuleren, drukt u op de knop waarop het gekozen nummer wordt weergegeven. Ga naar stap 4.
  - Om af te sluiten zonder te annuleren, drukt u op **Stop/Eindigen**.
- 3 Wanneer u wordt gevraagd of u de volledige pollingtaak wilt annuleren, voert u een van de volgende handelingen uit:
  - Druk op **Ja** om de instellingen te bevestigen.
  - Om af te sluiten zonder te annuleren, drukt u op **Nee** of **Stop/Eindigen**.
- 4 Ga op een van de volgende manieren te werk:
  - Om de huidige taak te annuleren, drukt u op **Ja**.
  - Om af te sluiten zonder te annuleren, drukt u op **Nee** of **Stop/Eindigen**.



## Opties voor normale telefoongesprekken

U kunt telefoneren met een tweede of externe telefoon door nummers handmatig te kiezen of door middel van snelkiesnummers.

## Extra handelingen bij het kiezen

### Snelkiesnummers combineren

Het kan zijn dat u een keuze wilt maken uit meerdere verschillende lokale providers wanneer u een fax verzendt. Tarieven kunnen afhankelijk zijn van de tijd en de bestemming. Om te profiteren van lage tarieven kunt u de toegangscodes van interlokale providers en creditcardnummers opslaan als ééntoets- en snelkiesnummers. Deze lange kiesreeksen kunt u opslaan door de reeksen op te splitsen en deze als afzonderlijke ééntoets- of snelkiesnummers in de gewenste combinatie samen te stellen. U kunt hierin zelfs handmatig kiezen met de kiestoetsen opnemen. (Zie *Eéntoetsnummers opslaan* of *Snelkiesnummers opslaan* in hoofdstuk 7 van de *Beknopte gebruikershandleiding*.)

Stel bijvoorbeeld dat u '555' heeft opgeslagen onder

snelkiesnummer 03, en '7000' onder ééntoetsnummer 02. U kunt beide snelkiesnummers gebruiken om '555-7000' te kiezen, als u op de volgende toetsen drukt:

- 1 Druk op  (Telefoonboek).
- 2 Druk op #03.



#### Opmerking

Snelkiesnummers beginnen met #.  
Ééntoetsnummers beginnen met \*.

- 3 Druk op **Fax** versturen.
- 4 Druk op **Telefoonboek**.
- 5 Druk op \*02.
- 6 Druk op **Fax** versturen.



- 7** Druk op **Mono Start** of **Kleur Start**.  
U kiest nu '555-7000'.

Als u tijdelijk een nummer wilt wijzigen, kunt u een gedeelte van het nummer vervangen door handmatig te kiezen met de kiestoetsen. Om het nummer bijvoorbeeld in 555-7001 te wijzigen, kunt u achtereenvolgens op

 (Telefoonboek), #03 en Fax versturen drukken en vervolgens met de kiestoetsen 7001 invoeren.



### Opmerking

Als u op een andere beltoon of signaal in de kiesreeks moet wachten, dan kunt u ook een pauze toevoegen door op **Herkies/Pauze** te drukken. Iedere keer dat u op de toets drukt, krijgt u een pauze van 3,5 seconde.

## Extra manieren om nummers op te slaan

### Eéntoetsnummers opslaan op basis van uitgaande oproepen

U kunt ééntoetsnummers opslaan vanuit het overzicht van uitgaande oproepen.

- 1** Druk op **Herkies/Pauze**.  
U kunt ook kiezen door op  (Oproepoverz.) te drukken.
- 2** Druk op het tabblad **Uitg. Gesprek**.
- 3** Druk op **▲** of **▼** om het nummer dat u wilt opslaan weer te geven.
- 4** Druk op het nummer dat u wilt opslaan.
- 5** Druk op **Meer**.
- 6** Druk op **Toevoegen Directkies**.
- 7** Om op te geven waar het nummer moet worden opgeslagen, voert u een van de volgende handelingen uit:
  - Om de volgende beschikbare ééntoetslocatie te accepteren, drukt u op **OK**.
  - Om een andere ééntoetslocatie in te voeren, drukt u via de toetsen op het LCD-scherm op een nummer.  
Druk op **OK**.



### Opmerking

Als de gekozen ééntoetslocatie al in gebruik is, werkt de **OK**-knop op het LCD-scherm niet. Kies een andere locatie.

- 8 Ga op een van de volgende manieren te werk:
  - Voer de naam in met behulp van de toetsen op het LCD-scherm (maximaal 16 tekens).  
Druk op **OK**.
  - (Zie *Tekst invoeren in appendix C van de Beknopte gebruikershandleiding* voor hulp bij het invoeren van letters.)
  - Om het nummer op te slaan zonder naam, drukt u op **OK**.
- 9 Druk op **OK** om het weergegeven telefoon- of faxnummer te accepteren.
- 10 Wanneer uw instellingen op het LCD-scherm worden weergegeven, drukt u op **OK** om deze te bevestigen.
- 11 Druk op **Stop/Eindigen**.

## **Eéntoetsnummers opslaan vanuit het nummerweergavegeheugen**

Als u een abonnement hebt op de dienst Nummerweergave van uw telefoonbedrijf, kunt u ook ééntoetsnummers opslaan van inkomende oproepen in het nummerweergavegeheugen. (Zie *Nummerweergave in hoofdstuk 6 van de Beknopte gebruikershandleiding*.)

- 1 Druk op  (Oproepoverz.).
- 2 Druk op het tabblad `Overz.beller-ID`.
- 3 Druk op **▲** of **▼** om het nummer dat u wilt opslaan weer te geven.
- 4 Druk op het nummer dat u wilt opslaan.
- 5 Druk op **Meer**.
- 6 Druk op **Toevoegen Directkies**.

- 7 Om op te geven waar het nummer moet worden opgeslagen, voert u een van de volgende handelingen uit:
  - Om de volgende beschikbare ééntoetslocatie te accepteren, drukt u op **OK**.
  - Om een andere ééntoetslocatie in te voeren, drukt u via de toetsen op het LCD-scherm op een nummer.  
Druk op **OK**.



### **Opmerking**

Als de gekozen ééntoetslocatie al in gebruik is, werkt de **OK**-knop op het LCD-scherm niet. Kies een andere locatie.

- 8 Ga op een van de volgende manieren te werk:
  - Voer de naam (maximaal 16 tekens) in met behulp van de toetsen op het LCD-scherm.  
Druk op **OK**.
  - (Zie *Tekst invoeren in appendix C van de Beknopte gebruikershandleiding* voor hulp bij het invoeren van letters.)
  - Om het nummer op te slaan zonder naam, drukt u op **OK**.
- 9 Druk op **OK** om het fax- of telefoonnummer te bevestigen.
- 10 Wanneer uw instellingen op het LCD-scherm worden weergegeven, drukt u op **OK** om deze te bevestigen.
- 11 Druk op **Stop/Eindigen**.

## Snelkiesnummers van uitgaande gesprekken opslaan

U kunt ook snelkiesnummers in de lijst met uitgaande gesprekken opslaan.

- 1 Druk op **Herkies/Pauze**.  
U kunt het nummer ook kiezen door op  (Oproepoverz.) te drukken.
- 2 Druk op het tabblad **Uitg. Gesprek**.
- 3 Druk op ▲ of ▼ om de naam of het nummer dat u wilt opslaan weer te geven.
- 4 Druk op de naam of het nummer dat u wilt opslaan.
- 5 Druk op **Meer**.
- 6 Druk op **Toevoegen snelkiesnr.**
- 7 Ga op een van de volgende manieren te werk:
  - Voer de naam (maximaal 16 tekens) in met behulp van de toetsen op het LCD-scherm.  
Druk op **OK**.  
*(Zie Tekst invoeren in appendix C van de Beknopte gebruikershandleiding voor hulp bij het invoeren van letters.)*
  - Om het nummer op te slaan zonder naam, drukt u op **OK**.
- 8 Druk op **OK** om het fax- of telefoonnummer dat u wilt opslaan te bevestigen.

- 9 Ga op een van de volgende manieren te werk:
  - Voer met de toetsen op het LCD-scherm het tweede fax- of telefoonnummer in (maximaal 20 cijfers).  
Druk op **OK**.
  - Druk op **OK** als u geen tweede nummer wilt opslaan.
- 10 Om op te geven waar het nummer moet worden opgeslagen, voert u een van de volgende handelingen uit:
  - Om de volgende beschikbare snelkieslocatie te accepteren, drukt u op **OK**.
  - Om een andere snelkieslocatie in te voeren, drukt u met de toetsen op het LCD-scherm op een 2-cijferig nummer.  
Druk op **OK**.



### Opmerking

- Snelkiesnummers beginnen met # (bijvoorbeeld # 0 2).
  - Als de gekozen 2-cijferige locatie voor snelkiesnummers al in gebruik is, werkt de **OK**-knop op het LCD-scherm niet. Kies een andere locatie.
- 11 Wanneer uw instellingen op het LCD-scherm worden weergegeven, drukt u op **OK** om deze te bevestigen.
  - 12 Druk op **Stop/Eindigen**.

## Snelkiesnummers uit nummerweergavegeheugen opslaan

Als u bent geabonneerd op nummerweergave, dan kunt u ook snelkiesnummers opslaan afkomstig uit inkomende gesprekken in het nummerweergavegeheugen. (Zie *Nummerweergave* in hoofdstuk 6 van de *Beknopte gebruikershandleiding*.)

- 1 Druk op  (Oproepoverz.).
- 2 Druk op het tabblad `Overz.beller-ID`.
- 3 Druk op ▲ of ▼ om het nummer dat u wilt opslaan weer te geven.
- 4 Druk op het nummer dat u wilt opslaan.
- 5 Druk op `Meer`.
- 6 Druk op `Toevoegen snelkiesnr`.
- 7 Ga op een van de volgende manieren te werk:
  - Voer de naam (maximaal 16 tekens) in met behulp van de toetsen op het LCD-scherm.  
Druk op `OK`.

(Zie *Tekst invoeren* in appendix C van de *Beknopte gebruikershandleiding* voor hulp bij het invoeren van letters.)

  - Om het nummer op te slaan zonder naam, drukt u op `OK`.
- 8 Druk op `OK` om het fax- of telefoonnummer dat u wilt opslaan te bevestigen.

- 9 Ga op een van de volgende manieren te werk:
  - Voer met de toetsen op het LCD-scherm een tweede fax- of telefoonnummer in (maximaal 20 cijfers).  
Druk op `OK`.
  - Druk op `OK` als u geen tweede nummer wilt opslaan.
- 10 Om op te geven waar het nummer moet worden opgeslagen, voert u een van de volgende handelingen uit:
  - Om de volgende beschikbare snelkieslocatie te accepteren, drukt u op `OK`.
  - Om een andere snelkieslocatie in te voeren, drukt u met de toetsen op het LCD-scherm op een 2-cijferig nummer.  
Druk op `OK`.



### Opmerking

- Snelkiesnummers beginnen met # (bijvoorbeeld # 0 2).
  - Als de gekozen 2-cijferige locatie voor snelkiesnummers al in gebruik is, werkt de `OK`-knop op het LCD-scherm niet. Kies een andere locatie.
- 
- 11 Wanneer uw instellingen op het LCD-scherm worden weergegeven, drukt u op `OK` om deze te bevestigen.
  - 12 Druk op **Stop/Eindigen**.

## Groepen instellen voor groepsverzenden

Met groepen, die kunnen worden opgeslagen op een ééntoets- of snelkieslocatie, kunt u dezelfde fax naar meerdere faxnummers verzenden. Hiervoor hoeft u alleen te drukken op een ééntoetsnummer of op  (Telefoonboek), de tweecijferige locatie, Fax versturen en **Mono Start**.

(Telefoonboek), de tweecijferige locatie, Fax versturen en **Mono Start**.

Eerst moet u elk faxnummer opslaan in een ééntoetsnummer of snelkieslocatie. U kunt deze dan als nummers in de groep opnemen. Elke groep heeft een eigen ééntoetsnummer of snelkieslocatie. U kunt maximaal zes groepen gebruiken, of u kunt maximaal 215 nummers aan een grote groep toewijzen.

(Zie *Groepsverzenden (alleen zwart-wit)* op pagina 11 en *Snelkiesnummers opslaan in hoofdstuk 7 van de Beknopte gebruikershandleiding*.)

- 1 Druk op  (Telefoonboek).
- 2 Druk op Meer.
- 3 Druk op Groepen instellen.
- 4 Druk op Snelkies inst. of Directkiezen inst. Als u Snelkies inst. kiest, gaat u verder naar stap 6.
- 5 Druk op OK om het volgende beschikbare ééntoetsnummer te accepteren.
- 6 Voer de groepsnaam (maximaal 16 tekens) in met behulp van de toetsen op het LCD-scherm. Druk op OK.
- 7 Druk op OK wanneer het volgende beschikbare groepsnummer op het LCD-scherm wordt weergegeven. Dit groepsnummer en deze naam worden automatisch aan de volgende beschikbare snelkieslocatie toegewezen.

- 8 U kunt ééntoets- of snelkiesnummers aan de groep toevoegen door erop te drukken zodat deze met een rood vinkje worden gemarkeerd. Druk op OK. Als u de nummers op alfabetische volgorde wilt weergeven, drukt u op .



### Opmerking

Snelkiesnummers beginnen met #.  
Ééntoetsnummers beginnen met \*.

- 9 Wanneer de groepsnaam en de nummers op het LCD-scherm worden weergegeven, drukt u op OK om deze te bevestigen.
- 10 Ga op een van de volgende manieren te werk:
  - Herhaal de stappen 2 tot 9 om een nieuwe groep aan de groepsverzending toe te voegen.
  - Druk op **Stop/Eindigen** om het opslaan van groepen voor groepsverzending af te ronden.



### Opmerking

U kunt een lijst met alle ééntoets- en snelkiesnummers afdrukken. Nummers die onderdeel zijn van een groep, zijn gemarkeerd in de kolom GROEP. (Zie *Rapporten* op pagina 34.)

## Een groepsnaam wijzigen

- 1 Druk op  (Telefoonboek).
- 2 Druk op Meer.
- 3 Druk op Wijzigen.
- 4 Druk op ▲ of ▼ om de groep die u wilt wijzigen weer te geven.
- 5 Druk op de groep.
- 6 Druk op Naam:.
- 7 Voer de nieuwe naam (maximaal 16 tekens) in met behulp van de toetsen op het LCD-scherm.  
Druk op OK.  
(Zie *Tekst invoeren* in appendix C van de *Beknopte gebruikershandleiding*. Typ bijvoorbeeld NIEUWE KLANTEN.)



### Opmerking

*Een opgeslagen naam of nummer wijzigen:*

Als u een karakter wilt wijzigen, drukt u op ◀ of ▶. Hiermee plaatst u de cursor onder het karakter dat u wilt wijzigen. Druk vervolgens op . Voer het karakter opnieuw in.

- 8 Druk op OK.
- 9 Druk op **Stop/Eindigen**.

## Een groep verwijderen

- 1 Druk op  (Telefoonboek).
- 2 Druk op Meer.
- 3 Druk op Verwijder.
- 4 Druk op ▲ of ▼ om de groep die u wilt verwijderen weer te geven.
- 5 Druk op de groepsnaam.
- 6 Druk op OK.  
Druk op Ja om de instellingen te bevestigen.
- 7 Druk op **Stop/Eindigen**.

## Een nummer uit een groep verwijderen

- 1 Druk op  (Telefoonboek).
- 2 Druk op Meer.
- 3 Druk op Wijzigen.
- 4 Druk op ▲ of ▼ om de groep die u wilt wijzigen weer te geven.
- 5 Druk op de groep.
- 6 Druk op Toev/verw.
- 7 Druk u op ▲ of ▼ om het nummer dat u uit de groep wilt verwijderen, weer te geven.
- 8 Druk op het selectievakje van het nummer dat u wilt verwijderen om de selectie ongedaan te maken.  
Druk op OK om de instellingen te bevestigen.
- 9 Druk op OK.
- 10 Druk op **Stop/Eindigen**.

## Faxrapporten

U kunt het verzendrapport en de journaaltijd instellen met de MENU-knoppen op het LCD-scherm.

### Verzendrapport

U kunt het verzendrapport gebruiken als bewijs dat u een fax hebt verzonden. (Zie *Verzendrapport* in hoofdstuk 4 van de *Beknopte gebruikershandleiding* voor meer informatie over het instellen van het gewenste type rapport.)

### Faxjournaal (activiteitenrapport)

U kunt de machine zo instellen dat er op vaste tijden een journaal wordt afgedrukt (elke 50 faxen, elke 6, 12 of 24 uur, elke 2 of 7 dagen). Als u het interval op **Uit** zet, kunt u evengoed het rapport afdrukken door de stappen in *Een rapport afdrukken* op pagina 34 te volgen. De standaardinstelling is **Na 50 faxen**.

- 1 Druk op **MENU**.
- 2 Druk op **▲** of **▼** om **Fax** weer te geven.
- 3 Druk op **Fax**.
- 4 Druk op **▲** of **▼** om **Kies rapport** weer te geven.
- 5 Druk op **Kies rapport**.
- 6 Druk op **Journaal tijd**.

- 7 Druk op **◀** of **▶** om een interval te selecteren.  
Als u **Na 50 faxen** kiest, gaat u verder naar stap 10.

- 6, 12, 24 uur, 2 of 7 dagen

De machine drukt het rapport op het opgegeven tijdstip af en verwijdert vervolgens alle taken uit het geheugen. Als het geheugen van de machine vol is omdat het maximum van 200 taken is bereikt en de door u gekozen tijd nog niet is verstreken, zal de machine het journaal voortijdig afdrukken en alle taken uit het geheugen wissen. Als u een extra rapport wilt voordat het tijd is om dit automatisch af te drukken, kunt u er een afdrukken zonder dat de taken uit het geheugen worden gewist.

- **Na 50 faxen**

Het journaal wordt afgedrukt als de machine 50 taken heeft opgeslagen.

- 8 Voer in 24-uursformaat het tijdstip in waarop met afdrukken moet worden begonnen.  
Druk op **OK**.  
(Voor kwart voor acht 's avonds voert u bijvoorbeeld 19:45 in.)
- 9 Als u **Elke 7 dagen** kiest, wordt u gevraagd de eerste dag voor de 7-daagse aftelperiode te kiezen.
- 10 Druk op **Stop/Eindigen**.

## Rapporten

De volgende rapporten zijn beschikbaar:

■ Verzendrapport

Hiermee drukt u een verzendrapport af van de laatste transmissie.

■ Help

Een helplijst waarin wordt aangegeven hoe u de machine kunt programmeren.

■ Kieslijst

Een lijst met namen en nummers die zijn opgeslagen in het geheugen voor ééntoets- en snelkiesnummers. De namen en nummers staan in alfabetische of numerieke volgorde in de lijst.

■ Fax Journaal

In deze lijst staat informatie over de laatst ontvangen en verzonden faxen. (TX: verzenden.) (RX: ontvangen.)

■ Gebruikersinst

Drukt een lijst met uw instellingen af.

■ Netwerk Conf.

Een lijst met uw netwerkinstellingen.

■ WLAN-rapport

Een WLAN-verbindingsrapport.

■ Overz. beller-ID

In deze lijst staat de beschikbare nummerweergave-informatie bij de 30 laatst ontvangen faxen en telefoongesprekken.

## Een rapport afdrukken

- 1 Druk op **MENU**.
- 2 Druk op **▲** of **▼** om **Print lijsten** weer te geven.
- 3 Druk op **Print lijsten**.
- 4 Druk op het gewenste rapport.
- 5 (Alleen Snelkiezen) Druk op **Alfabet. volgorde** of **Nummervolgorde**.
- 6 Druk op **Mono Start**.
- 7 Druk op **Stop/Eindigen**.



## Kopieerinstellingen

U kunt voor meerdere kopieën de kopieerinstellingen tijdelijk wijzigen.

De machine keert 1 minuut nadat het kopiëren is voltooid terug naar de standaardinstelling of als de tijd klokstand ervoor zorgt dat de machine terugkeert naar de faxmodus. (Zie *Tijd klokstand* op pagina 3.)

Als u een instelling wilt wijzigen, drukt u op **KOPIE** en vervolgens op ◀ of ▶ om door de kopieerinstellingen te bewegen. Druk op de gewenste instelling en kies een optie.

Als u klaar bent met het kiezen van de instellingen, drukt u op **Mono Start** of **Kleur Start**.



### Opmerking

- U kunt bepaalde instellingen die u vaak gebruikt, opslaan door deze als standaard te definiëren. Deze instellingen blijven van kracht totdat u ze weer wijzigt. (Zie *Voorkeursinstellingen opgeven* op pagina 46.)
- De functies *Inktspaarmodus*, *Dun papier kopiëren*, *Boek kop.* en *Watermerk kop.* worden ondersteund door technologie van Reallusion, Inc.



REALLUSION

## Kopiëren stoppen

Druk op **Stop/Eindigen** om het kopiëren te stoppen.

## Kopieersnelheid en -kwaliteit wijzigen

U kunt kiezen uit een reeks kopieersnelheden en kwaliteitsinstellingen. De standaardinstelling is *Normaal*.

### ■ Snel

Hoge kopieersnelheid en laagste inktverbruik. Gebruik deze instelling om tijd te besparen bij het afdrukken van documenten die u wilt proeflezen, grote documenten of een groot aantal kopieën.

### ■ Normaal

Normaal is de aanbevolen modus voor normale afdrukken. Hiermee verkrijgt u een goede kopieerkwaliteit met adequate kopieersnelheid.

### ■ Fijn

Gebruik de modus Fijn voor het kopiëren van gedetailleerde beelden, zoals foto's. Deze modus biedt de hoogste resolutie en de laagste snelheid.

- 1 Druk op  (**KOPIE**).
- 2 Laad uw document.
- 3 Toets in hoeveel kopieën u wilt maken.
- 4 Druk op ◀ of ▶ om *Kwaliteit* weer te geven.
- 5 Druk op *Kwaliteit*.
- 6 Druk op *Snel*, *Normaal* of *Fijn*.
- 7 Als u geen instellingen meer wilt wijzigen, drukt u op **Mono Start** of **Kleur Start**.

## Gekopieerde afbeelding vergroten of verkleinen

U kunt een vergrotings-/verkleiningspercentage selecteren. Als u **Paginavull.** kiest, wordt de grootte automatisch afgestemd op het door u ingestelde papierformaat.

- 1 Druk op  (**KOPIE**).
- 2 Laad uw document.
- 3 Toets in hoeveel kopieën u wilt maken.
- 4 Druk op ◀ of ▶ om Vergroten/Verkleinen weer te geven.
- 5 Druk op Vergroten/Verkleinen.
- 6 Druk op 100%, Vergroten, Verkleinen, **Paginavull.** of Custom (25-400%).
- 7 Ga op een van de volgende manieren te werk:
  - Als u Vergroten of Verkleinen hebt gekozen, drukt u op het gewenste vergrotings- of verkleiningspercentage.
  - Als u Custom (25-400%) hebt gekozen, voert u een vergrotings- of verkleiningspercentage in van 25% tot 400%.  
Druk op OK.
  - Als u 100% of **Paginavull.** kiest, gaat u naar stap 8.

198% 10x15cm→A4
186% 10x15cm→LTR
141% A4→A3, A5→A4
100%
97% LTR→A4
93% A4→LTR
83% LGL→A4
69% A3→A4, A4→A5
47% A4→10x15cm
Paginavull.
Custom (25-400%)

- 8 Als u geen instellingen meer wilt wijzigen, drukt u op **Mono Start** of **Kleur Start**.



### Opmerking

- Pagina layout is niet beschikbaar bij Vergroten/Verkleinen.
- Pagina layout, Boek kop., Sorteert, Dun papier kopiëren en Watermerk kop. zijn niet beschikbaar bij **Paginavull.**
- **Paginavull.** werkt niet naar behoren als het document op de glasplaat meer dan 3 graden schuin ligt. Gebruik de documentgeleiders aan de linker- en bovenkant om uw document in de linkerbovenhoek van de glasplaat te leggen, met de bedrukte zijde naar beneden.
- **Paginavull.** is niet beschikbaar voor documenten van Legal-formaat.
- Bij gebruik van A3- of Ledger-papier zijn de opties 1zijd.→2zijd. en 2zijdig→2zijdig van het menu Dubbelz. kopiëren niet beschikbaar bij Vergroten/Verkleinen.

## N op 1 kopieën of een poster maken (Pagina layout)

Met de kopieerfunctie N op 1 kunt u twee of vier pagina's op één pagina afdrucken. Dit is handig om papier te besparen.

Met de functie 1 op 2 wordt één pagina van A3- of Ledger-formaat naar twee A4- of Letter-pagina's gekopieerd. Met deze instelling moet u de glasplaat gebruiken.

U kunt ook een poster creëren. Wanneer u de posteroptie gebruikt, wordt uw document in delen opgesplitst en deze delen worden vervolgens vergroot zodat u ze kunt samenvoegen tot een poster. Gebruik de glasplaat om een poster af te drukken.

### ! BELANGRIJK

- Zorg dat het papierformaat op A4, A3, Letter of Ledger is ingesteld.
- Als u meerdere kleurenkopieën maakt, is N op 1 kopiëren niet beschikbaar.
- P betekent Portret (staand) en L betekent Landschap (liggend).
- U kunt slechts één poster en één 1-op-2-kopie tegelijkertijd maken.
- U kunt geen poster kopiëren op transparanten.

### Opmerking

- Watermerk kop., Boek kop., Sorteert, Dun papier kopiëren, Inktspaarmodus en Vergroten/Verkleinen zijn niet beschikbaar bij Pagina layout.
- Scheef corrigeren is niet beschikbaar bij Poster en 1-op-2-kopie.
- Dubbelz. kopiëren is niet beschikbaar voor posterkopieën.
- De opties 2zijdig→2zijdig en 2zijd.→1zijd. van het menu Dubbelz. kopiëren zijn niet beschikbaar bij 1 > 2.

- 1 Druk op  (KOPIE).
- 2 Laad uw document.
- 3 Toets in hoeveel kopieën u wilt maken.
- 4 Druk op ◀ of ▶ om Pagina layout weer te geven.
- 5 Druk op Pagina layout.
- 6 Druk op ◀ of ▶ om Uit (1 op 1), 2 op 1 (P), 2 op 1 (L), 4 op 1 (P), 4 op 1 (L), 1 > 2, Poster (2 x 1), Poster (2 x 2), Poster (3 x 3) of 2-op-1 (id) <sup>1</sup> weer te geven.

<sup>1</sup> Zie 2 op 1 (id) kopiëren op pagina 39 voor meer informatie over 2 op 1 (id).

Als u 2 op 1 of Poster (2 x 2) hebt gekozen met A3- of Ledger-papier, gaat u naar stap 7 om het papierformaat van uw document te kiezen.

Als u een andere instelling kiest, gaat u naar stap 8.

7 Ga op een van de volgende manieren te werk:

■ Als u 2 op 1 (P) of 2 op 1 (L) hebt gekozen, drukt u op LGRx2 → LGRx1, LTRx2 → LGRx1, A3x2 → A3x1 of A4x2 → A3x1.

■ Als u Poster (2 x 2) hebt gekozen, drukt u op LGRx1 → LGRx4, LTRx1 → LGRx4, A3x1 → A3x4 of A4x1 → A3x4.

8 Als u geen instellingen meer wilt wijzigen, drukt u op **Mono Start** of **Kleur Start** om de pagina te scannen. Als u het document in de ADF hebt geplaatst of een poster maakt, wordt het document door de machine gescand en wordt begonnen met afdrucken.

**Als u de glasplaat gebruikt, gaat u naar stap 9.**

9 Nadat de machine de pagina gescand heeft, drukt u op **Ja** om de volgende pagina te scannen.

10 Leg de volgende pagina op de glasplaat. Druk op **Mono Start** of **Kleur Start** om het document te scannen zonder de instellingen te wijzigen. Herhaal stap 9 en 10 voor elke pagina van de lay-out.

11 Druk op **Nee** om te stoppen wanneer alle pagina's zijn gescand.



### Opmerking

Als u bij N op 1 kopiëren fotopapier hebt gekozen als het type papier, drukt de machine de afbeeldingen af alsof er normaal papier is gekozen.

**Als u via de ADF kopieert, plaatst u het document met de bedrukte zijde naar boven in de ADF, in de hieronder aangegeven richting:**

■ 2 op 1 (P)



■ 2 op 1 (L)



■ 4 op 1 (P)

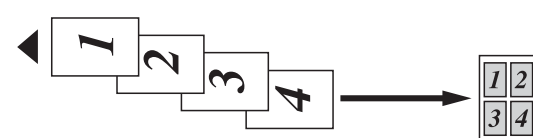

■ 4 op 1 (L)



**Als u via de glasplaat kopieert, legt u het document met de bedrukte zijde naar beneden op de glasplaat, in de hieronder aangegeven richting:**

■ 2 op 1 (P)



■ 2 op 1 (L)

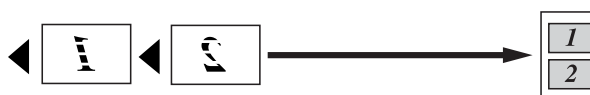

■ 4 op 1 (P)



■ 4 op 1 (L)

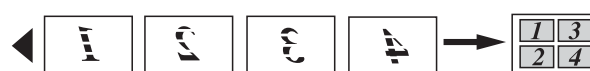

## ■ 1 &gt; 2



## ■ Poster (2 x 1)

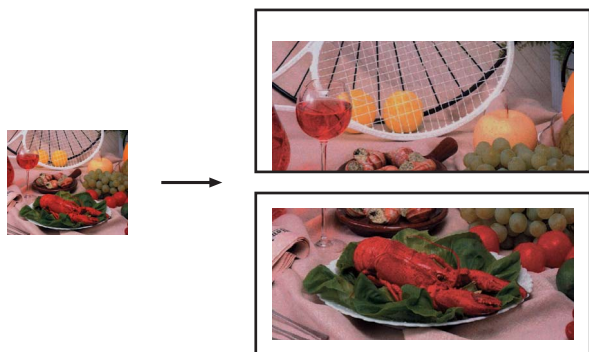

## ■ Poster (2 x 2)

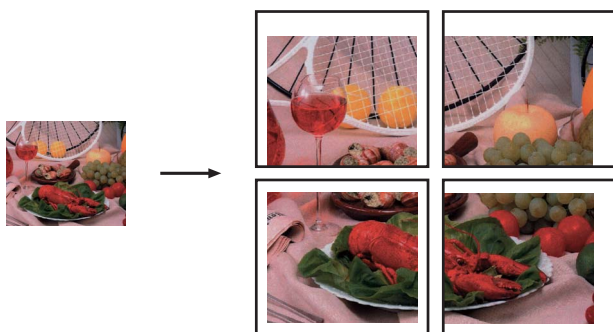

## ■ Poster (3 x 3)

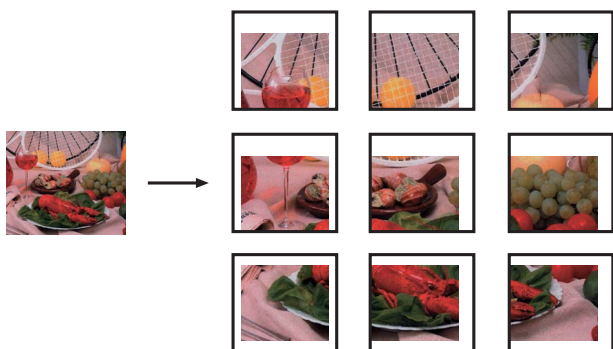

## 2 op 1 (id) kopiëren

U kunt beide zijden van uw identiteitskaart op een enkele pagina kopiëren, in het originele kaartformaat. Controleer of het papierformaat is ingesteld op A4 of Letter.



### Opmerking

U dient zich bij het kopiëren van identiteitskaarten aan de daarvoor geldende regels te houden. Zie *Onwettig gebruik van kopieerapparaten* in de *folder Veiligheid en wetgeving*.

- 1 Druk op  (**KOPIE**).
- 2 Plaats uw identiteitskaart met de te kopiëren zijde naar beneden in de linkerhoek van de glasplaat.

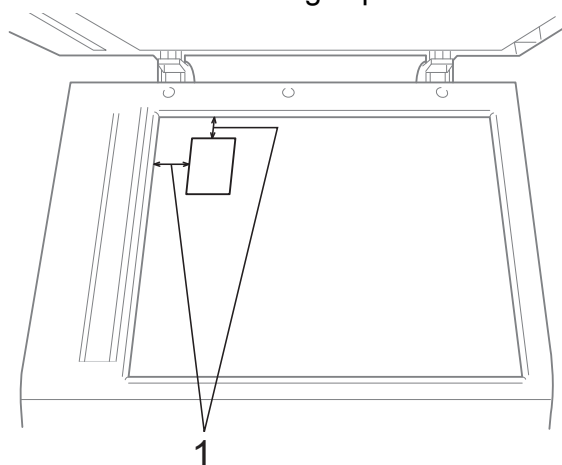

1 3 mm of groter (boven, links)

- 3 Toets in hoeveel kopieën u wilt maken.
- 4 Druk op ◀ of ▶ om Pagina layout weer te geven.
- 5 Druk op Pagina layout.
- 6 Druk op ◀ of ▶ om 2-op-1 (id) weer te geven.
- 7 Druk op 2-op-1 (id).
- 8 Druk op **Mono Start** of **Kleur Start**. De machine begint met het scannen van de eerste zijde.

- 9 Nadat de ene zijde is gekopieerd, drukt u op **Ja**. Draai de identiteitskaart om en druk op **Mono Start** of **Kleur Start** om de andere zijde te scannen.



### Opmerking

- Watermerk kop., Boek kop., Sorteert, Dubbelz. kopiëren, Dun papier kopiëren, Inktspaarmodus en Vergroten/Verkleinen zijn niet beschikbaar bij 2-op-1 (id).
- Als u meerdere kleurenkopieën maakt, is 2 op 1 (id) kopiëren niet beschikbaar.

## Kopieën sorteren met de ADF

U kunt meerdere kopieën sorteren. De pagina's worden gesorteerd in de volgorde 321, 321, 321 enzovoort.

- 1 Druk op  (**KOPIE**).
- 2 Laad uw document.
- 3 Toets in hoeveel kopieën u wilt maken.
- 4 Druk op ◀ of ▶ om Stapel/Sorteer weer te geven.
- 5 Druk op Stapel/Sorteer.
- 6 Druk op Sorteert.
- 7 Als u geen instellingen meer wilt wijzigen, drukt u op **Mono Start** of **Kleur Start**.



### Opmerking

Paginavull., Pagina layout en Boek kop. zijn niet beschikbaar bij Sorteert.

## Dichtheid aanpassen

U kunt de kopieerdichtheid aanpassen om kopieën donkerder of lichter te maken.

- 1 Druk op  (**KOPIE**).
- 2 Laad uw document.
- 3 Toets in hoeveel kopieën u wilt maken.
- 4 Druk op ◀ of ▶ om Dichtheid weer te geven.
- 5 Druk op Dichtheid.
- 6 Druk op ◀ of ▶ om een kopie lichter of donkerder te maken. Druk op OK.
- 7 Als u geen instellingen meer wilt wijzigen, drukt u op **Mono Start** of **Kleur Start**.

## Inktspaarmodus

Met de inktspaarmodus kunt u inkt besparen. De machine drukt de kleuren lichter af en benadrukt de randen van de afbeeldingen zoals hieronder weergegeven.

Hoeveel inkt wordt bespaard, verschilt per document.

### Inktspaarmodus: Uit

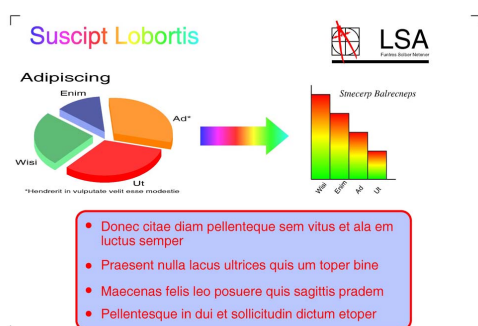

### Inktspaarmodus: Aan

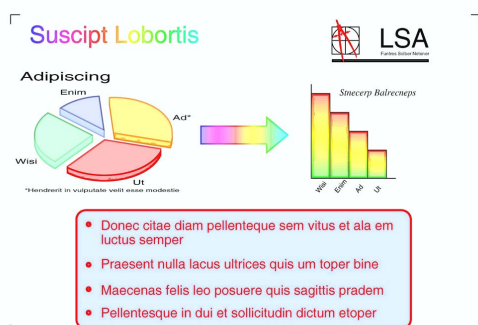

- 1 Druk op  (KOPIE).
- 2 Laad uw document.
- 3 Toets in hoeveel kopieën u wilt maken.
- 4 Druk op ◀ of ▶ om Geavanceerde instellingen weer te geven.
- 5 Druk op Geavanceerde instellingen.
- 6 Druk op Inktspaarmodus.

- 7 Als u geen instellingen meer wilt wijzigen, drukt u op **Mono Start** of **Kleur Start**.



### Opmerking

- Watermerk kop., Boek kop., Scheef corrigeren, Dun papier kopiëren en Pagina layout zijn niet beschikbaar bij Inktspaarmodus.
- Inktspaarmodus kan ervoor zorgen dat de afdrucken er anders uitzien dan uw originele document.

## Dun papier kopiëren

Als u een dubbelzijdig document op dun papier hebt, kiest u Dun papier kopiëren zodat de afdruk op de andere zijde niet doorschemert.

- 1 Druk op  (KOPIE).
- 2 Laad uw document.
- 3 Toets in hoeveel kopieën u wilt maken.
- 4 Druk op ◀ of ▶ om Geavanceerde instellingen weer te geven.
- 5 Druk op Geavanceerde instellingen.
- 6 Druk op Dun papier kopiëren.
- 7 Druk op **Mono Start** of **Kleur Start**.



### Opmerking

Paginavull., Pagina layout, Scheef corrigeren, Inktspaarmodus, Boek kop. en Watermerk kop. zijn niet beschikbaar bij Dun papier kopiëren.



## Scheefstandcorrectie

Als uw gescande kopie scheef staat, kunnen de gegevens automatisch worden gecorrigeerd. Deze instelling is alleen beschikbaar bij gebruik van de glasplaat.

- 1 Druk op  (**KOPIE**).
- 2 Laad uw document.
- 3 Toets in hoeveel kopieën u wilt maken.
- 4 Druk op ◀ of ▶ om Scheef corrigeren weer te geven.
- 5 Druk op Scheef corrigeren.
- 6 Druk op Auto (of Uit).
- 7 Als u geen instellingen meer wilt wijzigen, drukt u op **Mono Start** of **Kleur Start**.



### Opmerking

- De opties 1 > 2, Poster, Inktspaarmodus, Dun papier kopiëren, Boek kop., Watermerk kop., 2zijdig→2zijdig en 2zijd.-→1zijd. van het menu Dubbelz. kopiëren zijn niet beschikbaar bij Scheef corrigeren.
- U kunt deze instelling niet gebruiken voor Ledger- en A3-papier en voor papier dat kleiner is dan 64 mm × 91 mm.
- Deze instelling is alleen beschikbaar voor rechthoekig papier.
- Scheefstandcorrectie is alleen beschikbaar als het document minder dan 3 graden scheef staat.
- Scheef corrigeren werkt mogelijk niet correct als het document te dik is.

## Boek kopie

Hiermee worden donkere randen en scheefstand gecorrigeerd bij kopiëren via de glasplaat. U kunt de gegevens automatisch door de machine laten corrigeren of u kunt bepaalde correcties aanbrengen.

- 1 Druk op  (**KOPIE**).
- 2 Laad uw document.
- 3 Toets in hoeveel kopieën u wilt maken.
- 4 Druk op ◀ of ▶ om Geavanceerde instellingen weer te geven.
- 5 Druk op Geavanceerde instellingen.
- 6 Druk op Boek kop.
- 7 Druk op **Mono Start** of **Kleur Start** wanneer u klaar bent met het aanbrengen van correcties.



### Opmerking

Pagina layout, Sorteert, Dubbelz. kopiëren, Scheef corrigeren, Inktspaarmodus, Paginavull., Dun papier kopiëren en Watermerk kop. zijn niet beschikbaar bij Boek kop.



## Watermerk kopie

U kunt een logo of tekst als watermerk in uw document plaatsen. U kunt een van de watermerksjablonen, data van uw mediakaarten of USB-flashstation, of gescande data kiezen.



### Opmerking

Paginavull., Pagina layout,  
Dun papier kopiëren,  
Scheef corrigeren,  
Inktspaarmodus en Boek kop. zijn  
niet beschikbaar bij Watermerk kop.

## Een sjabloon gebruiken

- 1 Druk op  (**KOPIE**).
- 2 Laad uw document.
- 3 Toets in hoeveel kopieën u wilt maken.
- 4 Druk op ◀ of ▶ om Geavanceerde instellingen weer te geven.
- 5 Druk op Geavanceerde instellingen.
- 6 Druk op Watermerk kop.
- 7 Druk op Sjabloon bewerken.
- 8 Wijzig indien nodig de instellingen van de opties die op het LCD-scherm worden weergegeven.
- 9 Druk op OK om het gebruik van het watermerk te bevestigen.
- 10 Als u geen instellingen meer wilt wijzigen, drukt u op **Mono Start** of **Kleur Start**.

## Data op mediakaarten of een USB-flashstation gebruiken

- 1 Druk op  (**KOPIE**).
- 2 Laad uw document.
- 3 Toets in hoeveel kopieën u wilt maken.
- 4 Druk op ◀ of ▶ om Geavanceerde instellingen weer te geven.
- 5 Druk op Geavanceerde instellingen.
- 6 Druk op Watermerk kop.
- 7 Druk op Afbeeld. gebruiken.
- 8 Plaats een mediakaart of een USB-flashstation. Druk op Media.
- 9 Druk op de data die u wilt gebruiken voor het watermerk.
- 10 Wijzig eventuele extra opties die op het LCD worden weergegeven.
- 11 Druk op OK om het gebruik van het watermerk te bevestigen.
- 12 Als u geen instellingen meer wilt wijzigen, drukt u op **Mono Start** of **Kleur Start**.

### BELANGRIJK

Verwijder de geheugenkaart of het USB-flashstation NIET terwijl de toets **PHOTO CAPTURE** knippert. De kaart, het USB-flashstation of de daarop opgeslagen gegevens kunnen anders beschadigd raken.

## Een gescand papieren document als watermerk gebruiken

- 1 Druk op  (**KOPIE**).
- 2 Toets in hoeveel kopieën u wilt maken.
- 3 Druk op ◀ of ▶ om Geavanceerde instellingen weer te geven.
- 4 Druk op Geavanceerde instellingen.
- 5 Druk op Watermerk kop.
- 6 Druk op Afbeeld. gebruiken.
- 7 Druk op Scan. Plaats de pagina die u als watermerk wilt gebruiken op de glasplaat.
- 8 Druk op **Mono Start** of **Kleur Start**.
- 9 Verwijder het watermerkdocument dat u hebt gescand en plaats het document dat u wilt kopiëren.
- 10 Druk op Transparantie en vervolgens op ◀ of ▶ om de Transparantie van het watermerk te wijzigen. Druk op OK.
- 11 Druk op OK.
- 12 Druk op OK om het gebruik van het watermerk te bevestigen.
- 13 Als u geen instellingen meer wilt wijzigen, drukt u op **Mono Start** of **Kleur Start**.



### Opmerking

U kunt het gescande watermerk niet vergroten of verkleinen.

## Dubbelzijdig kopiëren

U kunt papier besparen door op beide zijden te kopiëren.

We raden u aan uw document voor dubbelzijdig kopiëren in de ADF te plaatsen.



### Opmerking

- Vanuit de ADF kunt u dubbelzijdige documenten van maximaal Legal-formaat kopiëren.
- U kunt alleen gewoon papier van de volgende formaten gebruiken: A4, A5, A3, Letter, Legal of Ledger.

- 1 Druk op **Dubbelzijdig** op het bedieningspaneel van de machine.
- 2 Laad uw document.  
Als u een dubbelzijdig document wilt kopiëren, plaats u het document in de ADF.
- 3 Druk op Kopiëren.
- 4 Ga op een van de volgende manieren te werk:
  - Als u een document van A3- of Ledger-formaat kopieert, gaat u naar stap 5.
  - Als u een document van A4-, A5-, Letter- of Legal-formaat kopieert, gaat u naar stap 8.
- 5 Druk op Meer.
- 6 Druk op A3/LGR duplex kop. inst.



### Opmerking

N op 1 kopiëren is niet beschikbaar bij A3/LGR duplex kop. inst.

- 7 Druk op Aanpassen aan pag. of Schaal behouden.



### Opmerking

Als u **Aanpassen aan pag.** hebt gekozen, past de machine het documentformaat automatisch aan het afdrukgebied aan.

Als u **Schaal behouden** hebt gekozen, wordt het documentformaat niet aangepast. Afhankelijk van het documentformaat worden de boven- en onderkant mogelijk bijgesneden.

- 8 Druk op ◀ of ▶ om de gewenste optie voor dubbelzijdig kopiëren weer te geven en te selecteren. (Zie *Opties voor dubbelzijdig kopiëren* op pagina 46.)
- 9 Toets in hoeveel kopieën u wilt maken.
- 10 Druk op **Mono Start** of **Kleur Start**. Als u het document in de ADF hebt geplaatst, scant de machine de pagina's en begint vervolgens met afdrukken. Als u de glasplaat gebruikt, gaat u naar stap 11.
- 11 Druk op **Scannen** en plaats de volgende pagina op de glasplaat. Druk op **Mono Start** of **Kleur Start**. (Herhaal deze stap voor elke volgende pagina.)
- 12 Druk op **Voltooien** nadat alle pagina's zijn gescand. Het afdrukken wordt gestart.

Raak de afdrukken NIET aan voordat ze een tweede keer zijn uitgeworpen. De machine drukt de eerste zijde af, werpt het papier uit en voert het papier vervolgens weer in om de tweede zijde af te drukken.



### Opmerking

- Probeer een van de speciale instellingen voor dubbelzijdig kopiëren als uw document een papierstoring veroorzaakt. Druk op **Meer** na stap 3. Druk op **Geavance.** en druk vervolgens op een van de instellingen ter voorkoming van papierstoringen: met DX1 of DX2. DX1 krijgt de inkt langer de tijd om te drogen. Met DX2 krijgt de inkt langer de tijd om te drogen en wordt er minder inkt verbruikt.
- DX1 is niet beschikbaar voor A3- of Ledger-papier.
- 2-op-1 (id), **Poster** en **Boek kop.** zijn niet beschikbaar bij **Dubbelz. kopiëren**.
- 1 > 2 en **Scheef corrigeren** zijn niet beschikbaar bij **2zijdig→2zijdig** en **2zijd.-1zijd.**
- Bij gebruik van A3- of Ledger-papier is **Vergroten/Verkleinen** niet beschikbaar bij **1zijd.→2zijd.** en **2zijdig→2zijdig**.
- **Paginavull.** is niet beschikbaar bij **1zijd.→2zijd.** en **2zijdig→2zijdig**.

## Opties voor dubbelzijdig kopiëren

### ■ enkelzijdig → dubbelzijdig

#### (lang omslaan)

Staand

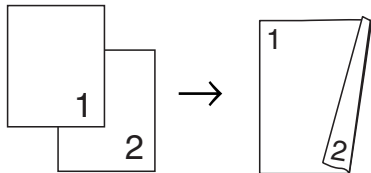

Liggend

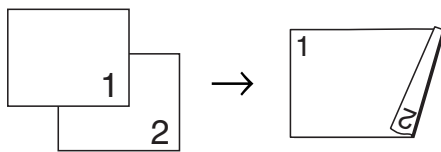

#### (kort omslaan)

Staand

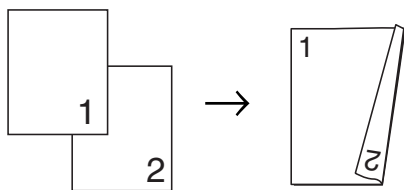

Liggend

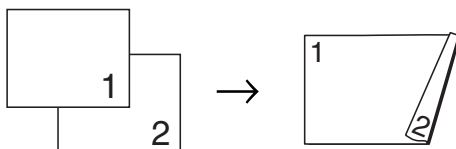

### ■ dubbelzijdig → dubbelzijdig

Staand

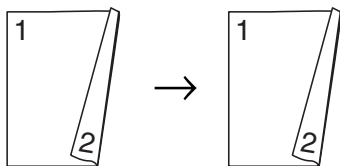

Liggend

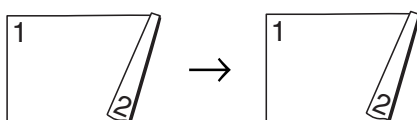

### ■ dubbelzijdig → enkelzijdig

#### (lang omslaan)

Staand

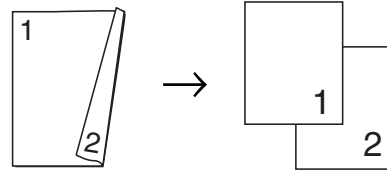

Liggend

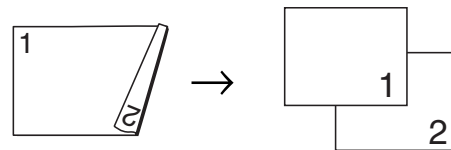

#### (kort omslaan)

Staand

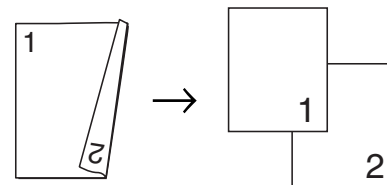

Liggend

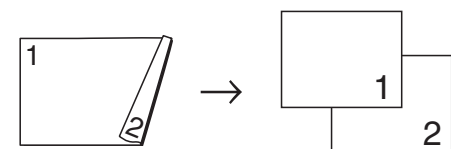

## Voorkeursinstellingen opgeven

U kunt de kopieerinstellingen die u het meest gebruikt als voorkeursinstelling opgeven. U kunt maximaal drie voorkeursinstellingen opgeven.

- 1 Druk op  (**KOPIE**).
- 2 Selecteer de kopieeroptie en instellingen die u wilt opslaan.
- 3 Druk op ◀ of ▶ om Favoriete instellingen weer te geven.
- 4 Druk op Favoriete instellingen.

- 5 Druk op Opslaan.



### Opmerking

Stel Watermerk kop. in op Uit of Sjabloon wanneer u Favoriete instellingen opslaat.

- 6 Druk op de locatie waar u uw instelling voor Favoriet: 1, Favoriet: 2 of Favoriet: 3 wilt opslaan.
- 7 Ga op een van de volgende manieren te werk:
  - Als u de instelling een andere naam wilt geven, drukt u op  om foutieve tekens te verwijderen. Voer vervolgens de nieuwe naam in (maximaal 12 tekens).  
Druk op OK. (Zie *Tekst invoeren* in appendix C van de *Beknopte gebruikershandleiding*.)
  - Als u de instelling geen andere naam wilt geven, drukt u op OK.

### Uw voorkeursinstellingen ophalen

Wanneer u een van uw sets met voorkeursinstellingen wilt gebruiken, kunt u deze ophalen.

- 1 Druk op  (KOPIE).
- 2 Druk op Favoriet.
- 3 Druk op de voorkeursinstelling die u wilt ophalen.

### Uw voorkeursinstelling hernoemen

Nadat u uw voorkeursinstelling hebt opgeslagen, kunt u deze hernoemen.

- 1 Druk op  (KOPIE).
- 2 Druk op ◀ of ▶ om Favoriete instellingen weer te geven.
- 3 Druk op Favoriete instellingen.
- 4 Druk op Naam wijzigen.
- 5 Druk op de voorkeursinstelling die u wilt hernoemen.
- 6 Voer de nieuwe naam in (maximaal 12 tekens). (Zie *Tekst invoeren* in appendix C van de *Beknopte gebruikershandleiding*.)
- 7 Druk op OK.

# Foto's afdrukken vanaf een geheugenkaart of USB-flashstation

## PhotoCapture Center™-functies

### Geheugenkaarten, USB-flashstation en mapstructuren

Uw machine is compatibel met beeldbestanden van moderne digitale camera's, geheugenkaarten en USB-flashstations. Lees echter onderstaande punten om fouten te vermijden:

- De extensie van het beeldbestand moet .JPG zijn (andere extensies voor beeldbestanden, zoals .JPEG, .TIF, .GIF etc., worden niet herkend).
- Direct afdrukken via PhotoCapture Center™ moet apart van PhotoCapture Center™ met de pc worden uitgevoerd. (Het is niet mogelijk om deze bewerkingen gelijktijdig uit te voeren.)
- De machine kan maximaal 999 bestanden op een geheugenkaart of een USB-flashstation lezen.
- Het DPOF-bestand op de geheugenkaarten moet een geldig DPOF-formaat hebben. (Zie *Afdrukken in DPOF-formaat* op pagina 53.)

Let op het volgende:

- Als u de index of afbeeldingen afdrukt, zal PhotoCapture Center™ alle geldige afbeeldingen afdrukken, zelfs als een of meer afbeeldingen beschadigd zijn. Beschadigde afbeeldingen worden niet afgedrukt.
- (Gebruikers van geheugenkaarten)
 

Uw machine is ontworpen om geheugenkaarten te lezen die door een digitale camera zijn geformatteerd.

Wanneer een digitale camera een geheugenkaart formatteert, maakt de camera een speciale map waar de beeldgegevens naartoe worden gekopieerd. Als u de beeldgegevens op een geheugenkaart met uw pc wilt aanpassen, raden wij u aan de mapstructuur die door de digitale camera is aangemaakt, niet te wijzigen. Als u nieuwe of gewijzigde beeldbestanden op de geheugenkaart opslaat, raden wij u ook aan dezelfde map te gebruiken als door uw digitale camera wordt gebruikt. Als de gegevens niet in dezelfde map worden opgeslagen, kan de machine het bestand misschien niet lezen of het beeld niet afdrukken.
- (Gebruikers van USB-flashstations)
 

Deze machine ondersteunt USB-flashstations die door Windows® zijn geformatteerd.

## Films afdrukken

U kunt beelden afdrukken van filmbestanden die op een geheugenkaart of USB-flashstation zijn opgeslagen.

Filmbestanden worden automatisch in 9 delen opgesplitst op basis van filmopnametijden en op 3 regels geplaatst, waarna u de opgesplitste scènes kunt bekijken en afdrukken.



### Opmerking

- Het is niet mogelijk een specifieke film scène te kiezen.
- U kunt de filmbestandsformaten AVI en MOV gebruiken (alleen Motion JPEG). AVI-bestanden van 1 GB of meer (een opnametijd van ongeveer 30 minuten) en MOV-bestanden van 2 GB of meer (een opnametijd van ongeveer 60 minuten) kunnen echter niet worden afgedrukt.

## Foto's afdrukken

### Index afdrukken (miniaturen)

PhotoCapture Center™ wijst nummers aan de foto's toe (bijvoorbeeld nr. 1, nr. 2, nr. 3 enz.).



→ NO.1  
DEI.JPG      01.01.2009  
100KB

Deze nummers worden door PhotoCapture Center™ ter identificatie van de foto's gebruikt. U kunt een pagina met miniatuurweergaven afdrukken om alle afbeeldingen op de geheugenkaart of het USB-flashstation te tonen.



### Opmerking

Alleen bestandsnamen van 8 tekens of minder worden correct op de indexpagina afgedrukt.

8

- 1 Controleer of u de geheugenkaart of het USB-flashstation in de juiste sleuf hebt geplaatst.  
Druk op  (**PHOTO CAPTURE**).
- 2 Druk op `Index afdr.`
- 3 Druk op `Index` en selecteer  
6 Images/Regel of  
5 Images/Regel.

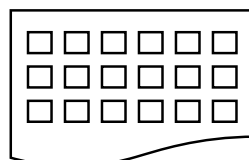

6 Images/Regel

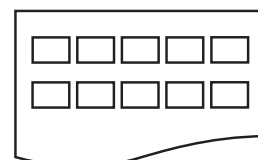

5 Images/Regel

De afdruksnelheid voor  
5 Images/Regel is lager dan voor  
6 Images/Regel, maar de kwaliteit is  
beter.

- 4 Ga op een van de volgende manieren te werk:
  - Druk op `Printinstelling` om de papiersoort of het papierformaat te wijzigen.
  - Als u de papierinstellingen niet wilt wijzigen, gaat u naar stap 7.
- 5 Druk op `Papiersoort`.  
Selecteer de papiersoort die u gebruikt: `Normaal pap.`, `Inkjetpapier`, `Brother BP71`, `Brother BP61` of `Glossy` anders.
- 6 Druk op `Papierform`.  
Selecteer het papierformaat dat u gebruikt: `A4` of `Letter`.
- 7 Druk op **Kleur Start** om te beginnen met afdrukken.

## Foto's afdrukken

---

U dient eerst het nummer van een foto te weten, pas dan kunt u de foto afdrukken.

- 1 Controleer of u de geheugenkaart of het USB-flashstation in de juiste sleuf hebt geplaatst.  
Druk op  (**PHOTO CAPTURE**).
- 2 Druk de index af. (Zie *Index afdrukken (miniaturen)* op pagina 49.)
- 3 Druk op `Index afdr.`
- 4 Druk op `Foto's afdrukken`.
- 5 Voer het nummer van de afbeelding die u wilt afdrukken in van de miniaturen op de pagina `Index`.  
Nadat u de afbeeldingsnummers hebt geselecteerd, drukt u op `OK`.



### Opmerking

---

- U kunt de nummers in één keer invoeren door komma's of een koppelteken te gebruiken. Voer bijvoorbeeld 1,3,6 in om afbeelding 1, 3 en 6 af te drukken. Voer 1-5 om afbeelding 1 tot en met 5 af te drukken.
- U kunt maximaal 12 tekens (inclusief komma's) invoeren om op te geven welke foto's u wilt afdrukken.

- 6 Voer het gewenste aantal exemplaren in door in het aantalveld te klikken en een aantal op te geven of door op `+` of `-` te drukken.
- 7 Ga op een van de volgende manieren te werk:
  - Druk op `Printinstelling` en wijzig de afdrুকinstellingen. (Zie pagina 54.)
  - Als u geen instellingen wilt wijzigen, drukt u op **Kleur Start** om af te drukken.



## Foto's verbeteren

---

U kunt foto's bewerken en effecten toevoegen en de foto's bekijken op het LCD-scherm voordat u deze afdrukt.



### Opmerking

---

De functie `Foto verbet.` wordt ondersteund door technologie van Reallusion, Inc.



- 1 Controleer of u de geheugenkaart of het USB-flashstation in de juiste sleuf hebt geplaatst.  
Druk op  (**PHOTO CAPTURE**).

- 2 Druk op `Foto verbet.`



### Opmerking

---

- Er worden vier miniaturen per keer weergegeven met daaronder het huidige paginanummer en het totale aantal pagina's.
- Druk herhaaldelijk op ◀ of ▶ om de afzonderlijke fotopagina's te selecteren of houdt de toets ingedrukt om door alle fotopagina's te bladeren.
- Druk op  om de diavoorstelling te starten.

- 3 Druk in de miniaturen op een foto.
- 4 Druk op `Verbeteren` of `Trimming`. U kunt ook beide kiezen. Druk op `OK`.
- 5 Ga op een van de volgende manieren te werk:
  - Als u `Verbeteren` hebt gekozen, drukt u op `OK` en gaat u naar stap 6.
  - Als u `Trimming` hebt gekozen, drukt u op `OK` en gaat u naar stap 7.



- 6 Druk op het effect dat u wilt toevoegen. Druk op `OK`.  
Ga naar stap 8.









### Opmerking

- U kunt tien mogelijke effecten op uw foto's toepassen.

	(Auto Correct) De machine bepaalt dan het geschikte effect voor uw foto.
	(Huid verbeteren) U kunt dit effect het beste gebruiken voor het aanpassen van portretfoto's. Hiermee wordt de huidskleur aangepast. Druk op ◀ of ▶ om het contrast te wijzigen.
	(Landschap verb.) U kunt dit effect het beste gebruiken voor het aanpassen van landschappen. Hiermee worden de groene en blauwe gebieden in uw foto geaccentueerd. Druk op ◀ of ▶ om het contrast te wijzigen.
	(Rood-oog Verw.) Hiermee worden rode ogen uit uw foto verwijderd. Als het detecteren van rode ogen is mislukt, kunt u op de knop <b>Opnieuw</b> drukken om het nogmaals te proberen.
	(Nachtfoto) U kunt de optie Nachtfoto het beste gebruiken om nachtopnamen te verlevendigen.
	(Tegenlicht) U kunt de optie Tegenlicht het beste gebruiken voor foto's die tegen het licht in zijn genomen.
	(Whiteboard) U kunt de optie Whiteboard het beste gebruiken voor het aanpassen van foto's. Hiermee worden letters op een whiteboard in uw foto gedetecteerd en leesbaarder gemaakt.
	(Monochroom) U kunt uw foto omzetten in monochroom.

	(Sepia) U kunt de kleur van uw foto wijzigen in sepia.
	(Rode ogen aut. corr. en verw.) De machine bepaalt dan de geschikte effecten voor uw foto. Daarnaast probeert de machine rode ogen uit uw foto te verwijderen.

- In sommige gevallen kunnen rode ogen niet worden verwijderd.
  - Als het gezicht op de foto te klein is.
  - Als het gezicht te ver omhoog, omlaag, naar links of naar rechts is gedraaid.
- Als u een effect hebt toegevoegd, kunt u de weergave van de afbeelding vergroten door op  te drukken. Om terug te keren naar het originele formaat, drukt u op .
- Terwijl de afbeelding vergroot is, kunt u met de pijltoetsen **omhoog** () , **omlaag** () , **links** () en **rechts** () rond de foto navigeren.
- Druk op **Annuleren** om terug te keren naar de lijst met effecten.

### 7

Pas het rode kader om uw foto aan. Het gedeelte in het rode kader wordt afgedrukt.

- Druk op + of - om het kader te vergroten of te verkleinen.
- Druk op ▲, ▼, ◀ of ▶ om de positie van het kader te wijzigen.
- Druk op  om het kader te draaien.

Druk op **OK** als u klaar bent met het aanpassen van het kader.

Druk op **OK** om de instellingen te bevestigen.



### Opmerking

Als uw foto erg klein is of onregelmatig van vorm, kunt u deze mogelijk niet bijsnijden. Op het LCD-scherm wordt  
Beeld te klein. of  
Beeld te lang. weergegeven.

- 8 Voer het gewenste aantal exemplaren in door in het aantalveld te klikken en een aantal op te geven of door op + of - te drukken.

Druk op OK.

- 9 Ga op een van de volgende manieren te werk:

- Druk op **Printinstelling** en wijzig de afdrুকinstellingen. (Zie pagina 54.)
- Als u geen instellingen wilt wijzigen, drukt u op **Kleur Start** om af te drukken.

## Afdrukken in DPOF-formaat

DPOF betekent Digital Print Order Format.

Vooraanstaande producenten van digitale camera's (Canon Inc., Eastman Kodak Company, FUJIFILM Corporation, Panasonic Corporation en Sony Corporation) hebben deze standaard ontwikkeld om het afdrukken van beelden vanaf een digitale camera te vereenvoudigen.

Als uw digitale camera ondersteuning biedt voor afdrukken in DPOF-formaat, kunt u de beelden en het aantal exemplaren dat u wilt afdrukken, op het display van de digitale camera selecteren.

Als een geheugenkaart met DPOF-informatie in de machine wordt geplaatst, kunt u de geselecteerde foto op eenvoudige wijze afdrukken.

- 1 Zorg ervoor dat de geheugenkaart in de juiste sleuf is geplaatst.

Druk op  (**PHOTO CAPTURE**).

De machine vraagt of u de DPOF-instellingen wilt gebruiken.

- 2 Druk op Ja.

- 3 Ga op een van de volgende manieren te werk:

- Druk op **Printinstelling** en wijzig de afdrুকinstellingen. (Zie pagina 54.)
- Als u geen instellingen wilt wijzigen, drukt u op **Kleur Start** om af te drukken.



### Opmerking

Als de op de camera gemaakte afdrুকvolgorde beschadigd is geraakt, kan een DPOF-bestandsfout optreden. U kunt dit probleem verhelpen door de afdrুকvolgorde te verwijderen en opnieuw te maken met uw camera. Raadpleeg de ondersteuningswebsite van de camerafabrikant of de bijbehorende documentatie om na te gaan hoe u hiervoor te werk gaat.

# PhotoCapture Center™ - afdrukinstellingen

U kunt de afdrukinstellingen tijdelijk wijzigen.

De machine keert terug naar de standaardinstellingen na 3 minuten, of wanneer de Tijd klokstand weer overgaat op faxmodus. (Zie *Tijd klokstand* op pagina 3.)



## Opmerking

U kunt de afdrukinstellingen die u vaak gebruikt, opslaan door deze als standaard te definiëren. (Zie *Uw wijzigingen instellen als nieuwe standaardinstellingen* op pagina 57.)



## Afdrukkwaliteit

- 1 Druk op **Printinstelling**.
- 2 Druk op **▲** of **▼** om **Printkwaliteit** weer te geven.
- 3 Druk op **Printkwaliteit**.
- 4 Druk op **Normaal** of **Foto**.
- 5 Als u geen instellingen meer wilt wijzigen, drukt u op . Druk op **Kleur Start** om te beginnen met afdrukken.

## Papieropties

### Papiersoort

- 1 Druk op **Printinstelling**.
- 2 Druk op **▲** of **▼** om **Papiersoort** weer te geven.
- 3 Druk op **Papiersoort**.
- 4 Druk op de papiersoort die u gebruikt: **Normaal pap.**, **Inkjetpapier**, **Brother BP71**, **Brother BP61** of **Glossy anders**.
- 5 Als u geen instellingen meer wilt wijzigen, drukt u op . Druk op **Kleur Start** om te beginnen met afdrukken.

### Papier- en afdrukformaat

- 1 Druk op **Printinstelling**.
- 2 Druk op **▲** of **▼** om **Papierform.** weer te geven.
- 3 Druk op **Papierform.**
- 4 Druk op het papierformaat dat u gebruikt: **10x15cm**, **13x18cm**, **A4**, **A3**, **Letter** of **Ledger**.  
Ga op een van de volgende manieren te werk:
  - Als u **Letter** of **A4** hebt gekozen, gaat u naar stap 5.
  - Als u een ander papierformaat hebt gekozen, gaat u naar stap 6.

- 5 Druk op het afdrukformaat.

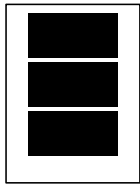
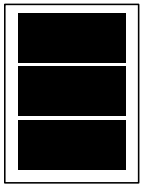
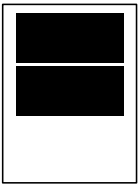
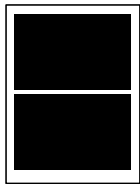
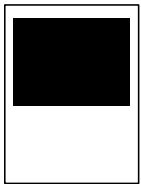
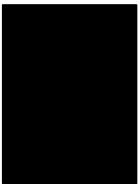
Voorbeeld: Afdrukpositie voor A4-papier		
1 8x10cm	2 9x13cm	3 10x15cm
		
4 13x18cm	5 15x20cm	6 Max. afm.
		

- 6 Als u geen instellingen meer wilt wijzigen, drukt u op . Druk op **Kleur Start** om te beginnen met afdrukken.

## Helderheid, contrast en kleur instellen

### Helderheid

- 1 Druk op **Printinstelling**.
- 2 Druk op **▲** of **▼** om **Helderheid** weer te geven.
- 3 Druk op **Helderheid**.
- 4 Druk op **◀** of **▶** om een afdruk donkerder of lichter te maken. Druk op **OK**.
- 5 Als u geen instellingen meer wilt wijzigen, drukt u op . Druk op **Kleur Start** om te beginnen met afdrukken.

### Contrast

U kunt de contrastinstelling kiezen. Hoe hoger het contrast, des te scherper en levendiger een beeld eruitziet.

- 1 Druk op **Printinstelling**.
- 2 Druk op **▲** of **▼** om **Contrast** weer te geven.
- 3 Druk op **Contrast**.
- 4 Druk op **◀** of **▶** om het contrast te wijzigen. Druk op **OK**.
- 5 Als u geen instellingen meer wilt wijzigen, drukt u op . Druk op **Kleur Start** om te beginnen met afdrukken.

### Kleurverbetering

U kunt de functie voor kleurverbetering inschakelen om afdrukken levendiger te maken. Het afdrukken duurt langer.

- 1 Druk op **Printinstelling**.
- 2 Druk op **▲** of **▼** om **Kleur aanp.** weer te geven.
- 3 Druk op **Kleur aanp.**
- 4 Ga op een van de volgende manieren te werk:
  - Als u de **Wit Balans**, **Scherpte** of **Kleurdensiteit** wilt aanpassen, drukt u op **Aan** en gaat u vervolgens naar stap 5.
  - Als u niets wilt aanpassen, drukt u op **Uit**.
 Ga naar stap 8.
- 5 Druk op **Wit Balans**, **Scherpte** of **Kleurdensiteit**.
- 6 Druk op **◀** of **▶** om de mate van de instelling aan te passen. Druk op **OK**.

**7** Ga op een van de volgende manieren te werk:

- Als u nog meer kleuraanpassingen wilt doen, herhaalt u stap **5** tot en met **6**.
- Als u andere instellingen wilt wijzigen, drukt u op  om het afdrukmenu weer te geven en drukt u op de instelling die u wilt wijzigen. (Zie pagina 54.)

**8** Als u geen instellingen meer wilt wijzigen, drukt u op . Druk op **Kleur Start** om te beginnen met afdrukken.

 **Opmerking**

• **Witbalans**

Met deze instelling past u de tint van de witte gedeelten in een afbeelding aan. Het licht, de instellingen van de camera en andere zaken beïnvloeden de tint wit. De witte vlakken van een foto kunnen er een beetje roze of geelachtig uitzien, of naar een andere kleur neigen. Met deze instelling kunt u dat effect corrigeren en de witte vlakken weer zuiver wit maken.

• **Scherpte**

Met deze instelling wordt het detail van een afbeelding verbeterd, zoals bij het scherpstellen van een camera. Als de afbeelding niet goed scherp is en u de fijne details van de afbeelding niet kunt zien, kunt u de scherpte aanpassen.

• **Kleurdichtheid**

Met deze instelling kunt u de totale hoeveelheid kleur in de afbeelding bijstellen. U kunt de totale hoeveelheid kleur in een foto verhogen of verlagen om een vage of valse foto te verbeteren.

## **Bijsnijden (crop)**

Als uw foto te lang of te breed is voor de ruimte die u hebt geselecteerd, wordt automatisch een deel van het beeld afgesneden.

De standaardinstelling is **Aan**. Wanneer u het hele beeld wilt afdrukken, zet u deze instelling op **Uit**. Als u **Bijsnijd(crop)** op **Uit** instelt, moet u **Zonder rand ook** op **Uit** instellen. (Zie *Afdrukken zonder rand* op pagina 57.)

- 1** Druk op **Printinstelling**.
- 2** Druk op **▲** of **▼** om **Bijsnijd(crop)** weer te geven.
- 3** Druk op **Bijsnijd(crop)**.
- 4** Druk op **Uit** (of **Aan**).
- 5** Als u geen instellingen meer wilt wijzigen, drukt u op . Druk op **Kleur Start** om te beginnen met afdrukken.

**Bijsnijd(crop) : Aan**

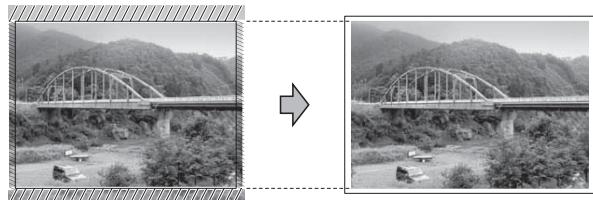

**Bijsnijd(crop) : Uit**

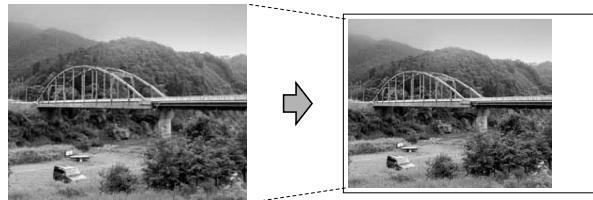

## Afdrukken zonder rand

---

Met deze optie wordt het afdrukgebied uitgebreid naar de randen van het papier. Het afdrukken zal iets langer duren.

- 1 Druk op **Printinstelling**.
- 2 Druk op **▲** of **▼** om **Zonder rand weer** te geven.
- 3 Druk op **Zonder rand**.
- 4 Druk op **Uit** (of **Aan**).
- 5 Als u geen instellingen meer wilt wijzigen, drukt u op . Druk op **Kleur Start** om te beginnen met afdrukken.

## Datum afdrukken

---

U kunt de datum afdrukken die al in de fotogegevens is opgenomen. De datum wordt in de rechterbenedenhoek afgedrukt. Als de datum niet in de gegevens is opgenomen, kunt u deze functie niet gebruiken.

- 1 Druk op **Printinstelling**.
- 2 Druk op **▲** of **▼** om **Datum afdr. weer** te geven.
- 3 Druk op **Datum afdr.**
- 4 Druk op **Aan** (of **Uit**).
- 5 Als u geen instellingen meer wilt wijzigen, drukt u op . Druk op **Kleur Start** om te beginnen met afdrukken.



### Opmerking

---

De DPOF-instelling van uw camera moet uitgeschakeld zijn om de functie **Datum afdr.** te kunnen gebruiken.

---

## Uw wijzigingen instellen als nieuwe standaardinstellingen

---

U kunt de afdrুকinstellingen die u vaak gebruikt, opslaan door deze als standaardinstellingen te definiëren. Deze instellingen blijven van kracht totdat u ze weer wijzigt.

- 1 Druk op uw nieuwe instelling. Herhaal deze stap voor elke instelling die u wilt wijzigen.
- 2 Als u de laatste instelling hebt gewijzigd, drukt u op **▲** of **▼** om **Nieuwe standaard** te selecteren.
- 3 Druk op **Nieuwe standaard**.
- 4 Druk op **Ja** om de instellingen te bevestigen.
- 5 Druk op **Stop/Eindigen**.

## Alle instellingen terugzetten naar de fabrieksinstellingen

---

U kunt de gewijzigde PhotoCapture-instellingen

**Printkwaliteit**, **Papiersoort**, **Papierform.**, **Helderheid**, **Contrast**, **Kleur aanp.**, **Bijsnijd(crop)**, **Zonder rand** en **Datum afdr.** terugzetten naar de fabrieksinstellingen.

- 1 Druk op **Printinstelling**.
- 2 Druk op **▲** of **▼** om **Fabrieksinstell. weer** te geven.
- 3 Druk op **Fabrieksinstell.**
- 4 Druk op **Ja** om de instellingen te bevestigen.
- 5 Druk op **Stop/Eindigen**.



## Naar een geheugenkaart of een USB-flashstation scannen

### Scanformaat glas

Als u een document van Letter-, Legal-, Ledger- of A3-formaat wilt scannen, moet u de instelling van *Scanformaat glas* wijzigen. De standaardinstelling is A4.

- 1 Druk op  (**SCAN**).
- 2 Druk op *naar media*.
- 3 Druk op **◀** of **▶** om *Scanformaat glas* weer te geven.
- 4 Druk op *Scanformaat glas*.
- 5 Druk op A4, A3, Letter, Legal of Ledger.



#### Opmerking

- U kunt de instellingen die u het meest gebruikt opslaan door ze als de standaard in te stellen. (Zie *Uw wijzigingen instellen als nieuwe standaardinstellingen* op pagina 57.)
- Deze instelling is alleen beschikbaar voor het scannen van documenten via de glasplaat.

## Automatisch bijnijden

U kunt meerdere documenten op de glasplaat scannen. U kunt een document eerst bekijken via het LCD-scherm voordat u het opslaat. Als u *Automatisch bijnijden* kiest, scant de machine elk document en maakt hiervoor afzonderlijke bestanden aan. Als u bijvoorbeeld drie documenten op de glasplaat plaatst, scant de machine deze en maakt drie afzonderlijke bestanden aan. Als u een bestand van drie pagina's wilt maken, kiest u *PDF* of *TIFF* voor *Bestandstype*.

(Als u *JPEG* selecteert, wordt ieder document als drie aparte bestanden gemaakt.)

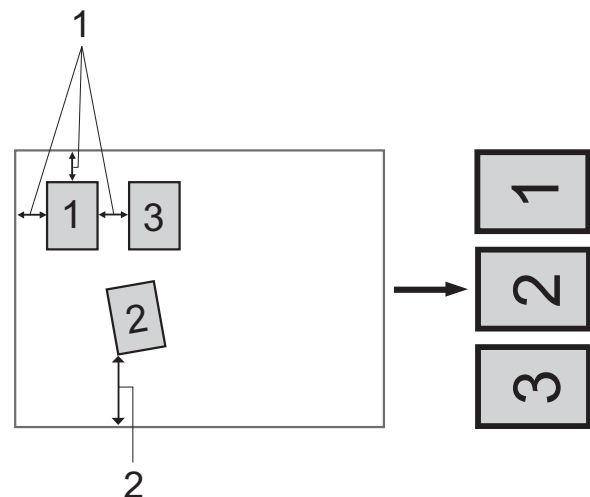

- 1 10 mm of groter (bovenzijde, links, rechts)
- 2 20 mm of groter (onderzijde)



#### Opmerking

- *Automatisch bijnijden* werkt voor alle instellingen van *Scanformaat glas*.
- *Automatisch bijnijden* wordt ondersteund door technologie van Reallusion, Inc.





- 1 Controleer of u de geheugenkaart of het USB-flashstation in de juiste sleuf hebt geplaatst.
- 2 Laad uw document.
- 3 Druk op  (**SCAN**).
- 4 Druk op naar media.
- 5 Druk op ◀ of ▶ om Automatisch bijsnijden weer te geven.
- 6 Druk op Automatisch bijsnijden.
- 7 Druk op Aan.
- 8 Als u geen instellingen meer wilt wijzigen, drukt u op **Mono Start** of **Kleur Start** om te beginnen met scannen.
- 9 Het aantal gescande documenten wordt op het LCD-scherm weergegeven. Druk op OK.
- 10 Druk op ◀ of ▶ om de documentdata eerst te bekijken.
- 11 Druk op Alles opslaan om de data op te slaan.



### Opmerking

- Automatisch bijsnijden is beschikbaar voor papier met vier rechte hoeken van 90 graden. Als een van de hoeken niet recht is, kan Automatisch bijsnijden het document niet waarnemen.
- Als uw document te lang of te breed is, werkt deze instelling niet goed.
- U moet de documenten altijd uit de buurt van de randen van de glasplaat plaatsen, zoals afgebeeld.
- U moet de documenten op een afstand van minimaal 10 mm van elkaar plaatsen.
- Met Automatisch bijsnijden wordt de scheefstand van het document op de glasplaat aangepast, maar als het document meer dan 10 graden scheef ligt, werkt deze instelling niet.
- U kunt Automatisch bijsnijden alleen gebruiken als de ADF leeg is.
- De functie Automatisch bijsnijden is beschikbaar voor maximaal 16 documenten, afhankelijk van het formaat van uw documenten.

### BELANGRIJK

Verwijder de geheugenkaart of het USB-flashstation NIET als de toets **PHOTO CAPTURE** knippert, om te voorkomen dat de kaart, het USB-flashstation of de daarop opgeslagen gegevens worden beschadigd.

## Nieuwe standaardinstellingen opslaan

---

U kunt de meestgebruikte kopieerinstellingen voor Scannen naar media (Kwaliteit, Bestandstype, Scanformaat glas en Automatisch bijsnijden) opslaan als standaardinstellingen. Deze instellingen blijven van kracht totdat u ze weer wijzigt.

- 1 Druk op  (**SCAN**).
- 2 Druk op naar media.
- 3 Druk op ◀ of ▶ om Nieuwe standaard weer te geven.
- 4 Druk op Nieuwe standaard.
- 5 Druk op Ja om de instellingen te bevestigen.
- 6 Druk op **Stop/Eindigen**.

## Fabrieksinstellingen herstellen

---

U kunt alle gewijzigde instellingen voor Scannen naar media (Kwaliteit, Bestandstype, Scanformaat glas en Automatisch bijsnijden) terugzetten naar de fabrieksinstellingen.

- 1 Druk op  (**SCAN**).
- 2 Druk op naar media.
- 3 Druk op ◀ of ▶ om Fabrieks-instellingen te selecteren.
- 4 Druk op Fabrieks-instellingen.
- 5 Druk op Ja om de instellingen te bevestigen.
- 6 Druk op **Stop/Eindigen**.

## Foto's direct afdrukken vanaf een PictBridge-camera



Uw machine van Brother ondersteunt de PictBridge-standaard, zodat u een met PictBridge compatibele camera kunt aansluiten op uw machine en direct via de camera kunt afdrukken.

Als uw camera de standaard voor USB-massaopslag gebruikt, kunt u ook foto's afdrukken vanaf een digitale camera zonder PictBridge. (Zie *Foto's direct afdrukken vanaf een digitale camera (zonder PictBridge)* op pagina 63.)

### Vereisten voor PictBridge

Houd rekening met het volgende om fouten te voorkomen:

- De machine en de digitale camera moeten met een geschikte USB-kabel worden aangesloten.
- De extensie van het beeldbestand moet .JPG zijn (andere extensies voor beeldbestanden, zoals .JPEG, .TIF, .GIF etc., worden niet herkend).
- Bewerkingen in het PhotoCapture Center™ zijn niet beschikbaar als u de functie PictBridge gebruikt.

### Uw digitale camera instellen

Zet uw camera in de modus PictBridge. De volgende PictBridge-instellingen zijn wellicht beschikbaar via het LCD-scherm van uw met PictBridge compatibele camera.

Het kan zijn dat sommige van deze instellingen niet beschikbaar zijn; dit hangt af van uw type camera.

Menuselectie voor de camera	Opties
Papierformaat	A4, A3, Ledger, Letter, 10 × 15 cm, Printerinstellingen (Standaardinstelling) <sup>2</sup>
Papieroort	Normaal papier, Glanzend papier, Inkjetpapier, Printerinstellingen (Standaardinstelling) <sup>2</sup>
Lay-out	Zonder rand: Aan, Zonder rand: Uit, Printerinstellingen (Standaardinstelling) <sup>2</sup>
DPOF-instelling <sup>1</sup>	-
Afdrukkwaliteit	Normaal, Fijn, Printerinstellingen (Standaardinstelling) <sup>2</sup>
Kleurverbetering	Aan, Uit, Printerinstellingen (Standaardinstelling) <sup>2</sup>
Datum afdrukken	Aan, Uit, Printerinstellingen (Standaardinstelling) <sup>2</sup>

<sup>1</sup> Zie *Afdrukken in DPOF-formaat* op pagina 62 voor meer informatie.

<sup>2</sup> Als uw camera is ingesteld om de printerinstellingen (standaardinstelling) te gebruiken, drukt de machine uw foto af met de volgende instellingen.

Instellingen	Opties
Papierformaat	10 × 15 cm
Papiersoort	Glanzend papier
Lay-out	Zonder rand: Aan
Afdrukkwaliteit	Fijn
Kleurverbetering	Uit
Datum afdrukken	Uit

- Als uw camera geen menuselecties heeft, worden deze instellingen ook gebruikt.
- De naam en de beschikbaarheid van elke instelling hangt af van de specificatie van uw camera.

Raadpleeg de documentatie die is meegeleverd met uw camera voor meer informatie over het wijzigen van PictBridge-instellingen.

## Foto's afdrukken



### Opmerking

Verwijder geheugenkaarten of een USB-flashstation uit de machine voordat u een digitale camera aansluit.

- 1 Zorg dat de camera is uitgeschakeld. Sluit uw camera met de USB-kabel aan op de USB Direct-interface (1) op de machine.

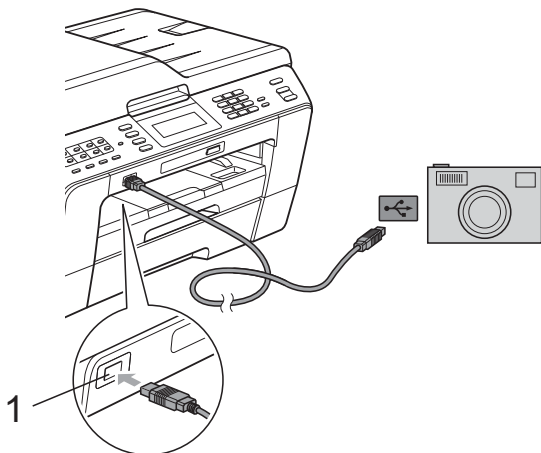

1 USB Direct-interface

- 2 Schakel de camera in. Als de machine de camera heeft herkend, wordt op het LCD-scherm *Camera Aangesl. weergegeven*.
- 3 Kies de foto die u wilt afdrukken aan de hand van de instructies van uw camera. Als de machine begint met het afdrukken van de foto, wordt *Printen* op het scherm weergegeven.



## BELANGRIJK

Sluit geen ander apparaat dan een digitale camera of een USB-flashstation aan op de USB Direct-interface om beschadiging van de machine te voorkomen.

## Afdrukken in DPOF-formaat

DPOF betekent Digital Print Order Format.

Vooraanstaande producenten van digitale camera's (Canon Inc., Eastman Kodak Company, FUJIFILM Corporation, Panasonic Corporation en Sony Corporation) hebben deze standaard ontwikkeld om het afdrukken van beelden vanaf een digitale camera te vereenvoudigen.

Als uw digitale camera ondersteuning biedt voor afdrukken in DPOF-formaat, kunt u de beelden en het aantal exemplaren dat u wilt afdrukken, op het display van de digitale camera selecteren.



### Opmerking

Als de op de camera gemaakte afdrukvolgorde beschadigd is geraakt, kan een DPOF-bestandsfout optreden. U kunt dit probleem verhelpen door de afdrukvolgorde te verwijderen en opnieuw te maken met uw camera. Raadpleeg de ondersteuningswebsite van de camerafabrikant of de bijbehorende documentatie om na te gaan hoe u hiervoor te werk gaat.

## Foto's direct afdrukken vanaf een digitale camera (zonder PictBridge)

Als uw camera de standaard voor USB-massaopslag ondersteunt, kunt u uw camera in de modus massaopslag aansluiten. Op deze manier kunt u foto's vanaf uw camera afdrukken.

(Zie *Foto's direct afdrukken vanaf een PictBridge-camera* op pagina 61 als u foto's in de modus PictBridge wilt afdrukken.)



### Opmerking

De naam en beschikbaarheid van functies en bewerkingen verschillen per camera. Raadpleeg de documentatie die bij uw camera is geleverd voor meer informatie over bijvoorbeeld het wijzigen van de PictBridge-modus in de modus USB-massaopslag.

## Foto's afdrukken



### Opmerking

Verwijder geheugenkaarten of een USB-flashstation uit de machine voordat u een digitale camera aansluit.

- 1 Zorg dat de camera is uitgeschakeld. Sluit uw camera met de USB-kabel aan op de USB Direct-interface (1) op de machine.

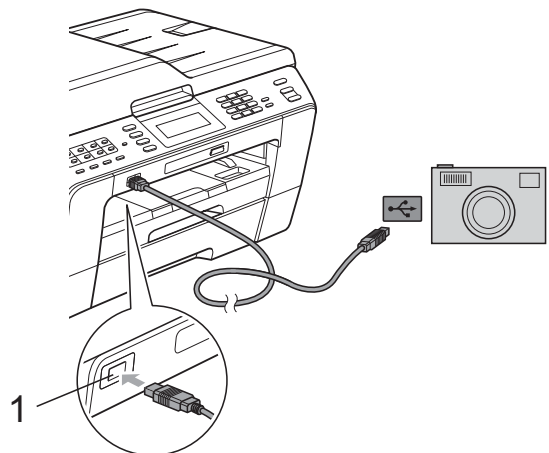

### 1 USB Direct-interface

- 2 Schakel de camera in.
- 3 Volg de stappen in *Foto's afdrukken* op pagina 49.

## ! BELANGRIJK

Sluit geen ander apparaat dan een digitale camera of een USB-flashstation aan op de USB Direct-interface om beschadiging van de machine te voorkomen.

# A

## Routineonderhoud

### De machine reinigen en controleren

### De buitenkant van de machine schoonmaken

Reinig het Touchscreen als volgt:

#### ! BELANGRIJK

- Schakel de machine uit wanneer u het Touchscreen reinigt.
- Gebruik GEEN vloeibare schoonmaakmiddelen (inclusief schoonmaakalcohol).

- 1 Reinig het Touchscreen met een *droge*, zachte pluïsvrije doek.

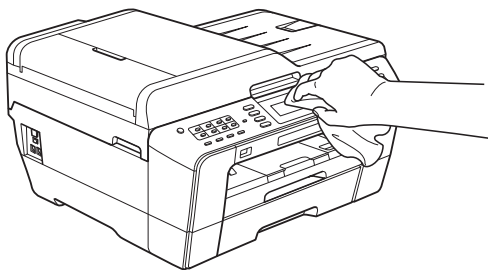

Maak de buitenkant van de machine als volgt schoon:

#### ! BELANGRIJK

- Gebruik neutrale schoonmaakmiddelen. Reiniging met vluchtige vloeistoffen, zoals verdunner of benzine, beschadigt de buitenkant van de machine.
- Gebruik GEEN schoonmaakmiddelen die ammoniak bevatten.
- Gebruik GEEN isopropylalcohol om het bedieningspaneel schoon te maken. Het paneel kan barsten.

- 1 Trek de papierlades (1) volledig uit de machine.

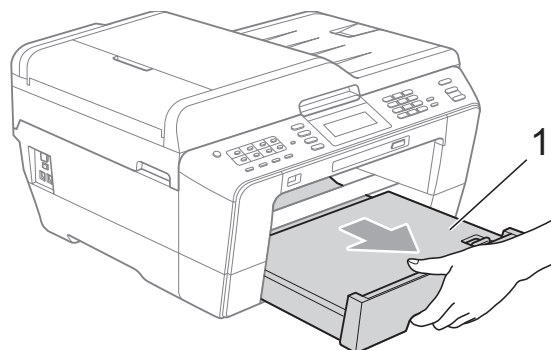
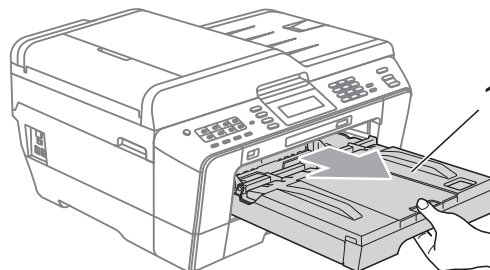

- 2 Reinig de buitenkant van de machine met een *droge*, zachte pluïsvrije doek om stof te verwijderen.



- 3 Breng het deksel van de uitvoerlade omhoog en verwijder datgene wat in de papierlade vastzit.

- 4 Reinig de papierlade met een *droge*, zachte pluïsvrije doek om stof te verwijderen.

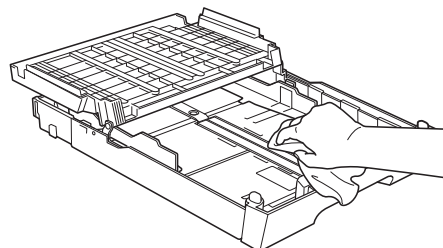

- 5 Sluit het deksel van de uitvoerlade en plaats de uitvoerlade stevig in de machine terug.

## De geleiderol van de machine reinigen

### ⚠ VOORZICHTIG

Haal de stekker van de machine uit het stopcontact voordat u de geleiderol schoonmaakt.

- 1 Gebruik beide handen en de vingergrepen aan beide zijden van de machine om het scannerdeksel in de geopende stand te zetten.
- 2 Maak de geleiderol van de machine (1) en het gedeelte eromheen schoon en veeg eventuele inkt weg met een *droge*, pluisvrije zachte doek.

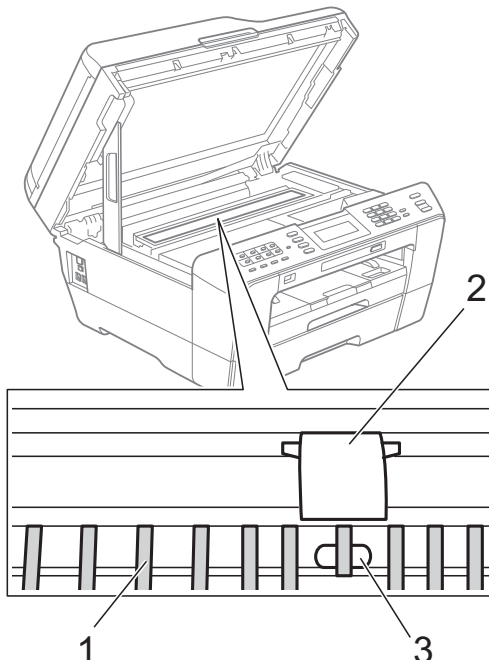

### ! BELANGRIJK

Raak het plaatje (2) en de hendel (3) NIET aan. Hierdoor kan de machine beschadigd raken.

## De papierinvoerrollen reinigen

Als de papierinvoerrollen met inkt zijn bevuild, kan dit papierstoringen veroorzaken.

- 1 Haal de stekker van de machine uit het stopcontact. Trek de papierlade volledig uit de machine.

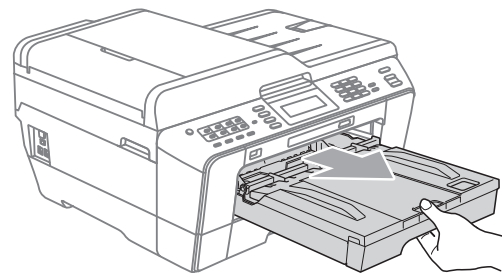

### Opmerking

Als de papiersteunklep open is, klapt u deze in en schuift u vervolgens de papiersteun naar binnen.

A



- 2 Reinig de voorkant van de papierinvoerrollen (1) met een zachte, vochtige pluisvrije doek en in een heen en weer gaande beweging. Wrijf de rollen na het reinigen met een *droge*, zachte pluisvrije doek droog.

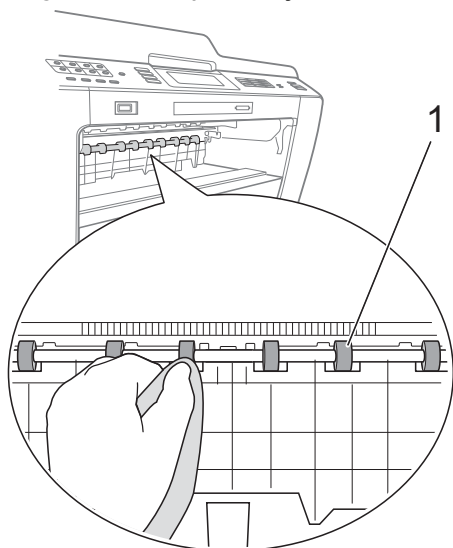

- 3 Open de klep ter verwijdering van vastgelopen papier (2), en reinig vervolgens de achterkant van de papierinvoerrollen (1) met een zachte, vochtige pluisvrije doek. Wrijf de rollen na het reinigen met een *droge*, zachte pluisvrije doek droog.

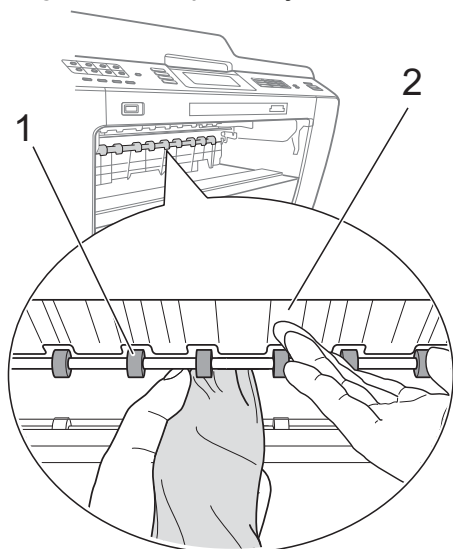

- 4 Druk de papierlade stevig terug in de machine.
- 5 Sluit het stroomsnoer weer aan.



### Opmerking

Gebruik de machine niet als de rollen nog nat zijn. Als u de machine gebruikt terwijl de rollen nog niet droog zijn, kunnen er problemen met het invoeren van het papier optreden.

## De doorvoerrollen voor papier reinigen



1 Haal de stekker van de machine uit het stopcontact.



2 Trek de papierlade volledig uit de machine.



### Opmerking

Als de machine de laatste paar vellen in de papierlade tegelijkertijd begint in te voeren, reinigt u het scheidingskussen (1) met een zachte, vochtige pluisvrije doek.

Gebruik na het reinigen van het kussen een *droge*, zachte pluisvrije doek om al het vocht te verwijderen.

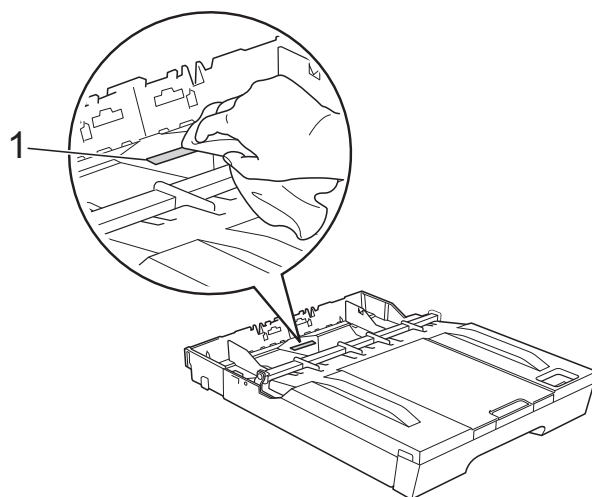



- 3 Open de klep ter verwijdering van het vastgelopen papier (1) aan de achterzijde van de machine.

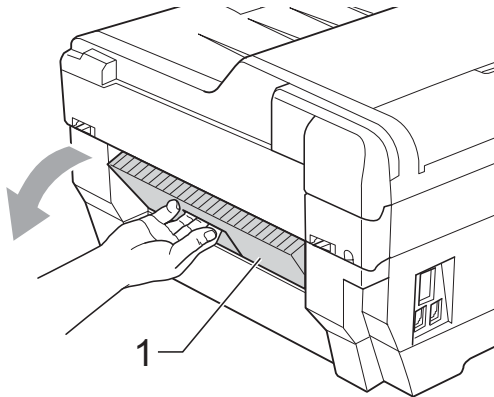

- 4 Reinig de doorvoerrollen voor het papier (1) met een zacht, pluisvrije doek die met water bevochtigd is. Draai de rollen langzaam rond zodat het hele oppervlak gereinigd wordt. Wrijf de rollen na het reinigen met een droge, zachte pluisvrije doek droog.

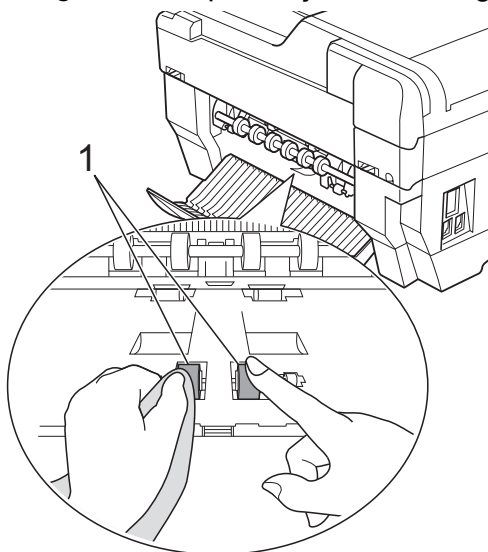

- 5 Reinig de papierinvoerrollen aan de achterkant (1) met een zachte, vochtige pluisvrije doek. Draai de rollen langzaam rond zodat het hele oppervlak gereinigd wordt. Wrijf de rollen na het reinigen met een droge, zachte pluisvrije doek droog.

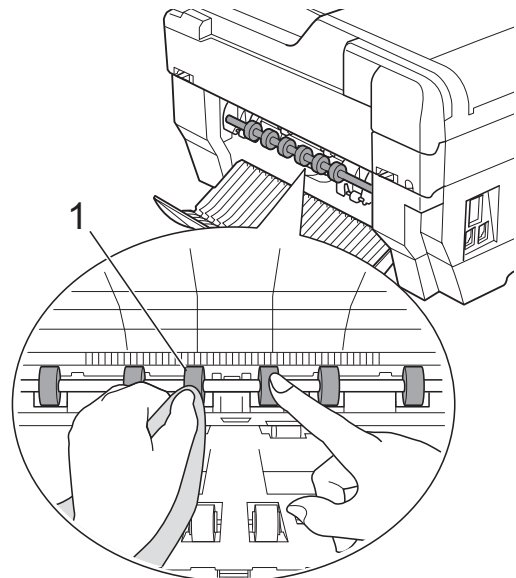

### Opmerking

Raak de metalen as niet aan.

- 6 Sluit de klep ter verwijdering van vastgelopen papier. Controleer of de klep volledig gesloten is.
- 7 Druk de papierlade stevig terug in de machine.
- 8 Sluit het stroomsnoer weer aan.

## De papierinvoerrollen van lade 2 reinigen

---

- 1 Haal de stekker van de machine uit het stopcontact. Trek papierlade 2 volledig uit de machine.



### Opmerking

---

Als de papiersteunklep open is, klapt u deze in en schuift u vervolgens de papiersteun naar binnen.

---

- 2 Reinig de papierdoorvoerrollen voor lade 2 (1) met een zachte, pluisvrije doek die met water bevochtigd is. Draai de rollen langzaam rond zodat het hele oppervlak gereinigd wordt. Wrijf de rollen na het reinigen met een *droge*, zachte pluisvrije doek droog.

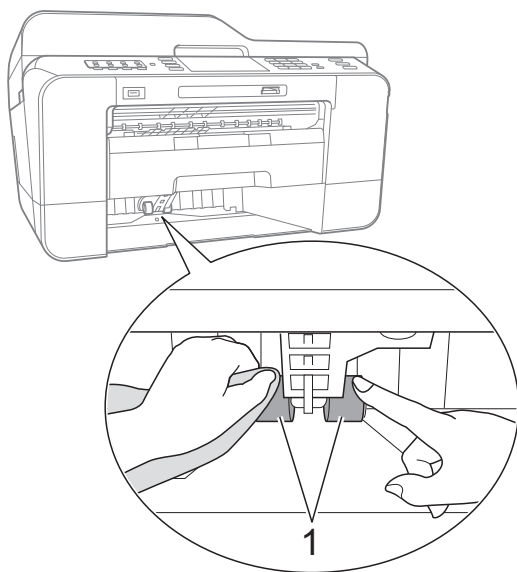

- 3 Duw lade 2 stevig terug in de machine.
- 4 Sluit het stroomsnoer weer aan.

## Het inktvolume controleren

---

Hoewel op het LCD-scherm een inktvolumepictogram wordt weergegeven, kunt u via het inktmenu een groot diagram weergegeven waarop wordt aangegeven hoeveel inkt in elke cartridge over is.

- 1 Druk op .
- 2 Druk op **Inktvolume**. Op het LCD-scherm wordt het inktvolume weergegeven.
- 3 Druk op **Stop/Eindigen**.



### Opmerking

---

U kunt het inktniveau vanaf uw computer controleren. (Zie *Afdrukken* voor Windows® of *Afdrukken en faxen* voor Macintosh in de *Softwarehandleiding*.)

---

## De machine inpakken en vervoeren

Gebruik het oorspronkelijke verpakkingsmateriaal van de machine wanneer u de machine transporteert. Volg de onderstaande instructies om uw machine correct te verpakken. Schade aan de machine die wordt veroorzaakt tijdens het transport valt mogelijk niet onder uw garantie.

### ! BELANGRIJK

Het is belangrijk dat u de machine na een afdruktaak de printkop laat "parkeren". Luister goed naar de machine alvorens deze los te koppelen, om te controleren of alle mechanische geluiden zijn gestopt. Indien u de machine dit parkeerproces niet laat voltooien, kan dit leiden tot afdrukproblemen en mogelijke schade aan de printkop.

- 1 Haal de stekker van de machine uit de telefoonaansluiting en haal het telefoonsnoer uit de machine.
- 2 Haal de stekker van de machine uit het stopcontact.
- 3 Gebruik beide handen en de vingergrepen aan beide zijden van de machine om het scannerdeksel in de geopende stand te zetten. Koppel vervolgens de interfacekabel van de machine los, indien deze is aangesloten.

- 4 Verwijder de oranje bescherming uit de rechterbovenhoek van de machine.

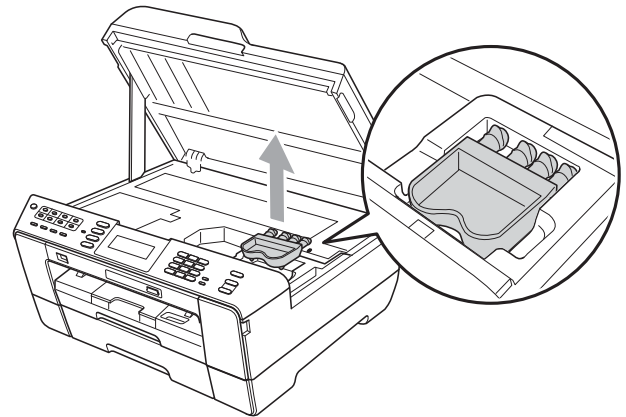

- 5 Sluit voorzichtig het scannerdeksel met behulp van de vingergrepen aan beide zijden.

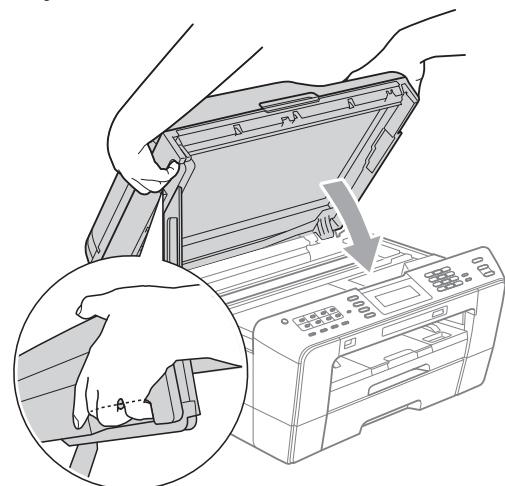

### ! WAARSCHUWING

Zorg dat uw vingers niet beklemd raken onder het scannerdeksel. Gebruik bij het openen en sluiten van het scannerdeksel altijd de vingergrepen aan weerszijden van het deksel.

- 6 Open het deksel van de inktcartridge.
- 7 Verwijder alle vier inktcartridges. Druk op de ontgrendelingshendel boven elke cartridge om deze te ontgrendelen. (Zie *De inktcartridges vervangen in appendix A van de Beknopte gebruikershandleiding.*)

- 8 Breng de oranje bescherming aan en sluit het kapje van de cartridge.

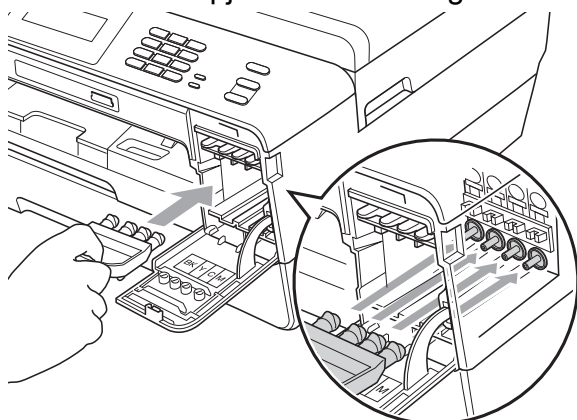

## ! BELANGRIJK

- Zorg ervoor dat het plastic lipje op de rechterzijde van de oranje bescherming (1) stevig op zijn plaats klikt (2).

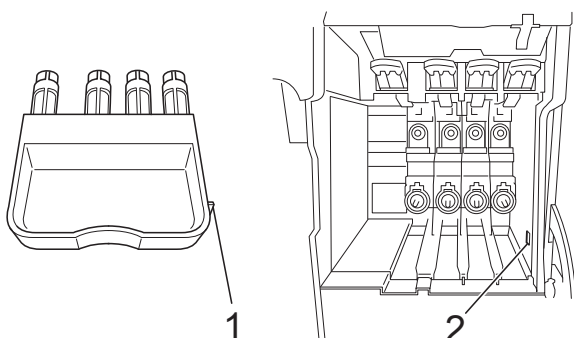

- Als u de oranje bescherming niet kunt vinden, mag u de inktcartridges NIET verwijderen als u de machine gaat vervoeren. Het is van essentieel belang dat tijdens het vervoeren van de machine de oranje bescherming is geplaatst of de inktcartridges op hun plaats zitten. Als u zich niet aan dit voorschrift houdt, kan de machine schade oplopen en de garantie vervallen.

- 9 Verpak de machine in de plastic zak.

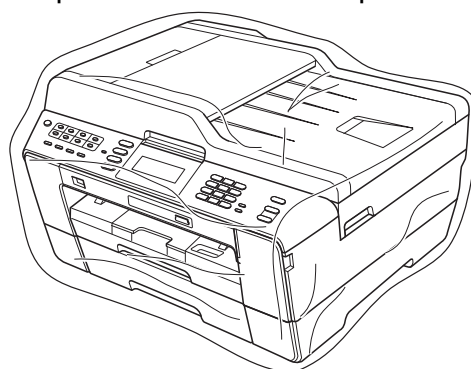

- 10 Verpak de machine en de gedrukte materialen met het originele verpakkingsmateriaal in de originele doos, zoals hieronder afgebeeld. Plaats de gebruikte inktcartridges niet in de doos.

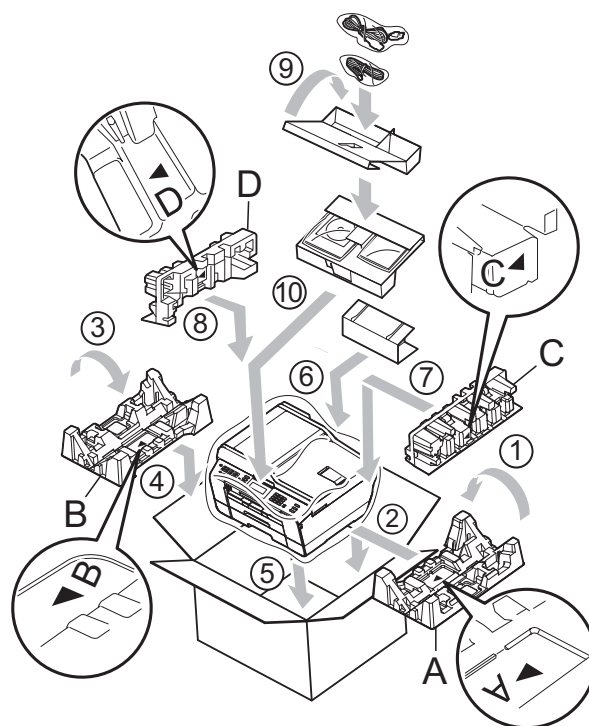

- 11 Sluit de doos en maak deze dicht met verpakkingstape.

Dit is een uitvoerige lijst van functies en termen die voorkomen in Brotherhandleidingen. Beschikbaarheid van deze functies is afhankelijk van het model dat u heeft aangeschaft.

**ADF (automatische documentinvoer)**

Het document kan in de ADF worden geplaatst en automatisch met één pagina tegelijk worden gescand.

**ANTW.APP. (antwoordapparaat)**

U kunt een extern antwoordapparaat op uw machine aansluiten.

**Automatisch een fax verzenden**

Een fax verzenden zonder de hoorn van een externe telefoon op te nemen.

**Automatisch opnieuw kiezen**

Een functie waarmee de machine het laatste faxnummer na vijf minuten opnieuw kan kiezen als de fax niet kon worden verzonden omdat de lijn bezet was.

**Autoreductie**

Als deze functie is geactiveerd, wordt een inkomend faxbericht verkleind afgedrukt.

**Belvertraging**

Het aantal keren dat het belsignaal overgaat voordat de machine reageert in de standen *Alleen Fax* en *Fax/Telefoon*.

**Belvolume**

Instelling van het volume voor het belsignaal van de machine.

**Code voor activeren op afstand**

Toets deze code (\* 5 1) in wanneer u een faxoproep aanneemt op een extern of tweede toestel.

**Code voor deactiveren op afstand (alleen modus Fax/Telefoon)**

Als de machine een normaal telefoontje beantwoordt, wordt het snelle dubbele belsignaal gebruikt. U kunt de oproep op een tweede telefoon aannemen door de code (# 5 1) in te toetsen.

**Coderingsmethode**

Methode voor het coderen van de informatie in een document. Alle faxmachines dienen ten minste de standaard Modified Huffman (MH) te gebruiken. De machine is uitgerust met betere compressiemethoden, Modified Read (MR) en Modified Modified Read (MMR) en JPEG, die werken als de ontvangende machine over deze mogelijkheden beschikt.

**Communicatiefout (Comm. Fout)**

Een fout tijdens het verzenden of ontvangen van een faxbericht, meestal veroorzaakt door ruis of statische elektriciteit op de lijn.

**Compatibiliteitsgroep**

De mogelijkheid van een faxapparaat om met een ander faxapparaat te communiceren. Tussen de ITU-T-groepen is compatibiliteit verzekerd.

**Contrast**

Instelling om te compenseren voor donkere of lichte documenten. Faxen of kopieën van donkere documenten worden lichter en omgekeerd.

**Dichtheid**

Wijzigingen van de dichtheid maakt de hele afbeelding lichter of donkerder.

**Direct verzenden**

Als het geheugen vol is, kunt u faxen onmiddellijk verzenden.

**ECM-modus (foutencorrectie)**

Deze functie controleert tijdens een faxtransmissie of er fouten optreden en verzendt de pagina's met fouten zo nodig opnieuw.

## Eéntoetsnummers

Nummers die onder speciale toetsen van het bedieningspaneel zijn opgeslagen, zodat u ze snel kunt kiezen. Als u **Shift** ingedrukt houdt terwijl u op de toets voor een ééntoetsnummer drukt, kunt u er een tweede nummer voor programmeren.

## Extern toestel

Een antwoordapparaat of telefoon die is aangesloten op de machine.

## F/T-beltijd

Het aantal keren dat de dubbele bel van de machine overgaat om u te waarschuwen dat u een normaal telefoongesprek moet beantwoorden (als de machine in de stand FAX/TEL de telefoon automatisch heeft beantwoord).

## Fax doorzenden

Hiermee wordt een fax die in het geheugen is ontvangen, doorgestuurd naar een ander voorgeprogrammeerd faxnummer.

## Fax opslaan

U kunt ontvangen faxen in het geheugen opslaan.

## Fax waarnemen

Als deze functie is geactiveerd, reageert de machine toch op faxtonen als u de telefoon aanneemt en het een faxoproep blijkt te zijn.

## Fax/Telefoon

In deze stand kunt u faxen en telefoontjes ontvangen. Gebruik de stand Fax/Telefoon niet als u een extern antwoordapparaat hebt aangesloten.

## Faxjournaal

In het journaal staat informatie over de laatste 200 faxberichten die zijn ontvangen en verzonden. TX betekent verzonden. RX betekent ontvangen.

## Faxtonen

De speciale tonen (geluidssignalen) die een faxmachine tijdens automatische transmissies uitzendt om de ontvangende machine te laten weten dat het een faxtransmissie betreft.

## Faxtonen

De tonen die tijdens faxtransmissies door de faxmachines worden uitgezonden.

## Faxvoorbeeld

Als u Faxvoorbeeld kiest, kunt u een voorbeeld van ontvangen faxen op het LCD-scherm bekijken door op de toets **Fax Voorbeeld** of **Faxvoorbeeld** te drukken.

## Fijne resolutie

Resolutie is 203 x 196 dpi. Wordt gebruikt voor faxberichten met kleine lettertjes en afbeeldingen.

## Fotoresolutie (alleen zwart-wit)

Een instelling van de resolutie die verschillende grijstinten gebruikt, zodat foto's optimaal worden gereproduceerd.

## Gebruikersinstellingen

Een afgedrukt rapport met de huidige instellingen van de machine.

## Grijstinten

De grijstinten die voor het kopiëren, scannen en faxen van foto's worden gebruikt.

## Groepsnummer

Een combinatie van ééntoets- en snelkiesnummers die zijn opgeslagen onder speciale toetsen of snelkieslocaties en die gebruikt worden voor rondsturen.

## Groepsverzenden

De mogelijkheid om één en hetzelfde faxbericht naar meerdere locaties te verzenden.

## Groepsverzending

(Alleen zwart-witfaxen) Om kosten te besparen kunnen alle uitgestelde faxen naar hetzelfde nummer als één zending worden gestuurd.



**Handmatig faxen verzenden**

Als u de hoorn van uw externe toestel opneemt, kunt u luisteren of het ontvangende faxapparaat antwoordt voordat u op **Mono Start** of **Kleur Start** drukt om met verzenden te beginnen.

**Helderheid**

Wijziging van de helderheid maakt de hele afbeelding lichter of donkerder.

**Helplijst**

Een afdruk van de complete menutabel die u kunt gebruiken om uw machine te programmeren wanneer u de Beknopte gebruikershandleiding niet bij de hand hebt.

**Innobella™**

Innobella™ is een assortiment verbruiksartikelen van Brother. Voor resultaten van de hoogste kwaliteit adviseert Brother het gebruik van Innobella™-inkt en -papier.

**Internationale modus**

In deze stand worden de faxtonen tijdelijk gewijzigd, zodat ruis en statische elektriciteit op de lijn onderdrukt worden.

**Journaaltijd**

De vooraf geprogrammeerde regelmaat waarmee het faxjournaal automatisch wordt afgedrukt. U kunt het faxjournaal desgewenst ook op elk ander tijdstip afdrucken (zonder deze instelling op te heffen).

**Kleurverbetering**

Hiermee wordt de kleur in de afbeelding aangepast. De afdrukkwaliteit wordt verhoogd door de scherpte, witbalans en kleurdichtheid te verbeteren.

**LCD-scherm (Liquid Crystal Display)**

Dit is het schermje op uw machine waarop tijdens het programmeren meldingen verschijnen. Wanneer de machine inactief is, worden op dit schermje de datum en de tijd aangegeven.

**Menumodus**

De programmeermodus waarin u de instellingen van uw machine kunt aanpassen.

**Nummerweergave**

Een dienst van het telefoonbedrijf waarmee u het nummer (of de naam) van de beller kunt zien.

**OCR (optical character recognition)**

De softwaretoepassing ScanSoft™ PaperPort™ 12SE met OCR of Presto! PageManager zet een afbeelding van tekst om in tekst die u kunt bewerken.

**Ontvangst zonder papier (Geh.ontvangst)**

Faxen worden in het geheugen van de machine opgeslagen als de machine geen papier meer heeft.

**Pauze**

Hiermee kunt u een pauze van 3,5 seconden in de kiesreeks inlassen terwijl u met de kiestoetsen kiest of terwijl u ééntoets- of snelkiesnummers opslaat. Druk zo vaak op de **Herkies/Pauze**-toets op het bedieningspaneel of de **Pauze**-knop op het LCD-scherm als het aantal pauzes dat u wilt invoegen.

**PhotoCapture Center™**

Hiermee kunt u digitale foto's van uw digitale camera met een hoge resolutie afdrucken voor een afdrukkwaliteit die gelijkwaardig is aan die van foto's.

**PictBridge**

Hiermee kunt u foto's rechtstreeks vanaf uw digitale camera met een hoge resolutie afdrucken voor een afdrukkwaliteit die gelijkwaardig is aan die van foto's.

**Pollen**

Het proces waardoor een faxmachine een andere faxmachine oproept om een wachtende fax op te halen.

**Puls**

Een kiesmethode voor een telefoonlijn (traditionele kiesschijf).

### **Reserveafdruk**

De machine maakt een afdruk van alle faxen die zijn ontvangen en opgeslagen in het geheugen. Dit is een veiligheidsmaatregel zodat bij een stroomstoring geen faxberichten verloren gaan.

### **Resolutie**

Het aantal verticale en horizontale lijnen per inch. Zie ook: Standaard, Fijn, Superfijn en Foto.

### **Resterende taken**

U kunt controleren welke taken nog in het geheugen staan en deze taken afzonderlijk annuleren.

### **Scannen**

De procedure waarmee een elektronische afbeelding van een papieren document naar uw computer wordt verzonden.

### **Scannen naar media**

U kunt een document in zwart-wit of in kleur naar een geheugenkaart of een USB-flashstation scannen. Zwart-witafbeeldingen hebben het TIFF- of PDF-bestandsformaat en afbeeldingen in kleur kunnen het PDF- of JPEG-bestandsformaat hebben.

### **Snelkieslijst**

Een lijst van namen en nummers die zijn opgeslagen in het geheugen voor ééntoets- en snelkiesnummers. De nummers staan in numerieke volgorde in de lijst.

### **Snelkiesnummer**

Een voorgeprogrammeerd nummer dat u snel kunt kiezen. U moet op  (Telefoonboek), de tweecijferige code en **Mono Start** of **Kleur Start** drukken om het kiezen te starten.

### **Standaardresolutie**

203 × 97 dpi. Wordt gebruikt voor tekst van normaal formaat en biedt de snelste transmissie.

### **Stationsnummer**

De opgeslagen informatie die boven aan gefaxte pagina's verschijnt. Deze inforegel bevat de naam van de verzender en het faxnummer.

### **Superfijne resolutie (alleen zwart-wit)**

392 × 203 dpi. Ideaal voor zeer kleine druk en lijntekeningen.

### **Tijdelijke instellingen**

Voor elke faxtransmissie en kopie kunnen bepaalde instellingen worden gemaakt die alleen voor die transmissie gelden en die geen invloed hebben op de standaardinstellingen.

### **Toegang op afstand**

De mogelijkheid om op afstand toegang tot uw machine te krijgen met een telefoon met toetstonen.

### **Toegangscode op afstand**

Uw eigen code van vier tekens (---\*) waarmee u uw machine vanaf een toestel op afstand kunt bellen en bedienen.

### **Toon**

Een kiesmethode die wordt gebruikt bij toetstelefoons.

### **Transmissie**

Het vanaf de machine over de telefoonlijn verzenden van documenten naar een ander faxapparaat.

### **Tweede telefoontoestel**

Een telefoontoestel dat gebruikmaakt van dezelfde telefoonlijn als de faxmachine, maar op een aparte wandcontactdoos is aangesloten.

### **Tweevoudige werking**

De machine kan uitgaande faxen of taken in het geheugen scannen terwijl ze een fax uit het geheugen verzendt, een fax ontvangt of een binnenkomende fax afdrukt.

### **Uitgesteld verzenden**

Hiermee kunt u uw fax later op een door u opgegeven tijdstip verzenden.



**Verzendrapport (Verzendcontrole rapport)**

Dit is een lijst met een overzicht van al het uitgaande faxverkeer. In deze lijst staan gegevens zoals het nummer van de beller en de datum en tijd.

**Volume van de waarschuwingston**

Instelling van het volume van het geluidssignaal dat u telkens hoort wanneer u een toets indrukt of een vergissing maakt.

**WLAN-rapport**

Een afgedrukt rapport waarin het resultaat van de WLAN-verbinding wordt weergegeven.

**Zoeken**

Een elektronische lijst van ééntoetsnummers, snelkiesnummers en groepsnummers, gerangschikt in numerieke of alfabetische volgorde.

# C

# Index

## Cijfers

---

2 op 1 (id) kopiëren ..... 39

## A

---

### Afdrukken

fax uit geheugen ..... 17

rapport ..... 34

Zie de Softwarehandleiding.

Afstandsbediening ..... 20

code voor toegang op afstand ..... 20

opdrachten ..... 21

uw faxen opvragen ..... 22

### Annuleren

fax doorzenden ..... 19, 21

Fax opslaan ..... 19

taken in wachtrij ..... 14

### Apple Macintosh

Zie de Softwarehandleiding.

## B

---

### Beveiliging

#### Beveiligd functieslot

beheerderwachtwoord ..... 5

gebruikers met beperkte rechten ..... 6

## C

---

### ControlCenter

Zie de Softwarehandleiding.

## D

---

De machine inpakken en vervoeren ..... 69

### Direct afdrukken

vanaf een niet-PictBridge-camera ..... 63

vanaf een PictBridge-camera ..... 61

### Dubbelzijdig

fax ..... 10

kopiëren ..... 44

## E

---

### Eéntoetsnummers

uit nummerweergavegeheugen

instellen ..... 28

van uitgaande gesprekken instellen ..... 27

## F

---

### Fax doorzenden

een nummer programmeren ..... 16

op afstand wijzigen ..... 21, 22

Fax opslaan ..... 17

inschakelen ..... 17

uit geheugen afdrukken ..... 17

uitschakelen ..... 19

### Fax, stand-alone

#### ontvangen

Fax doorzenden ..... 21

in geheugen ..... 16

in PC ..... 18

opvragen vanaf een ander

toestel ..... 21, 22

uit geheugen afdrukken ..... 17

verkleinen tot papierformaat ..... 23

zonder papier ..... 16

verzenden ..... 8

aan einde van gesprek ..... 11

contrast ..... 8

Direct verzenden ..... 12

dubbelzijdig ..... 10

fabrieksinstellingen herstellen ..... 9

Groepsverzenden ..... 11

handmatig ..... 10

internationale modus ..... 13

nieuwe standaardinstellingen

opslaan ..... 9

Resolutie ..... 8

taken in wachtrij annuleren ..... 14

uitgesteld verzenden ..... 13

uitgestelde groepsverzending ..... 13

vanuit het geheugen (Tweevoudige

werking) ..... 11

### Faxcodes

Code voor toegang op afstand ..... 20

wijzigen ..... 20

Faxen, vanuit PC	
Zie de Softwarehandleiding.	
Films afdrukken .....	49
Functieslot .....	4

## G

Gebruikers met beperkte rechten .....	6
Geheugenbeveiliging .....	14
Groepen voor groepsverzending .....	31
Groepsverzenden .....	11
Groepen instellen voor .....	31

## H

Handmatig verzending .....	10
----------------------------	----

## I

id kopiëren .....	39
Inktcartridges	
inktvolume controleren .....	68

## K

Kiezen	
Groepen (Groepsverzenden) .....	11
Kopiëren	
2 op 1 (id) .....	39
boek .....	42
dichtheid .....	40
dubbelzijdig .....	44
dun papier .....	41
inktspaarmodus .....	41
kwaliteit .....	35
met ADF .....	40
pagina layout (N op 1) .....	37
poster .....	37
scheefstandcorrectie .....	42
sorteren (alleen ADF) .....	40
vergroten/verkleinen .....	36
voorkeursinstellingen .....	46
watermerk .....	43
mediakaart gebruiken .....	43
papieren document gebruiken .....	44
sjabloon gebruiken .....	43
USB-flashstation gebruiken .....	43

## L

LCD (Liquid Crystal Display)	
Helplijst .....	34
Lichtdimtimer .....	2

## M

Macintosh	
Zie de Softwarehandleiding.	
Modus, activeren	
Tijdklok .....	3

## N

Netwerk	
Afdrukken	
Zie de Netwerkhandleiding.	
scannen	
Zie de Softwarehandleiding.	
Nummerweergave	
Rapport	
nummerweergavegeheugen .....	34

## O

Opslag in geheugen .....	1
--------------------------	---

## P

PaperPort™ 12SE met OCR	
Zie Softwarehandleiding. Zie ook het menu	
Help in de toepassing PaperPort™	
12SE.	
PhotoCapture Center™	
Afdrukinstellingen	
Bijsnijden (crop) .....	56
Contrast .....	55
Datum afdrukken .....	57
Fabrieksinstellingen herstellen .....	57
Helderheid .....	55
Kleurverbetering .....	55
Kwaliteit .....	54
Nieuwe standaardinstellingen	
opslaan .....	57
Papiersoort en -formaat .....	54
Zonder rand .....	57

Afdrukken	
foto's .....	50
index .....	49
Afdrukken in DPOF-formaat .....	53
Effect toevoegen .....	51
Foto-effecten	
Auto Correct .....	51
Bijsnijden .....	51
Monochroom .....	51
Nachtfoto .....	51
Rode ogen verwijderen .....	51
Sepia .....	51
Tegenlicht .....	51
Verbeter huidtoon .....	51
Verbeter landschap .....	51
Whiteboard .....	51
Scannen naar media	
automatisch bijsnijden .....	58
geheugenkaart .....	58
USB-flashstation .....	58
vanaf PC	
Zie de Softwarehandleiding.	
PictBridge	
Afdrukken in DPOF-formaat .....	62
Presto! PageManager	
Zie Softwarehandleiding. Zie ook het menu	
Help in de toepassing Presto!	
PageManager.	
Problemen oplossen	
inktvolume controleren .....	68

## R

---

Rapporten .....	33
afdrukken .....	34
Faxjournaal .....	34
Journaaltijd .....	33
Gebruikersinstellingen .....	34
Helplijst .....	34
Kieslijst .....	34
Netwerkconfiguratie .....	34
Nummerweergave .....	34
Rapport	
nummerweergavegeheugen .....	34
Verzendrapport .....	33, 34
WLAN-rapport .....	34
Reinigen	
geleiderol .....	65
papierinvoerrol .....	65

Remote Setup	
Zie de Softwarehandleiding.	
Resolutie	
instellen voor volgende fax .....	8

## S

---

Scannen	
Zie de Softwarehandleiding.	
Slaapstand .....	2
Snelkiesnummers	
uit nummerweergavegeheugen	
instellen .....	30
van uitgaande gesprekken instellen .....	29
Snelkiezen	
Eéntoetsnummers	
uit nummerweergavegeheugen	
instellen .....	28
van uitgaande gesprekken	
instellen .....	27
Groepsnummers	
Groepen instellen voor	
groepsverzenden .....	31
wijzigen .....	32
Groepsverzenden .....	11
groepen verwijderen .....	32
met Groepen .....	11
Snelkiesnummers	
uit nummerweergavegeheugen	
instellen .....	30
van uitgaande gesprekken	
instellen .....	29
Stroomstoring .....	1

## T

---

Toegangscodes, opslaan en kiezen .....	26
Tweevoudige werking .....	11

## V

---

Verkleinen	
inkomende faxen .....	23
kopieën .....	36
Vervoeren, machine .....	69

## W

---

Windows®

Zie de Softwarehandleiding.

Wireless Network

Zie de Installatiehandleiding en  
Netwerkhandleiding.

**brother**®

**Bezoek ons op World Wide Web  
<http://www.brother.com/>**

Deze machine is uitsluitend goedgekeurd voor gebruik in het land van aankoop. Plaatselijke Brother-bedrijven of hun dealers verlenen alleen service aan machines die in hun eigen land zijn aangekocht.