

Geavanceerde gebruikershandleiding

MFC-L8650CDW
MFC-L8850CDW
MFC-L9550CDW
DCP-L8400CDN
DCP-L8450CDW

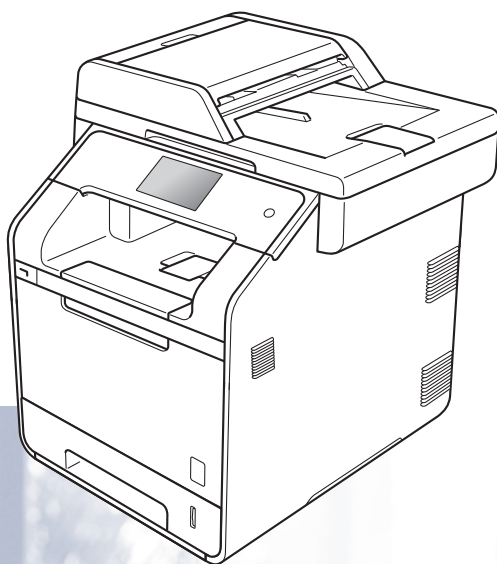

Niet alle modellen zijn verkrijgbaar in alle landen.

Welke gebruikershandleidingen zijn er en waar kan ik deze vinden?

Welke handleiding?	Wat staat erin?	Waar?
Handleiding product veiligheid	Lees deze handleiding eerst. Lees de veiligheidsinstructies voor u de machine installeert. Raadpleeg deze gids voor handelsmerken en wettelijke beperkingen.	Gedrukt / in de verpakking
Installatiehandleiding	Volg de instructies voor het instellen van uw machine en installeren van de drivers en software voor het besturingssysteem en het type verbinding dat u gebruikt.	Gedrukt / in de verpakking
Basis gebruikershandleiding	Hier vindt u meer informatie over de basis fax- (alleen MFC-modellen), kopieer-, scan- en Direct Print-functies en over het vervangen van de verbruiksartikelen. Zie tips voor het oplossen van problemen.	Voor MFC-modellen Gedrukt / in de verpakking Voor Tsjechië, Hongarije, Bulgarije, Polen, Roemenië, Slowakije (Windows®) PDF-bestand / cd-rom / In de verpakking (Macintosh) PDF-bestand / Brother Solutions Center ¹ Voor DCP-modellen (Windows®) PDF-bestand / cd-rom / In de verpakking (Macintosh) PDF-bestand / Brother Solutions Center ¹
Geavanceerde gebruikershandleiding	Hier vindt u meer informatie over geavanceerde functies: faxen (alleen MFC-modellen), kopiëren, beveiliging, afdrukrapporten en het uitvoeren van routineonderhoud.	(Windows®) PDF-bestand / cd-rom / In de verpakking (Macintosh) PDF-bestand / Brother Solutions Center ¹
Software en Netwerk gebruikershandleiding	Deze handleiding biedt instructies voor het scannen, afdrukken en andere handelingen die uitgevoerd kunnen worden door uw apparaat van Brother op een computer aan te sluiten. U kunt ook nuttige informatie vinden over het gebruik van het hulpprogramma Brother ControlCenter, het gebruik van uw machine in een netwerkgeving en veelgebruikte termen.	(Windows®) HTML-bestand / cd-rom / In de verpakking (Macintosh) HTML-bestand / Brother Solutions Center ¹

Welke handleiding?	Wat staat erin?	Waar?
Google cloud print handleiding	Deze handleiding biedt u informatie over het configureren van uw Brother-machine voor een Google-account en het gebruik van Google Cloud Print™-services om af te drukken via het internet.	PDF-bestand / Brother Solutions Center ¹
Handleiding mobiel printen/scannen voor Brother iPrint&Scan	In deze handleiding vindt u nuttige informatie over het afdrukken vanaf uw mobiele apparaat en over scannen vanaf uw Brother-machine naar uw mobiel apparaat bij verbinding met een Wi-Fi®-netwerk.	PDF-bestand / Brother Solutions Center ¹
Handleiding Web Connect	In deze handleiding vindt u meer informatie over het configureren en gebruiken van uw Brother-machine voor het scannen, laden en bekijken van beelden en bestanden op bepaalde websites die deze services aanbieden.	PDF-bestand / Brother Solutions Center ¹

¹ Ga naar <http://solutions.brother.com/>.

Inhoudsopgave

1 Algemene instelling 1

Opslag in het geheugen.....	1
Kiesmodus toon of pulse instellen	1
Automatisch zomertijd instellen	2
Selecteer de tijdzone	2
Ecologische functies	3
Toner besparen	3
Slaaptijd	3
Stand diepe slaap	4
Automatische stroom Uit (Alleen DCP-modellen).....	4
Functie stille modus	4
Stille modus	4
Aanraakscherm.....	5
De helderheid van de achtergrondverlichting instellen	5
De dimtimer instellen voor de achtergrondverlichting.....	5

2 Beveiligingsfuncties 6

Secure Function Lock 3.0	6
Voordat u Secure Function Lock 3.0 begint te gebruiken.....	7
Secure Function Lock aan-/uitzetten	7
Secure Function Lock 3.0 configureren met Web Based Management	8
De gebruikers voor kaartverificatie instellen (Voor MFC-L9550CDW)	9
De openbare gebruikersmodus instellen en wijzigen	9
Gebruikers omschakelen	10
Active Directory-verificatie	11
Vergrendeling Active Directory-verificatie aan-/uitzetten	11
IPSec	12
Instelslot.....	12
Het beheerderswachtwoord instellen	13
Het beheerderswachtwoord voor het instelslot wijzigen	13
Instelslot in-/uitschakelen	14
Kiesbeperking (alleen MFC-modellen)	14
Beperking kiestoetsen	14
Adresboekbeperking.....	15
Snelkoppelingbeperking	15
LDAP-serverbeperking	15

3	Een fax verzenden (alleen MFC-modellen)	16
	Aanvullende verzendopties.....	16
	Faxen met meerdere instellingen verzenden	16
	De lay-out van een dubbelzijdige fax wijzigen	17
	Contrast	18
	Faxresolutie wijzigen	18
	Aanvullende verzendbewerkingen.....	19
	Een fax handmatig verzenden.....	19
	Tweevoudige werking.....	19
	Groepsverzenden	20
	Direct verzenden	22
	Internationale modus.....	22
	Uitgestelde fax.....	23
	Uitgestelde groepsverzending.....	23
	Taken in de wachtrij controleren en annuleren.....	24
	De wijzigingen instellen als de nieuwe standaardinstellingen	24
	Alle faxinstellingen herstellen naar de fabrieksinstellingen	25
	Faxopties als een snelkoppeling opslaan.....	25
	Elektronisch voorblad	26
	Weergave bestemming.....	28
4	Een fax ontvangen (alleen MFC-modellen)	29
	Opties voor Ontvangst uit het geheugen	29
	Fax doorzenden.....	29
	Fax opslaan	30
	Opties voor Ontvangst uit het geheugen wijzigen	30
	Opties voor geheugen ontvangen uitschakelen	31
	Afstandsbediening	32
	Een toegangscode op afstand instellen.....	32
	Uw toegangscode op afstand gebruiken	32
	Opdrachten voor de afstandsbediening.....	33
	Uw faxen ophalen.....	34
	Het nummer voor fax doorzenden wijzigen	34
	Aanvullende ontvangstfuncties.....	35
	Een verkleinde inkomende fax afdrukken.....	35
	Tweezijdig afdrukken in de faxmodus	35
	De stempel voor faxontvangst instellen.....	36
	Een fax in het geheugen afdrukken.....	36
	Ontvangst zonder papier	36
5	Nummers kiezen en opslaan (alleen MFC-modellen)	37
	Aanvullende kiesfuncties	37
	Adresboeknummers combineren.....	37
	Bijkomende manieren om nummers op te slaan	38
	Het adresboeknummer van uitgaande oproepen opslaan.....	38
	Groepen voor groepsverzenden instellen.....	38

6	Rapporten afdrukken	41
	Faxrapporten (alleen MFC-modellen).....	41
	Verzendrapport.....	41
	Faxjournaal (activiteitenrapport).....	41
	Rapporten.....	42
	Een rapport afdrukken.....	42
7	Kopiëren	43
	Kopieerinstellingen.....	43
	Kopiëren onderbreken.....	43
	De kopieerkwaliteit verbeteren.....	43
	Kopieën vergroten of verkleinen.....	44
	Dubbelzijdige kopie.....	45
	Ladeselectie.....	47
	De dichtheid en het contrast aanpassen.....	47
	Kopieën sorteren.....	48
	N-in-1 kopieën maken (paginalay-out).....	49
	Identiteitskaart kopiëren 2 op 1.....	51
	De kleurverzadiging aanpassen.....	52
	Dubbelzijdige N-in-1-kopieën maken (MFC-L8650CDW, MFC-L8850CDW, MFC-L9550CDW en DCP-L8450CDW).....	52
	Achtergrondkleur verwijderen.....	53
	Kopieeropties als een snelkoppeling opslaan.....	54
	Papier besparen.....	54
A	Routineonderhoud	55
	De machine controleren.....	55
	De testafdruk afdrukken.....	55
	Paginatellers controleren.....	55
	De resterende levensduur van tonercartridges controleren.....	55
	De resterende levensduur van onderdelen controleren.....	55
	Periodieke onderhoudsonderdelen vervangen.....	56
	De machine inpakken en vervoeren.....	57
B	Toebehoren	60
	Toebehoren.....	60
	Optionele papierlade (Voor DCP-L8400CDN, DCP-L8450CDW, MFC-L8650CDW en MFC-L8850CDW (LT-320CL)) (Voor MFC-L9550CDW (LT-325CL)).....	61
	Geheugenkaart.....	61
	SO-DIMM Types.....	61
	Extra geheugen installeren.....	62
C	Verklarende woordenlijst	64
D	Index	68

OPMERKING

- In deze handleiding staan de LCD-meldingen van de MFC-L9550CDW tenzij anders aangegeven.
- De meeste illustraties in deze gebruikershandleiding tonen de MFC-L8850CDW.

Opslag in het geheugen

Uw menu-instellingen zijn permanent opgeslagen, en gaan *niet* verloren in geval van een stroomstoring. Tijdelijke instellingen (bijvoorbeeld contrast en internationale modus ¹) *gaan* wel verloren. Tijdens een stroomstoring worden de datum, de tijd en geprogrammeerde faxberichten (bijvoorbeeld uitgestelde fax) ¹ tot maximaal 60 uur bewaard. Andere faxopdrachten in het geheugen van de machine blijven bewaard ¹.

¹ Alleen voor MFC-modellen

Kiesmodus toon of pulse instellen

Uw machine is ingesteld op de kiesmodus Toon. Als u een Pulse-systeem heeft, dan moet u de kiesmodus wijzigen.

- 1 Druk op .
- 2 Druk op `Alle instell..`
- 3 Veeg naar boven of onder of druk op ▲ of ▼ om `Stand.instel.` weer te geven.
Druk op `Stand.instel..`
- 4 Veeg naar boven of onder of druk op ▲ of ▼ om `Toon/Puls` weer te geven.
Druk op `Toon/Puls.`
- 5 Druk op `Puls (of Toon).`
- 6 Druk op .

Automatisch zomertijd instellen

U kunt de machine zo instellen dat de zomer-/wintertijd automatisch wordt gewijzigd. De machine zal automatisch in de lente een uur vooruit worden gezet en een uur terug in de herfst.

- 1 Druk op .
- 2 Druk op  00:00 01.01.2014 (Datum en tijd).
- 3 Druk op Automatische zomertijd.
- 4 Druk op Aan of Uit.
- 5 Druk op .

Selecteer de tijdzone

U kunt de tijdzone voor uw land instellen op de machine.

- 1 Druk op .
- 2 Druk op  00:00 01.01.2014 (Datum en tijd).
- 3 Druk op Tijdzone.
- 4 Voer uw tijdzone in. Druk op OK.
- 5 Druk op .

Ecologische functies

Toner besparen

Met deze functie kunt u toner besparen. Wanneer u de tonerbespaarstand op **Aan** zet, wordt de afdruk lichter. De fabrieksinstelling is **Uit**.

- 1 Druk op .
- 2 Druk op `Alle instell..`
- 3 Veeg naar boven of onder of druk op ▲ of ▼ om `Standaardinst. weer te geven`.
- 4 Druk op `Standaardinst..`
- 5 Veeg naar boven of onder of druk op ▲ of ▼ om `Ecologie` weer te geven.
- 6 Druk op `Ecologie`.
- 7 Druk op `Toner besparen`.
- 8 Druk op `Aan` of `Uit`.
- 9 Druk op .

OPMERKING

We raden u af de tonerbespaarstand te gebruiken voor het afdrukken van foto's of afbeeldingen in grijstinten.



Slaaptijd

Door de slaaptijdinstelling te gebruiken, kunt u het energieverbruik verminderen. Wanneer de machine zich in de slaapstand (energiebesparende stand) bevindt, gedraagt deze zich alsof de machine is uitgeschakeld. De machine wordt geactiveerd en begint af te drukken wanneer deze een afdruktaak ontvangt.

U kunt kiezen hoe lang de machine inactief moet zijn voor deze overschakelt naar de slaapstand. De timer zal herstarten als er een handeling wordt uitgevoerd op de machine, zoals een fax¹ of afdruktaak ontvangen. De fabrieksinstelling is drie minuten.

Wanneer de machine overschakelt naar de slaapstand, wordt de achtergrondverlichting van het aanraakscherm uitgeschakeld.

¹ Alleen voor MFC-modellen

- 1 Druk op .
- 2 Druk op `Alle instell..`
- 3 Veeg naar boven of onder of druk op ▲ of ▼ om `Standaardinst. weer te geven`.
- 4 Druk op `Standaardinst..`
- 5 Veeg naar boven of onder of druk op ▲ of ▼ om `Ecologie` weer te geven.
- 6 Druk op `Ecologie`.
- 7 Druk op `Tijd slaapstand`.
- 8 Voer met behulp van het toetsenbord op het aanraakscherm in hoe lang (0-50 minuten) de machine inactief moet zijn alvorens naar de slaapstand over te schakelen.
Druk op **OK**.
- 9 Druk op .

Stand diepe slaap

Als de machine zich in de slaapstand bevindt en gedurende een bepaalde tijd geen opdrachten ontvangt, schakelt de machine automatisch over naar de stand diepe slaap. In de diepe slaapstand wordt er minder energie verbruikt dan in de slaapstand. De machine wordt geactiveerd wanneer deze een taak ontvangt of wanneer u op het aanraakscherm drukt.

Wanneer de diepe slaapstand geactiveerd is op de machine, is de achtergrondverlichting van het aanraakscherm uitgeschakeld en knippert .

Automatische stroom Uit (Alleen DCP-modellen)

Als de stand diepe slaap gedurende een bepaalde tijd geactiveerd is, schakelt de machine over naar de Uit-stand. Om het afdrukken te starten, drukt u op  op het aanraakpaneel en verstuurt u de afdrukgegevens.

U kunt kiezen hoe lang de machine in de stand diepe slaap moet zijn voor deze overschakelt naar de automatische Uit-stand door deze stappen te volgen:

- 1 Druk op .
- 2 Druk op `Alle instell..`
- 3 Veeg naar boven of onder of druk op ▲ of ▼ om `Standaardinst. weer te geven.`
- 4 Druk op `Standaardinst..`
- 5 Veeg naar boven of onder of druk op ▲ of ▼ om `Ecologie weer te geven.`
- 6 Druk op `Ecologie.`
- 7 Druk op `Autom. uitsch..`
- 8 Kies de tijdsduur `Uit, 1uur, 2uren, 4uren of 8uren` die de machine inactief moet blijven alvorens naar de modus Automatische stroom uit.
- 9 Druk op .

Functie stille modus

Stille modus

De stille modus vermindert het printgeluid. Als de stille modus ingesteld is op "Aan", wordt de afdruksnelheid langzamer. De standaardinstelling is "Uit".

- 1 Druk op .
- 2 Druk op `Alle instell..`
- 3 Veeg naar boven of onder of druk op ▲ of ▼ om `Standaardinst. weer te geven.`
- 4 Druk op `Standaardinst..`
- 5 Veeg naar boven of onder of druk op ▲ of ▼ om `Ecologie weer te geven.`
- 6 Druk op `Ecologie.`
- 7 Druk op `Stille modus.`
- 8 Druk op `Aan of Uit.`
- 9 Druk op .

Aanraakscherm

De helderheid van de achtergrondverlichting instellen

U kunt de helderheid van de LCD-achtergrondverlichting van het aanraakscherm aanpassen. Als u het aanraakscherm moeilijk kunt lezen, kunt u dit oplossen door de helderheidsinstelling te wijzigen.

- 1 Druk op .
- 2 Druk op `Alle instell..`
- 3 Veeg naar boven of onder of druk op ▲ of ▼ om `Standaardinst. weer te geven.`
- 4 Druk op `Standaardinst..`
- 5 Veeg naar boven of onder of druk op ▲ of ▼ om `LCD instell. weer te geven.`
- 6 Druk op `LCD instell..`
- 7 Druk op `Schermverlicht.`
- 8 Druk op `Licht, Half of Donker.`
- 9 Druk op .

De dimtimer instellen voor de achtergrondverlichting

U kunt instellen hoe lang de LCD-achtergrondverlichting van het aanraakscherm aan blijft nadat u terug bent gegaan naar uw Homescherm.

- 1 Druk op .
- 2 Druk op `Alle instell..`
- 3 Veeg naar boven of onder of druk op ▲ of ▼ om `Standaardinst. weer te geven.`
- 4 Druk op `Standaardinst..`
- 5 Veeg naar boven of onder of druk op ▲ of ▼ om `LCD instell. weer te geven.`
- 6 Druk op `LCD instell..`
- 7 Druk op `Lichtdim-timer.`
- 8 Druk op `Uit, 10Sec., 20Sec. of 30Sec..`
- 9 Druk op .

Secure Function Lock 3.0

Met de functie Secure Function Lock beperkt u de openbare toegang tot de volgende machinefuncties.

- **Fax TX** (Faxen verzenden) ¹
- **Fax RX** (Faxen ontvangen) ¹
- **Kopie**
- **Scannen** (Op afstand) ^{2 3}
- **Scannen** (Direct) ^{3 4}
- **Rechtstreeks afdrukken USB**
- **Afdrukken** ⁵
- **Web Connect (Uploaden)**
- **Web Connect (Downloaden)**
- **Kleurenafdrukken** ^{5 6}
- **Paginalimiet** ⁶

¹ Alleen voor MFC-modellen

² Scannen behalve Scannen naar USB

³ Scannen omvat eveneens scanopdrachten via Brother iPrint&Scan.

⁴ Scannen naar USB

⁵ Afdrukken en in kleur afdrukken omvatten eveneens afdruktaken via Google Cloud Print™ en Brother iPrint&Scan.

⁶ Verkrijgbaar voor **Afdrukken, Rechtstreeks afdrukken USB, Kopie** en **Web Connect (Downloaden)**.

Met deze functie kunt u ook toegang tot menu-instellingen beperken om te voorkomen dat gebruikers de machine-instellingen wijzigen.

Voordat u de beveiligingsfuncties gebruikt, moet u eerst een beheerderswachtwoord invoeren.

De beheerder kan individuele gebruikers beperkingen samen met een gebruikerswachtwoord opleggen.

Schrijf uw wachtwoord op een geheime plaats op. Als u het wachtwoord vergeet, moet het wachtwoord dat is opgeslagen in de machine worden gereset. Neem contact op met de klantenservice van Brother voor informatie over het resetten van het wachtwoord.

OPMERKING

- U kunt Secure Function Lock instellen met behulp van Beheer via een webbrowser of BRAdmin Professional 3 (alleen Windows®).
- Alleen beheerders kunnen beperkingen instellen en wijzigingen aanbrengen voor iedere gebruiker.
- (Voor MFC-L9550CDW)
Gebruik kaartverificatie om over te schakelen naar een andere gebruiker en voor toegang tot taken, zoals het verzenden en ontvangen van faxberichten, kopiëren, scannen op afstand ¹ of direct ² scannen, USB Direct Print en Web Connect.

¹ Scannen, uitgezonderd "Scannen naar USB"

² Scannen naar USB

Voordat u Secure Function Lock 3.0 begint te gebruiken

U kunt de instellingen van Secure Function Lock met een webbrowser configureren. Vóór de configuratie zijn de volgende voorbereidingen nodig.

- 1 Start uw webbrowser.
- 2 Typ "http://IP-adres van machine/" in de adresbalk van uw browser (hierbij staat "IP-adres van machine" voor het IP-adres van de Brother-machine).
 - Bijvoorbeeld:
http://192.168.1.2/

OPMERKING

U kunt het IP-adres van de machine vinden in de Netwerkconfiguratielijst (➤➤ Software en Netwerk gebruikershandleiding).

- 3 Voer een beheerderswachtwoord in bij het venster **Inloggen**. (Dit is een wachtwoord om in te loggen op de webpagina van de machine.) Klik op ➔.



OPMERKING

Als u voor de eerste keer een webbrowser gebruikt om de instellingen van de machine te configureren, stelt u een wachtwoord in (➤➤ Software en Netwerk gebruikershandleiding).

Secure Function Lock aan-/uitzetten

- 1 Klik op **Beheerder**.
- 2 Klik op **Functie gebruikersbeperking**.
- 3 Selecteer **Beveiligd functieslot** of **Uit**.
- 4 Klik op **Indienen**.

OPMERKING

Het pictogram van het Secure Function Lock wordt weergegeven onder het uur en de datum.



Secure Function Lock 3.0 configureren met Web Based Management

Stel groepen in met beperkte rechten en gebruikers met een wachtwoord en ID-kaart (NFC ID) ¹. U kunt tot 100 beperkte groepen en 100 gebruikers instellen. Configureer deze instellingen met een webbrowser. Om de webpagina in te stellen, zie *Voordat u Secure Function Lock 3.0 begint te gebruiken* >> pagina 7. Voer vervolgens deze stappen uit:

¹ Voor MFC-L9550CDW

- 1 Klik op **Beheerder**.
- 2 Klik op **Beperkte functies xx-xx**.
- 3 Voer een alfanumerieke groepsnaam in (tot 15 tekens) in het veld **Gebruikerslijst / Beperkte functies**.



- 4 Haal het vinkje weg in de selectievakjes in **Afdrukken** en andere kolommen die toegang tot functies beperken. Om het maximale aantal pagina's te configureren, vinkt u het selectievakje **Aan** aan in **Paginalimiet** en voert u vervolgens het aantal in het vakje **Max. pagina's** in.
- 5 Klik op **Indienen**.
- 6 Klik op **Gebruikerslijst xx-xx**.
- 7 Voer in het veld **Gebruikerslijst** de gebruikersnaam in met maximaal 20 tekens.
- 8 Voer in het vakje **Pincode** een viercijferig wachtwoord in.

- 9 (Voor MFC-L9550CDW) Voer in het vakje **Kaartnummer (NFC ID)** het kaartnummer in (maximaal 16 tekens). ¹

¹ U kunt cijfers gebruiken van 0 - 9 en letters van A - F (niet hoofdlettergevoelig).

- 10 Selecteer **Gebruikerslijst / Beperkte functies** uit de meerkeuzelijst voor elke gebruiker.



- 11 Klik op **Indienen**.

De gebruikers voor kaartverificatie instellen (Voor MFC-L9550CDW)

Voordat u de gebruikers voor kaartverificatie instelt, moet u de beperkte handelingen en een gebruikerslijst instellen met de webbrowser.

Voor meer informatie, zie *Secure Function Lock 3.0 configureren met Web Based Management* >> pagina 8.

- 1 De beperkte gebruikersmodus wijzigen met het aanraakscherm (zie voor meer informatie *De modus beperkte gebruiker wijzigen met het aanraakscherm* >> pagina 10).
- 2 Druk op  XXXXXX
- 3 Druk op `Kaart registreren`.
- 4 Tik met de kaart de NFC-lezer aan. Het aanraakscherm geeft de kaart-ID weer.
- 5 Druk op `OK`.

OPMERKING

- Om de kaart-ID te wijzigen, tik met de nieuwe kaart de NFC-lezer aan. Zie stap 4.
- De NFC-lezer kan mogelijk niet detecteren als de kaart in een hoesje zit of is afgedekt. Haal de kaart altijd uit het hoesje als u de NFC-lezer aantikt.

De openbare gebruikersmodus instellen en wijzigen

De openbare gebruikersmodus beperkt de handelingen die beschikbaar zijn voor alle gebruikers die geen wachtwoord hebben.

Wanneer u beperkingen voor openbare gebruikers instelt, moet u dit doen via Beheer via een webbrowser of BRAdmin Professional 3 (alleen Windows®) (>> Software en Netwerk gebruikershandleiding).

- 1 Klik op **Beheerder**.
- 2 Klik op **Beperkte functies xx-xx**.
- 3 Haal in de rij **Openbare modus** het vinkje weg om de bediening te beperken in de modus Openbare gebruiker. Om het maximale aantal pagina's te configureren, vinkt u het selectievakje **Aan** aan in **Paginalimiet** en voert u vervolgens het aantal in het vakje **Max. pagina's** in.



Gebruikerslijst / Beperkte functies	Functies									
	Afdrukken	Kopie	Scannen	Fax		Direct Print	Scannen naar	Web Connect		Aan/uit
Openbare modus	<input checked="" type="checkbox"/>	<input checked="" type="checkbox"/>	<input checked="" type="checkbox"/>	<input checked="" type="checkbox"/>	<input checked="" type="checkbox"/>	<input checked="" type="checkbox"/>	<input checked="" type="checkbox"/>	<input checked="" type="checkbox"/>	<input checked="" type="checkbox"/>	<input checked="" type="checkbox"/>
1	<input checked="" type="checkbox"/>	<input checked="" type="checkbox"/>	<input checked="" type="checkbox"/>	<input checked="" type="checkbox"/>	<input checked="" type="checkbox"/>	<input checked="" type="checkbox"/>	<input checked="" type="checkbox"/>	<input checked="" type="checkbox"/>	<input checked="" type="checkbox"/>	<input type="checkbox"/>
2	<input checked="" type="checkbox"/>	<input checked="" type="checkbox"/>	<input checked="" type="checkbox"/>	<input checked="" type="checkbox"/>	<input checked="" type="checkbox"/>	<input checked="" type="checkbox"/>	<input checked="" type="checkbox"/>	<input checked="" type="checkbox"/>	<input checked="" type="checkbox"/>	<input type="checkbox"/>
3	<input checked="" type="checkbox"/>	<input checked="" type="checkbox"/>	<input checked="" type="checkbox"/>	<input checked="" type="checkbox"/>	<input checked="" type="checkbox"/>	<input checked="" type="checkbox"/>	<input checked="" type="checkbox"/>	<input checked="" type="checkbox"/>	<input checked="" type="checkbox"/>	<input type="checkbox"/>
4	<input checked="" type="checkbox"/>	<input checked="" type="checkbox"/>	<input checked="" type="checkbox"/>	<input checked="" type="checkbox"/>	<input checked="" type="checkbox"/>	<input checked="" type="checkbox"/>	<input checked="" type="checkbox"/>	<input checked="" type="checkbox"/>	<input checked="" type="checkbox"/>	<input type="checkbox"/>

- 4 Klik op **Indienen**.

Gebruikers omschakelen

Met deze instelling kunt u schakelen tussen de geregistreerde gebruikers met beperkte rechten of de openbare modus als Secure Function Lock is ingeschakeld.

De modus beperkte gebruiker wijzigen met het aanraakscherm

- 1 Druk op  of



(Waarbij xxxxx de gebruikersnaam is.)

- 2 Druk op `Gebruiker wijzigen`.
- 3 Veeg naar boven of onder of druk op ▲ of ▼ om uw gebruikersnaam weer te geven.
- 4 Druk op uw gebruikersnaam.
- 5 Voer uw viercijferige gebruikerswachtwoord in met behulp van het toetsenbord op het aanraakscherm. Druk op `OK`.

OPMERKING

- Als het huidige ID niet gemachtigd is voor de gewenste bediening, wordt `ToegangGeweigerd` weergegeven op het aanraakscherm.
- Als er een paginabeperking ingesteld is voor uw ID en u het maximale aantal pagina's al hebt bereikt, wordt `Limiet overschreden` of `Geen toestemming` weergegeven op het aanraakscherm wanneer u probeert af te drukken. Neem contact op met uw beheerder om uw instellingen voor Secure Function Lock te controleren.
- Als voor uw ID de beperkingen **Kleurenafdrucken** zijn ingesteld op uitschakelen, dan geeft het aanraakscherm `Geen toestemming` of `Functie vergrendeld` weer als u gekleurde documenten probeert af te drukken.

De modus beperkte gebruiker wijzigen met de NFC-lezer (Voor MFC-L9550CDW)

- 1 Druk op  om terug te gaan naar het scherm `Gereed`.
- 2 Tik met de kaart de NFC-lezer aan.
- 3 Als u met succes bent ingelogd, geeft het aanraakscherm `Autorisatie geslaagd` weer.

OPMERKING

- U kunt inloggen door de NFC-lezer aan te tikken met de kaart zelfs als de machine is ingesteld op de modus `Openbaar` of als een andere gebruiker is ingelogd.
- De NFC-lezer kan mogelijk niet detecteren als de kaart in een hoesje zit of is afgedekt. Haal de kaart altijd uit het hoesje als u de NFC-lezer aantikt.

De modus Openbaar wijzigen met het aanraakscherm

- 1 Druk op .
- (Waarbij xxxxx de gebruikersnaam is.)
- 2 Druk op `Ga naar Openbaar`.

OPMERKING

- Als een gebruiker met beperkte rechten klaar is met het gebruik van de machine, schakelt deze binnen een minuut terug naar de openbare modus.
- Als de gewenste bediening beperkt is voor alle gebruikers, wordt `ToegangGeweigerd` weergegeven op het aanraakscherm en wordt het scherm voor het wijzigen van de gebruiker weergegeven. U krijgt geen toegang tot de bediening. Neem contact op met uw beheerder om uw instellingen voor Secure Function Lock te controleren.
- Als **Openbare modus** voor **Kleurenafdrucken** beperkingen zijn ingesteld op uitschakelen, dan geeft het aanraakscherm `Geen toestemming` of `Functie vergrendeld` weer als u gekleurde documenten probeert af te drukken.

Active Directory-verificatie

Active Directory-verificatie beperkt het gebruik van de Brother-machine. Als Active Directory-verificatie is ingeschakeld, wordt het bedieningspaneel van de machine vergrendeld. De machine-instellingen kunnen niet worden gewijzigd tot de gebruiker de gebruikers-ID, de domeinnaam en het wachtwoord invoert.

Active Directory-verificatie bevat de volgende functies:

- Inkomende faxberichten opslaan
- Het e-mailadres van de machine krijgen van de LDAP-server

U kunt de instelling Active Directory-verificatie wijzigen met Web Based Management of BRAdmin Professional 3 (Windows®).

Voor meer informatie over Active Directory-verificatie, ►► Software en Netwerk gebruikershandleiding.

Vergrendeling Active Directory-verificatie aan-/uitzetten

- 1 Start uw webbrowser.
- 2 Voer "http://IP-adres van de machine/" in bij de adresbalk van uw browser ("IP-adres van de machine" staat voor het IP-adres van de Brother-machine).
 - Bijvoorbeeld:
http://192.168.1.2/
- 3 Klik op **Beheerder**.
- 4 Klik op **Functie gebruikersbeperking**.
- 5 Selecteer **Verificatie met Active Directory** of **Uit**.
- 6 Klik op **Indienen**.

OPMERKING

- U moet de instellingen voor Active Directory Server configureren om Active Directory-verificatie in te schakelen.
- Vergrendeling bedieningspaneel wordt ingeschakeld zodra Active Directory Server correct is geconfigureerd.

IPSec

IPsec (Internet Protocol Security) is een veiligheidsprotocol dat een optionele Internet Protocol-functie gebruikt om manipulatie te voorkomen en te zorgen voor vertrouwelijkheid van data verzonden als IP-pakketten. IPsec codeert data verstuurd via het netwerk, zoals afdruktaken verstuurd van computers naar een printer. Omdat de data gecodeerd wordt bij de netwerklaag, gebruiken applicaties die een protocol van een hoger niveau gebruiken IPsec ook als de gebruiker zich niet bewust is van het gebruik.

IPsec ondersteunt de volgende instellingen:

- IPsec-transmissies
- IPsec-instellingen

Voor meer informatie over IPsec, >> Software en Netwerk gebruikershandleiding.

Instelslot

Met het instelslot kunt u een wachtwoord instellen om ervoor te zorgen dat andere personen niet per ongeluk uw machine-instellingen wijzigen.

Schrijf uw wachtwoord op een geheime plaats op. Als u het wachtwoord vergeet, moeten de wachtwoorden die zijn opgeslagen in de machine worden gereset. Neem contact op met uw beheerder of met de klantenservice van Brother.

Als het instelslot ingesteld is op "Aan", hebt u geen toegang tot de instellingen van de machine.



(Alleen voor MFC-modellen)

De machine-instellingen kunnen niet worden gewijzigd via de **Remote Setup** wanneer Instelslot is ingesteld op Aan.

Het beheerderswachtwoord instellen

- 1 Druk op .
- 2 Druk op `Alle instell..`
- 3 Veeg naar boven of onder of druk op ▲ of ▼ om `Standaardinst. weer te geven.`
- 4 Druk op `Standaardinst..`
- 5 Veeg naar boven of onder of druk op ▲ of ▼ om `Instelblokkering weer te geven.`
- 6 Druk op `Instelblokkering.`
- 7 Voer een viercijferig getal voor het nieuwe wachtwoord in met behulp van het toetsenbord op het aanraakscherm. Druk op `OK.`
- 8 Voer het nieuwe wachtwoord opnieuw in wanneer op het aanraakscherm
`Nogmaals : wordt weergegeven.`
Druk op `OK.`
- 9 Druk op .

Het beheerderswachtwoord voor het instelslot wijzigen

- 1 Druk op .
- 2 Druk op `Alle instell..`
- 3 Veeg naar boven of onder of druk op ▲ of ▼ om `Standaardinst. weer te geven.`
- 4 Druk op `Standaardinst..`
- 5 Veeg naar boven of onder of druk op ▲ of ▼ om `Instelblokkering weer te geven.`
- 6 Druk op `Instelblokkering.`
- 7 Druk op `Wachtw. inst..`
- 8 Voer het oude viercijferige gebruikerswachtwoord in met behulp van het toetsenbord op het aanraakscherm. Druk op `OK.`
- 9 Voer een viercijferig getal voor het nieuwe wachtwoord in met behulp van het toetsenbord op het aanraakscherm. Druk op `OK.`
- 10 Voer het nieuwe wachtwoord opnieuw in wanneer op het aanraakscherm
`Nogmaals : wordt weergegeven.`
Druk op `OK.`
- 11 Druk op .

Instelslot in-/uitschakelen

Als u het verkeerde wachtwoord invoert, wordt op het aanraakscherm **Fout wachtwoord weergegeven**. Voer het juiste wachtwoord in.

Instelslot inschakelen

- 1 Druk op .
- 2 Druk op **Alle instell..**
- 3 Veeg naar boven of onder of druk op ▲ of ▼ om **Standaardinst. weer te geven**.
- 4 Druk op **Standaardinst..**
- 5 Veeg naar boven of onder of druk op ▲ of ▼ om **Instelblokkering weer te geven**.
- 6 Druk op **Instelblokkering**.
- 7 Druk op **Slot Uit⇒Aan**.
- 8 Voer het geregistreerde viercijferige gebruikerswachtwoord in met behulp van het toetsenbord op het aanraakscherm.
Druk op **OK**.

Instelslot uitschakelen

- 1 Druk op  **Instelblokkering** op het aanraakscherm.
- 2 Voer het geregistreerde viercijferige gebruikerswachtwoord in met behulp van het toetsenbord op het aanraakscherm.
Druk op **OK**.

Kiesbeperking (alleen MFC-modellen)

Deze functie voorkomt dat gebruikers per ongeluk een fax verzenden naar een verkeerd nummer of een verkeerd nummer bellen. U kunt de machine instellen op beperkt kiezen bij gebruik van de kiestoetsen, het adresboek en snelkoppelingen.

Als u **Uit** kiest, beperkt de machine de kiesmethode niet.

Als u **# tweemaal invoeren** kiest, vraagt de machine u om het nummer opnieuw in te voeren en als u hetzelfde nummer correct hebt ingevoerd, begint de machine met kiezen. Als u een ander nummer invoert, wordt op het aanraakscherm een foutmelding weergegeven.

Als u **Aan** kiest, beperkt de machine alle faxverzendingen en uitgaande telefoongesprekken voor die kiesmethode.

Beperking kiestoetsen

- 1 Druk op .
- 2 Druk op **Alle instell..**
- 3 Veeg naar boven of onder of druk op ▲ of ▼ om **Fax** weer te geven.
- 4 Druk op **Fax**.
- 5 Veeg naar boven of onder of druk op ▲ of ▼ om **Kiesbeperking** weer te geven.
- 6 Druk op **Kiesbeperking**.
- 7 Druk op **Cijfertoetsen**.
- 8 Druk op **# tweemaal invoeren, Aan** of **Uit**.
- 9 Druk op .

Adresboekbeperking

- 1 Druk op .
- 2 Druk op `Alle instell..`
- 3 Veeg naar boven of onder of druk op ▲ of ▼ om `Fax` weer te geven.
- 4 Druk op `Fax`.
- 5 Veeg naar boven of onder of druk op ▲ of ▼ om `Kiesbeperking` weer te geven.
- 6 Druk op `Kiesbeperking`.
- 7 Druk op `Adresboek`.
- 8 Druk op # tweemaal invoeren, Aan of Uit.
- 9 Druk op .

Snelkoppelingbeperking

- 1 Druk op .
- 2 Druk op `Alle instell..`
- 3 Veeg naar boven of onder of druk op ▲ of ▼ om `Fax` weer te geven.
- 4 Druk op `Fax`.
- 5 Veeg naar boven of onder of druk op ▲ of ▼ om `Kiesbeperking` weer te geven.
- 6 Druk op `Kiesbeperking`.
- 7 Druk op `Snelkopp..`
- 8 Druk op # tweemaal invoeren, Aan of Uit.
- 9 Druk op .

LDAP-serverbeperking

- 1 Druk op .
- 2 Druk op `Alle instell..`
- 3 Veeg naar boven of onder of druk op ▲ of ▼ om `Fax` weer te geven.
- 4 Druk op `Fax`.
- 5 Veeg naar boven of onder of druk op ▲ of ▼ om `Kiesbeperking` weer te geven.
- 6 Druk op `Kiesbeperking`.
- 7 Druk op `LDAP-server`.
- 8 Druk op # tweemaal invoeren, Aan of Uit.
- 9 Druk op .

OPMERKING

- De instelling # tweemaal invoeren werkt niet als u een externe handset opneemt voordat u het nummer heeft ingevoerd. U wordt niet gevraagd om het nummer opnieuw in te voeren.
 - U kunt het kiezen niet beperken als u `Her kies/Pauze` gebruikt.
 - Als u `Aan of #` tweemaal invoeren hebt gekozen, dan kunt u de functie `Groepsverzenden` niet gebruiken.
-



Aanvullende verzendopties

Faxen met meerdere instellingen verzenden

Voordat u een fax verzendt, kunt u elke combinatie van deze instellingen wijzigen:

- 2-zijdige fax
- Contrast
- Faxresolutie
- Direct verzenden
- Internationaal
- Tijdklok
- Verzamelen
- Voorblad Opm.
- Voorpagina instellen
- Rondsturen

1 Ga op een van de volgende manieren te werk:

- Wanneer Faxvoorbeeld ingesteld is op Uit, drukt u op  (Fax).
- Wanneer Faxvoorbeeld ingesteld is op Aan, drukt u op  (Fax) en Faxen verzenden.

Op het aanraakscherm verschijnt:



2 Druk op Opties.

3 Veeg omhoog of omlaag of druk op ▲ of ▼ om de gewenste instelling weer te geven en druk vervolgens op de instelling.

4 Druk op de gewenste optie.

5 Ga op een van de volgende manieren te werk:

- Herhaal stappen 3 en 4 om meer instellingen te wijzigen.
- Als u klaar bent met het kiezen van instellingen, drukt u op OK. Ga naar de volgende stap om de fax te verzenden.

OPMERKING



- De meeste instellingen zijn tijdelijk en de machine keert terug naar de standaardinstellingen na het versturen van een fax.
- U kunt sommige van de instellingen die u het meest gebruikt als standaardinstellingen instellen. Deze instellingen blijven ongewijzigd tot u deze opnieuw wijzigt (zie *De wijzigingen instellen als de nieuwe standaardinstellingen* ►► pagina 24).
- U kunt sommige van de instellingen die u het meest gebruikt als snelkoppeling instellen (zie *Faxopties als een snelkoppeling opslaan* ►► pagina 25).

De lay-out van een dubbelzijdige fax wijzigen

U moet een dubbelzijdig scanformaat selecteren voor u een dubbelzijdige fax verzendt. Het geselecteerde formaat hangt af van de lay-out van uw dubbelzijdige document.

- 1 Plaats uw document in de ADF (automatische documentinvoer).
- 2 Ga op een van de volgende manieren te werk:
 - Wanneer Faxvoorbeeld ingesteld is op **Uit**, drukt u op  (Fax).
 - Wanneer Faxvoorbeeld ingesteld is op **Aan**, drukt u op  (Fax) en Faxen verzenden.
- 3 Druk op **Opties**.
- 4 Veeg naar boven of onder of druk op ▲ of ▼ om 2-zijdige fax weer te geven.
- 5 Druk op 2-zijdige fax.
- 6 Ga op een van de volgende manieren te werk:
 - Als uw document over de lange zijde wordt gekeerd, drukt u op 2-zijdige scan: lange zijde.

- Als uw document over de korte zijde wordt gekeerd, drukt u op 2-zijdige scan: korte zijde.

Korte zijde	
Staand	Liggend
	

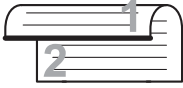
Lange zijde	
Staand	Liggend
	

Contrast



Voor de meeste documenten zorgt de standaardinstelling *Autom.* voor de beste resultaten.

Autom. selecteert automatisch het geschikte contrast voor uw document.

Als uw document erg licht of donker is, kan de kwaliteit van de fax worden verbeterd door het contrast te wijzigen.

Selecteer *Donker* om het gefaxte document lichter te maken.

Selecteer *Licht* om het gefaxte document donkerder te maken.



- 1 Ga op een van de volgende manieren te werk:
 - Wanneer Faxvoorbeeld ingesteld is op *Uit*, drukt u op  (Fax).
 - Wanneer Faxvoorbeeld ingesteld is op *Aan*, drukt u op  (Fax) en Faxen verzenden.
- 2 Druk op *Opties*.
- 3 Veeg naar boven of onder of druk op ▲ of ▼ om *Contrast* weer te geven.
- 4 Druk op *Contrast*.
- 5 Druk op *Autom.*, *Licht* of *Donker*.

OPMERKING

Zelfs als u *Licht* of *Donker* kiest, wordt de fax verzonden met de instelling *Autom.* als u *Foto* hebt gekozen als faxresolutie.

Faxresolutie wijzigen

De kwaliteit van een fax kan worden verbeterd door de faxresolutie te wijzigen. Dit is een tijdelijke instelling die alleen actief zal zijn voor uw volgende fax.

- 1 Ga op een van de volgende manieren te werk:
 - Wanneer Faxvoorbeeld ingesteld is op *Uit*, drukt u op  (Fax).
 - Wanneer Faxvoorbeeld ingesteld is op *Aan*, drukt u op  (Fax) en Faxen verzenden.
- 2 Druk op *Opties*.
- 3 Veeg naar boven of onder of druk op ▲ of ▼ om *Faxresolutie* weer te geven.
- 4 Druk op *Faxresolutie*.
- 5 Druk op *Standaard*, *Fijn*, *Superfijn* of *Foto*.

OPMERKING

U kunt vier verschillende resolutie-instellingen selecteren.

Zwart-wit	
Standaard	Geschikt voor de meeste getypte documenten.
Fijn	Geschikt voor documenten met een klein lettertype en wordt iets langzamer verzonden dan met de standaardresolutie.
Superfijn	Geschikt voor documenten met een klein lettertype of artwork en wordt iets langzamer verzonden dan met de fijne resolutie.
Foto	Geschikt wanneer het document verschillende grijsstinten heeft of een foto is. Deze instelling heeft de langzaamste transmissietijd.

Aanvullende verzendbewerkingen

Een fax handmatig verzenden

Handmatig verzenden

Bij handmatige verzending hoort u de kiestoon, de beltonen en de faxontvangsttonen tijdens het verzenden van een fax.

- 1 Plaats het document.
- 2 Pak de hoorn van een externe telefoon op en luister of u een kiestoon hoort.
- 3 Kies het faxnummer met de externe telefoon.
- 4 Als u de faxtonen hoort, drukt u op **Fax start**.
 - Als u de glasplaat gebruikt, drukt u op **Verzenden**.
- 5 Plaats de hoorn van de externe telefoon terug.

Tweevoudige werking

U kunt een nummer kiezen en beginnen om de fax in het geheugen te scannen, zelfs wanneer de machine vanuit het geheugen verzendt, faxen ontvangt of computergegevens afdrukt. Het aanraakscherm toont het nieuwe taaknummer.

Hoeveel pagina's u in het geheugen kunt scannen, is afhankelijk van de informatie die erop is afgedrukt.

OPMERKING

Als de melding **Geheugen vol** wordt weergegeven wanneer u de eerste pagina van een fax scant, drukt u op **X** om het scannen te annuleren. Als de melding **Geheugen vol** wordt weergegeven terwijl u een volgende pagina scant, kunt u op **Nu verzenden** drukken om de tot dusver gescande pagina's te verzenden of kunt u op **X** drukken om de taak te annuleren.

Groepsverzenden

Met groepsverzenden kunt u hetzelfde faxbericht naar meerdere faxnummers verzenden. U kunt een fax naar groepen, het Adresboek en maximaal 50 met de hand gekozen nummers tegelijkertijd sturen.

U kunt groepsverzendingen maken naar 350 verschillende nummers.

Voor u de groepsverzending begint

Adresboeknummers moeten in het geheugen van de machine worden opgeslagen voor deze kunnen worden gebruikt in een groepsverzending (➤➤ Basis gebruikershandleiding).

Groepsnummers moeten ook in het geheugen van de machine worden opgeslagen voor deze kunnen worden gebruikt in een groepsverzending. Groepsnummers bevatten heel wat opgeslagen adresboeknummers om het kiezen eenvoudiger te maken (zie *Groepen voor groepsverzenden instellen* ➤➤ pagina 38).

Een fax verzenden naar een groep

- 1 Plaats het document.
- 2 Ga op een van de volgende manieren te werk:
 - Wanneer Faxvoorbeeld ingesteld is op **Uit**, drukt u op  (Fax).
 - Wanneer Faxvoorbeeld ingesteld is op **Aan**, drukt u op  (Fax) en **Faxen verzenden**.
- 3 Druk op **Opties**.
- 4 Veeg naar boven of onder of druk op ▲ of ▼ om **Rondsturen** weer te geven.
- 5 Druk op **Rondsturen**.
- 6 Druk op **Nummer toevoeg..**

OPMERKING

Als u Internetfax hebt gedownload:

Als u wilt groepsverzenden met behulp van een e-mailadres, drukt u op , voert u het e-mailadres in (➤➤ Basis gebruikershandleiding) en drukt u op **OK**.

- 7 U kunt op de volgende manieren nummers toevoegen aan de groepsverzending:
 - Druk op **Nummer toevoeg.** en voer een nummer in met behulp van het toetsenbord op het aanraakscherm (➤➤ Basis gebruikershandleiding).
Druk op **OK**.
 - Druk op **Toevoegen uit adresboek**. Veeg omhoog of omlaag of druk op ▲ of ▼ om het nummer weer te geven dat u aan de groepsverzending wilt toevoegen. Vink de selectievakjes aan van de nummers die u wilt toevoegen aan de groepsverzending. Wanneer u alle gewenste nummer hebt aangevinkt, drukt u op **OK**.
 - Druk op **Zoeken in adresboek**. Druk op de eerste letter van de naam en druk op **OK**. Druk op de naam en druk vervolgens op het nummer dat u wilt toevoegen.

- 8 Nadat u alle faxnummers hebt ingevoerd door stappen 6 en 7 te herhalen, drukt u op OK.
- 9 Druk op **Fax start**. Als de groepsverzending is voltooid, drukt de machine een groepsverzenderapport af zodat u de resultaten kunt bekijken.

OPMERKING

- Als u geen van de nummers voor groepen heeft gebruikt, kunt u faxen sturen naar maximaal 350 verschillende nummers.
- Het beschikbare geheugen van de machine varieert afhankelijk van de soorten taken in het geheugen en de voor groepsverzenden gebruikte nummers. Als u een groepsverzending doet naar het maximaal aantal beschikbare nummers, kunt u geen gebruik maken van tweevoudige werking en uitgestelde fax.
- Als het bericht **Geheugen vol** wordt weergegeven, drukt u op **X** om de taak te stoppen. Als meer dan één pagina werd gescand, drukt u op **Nu verzenden** om het gedeelte in het geheugen van de machine te verzenden.

Groepsverzending die wordt verwerkt annuleren

Tijdens het groepsverzenden kunt u de fax die verzonden wordt of de volledige groepsverzending annuleren.

- 1 Druk op **X**.
- 2 Ga op een van de volgende manieren te werk:
 - Druk op **Volledige zending om het groepsverzenden te annuleren**. Ga naar stap 3.
 - Om de huidige taak te annuleren, drukt u op de knop die het gekozen nummer of de gekozen naam weergeeft. Ga naar stap 4.
 - Druk op **X** om af te sluiten zonder te annuleren.
- 3 Wanneer het aanraakscherm u vraagt of u de volledige groepsverzending wilt annuleren, voert u één van de volgende handelingen uit:
 - Druk op **Ja** om te bevestigen.
 - Druk op **Nee** om af te sluiten zonder te annuleren.
- 4 Ga op een van de volgende manieren te werk:
 - Om de huidige taak te annuleren, drukt u op **Ja**.
 - Druk op **Nee** om af te sluiten zonder te annuleren.



Direct verzenden

Als u een fax gaat verzenden, scant de machine het document eerst naar het geheugen voordat deze worden verzonden. Zodra de telefoonlijn vrij is, begint de machine met kiezen en verzenden.

Soms wilt u een belangrijk document onmiddellijk verzenden, zonder te wachten tot het vanuit het geheugen wordt verzonden. U kunt `Direct verzenden` inschakelen.

OPMERKING

- Als het geheugen vol is en u een fax via de ADF (automatische documentinvoer) wilt verzenden, verzendt de machine het document direct (ook als `Direct verzenden` is ingesteld op `Uit`). Als het geheugen vol is, worden faxen via de glasplaat pas verzonden als u geheugen hebt vrijgemaakt.
- Bij direct verzenden werkt de functie voor opnieuw kiezen niet wanneer u de glasplaat gebruikt.

- 1 Plaats het document.
- 2 Ga op een van de volgende manieren te werk:
 - Wanneer Faxvoorbeeld ingesteld is op `Uit`, drukt u op  (Fax).
 - Wanneer Faxvoorbeeld ingesteld is op `Aan`, drukt u op  (Fax) en Faxen verzenden.
- 3 Druk op `Opties`.
- 4 Veeg naar boven of onder of druk op `▲` of `▼` om `Direct verzenden` weer te geven.
- 5 Druk op `Direct verzenden`.
- 6 Druk op `Aan` (of `Uit`).
- 7 Druk op `OK`.
- 8 Voer het faxnummer in.
- 9 Druk op `Fax start`.

Internationale modus

Als u door een slechte verbinding problemen hebt met het internationaal verzenden van een fax, dan kan het activeren van de internationale modus wellicht helpen.

Dit is een tijdelijke instelling die alleen actief zal zijn voor uw volgende fax.

- 1 Plaats het document.
- 2 Ga op een van de volgende manieren te werk:
 - Wanneer Faxvoorbeeld ingesteld is op `Uit`, drukt u op  (Fax).
 - Wanneer Faxvoorbeeld ingesteld is op `Aan`, drukt u op  (Fax) en Faxen verzenden.
- 3 Druk op `Opties`.
- 4 Veeg naar boven of onder of druk op `▲` of `▼` om `Internationaal` weer te geven.
- 5 Druk op `Internationaal`.
- 6 Druk op `Aan`.
- 7 Druk op `OK`.
- 8 Voer het faxnummer in.
- 9 Druk op `Fax start`.

Uitgestelde fax

U kunt maximaal 50 faxen in het geheugen opslaan om deze binnen 24 uur te verzenden.

- 1 Plaats het document.
- 2 Ga op een van de volgende manieren te werk:
 - Wanneer Faxvoorbeeld ingesteld is op `Uit`, drukt u op  (Fax).
 - Wanneer Faxvoorbeeld ingesteld is op `Aan`, drukt u op  (Fax) en Faxen verzenden.
- 3 Druk op `Opties`.
- 4 Veeg naar boven of onder of druk op ▲ of ▼ om `Tijdklok` weer te geven.
- 5 Druk op `Tijdklok`.
- 6 Druk op `Tijdklok`.
- 7 Druk op `Aan`.
- 8 Druk op `Tijd inst..`
- 9 Voer in wanneer de fax moet worden verzonden (in 24-uursformaat) met behulp van het toetsenbord op het aanraakscherm.
Druk op `OK`.

OPMERKING

Het aantal pagina's dat u in het geheugen kunt scannen, is afhankelijk van het soort informatie dat op elke pagina is afgedrukt.

Uitgestelde groepsverzending

Voordat de uitgestelde faxen worden verzonden, helpt uw machine u zo zuinig mogelijk te verzenden door alle faxen in het geheugen op bestemming en geprogrammeerde tijd te sorteren.

Alle uitgestelde faxen die geprogrammeerd zijn om op hetzelfde tijdstip naar hetzelfde faxnummer te worden verzonden, worden als één fax verzonden om transmissietijd te besparen.

- 1 Druk op .
- 2 Druk op `Alle instell..`
- 3 Veeg naar boven of onder of druk op ▲ of ▼ om `Fax` weer te geven.
- 4 Druk op `Fax`.
- 5 Veeg naar boven of onder of druk op ▲ of ▼ om `Verzenden instellen` weer te geven.
- 6 Druk op `Verzenden instellen`.
- 7 Druk op `Verzamelen`.
- 8 Druk op `Aan of Uit`.
- 9 Druk op .



Taken in de wachtrij controleren en annuleren

Controleer welke taken zich nog in het geheugen bevinden om te worden verzonden. Als er geen taken in het geheugen aanwezig zijn, wordt op het aanraakscherm *Geen opdrachten* weergegeven. U kunt een faxtaak die in het geheugen is opgeslagen en op verzending wacht, annuleren.

- 1 Druk op .
- 2 Druk op *Alle instell..*
- 3 Veeg naar boven of onder of druk op ▲ of ▼ om *Fax* weer te geven.
- 4 Druk op *Fax*.
- 5 Veeg naar boven of onder of druk op ▲ of ▼ om *Rest. jobs* weer te geven.
- 6 Druk op *Rest. jobs*.
Wachtende taken worden weergegeven op het aanraakscherm.
- 7 Veeg omhoog of omlaag of druk op ▲ of ▼ om door te taken in wachtrij te bladeren en druk op de taak die u wilt annuleren.
- 8 Druk op *Annul..*
- 9 Ga op een van de volgende manieren te werk:
 - Druk op *Ja* om te annuleren. Als u nog een taak wilt annuleren, herhaalt u stap 7.
 - Druk op *Nee* om af te sluiten zonder te annuleren.
- 10 Wanneer u klaar bent met het annuleren van taken, drukt u op .

De wijzigingen instellen als de nieuwe standaardinstellingen

U kunt de faxinstellingen voor *Faxresolutie*, *Contrast*, *Scanformaat glas*, *Direct verzenden*, *Voorpagina instellen* en *Internationaal* die u het meest gebruikt als standaard instellen. Deze instellingen blijven ongewijzigd tot u deze opnieuw wijzigt.

- 1 Ga op een van de volgende manieren te werk:
 - Wanneer *Faxvoorbeeld* ingesteld is op *Uit*, drukt u op  (*Fax*).
 - Wanneer *Faxvoorbeeld* ingesteld is op *Aan*, drukt u op  (*Fax*) en *Faxen verzenden*.
- 2 Druk op *Opties*.
- 3 Veeg omhoog of omlaag of druk op ▲ of ▼ om de instelling te selecteren die u wilt wijzigen en druk vervolgens op de nieuwe optie.

Herhaal deze stap voor iedere instelling die u wilt wijzigen.
- 4 Na het wijzigen van de laatste instelling, veegt u omhoog of omlaag of drukt u op ▲ of ▼ om *Nieuwe standaard* weer te geven.
- 5 Druk op *Nieuwe standaard*.
- 6 Het aanraakscherm vraagt u om de wijziging naar de nieuwe standaardinstellingen te bevestigen. Druk op *Ja* om te bevestigen.
- 7 Druk op .

Alle faxinstellingen herstellen naar de fabrieksinstellingen

U kunt alle gewijzigde faxinstellingen herstellen naar de fabrieksinstellingen. Deze instellingen blijven ongewijzigd tot u deze opnieuw wijzigt.

- 1 Ga op een van de volgende manieren te werk:
 - Wanneer Faxvoorbeeld ingesteld is op **Uit**, drukt u op  (Fax).
 - Wanneer Faxvoorbeeld ingesteld is op **Aan**, drukt u op  (Fax) en Faxen verzenden.
- 2 Druk op **Opties**.
- 3 Na het wijzigen van de laatste instelling, veegt u omhoog of omlaag of drukt u op **▲** of **▼** om **Fabrieksinstell.** weer te geven.
- 4 Druk op **Fabrieksinstell..**
- 5 Het aanraakscherm vraagt u om de wijziging naar de standaardinstellingen te bevestigen. Druk op **Ja** om te bevestigen.
- 6 Druk op .

Faxopties als een snelkoppeling opslaan

U kunt alle nieuwe faxopties die u regelmatig gebruikt opslaan door deze als een snelkoppeling te bewaren.

- 1 Ga op een van de volgende manieren te werk:
 - Wanneer Faxvoorbeeld ingesteld is op **Uit**, drukt u op  (Fax).
 - Wanneer Faxvoorbeeld ingesteld is op **Aan**, drukt u op  (Fax) en Faxen verzenden.
- 2 Voer het faxnummer in.
- 3 Druk op **Opties**.
- 4 Veeg omhoog of omlaag of druk op **▲** of **▼** om **Faxresolutie, 2-zijdige fax, Contrast, Direct verzenden, Internationaal of Scanformaat glas** weer te geven en druk vervolgens op de instelling die u wilt wijzigen. Druk vervolgens op de nieuwe optie die u wenst. Herhaal deze stap voor iedere instelling die u wilt wijzigen.
- 5 Wanneer u klaar bent met het kiezen van nieuwe opties, drukt u op **OK**.
- 6 Druk op **Opslaan als snelkoppeling**.
- 7 Bevestig de weergegeven lijst van opties die u voor de snelkoppeling koos en druk op **OK**.
- 8 Druk op een tabblad van 1 tot 8.
- 9 Druk op  waar u nog geen snelkoppeling hebt toegevoegd.
- 10 Voer een naam voor de snelkoppeling in met het toetsenbord op het aanraakscherm. (Voor hulp bij het invoeren van letters, >> Basis gebruikershandleiding.) Druk op **OK**.
- 11 Druk op **OK** om te bevestigen.

Elektronisch voorblad

Deze functie werkt alleen als u uw Stations-ID hebt geprogrammeerd (➤➤ Basis gebruikershandleiding).

U kunt automatisch een voorblad meesturen. Op uw voorblad staan uw Stations-ID, een opmerking en de naam die opgeslagen is in het adresboek.

U kunt een van onderstaande opmerkingen kiezen:

1. Opmerking uit
2. Bellen a.u.b.
3. Belangrijk
4. Vertrouwelijk



In plaats van deze standaardopmerkingen kunt u ook twee persoonlijke opmerkingen invoeren van maximaal 27 tekens lang.

(Zie *Uw eigen opmerkingen samenstellen* ➤➤ pagina 26.)

5. (Gebruikergedefinieerd)
6. (Gebruikergedefinieerd)



Uw eigen opmerkingen samenstellen

U kunt zelf twee opmerkingen instellen.

- 1 Druk op .
- 2 Druk op `Alle instell..`
- 3 Veeg naar boven of onder of druk op ▲ of ▼ om `Fax` weer te geven.
- 4 Druk op `Fax`.
- 5 Veeg naar boven of onder of druk op ▲ of ▼ om `Verzenden instellen weer te geven`.
- 6 Druk op `Verzenden instellen`.
- 7 Druk op `Voorpagina-instelling`.
- 8 Druk op `Voorblad Opm..`
- 9 Druk op 5. of 6. om uw eigen opmerking op te slaan.
- 10 Voer uw eigen opmerking in met behulp van het toetsenbord op het aanraakscherm.
Druk op `OK`.
Druk op  om cijfers, letters of speciale tekens te kiezen (➤➤ Basis gebruikershandleiding).
- 11 Druk op .

Een voorblad voor de volgende fax verzenden

Als u een voorblad voor de volgende fax wilt verzenden, kunt u het voorblad toevoegen.

- 1 Ga op een van de volgende manieren te werk:
 - Wanneer Faxvoorbeeld ingesteld is op **Uit**, drukt u op  (Fax).
 - Wanneer Faxvoorbeeld ingesteld is op **Aan**, drukt u op  (Fax) en Faxen verzenden.
- 2 Druk op **Opties**.
- 3 Veeg naar boven of onder of druk op ▲ of ▼ om **Voorpagina instellen** weer te geven.
- 4 Druk op **Voorpagina instellen**.
- 5 Druk op **Voorpagina instellen**.
- 6 Druk op **Aan**.
- 7 Druk op **Voorblad Opm..**
- 8 Veeg omhoog of omlaag of druk op ▲ of ▼ om de opmerking te selecteren die u wilt gebruiken en druk vervolgens op de opmerking.
Druk op .
- 9 Druk op **OK**.
- 10 Voer het faxnummer in.
- 11 Druk op **Fax start**.

Een afgedrukt voorblad gebruiken

Als u een gedrukt voorblad wilt waarop u zelf nog informatie kunt schrijven, drukt u de voorbeeldpagina en voegt u het toe aan uw fax.

- 1 Druk op .
- 2 Druk op **Alle instell..**
- 3 Veeg naar boven of onder of druk op ▲ of ▼ om **Fax** weer te geven.
- 4 Druk op **Fax**.
- 5 Veeg naar boven of onder of druk op ▲ of ▼ om **Verzenden instellen** weer te geven.
- 6 Druk op **Verzenden instellen**.
- 7 Druk op **Voorpagina-instelling**.
- 8 Druk op **Voorbeeld afdrukken**.
- 9 Druk op **OK**.

Weergave bestemming

Wanneer u een fax verzendt, toont de machine de informatie uit het adresboek of het nummer dat u belde. U kunt ervoor kiezen om de bestemmingsinformatie niet weer te geven op het aanraakscherm.

- 1 Druk op .
- 2 Druk op `Alle instell..`
- 3 Veeg naar boven of onder of druk op ▲ of ▼ om `Fax` weer te geven.
- 4 Druk op `Fax`.
- 5 Veeg naar boven of onder of druk op ▲ of ▼ om `Verzenden instellen weer te geven`.
- 6 Druk op `Verzenden instellen`.
- 7 Druk op `Bestemming`.
- 8 Druk op `Verbergen of Tonen`.
- 9 Druk op .

Opties voor Ontvangst uit het geheugen

Met Ontvangst uit het geheugen kunt u faxen ontvangen terwijl u niet in de buurt van de machine bent.

U kunt *slechts één* optie voor Ontvangst uit het geheugen tegelijkertijd gebruiken:

- Fax doorzenden
- Fax opslaan
- Uit

Fax doorzenden

Met de functie Fax doorzenden kunt u de door u ontvangen faxen automatisch naar een andere machine doorzenden. Als u **Backup Print: Aan** kiest, drukt de machine de fax ook af.

- 1 Druk op .
- 2 Druk op `Alle instell..`
- 3 Veeg naar boven of onder of druk op ▲ of ▼ om `Fax` weer te geven.
- 4 Druk op `Fax`.
- 5 Veeg naar boven of onder of druk op ▲ of ▼ om `Ontvangstmenu` weer te geven.
- 6 Druk op `Ontvangstmenu`.
- 7 Veeg naar boven of onder of druk op ▲ of ▼ om `Geheugenontv.` weer te geven.
- 8 Druk op `Geheugenontv..`
- 9 Druk op `Fax Doorzenden`.

- 10 Ga op een van de volgende manieren te werk:
 - Druk op `Handmatig` en voer een nummer voor fax doorzenden (maximaal 20 tekens) in via het toetsenbord op het aanraakscherm (►► Basis gebruikershandleiding).

Druk op `OK`.

- Druk op `Adresboek`.
Veeg naar boven of onder of druk op ▲ of ▼ om te bladeren tot u het gewenste faxnummer hebt gevonden waarnaar u de faxen wilt doorsturen.

Druk op het faxnummer of e-mailadres dat u wilt.

OPMERKING

- U kunt een e-mailadres invoeren door te drukken op  op het Touchscreen.
- Als u een groepsnummer kiest uit het adresboek, zullen de faxen doorgestuurd worden naar meerdere faxnummers.

- 11 Als `Faxvoorbeeld` is ingesteld op `Uit`, drukt u op `Backup Print: Aan` of `Backup Print: Uit`.

BELANGRIJK

- Als u `Backup Print: Aan` kiest, drukt de machine ontvangen faxen ook op uw machine af zodat u een kopie hebt.
- Wanneer `Faxvoorbeeld` ingesteld is op `Aan`, werkt de functie `Reserveafdruk` niet.

- 12 Druk op .

Fax opslaan

Met de functie Fax opslaan kunt u de door u ontvangen faxen in het geheugen van de machine opslaan. U kunt opgeslagen faxen ophalen vanaf een faxmachine op een andere locatie met behulp van de codes voor afstandsbediening (zie *Uw faxen ophalen* ►► pagina 34).

Uw machine drukt een reservekopie van elke opgeslagen fax af.

- 1 Druk op .
- 2 Druk op `Alle instell..`
- 3 Veeg naar boven of onder of druk op ▲ of ▼ om `Fax` weer te geven.
- 4 Druk op `Fax`.
- 5 Veeg naar boven of onder of druk op ▲ of ▼ om `Ontvangstmenu` weer te geven.
- 6 Druk op `Ontvangstmenu`.
- 7 Veeg naar boven of onder of druk op ▲ of ▼ om `Geheugenontv.` weer te geven.
- 8 Druk op `Geheugenontv..`
- 9 Druk op `Fax Opslaan`.

OPMERKING

Op Fax opslaan uit te zetten, druk op `Uit`.

- 10 Druk op .

Opties voor Ontvangst uit het geheugen wijzigen

Als er zich nog ontvangen faxen in het geheugen van uw machine bevinden wanneer u de functies voor Ontvangst uit het geheugen verandert, stelt het aanraakscherm u een van de volgende vragen:

Als ontvangen faxen al werden afgedrukt

- Alle documenten wissen?
 - Als u op `Ja` drukt, worden alle faxen in het geheugen gewist voordat de instelling wordt gewijzigd.
 - Als u op `Nee` drukt, worden de faxen in het geheugen niet gewist en blijft de instelling ongewijzigd.

Als er zich in het geheugen niet-afgedrukte faxen bevinden

- Alle faxen afdrukken?
 - Als u op `Ja` drukt, worden alle faxen in het geheugen afgedrukt voordat de instelling wordt gewijzigd. Als er al een reservekopie is afgedrukt.
 - Als u op `Nee` drukt, worden de faxen in het geheugen niet afgedrukt en blijft de instelling ongewijzigd.

BELANGRIJK

Als u `Reserveafdruk` aan selecteert, drukt de machine ontvangen faxen ook op uw machine af zodat u een kopie hebt. Dit is een veiligheidsmaatregel in geval van een stroomstoring voordat de fax is doorgestuurd, of in geval van problemen bij de ontvangende machine.

Opties voor geheugen ontvangen uitschakelen

- 1 Druk op .
- 2 Druk op `Alle instell..`
- 3 Veeg naar boven of onder of druk op ▲ of ▼ om `Fax` weer te geven.
- 4 Druk op `Fax`.
- 5 Veeg naar boven of onder of druk op ▲ of ▼ om `Ontvangstmenu` weer te geven.
- 6 Druk op `Ontvangstmenu`.
- 7 Veeg naar boven of onder of druk op ▲ of ▼ om `Geheugenontv.` weer te geven.
- 8 Druk op `Geheugenontv..`
- 9 Druk op `Uit`.

OPMERKING

Als zich nog ontvangen faxen in het geheugen van de machine bevinden, verschijnen meer opties op het aanraakscherm (zie *Opties voor Ontvangst uit het geheugen wijzigen* >> pagina 30).

- 10 Druk op .

Afstandsbediening

U kunt uw machine bellen vanaf iedere willekeurige toetstelefoon of faxmachine, om vervolgens de toegangscode op afstand en opdrachten op afstand te gebruiken om uw faxberichten op te vragen.

Een toegangscode op afstand instellen

Met de toegangscode op afstand hebt u toegang tot de functies van de afstandsbediening als u niet in de buurt van de machine bent. U moet eerst uw eigen code instellen, pas dan kunt u vanaf een ander toestel toegang tot de functies van uw eigen machine krijgen. De fabrieksstandaardcode is de inactieve code (– – –*).

- 1 Druk op .
- 2 Druk op `Alle instell..`
- 3 Veeg naar boven of onder of druk op ▲ of ▼ om `Fax` weer te geven.
- 4 Druk op `Fax`.
- 5 Veeg naar boven of onder of druk op ▲ of ▼ om `Afst.bediening` weer te geven.
- 6 Druk op `Afst.bediening`.
- 7 Voer met behulp van het toetsenbord op het aanraakscherm een code van drie tekens in die bestaat uit de nummers 0 tot 9, * of #.
Druk op `OK`.

OPMERKING

Gebruik NIET dezelfde code als de code voor Activeren op afstand (*51) of de code voor Deactiveren op afstand (#51) (►► Basis gebruikershandleiding).

- 8 Druk op .

OPMERKING

U kunt uw code op elk gewenst moment wijzigen. Als u uw code wilt deactiveren, houdt u  in stap 7 ingedrukt om de standaardinstelling – – –* te herstellen en drukt u vervolgens op `OK`.

Uw toegangscode op afstand gebruiken

- 1 Kies op een toetstelefoon of op een andere faxmachine uw faxnummer.
- 2 Als uw machine antwoordt, voert u direct uw toegangscode op afstand in.
- 3 De machine geeft aan of er berichten zijn ontvangen:
 - 1 lange toon -- Faxberichten
 - Geen tonen -- Geen berichten
- 4 De machine geeft twee korte geluidssignalen om aan te geven dat u een opdracht moet invoeren (zie *Opdrachten voor de afstandsbediening* ►► pagina 33). Als u na 30 seconden nog geen opdracht hebt ingevoerd, wordt de verbinding verbroken.
U hoort drie piepjes als u een ongeldige opdracht invoert.
- 5 Wanneer u klaar bent, drukt u op **9 0** om de machine te resetten.
- 6 Hang op.

OPMERKING

- Als uw machine zich in de *Handmatig*-modus bevindt en u de functies van de afstandsbediening wilt gebruiken, wacht u ongeveer 100 seconden nadat hij is beginnen overgaan en voert u vervolgens binnen de 30 seconden de toegangscode op afstand in.
- Deze functie is in sommige landen mogelijk niet beschikbaar of wordt mogelijk niet ondersteund door uw plaatselijke telefoonbedrijf.

Opdrachten voor de afstandsbediening

U kunt uw machine vanaf een ander toestel bedienen met behulp van de opdrachten in de tabel. Wanneer u de machine opbelt en uw toegangscode op afstand (3 cijfers gevolgd door *) invoert, hoort u twee korte piepjes om aan te geven dat u een opdracht moet invoeren.

Opdrachten op afstand		Wat u moet doen
95	Wijzig de instellingen voor Fax doorzenden of Fax opslaan	
	1 UIT	U kunt UIT selecteren nadat u alle berichten hebt opgehaald of gewist.
	2 Fax doorzenden	Eén lange toon betekent dat de wijziging is geaccepteerd. Als u drie korte piepjes hoort, kunt u geen wijzigingen doorvoeren omdat er niet aan een van de voorwaarden is voldaan (er is bijvoorbeeld geen nummer opgegeven waarnaar faxen moeten worden doorgestuurd). U kunt het maximale aantal beltonen registreren (zie <i>Het nummer voor fax doorzenden wijzigen</i> >> pagina 34). Wanneer u het nummer hebt ingevoerd, functioneert fax doorzenden.
	4 Nummer voor fax doorzenden	
	6 Fax opslaan	
96	Een fax opvragen	
	2 Alle faxen opvragen	Voer het nummer in van de faxmachine waarop het opgeslagen faxbericht moet worden ontvangen (zie <i>Uw faxen ophalen</i> >> pagina 34).
	3 Faxen in het geheugen wissen	Als u één lange toon hoort, zijn de faxberichten uit het geheugen gewist.
97	De ontvangststatus controleren	
	1 Fax	U kunt controleren of uw machine faxberichten heeft ontvangen. Als dat het geval is, hoort u één lange toon. Als er geen berichten zijn ontvangen, hoort u drie korte piepjes.
98	De ontvangststand wijzigen	
	1 Extern Antwoordapparaat	Als u één lange toon hoort, is de wijziging geaccepteerd.
	2 Fax/Tel	
	3 Uitsluitend fax	
90	Afsluiten	Druk op 9 0 om de afstandsbediening af te sluiten. Wacht op de lange toon en leg vervolgens de hoorn op de haak.

Uw faxen ophalen

U kunt uw machine bellen vanaf elke toetstelefoon of faxmachine en uw faxberichten naar een andere machine laten sturen. Voordat u deze functie gebruikt, moet u Fax opslaan of Faxvoorbeeld inschakelen (zie *Fax opslaan* ►► pagina 30 of Basis gebruikershandleiding).

- 1 Kies het faxnummer.
- 2 Zodra u de toon van uw machine hoort, toetst u onmiddellijk uw toegangscode op afstand in (3 cijfers gevolgd door *). Als u één lange toon hoort, zijn er berichten voor u.
- 3 Zodra u twee korte piepjes hoort, drukt u op **9 6 2**.
- 4 Wacht op een lange toon en toets vervolgens met het aanraakpaneel de kiestoetsen het nummer in van de faxmachine waar de faxberichten naartoe moeten worden gestuurd, gevolgd door **##** (max. 20 cijfers).

OPMERKING

Het is niet mogelijk om * en # als kiesnummers te gebruiken. Druk echter op # als u een pauze wenst te creëren.

- 5 Wacht totdat u het piepje hoort en hang op. Uw machine belt het andere faxapparaat en dit apparaat drukt vervolgens uw faxberichten af.

Het nummer voor fax doorzenden wijzigen

U kunt vanaf een andere toetstelefoon of faxmachine het nummer voor Fax doorzenden wijzigen.

- 1 Kies het faxnummer.
- 2 Zodra u de toon van uw machine hoort, toetst u onmiddellijk uw toegangscode op afstand in (3 cijfers gevolgd door *). Als u één lange toon hoort, zijn er berichten voor u.
- 3 Zodra u twee korte piepjes hoort, drukt u op **9 5 4**.
- 4 Wacht op een lange toon, voer met het aanraakpaneel het nieuwe nummer (maximaal 20 cijfers) van de faxmachine op afstand in waar de faxberichten naartoe moeten worden gestuurd, en voer vervolgens **##** in.

OPMERKING

Het is niet mogelijk om * en # als kiesnummers te gebruiken. Druk echter op # als u een pauze wenst te creëren.



- 5 Wanneer u klaar bent, drukt u op **9 0** om de afstandsbediening te stoppen.
- 6 Wacht totdat u het piepje hoort en hang op.

Aanvullende ontvangstfuncties

Een verkleinde inkomende fax afdrukken

Wanneer u **Aan** kiest, verkleint de machine een binnenkomende fax zodat deze op een pagina van het formaat A4, Letter, Legal of Folio past.

De machine berekent het verkleiningspercentage door de paginagrootte van de fax en uw papiermaatinstellingen te gebruiken (►► Basis gebruikershandleiding).

- 1 Druk op .
- 2 Druk op **Alle instell..**
- 3 Veeg naar boven of onder of druk op ▲ of ▼ om **Fax** weer te geven.
- 4 Druk op **Fax**.
- 5 Veeg naar boven of onder of druk op ▲ of ▼ om **Ontvangstmenu** weer te geven.
- 6 Druk op **Ontvangstmenu**.
- 7 Veeg naar boven of onder of druk op ▲ of ▼ om **Auto reductie** weer te geven.
- 8 Druk op **Auto reductie**.
- 9 Druk op **Aan of Uit**.
- 10 Druk op .

Tweezijdig afdrukken in de faxmodus

De machine drukt ontvangen faxen dubbelzijdig af wanneer **Tweezijdig** is ingesteld op **Aan**.

Gebruik het papierformaat A4 voor deze instelling (60 tot 105 g/m²).

- 1 Druk op .
- 2 Druk op **Alle instell..**
- 3 Veeg naar boven of onder of druk op ▲ of ▼ om **Fax** weer te geven.
- 4 Druk op **Fax**.
- 5 Veeg naar boven of onder of druk op ▲ of ▼ om **Ontvangstmenu** weer te geven.
- 6 Druk op **Ontvangstmenu**.
- 7 Veeg naar boven of onder of druk op ▲ of ▼ om **Tweezijdig** weer te geven.
- 8 Druk op **Tweezijdig**.
- 9 Druk op **Aan of Uit**.
- 10 Druk op .

OPMERKING

Wanneer **Tweezijdig** is ingeschakeld, worden inkomende faxen automatisch verkleind zodat ze passen op het papierformaat in de papierlade.

De stempel voor faxontvangst instellen

U kunt de machine instellen zodat de ontvangsttijd en -datum in het midden bovenaan iedere ontvangen faxpagina worden afgedrukt.

- 1 Druk op .
- 2 Druk op `Alle instell..`
- 3 Veeg naar boven of onder of druk op ▲ of ▼ om `Fax` weer te geven.
- 4 Druk op `Fax`.
- 5 Veeg naar boven of onder of druk op ▲ of ▼ om `Ontvangstmenu` weer te geven.
- 6 Druk op `Ontvangstmenu`.
- 7 Veeg naar boven of onder of druk op ▲ of ▼ om `Faxontvangststempel` weer te geven.
- 8 Druk op `Faxontvangststempel`.
- 9 Druk op `Aan of Uit`.
- 10 Druk op .

OPMERKING

- De huidige datum en tijd moeten wel op de machine ingesteld zijn (►► Basis gebruikershandleiding).
- *Als u Internetfax hebt gedownload:*
Als u internetfax gebruikt worden de ontvangstdatum en -tijd niet afgedrukt.

Een fax in het geheugen afdrukken

Als u `Fax Opslaan` kiest, kunt u nog steeds een fax uit het geheugen afdrukken wanneer u bij uw machine bent (zie *Fax opslaan* ►► pagina 30).

- 1 Druk op .
- 2 Druk op `Alle instell..`
- 3 Veeg naar boven of onder of druk op ▲ of ▼ om `Fax` weer te geven.
- 4 Druk op `Fax`.
- 5 Druk op ▲ of ▼ om `Print document` weer te geven.
- 6 Druk op `Print document`.
- 7 Druk op `OK`.
- 8 Druk op .

Ontvangst zonder papier

Als tijdens het ontvangen van een fax het papier op is, wordt op het aanraakscherm `Geen papier` weergegeven. Plaats papier in de papierlade (►► Basis gebruikershandleiding).

Verdere inkomende faxen worden ook in het geheugen opgeslagen totdat het geheugen vol is of er papier in de papierlade wordt geplaatst. Wanneer het geheugen vol is, houdt de machine automatisch op met het beantwoorden van oproepen. Om de faxen af te drukken, plaatst u papier in de lade.

Aanvullende kiesfuncties

Adresboeknummers combineren

Mogelijk wilt u kiezen uit verschillende interlokale serviceproviders voor het versturen van een fax. De tarieven kunnen verschillen afhankelijk van het tijdstip en de bestemming. Om voordeel te halen uit lage tarieven, kunt u de toegangscode van interlokale serviceproviders en creditcardnummers opslaan als adresboeknummers. U kunt deze lange kiessequenties opslaan door deze op te splitsen en in te stellen als afzonderlijke adresboeknummers in om het even welke combinatie. U kunt dit zelfs combineren met handmatig kiezen met behulp van de kiestoetsen (>> Basis gebruikershandleiding).

U kunt bijvoorbeeld "01632" hebben opgeslagen in het adresboek: Brother 1 en "960555" in het adresboek: Brother 2. U kunt beide gebruiken om het nummer '01632-960555' te kiezen door het onderstaande in te drukken:

- 1 Druk op  (Fax).
- 2 Druk op Adresboek.
- 3 Veeg naar boven of onder of druk op ▲ of ▼ om het nummer van Brother 1 weer te geven.
- 4 Druk op het nummer.
- 5 Druk op Toepassen.
- 6 Druk op Adresboek.

- 7 Veeg naar boven of onder of druk op ▲ of ▼ om het nummer van Brother 2 weer te geven.
- 8 Druk op het nummer.
- 9 Druk op Toepassen.
- 10 Druk op Fax start. Op die manier kiest u '01632-960555'.

Om een nummer tijdelijk te wijzigen, kunt u een deel van het nummer vervangen door het via de kiestoetsen te drukken. Bijvoorbeeld, om het nummer te wijzigen naar '01632-960556', kunt u het nummer invoeren (Brother 1: 01632) met behulp van het adresboek, drukt u op Toepassen en drukt u vervolgens via de kiestoetsen op **960556**.

OPMERKING

Als u tijdens de kiesreeks op een andere kiestoets of een ander signaal moet wachten, creëert u een pauze in het nummer door te drukken op Pauze. Elke druk op een toets voegt een vertraging van 3,5 seconden toe. U kunt zo vaak als nodig is op Pauze drukken om de pauze langer te maken.

Bijkomende manieren om nummers op te slaan

Het adresboeknummer van uitgaande oproepen opslaan

U kunt adresboeknummers van de geschiedenis van uitgaande oproepen opslaan.

- 1 Druk op  (Fax).
- 2 Druk op Oproepoverz.
- 3 Druk op Uitg. Gesprek.
- 4 Druk op het nummer.
- 5 Druk op Bewerken.
- 6 Druk op Toevoegen aan adresboek.
- 7 Druk op Naam.
- 8 Voer de naam in (max. 15 tekens) met behulp van het toetsenbord op het aanraakscherm. (Voor hulp bij het invoeren van letters, >> Basis gebruikershandleiding.)
Druk op OK.
- 9 Druk op OK om het fax- of telefoonnummer te bevestigen.
- 10 Druk op .

Groepen voor groepsverzenden instellen

Met een groep, die in het adresboek kan worden opgeslagen, kunt u hetzelfde faxbericht naar vele faxnummers sturen door op Fax, Adresboek, groepsnaam, Toepassen en Fax start te drukken.

Eerst moet u elk faxnummer in het adresboek opslaan (>> Basis gebruikershandleiding). Vervolgens kunt u deze als nummers aan de groep toevoegen. Elke groep gebruikt een adresboeknummer. U kunt maximaal 20 groepen opslaan, of max. 299 nummers voor één grote groep. (Zie *Groepsverzenden* >> pagina 20.)

- 1 Druk op  (Fax).
- 2 Druk op Adresboek.
- 3 Druk op Bewerken.
- 4 Druk op Groepen instellen.
- 5 Druk op Naam.
- 6 Voer de naam van de groep in (max. 15 tekens) met behulp van het toetsenbord op het aanraakscherm.
Druk op OK.
- 7 Druk op Toevoegen/verw..
- 8 Voeg adresboeknummers toe aan de groep door erop te drukken zodat er een rood vinkje wordt weergegeven.
Druk op OK.
- 9 Lees en bevestig de weergegeven lijst van namen en nummers die u hebt gekozen, en druk vervolgens op OK om uw groep op te slaan.

- 10 Ga op een van de volgende manieren te werk:
- Herhaal stappen ③ - ⑨ om nog een Groep voor groepsverzenden op te slaan.
 - Als u klaar bent met het opslaan van Groepen voor groepsverzenden, drukt u op .

OPMERKING

U kunt een lijst afdrukken van alle adresboeknummers (zie *Rapporten* >> pagina 42).

Een groepsnaam wijzigen

- 1 Druk op  (Fax).
- 2 Druk op Adresboek.
- 3 Druk op Bewerken.
- 4 Druk op Wijzig instell.
- 5 Veeg naar boven of onder of druk op ▲ of ▼ om de gewenste groep weer te geven.
- 6 Druk op de groepsnaam.
- 7 Druk op de Naam.
- 8 Voer de nieuwe naam van de groep in (max. 15 tekens) met behulp van het toetsenbord op het aanraakscherm. Druk op OK.

OPMERKING

De opgeslagen naam wijzigen:

Als u een teken wilt wijzigen, drukt u op ◀ of ▶ om de cursor te plaatsen zodat het foutieve teken wordt gemarkeerd, en drukt u vervolgens op . Voer het nieuwe teken in (>> Basis gebruikershandleiding).

- 9 Druk op OK.
- 10 Druk op .

Een groep verwijderen

- 1 Druk op  (Fax).
- 2 Druk op Adresboek.
- 3 Druk op Bewerken.
- 4 Druk op Verwijder.
- 5 Veeg naar boven of onder of druk op ▲ of ▼ om de gewenste groep weer te geven.
- 6 Druk op de groepsnaam. Druk op OK.
- 7 Wanneer het aanraakscherm Deze gegevens wissen? weergeeft, drukt u op Ja.
- 8 Druk op .

Groepsnummers toevoegen of verwijderen

- 1 Druk op  (Fax).
- 2 Druk op Adresboek.
- 3 Druk op Bewerken.
- 4 Druk op Wijzig instell.
- 5 Veeg naar boven of onder of druk op ▲ of ▼ om de gewenste groep weer te geven.
- 6 Druk op de groepsnaam.
- 7 Veeg naar boven of onder of druk op ▲ of ▼ om Toevoegen/verw. weer te geven.
- 8 Druk op Toevoegen/verw..
- 9 Veeg omhoog of omlaag of druk op ▲ of ▼ om het nummer weer te geven dat u wilt toevoegen of verwijderen.
- 10 Voer het volgende uit voor elk nummer dat u wilt wijzigen:
 - Om een nummer aan de groep toe te voegen, drukt u op het selectievakje om een vinkje toe te voegen.
 - Om een nummer uit de groep te verwijderen, drukt u op het selectievakje van het nummer om het vinkje te verwijderen.
- 11 Druk op OK.
- 12 Druk op OK.
- 13 Druk op .

Faxrapporten (alleen MFC-modellen)

Druk op  op het aanraakscherm om het verzendrapport en de journaalperiode in te stellen.

Verzendrapport

U kunt het verzendrapport gebruiken als bewijs dat u een fax hebt verzonden (>> Basis gebruikershandleiding).

Faxjournaal (activiteitenrapport)

U kunt de machine instellen zodat er op vaste tijden een journaal wordt afgedrukt (elke 50 faxen, elke 6, 12 of 24 uur of elke 2 of 7 dagen).

De fabrieksinstelling is Na 50 faxen.

Als u het interval op Uit zet, kunt u het rapport nog steeds afdrukken door de procedure te volgen bij *Rapporten* >> pagina 42.

- 1 Druk op .
- 2 Druk op Alle instell..
- 3 Veeg naar boven of onder of druk op ▲ of ▼ om Fax weer te geven.
- 4 Druk op Fax.
- 5 Veeg naar boven of onder of druk op ▲ of ▼ om Kies rapport weer te geven.
- 6 Druk op Kies rapport.
- 7 Druk op Journaal tijd.
- 8 Druk op Journaal tijd.

- 9 Veeg naar boven of onder of druk op ▲ of ▼ om een interval te kiezen. Als u Na 50 faxen kiest, gaat u verder met stap 10.

- 6, 12, 24 uur, 2 of 7 dagen

De machine drukt het rapport af op het gekozen tijdstip en verwijdert vervolgens alle taken uit het geheugen.

Als het geheugen van de machine vol is omdat er 200 taken zijn opgeslagen en de door u geselecteerde tijd nog niet verstreken is, zal de machine het journaal voortijdig afdrukken en alle taken uit het geheugen wissen. Als u een extra rapport wilt voordat het tijd is om dit automatisch af te drukken, kunt u dit afdrukken zonder dat de taken uit het geheugen worden gewist.

- Elke 50 faxen

De machine drukt het journaal af wanneer er 50 taken opgeslagen zijn.

- 10 Druk op Tijd en voer vervolgens de tijd in om het afdrukken te starten (in 24-uursnotatie) met behulp van het toetsenbord op het aanraakscherm. (Bijvoorbeeld: voer 19:45 in voor kwart voor acht 's avonds). Druk op OK.
- 11 Als u Elke 7 dagen geselecteerd hebt, drukt u op Dag.
- 12 Veeg omhoog of omlaag of druk op ▲ of ▼ om Elke maandag, Elke dinsdag, Elke woensdag, Elke donderdag, Elke vrijdag, Elke zaterdag of Elke zondag weer te geven en druk vervolgens op de eerste dag van de 7-daagse periode.
- 13 Druk op .

Rapporten

De volgende rapporten zijn beschikbaar:

- 1 **Verzendrapport** (alleen MFC-modellen)
Geeft het verzendrapport van de laatste 200 uitgaande faxen weer en drukt het meest recente rapport af.
- 2 **Adresboek** (alleen MFC-modellen)
Hiermee kunt u een lijst van namen en nummers afdrukken die in het adresboekgeheugen zijn opgeslagen. De nummers staan in alfabetische volgorde in de lijst.
- 3 **Fax Journaal** (alleen MFC-modellen)
Hiermee kunt u een lijst afdrukken met informatie over de laatste 200 door u ontvangen en verzonden faxen. (TX: verzonden.) (RX: ontvangen.)
- 4 **Gebruikersinst**
Drukt een lijst met de huidige instellingen af.
- 5 **Printerinstellingen**
Drukt een lijst met de huidige printerinstellingen af.
- 6 **Netwerkconfiguratie**
Drukt een lijst met de huidige netwerkinstellingen af.
- 7 **Drumdot afdrukken**
Drukt de drumcontrolepagina af voor het oplossen van problemen met afgedrukte documenten waarop punten te zien zijn.
- 8 **WLAN-rapport** (MFC-L8650CDW, MFC-L8850CDW, MFC-L9550CDW en DCP-L8450CDW)
Drukt het resultaat van de verbindingdiagnose voor draadloos LAN af.

Een rapport afdrukken

- 1 Druk op .
- 2 Druk op `Alle instell..`
- 3 Veeg naar boven of onder of druk op ▲ of ▼ om `Print lijsten` weer te geven.
- 4 Druk op `Print lijsten`.
- 5 Veeg naar boven of onder of druk op ▲ of ▼ om het gewenste rapport weer te geven.
- 6 Druk op de rapportnaam.
- 7 (alleen MFC-modellen)
Ga op een van de volgende manieren te werk:
 - Als u `Verzendrapport` hebt gekozen, gaat u verder naar stap 8.
 - Ga voor andere rapporten naar stap 9.
- 8 (alleen MFC-modellen)
Ga op een van de volgende manieren te werk:
 - Om het verzendrapport te bekijken, drukt u op `Weergeven op LCD`.
 - Om het verzendrapport af te drukken, drukt u op `Print rapport`.
- 9 Druk op `OK`.

Kopieerinstellingen

U kunt de kopieerinstellingen wijzigen voor de volgende kopie.

Deze instellingen zijn tijdelijk. De machine keert één minuut na het kopiëren terug naar de standaardinstellingen.

Druk op **Kopiëren** en druk vervolgens op **Opties**. Veeg naar boven of onder of druk op **▲** of **▼** om door de kopieerinstellingen te bladeren. Wanneer de gewenste instelling wordt weergegeven, drukt u erop en kiest u de optie naar keuze.

Wanneer u klaar bent met het wijzigen van de instellingen, drukt u op **Kleur Start** of **Mono start**.

Kopiëren onderbreken

Druk op  om het kopiëren te onderbreken.

De kopieerkwaliteit verbeteren

U kunt kiezen uit een serie kwaliteitsinstellingen. De fabrieksinstelling is **Autom.**.

■ Autom.

Auto is de aanbevolen stand voor normale afdrukken. Geschikt voor documenten die zowel tekst als foto's bevatten.

■ Tekst

Geschikt voor documenten die vooral tekst bevatten.

■ Foto

Betere kopieerkwaliteit voor foto's.



■ Bon

Geschikt voor het kopiëren van kwitanties.

- 1 Plaats het document.
- 2 Druk op  (**Kopiëren**).
- 3 Voer het aantal kopieën in.
- 4 Druk op **Opties**.
- 5 Veeg naar boven of onder of druk op **▲** of **▼** om **Kwaliteit** weer te geven.
- 6 Druk op **Kwaliteit**.
- 7 Druk op **Autom.**, **Tekst**, **Foto** of **Bon**.
- 8 Als u geen verdere instellingen wilt wijzigen, drukt u op **OK**.
- 9 Druk op **Kleur Start** of **Mono start**.

Kopieën vergroten of verkleinen

Volg deze stappen om de volgende kopie te vergroten of te verkleinen:

- 1 Plaats het document.
- 2 Druk op  (Kopiëren).
- 3 Voer het gewenste aantal kopieën in.
- 4 Druk op *Opties*.
- 5 Veeg naar boven of onder of druk op ▲ of ▼ om *Vergroten/verkleinen* weer te geven.
- 6 Druk op *Vergroten/verkleinen*.
- 7 Druk op *100%*, *Vergroten*, *Verkleinen* of *Aangepast (25-400%)*.
- 8 Ga op een van de volgende manieren te werk:
 - Als u *Vergroten* geselecteerd hebt, drukt u op het gewenste vergrotingspercentage.
 - Als u *Verkleinen* hebt gekozen, veegt u omhoog of omlaag of drukt u op ▲ of ▼ om het gewenste verkleiningspercentage weer te geven en drukt u erop.
 - Als u *Aangepast (25-400%)* hebt gekozen, drukt u op  om het weergegeven percentage te wissen, of drukt u op ◀ om de cursor te verplaatsen en voert u vervolgens een vergrotings- of verkleiningspercentage in van 25% tot 400% in stappen van 1%.
Druk op *OK*.
 - Als u *100%* hebt gekozen, gaat u verder naar stap 9.

100%*
200%
141% A5⇒A4
104% EXE⇒LTR
97% LTR⇒A4
94% A4⇒LTR
91% voll. pag.
85% LTR⇒EXE
83% LGL⇒A4
78% LGL⇒LTR
70% A4⇒A5
50%
Aangepast (25-400%) ¹

* De fabrieksinstelling is vetgedrukt en met een asterisk weergegeven.

¹ Met *Aangepast (25-400%)* kunt u een percentage van 25% tot 400% in stappen van 1% invoeren.

- 9 Als u geen verdere instellingen wilt wijzigen, drukt u op *OK*.
- 10 Druk op *Kleur Start* of *Mono start*.

OPMERKING

Pagina layout is *niet* beschikbaar met *Vergroten/verkleinen*.

Dubbelzijdige kopie

Voordat u dubbelzijdig kunt kopiëren, dient u een lay-out voor uw dubbelzijdige kopie te selecteren uit de volgende opties. De lay-out van uw document bepaalt welke lay-out u moet kiezen voor uw dubbelzijdige kopie.

(DCP-L8400CDN)

Standaard

- enkelzijdig-dubbelzijdig over de lange zijde

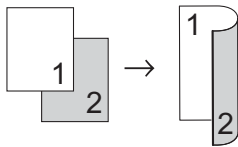

- enkelzijdig-dubbelzijdig over de korte zijde

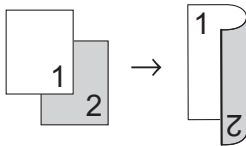

Liggend

- enkelzijdig-dubbelzijdig over de lange zijde

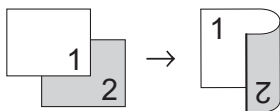

- enkelzijdig-dubbelzijdig over de korte zijde

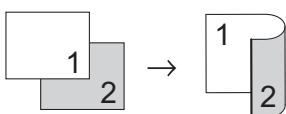

(MFC-L8650CDW, MFC-L8850CDW, MFC-L9550CDW en DCP-L8450CDW)

Als u de functie voor automatisch dubbelzijdig kopiëren wilt gebruiken, plaatst u het document in de ADF (automatische documentinvoer).

Standaard

- dubbelzijdig-dubbelzijdig

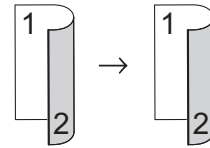

- enkelzijdig-dubbelzijdig over de lange zijde

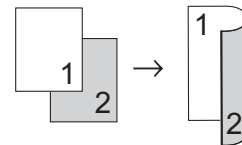

- dubbelzijdig-enkelzijdig over de lange zijde

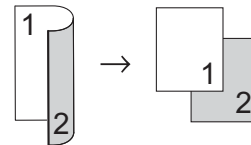

- enkelzijdig-dubbelzijdig over de korte zijde

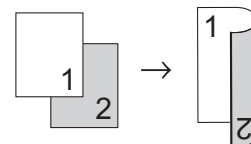

- dubbelzijdig-enkelzijdig over de korte zijde

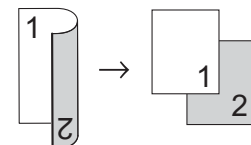

Liggend

■ **dubbelzijdig→dubbelzijdig**

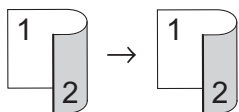

■ **enkelzijdig→dubbelzijdig over de lange zijde**

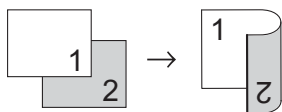

■ **dubbelzijdig→enkelzijdig over de lange zijde**

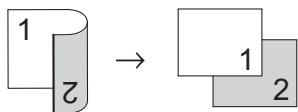

■ **enkelzijdig→dubbelzijdig over de korte zijde**

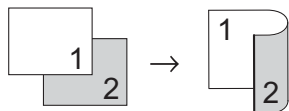

■ **dubbelzijdig→enkelzijdig over de korte zijde**

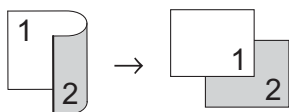

- 1 Plaats het document.
- 2 Druk op  (Kopiëren).
- 3 Voer het aantal kopieën in.
- 4 Druk op *Opties*.
- 5 Veeg naar boven of onder of druk op ▲ of ▼ om 2-zijdige kopie weer te geven.

- 6 Druk op 2-zijdige kopie.
- 7 Veeg naar boven of onder of druk op ▲ of ▼ om de volgende lay-outopties weer te geven:
 Uit,
 2-zijdig⇒2-zijdig¹,
 1-zijdig⇒2-zijdig Omslaan lange zijde,
 2-zijdig⇒1-zijdig Omslaan lange zijde¹,
 1-zijdig⇒2-zijdig Omslaan korte zijde,
 2-zijdig⇒1-zijdig Omslaan korte zijde¹

¹ MFC-L8650CDW, MFC-L8850CDW, MFC-L9550CDW en DCP-L8450CDW

- 8 Druk op de gewenste optie.
- 9 Als u geen verdere instellingen wilt wijzigen, drukt u op *OK*.
- 10 Druk op *Kleur Start* of *Mono start* om de pagina te scannen. Als u het document in de ADF (automatische documentinvoer) hebt geplaatst, worden de pagina's gescand en wordt het afdrukken gestart.

Als u de glasplaat gebruikt, gaat u naar stap 11.

- 11 Nadat de machine de pagina gescand heeft, drukt u op *Scannen* om de volgende pagina te scannen.
- 12 Leg de volgende pagina op de glasplaat.
- 13 Druk op *OK*. Herhaal stap 11 tot 13 voor elke pagina die u in deze indeling gebruikt.
- 14 Druk op *Voltooien* in stap 11 om te stoppen nadat alle pagina's zijn gescand.

Ladeselectie

U kunt de optie Ladegebruik wijzigen voor de volgende kopie.

- 1 Plaats het document.
- 2 Druk op  (Kopiëren).
- 3 Voer het aantal kopieën in.
- 4 Druk op `Opties`.
- 5 Veeg naar boven of onder of druk op ▲ of ▼ om Ladegebruik weer te geven.
- 6 Druk op Ladegebruik.
- 7 Druk op Alleen lade 1, Alleen lade 2¹, Alleen MF, MP>T1>T2¹, MP>T2>T1¹, T1>T2>MP¹ of T2>T1>MP¹.
¹ T2 en Alleen lade 2 verschijnt als Lade 2 is geïnstalleerd.
- 8 Als u geen verdere instellingen wilt wijzigen, drukt u op `OK`.
- 9 Druk op `Kleur Start` of `Mono start`.

OPMERKING

Om de standaardinstelling te wijzigen voor Ladegebruik, >> Basis gebruikershandleiding.

De dichtheid en het contrast aanpassen

Dichtheid

Pas de kopieerdichtheid aan om de kopieën donkerder of lichter te maken.

- 1 Plaats het document.
- 2 Druk op  (Kopiëren).
- 3 Voer het aantal kopieën in.
- 4 Druk op `Opties`.
- 5 Veeg naar boven of onder of druk op ▲ of ▼ om Dichtheid weer te geven.
- 6 Druk op Dichtheid.
- 7 Druk op een dichtheidniveau, van Licht tot Donker.
- 8 Als u geen verdere instellingen wilt wijzigen, drukt u op `OK`.
- 9 Druk op `Kleur Start` of `Mono start`.

Contrast

Pas het contrast aan om een beeld er scherper en levendiger te laten uitzien.

- 1 Plaats het document.
- 2 Druk op  (Kopiëren).
- 3 Voer het aantal kopieën in.
- 4 Druk op *Opties*.
- 5 Veeg naar boven of onder of druk op ▲ of ▼ om *Contrast* weer te geven.
- 6 Druk op *Contrast*.
- 7 Druk op een contrastniveau.
- 8 Als u geen verdere instellingen wilt wijzigen, drukt u op *OK*.
- 9 Druk op *Kleur Start* of *Mono start*.

Kopieën sorteren

U kunt meerdere kopieën sorteren. De pagina's worden gesorteerd in de volgorde 1 2 3, 1 2 3, 1 2 3 enz.

- 1 Plaats het document.
 - 2 Druk op  (Kopiëren).
 - 3 Voer het aantal kopieën in.
 - 4 Druk op *Opties*.
 - 5 Veeg naar boven of onder of druk op ▲ of ▼ om *Stapel/Sorteer* weer te geven.
 - 6 Druk op *Stapel/Sorteer*.
 - 7 Druk op *Sorteer*.
 - 8 Lees en bevestig de weergegeven lijst van instellingen die u hebt gekozen. Als u geen verdere instellingen wilt wijzigen, drukt u op *OK*.
 - 9 Druk op *Kleur Start* of *Mono start* om de pagina te scannen.
Als u het document in de ADF (automatische documentinvoer) hebt geplaatst, worden de pagina's gescand en wordt het afdrukken gestart.
- Als u de glasplaat gebruikt, gaat u naar stap 10.**
- 10 Nadat de machine de pagina gescand heeft, drukt u op *Ja* om de volgende pagina te scannen.
 - 11 Leg de volgende pagina op de glasplaat.
 - 12 Druk op *OK*.
Herhaal stap 10 tot 12 voor elke pagina die u in deze indeling gebruikt.
 - 13 Druk op *Nee* in stap 10 om te stoppen nadat alle pagina's zijn gescand.

N-in-1 kopieën maken (paginalay-out)

U kunt de hoeveelheid papier die u gebruikt voor het kopiëren verminderen door de functie N-in-1 kopiëren te gebruiken. U kunt zo twee of vier pagina's op één vel kopiëren. Raadpleeg *Identiteitskaart kopiëren 2 op 1* >> pagina 51 als u beide kanten van een identiteitskaart op één vel wilt kopiëren.

BELANGRIJK

- Controleer of het papierformaat is ingesteld op A4, Letter, Legal, Folio, A5¹ of B5¹.
 - ¹ Voor identiteitskaart kopiëren 2 op 1
- U kunt de instelling *Vergroten/verkleinen* niet gebruiken met de functie N-in-1.
- (P) betekent *Stand* en (L) betekent *Liggend*.

- Plaats het document.
- Druk op  (Kopiëren).
- Voer het aantal kopieën in.
- Druk op *Opties*.
- Veeg naar boven of onder of druk op ▲ of ▼ om *Pagina layout* weer te geven.
- Druk op *Pagina layout*.
- Veeg naar boven of onder of druk op ▲ of ▼ om *Uit (1 op 1), 2op1 (P), 2op1 (L), 2op1 (id)¹, 4op1 (P) of 4op1 (L)* weer te geven.
 - ¹ Voor informatie over *2op1 (id)*, zie *Identiteitskaart kopiëren 2 op 1* >> pagina 51.
- Druk op de gewenste optie.

- Als u geen verdere instellingen wilt wijzigen, drukt u op *OK*.
- Druk op *Kleur Start* of *Mono start* om de pagina te scannen. Als u het document in de ADF (automatische documentinvoer) hebt geplaatst, worden de pagina's gescand en wordt het afdrukken gestart.

Als u de glasplaat gebruikt, gaat u naar stap 11.

- Nadat de machine de pagina gescand heeft, drukt u op *Ja* om de volgende pagina te scannen.
- Leg de volgende pagina op de glasplaat.
- Druk op *OK*. Herhaal stap 11 tot 13 voor elke pagina die u in deze indeling gebruikt.
- Druk op *Nee* in stap 11 om te stoppen nadat alle pagina's zijn gescand.

Als u met behulp van de ADF (automatische documentinvoer) kopieert:

Plaats het document *met de bedrukte zijde naar boven* zoals aangegeven op de illustratie:

■ 2op1 (P)



■ 2op1 (L)

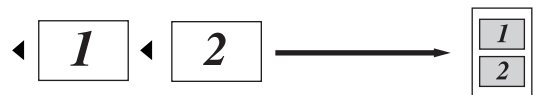

■ 4op1 (P)



■ 4op1 (L)

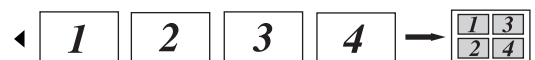

Als u met behulp van de glasplaat kopieert:

Plaats het document *met de bedrukte zijde naar beneden* zoals aangegeven op de illustratie:

■ 2op1 (P)



■ 2op1 (L)

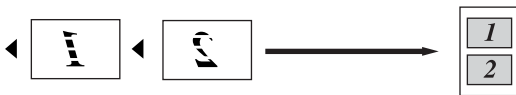

■ 4op1 (P)



■ 4op1 (L)



Identiteitskaart kopiëren 2 op 1

U kunt de beide zijden van uw identiteitskaart in het originele formaat op één pagina afdrukken.

OPMERKING

U kunt een identiteitskaart kopiëren voor zover dit wordt toegestaan door de geldende wetgeving (►► Handleiding product veiligheid).

- 1 Plaats uw identiteitskaart *met de bedrukte zijde naar beneden* in de linkerhoek van de glasplaat.

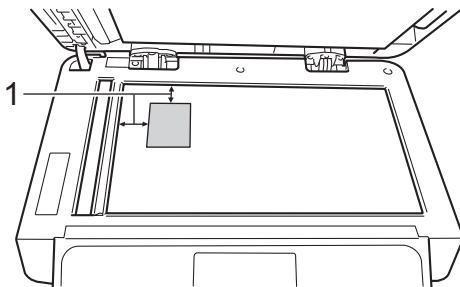

1 4 mm of groter (boven, links)

- Zelfs als er een document in de ADF (automatische documentinvoer) is geplaatst, zal de machine in deze modus de gegevens scannen met de glasplaat.

- 2 Druk op  (Kopiëren).
- 3 Voer het aantal kopieën in.
- 4 Druk op *Opties*.
- 5 Veeg naar boven of onder of druk op ▲ of ▼ om *Pagina layout* weer te geven.
- 6 Druk op *Pagina layout*.
- 7 Veeg naar boven of onder of druk op ▲ of ▼ om *2op1 (id)* weer te geven.
- 8 Druk op *2op1 (id)*.



- 9 Lees en bevestig de weergegeven lijst van instellingen die u hebt gekozen en druk vervolgens op *OK*.
- 10 Druk op *Kleur Start* of *Mono start*. De machine begint één zijde van de identiteitskaart te scannen.
- 11 Nadat de machine één zijde heeft gescand, drukt u op *Ja*. Draai de identiteitskaart om en plaats ze in de linkerhoek van de glasplaat. Druk vervolgens op *OK* om de andere zijde te scannen.

OPMERKING

Wanneer Identiteitskaart kopiëren 2 op 1 gekozen is, wordt de kwaliteit ingesteld op *Autom.*, de dichtheid op +1 en het contrast op 0.

De kleurverzadiging aanpassen

U kunt de standaardinstelling voor kleurverzadiging instellen.

- 1 Plaats het document.
- 2 Druk op  (Kopiëren).
- 3 Voer het aantal kopieën in.
- 4 Druk op **Opties**.
- 5 Veeg naar boven of onder of druk op ▲ of ▼ om **Kleur aanpassen** weer te geven.
- 6 Druk op **Kleur aanpassen**.
- 7 Druk op **Rood, Groen of Blauw**.
- 8 Druk op een kleurverzadigingsniveau.
- 9 Herhaal stappen 7 en 8 als u de volgende kleur wilt aanpassen. Na het aanpassen van de kleurinstellingen drukt u op .
- 10 Als u geen verdere instellingen wilt wijzigen, drukt u op **OK**.
- 11 Druk op **Kleur Start**.

Dubbelzijdige N-in-1-kopieën maken (MFC-L8650CDW, MFC-L8850CDW, MFC-L9550CDW en DCP-L8450CDW)

Wanneer u dubbelzijdige N-in-1-kopieën maakt van een dubbelzijdig document, moet u een lay-out-optie kiezen in 2-zijdige kopie pagina-opmaak. U hebt toegang tot 2-zijdige kopie pagina-opmaak nadat u 2-zijdig⇒2-zijdig selecteert voor 2-zijdige kopie en om het even welke N-in-1 lay-out voor Pagina layout.

U moet een geschikte optie selecteren in de tabel.

Rand van de zijde van het document	Zijde van de in te binden kopieën	Optie die u moet kiezen
Lange zijde	Lange zijde	(L) rand⇒ (L) rand
	Korte zijde	(L) rand⇒ (S) rand
Korte zijde	Lange zijde	(S) rand⇒ (L) rand
	Korte zijde	(S) rand⇒ (S) rand

BELANGRIJK

- Plaats uw document in de ADF (automatische documentinvoer) om de functie 2-zijdige kopie pagina-opmaak te gebruiken.
- De functie 2-zijdige kopie pagina-opmaak werkt niet wanneer u 2opl(id) kiest voor Pagina layout.

- 1 Plaats uw document in de ADF (automatische documentinvoer).
- 2 Druk op  (Kopiëren).
- 3 Voer het aantal kopieën in.

- 4 Druk op `Opties`.
- 5 Selecteer `2-zijdig⇒2-zijdig` in `2-zijdige kopie` (zie *Dubbelzijdige kopie* >> pagina 45).
- 6 Selecteer `2op1 (P)`, `2op1 (L)`, `4op1 (P)` of `4op1 (L)` in `Pagina layout` (zie *N-in-1 kopieën maken (paginalay-out)* >> pagina 49).
- 7 Veeg naar boven of onder of druk op ▲ of ▼ om `2-zijdige kopie pagina-opmaak` weer te geven.
- 8 Druk op `2-zijdige kopie pagina-opmaak`.
- 9 Druk op `(L) rand⇒(L) rand`, `(L) rand⇒(S) rand`, `(S) rand⇒(L) rand` of `(S) rand⇒(S) rand`.
- 10 Als u geen verdere instellingen wilt wijzigen, drukt u op `OK`.
- 11 Druk op `Kleur Start` of `Mono start`.

Achtergrondkleur verwijderen

`Achtergr.kleur verwijderen` verwijdert de achtergrondkleur van het document tijdens het kopiëren. Met deze instelling maakt u de kopie leesbaarder en bespaart u mogelijk toner.



OPMERKING

Deze functie mag alleen worden gebruikt bij het maken van kleurenkopieën.

- 1 Plaats het document.
- 2 Druk op  (`Kopiëren`).
- 3 Voer het aantal kopieën in.
- 4 Druk op `Opties`.
- 5 Veeg naar boven of onder of druk op ▲ of ▼ om `Achtergr.kleur verwijderen` weer te geven.
- 6 Druk op `Achtergr.kleur verwijderen`.
- 7 Druk op `Uit`, `Laag`, `Gemiddeld` of `Hoog`.
- 8 Als u geen verdere instellingen wilt wijzigen, drukt u op `OK`.
- 9 Druk op `Kleur Start`.

Kopieeropties als een snelkoppeling opslaan

U kunt de kopieeropties die u het meest gebruikt opslaan als een snelkoppeling.

- 1 Druk op  (Kopiëren).
- 2 Druk op **Opties**.
- 3 Veeg omhoog of omlaag, of druk op **▲** of **▼** om de volgende instellingen weer te geven:
 - Kwaliteit
 - Vergroten/verkleinen
 - Dichtheid
 - Contrast
 - Stapel/Sorteer
 - Pagina layout
 - Kleur aanpassen
 - 2-zijdige kopie
 - 2-zijdige kopie
 - pagina-opmaak¹
 - Ladegebruik
 - Achtergr.kleur verwijderen
 Druk dan op de gewenste instelling.
- 4 Veeg omhoog of omlaag of druk op **▲** of **▼** om de beschikbare opties weer te geven en druk vervolgens op uw nieuwe optie. Herhaal stappen 3 en 4 voor elke instelling die u wilt wijzigen.
- 5 Wanneer u klaar bent met het kiezen van nieuwe opties, drukt u op **Opslaan** als snelkoppeling.
- 6 Lees en bevestig de weergegeven lijst van opties die u voor de snelkoppeling koos en druk vervolgens op **OK**.
- 7 Druk op een tabblad van 1 tot 8.
- 8 Druk op  waar u nog geen snelkoppeling hebt toegevoegd.
- 9 Voer een naam voor de snelkoppeling in met het toetsenbord op het aanraakscherm. (Voor hulp bij het invoeren van letters, ►► Basis gebruikershandleiding.) Druk op **OK**.

- 10 Klik op **OK** om uw snelkoppeling op te slaan.

¹ MFC-L8650CDW, MFC-L8850CDW, MFC-L9550CDW en DCP-L8450CDW

Papier besparen

U kunt de voorinstelling Papier besparen gebruiken om de hoeveelheid papier voor kopieën te beperken. De instelling "Papier besparen" maakt gebruik van de "4-in-1"-layout en dubbelzijdige¹ kopieeropties.

¹ MFC-L8650CDW, MFC-L8850CDW, MFC-L9550CDW en DCP-L8450CDW

- 1 Plaats het document.
- 2 Druk op  (Kopiëren).
- 3 Veeg naar links of rechts om **Papier opslaan** weer te geven.
- 4 Druk op **Papier opslaan**.
- 5 Voer het aantal kopieën in.
- 6 Ga op een van de volgende manieren te werk:
 - Om meer instellingen te wijzigen gaat u naar stap 7.
 - Als u klaar bent met het wijzigen van instellingen, gaat u naar stap 10.
- 7 Druk op **Opties**.
- 8 Veeg omhoog of omlaag of druk op **▲** of **▼** om de beschikbare instellingen weer te geven en druk vervolgens op de gewenste instelling.
- 9 Veeg omhoog of omlaag of druk op **▲** of **▼** om de beschikbare opties weer te geven en druk vervolgens op uw nieuwe optie. Herhaal stappen 8 en 9 voor elke gewenste instelling. Wanneer u klaar bent met het wijzigen van de instellingen, drukt u op **OK**.
- 10 Druk op **Kleur Start of Mono start**.

De machine controleren

De testafdruk afdrukken

U kunt een testafdruk afdrukken om de afdrukkwaliteit te controleren.

- 1 Druk op .
- 2 Druk op `Testafdruk`.
- 3 Het aanraakscherm geeft `Druk op [OK] weer`.
Druk op `OK`.
De machine drukt een testafdruk af.
- 4 Druk op .

Paginatellers controleren

U kunt de paginatellers van de machine bekijken voor kopieën, afgedrukte pagina's, rapporten en lijsten, faxen of een totaaloverzicht.

- 1 Druk op .
- 2 Druk op `Alle instell..`
- 3 Veeg naar boven of onder of druk op ▲ of ▼ om `Machine-info` weer te geven.
- 4 Druk op `Machine-info`.
- 5 Druk op `Paginateller`.
Op het aanraakscherm wordt het aantal pagina's weergegeven voor `Totaal`, `Fax/lijst`, `Kopiëren en Afdrukken`.
- 6 Druk op .



De resterende levensduur van tonercartridges controleren

Hier kunt u de geschatte resterende levensduur van elke tonercartridge bekijken.

- 1 Druk op .
- 2 Druk op `Levensduur toner`.
Op het aanraakscherm wordt de geschatte resterende levensduur van tonercartridges in een staafdiagram weergegeven.
- 3 Druk op .

De resterende levensduur van onderdelen controleren

U kunt de levensduur van de onderdelen van de machine aflezen op het aanraakscherm.

- 1 Druk op .
- 2 Druk op `Alle instell..`
- 3 Veeg naar boven of onder of druk op ▲ of ▼ om `Machine-info` weer te geven.
- 4 Druk op `Machine-info`.
- 5 Druk op `Levensduur onderdelen`.
- 6 Druk op ▲ of ▼ om de geschatte resterende levensduur van de onderdelen te bekijken van de `Drumeenheid`, `Riemeenheid`, `Fusereenheid`, `Lasereenheid`, `PF Kit MP`, `PF Kit 1` en `PF Kit 2`¹.
- ¹ Als lade 2 geïnstalleerd is.
- 7 Druk op .

OPMERKING

De resterende levensduur van de tonercartridge vindt u terug op het rapport met gebruikersinstellingen (zie *Een rapport afdrukken* ►► pagina 42).

Periodieke onderhoudsonderdelen vervangen

De periodieke onderhoudsonderdelen moeten worden vervangen om de afdrukkwaliteit te behouden. De onderdelen in de tabel moeten worden vervangen na het afdrukken van ongeveer 50.000 pagina's ¹ voor de papierinvoerkit voor de multifunctionele lade en 100.000 pagina's ¹ voor de papierinvoerkit voor lade 1, papierinvoerkit voor lade 2 ², fuseer- en lasereenheid. Neem contact op met de klantenservice van Brother als deze meldingen op het aanraakscherm worden weergegeven.

Bericht op het aanraakscherm	Omschrijving
Fuser vervangen	Vervang de fuseereenheid.
Vervang de laser	Vervang de lasereenheid.
Vervang PF-kit1	Vervang de papiertoevoerset voor de papierlade.
Vervang PF-kit2 ²	Vervang de papiertoevoerset voor de onderste lade (optie).
Vervang PF-kit MP	Vervang de papiertoevoerset voor de multifunctionele lade.

¹ Enkele pagina's van formaat A4 of Letter.

² Als lade 2 geïnstalleerd is.

De machine inpakken en vervoeren

⚠ WAARSCHUWING

Deze machine is zwaar en weegt meer dan 29,0 kg. Om mogelijke letsels te voorkomen, moet de machine altijd door minstens twee personen worden opgetild. Een persoon moet de voorkant van de machine vasthouden en een andere persoon de achterkant, zoals weergegeven op de afbeelding. Zorg dat uw vingers niet beklemd raken wanneer u de machine weer neerzet.

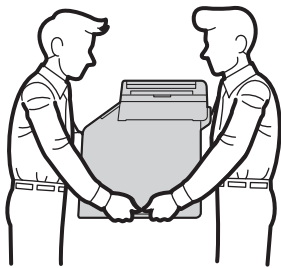

Draag bij gebruik van een onderste lade die machine niet omdat u uzelf kunt verwonden of de machine kunt beschadigen omdat de machine niet vastzit aan de onderste lade.

OPMERKING

Als u de machine moet vervoeren, is het raadzaam om deze zorgvuldig te verpakken in de oorspronkelijke verpakking om eventuele beschadiging te voorkomen. Zorg er bovendien voor dat de machine tijdens vervoer voldoende verzekerd is.

- 1 Houd  ingedrukt om de machine uit te schakelen. Laat de machine gedurende minstens 10 minuten uitgeschakeld om deze te laten afkoelen.
- 2 Koppel alle kabels los en haal de stekker van het netsnoer uit het stopcontact.
- 3 Plaats het verpakkingsmateriaal (1) in de doos.

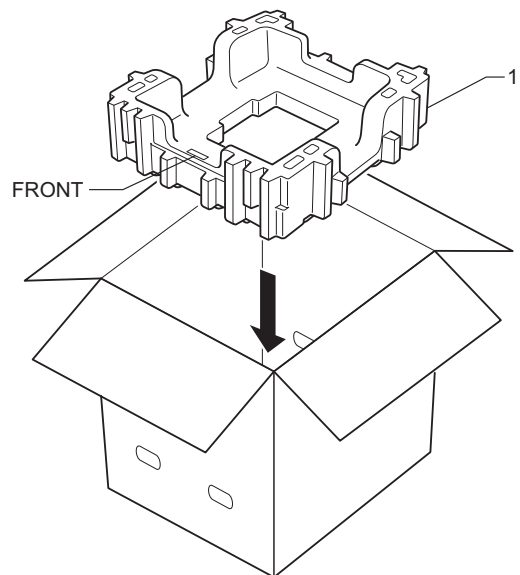

- 4 Wikkel de machine in een plastic zak en plaats deze op het onderste verpakkingsmateriaal (1).

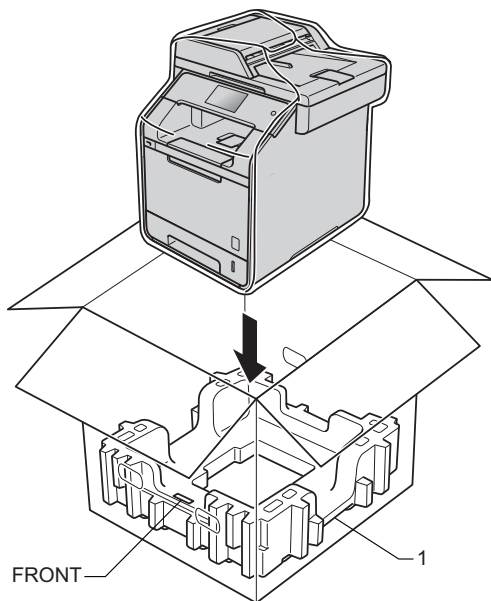

- 5 Plaats het verpakkingsmateriaal (2) gemarkeerd met "RIGHT" op de rechterzijde van de machine. Plaats het verpakkingsmateriaal (3) gemarkeerd met "LEFT" op de linkerzijde van de machine. Plaats het netsnoer en de gedrukte documenten in de originele verpakking zoals weergegeven op de illustratie.

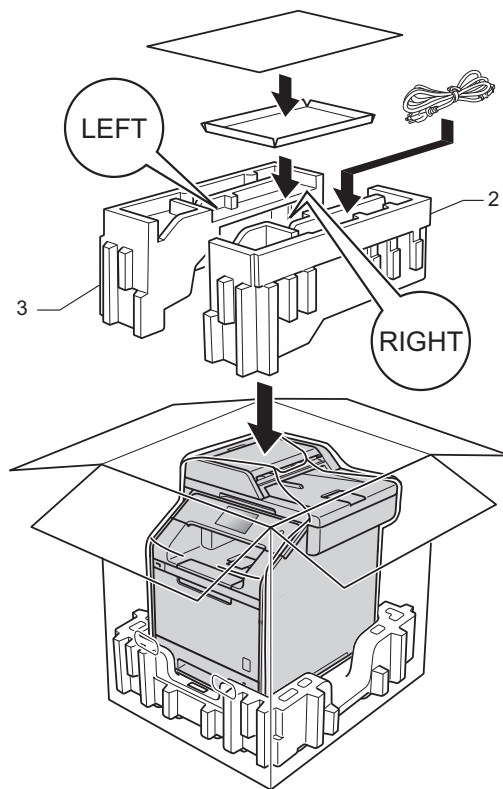

- 6 Sluit de doos en tape deze stevig dicht.

- 7 <Als u een onderste lade heeft>
Verpak de onderste lade zoals
weergegeven in de afbeelding.

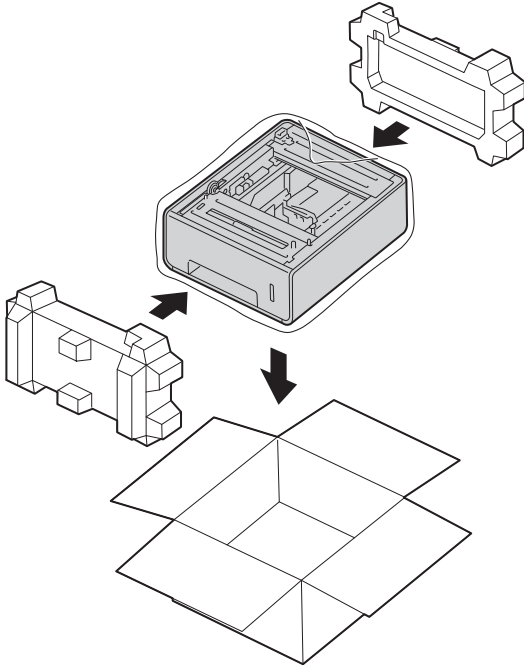

Toebehoren

Deze machine heeft de volgende optionele accessoires. Met deze items kunt u de prestaties van de machine verbeteren.

Onderste papierlade

(Voor DCP-L8400CDN, DCP-L8450CDW,
MFC-L8650CDW en MFC-L8850CDW)

LT-320CL

(Voor MFC-L9550CDW)

LT-325CL

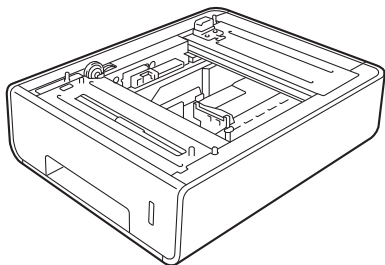

SO-DIMM-geheugen

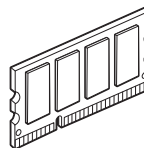

Optionele papierlade (Voor DCP-L8400CDN, DCP-L8450CDW, MFC-L8650CDW en MFC-L8850CDW (LT-320CL)) (Voor MFC-L9550CDW (LT-325CL))

Een optionele onderste lade kan worden geïnstalleerd op MFC-L8650CDW, MFC-L8850CDW, MFC-L9550CDW, DCP-L8400CDN en DCP-L8450CDW, en in de onderste lade kunnen 500 vellen van 80 g/m² papier.

Als een optionele onderste lade geïnstalleerd is, kunnen er 800 vellen gewoon papier in de machine.

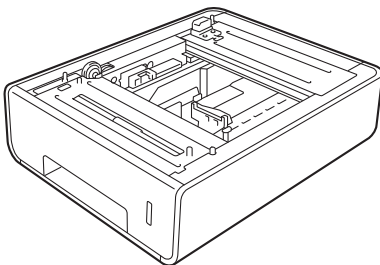

Zie voor de instellingen de instructies die meegeleverd zijn met de onderste lade-eenheid.

⚠ WAARSCHUWING

Drag bij gebruik van een onderste lade die machine NIET met de onderste lade. De onderste lade zit niet vast aan de machine waardoor u uzelf kunt verwonden of de machine kunt beschadigen.

Geheugenkaart

De machine heeft 256 MB standaardgeheugen en één sleuf voor een optionele geheugenuitbreiding. U kunt het geheugen uitbreiden tot een maximum van 512 MB door één SO-DIMM te installeren (Small Outline Dual In-line Memory Module).

SO-DIMM Types

U kunt de volgende SO-DIMM's installeren:

- 256 MB Kingston KTH-LJ2015/256
- 256 MB Transcend TS256MHP423A

OPMERKING

- Ga voor meer informatie naar de website van Kingston Technology op <http://www.kingston.com/>.
- Ga voor meer informatie naar de website van Transcend op <http://www.transcend.com.tw/>.

In het algemeen moet de SO-DIMM de volgende specificaties hebben:

Type	144-pin en 16-bit output
CAS-wachttijd	4
Klokfrequentie	267 MHz (533 Mb/S/Pin) of meer
Capaciteit	256 MB
Hoogte	30,0 mm
DRAM-type	DDR2 SDRAM

OPMERKING

- Er kunnen SO-DIMM's zijn die niet werken met de machine.
- Bel voor meer informatie de dealer van wie u de machine heeft gekocht of de Brother-klantenservice.

Extra geheugen installeren

- 1 Zet de stroomschakelaar van de machine uit. Haal het telefoonlijksnoer uit de wandcontactdoos.
- 2 Maak de interfacekabel los van de machine en haal de stekker uit het stopcontact.

OPMERKING

Zet de stroomschakelaar van de machine altijd uit voordat u de SO-DIMM installeert of verwijdert.

- 3 Verwijder de plastic (1) en vervolgens de metalen (2) SO-DIMM-afdekkingen.

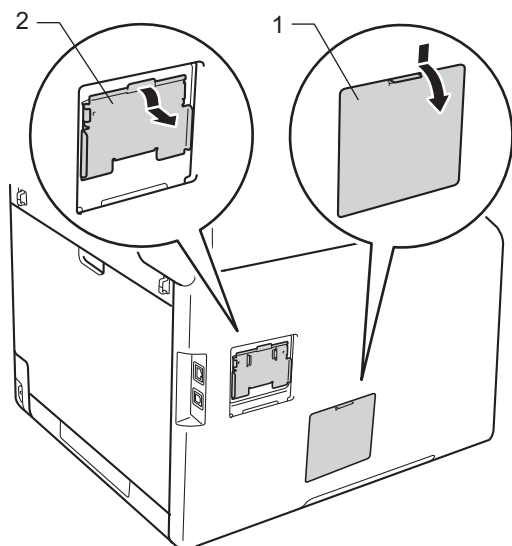

- 4 Pak de SO-DIMM uit en houd het bij de randen vast.

BELANGRIJK

Om schade aan de machine door statische elektriciteit te voorkomen, raak de geheugenchips of het oppervlak van de plaat NIET aan.

- 5 Houd de SO-DIMM bij de randen vast en lijn de inkepingen in de SO-DIMM uit met de uitsteeksels in de sleuf. Plaats de SO-DIMM diagonaal (1), en kantel het richting de interfacekaart tot het op z'n plaatst klikt (2).

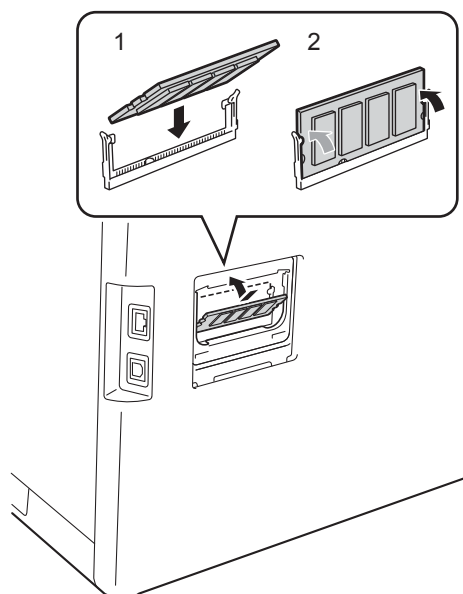

- 6 Plaats de metalen (2) en vervolgens de plastic (1) SO-DIMM-afdekkingen terug.

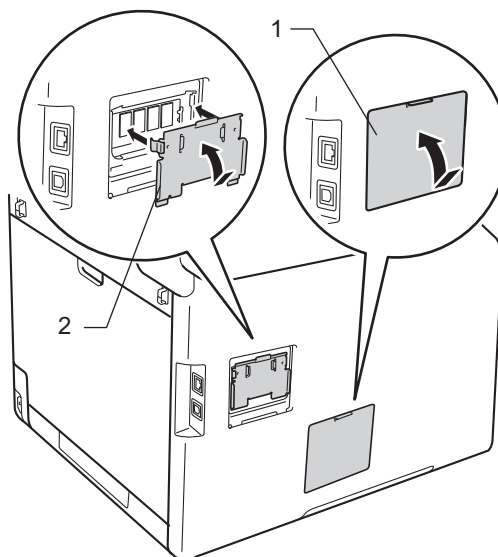

- 7 Steek de stekker van de machine weer in het stopcontact en sluit dan de interfacekabel aan.
- 8 Doe het telefoonlijnsnoer in de wandcontactdoos. Zet de stroomschakelaar van de machine aan.

OPMERKING

Om te controleren of u de SO-DIMM goed heeft geïnstalleerd, kunt u de lijst met printerinstellingen afdrukken waarop de huidige RAM-grootte staat, (zie *Een rapport afdrukken* ►► pagina 42.)

Dit is een uitvoerige lijst van functies en termen die voorkomen in Brotherhandleidingen. Beschikbaarheid van deze functies is afhankelijk van het model dat u heeft aangeschaft.

ADF (automatische documentinvoer)

Het document kan in de ADF (automatische documentinvoer) worden geplaatst, waarbij iedere pagina afzonderlijk automatisch wordt gescand.

Adresboek

Namen en nummers die u hebt opgeslagen voor eenvoudig kiezen.

Adresboeklijst

Een lijst van namen en nummers die in het adresboekgeheugen zijn opgeslagen. De nummers staan in alfabetische volgorde in de lijst.

Antwoordapparaat (antwoordapparaat)

U kunt een extern antwoordapparaat op uw machine aansluiten.

Automatisch opnieuw kiezen

Een functie waarmee uw machine het laatste faxnummer na vijf minuten opnieuw kan kiezen, als de fax niet kon worden verzonden omdat de lijn bezet was.

Automatische faxverzending

Een fax verzenden zonder de hoorn van de externe telefoon op te nemen.

Automatische verkleining

Als deze functie is geactiveerd, wordt een inkomend faxbericht verkleind afgedrukt.

Belvertraging

Het aantal keren dat in de stand **Fax** en **Fax/Telefoon** het belsignaal overgaat voordat de machine de oproep beantwoordt.

Belvolume

Instelling van het volume van het belsignaal van de machine.

Code voor activeren op afstand (alleen Fax/Tel modus)

Toets deze code in (*51) als u een faxoproep aanneemt vanaf een externe of tweede telefoon.

Code voor deactiveren op afstand (alleen Fax/Tel modus)

Wanneer de machine een telefoonoproep beantwoordt, laat hij snelle dubbele belsignalen horen. U kunt een externe of tweede telefoon opnemen door deze code in te voeren (#51).

Codeermethode

Methode voor het coderen van de informatie in een document. Alle faxmachines dienen de minimum standaard Modified Huffman (MH) te gebruiken. Uw machine is uitgerust met betere compressiemethodes, Modified Read (MR), Modified Modified Read (MMR), JBIG, en die werken als de ontvangende machine over dezelfde mogelijkheden beschikt.

Communicatiefout (of Comm. fout)

Een fout tijdens het verzenden of ontvangen van een fax, meestal veroorzaakt door ruis of statische elektriciteit op de lijn.

Compatibiliteitgroep

De mogelijkheid van een faxapparaat om met een ander faxapparaat te communiceren. Tussen de ITU-T-groepen is compatibiliteit verzekerd.

Contrast

Instelling om te compenseren voor donkere of lichte documenten. Faxen of kopieën van donkere documenten worden lichter en omgekeerd.

Dichtheid

Als u de dichtheid wijzigt, wordt de hele afbeelding lichter of donkerder.

ECM (Foutencorrectiemodus)

Deze functie controleert tijdens een faxtransmissie of er fouten optreden en verzendt de pagina's met fouten opnieuw.

Externe telefoon

Een antwoordapparaat of telefoon die op uw machine is aangesloten.

F/T-beltijd

Het aantal keren dat de Brother-machine snel dubbel over gaat om u te waarschuwen dat u een normaal telefoongesprek moet beantwoorden (wanneer de ontvangstmodus op Fax/Tel staat).

Fax doorzenden

Met deze functie wordt een ontvangen fax die in het geheugen is opgeslagen, doorgestuurd naar een ander vooraf geprogrammeerd nummer.

Fax opslaan

U kunt faxen in het geheugen opslaan.

Fax waarnemen

Deze functie zorgt ervoor dat uw machine toch op faxtonen reageert, als u de telefoon aanneemt en het een faxoproep blijkt te zijn.

Fax/Tel

In deze stand kunt u faxen en telefoontjes ontvangen. Gebruik deze stand niet als u een antwoordapparaat hebt aangesloten.

Faxjournaal

In het journaal staat informatie over de laatste 200 faxberichten die zijn ontvangen en verzonden. TX betekent verzonden. RX betekent ontvangen.

Faxtonen

De speciale tonen (geluidssignalen) die een faxmachine tijdens automatische transmissies uitzendt om de ontvangende machine te laten weten dat het een faxtransmissie betreft.

Faxtonen

De tonen die tijdens het verzenden en ontvangen van faxen door de faxmachines worden uitgezonden.

Fijne resolutie

Dit is een resolutie van 203 × 196 dpi. Wordt gebruikt voor afdrukken met kleine lettertjes en diagrammen.

Grijswaarden

De grijs tinten die beschikbaar zijn voor het kopiëren en faxen van foto's.

Groepsnummer

Een combinatie van adresboeknummers die opgeslagen zijn in het adresboek voor groepsverzenden.

Groepsverzenden

De mogelijkheid om één en hetzelfde faxbericht naar meer locaties zenden.

Groepsverzending

Een functie die kosten bespaart, en waarbij alle uitgestelde faxen naar hetzelfde faxnummer in één transmissie worden verzonden.

Handmatige fax

Als u de hoorn van uw externe telefoon oppakt zodat u hoort dat de ontvangende faxmachine antwoordt voordat u op **Fax start** drukt om met verzenden te beginnen.

Internationale modus

In deze stand worden de faxtonen tijdelijk gewijzigd om ruis en statische elektriciteit op internationale telefoonlijnen te onderdrukken.

Journaalperiode

De vooraf geprogrammeerde regelmaat waarmee de faxjournalen automatisch worden geprint. U kunt het faxjournaal desgewenst ook op elk ander tijdstip afdrukken zonder deze instelling op te heffen.

LCD-aanraakscherm en aanraakpaneel

Het LCD-aanraakscherm (Liquid Crystal Display) op de machine geeft interactieve berichten en opdrachten weer voor het gebruik van de machine. U kunt het aanraakscherm bedienen door op het scherm te drukken of te vegen. De leds op het aanraakpaneel, aan de rechterkant van het LCD-aanraakscherm, zijn verlicht wanneer ze beschikbaar zijn voor de huidige bewerking.

Lijst gebruikersinstellingen

Een afgedrukt rapport met de huidige instellingen van de machine.

Nummerweergave

Een dienst aangekocht van het telefoonbedrijf waarmee u het nummer (of de naam) kunt zien van wie u belt.

OCR (optical character recognition)

Nuance™ PaperPort™ 12 SE of Presto!
De softwaretoepassing PageManager zet een afbeelding van tekst om in tekst met een bewerkbaar formaat.

Ontvangst zonder papier

Als deze functie is geactiveerd en het papier in uw machine op is, worden ontvangen faxen in het geheugen van de machine opgeslagen.

Pauze

Hiermee kunt u een pauze van 3,5 seconden in de kiesreeks opnemen bij het kiezen met behulp van de kiestoetsen of als u nummers in het adresboek opslaat. Druk herhaaldelijk op **Pauze** om een langere pauze in te voegen.

Pulse

Een kiesmethode met traditionele kiesschijf voor een telefoonlijn.

Real-time transmissie

Als het geheugen vol is, kunt u faxen onmiddellijk verzenden.

Reserveafdruk

Uw machine drukt een kopie van elke ontvangen fax af die in het geheugen is opgeslagen. Dit is een beveiligingsfunctie zodat tijdens een stroomstoring geen berichten verloren gaan.

Resolutie

Het aantal verticale en horizontale lijnen per inch.

Resterende taken

U kunt controleren welke geprogrammeerde faxtaken nog in het geheugen staan en deze taken afzonderlijk annuleren.

Scannen

De procedure waarmee een elektronische afbeelding van een papieren document naar uw computer wordt verzonden.

Stations-ID

De opgeslagen informatie die bovenaan gefaxte pagina's verschijnt. Het bevat de naam en het faxnummer van de verzender.

Taak annuleren

Hiermee annuleert u een geprogrammeerde afdruktaak en wist u deze uit geheugen van de machine.

Tabel instellingen

Snelle instructies die alle instellingen en opties weergeven die beschikbaar zijn om uw machine in te stellen.

Tijdelijke instellingen

Voor elke faxtransmissie en kopie kunt u bepaalde opties selecteren zonder de standaardinstellingen te wijzigen.

Toegang met de afstandsbediening

De mogelijkheid om via een toetstelefoon toegang krijgen tot uw machine.

Toegangscode op afstand

Uw eigen viercijferige code (— — —*) waarmee u uw machine kunt bellen en vanaf een ander toestel toegang tot uw machine kunt krijgen.

Toon

Een kiesmethode die gebruikt wordt bij toetstelefoons.

Tweede toestel

Een telefoon op het faxnummer die in een afzonderlijke wandcontactdoos is gestoken.

Tweevoudige werking

Uw machine kan uitgaande faxen of geprogrammeerde taken in het geheugen scannen terwijl deze een fax verzendt, een fax ontvangt of een binnenkomende fax afdruckt.

Uitgestelde fax

Een fax die op een gespecificeerd later tijdstip van die dag wordt verzonden.

Verzenden

Het vanaf uw machine over de telefoonlijn verzenden van faxen naar een andere faxmachine.

Waarschuwingston

Instelling van het volume van het geluidssignaal dat u hoort wanneer u een toets indrukt of een vergissing maakt.

Xmit-rapport (verzendrapport)

Dit is een lijst voor iedere transmissie met gegevens zoals datum, tijd en nummer.

Zoeken

Een alfabetische elektronische lijst van opgeslagen adresboek- en groepsnummers.

-
- A**
- Aanraakscherm
helderheid van de achtergrondverlichting ... 5
- Adresboek
Groepsnummers
Groepen instellen voor groepsverzenden
.....38
groepsverzenden20
met behulp van groepen20
- Afdrukken
fax uit geheugen36
rapporten42
➤➤ Software en Netwerk
gebruikershandleiding.
- Afstandsbediening32
opdrachten33
toegangscode32
uw faxen ophalen34
- Annuleren
fax opslaan30
faxtaken in het geheugen24
opties voor geheugen ontvangen31
taken die wachten op herhaald kiezen24
verzending in behandeling21
- Apple Macintosh
➤➤ Software en Netwerk
gebruikershandleiding.
- Automatische stroom Uit4
-
- B**
- Beveiliging
Instelslot12
kiezen beperken14
-
- C**
- ControlCenter2 (voor Macintosh)
➤➤ Software en Netwerk
gebruikershandleiding.
- ControlCenter4 (voor Windows®)
➤➤ Software en Netwerk
gebruikershandleiding.
-
- D**
- Draadloos netwerk
➤➤ Installatiehandleiding en Software en
Netwerk gebruikershandleiding.
- Drumeenheid
controleren (resterende levensduur) 55
- Dubbelzijdige kopie 45
-
- E**
- Externe installatie
➤➤ Software en Netwerk
gebruikershandleiding.
-
- F**
- Fax doorzenden
een nummer programmeren 29
op afstand veranderen 33, 34
- Fax opslaan 30
afdrukken uit geheugen 36
inschakelen 30
uitschakelen 31
- Fax, stand-alone
ontvangen
fax doorzenden 29, 33
in het geheugen (fax opslaan) 30
opvragen vanaf een ander toestel ...33, 34
stempel faxontvangst 36
verkleinen om op het papier te passen 35
- verzenden 16
annuleren uit het geheugen 24
contrast 18
direct verzenden 22
groepsverzenden 20
handmatig 19
internationaal 22
resolutie 18
uitgestelde fax 23
uitgestelde verzending 23
vanuit geheugen (tweevoudige werking) ...19
Weergave bestemming 28
- Faxcodes
toegangscode op afstand 32
wijzigen 32

G

Geheugen	
opslag	1
toevoegen DIMM (optie)	61
installeren	62
Groepen voor groepsverzenden	38
Groepsverzenden	20
annuleren	21
Groepen instellen voor	38

H

Handmatig verzenden	19
---------------------------	----

I

Informatie over de machine	
paginatellers	55
resterende levensduur van onderdelen	
controleren	55

K

Kiezen	
Groepen (groepsverzenden)	20
kiezen beperken	14
Kopiëren	
contrast	48
dichtheid	47
Dubbelzijdig	45
Identiteitskaart kopiëren 2 op 1	51
kwaliteit	43
met behulp van de glasplaat	46, 48, 49
N-in-1 (paginalay-out)	49
papier besparen	54
sorteren	48
tijdelijke instellingen	43
toets	43
Vergroten/Verkleinen	44
Kwaliteit	
kopiëren	43

M

Macintosh	
>> Software en Netwerk	
gebruikershandleiding.	

N

Netwerk	
afdrukken	
>> Software en Netwerk	
gebruikershandleiding.	
faxen	
>> Software en Netwerk	
gebruikershandleiding.	
scannen	
>> Software en Netwerk	
gebruikershandleiding.	
N-in-1 (paginalay-out)	49
Nuance™ PaperPort™ 12SE	
>> Software en Netwerk	
gebruikershandleiding. en Help in de	
PaperPort™ 12SE-toepassing voor het	
raadplegen van de	
procedurehandleidingen.	

O

Onderhoud, routine	55
de resterende levensduur van de	
onderdelen controleren	55

P

Paginalay-out (N-in-1)	49
PC-Fax	
>> Software en Netwerk	
gebruikershandleiding.	
Presto! PageManager	
>> Software en Netwerk	
gebruikershandleiding.	
>> ook Help in de Presto! PageManager-	
toepassing.	

R

Rapporten	41, 42
Adresboek	42
Afdruk drumpunt	42
afdrukken	42
Faxjournaal	41, 42
journaalperiode	41
Gebruikersinstellingen	42
Netwerkconfiguratie	42
Printerinstellingen	42
Verzendrapport	41
WLAN-rapport	42
Resolutie	
fax (standaard, fijn, superfijn, foto)	18
instelling voor volgende fax	18

S

Scannen	
>> Software en Netwerk gebruikershandleiding.	
Slaapstand	3
Sorteren	48
Stand diepe slaap	4
Stille modus	4
Stroomstoring	1

T

Tijdelijke kopieerinstellingen	43
Toner besparen	3
Tweevoudige werking	19

U

Uitgaande oproepen	
Aan het adresboek toevoegen	38
Uitgestelde groepsverzending	23

V

Vergroten/Verkleinen	44
Verkleinen	
inkomende faxen	35
kopieën	44
Voorblad	26
afgedrukt formulier	27
eigen opmerkingen	26

W

Weergave bestemming	28
Windows®	
>> Software en Netwerk gebruikershandleiding.	

Z

Zomer-/wintertijd	2
-------------------------	---

brother

Bezoek ons online
<http://www.brother.com/>

Deze machines zijn enkel goedgekeurd voor gebruik in het land van aankoop. Lokale Brother-bedrijven of hun dealers voeren alleen servicewerkzaamheden uit aan machines die in eigen land zijn aangeschaft.



www.brotherearth.com