

**Canon**

**LASER  
SHOT**

Laserprinter

**LASER SHOT**

**LBP 3200** *Automatic  
Image  
Refinement*

**CAPT**  
Canon Advanced Printing Technology

## Gebruikershandleiding



### **BELANGRIJK:**

Lees voor het gebruik van de printer deze handleiding zorgvuldig door.  
Bewaar de handleiding, zodat u deze in de toekomst kunt raadplegen.

**HOL**

**LBP3200**  
**Laserprinter**  
**Gebruikershandleiding**



# Handleidingen voor de printer

De handleidingen voor deze printer zijn als volgt opgedeeld. Raadpleeg deze handleidingen voor gedetailleerde informatie.



Handleidingen die worden aangeduid met dit pictogram, zijn PDF-handleidingen die u aantreft op de begeleidende CD-ROM.

- **Installatie**
- **Aansluiten op een computer**
- **Afdrukmethoden**

**Handleiding Aan de slag**



- **Basisbediening**
- **Oplossen van problemen**

**Gebruikershandleiding  
(deze handleiding)**



- 
- Om de handleiding in de .pdf-indeling te bekijken hebt u Adobe Reader/Adobe Acrobat Reader nodig. Als deze software nog niet op uw systeem is geïnstalleerd, kunt u deze downloaden van de website van Adobe Systems Incorporated.
  - De afbeelding van de printer op de voorzijde kan enigszins afwijken van uw printer.



# Indeling van deze handleiding

**Hoofdstuk 1** Voordat u deze printer gaat gebruiken

**Hoofdstuk 2** Papier bijvullen en uitvoeren

**Hoofdstuk 3** De afdrukomgeving instellen

**Hoofdstuk 4** Documenten afdrukken

**Hoofdstuk 5** Geregeld onderhoud

**Hoofdstuk 6** Oplossen van problemen

**Hoofdstuk 7** Bijlage

# Inhoudsopgave

---

<b>Voorwoord</b> .....	<b>vii</b>
<b>Het gebruik van deze handleiding</b> .....	<b>vii</b>
In deze handleiding gebruikte pictogrammen .....	vii
Gebruikte knoppen in deze handleiding .....	vii
Gebruikte afbeeldingen in deze handleiding .....	viii
In deze handleiding gebruikte afkortingen .....	viii
<b>Juridische kennisgevingen</b> .....	<b>ix</b>
FCC (Federal Communications Commission) .....	ix
EMC-richtlijn (model 220 - 240 V) .....	x
Veiligheid van de laserstraal (modellen van 120 V/220 - 240 V) .....	xi
Internationaal Energy Star-programma .....	xii
Handelsmerken .....	xii
Copyright .....	xii
Afwijzen van aansprakelijkheid .....	xiii
Wettelijke beperkingen t.a.v. productgebruik en gebruik van afbeeldingen ..	xiii
<b>Belangrijke veiligheidsinstructies</b> .....	<b>xiv</b>
Installatie .....	xiv
Voedingsspanning .....	xv
Behandeling .....	xvi
Onderhoud en inspecties .....	xviii
Verbruiksmaterialen .....	xix

## Hoofdstuk 1 Voordat u deze printer gaat gebruiken

---

<b>Eigenschappen en voordelen</b> .....	<b>1-2</b>
<b>Onderdelen en hun functies</b> .....	<b>1-4</b>
Vooraanzicht .....	1-4
Achteraanzicht .....	1-5
Binnenaanzicht .....	1-6
<b>De voedingskabel aansluiten</b> .....	<b>1-7</b>
<b>De printer AAN- of UITZETTEN</b> .....	<b>1-10</b>
De printer AANZETTEN .....	1-10
De printer UITZETTEN .....	1-11
<b>Aansluiten op een computer</b> .....	<b>1-12</b>

## Hoofdstuk 2 Papier bijvullen en uitvoeren

---

<b>Papiervereisten</b> . . . . .	<b>2-2</b>
Bruikbaar papier . . . . .	2-2
Papierformaat . . . . .	2-2
Papiersort . . . . .	2-3
Afkortingen voor diverse papierformaten . . . . .	2-5
Afdrukgebied . . . . .	2-6
Onbruikbaar papier . . . . .	2-7
Opslag van papier . . . . .	2-8
<b>Papierbron</b> . . . . .	<b>2-9</b>
Type papierbron . . . . .	2-9
Papiercapaciteit van de papierbronnen . . . . .	2-10
<b>Papieruitvoergebied</b> . . . . .	<b>2-11</b>
Papiertype uitvoergebied . . . . .	2-11
Sleuf voor uitvoer bedrukte zijde naar beneden . . . . .	2-11
Sleuf voor uitvoer bedrukte zijde naar boven . . . . .	2-12
Papiercapaciteit per papieruitvoergebied . . . . .	2-12
Het papieruitvoergebied selecteren . . . . .	2-13
Schakelen naar de sleuf voor uitvoer bedrukte zijde naar boven . . . . .	2-13
Schakelen naar de sleuf voor uitvoer bedrukte zijde naar beneden . . . . .	2-13
<b>Afdrukken op normaal papier/zwaar papier/labels/transparanten</b> . . . . .	<b>2-14</b>
Papier bijvullen . . . . .	2-14
Papier laden in de cassette . . . . .	2-15
Papier laden in de handmatige invoersleuf . . . . .	2-20
Instelling printerstuurprogramma en afdrukken . . . . .	2-22
<b>Afdrukken op enveloppen</b> . . . . .	<b>2-26</b>
Een envelop laden . . . . .	2-26
Enveloppen in de cassette laden . . . . .	2-27
Enveloppen laden in de handmatige invoersleuf . . . . .	2-34
Instelling printerstuurprogramma en afdrukken . . . . .	2-36
<b>Afdrukken op aangepast papier</b> . . . . .	<b>2-39</b>
Aangepast papier laden . . . . .	2-39
Instelling printerstuurprogramma en afdrukken . . . . .	2-41

## Hoofdstuk 3 De afdrukgeving instellen

---

<b>Inleiding</b> . . . . .	<b>3-2</b>
Na de installatie van de printer . . . . .	3-2
Stappen voor afdrukken die u elke keer moet opvolgen . . . . .	3-2
Vereiste systeemomgeving . . . . .	3-3
<b>De CAPT-software installeren</b> . . . . .	<b>3-4</b>
Voor Windows 98/Me . . . . .	3-4
Installeren vanaf CD-ROM . . . . .	3-4
Installatie met Plug and Play . . . . .	3-8

Voor Windows 2000 . . . . .	3-15
Installeren vanaf CD-ROM . . . . .	3-15
Installatie met Plug and Play . . . . .	3-18
Voor Windows XP . . . . .	3-22
Installeren vanaf CD-ROM . . . . .	3-22
Installatie met Plug and Play . . . . .	3-24
<b>Na het voltooiën van de installatie (Canon LBP3200 Group) . . . . .</b>	<b>3-28</b>
<b>Een testpagina afdrukken . . . . .</b>	<b>3-32</b>
<b>Gebruik van de printer in een netwerk. . . . .</b>	<b>3-35</b>
De afdrukserver instellen . . . . .	3-37
Voor Windows 98/Me . . . . .	3-37
Voor Windows 2000/XP . . . . .	3-42
Installatie op de clients . . . . .	3-47
Installeren vanuit het venster [Wizard Printer toevoegen] . . . . .	3-47
Installatie vanuit [Windows Verkenner] . . . . .	3-50
<b>De installatie van de CAPT-software ongedaan maken . . . . .</b>	<b>3-51</b>

## Hoofdstuk 4 Documenten afdrukken

---

<b>Afdrukken vanuit een toepassing . . . . .</b>	<b>4-2</b>
<b>Afdruktaken annuleren . . . . .</b>	<b>4-6</b>
<b>De afdrukvoorkeuren opgeven . . . . .</b>	<b>4-7</b>
Voor Windows 98/Me . . . . .	4-7
Het dialoogvenster [Eigenschappen voor document] weergeven in de toepassing . . . . .	4-7
Het dialoogvenster [Eigenschappen voor printer] weergeven via de map [Printers] . . . . .	4-9
Voor Windows 2000/XP . . . . .	4-10
Het dialoogvenster [Eigenschappen voor document] weergeven in de toepassing . . . . .	4-11
Het dialoogvenster [Eigenschappen voor document] weergeven via de map [Printers] . . . . .	4-12
Het dialoogvenster [Eigenschappen voor printer] weergeven via de map [Printers] . . . . .	4-14
<b>Gebruik van de afdrukfuncties . . . . .</b>	<b>4-16</b>
Voor Windows 98/Me . . . . .	4-16
Het tabblad [Pagina-indeling] . . . . .	4-17
Het tabblad [Afwerking] . . . . .	4-20
Tabblad [Kwaliteit] . . . . .	4-21
Tabblad [Algemeen] . . . . .	4-23
Tabblad [Details] . . . . .	4-23
Tabblad [Delen] . . . . .	4-24
Voor Windows 2000/XP . . . . .	4-24
Tabblad [Pagina-indeling] . . . . .	4-25
Tabblad [Afwerking] . . . . .	4-28
Tabblad [Kwaliteit] . . . . .	4-29
Tabblad [Algemeen] . . . . .	4-31
Tabblad [Delen] . . . . .	4-31
Het tabblad [Poorten] . . . . .	4-32
Het tabblad [Geavanceerd] . . . . .	4-32

Het tabblad [Beveiliging] . . . . .	4-33
Het tabblad [Papierselectie] . . . . .	4-33
<b>Meerdere pagina's afdrukken op één vel . . . . .</b>	<b>4-34</b>
<b>Afdruk schalen . . . . .</b>	<b>4-35</b>
Documenten automatisch schalen . . . . .	4-35
Documenten handmatig schalen . . . . .	4-36
<b>Een aangepast papierformaat opgeven . . . . .</b>	<b>4-37</b>
<b>De afdrukwaliteit opgeven . . . . .</b>	<b>4-42</b>
<b>De tonerdichtheid instellen . . . . .</b>	<b>4-43</b>
<b>Afbeeldingen optimaliseren . . . . .</b>	<b>4-44</b>
<b>De printerinstellingen weergeven/de standaardwaarden herstellen . . . . .</b>	<b>4-45</b>
De printerinstellingen weergeven . . . . .	4-45
De standaardwaarden herstellen . . . . .	4-46
<b>Het Printerstatusvenster . . . . .</b>	<b>4-47</b>
Gebruik van het Printerstatusvenster . . . . .	4-47
Het Printerstatusvenster weergeven . . . . .	4-49
Het Printerstatusvenster sluiten . . . . .	4-49
Voorkeuren instellen . . . . .	4-49
Status van een netwerkprinter . . . . .	4-51

## Hoofdstuk 5 Geregeld onderhoud

---

<b>De tonercartridge vervangen . . . . .</b>	<b>5-2</b>
Vóór het vervangen van de tonercartridge . . . . .	5-2
De tonercartridge vervangen . . . . .	5-6
Reinigen . . . . .	5-12
Voorzorgsmaatregelen voor het hanteren van tonercartridges . . . . .	5-13
Opslag van de tonercartridge . . . . .	5-15
<b>De printer reinigen . . . . .</b>	<b>5-16</b>
<b>De printer verplaatsen . . . . .</b>	<b>5-18</b>
De printer verplaatsen . . . . .	5-19
<b>De printer hanteren . . . . .</b>	<b>5-23</b>
Voorzorgsmaatregelen bij het hanteren van de printer . . . . .	5-23
Voorzorgsmaatregelen voor de opslag van de printer . . . . .	5-24

## Hoofdstuk 6 Oplossen van problemen

---

<b>Afdrukproblemen . . . . .</b>	<b>6-2</b>
<b>Papierstoringen . . . . .</b>	<b>6-3</b>
<b>Servicefoutweergave . . . . .</b>	<b>6-14</b>
Bij fouten in de fixeereenheid . . . . .	6-15
Bij een fout in de scanner of servicefout . . . . .	6-16
<b>Problemen met de afdrukwaliteit . . . . .</b>	<b>6-18</b>
<b>Er wordt niets afgedrukt . . . . .</b>	<b>6-23</b>



<b>Installatieproblemen</b> .....	<b>6-24</b>
Installatie ongedaan maken is mislukt .....	6-25
De installatie van het stuurprogramma voor de USB-klasse ongedaan maken . . . .	6-26
Installatie door de USB-poort te kiezen (alleen Windows 98/Me) .....	6-30
Problemen tijdens netwerkinstallatie .....	6-33
<b>Diverse problemen</b> .....	<b>6-34</b>

## Hoofdstuk 7 Bijlage

---

<b>Technische gegevens</b> .....	<b>7-2</b>
Hardwaregegevens .....	7-2
Softwaregegevens .....	7-4
<b>Afmetingen van elk onderdeel</b> .....	<b>7-5</b>
<b>Als optie verkrijgbare accessoires</b> .....	<b>7-6</b>
Netwerkadapter .....	7-6
<b>Index</b> .....	<b>7-8</b>
<b>Plaats van het serienummer</b> .....	<b>7-11</b>

# Voorwoord

Dank u voor de aanschaf van de Canon LASER SHOT LBP3200.

Lees deze handleiding aandachtig door voordat u de printer gaat bedienen, zodat u bekend bent met de functies van de printer en deze maximaal kunt benutten.

Nadat u deze handleiding hebt gelezen, bergt u deze op een veilige plaats op zodat u later dingen kunt opzoeken.

## Het gebruik van deze handleiding

### In deze handleiding gebruikte pictogrammen

In deze handleiding worden de volgende pictogrammen gebruikt ter aanduiding van procedures, beperkingen, voorzorgsmaatregelen bij de bediening en aanwijzingen die u veiligheidshalve in acht dient te nemen.



**WAARSCHUWING** Betreft een waarschuwing bij de bediening wanneer een onjuiste wijze van bedienen kan leiden tot de dood of persoonlijk letsel. Neem voor een veilig gebruik van de printer deze waarschuwingen altijd goed in acht.



**LET OP** Betreft een waarschuwing dat bepaalde handelingen kunnen leiden tot ernstig persoonlijk letsel of beschadigingen aan eigendommen wanneer deze niet goed worden uitgevoerd. Neem voor een veilig gebruik van de printer deze waarschuwingen altijd goed in acht.



**BELANGRIJK** Geeft vereisten en beperkingen in de werking aan. Lees deze punten aandachtig door om de printer op de juiste wijze te bedienen en schade aan de printer te vermijden.



**OPMERKING** Betreft de uitleg bij een handeling of bevat aanvullende uitleg bij een procedure. U wordt dringend aanbevolen om deze opmerkingen te lezen.

### Gebruikte knoppen in deze handleiding

Als voorbeeld volgt hier een aantal namen van knoppen zoals die in deze handleiding worden gebruikt:

- Knoppen in bedieningsschermen op de computer: [Naam knop]
- Voorbeeld: [OK]
- [Details]

## Gebruikte afbeeldingen in deze handleiding

De in deze handleiding gebruikte afbeeldingen van bedieningsschermen op de computer zijn gemaakt tijdens de bediening van de LASER SHOT LBP3200 onder Windows 2000.

De in te drukken knoppen zijn aangegeven als  (zie hieronder).

Wanneer meerdere knoppen kunnen worden gebruikt, worden deze alle aangegeven in de afbeelding van het bedieningsscherm op de computer. Selecteer de knop die u wilt gebruiken.

### 5 Klik op [Printerstuurprogramma installeren].



Klik op deze knop voor bediening.

## In deze handleiding gebruikte afkortingen

In deze handleiding worden namen van producten en modellen als volgt afgekort:

Microsoft® Windows® 95-besturingssysteem:	Windows 95
Microsoft® Windows® 98-besturingssysteem:	Windows 98
Microsoft® Windows® Millennium Edition-besturingssysteem:	Windows Me
Microsoft® Windows® 2000-besturingssysteem:	Windows 2000
Microsoft® Windows® XP-besturingssysteem:	Windows XP
Microsoft® Windows®-besturingssysteem:	Windows
LASER SHOT LBP3200:	LBP3200

# Juridische kennisgevingen

---

## FCC (Federal Communications Commission)

Laserprinter, model F187900

### ■ 120 V-model

Dit apparaat voldoet aan deel 15 van de FCC-voorschriften. De werking moet voldoen aan de volgende twee voorwaarden: (1) Dit apparaat mag geen hinderlijke interferentie veroorzaken, en (2) het apparaat moet elke ontvangen interferentie accepteren, inclusief interferentie die een ongewenste werking kan veroorzaken.

Deze apparatuur is getest en in overeenstemming bevonden met de limieten voor digitale klasse B-apparaten, volgens Deel 15 van de FCC-voorschriften. Deze beperkingen hebben tot doel een redelijke mate van bescherming te bieden tegen hinderlijke interferentie bij installatie in woningen. Dit apparaat genereert en gebruikt energie in de vorm van radiogolven en kan deze uitstralen. Bij onjuiste installatie of bij gebruik in strijd met de instructies kan dit leiden tot hinderlijke interferentie bij radioverkeer. Er is bij een bepaalde installatie echter geen garantie dat interferentie zich niet zal voordoen.

Als dit apparaat hinderlijke interferentie bij de ontvangst van radio- of televisiesignalen veroorzaakt, hetgeen kan worden bepaald door het apparaat uit en dan weer in te schakelen, kunt u proberen om de interferentie op een van de volgende manieren te verminderen:

- De ontvangstantenne opnieuw richten of verplaatsen.
- De afstand tussen het apparaat en de ontvanger vergroten.
- Het apparaat aansluiten op een wandcontactdoos in een ander circuit dan waarop de ontvanger is aangesloten.
- De dealer of een ervaren radio-/tv-technicus raadplegen voor hulp.

Om te voldoen aan de beperkingen van Klasse B zoals vermeld in Sectie B van Deel 15 van de FCC-regels is het gebruik van een afgeschermd kabel verplicht.

Breng geen wijzigingen in het apparaat aan, tenzij expliciet anders vermeld in de handleiding. Als dergelijke wijzigingen wel zijn aangebracht, dient u het apparaat mogelijk uit te zetten.

Canon U.S.A. Inc.  
One Canon Plaza, Lake Success, NY 11042, U.S.A.  
Tel.nr. +1 (516) 328-5600

## ■ Model 220 - 240 V

Dit apparaat is getest en voldoet aan de beperkingen voor een digitaal apparaat Klasse A, in overeenstemming met Deel 15 van de FCC-regels. Deze beperkingen hebben tot doel een redelijke mate van bescherming te bieden tegen hinderlijke interferentie bij installatie in een bedrijfsomgeving. Dit apparaat genereert en gebruikt energie in de vorm van radiogolven en kan deze uitstralen. Bij onjuiste installatie of bij gebruik in strijd met de handleiding kan dit leiden tot hinderlijke interferentie bij radioverkeer.

Bediening van dit apparaat in woningen leidt waarschijnlijk tot hinderlijke interferentie, in welk geval de gebruiker verplicht is om de interferentie op eigen kosten op te heffen.

- Om te voldoen aan de beperkingen van Klasse A zoals vermeld in Sectie B van Deel 15 van de FCC-regels is het gebruik van een afgeschermd kabel verplicht.

Breng geen wijzigingen in het apparaat aan, tenzij expliciet anders vermeld in de handleiding. Als dergelijke wijzigingen wel zijn aangebracht, dient u het apparaat mogelijk uit te zetten.

## EMC-richtlijn (model 220 - 240 V)

"Dit apparaat is in een representatief systeem getest op de technische vereisten van de EMC-richtlijn."

- Om aan deze vereisten te voldoen is het gebruik van een afgeschermd kabel verplicht.

Het product voldoet aan de EMC-richtlijn bij een nominaal ingangsvermogen van 220 - 240 V, 50 Hz, hoewel het geteste ingangsvermogen van het product 220 - 240 V, 50/60 Hz, bedraagt.

De aanduiding met het vinkje  op het beoordelingslabel houdt in dat we verklaren dat het product voldoet aan de relevante vereisten bij een nominaal ingangsvermogen van 240 V, 50 Hz, hoewel het geteste ingangsvermogen van het product 220 - 240 V, 50/60 Hz, bedraagt.

# Veiligheid van de laserstraal (modellen van 120 V/220 - 240 V)

Laserstraling kan gevaarlijk zijn voor het menselijk lichaam. Daarom is de in deze printer uitgezonden laserstraling hermetisch afgesloten binnen de beschermende en de buitenste klep. Bij normale bediening van het product kan er geen straling uit de printer ontsnappen.

Deze printer is geclassificeerd als een laserprinterproduct uit Klasse 1 volgens de norm IEC60825-1:1993, EN60825-1:1994, terwijl hij voor de Verenigde Staten is geclassificeerd als een product uit Klasse 1 volgens de "Code of Federal Regulations, 1040.10 of Title 21".

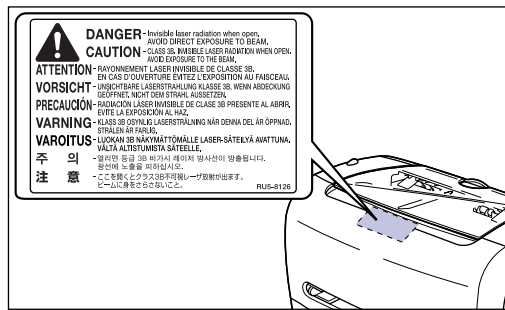

Deze printer is geclassificeerd volgens norm IEC60825-1:1993, EN60825-1:1994 en valt binnen de volgende klassen:

CLASS 1 LASER PRODUCT

LASER KLASSE 1

APPAREIL A RAYONNEMENT LASER DE CLASSE 1

APPARECCHIO LASER DI CLASSE 1

PRODUCTO LASER DE CLASE 1

APARELHO A LASER DE CLASSE 1

(alleen 220 - 240 V-model)



## LET OP

**Uitvoering van andere handelingen dan die welke zijn aangegeven in deze handleiding, kan leiden tot blootstelling aan gevaarlijke straling.**

## Internationaal Energy Star-programma



Als partner in het ENERGY STAR programma heeft Canon Inc. vastgesteld dat dit product voldoet aan de eisen van het ENERGY STAR programma voor energiezuinigheid.

Het International ENERGY STAR Office Equipment Program (Internationale ENERGY STAR programma voor kantoorapparatuur) is een internationaal programma dat zich inzet voor energiebesparing via het gebruik van computers en andere kantoorapparatuur.

Dit programma ondersteunt de ontwikkeling en verspreiding van producten met functies die energieverbruik effectief verminderen. Het betreft een open systeem waaraan eigenaren van ondernemingen vrijwillig kunnen deelnemen.

Tot de doelproducten behoren kantoorapparatuur, zoals computers, beeldschermen, printers, faxapparaten en fotokopieerapparaten. De normen en logo's zijn uniform voor alle deelnemende landen.

## Handelsmerken

Canon, het Canon-logo, LASER SHOT en LBP zijn handelsmerken van Canon Inc.

Adobe® Acrobat is een handelsmerk van Adobe Systems Incorporated.

Microsoft en Windows zijn handelsmerken van Microsoft Corporation in de V.S. en andere landen

Andere product- en bedrijfsnamen in deze handleiding zijn mogelijk de handelsmerken van de respectieve eigenaars.

## Copyright

Copyright 2003 Canon Inc. All rights reserved.

Niets uit deze publicatie mag in enigerlei vorm of op enigerlei wijze, elektronisch of mechanisch, worden verveelvoudigd of overgedragen, inclusief fotokopiëren en opnemen, of via enig systeem voor opslag of terughalen van informatie, zonder de voorafgaande schriftelijke toestemming van Canon Inc.

## Afwijzen van aansprakelijkheid

De informatie in deze handleiding kan zonder voorafgaande kennisgeving worden gewijzigd.

CANON INC. BIJDT TEN AANZIEN VAN DIT MATERIAAL GEEN GARANTIE VAN WELKE AARD DAN OOK, NOCH EXPLICIET, NOCH IMPLICIET, MET UITZONDERING VAN HET IN DIT DOCUMENT BEPAALDE, INCLUSIEF ZONDER BEPERKING DAARVAN ENIGE VORM VAN GARANTIE MET BETREKKING TOT MARKTGESCHIKTHEID, VERKOOPBAARHEID, OF GESCHIKTHEID VOOR EEN BEPAALD DOEL OF GEBRUIK, OF TEGEN ENIGE SCHENDING VAN ENIG RECHT OP PATENT. CANON INC. IS NIET AANSPRAKELIJK VOOR ENIGE DIRECTE, INCIDENTELE DAN WEL GEVOLGSCHADE VAN WELKE AARD DAN OOK, OF VOOR VERLIEZEN OF ONKOSTEN DIE VOORTVLOEIEN UIT HET GEBRUIK VAN DIT MATERIAAL.

## Wettelijke beperkingen t.a.v. productgebruik en gebruik van afbeeldingen

Het is mogelijk dat het gebruik van het product voor het scannen, afdrukken of anderszins reproduceren van bepaalde documenten, alsmede het gebruik van dergelijke gescande, afgedrukte of anderszins via dit product gereproduceerde beelden of afbeeldingen van rechtswege is verboden en kan leiden tot strafrechtelijke vervolging of andere, civielrechtelijke procedures. Hieronder treft u een onvolledige lijst van dergelijke documenten aan: Deze lijst dient alleen als richtlijn. Als u eraan twijfelt of het gebruik van uw product voor het scannen, afdrukken of anderszins reproduceren van een bepaald document, dan wel het gebruik van dergelijke gescande, afgedrukte of anderszins via dit product gereproduceerde beelden of afbeeldingen wettelijk is toegestaan, dient u vooraf uw juridische adviseur te raadplegen.

- Papiergeld
- Postwissels
- Depositobewijzen
- Postzegels (al dan niet afgestempeld)
- Voor identificering gebruikte tekens of insignes
- Documenten betreffende vervangende of algemene dienstplicht
- Van overheidswege verstrekte cheques of wissels
- Rijbewijzen en eigendomspapieren van motorvoertuigen
- Travelers Checks
- Voedselbonnen
- Paspoorten
- Immigratiebescheiden
- Belastingzegels (al dan niet afgestempeld)
- Obligaties of andere bewijzen van schuldbekentenis
- Aandelencertificaten
- Van copyright voorziene werken/kunstwerken zonder toestemming van degene bij wie het copyright berust





# Belangrijke veiligheidsinstructies

Lees deze "Belangrijke veiligheidsinstructies" aandachtig door voordat u de printer gaat bedienen.

Aangezien deze instructies zijn bedoeld om letsel bij de gebruiker of anderen, of vernietiging van eigendommen te voorkomen, dient u altijd goed op deze aanwijzingen te letten. Voer geen handelingen uit anders dan die in deze handleiding beschreven, omdat deze kunnen leiden tot onverwachte ongelukken of letsels. Onjuiste bediening of gebruik van dit apparaat kan leiden tot persoonlijk letsel of schade waarvoor uitgebreid herstel nodig is en die mogelijk niet wordt gedekt door de garantie.

## Installatie

### WAARSCHUWING

- Installeer de printer niet in de nabijheid van alcohol, verfverdunder of andere ontvlambare stoffen. Als ontvlambare stoffen in contact komen met elektrische delen binnenin de printer, kan dit leiden tot brand of een elektrische schok.
- Plaats geen van de volgende voorwerpen op de printer. Als deze voorwerpen in contact komen met het hoog-voltagegebied in de printer kan dit brand of een elektrische schok tot gevolg hebben.

Zet de aan/uit-schakelaar ① onmiddellijk op OFF en ontkoppel de USB-kabel ② als u deze gebruikt. Haal het netsnoer uit het stopcontact ③ en neem contact op met uw plaatselijke, geautoriseerde Canon-dealer.

- Halskettingen en andere metalen voorwerpen
- Kopjes, vazen, bloempotten of andere voorwerpen die zijn gevuld met water of vloeistoffen

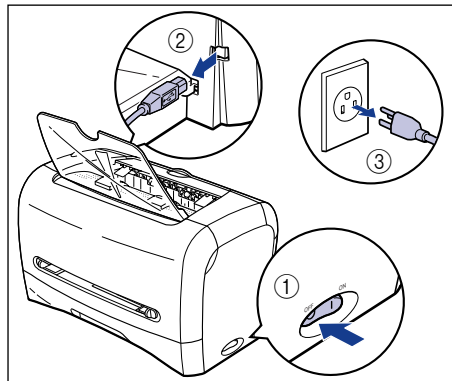

## LET OP

- Installeer de printer niet op plaatsen die onstabiel zijn, bijvoorbeeld wankel oppervlakken of verhogingen, of scheef aflopende vloeren, of op plaatsen waar buitensporige trillingen optreden. Hierdoor kan de printer vallen of kantelen, hetgeen kan leiden tot persoonlijk letsel.
- Blokkeer nooit de ventilatie-openingen van de printer. Deze ventilatie-openingen dienen voor de juiste ventilatie van werkende onderdelen in de printer. Blokkering van de ventilatie-openingen kan overhitting van de printer en brand tot gevolg hebben. Plaats de printer nooit op een zacht oppervlak, bijvoorbeeld een zitbank of een kleedje.
- Installeer de printer niet op de volgende plaatsen:
  - Op vochtige of stoffige plaatsen
  - Een plaats die wordt blootgesteld aan rook en stoom zoals kookruimten of ruimten met een luchtbevochtiger.
  - Een plaats die wordt blootgesteld aan regen of sneeuw.
  - In de buurt van kranen of water
  - In direct zonlicht
  - Op plaatsen waar de printer wordt blootgesteld aan hoge temperaturen
  - In de buurt van open vuur
- Zet de printer bij installatie zachtjes op de grond of ergens anders op om te voorkomen dat uw vingers beklemd raken, hetgeen kan leiden tot persoonlijk letsel.
- Wanneer u de USB-kabel aansluit, dient u deze op correcte wijze volgens de aanwijzingen in deze handleiding aan te sluiten. Een incorrecte aansluiting kan leiden tot storingen of elektrische schokken.
- Volg bij het verplaatsen van de printer de aanwijzingen in deze handleiding voor correct vastpakken en vasthouden op. Als u dit niet doet, laat u de printer mogelijk vallen, hetgeen kan leiden tot persoonlijk letsel.

## Voedingsspanning

### WAARSCHUWING

- Zorg ervoor dat de voedingskabel niet wordt beschadigd of aangepast. Plaats ook geen zware voorwerpen op de voedingskabel en voorkom dat er hard aan het snoer wordt getrokken of dat het bovenmatig wordt verbogen. Hierdoor kan schade aan elektrische onderdelen ontstaan, met brand of een elektrische schok als gevolg.
- Zorg ervoor dat de voedingskabel niet te dicht bij een warmtebron komt. Als dit wel gebeurt, kan de kabelmantel smelten, hetgeen kan leiden tot brand of een elektrische schok.
- Zorg dat u bij het insteken of uittrekken van het voedingskabel geen natte handen hebt, aangezien dit kan leiden tot een elektrische schok.
- Sluit de voedingskabel niet aan op een stekkerdoos, aangezien dit kan leiden tot brand of een elektrische schok.
- Zorg dat de voedingskabel niet strak wordt opgerold of in de knoop komt, aangezien dit kan leiden tot brand of een elektrische schok.

- Steek de stekker volledig in het stopcontact. Als dit niet gebeurt, kan dit leiden tot brand of een elektrische schok.
- Gebruik geen andere voedingskabels dan de meegeleverde voedingskabel, aangezien dit kan leiden tot brand of een elektrische schok.
- In het algemeen mag u geen verleng snoeren gebruiken of verleng snoeren op een stekkerdoos aansluiten. Indien dit wel noodzakelijk is, dient u op eigen verantwoordelijkheid de volgende punten in acht te nemen. Als u verleng snoeren onjuist gebruikt, kan dit resulteren in brand of een elektrische schok.
  - Sluit een verleng snoer niet aan op een ander verleng snoer.
  - Controleer - als u de printer gebruikt - dat het voltage van het stroomnet overeenkomt met het voltage op het beoordelingslabel (op de achterkant van de printer).
  - Gebruik een verleng snoer dat geschikt is voor een hoger voltage dan staat aangegeven op het beoordelingslabel (op de achterkant van de printer).
  - Verwijder het draadje waarmee het verleng snoer bijeen wordt gehouden, en steek de stekker helemaal in het aansluitstuk van het verleng snoer zodat er een stevige aansluiting ontstaat tussen voedingskabel en verleng snoer.
  - Controleer regelmatig of het verleng snoer niet overhit raakt.

### LET OP

- Gebruik geen voedingsbronnen met een andere spanning dan die welke in deze handleiding wordt aangegeven, aangezien dit kan leiden tot brand of een elektrische schok.
- Pak altijd de stekker vast wanneer u de voedingskabel uit het stopcontact trekt. Als u aan de voedingskabel zelf trekt, kunt u de bedrading blootleggen of zelfs breken, of op een andere wijze beschadigen. Als de voedingskabel is beschadigd, kan er elektriciteit lekken, hetgeen kan leiden tot brand of een elektrische schok.
- Laat voldoende ruimte om de stekker heen zodat deze gemakkelijk uit het stopcontact kan worden gehaald. Als er voorwerpen vóór of om de stekker zijn geplaatst, kunt u in een noodsituatie de stekker niet snel uit het stopcontact halen.

## Behandeling

### WAARSCHUWING

- Probeer niet om de printer te demonteren of wijzigingen erin aan te brengen. De printer bevat onderdelen met een hoge temperatuur en een hoog voltage, die brand of een elektrische schok kunnen veroorzaken.
- Elektrische apparatuur kan gevaarlijk zijn als u onjuist ermee omgaat. Voorkom letsel door ervoor te zorgen dat kinderen geen toegang hebben tot het binnenste van elektrische apparaten. Zorg er ook voor dat ze geen elektrische contacten of blootliggende elektrische tandwielen aanraken.
- Als de printer vreemde geluiden maakt of rook, hitte of een ongewone geur afgeeft, zet u de aan/uit-schakelaar onmiddellijk op OFF en ontkoppelt u de USB-kabel als u er een gebruikt. Haal daarna de stekker uit het stopcontact en neem contact op met de winkel waar u het apparaat hebt gekocht.

- Gebruik geen zeer ontvlambare spray nabij de printer. Als gas uit dergelijke sprays in contact komt met elektrische onderdelen in de printer, kan dit leiden tot brand of een elektrische schok.
- Om te voorkomen dat de voedingskabel beschadigd raakt of dat er brand ontstaat, dient u de aan/uit-schakelaar altijd op OFF te zetten en de USB-kabel te verwijderen wanneer u de printer verplaatst. Als u dit niet doet, kan de voedingskabel of de USB-kabel beschadigd raken, hetgeen kan leiden tot brand of een elektrische schok.
- Laat geen paperclips, nietjes of andere metalen voorwerpen in de printer vallen. Mors geen water, vloeistoffen of ontvlambare stoffen (alcohol, benzeen, verfverdunder, enz.) in de printer. Als dergelijke stoffen in contact komen met hoogvoltage-onderdelen in de printer, kan dit leiden tot brand of een elektrische schok. Als deze stoffen in de printer vallen of glijden, zet dan de aan/uit-schakelaar onmiddellijk op OFF, en ontkoppel de USB-kabel als u er een gebruikt. Haal daarna de stekker uit het stopcontact en neem contact op met de winkel waar u het apparaat hebt gekocht.
- Raak geen metalen deel van de aansluiting aan als u de USB-kabel aansluit of ontkoppelt terwijl de stekker in het stopcontact steekt. Dit leidt tot een elektrische schok.

## ⚠ LET OP

- Plaats geen zware voorwerpen op de printer, aangezien deze kunnen omvallen en persoonlijk letsel kunnen veroorzaken.
- Schakel de printer veiligheidshalve uit wanneer u deze gedurende langere tijd, bijvoorbeeld 's nachts, niet gebruikt. Schakel ook de printer via de aan/uit-uitschakelaar aan de rechterzijde van de printer uit en haal veiligheidshalve de stekker uit het stopcontact wanneer u de printer gedurende een lange tijd, bijvoorbeeld tijdens opeenvolgende vakantiedagen, niet gebruikt.
- De laserstraal kan schadelijk zijn voor het menselijk lichaam. Aangezien de in dit product uitgezonden straling volledig wordt afgeschermd door de beschermende behuizing en de buitenste kleppen, kan de laserstraal tijdens geen enkele bedrijfsfase uit de printer ontsnappen. Lees de volgende veiligheidsopmerkingen en -aanwijzingen.
  - Open nooit andere kleppen dan die welke worden vermeld in deze handleiding.
  - Verwijder het waarschuwingslabel op de klep van de laserscannereenheid niet.

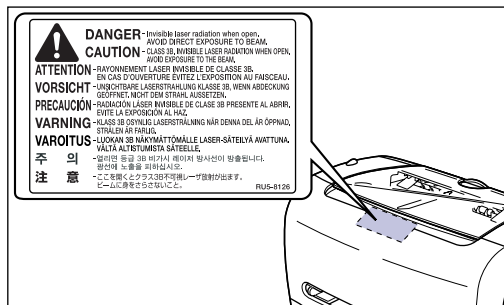

- Als de laserstraal buiten de printer komt, kan blootstelling hieraan leiden tot ernstige beschadiging van uw ogen.

## Onderhoud en inspecties

### WAARSCHUWING

- Als u de printer reinigt, zet u eerst de aan/uit-schakelaar op OFF, ontkoppelt u de USB-kabel en haalt u de stekker uit het stopcontact. Als u deze aanwijzingen niet opvolgt, kan dit leiden tot brand of een elektrische schok.
- Reinig de printer met een ietwat vochtige doek met een mengsel van water en een mild reinigingsmiddel. Gebruik geen alcohol, benzeen, verfverdunder of een andere ontvlambare stof. Controleer vóór gebruik of het reinigingsmiddel ontvlambare componenten bevat. Als ontvlambare stoffen in contact komen met onderdelen met een hoog voltage in de printer, kan dit leiden tot brand of een elektrische schok.
- Bepaalde gebieden in de printer staan onder hoge spanning. Als u vastgelopen papier verwijdert of de binnenkant van de printer inspecteert, dient u ervoor te zorgen dat halskettingen, armbanden of andere metalen voorwerpen geen onderdelen in de printer aanraken aangezien dit kan leiden tot brandwonden of een elektrische schok.
- Gooi verbruikte tonercartridges niet in open vuur (of verbrand ze niet), omdat de in de cartridge achtergebleven toner kan ontvlammen, hetgeen kan leiden tot brandwonden of een brand.
- Haal het netsnoer regelmatig uit het stopcontact en reinig zowel het oppervlak om de metalen pinnen aan de onderkant van de stekker als het stopcontact zelf met een schone, droge doek om zo alle stof en vuil te verwijderen. Als het netsnoer gedurende een langere tijd in een vochtige, stoffige of rokerige omgeving is aangesloten op een stopcontact, kan er zich stof om de stekker verzamelen en vochtig worden. Hierdoor kan kortsluiting ontstaan, hetgeen kan leiden tot brand.

### LET OP

- Pleeg nooit zelf enig ander onderhoud aan de printer dan het onderhoud dat is vermeld in deze handleiding. In de printer bevinden zich geen door de gebruiker te onderhouden onderdelen. Wijzig alleen de instellingen die worden beschreven in de bedieningsinstructies. Onjuiste instellingen kunnen leiden tot persoonlijk letsel of schade waarvoor uitgebreid herstel nodig is, die mogelijk niet wordt gedekt door uw garantie.
- De fixeereenheid en de onderdelen er omheen in de printer kunnen erg heet worden tijdens gebruik. Als u vastgelopen papier verwijdert of de binnenkant van de printer inspecteert, dient u ervoor te zorgen dat u fixeereenheid en de onderdelen er omheen niet aanraakt, aangezien dit kan leiden tot brandwonden of een elektrische schok.

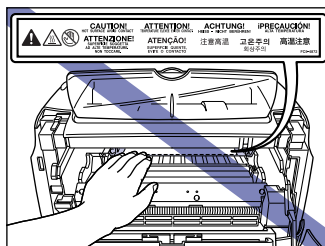

- Als u vastgelopen papier verwijdert of de tonercartridge vervangt, dient ervoor te zorgen dat de toner niet in contact komt met uw handen of uw kleding en deze vuil maakt. Als dit wel gebeurt, dient u deze onmiddellijk met koud water te wassen. Wassen met warm water maakt de toner juist wasecht, waardoor het onmogelijk wordt om de tonervlekken nog te verwijderen.
- Bij het verwijderen van vastgelopen, gaat u voorzichtig te werk om te voorkomen dat de toner op het papier wordt rondgestrooid en in uw ogen of mond terecht komt. Als u toner in uw ogen of mond krijgt, wast u deze onmiddellijk met koud water en raadpleegt u een arts.
- Zorg ervoor dat u bij het laden van papier of bij het verwijderen van vastgelopen papier niet uw handen snijdt aan de randen van het papier of de originelen.
- Als u een tonercartridge uit de daarvoor bestemde sleuf haalt, gaat u voorzichtig te werk om te voorkomen dat de toner wordt rondgestrooid en in uw ogen of mond terecht komt. Als u toner in uw ogen of mond krijgt, wast u deze onmiddellijk met koud water en raadpleegt u een arts.

## Verbruiksmaterialen

### WAARSCHUWING

- Gooi tonercartridges niet in open vuur of verbrand ze niet, omdat de in de cartridge achtergebleven toner kan ontvlammen, hetgeen kan leiden brandwonden of een brand.
- Sla tonercartridges of kopieerpapier niet op plaatsen met open vuur op, aangezien de tonercartridges of het papier vlam kunnen vatten en zo brandwonden of een brand kunnen veroorzaken.

### LET OP

Houd toner en andere verbruiksmaterialen buiten het bereik van kinderen. Bij inwendig gebruik van deze materialen dient u onmiddellijk een arts te raadplegen.



# Voordat u deze printer gaat gebruiken

# 1

## HOOFDSTUK

In dit hoofdstuk worden de belangrijkste voorzieningen en basisfuncties van deze printer beschreven.

---

Eigenschappen en voordelen . . . . .	1-2
Onderdelen en hun functies . . . . .	1-4
Vooraanzicht . . . . .	1-4
Achteraanzicht . . . . .	1-5
Binnenaanzicht . . . . .	1-6
De voedingskabel aansluiten . . . . .	1-7
De printer AAN- of UITZETTEN . . . . .	1-10
De printer AANZETTEN . . . . .	1-10
De printer UITZETTEN . . . . .	1-11
Aansluiten op een computer . . . . .	1-12



# Eigenschappen en voordelen

---

## ■ "CAPT"-afdruksysteem met hoge prestaties

De LBP3200 is uitgerust met de nieuwste CAPT-software (Canon Advanced Printing Technology), die Windows 98/Me en Windows 2000/XP ondersteunt. Dit systeem verwerkt de afdrukgegevens in een batch op de computer in plaats van in een printer, waardoor het afdrukken met hoge snelheid mogelijk maakt en de functies van een computer optimaal benut. Het verkort de periode waarin de computer onbezet is. Informatie over de papiervoorraad, de resterende afdruktijd en het geschatte tijdstip waarop de afdruktaak voltooid zal zijn, wordt rechtstreeks weergegeven op het scherm.

## ■ USB-interface als standaarduitrusting

De printer is standaard uitgerust met een USB-interface waarop randapparatuur door middel van één aansluiting kan worden aangesloten.

## ■ Afdrukken met hoge snelheid & afbeeldingen afdrukken met extra hoge scherpte

De hoge afdruksnelheid van achttien vellen per minuut vermindert wachttijden tot een minimum. De LBP3200 is voorzien van een printerengine met een resolutie van 600 dpi. Door gebruik te maken van Automatic Image Refinement van Canon, kan een extra scherpe afbeelding worden verkregen van 2400 dpi-gelijkwaardig x 600 dpi. De grijswaarden waarop de dithering-methode wordt toegepast, produceren veeleisende afbeeldingen zoals foto's en illustraties op een uitstekende manier.

## ■ Ondersteuning van verschillende netwerken

Als u deze printer gebruikt als netwerkprinter, wordt de status zowel op de server weergegeven als op de clients. U kunt vanaf al deze computers taken beheren.

## ■ Ondersteuning van diverse materialen

De printer kan in combinatie worden gebruikt met verschillende materialen, zoals normaal papier, enveloppen (Envelope C5, Envelope COM10, Envelope DL, Envelope Monarch), labels en transparanten. Ondanks dat deze printer bedoeld is voor A4-papier, kan hij met behulp van de reductiemodus een groter document (zoals een A3- of B4-document) verkleinen en afdrukken op A4-papier.

Daarnaast kan de printer aangepaste formaten afdrukken.

## ■ Laag energieverbruik en snelle start

"On-demand Fixing System" van Canon zorgt voor laag energieverbruik en een snelle start. Door deze innovatieve technologie wordt de fixeerverwarmer vrijwel onmiddellijk en uitsluitend tijdens het afdrukken verwarmd. Dit bespaart opwarmtijd. De LBP3200 is daarom altijd stand-by en gereed voor het afdrukken. Bovendien bedraagt het gemiddelde energieverbruik in de stand-by stand slechts 7 W.

### ■ **Compact & stil**

Het compacte ontwerp van deze printer bespaart ruimte in uw woning of kantoor. De printer is stil tijdens het afdrukken en geluidloos in de stand-by stand, zodat u hem zelfs 's nachts kunt gebruiken zonder rekening te hoeven houden met uw omgeving.

### ■ **Eenvoudig onderhoud & Printerstatusvenster**

De EP-27-cartridge (EP-27 Cartridge) voor de LBP3200 verenigt toner met een fotogevoelige drum en kan eenvoudig worden vervangen.

Het printerstatusvenster dat wordt weergegeven tijdens het afdrukken, geeft u door middel van beeld en geluid exact inzicht in de processen, waardoor de printer nóg beter bediend kan worden.

# Onderdelen en hun functies

In deze paragraaf worden de naam en functie van elk onderdeel beschreven, om ervoor te zorgen dat u de printer optimaal gebruikt.

## **!** LET OP

**Blokkeer nooit de ventilatie-openingen van de printer. Deze ventilatie-openingen dienen voor de juiste ventilatie van werkende onderdelen in de printer. Blokkering van de ventilatie-openingen kan overhitting van de printer en brand tot gevolg hebben.**

## Voorraanzicht

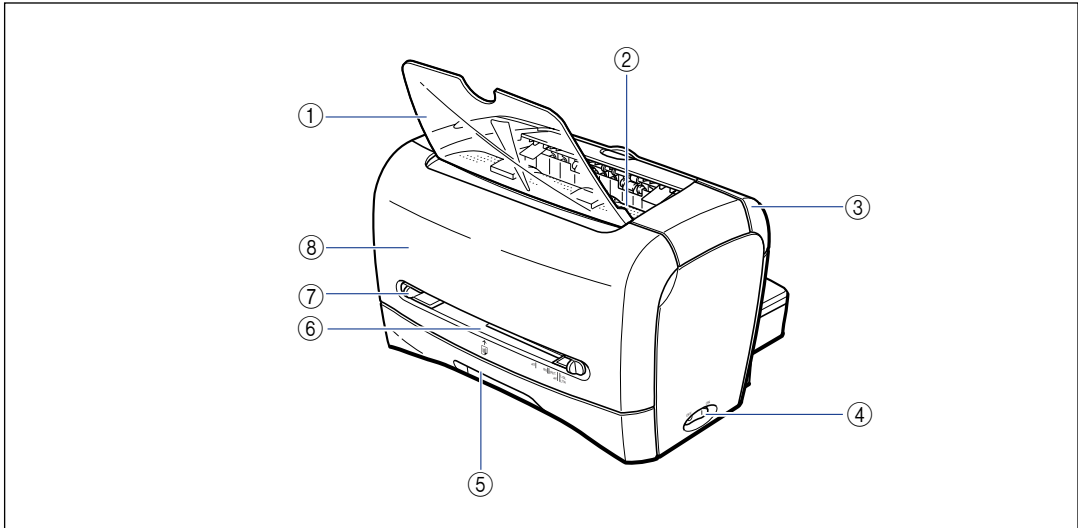

### ① Sleuf voor uitvoer met bedrukte zijde naar beneden

Zorgt ervoor dat papier recht wordt uitgevoerd.

### ② Uitvoergebied voor uitvoer met bedrukte zijde naar beneden

Voert papier uit met de afdrukszijde naar beneden. (Zie pag. 2-11.)

### ③ Uitvoerselectiedeksel

Schakelt tussen uitvoer met bedrukte zijde naar boven en bedrukte zijde naar beneden. (Zie pag. 2-13.)

### ④ Aan/uit-schakelaar

Hiermee zet u de printer aan of uit. (Zie pag. 1-10.)

### ⑤ Cassette

Met behulp hiervan kunt u maximaal 250 vellen normaal papier laden (64 g/m<sup>2</sup>). (Zie pag. 2-9.)

### ⑥ Handmatige invoersleuf

Deze sleuf gebruikt u wanneer u vellen papier één voor één handmatig afdrukt. (Zie pag. 2-9.)

## ⑦ Papiergeleider

Lijn deze papiergeleider uit met de breedte van het papier, zodat het papier recht wordt uitgevoerd.

## ⑧ Voorklep

Open deze klep als u de tonercartridge vervangt of wanneer het papier is vastgelopen.

# Achteraanzicht

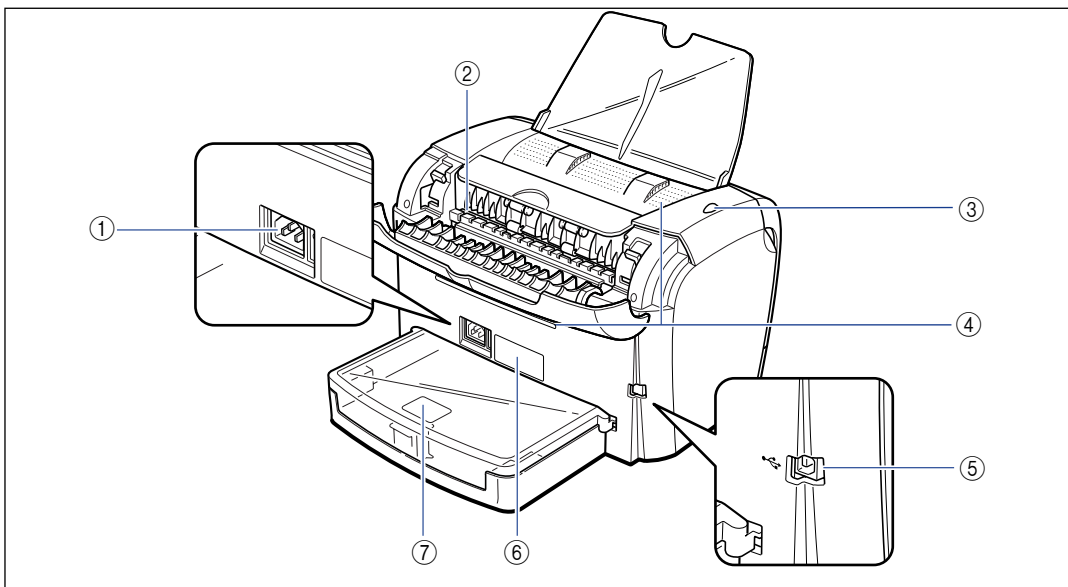

1

Voordat u deze printer gaat gebruiken

### ① Netstroomaansluiting

Hierop wordt de voedingskabel aangesloten.  
(Zie pag. 1-7.)

### ② Sleuf voor uitvoer bedrukte zijde naar boven

Voert papier uit met de afdrukzijde naar boven.  
(Zie pag. 2-12.)

### ③ Aan/uit-lampje

Brandt wanneer de printer AAN is.

### ④ Ventilatie-opening

Koelt de interne onderdelen van de printer. U mag de ventilatie-opening niet blokkeren.

### ⑤ USB-aansluiting

Wordt verbonden met de USB-kabel. De USB-kabel wordt aangesloten op de USB-poort van de computer.  
(Zie pag. 1-13.)

### ⑥ Beoordelingslabel

Het serienummer voor printeridentificatie staat op dit label. Het nummer is vereist voor onderhoud of reparaties. Daarnaast wordt het gemiddelde energieverbruik vermeld op het beoordelingslabel.

### ⑦ Beschermklep cassette

Voorkomt dat vuil en stof de cassette binnendringt.

## Binnenaanzicht

1

Voordat u deze printer gaat gebruiken

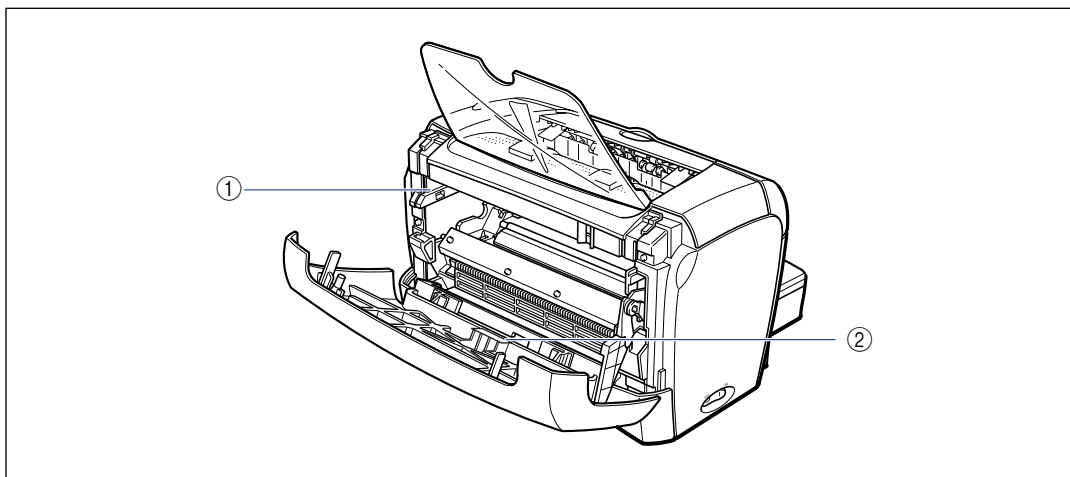

### ① Toner cartridgegeleider

Als u de tonercartridge instelt, moet u het uitstekende deel aan beide zijden van de tonercartridge uitlijnen met deze geleider. (Zie pag. 5-5.)

### ② Zwarte Film

Haal deze film niet los.

# De voedingskabel aansluiten

In dit gedeelte wordt de procedure voor het aansluiten van de voedingskabel beschreven. Lees voordat u de voedingskabel aansluit "Belangrijke veiligheidsinstructies," op pag. xiv.

## WAARSCHUWING

- Zorg ervoor dat de voedingskabel niet wordt beschadigd of aangepast. Plaats ook geen zware voorwerpen op de voedingskabel en voorkom dat er hard aan het snoer wordt getrokken of dat het bovenmatig wordt verbogen. Hierdoor kan schade aan elektrische onderdelen ontstaan, met brand of een elektrische schok als gevolg.
- Zorg ervoor dat de voedingskabel niet te dicht bij een warmtebron komt. Als dit wel gebeurt, kan de kabelmantel smelten, hetgeen kan leiden tot brand of een elektrische schok.
- Zorg dat u bij het insteken of uittrekken van de voedingskabel geen natte handen hebt, aangezien dit kan leiden tot een elektrische schok.
- Sluit de voedingskabel niet aan op een stekkerdoos, aangezien dit kan leiden tot brand of een elektrische schok.
- Zorg dat de voedingskabel niet strak wordt opgerold of in de knoop komt, aangezien dit kan leiden tot brand of een elektrische schok.
- Steek de stekker volledig in het stopcontact. Als dit niet gebeurt, kan dit leiden tot brand of een elektrische schok.
- Gebruik geen andere voedingskabels dan de meegeleverde voedingskabel, aangezien dit kan leiden tot brand of een elektrische schok.
- In het algemeen mag u geen verlengsnoeren gebruiken of verlengsnoeren op een stekkerdoos aansluiten. Indien dit wel nodig is, dient u op eigen verantwoordelijkheid de volgende punten in acht te nemen. Als u verlengsnoeren onjuist gebruikt, kan dit resulteren in brand of een elektrische schok.
  - Sluit een verlengsnoer niet aan op een ander verlengsnoer.
  - Controleer - als u de printer gebruikt - dat het voltage van het stroomnet overeenkomt met het voltage op het beoordelingslabel (op de achterkant van de printer).
  - Gebruik een verlengsnoer dat geschikt is voor een hoger voltage dan staat aangegeven op het beoordelingslabel (op de achterkant van de printer).
  - Verwijder het draadje waarmee het verlengsnoer bijeen wordt gehouden, en steek de stekker helemaal in het aansluitstuk van het verlengsnoer zodat er een stevige aansluiting ontstaat tussen voedingskabel en verlengsnoer.
  - Controleer regelmatig of het verlengsnoer niet overhit raakt.

**⚠ LET OP**

- Gebruik geen voedingsbronnen met een andere spanning dan die welke in deze handleiding wordt aangegeven, aangezien dit kan leiden tot brand of een elektrische schok.
- Pak altijd de stekker vast wanneer u de voedingskabel uit het stopcontact trekt. Als u aan de voedingskabel zelf trekt, kunt u de bedrading blootleggen of zelfs breken, of op een andere wijze beschadigen. Als de voedingskabel is beschadigd, kan er elektriciteit lekken, hetgeen kan leiden tot brand of een elektrische schok.
- Laat voldoende ruimte om de stekker heen zodat deze gemakkelijk uit het stopcontact kan worden gehaald. Als er voorwerpen vóór of om de stekker zijn geplaatst, kunt u in een noodsituatie de stekker niet snel uit het stopcontact halen.

**👉 BELANGRIJK**

- Sluit de voedingskabel niet aan op de secundaire spanningsuitgang op de computer.
- Gebruik één stopcontact uitsluitend voor de printer.
- Sluit deze printer niet aan op een niet-onderbreekbare stroombron. Anders kan de printer beschadigd raken in het geval van een stroomstoring.

**1 Controleer of de aan/uit-schakelaar op OFF staat.**

De printer staat uit als "O" van de aan/uit-schakelaar is ingedrukt.

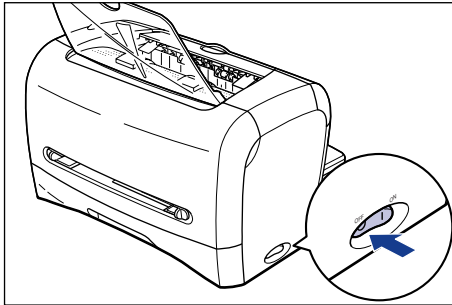

- 2** Sluit de meegeleverde voedingskabel aan op de voedingsaansluiting.

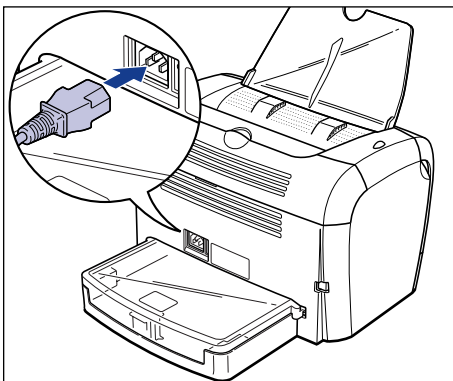

- 3** Steek de stekker in het stopcontact.

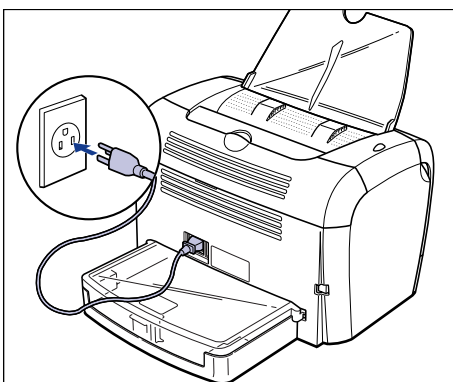



# De printer AAN- of UITZETTEN

De aan/uit-schakelaar om de printer AAN of UIT te zetten bevindt zich op de rechterzijde van de printer. Volg de onderstaande aanwijzingen nauwgezet op om onverwachte problemen te voorkomen.

## De printer AANZETTEN

Om de printer te kunnen gebruiken moet u op "I" van de aan/uit-schakelaar drukken om de printer AAN te zetten. Nadat een zelfdiagnostetest is uitgevoerd, is de printer gereed om af te drukken.



### BELANGRIJK

- Zet de printer niet meteen AAN nadat u deze hebt UITGEZET. Als u de printer eerst hebt UITGEZET, wacht u minstens tien seconden voordat u de printer weer AANZET.
- Zie "Oplossen van problemen," op pag. 6-1 als de printer niet juist werkt of als er een foutbericht verschijnt in het Printerstatusvenster.
- Voordat u de printer AANZET moet u ervoor zorgen dat de handmatige invoersleuf geen papier bevat. Als u de printer AANZET terwijl de handmatige invoersleuf papier bevat, kan dit ertoe leiden dat het papier vastloopt.
- Wanneer u de printer voor het eerst AANZET nadat u de printer hebt geïnstalleerd, kan het zijn dat een leeg vel papier wordt uitgevoerd. Dit is echter normaal.

- 1 Druk op "I" van de aan/uit-schakelaar om de printer AAN te zetten.**

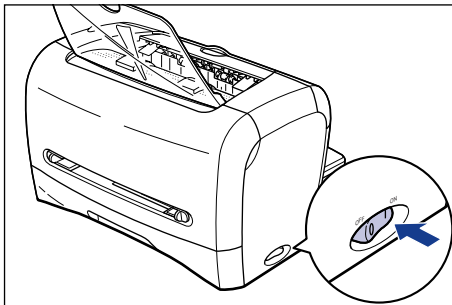

Het aan/uit-lampje gaat dan branden en de printer begint met een zelfdiagnostetest. Als niets ongewoons is opgemerkt tijdens de zelfdiagnostetest, is de printer gereed voor afdrucken.

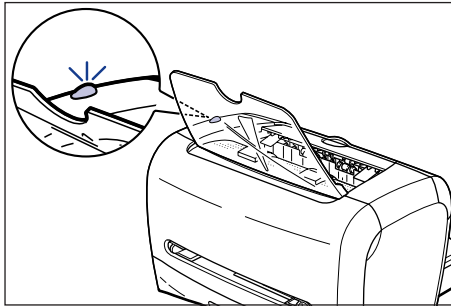

## De printer UITZETTEN

Volg onderstaande instructie om de printer UIT te zetten.

### BELANGRIJK

- Als de printer wordt gebruikt in een netwerk, moet u er voordat u de printer UITZET eerst zeker van zijn dat andere computers geen afdrukgegevens verzenden naar de printer.
- Wanneer u de printer UITZET, worden alle resterende afdrukgegevens in het printergeheugen gewist. Wacht daarom totdat de vereiste afdrukgegevens zijn afgedrukt voordat u de printer UITZET.
- Zet de printer niet UIT op de volgende momenten:
  - tijdens het afdrucken
  - tijdens het uitvoeren van een zelfdiagnostetest, onmiddellijk na het AANZETTEN van de printer

## **1** Druk op "○" van de aan/uit-schakelaar om de printer UIT te zetten.

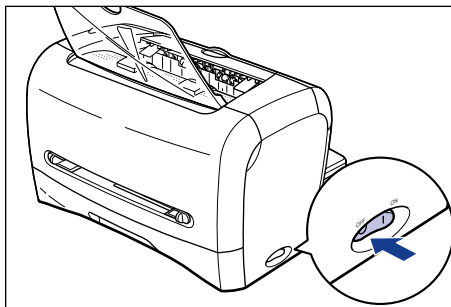

### BELANGRIJK

Als "○" van de aan/uit-schakelaar is ingedrukt, bedraagt het stroomverbruik van de printer 0 W.

# Aansluiten op een computer

---

In deze paragraaf wordt beschreven hoe u de printer aansluit op een computer. Aangezien deze printer is voorzien van een USB-aansluiting, kunt u hem op een computer aansluiten via een USB-kabel.

Met behulp van een USB-kabel kan de printer worden aangesloten op een computer met een USB-poort.

## WAARSCHUWING

**Raak geen metalen deel van de aansluiting aan als u de USB-kabel aansluit of ontkoppelt terwijl de stekker in het stopcontact steekt. Dit kan leiden tot een elektrische schok.**

## BELANGRIJK

- Zelfs als de printer AAN is, kunt u de USB-kabel aansluiten of ontkoppelen. U mag de USB-kabel echter niet aansluiten of ontkoppelen in de volgende gevallen, omdat dit kan leiden tot een computer- of printerstoring.
  - Als het besturingssysteem van de computer opstart meteen nadat de computer is AANGEZET.
  - Tijdens het afdrukken
- Wanneer u de USB-kabel aansluit of ontkoppelt terwijl de computer AAN is, moet u na het ontkoppelen van de kabel ten minste vijf seconden wachten voordat u de kabel opnieuw aansluit. Als u de USB-kabel onmiddellijk aansluit nadat u hem hebt ontkoppelt, kan dit tot een computer- of printerstoring leiden.

## OPMERKING

- De USB-interface van deze printer ondersteunt USB Full-Speed (gelijk aan USB 1.1). Raadpleeg de dealer waar u deze printer hebt aangeschaft, voor meer informatie hierover.
- Als u deze printer aansluit op een computer met een USB-kabel, moet u een computer gebruiken waarvan de fabrikant garandeert dat deze correct met USB werkt.
- Als u niet zeker weet welke USB-kabel u voor uw computer nodig hebt, neemt u contact op met de dealer waar u de computer hebt aangeschaft.

- 1** Sluit uiteinde B (vierkant) van de USB-kabel aan op de USB-aansluiting aan de achterzijde van de printer.

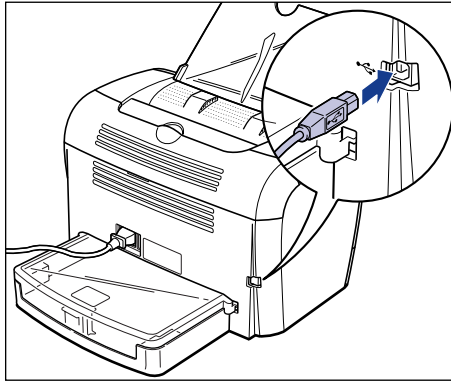

- 2** Sluit uiteinde B (plat) van de USB-kabel aan op de USB-poort van de computer.

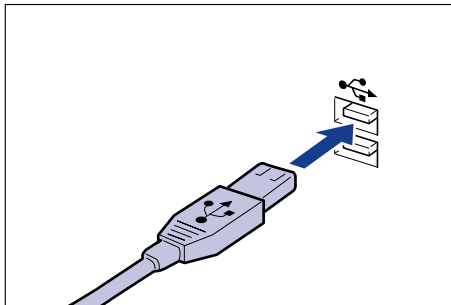

 **OPMERKING**

Na de aansluiting van de USB-kabel installeert u de software voor deze printer, waarbij u de aanwijzingen op het computerscherm opvolgt. Zie voor meer informatie "De CAPT-software installeren," op pag. 3-4.



# Papier bijvullen en uitvoeren

# 2

## HOOFDSTUK

Dit hoofdstuk bevat uitleg over de papiersoorten die geschikt zijn voor deze printer en over het laden en het uitvoeren van papier.

---

<b>Papiervereisten</b> . . . . .	2-2
Bruikbaar papier . . . . .	2-2
Afdrukgebied . . . . .	2-6
Onbruikbaar papier . . . . .	2-7
Opslag van papier . . . . .	2-8
<b>Papierbron</b> . . . . .	2-9
Type papierbron . . . . .	2-9
Papiercapaciteit van de papierbronnen . . . . .	2-10
<b>Papieruitvoer gebied</b> . . . . .	2-11
Papiertype uitvoergebied . . . . .	2-11
Papiercapaciteit per papieruitvoer gebied . . . . .	2-12
Het papieruitvoer gebied selecteren . . . . .	2-13
<b>Afdrukken op normaal papier/zwaar papier/labels/transparanten</b> . . . . .	2-14
Papier bijvullen . . . . .	2-14
Instelling printerstuurprogramma en afdrukken . . . . .	2-22
<b>Afdrukken op enveloppen</b> . . . . .	2-26
Een envelop laden . . . . .	2-26
Instelling printerstuurprogramma en afdrukken . . . . .	2-36
<b>Afdrukken op aangepast papier</b> . . . . .	2-39
Aangepast papier laden . . . . .	2-39
Instelling printerstuurprogramma en afdrukken . . . . .	2-41

# Papiervereisten

## Bruikbaar papier

2

Papier bijvullen en uitvoeren

Voor de beste prestaties dient u alleen papier te gebruiken dat voorkomt in de volgende lijst. Ongeschikt papier kan leiden tot verlies van afdrukkwaliteit of papierstoringen.



### BELANGRIJK

- In de volgende gevallen kan de veiligheidsfunctie, die bedoeld is om schade door oververhitting te voorkomen, de afdruksnelheid geleidelijk doen afnemen.
  - Bij een langdurige afdraktaak op zwaar papier op B5- of A5-formaat, op Envelop C5, Envelop COM10, Envelope DL of Envelope Monarch kan de afdruksnelheid afnemen tot 3 ppm.
  - Bij een langdurige afdraktaak op gewoon papier van B5- of A5-formaat kan de afdruksnelheid afnemen tot 4 ppm.
- Bij een langdurige afdraktaak is het belangrijk dat de hoeveelheid papier die u in één keer laadt de papiercapaciteit niet overschrijdt.

### Papierformaat

Hieronder vindt u de papierformaten waarop u kunt afdrucken. Een rondje (O) geeft aan dat u die soort kunt gebruiken, terwijl een kruisje (X) aangeeft dat u die soort niet kunt gebruiken.

Papierformaat	Formaat	Papierbron	
		Cassette	Handmatige invoersleuf
A4	210,0 mm x 297,0 mm 8,27 inch x 11,69 inch	O	O
B5	182,0 mm x 257,0 mm 7,17 inch x 10,12 inch	O	O
A5	148,0 mm x 210,0 mm 5,83 inch x 8,27 inch	O	O
Legal	215,9 mm x 355,6 mm 8,50 inch x 14,00 inch	X	O
Letter	215,9 mm x 279,4 mm 8,50 inch x 11,00 inch	O	O

Papierformaat	Formaat	Papierbron	
		Cassette	Handmatige invoersleuf
Executive	184,1 mm x 266,7 mm 7,25 inch x 10,50 inch	O	O
Envelop C5	162,0 mm x 229,0 mm 6,38 inch x 9,02 inch	O	O
Envelop COM10	104,9 mm x 241,3 mm 4,13 inch x 9,50 inch	O	O
Envelop DL	110,0 mm x 220,0 mm 4,33 inch x 8,66 inch	O	O
Envelop Monarch	98,5 mm x 190,5 mm 3,88 inch x 7,50 inch	O	O
Aangepast papier	Breedte: 76,2-215,9 mm lengte: 127,0-355,6 mm	X	O

### Papiersoort

Hieronder vindt u de papiersorten waarop u kunt afdrucken. Een rondje (O) geeft aan dat dit type kan worden gebruikt.

Papiersoort	Instelling printerstuurprogramma	Papierbron	
		Cassette	Handmatige invoersleuf
Normaal Papier (64 - 90 g/m <sup>2</sup> )	[Normaal Papier] [Normaal Papier L] *1	O	O
Zwaar Papier (91 - 163 g/m <sup>2</sup> )	[Zwaar Papier] [Zwaar Papier H] *2	O*5	O
Transparant	[Transparanten]	O	O
Label	[Zwaar Papier] [Zwaar Papier H] *3	O*6	O
Envelop	*4	O	O

\*1 Als papier sterk omkruilt wanneer erop wordt afgedrukt met de instelling [Normaal Papier], selecteert u [Normaal Papier L].

\*2 Als de afdrukfixatie onvoldoende is wanneer wordt afgedrukt met de instelling [Zwaar Papier], selecteert u [Zwaar Papier H].

\*3 Als u op labels wilt afdrucken, selecteert u [Zwaar Papier] als papierstype. Als de afdrukfixatie onvoldoende is wanneer wordt afgedrukt met de instelling [Zwaar Papier], selecteert u [Zwaar Papier H].

\*4 Als u afdrukt op enveloppen selecteert u [Envelop C5], [Envelop COM10], [Envelop DL] of [Envelop Monarch] als papierformaat. Dan wordt automatisch in de juiste modus afgedrukt. U hoeft het papierstype niet in te stellen.

\*5 Het zware papier dat u in de cassette kunt laden, weegt maximaal 128 g/m<sup>2</sup>. Papier dat 129 g/m<sup>2</sup> of meer weegt voert u in via de handmatige invoersleuf.

\*6 In de cassette kunt u alleen standaardlabels plaatsen.



## ■ Normaal Papier

Deze printer kan afdrucken op gewoon papier met een breedte van 76,2 tot 215,9 mm, een lengte van 127,0 tot 355,6 mm en een gewicht van 64 tot 90 g/m<sup>2</sup>, inclusief normaal papier: A4, B5, A5, Legal, Letter, Executive.



### BELANGRIJK

Legal-papier kunt u uitsluitend invoeren via de handmatige invoersleuf. Legal-papier kunt u niet invoeren via de cassette.

## ■ Zwaar Papier

Deze printer kan afdrucken op zwaar papier met een breedte van 76,2 tot 215,9 mm, een lengte van 127,0 tot 355,6 mm en een gewicht van 91 tot 163 g/m<sup>2</sup> inclusief normaal papier: A4, B5, A5, Legal, Letter, Executive.



### BELANGRIJK

- Legal-papier kunt u uitsluitend invoeren via de handmatige invoersleuf. Legal-papier kunt u niet invoeren via de cassette.
- Het zware papier dat u in de cassette kunt laden, weegt maximaal 128 g/m<sup>2</sup>. Papier dat 129 g/m<sup>2</sup> of meer weegt voert u in via de handmatige invoersleuf.

## ■ Transparant

Deze printer kan ook afdrucken op transparanten van A4- en Letter-formaat.



### BELANGRIJK

Laat de transparanten goed luchten voordat u ze laadt. Anders kunnen ze aan elkaar blijven plakken.

## ■ Label

Deze printer kan afdrucken op labels van A4- en Letter-formaat.



### BELANGRIJK

- Gebruik de volgende soorten labels niet. Het gebruik van onjuiste labels kan leiden tot papierstoringen die u mogelijk moeilijk kunt oplossen of die de printer beschadigen.
  - Labelvellen waarvan het beschermende papier loslaat of die gedeeltelijk zijn gebruikt
  - Gecoate labels die gemakkelijk het achtergrondvel los laten
  - Labels waarop de lijm te zien is
- In de cassette kunt u alleen standaardlabels plaatsen. Labels anders dan de standaardlabels plaats u in de handmatige invoersleuf.

## ■ Envelop

Deze printer kan afdrucken op de volgende typen enveloppen: C5, COM10, DL en Monarch.

### BELANGRIJK

- Hieronder volgen de bruikbare enveloppen voor deze printer.

Envelope DL  
110,0 mm x 220,0 mm  
(4,33 inch x 8,66 inch)

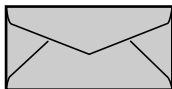

Envelope Monarch  
98,5 mm x 190,5 mm  
(3,88 inch x 7,50 inch)

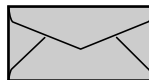

Envelope COM10  
104,9 mm x 241,3 mm  
(4,13 inch x 9,50 inch)

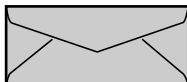

Envelope C5  
162,0 mm x 229,0 mm  
(6,38 inch x 9,02 inch)

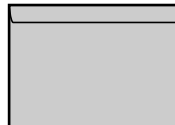

\* Enveloppen met een flap aan de korte kant kunnen niet worden gebruikt.

- Gebruik de volgende soorten enveloppen niet. Het gebruik van onjuiste enveloppen kan leiden tot papierstoringen die u mogelijk moeilijk kunt oplossen of die de printer beschadigen.
  - Enveloppen met sluitclips of druksluitingen
  - Enveloppen met adresvensters
  - Enveloppen met kleefstof op de te bedrukken zijde
  - Gevouwen of gekreukte enveloppen
  - Enveloppen van slecht fabrikaat met ongelijk gelijmde delen
  - Enveloppen met een onregelmatige vorm
- Voordat u de enveloppen laadt, drukt u de stapel enveloppen in elkaar om alle nog aanwezige lucht eruit te persen en strijkt u de randen glad.
- Druk nooit af op de achterkant van de enveloppen.
- Bij het afdrucken van enveloppen daalt de afdruksnelheid.

## ***Afkortingen voor diverse papierformaten***

Hieronder volgen de afkortingen van de papierformaten, zoals aangegeven op de papiergeleider.

Papierformaat	Papiergeleider
Legal	LGL
Letter	LTR
Executive	EXEC
Envelop C5	ENV. ISO-C5

Papierformaat	Papiergeleider
Envelop COM10	ENV. COM10
Envelop DL	ENV. DL
Envelop Monarch	ENV. MONARCH

## Afdrukgebied

Hieronder volgen de afdrukgebieden van deze printer.

### ■ Normaal Papier/Zwaar Papier/Transparanten/Labels

De buitenste 5 mm van het papier kan nooit worden bedrukt.

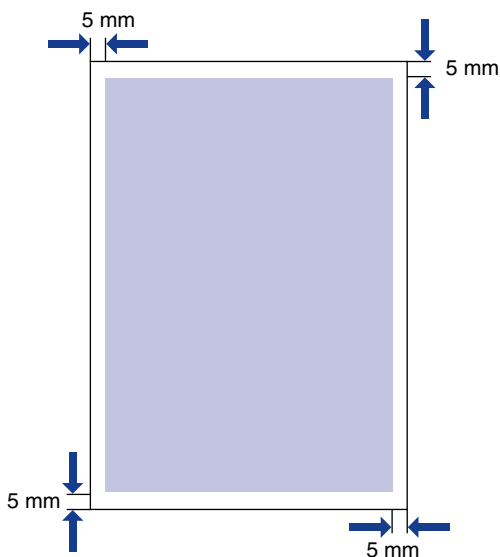

### ■ Envelop

De buitenste 5 mm van de envelop kan nooit worden bedrukt.

Voordat u afdrukt, kunt u het afdrukgebied wijzigen in de softwaretoepassing.

(Voorbeeld: Envelop COM 10)

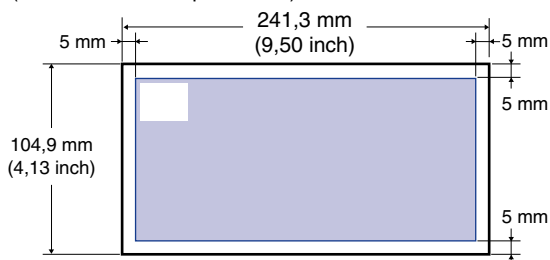

## Onbruikbaar papier

Ter voorkoming van papier- en andere stringen dient u de volgende papiersoorten nooit te gebruiken:



### BELANGRIJK

- Papier dat snel papierstoringen veroorzaakt
  - Te dik of te dun papier
  - Papier met een onregelmatige vorm
  - Nat of vochtig papier
  - Gescheurd of beschadigd papier
  - Ruw, extreem glad of glanzend papier
  - Papier met bind- of perforatiegaten
  - Omgekruld of gekreukeld papier
  - Gecoat papier (voor inktjetprinters etc.)
  - Labels die gemakkelijk het achtergrondvel los laten.
  - Papier dat al is bedrukt op een fotokopieerapparaat of een andere laserprinter (ook de onbedrukte zijde van het papier is onbruikbaar)
  - Papier met kartelranden
  - Gekreukt papier
  - Papier met omgevouwen hoeken
- Papier dat bij hoge temperaturen van kwaliteit verandert
  - Papier dat inkt bevat die gemakkelijk smelt, brandt, verdampt of schadelijke gassen afgeeft onder invloed van de warmte (ongeveer 170 °C of 338 °F) van de fixeereenheid.
  - Warmtegevoelig papier
  - Behandeld kleurenpapier
  - Gecoat papier (voor inktjetprinters etc.)
  - Papier met kleefstoffen op de te bedrukken zijde
- Papier dat printerstoringen veroorzaakt of de printer beschadigt
  - Carbonpapier
  - Papier met nietjes, clips, linten of plakband
  - Papier dat al is bedrukt op een fotokopieerapparaat of een andere laserprinter (ook de onbedrukte zijde van het papier is onbruikbaar)
- Papier waaraan de toner moeilijk hecht
  - Papier met een ruw oppervlak
  - Gecoat papier (voor inktjetprinters etc.)
  - Papier met dikke vezels

## Opslag van papier

De kwaliteit van papier kan verslechteren als het papier onjuist wordt opgeslagen, zelfs als het aan de normale eisen voldoet. Slecht papier kan leiden tot verkeerde invoer, papierstoringen of een slechte afdrukkwaliteit.

Neem bij de opslag van en het omgaan met papier de volgende richtlijnen in acht:

### BELANGRIJK

- Vermijd vocht bij de opslag van papier aangezien de kwaliteit hierdoor verslechtert.
- Papieren verpakkingen voorkomen dat het papier vochtig wordt of uitdroogt. Houd het papier daarom in de verpakking totdat u het papier gaat gebruiken.
- Bewaar het papier op een vlakke ondergrond.
- Bewaar het papier niet op een vloer waarop water en vocht zich kunnen verzamelen.
- Vermijd fysieke beschadiging van opgeslagen papier.
- Bewaar papier niet verticaal en maak geen hoge stapels.
- Vermijd direct zonlicht, een te droge en een te vochtige omgeving.
- Als er aanmerkelijke temperatuur- of vochtigheidsverschillen tussen de opslagruimte en werkruimte zijn, dient u het papier ten minste één dag voor gebruik naar de werkruimte te verplaatsen zodat het papier kan acclimatiseren. Als het papier wordt verplaatst naar een ruimte waar de temperatuur of de vochtigheid aanzienlijk afwijkt, kan het papier omkrullen of kreukelen.

## Type papierbron

Deze printer heeft twee papierbronnen: de cassette en de handmatige invoersleuf.

### ■ Standaard

Papierbron:

Handmatige invoersleuf

Cassette

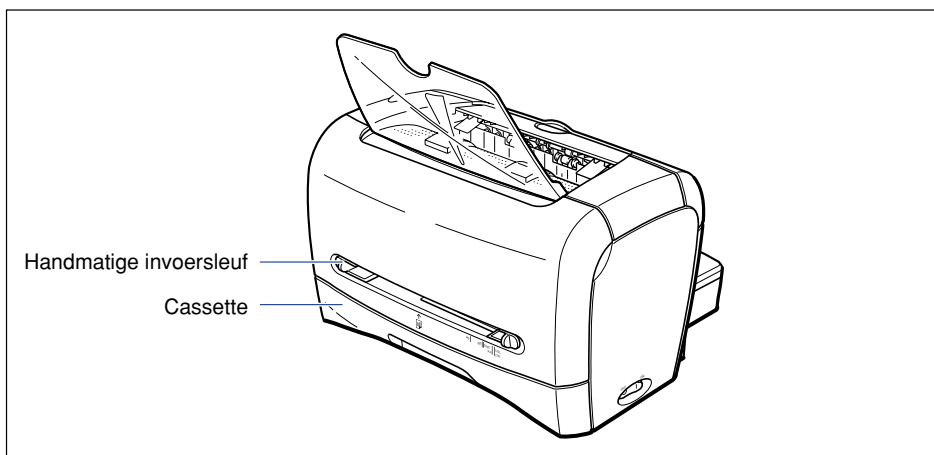

### BELANGRIJK

Controleer dat er geen papier in de handmatige invoersleuf zit, als u wilt afdrucken op papier uit de cassette. Papier in de handmatige invoersleuf wordt altijd het eerst gebruikt om op af te drukken.

## Papiercapaciteit van de papierbronnen

Hieronder volgt de capaciteit van de cassette en de handmatige invoersleuf.

Papiersoort	Papierbron	
	Cassette	Handmatige invoersleuf
Normaal papier (64 g/m <sup>2</sup> )	Ca. 250 vel	1 vel
Zwaar papier (128 g/m <sup>2</sup> )	Ca. 100 vel	1 vel
Transparant	Ca. 100 vel	1 vel
Label	Ca. 100 vel	1 vel
Envelop	Ca. 20 vel	1 vel

# Papieruitvoer gebied

## Papiertype uitvoergebied

Deze printer heeft twee papieruitvoer gebieden: "Sleuf voor uitvoer bedrukte zijde naar beneden" en "Sleuf voor uitvoer bedrukte zijde naar boven".

### *Sleuf voor uitvoer bedrukte zijde naar beneden*

Afdrukken worden hier naartoe uitgevoerd met de bedrukte zijde naar beneden. Open hiertoe de sleuf voor uitvoer bedrukte zijde naar beneden.

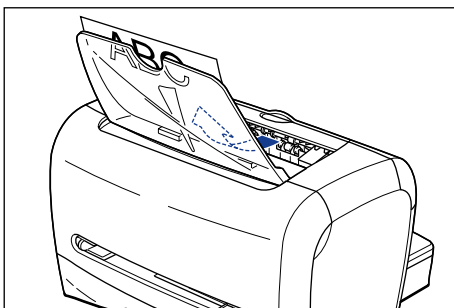

#### **BELANGRIJK**

De sleuf voor uitvoer met bedrukte zijde naar beneden kan erg heet worden tijdens of vlak na het afdrukken. Als u vanwege een papierstoring papier uit de printer haalt, dient u voorzichtig te zijn en dit uitvoergebied niet aan te raken.

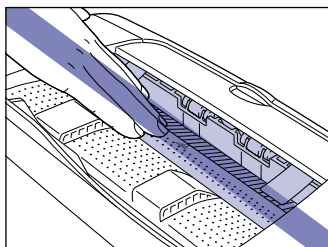

#### **OPMERKING**

De sleuf is geschikt voor maximaal 100 vel normaal papier (64 g/m<sup>2</sup>).



## Sleuf voor uitvoer bedrukte zijde naar boven

Afdrukken worden met de bedrukte zijde naar boven naar deze sleuf uitgevoerd. Deze sleuf is geschikt voor afdrukken op transparanten, enveloppen of labels die de neiging hebben om te krullen, omdat deze sleuf het papier horizontaal uitvoert.

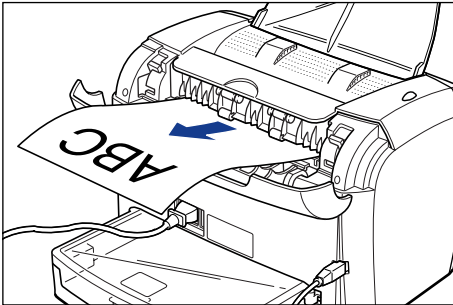

### BELANGRIJK

- Haal elke keer als er een vel wordt uitgevoerd het papier uit de sleuf .
- De sleuf voor uitvoer met bedrukte zijde naar boven kan erg heet worden tijdens of vlak na het afdrukken. Als u (vastgelopen) papier uit de printer verwijdert, mag u de sleuf en het omliggende gebied niet aanraken.

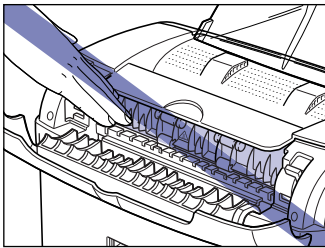

## Papiercapaciteit per papieruitvoer gebied

Hieronder volgt het aantal vellen papier dat kan worden uitgevoerd uit de sleuf voor uitvoer met bedrukte zijde naar boven en uit de sleuf voor uitvoer met bedrukte zijde naar beneden.

Papiersoort	Papieruitvoer gebied	
	Sleuf voor uitvoer bedrukte zijde naar beneden	Sleuf voor uitvoer bedrukte zijde naar boven
Normaal papier (64 g/m <sup>2</sup> )	Ca. 100 vel	1 vel
Zwaar papier (128 g/m <sup>2</sup> )	Ca. 30 vel	1 vel
Transparant	Ca. 10 vel	1 vel
Label	Ca. 10 vel	1 vel
Envelop	Ca. 10 vel	1 vel

## Het papieruitvoer gebied selecteren

### *Schakelen naar de sleuf voor uitvoer bedrukte zijde naar boven*

Om te schakelen naar de sleuf voor uitvoer bedrukte zijde naar boven opent u de uitvoerselektiedeksel door deze aan de rand vast te houden zoals in de afbeelding.

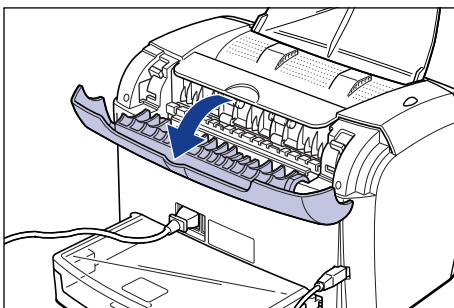

### *Schakelen naar de sleuf voor uitvoer bedrukte zijde naar beneden*

Om te schakelen naar de sleuf voor uitvoer bedrukte zijde naar beneden sluit u de uitvoerselektiedeksel door deze aan de rand vast te houden zoals in de afbeelding.

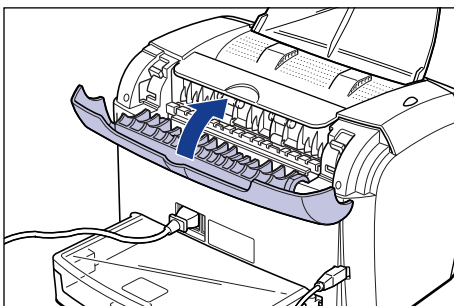

#### **OPMERKING**

Open de sleuf voor uitvoer bedrukte zijde naar beneden als deze is gesloten.

# Afdrukken op normaal papier/zwaar papier/labels/transparanten

In dit gedeelte wordt beschreven hoe u kunt afdrukken op normaal papier, zwaar papier, labels en transparanten.

Voor instructies over afdrukken op aangepast papier, zie "Afdrukken op aangepast papier," op pag. 2-39.

## Papier bijvullen

U kunt papier laden in de cassette en in de handmatige invoersleuf. Laad het papier in de cassette als u continu wilt afdrukken.

Wilt u een vel papier afdrukken dat qua afmeting of type afwijkt van het papier in de cassette, gebruik dan de handmatige invoersleuf.



### BELANGRIJK

- Controleer dat er geen papier in de handmatige invoersleuf zit, als u wilt afdrukken op papier uit de cassette. Papier in de handmatige invoersleuf wordt altijd het eerst gebruikt om op af te drukken.
- Plaats geen papier in de handmatige invoersleuf terwijl er wordt afgedrukt vanuit de cassette. In dat geval wordt het papier uit de handmatige invoersleuf direct ingevoerd, wat resulteert in dubbele invoer en papierstoringen.
- Laad geen papier met kartelranden, kreukels of papier dat erg sterk is omgekruld. Dit kan leiden tot papierstoringen of een storing van de printer.
- Voor meer informatie over bruikbaar papier, zie "Bruikbaar papier," op pag. 2-2.
- Legal-papier kunt u uitsluitend invoeren via de handmatige invoersleuf. Legal-papier kunt u niet invoeren via de cassette.
- Deze printer kan ook afdrukken op transparanten van A4- en Letter-formaat.
- Deze printer kan afdrukken op labels van A4- en Letter-formaat.
- Gebruik de volgende soorten labels niet. Het gebruik van onjuiste labels kan leiden tot papierstoringen die u mogelijk moeilijk kunt oplossen of die de printer beschadigen.
  - Etikettenvellen waarvan het beschermende papier loslaat of die gedeeltelijk zijn gebruikt
  - Gecoate labels die gemakkelijk het achtergrondvel los laten
  - Labels waarop de lijm te zien is
- In de cassette kunt u alleen standaardlabels plaatsen. Labels anders dan de standaardlabels plaats u in de handmatige invoersleuf.
- Het zware papier dat u in de cassette kunt laden, weegt maximaal 128 g/m<sup>2</sup>. Papier dat 129 g/m<sup>2</sup> of meer weegt voert u in via de handmatige invoersleuf.

## Papier laden in de cassette

Volg de onderstaande procedure om papier in de cassette te laden.  
Plaats het papier in de lengte in de cassette.

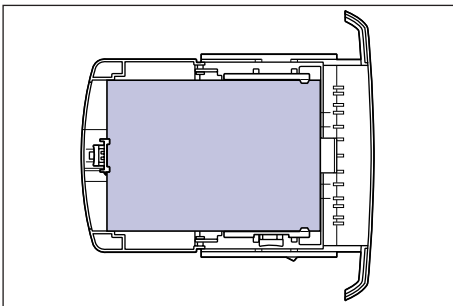

### BELANGRIJK

- Verwijder de cassette nooit uit de printer tijdens het afdrucken. Dit kan leiden tot papierstoringen of een storing van de printer.
- Als u de cassette bijvult en er nog een paar vellen papier in zitten, neem deze dan uit de cassette en lijn al het papier samen uit.
- Raak de rubberstrip in de cassette niet aan. Als u dat toch doet, kan dat leiden tot een foutieve papierinvoer.

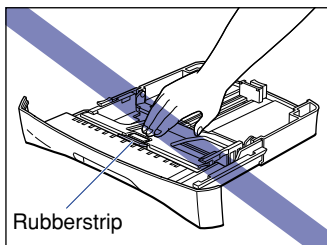

- Til de cassette nooit uit de printer door alleen de achterzijde vast te houden. De achterkant kan dan afbreken.

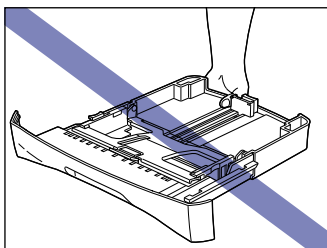

## 1 Trek de cassette naar voren.

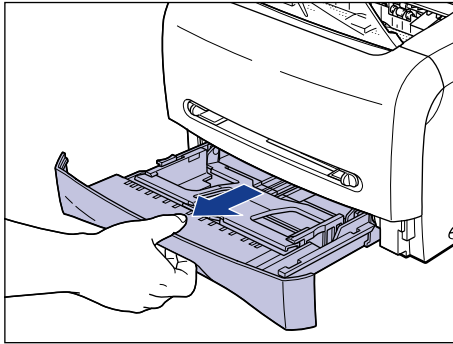

## 2 Terwijl u de ontgrendelingshendel op de papiergeleider vasthoudt aan de achterkant van de cassette, schuift u de papiergeleider naar het teken van het gewenste papierformaat.

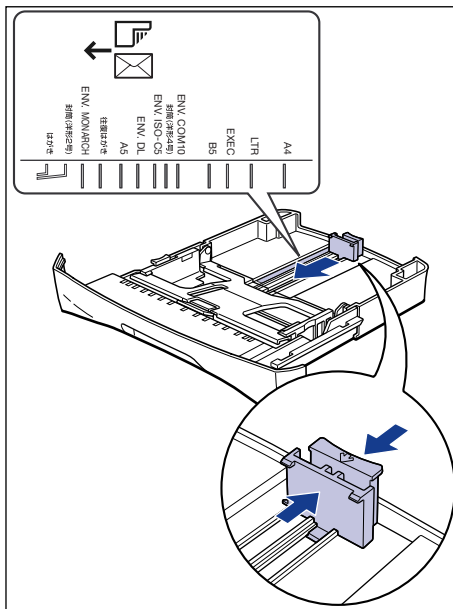

### **OPMERKING**

"LTR" in de cassette geeft letter-formaat aan en "EXEC" executive-formaat.

**3** Terwijl u de ontgrendelingshendel op de papiergeleider aan beide kanten van de cassette vasthoudt, schuift u de papiergeleider naar het teken van het gewenste papierformaat.

De papiergeleiders aan de zijkant van de cassette bewegen tegelijk.

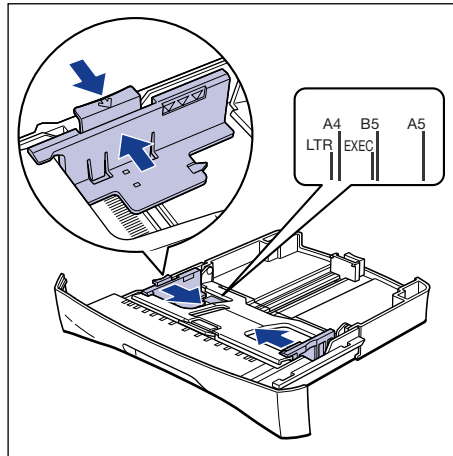

 **OPMERKING**

"LTR" in de cassette geeft letter-formaat aan en "EXEC" executive-formaat.

**4** Voordat u de transparanten of labels laadt, dient u ze in kleine stapels goed te luchten en uit te lijnen.

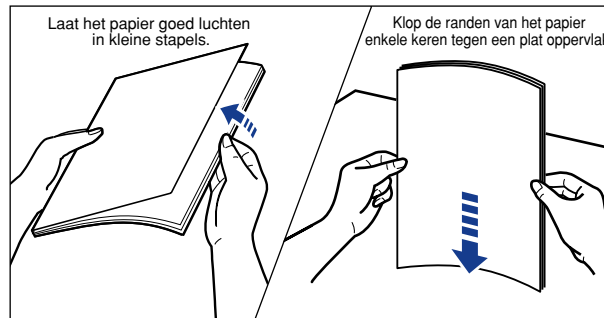

 **LET OP**

Zorg ervoor dat u uw handen niet snijdt aan de randen van de transparanten of labels.

## BELANGRIJK

- Laat de transparanten of labels goed luchten voordat u ze in de printer plaatst. Als ze onvoldoende zijn gelucht, kan dat leiden tot dubbele invoeren en papierstoringen.
- Bij transparanten moet u erop letten dat u ze bij de randen vasthoudt en niet bij het afdrukgebied.
- Zorg ervoor dat de af te drukken zijde van de transparanten vrij blijft van vingerafdrukken, stof of vetvlekken. Hierdoor kan een slechte afdrukkwaliteit ontstaan.
- In de cassette kunt u alleen standaardlabels plaatsen. Labels anders dan de standaardlabels plaats u in de handmatige invoersleuf.

## 5 Laad de stapel papier zo, dat de achterkant de papiergeleider raakt.

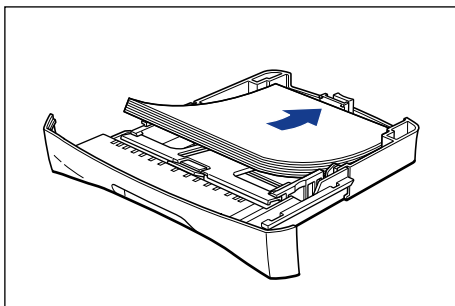

## LET OP

Zorg er bij het laden van het papier voor dat u uw handen niet snijdt aan de randen van het papier.

## BELANGRIJK

- Zorg dat de papiergeleider in de juiste stand staat voor de enveloppen. Als dat niet het geval is, kan dit leiden tot foutief invoeren.
- Wanneer de randen van de stapel papier niet goed zijn uitgelijnd, kan dit leiden tot invoer van twee of meer vellen papier tegelijk. Lucht de stapel papier goed en lijn de randen van het papier in de stapel uit op een plat oppervlak.

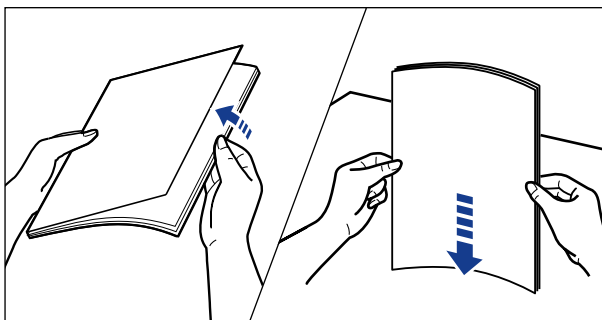

## OPMERKING

Als u wilt afdrukken op bedrukt papier of papier met een logo, laad dan het papier zodanig dat de te bedrukken zijde naar beneden wijst en de bovenkant naar de voorzijde van de cassette wijst.

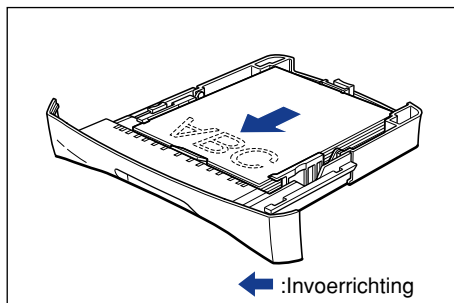

## **6** Druk de stapel papier naar beneden zoals in de afbeelding, zorg ervoor dat het max. papierteken niet wordt overschreden en dat het papier onder de haken van de papiergeleiders zit.

Zorg dat er voldoende ruimte zit tussen de haken en de stapel papier. Verwijder wat papier wanneer er geen ruimte is.

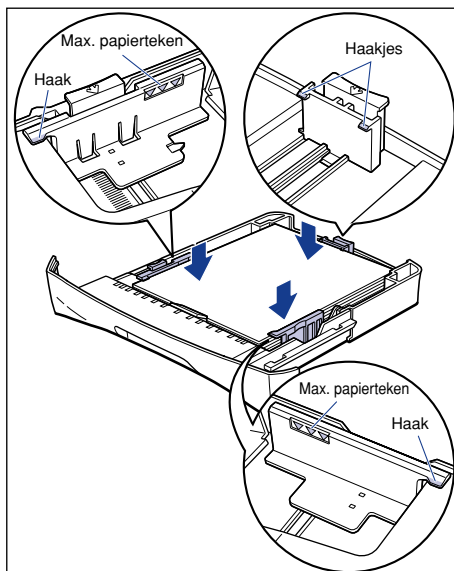



## BELANGRIJK

Hieronder vindt u de capaciteit van de cassette voor verschillende papiersoorten. Zorg ervoor dat de stapel papier niet boven het op de papiergeleiders aangegeven max. pagierteken uit komt. Als het max. pagierteken voor de stapel papier wordt overschreden, kan dit leiden tot onjuiste invoer.

- Normaal papier	Ca. 250 vel (64 g/m <sup>2</sup> )
- Zwaar papier	Ca. 100 vel (128 g/m <sup>2</sup> )
- Transparant	Ca. 100 vel
- Etiketten (standaard)	Ca. 100 vel

## 7 Plaats de cassette in de printer.

Druk erop totdat deze stevig in de printer zit en de voorkant van de cassette gelijk is aan de printer.

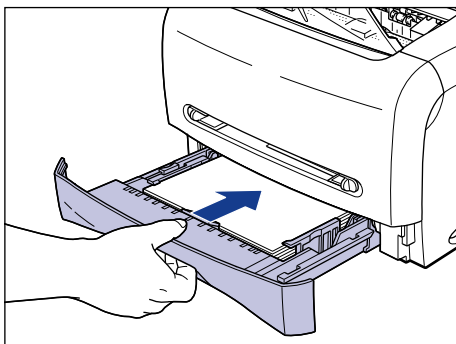

### *Papier laden in de handmatige invoersleuf*

Volg de onderstaande procedure om het papier in de handmatige invoersleuf te laden.

Wanneer u papier met de hand invoert (in de opening voor handmatige invoer), denk er dan aan dat alleen een afdruk Staand mogelijk is.

## BELANGRIJK

- In de handmatige invoersleuf kunt u slechts één vel tegelijk invoeren.
- Bij gebruik van de handmatige invoersleuf kunt u niet verschillende exemplaren van een document of verschillende pagina's afdrukken. Doet u dat toch, dan zal de printer het tweede, derde enz. vel uit de cassette laden, ongeacht het papierformaat of de papiersoort.
- Raak tijdens het afdrukken het papier in de handmatige invoersleuf niet aan en trek het er niet uit. Hierdoor kan een storing ontstaan.
- De afdrukkwaliteit kan afnemen, als u papier gebruikt van 129 g/m<sup>2</sup> of meer.

## 1 Schuif de papiergeleiders naar het teken van het gewenste papierformaat.

De papiergeleiders bewegen samen.

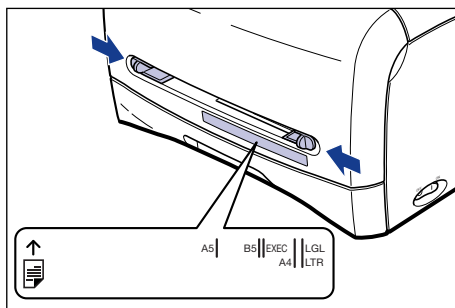

### OPMERKING

"LGL" op de handmatige invoersleuf betekent Legal-formaat, "LTR" betekent Letter-formaat en "EXEC" betekent Executive-formaat.

## 2 Houdt het papier vast zoals in de afbeelding, voer het langzaam in met de te bedrukken zijde naar boven totdat het de achterkant raakt.

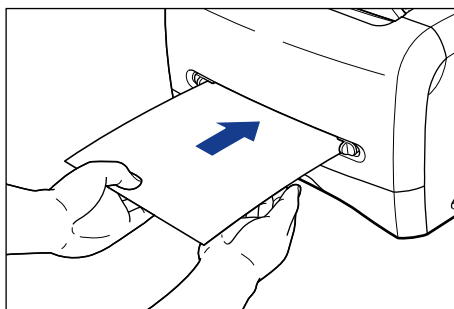

Nadat u het papier hebt geplaatst, wordt het langzaam ingevoerd.



### LET OP

Zorg er bij het laden van het papier voor dat u uw handen niet snijdt aan de randen van het papier.



### BELANGRIJK

- Plaats het papier recht.
- Als het papier bij de hoeken is gekruld of gevouwen, strijkt u dit glad voordat u het papier laadt.

- Zorg ervoor dat de papiergeleiders precies op de breedte van het papier zijn ingesteld. Wanneer de papiergeleiders te los of te nauw zijn ingesteld, kan dit leiden tot onjuiste papierinvoer of papierstoringen.

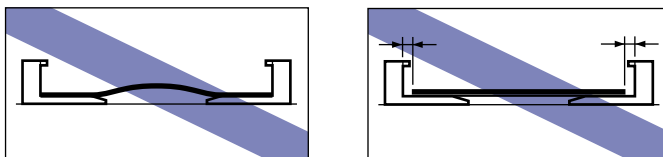

### OPMERKING

Als u wilt afdrukken op bedrukt papier of papier met een logo, laad dan het papier zodanig dat de te bedrukken zijde naar boven wijst en de bovenkant naar de achtervoorzijde van de handmatige invoersleuf wijst.

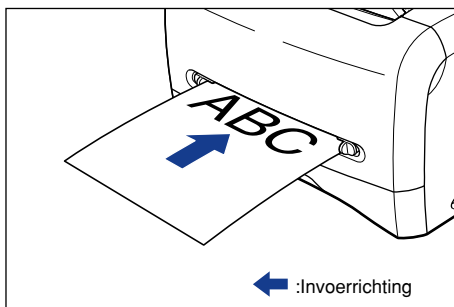

## Instelling printerstuurprogramma en afdrukken

Volg de onderstaande procedure om het printerstuurprogramma in te stellen.

- 1 **Selecteer [Afdrukken] in de toepassing. Selecteer deze printer in het invoervak [Naam] en klik op [Eigenschappen].**

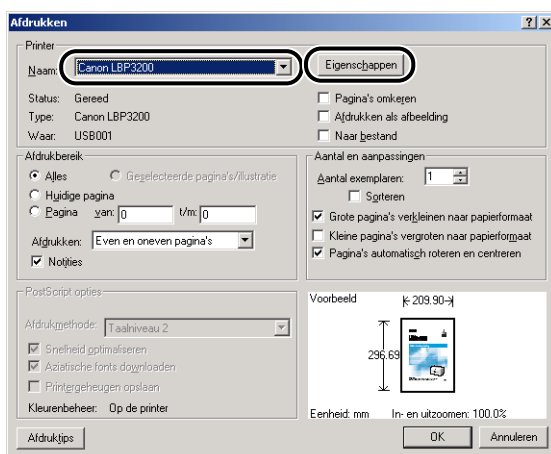

- 2** Geef het tabblad [Pagina-indeling] weer, en selecteer in [Paginaformaat] het formaat van het document dat u in uw softwaretoepassing hebt gemaakt.

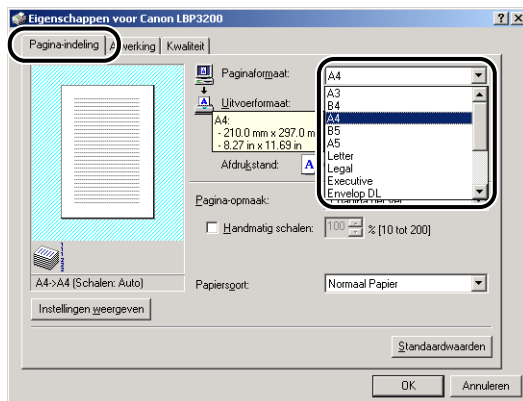

- 3** Selecteer desgewenst in het vak [Uitvoerformaat] het formaat van het geladen papier.

Selecteer [A4] of [Letter] voor het afdrucken van transparanten of labels.

Selecteer [Hetzelfde als paginaformaat] als het formaat van een document hetzelfde is als het papier in de cassette of in de handmatige invoersleuf.

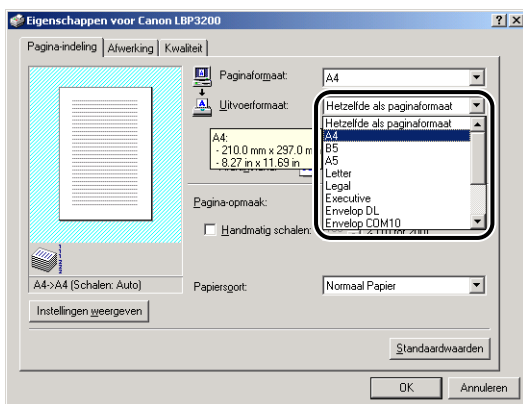

**👉 BELANGRIJK**

Als de instellingen in [Paginaformaat] en [Uitvoerformaat] niet overeenkomen, vergroot of verkleint de printer de afdruk automatisch.

## 4 Selecteer in [Papiersoort] het type papier dat u hebt geladen.

Selecteer [Normaal Papier] als u normaal papier gebruikt, [Zwaar Papier] voor zwaar papier of labels en [Transparanten] voor transparanten.

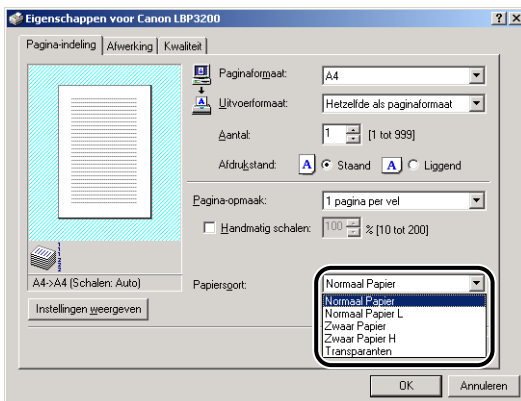

### OPMERKING

- Als papier sterk omkrult als erop wordt afgedrukt met de instelling [Normaal Papier], selecteert u [Normaal Papier L].
- Als de afdrukfixatie onvoldoende is als wordt afgedrukt met de instelling [Zwaar Papier], selecteert u [Zwaar Papier H].

## 5 Klik op [OK] om het dialoogvenster [Eigenschappen] te sluiten.

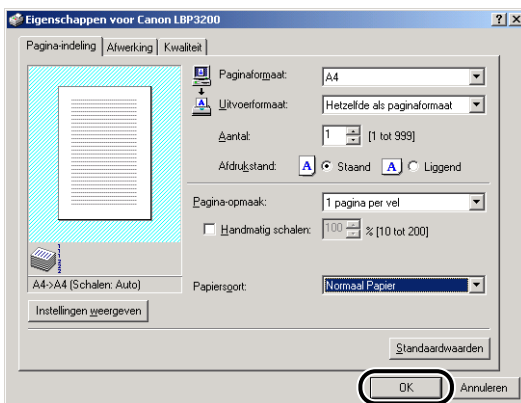

## 6 Klik op [OK] om te beginnen met afdrukken.

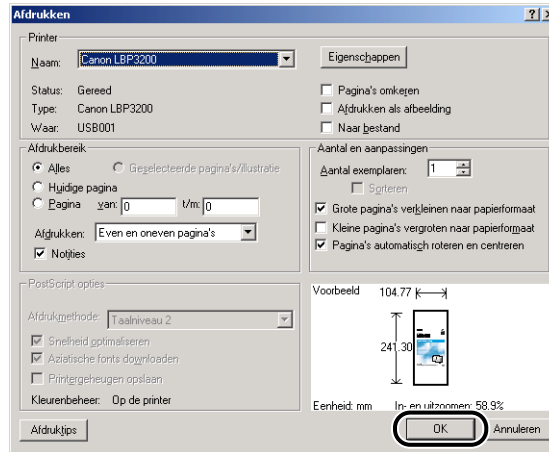

# Afdrukken op enveloppen

In dit gedeelte staat de procedure voor afdrukken op enveloppen.

## Een envelop laden

U kunt enveloppen laden in de cassette en in de handmatige invoersleuf. Laad de enveloppen in de cassette als u continu wilt afdrukken.

Als u op één envelop afdrukt die afwijkt van het formaat dat in de cassette is geladen, gebruikt u de handmatige invoersleuf.



### BELANGRIJK

- Controleer dat er geen papier in de handmatige invoersleuf zit, als u wilt afdrukken op enveloppen uit de cassette. Papier in de handmatige invoersleuf wordt altijd het eerst gebruikt om op af te drukken.
- Plaats geen papier in de handmatige invoersleuf terwijl er wordt afgedrukt vanuit de cassette. In dat geval wordt het papier uit de handmatige invoersleuf direct ingevoerd, wat resulteert in dubbele invoer en papierstoringen.
- Bij het afdrukken van enveloppen loopt de afdruksnelheid terug.
- Hieronder volgen de bruikbare enveloppen voor deze printer.

Envelope DL  
110,0 mm x 220,0 mm  
(4,33 inch x 8,66 inch)

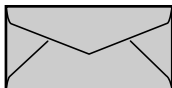

Envelope Monarch  
98,5 mm x 190,5 mm  
(3,88 inch x 7,50 inch)

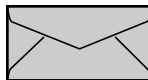

Envelope COM10  
104,9 mm x 241,3 mm  
(4,13 inch x 9,50 inch)

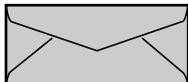

Envelope C5  
162,0 mm x 229,0 mm  
(6,38 inch x 9,02 inch)

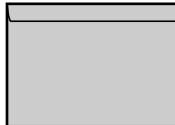

\* Enveloppen met een flap aan de korte kant kunnen niet worden gebruikt.

- Gebruik de volgende soorten enveloppen niet. Het gebruik van onjuiste enveloppen kan leiden tot papierstoringen die u mogelijk moeilijk kunt oplossen of die de printer beschadigen.
  - Enveloppen met sluitclips of druksluitingen
  - Enveloppen met adresvensters
  - Enveloppen met kleefstof op de te bedrukken zijde
  - Gevouwen of gekreukte enveloppen
  - Enveloppen van slecht fabrikaat met ongelijk gelijmde of gegomde delen
  - Enveloppen met een onregelmatige vorm
- Voordat u de enveloppen laadt, drukt u de stapel enveloppen in elkaar om alle nog aanwezige lucht eruit te persen en strijkt u de randen glad.
- Druk nooit af op de achterkant van de enveloppen.

### ***Enveloppen in de cassette laden***

Volg de onderstaande procedure als u enveloppen in de cassette plaatst.

Laad de enveloppen in de lengte in de cassette.

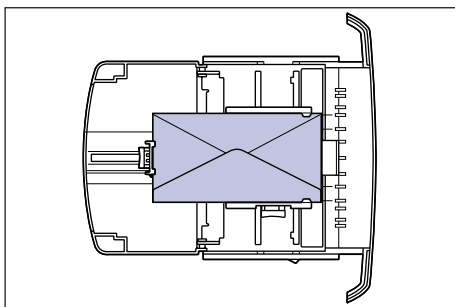

#### **BELANGRIJK**

- Haal de cassette tijdens het afdrucken nooit uit de printer. Dit kan leiden tot papierstoringen of een storing van de printer.
- Als u de cassette bijvult en er nog enkele enveloppen in zitten, neem deze dan uit de cassette en lijk alle enveloppen samen uit.
- Raak de rubberstrip in de cassette niet aan. Als u dat toch doet, kan dat leiden tot een foutieve papierinvoer.

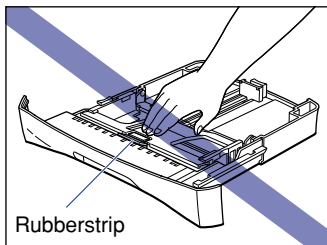



- Til de cassette nooit uit de printer door alleen de achterzijde vast te houden. De achterkant kan dan afbreken.

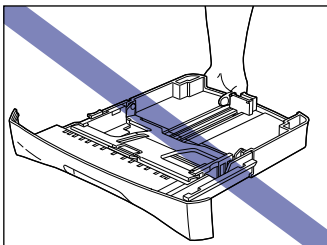

## 1 Trek de cassette naar voren.

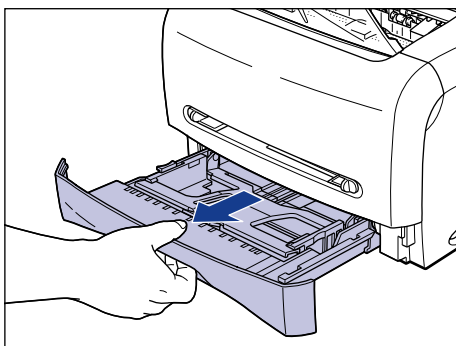

- 2** Terwijl u de ontgrendelingshendel op de papiergeleider vasthoudt aan de achterkant van de cassette, schuift u de papiergeleider naar het teken van het gewenste papierformaat.

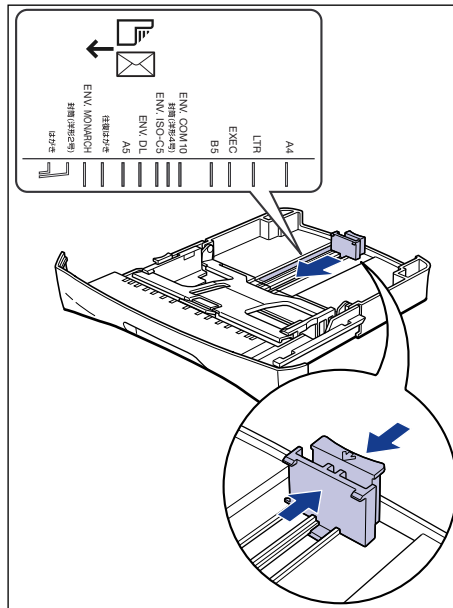

 **OPMERKING**

Hieronder volgen de afkortingen van de papierformaten, zoals aangegeven op de papiergeleider.

Papierformaat	Papiergeleider
Envelop C5	ENV. ISO-C5
Envelop COM10	ENV. COM10
Envelop DL	ENV. DL
Envelop Monarch	ENV. MONARCH

- 3** Plaats de stapel enveloppen op een vlak oppervlak, druk erop om alle nog aanwezige lucht uit de enveloppen te persen en druk de randen stevig op elkaar.

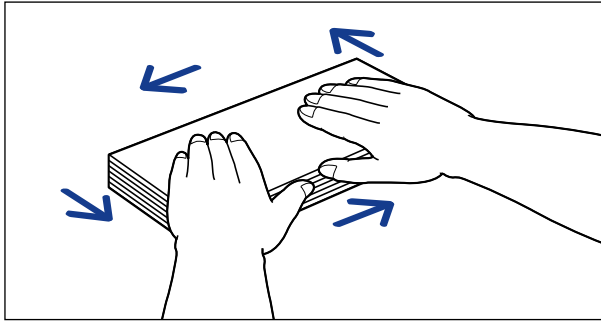
**LET OP**

Zorg ervoor dat u uw handen niet snijdt aan de randen van de enveloppen.

- 4** Maak de harde hoeken van de enveloppen wat los en strijk eventuele oneffenheden vlak (zie afbeelding).

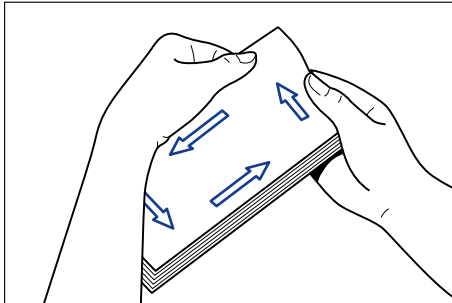

- 5** Lijn de randen van de enveloppen uit op een vlak oppervlak.

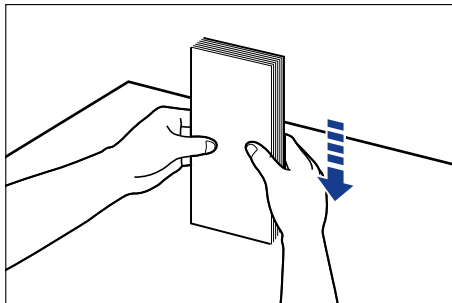

- 6** Laad de enveloppen zodat de achterste randen van de enveloppen de papiergeleider raken.

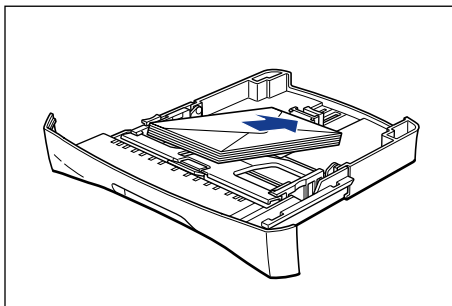

**! LET OP**

Zorg dat u bij het laden van de enveloppen uw handen niet snijdt aan de randen van de enveloppen.

**👤 BELANGRIJK**

- Zorg dat de papiergeleider in de juiste stand staat voor de enveloppen. Als dat niet het geval is, kan dit leiden tot foutief invoeren.
- Op de achterkant van de envelop kunt u niet afdrucken.

**📎 OPMERKING**

Wanneer u wilt afdrucken op een envelop, laad deze dan met de te bedrukken zijde naar benden en met de flap naar de linkerkant van de cassette.

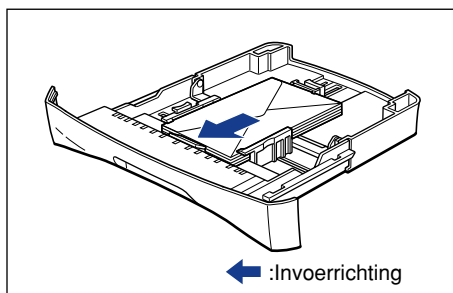

## 7 Terwijl u de ontgrendelingshendel op de papiergeleider aan beide kanten van de cassette vasthoudt, schuift u de papiergeleider naar het teken van het gewenste envelopformaat.

De papiergeleiders aan de zijkant van de cassette bewegen tegelijk.

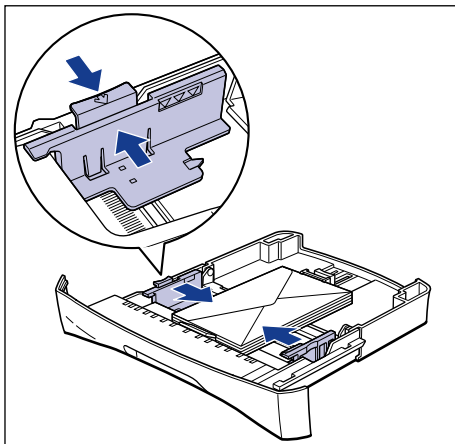

### BELANGRIJK

Zorg ervoor dat de papiergeleiders precies op de breedte van de enveloppen zijn ingesteld. Wanneer de papiergeleiders te los of te nauw zijn ingesteld, kan dit leiden tot onjuiste papierinvoer of papierstoringen.

**8 Druk de stapel enveloppen naar beneden zoals in de afbeelding, zorg ervoor dat het max. papierteken niet wordt overschreden en dat de enveloppen onder de haken van de papiergeleiders zitten.**

Zorg dat er voldoende ruimte zit tussen de haken en de enveloppen. Verwijder enkele enveloppen als er onvoldoende ruimte is.

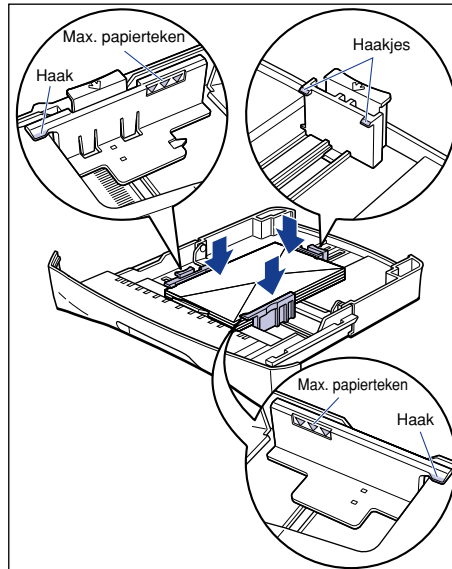

**BELANGRIJK**

Maximaal kunnen er ongeveer twintig enveloppen worden geladen in de cassette. Zorg ervoor dat de enveloppen niet boven het op de papiergeleiders aangegeven max. papierteken uitkomen. Als de enveloppen boven het max. papierteken komen, kan dit leiden tot onjuiste invoer.

## 9 Plaats de cassette in de printer.

Druk erop totdat deze stevig in de printer zit en de voorkant van de cassette gelijk is aan de printer.

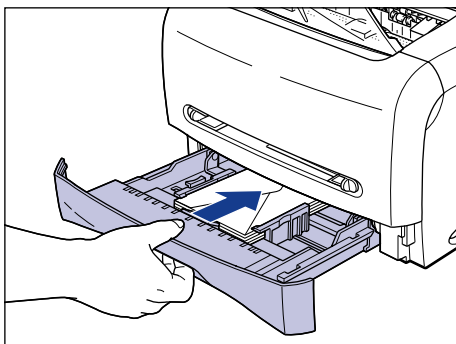

### *Enveloppen laden in de handmatige invoersleuf*

Volg de onderstaande procedure om de enveloppen in de handmatige invoersleuf te laden.

Wanneer u papier met de hand invoert (in de opening voor handmatige invoer), denk er dan aan dat alleen een afdruk Staand mogelijk is.



#### **BELANGRIJK**

- In de handmatige invoersleuf kunt u slechts één envelop tegelijk invoeren.
- Bij gebruik van de handmatige invoersleuf kunt u niet verschillende exemplaren van een document of verschillende pagina's afdrukken. Doet u dat toch, dan zal de printer het tweede, derde enz. vel uit de cassette laden, ongeacht het papierformaat of de papiersoort.
- Raak de envelop in de handmatige invoersleuf niet aan en trek deze er niet uit tijdens het afdrukken. Hierdoor kan een storing ontstaan.

---

## **1 Steek ongeveer 2 cm van de enveloprand in de handmatige invoersleuf ①, en lijn de papiergeleiders uit met de breedte van de envelop ②.**

De papiergeleiders bewegen samen.

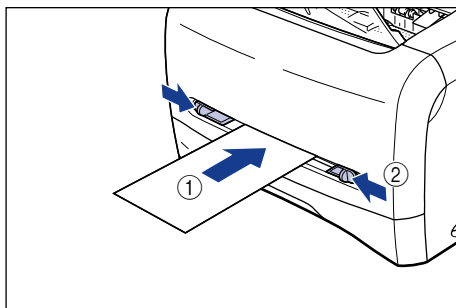

### BELANGRIJK

- Zorg ervoor dat de papiergeleiders precies op de breedte van de enveloppen zijn ingesteld. Wanneer de papiergeleiders te los of te nauw zijn ingesteld, kan dit leiden tot onjuiste papierinvoer of papierstoringen.

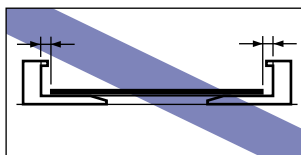
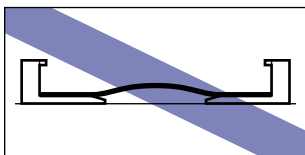

- 2** Houd de envelop vast zoals in de afbeelding, voer deze langzaam in met de te bedrukken zijde naar beneden totdat de envelop de achterkant raakt.

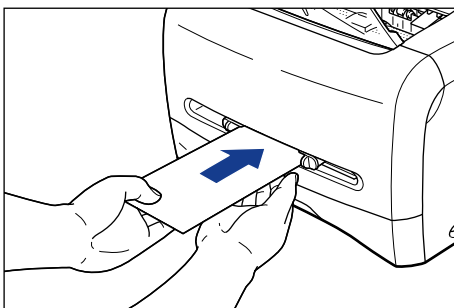

Nadat u de envelop hebt geplaatst, wordt deze langzaam ingevoerd.

### LET OP

Zorg dat u bij het laden van de enveloppen uw handen niet snijdt aan de randen van de enveloppen.

### BELANGRIJK

- Voer de envelop recht in.
- Als de enveloppen bij de hoeken zijn gekruld of gevouwen, strijkt u ze glad voordat u ze laadt.
- Op de achterkant van de envelop kunt u niet afdrukken.



## OPMERKING

Als u wilt afdrukken op een envelop, laad deze dan met de te bedrukken zijde naar boven en met de flap naar de linkerkant van de handmatige invoersleuf.

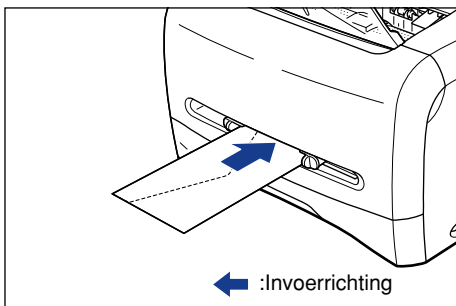

2

Papier bijvullen en uitvoeren

## Instelling printerstuurprogramma en afdrukken

Volg de onderstaande procedure om het printerstuurprogramma in te stellen.

- 1** Selecteer [Afdrukken] in de toepassing. Selecteer deze printer in het invoervak [Naam] en klik op [Eigenschappen].

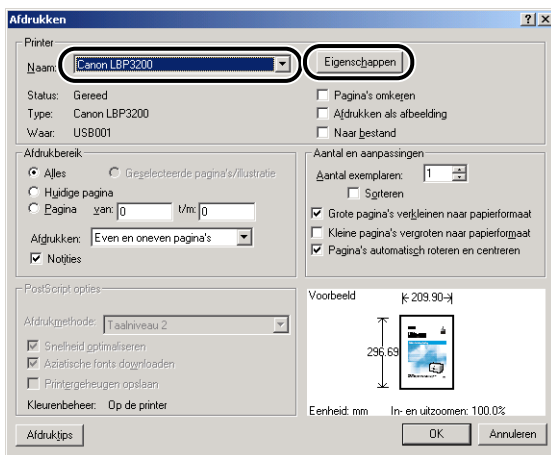

## 2 Activeer het tabblad [Pagina-indeling] en selecteer vervolgens in [Paginaformaat] het formaat van het document dat u in uw softwaretoepassing hebt gemaakt.

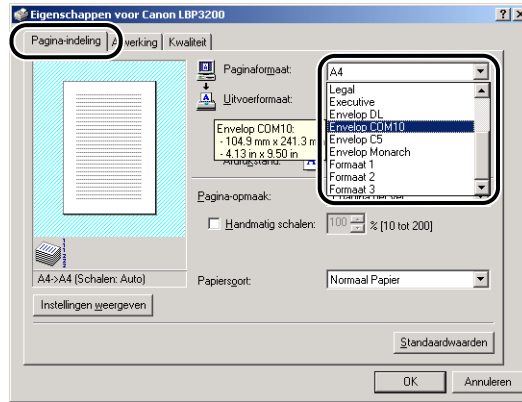

### OPMERKING

Als u [Envelop C5], [Envelop COM10], [Envelop DL], [Envelop Monarch] selecteert als [Paginaformaat], wordt het toepasselijke papiertype automatisch geselecteerd als [Hetzelfde als paginaformaat] is gekozen in [Uitvoerformaat]. U hoeft [Papiersoort] niet in te stellen.

## 3 Selecteer desgewenst in het vak [Uitvoerformaat] het formaat van het geladen papier.

Selecteer [Hetzelfde als paginaformaat] als het formaat van een document hetzelfde is als het papier in de cassette of in de handmatige invoersleuf.

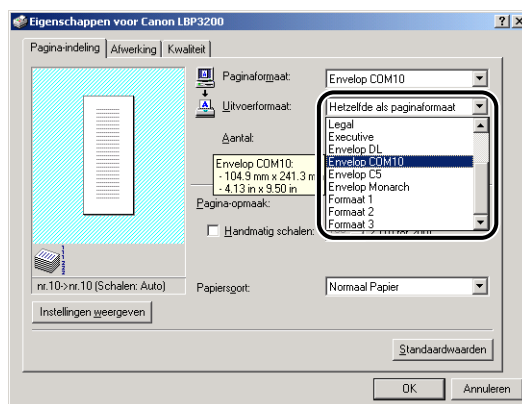

### BELANGRIJK

Als de instellingen in [Paginaformaat] en [Uitvoerformaat] niet overeenkomen, vergroot of verkleint de printer de afdruk automatisch.

## OPMERKING

Als u [Envelop C5], [Envelop COM10], [Envelop DL], [Envelop Monarch] selecteert als [Uitvoerformaat], wordt het toepasselijke papiertype automatisch gekozen. U hoeft [Papiersoort] niet in te stellen.

## 4 Klik op [OK] om het dialoogvenster [Eigenschappen] te sluiten.

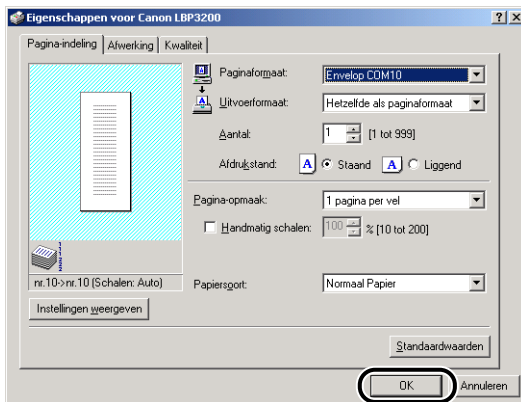

## 5 Klik op [OK] om te beginnen met afdrukken.

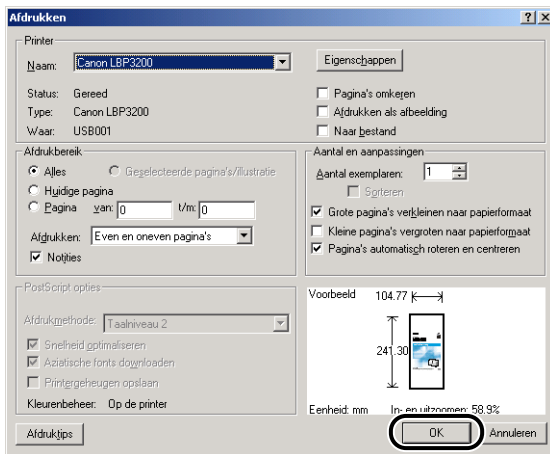

# Afdrukken op aangepast papier

In deze paragraaf wordt de procedure beschreven voor afdrukken op aangepast papier.

## Aangepast papier laden

Volg de onderstaande procedure om aangepast papier te laden. In de handmatige invoersleuf kunt u aangepast papier instellen in breedtes tussen 76,2 tot 215,9 mm en in lengten van 127,0 tot 355,6 mm.

Aangepast papier kunt u uitsluitend invoeren via de handmatige invoersleuf. Aangepast papier kunt u niet invoeren via de cassette.

Wanneer u papier met de hand invoert (in de opening voor handmatige invoer), denk er dan aan dat alleen een afdruk Staand mogelijk is.



### BELANGRIJK

- Laad geen papier met kartelranden, kreukels of papier dat erg sterk is omgekruld. Dit kan leiden tot papierstoringen of een storing van de printer.
- Voor meer informatie over bruikbaar papier, zie "Bruikbaar papier," op pag. 2-2.
- In de handmatige invoersleuf kunt u slechts één vel tegelijk invoeren.
- Bij gebruik van de handmatige invoersleuf kunt u niet verschillende exemplaren van een document of verschillende pagina's afdrukken. Doet u dat toch, dan zal de printer het tweede, derde enz. vel uit de cassette laden, ongeacht het papierformaat of de papiersoort.
- Raak tijdens het afdrukken het papier in de handmatige invoersleuf niet aan en trek het er niet uit. Hierdoor kan een storing ontstaan.
- De afdrukkwaliteit kan afnemen, als u papier gebruikt van 129 g/m<sup>2</sup> of meer.

- 1 Steek ongeveer 2 cm van de papierrand in de handmatige invoersleuf ①, en lijn de papiergeleiders uit op de breedte van papier ②.**

De papiergeleiders bewegen samen.

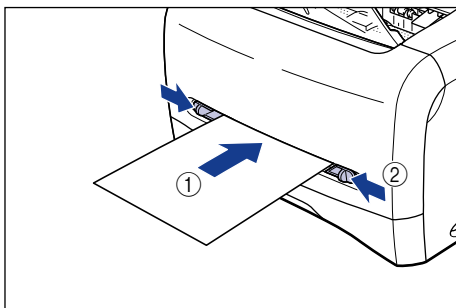

### BELANGRIJK

- Zorg ervoor dat de papiergeleiders precies op de breedte van het papier zijn ingesteld. Wanneer de papiergeleiders te los of te nauw zijn ingesteld, kan dit leiden tot onjuiste papierinvoer of papierstoringen.

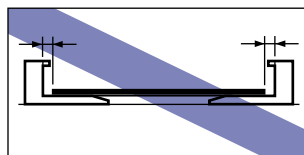
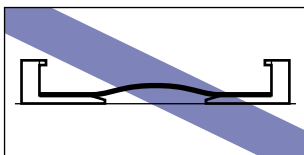

- 2** Houdt het papier vast zoals in de afbeelding, voer het langzaam in met de te bedrukken zijde naar boven totdat het de achterkant raakt.

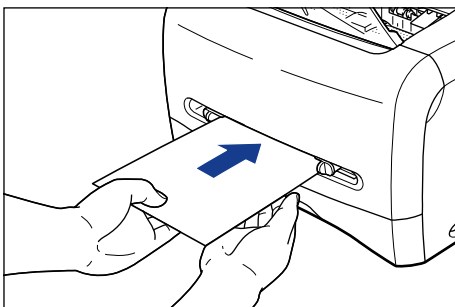

Nadat u het papier hebt geplaatst, wordt het langzaam ingevoerd.



### LET OP

- Zorg er bij het laden van het papier voor dat u uw handen niet snijdt aan de randen van het papier.



### BELANGRIJK

- Plaats het papier recht.
- Als het papier bij de hoeken is gekruld of gevouwen, strijkt u dit glad voordat u het papier laadt.

## OPMERKING

Als u wilt afdrukken op bedrukt papier of papier met een logo, laad dan het papier zodanig dat de te bedrukken zijde naar boven wijst en de bovenkant naar de achtervoorzijde van de handmatige invoersleuf wijst.

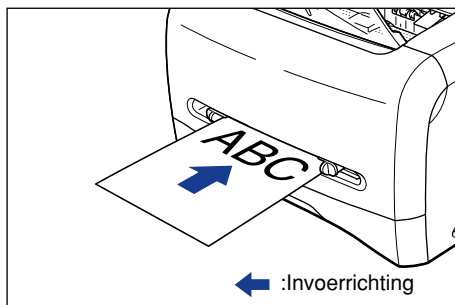

## Instelling printerstuurprogramma en afdrukken

Volg de onderstaande procedure om het printerstuurprogramma in te stellen.

- 1** Selecteer [Afdrukken] in de toepassing. Selecteer deze printer in het invoervak [Naam] en klik op [Eigenschappen].

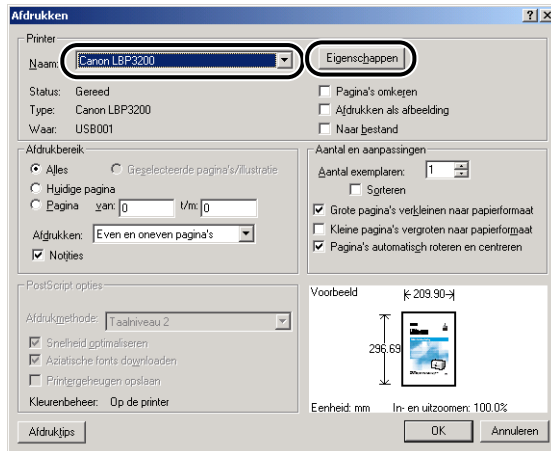

## 2 Activeer het tabblad [Pagina-indeling] en selecteer vervolgens in [Paginaformaat] het formaat van het document dat u in uw softwaretoepassing hebt gemaakt.

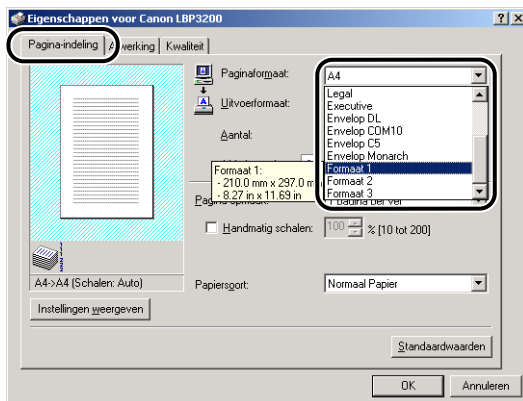

### OPMERKING

Als u aangepast papier wilt gebruiken, dient u dit eerst te registreren. Voor instructies over het registreren van aangepast papier, zie "Een aangepast papierformaat opgeven," op pag. 4-37.

## 3 In [Uitvoerformaat] selecteert u de naam (formaat) van het aangepast papier.

Selecteer [Hetzelfde als paginaformaat] als het formaat van het papier (naam aangepast papier) hetzelfde is als het papier in de handmatige invoersleuf.

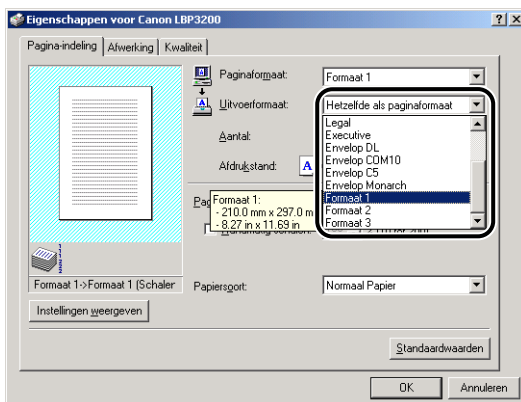

### BELANGRIJK

Als de instellingen in [Paginaformaat] en [Uitvoerformaat] niet overeenkomen, vergroot of verkleint de printer de afdruk automatisch.

## 4 In [Papiersoort] selecteert u het type papier dat u plaatst.

Selecteer [Normaal Papier] als u normaal papier gebruikt, [Zwaar Papier] als u zwaar papier gebruikt.

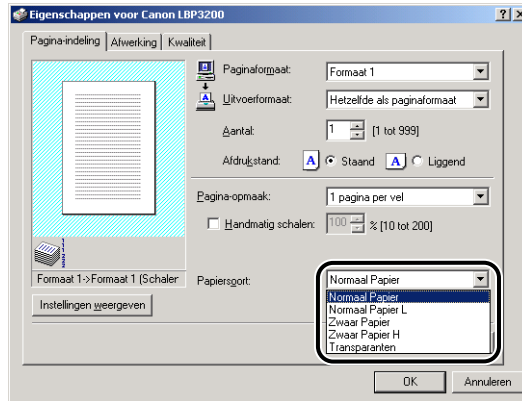

### OPMERKING

- Als papier sterk omkrult wanneer erop wordt afgedrukt met de instelling [Normaal Papier], selecteert u [Normaal Papier L].
- Als de afdrukfixatie onvoldoende is wanneer wordt afgedrukt met de instelling [Zwaar Papier], selecteert u [Zwaar Papier H].

## 5 Klik op [OK] om het dialoogvenster [Eigenschappen] te sluiten.

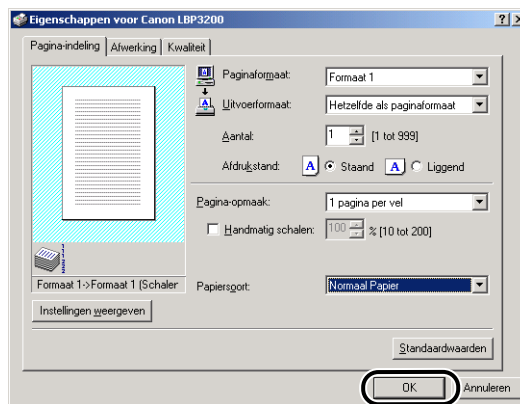



## 6 Klik op [OK] om te beginnen met afdrukken.

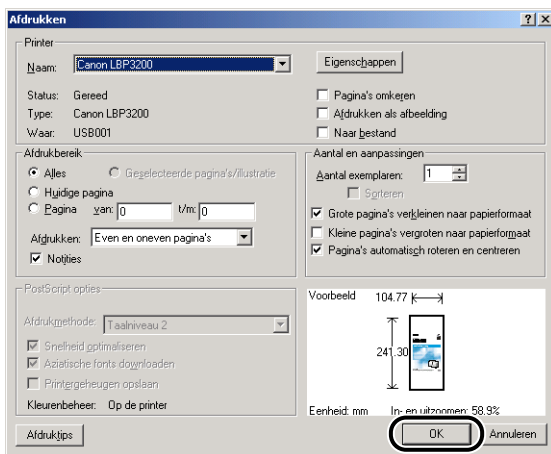

2

Papier bijvullen en uitvoeren

# De afdrukomgeving instellen

# 3

## HOOFDSTUK

In dit hoofdstuk raakt u vertrouwd met het installeren van het printerstuurprogramma op een computer en met het opgeven van de instellingen van het printerstuurprogramma in een netwerkomgeving.

---

<b>Inleiding</b> .....	3-2
Na de installatie van de printer .....	3-2
Stappen voor afdrukken die u elke keer moet opvolgen .....	3-2
Vereiste systeemomgeving .....	3-3
<b>De CAPT-software installeren</b> .....	3-4
Voor Windows 98/Me .....	3-4
Voor Windows 2000 .....	3-15
Voor Windows XP .....	3-22
<b>Na het voltooien van de installatie (Canon LBP3200 Group)</b> .....	3-28
<b>Een testpagina afdrukken</b> .....	3-32
<b>Gebruik van de printer in een netwerk</b> .....	3-35
De afdrukserver instellen .....	3-37
Installatie op de clients .....	3-47
<b>De installatie van de CAPT-software ongedaan maken</b> .....	3-51

## Na de installatie van de printer

Hier volgen de taken die uitgevoerd moeten worden nadat de printer is geïnstalleerd.

### ■ **Het printerstuurprogramma installeren (Zie pag. 3-4.)**

Het printerstuurprogramma is de software die is vereist voor het afdrucken vanuit een toepassing. De afdrukinstellingen opgeven in het printerstuurprogramma.

### ■ **Een netwerkgeving instellen (Zie pag. 3-35.)**

Als deze printer via de computer wordt gedeeld op het netwerk, moet u de instellingen opgeven voor de computer en het printerstuurprogramma installeren op de clients.

## Stappen voor afdrucken die u elke keer moet opvolgen

Hier volgen de taken die elke keer wanneer u afdrukt uitgevoerd moeten worden.

### ■ **Afdrukvoorkeuren opgeven**

Papierformaat, documentgrootte en aantal exemplaren opgeven in het printerstuurprogramma. Als u deze afdrukvoorkeuren niet correct opgeeft, krijgt u wellicht geen nauwkeurige afdruk.

### ■ **Een afdruktaak uitvoeren**

Selecteer het afdrukmenu vanuit de toepassing. Afhankelijk van de toepassing die u gebruikt, kan deze procedure verschillen. Lees de gebruikershandleiding van de toepassing voor meer informatie.

## Vereiste systeemomgeving

Voor het gebruik van het printerstuurprogramma is de volgende systeemomgeving vereist.

### ■ Besturingssysteem

- Microsoft Windows 98/Me
- Microsoft Windows 2000 Server/Professional
- Microsoft Windows XP Professional/Home Edition
- Systeemvereisten (minimum)

	Windows 98/Me	Windows 2000/XP
CPU	PentiumII 300 MHz of hoger	PentiumII 300 MHz of hoger
Geheugen (RAM)*	64 MB of meer	128 MB of meer
Harde schijf	15 MB of meer	15 MB of meer

(PC/AT-compatibel)

\* Omdat de hoeveelheid geheugen die werkelijk gebruikt kan worden afhankelijk is van de systeemconfiguratie van de computer of toepassing, garanderen de vermelde systeemvereisten niet dat in alle gevallen kan worden afgedrukt

- Systeemvereisten (aanbevolen)

	Windows 98/Me	Windows 2000/XP
CPU	PentiumIII 600 MHz of hoger	PentiumIII 600 MHz of hoger
Geheugen (RAM)	128 MB of meer	256 MB of meer

### ■ Interface

- USB: USB Full-Speed (gelijk aan USB1.1)



#### OPMERKING

Bij gebruik van geluid moet een PC-synthesizer (en het stuurprogramma voor PCM-synthesizer) worden geïnstalleerd op uw computer. Gebruik geen PC-luidsprekerstuurprogramma (zoals speaker.driv).

# De CAPT-software installeren

In deze paragraaf wordt de procedure beschreven voor de installatie van de CAPT-software wanneer deze printer rechtstreeks wordt aangesloten op de computer.

## BELANGRIJK

- De CAPT-software is vereist voor afdrucken met deze printer. Vergeet dan ook niet om de CAPT-software te installeren.
- Als er onvoldoende vrije harde-schijfruimte is, wordt tijdens de installatie het dialoogvenster weergegeven dat u hieronder ziet. Klik in dit geval op [OK] om de installatie te annuleren, maak ruimte vrij op de harde schijf en installeer de CAPT-software vervolgens opnieuw.



## OPMERKING

Zie "Gebruik van de printer in een netwerk," op pag. 3-35 als u deze printer gebruikt in een netwerk.

## Voor Windows 98/Me

## OPMERKING

De schermafbeeldingen in deze paragraaf zijn afkomstig uit Windows Me.

## *Installeren vanaf CD-ROM*

### **1** Controleer of de aan/uit-schakelaar op UIT staat.

## BELANGRIJK

Zet de computer pas AAN nadat u bij stap 10 van de installatieprocedure bent beland.

## 2 Sluit de printer aan op de computer met de USB-kabel.

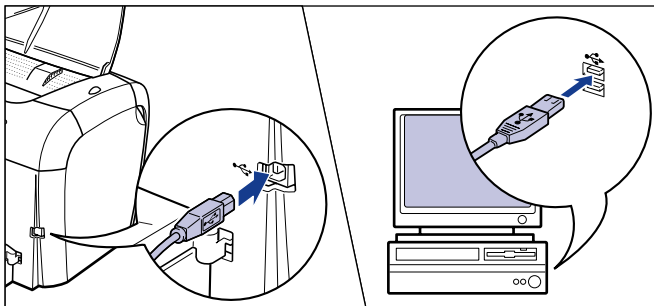

## 3 Zet de computer AAN en start Windows 98/Me.

## 4 Plaats de meegeleverde "User Software for LBP3200" CD-ROM in de CD-ROM-speler.

Als de CD-ROM zich reeds in het station bevindt, moet u deze verwijderen en opnieuw in de speler plaatsen.

Het menu van de CD-ROM wordt dan automatisch weergegeven.

### OPMERKING

Wanneer het menu van de CD-ROM niet automatisch wordt weergegeven, selecteert u [Uitvoeren] in het menu [Start], typt u "D:\Dutch\CAP4MNU.exe" en klikt u vervolgens op [OK]. (Het CD-ROM-station wordt aangeduid met "D:" in deze handleiding. Afhankelijk van de computer die u gebruikt, kan de naam van het CD-ROM-station anders zijn.)

## 5 Klik op [Printerstuurprogramma installeren].



Er verschijnt een dialogvenster waarin u de taalkeuze bevestigt.

## 6 Bevestig de taalkeuze en klik op [OK].



Nadat de voorbereiding van de installatie is voltooid, wordt het installatieprogramma van CAPT (Canon Advanced Printing Technology) gestart. Het dialoogvenster [Welkom] wordt dan weergegeven.

## 7 Klik op [Volgende].

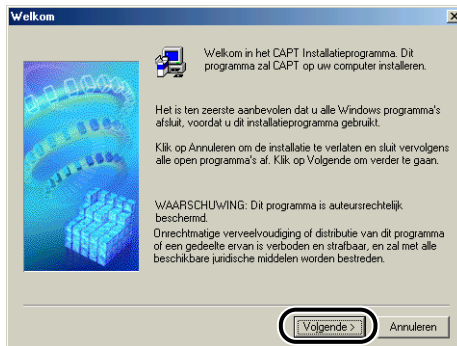

Het dialoogvenster [Software-gebruiksrechtovereenkomst] wordt dan geopend.

## 8 Bevestig de inhoud van de gebruiksrechtovereenkomst en klik vervolgens op [Ja].

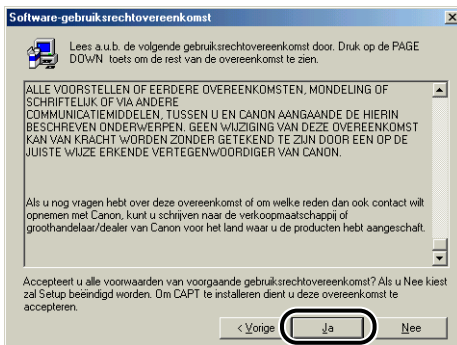

## 9 Kies [Automatisch detecteren (aanbevolen)] en klik dan op [Volgende].



## 10 Klik op [OK] en druk vervolgens op "I" van de aan/uit-schakelaar om de printer AAN te zetten.

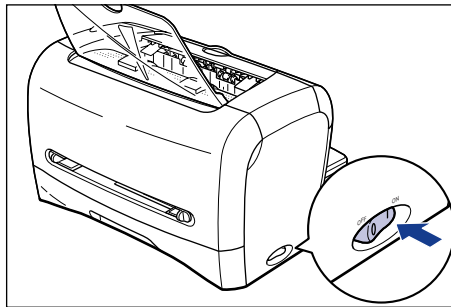

De installatie van het printerstuurprogramma en het stuurprogramma voor de USB-klasse start automatisch.

## 11 Klik op [OK] nadat de installatie is voltooid.



De installatie van het stuurprogramma voor de USB-klasse en het printerstuurprogramma is nu voltooid.



## Installatie met Plug and Play

### BELANGRIJK

Voordat u de CAPT-software kunt installeren met behulp van Plug and Play, dient u te controleren of de printer juist is aangesloten op de computer en of de printer is AANGEZET.

## 1 Zet de computer AAN en start Windows 98/Me.

Het dialoogvenster [Wizard Nieuwe hardware] verschijnt.

### ● Voor Windows Me

Als het volgende dialoogvenster wordt weergegeven, klikt u op [Volgende] en gaat u door met stap 2.



Ga door met stap 9 wanneer het volgende dialoogvenster wordt weergegeven.

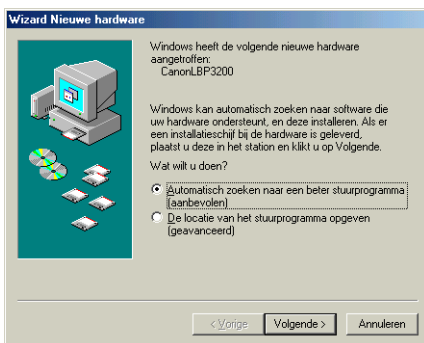

## ● Voor Windows 98

Als het volgende dialogvenster wordt weergegeven, klikt u op [Volgende] en gaat u door met stap 2.

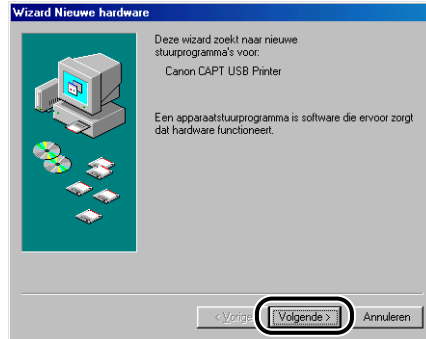

Wanneer het volgende dialogvenster wordt weergegeven, klikt u op [Volgende] en gaat u door met stap 9.

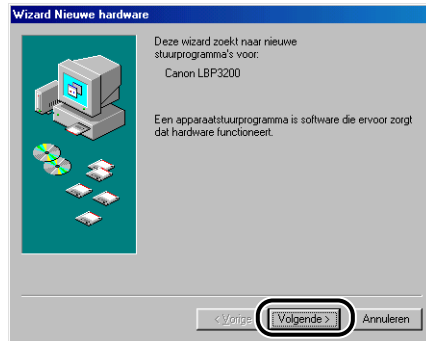

## 2 Kies [De locatie van het stuurprogramma opgeven (geavanceerd)] en klik aansluitend op [Volgende].

Wanneer u Windows 98 gebruikt, kiest u [Zoek naar het beste stuurprogramma (aanbevolen)].

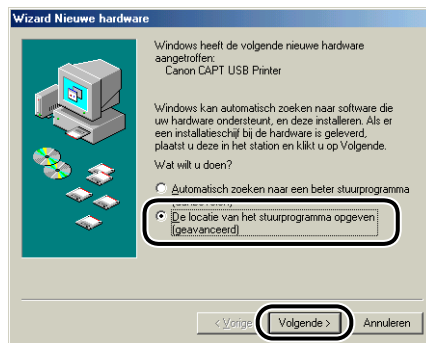

Het dialogvenster om de zoeklocatie op te geven wordt dan weergegeven.

### 3 Plaats de meegeleverde "User Software for LBP3200" CD-ROM in de CD-ROM-speler.

### 4 Kies [Zoek naar het beste stuurprogramma (aanbevolen).], schakel het selectievakje [Verwisselbaar medium (diskette, cd-rom...)] uit en plaats een vinkje in het selectievakje [Geef een locatie op].

Als u Windows 98 gebruikt, schakelt u de selectievakjes [Diskettestations] en [CD-ROM-station] uit en plaatst u een vinkje in het selectievakje [Geef een locatie op].

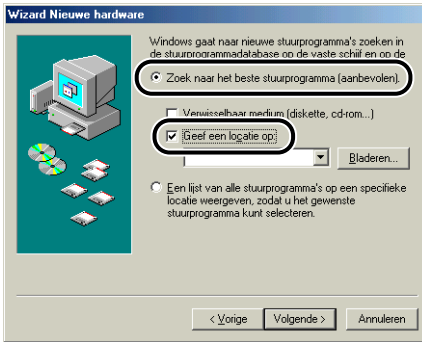

### 5 Klik op [Bladeren] en selecteer vervolgens een map.

Als het CD-ROM-station [D:] is, selecteert u [D:\Dutch\WinMe] en klikt u vervolgens op [OK].

Wanneer u Windows 98 gebruikt en het CD-ROM-station [D:] is, selecteert u [D:\Dutch\Win98] en klikt u vervolgens op [OK].

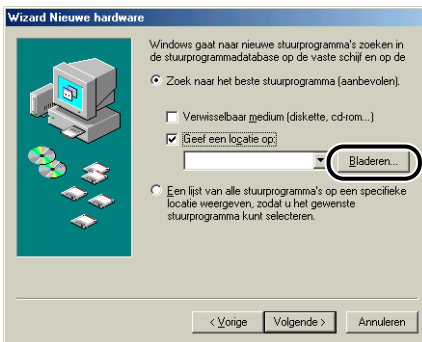

## 6 Controleer of de juiste map wordt weergegeven in [Geef een locatie op] en klik vervolgens op [Volgende].

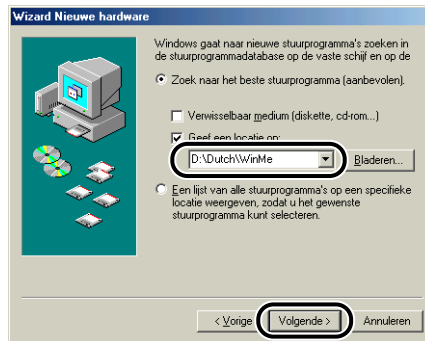

## 7 Klik op [Volgende].



De installatie van het stuurprogramma voor de USB-klasse wordt gestart.

## 8 Klik op [Voltoeien].

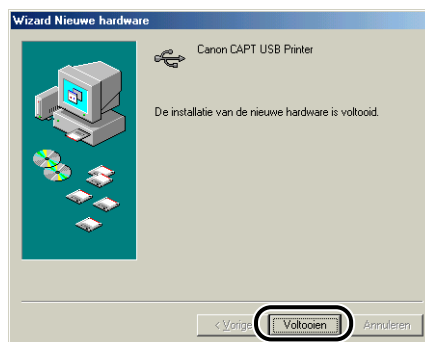

Het printerstuurprogramma wordt automatisch gedetecteerd. Wacht totdat de detectie is voltooid.

Het dialoogvenster [Wizard Nieuwe hardware] wordt dan weergegeven. Klik op [Volgende] wanneer u Windows 98 gebruikt.

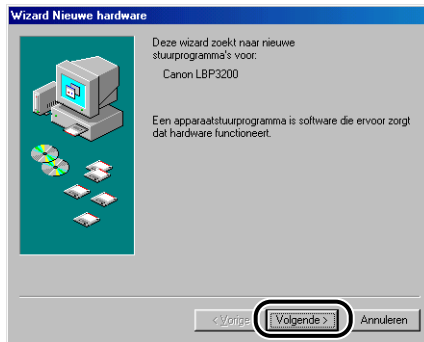

## 9 Kies [De locatie van het stuurprogramma opgeven (geavanceerd)] en klik aansluitend op [Volgende].

Wanneer u Windows 98 gebruikt, kiest u [Zoek naar het beste stuurprogramma (aanbevolen).]

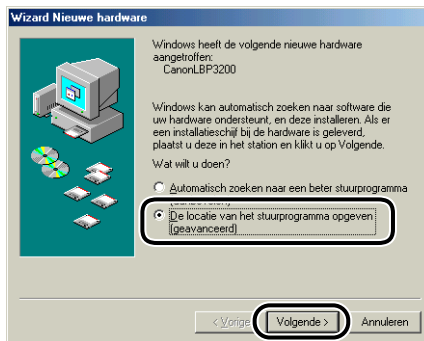

Het dialoogvenster om de zoeklocatie op te geven wordt dan geopend.

## 10 Als de meegeleverde "User Software for LBP3200" CD-ROM zich niet in de CD-ROM-speler bevindt, moet u deze in de speler plaatsen.

## 11 Kies [Zoek naar het beste stuurprogramma (aanbevolen)], schakel het selectievakje [Verwisselbare media (diskette, cd-rom...)] uit en plaats een vinkje in het selectievakje [Geef een locatie op].

Als u Windows 98 gebruikt, schakelt u de selectievakjes [Diskettestations] en [CD-ROM-station] uit en plaatst u een vinkje in het selectievakje [Een locatie specificeren].



## 12 Klik op [Bladeren] en selecteer vervolgens een map.

Als het CD-ROM-station [D:] is, selecteert u [D:\DutchWinMe] en klikt u vervolgens op [OK].

Wanneer u Windows 98 gebruikt en het CD-ROM-station [D:] is, selecteert u [D:\DutchWin98].

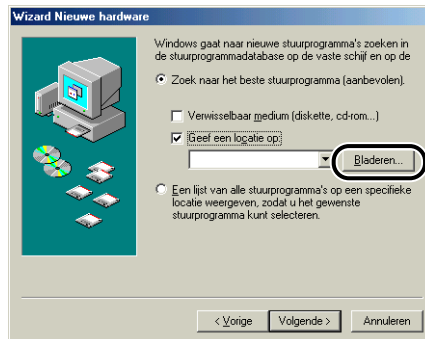

### 13 Controleer of de juiste map wordt weergegeven in [Geef een locatie op] en klik vervolgens op [Volgende].

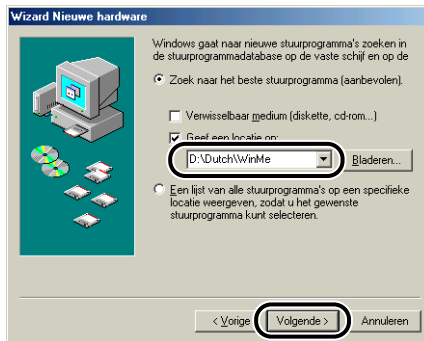

### 14 Klik op [Volgende].



### 15 Geef een nieuwe naam op in [Printernaam] als u de naam van de printer wilt wijzigen.

Als er al eerder een printerstuurprogramma op de computer is geïnstalleerd, verschijnt het bericht <Wilt u dat uw Windows-programma's deze printer als standaardprinter gebruiken?>. Selecteer naar wens [Ja] of [Nee].

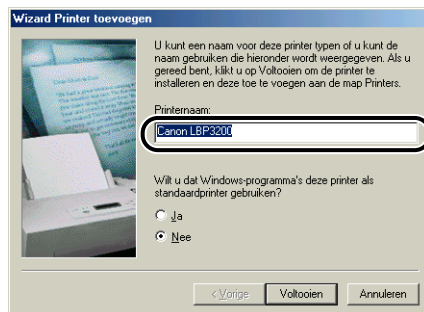

## 16 Klik op [Voltooiën].

De bestanden worden gekopieerd.

## 17 Klik op [OK] als het dialoogvenster voor het voltooiën van de installatie wordt weergegeven.



Het dialoogvenster [Wizard Nieuwe hardware] verschijnt.

## 18 Klik op [Voltooiën].



De installatie van het stuurprogramma voor de USB-klasse en het printerstuurprogramma is nu voltooid.

## Voor Windows 2000

### Installeren vanaf CD-ROM

## 1 Controleer of de aan/uit-schakelaar op UIT staat.



### BELANGRIJK

Zet de computer pas AAN nadat u bij stap 8 van de installatieprocedure bent beland.



## 2 Sluit de printer aan op de computer met de USB-kabel.

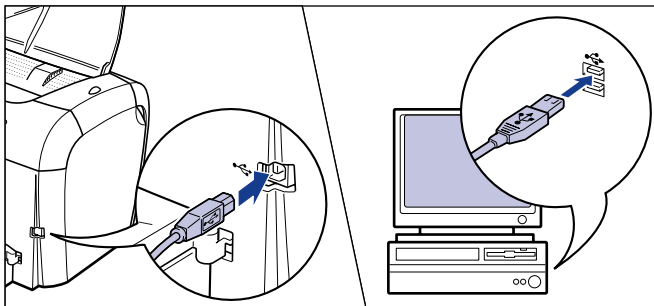

## 3 Zet de computer AAN en start Windows 2000.

## 4 Meld u aan als gebruiker met administrator-rechten.



### OPMERKING

Voor de installatie van het printerstuurprogramma is het toegangsniveau Volledig beheer vereist.

## 5 Plaats de meegeleverde "User Software for LBP3200" CD-ROM in de CD-ROM-speler.

Als de CD-ROM zich reeds in het station bevindt, moet u deze verwijderen en opnieuw in de speler plaatsen.

Het menu van de CD-ROM wordt dan automatisch weergegeven.



### OPMERKING

Wanneer het menu van de CD-ROM niet automatisch wordt weergegeven, selecteert u [Uitvoeren] in het menu [Start], typt u "D:\Dutch\CAP4MNU.exe" en klikt u vervolgens op [OK]. (Het CD-ROM-station aangeduid met "D:" in deze handleiding. Afhankelijk van de computer die u gebruikt, kan de naam van het CD-ROM-station anders zijn.)

## 6 Klik op [Printerstuurprogramma installeren].

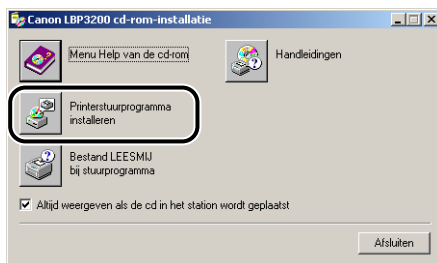

Er verschijnt een dialoogvenster waarin u de taalkeuze bevestigt.

## 7 Bevestig de taalkeuze en klik op [OK].



De voorbereiding van de installatie begint dan.

## 8 Zet de printer AAN als het onderstaande venster wordt weergegeven.



Druk op "I" van de aan/uit-schakelaar om de printer AAN te zetten.

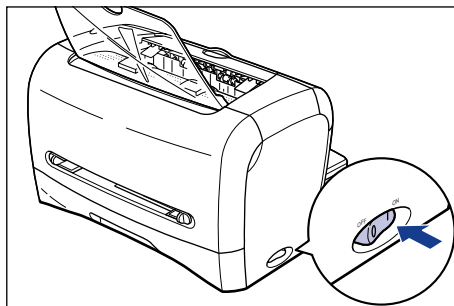

De installatie van het printerstuurprogramma en het stuurprogramma voor de USB-klasse begint automatisch.

## 9 Klik op [OK] als het venster wordt weergegeven dat u hieronder ziet.



De installatie van het stuurprogramma voor de USB-klasse en het printerstuurprogramma is nu voltooid.

## Installatie met Plug and Play

### BELANGRIJK

Voordat u de CAPT-software kunt installeren met behulp van Plug and Play, dient u te controleren of de printer juist is aangesloten op de computer en of de printer is AANGEZET.

**1** Zet de computer AAN en start Windows 2000.

**2** Meld u aan als gebruiker met administrator-rechten.

### OPMERKING

Voor de installatie van het printerstuurprogramma is het toegangsniveau Volledig beheer vereist.

**3** Klik op [Volgende].



## 4 Selecteer [Zoeken naar een geschikt stuurprogramma voor dit apparaat (aanbevolen)] en klik aansluitend op [Volgende].

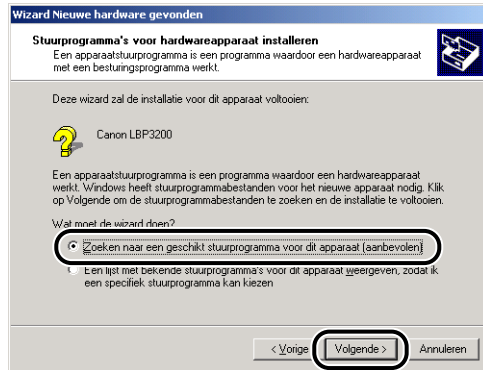

### OPMERKING

Mogelijk wordt als naam van het apparaat [Onbekend] weergegeven.

## 5 Schakel de selectievakjes [Disktestations] en [Cd-rom-stations] uit, schakel het selectievakje [Een op te geven locatie] in, en klik dan op [Volgende].

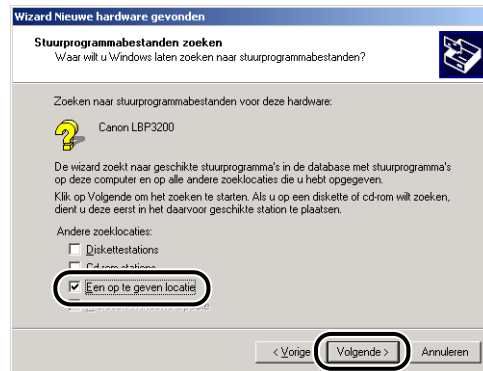

- 6** Plaats de meegeleverde "User Software for LBP3200" CD-ROM in de CD-ROM-speler en klik vervolgens op [Bladeren].



- 7** Als station [D:] het CD-ROM-station is, selecteert u [D:\Dutch\Win2K\_XP]. Selecteer [CAP4STK.INF] en klik vervolgens op [Openen].

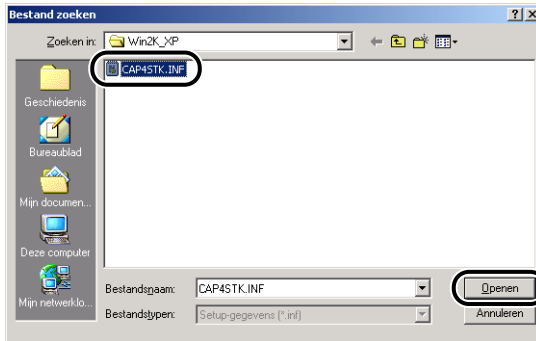

- 8** Controleer of de geselecteerde map wordt weergegeven in [Bestanden van fabrikant kopiëren van] en klik vervolgens op [OK].



Er wordt dan een dialoogvenster weergegeven waarin u het zoeken naar een stuurprogrammabestand kunt voltooien.

## 9 Klik op [Volgende].



De bestanden worden gekopieerd.

### OPMERKING

Klik op [Ja] als het dialoogvenster [Kan digitale handtekening niet vinden] wordt weergegeven.

## 10 Klik op [OK] als het venster wordt weergegeven dat u hieronder ziet.



Het dialoogvenster [Wizard Nieuwe hardware gevonden] wordt weergegeven.

## 11 Klik op [Voltooien].



De installatie van het stuurprogramma voor de USB-klasse en het printerstuurprogramma is nu voltooid.

## Installeren vanaf CD-ROM

### 1 Controleer of de aan/uit-schakelaar op UIT staat.



#### BELANGRIJK

Zet de computer pas AAN nadat u bij stap 8 van de installatieprocedure bent beland.

### 2 Sluit de printer aan op de computer met de USB-kabel.

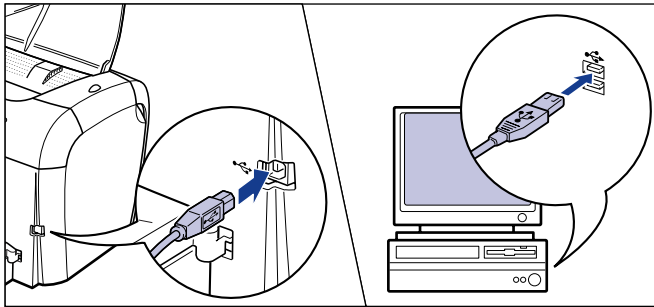

### 3 Zet de computer AAN en start Windows XP.

### 4 Meld u aan als gebruiker met administrator-rechten.



#### OPMERKING

Voor de installatie van het printerstuurprogramma is het toegangsniveau Volledig beheer vereist.

### 5 Plaats de meegeleverde "User Software for LBP3200" CD-ROM in de CD-ROM-speler.

Als de CD-ROM zich reeds in het station bevindt, moet u deze verwijderen en opnieuw in de speler plaatsen.

Het menu van de CD-ROM wordt dan automatisch weergegeven.



#### OPMERKING

Wanneer het menu van de CD-ROM niet automatisch wordt weergegeven, selecteert u [Uitvoeren] in het menu [Start], typt u "D:\Dutch\CAP4MNU.exe" en klikt u vervolgens op [OK]. (Het CD-ROM-station aangeduid met "D:" in deze handleiding. Afhankelijk van de computer die u gebruikt, kan de naam van het CD-ROM-station anders zijn.)

## 6 Klik op [Printerstuurprogramma installeren].



Er verschijnt een dialoogvenster waarin u de taalkeuze bevestigt.

## 7 Bevestig de taalkeuze en klik op [OK].



De voorbereiding van de installatie begint dan.

## 8 Zet de printer AAN als het onderstaande venster wordt weergegeven.



Druk op "I" van de aan/uit-schakelaar om de printer AAN te zetten.

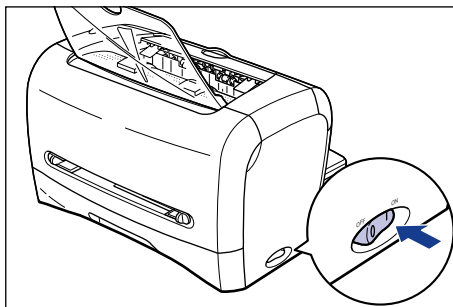

De installatie van het printerstuurprogramma en het stuurprogramma voor de USB-klasse start automatisch.



## 9 Klik op [OK] als het venster wordt weergegeven dat u hieronder ziet.



### BELANGRIJK

Windows XP Service Pack 2 en andere besturingssystemen zijn voorzien van een functie voor het blokkeren van communicatie over het netwerk zodat toegang tot uw computer, zonder uw toestemming, niet mogelijk is (Windows Firewall). Dit is ook de reden dat u Windows Firewall moet configureren om het gebruik van een printer op een besturingssysteem dat is voorzien van Windows Firewall mogelijk te maken. (Deze configuratiehandeling is alleen nodig wanneer u de printer in een netwerkomgeving gebruikt.)

Raadpleeg voor nadere bijzonderheden het bestand "note\_ex.pdf" in de map [Dutch] op de meegeleverde CD-ROM "User Software for LBP3200".

---

De installatie van het stuurprogramma voor de USB-klasse en het printerstuurprogramma is nu voltooid.

---

## *Installatie met Plug and Play*

### BELANGRIJK

Voordat u de CAPT-software kunt installeren met behulp van Plug and Play, dient u te controleren of de printer juist is aangesloten op de computer en of de printer is AANGEZET.

---

**1** Zet de computer AAN en start Windows XP.

**2** Meld u aan als gebruiker met administrator-rechten.

### OPMERKING

Voor de installatie van het printerstuurprogramma is het toegangsniveau Volledig beheer vereist.

- 3** Selecteer [Ik wil zelf kiezen (geavanceerd)], plaats de meegeleverde "User Software for LBP3200" CD-ROM in de CD-ROM-speler, en klik aansluitend op [Volgende].

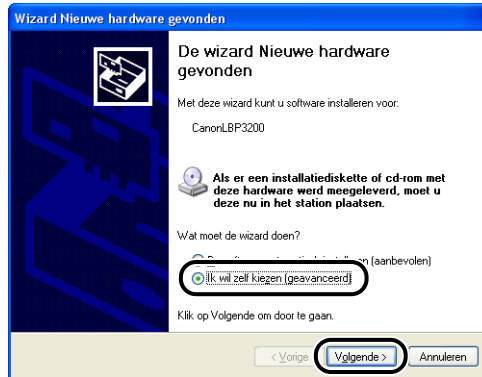

- 4** Selecteer de zoekmethode en de map waarin u wilt bladeren.

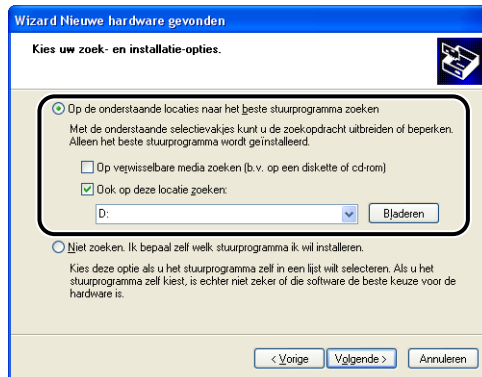

- Selecteer [Op de onderstaande locaties naar het beste stuurprogramma zoeken].
  - Schakel het selectievakje [Op verwisselbare media zoeken (b.v. op een diskette of cd-rom)] uit.
  - Schakel het selectievakje [Ook op deze locatie zoeken] in.
  - Klik op [Bladeren] en selecteer vervolgens een map.
- Als station [D:] het CD-ROM-station is, selecteert u [D:\DutchWin2K\_XP].
- Klik op [OK].

## 5 Controleer of de geselecteerde map wordt weergegeven in [Ook op deze locatie zoeken] en klik vervolgens op [Volgende].

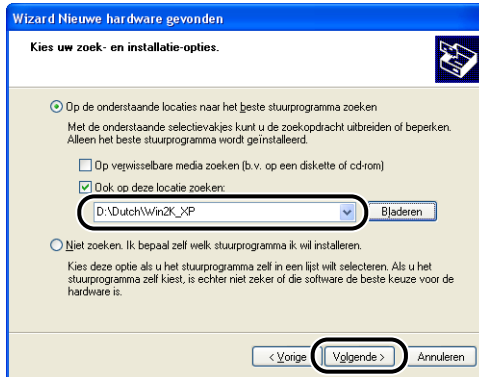

Het installatieproces wordt weergegeven.



### OPMERKING

Klik op [Toch doorgaan] als het dialoogvenster [Hardware-installatie] wordt weergegeven.

## 6 Klik op [OK] als het venster wordt weergegeven dat u hieronder ziet.



Het dialoogvenster [Wizard Nieuwe hardware gevonden] wordt weergegeven.

## 7 Klik op [Voltoeien].



### BELANGRIJK

Windows XP Service Pack 2 en andere besturingssystemen zijn voorzien van een functie voor het blokkeren van communicatie over het netwerk zodat toegang tot uw computer, zonder uw toestemming, niet mogelijk is (Windows Firewall). Dit is ook de reden dat u Windows Firewall moet configureren om het gebruik van een printer op een besturingssysteem dat is voorzien van Windows Firewall mogelijk te maken. (Deze configuratiehandeling is alleen nodig wanneer u de printer in een netwerkomgeving gebruikt.)

Raadpleeg voor nadere bijzonderheden het bestand "note\_ex.pdf" in de map [Dutch] op de meegeleverde CD-ROM "User Software for LBP3200".

---

De installatie van het stuurprogramma voor de USB-klasse en het printerstuurprogramma is nu voltooid.

---

# Na het voltooien van de installatie (Canon LBP3200 Group)

Wanneer u de installatie van de CAPT-software hebt voltooid, worden het pictogram en de map voor de [Canon LBP3200]-groep gemaakt.

## ■ Voor Windows 98/Me/2000

- Het printerpictogram [Canon LBP3200] wordt weergegeven in de map [Printers].

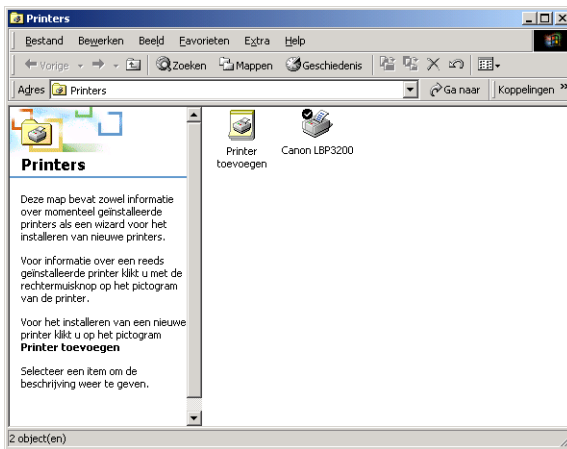

- De snelkoppeling naar de map [Canon LBP3200] wordt weergegeven op het bureaublad.



- De [Canon LBP3200]-groep wordt toegevoegd aan de groep [Programma's] in het menu [Start].

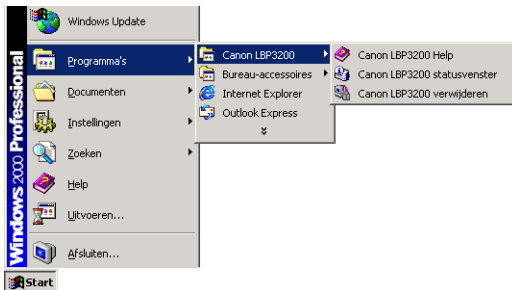

Als u dubbelklikt op de map [Canon LBP3200] op het bureaublad, worden alle pictogrammen uit de [Canon LBP3200]-groep weergegeven.

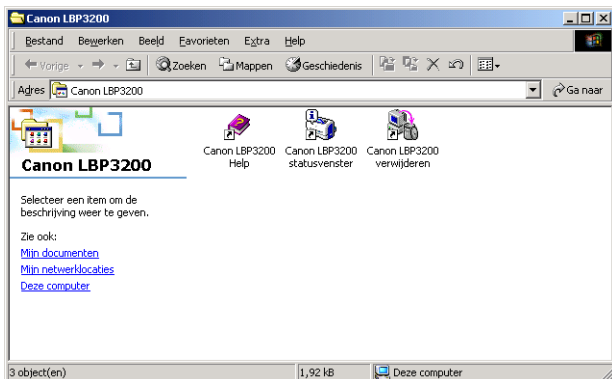

- **Canon LBP3200 verwijderen**  
Met behulp hiervan kunt u de installatie van de CAPT-software ongedaan maken.  
Dubbelklik op het pictogram om Uninstallation te starten. (Zie pag. 3-51.)



- **Canon LBP3200 statusvenster**  
In dit venster wordt de printer of printerstatus weergegeven met een animatie of geluid.  
Vanuit dit venster kunt u de afdruktaak onderbreken of annuleren.  
Om het printerstatusvenster weer te geven klikt u op het pictogram printerstatusvenster op de taakbalk van Windows en kiest u vervolgens [Canon LBP3200] in het snelmenu. (Zie pag. 4-47.)



- **Canon LBP3200 Help**  
Hierin wordt de CAPT-software beschreven voor deze printer.  
Dubbelklik op het pictogram om Help te openen.

## ■ Voor Windows XP

- Het printerpictogram [Canon LBP3200] wordt weergegeven in de map [Printers en faxapparaten].

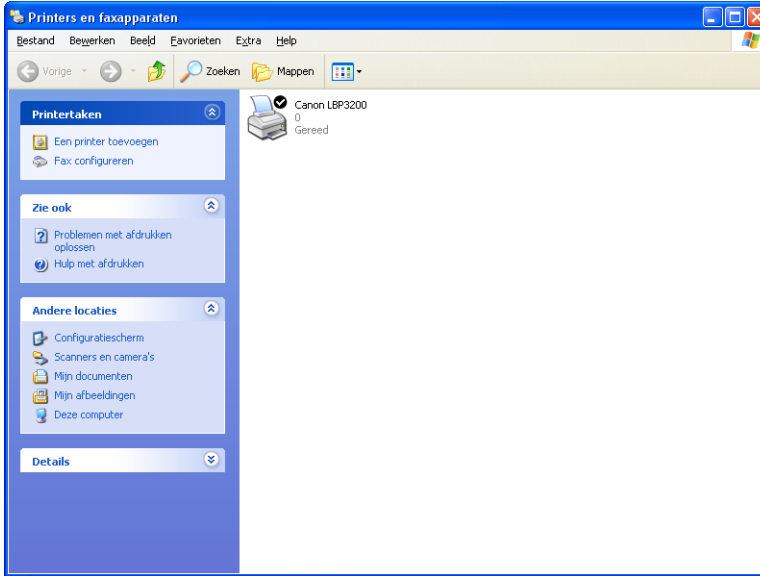

- De snelkoppeling naar de map [Canon LBP3200] wordt weergegeven op het bureaublad.



- De groep [Canon LBP3200] wordt toegevoegd aan [Alle programma's] in het menu [Start].

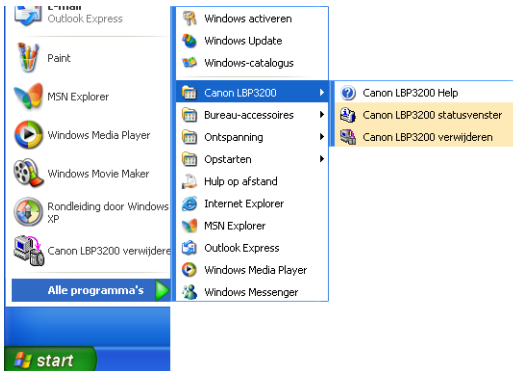

Als u dubbelklikt op de map [Canon LBP3200] op het bureaublad, worden alle pictogrammen uit de [Canon LBP3200]-groep weergegeven.

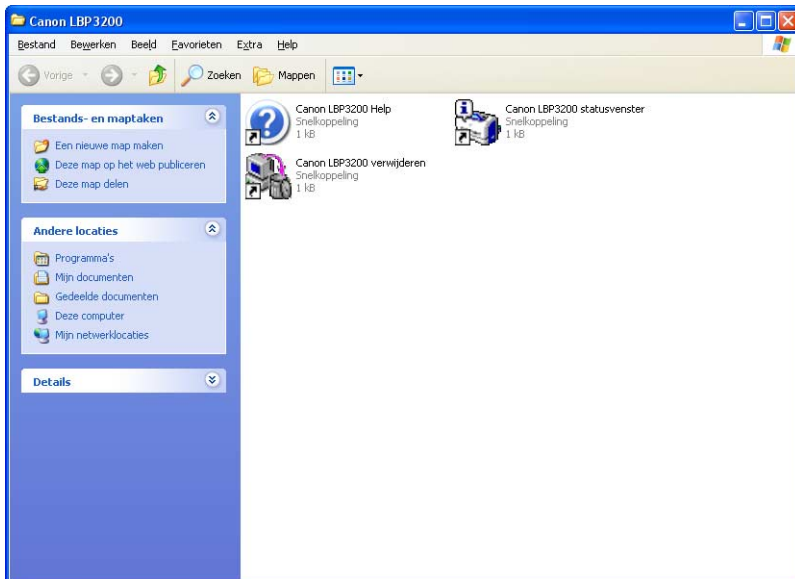

- **Canon LBP3200 verwijderen**  
Met behulp hiervan kunt u de installatie van de CAPT-software ongedaan maken.  
Dubbelklik op het pictogram om Uninstallation te starten. (Zie pag. 3-51.)



- **Canon LBP3200 statusvenster**  
In dit venster wordt de printer of printerstatus weergegeven met een animatie of geluid.  
Vanuit dit venster kunt u de afdruktaak onderbreken of annuleren. Om het printerstatusvenster weer te geven klikt u op het pictogram printerstatusvenster op de taakbalk van Windows en kiest u vervolgens [Canon LBP3200] in het snelmenu (Zie pag. 4-47.).



- **Canon LBP3200 Help**  
Hierin wordt de CAPT-software beschreven voor de printer.  
Dubbelklik op het pictogram om Help te openen.



# Een testpagina afdrukken

Voordat u de printer voor het eerst gaat gebruiken, is het raadzaam een testpagina af te drukken aan de hand van de volgende stappen.

## **OPMERKING**

De schermafbeeldingen in deze paragraaf zijn afkomstig uit Windows 2000.

3

De afdrukgeving instellen

## **1** Open de map [Printers] of [Printers en faxapparaten].

Windows 98/Me/2000: Klik in het menu [Start] op → [Instellingen] → [Printers].  
Voor Windows XP Professional: Klik in het menu [Start] op → [Printers en faxapparaten].

Voor Windows XP Home Edition: Klik in het menu [Start] op → [Configuratiescherm] → [Printers en andere hardware] → [Printers en faxapparaten].

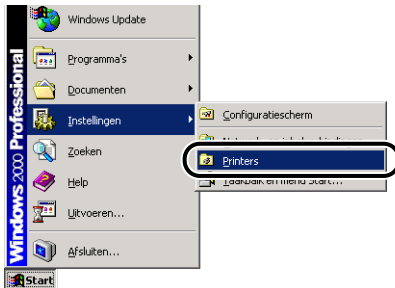

De map [Printers] of [Printers en faxapparaten] wordt weergegeven.

## 2 Selecteer het pictogram [Canon LBP3200] en kies vervolgens [Eigenschappen] in het menu [Bestand].

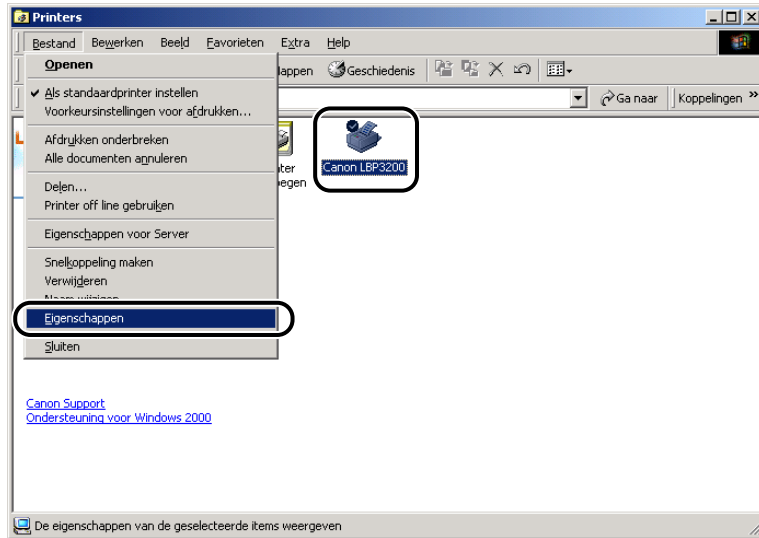

Het dialogvenster [Eigenschappen] voor deze printer verschijnt.

## 3 Klik op [Testpagina afdrucken] op het tabblad [Algemeen].

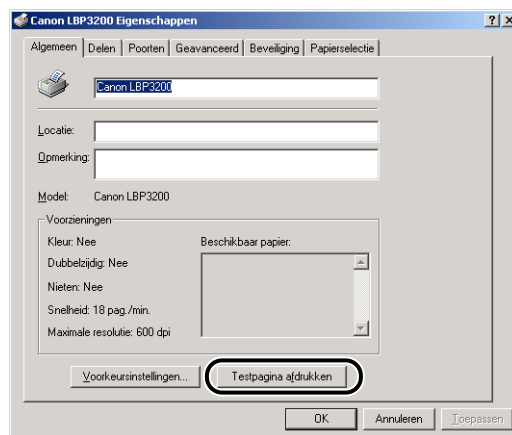

De printer begint dan met het afdrucken van een testpagina.

## 4 Klik op [OK] als de testpagina correct is afgedrukt.

Indien u Windows 98/Me gebruikt, moet u in plaats hiervan op [Ja] klikken.

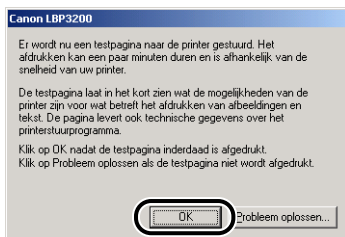

### OPMERKING

Als de testpagina niet correct is afgedrukt, maakt u de installatie van de CAPT-software ongedaan (zie "Installatieproblemen," op pag. 6-24); vervolgens start u de computer opnieuw op en u voert de installatieprocedure nogmaals uit.

# Gebruik van de printer in een netwerk

Als u deze printer instelt als gedeelde printer, kunt u hem gebruiken vanuit andere computers waarop de printer niet rechtstreeks is aangesloten.

Als u deze printer deelt in een netwerk, moet u de instellingen als volgt configureren. In deze handleiding noemen we de computer die rechtstreeks is verbonden met deze printer de "afdrukserver"; de computers die de printer via het netwerk kunnen gebruiken noemen we "clients".

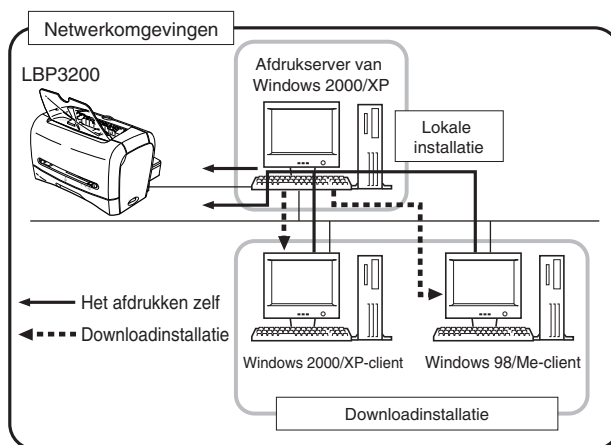
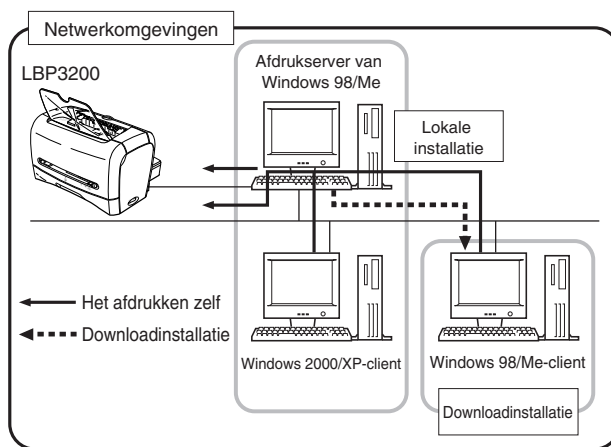

Wanneer u de afdrukserver wilt gebruiken, voert u de volgende stappen uit.

- ① Lokale installatie op de afdrukserver (Windows 98/Me → pag. 3-4, Windows 2000 → pag. 3-15, Windows XP → pag. 3-22)
- ② Instellingen afdrukserver (netwerk) (Windows 98/Me → pag. 3-37, Windows 2000/XP → pag. 3-42)
- ③ Instellingen afdrukserver (printer delen) (Windows 98/Me → pag. 3-40, Windows 2000/XP → pag. 3-43)
- ④ Installeren op clients (Zie pag. 3-47.)



#### BELANGRIJK

Windows XP Service Pack 2 en andere besturingssystemen zijn voorzien van een functie voor het blokkeren van communicatie over het netwerk zodat toegang tot uw computer, zonder uw toestemming, niet mogelijk is (Windows Firewall). Dit is ook de reden dat u Windows Firewall moet configureren om het gebruik van een printer op een besturingssysteem dat is voorzien van Windows Firewall mogelijk te maken. (Deze configuratiehandeling is alleen nodig wanneer u de printer in een netwerkomgeving gebruikt.)

Raadpleeg voor nadere bijzonderheden het bestand "note\_ex.pdf" in de map [Dutch] op de meegeleverde CD-ROM "User Software for LBP3200".



#### OPMERKING

Gebruik van deze printer in het netwerk vereist dat zowel de server als de clients gebruikmaken van Windows 98/Me of Windows 2000/XP.

## Voor Windows 98/Me

### OPMERKING

De schermafbeeldingen in deze paragraaf zijn afkomstig uit Windows Me.

## ■ Netwerkinstellingen

### 1 Dubbelklik op [Deze computer] → [Configuratiescherm] → [Netwerk].

Het dialoogvenster [Netwerk] wordt dan weergegeven.

### 2 Activeer het tabblad [Configuratie] en klik vervolgens op [Toevoegen].

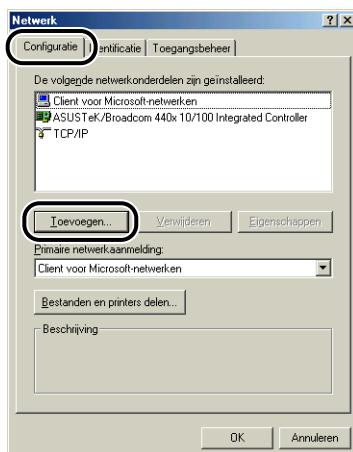

Het dialoogvenster [Type netwerkonderdeel selecteren] wordt weergegeven.

### 3 Klik op het pictogram [Service] en klik vervolgens op [Toevoegen].

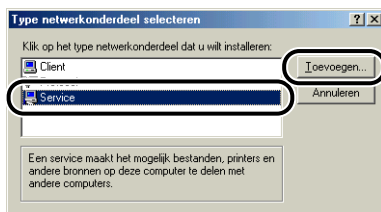

## 4 Selecteer [Bestands- en printerdeling voor Microsoft-netwerken] en klik vervolgens op [OK].

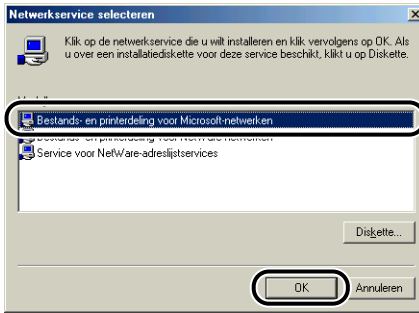

Het dialoogvenster [Type netwerkkonderdeel selecteren] wordt eerst weergegeven, waarna u weer terugkeert in het dialoogvenster [Netwerk].

## 5 Klik op [Bestanden en printers delen].

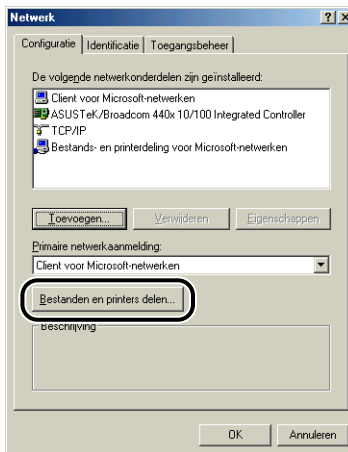

## 6 Controleer of de optie [Ik wil anderen toegang kunnen geven tot mijn printer(s).] is ingeschakeld en klik vervolgens op [OK].



- 7** Activeer het tabblad [Toegangsbeheer] en selecteer [Toegangsbeheer op shareniveau] of [Toegangsbeheer op gebruikersniveau].



- 8** Klik op [OK] en start vervolgens Windows opnieuw.



## ■ Instellingen voor het delen van de printer

- 1** Klik in het menu [Start] op → [Instellingen] → [Printers].  
De map [Printers] wordt dan weergegeven.
- 2** Klik met de rechtermuisknop op het pictogram [Canon LBP3200] en kies vervolgens [Delen] in het snelmenu.

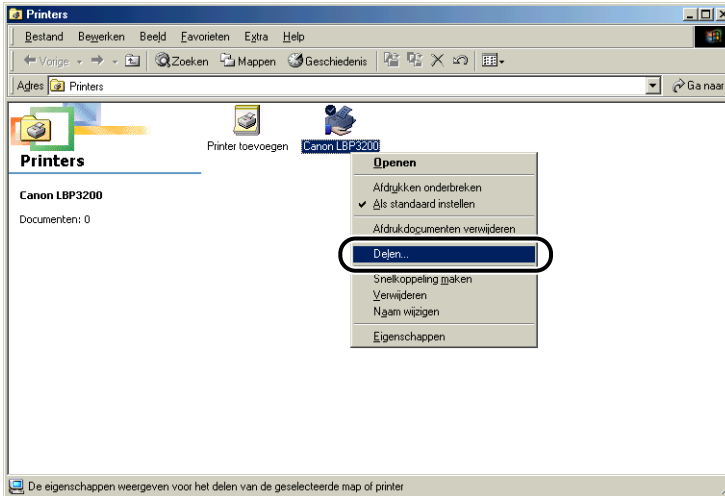

Het dialoogvenster [Eigenschappen] voor deze printer verschijnt.

3

De afdrukgeving instellen

### 3 Selecteer [Gedeeld als]. Wijzig naar wens de naam in het veld [Sharenaam] en vul indien nodig de invoervakken [Opmerking] en [Wachtwoord] in.

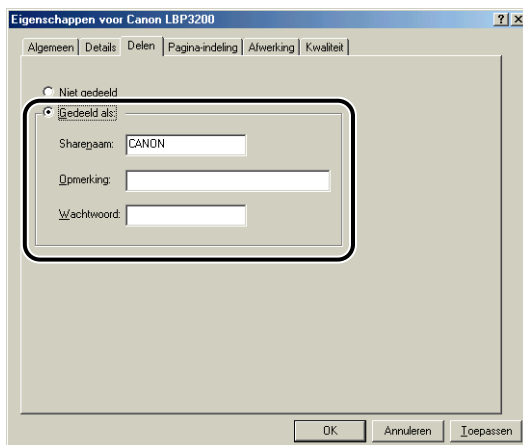

#### **OPMERKING**

- Wanneer u [Toegangsbeheer op gebruikersniveau] hebt geselecteerd in stap 7 van "Netwerkinstellingen" (zie pag. 3-39), klikt u op [Toevoegen] en selecteert u de gebruikers die de printer mogen gebruiken.
- Gebruik bij de gegevens in [Gedeeld als] geen spatie of speciale tekens.

### 4 Klik op [OK].

Het pictogram verandert in een pictogram van een gedeelde printer.



## Voor Windows 2000/XP

### OPMERKING

De schermafbeeldingen in deze paragraaf zijn afkomstig uit Windows 2000.

## ■ Netwerkinstellingen

**1** Voor Windows 2000: Selecteer → [Instellingen] → [Netwerk- en inbelverbindingen] in het menu [Start].

Voor Windows XP: Select → [Configuratiescherm] → [Netwerk- en Internet-verbindingen] → [Netwerkverbindingen] in het menu [Start].

In Windows 2000 wordt het dialoogvenster [Netwerk- en inbelverbindingen] weergegeven.

In Windows XP wordt het dialoogvenster [Netwerkverbindingen] weergegeven.

**2** Klik met de rechtermuisknop op het pictogram [LAN-verbinding] en selecteer vervolgens [Eigenschappen] in het snelmenu.

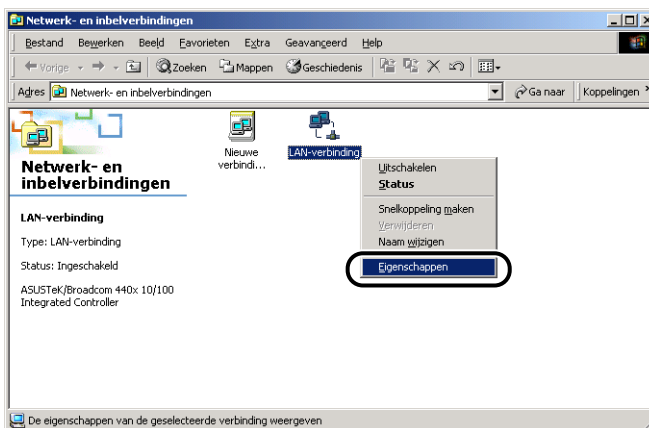

Het dialoogvenster [Eigenschappen voor LAN-verbinding] wordt weergegeven.

### 3 Controleer of [Bestands- en printerdeling voor Microsoft-netwerken] is geselecteerd en klik vervolgens op [OK].

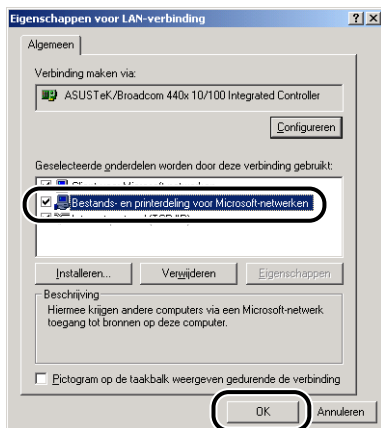

#### ■ *Instellingen voor het delen van de printer*

##### **OPMERKING**

Voor Windows XP geldt dat de instellingen voor delen niet vastgelegd kunnen worden tijdens de standaardconfiguratie (de configuratie onmiddellijk na de installatie). U moet deze instellingen configureren met [Wizard Netwerk instellen]. Raadpleeg de on-line Help van Windows voor meer informatie hierover.

- 1** Voor Windows 2000: Klik in het menu [Start] op → [Instellingen] → [Printers].  
Voor Windows XP Professional: Klik in het menu [Start] op → [Printers en faxapparaten].  
Voor Windows XP Home Edition: Klik in het menu [Start] op → [Configuratiescherm] → [Printers en andere hardware] → [Printers en faxapparaten].

De map [Printers] of [Printers en faxapparaten] wordt weergegeven.

## 2 Klik met de rechtermuisknop op het pictogram [Canon LBP3200] en selecteer vervolgens [Delen] in het snelmenu.

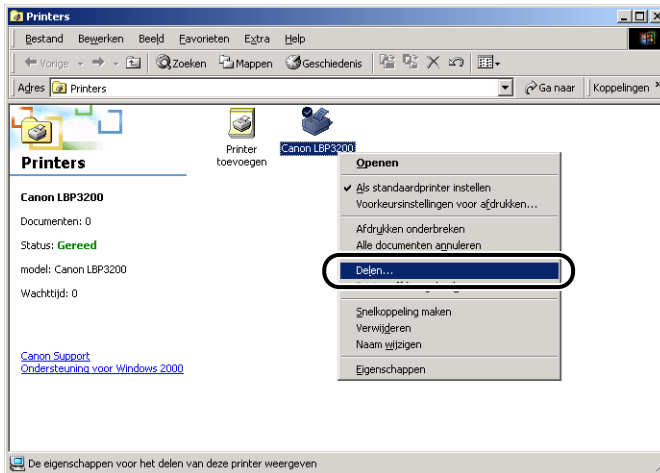

Het dialoogvenster [Eigenschappen] voor deze printer verschijnt.

## 3 Selecteer [Gedeeld als] (voor Windows XP, [Deze printer delen]). Wijzig naar wens de sharenaam.

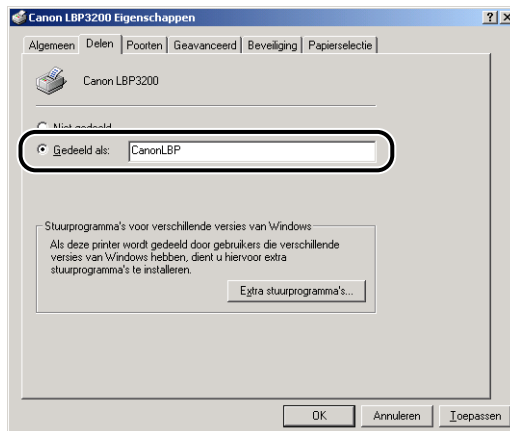

### OPMERKING

- U kunt de instellingen voor delen ook opgeven tijdens de lokale installatie.
- Voer geen spaties of speciale tekens in het invoervak [Gedeeld als] in.

## 4 Klik op [Extra stuurprogramma's].

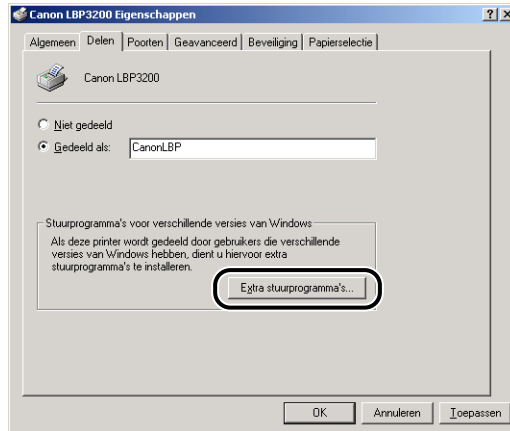

Het dialogvenster [Extra stuurprogramma's] wordt dan weergegeven.

## 5 Kies [Windows 95 of 98] voor Windows 2000, of [Windows 95, 98 of ME] voor Windows XP, en klik vervolgens op [OK].

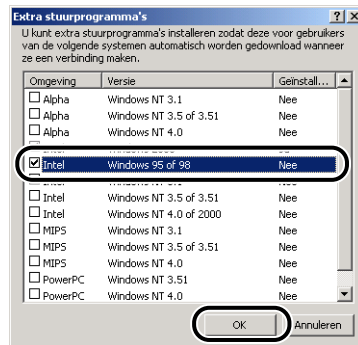

## 6 Plaats de meegeleverde "User Software for LBP3200" CD-ROM in de CD-ROM-speler.

Klik op [OK] wanneer het dialogvenster [Schijf plaatsen] wordt weergegeven.

## 7 Als station [D:] het CD-ROM-station is, selecteert u [D:\Dutch\Win98] en klikt u op [OK].



De bestanden worden gekopieerd.

## 8 Klik op [Sluiten].

Het pictogram verandert in een pictogram van een gedeelde printer.



# Installatie op de clients

In deze paragraaf wordt de downloadinstallatie beschreven als methode om het printerstuurprogramma te installeren op de clients.

## OPMERKING

- Voor de clients kan zowel Windows 98/Me als Windows 2000/XP worden gebruikt.
- Als de afdrukserver Windows 98/Me als besturingssysteem heeft, kan de downloadinstallatie naar Windows 2000/XP niet worden uitgevoerd.

## *Installeren vanuit het venster [Wizard Printer toevoegen]*

## BELANGRIJK

Als u Windows 2000/XP gebruikt, moet u zich bij het opstarten aanmelden als gebruiker met administrator-rechten.

## OPMERKING

De schermafbeeldingen in deze paragraaf zijn afkomstig uit Windows 2000.

### **1** Selecteer [Instellingen] → [Printers] in het menu [Start]. De map [Printers] wordt geopend. Dubbelklik vervolgens op het pictogram [Printer toevoegen].

Voor Windows XP Professional: Kies → [Printers en faxapparaten] → [Een printer toevoegen] in het menu [Start].

Voor Windows XP Home Edition: Klik in het menu [Start] op → [Configuratiescherm] → [Printers en andere hardware] → [Printers en faxapparaten] → [Een printer toevoegen].

Het dialogovenster [Wizard Printer toevoegen] wordt weergegeven.

### **2** Klik op [Volgende].





### 3 Selecteer [Netwerkprinter] en klik op [Volgende].

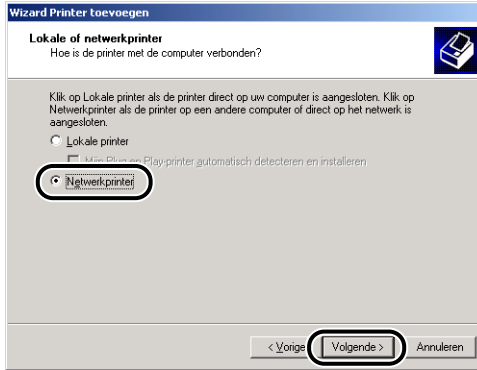

### 4 Klik voor Windows 2000/XP op [Volgende]. Klik op [Bladeren] voor Windows 98/Me.

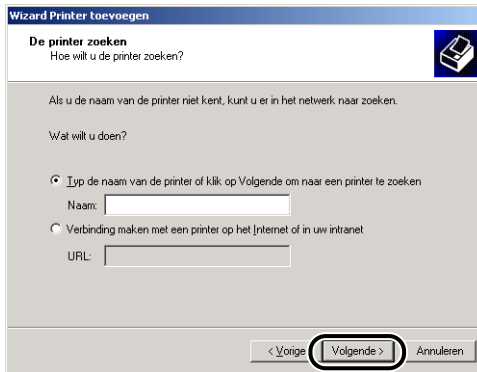

### 5 Selecteer map van de afdrukserver en klik op [Volgende].

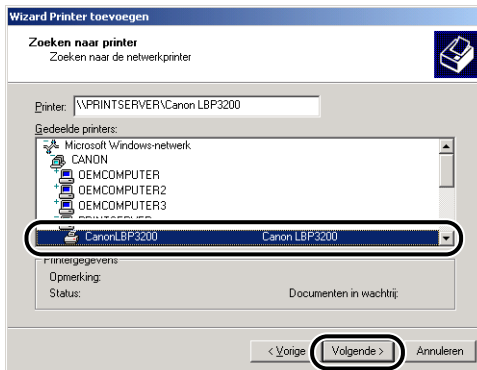

Ga voor Windows 98/Me door met stap 7.

## 6 Geef aan of u deze printer wilt gebruiken als standaardprinter en klik dan op [Volgende].

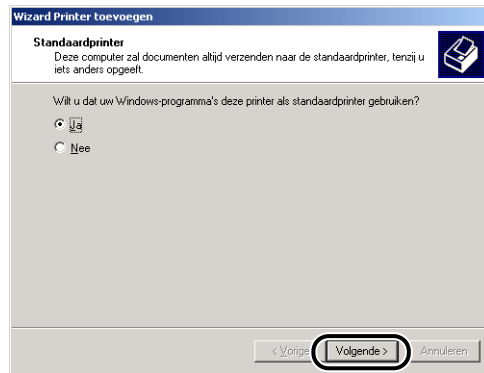

## 7 Klik op [Voltoeien].

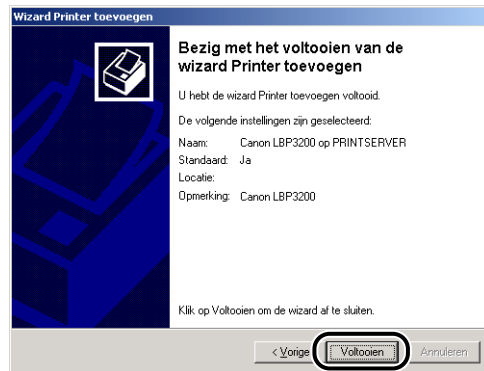

### OPMERKING

Klik op [Ja] als het dialoogvenster [Kan digitale handtekening niet vinden] wordt weergegeven.

## Installatie vanuit [Windows Verkenner]

- 1** Voor Windows Me/2000/XP: Kies → [Programma's] ([Alle programma's] voor Windows XP) → [Bureau-accessoires] → [Windows Verkenner] in het menu [Start].

Voor Windows 98: Kies → [Programma's] → [Windows Verkenner] in het menu [Start].

Het dialoogvenster [Windows Verkenner] wordt dan weergegeven.

- 2** Selecteer de afdrukserver uit [Mijn netwerklocaties] (uit [Netwerkomgeving] voor Windows 98) en dubbelklik vervolgens op het pictogram [Canon LBP3200].

Of verplaatst het pictogram [Canon LBP3200] door middel van slepen en neerzetten naar de map [Printers].

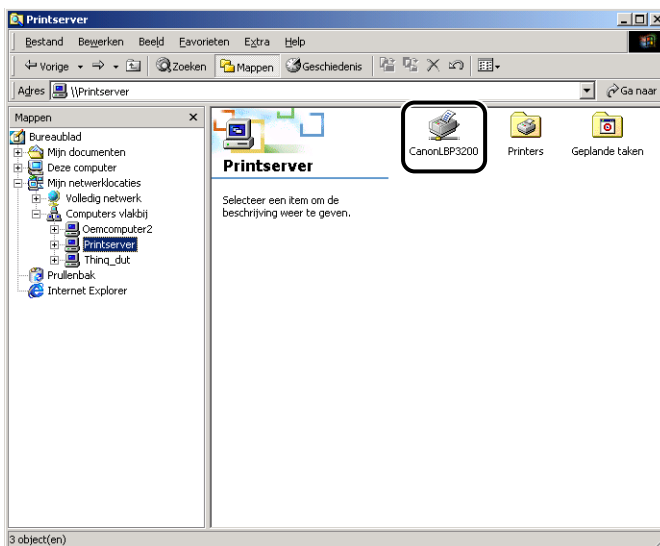

- 3** Het dialoogvenster [Printers] wordt weergegeven. Volg de aanwijzingen op het scherm.

# De installatie van de CAPT-software ongedaan maken

Met het ongedaan maken van de installatie wordt de CAPT-software verwijderd van uw computer. De CAPT-software kan worden verwijderd aan de hand van de volgende stappen.

## BELANGRIJK

Als het printerstuurprogramma is geïnstalleerd in Windows 2000/XP door een gebruiker met administrator-rechten, kan het ook uitsluitend worden verwijderd door een gebruiker met administrator-rechten. Wanneer u het printerstuurprogramma wilt verwijderen uit Windows 2000/XP, moet u zich bij Windows 2000/XP hebben aangemeld als gebruiker met administrator-rechten.

3

De afdrukgeving instellen

## 1 Sluit alle onderstaande bestanden en programma's.

- Help-bestanden
- Het Printerstatusvenster
- Configuratiescherm
- Andere toepassingen

## 2 Open de map [Canon LBP3200] op het bureaublad en dubbelklik op het pictogram [Canon LBP3200 verwijderen].

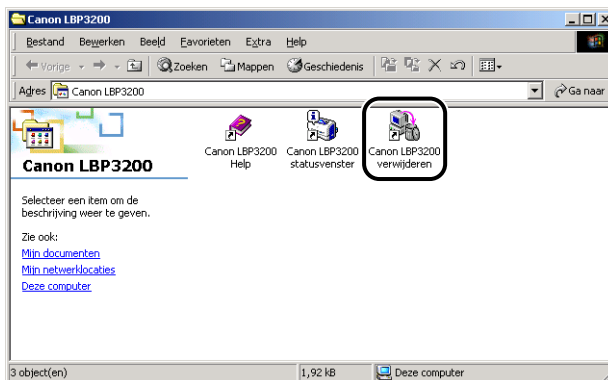

Het dialoogvenster [Canon LBP3200 verwijderen] wordt dan weergegeven.

Het dialoogvenster [Canon LBP3200 verwijderen] wordt ook geopend als u → [Programma's] ([Alle programma's] voor Windows XP) → [Canon LBP3200]

selecteert in het menu [Start] en vervolgens op [Canon LBP3200 verwijderen] klikt.

### 3 Klik op [OK].



Het stuurprogramma wordt verwijderd en er wordt een dialogvenster weergegeven met de vraag of u de computer opnieuw wilt opstarten.

### 4 Klik op [OK].

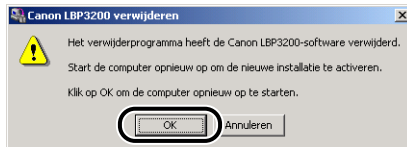

Windows wordt opnieuw opgestart.

#### **OPMERKING**

- Als de CAPT-software niet verwijderd kan worden, lees dan "Installatie ongedaan maken is mislukt," op pag. 6-25.

# Documenten afdrukken

# 4

## HOOFDSTUK

In dit hoofdstuk worden de afdrukprocedure en de functies van de printer beschreven.

---

Afdrukken vanuit een toepassing	4-2
Afdruktaken annuleren	4-6
De afdrukvoorkeuren opgeven	4-7
Voor Windows 98/Me	4-7
Voor Windows 2000/XP	4-10
Gebruik van de afdrukfuncties	4-16
Voor Windows 98/Me	4-16
Voor Windows 2000/XP	4-24
Meerdere pagina's afdrukken op één vel	4-34
Afdruk schalen	4-35
Een aangepast papierformaat opgeven	4-37
De afdrukkwaliteit opgeven	4-42
De tonerdichtheid instellen	4-43
Afbeeldingen optimaliseren	4-44
De printerinstellingen weergeven/de standaardwaarden herstellen	4-45
Het Printerstatusvenster	4-47
Gebruik van het Printerstatusvenster	4-47
Het Printerstatusvenster weergeven	4-49
Het Printerstatusvenster sluiten	4-49
Voorkeuren instellen	4-49
Status van een netwerkprinter	4-51

# Afdrukken vanuit een toepassing

Nadat u de software hebt geïnstalleerd, kunt u een afdruktaak uitvoeren.

In deze paragraaf leggen we uit hoe u afdrukt vanuit een toepassing, waarbij we Acrobat Reader op de meegeleverde CD-ROM als voorbeeld gebruiken.

## 1 Plaats papier in de cassette of handmatige invoersleuf.

### OPMERKING

Zie "Afdrukken op normaal papier/zwaar papier/labels/transparanten," op pag. 2-14 voor informatie over het afdrukken op normaal papier, labels en transparanten, zie "Afdrukken op enveloppen," op pag. 2-26 voor informatie over het afdrukken op enveloppen, en zie "Afdrukken op aangepast papier," op pag. 2-39 voor informatie over aangepast papier.

## 2 Open een PDF-bestand dat u wilt afdrukken met Acrobat Reader en selecteer vervolgens [Pagina-instelling] in het menu [Bestand].

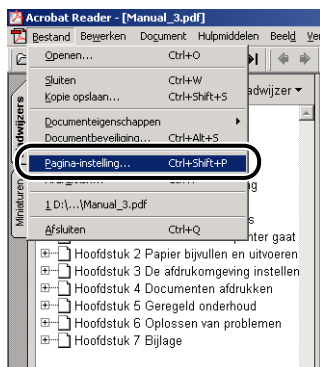

### 3 Geef het papierformaat van het document en de afdrukstand op en klik vervolgens op [OK].

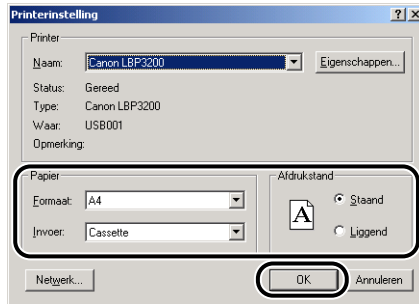

### 4 Selecteer [Afdrukken] in het menu [Bestand].

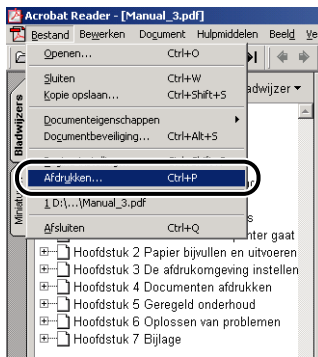

Het printerstuurprogramma wordt gestart en het dialoogvenster [Afdrukken] verschijnt.



## 5 Selecteer [Canon LBP3200] in de lijst [Naam] en stel vervolgens de afdrukvoorkeuren in.

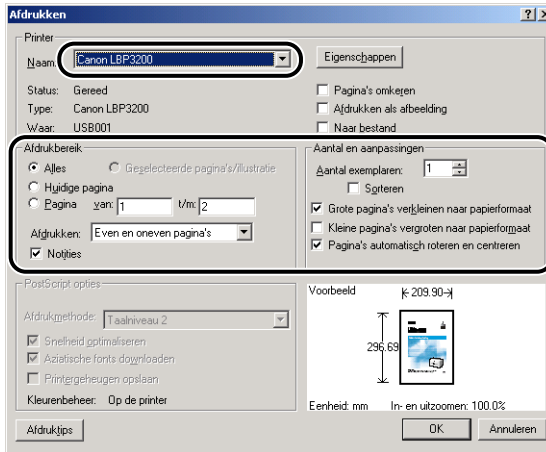

## 6 Klik op [Eigenschappen] als u meer gedetailleerde afdrukvoorkeuren wilt instellen.

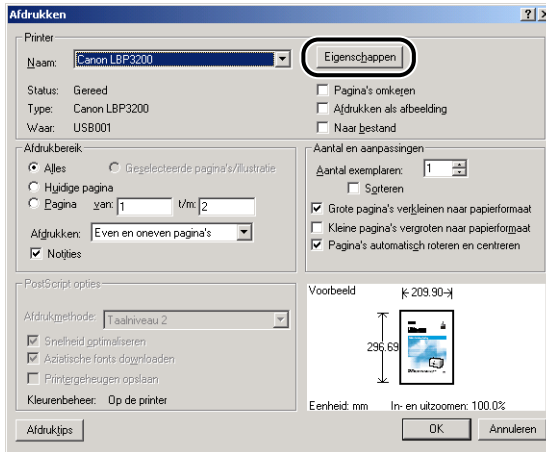

Het dialoogvenster [Eigenschappen] voor deze printer wordt dan weergegeven.

### OPMERKING

- De naam van de printer die in dit dialoogvenster wordt weergegeven, kan worden gewijzigd in de map [Printers] (voor Windows XP is dit de map [Printers en faxapparaten]).
- De manier waarop u het dialoogvenster met printereigenschappen laat weergeven is afhankelijk van de gebruikte toepassing.

## 7 Stel de afdrukvoorkeuren in op de tabbladen [Pagina-indeling], [Afwerking] en [Kwaliteit], en klik vervolgens op [OK].

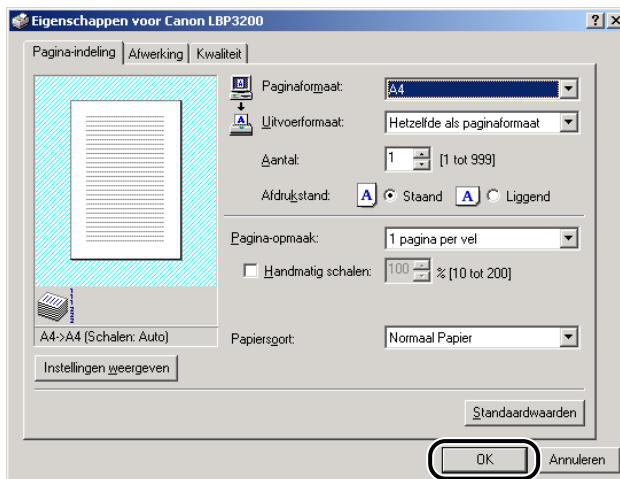

Het dialoogvenster [Afdrukken] wordt dan opnieuw weergegeven.



### OPMERKING

Controleer de inhoud van het tabblad [Pagina-indeling] voor elke afdrukaak.

## 8 Klik op [OK].

De printer begint nu met afdrucken.



### OPMERKING

- Lees als zich problemen voordoen tijdens het afdrucken hoofdstuk 6, "Oplossen van problemen".
- "Gebruik van de afdrukfuncties," op pag. 4-16 geeft informatie over het gebruik van de functies van de printer en het printerstuurprogramma. Maak optimaal gebruik van de mogelijkheden van de printer door voor ieder doeleinde de juiste instellingen op te geven in het printerstuurprogramma.

# Afdruktaken annuleren

In het Printerstatusvenster kunt u afdruktaken annuleren, onderbreken en hervatten.

## 1 Start het afdrukken.

Het Printerstatusvenster verschijnt.

### OPMERKING

Het is mogelijk dat het Printerstatusvenster niet wordt weergegeven. Dit is afhankelijk van de instelling van [Printerstatusvenster weergeven] in het menu [Voorkeuren]. (Zie "Voorkeuren instellen," op pag. 4-49.)

## 2 Klik op de gewenste knop op de werkbalk.

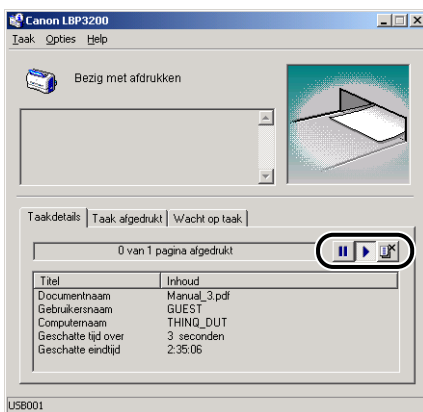

### ● De afdruktaak annuleren

Klik op  .

### ● De afdruktaak onderbreken

Klik op  .

### ● De afdruktaak hervatten

Klik op  .

# De afdrukvoorkeuren opgeven

Met behulp van de CAPT-software voor de LBP3200 kunt u verschillende afdrukvoorkeuren instellen.

Om de afdrukvoorkeuren op te geven moet u eerst het dialoogvenster [Eigenschappen voor printer] of het dialoogvenster [Eigenschappen voor document] openen. Volg aan de hand van uw besturingssysteem onderstaande stappen om de dialoogvensters met eigenschappen te laten weergeven.

## Voor Windows 98/Me

Als u het dialoogvenster [Eigenschappen voor document] laat weergeven vanuit de toepassing, kunt u de instellingen opgeven voor een bepaalde afdrukaak.

Wanneer u het dialoogvenster [Eigenschappen voor printer] laat weergeven vanuit de map [Printers], kunt u de aanvankelijke instellingen opgeven voor alle afdruktaken.

### *Het dialoogvenster [Eigenschappen voor document] weergeven in de toepassing*

In deze paragraaf wordt de procedure beschreven, waarbij Acrobat Reader op de meegeleverde CD-ROM als voorbeeld wordt gebruikt.

- 1** Selecteer [Afdrukken] in het menu [Bestand] van de toepassing.

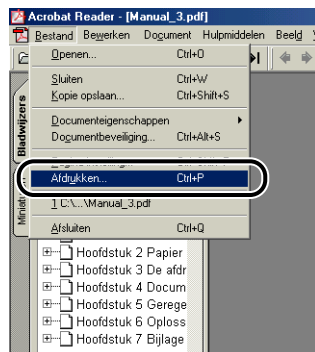

Het dialoogvenster [Afdrukken] verschijnt.

## OPMERKING

De afdrukprocedure is afhankelijk van de toepassing. Lees de gebruikershandleiding van de betreffende toepassing voor meer informatie over afdruktaken.

## 2 Controleer of de printernaam klopt, en klik op [Eigenschappen].

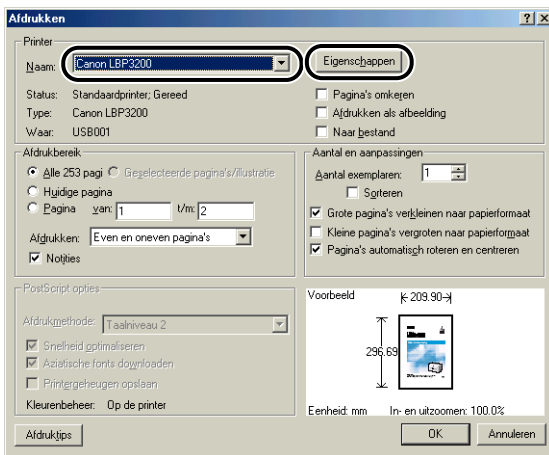

Het dialogvenster [Eigenschappen voor document] verschijnt.

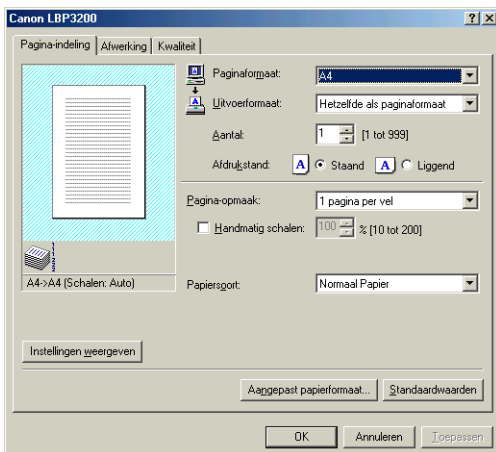

## Het dialoogvenster [Eigenschappen voor printer] weergeven via de map [Printers]

- 1 Selecteer [Instellingen] → [Printers] in het menu [Start].

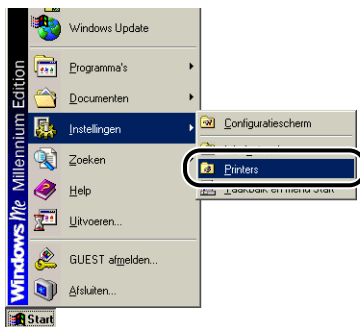

De map [Printers] wordt dan weergegeven.

- 2 Selecteer het pictogram [Canon LBP3200] en kies vervolgens [Eigenschappen] in het menu [Bestand].

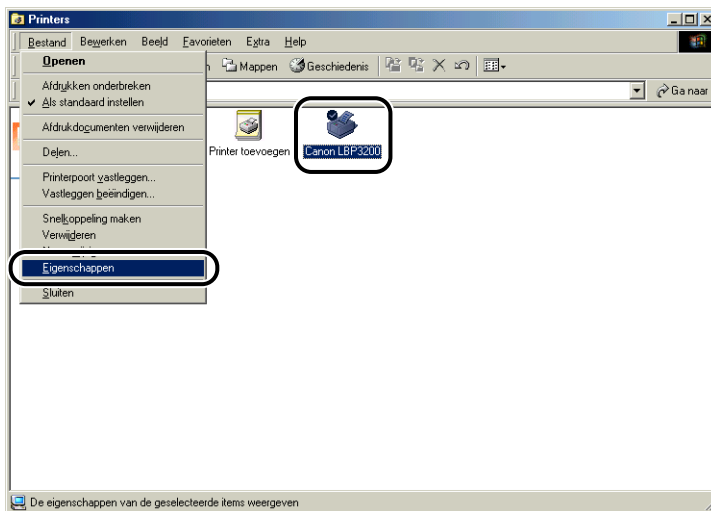

Het dialoogvenster [Eigenschappen voor printer] wordt dan weergegeven.

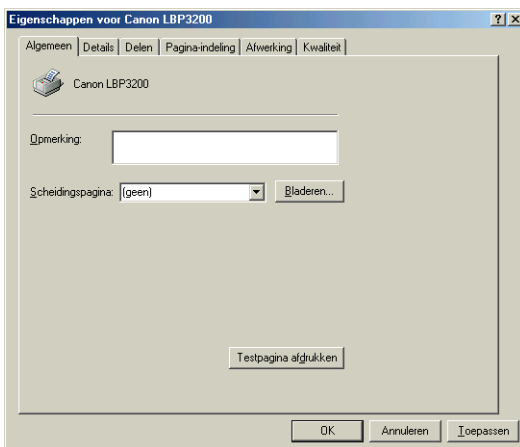

#### OPMERKING

Het dialoogvenster [Eigenschappen voor printer] kan ook worden geopend door met de rechtermuisknop op het pictogram [Canon LBP3200] te klikken en [Eigenschappen] te selecteren in het snelmenu.

## Voor Windows 2000/XP

Als u het dialoogvenster [Eigenschappen voor document] laat weergeven vanuit de toepassing, kunt u de instellingen opgeven voor een bepaalde afdruktaak.

Wanneer u het dialoogvenster [Eigenschappen voor document] laat weergeven vanuit de map [Printers], kunt u de aanvankelijke instellingen opgeven voor alle afdruktaken.

Als u het dialoogvenster [Eigenschappen voor printer] laat weergeven vanuit de map [Printers], kunt u het aangepaste papier selecteren enz.

#### OPMERKING

U moet de volledige beheerdersrechten hebben om de instellingen in de map [Printers] te wijzigen. Als het dialoogvenster [Eigenschappen voor document] niet kan worden weergegeven via de map [Printers], opent u het venster vanuit de toepassing.

## Het dialoogvenster [Eigenschappen voor document] weergeven in de toepassing

In deze paragraaf wordt de procedure beschreven, waarbij Acrobat Reader op de meegeleverde CD-ROM als voorbeeld wordt gebruikt.

### 1 Selecteer [Afdrukken] in het menu [Bestand] van de toepassing.

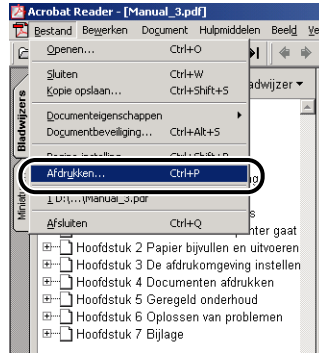

### 2 Controleer of de printernaam klopt, en klik op [Eigenschappen].

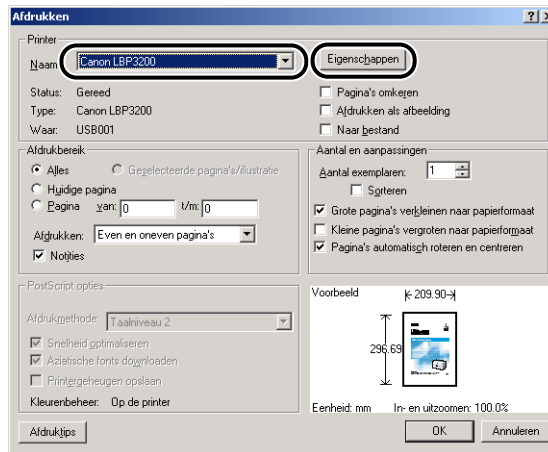



Het dialoogvenster [Eigenschappen voor document] verschijnt.

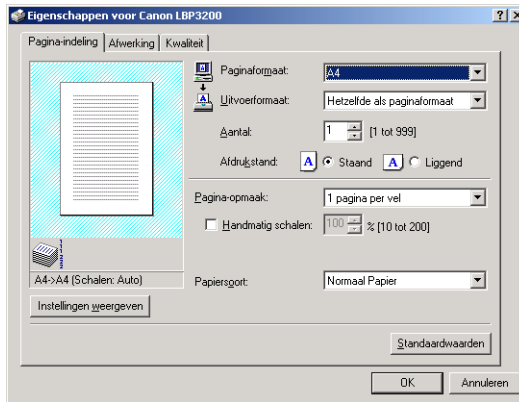

#### OPMERKING

Het dialoogvenster [Eigenschappen voor document] kan ook worden geopend door met de rechtermuisknop op het pictogram [Canon LBP3200] te klikken en [Voorkeursinstellingen voor afdrucken] te selecteren in het snelmenu.

### *Het dialoogvenster [Eigenschappen voor document] weergeven via de map [Printers]*

#### **1** Selecteer [Instellingen] → [Printers] in het menu [Start].

Voor Windows XP Professional: Klik in het menu [Start] op → [Printers en faxapparaten].

Voor Windows XP Home Edition: Klik in het menu [Start] op → [Configuratiescherm] → [Printers en andere hardware] → [Printers en faxapparaten].

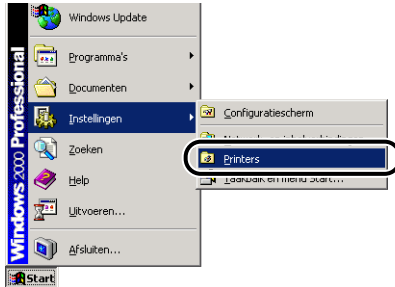

De map [Printers] wordt dan weergegeven.

## 2 Selecteer eerst het pictogram [Canon LBP3200] en vervolgens [Voorkeursinstellingen voor afdrucken] in het menu [Bestand].

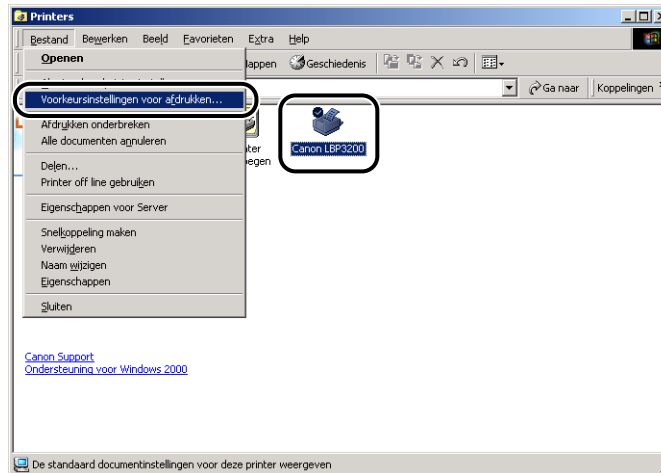

Het dialoogvenster [Eigenschappen voor document] verschijnt.

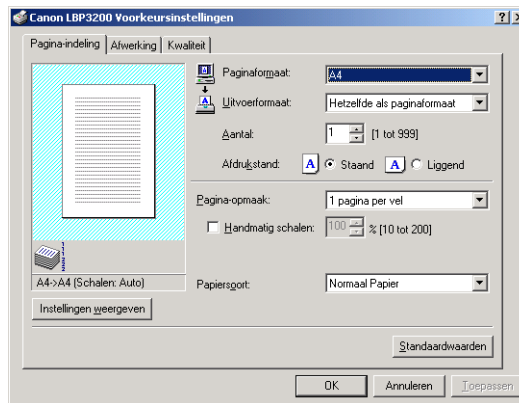

### **OPMERKING**

Het dialoogvenster [Eigenschappen voor document] kan ook worden geopend door met de rechtermuisknop op het pictogram [Canon LBP3200] te klikken en [Voorkeursinstellingen voor afdrucken] te selecteren in het snelmenu.

## Het dialoogvenster [Eigenschappen voor printer] weergeven via de map [Printers]

### 1 Selecteer [Instellingen] → [Printers] in het menu [Start].

Voor Windows XP Professional: Klik in het menu [Start] op → [Printers en faxapparaten].

Voor Windows XP Home Edition: Klik in het menu [Start] op → [Configuratiescherm] → [Printers en andere hardware] → [Printers en faxapparaten].

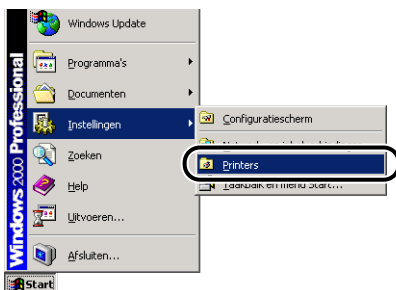

De map [Printers] wordt dan weergegeven.

### 2 Selecteer het pictogram [Canon LBP3200] en kies vervolgens [Eigenschappen] in het menu [Bestand].

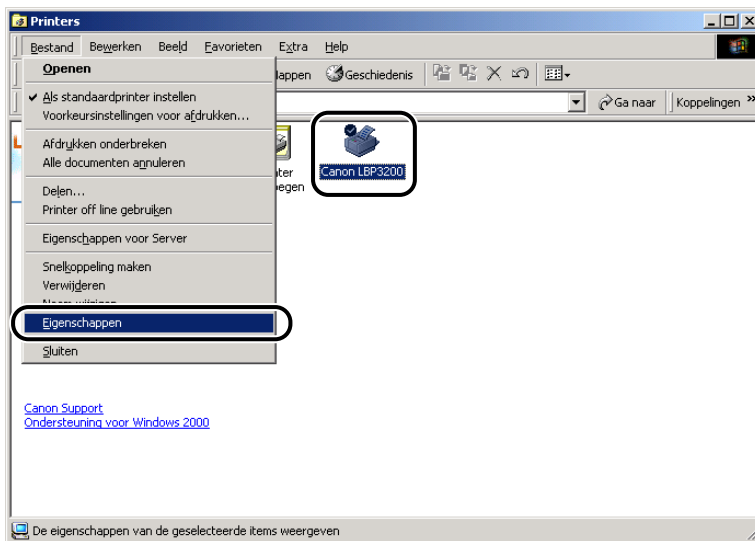

Het dialogvenster [Eigenschappen voor printer] verschijnt.

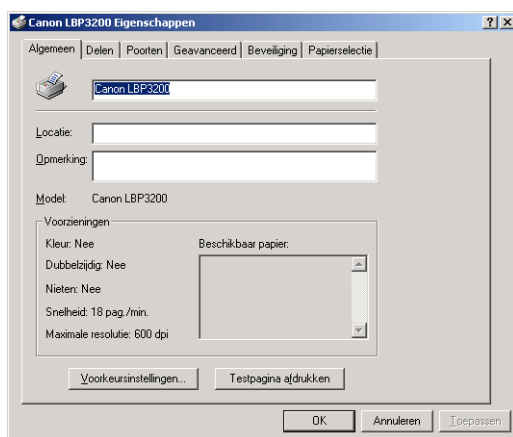

#### OPMERKING

Het dialogvenster [Eigenschappen voor printer] kan ook worden geopend door met de rechtermuisknop op het pictogram [Canon LBP3200] te klikken en [Eigenschappen] te selecteren in het snelmenu.

# Gebruik van de afdrufuncties

## Voor Windows 98/Me

De dialoogvensters [Eigenschappen voor printer] en [Eigenschappen voor document] bevatten de volgende tabbladen waarop u diverse afdrufuncties kunt instellen. U navigeert van het ene tabblad naar het andere door op de tabbladen te klikken.

In deze paragraaf worden de opties beschreven die u op elk tabblad kunt instellen.

- Het dialoogvenster [Eigenschappen voor document]
  - Het tabblad [Pagina-indeling]
  - Het tabblad [Afwerking]
  - Het tabblad [Kwaliteit]
- Het dialoogvenster [Eigenschappen voor printer]
  - Het tabblad [Algemeen]
  - Het tabblad [Details]
  - Het tabblad [Delen]
  - Het tabblad [Pagina-indeling]
  - Het tabblad [Afwerking]
  - Het tabblad [Kwaliteit]



### OPMERKING

Raadpleeg de on-line Help voor meer informatie over de handswijzen.

U kunt de on-line Help laten weergeven aan de hand van de volgende stappen. Klik binnen het venster van de on-line Help om de huidige weergave te sluiten.

- Druk op [Tab] om een onderwerp te selecteren dat u wilt weergeven en druk vervolgens op [F1].
- Klik met de rechtermuisknop op een item waarover u meer informatie wilt laten weergeven en kies vervolgens [Wat is dit?] in het snelmenu.
- Klik op [ ? ] (Help) in de [Titelbalk] en plaats vervolgens de muisaanwijzer met het vraagteken ([?]) op het onderdeel waar u meer informatie over wilt weergeven en klik hierop.

## Het tabblad [Pagina-indeling]

Op het tabblad [Pagina-indeling] kunt u de volgende afdrukvoorkeuren instellen.

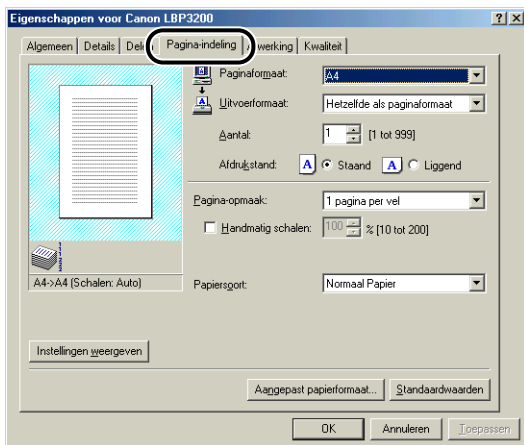

### ■ Paginaformaat

Open de keuzelijst [Paginaformaat] en selecteer hierin het gewenste paginaformaat.

U kunt kiezen uit de volgende paginaformaten:

- A3 (297,0 mm x 420,0 mm, 11,69 inch x 16,54 inch)
- B4 (257,0 mm x 364,0 mm, 10,12 inch x 14,33 inch)
- A4 (210,0 mm x 297,0 mm, 8,27 inch x 11,69 inch)
- B5 (182,0 mm x 257,0 mm, 7,17 inch x 10,12 inch)
- A5 (148,0 mm x 210,0 mm, 5,83 inch x 8,27 inch)
- Letter (215,9 mm x 279,4 mm, 8,50 inch x 11,00 inch)
- Legal (215,9 mm x 355,6 mm, 8,50 inch x 14,00 inch)
- Executive (184,1 mm x 266,7 mm, 7,25 inch x 10,50 inch)
- Envelope DL (110,0 mm x 220,0 mm, 4,33 inch x 8,66 inch)
- Envelope COM10 (104,9 mm x 241,3 mm, 4,13 inch x 9,50 inch)
- Envelope C5 (162,0 mm x 229,0 mm, 6,38 inch x 9,02 inch)
- Envelope Monarch (98,5 mm x 190,5 mm, 3,88 inch x 7,50 inch)
- Formaat 1 (aangepast papier, naam kan worden gewijzigd) (Zie pag. 4-37.)
- Formaat 2 (aangepast papier, naam kan worden gewijzigd) (Zie pag. 4-37.)
- Formaat 3 (aangepast papier, naam kan worden gewijzigd) (Zie pag. 4-37.)

## ■ Uitvoerformaat

Open de keuzelijst [Uitvoerformaat] en selecteer het gewenste papierformaat.

U kunt kiezen uit de volgende papierformaten:

- Paginaformaat
- A4 (210,0 mm x 297,0 mm, 8,27 inch x 11,69 inch)
- B5 (182,0 mm x 257,0 mm, 7,17 inch x 10,12 inch)
- A5 (148,0 mm x 210,0 mm, 5,83 inch x 8,27 inch)
- Letter (215,9 mm x 279,4 mm, 8,50 inch x 11,00 inch)
- Legal (215,9 mm x 355,6 mm, 8,50 inch x 14,00 inch)
- Executive (184,1 mm x 266,7 mm, 7,25 inch x 10,50 inch)
- Envelope DL (110,0 mm x 220,0 mm, 4,33 inch x 8,66 inch)
- Envelope COM10 (104,9 mm x 241,3 mm, 4,13 inch x 9,50 inch)
- Envelope C5 (162,0 mm x 229,0 mm, 6,38 inch x 9,02 inch)
- Envelope Monarch (98,5 mm x 190,5 mm, 3,88 inch x 7,50 inch)
- Formaat 1 (aangepast papier, naam kan worden gewijzigd) (Zie pag. 4-37.)
- Formaat 2 (aangepast papier, naam kan worden gewijzigd) (Zie pag. 4-37.)
- Formaat 3 (aangepast papier, naam kan worden gewijzigd) (Zie pag. 4-37.)



### OPMERKING

- Wanneer u afdrukt op papier dat overeenkomt met het [Paginaformaat], selecteert u [Paginaformaat].
- Als u een papierformaat kiest dat verschilt van het [Paginaformaat], wordt de grootte van de afdruk automatisch aangepast aan de pagina.
- Wanneer het [Paginaformaat] A3 of B4 is en [Paginaformaat] is geselecteerd als [Uitvoerformaat], wordt de afdruk automatisch verkleind tot het standaardpapierformaat A4.
- Als u het paginaformaat, aantal exemplaren en afdrukstand kunt wijzigen in uw toepassing, hoeft u de instellingen niet op te geven op het tabblad [Pagina-indeling].

## ■ Aantal

Hier kunt u het aantal exemplaren opgeven dat u wilt afdrukken.

Voer het aantal exemplaren in het draaivak [Aantal] in. U kunt een getal opgeven van 1 tot 999.

## ■ Afdrukstand

Hier kunt u kiezen tussen een staande of een liggende afdrukstand.

Klik bij [Afdrukstand] op [Staand] of [Liggend].

## ■ Pagina-opmaak (Zie pag. 4-34.)

U kunt meerdere pagina's afdrukken op één vel papier.

Het aantal pagina's dat u kunt selecteren is 1, 2, 4, 8 of 9 (pagina's per vel).

Als u 2, 4, 8 of 9 (pagina's per vel) selecteert, wordt de keuzelijst [Paginavolgorde] weergegeven en kunt u de paginavolgorde opgeven.

## ■ Handmatig schalen/paginavolgorde (Zie pag. 4-35.)

Wanneer u [1 pagina per vel] selecteert bij [Pagina-opmaak] verschijnt de optie [Handmatig schalen]. Als u 2, 4, 8 of 9 pagina's per vel selecteert bij [Pagina-opmaak], wordt de optie [Paginavolgorde] weergegeven.

- [Handmatig schalen]: Als de instellingen in [Paginaformaat] en [Uitvoerformaat] van elkaar verschillen, wordt het schalingspercentage automatisch aangepast, waardoor de afdruk wordt vergroot of verkleind. Wanneer u het schalingspercentage handmatig wilt opgeven, selecteert u [Handmatig schalen] en geeft u vervolgens een percentage op in het draaivak. U kunt waarden selecteren van 10 tot 200 %.
- [Paginavolgorde]: Wanneer u verschillende pagina's op één vel papier afdrukt, kunt u de paginavolgorde opgeven.

## ■ Papiersoort

De papiersoort opgeven die u wilt gebruiken.

Geef de papiersoort als volgt op.

Papiersoort	Instelling printerstuurprogramma
Normaal Papier (64 - 90 g/m <sup>2</sup> )	[Normaal Papier] [Normaal Papier L] *1
Zwaar Papier (91 - 163 g/m <sup>2</sup> )	[Zwaar Papier] [Zwaar Papier H] *2
Transparant	[Transparanten]
Label	[Zwaar Papier] [Zwaar Papier H] *3
Envelop	*4

\*1 Als papier sterk omkruilt als erop wordt afgedrukt met de instelling [Normaal Papier], selecteert u [Normaal Papier L].

\*2 Als de afdrukfixatie onvoldoende is als wordt afgedrukt met de instelling [Zwaar Papier], selecteert u [Zwaar Papier H].

\*3 Als u op labels wilt afdrukken, selecteert u [Zwaar Papier] als papierstype. Als de afdrukfixatie onvoldoende is als wordt afgedrukt met de instelling [Zwaar Papier], selecteert u [Zwaar Papier H].

\*4 Als u afdrukt op enveloppen selecteert u [Envelop C5], [Envelop COM10], [Envelop DL] of [Envelop Monarch] als papierformaat. Dan wordt automatisch in de juiste modus afgedrukt. U hoeft het papierstype niet in te stellen.

## ■ Aangepast papierformaat (Zie pag. 4-37.)

Het onderstaande dialoogvenster wordt geopend als u op [Aangepast papierformaat] klikt.

Met behulp van dit dialoogvenster kunt u de hoogte en breedte opgeven van aangepast papier, wat afwijkt van het standaardpapier.



In de LBP3200 kunnen maximaal drie aangepaste papierformaten worden opgegeven.

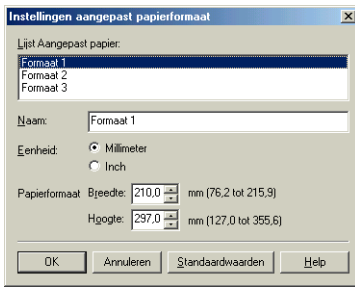

## Het tabblad [Afwerking]

Op het tabblad [Afwerking] kunt u de volgende afdrukvoorkeuren opgeven.

4

Documenten afdrukken

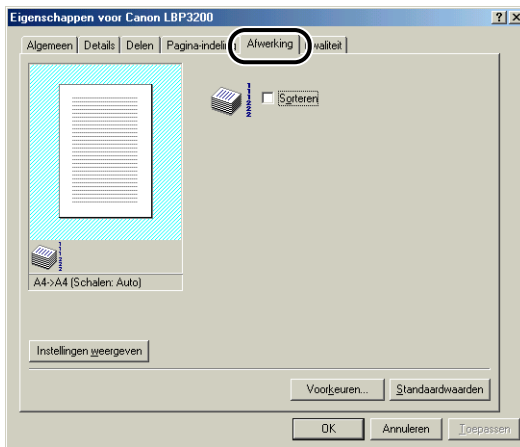

### ■ Sorteren

Als u verschillende exemplaren wilt afdrukken van verschillende pagina's van het document, kunt u aangeven of u de exemplaren wilt sorteren.

Wanneer het selectievakje [Sorteren] is uitgeschakeld, worden voor elke pagina de exemplaren afgedrukt.



Als het selectievakje [Sorteren] is ingeschakeld, worden de exemplaren gesorteerd tijdens het afdrukken.



## ■ Voorkeuren

Het onderstaande dialoogvenster wordt weergegeven als u op [Voorkeuren] klikt.

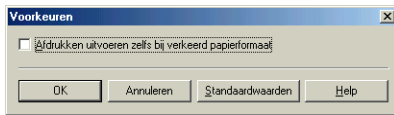

Als het selectievakje [Afdrukken uitvoeren zelfs bij verkeerd papierformaat] is ingeschakeld, wordt afgedrukt op het papier dat momenteel is geladen, ongeacht de instelling in [Uitvoerformaat] op het tabblad [Pagina-indeling].

Wanneer dit selectievakje is uitgeschakeld en de instelling in [Uitvoerformaat] voor een afdraktaak verschilt van de instelling in [Uitvoerformaat] voor de recentste afdraktaak, wordt een bericht weergegeven in het Printerstatusvenster en wordt de afdraktaak onderbroken. Voor afdruktaken die onmiddellijk worden uitgevoerd nadat u de printer UIT en opnieuw AAN hebt gezet of nadat u de cassette hebt verwijderd en opnieuw geplaatst, wordt echter geen bericht weergegeven in het Printerstatusvenster en wordt afgedrukt op het papier dat momenteel is geladen, ongeacht de instelling in [Uitvoerformaat].

## Tabblad [Kwaliteit]

Op het tabblad [Kwaliteit] kunt u de volgende afdrukvoorkeuren opgeven.

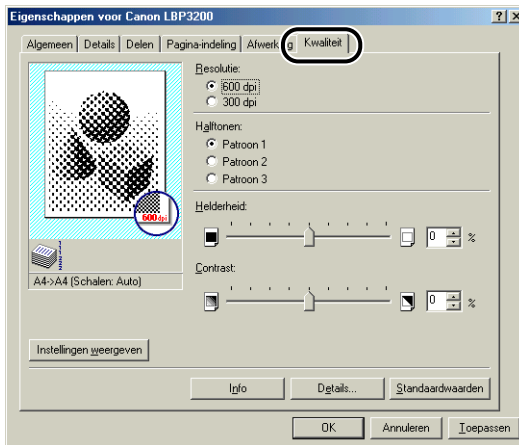

## ■ Resolutie

De resolutie van afbeeldingen opgeven.

Selecteer [600 dpi] of [300 dpi].

## ■ Halftonen

De halftoonverwerking selecteren voor het afdrukken van afbeeldingen in kleur of in grijswaarden.

- [Patroon 1]            Geschikt voor het afdrukken van normale documenten.
- [Patroon 2]            De scherpte wordt vergroot als een foto wordt afgedrukt.  
Geschikt voor het afdrukken van afbeeldingen van personen of voor het benadrukken van donkere gebieden.
- [Patroon 3]            Geleurde letters en dunne lijnen worden duidelijker afgedrukt.

## ■ Helderheid/Contrast

Geef de instellingen op met behulp van het draaivak [Helderheid] of [Contrast]. U kunt de instellingen ook opgeven door de schuifregelaar naar rechts of links te verslepen. U kunt waarden opgeven tussen -80 en 80 %.

## ■ Details

Dit dialoogvenster wordt weergegeven als u op [Details] klikt.



- Om de dichtheid te wijzigen versleept u de schuifregelaar [Tonerdichtheid] naar rechts of links.
- Als u het selectievakje [Tonerspaarstand gebruiken] inschakelt, kunt u toner besparen.
- Wanneer u het selectievakje [Afbeeldingen optimaliseren] inschakelt, verwijdert de printer automatisch oneffenheden uit tekens of afbeeldingen.

## BELANGRIJK

Het gebruik van de tonerspaarstand verlaagt de afdruidichtheid waardoor de afgedrukte tekst er onregelmatig kan uitzien.

## Tabblad [Algemeen]

Hier wordt de naam van de printer weergegeven. U kunt hiermee een testpagina afdrukken.

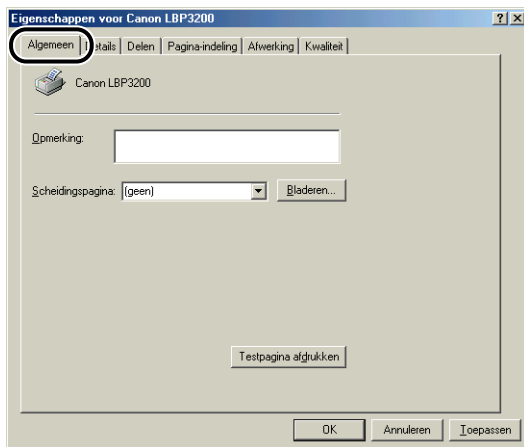

## Tabblad [Details]

Hier kunt u de instellingen opgeven voor de printerpoort en het plaatsen van taken in de wachtrij en stuurprogramma's toevoegen.

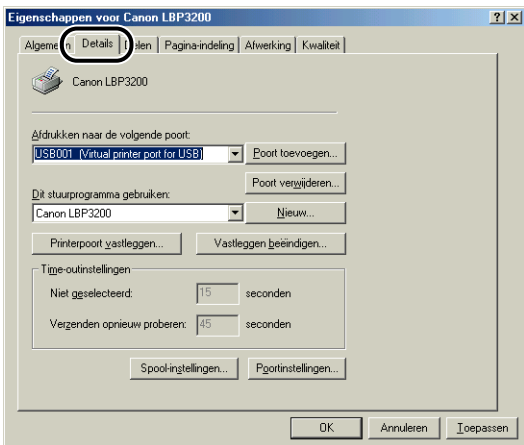

## Tabblad [Delen]

Hierop kunt u aangeven of u de printer wilt delen.

### OPMERKING

Als de optie [Bestands- en printerdeling voor Microsoft-netwerken] niet aan de netwerkinstellingen is toegevoegd, wordt het tabblad [Delen] niet weergegeven. (Zie pag. 3-37.)

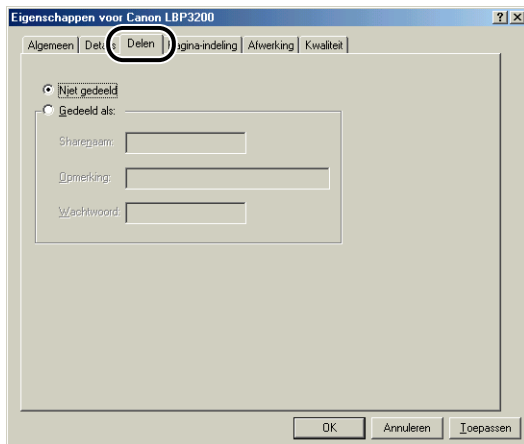

## Voor Windows 2000/XP

De dialoogvensters [Eigenschappen voor printer] en [Eigenschappen voor document] bevatten de volgende tabbladen waarop u diverse afdrufuncties kunt instellen. U gaat van het ene tabblad naar het andere door op de tabbladen te klikken.

In deze paragraaf worden de opties beschreven die u op elk tabblad kunt instellen.

- Het dialoogvenster [Eigenschappen voor document]
  - Het tabblad [Pagina-indeling]
  - Het tabblad [Afwerking]
  - Het tabblad [Kwaliteit]
- Het dialoogvenster [Eigenschappen voor printer]
  - Het tabblad [Algemeen]
  - Het tabblad [Delen]
  - Het tabblad [Poorten]
  - Het tabblad [Geavanceerd]
  - Het tabblad [Beveiliging]
  - Het tabblad [Papiersselectie]

## OPMERKING

Raadpleeg de on-line Help voor meer informatie over de handelswijzen.

U kunt de on-line Help laten weergeven aan de hand van de volgende stappen. Klik binnen het venster van de on-line Help om de huidige weergave te sluiten.

- Druk op [Tab] om een onderwerp te selecteren dat u wilt weergeven en druk vervolgens op [F1].
- Klik met de rechtermuisknop op een item waarover u meer informatie wilt laten weergeven en kies vervolgens [Wat is dit?] in het snelmenu.
- Klik op [ ? ] (Help) in de [Titelbalk] en plaats vervolgens de muisaanwijzer met het vraagteken ([?]) op het onderdeel waar u meer informatie over wilt weergeven en klik hierop.

## Tabblad [Pagina-indeling]

Op het tabblad [Pagina-indeling] kunt u de volgende afdrukvoorkeuren instellen.

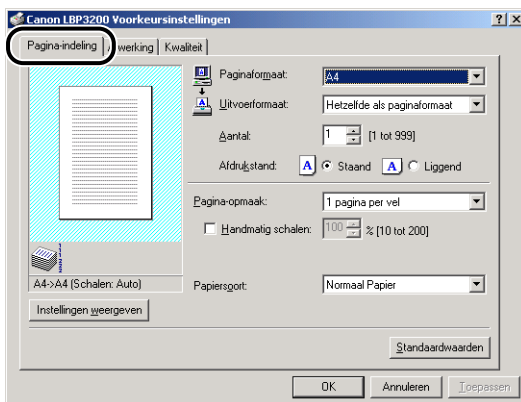

### ■ Paginaformaat

Open de keuzelijst [Paginaformaat] en selecteer hierin het gewenste paginaformaat.

U kunt kiezen uit de volgende paginaformaten:

- A3 (297,0 mm x 420,0 mm, 11,69 inch x 16,54 inch)
- B4 (257,0 mm x 364,0 mm, 10,12 inch x 14,33 inch)
- A4 (210,0 mm x 297,0 mm, 8,27 inch x 11,69 inch)
- B5 (182,0 mm x 257,0 mm, 7,17 inch x 10,12 inch)
- A5 (148,0 mm x 210,0 mm, 5,83 inch x 8,27 inch)
- Letter (215,9 mm x 279,4 mm, 8,50 inch x 11,00 inch)
- Legal (215,9 mm x 355,6 mm, 8,50 inch x 14,00 inch)
- Executive (184,1 mm x 266,7 mm, 7,25 inch x 10,50 inch)
- Envelope DL (110,0 mm x 220,0 mm, 4,33 inch x 8,66 inch)
- Envelope COM10 (104,9 mm x 241,3 mm, 4,13 inch x 9,50 inch)
- Envelope C5 (162,0 mm x 229,0 mm, 6,38 inch x 9,02 inch)
- Envelope Monarch (98,5 mm x 190,5 mm, 3,88 inch x 7,50 inch)

- Formaat 1 (aangepast papier, naam kan worden gewijzigd) (Zie pag. 4-37.)
- Formaat 2 (aangepast papier, naam kan worden gewijzigd) (Zie pag. 4-37.)
- Formaat 3 (aangepast papier, naam kan worden gewijzigd) (Zie pag. 4-37.)

## ■ Uitvoerformaat

Open de keuzelijst [Uitvoerformaat] en selecteer het gewenste papierformaat.

U kunt kiezen uit de volgende papierformaten:

- Paginaformaat
- A4 (210,0 mm x 297,0 mm, 8,27 inch x 11,69 inch)
- B5 (182,0 mm x 257,0 mm, 7,17 inch x 10,12 inch)
- A5 (148,0 mm x 210,0 mm, 5,83 inch x 8,27 inch)
- Letter (215,9 mm x 279,4 mm, 8,50 inch x 11,00 inch)
- Legal (215,9 mm x 355,6 mm, 8,50 inch x 14,00 inch)
- Executive (184,1 mm x 266,7 mm, 7,25 inch x 10,50 inch)
- Envelope DL (110,0 mm x 220,0 mm, 4,33 inch x 8,66 inch)
- Envelope COM10 (104,9 mm x 241,3 mm, 4,13 inch x 9,50 inch)
- Envelope C5 (162,0 mm x 229,0 mm, 6,38 inch x 9,02 inch)
- Envelope Monarch (98,5 mm x 190,5 mm, 3,88 inch x 7,50 inch)
- Formaat 1 (aangepast papier, naam kan worden gewijzigd) (Zie pag. 4-37.)
- Formaat 2 (aangepast papier, naam kan worden gewijzigd) (Zie pag. 4-37.)
- Formaat 3 (aangepast papier, naam kan worden gewijzigd) (Zie pag. 4-37.)



### OPMERKING

- Wanneer u afdrukt op papier dat overeenkomt met het [Paginaformaat], selecteert u [Paginaformaat].
- Als u een papierformaat kiest dat verschilt van het [Paginaformaat], wordt de grootte van de afdruk automatisch aangepast aan de pagina.
- Wanneer het [Paginaformaat] A3 of B4 is en [Paginaformaat] is geselecteerd als [Uitvoerformaat], wordt de afdruk automatisch verkleind tot het standaardpapierformaat A4.
- Als u het paginaformaat, aantal exemplaren en afdrukstand kunt wijzigen in uw toepassing, hoeft u de instellingen niet op te geven op het tabblad [Pagina-indeling].

## ■ Aantal

Hier kunt u het aantal exemplaren opgeven dat u wilt afdrukken.

Voer het aantal exemplaren in het draaivak [Aantal] in. U kunt een getal opgeven van 1 tot 999.

## ■ Afdrukstand

Hier kunt u kiezen tussen een staande of een liggende afdrukstand.

Klik bij [Afdrukstand] op [Staand] of [Liggend].

## ■ Pagina-opmaak (Zie pag. 4-34.)

U kunt meerdere pagina's afdrukken op één vel papier.

Het aantal pagina's dat u kunt selecteren is 1, 2, 4, 8 of 9 (pagina's per vel).

Als u 2, 4, 8 of 9 (pagina's per vel) selecteert, wordt de keuzelijst [Paginavolgorde] weergegeven en kunt u de paginavolgorde opgeven.

## ■ Handmatig schalen/paginavolgorde (Zie pag. 4-35.)

Wanneer u [1 pagina per vel] selecteert bij [Pagina-opmaak] verschijnt de optie [Handmatig schalen]. Als u 2, 4, 8 of 9 pagina's per vel selecteert bij [Pagina-opmaak], wordt de optie [Paginavolgorde] weergegeven.

- [Handmatig schalen]: Als de instellingen in [Paginaformaat] en [Uitvoerformaat] van elkaar verschillen, wordt het schalingspercentage automatisch aangepast, waardoor de afdruk wordt vergroot of verkleind. Wanneer u het schalingspercentage handmatig wilt opgeven, selecteert u [Handmatig schalen] en geeft u vervolgens een percentage op in het draaivak. U kunt waarden selecteren van 10 tot 200 %.
- [Paginavolgorde]: Wanneer u verschillende pagina's op één vel papier afdrukt, kunt u de paginavolgorde opgeven.

## ■ Papiersoort

De papiersoort opgeven die u wilt gebruiken.

Geef de papiersoort als volgt op.

Papiersoort	Instelling printerstuurprogramma
Normaal Papier (64 - 90 g/m <sup>2</sup> )	[Normaal Papier] [Normaal Papier L] * <sup>1</sup>
Zwaar Papier (91 - 163 g/m <sup>2</sup> )	[Zwaar Papier] [Zwaar Papier H] * <sup>2</sup>
Transparant	[Transparanten]
Etiket	[Zwaar Papier] [Zwaar Papier H] * <sup>3</sup>
Envelop	* <sup>4</sup>

\*<sup>1</sup> Als papier sterk omkruilt als erop wordt afgedrukt met de instelling [Normaal Papier], selecteert u [Normaal Papier L].

\*<sup>2</sup> Als de afdrukfixatie onvoldoende is als wordt afgedrukt met de instelling [Zwaar Papier], selecteert u [Zwaar Papier H].

\*<sup>3</sup> Als u op labels wilt afdrukken, selecteert u [Zwaar Papier] als papierstype. Als de afdrukfixatie onvoldoende is als wordt afgedrukt met de instelling [Zwaar Papier], selecteert u [Zwaar Papier H].

\*<sup>4</sup> Als u afdrukt op enveloppen selecteert u [Envelop C5], [Envelop COM10], [Envelop DL] of [Envelop Monarch] als papierformaat. Dan wordt automatisch in de juiste modus afgedrukt. U hoeft het papierstype niet in te stellen.



## Tabblad [Afwerking]

Op het tabblad [Afwerking] kunt u de volgende afdrukvoorkeuren opgeven.

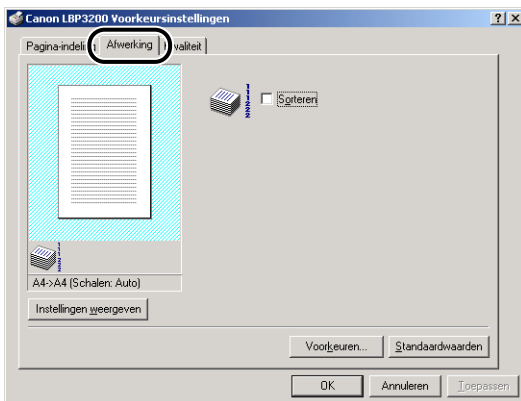

4

Documenten afdrukken

### ■ Sorteren

Als u verschillende exemplaren wilt afdrukken van verschillende pagina's van het document, kunt u aangeven of u de exemplaren wilt sorteren.

Wanneer het selectievakje [Sorteren] is uitgeschakeld, worden voor elke pagina de exemplaren afgedrukt.



Als het selectievakje [Sorteren] is ingeschakeld, worden de exemplaren gesorteerd tijdens het afdrukken.



### ■ Voorkeuren

Het onderstaande dialoogvenster wordt weergegeven als u op [Voorkeuren] klikt.

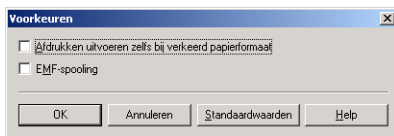

- Als het selectievakje [Afdrukken uitvoeren zelfs bij verkeerd papierformaat] is ingeschakeld, wordt afgedrukt op het papier dat momenteel is geladen, ongeacht de instelling in [Uitvoerformaat] op het tabblad [Pagina-indeling]. Wanneer dit selectievakje is uitgeschakeld en de instelling [Uitvoerformaat] voor een afdraktaak verschilt van de instelling in [Uitvoerformaat] voor de recentste afdraktaak, wordt een bericht weergegeven in het Printerstatusvenster en wordt de afdraktaak onderbroken. Voor afdruktaken die onmiddellijk worden uitgevoerd nadat u de printer UIT en opnieuw AAN hebt gezet of nadat u de cassette hebt verwijderd en opnieuw geplaatst, wordt echter geen bericht weergegeven in het Printerstatusvenster en wordt afgedrukt op het papier dat momenteel is geladen, ongeacht de instelling in [Uitvoerformaat].
- Via de optie [EMF-spooling] kunt u de bestandsindeling opgeven voor het plaatsen van afdruktaken in de wachtrij. Als u dit selectievakje inschakelt, wordt het bestand gespoold in metafile-formaat. Wanneer het selectievakje is uitgeschakeld, wordt het bestand gespoold in raw-formaat.  
Als u de printer hebt ingesteld als netwerkprinter, wordt het bestand altijd gespoold in raw-formaat.

## Tabblad [Kwaliteit]

Op het tabblad [Kwaliteit] kunt u de volgende afdrukvoorkeuren opgeven.

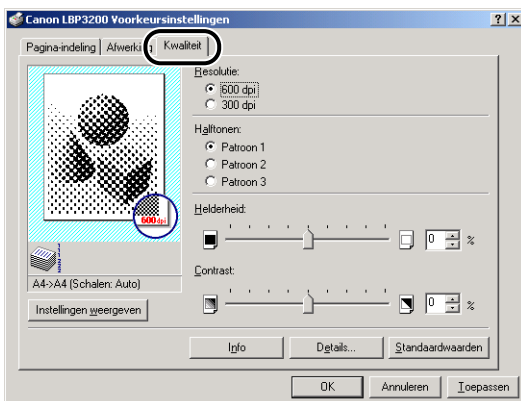

### ■ Resolutie

De resolutie van afbeeldingen opgeven.

Selecteer [600 dpi] of [300 dpi].

## ■ Halftonen

De halftoonverwerking selecteren voor het afdrukken van afbeeldingen in kleur of in grijswaarden.

- [Patroon 1]            Geschikt voor het afdrukken van normale documenten.
- [Patroon 2]            De scherpte wordt vergroot als een foto wordt afgedrukt.  
Geschikt voor het afdrukken van afbeeldingen van personen of voor het benadrukken van donkere gebieden.
- [Patroon 3]            Geleurde letters en dunne lijnen worden duidelijker afgedrukt.

## ■ Helderheid/Contrast

Geef de instellingen op met behulp van het draaivak [Helderheid] of [Contrast]. U kunt de instellingen ook opgeven door de schuifregelaar naar rechts of links te verslepen. U kunt waarden opgeven tussen -80 en 80 %.

## ■ Details

Dit dialoogvenster wordt weergegeven als u op [Details] klikt.



- Om de dichtheid te wijzigen verslept u de schuifregelaar [Tonerdichtheid] naar rechts of links.
- Als u het selectievakje [Tonerspaarstand gebruiken] inschakelt, kunt u toner besparen.
- Wanneer u het selectievakje [Afbeeldingen optimaliseren] inschakelt, verwijdert de printer automatisch oneffenheden uit tekens of afbeeldingen.



### BELANGRIJK

Het gebruik van de tonerspaarstand verlaagt de afdruktheid waardoor de afgedrukte tekst er onregelmatig kan uitzien.

## Tabblad [Algemeen]

Hier wordt de naam van de printer weergegeven. U kunt hiermee een testpagina afdrukken.

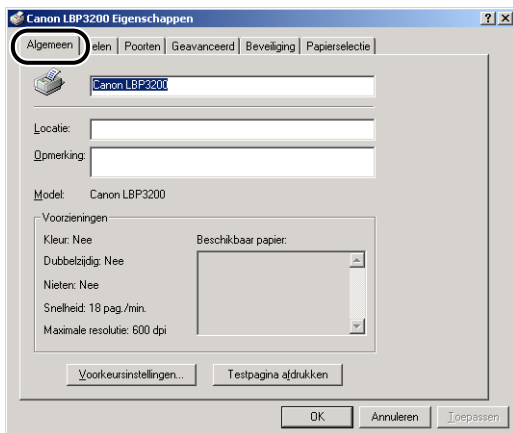

## Tabblad [Delen]

Hierop kunt u aangeven of u de printer wilt delen.

### OPMERKING

Het tabblad [Delen] verschijnt niet als de bijbehorende netwerkinstellingen niet zijn geconfigureerd. (Zie pag. 3-42.)

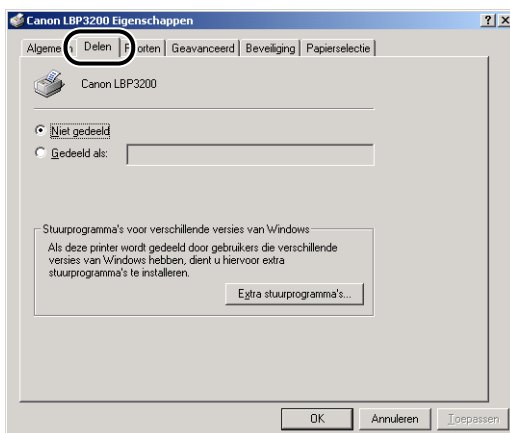

## Het tabblad [Poorten]

Hier kunt u een printerpoort toevoegen, verwijderen en instellen.

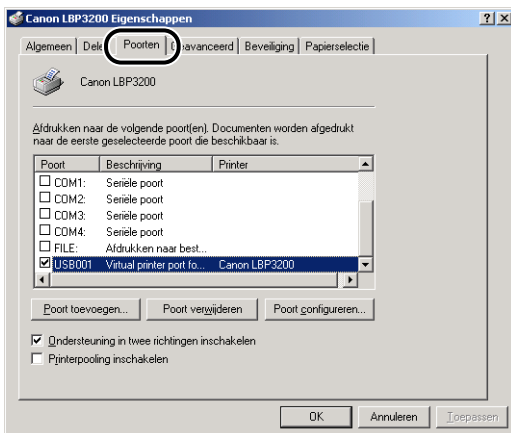

## Het tabblad [Geavanceerd]

Op dit tabblad kunt u de gedetailleerde instellingen opgeven, zoals de tijd wanneer de printer beschikbaar is en de instellingen voor spooling.

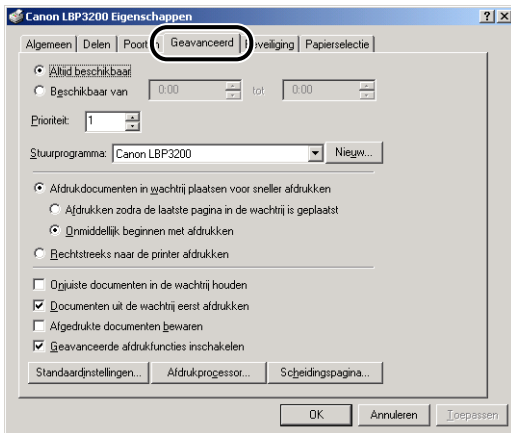

4

Documenten afdrukken

## Het tabblad [Beveiliging]

Hier kunt u de toegangsrechten voor elke aangemelde gebruiker controleren.

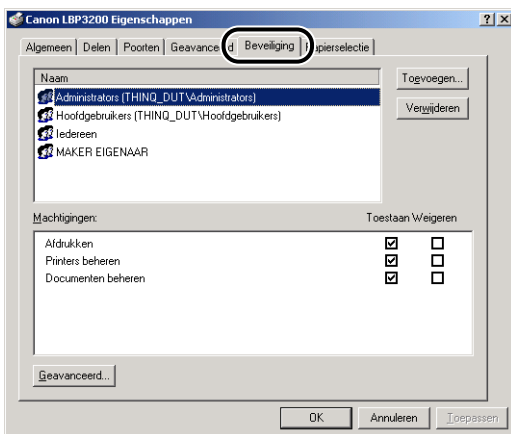

## Het tabblad [Papiersselectie]

Op dit tabblad kunt u aangepast papier selecteren.

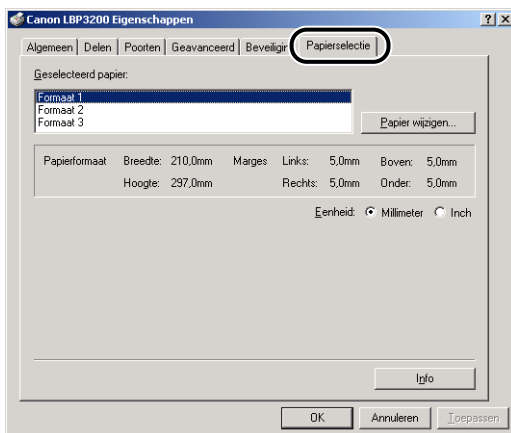

# Meerdere pagina's afdrukken op één vel

U kunt meerdere pagina's afdrukken op één vel papier.

- 1** Ga naar het tabblad [Pagina-indeling].
- 2** Selecteer in de keuzelijst [Pagina-opmaak] het aantal pagina's dat u op één vel wilt afdrukken.

Het aantal pagina's dat u kunt selecteren is 1, 2, 4, 8 of 9 (pagina's per vel).

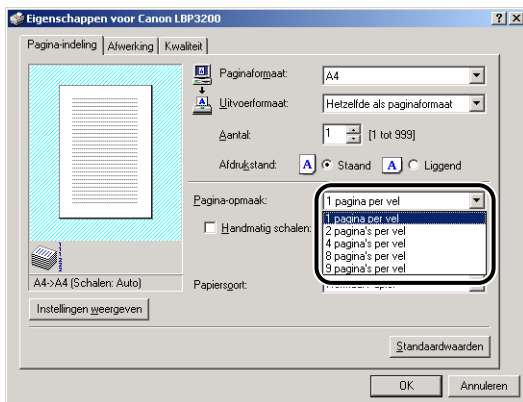

- 3** Als u 2, 4, 8 of 9 pagina's per vel selecteert bij [Pagina-opmaak], wordt de optie [Paginavolgorde] weergegeven. Selecteer de gewenste paginavolgorde.

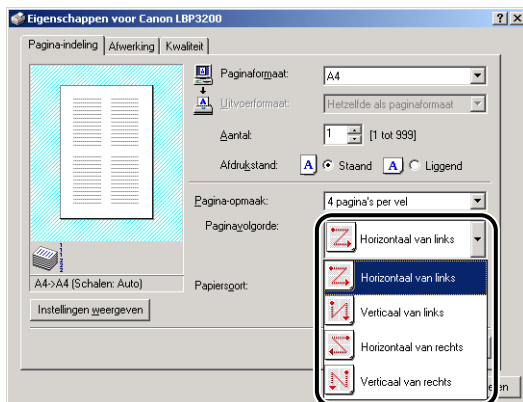

## OPMERKING

- Als u 2, 4, 8 of 9 (pagina's per vel), wordt de optie [Hetzelfde als paginaformaat] automatisch ingesteld voor [Uitvoerformaat], en kunt u niet langer een keuze maken in de lijst [Uitvoerformaat].
- De opties in de keuzelijst [Paginavolgorde] zijn afhankelijk van de gekozen afdrukstand en het aantal pagina's dat moet worden afgedrukt op één vel.

## 4 Controleer de instellingen en klik op [OK].

### Afdruk schalen

Als u bij [Pagina-opmaak] de optie [1 pagina per vel] hebt geselecteerd, kunt u de schaal instellen.

De schaal wordt automatisch aangepast als de waarden van [Paginaformaat] en [Uitvoerformaat] niet overeenkomen.

Het schalingspercentage kan automatisch worden ingesteld.

U kunt waarden selecteren van 10 tot 200 %.

### *Documenten automatisch schalen*

#### 1 Activeer het tabblad [Pagina-indeling].

#### 2 Geef de documentgrootte op in het invoervak [Paginaformaat].

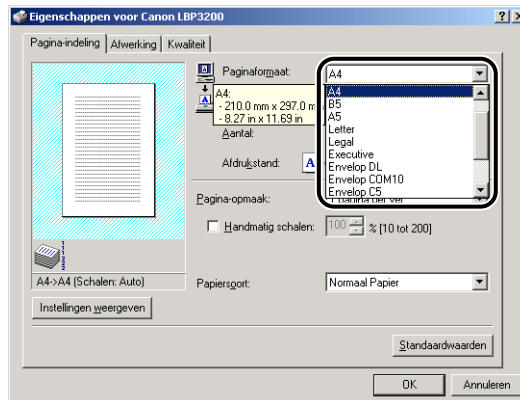



**3** Geef het papierformaat op in het invoervak [Uitvoerformaat].

**4** Controleer de instellingen en klik op [OK].

Het schalingspercentage wordt automatisch ingesteld op basis van de opgegeven formaten in de velden [Paginaformaat] en [Uitvoerformaat].

## *Documenten handmatig schalen*

**1** Ga naar het tabblad [Pagina-indeling].

**2** Geef de documentgrootte op in het invoervak [Paginaformaat].

**3** Geef het papierformaat op in het invoervak [Uitvoerformaat].

**4** Schakel het selectievakje [Handmatig schalen] in en voer vervolgens een waarde in het draaivak in.

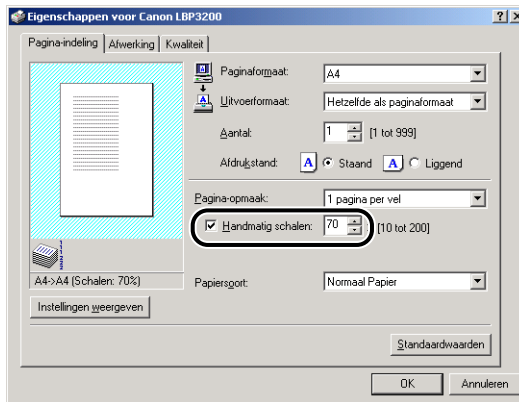

**5** Controleer de instellingen en klik op [OK].

# Een aangepast papierformaat opgeven

Volg onderstaande stappen om het gewenste papierformaat op te geven.

## ■ Voor Windows 98/Me

**1** Ga naar het tabblad [Pagina-indeling].

**2** Klik op [Aangepast papierformaat].

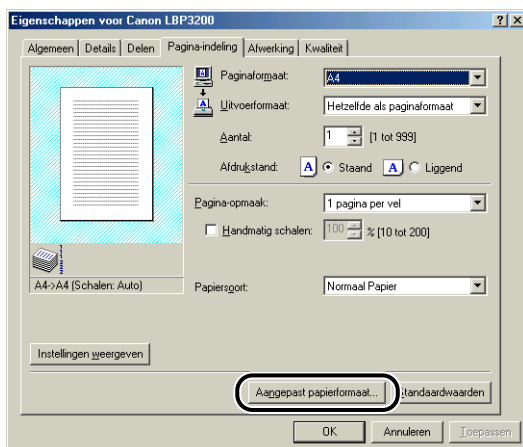

Het dialoogvenster [Instellingen aangepast papierformaat] verschijnt.

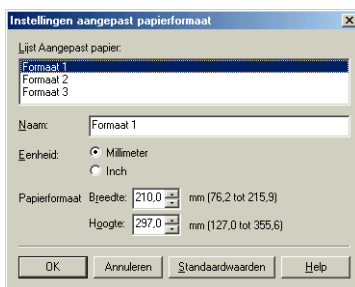

### 3 Geef de gewenste instellingen op.

- [Lijst Aangepast papier]: De namen weergegeven van aangepast papier dat momenteel is geregistreerd.
- [Naam]: Voer de naam in van het aangepaste papierformaat dat u wilt registreren. U kunt hier maximaal dertig tekens invoeren. Standaard zijn [Formaat 1], [Formaat 2] en [Formaat 3] geregistreerd.
- [Eenheid]: Geef de eenheden (millimeter of inch) op die u wilt gebruiken om het aangepaste papierformaat in te stellen.
- [Papierformaat]: Geef de hoogte en de breedte op van het aangepaste papierformaat (Hoogte  $\geq$  Breedte). Geef geldige instellingen op voor het aangepaste papierformaat en afdrukstand Staand (Hoogte  $\geq$  Breedte). De geldige instellingen zijn 76,2 tot 215,9 mm voor de breedte en 127,0 tot 355,6 mm voor de hoogte.

### 4 Controleer de instellingen en klik op [OK].

#### ■ Voor Windows 2000/XP

#### 1 Open de map [Printers] (Windows XP: [Printers en faxapparaten]) en kies vervolgens [Eigenschappen voor server] in het menu [Bestand].

Het dialoogvenster [Eigenschappen voor Afdrukserver] verschijnt.

#### 2 Activeer het tabblad [Formulieren] en schakel vervolgens het selectievakje [Nieuw formulier maken] in. Geef de gewenste instellingen op.

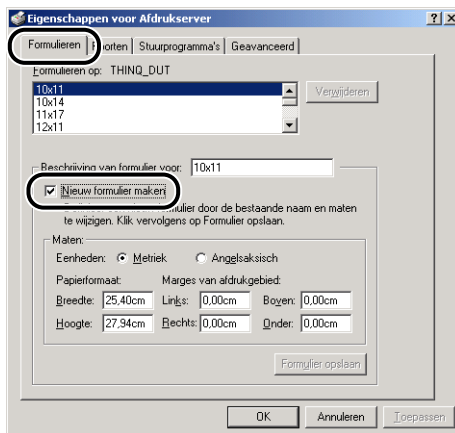

[Beschrijving van formulier voor]:

Hier kunt u de naam van het aangepaste papierformaat invoeren. In Windows XP wordt in plaats hiervan het invoervak [Naam van formulier] weergegeven.

[Eenheden]:

Selecteer de optie [Metriek] of [Angelsaksisch].

[Papierformaat]:

Geef de hoogte en de breedte op van het aangepaste papierformaat (Hoogte  $\geq$  Breedte). Geef geldige instellingen op voor het aangepaste papierformaat en afdrukstand Staand (Hoogte  $\geq$  Breedte). De geldige instellingen zijn 7,62 tot 21,59 cm voor de breedte en 12,70 tot 35,56 cm voor de hoogte.

[Marges van afdrukgebied]:

Waarden rechtstreeks invoeren. Geldige waarden zijn 0,5 cm of hoger.

**3** Klik na het controleren van de instellingen op [Formulier opslaan] en vervolgens op [Sluiten].

**4** Selecteer het pictogram [Canon LBP3200] en kies vervolgens [Eigenschappen] in het menu [Bestand].

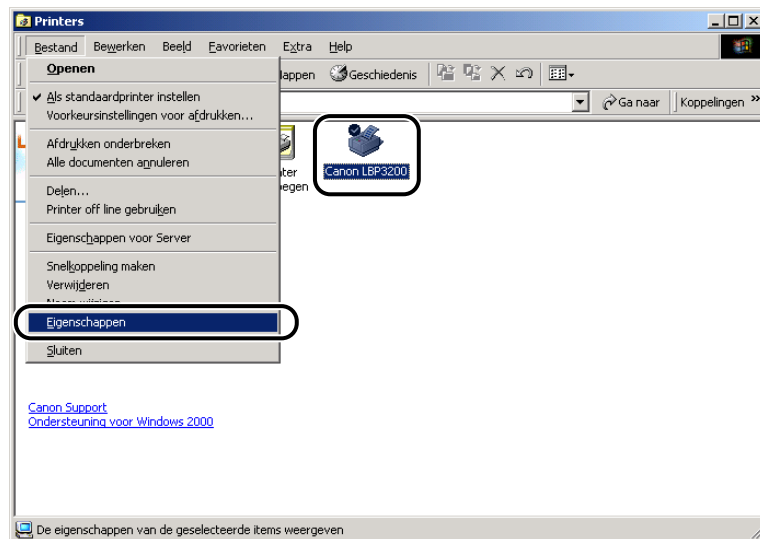

Het dialoogvenster [Eigenschappen voor printer] verschijnt.

- 5** Activeer het tabblad [Papiersselectie] en selecteer vervolgens in de keuzelijst [Geselecteerd papier] het aangepaste papier dat u wilt wijzigen.

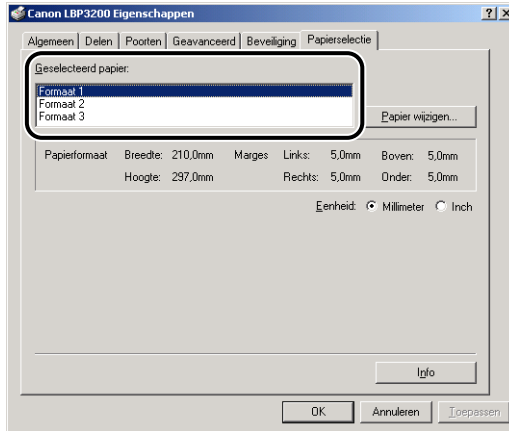

- 6** Klik op de knop [Papier wijzigen].

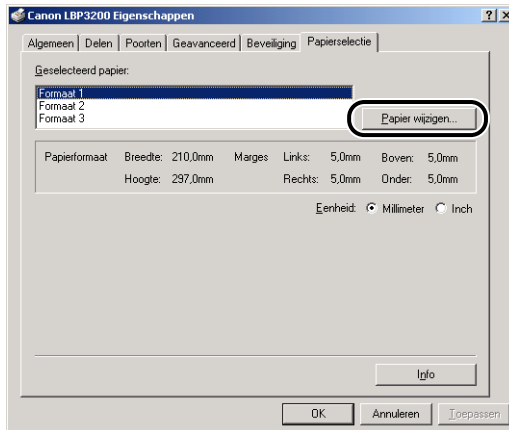

- 7** Selecteer in de keuzelijst [Beschikbaar papier] het aangepaste papier dat u wilt gebruiken en klik vervolgens op [OK].

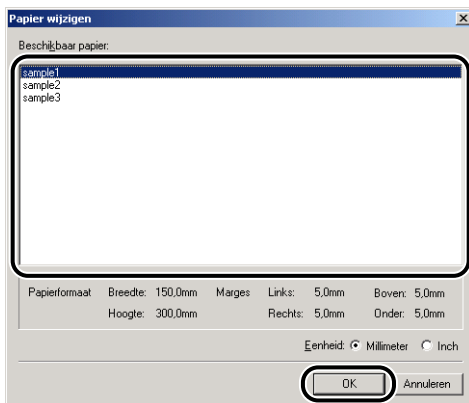

- 8** Controleer de instellingen en klik op [OK].

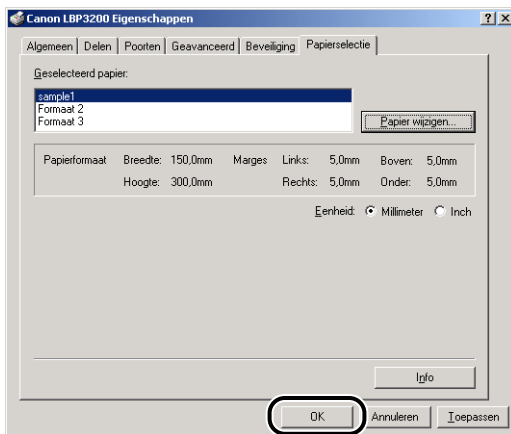

# De afdrukkwaliteit opgeven

Op het tabblad [Kwaliteit] kunt u de volgende afdrukvoorkeuren opgeven.

## 1 Activeer het tabblad [Kwaliteit].

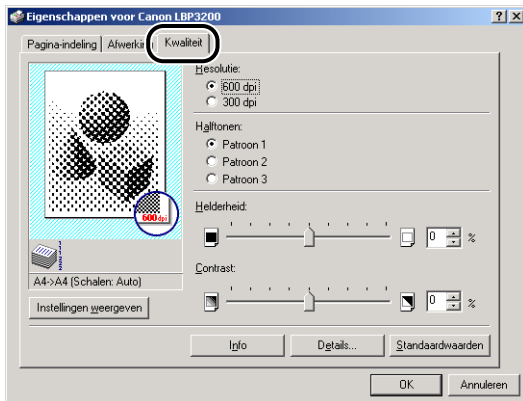

## 2 Geef de [Resolutie] op.

Selecteer [600 dpi] of [300 dpi].

## 3 Stel de [Halftonen] in.

- |             |   |
|-------------|---|
| [Patroon 1] | Geschikt voor normale documenten.   |
| [Patroon 2] | Patroon om foto's levendig af te drukken.<br>Geschikt voor afbeeldingen waarin de nadruk op personen ligt of afbeeldingen met groot contrast. |
| [Patroon 3] | Gekleurde tekens en dunne lijnen fraai afdrukken.   |

## 4 Stel de [Helderheid] en het [Contrast] in.

Geef de instellingen op met behulp van het draaivak [Helderheid] of [Contrast]. U kunt de instellingen ook opgeven door de schuifregelaar naar rechts of links te verslepen. U kunt waarden opgeven tussen -80 en 80 %.

## 5 Controleer de instellingen en klik op [OK].

# De tonerdichtheid instellen

**1** Activeer het tabblad [Kwaliteit].

**2** Klik op [Details].

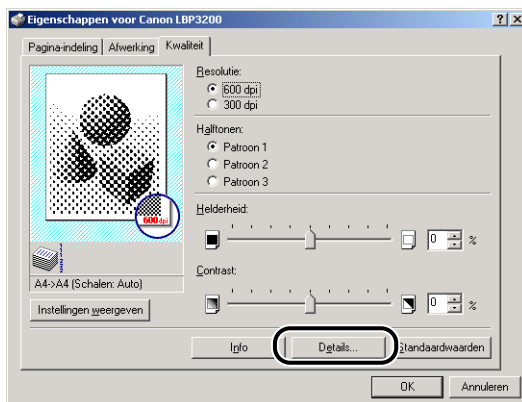

Het dialogvenster [Gedetailleerde instellingen] wordt dan weergegeven.

**3** Om de dichtheid te wijzigen verslept u de schuifregelaar [Tonerdichtheid] naar rechts of links.



Als u het selectievakje [Tonerspaarstand gebruiken] inschakelt, kunt u toner besparen.

**BELANGRIJK**

Het gebruik van de tonerspaarstand verlaagt de afdrukdichtheid waardoor de afgedrukte tekst er onregelmatig kan uitzien.

**4** Controleer de instellingen en klik op [OK].



# Afbeeldingen optimaliseren

De printer maakt tekens of afbeeldingen met oneffenheden automatisch vloeiend.

**1** Ga naar het tabblad [Kwaliteit].

**2** Klik op [Details].

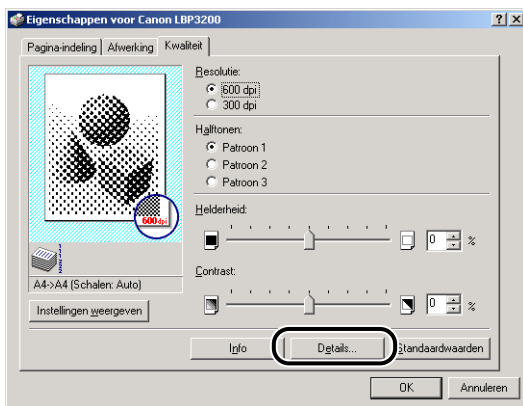

Het dialoogvenster [Gedetailleerde instellingen] wordt dan weergegeven.

**3** Schakel het selectievakje [Afbeeldingen optimaliseren] in.



**4** Controleer de instellingen en klik op [OK].

# De printerinstellingen weergeven/de standaardwaarden herstellen

U kunt alle afdrukvoorkeuren die u hebt opgegeven op de tabbladen [Pagina-indeling], [Afwerking] en [Kwaliteit] weergeven of de standaardwaarden in één keer herstellen.

Zorg er eerst voor dat het tabblad [Pagina-indeling], [Afwerking] of [Kwaliteit] wordt weergegeven en volg dan onderstaande stappen.



## OPMERKING

Er wordt een voorbeeld weergegeven op elk tabblad. U kunt het afdrukvoorbeeld bekijken in het vak Voorbeeld.

## De printerinstellingen weergeven

### 1 Klik op [Instellingen weergeven].

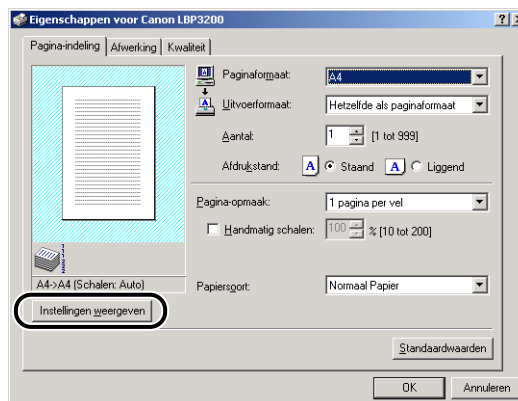

Het dialogvenster [Instellingen weergeven] verschijnt.

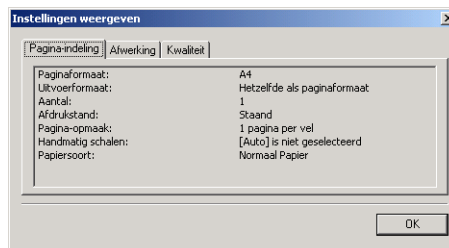

Door het tabblad [Pagina-indeling], [Afwerking] of [Kwaliteit] te activeren kunt u de afdrukvoorkeuren weergeven die op elk tabblad zijn opgegeven.

## **2** Klik op [OK].

Het vorige tabblad wordt opnieuw weergegeven.

### ***De standaardwaarden herstellen***

Klik op [Standaardwaarden] om de standaardwaarden te herstellen.

U kunt de standaardinstellingen alleen herstellen in hetzelfde tabblad of dialoogvenster als [Standaardwaarden] heeft weergegeven.

De standaardwaarden op de tabbladen [Pagina-indeling], [Afwerking] en [Kwaliteit] kunnen niet allemaal tegelijk worden hersteld.

# Het Printerstatusvenster

In het Printerstatusvenster wordt de printerstatus van de LBP3200 weergegeven (zoals de operationele status en informatie over afdruktaken) door middel van berichten, animaties, geluiden en pictogrammen.

## OPMERKING

Om geluiden af te kunnen spelen moet de computer beschikken over een PCM-synthesizer en moet het stuurprogramma hiervoor op de computer zijn geïnstalleerd.

## Gebruik van het Printerstatusvenster

De functies in het Printerstatusvenster zijn gelijk in Windows 98/Me en Windows 2000/XP.

Raadpleeg de on-line Help voor meer informatie over de operaties.

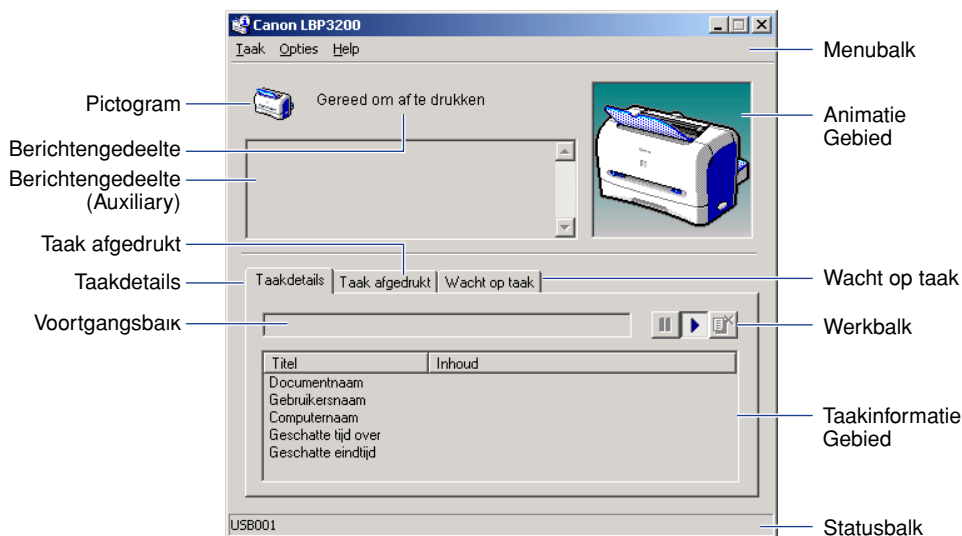

## ■ Menubalk

Menu Taak	Hiermee kunt u een afdruktaak uitvoeren (onderbreken, hervatten en annuleren). De afdruktaken waar u geen toegang tot hebt, zijn niet beschikbaar.
Menu Opties	Met behulp van dit menu kunt u de omgevingswaarden instellen voor het Printerstatusvenster en de printer reinigen.
Menu Help	Hiermee geeft u de on-line Help weer.

## ■ Overige functies

Pictogram		Geeft de huidige printerstatus weer.
Berichtengedeelte		Hier wordt de huidige printerstatus weergegeven door middel van een kort bericht.
Berichtengedeelte (Auxiliary)		Hier wordt aanvullende informatie weergegeven, bijvoorbeeld wanneer een fout is opgetreden.
Animatie Gebied		Hier wordt de huidige printerstatus weergegeven door middel van een animatie. De achtergrondafbeelding heeft de kleur blauw (normaal), de kleur oranje (als een fout optreedt) of de kleur rood (als een servicefout optreedt).
[Taakdetails]	:Voortgangsbalk	Hiermee wordt de voortgang van de huidige afdruktaak weergegeven door middel van het aantal afgedrukte pagina's en een veranderende achtergrondafbeelding.
	:Werkbalk	Hiermee kunt u een afdruktaak besturen (onderbreken, hervatten en annuleren) tijdens het afdrukken. De afdruktaken waar u geen toegang tot hebt, zijn niet beschikbaar.
	:Taakinformatie Gebied	Hierin wordt een documentnaam, gebruikersnaam, computernaam, resterende tijd en geschatte eindtijd weergegeven voor de huidige afdruktaak.
[Taak afgedrukt]	:Taakinformatie Gebied	Hierin worden documentnaam, resultaat, eigenaar, pagina's en eindtijd weergegeven voor de afgedrukte taak.
[Wacht op taak]	:Werkbalk	Hiermee kunt u afdruktaken besturen (onderbreken, hervatten, en annuleren) die zich in de wachtrij bevinden. De afdruktaken in de wachtrij waar u geen toegang tot hebt, zijn niet beschikbaar.
	:Taakinformatie Gebied	Hierin wordt een documentnaam, status, eigenaar en begintijd weergegeven voor afdruktaken in de wachtrij.
Statusbalk		Hier wordt aangegeven hoe de printer is verbonden (lokaal of netwerk). Ook worden hier instructies weergegeven tijdens het gebruik van de menu's.

## Het Printerstatusvenster weergeven

Om het Printerstatusvenster weer te geven klikt u op het pictogram Printerstatusvenster in de taakbalk van Windows en kiest u vervolgens [Canon LBP3200] in het snelmenu. Als verschillende LBP3200-printers zijn geïnstalleerd, wordt het menu voor elke printer weergegeven.

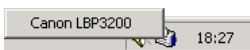

Het Printerstatusvenster wordt automatisch weergegeven als een afdruktaak wordt uitgevoerd of als zich een fout heeft voorgedaan. Als [Bij het afdrukken] niet is ingeschakeld voor de optie [Printerstatusvenster weergeven] in het dialoogvenster [Voorkeuren] in het menu [Opties], wordt het Printerstatusvenster niet weergegeven tijdens afdruktaken.

## Het Printerstatusvenster sluiten

Klik met de rechtermuisknop op het pictogram Printerstatusvenster in de taakbalk van Windows en kies vervolgens [Printerstatusvensters van alle printers afsluiten]. Ook het pictogram wordt dan niet langer weergegeven.

## Voorkeuren instellen

Via het menu Voorkeuren kunt u het Printerstatusvenster automatisch laten weergeven, de geluidinstellingen opgeven en de printerstatus laten observeren door het Printerstatusvenster.

### ■ Opties voor [Printerstatusvenster weergeven]

- Bij het afdrukken
  - Het Printerstatusvenster wordt iedere keer als u iets afdrukt automatisch weergegeven.
- Alleen bij fouten
  - Het Printerstatusvenster wordt alleen weergegeven als zich een fout heeft voorgedaan tijdens het afdrukken.

### ■ Opties voor [Geluidinstellingen]

- Alles ingeschakeld
  - Een geluid wordt afgespeeld als een bericht wordt weergegeven.
- Alleen bij fouten inschakelen
  - Er wordt alleen een geluid afgespeeld als zich een fout voordoet.
- Uitgeschakeld
  - Er wordt geen geluid afgespeeld.

## ■ Opties voor [Printerstatus controleren]

- Altijd
  - Het Printerstatusvenster observeert de printerstatus altijd.
- Alleen wanneer Printerstatusvenster wordt weergegeven
  - Het Printerstatusvenster controleert de printerstatus alleen wanneer dit venster wordt weergegeven.
- Alleen tijdens afdrukken
  - Het Printerstatusvenster observeert de printerstatus alleen tijdens het afdrukken.

## ■ Altijd op voorgrond

Het Printerstatusvenster wordt altijd op de voorgrond weergegeven; vóór alle overige vensters op het bureaublad.

### 1 Selecteer [Voorkeuren] in het menu [Opties].

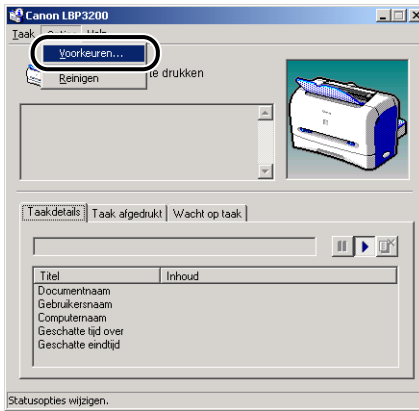

Het dialoogvenster [Voorkeuren] verschijnt.

### 2 Controleer alle instellingen en klik op [OK].

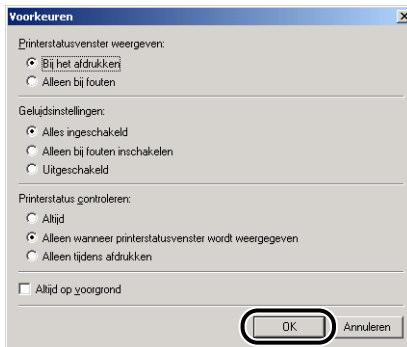

## OPMERKING

Raadpleeg de on-line Help voor gedetailleerde informatie over de bewerkingen van het Printerstatusvenster.

## Status van een netwerkprinter

De status van een netwerkprinter kan zowel worden weergegeven in het Printerstatusvenster op de client als op de afdrukserver.

Als de afdrukserver niet is ingeschakeld op het moment dat het Printerstatusvenster wordt opgestart, wordt de status automatisch weergegeven zodra de afdrukserver wordt ingeschakeld.

- Printerstatus van de afdrukserver
  - Hier wordt de status weergegeven van de lokale afdruktaken en de afdruktaken van de client.
  - De afdruktaak kan worden onderbroken, hervat of geannuleerd in [Taakdetails] en [Wacht op taak].
  - Speelt een geluid af.
  - Als de afdrukserver Windows 2000/XP gebruikt, wordt de status niet weergegeven als er niemand is aangemeld.
- Printerstatus van de client
  - Tijdens het afdrukken kan de afdruktaak vanuit de client worden onderbroken, hervat en geannuleerd in [Taakdetails].
  - De afdruktaak kan niet worden onderbroken, hervat en geannuleerd in [Wacht op taak].
  - Geluiden worden alleen afgespeeld vanaf de client waarvan de gebruiker of computernaam is geverifieerd door de afdrukserver.

## OPMERKING

Voor de weergave van de status van een afdruktaak die is aangevraagd via een netwerk, is een omgeving vereist waarin een van de volgende protocollen kan worden gebruikt.

- TCP/IP
- NetBEUI

Als u uitsluitend een IPX/SPX-protocol gebruikt, wordt de status niet weergegeven.





# Geregeld onderhoud

# 5

## HOOFDSTUK

In dit hoofdstuk wordt het onderhoud van de printer beschreven, zoals het vervangen van de tonercartridge en het reinigen van de printer.

---

<b>De tonercartridge vervangen</b> .....	<b>5-2</b>
Vóór het vervangen van de tonercartridge .....	5-2
De tonercartridge vervangen .....	5-6
Reinigen .....	5-12
Voorzorgsmaatregelen voor het hanteren van tonercartridges .....	5-13
Opslag van de tonercartridge .....	5-15
<b>De printer reinigen</b> .....	<b>5-16</b>
<b>De printer verplaatsen</b> .....	<b>5-18</b>
De printer verplaatsen .....	5-19
<b>De printer hanteren</b> .....	<b>5-23</b>
Voorzorgsmaatregelen bij het hanteren van de printer .....	5-23
Voorzorgsmaatregelen voor de opslag van de printer .....	5-24

# De tonercartridge vervangen

In deze paragraaf wordt beschreven hoe u de tonercartridge vervangt of hanteert en hoe u voorbereidingen treft voor opslag van de printer.

## OPMERKING

Met de EP-27-cartridge (EP-27 Cartridge) voor deze printer, kunnen ongeveer 2500 vellen papier (A4) worden afgedrukt. Bij de berekening van dit aantal vellen is ervan uitgegaan dat een normaal document (met een afdrukpercentage van ongeveer 5 % en normale afdrumdichtheid) wordt afgedrukt. Het tonerverbruik verschilt aan de hand van de documentinhoud. Aangezien een document met weinig witte ruimten (zoals afbeeldingen) veel toner verbruikt, wordt de levensduur van de cartridge verkort naarmate u meer van dergelijke documenten afdrukt.

5

## Vóór het vervangen van de tonercartridge

Een tonercartridge is een verbruiksartikel. Als er onvoldoende toner is, kunnen witte strepen ontstaan of kan de afdruk te dun of onregelmatig worden over de lengte van het papier. In dit geval moet u de onderstaande stappen volgen voordat u de tonercartridge vervangt. Het kan zijn dat u nog enige tijd kunt afdrucken alvorens de toner volledig is gebruikt.

## LET OP

**Zorg ervoor dat de toner niet in aanraking komt met uw handen of kleding. Als dit wel gebeurt, dient u deze onmiddellijk met koud water te wassen. Wassen met warm water maakt de toner juist wasecht, waardoor het onmogelijk wordt om de tonervlekken nog te verwijderen.**

Geregeld onderhoud

 **BELANGRIJK**

- Raak de hoogspanningscontacten in de voorklep niet aan, want anders kan de printer beschadigd raken.

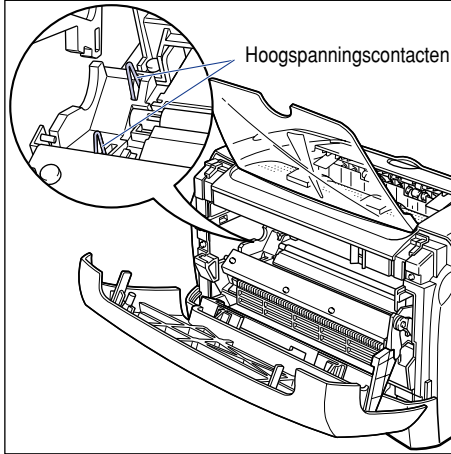

**1** Open de voorklep.

Bij het openen van de voorklep moet u uw handen in de openingen aan weerszijden van de printer steken en de klep langzaam en krachtig naar buiten trekken.

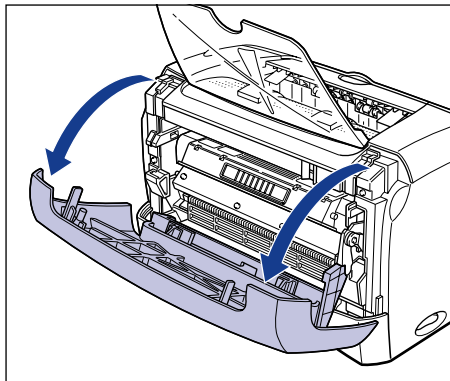

## 2 Verwijder de tonercartridge uit de printer.

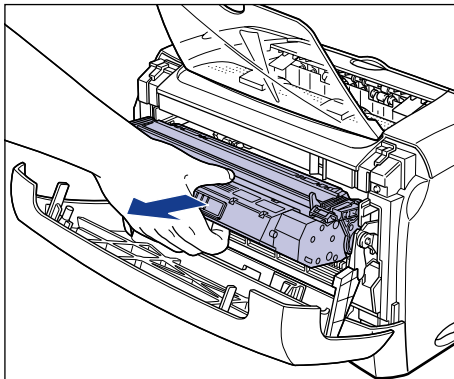

### BELANGRIJK

- Als de drum in de cartridge wordt aangeraakt of beschadigd, kan dat leiden tot een afname van de afdrukkwaliteit. Raak de drum niet aan en open de drumbescherming niet. Raak onderdelen die niet in deze stappen worden beschreven niet aan. Anders kan de printer beschadigd raken.

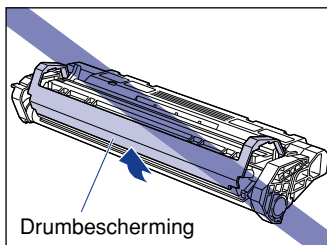

- Stel de tonercartridge niet bloot aan direct zonlicht of fel kunstlicht.

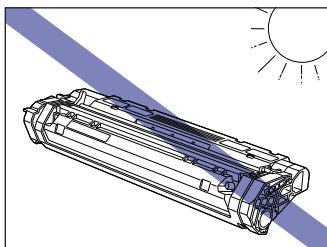

**3** Houd de tonercartridge vast op de manier die u in de figuur ziet en schud de cartridge vijf of zes keer voorzichtig om de toner gelijkmatig te verdelen.

Laat de toner niet uit de cartridge lekken.

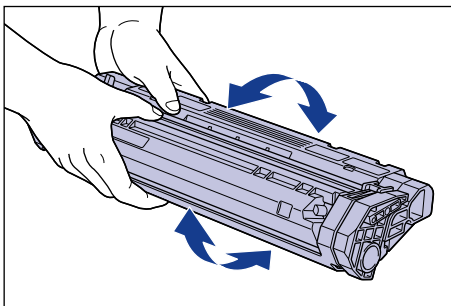

**⚠** BELANGRIJK

- Als de toner niet gelijkmatig is verdeeld, neemt de afdrukkwaliteit mogelijk af. Zorg ervoor dat u deze procedure correct uitvoert.
- Schud de tonercartridge voorzichtig, want anders kan de toner uit de cartridge lekken.

**4** Lijn de uitstekende delen aan beide zijden van de tonercartridge uit met de tonercartridgegeleider terwijl u de tonercartridge tegelijkertijd volledig aandrukt.

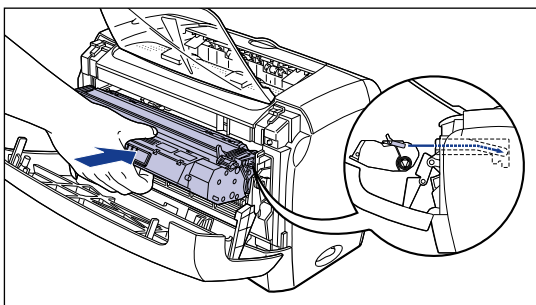
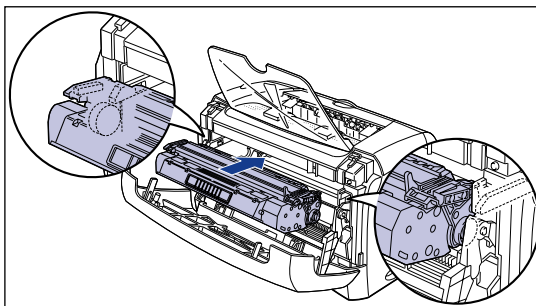

## 5 Sluit de voorklep.

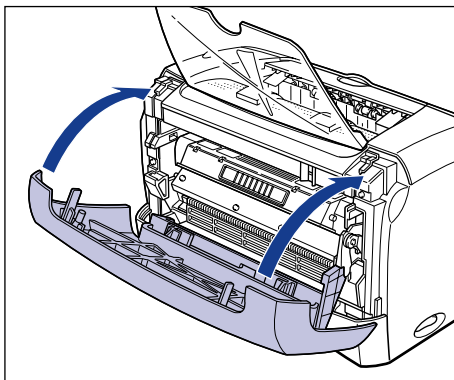

### BELANGRIJK

- Als u de voorklep niet kunt sluiten, controleer dan of de tonercartridge correct is geïnstalleerd. Wanneer u de voorklep met kracht sluit, bestaat de kans dat u de printer daarbij beschadigt.
- Laat de voorklep niet gedurende lange perioden open staan nadat u de tonercartridge hebt geïnstalleerd.

---

Als de afdruk zelfs nadat u de hiervóór beschreven stappen hebt gevolgd te dun is, moet u de tonercartridge vervangen door een nieuw exemplaar.

---

## De tonercartridge vervangen

Volg de onderstaande stappen om de tonercartridge te vervangen.

Nadat u de tonercartridge hebt vervangen, moet u een reiniging uitvoeren. Zie "Reinigen," op pag. 5-12 voor meer informatie over reinigen.

### WAARSCHUWING

Werp verbruikte tonercartridges niet in open vuur (of verbrand ze niet), omdat de in de cartridge achtergebleven toner kan ontvlammen, hetgeen kan leiden brandwonden of brand.

### LET OP

Zorg ervoor dat de toner niet in aanraking komt met uw handen of kleding. Als dit wel gebeurt, dient u deze onmiddellijk met koud water te wassen. Wassen met warm water maakt de toner juist wasecht, waardoor het onmogelijk wordt om de tonervlekken nog te verwijderen.

 **BELANGRIJK**

- Gebruikt alleen de tonercartridges die speciaal voor deze printer zijn gemaakt.
- Raak de hoogspanningscontacten in de voorklep niet aan, want anders kan de printer beschadigd raken.

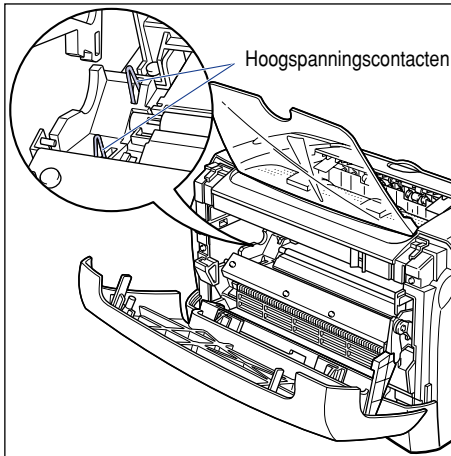

**1** Open de voorklep.

Bij het openen van de voorklep moet u uw handen in de openingen aan weerszijden van de printer steken en de klep langzaam en krachtig naar buiten trekken.

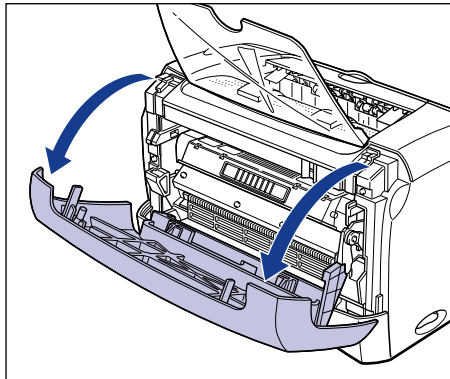



## 2 Verwijder de tonercartridge uit de printer.

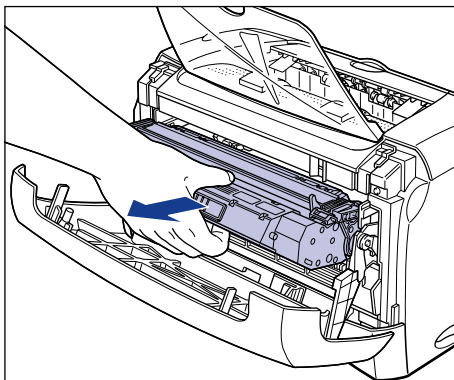

## 3 Neem een nieuwe tonercartridge uit de beschermende hoes.

Open de beschermende hoes hierbij met een schaar zodat de tonercartridge niet wordt beschadigd.

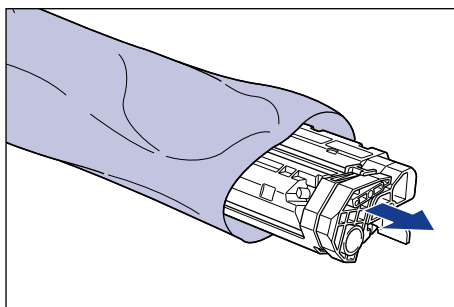

### BELANGRIJK

- Bewaar de beschermende hoes voor de tonercartridge. Deze kan van pas komen als u de tonercartridge later moet verwijderen bij onderhoud van de printer.
- Als de drum in de cartridge wordt aangeraakt of beschadigd, kan dat leiden tot een afname van de afdrukkwaliteit. Raak de drum niet aan en open de drumbescherming niet. Raak onderdelen die niet in deze stappen worden beschreven niet aan. Anders kan de printer beschadigd raken.

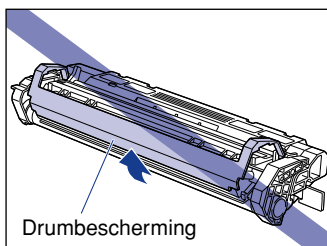

- Stel de tonercartridge niet bloot aan direct zonlicht of fel kunstlicht.

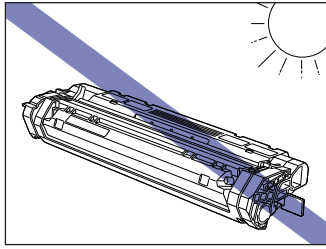

- 4** Houd de tonercartridge vast op de manier die u in de figuur ziet en schud de cartridge vijf of zes keer voorzichtig om de toner gelijkmatig te verdelen.

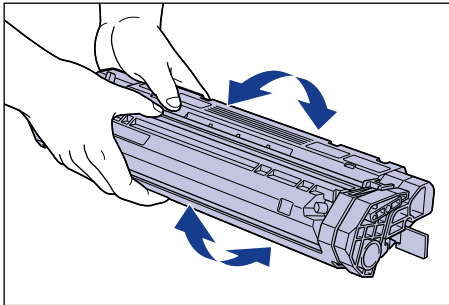

**👉 BELANGRIJK**

- Als de toner niet gelijkmatig is verdeeld, neemt de afdrukkwaliteit mogelijk af. Zorg ervoor dat u deze procedure correct uitvoert.
- Schud de tonercartridge voorzichtig, want anders kan de toner uit de cartridge lekken.

## 5 Leg de tonercartridge op een vlakke ondergrond en trek vervolgens de tape (ongeveer ongeveer 45 cm lang) langzaam naar buiten terwijl u de cartridge vasthoudt.

Vouw het palletje aan de tape om, zoals u in de figuur ziet, en trek het recht naar buiten.

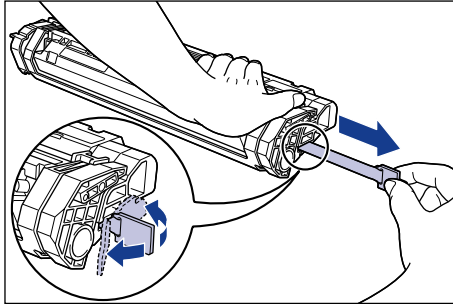

### ⚠ LET OP

Trek niet te hard aan de tape en houd niet halverwege op met trekken, omdat dan toner weg kan lekken. Als toner in uw ogen of mond belandt, moet u deze onmiddellijk uitspoelen en contact opnemen met een arts.

### 👉 BELANGRIJK

- Trek de tape niet in diagonale richting, omhoog of omlaag uit de cartridge. Als de tape scheurt, kan deze niet goed volledig worden verwijderd.

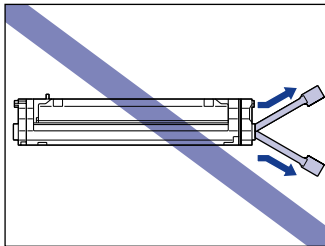

- Trek de tape volledig uit de tonercartridge. Als er tape achterblijft in de tonercartridge, kan de afdrukkwaliteit afnemen.
- Let er bij het uittrekken van de tape op dat u drumbescherming aanraakt.

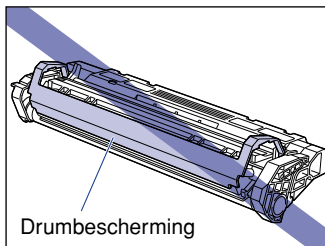

- Nadat u de tonercartridge uit de beschermende hoes hebt verwijderd, moet u deze zo snel mogelijk installeren in de printer.
- Gooi de tape weg conform de milieuvorschriften.

**6** Lijn de uitstekende delen aan beide zijden van de tonercartridge uit met de tonercartridgegeleider terwijl u de tonercartridge tegelijkertijd volledig aandrukt.

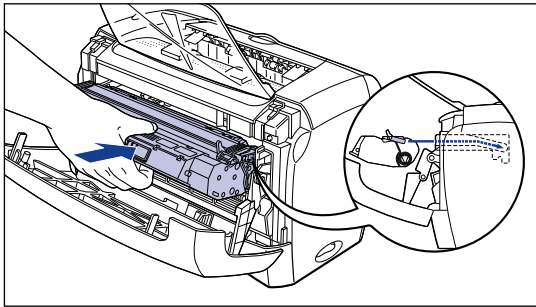
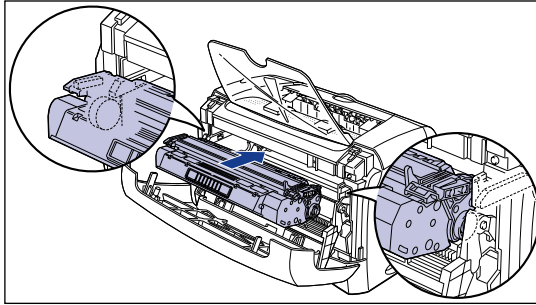

**7** Sluit de voorklep.

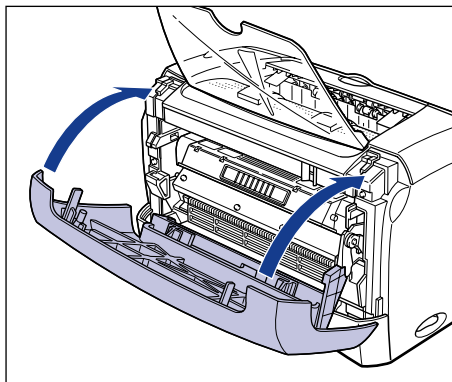

## BELANGRIJK

- Als u de voorklep niet kunt sluiten, controleer dan of de tonercartridge correct is geïnstalleerd. Wanneer u de voorklep met kracht sluit, bestaat de kans dat u de printer daarbij beschadigt.
- Laat de voorklep niet gedurende lange perioden open staan nadat u de tonercartridge hebt geïnstalleerd.

---

Voer vervolgens een reiniging uit. (Zie "Reinigen," op pag. 5-12.)

---

## Reinigen

Nadat u de tonercartridge hebt vervangen, moet u een reiniging uitvoeren.

- 1** Plaats leeg papier (A4 of Letter) in de handmatige invoersleuf of cassette.
- 2** Klik op het pictogram op de taakbalk en selecteer [Canon LBP3200].



Het Printerstatusvenster verschijnt.

- 3** Kies [Opties] → [Reinigen].

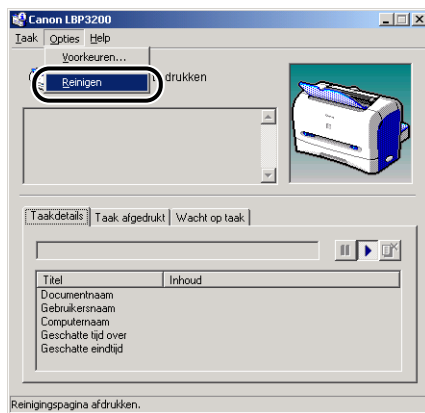

Reinigen wordt dan uitgevoerd.

Het bericht <Reinigen> wordt dan weergegeven in het Printerstatusvenster.

Als het papier wordt uitgevoerd en het bericht niet langer wordt weergegeven, is het reinigen voltooid.

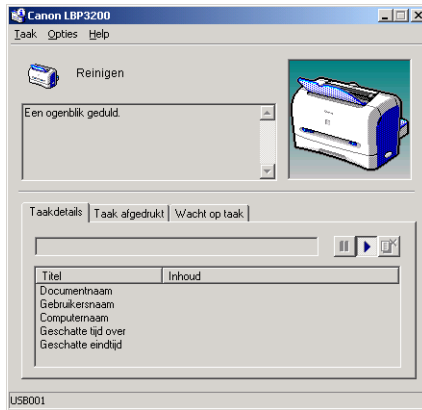

### BELANGRIJK

- U kunt Reinigen niet uitvoeren tijdens het afdrukken of wanneer een afdruktaak is onderbroken.
- U kunt Reinigen niet annuleren nadat het is gestart.



### OPMERKING

Het reinigen duurt ongeveer drie minuten.

## Voorzorgsmaatregelen voor het hanteren van tonercartridges

De tonercartridge bestaat uit gevoelige onderdelen. Het onvoorzichtig hanteren van de tonercartridge kan leiden tot schade aan de cartridge of afname van afdrukkwaliteit. Let daarom op de volgende punten bij het verwijderen of installeren van de tonercartridge.



### WAARSCHUWING

**Werp verbruikte tonercartridges niet in open vuur (of verbrand ze niet), omdat de in de cartridge achtergebleven toner kan ontvlammen, hetgeen kan leiden brandwonden of brand.**



### LET OP

**Zorg ervoor dat de toner niet in aanraking komt met uw handen of kleding. Als dit wel gebeurt, dient u deze onmiddellijk met koud water te wassen. Wassen met warm water maakt de toner juist wasecht, waardoor het onmogelijk wordt om de tonervlekken nog te verwijderen.**

## BELANGRIJK

- Als de drum in de cartridge wordt aangeraakt of beschadigd, kan dat leiden tot een afname van de afdrুকwaliteit. Raak de drum niet aan en open de drumbescherming niet. Raak onderdelen die niet in deze stappen worden beschreven niet aan. Anders kan de printer beschadigd raken.

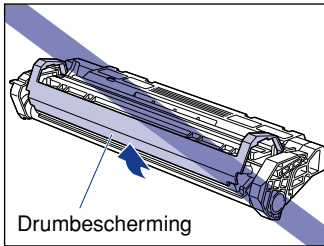

- Stel de tonercartridge niet bloot aan direct zonlicht of fel kunstlicht.

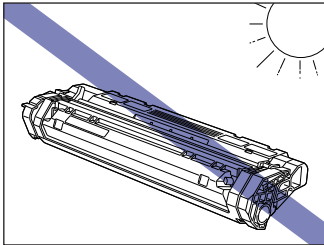

- Als u de tonercartridge hanteert, moet u deze op de juiste manier vasthouden, met de pijl omhoog (zie figuur). Zet de cartridge niet recht overeind of ondersteboven.

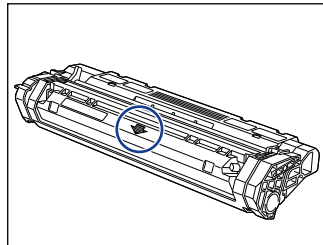
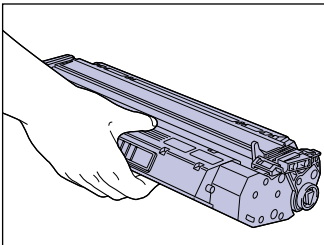

- Probeer nooit om de cartridge uit elkaar te halen of anderszins te wijzigen.
- Als een tonercartridge in een omgeving met een extreem andere temperatuur terechtkomt, kan er zowel aan de binnen- als buitenkant van de cartridge condensatie optreden. Wanneer u de tonercartridge op een koele plaats hebt bewaard en u hem vervolgens in een warme omgeving wilt installeren, moet u de tonercartridge gedurende langer dan een uur in de beschermende hoes laten zodat hij aan de omgevingstemperatuur wordt aangepast.
- Zorg ervoor dat u een nieuwe tonercartridge binnen de op de verpakking aangegeven uiterste gebruiksdatum gebruikt.
- Het gebruik van een authentieke Canon-tonercartridge wordt aanbevolen.
- Houd de tonercartridge uit de buurt van producten die magnetische straling voortbrengen, zoals beeldschermen en computers.

- Een tonercartridge is een magnetisch product. Houd de tonercartridge uit de buurt van producten die beschadigd kunnen worden door magnetische straling, zoals diskettes of disktestations. Anders kunnen gegevens beschadigd raken.

## Opslag van de tonercartridge

Let op het volgende bij het bewaren van nieuwe tonercartridges of het hanteren van tonercartridges die uit de printer zijn verwijderd voor onderhoud of transport.



### BELANGRIJK

- Neem een nieuwe tonercartridge pas uit de beschermende hoes wanneer u deze echt gaat gebruiken.
- Als u de tonercartridge uit de printer verwijdert voor onderhoud van de printer of het verwijderen van vastgelopen papier, moet u de tonercartridge in de oorspronkelijke beschermende hoes plaatsen of onmiddellijk in een dikke doek wikkelen.
- Zet de cartridge niet rechtoveroefnd of ondersteboven. Bewaar de tonercartridge in dezelfde stand als waarin hij in de printer wordt geïnstalleerd.
- Bewaar de tonercartridge niet op plaatsen die zijn blootgesteld aan direct zonlicht.
- Sla een cartridge niet op een warme of vochtige plaats op, of op een plaats waar de temperatuur en relatieve vochtigheid sterk schommelen.
- Bewaar temperatuur: 0 tot 35 °C (32 tot 95 °F)
- Vochtigheid bij bewaren: 35 tot 85 % RV (geen condensatie)
- Bewaar de tonercartridge niet op plaatsen waar bijtende gassen (bijvoorbeeld ammonia) vrijkomen, waar de lucht veel zout bevat, of waar veel stof rondzweeft.
- Houd de tonercartridge buiten het bereik van kinderen.
- Houd de tonercartridge uit de buurt van producten die beschadigd kunnen worden door magnetische straling, zoals diskettes of disktestations.

### ■ Condensatie

Zelfs binnen het luchtvochtigheidsbereik voor opslag kunnen zich als gevolg van temperatuurverschillen waterdruppeltjes aan de binnen- en buitenkant van de cartridge vormen. Deze vorming van waterdruppeltjes wordt condensatie genoemd. Condensatie heeft een negatief effect op de kwaliteit van de tonercartridge.



# De printer reinigen

Als u de printer gedurende lange tijd hebt gebruikt en u stof of vuil aantreft aan de buitenzijde, moet u printer reinigen. Let bij het reinigen van de printer speciaal op de volgende punten om elektrische schokken of printerstoringen te voorkomen.

## **!** WAARSCHUWING

- Als u de printer reinigt, zet u eerst de aan/uit-schakelaar op **UIT**, ontkoppelt u de USB-kabel en haalt u de stekker uit het stopcontact. Als u deze aanwijzingen niet opvolgt, kan dit leiden tot brand of een elektrische schok.
- Gebruik geen alcohol, benzeen, verfverdunder of een andere ontvlambare stof. Controleer vóór gebruik of het reinigingsmiddel ontvlambare componenten bevat. Als ontvlambare stoffen in contact komen met hoogspanningsonderdelen in de printer, kan dit leiden tot brand of een elektrische schok.

## **!** BELANGRIJK

- Gebruik geen ander reinigingsmiddel dan water of een oplossing van water met een mild reinigingsmiddel aangezien sterkere reinigingsmiddelen de kunststof materialen in de printer kunnen vervormen of doen scheuren.
- Als u een mild reinigingsmiddel gebruikt, moet u het verdunnen met water.
- Bij deze printer hoeft u geen vet of olie te gebruiken. Gebruik dan ook geen vet of olie.

- 1** Druk op "○" van de aan/uit-schakelaar om de printer **UIT** te zetten ①, koppel de USB-kabel los ② en verwijder vervolgens het netsnoer uit het stopcontact ③.

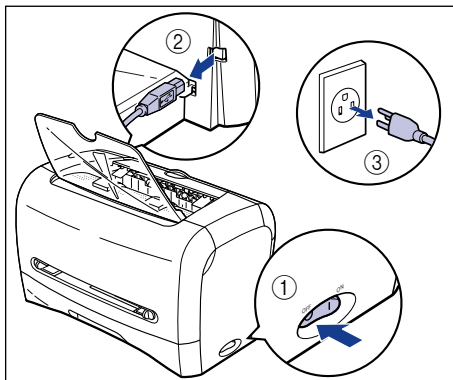

- 2** Wring een zachte, met water of met een in water opgelost neutraal reinigingsmiddel bevochtigde doek goed uit en verwijder hiermee het vuil.

Als u voor het reinigen een mild reinigingsmiddel gebruikt, moet u dit met een zachte, met water bevochtigde doek afvegen.

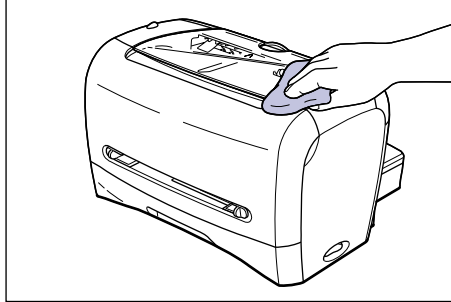

- 3** Veeg de printer, nadat u het vuil hebt verwijderd, af met een droge doek.
- 4** Als de printer geheel droog is, koppelt u het netsnoer aan het stopcontact en sluit u vervolgens de USB-kabel aan.

# De printer verplaatsen

Wanneer u de plaats van de printer wijzigt of de printer verplaatst voor onderhoudswerkzaamheden, gaat u te werk volgens de volgende stappen.

## **!** WAARSCHUWING

Om te voorkomen dat de voedingskabel beschadigd raakt of dat er brand ontstaat, dient u de aan-uitschakelaar altijd op **UIT** te zetten en de USB-kabel te verwijderen wanneer u de printer verplaatst. Als u dit niet doet, kan de voedingskabel of de USB-kabel beschadigd raken, hetgeen kan leiden tot brand of een elektrische schok.

## **!** LET OP

- Het model voor 220 - 240 V weegt ongeveer 6,0 kg en model voor 120 V ongeveer 6,5 kg, als de tonercartridge en de beschermklep voor de cassette niet zijn geïnstalleerd. Wees voorzichtig bij het dragen van de printer en voorkom letsel aan uw rug en andere lichaamsdelen.
- Houd de printer bij het dragen niet vast aan andere onderdelen dan aangegeven (bijvoorbeeld de voor- of achterzijde van de printer of het papieruitvoer gebied). Anders kunt u de printer laten vallen, wat tot persoonlijk letsel kan leiden.

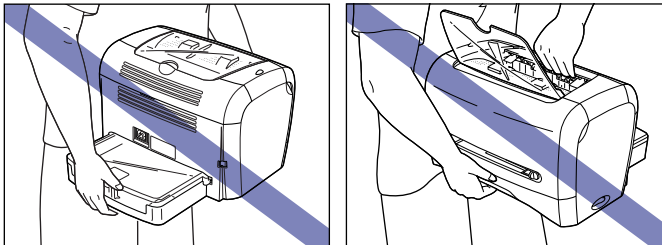

## De printer verplaatsen

U verplaatst de printer op de volgende manier.

- 1** Druk op "○" van de aan/uit-schakelaar om de printer UIT te zetten ①, koppel de USB-kabel los ② en verwijder vervolgens de voedingskabel uit het stopcontact ③.

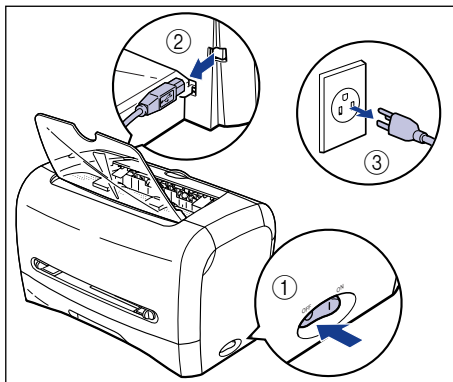

- 2** Verwijder de voedingskabel.

- 3** Sluit de sleuf voor uitvoer met bedrukte zijde naar beneden indien deze geopend is.

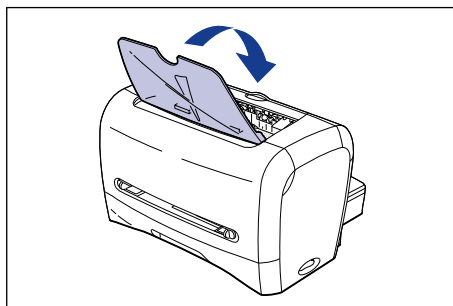

**4** Trek de cassette naar voren.

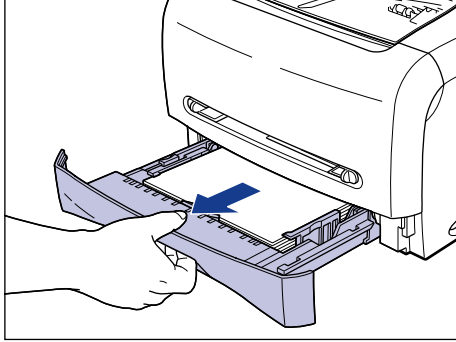

**5** Verwijder de beschermklep voor de cassette aan de achterzijde van de printer.

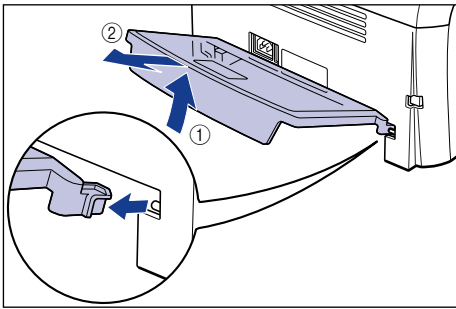

**6** Draag de printer aan beide zijden (zie figuur).

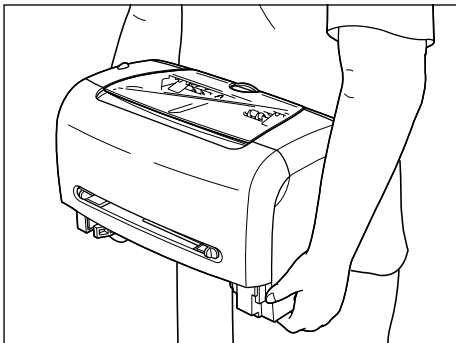

**7** Zet de printer voorzichtig neer op de gewenste plaats.

**!** LET OP

Zet de printer langzaam en voorzichtig neer. Let op uw vingers.

**8** Bevestig de beschermklep voor de cassette aan de achterzijde van de printer.

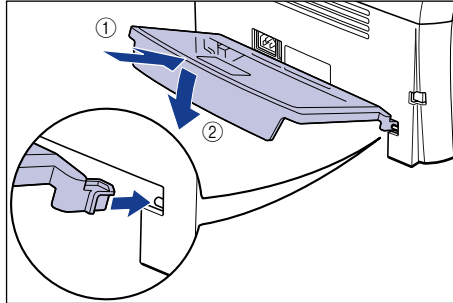

**9** Plaats de cassette in de printer.

Druk erop totdat deze stevig in de printer zit en de voorkant van de cassette naadloos aansluit op de voorzijde van de printer.

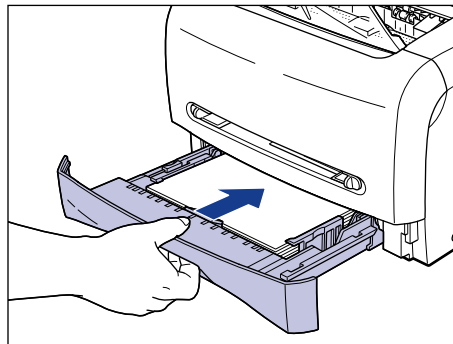

**10** Sluit de voedingskabel aan.

**11** Steek de stekker in het stopcontact.

## 12 Sluit de USB-kabel aan.

### ● De printer transporteren

Als u de printer transporteert omdat u bijvoorbeeld verhuist, dient u de tonercartridge te verwijderen en de printer en de losse onderdelen in de oorspronkelijke verpakking en beschermende materialen te vervoeren. Zo voorkomt u dat deze worden beschadigd tijdens het transport.

Als u de oorspronkelijke verpakking niet meer hebt, verpak de printer en de losse onderdelen dan in een andere doos en bescherm deze goed.

# De printer hanteren

Deze printer bevat veel elektronische en optische precisieonderdelen. Lees het volgende gedeelte aandachtig door zodat u weet hoe u op de juiste wijze met de printer moet omgaan.



## BELANGRIJK

Hoe u de printer moet hanteren, is ook beschreven in "Belangrijke veiligheidsinstructies," op pag. xiv.

## Vorzorgsmaatregelen bij het hanteren van de printer

Volg de onderstaande voorzorgsmaatregelen op voor continu hoogwaardig afdrukken.



## BELANGRIJK

- Plaats geen zware voorwerpen op de printer, de sleuf voor uitvoer met bedrukte zijde naar beneden of de beschermklep voor de cassette, want anders kan de printer beschadigd raken.

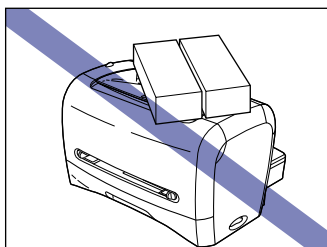

- Laat de voorklep niet langer openstaan dan noodzakelijk is. Blootstelling aan direct zonlicht of sterk kunstlicht kan leiden tot een verminderde afdrukkwaliteit.
- De printer mag tijdens het afdrukken niet onderhevig zijn aan trilling of schokken; anders kan dit leiden tot een verminderde afdrukkwaliteit.

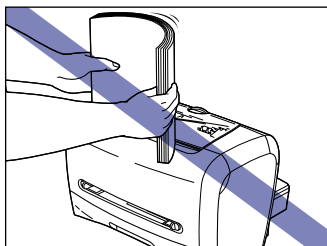



- Tijdens het afdrukken mag u de voorklep niet openen; anders kan de printer beschadigd raken.
- Hanteer de sleuf voor uitvoer met bedrukte zijde naar beneden, de selectiekap voor uitvoer en de voorklep voorzichtig bij het openen en sluiten; anders kan de printer beschadigd raken.
- Als u een beschermhoes wilt gebruiken voor de printer, moet u de aan/uit-schakelaar eerst op UIT zetten en de printer voldoende laten afkoelen voordat u de hoes om de printer bevestigt.
- Verwijder de stekker uit het stopcontact wanneer u van plan bent de printer gedurende een langere tijd niet te gebruiken.
- U mag de printer niet gebruiken of opslaan in ruimten waarin chemicaliën worden gebruikt.
- De temperatuur van de sleuf voor uitvoer bedrukte zijde naar beneden en de sleuf voor uitvoer met bedrukte zijde naar boven kan tijdens of onmiddellijk na het afdrukken behoorlijk oplopen. Als u (vastgelopen) papier verwijdert, moet u erop letten dat u de sleuf voor uitvoer bedrukte zijde naar beneden, de sleuf voor uitvoer bedrukte zijde naar boven en de nabijgelegen onderdelen niet aanraakt.

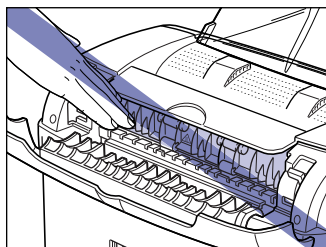
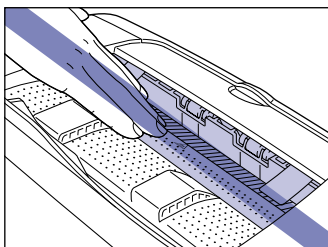

## Vorzorgsmaatregelen voor de opslag van de printer

Als u van plan bent de printer gedurende een langere tijd niet te gebruiken, slaat u de printer op in de volgende omgeving.

- Bewaartemperatuur: 0 tot 35 °C (32 tot 95 °F)
- Vochtigheid bij bewaren: 35 tot 85 % RV (geen condensatie)

# Oplossen van problemen

# 6

## HOOFDSTUK

In dit hoofdstuk worden oplossingen beschreven van problemen zoals vastlopen van papier of vermindering van de afdrukkwaliteit.

---

Afdrukproblemen	6-2
Papierstoringen	6-3
Servicefoutweergave	6-14
Bij fouten in de fixeereenheid	6-15
Bij een fout in de scanner of servicefout	6-16
Problemen met de afdrukkwaliteit	6-18
Er wordt niets afgedrukt	6-23
Installatieproblemen	6-24
Installatie ongedaan maken is mislukt	6-25
De installatie van het stuurprogramma voor de USB-klasse ongedaan maken	6-26
Installatie door de USB-poort te kiezen (alleen Windows 98/Me)	6-30
Problemen tijdens netwerkinstallatie	6-33
Diverse problemen	6-34

# Afdrukproblemen

Als zich tijdens het bedienen van de printer een probleem voordoet, volgt u het onderstaande stroomschema om het probleem te onderzoeken.

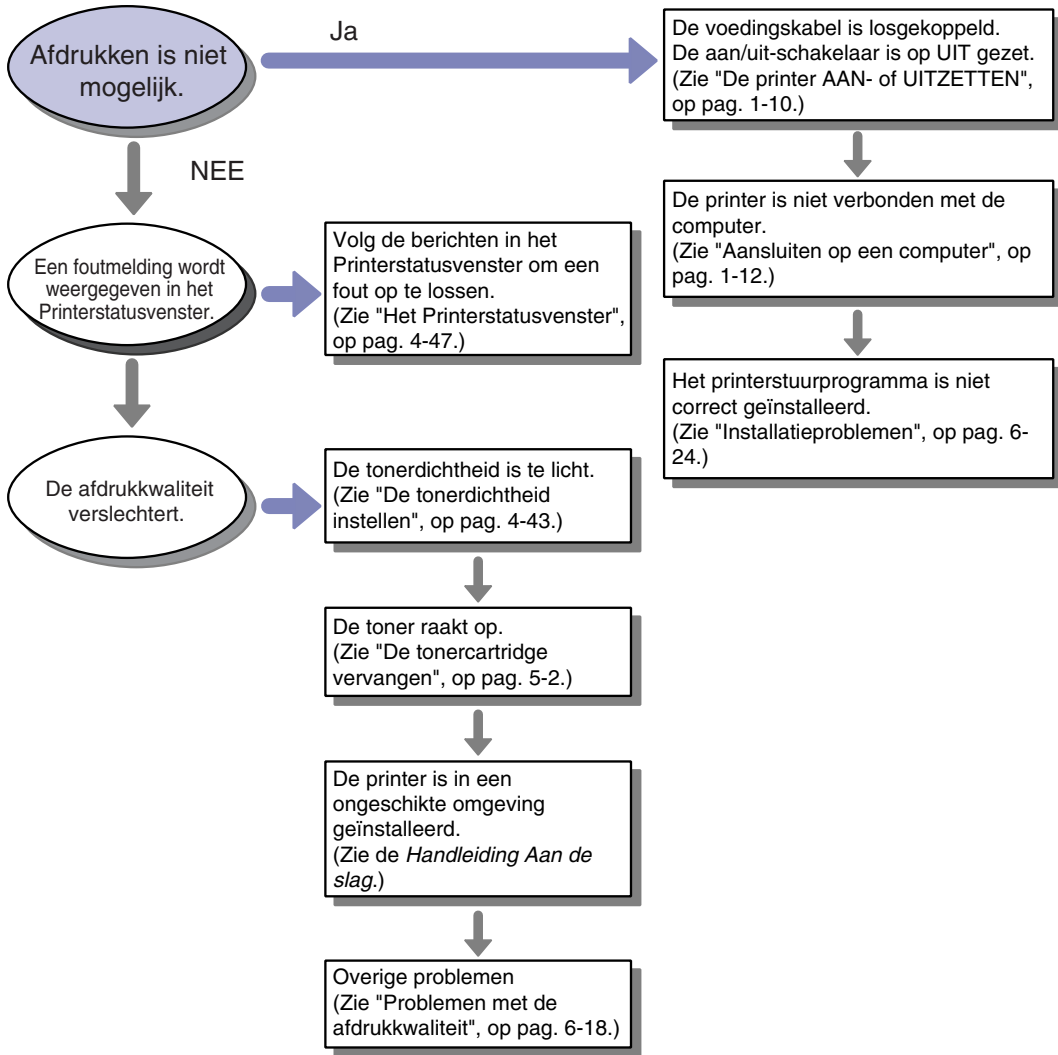

6

Oplossen van problemen

# Papierstoringen

De volgende berichten worden weergegeven in het Printerstatusvenster als het papier vastloopt tijdens het afdrukken.

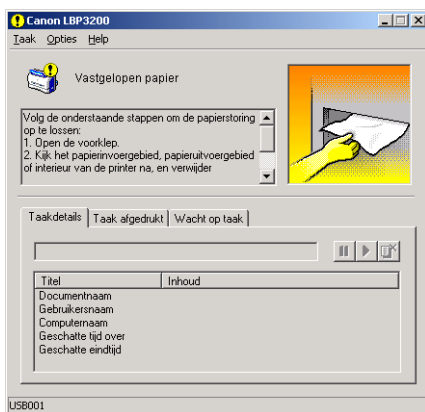

## ⚠ WAARSCHUWING

Bepaalde gebieden in de printer staan onder hoge spanning. Als u vastgelopen papier verwijdert of de binnenkant van de printer inspecteert, dient u ervoor te zorgen dat halskettingen, armbanden of andere metalen voorwerpen geen onderdelen in de printer aanraken aangezien dit kan leiden tot brandwonden of een elektrische schok.

## ⚠ LET OP

- Als u vastgelopen papier verwijdert, dient ervoor te zorgen dat de toner niet in contact komt met uw handen of uw kleding en deze vuil maakt. Als dit wel gebeurt, dient u deze onmiddellijk met koud water te wassen. Wassen met warm water maakt de toner juist wasecht, waardoor het onmogelijk wordt om de tonervlekken nog te verwijderen.
- Bij het verwijderen van vastgelopen, gaat u voorzichtig te werk om te voorkomen dat de toner op het papier wordt rondgestrooid en in uw ogen of mond terecht komt. Als u toner in uw ogen of mond krijgt, wast u deze onmiddellijk met koud water en raadpleegt u een arts.
- Zorg ervoor dat u bij het verwijderen van vastgelopen papier niet uw handen snijdt aan de randen van het papier.

- De fixeereenheid en de onderdelen er omheen in de printer kunnen heet worden tijdens gebruik. Als u vastgelopen papier verwijdert of de binnenkant van de printer inspecteert, dient u ervoor te zorgen dat u fixeereenheid en de onderdelen er omheen niet aanraakt, aangezien dit kan leiden tot brandwonden of een elektrische schok.

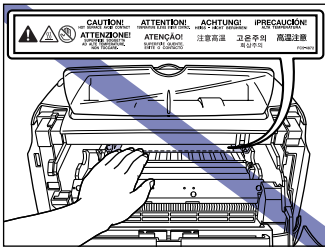

### BELANGRIJK

- Raak de hoog-voltagecontacten in de voorklep niet aan, want anders kan de printer beschadigd raken.

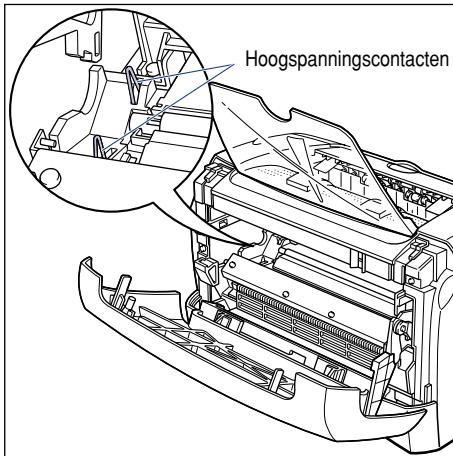

- Als u teveel kracht gebruikt, kan het papier scheuren of de printer beschadigd raken. Wanneer u het papier verwijdert, trekt u het papier los in de meest logische richting.
- Als het papier gescheurd is, dient u alle restanten hiervan te verwijderen.
- De foutmelding wordt wellicht niet weergegeven als u vastgelopen papier verwijdert zonder dat u daarbij de voorklep opent. Open en sluit in dit geval de voorklep.

- Raak de overdrachtsrol niet aan, want anders kan de afdrukkwaliteit verminderen.

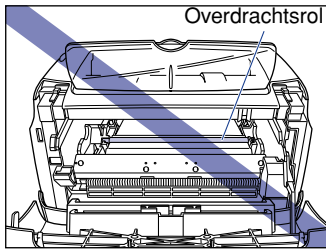

- De temperatuur van de uitvoerlade voor papier met de bedrukte zijde naar beneden en de uitvoersleuf voor papier met de bedrukte zijde naar boven kan tijdens of onmiddellijk na het afdrukken behoorlijk oplopen. Als u (vastgelopen) papier verwijdert, moet u erop letten dat u de uitvoerlade voor papier met de bedrukte zijde naar beneden, de uitvoersleuf voor papier met de bedrukte zijde naar boven en de nabijgelegen onderdelen niet aanraakt.

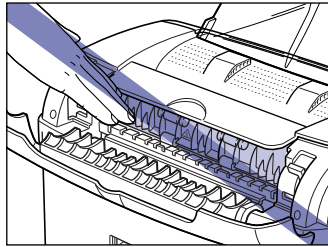
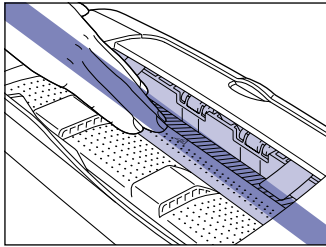

## 1 Open de voorklep.

Bij het openen van de voorklep moet u uw handen in de openingen aan weerszijden van de printer steken en de klep langzaam en krachtig naar buiten trekken.

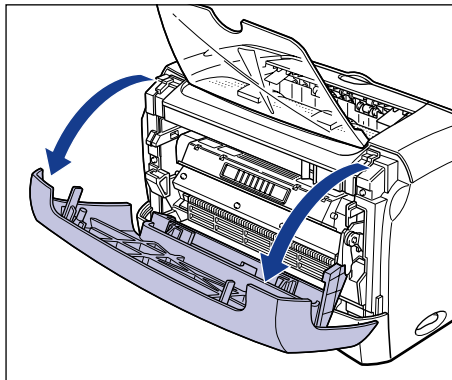

## 2 Verwijder de tonercartridge uit de printer.

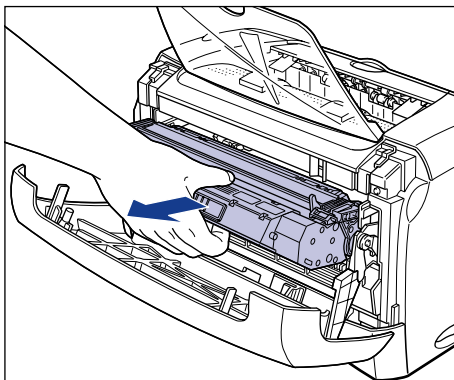

Als u bij deze stap vastgelopen papier aantreft, gaat u verder naar de volgende stap zonder de cartridge te verwijderen.

### BELANGRIJK

- Als de drum in de cartridge wordt aangeraakt of beschadigd, kan dat leiden tot een afname van de afdrukkwaliteit. Raak de drum niet aan en open de drumbescherming niet. Raak onderdelen die niet in deze stappen worden beschreven niet aan. Anders kan de printer beschadigd raken.

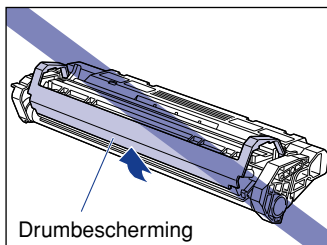

- Stel de tonercartridge niet bloot aan direct zonlicht of fel kunstlicht.

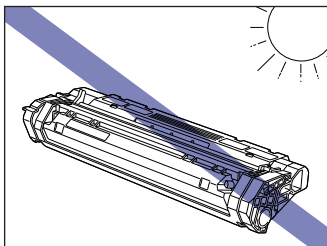

**3** Plaats de tonercartridge in de beschermende hoes.

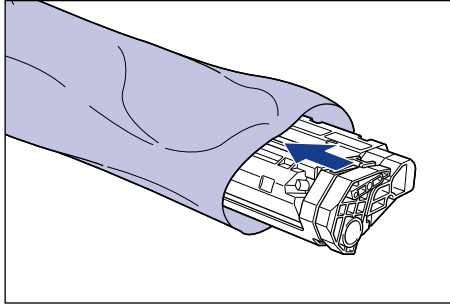

**4** Open de uitvoerselectiedeksel.

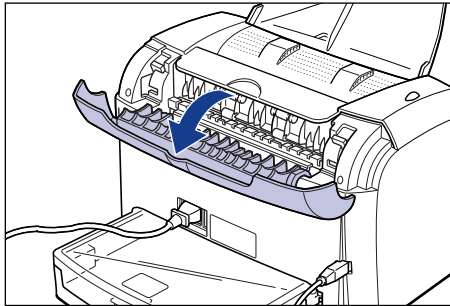

**5** Trek de twee ontspanhendels van de fixeereenheid naar u toe om de spanning van de fixeereenheid op te heffen.

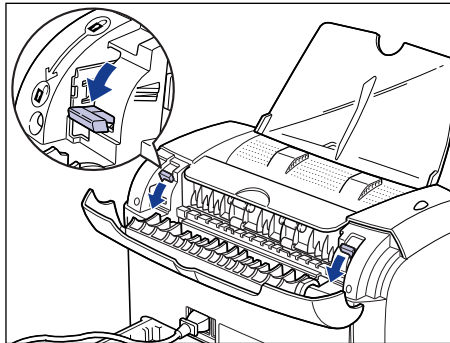

Als u bij deze stap vastgelopen papier aantreft, gaat u verder naar de volgende stap zonder de cartridge te verwijderen.



- 6** Trek het vastgelopen papier voorzichtig uit de printer, in de richting van de pijlen.

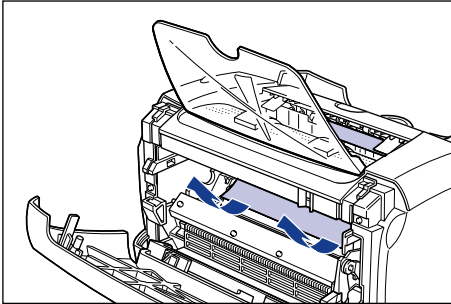
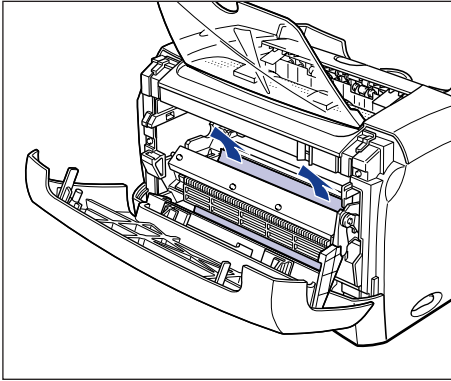

 **BELANGRIJK**

Als u het vastgelopen papier niet met gemak kunt verwijderen, gaat u verder bij de volgende stap. Verwijder het papier niet met overdreven kracht.

- 7** Trek het vastgelopen papier voorzichtig uit de sleuf voor uitvoer met bedrukte zijde naar boven, in de richting van de pijl.

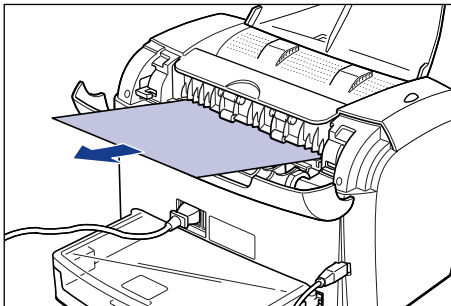

- 8** Trek het vastgelopen papier voorzichtig uit de sleuf voor uitvoer met bedrukte zijde naar beneden, in de richting van de pijl.

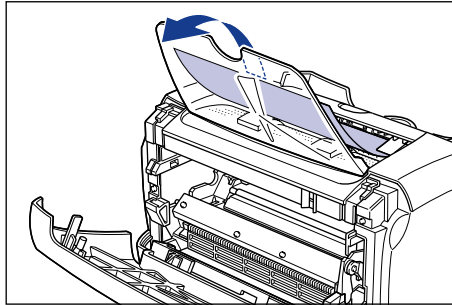

- 9** Sluit de voorklep.

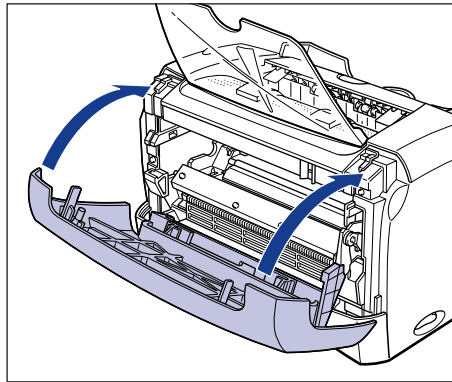

- 10** Trek de cassette naar voren.

Doe dit voorzichtig en volledige.

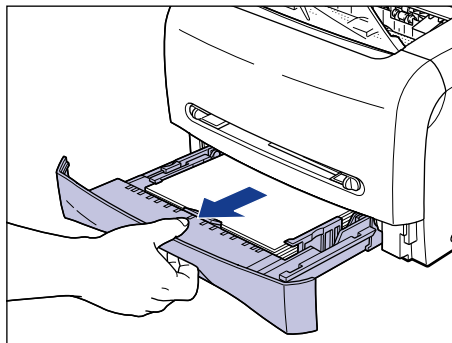

## 11 Trek het vastgelopen papier voorzichtig in de richting van de pijl.

### ● Bij invoer van papier uit de cassette

- Plaats uw hand op het papier zoals in de afbeelding, en trek het vastgelopen papier voorzichtig in de richting van de pijl.

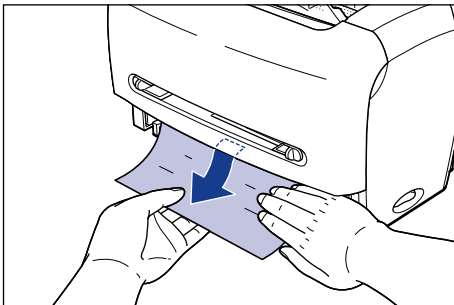

### 🚫 BELANGRIJK

- Bij het verwijderen van vastgelopen papier moet u uw hand op het papier plaatsen. Als u vastgelopen papier verwijdert zonder uw hand erop te plaatsen, kan het papier scheuren.
- Raak de rol voor papierinvoer niet aan. Als u dat toch doet, kan dat leiden tot een foutieve papierinvoer.

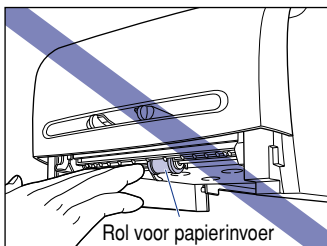

### ● Bij invoer van papier uit de handmatige invoersleuf

- Trek het vastgelopen papier voorzichtig in de richting van de pijl.

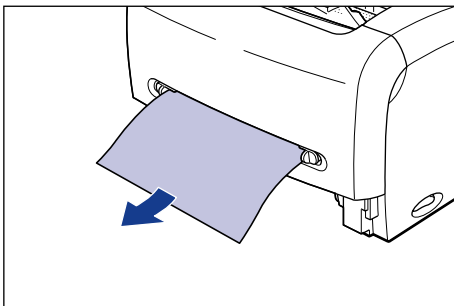

**12** Zet de ontspanhendels van de fixeereenheid terug in de oorspronkelijke posities.

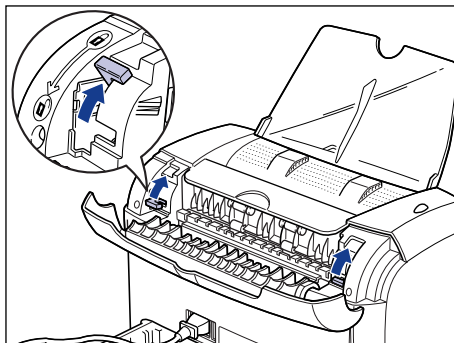

**13** Sluit de uitvoerselectiedeksel.

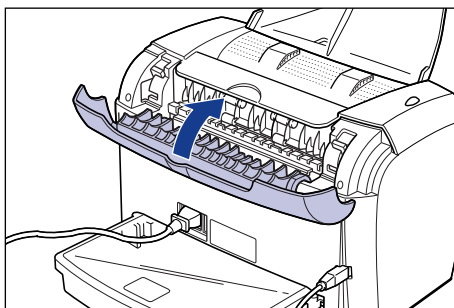

**14** Open de voorklep.

Bij het openen van de voorklep moet u uw handen in de openingen aan weerszijden van de printer steken en de klep langzaam en krachtig naar buiten trekken.

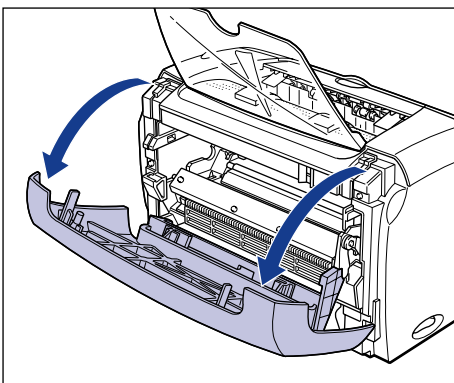

**15** Neem de tonercartridge uit de beschermende hoes.

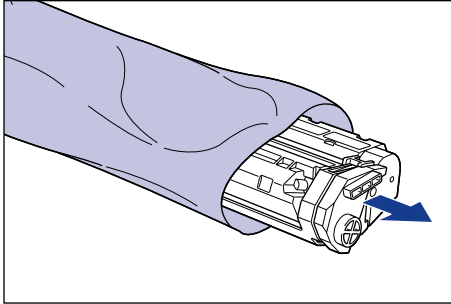

**16** Lijn de uitstekende delen aan beide zijden van de tonercartridge uit met de tonercartridgegeleider terwijl u de tonercartridge tegelijkertijd volledig aandrukt.

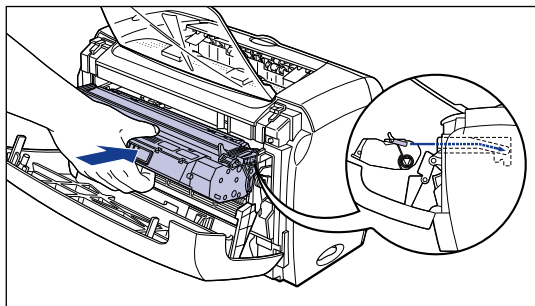
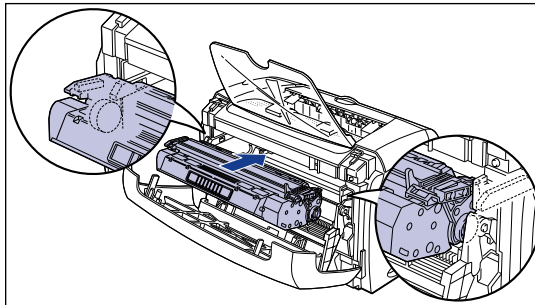

## 17 Sluit de voorklep.

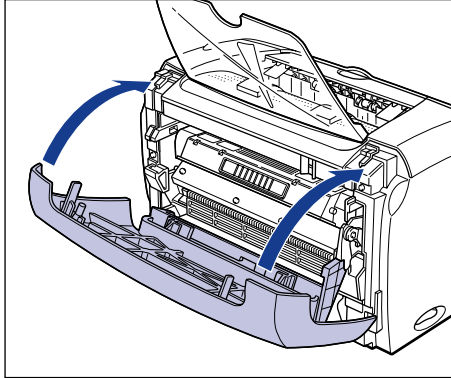

Als papier dat u in de handmatige invoersleuf hebt geplaatst is vastgelopen, plaatst u papier in de handmatige invoersleuf en voert u de afdructaak opnieuw uit bij deze stap.



### BELANGRIJK

- Als u de voorklep niet kunt sluiten, controleer dan of de tonercartridge correct is geïnstalleerd. Wanneer u de voorklep met kracht sluit, bestaat de kans dat u de printer daarbij beschadigt.
- Laat de voorklep niet gedurende lange perioden open staan nadat u de tonercartridge hebt geïnstalleerd.

## 18 Plaats de cassette in de printer.

Plaats de cassette stevig in de printer totdat de voorkant van de cassette naadloos aansluit op de voorzijde van de printer.

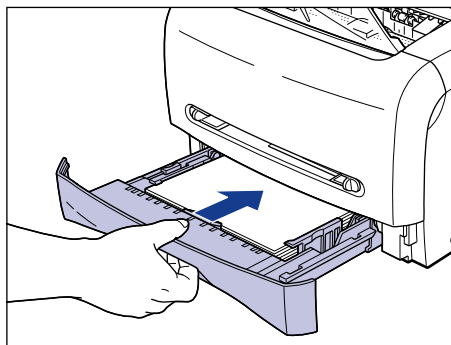

# Servicefoutweergave

Als de printer een probleem ondervindt en niet correct functioneert, worden de volgende servicefoutberichten weergegeven in het Printerstatusvenster.

6

Oplossen van problemen

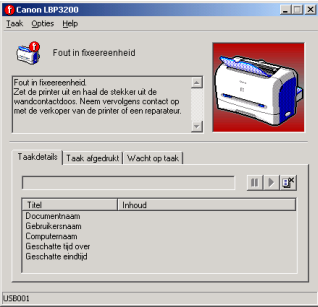
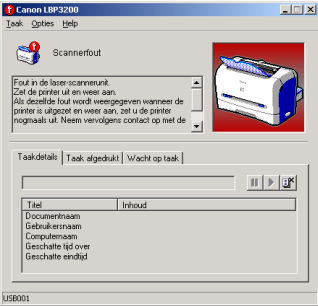
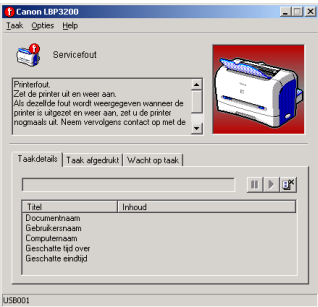
Servicefout	Oorzaak	Oplossing
	<p>Fout in fixeereenheid.</p>	<p>Volg de instructies in (zie "Bij fouten in de fixeereenheid," op pag. 6-15) om contact op te nemen met de dealer waar u de printer hebt aangeschaft of een servicemedewerker.</p>
	<p>Fout in de scanner.</p>	<p>Volg de instructies in (zie "Bij een fout in de scanner of servicefout," op pag. 6-16) om de printer UIT te zetten, en zet de printer vervolgens opnieuw AAN.</p>
	<p>Fout in de printer.</p>	<p>Volg de instructies in (zie "Bij een fout in de scanner of servicefout," op pag. 6-16) om de printer UIT te zetten, en zet de printer vervolgens opnieuw AAN.</p>

## Bij fouten in de fixeereenheid

Als een fout in de fixeereenheid optreedt, volgt u de onderstaande instructies om contact op te nemen met de dealer waar u de printer hebt aangeschaft of een servicemedewerker.

- 1** Druk op "○" van de aan/uit-schakelaar om de printer **UIT** te zetten ①, koppel de USB-kabel los ② en verwijder vervolgens het netsnoer uit het stopcontact ③.

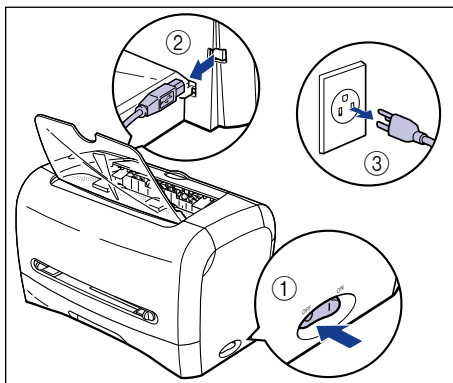

### BELANGRIJK

Nadat een fout in de fixeereenheid is opgetreden en u de printer UIT hebt gezet, mag u de printer nooit onmiddellijk opnieuw AANZETTEN.

- 2** Neem contact op met de dealer waar u deze printer hebt aangeschaft of een servicemedewerker.

Informeer de dealer of servicemedewerker over symptomen.



## Bij een fout in de scanner of servicefout

Als een fout in de scanner of servicefout optreedt, volgt u onderstaande instructies om de printer UIT te zetten en zet u de computer vervolgens opnieuw AAN. Het bericht wordt dan wellicht niet langer weergegeven.

- 1** Zet de printer **UIT**, wacht ten minste tien seconden en zet de printer vervolgens opnieuw **AAN**.

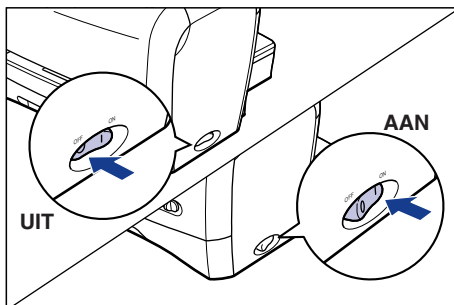

Als het bericht niet langer wordt weergegeven, werkt de printer correct. Wanneer het bericht echter nog steeds wordt weergegeven gaat u verder met de volgende stap.

- 2** Druk op "○" van de aan/uit-schakelaar om de printer **UIT** te zetten ①, koppel de **USB-kabel los** ② en verwijder vervolgens het **netsnoer uit het stopcontact** ③.

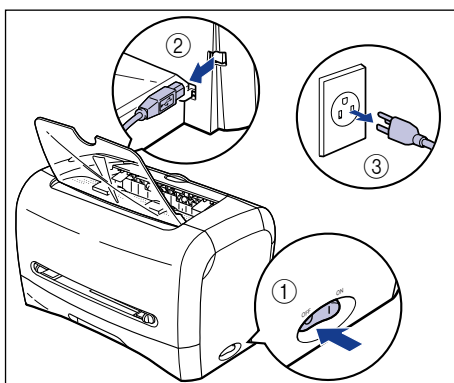

### **3** Neem contact op met de dealer waar u deze printer hebt aangeschaft of een servicemedewerker.

Informeer de dealer of servicemedewerker over symptomen.

# Problemen met de afdrukkwaliteit

Als zich tijdens gebruik van de printer een probleem voordoet, treft u aan de hand van de symptomen de volgende maatregelen.

## BELANGRIJK

- Wanneer een bericht in het Printerstatusvenster verschijnt, volgt u de instructies in het bericht.
- Zie "Papierstoringen," op pag. 6-3 voor meer informatie over papierstoringen.
- Als u een symptoom vaststelt dat niet in deze paragraaf wordt behandeld, als de voorgestelde oplossing het probleem niet verhelpt of als u het probleem niet kunt achterhalen, neemt u contact op met de dealer waar u de printer hebt aangeschaft.

---

De afdruk vertoont witte strepen. (De afdruk is te dun of onregelmatig.)

---

**Oorzaak** De toner in de tonercartridge raakt op.

**Oplossing** Verwijder de tonercartridge uit de printer en schud de cartridge voorzichtig om de toner hierin gelijkmatig te verdelen. Als het probleem hiermee niet is opgelost, vervangt u de tonercartridge door een nieuwe cartridge. (Zie "De tonercartridge vervangen," op pag. 5-2.)

---

De algehele afdruk is te dun.

---

**Oorzaak 1** [Tonerdichtheid] is niet goed ingesteld.

**Oplossing** Sleep in het printerstuurprogramma de schuifregelaar [Tonerdichtheid] in de richting van [Donker].  
Om de [Tonerdichtheid] in te stellen klikt u op de knop [Details] op het tabblad [Kwaliteit]. Het dialoogvenster [Gedetailleerde instellingen] wordt dan geopend.

**Oorzaak 2** [Tonerspaarstand gebruiken] is ingeschakeld.

**Oplossing** Schakel het selectievakje [Tonerspaarstand gebruiken] uit in het printerstuurprogramma.  
Om de optie [Tonerspaarstand gebruiken] in te stellen klikt u op de knop [Details] op het tabblad [Kwaliteit]. Het dialoogvenster [Gedetailleerde instellingen] wordt dan geopend.

---

De algehele afdruk is te donker.

---

**Oorzaak 1** [Tonerdichtheid] is niet goed ingesteld.

**Oplossing** Sleep in het printerstuurprogramma de schuifregelaar [Tonerdichtheid] naar [Licht].  
Om de optie [Tonerdichtheid] in te stellen klikt u op de knop [Details] op het tabblad [Kwaliteit]. Het dialoogvenster [Gedetailleerde instellingen] wordt dan geopend.

**Oorzaak 2** De printer wordt blootgesteld aan direct zonlicht of sterk licht.

**Oplossing** Pas dezelfde oplossing toe als voor oorzaak 1. Verplaats de printer naar een plaats waar hij niet wordt blootgesteld aan direct zonlicht of fel kunstlicht als deze oplossing niet werkt. Of verplaats de sterke lichtbron, zodat deze niet meer op de printer is gericht.

---

Een pagina is slechts gedeeltelijk afgedrukt.

---

**Oorzaak 1** Het schalingspercentage is niet correct.

**Oplossing 1** Schakel in het printerstuurprogramma het selectievakje [Handmatig schalen] uit. Als u dit selectievakje uitschakelt, wordt het schalingspercentage automatisch aangepast aan [Paginaformaat] en [Uitvoerformaat].  
Activeer het tabblad [Pagina-indeling] om de optie [Handmatig schalen] in te stellen.

**Oplossing 2** Schakel in het printerstuurprogramma het selectievakje [Handmatig schalen] in en geef een geschikt schalingspercentage op voor het gebruikte papier.  
Activeer het tabblad [Pagina-indeling] om de optie [Handmatig schalen] in te stellen.

**Oorzaak 2** De positie voor het laden van papier is niet correct.

**Oplossing** Laad het papier correct. (Zie "Afdrukken op normaal papier/zwaar papier/labels/transparanten," op pag. 2-14, "Afdrukken op enveloppen," op pag. 2-26, "Afdrukken op aangepast papier," op pag. 2-39.)

**Oorzaak 3** Er is een document zonder marges afgedrukt.

**Oplossing** Het afdrukbare gebied van de printer strekt zich uit tot 5 mm van linker-, rechter-, boven- en onderzijde van het papier. Daarom moet u marge van meer dan 5 mm beveiligen rondom de gegevens.

---

Het afgedrukte papier bevat zwarte vlekken.

---

**Oorzaak** De fixeereenheid is vuil.

**Oplossing** Voer Reinigen uit. (Zie "Reinigen," op pag. 5-12.)

---

De afdrukpositie is verkeerd uitgelijnd.

---

**Oorzaak** De opties [Bovenmarge] en [Papierpositie] zijn in de toepassing niet correct ingesteld.

**Oplossing** Stel [Bovenmarge] en [Papierpositie] in de toepassing juist in. (Lees de gebruikershandleiding van de toepassing voor meer informatie hierover.)

---

De volgende pagina is afgedrukt vanaf de helft van de pagina tot de volgende pagina.

---

**Oorzaak** De opties [Regelafstand] of [Regels/pagina] zijn niet correct ingesteld in de toepassing.

**Oplossing** Stel [Regelafstand] en [Regels/Pagina] in de toepassing in, zodat de gegevens op één pagina kunnen worden afgedrukt en druk opnieuw af. (Lees de gebruikershandleiding van de toepassing voor meer informatie hierover.)

---

De afdruk is gekreukt.

---

**Oorzaak 1** Het papier is niet correct in de cassette geladen.

**Oplossing** Laad het papier correct in de cassette. (Zie "Afdrukken op normaal papier/zwaar papier/labels/transparanten," op pag. 2-14, "Afdrukken op enveloppen," op pag. 2-26.)

**Oorzaak 2** Het papier is schuin geladen in de handmatige invoersleuf.

**Oplossing** Plaats het papier recht in de handmatige invoersleuf. (Zie "Afdrukken op normaal papier/zwaar papier/labels/transparanten," op pag. 2-14, "Afdrukken op enveloppen," op pag. 2-26, "Afdrukken op aangepast papier," op pag. 2-39.)

**Oorzaak 3** Het papier is vochtig.

**Oplossing** Vervang het papier door een stapel nieuw papier.

---

---

Er is niets op het papier afgedrukt.

---

**Oorzaak 1** De tape van de tonercartridge werd tijdens de installatie niet verwijderd.

**Oplossing** Neem de tonercartridge uit de printer, verwijder de tape en installeer de tonercartridge opnieuw in de printer. (Zie "De tonercartridge vervangen," op pag. 5-2.)

**Oorzaak 2** Er zijn enkele vellen papier tegelijk ingevoerd.

**Oplossing** Maak de stapel recht op een vlakke ondergrond en laad deze opnieuw.

**Oorzaak 3** De voorklep is niet volledig gesloten.

**Oplossing** Sluit de voorklep volledig.

---

Het papier wordt helemaal zwart uitgevoerd.

---

**Oorzaak** De drum in de tonercartridge is versleten.

**Oplossing** Vervang de tonercartridge door een nieuwe. (Zie "De tonercartridge vervangen," op pag. 5-2.)

---

Wit stof heeft zich aan de afgedrukte transparanten gehecht.

---

**Oorzaak** De transparanten zijn zonder onderbreking onmiddellijk na een andere papiersoort afgedrukt.

**Oplossing** Als u zonder onderbreking afdrukt op een andere papiersoort voordat u transparanten afdrukt, bestaat de kans dat papiersnippers zich hechten aan de uitgevoerde transparanten. Verwijder in dit geval de stukjes papier met een zachte doek.

---

De afdruk is gedeeltelijk uitgehold.

---

**Oorzaak 1** Het verkeerde papier werd gebruikt.

**Oplossing** Vervang het papier door een type dat geschikt is voor deze printer. (Zie "Papiereisen," op pag. 2-2.)

**Oorzaak 2** Het papier is vochtig.

**Oplossing** Vervang het papier door een stapel nieuw papier.

**Oorzaak 3** De drum in de tonercartridge is versleten.

**Oplossing** Vervang de tonercartridge door een nieuwe. (Zie "De tonercartridge vervangen," op pag. 5-2.)

---

---

## Het papier krult op.

---

**Oorzaak 1** Het papier is vochtig.

**Oplossing** Vervang het papier door een stapel nieuw papier.

**Oorzaak 2** Het verkeerde papier werd gebruikt.

**Oplossing** Vervang het papier door een type dat geschikt is voor deze printer. (Zie "Papiereisen," op pag. 2-2.)

**Oorzaak 3** Het papier is uitgevoerd in de uitvoergebied voor papier met de bedrukte zijde naar beneden.

**Oplossing** Als u papier gebruikt dan eenvoudig krult, wijzig het papieruitvoergebied dan naar de invoersleuf voor papier met de bedrukte zijde naar boven. (Zie "Papieruitvoergebied," op pag. 2-11.)

**Oorzaak 4** Het papier is te dun.

**Oplossing** Wijzig in het printerstuurprogramma de [Papiersoort] in [Normaal Papier L]. Om de optie [Papiersoort] in te stellen activeert u het tabblad [Pagina-indeling].

# Er wordt niets afgedrukt

---

Controleer het volgende, als er niets wordt afgedrukt nadat u een afdruktaak hebt uitgevoerd vanuit de toepassing.

---

**1** Controleer of er een foutbericht in het Printerstatusvenster wordt weergegeven.

**2** Druk een testpagina af.

● **Voor Windows 98/Me**

- Klik in het dialoogvenster [Eigenschappen voor printer] op → [Algemeen] → [Testpagina afdrukken].

● **Voor Windows 2000/XP**

- Klik in het dialoogvenster [Eigenschappen voor printer] op → [Algemeen] → [Testpagina afdrukken].

■ **De testpagina is juist afgedrukt**

U kunt afdrukken vanuit de CAPT-software. Controleer in de toepassing of alle opties correct zijn ingesteld.

■ **De testpagina kan niet worden afgedrukt**

Verwijder de CAPT-software, installeer deze opnieuw en druk nogmaals een testpagina af. (Zie "De installatie van de CAPT-software ongedaan maken," op pag. 3-51.)



# Installatieproblemen

Als "USB Class Driver" en "LBP3200 Printer Driver" niet juist geïnstalleerd kunnen worden, volgt u onderstaande procedure om problemen op te lossen.

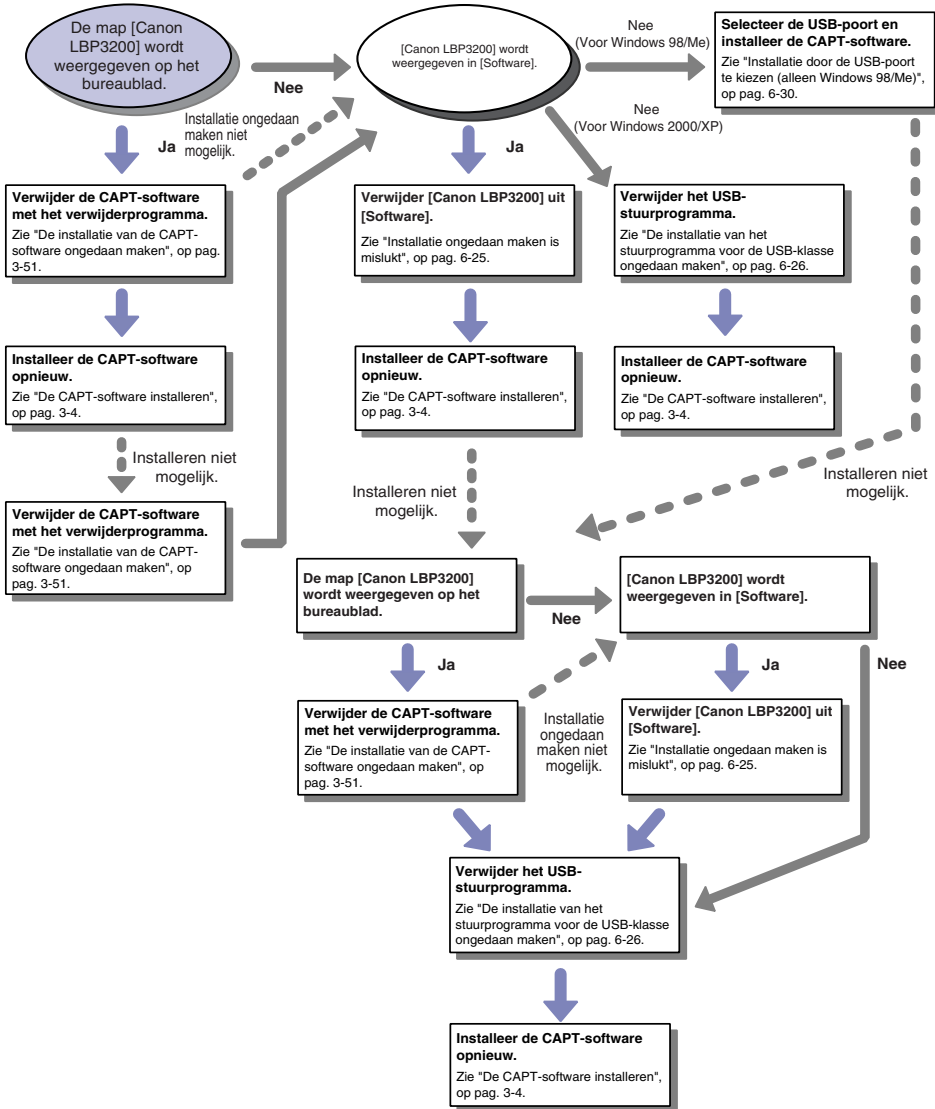

6

Oplossen van problemen

## Installatie ongedaan maken is mislukt

Als u de CAPT-software niet kunt verwijderen met het verwijderprogramma dat na de installatie is gemaakt, of wanneer de map [Canon LBP3200] niet wordt weergegeven op het bureaublad, volgt u de onderstaande procedure om de CAPT-software te verwijderen vanuit het venster [Software].

### 1 Klik in het menu [Start] op → [Instellingen] → [Configuratiescherm] → [Software].

Windows XP: Klik in het menu [Start] → [Configuratiescherm] → [Software].

### 2 Selecteer [Canon LBP3200] in het dialoogvenster [Software] en klik vervolgens op [Wijzigen/Verwijderen] ([Toevoegen/Verwijderen] voor Windows 98/Me).

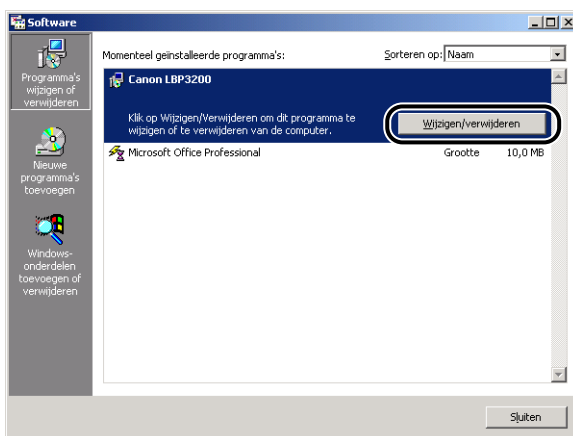

#### OPMERKING

Als [Canon LBP3200] niet wordt weergegeven in het dialoogvenster [Software] in Windows 2000/XP, moet u het USB-stuurprogramma verwijderen (zie "De installatie van het stuurprogramma voor de USB-klasse ongedaan maken," op pag. 6-26) en vervolgens de CAPT-software installeren.

Wanneer [Canon LBP3200] niet wordt weergegeven in het dialoogvenster [Eigenschappen voor Software] in Windows 98/Me, installeert u de CAPT-software. (Zie "Installatie door de USB-poort te kiezen (alleen Windows 98/Me)," op pag. 6-30.)

### 3 Klik op [OK].



Het stuurprogramma wordt verwijderd en er wordt een dialogvenster weergegeven met de vraag of u de computer opnieuw wilt opstarten.

### 4 Klik op [OK].

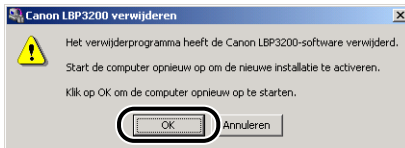

Windows wordt opnieuw opgestart.

## De installatie van het stuurprogramma voor de USB-klasse ongedaan maken

U moet het USB-stuurprogramma verwijderen als u de CAPT-software niet correct kunt installeren nadat u het eenmaal hebt verwijderd of wanneer u de CAPT-software niet kunt verwijderen.

**1** Controleer of de computer is aangesloten op de printer via de USB-kabel en of de printer is AANgezet.

**2** Klik in het menu [Start] op → [Instellingen] → [Configuratiescherm] → [Software].

Windows XP: Klik in het menu [Start] → [Configuratiescherm] → op [Software].

**3** Controleer of [Canon LBP3200] wordt weergegeven in het dialoogvenster [Software] en klik vervolgens op [ X ].

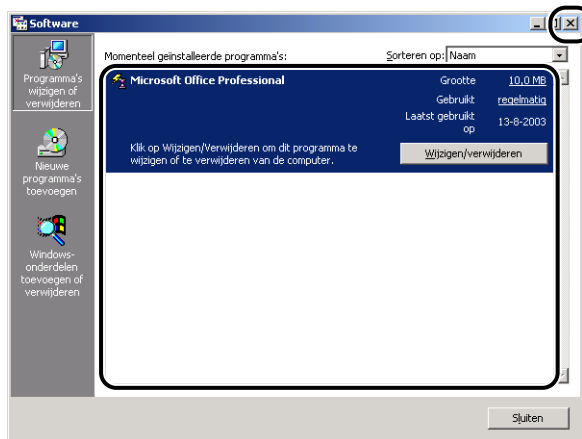

**OPMERKING**

Als [Canon LBP3200] wordt weergegeven in het dialoogvenster [Software], verwijdert u [Canon LBP3200] in het dialoogvenster [Software]. (Zie "Installatie ongedaan maken is mislukt," op pag. 6-25.)

**4** Selecteer in het menu [Start] → [Instellingen] → [Configuratiescherm] en dubbelklik vervolgens op het pictogram [Systeem].

Voor Windows XP Professional: Kies in het menu [Start] → [Configuratiescherm] → [Systeem].

Voor Windows XP Home Edition: Klik in het menu [Start] op → [Configuratiescherm] → [Printers en andere hardware] → [Systeem].

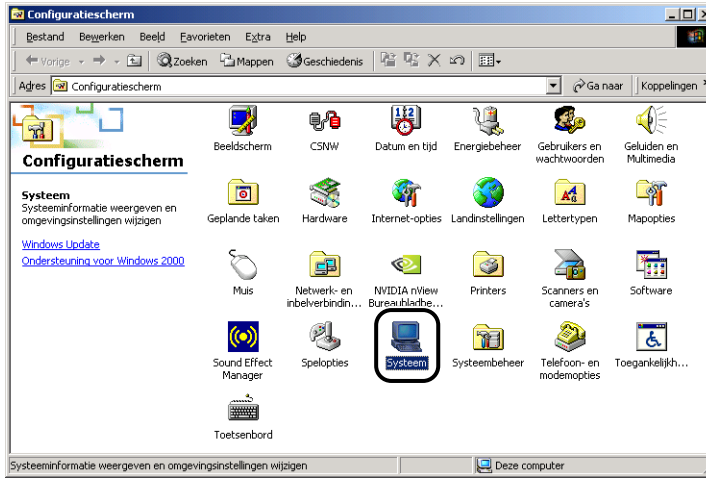

## 5 Klik op [Hardware] → [Apparaatbeheer] en dubbelklik vervolgens op [USB-controllers].

Open voor Windows 98/Me het dialoogvenster [Systeem], activeer het tabblad [Apparaatbeheer] en dubbelklik vervolgens op [USB-controllers].

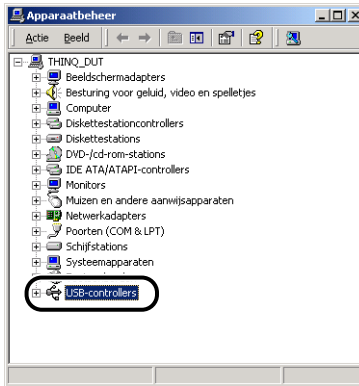

## 6 Alleen de volgende USB-stuurprogramma's onder [USB-controllers] mogen worden verwijderd.

Voor Windows 2000/XP opent u het venster [Ondersteuning voor USB-afdrucken] en selecteert u vervolgens [Installatie ongedaan maken] in het menu [Actie]. Voor Windows 98 selecteert u [Canon LBP3200], voor Windows Me kiest u [Canon CAPT USB Printer], en klikt u vervolgens op [Verwijderen].

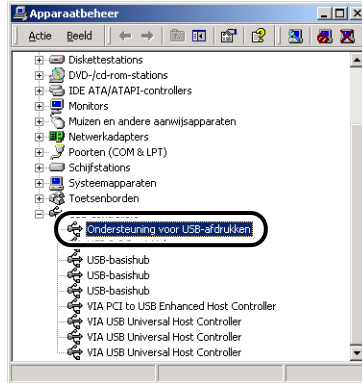

### BELANGRIJK

- Als het USB-stuurprogramma wordt vermeld onder [Overige apparaten], is de installatie niet correct uitgevoerd. Afhankelijk van het besturingssysteem verwijdert u [Canon LBP3200], [Canon CAPT USB Printer] of [Onbekend apparaat].
- Verwijder nooit andere apparaten of stuurprogramma's voor apparaten. Als u deze per ongeluk verwijdert, loopt u het risico dat Windows niet langer correct functioneert.
- Wanneer het USB-stuurprogramma niet correct is geïnstalleerd, wordt [Ondersteuning voor USB-afdrucken] (voor Windows 2000/XP), [Canon CAPT USB Printer] (voor Windows Me), en [Canon LBP3200] (voor Windows 98) niet weergegeven.

## 7 Klik op [OK] in het dialoogvenster [Verwijderen van apparaat bevestigen].



## 8 Klik op [Sluiten].

Het venster [Systeem] wordt gesloten.

## 9 Koppel de USB-kabel los van de computer en start Windows opnieuw.

Nadat Windows opnieuw is gestart, installeert u de CAPT-software opnieuw. (Zie "De CAPT-software installeren," op pag. 3-4.)

## Installatie door de USB-poort te kiezen (alleen Windows 98/Me)

Als de USB-poort niet automatisch gedetecteerd kan worden en de CAPT-software niet correct geïnstalleerd kan worden, volgt u de onderstaande procedure om de USB-poort te selecteren en de CAPT-software opnieuw te installeren.

### 1 Plaats de meegeleverde "User Software for LBP3200" CD-ROM in de CD-ROM-speler.

Als de CD-ROM zich reeds in het station bevindt, moet u deze verwijderen en opnieuw in de speler plaatsen.

Het menu van de CD-ROM wordt dan automatisch weergegeven.

#### OPMERKING

Wanneer het menu van de CD-ROM niet automatisch wordt weergegeven, selecteert u [Uitvoeren] in het menu [Start], typt u "D:\Dutch\CAP4MNU.exe" en klikt u vervolgens op [OK]. (Het CD-ROM-station wordt aangeduid met "D:" in deze handleiding. Afhankelijk van de computer die u gebruikt, kan de naam van het CD-ROM-station anders zijn.)

### 2 Klik op [Printerstuurprogramma installeren].



Er verschijnt een dialoogvenster waarin u de taalkeuze bevestigt.

### 3 Bevestig de taalkeuze en klik op [OK].



Nadat de voorbereiding van de installatie is voltooid, wordt het installatieprogramma van CAPT (Canon Advanced Printing Technology) gestart. Het dialoogvenster [Welkom] wordt dan weergegeven.

### 4 Klik op [Volgende].



Het dialoogvenster [Software-gebruiksrechtovereenkomst] wordt dan geopend.

### 5 Bevestig de inhoud van de gebruiksrechtovereenkomst en klik vervolgens op [Ja].

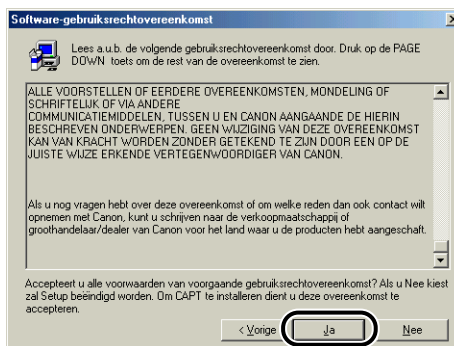



## 6 Kies [Selecteren uit lijst] en klik dan op [Volgende].



### OPMERKING

Als het USB-stuurprogramma niet correct is geïnstalleerd, is de optie [Selecteren uit lijst] niet beschikbaar.

## 7 Selecteer in de lijst [Poortlijst] een USB-poort die in combinatie met de printer gebruikt kan worden en klik dan op [Volgende].

Voor Windows 98 selecteert u "USBPRNXX" (XX: getallen).  
Voor Windows Me kiest u "USBXXX" (XXX: getallen).



## 8 Klik op [OK].

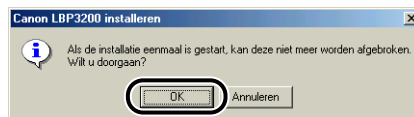

## 9 Klik op [Voltoeien] nadat de installatie is voltooid.



## Problemen tijdens netwerkinstallatie

De naam van de afdrukserver of de gedeelde printer staat niet in de keuzelijst [Gedeelde printers].

- |           |   |
|-----------|---|
| Oorzaak 1 | De afdrukserver werd niet gestart.  |
| Oplossing | Start de afdrukserver op.   |
| Oorzaak 2 | De printer is niet ingesteld als gedeelde printer.  |
| Oplossing | Stel de printer in als gedeelde printer in het dialoogvenster [Eigenschappen voor printer]. |
| Oorzaak 3 | De gebruiker mag geen verbinding maken met de afdrukserver of de printer.                   |
| Oplossing | Vraag de netwerkbeheerder de machtiging van de gebruiker te wijzigen.                       |

# Diverse problemen

---

De LBP3200 werkt niet naar behoren.

---

**Oorzaak 1** De LBP3200 is niet ingesteld als de standaardprinter.

**Oplissing** Stel deze in als de standaardprinter.

**Oorzaak 2** De CAPT-software is mogelijk niet goed geïnstalleerd.

**Oplissing** Druk af vanuit de toepassing om te controleren of de CAPT-software correct is geïnstalleerd. Als de afdruk niet correct kan worden gemaakt, moet u de CAPT-software verwijderen en vervolgens opnieuw installeren. (Zie "De installatie van de CAPT-software ongedaan maken," op pag. 3-51, "De CAPT-software installeren," op pag. 3-4.)

---

Gebruik van Adobe Type Manger-lettertypen is niet mogelijk.

---

**Oorzaak 1** Adobe Type Manger (ATM) wordt niet ondersteund.

**Oplissing** Gebruik lettertypen die worden ondersteund door de printer.

---

Het CD-ROM-menu wordt niet automatisch geopend.

---

**Oorzaak 1** De optie [Altijd weergeven als de CD in het station wordt geplaatst] is niet geselecteerd in het CD-ROM-menu.

**Oplissing** Klik met de rechtermuisknop op pictogram voor het CD-ROM-station in het venster [Deze computer] en kies [Openen] om het CD-ROM-menu handmatig te openen. Selecteer [Altijd weergeven als de CD in het station wordt geplaatst].

**Oorzaak 2** [Bericht bij automatisch invoegen] werd niet geselecteerd. (alleen Windows 98/Me)

**Oplissing** Geef de eigenschappen weer voor het CD-ROM-station vanuit [Apparaatbeheer] en selecteer [Bericht bij automatisch invoegen] op het tabblad [Instellingen].

---

---

Het foutbericht "Kan bestand niet vinden op de CD-ROM" verschijnt wanneer het CD-ROM-menu wordt geopend.

---

**Oorzaak** Het programma wordt geladen vanaf de harde schijf.

**Oplossing** Verwijder het bestand "CAP4MNU.EXE" van de harde schijf en start het CD-ROM-menu vanaf de meegeleverde CD-ROM met gebruikerssoftware voor de LBP3200.

---

Het bericht <Opgegeven papier niet correct> wordt weergegeven in het Printerstatusvenster.

---

**Oorzaak** De instelling van [Uitvoerformaat] voor een uit te voeren afdruktaak verschilt van de instelling van [Uitvoerformaat] voor een afdruktaak die het laatst is uitgevoerd.

**Oplossing** Controleer of het formaat van het papier dat in de cassette is geladen correct is en plaats de cassette vervolgens opnieuw in de printer. (De printer begint dan automatisch met afdrukken.) Als u afdrukt op papier dat wordt ingevoerd via de handmatige invoersleuf, controleert u het formaat van het papier in de handmatige invoersleuf en klikt u vervolgens op [▶] in het Printerstatusvenster.

---

Als u de functie gebruikt die uw computer heeft voor het delen van de printer, duurt het lang voordat het Printerstatusvenster de printerstatus weergeeft.

---

**Oorzaak** Als u een Windows XP Service Pack 2 of een ander besturingssysteem gebruikt dat is voorzien van Windows Firewall, als een print-server, wordt de communicatie met de client-computers geblokkeerd door Windows Firewall.

**Oplossing** Start de print-server en hef Windows Firewall's blokkering van de communicatie met client-computers op. Raadpleeg voor nadere bijzonderheden het bestand "note\_ex.pdf" in de map [Dutch] op de meegeleverde CD-ROM "User Software for LBP3200".



# Bijlage

# 7

## HOOFDSTUK

Dit hoofdstuk omvat de technische gegevens van de printer en een trefwoordenregister.

---

Technische gegevens .....	7-2
Hardwaregegevens .....	7-2
Softwaregegevens .....	7-4
Afmetingen van elk onderdeel .....	7-5
Als optie verkrijgbare accessoires .....	7-6
Netwerkadapter .....	7-6
Index .....	7-8
Plaats van het serienummer .....	7-11

# Technische gegevens

## Hardwaregegevens

Type	Desktop paginaprinter	
Afdruksysteem	Electrophoto Method (On-demand fixing)	
Afdruksnelheid Normaal papier (64 - 90 g/m <sup>2</sup> )	Bij continu afdrukken van A4-papier: 18 pagina's/min. * De afdruksnelheid kan op bepaalde momenten afnemen, afhankelijk van het papierformaat, de papiersoort, het aantal afgedrukte exemplaren en de instellingen van de fixeermodus. (Dit heeft te maken met het veiligheidsmechanisme dat in werking treedt ter voorkoming van schade door hitte.)	
Opwarmtijd	0 seconden (minder dan acht seconden als de printer AAN is)	
Tijd tot eerste afdruk	Uitvoer met de bedrukte zijde naar beneden: 10 seconden of korter (20 °C (68 °F) A4-formaat) Uitvoer met de bedrukte zijde naar boven: 9 seconden of korter (20 °C (68 °F) A4-formaat) * Een periode vanaf wanneer de printer gegevens ontvangt.	
Papierformaat	Cassette	A4, B5, A5, Letter, Executive, Envelop C5, Envelop COM10, Envelop DL, Envelop Monarch Papiercapaciteit: Ca. 250 vel (64 g/m <sup>2</sup> )
	Handmatige invoersleuf	A4, B5, A5, Legal, Letter, Executive, Envelop C5, Envelop COM10, Envelop DL, Envelop Monarch, Aangepast papier (breedte: 76,2 - 215,9 mm, lengte: 127,0 - 355,6 mm) Papiercapaciteit: 1 vel
Afdrukstand uitvoer	Bedrukte zijde naar beneden/Bedrukte zijde naar boven	

Uitvoercapaciteit		Uitvoergebied voor uitvoer van papier met bedrukte zijde naar beneden: Ca. 100 vel (64 g/m <sup>2</sup> ) Uitvoersleuf voor uitvoer met bedrukte zijde naar boven: 1 vel
Geluidsniveau (vanuit positie van omstander) (geluidsmeting gebaseerd op ISO9296)		In stand-by modus: Volume achtergrondgeluid Tijdens het afdrukken: 55dB [A] of minder
Bedrijfsomgeving (alleen printereenheid)		Temperatuur bedrijfsomgeving: 7,5 tot 32,5 °C (45,5 to 90,5 °F) Luchtvochtigheid: 5 tot 90 % RV (geen condensatie)
Opslagomgeving (alleen printereenheid)		Temperatuur opslagomgeving: 0 tot 35 °C (32 tot 95 °F) Luchtvochtigheid: 35 tot 85 % RV (geen condensatie)
Host-interface		USB-interface * USB: USB Full-Speed (gelijk aan USB1.1)
Voedingsspanning		120 V 50/60 Hz (± 2 Hz) 220 - 240 V (±10 %) 50/60 Hz (± 2 Hz)
Energieverbruik (bij een temperatuur van 20 °C of 68 °F)		120 V Gemiddelde tijdens bedrijf: Ca. 350 W Gemiddelde in stand-by modus: Ca. 7 W 220 - 240 V Gemiddelde tijdens bedrijf: Ca. 360 W Gemiddelde in stand-by modus: Ca. 7 W
Verbruiksmaterialen	Toner cartridge	EP-27 Cartridge Aantal af te drukken pagina's: Ca. 2500 pagina's* * Voor A4 of Letter
Gewicht		120 V-model Printereenheid ..... Ca. 6,5 kg (exclusief tonercartridge) Cassette ..... Ca. 0,9 kg Toner cartridge ..... Ca. 0,7 kg 220 - 240 V-model Printereenheid ..... Ca. 6,1 kg (exclusief tonercartridge) Cassette ..... Ca. 0,8 kg Toner cartridge ..... Ca. 0,7 kg



## Softwaregegevens

Item	Technische gegevens
Software voor afdrukken	CAPT-software (Canon Advanced Printing Technology)
Afdrukgebied	Gebied tot aan 5 mm van de boven-, onder-, rechter- en linkerzijde van het papier.

# Afmetingen van elk onderdeel

## ■ Printer

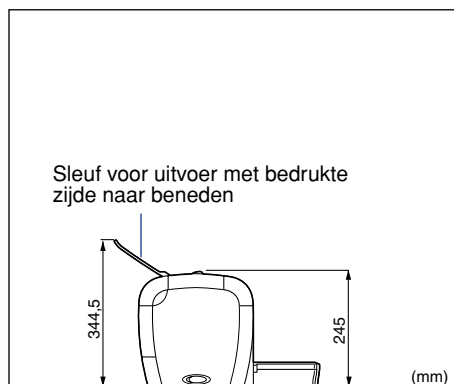
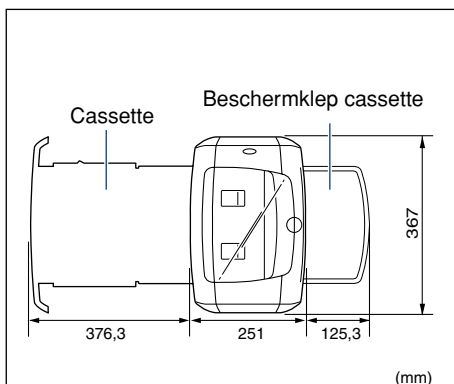

## Als optie verkrijgbare accessoires

Met de (als optie verkrijgbare) netwerkadapter (AXIS1650) kunt u de LBP3200-printer rechtstreeks in een netwerk gebruiken.

Breng een bezoek aan de website van Axis Communications (<http://www.axis.com/>), als u meer wilt weten over de AXIS1650.

### Netwerkadapter

U kunt de netwerkadapter (als optie verkrijgbaar) aansluiten op de LBP3200-printer met een USB-kabel. De netwerkadapter en de computer worden peer-to-peer op elkaar aangesloten. U kunt de printer ook op de computer aansluiten via een print-server.

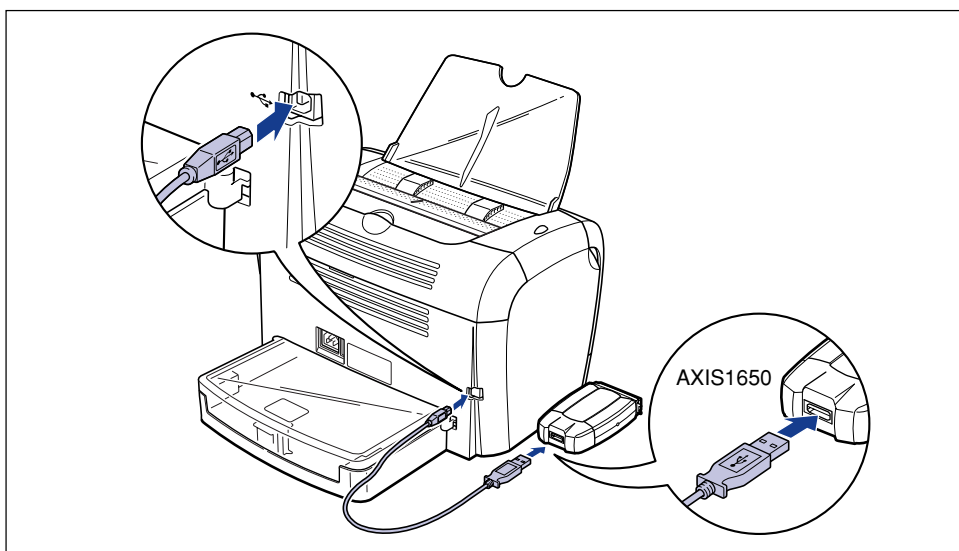

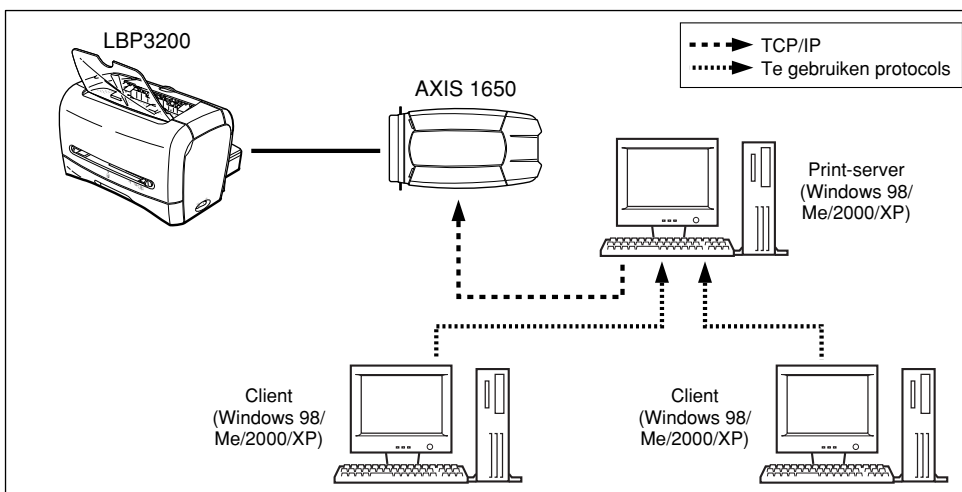
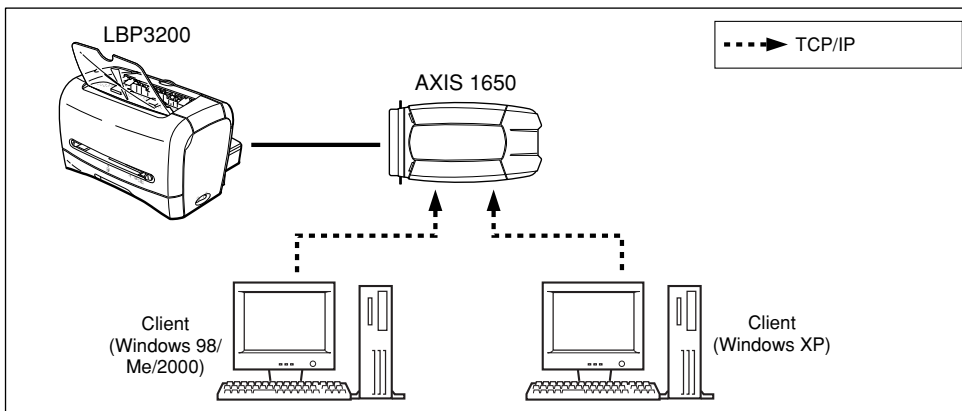

**OPMERKING**

- Zie voor nadere bijzonderheden over de netwerkadapter de instructiehandleiding die bij de netwerkadapter is geleverd.
- Neem voor nadere bijzonderheden over het netwerkadapter contact op met de officiële Canon-dealer waar u de LBP3200 hebt aangeschaft.

## A

Aangepast papier, 2-39, 4-37  
Aantal, 4-18, 4-26  
Afbeeldingen optimaliseren, 4-22, 4-30, 4-44  
Afdrukken, 2-14, 2-26, 2-39, 4-2  
Afdrukkwaliteit, 4-42  
Afdrukserver, 3-35, 3-37  
Afdrukstand, 4-18, 4-26  
Afdruktaken annuleren, 4-6  
Afdrukvoorkeuren, 4-7  
Afmetingen van elk onderdeel, 7-5  
[Afwerking] Tabblad, 4-20, 4-28  
[Algemeen] Tabblad, 4-23, 4-31  
AXIS1650, 7-6

## B

Belangrijke veiligheidsinstructies, xiv  
Beoordelingslabel, 1-5  
Beschermklep voor de cassette, 1-5  
[Beveiliging] Tabblad, 4-33  
Bruikbaar papier, 2-2

## C

Canon LBP3200-groep, 3-28  
CAPT-software (Canon Advanced Printing Technology), 3-4  
Cassette, 1-4, 2-15, 2-27  
Client, 3-35, 3-47  
Contrast, 4-22, 4-30

## D

De CAPT-software installeren, 3-4

[Delen] Tabblad, 4-24, 4-31  
Details, 4-22, 4-30  
[Details] Tabblad, 4-23  
Diverse problemen, 6-34

## E

Eigenschappen voor printer, 4-9, 4-14  
Envelop, 2-5, 2-6, 2-26  
Er wordt niets afgedrukt, 6-23

## F

Fixeereenheid, 6-4

## G

[Geavanceerd] Tabblad, 4-32  
Geluid, 3-29, 4-47

## H

Halftonen, 4-22, 4-30  
Handmatig schalen, 4-19, 4-27  
Handmatige invoersleuf, 1-4, 2-9, 2-20, 2-34, 2-39  
Helderheid, 4-22, 4-30  
Het papieruitvoer gebied selecteren, 2-13

## I

Installatie  
installatie voor Windows 2000, 3-15

installatie voor Windows 98/Me, 3-4  
installatie voor Windows XP, 3-22  
Installatie ongedaan maken, 3-51  
Installatieproblemen, 6-24  
Instellingen delen, 3-40, 3-43

## K

[Kwaliteit] Tabblad, 4-21, 4-29, 4-42

## L

Label, 2-4, 2-6, 2-14  
Laserstraal, xvii  
Lokale installatie, 3-36

## N

Netwerk, 3-35  
Netwerkadapter, 7-6  
Netwerkprinter, 3-48, 4-51

## O

Onbruikbaar papier, 2-7  
Onderdelen en hun functies, 1-4  
On-line Help, 4-16, 4-25  
ontspanhendel, 6-7, 6-11  
Overdrachtsrol, 6-5

## P

Paginaformaat, 4-17, 4-25  
[Pagina-indeling] Tabblad, 4-17, 4-25  
Pagina-opmaak, 4-18, 4-27  
Paginavolgorde, 4-19, 4-27  
Papier  
    afdrukbaar gebied van papier, 2-6  
    papier opslaan, 2-8  
Papier laden

aangepast papier laden, 2-39  
envelop laden, 2-26  
normaal papier/zwaar papier/label/  
    transparant laden, 2-14

Papierbron, 2-9  
Papiercapaciteit per papieruitvoergebied, 2-12  
Papiercapaciteit van de papierbronnen, 2-10  
Papierformaat  
    afkorting van papierformaat, 2-5  
    lijst Papierformaat, 2-2  
    papierformaat instellen, 2-23, 2-37, 2-42  
Papierformaat aanpassen, 4-19  
Papiergeleider, 1-5, 2-16, 2-29, 2-32, 2-34, 2-39  
[Papiersselectie] Tabblad, 4-33  
Papiersoort, 4-19, 4-27  
    lijst Papiersoort, 2-3  
    papiersoort instellen, 2-24, 2-43  
Papierstoringen, 6-3  
Papiertype uitvoergebied, 2-11  
Papieruitvoergebied, 2-11  
Plug and Play  
    Windows 2000, 3-18  
    Windows 98/Me, 3-8  
    Windows XP, 3-24  
[Poorten] Tabblad, 4-32  
Printer  
    de printer verplaatsen, 5-18  
    printeronderdelen, 1-4  
    printerproblemen, 6-1  
    reinigen, 5-16  
Printerpoort, 4-23, 4-32  
Printerstatusvenster, 4-47  
    functie, 4-48  
    naam, 4-47  
    voorkeuren, 4-49  
Printerstuurprogramma  
    installatie, 3-4  
    verwijderen, 3-51  
Probleemoplossingschema, 6-2  
Problemen met de afdrukkwaliteit, 6-18

## R

reinigen  
    fixeereenheid, 5-12

printer, 5-16  
Resolutie, 4-21, 4-29  
Rol voor papierinvoer, 6-10

## S

Schalen, 4-19, 4-27, 4-35  
Serienummer, 7-11  
Servicefout, 6-14  
Sleuf voor uitvoer met bedrukte zijde naar beneden, 1-4  
Sleuf voor uitvoer met bedrukte zijde naar boven, 1-5, 2-12, 2-13  
Sleuf voor uitvoer met de bedrukte zijde naar beneden, 1-4, 2-11, 2-13  
Sorteren, 4-20, 4-28  
Standaardinstellingen, 4-45  
Stroom  
aan/uit-lampje, 1-5, 1-11  
aan/uit-schakelaar, 1-4  
printer AANZETTEN, 1-10  
printer UITZETTEN, 1-11  
voedingsaansluiting, 1-5, 1-9  
voedingskabel, 1-7  
Systeemvereisten, 3-3

## T

Technische gegevens, 7-2  
Testpagina, 3-32  
Testpagina afdrukken, 3-32  
Tonercartridgegeleider, 1-6, 6-12  
Tonerdichtheid, 4-22, 4-30, 4-43  
Tonerspaarstand, 4-22, 4-30  
Transparant, 2-4, 2-6, 2-14  
Type papierbron, 2-9

## U

Uitvoerformaat, 4-18, 4-26  
USB  
Ondersteuning voor USB-afdrukken, 6-29

USB-aansluiting, 1-5, 1-12, 1-13  
USB-kabel, 1-13  
USB-poort, 1-12  
USB-stuurprogramma, 3-11, 3-17, 3-23, 6-24, 6-29

Utivoerselectiedeksel, 1-4

## V

Ventilatie-opening, 1-5  
Voorkeuren, 4-21, 4-28  
Voorklep, 1-5

## W

Wizard Printer toevoegen, 3-47

## Z

Zwaar papier, 2-4, 2-6, 2-14  
Zwarte Film, 1-6

# Plaats van het serienummer

Een serienummer bestaat uit vier lettertekens en een nummer van zes cijfers.

## BELANGRIJK

Het label is vereist zodat een servicemonteur het serienummer kan controleren bij service of onderhoud. Verwijder dit label niet.

### ■ Achterkant van de printer

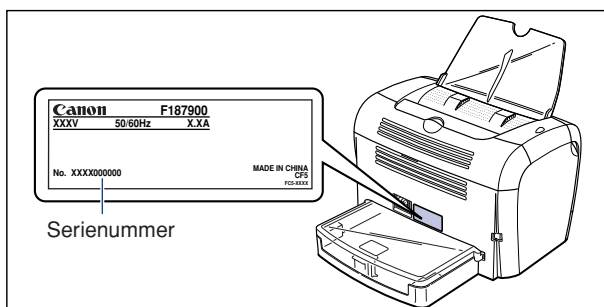

### ■ Op de verpakkingdoos (aan de zijkant)

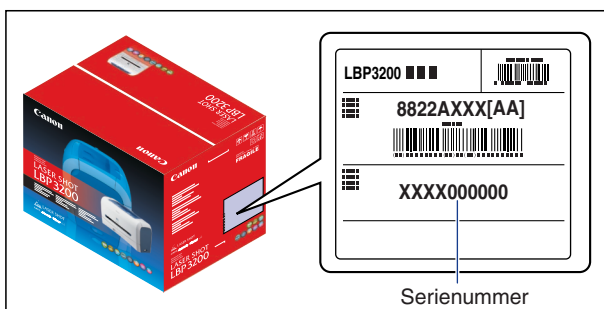



**Canon**