



*MF729Cx/MF728Cdw/MF724Cdw
MF628Cw/MF623Cn*

Belangrijke veiligheidsinstructies	10
Installatie	11
Elektrische aansluiting	13
Hantering	14
Onderhoud en inspecties	16
Verbruiksartikelen	17
Basishandelingen	19
Onderdelen en de bijbehorende functies	21
Voorzijde	22
Achterzijde	24
Binnenzijde	25
Sleuf voor handmatige invoer	26
Papierlade	27
Bedieningspaneel	28
Display	30
Het scherm <Start> aanpassen	33
Het display gebruiken	37
Tekst invoeren	40
Aanmelden bij de machine	42
Documenten plaatsen	45
Papier plaatsen	48
Papier in de papierlade plaatsen	51
Papier laden in de sleuf voor handmatige invoer	54
Enveloppen plaatsen	58
Voorbedrukt papier plaatsen	60
Het type en formaat papier opgeven	62
Het type en formaat papier opgeven dat in de papierlade is geplaatst	63
Het type en formaat papier opgeven dat in de sleuf voor handmatige invoer is geladen	64
Standaardpapierinstellingen vastleggen voor de sleuf voor handmatige invoer	66
Een aangepast papierformaat registreren	68
De papierformaten die worden weergegeven, beperken	71
Registreren in het adresboek	72
Bestemmingen opslaan in het adresboek	73
Bestemmingen opslaan als favorieten	76
Meerdere bestemmingen opslaan voor groepskiezen	78
Het volume aanpassen	80
De slaapstand instellen	82
De automatische uitschakeltijd instellen(MF724Cdw / MF623Cn)	84
Kopiëren	85
Basisbewerkingen voor kopiëren	86
Kopieerpapier selecteren	88
Kopiëren annuleren	89
Verschillende kopieerinstellingen	91
Vergroten of verkleinen	92
Documenttype selecteren	93
Dichtheid aanpassen	94
Kleurbalans aanpassen	96
Scherpte aanpassen	98
Dubbelzijdig kopiëren (MF729Cx / MF728Cdw / MF724Cdw)	99

Meerdere documenten op één vel kopiëren (2 op 1/4 op 1)	101
Beide zijden van een identiteitsbewijs op één pagina kopiëren	102
Donkere randen en kaderlijnen wissen (Kader wissen)	103
Kopieën sorteren per pagina	104
De gewenste kopieerinstellingen configureren	105
De standaardinstellingen wijzigen	106
Veelgebruikte kopieerinstellingen opslaan	107
Faxen	109
Begininstellingen configureren voor faxfuncties(MF729Cx / MF728Cdw / MF628Cw)	111
Bepalen welke faxontvangstmodus u wilt gebruiken	112
Het faxnummer en de naam van het apparaat registreren	113
De ontvangstmodus selecteren	115
De telefoonlijn aansluiten	117
Faxen verzenden(MF729Cx / MF728Cdw / MF628Cw)	119
Geregistreerde bestemmingen opgeven	123
Opgeven vanuit het adresboek (fax)	124
Bestemmingen rechtstreeks selecteren door codes voor verkort kiezen in te voeren (Fax)	126
Eerder gebruikte bestemmingen opgeven (fax)	128
Bestemmingen op een LDAP-server opgeven (fax)	130
Verschillende faxinstellingen	133
Resolutie aanpassen	134
Dichtheid aanpassen	135
Scherpte aanpassen	136
Dubbelzijdige documenten scannen (MF729Cx / MF728Cdw)	137
De gewenste faxinstellingen configureren	138
De standaardinstellingen wijzigen	139
Veelgebruikte faxinstellingen opslaan	140
Het verzenden van faxen annuleren	143
Faxen ontvangen (MF729Cx / MF728Cdw / MF628Cw)	144
Faxen verzenden en ontvangen op de manier zoals u dat wilt (MF729Cx / MF728Cdw / MF628Cw)	147
Eerst een gesprek tot stand brengen en dan een fax versturen (handmatig verzenden)	148
Faxen gelijktijdig naar meerdere bestemmingen verzenden (groepsverzending)	149
Ontvangen faxen in het geheugen opslaan (ontvangst in geheugen)	151
Ontvangen faxen doorsturen	154
Een document selecteren om door te sturen	155
Alle ontvangen documenten automatisch doorsturen	156
Verzonden faxen archiveren	159
Faxinformatiediensten ontvangen	160
Status en logboek voor verzonden en ontvangen documenten controleren	162
Faxen versturen vanaf uw computer (MF729Cx / MF728Cdw / MF628Cw)	164
Faxen verzenden vanaf een computer	165
Een voorblad toevoegen aan faxen die u verstuurt vanaf een pc	168
Het adresboek gebruiken voor faxverzending via de pc	171
Bestemmingen opslaan	172
Opgeslagen bestemmingen gebruiken	176
Adresboekgegevens importeren en exporteren via het faxstuurprogramma	178
Internet Fax (I-Fax) gebruiken	183
I-Faxen verzenden	184
I-Faxen ontvangen	189

De machine als printer gebruiken	190
Afdrukken vanaf een computer	191
Een document afdrukken	193
Afdrukken annuleren	196
Afdrukstatus en logboeken controleren	198
Verschillende afdrukinstellingen	200
Vergroten of verkleinen	201
Schakelen tussen enkelzijdig en dubbelzijdig afdrukken (MF729Cx / MF728Cdw / MF724Cdw)	203
Afdrukken sorteren per pagina	205
Meerdere pagina's op één vel afdrukken	206
Posters afdrukken	207
Boekje afdrukken (MF729Cx / MF728Cdw / MF724Cdw)	208
Randen afdrukken	210
Datums en paginanummers afdrukken	211
Afdrukken met watermerk	212
Kleurenmodus instellen	214
Bepaalde pagina's afdrukken op ander papier	216
Documenttype selecteren	217
Toner besparen	218
Meerdere documenten combineren en afdrukken	219
Printerinstellingen configureren op het apparaat	222
Een document afdrukken dat is beveiligd met een pincode (beveiligd afdrukken) (MF729Cx / MF728Cdw / MF724Cdw)	223
Instellingen configureren voor beveiligd afdrukken	224
Documenten beveiligd afdrukken	225
De gewenste afdrukinstellingen configureren	229
Combinaties van veelgebruikte afdrukinstellingen opslaan	230
De standaardinstellingen wijzigen	232
Afdrukken vanaf een USB-geheugenapparaat (afdrukken via geheugenapparaten)	233
De standaardinstellingen voor afdrukken wijzigen	243
De machine als scanner gebruiken	244
Het gebruik van het apparaat als een scanner voorbereiden	245
Scannen vanaf het apparaat	246
Scannen vanaf een computer	249
Scannen vanuit een programma	250
Scaninstellingen configureren in ScanGear MF	251
Scaninstellingen configureren in de eenvoudige modus	252
Scaninstellingen configureren in de geavanceerde modus	254
Eenvoudig scannen met een apparaatgebaseerde bewerking	265
Documenten rechtstreeks scannen naar een USB-geheugen	266
Documenten rechtstreeks vanaf het apparaat verzenden als e-mailberichten	269
Documenten rechtstreeks opslaan in een gedeelde map/op een FTP-server	275
Het verzenden van documenten annuleren (E-mail/I-Fax/Gedeelde map/FTP-server)	277
Gedetailleerde instellingen opgeven	279
Een scanformaat opgeven	280
Een bestandsindeling selecteren	281
Dichtheid aanpassen	284
De afdrukstand van het document opgeven	285
Documenttype selecteren	286

Dubbelzijdige documenten scannen (MF729Cx / MF728Cdw / MF724Cdw)	287
Scherpte aanpassen	288
De juiste balans tussen bestandsgrootte en beeldkwaliteit kiezen	289
Gammawaarden instellen	290
Verzenden met geregistreerde bestemmingen (E-mail/I-Fax/Gedeelde map/FTP-server)	291
Opgeven vanuit het adresboek	292
Bestemmingen rechtstreeks selecteren door codes voor verkort kiezen in te voeren	295
Eerder gebruikte bestemmingen opgeven	297
Bestemmingen op een LDAP-server opgeven (E-mail/I-Fax)	298
De gewenste scaninstellingen configureren	301
De standaardinstellingen wijzigen	302
Veelgebruikte scaninstellingen registreren (E-mail/I-fax/Gedeelde map/FTP-server)	304
Het logboek voor verzonden documenten controleren (E-mail/I-Fax/Gedeelde map/FTP-server)	307
Kan handig worden toegepast met een mobiel toestel	308
Afdrukken/Scannen via Canon Mobile Application en Plug-in	310
Afdrukken door met een mobiel toestel het apparaat aan te raken (NFC)(MF729Cx)	311
Een eenvoudige draadloze verbinding tot stand brengen met Direct Connection (stand Toegangspunt)(MF729Cx / MF728Cdw / MF724Cdw / MF628Cw)	312
UI op afstand gebruiken vanaf een mobiel toestel	314
AirPrint gebruiken	315
Afdrukken met AirPrint	318
Scannen met AirPrint	320
Faxen met AirPrint (MF729Cx / MF728Cdw / MF628Cw)	322
Als AirPrint gebruiken niet mogelijk is	323
Google Cloudprinter gebruiken	324
Afdrukken met Google Cloudprinter	325
Netwerk	328
Verbinding maken met een netwerk	329
Bekabeld LAN of Draadloos LAN selecteren(MF729Cx / MF728Cdw / MF724Cdw / MF628Cw)	331
Verbinding maken met een bekabeld LAN	332
Verbinding maken met een draadloos LAN (MF729Cx / MF728Cdw / MF724Cdw / MF628Cw)	333
De verbinding instellen met behulp van de WPS Drukknop-modus	335
De verbinding instellen met behulp van de WPS PIN-modus	337
De verbinding instellen door een draadloze router te selecteren	339
De verbinding instellen door gedetailleerde instellingen op te geven	342
De SSID en de netwerksleutel controleren	345
IP-adressen instellen	347
IPv4-adres instellen	348
IPv6-adres instellen	351
Netwerkinstellingen weergeven	354
De instellingen configureren voor Directe Verbinding (Stand Toegangspunt)(MF729Cx / MF728Cdw / MF724Cdw / MF628Cw)	357
De machine configureren voor afdrukken of faxen vanaf een computer	358
Afdrukprotocollen en WSD-functies configureren	359
Printerpoorten configureren	362
Een printserver instellen	365
Scaninstellingen configureren (E-mail/I-faxen/Gedeelde mappen/FTP-server)	368
Scan-instellingen configureren (E-mail verzenden, I-Faxes verzenden & ontvangen)	369
Basisinstellingen voor e-mail configureren	370
Communicatie-instellingen voor E-mail/I-Fax configureren	374

De machine configureren voor het scannen naar gedeelde mappen	377
Een gedeelde map instellen als een opslaglocatie	378
Het apparaat configureren voor het scannen naar de FTP-server	382
FTP PASV-stand configureren	383
De machine configureren voor uw netwerkomgeving	385
Ethernet-instellingen configureren	386
De maximale verzendenheid wijzigen	388
Een wachttijd instellen voor verbinding met een netwerk	389
DNS configureren	390
SMB configureren	394
WINS configureren	396
LDAP-servers registreren	398
SNTP configureren	403
De machine bewaken en bedienen met SNMP	405
Instellingen voor software voor apparaatbeheer configureren	409
Beveiliging	413
De machine beschermen tegen ongeoorloofde toegang	414
Onbevoegde toegang voorkomen	415
Toegangsmachtigingen instellen	417
De systeembeheerders-id instellen	418
Afdeling-ID beheer configureren	420
Een pincode instellen voor UI op afstand	426
LDAP-Server-authenticatie	428
Communicatie beperken door firewalls in te stellen	432
IP-adressen opgeven voor firewallregels	433
MAC-adressen opgeven voor firewallregels	436
Poortnummers wijzigen	439
Een proxy instellen	440
De functies van de machine beperken	442
Beperkingen instellen voor de toegang tot het adresboek en verzendfuncties	443
Een pincode instellen voor het adresboek	444
Beperkingen instellen voor beschikbare bestemmingen	445
Faxen via de pc uitschakelen (MF729Cx / MF728Cdw / MF628Cw)	446
Eerder gebruikte bestemmingen blokkeren	447
Bestemmingen controleren vóór het verzenden van documenten	448
Groepsverzending uitschakelen (MF729Cx / MF728Cdw / MF628Cw)	450
Beperkingen instellen voor USB-functies	451
HTTP-communicatie uitschakelen	453
De UI op afstand uitschakelen	454
Geavanceerde beveiligingsfuncties implementeren	455
Met SSL gecodeerde communicatie inschakelen voor de UI op afstand	456
IPSec-instellingen configureren	459
IEEE 802.1X-verificatie configureren	466
Instellingen configureren voor sleutelparen en digitale certificaten	470
Sleutelparen genereren	471
Door een CA uitgegeven sleutelparen en digitale certificaten gebruiken	477
Een handtekeningsleutel voor het apparaat genereren (MF729Cx)	480
Sleutelparen en digitale certificaten verifiëren	482
De UI op afstand gebruiken	484

De UI op afstand starten	485
Schermen van de UI op afstand	487
Documenten beheren en de status van de machine controleren	490
Menuopties instellen via de UI op afstand	494
Geregistreerde gegevens opslaan/laden	496
Gegevens van Instellingen opslaan	497
Instelgegevens laden	499
Adresboek wijzigen via de UI op afstand	501
Overzicht van menuopties	504
Netwerkinstellingen	505
Voorkeuren	514
Tijdklokinstellingen	518
Algemene instellingen	522
Kopieerinstellingen	525
Faxinstellingen (MF729Cx / MF728Cdw / MF628Cw)	527
Scaninstellingen	537
Afdrukinstellingen geheugenmedia	544
Printerinstellingen	548
Aanpassing/onderhoud	578
Instellingen Systeembeheer	583
Problemen oplossen	594
Papierstoringen verhelpen	595
Er wordt een foutbericht weergegeven	603
Er wordt een foutcode weergegeven	617
Veelvoorkomende problemen	627
Problemen met installatie/instellingen	628
Problemen bij het kopiëren	631
Problemen bij het afdrukken	632
Problemen bij het faxen of met de telefoon (MF729Cx / MF728Cdw / MF628Cw)	633
Als u niet goed kunt afdrukken	634
Het afdrukresultaat is niet goed	635
Het papier krult om of is gekreukeld	638
Papier wordt niet goed ingevoerd	639
Wanneer een probleem niet kan worden opgelost	640
Onderhoud	641
Het apparaat reinigen	642
Behuizing	643
Glasplaat	644
Documentinvoer	645
Fixeereenheid	647
Transfer-band	648
Tonercartridges vervangen	649
Tonercartridges vervangen	651
De machine verplaatsen	653
Afdrukkwaliteit handhaven en verbeteren	655
De gradatie corrigeren	656
Onjuiste afdrukkleuren corrigeren	660
Waarden aanpassen voor reproduceerbaarheid van tekstkleur in kleurendocumenten	661
Rapporten en lijsten afdrukken	662

TX-resultaatrapport	663
Communicatiebeheerrapport	665
RX-resultaatrapport	666
Afdelings-ID beheerrapport	667
Adresboeklijst	668
Lijst gebruikersgegevens / Gegevenslijst systeembeheer	669
IPSec-beleidslijst	670
Statusrapport verbruiksartikelen	671
PCL-lettertypelijst(MF729Cx / MF728Cdw / MF724Cdw)	672
PS-lettertypelijst(MF729Cx / MF728Cdw / MF724Cdw)	673
Aantal afdrucken weergeven	674
Een USB-geheugenapparaat gebruiken voor het exporteren/importeren van geregistreerde gegevens	675
Geregistreerde gegevens exporteren naar een USB-geheugenapparaat	676
Geregistreerde gegevens importeren van een USB-geheugenapparaat	678
Instellingen terugzetten op de standaardwaarden	680
Menu initialiseren	681
Sleutels en certificaten initialiseren	683
Het adresboek initialiseren	684
Bijlage	685
Handige functies	686
Milieubesparing levert geld op	687
Efficiënter werken	689
Digitaal is beter	691
Ongekende mogelijkheden	693
Technische specificaties	696
Apparaatspecificaties	697
Specificaties draadloos LAN(MF729Cx / MF728Cdw / MF724Cdw / MF628Cw)	699
Documenttype	700
Scangebied	701
Papier	702
Specificaties van de kopieerfunctie	705
Specificaties van de faxfunctie(MF729Cx / MF728Cdw / MF628Cw)	706
Specificaties van de scannerfunctie	707
Specificaties van de afdrukfunctie	708
Specificaties voor het verzenden van e-mail	709
Specificaties voor het scannen naar gedeelde mappen	710
Verbruiksartikelen	711
Als optie verkrijgbare items	713
Meegeleverde documentatie	716
gebruiken e-Handleiding	717
Installeren e-Handleiding	718
Installatie ongedaan maken e-Handleiding	721
Lay-out van het scherm e-Handleiding	723
Kijken e-Handleiding	728
Overige	729
Basisbewerkingen in Windows	730
Voor Mac OS-gebruikers	735
Kennisgeving	736

Belangrijke veiligheidsinstructies

De informatie in dit hoofdstuk is bedoeld om beschadiging van eigendommen te voorkomen, evenals lichamelijk letsel van gebruikers van het apparaat en anderen in de buurt van het apparaat. Lees deze informatie zorgvuldig door voordat u het apparaat gaat gebruiken en volg de instructies om het apparaat op de juiste manier te gebruiken. U mag alleen handelingen uitvoeren die in deze handleiding worden beschreven. Canon kan niet aansprakelijk worden gesteld voor eventuele schade die het gevolg is van het gebruiken van het apparaat op een manier die niet wordt beschreven in deze handleiding, onjuist gebruik of reparaties/aanpassingen die niet zijn uitgevoerd door Canon of een hiervoor door Canon aangewezen partij.

Installatie

U kunt dit apparaat alleen veilig en prettig gebruiken als u de volgende voorschriften volgt en het apparaat op een geschikte locatie installeert. (In deze handleiding worden de aanduidingen "apparaat" en "machine" door elkaar gebruikt om naar het product te verwijzen.)

WAARSCHUWING

Plaats het apparaat niet op een locatie die brand of een elektrische schok tot gevolg kan hebben

- Een plek waar de ventilatieopeningen worden geblokkeerd (te dicht bij muren of op een bed, hoogpolig tapijt of soortgelijke plaatsen)
- Een vochtige of stoffige locatie
- Een locatie die wordt blootgesteld aan direct zonlicht of buiten
- Een locatie die wordt blootgesteld aan hoge temperaturen
- Een locatie die wordt blootgesteld aan open vuur
- In de buurt van alcohol, spiritus of andere brandbare stoffen

Overige waarschuwingen

- Sluit alleen goedgekeurde kabels op dit apparaat aan. Als u zich niet aan dit voorschrift houdt, loopt u het risico van brand of een elektrische schok.
- Plaats geen kettingen of andere metalen voorwerpen of met vloeistof gevulde houders op het apparaat. Als vreemde voorwerpen in aanraking komen met elektrische onderdelen in het apparaat, kan dit leiden tot brand of een elektrische schok.
- Bij het installeren en verwijderen van de optionele accessoires moet het apparaat zijn uitgeschakeld, moet de stekker uit het stopcontact zijn gehaald en moeten alle aansluitkabels en het netsnoer van het apparaat zijn losgekoppeld. Als u dit niet doet, kunnen het netsnoer en/of de aansluitkabels beschadigd raken, wat brand of een elektrische schok tot gevolg kan hebben.
- Gebruik het apparaat niet in de buurt van medische apparatuur. Door dit apparaat gegenereerde radiogolven kunnen medische apparatuur verstoren, wat zeer ernstige gevolgen kan hebben.
- Als vreemde voorwerpen in het apparaat vallen, haalt u de stekker uit het stopcontact en neemt u contact op met uw Canon-dealer.

VOORZICHTIG

Plaats het apparaat niet op de volgende locaties

Het apparaat kan dan vallen, met beschadiging en/of lichamelijk letsel als gevolg.

- Een wankel oppervlak
- Een plek die wordt blootgesteld aan trillingen



Andere belangrijke aandachtspunten

- Volg de instructies in deze handleiding wanneer u het apparaat gaat dragen. Als u het apparaat niet op de juiste manier draagt, kan het vallen en beschadiging of lichamelijk letsel veroorzaken.
- Let er bij het installeren van het apparaat op dat uw handen niet bekneld raken tussen het apparaat en de vloer of een muur, of tussen de papierladen. Dit kan namelijk lichamelijk letsel tot gevolg hebben.

BELANGRIJK

Plaats het apparaat niet op de volgende locaties waar beschadiging kan ontstaan

- Een locatie met grote schommelingen in temperatuur en luchtvochtigheid
- Een locatie in de buurt van apparatuur die magnetische of elektromagnetische golven genereert
- Een laboratorium of locatie waar zich chemische reacties voordoen
- Een locatie die wordt blootgesteld aan bijtende gassen of giftige gassen
- Een ondergrond, zoals een tapijt, die kan verbuigen door het gewicht van het apparaat of waar het apparaat in kan wegzakken



Voorkom slecht geventileerde locaties

- Dit apparaat genereert bij normaal gebruik een hele kleine hoeveelheid ozon, enzovoort. Hoewel de gevoeligheid voor ozon, enzovoort kan variëren, zijn deze hoeveelheden niet schadelijk. De aanwezigheid van ozon, enzovoort kan beter merkbaar zijn bij langer gebruik of tijdens lange productieruns, met name in slecht geventileerde ruimtes. Het is raadzaam dat de ruimte waarin het apparaat wordt gebruikt, afdoende wordt geventileerd voor het in stand houden van een comfortabele werkomgeving. Vermijd ook plaatsen waar mensen bloot zouden staan aan de uitstoot van het apparaat.

Plaats het apparaat niet op een locatie waar sprake is van condensvorming

- Als de ruimte waarin het apparaat is opgesteld, zeer snel wordt verwarmd of als het apparaat wordt overgebracht van een koele of droge locatie naar een warme of vochtige locatie, kunnen zich waterdruppels in de machine vormen (condensvorming). Wanneer u het apparaat in deze omstandigheden gebruikt, kan dit leiden tot papierstoringen, een slechte afdrukkwaliteit of beschadiging van het apparaat. Laat het apparaat minimaal 2 uur ongebruikt in de ruimte staan om geleidelijk te wennen aan de omgevingstemperatuur en de luchtvochtigheid.

Bij gebruik van een draadloos LAN (MF729Cx / MF728Cdw / MF724Cdw / MF628Cw)

- Plaats het apparaat maximaal 50 m van de draadloze LAN-router.
- Plaats het apparaat niet op een locatie waar voorwerpen de draadloze communicatie blokkeren. Het signaal kan worden verzwakt door muren of vloeren.
- Plaats het apparaat zo ver mogelijk uit de buurt van draadloze digitale telefoons, magnetrons of andere apparatuur die radiogolven uitzendt.

De telefoonlijn aansluiten

- U kunt het apparaat alleen aansluiten op een openbaar geschakeld telefoonnetwerk (PSTN). Sluit u het apparaat aan op een digitale telefoonlijn of een speciale telefoonlijn, dan kan dat de juiste werking van het apparaat verhinderen en beschadiging van het apparaat veroorzaken. Let vooral goed op welk type telefoonlijn wordt gebruikt, voordat u het apparaat aansluit. Neem contact op met de provider van uw glasvezelverbinding of IP-telefoonlijn als u het apparaat op dergelijke telefoonlijnen wilt aansluiten.

Op een hoogte van 3.000 meter of meer boven zeeniveau

- Machines met een vaste schijf kunnen op een hoogte van 3.000 meter boven zeeniveau of hoger onjuist functioneren.

Elektrische aansluiting

Dit apparaat kan worden gebruikt met een spanning tussen 220 tot 240 V, en een elektrische frequentie van 50/60 Hz.

WAARSCHUWING

- Gebruik alleen een voeding die voldoet aan de aangegeven spanningsvereisten. Als u dat niet doet, kan dit brand of een elektrische schok tot gevolg hebben.
- Gebruik uitsluitend het netsnoer dat bij het apparaat is geleverd, om brand of een elektrische schok te voorkomen.
- Het geleverde netsnoer is bedoeld voor gebruik met deze machine. Sluit het netsnoer niet op andere toestellen aan.
- Het is niet toegestaan het netsnoer aan te passen, aan het snoer zelf te trekken, het snoer met kracht te verbuigen of andere handelingen uit te voeren waardoor het netsnoer beschadigd kan raken. Plaats geen zware voorwerpen op het netsnoer. Als het netsnoer beschadigd raakt, loopt u het risico van brand of een elektrische schok.
- Zorg dat u droge handen hebt wanneer u het netsnoer aansluit of loskoppelt. Als uw handen vochtig zijn, loopt u het risico van een elektrische schok.
- Gebruik geen verlengsnoeren of stekkerdozen met dit apparaat. Als u zich niet aan dit voorschrift houdt, loopt u het risico van brand of een elektrische schok.
- Rol het netsnoer tijdens het gebruik niet op en zorg ervoor dat er geen knopen in komen. Dit kan namelijk brand of een elektrische schok veroorzaken.
- Steek de stekker van het netsnoer volledig in het stopcontact. Als u dat niet doet, kan dit brand of een elektrische schok tot gevolg hebben.
- Haal bij onweer de stekker uit het stopcontact. Als u dat niet doet, kan dit brand, een elektrische schok of beschadiging van het apparaat tot gevolg hebben.

VOORZICHTIG

- Installeer dit apparaat in de buurt van het stopcontact en laat voldoende ruimte rond de stekker vrij, zodat u deze in geval van nood gemakkelijk uit het stopcontact kunt trekken.

BELANGRIJK

Stroomvoorziening

- Sluit het apparaat niet aan op een noodstroomvoorziening.
- Als u het apparaat aansluit op een stekkerdoos met meerdere stopcontacten, laat de andere stopcontacten dan leeg.
- Steek het netsnoer niet in de netsnoeraansluiting van een computer.

Overige voorzorgsmaatregelen

- Elektrische ruis kan tot gevolg hebben dat dit apparaat niet goed werkt of dat er gegevens verloren gaan.

Hantering

⚠ WAARSCHUWING

- Haal direct de stekker uit het stopcontact en neem contact op met een erkend Canon-dealer als het apparaat vreemde geluiden maakt, rook of een vreemde geur verspreidt of extreem heet wordt. Als u het apparaat onder die omstandigheden blijft gebruiken, kan dit brand of een elektrische schok tot gevolg hebben.
- Het is niet toegestaan het apparaat te demonteren of aan te passen. Het binnenwerk van het apparaat bevat onderdelen die zeer warm zijn of onder hoge spanning staan, wat brand of een elektrische schok tot gevolg kan hebben.



- Kies een locatie waarbij kinderen niet in contact kunnen komen met het netsnoer, andere kabels, de binnenkant of elektrische onderdelen van het apparaat. Als u dat niet doet, bestaat de kans op lichamelijk letsel.
- Gebruik geen spuitbussen met ontvlambare stoffen in de buurt van het apparaat. Als deze stoffen in aanraking komen met elektrische onderdelen in het apparaat, kan dit brand of een elektrische schok tot gevolg hebben.
- Als u het apparaat gaat verplaatsen, moet u eerst de stroomtoevoer van het apparaat en van uw computer uitschakelen en vervolgens het netsnoer en de aansluitkabels losmaken. Als u dit niet doet, kunnen de kabels of het snoer beschadigd raken, wat kan leiden tot brand of een elektrische schok.
- Als u een USB-kabel aansluit of loskoppelt terwijl de stekker van het apparaat in een stopcontact zit, mag u het metalen deel van de USB-poort niet aanraken, aangezien dit een elektrische schok tot gevolg kan hebben.

Als u een pacemaker gebruikt

- Dit apparaat veroorzaakt een geringe magnetische flux. Als u een pacemaker gebruikt en u zich niet goed voelt, houd dan afstand van dit apparaat en neem direct contact op met uw arts.

⚠ VOORZICHTIG

- Leg geen zware voorwerpen op het apparaat. Het voorwerp of het apparaat kan dan vallen, met mogelijk lichamelijk letsel tot gevolg.
- Haal uit veiligheidsoverwegingen de stekker uit het stopcontact als het apparaat langere tijd niet wordt gebruikt.
- Wees voorzichtig bij het openen en sluiten van kleppen en deksels, zodat u uw handen niet bezeert.
- Houd uw handen en kleding uit de buurt van de rollen in het uitvoergebied. Als uw handen of kleding tussen de rollen bekneld raken, kunt u verwond raken.
- Tijdens en onmiddellijk na gebruik zijn het binnenwerk van het apparaat en de uitvoersleuf extreem heet. Raak deze gebieden niet aan, om brandwonden te voorkomen. Bedrukt papier kan direct na uitvoer ook heet zijn; ga hiermee dus voorzichtig om. Als u dat niet doet, bestaat de kans op brandwonden.

MF729Cx / MF728Cdw / MF724Cdw

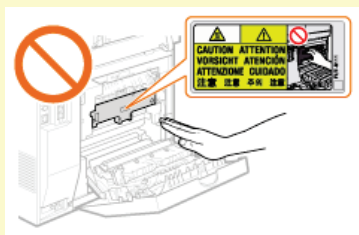

MF628Cw / MF623Cn



- Als u een dik boek wilt kopiëren via de glasplaat, moet u geen druk uitoefenen op de documentinvoer. Hierdoor kan de glasplaat beschadigd raken, met lichamelijk letsel als gevolg.
- Voorkom dat er zware voorwerpen, zoals een woordenboek, op de glasplaat vallen. Hierdoor kan de glasplaat beschadigd raken, met lichamelijk letsel als gevolg.
- Verplaats het apparaat niet met de papierladen of de optionele papierlade geïnstalleerd. De papierlade kan dan namelijk vallen en lichamelijk letsel veroorzaken.

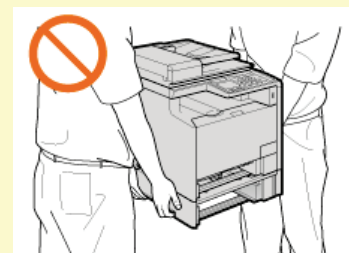

Laserstraal

Dit apparaat is geclassificeerd als een Klasse 1 Laserproduct volgens IEC60825-1: 2007, EN60825-1: 2007. De laserstraal kan schadelijk zijn voor het menselijk lichaam. De laserstraal wordt binnen de laserscanner gehouden door een kap, er is dus geen gevaar dat de laserstraal ontsnapt tijdens de normale werking van het apparaat. Lees de volgende opmerkingen en instructies door voor uw veiligheid.

- Open alleen de kleppen die expliciet in deze handleiding worden genoemd.
- Het waarschuwingsetiket op de klep van de laserscanner mag u niet verwijderen.

Als u dit apparaat niet gebruikt volgens de procedures die in deze handleiding worden beschreven, kan dit blootstelling aan gevaarlijke straling tot gevolg hebben.

Als de laserstraal onverhoopt toch vrijkomt en u in de straal kijkt, kan dit oogbeschadiging tot gevolg hebben.

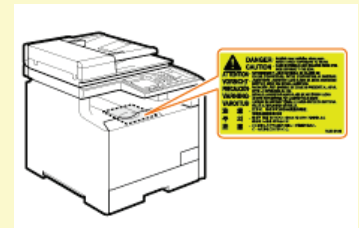

BELANGRIJK

Bij het transporteren van het apparaat

Voer de volgende stappen uit om te voorkomen dat het apparaat tijdens het vervoer wordt beschadigd.

- Verwijder de tonercartridges.
- Gebruik de originele doos met verpakkingsmaterialen om het apparaat goed in te pakken.

Als u last hebt van het geluid van het apparaat

- Afhankelijk van het gebruik, de omgeving en de bedrijfsstand, wordt u geadviseerd, als u last hebt het geluid van het apparaat, het apparaat op een plaats buiten uw kantoor te installeren.

Overige voorzorgsmaatregelen

- Volg de instructies die staan vermeld op het waarschuwingsetiket dat op het apparaat is bevestigd.
- Voorkom dat het apparaat wordt blootgesteld aan schudden of schokken.
- Gebruik geen kracht om deuren, kleppen en andere onderdelen te openen en te sluiten. Hierdoor kan het apparaat beschadigd raken.
- Raak de contactpunten van de tonercartridge (a) niet aan. Hierdoor kan het apparaat beschadigd raken.

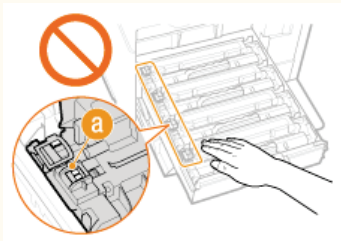

- Om papierstoringen te voorkomen, mag u het apparaat tijdens het afdrukken niet in-/uitschakelen, het bedieningspaneel of de klep openen/sluiten of papier laden/verwijderen.
- Gebruik een telefoonsnoer met een lengte van maximaal 3 m.
- Het display is een aanraakscherm. Druk er zachtjes op om het te bedienen. Druk er niet op met puntige voorwerpen zoals een vulpotlood of balpen. Hierdoor kunt u het schermoppervlak krassen of beschadigen.

Onderhoud en inspecties

Reinig het apparaat regelmatig. Als er sprake is van stofvorming, werkt de machine mogelijk niet goed. Let op de volgende punten als u de machine gaat reinigen. Zie **Problemen oplossen** als er tijdens gebruik een probleem optreedt. Zie **Wanneer een probleem niet kan worden opgelost** als u het probleem niet kunt oplossen of wanneer u van mening bent dat de machine moet worden geïnspecteerd.

WAARSCHUWING

- Schakel het apparaat uit en haal de stekker uit het stopcontact voordat u gaat reinigen. Als u dat niet doet, kan dit brand of een elektrische schok tot gevolg hebben.
- Koppel het netsnoer regelmatig los en wrijf het snoer schoon met een droge doek. Als er sprake is van stofophoping, kan er vocht worden opgenomen uit de lucht, met brand als gevolg wanneer dit vocht in aanraking komt met elektriciteit.
- Reinig het apparaat met een vochtige, goed uitgewrongen doek. Bevochtig reinigingsdoeken alleen met water. Gebruik geen alcohol, benzeen, spiritus of andere ontvlambare stoffen. Gebruik geen tissues of keukenpapier. Als deze materialen in aanraking komen met elektrische onderdelen in het apparaat, kan dit statische elektriciteit veroorzaken of brand of een elektrische schok tot gevolg hebben.
- Controleer regelmatig of het netsnoer en de stekker niet beschadigd zijn. Controleer het apparaat op roest, deuken, krassen, scheuren of overmatige warmteontwikkeling. Bij gebruik van slecht onderhouden apparatuur loopt u het risico van brand of een elektrische schok.

VOORZICHTIG

- Het binnenwerk van het apparaat bevat onderdelen die zeer warm zijn of onder hoge spanning staan. Als u deze onderdelen aanraakt, kunt u brandwonden oplopen. Raak geen onderdelen van het apparaat aan die niet in de handleiding worden beschreven.
- Let erop dat u bij het laden van papier of het verwijderen van vastgelopen documenten of papier uw handen niet snijdt aan de randen van het papier.

BELANGRIJK

- Als u vastgelopen papier verwijdert of tonercartridges vervangt, let er dan op dat er geen toner op uw handen of kleding komt. Als uw handen of kleding in aanraking komen met toner, moet u deze er onmiddellijk met koud water afwassen.

Verbruiksartikelen

⚠ WAARSCHUWING

- Gooi lege tonercartridges niet in open vuur. Bewaar tonercartridges of papier niet op een plek die wordt blootgesteld aan open vuur. Hierdoor kan de toner ontbranden, met brandwonden of brand als gevolg.
- Als u per ongeluk toner morst, ruim het dan op met een zachte, vochtige doek zodat de deeltjes niet worden ingeademd. Gebruik nooit een stofzuiger zonder bescherming tegen stofexplosies om de gemorste toner op te ruimen. Anders kan de stofzuiger kapot gaan of er kan een stofexplosie ontstaan door de statische ontlading.

⚠ VOORZICHTIG

- Voorkom dat u toner inademt. Als dat toch gebeurt, moet u onmiddellijk een arts raadplegen.
- Voorkom dat u toner in uw ogen of uw mond krijgt. Als dat toch gebeurt, moet u uw ogen of mond direct spoelen met koud water en een arts raadplegen.
- Voorkom dat u toner op uw huid krijgt. Als dat toch gebeurt, moet u de toner verwijderen met zeep en koud water. Als uw huid gaat jeuken, neem dan direct contact op met een arts.
- Zorg ervoor dat tonercartridges en andere verbruiksartikelen buiten het bereik van kinderen worden gehouden. Raadpleeg bij inslikken van toner onmiddellijk een arts of het Nationaal Vergiftigingen Informatie Centrum.
- Haal tonercartridges nooit uit elkaar. Het is evenmin toegestaan cartridges aan te passen. Hierdoor kan de toner zich namelijk verspreiden en in uw ogen en mond terechtkomen.
- Verwijder de afdichtingstape van de tonercartridge zonder veel kracht uit te oefenen. Als u te veel kracht gebruikt, kan de toner zich namelijk verspreiden en in uw ogen en mond terechtkomen.

BELANGRIJK

Gebruiksaanwijzingen voor tonercartridges

- Pak een tonercartridge altijd bij de handgreep vast en raak het oppervlak van de drum niet aan (a).

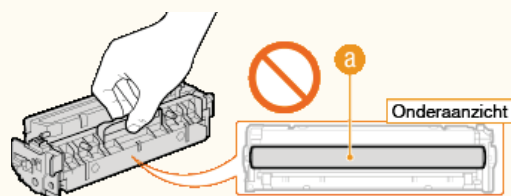

- Raak het geheugen van de tonercartridge (b) of de elektrische contactpunten (c) niet aan.

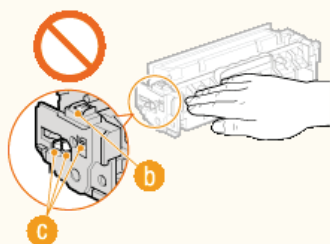

- Voorkom krassen op het oppervlak van de drum (d). De drum mag ook niet aan licht worden blootgesteld.

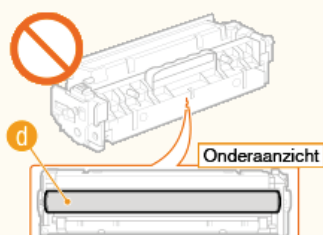

- Verwijder de tonercartridge niet onnodig uit het apparaat of uit de verpakking.

Tonercartridge bewaren

-

- Bewaar tonercartridges onder de volgende omstandigheden om een veilige werking en een goed resultaat te garanderen.
Geschikt temperatuurbereik voor opslag: 0 tot 35°C
Geschikt luchtvochtigheidsbereik voor opslag: 35 tot 85% relatieve luchtvochtigheid (geen condensvorming)*
- Bewaar tonercartridges gesloten totdat deze in het apparaat worden geplaatst.
- Als u de tonercartridge verwijdert uit het apparaat en langere tijd niet gaat gebruiken, moet u de beschermklep van de drum plaatsen en de tonercartridge vervolgens in de originele verpakking bewaren of omwickelen met een dikke doek.
- Bewaar de tonercartridge niet staand of ondersteboven. De toner wordt dan hard en kan zelfs door te schudden niet meer in de oorspronkelijke toestand worden teruggebracht.

* Zelfs als de toner wordt bewaard in een ruimte met een acceptabele luchtvochtigheid, kunnen er in de cartridge waterdruppels (condensvorming) ontstaan als er binnen en buiten de tonercartridge sprake is van temperatuurverschil. Condensvorming heeft een nadelig effect op de afdrukkwaliteit van tonercartridges.

Bewaar tonercartridges niet op de volgende locaties

- Een locatie die wordt blootgesteld aan open vuur
- Een locatie die gedurende vijf minuten of meer wordt blootgesteld aan direct zonlicht of ander fel licht
- Een locatie die wordt blootgesteld aan lucht met een zeer hoog zoutgehalte
- Een locatie met corrosieve gassen, zoals uit spuitbussen of ammoniak
- Een locatie die wordt blootgesteld aan hoge temperaturen en een hoge luchtvochtigheid
- Een locatie die wordt blootgesteld aan plotselinge veranderingen in temperatuur en/of luchtvochtigheid en waar condensvorming kan optreden
- Een locatie met grote hoeveelheden stof
- Een locatie die toegankelijk is voor kinderen

Let op vervalsingen

- Houd er rekening mee dat er Canon-namaaktonercartridges in omloop zijn. Het gebruik van namaak-tonercartridges kan resulteren in slechte afdrukkwaliteit of prestatie van het apparaat. Canon is niet verantwoordelijk voor eventuele storingen, ongelukken of schade als gevolg van het gebruik van een namaak-tonercartridge en -drumeenheid. Zie voor meer informatie canon.com/counterfeit.

Beschikbaarheidsperiode van vervangende onderdelen en tonercartridges

- Tot een periode van ten minste zeven (7) jaar nadat dit apparaatmodel uit productie is genomen, zullen er vervangende onderdelen en tonercartridges leverbaar zijn.

Verpakkingsmateriaal van tonercartridges

- Bewaar het verpakkingsmateriaal van de tonercartridge en de beschermklep van de drum. U hebt deze nodig als u het apparaat gaat vervoeren.
- De verpakkingsmaterialen kunnen worden gewijzigd in vorm of plaatsing, of kunnen zonder kennisgeving worden toegevoegd of verwijderd.
- Gooi de verwijderde afdichtingstape weg volgens de lokale milieuvorschriften.

Afvoeren van gebruikte tonercartridges

- Als u een gebruikte tonercartridge wilt weggooien, plaatst u beschermklep van de drum en doet u de tonercontainer in de originele verpakking om te voorkomen dat er toner lekt. Vervolgens gooit u de tonercartridge weg volgens de lokale milieuvorschriften.

Basishandelingen

In dit hoofdstuk worden de basishandelingen beschreven, zoals het gebruiken van het bedieningspaneel of het plaatsen van het papier en de documenten. Het gaat hier om handelingen die vaak worden uitgevoerd om de functies van het apparaat te gebruiken.

■ Onderdelen en de bijbehorende functies

In dit gedeelte wordt aandacht besteed aan de externe en interne onderdelen van het apparaat en hun functie. Daarnaast wordt uitgelegd hoe u de toetsen op het bedieningspaneel en het display gebruikt. **▶ Onderdelen en de bijbehorende functies**



■ Het display gebruiken

De display die op deze machine wordt gebruikt is een display met een aanraakpaneel. In dit gedeelte wordt beschreven hoe u met de display taken kunt uitvoeren, zoals items selecteren en instellingen aanpassen. **▶ Het display gebruiken**



■ Tekst invoeren

In dit gedeelte wordt beschreven hoe u met letters en cijfers bestemmingen in het adresboek registreert of faxen verzendt. **▶ Tekst invoeren**

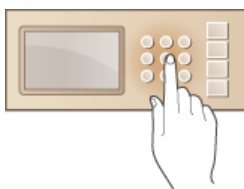

■ Aanmelden bij het apparaat

Dit gedeelte beschrijft hoe u kunt inloggen wanneer een inlogschermd wordt weergegeven. **▶ Aanmelden bij de machine**

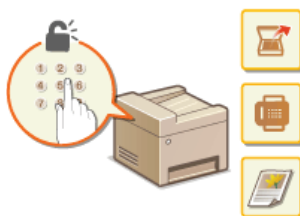

■ Documenten plaatsen

In dit gedeelte wordt beschreven hoe u documenten op de glasplaat en in de documentinvoer plaatst. **▶ Documenten plaatsen**



■ Papier plaatsen

In dit gedeelte wordt uitgelegd hoe u het papier in de papierlade en in de sleuf voor handmatige invoer plaatst. **▶ Papier plaatsen**

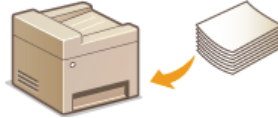

■ Opslaan in het adresboek

In dit gedeelte wordt beschreven hoe u bestemmingen opslaat voor het verzenden van faxen of gescande documenten. **▶ Registreren in het adresboek**

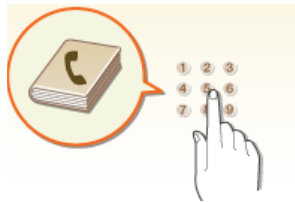

■ Het volume aanpassen

In dit gedeelte wordt uitgelegd hoe u het volume van de verschillende systeemgeluiden kunt aanpassen, bijvoorbeeld van het geluid dat u hoort als het verzenden van een fax is voltooid of als er een fout is opgetreden. **▶ Het volume aanpassen**



■ De slaapstand instellen

In dit gedeelte wordt beschreven hoe u de slaapstand instelt. **▶ De slaapstand instellen**



■ De automatische uitschakeltijd instellen **MF724Cdw / MF623Cn**

In dit gedeelte wordt beschreven hoe u de instelling <Automatische uitschakeltijd> kunt inschakelen. **▶ De automatische uitschakeltijd instellen (MF724Cdw / MF623Cn)**

Onderdelen en de bijbehorende functies

In dit gedeelte worden de onderdelen van de machine beschreven (buitenzijde, voorzijde, achterzijde en binnenzijde), evenals de functie die ze hebben. Naast de onderdelen van de machine die nodig zijn voor het uitvoeren van basishandelingen zoals het plaatsen van documenten, het laden van papier en het vervangen van tonercartridges, wordt hier ook aandacht besteed aan de toetsen op het bedieningspaneel en het display. Lees dit gedeelte door om bekend te raken met de belangrijkste functies van de machine.

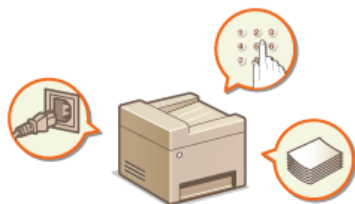

- ▶ Voorzijde
- ▶ Achterzijde
- ▶ Binnenzijde
- ▶ Sleuf voor handmatige invoer
- ▶ Papierlade
- ▶ Bedieningspaneel

Voorzijde

MF729Cx / MF728Cdw / MF724Cdw

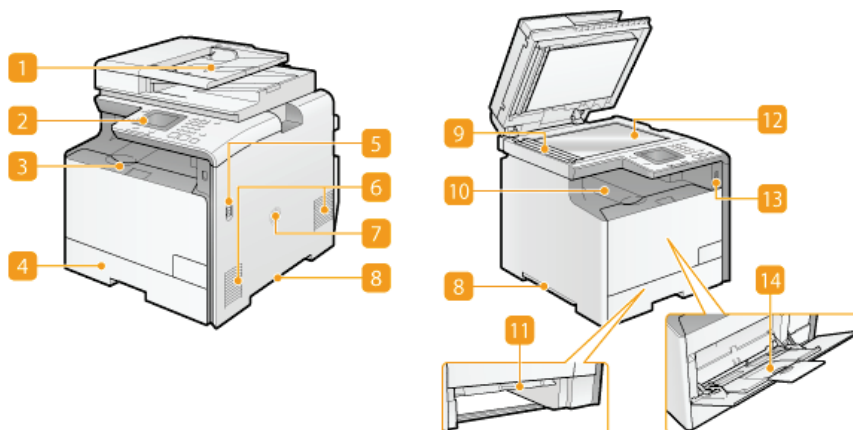

MF628Cw / MF623Cn

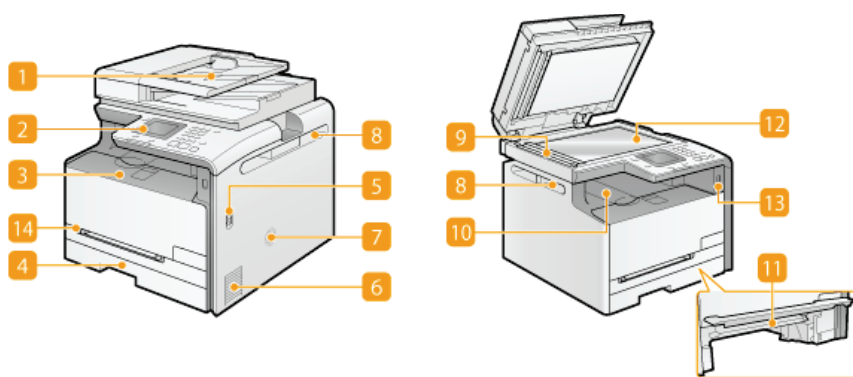

1 Documentinvoer

Hiermee worden documenten automatisch in de machine gevoerd om te worden gescand. Als u twee of meer vellen in de invoer plaatst, worden deze achter elkaar gescand. ► **Documenten plaatsen**

2 Bedieningspaneel

Het bedieningspaneel bevat toetsen zoals de numerieke toetsen en de [Start]-toets, een display en statuslampjes. U kunt hier alle bewerkingen uitvoeren en instellingen opgeven. ► **Bedieningspaneel** ► **Display**

3 Klep aan de voorzijde

Open de klep aan de voorzijde als u een tonercartridge wilt vervangen of een papierstoring wilt verhelpen. ► **Tonercartridges vervangen** ► **Papierstoringen verhelpen**

4 Papierlade

Gebruik de papierlade voor het laden van de papiersoort die u het meest gebruikt. ► **Papier in de papierlade plaatsen**

5 Hoofdschakelaar

Hiermee schakelt u de machine in of uit. Als u de machine opnieuw wilt opstarten, zet u de machine uit, wacht u minimaal 10 seconden en zet u de machine weer aan.

6 Ventilatieopeningen

Warme lucht wordt door deze openingen afgevoerd om de binnenzijde van de machine af te koelen. Een goede ventilatie is niet mogelijk als u voorwerpen voor de ventilatieopeningen plaatst. ► **Installatie**

7 Luidspreker

Hier worden geluiden uitgevoerd die de machine produceert, zoals faxtonen en waarschuwingssignalen.

8 Handgrepen

Pak de machine vast bij deze handgrepen als u de machine gaat verplaatsen. ► **De machine verplaatsen**

9 Scangebied

Documenten in de invoer worden automatisch doorgevoerd naar het scangebied om daar te worden gescand.

10 Uitvoerlade

Afdrukken worden uitgevoerd via de uitvoerlade.

1 Transportgeleider voor handmatige invoer

Laat de transportgeleider voor handmatige invoer zakken wanneer er papier is vastgelopen in de sleuf voor handmatige invoer.

▶ **Papierstoringen verhelpen**

2 Glasplaat

Leg documenten die u wilt scannen op de glasplaat. Gebruik de glasplaat ook voor dikke of ingebonden documenten, zoals boeken, als deze niet in de invoer passen. ▶ **Documenten plaatsen**

3 USB-poort (USB2.0)

U kunt op deze poort een USB-geheugenapparaat of USB-toetsenbord van een andere fabrikant aansluiten. Wanneer u een USB-geheugenapparaat aansluit, kunt u gegevens uit het geheugenapparaat afdrukken of gescande documenten op het geheugenapparaat opslaan.

▶ **Afdrukken vanaf een USB-geheugenapparaat (afdrukken via geheugenapparaten)** ▶ **Documenten rechtstreeks scannen naar een USB-geheugen**

4 Sleuf voor handmatige invoer

Plaats het papier in de sleuf voor handmatige invoer wanneer u tijdelijk een andere papiersoort wilt gebruiken dan het papier dat in de papierlade is geplaatst. ▶ **Papier laden in de sleuf voor handmatige invoer**

Achterzijde

MF729Cx / MF728Cdw / MF724Cdw

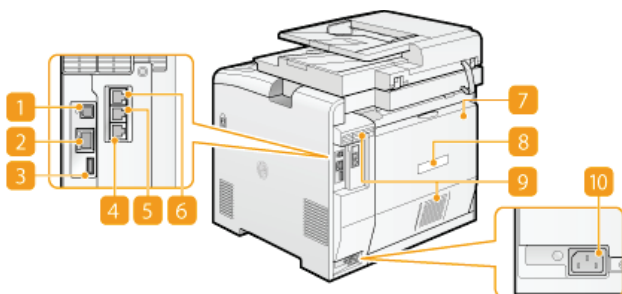

MF628Cw / MF623Cn

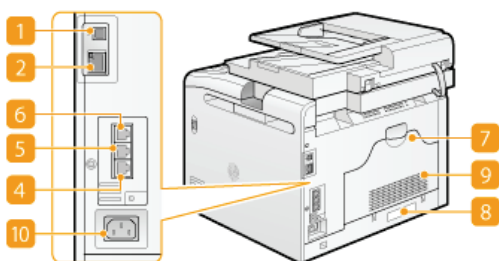

1 USB-poort (USB2.0)

Hier kunt u een USB-kabel aansluiten om de machine te verbinden met een computer.

2 LAN-poort

Hier kunt u een LAN-kabel aansluiten om de machine te verbinden met een bekabelde LAN-router, etc. **▶ Verbinding maken met een bekabeld LAN**

3 USB-poort (USB1.1) (MF729Cx / MF728Cdw / MF724Cdw)

Sluit op deze poort apparaten zoals een USB-toetsenbord van een andere fabrikant aan.

4 Telefoonaansluiting (MF729Cx / MF728Cdw / MF628Cw)

Hier kunt u een telefoonkabel aansluiten om de machine te verbinden met een telefoonlijn. **▶ De telefoonlijn aansluiten**

5 Externe telefoonaansluiting (MF729Cx / MF728Cdw / MF628Cw)

Hier kunt u een telefoon of antwoordapparaat aansluiten. **▶ De telefoonlijn aansluiten**

6 Aansluiting voor handset (MF729Cx / MF728Cdw / MF628Cw)

Hier sluit u de optionele handset aan.

7 Klep aan de achterzijde

Open deze klep als u papierstoringen gaat verhelpen. **▶ Papierstoringen verhelpen**

8 Etiket stroomverbruik

Dit etiket vermeldt onder andere het serienummer. Dit nummer hebt u nodig als u vragen of problemen hebt. **▶ Wanneer een probleem niet kan worden opgelost**

9 Ventilatieopeningen

Warme lucht wordt door deze openingen afgevoerd om de binnenzijde van de machine af te koelen. Een goede ventilatie is niet mogelijk als u voorwerpen voor de ventilatieopeningen plaatst. **▶ Installatie**

10 Netstroomaansluiting

Hier sluit u het netsnoer aan.

Binnenzijde

MF729Cx / MF728Cdw / MF724Cdw

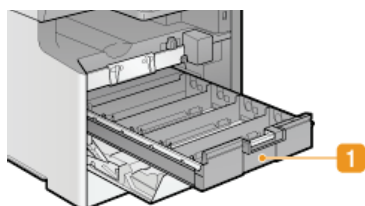

MF628Cw / MF623Cn

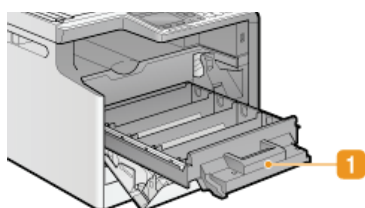

1 Lade met tonercartridges

Hier installeert u de tonercartridges. Plaats de gele (Y), magenta (M), cyaan (C) en zwarte (K) tonercartridges in de sleuven in de lade, waarbij u achteraan begint. [▶ Tonercartridges vervangen](#)

KOPPELINGEN

[▶ Tonercartridges vervangen](#)

Sluif voor handmatige invoer

MF729Cx / MF728Cdw / MF724Cdw

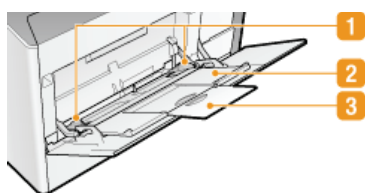

MF628Cw / MF623Cn

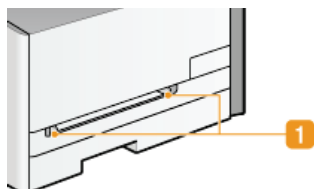

1 Papiergeleiders

Stel de papiergeleiders exact af op de breedte van het geladen papier, zodat het papier mooi recht in de machine wordt gevoerd.

2 Papierlade (MF729Cx / MF728Cdw / MF724Cdw)

Trek de papierlade uit als u papier gaat plaatsen.

3 Uitschuifblad (MF729Cx / MF728Cdw / MF724Cdw)

Open het uitschuifstuk van de lade als u groot papier gaat plaatsen.

KOPPELINGEN

▶ Papier laden in de sluif voor handmatige invoer

Papierlade

MF729Cx / MF728Cdw / MF724Cdw

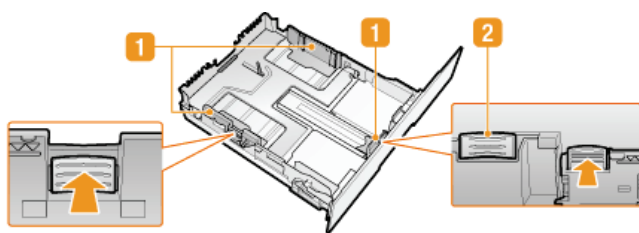

MF628Cw / MF623Cn

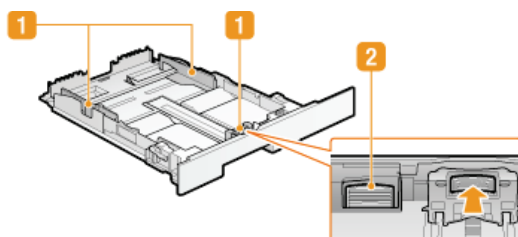

1 Papiergeleiders

Stel de papiergeleiders exact af op de grootte van het geladen papier, zodat het papier mooi recht in het apparaat wordt gevoerd. Druk op de ontgrendelingspallen die in de afbeeldingen met pijlen worden aangegeven om de geleiders te ontgrendelen, zodat u deze kunt verschuiven.

2 Ontgrendelingspal (voor het uitschuiven van de papierlade)

Als u papier van het formaat Legal gaat plaatsen, moet u de papierlade uitschuiven. Druk deze pal in om de papierlade te ontgrendelen en uit te schuiven.

OPMERKINGEN

Als papier van het formaat Legal is geladen

- De voorzijde van de papierlade loopt niet mooi gelijk met de voorkant van de machine wanneer de papierlade is uitgeschoven.

KOPPELINGEN

▶ Papier in de papierlade plaatsen

Bedieningspaneel

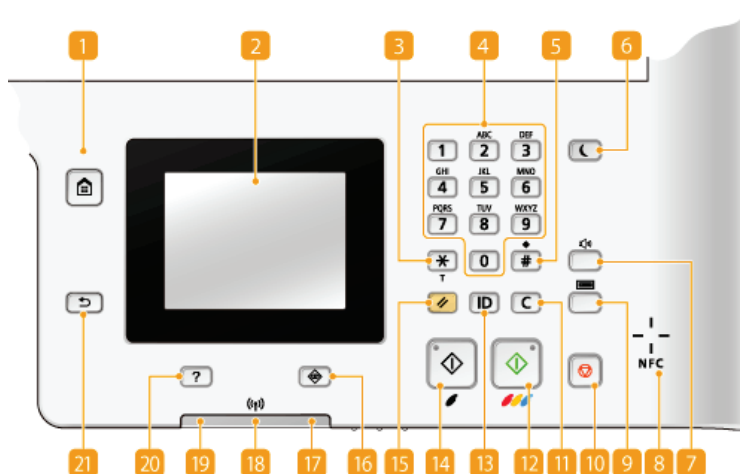

OPMERKINGEN

- Het bedieningspaneel dat hierboven wordt getoond is voor de MF729Cx. Welke toetsen of functies beschikbaar zijn hangt af van het model

1 [Start]-toets

Druk hierop zodat het <Start>-scherm wordt weergegeven, dat toegang geeft tot het instellingenmenu en functies, zoals kopiëren en scannen. ▶ **Het scherm <Start> aanpassen**

2 Display

Hierop wordt de voortgang van taken zoals kopiëren, faxen en meer, en foutstatussen worden weergegeven. De display is een aanraakscherm, zodat u instellingen kunt opgeven door het scherm direct aan te raken. ▶ **Display** ▶ **Het display gebruiken**

3 [*]-toets

- Druk op deze toets om te schakelen tussen het type tekst dat wordt ingevoerd.
- Druk hierop om tonkiezen te gebruiken, bijvoorbeeld bij het ontvangen van faxinformatiediensten. ▶ **Faxinformatiediensten ontvangen**

4 Numerieke toetsen (toetsen [0]-[9])

Druk hierop om cijfers en tekst in te voeren. ▶ **Tekst invoeren**

5 [#]-toets

Druk op deze toets om symbolen in te voeren, zoals "@" of "/".

6 [Energiebesparing]-toets

Druk hierop om de machine in de slaapstand te plaatsen. De toets brandt groen wanneer de slaapstand actief is. Druk nogmaals op de toets om de slaapstand te verlaten. ▶ **De slaapstand instellen**

7 Geluidsvolume toets

Hiermee kunt u het volume aanpassen. ▶ **Het volume aanpassen**

8 NFC (Near Field Communication) merkteken (MF729Cx)

U kunt ook functies gebruiken, zoals afdrukken, door met een smartphone of vergelijkbaar toestel waar op Canon Mobile Application is geïnstalleerd, over dit merkteken te bewegen. ▶ **Afdrukken door met een mobiel toestel het apparaat aan te raken (NFC)(MF729Cx)**

9 Tellercontrole toets (MF729Cx)

Door hierop te drukken kunt u de tellerwaarden zien van afdrukken en ook de lijst van als optie verkrijgbare apparatuur die beschikbaar is. ▶ **Aantal afdrukken weergeven** ▶ **Display**

10 [Stop]-toets

Druk op deze toets om het kopiëren, faxen en andere bewerkingen te annuleren.

11 [Wissen]-toets

Druk hierop om de ingevoerde cijfers en tekst te wissen.

12 [Start] (Kleur)-toets

Druk hierop om documenten in kleur te scannen of te kopiëren. Als u op deze toets drukt wanneer u afbeeldingen gaat afdrukken vanaf een USB-geheugenapparaat, worden er kleurenafdrukken gemaakt.

13 [ID]-toets

Druk hierop nadat u een ID en pincode hebt ingevoerd om u aan te melden wanneer Afdeling-ID beheer is ingeschakeld. Als u de machine niet meer nodig hebt, drukt u nogmaals op deze toets om u af te melden. **▶ Aanmelden bij de machine**

14 [Start] (Zwart-wit)-toets

Druk hierop om documenten in zwart-wit te scannen of te kopiëren. Als u op deze toets drukt wanneer u afbeeldingen gaat afdrucken vanaf een USB-geheugenapparaat, worden er zwart-witafdrucken gemaakt.

15 [Reset]-toets

Druk op deze toets om de wijzigingen te annuleren en de eerder opgegeven instellingen te herstellen.

16 [Statusmonitor]-toets

Druk hierop als u de status van het afdrucken of faxen wilt zien, de gebruiksgeschiedenis wilt zien of de netwerkinstellingen zoals het IP-adres van het apparaat wilt bekijken. Met deze toets kunt u ook de status van het apparaat controleren, zoals de resterende hoeveelheid papier en hoeveel toner er nog in de tonercartridges zit, en zien of er fouten zijn opgetreden. **▶ Display**

17 [Fout]-lampje

Dit lampje knippert of brandt als er sprake is van een fout, zoals een papierstoring.

18 Wi-Fi lampje (MF729Cx / MF728Cdw / MF724Cdw / MF628Cw)

Dit lampje brandt wanneer de machine is verbonden met een draadloos LAN.

19 [Verwerken/gegevens]-lampje

Dit lampje knippert tijdens bewerkingen zoals het verzenden van gegevens of afdrucken. Het lampje brandt continu als er documenten wachten op verwerking.

20 [Snelle naslaggids]-toets

Druk hierop voor bedieningsinstructies en oorzaken van/oplossingen voor fouten.

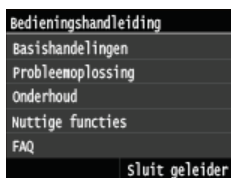

21 [Terug]-toets

Druk op deze toets om terug te keren naar het vorige scherm. Als u deze toets bijvoorbeeld indrukt tijdens het opgeven van instellingen, worden de instellingen niet opgeslagen en keert u terug naar het vorige scherm.

KOPPELINGEN

▶ Het display gebruiken

Display

Het <Start>-scherm of het instellingscherm wordt op de display weergegeven, zodat u kunt beginnen met functies zoals kopiëren en scannen. U kunt ook met de display informatie controleren, zoals foutmeldingen en de bedieningsstatus van het apparaat. Het scherm is ook een aanraakpaneel, dus u kunt bedieningshandelingen uitvoeren door het scherm direct aan te raken.

Het scherm <Start>

Het scherm <Start> wordt weergegeven wanneer u het apparaat inschakelt door op het bedieningspaneel op  te drukken. Via dit scherm kunt u instellingen opgeven en functies registreren.



a <Kopiëren>

Start kopiëren met deze knop.  **Kopiëren**

b <Faxen> (MF729Cx / MF728Cdw / MF628Cw)

Zend met deze knop een fax vanuit het apparaat.  **Faxen**

c <Scannen>

Scant een document en converteert het in een elektronisch bestand. U kunt gescande bestanden op uw computer opslaan en ze via e-mail verzenden.  **De machine als scanner gebruiken**

d <Geheugen- media afdr.>

Druk bestanden af die op een USB-geheugenmedium zijn opgeslagen.  **Afdrukken vanaf een USB-geheugenapparaat (afdrukken via geheugenapparaten)**



e Knop voor het kiezen van een andere pagina

Kies hiermee een andere pagina in het <Start>-scherm. Dit werkt op dezelfde manier als het vegen naar links/rechts.

f <Adresboek>

Registreer of bewerk hiermee de bestemmingen voor e-mailberichten en faxen. U kunt ook een geregistreerde bestemming weergeven wanneer u een e-mailbericht of fax verzendt.  **Registreren in het adresboek**

g <Menu>

<Tijdlokinstellingen>, <Voorkeuren> en vele andere instellingen van het apparaat zijn toegankelijk met deze knop.  **Overzicht van menuopties**

h <Beveiligde afdruk> (MF729Cx / MF728Cdw / MF724Cdw)

Print met deze functie een beveiligd document.  **Een document afdrukken dat is beveiligd met een pincode (beveiligd afdrukken) (MF729Cx / MF728Cdw / MF724Cdw)**

i <Papierinst.>

Met deze knop kunt u ook het formaat en type opgeven van het papier dat in de papierlade en sleuf voor handmatige invoer is geplaatst.  **Het type en formaat papier opgeven**

j <Instell. startscherm>

Hiermee kunt u de knoppen op het scherm <Start> in een andere volgorde weergeven.  **Het scherm <Start> aanpassen**

k <ID-kaart kopie>

Er zijn vooraf geregistreerde instellingen waarmee u de voor- en achterkant van een rijbewijs of andere identiteitskaart op ware grootte op dezelfde zijde van een vel papier kunt kopiëren.

 **Beide zijden van een identiteitsbewijs op één pagina kopiëren**

l <Directe verbinding> (MF729Cx / MF728Cdw / MF724Cdw / MF628Cw)

Breng hiermee een directe draadloze verbinding met een mobiel toestel tot stand.  **De instellingen configureren voor Directe Verbinding (Stand Toegangspunt)(MF729Cx / MF728Cdw / MF724Cdw / MF628Cw)**

m Knoppen voor snelkoppelingen

Toon "Favoriete Instellingen" geregistreerd bij Kopiëren, Faxen en scannen.  **Knoppen toevoegen aan het scherm <Start>**



Het scherm <Statusmonitor>

Wanneer u op  drukt, wordt er een scherm weergegeven waar in u de voortgang kunt controleren van documenten die worden afgedrukt, verzonden of ontvangen, en ook de status van het apparaat (resterende hoeveelheid in de tonercartridge, enz.) en netwerkinstellingen, zoals het IP-adres van het apparaat.

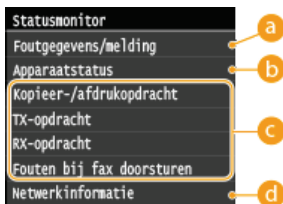

a <Foutgegevens/melding>

Hiermee kunt u gegevens bekijken van fouten die zijn opgetreden. **Er wordt een foutbericht weergegeven**

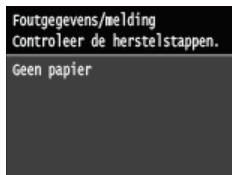

b <Apparaatstatus>

Hiermee kunt u de status van de machine weergeven, zoals de hoeveelheid papier of de hoeveelheid toner die nog in de tonercartridges zit.

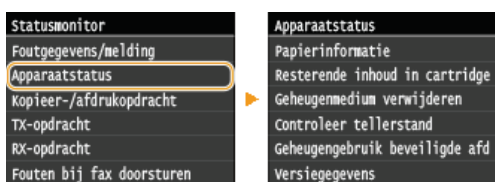

<Papierinformatie>

Druk hierop om informatie weer te geven over de verschillende papierbronnen.

<Resterende inhoud in cartridge>

Hiermee wordt weergegeven hoeveel toner er nog in de tonercartridges zit. Andere interne onderdelen kunnen versleten raken voordat de toner opraakt.

<Geheugenmedium verwijderen>

Hiermee kunt u op een veilige manier een USB-geheugenapparaat loskoppelen. **Afdrukken vanaf een USB-geheugenapparaat (afdrukken via geheugenapparaten)** **Documenten rechtstreeks scannen naar een USB-geheugen**

<Controleer tellerstand> (MF728Cdw / MF724Cdw / MF628Cw / MF623Cn)

Kies deze optie om de afzonderlijke totalen voor zwart-witafdrukken en kleurenafdrukken weer te geven. **Aantal afdrucken weergeven**

<Geheugengebruik beveiligde afdruk> (MF729Cx / MF728Cdw / MF724Cdw)

Hiermee kunt u controleren hoeveel geheugen er wordt gebruikt voor het opslaan van beveiligde documenten. **Een document afdrukken dat is beveiligd met een pincode (beveiligd afdrukken) (MF729Cx / MF728Cdw / MF724Cdw)**

<Versiegegevens>

Toont informatie over de firmware-versie.

<Serienummer>

Toont het serienummer.

c Status van kopieer-, afdruk-, verzend- en ontvangttaken

Hiermee geeft u de huidige status van het geselecteerde item weer. Hieronder ziet u het scherm <Status kopieer-/afdrukopdracht> als voorbeeld.

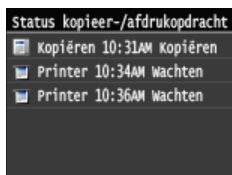



d <Netwerkinformatie>

Geeft de netwerkinstellingen zoals het IP-adres van het apparaat weer en de status zoals de staat van de draadloze LAN-communicatie. **Netwerkinstellingen weergeven**



Controleer tellerstand> Het scherm (MF729Cx)

Wanneer u drukt op  () , wordt het scherm <Controleer tellerstand> weergegeven. In dit scherm kunt u de tellerwaarden van afdrucken zien, en ook het serienummer van het apparaat en de configuratie van het apparaat.

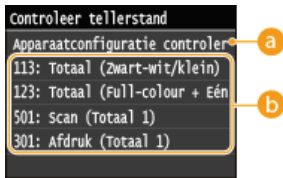

a <Apparaatconfiguratie controleren>

Toont het serienummer van het apparaat en de lijst van apparatuur die is aangesloten of ingeschakeld.

b Tellers

Selecteer de teller waarvan u de waarde wilt controleren. Items hebben verschillende standaardwaarden, afhankelijk van het land of de geografische locatie van de aankoop.  **Aantal afdrucken weergeven**

Er wordt een bericht weergegeven

Berichten worden boven aan het scherm weergegeven, bijvoorbeeld als het papier op is of de tonercartridges opraken. De display toont dan afwisselend het gewone scherm en het bericht.



Er wordt een foutbericht weergegeven

OPMERKINGEN

Wanneer wordt weergegeven

- Tik op  om de melding te bekijken.

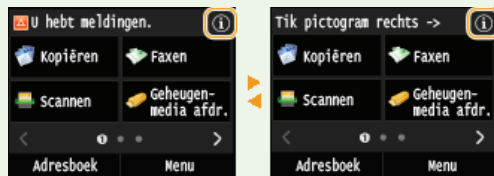

Er treedt een fout op

In sommige gevallen worden, wanneer er een fout optreedt, instructies weergegeven over hoe u moet reageren. Volg de aanwijzingen op het scherm voor het oplossen van het probleem. Het scherm dat wordt weergegeven wanneer er zich een papierstoring voordoet, wordt hieronder getoond als voorbeeld.  **Er wordt een foutbericht weergegeven**



KOPPELINGEN

-  **Het scherm <Start> aanpassen**
-  **Het display gebruiken**

Het scherm <Start> aanpassen

U kunt knoppen voor snelkoppelingen die worden weergegeven in het scherm <Start> toevoegen/wissen naar eigen toepassing of u kunt ze rangschikken naar eigen voorkeur. U kunt de volgorde waarin zij worden weergegeven, wijzigen.

- ▶ **Knoppen toevoegen aan het scherm <Start>**
- ▶ **Knoppen anders rangschikken**
- ▶ **Een ruimte invoeren**

Knoppen toevoegen aan het scherm <Start>

U kunt knoppen toevoegen aan het <Start>-scherm voor snelkoppelingen van vaak gebruikte functies, zoals <Kopiëren>, <Faxen> en <Scannen>. Bijvoorbeeld, u kunt taken sneller en efficiënter uitvoeren door een reeks instellingen toe te wijzen (bijv. "Scan beide zijden van een document, sla het op als een zeer gecomprimeerd PDF-bestand en verstuur het via e-mail") aan een enkele knop.

OPMERKINGEN

- De instellingen die moeten worden toegevoegd als een knop van een snelkoppeling moeten van tevoren worden geregistreerd als Favoriete Instellingen.
 - ▶ **Veelgebruikte kopieerinstellingen opslaan**
 - ▶ **Veelgebruikte faxinstellingen opslaan**
 - ▶ **Veelgebruikte scaninstellingen registreren (E-mail/I-fax/Gedeelde map/FTP-server)**
- U kunt maximaal 11 knoppen voor snelkoppelingen registreren.

1 Druk op en tik op <Instell. startscherm>.

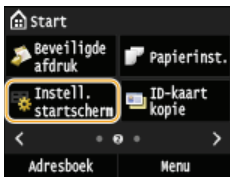

- Als het aanmeldingsscherm verschijnt, gebruikt u de numerieke toetsen om de juiste combinatie van ID en pincode in te voeren. Druk vervolgens op . ▶ **Aanmelden bij de machine**

2 Tik op <Selecteer weer te geven knop>.

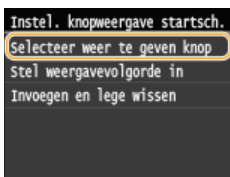

3 Selecteer de functie die u als knop wilt toevoegen bij de Favoriete Instellingen.

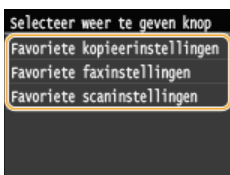

4 Schakel de selectievakjes in voor alle instellingen die op het scherm <Start> moeten worden weergegeven en tik op <Toepassen>.

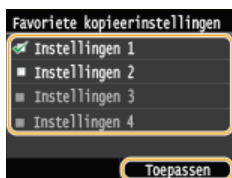

OPMERKING:

- U kunt een geregistreerde knop verwijderen door het selectievakje voor de instellingen in de knop uit te schakelen en te tikken op <Toepassen>. Wanneer u een geregistreerde knop hebt verwijderd, verschijnt een spatie waar de knop werd weergegeven in het <Start>-scherm. Als het nodig is, kunt u de wissen. **Een ruimte invoeren**

5 Lees het bericht dat wordt weergegeven en tik op <OK>.



Er wordt een knop voor de pas geselecteerde instellingen toegevoegd aan het <Start>-scherm.

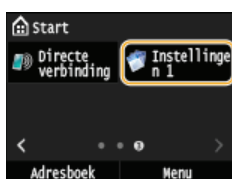

OPMERKING:

- Als het <Start>-scherm voor is en er geen instellingen meer kunnen worden geregistreerd, wis dan geregistreerde knoppen en spaties in <Instell. startscherm>.

Knoppen anders rangschikken

U kunt het gebruik van de knoppen gemakkelijker maken door de knoppen naar eigen inzicht te rangschikken. Bijvoorbeeld u kunt de functies die u het meest gebruikt vooraan zetten, of de functieknoppen samen rangschikken met knoppen voor snelkoppelingen voor Favoriete Instellingen.

1 Druk op en tik op <Instell. startscherm>.

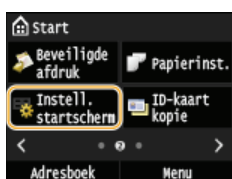

- Als het aanmeldingsscherm verschijnt, gebruikt u de numerieke toetsen om de juiste combinatie van ID en pincode in te voeren. Druk vervolgens op . **Aanmelden bij de machine**

2 Tik op <Stel weergavevolgorde in>.

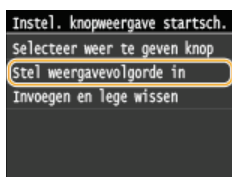

3 Selecteer de knop die u wilt verplaatsen.

- De geselecteerde knop wordt geaccentueerd weergegeven. U kunt de selectie van de knop ongedaan maken door er nogmaals op te tikken.



4 Tik op <Vorige> of <Volgende>.

- De knop wordt zo vaak verplaatst als u op het scherm tikt.
- Houd uw vinger op de knop <Vorige>/<Volgende> als u deze wilt blijven verplaatsen.



5 Tik op <Toepassen>.

Een ruimte invoeren

U kunt het <Start>-scherm overzichtelijker maken, door spaties in plaats van knoppen in te voeren.

1 Druk op en tik op <Instell. startscherm>.

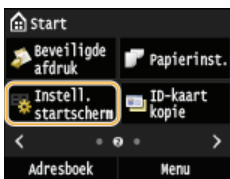

- Als het aanmeldingsscherm verschijnt, gebruikt u de numerieke toetsen om de juiste combinatie van ID en pincode in te voeren. Druk vervolgens op . **Aanmelden bij de machine**

2 Tik op <Invoegen en lege wissen>.

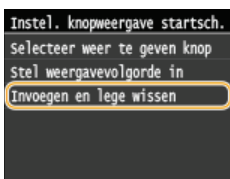

3 Selecteer de knop waar u een spatie wilt invoeren en tik op <Invoegen>.



- Er wordt een ingevoegd voor de geselecteerde knop.

OPMERKING:

Spaties wissen

- U kunt een spatie wissen door de spatie die u wilt wissen te selecteren en te tikken op <Verwijd.>.

4 Tik op <Toepassen>.



KOPPELINGEN

▶ Display

Het display gebruiken

Het display is een aanraakscherm: u bedient het door het aan te raken.

BELANGRIJK

Vermijd de volgende handelingen.

Hierdoor kunnen zich storingen voordoen of kan het display beschadigd raken.

- Hard drukken
- Drukken met puntige voorwerpen (vingernagel, balpen, potlood enzovoort)
- Aanraken met vochtige/vuile handen
- Het display gebruiken terwijl er een voorwerp op staat

Tikken

Raak het scherm zachtjes even aan. Deze handeling dient om items te selecteren of te bevestigen.



Vasthouden

Houd de vinger op het scherm. Wanneer tekst niet volledig op een regel kan worden weergegeven ("..." verschijnt), houd uw vinger dan op de regel en bladert door naar de rest van de tekst. U kunt ook door uw vinger op het scherm te houden cijfers laten toenemen of afnemen, zoals voor de vergrotingsfactor voor het kopiëren.

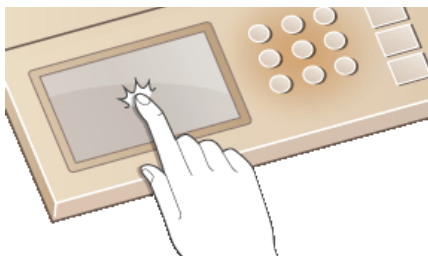

Vegen

Veeg met de vinger over de display. Welk effect het vegen over het scherm heeft, hangt af van het scherm. Bijvoorbeeld, vegen in het <Start>-scherm geplaatst u een pagina in de richting van het vegen, terwijl vegen in het <Kopiëren>-scherm het scherm bladert in overeenstemming met de veegbeweging.



■ Items selecteren

Tik op een itemnaam of knop om een selectie te maken.

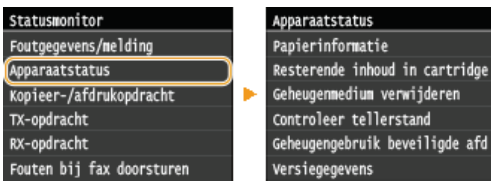

OPMERKINGEN

Als u een item per ongeluk aanraakt

- Schuif uw vinger weg en laat los om de selectie te annuleren.

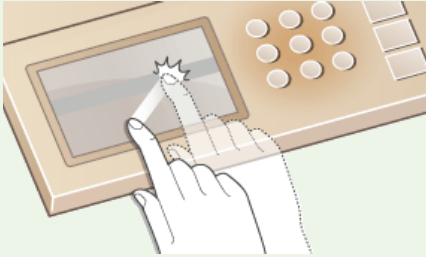

Teruggaan naar het vorige scherm

- Druk op  om terug te gaan naar het vorige scherm.



■ Door het scherm bladeren

De bladerbalk verschijnt op het scherm wanneer er nog informatie is die niet wordt weergegeven. Wordt de bladerbalk weergegeven, dan kunt u bladeren door in de gewenste richting te vegen. NB. De bladeren balk wordt alleen weergegeven zolang u het scherm aanraakt.



■ Waarden en instellingen wijzigen



Waarden wijzigen

Tik op  /  om waarden in te voeren. Als een pictogram zoals hieronder in de linkerbovenhoek van het scherm wordt weergegeven, kunt u waarden rechtstreeks met de numerieke toetsen invoeren.



OPMERKINGEN

De cursor verplaatsen

- Wanneer  /  wordt weergegeven, tikt u erop om de cursor te verplaatsen.

Waardebereik

- Tussen haakjes () weergegeven waarden onder het invoervak duiden het waardebereik aan.

De waarde van instellingen wijzigen

Tik op </> en u kunt de instelling van de schaal aanpassen. U kunt ook een instelling aanpassen door de schuifbalk naar links of naar rechts te vegen.



TIPS

- U kunt verschillende instellingen wijzigen voor het display, zoals de bladersnelheid of de weergavetaal:
 - ▶ **Weergave-instellingen**
- Als u het scherm wilt wijzigen dat automatisch wordt weergegeven wanneer het apparaat een bepaalde tijd inactief is, raadpleegt u:
 - ▶ **Functie na automatische reset**

Tekst invoeren

Voer met de display en de numerieke toetsen tekst en waarden in.



Een ander type tekst kiezen

Tik op <A/a/12> als u een ander type tekst wilt invoeren. Welk type tekst op dat moment is geselecteerd, wordt aangeduid door de "A", "a" of "12" weergegeven boven en rechts van het tekstinvoerveld.

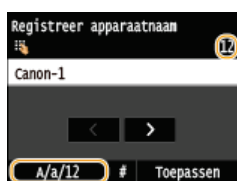

OPMERKINGEN

- U kunt ook op drukken om het type tekst te wijzigen.

Typen tekst die u kunt invoeren

Hieronder wordt vermeld welke tekst u kunt invoeren.

Toets	A	a	12
	@ . - _ /		1
	ABC	abc	2
	DEF	def	3
	GHI	ghi	4
	JKL	jkl	5
	MNO	mno	6
	PQRS	pqrs	7
	TUV	tuv	8
	WXYZ	wxyz	9
	(niet beschikbaar)		0
	(spatie) -.*#!";:^\`_=/ '?\$@%&+\~()[]{}<>		(niet beschikbaar)



OPMERKINGEN

- Druk op of tik op <#> wanneer het type tekst dat wordt ingevoerd is <A> of <a> wanneer u symbolen op het scherm wilt weergeven die u kunt invoeren. Tik op symbolen die u wilt invoeren.

Tekst wissen







Telkens als u op drukt, wordt er één teken gewist. U kunt alle ingevoerde tekst wissen door langer ingedrukt te houden.

De cursor verplaatsen (een spatie invoeren)



Tik op  of  om de cursor te verplaatsen. Als u een spatie wilt invoeren, verplaatst u de cursor naar het einde van de tekst en tikt u op .

Voorbeeld van het invoeren van tekst en cijfers

Voorbeeld: "Canon-1"

- 1 Tik herhaaldelijk op <A/a/12> tot <A> is geselecteerd.
- 2 Druk herhaaldelijk op  totdat de letter "C" is geselecteerd.
- 3 Tik herhaaldelijk op <A/a/12> tot <a> is geselecteerd.
- 4 Druk herhaaldelijk op  totdat de letter "a" is geselecteerd.
- 5 Druk herhaaldelijk op  totdat de letter "n" is geselecteerd.
- 6 Druk herhaaldelijk op  totdat de letter "o" is geselecteerd.
- 7 Druk herhaaldelijk op  totdat de letter "n" is geselecteerd.
- 8 Druk herhaaldelijk op  totdat het symbool "-" is geselecteerd.
- 9 Tik herhaaldelijk op <A/a/12> tot <12> is geselecteerd.
- 10 Druk op .
- 11 Tik op <Toepassen>.

■ Tekens invoeren met een USB-toetsenbord

Wanneer  op het scherm wordt weergegeven, kunt u een toetsenbord op de USB-poort voor USB-apparaten op de  **Achterzijde** en tekst met het toetsenbord invoeren. Wanneer u een toetsenbord gebruikt, kunt u nog wel het numerieke toetsenblok gebruiken.

OPMERKINGEN

- Sommige toetsen op het USB-toetsenbord, zoals de toetsen [Backspace], [Home] en [End] kunnen niet worden gebruikt. Wanneer u op toetsen drukt die niet kunnen worden gebruikt, wordt er niets ingevoerd en verandert er niets.
- U kunt tekst wissen door op de [Delete]-toets te drukken.
- Met een druk op de [RETURN/ENTER]-toets voltooit u de tekstinvoer op dezelfde manier als wanneer u klikt op <Toepassen>.
- U kunt het type toetsenbordlay-out opgeven (US-lay-out of UK-lay-out).  **Engelse toetsenbordindeling**
- U kunt te allen tijde het toetsenbord loskoppelen van het apparaat. U hoeft niet iets speciaal te doen voor het loskoppelen.
- Afhankelijk van de schermtaal, zult u misschien sommige tekens niet goed kunnen invoeren.
- Afhankelijk van het type toetsenbord zal het USB-toetsenbord misschien niet goed werken.

Aanmelden bij de machine

Als Afdelings-ID-beheer is ingeschakeld of er zijn Systeembeheerders-ID's geactiveerd, kunt u het apparaat pas gebruiken wanneer u hebt ingelogd. U moet ook inloggen als er beperkingen zijn ingesteld voor het gebruik van de fax- en scanfuncties.

- **Inlog Afdelings-ID beheer**
- **Inloggen op Geautoriseerd Verzenden**

Inlog Afdelings-ID beheer

Wanneer het aanmeldingsscherm wordt weergegeven, volg dan onderstaande procedure en voer de Afdelings-ID en pincode in.

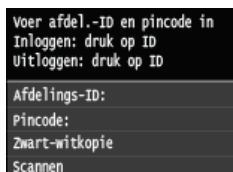

OPMERKINGEN

- Als een scherm wordt weergegeven waarin u wordt gevraagd een controlekaart in te steken, zie dan ➤ **Als optie verkrijgbare items**.



1 Voer een ID in.

- 1 Tik op <Afdelings-ID> of <Systeembeheerder-ID>.
- 2 Voer de ID in met de numerieke toetsen en tik op <Toepassen>.



- Als er geen pincode is geregistreerd, gaat u verder met stap 3.

2 Voer de pincode in.

- 1 Tik op <Pincode>.
- 2 Voer de ID in met de numerieke toetsen en tik op <Toepassen>.

3 Druk op **ID**.

- Het aanmeldingsscherm verandert in het <Start>-scherm.
- Als u klaar bent, drukt u nogmaals op **ID** om het aanmeldingsscherm weer te geven.

Inloggen op Geautoriseerd Verzenden

Als de autorisatie-instelling Zend-functie (➤ **LDAP-Server-authenticatie**) is ingeschakeld, wordt het inlogscherm Geautoriseerd Zenden

weergegeven wanneer de fax- of scanfunctie wordt gebruikt.

Voer gebruikersnaam,
wachtwoord en servernaam in
Inloggen/uitloggen: druk op ID

Gebruikersnaam:
Wachtwoord:
Servernaam:

1 Voer uw gebruikersnaam in.

1 Tik op <Gebruikersnaam>.

2 Voer uw gebruikersnaam in met de numerieke toetsen en tik op <Toepassen>.

Gebruikersnaam 12

Canon-1

< >

A/a/12 # Toepassen

2 Voer het wachtwoord in.

1 Tik op <Wachtwoord>.

2 Voer het wachtwoord in met de numerieke toetsen en tik op <Toepassen>.

3 Tik op <Servernaam>, en selecteer de server voor uw legitimatie.

- Selecteer de LDAP-server waar uw gebruikersnaam en wachtwoord zijn geregistreerd.

LDAP-auth. server selecteren

jellyfish

starfish

(Niet geregistreerd 3)

(Niet geregistreerd 4)

(Niet geregistreerd 5)

4 Druk op ID.

- Het aanmeldingsscherm schakelt over naar het <Start>-scherm van de fax- of scanfunctie.
- Als u klaar bent, drukt u nogmaals op ID om het aanmeldingsscherm weer te geven.

OPMERKING:

Als het scherm voor de selecteren van het uitloggen wordt weergegeven

- Als u bent ingelogd op zowel Geautoriseerd Zenden als Afdelings-ID-Beheer, wordt een dialoogvenster weergegeven waarin u de items kunt selecteren waarvan u wilt uitloggen.

Logouttype selecteren

uitloggen bij alle geauthenticeerde functies a

uitloggen bij geauthenticeerde verzending b

a <Uitloggen bij alle geauthenticeerde functies>

Selecteer deze optie als u tegelijkertijd wilt uitloggen van Geautoriseerd Verzenden (fax- of scanfunctie) en Afdelings-ID-beheer.

b <Uitloggen bij geauthenticeerde verzending>

Selecteer deze optie als u alleen wilt uitloggen van Geautoriseerd Verzenden (fax- of scanfunctie). U bent nog wel ingelogd voor Afdelings-ID-beheer. Wanneer u uw werkzaamheden met het apparaat hebt voltooid, logt u weer uit van Afdelings-ID-beheer door op ID te drukken.

KOPPELINGEN

- ▶ **Afdeling-ID beheer configureren**
- ▶ **De systeembeheerders-id instellen**

Documenten plaatsen

Leg documenten op de glasplaat of in de documentinvoer. Gebruik de glasplaat voor het scannen van dikke of ingebonden documenten, zoals boeken. U kunt twee of meer vellen van documenten in de documentinvoer plaatsen zodat deze continu kunnen worden gescand. Raadpleeg **Documenttype** of **Scangebied** voor informatie over de soorten documenten die u op de glasplaat of in de documentinvoer kunt plaatsen en voor informatie over het scanbare gebied van een document.



► Documenten op de glasplaat plaatsen

► Documenten in de documentinvoer plaatsen

BELANGRIJK

Gebruik documenten die helemaal droog zijn

- Als u documenten gaat plaatsen, zorg er dan voor dat eventuele lijm, inkt of correctievloeistof op de documenten goed is opgedroogd.

Papierstoringen voorkomen

Plaats de volgende soorten documenten niet in de documentinvoer omdat dit papierstoringen kan veroorzaken:

- Gekreukeld of gevouwen papier
- Carbonpapier
- Gekruld of opgerold papier
- Gecoat papier
- Gescheurd papier
- Zeer dun papier
- Documenten met nietjes of paperclips
- Papier dat is afgedrukt met een thermal-transferprinter
- Transparanten



OPMERKINGEN

Documenten nauwkeuriger scannen

- Documenten in de invoer worden gescand terwijl ze in het apparaat worden gevoerd. Als u echter de glasplaat gebruikt, bewegen de documenten niet terwijl ze worden gescand. U krijgt dan ook de beste scanresultaten als u documenten op de glasplaat legt.

Calqueerpapier of transparanten scannen

- Om transparante documenten (bijvoorbeeld calqueerpapier of transparanten) te scannen, plaatst u deze op de glasplaat.

Documenten op de glasplaat plaatsen

1 Open de documentinvoer.

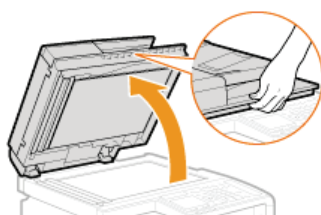

2 Leg het document met de afdrukszijde naar beneden op de glasplaat.

- Leg het document in de linkerbovenhoek van de glasplaat.

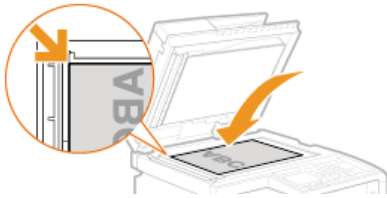

OPMERKING:

- Om transparante documenten (bijvoorbeeld calqueerpapier of transparanten) te scannen, bedekt u deze met een vel normaal, wit papier.

3 Sluit de documentinvoer voorzichtig.

- Het apparaat is gereed om het document te scannen.
- Als het scannen is voltooid, haalt u het document van de glasplaat.

Documenten in de documentinvoer plaatsen

1 Duw de documentgeleiders naar de zijkant.

- Schuif de documentgeleiders naar de zijkant totdat de tussenruimte iets breder is dan de werkelijke breedte van het document.

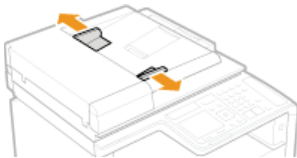

- Trek het Uitschuifblad naar buiten wanneer u grote documenten gaat laden. U voorkomt zo dat ze over de rand van de invoer hangen.

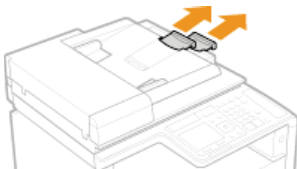

2 Waaier de documentstapel uit en maak er een rechte stapel van.

- Waaier de documentstapel in delen uit en tik een paar keer op een vlak oppervlak om de stapel mooi recht te maken.



3 Leg documenten met de afdrukszijde naar boven in de invoer.

- Zorg ervoor dat de stapel documenten niet hoger is dan de markeringen voor het maximale aantal vellen (a).

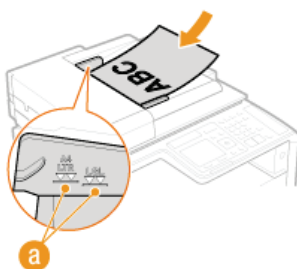

BELANGRIJK:

- Plaats nooit papier van verschillende formaten tegelijk in het blad.
- Plaats maximaal 50 vellen tegelijk. Als u meer vellen in de invoer legt, kan het scannen stoppen of kan het papier vastlopen.

4 **Schuif de documentgeleiders stevig tegen de randen van het document.**

- Schuif de documentgeleiders naar binnen totdat ze stevig tegen de randen van het document zitten.

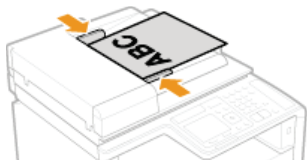

- De machine is gereed om het document te scannen.

BELANGRIJK:

Schuif de documentgeleiders stevig tegen de randen van het document

- Als de documentgeleiders te los of te strak zitten, kan het papier verkeerd worden ingevoerd of kunnen er papierstoringen ontstaan.

Tijdens het scannen van documenten

- Voeg geen documenten toe en verwijder er ook geen.

Wanneer het scannen is voltooid

- Haal de gescande documenten uit de documentinvoer om papierstoringen te voorkomen.

Papier plaatsen

U kunt het papier plaatsen in de papierlade of in de sleuf voor handmatige invoer. Gebruik de papierlade voor het laden van de papiersoort die u het meest gebruikt. De papierlade is handig wanneer u grote hoeveelheden papier gebruikt. Gebruik de sleuf voor handmatige invoer wanneer u tijdelijk een formaat of type papier wilt gebruiken dat niet in de papierlade is geplaatst. Raadpleeg

🔗 **Papier** voor beschikbare papierformaten.

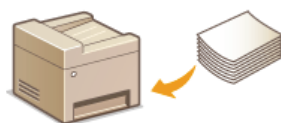

Papieroorten en bijbehorende instellingen

Raadpleeg de onderstaande tabel om de papierinstellingen op te geven op basis van het type papier en het gewicht van het papier in de papierbron. Zie 🔗 **Het type en formaat papier opgeven** voor meer informatie over het opgeven van de papierinstellingen op het apparaat. Zie 🔗 **Papier** voor de hoeveelheid papier die u in elke papierbron kunt laden.

MF729Cx / MF728Cdw / MF724Cdw

Papiersoort	Papiergewicht	Papierinstelling op het apparaat
Normaal papier	60 tot 74 g/m ²	<Normaal 1>*1
	70 tot 84 g/m ²	<Normaal 2>*1 *2
	75 tot 90 g/m ²	<Normaal 3>*2
Gerecycled papier	60 tot 74 g/m ²	<Gerecycled>
Gekleurd papier	60 tot 74 g/m ²	<Kleur>
Dik papier	86 tot 119 g/m ²	<Dik 1>
	120 tot 128 g/m ²	<Dik 2>
	129 tot 163 g/m ²	<Dik 3>
Enveloppen	—	<Envelop>
Gecoat papier	100 tot 110 g/m ²	<Gecoat 1>
	120 tot 130 g/m ²	<Gecoat 2>
	155 tot 165 g/m ²	<Gecoat 3>
	210 tot 220 g/m ²	<Gecoat 4>
Transparanten	—	<Transparant>
Etiketten	—	<Etiketten>

*1 U kunt <Normaal 1> of <Normaal 2> opgeven als het papier type voor papier van 70 tot 74 g/m². Als een van de volgende problemen optreedt nadat u een van deze twee instellingen hebt opgegeven, gebruikt u de andere instelling.

- Het uitgevoerde papier krult om.
- Het lege gebied bevat zogenaamde nabeelden.
- De toner is niet volledig gefixeerd en de afdrucken zijn vaag.

*2 U kunt <Normaal 2> of <Normaal 3> opgeven als het papier type voor papier van 75 tot 84 g/m². Als een van de volgende problemen optreedt nadat u een van deze twee instellingen hebt opgegeven, gebruikt u de andere instelling.

- Het uitgevoerde papier krult om.
- Het lege gebied bevat zogenaamde nabeelden.
- De toner is niet volledig gefixeerd en de afdrucken zijn vaag.

MF628Cw / MF623Cn

Papiersoort	Papiergewicht	Papierinstelling op het apparaat
Normaal papier	60 tot 74 g/m ²	<Normaal 1>*1
	70 tot 84 g/m ²	<Normaal 2>*1 *2
	75 tot 90 g/m ²	<Normaal 3>*2
Gerecycled papier	60 tot 74 g/m ²	<Gerecycled>
Gekleurd papier	60 tot 74 g/m ²	<Kleur>
Dik papier	85 tot 120 g/m ²	<Dik 1>
	121 tot 163 g/m ²	<Dik 2>
Indexkaarten	—	<Dik 2>*3
Enveloppen	—	<Envelop>
Gecoat papier	100 tot 110 g/m ²	<Gecoat 1>
	111 tot 130 g/m ²	<Gecoat 2>
	131 tot 160 g/m ²	<Gecoat 3>
	161 tot 220 g/m ²	<Gecoat 4>
Transparanten	—	<Transparant>
Etiketten	—	<Etiketten>
Dun papier	60 g/m ²	<Dun>

*1 U kunt <Normaal 1> of <Normaal 2> opgeven als het papierstype voor papier van 70 tot 74 g/m². Als een van de volgende problemen optreedt nadat u een van deze twee instellingen hebt opgegeven, gebruikt u de andere instelling.

- Het uitgevoerde papier krult om.
- Het lege gebied bevat zogenaamde nabeelden.
- De toner is niet volledig gefixeerd en de afdrukken zijn vaag.

*2 U kunt <Normaal 2> of <Normaal 3> opgeven als het papierstype voor papier van 75 tot 84 g/m². Als een van de volgende problemen optreedt nadat u een van deze twee instellingen hebt opgegeven, gebruikt u de andere instelling.

- Het uitgevoerde papier krult om.
- Het lege gebied bevat zogenaamde nabeelden.
- De toner is niet volledig gefixeerd en de afdrukken zijn vaag.

*3 U kunt ook <Normaal 1>, <Normaal 2>, <Normaal 3>, <Gerecycled>, <Kleur>, <Dik 1>, <Envelop> of <Dun> opgeven als het papierstype voor indexkaarten.

BELANGRIJK

De volgende papiersoorten mag u niet gebruiken:

- Gekreukeld of gevouwen papier
- Gekruld of opgerold papier
- Gescheurd papier
- Vochtig papier
- Zeer dun papier
- Papier dat is afgedrukt met een thermal-transferprinter
- Papier met een grove structuur
- Glanzend papier

Behandeling en opslag van papier

- Bewaar het papier op een vlak oppervlak.
- Bewaar het papier in de originele verpakking om het te beschermen tegen vocht of droogte.
- Bewaar het papier niet op een manier waardoor het kan krullen of vouwen.

- Bewaar het papier niet verticaal of plaatst niet te veel papier opeen.
- Bewaar het papier niet in direct zonlicht, op een plaats die onderhevig is aan hoge vochtigheid of droogte of op een plaats met grote verschillen in temperatuur of luchtvochtigheid.

OPMERKINGEN

Als u gaat afdrukken op papier dat vochtig is geworden

- Er kan stoom vrijkomen in het uitvoergebied van het apparaat of er kunnen zich waterdruppels vormen op de achterzijde van het bedieningspaneel of in het uitvoergebied. Dit is normaal. Het vocht in het papier verdampt op het moment dat er warmte wordt gegenereerd tijdens het fixeren van de toner (dit gebeurt meestal als de omgevingstemperatuur laag is).

KOPPELINGEN

- ▶ **Een aangepast papierformaat registreren**

Papier in de papierlade plaatsen

Gebruik de papierlade voor het papier dat u het meest gebruikt. Wanneer u wilt afdrucken op papier dat niet beschikbaar is in de papierlade, legt u het papier in de sleuf voor handmatige invoer. **Papier laden in de sleuf voor handmatige invoer**

BELANGRIJK

Plaats het papier met de korte zijde naar voren

- U kunt papier niet laden met de lange zijde naar voren. Zorg ervoor dat u het papier laadt met de korte zijde naar voren, zoals in de afbeeldingen hieronder.

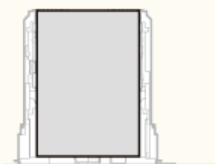

OPMERKINGEN

- Volg de onderstaande procedure als u papier gaat plaatsen in de optionele papierlade (MF729Cx / MF728Cdw / MF724Cdw).

1 Trek de papierlade uit.

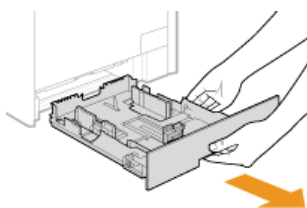

BELANGRIJK:

- Houd de papierlade met twee handen vast en trek deze voorzichtig uit het apparaat. Als u dat niet doet, kan de lade beschadigd raken wanneer u deze laat vallen omdat de lade te snel naar buiten schuift.

2 Schuif de papiergeleiders naar de zijkanten van de papierlade.

- Druk op de ontgrendelingspal om de papiergeleiders naar de zijkanten van de papierlade te schuiven. De MF628Cw / MF623Cn heeft geen ontgrendelingspal voor de papiergeleiders aan de zijkant.

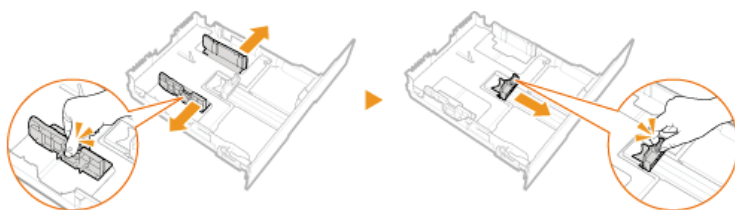

OPMERKING:

Wanneer u papier van formaat Legal plaatst

- Druk op de ontgrendelingspal en schuif de papierlade uit.

MF729Cx / MF728Cdw / MF724Cdw

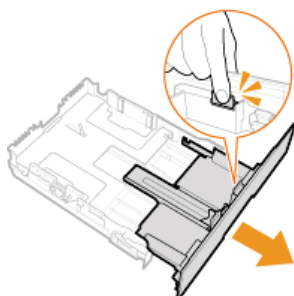

MF628Cw / MF623Cn

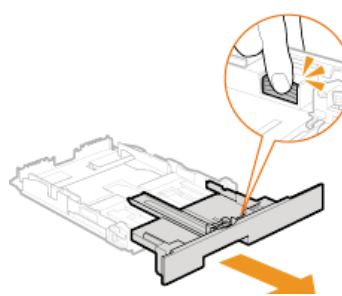

3 Leg het papier zo dat de rand van de papierstapel net de achterzijde van de papierlade raakt.

- Plaats het papier met de korte zijde naar voren, met de afdrukzijde naar boven. U kunt papier niet laden met de lange zijde naar voren.
- Waaier de papierstapel uit en tik met de onderkant op een vlak oppervlak om de vellen papier mooi gelijk te leggen.



BELANGRIJK:

Stapel het papier niet hoger dan de markering voor het maximale aantal vellen

- Zorg ervoor dat de stapel papier niet hoger is dan de markering voor het maximale aantal vellen (a). Als u te veel papier plaatst, kan dit papierstoringen veroorzaken.

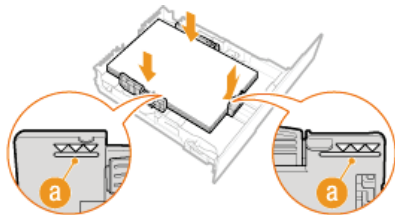

OPMERKING:

- Zie **Enveloppen plaatsen** of **Voorbedrukt papier plaatsen** als u enveloppen gaat laden of papier met een logo.

4 Schuif de papiergeleiders tegen de randen van het papier.

- Druk op de ontgrendelingspal en schuif de papiergeleiders naar binnen totdat ze stevig tegen de randen van het papier zitten.

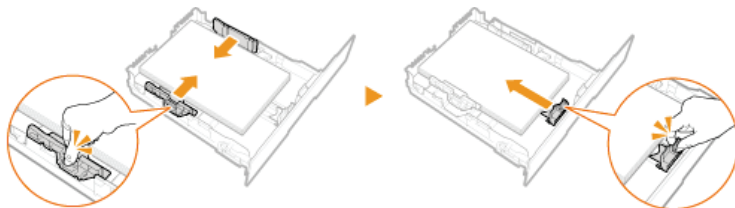

BELANGRIJK:

Schuif de papiergeleiders stevig tegen de randen van het papier

- Als de papiergeleiders te los of te strak zitten, kan het papier verkeerd worden ingevoerd of kunnen er papierstoringen ontstaan.

5 Schuif de papierlade in de machine.

OPMERKING:

Als papier van het formaat Legal is geladen

- De voorzijde van de papierlade loopt niet mooi gelijk met de voorkant van de machine wanneer de papierlade is uitgeschoven.

» Ga verder met **Het type en formaat papier opgeven dat in de papierlade is geplaatst**

BELANGRIJK:

Wanneer u papier van een ander formaat of soort gaat gebruiken

- De standaardinstellingen voor papierformaat en papiersoort zijn respectievelijk <A4> en <Normaal 2>. Als u papier van een ander formaat of type in de machine plaatst, moet u de instellingen dus aanpassen. Als u dat niet doet, kan er niet goed worden afgedrukt.

Afdrukken op de achterzijde van bedrukt papier (handmatig dubbelzijdig afdrukken)

U kunt afdrukken op de achterzijde van bedrukt papier. Strijk het bedrukte papier glad en leg het in de papierlade of de sleuf voor handmatige invoer (**Papier laden in de sleuf voor handmatige invoer**), met de bedrukte zijde naar beneden.

- Als u de sleuf voor handmatige invoer gebruikt, plaats dan steeds één vel papier tegelijk.
- U kunt alleen papier gebruiken dat met dit apparaat is bedrukt.
- U kunt niet afdrukken op de zijde die eerder is bedrukt.
- Als de afdrukken vaag zijn, selecteert u <Aan> voor <Lade 1>, <Lade 2> of <Multifunctionele lade>, afhankelijk van de papierbron die u gebruikt, bij <Handmatige instellingen achterkant (alleen voor 2-zijdig)>. **Speciale verwerking**
- Als u papier van A5-formaat gebruikt, werkt dubbelzijdig afdrukken mogelijk niet goed.

KOPPELINGEN

- ▶ Papier
- ▶ Melden om papierinstellingen te controleren

Papier laden in de sleuf voor handmatige invoer

Wanneer u wilt afdrukken op papier dat niet beschikbaar is in de papierlade, legt u het papier in de sleuf voor handmatige invoer. Gebruik de papierlade voor het papier dat u het meest gebruikt. **Papier in de papierlade plaatsen**

• Voor de MF729Cx / MF728Cdw / MF724Cdw

• Voor de MF628Cw / MF623Cn

BELANGRIJK

Plaats het papier met de korte zijde naar voren

- U kunt papier niet laden met de lange zijde naar voren. Zorg ervoor dat u het papier laadt met de korte zijde naar voren, zoals in de afbeeldingen hieronder.

MF729Cx / MF728Cdw / MF724Cdw

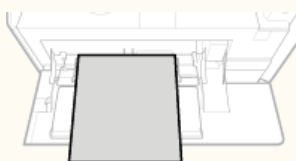

MF628Cw / MF623Cn

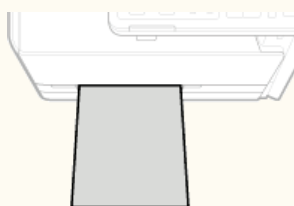

Voor de MF729Cx / MF728Cdw / MF724Cdw

BELANGRIJK

Zorg ervoor dat u de papierlade plaatst

- Het apparaat drukt alleen af als de papierlade is geplaatst, zelfs als er papier is geladen in de sleuf voor handmatige invoer. Er verschijnt een foutbericht als u probeert af te drukken zonder papierlade.

1 Open de klep.

- Pak de klep aan de bovenzijde vast om deze te openen.

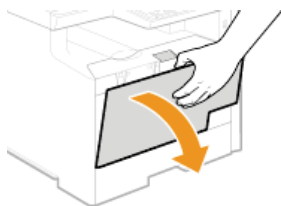

2 Trek de papierlade en het uitschuifstuk naar buiten.

- Open het uitschuifstuk van de lade als u groot papier gaat plaatsen.



3 Schuif de papiergeleiders naar de zijkanten van de papierlade.

- Schuif de papiergeleiders naar de zijkanten van de papierlade.

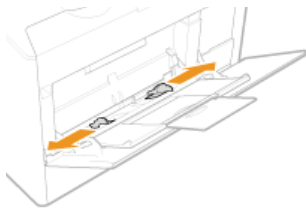

4 Plaats het papier in de sleuf voor handmatige invoer totdat u weerstand voelt.

- Plaats het papier met de korte zijde naar voren, met de afdrukzijde naar boven. U kunt papier niet laden met de lange zijde naar voren.
- Waaier de papierstapel uit en tik met de onderkant op een vlak oppervlak om de vellen papier mooi gelijk te leggen.

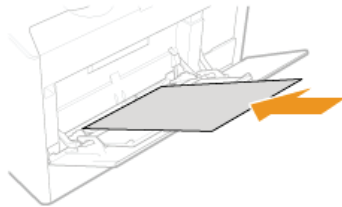

BELANGRIJK:

Stapel het papier niet hoger dan de markering voor het maximale aantal vellen

- Zorg ervoor dat de stapel papier niet hoger is dan de markering voor het maximale aantal vellen (a). Als u te veel papier plaatst, kan dit papierstoringen veroorzaken.

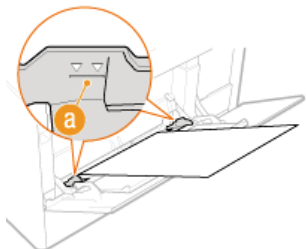

OPMERKING:

- Zie **Enveloppen plaatsen** of **Vorbedrukt papier plaatsen** als u enveloppen gaat laden of papier met een logo.

5 Schuif de papiergeleiders tegen de randen van het papier.

- Schuif de papiergeleiders naar binnen totdat ze stevig tegen de randen van het papier zitten.

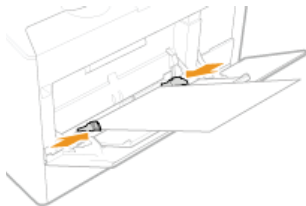

BELANGRIJK:

Schuif de papiergeleiders stevig tegen de randen van het papier

- Als de papiergeleiders te los of te strak zitten, kan het papier verkeerd worden ingevoerd of kunnen er papierstoringen ontstaan.

» Ga verder met **Het type en formaat papier opgeven dat in de sleuf voor handmatige invoer is geladen**

Afdrukken op de achterzijde van bedrukt papier (handmatig dubbelzijdig afdrukken)

U kunt afdrukken op de achterzijde van bedrukt papier. Strijk het bedrukte papier glad en leg het in de papierlade (**Papier in de papierlade plaatsen**) of de sleuf voor handmatige invoer (met de eerder bedrukte zijde naar beneden).

- Als u de sleuf voor handmatige invoer gebruikt, plaats dan steeds één vel papier tegelijk.
- U kunt alleen papier gebruiken dat met dit apparaat is bedrukt.
- U kunt niet afdrukken op de zijde die eerder is bedrukt.
- Als de afdrukken vaag zijn, selecteert u <Aan> voor <Lade 1>, <Lade 2> of <Multifunctionele lade>, afhankelijk van de papierbron die u gebruikt, bij <Handmatige instellingen achterkant (alleen voor 2-zijdig)>. **Speciale verwerking**
- Als u papier van A5-formaat gebruikt, werkt dubbelzijdig afdrukken mogelijk niet goed.

BELANGRIJK

Zorg ervoor dat u de papierlade plaatst

- Het apparaat drukt alleen af als de papierlade is geplaatst, zelfs als er papier is geladen in de sleuf voor handmatige invoer. Er verschijnt een foutbericht als u probeert af te drukken zonder papierlade.

Plaats maar één vel papier tegelijk

- U kunt steeds maar één vel papier laden.

1 Schuif de papiergeleiders naar de zijkanten van de papierlade.

- Schuif de papiergeleiders naar de zijkanten van de papierlade.

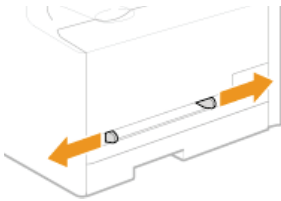

2 Plaats het papier en schuif de papiergeleiders tegen de breedte van het papier.

- Plaats het papier met de korte zijde naar voren, met de afdrukszijde naar boven. U kunt papier niet laden met de lange zijde naar voren.
- Duw het papier 10 tot 20 mm in de sleuf voor handmatige invoer en schuif de geleiders vervolgens naar binnen totdat ze stevig tegen de randen van het papier zitten.

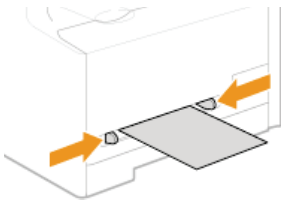

BELANGRIJK:

Schuif de papiergeleiders stevig tegen de randen van het papier

- Als de papiergeleiders te los of te strak zitten, kan het papier verkeerd worden ingevoerd of kunnen er papierstoringen ontstaan.

3 Duw het papier langzaam in de sleuf voor handmatige invoer.

- Het papier wordt iets in de machine getrokken.

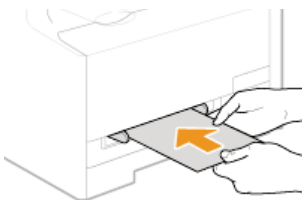

OPMERKING:

- Zie **Enveloppen plaatsen** of **Voorbedrukt papier plaatsen** als u enveloppen gaat laden of papier met een logo.

» Ga verder met **Het type en formaat papier opgeven dat in de sleuf voor handmatige invoer is geladen**

Afdrukken op de achterzijde van bedrukt papier (handmatig dubbelzijdig afdrukken)

U kunt afdrukken op de achterzijde van bedrukt papier. Strijk het bedrukte papier glad en leg het in de papierlade (**Papier in de papierlade plaatsen**) of de sleuf voor handmatige invoer (met de eerder bedrukte zijde naar beneden).

- Als u de sleuf voor handmatige invoer gebruikt, plaats dan steeds één vel papier tegelijk.

- U kunt alleen papier gebruiken dat met dit apparaat is bedrukt.
- U kunt niet afdrukken op de zijde die eerder is bedrukt.
- Als de afdrukken vaag zijn, selecteert u <Aan> voor <Lade 1>, <Lade 2> of <Multifunctionele lade>, afhankelijk van de papierbron die u gebruikt, bij <Handmatige instellingen achterkant (alleen voor 2-zijdig)>.  **Speciale verwerking**
- Als u papier van A5-formaat gebruikt, werkt dubbelzijdig afdrukken mogelijk niet goed.

KOPPELINGEN

Papier

Enveloppen plaatsen

Strijk de enveloppen glad voordat u ze gaat laden. Let ook op de invoerrichting van de enveloppen en welke kant naar boven wijst.

- ▶ **Voordat u enveloppen gaat laden**
- ▶ **In de papierlade**
- ▶ **In de sleuf voor handmatige invoer**

OPMERKINGEN

- In dit gedeelte wordt uitgelegd hoe u enveloppen in de gewenste richting laadt. Daarnaast worden de stappen besproken die u moet uitvoeren voordat u enveloppen gaat laden. Raadpleeg **▶ Papier in de papierlade plaatsen** of **▶ Papier laden in de sleuf voor handmatige invoer** voor een beschrijving van de algemene procedure voor het laden van enveloppen in de papierlade of sleuf voor handmatige invoer.

Voordat u enveloppen gaat laden

Volg de onderstaande procedure om de enveloppen voor te bereiden voor afdrucken.

OPMERKINGEN

- In het geval van de MF628Cw / MF623Cn kunt u maar één envelop tegelijk laden in de sleuf voor handmatige invoer. Voer stappen 1 - 3 uit de onderstaande procedure uit om de envelop voor te bereiden.

1 Sluit de flap van de enveloppen.



2 Strijk de enveloppen glad om alle resterende lucht eruit te persen en de randen plat te drukken.



3 Maak de enveloppen aan de hoeken los en strijk oneffenheden weg.

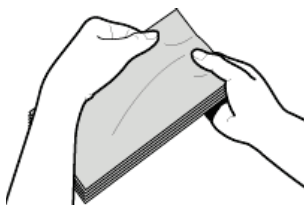

4 Lijn de randen van de enveloppen uit op een vlak oppervlak.

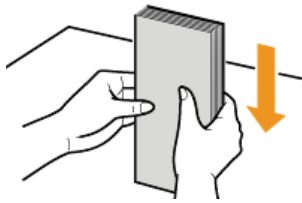

In de papierlade

Laad enveloppen van het formaat Monarch (MF628Cw / MF623Cn), COM10, DL of ISO-C5 met de korte zijde naar voren en met de kant zonder lijm (de voorzijde) naar boven. U kunt niet afdrukken op de achterzijde van enveloppen.

OPMERKINGEN

- Enveloppen van het formaat Monarch kunt u niet plaatsen in de papierlade van de MF729Cx / MF728Cdw / MF724Cdw. Gebruik in dat geval de sleuf voor handmatige invoer.
- Plaats de enveloppen zo dat de rand met de flap aan de linkerkant zit, zoals in de afbeelding.

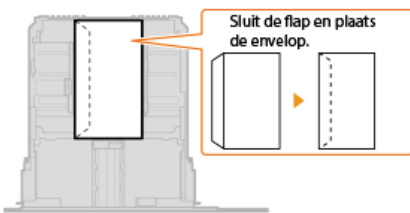

In de sleuf voor handmatige invoer

Laad enveloppen van het formaat Monarch, COM10, DL of ISO-C5 met de korte zijde naar voren en met de kant zonder lijm (de voorzijde) naar boven. U kunt niet afdrukken op de achterzijde van enveloppen.

BELANGRIJK

- Plaats voor de MF628Cw / MF623Cn altijd maar één envelop als u gaat afdrukken.

OPMERKINGEN

- Plaats de enveloppen zo dat de rand met de flap aan de linkerkant zit, zoals in de afbeelding.

MF729Cx / MF728Cdw / MF724Cdw

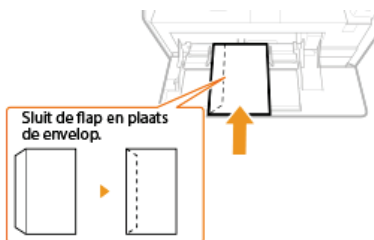

MF628Cw / MF623Cn



Voorbedrukt papier plaatsen

Als u papier gebruikt waarop vooraf een logo is afgedrukt, let u bij het plaatsen op de invoerrichting van het papier. Zorg dat het papier goed is geplaatst zodat er op de juiste kant van het papier met een logo wordt afgedrukt.



- ▶ Enkelzijdig afdrukken op papier met logo's
- ▶ Dubbelzijdig afdrukken op papier met logo's (MF729Cx / MF728Cdw / MF724Cdw)

OPMERKINGEN

- In dit gedeelte wordt voornamelijk aandacht besteed aan het op de juiste manier laden van voorbedrukt papier, dus met de juiste afdrukrichting en afdrukzijde. Raadpleeg **Papier in de papierlade plaatsen** of **Papier laden in de sleuf voor handmatige invoer** voor een beschrijving van de algemene procedure voor het laden van papier in de papierlade of sleuf voor handmatige invoer.

Enkelzijdig afdrukken op papier met logo's

Laad het papier met de kant van het logo (de afdrukzijde) naar boven.

BELANGRIJK

- Plaats altijd maar één vel papier in de sleuf voor handmatige invoer van de MF628Cw / MF623Cn als u gaat afdrukken.

Afdrukken op papier met logo's in de afdrukrichting Staand



Afdrukken op papier met logo's in de afdrukrichting Liggend

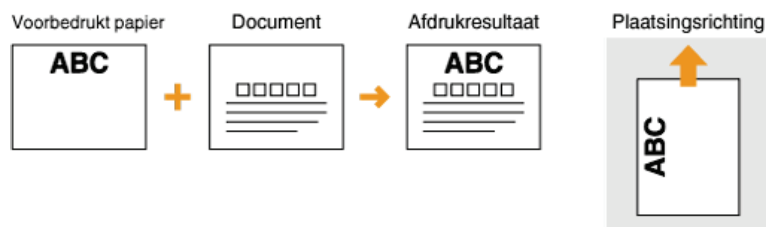

Dubbelzijdig afdrukken op papier met logo's (MF729Cx / MF728Cdw / MF724Cdw)

Laad het papier met de voorzijde van het bedrukte papier (de zijde voor de eerste pagina van het document) naar beneden.

Afdrukken op papier met logo's in de afdrukrichting Staand

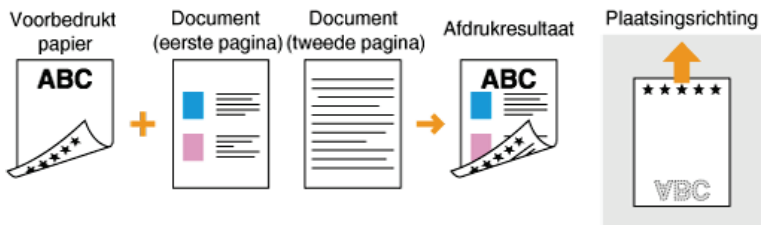

Afdrukken op papier met logo's in de afdrukrichting Liggend

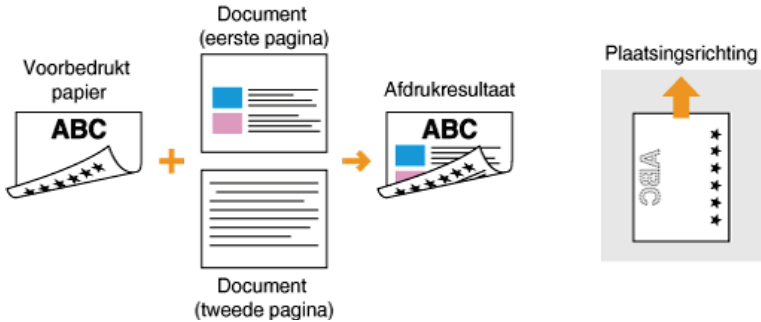

OPMERKINGEN

De instelling <Invoermethode papier schakelen> (MF729Cx / MF728Cdw / MF724Cdw)

- Wanneer u afdrukt op voorbedrukt papier, moet u de afdrukszijde van het geladen papier wijzigen als u enkelzijdig of dubbelzijdig gaat afdrucken. Als <Invoermethode papier schakelen> echter is ingesteld op <Prioriteit afdrukszijde>, kunt u de afdrukszijde die u gebruikt voor het laden van voorbedrukt papier voor dubbelzijdig afdrucken (met de logokant naar beneden) ook gebruiken voor enkelzijdig afdrucken. Deze instelling is vooral handig als u regelmatig zowel enkelzijdig als dubbelzijdig afdrukt. **🔘 Invoermethode papier schakelen**

Het type en formaat papier opgeven

U moet ervoor zorgen dat de instellingen voor het type en formaat papier overeenkomen met het papier dat is geladen. Vergeet dus niet de papierinstellingen aan te passen wanneer u papier gaat laden dat afwijkt van het eerder gebruikte papier.

BELANGRIJK

- Als de instellingen onjuist zijn, kan het papier vastlopen of kan er een afdrukfout optreden.

Het type en formaat papier opgeven dat in de papierlade is geplaatst

1 Druk op en tik op <Papierinst.>.

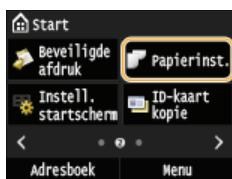

2 Tik op <Lade 1> of <Lade 2>.

- <Lade 2> wordt alleen weergegeven wanneer de optionele papierlade (lade 2) is geïnstalleerd. (MF729Cx / MF728Cdw / MF724Cdw)

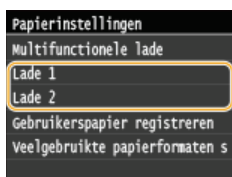

3 Selecteer het papierformaat.

- Als het formaat van het geplaatste papier niet zichtbaar is, tikt u op <Overige frm.>.

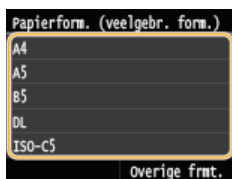

4 Selecteer het papiertype.



KOPPELINGEN

- ▶ Papier in de papierlade plaatsen
- ▶ De papierformaten die worden weergegeven, beperken
- ▶ Papier
- ▶ Melden om papierinstellingen te controleren

Het type en formaat papier opgeven dat in de sleuf voor handmatige invoer is geladen

Het onderstaande scherm wordt weergegeven als er papier is geladen in de sleuf voor handmatige invoer. Volg de aanwijzingen op het scherm om instellingen op te geven voor het formaat en type papier dat is geladen.

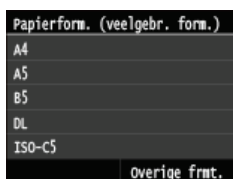

OPMERKINGEN

Het bovenstaande scherm wordt niet weergegeven als papier wordt geladen

- Als u altijd hetzelfde papier gebruikt in de sleuf voor handmatige invoer, kunt u het opgeven van de papierinstellingen overslaan door het formaat en type papier vast te leggen als de standaardinstelling. In dat geval wordt het bovenstaande scherm niet meer weergegeven. Als u het scherm wel wilt weergeven, selecteert u <Uit> voor <Registreer standaardinstell.> (🔴 **Standaardpapierinstellingen vastleggen voor de sleuf voor handmatige invoer**).

1 Selecteer het papierformaat.

- Als het formaat van het geplaatste papier niet zichtbaar is, tikt u op <Overige frmt.>.

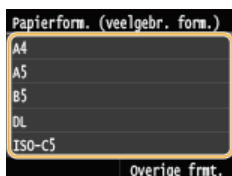

■ Wanneer u papier met een aangepast formaat gaat plaatsen

1 Tik op <Aangepast>.



2 Geef de lengte van de zijde <X> op (de korte zijde).

- Tik op <X>.
- Voer de lengte van de zijde <X> in met ▲/▼ of de numerieke toetsen, en tik op <Toepassen>.

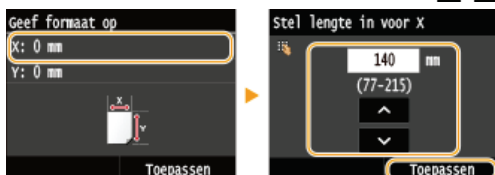

3 Geef de lengte van de zijde <Y> op (de lange zijde).

- Tik op <Y>.
- Geef de lengte van de zijde <Y> op en tik op <Toepassen>.

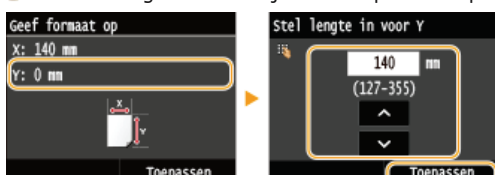

4 Tik op <Toepassen>.



2 Selecteer het papiertype.

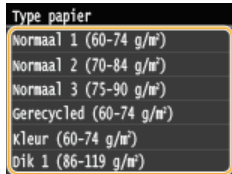

KOPPELINGEN

- ▶ Papier laden in de sleuf voor handmatige invoer
- ▶ De papierformaten die worden weergegeven, beperken
- ▶ Papier

Standaardpapierinstellingen vastleggen voor de sleuf voor handmatige invoer

U kunt standaardpapierinstellingen opslaan voor de sleuf voor handmatige invoer. Hierdoor hoeft u niet steeds instellingen in te voeren wanneer u altijd hetzelfde papier gebruikt in de sleuf voor handmatige invoer.

OPMERKINGEN

- Als u standaardpapierinstellingen hebt opgegeven, wordt het scherm met papierinstellingen niet meer weergegeven wanneer u papier laadt. U gebruikt dan altijd dezelfde instellingen. Als u papier van een ander formaat of type plaatst zonder de papierinstellingen aan te passen, wordt er mogelijk niet goed afgedrukt. U kunt dit probleem voorkomen door de standaardinstelling uit te schakelen door in stap 3 <Uit> te selecteren en dan pas het papier te laden.

1 Druk op en tik op <Papierinst.>.

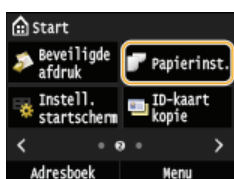

2 Tik op <Multifunctionele lade>.

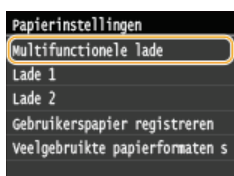

3 Tik op <Aan>.



4 Selecteer het papierformaat.

- Als het formaat van het geplaatste papier niet zichtbaar is, tikt u op <Overige frm.>.

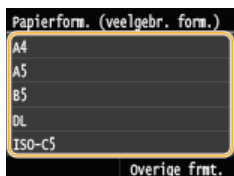

■ Een aangepast papierformaat registreren

1 Tik op <Aangepast>.



Geef de lengte van de zijde <X> op (de korte zijde).

2

- Tik op <X>.
- Voer de lengte van de zijde <X> in met / of de numerieke toetsen, en tik op <Toepassen>.

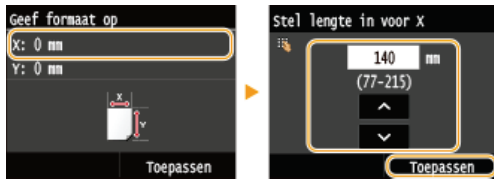

3 Geef de lengte van de zijde <Y> op (de lange zijde).

- Tik op <Y>.
- Geef de lengte van de zijde <Y> op en tik op <Toepassen>.

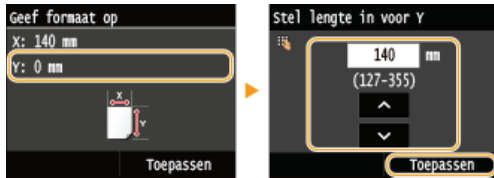

4 Tik op <Toepassen>.



5 Selecteer het papiertype.

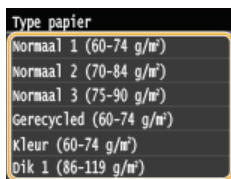

KOPPELINGEN

- ▶ Papier laden in de sleuf voor handmatige invoer
- ▶ De papierformaten die worden weergegeven, beperken
- ▶ Papier

Een aangepast papierformaat registreren

U kunt maximaal drie aangepaste papierformaten opslaan die u regelmatig gebruikt.

- 1 Druk op  en tik op <Papierinst.>.

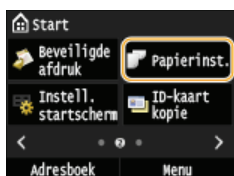

- 2 Tik op <Gebruikerspapier registreren>.

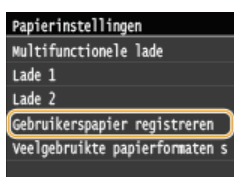

- 3 Tik op <Niet geregistr.>.



- Als de papierformaten <1> tot en met <3> al zijn ingesteld, kunt u een instelling wijzigen of verwijderen om door te gaan. De procedures hiervoor worden hierna beschreven.

■ Een instelling wijzigen

- 1 Selecteer het geregistreerde formaat dat u wilt wijzigen.
- 2 Tik op <Bewerken>, en ga verder naar stap 4.

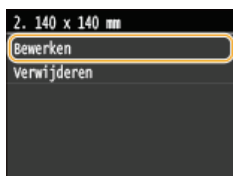

■ Een instelling verwijderen

- 1 Selecteer het geregistreerde formaat dat u wilt wissen.
- 2 Tik op <Verwijderen>.
- 3 Tik op <Ja>.



4 Geef het papierformaat op.

1 Geef de lengte van de zijde <X> op (de korte zijde).

- Tik op <X>.
- Voer de lengte van de zijde <X> in met / of de numerieke toetsen, en tik op <Toepassen>.



2 Geef de lengte van de zijde <Y> op (de lange zijde).

- Tik op <Y>.
- Geef de lengte van de zijde <Y> op en tik op <Toepassen>.

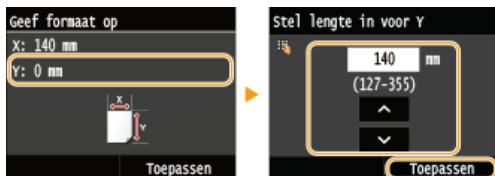

3 Tik op <Toepassen>.



5 Selecteer het papiertype.

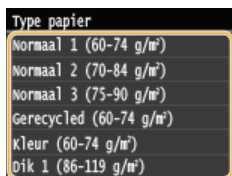

Opgeslagen instellingen voor afwijkend papier selecteren

De papierformaten die u met de bovenstaande procedure registreert, worden weergegeven in het scherm voor het selecteren van het papierformaat.

■ Het papierformaat voor de papierlade selecteren

Op het scherm waarop u het papierformaat kunt opgeven dat in de papierladen is geplaatst, ziet u de opgeslagen papierformaten.

▶ Het type en formaat papier opgeven dat in de papierlade is geplaatst

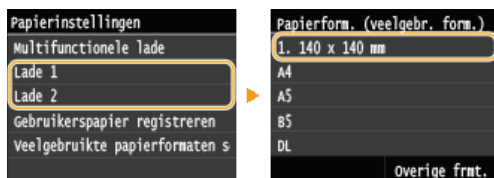

OPMERKING:

- U ziet alleen de opgeslagen papierformaten die in de papierlade kunnen worden geplaatst. ▶ **Papier**

■ Het papierformaat voor de sleuf voor handmatige invoer selecteren

Als er papier wordt geladen in de sleuf voor handmatige invoer, verschijnt het scherm voor het selecteren van het papierformaat voor de sleuf voor handmatige invoer. Dit scherm bevat de geregistreerde papierformaten. ▶ **Het type en formaat papier opgeven dat in de sleuf voor handmatige invoer is geladen**

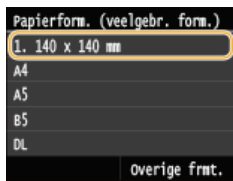

OPMERKING:

- De opgeslagen papierformaten worden weergegeven wanneer u de standaardpapierinstellingen voor de sleuf voor handmatige invoer opgeeft. In het scherm kunt u één van de weergegeven formaten selecteren als het standaardpapierformaat voor de sleuf voor handmatige invoer. **Standaardpapierinstellingen vastleggen voor de sleuf voor handmatige invoer**

KOPPELINGEN

- ▶ **Papier in de papierlade plaatsen**
- ▶ **Papier laden in de sleuf voor handmatige invoer**

De papierformaten die worden weergegeven, beperken

U kunt ervoor zorgen dat alleen papierformaten die u vaak gebruikt, worden getoond in het scherm voor het selecteren van de instelling van het papierformaat.

1 Druk op en tik op <Papierinst.>.

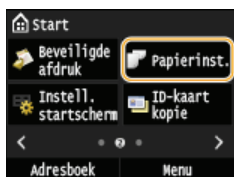

2 Tik op <Veelgebruikte papierformaten selecteren>.

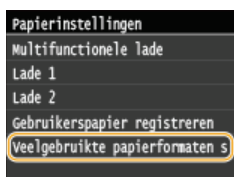

3 Tik op <Multifunctionele lade>, <Lade 1> of <Lade 2>.

- <Lade 2> wordt alleen weergegeven wanneer de optionele papierlade (lade 2) is geïnstalleerd. (MF729Cx / MF728Cdw / MF724Cdw)

4 Schakel de selectievakjes uit voor papierformaten die u niet wilt weergeven.

- Controleer dat alleen de selectievakjes voor papierformaten die u vaak gebruikt, worden weergegeven.

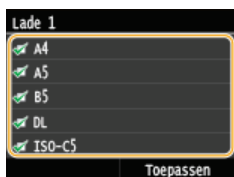

OPMERKING:

- U kunt de papierformaten die niet zijn geselecteerd, zien door te tikken op <Overige frmt.> in het selectiescherm voor de instellingen van het papierformaat.

5 Tik op <Toepassen>.

KOPPELINGEN

- Het type en formaat papier opgeven dat in de papierlade is geplaatst
- Het type en formaat papier opgeven dat in de sleuf voor handmatige invoer is geladen
- Standaardpapierinstellingen vastleggen voor de sleuf voor handmatige invoer

Registreren in het adresboek



U kunt bestemmingen in het Adresboek die u veel gebruikt, registreren en ze gemakkelijk selecteren wanneer u ze nodig hebt. U kunt maximaal 300 bestemmingen in het adresboek registreren. U kunt naar bestemmingen zoeken op alfabet, uit lijsten in het Adresboek of door driesijferige nummers in te voeren (nummers voor verkort kiezen). U kunt ook bestemmingen sneller opgeven door middel van de volgende functies.

■ Favorieten

Als u heel veel adressen opslaat in het adresboek, wordt het lastig de gewenste bestemming te vinden. U kunt veelgebruikte bestemming daarom ook opslaan als favorieten. Bestemmingen die u hebt opgeslagen in uw favorieten kunt u zoeken via de favorietenlijst (het tabblad <★> in het adresboek). U kunt maximaal 19 bestemmingen registreren als favorieten. **Bestemmingen opslaan als favorieten**

■ Groepskiezen

U kunt meerdere bestemmingen selecteren die al zijn opgeslagen en deze registreren als een groep. Op deze manier kunt u tegelijkertijd faxen of e-mails sturen naar verschillende bestemmingen. U kunt maximaal 299 bestemmingen (100 voor e-mails) registreren voor een groep. U kunt een groep ook toevoegen aan uw favorieten. **Meerdere bestemmingen opslaan voor groepskiezen**

OPMERKINGEN

- Gebruik de Instel-tool Zendfunctie of de UI op afstand wanneer u een gedeelde map of FTP-server wilt registreren als de bestemming voor scans.
 - **Een gedeelde map instellen als een opslaglocatie**
 - **Adresboek wijzigen via de UI op afstand**
- U kunt het adresboek als een bestand opslaan op uw computer (maar u kunt het adresboek niet bewerken op de computer). Het is ook mogelijk om een opgeslagen adresboek te importeren van de computer naar het apparaat. **Geregistreeerde gegevens opslaan/laden**
- U kunt een lijst afdrukken met de bestemmingen in het adresboek. **Adresboeklijst**
- Als in uw kantooromgeving een LDAP-server is geïnstalleerd, kunt u bestemmingen opslaan die u op die server hebt gevonden. U moet de instellingen voor de verbinding met een LDAP-server vooraf opgeven. **LDAP-servers registreren**

Bestemmingen opslaan in het adresboek

U kunt maximaal 281 bestemmingen als codes voor verkort kiezen in het adresboek registreren. U kunt bestemmingen die u hebt geregistreerd, bewerken of wissen. **Adresboek wijzigen via de UI op afstand**

1 Druk op en tik op <Adresboek>.

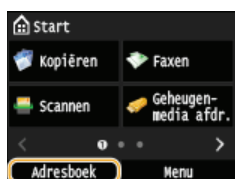

2 Tik op <Registr. best.>.

- Als u wordt gevraagd een pincode in te voeren, gebruikt u de numerieke toetsen om de juiste pincode in te voeren en tikt u op <Toepassen>. **Een pincode instellen voor het adresboek**

3 Selecteer <Kiescode> ▶ Selecteer het type adres dat u wilt registreren.

- Selecteer, afhankelijk van het adres dat u wilt registreren, <Fax>/<E-mail>/<I-fax>.
- De soorten bestemmingen die u kunt selecteren, verschillen per model.

■ Bestemmingen registreren die zijn opgeslagen op een LDAP-server

OPMERKING:

- Als in uw kantooromgeving een LDAP-server is geïnstalleerd, kunt u bestemmingen opslaan die u op die server hebt gevonden. U moet de instellingen voor de verbinding met een LDAP-server vooraf opgeven. **LDAP-servers registreren**

1 Tik op <LDAP-server>.

2 Zoek de bestemming die u wilt registreren.

- Zie stappen 3 - 8 in **Bestemmingen op een LDAP-server opgeven (fax)** voor de procedure.
- Afhankelijk van de inhoud die is opgeslagen op de LDAP-server, worden automatisch de gebruikersnaam en het faxnummer/e-mailadres ingevoerd van de bestemming die is geregistreerd op de LDAP-server

3 Selecteer een bestemming.

4 Ga naar stap 8.

4 Tik op <Naam>.

- Het is niet verplicht een waarde op te geven voor <Naam>. Als u een waarde opgeeft voor <Naam>, kunt u de bestemming alfabetisch zoeken.

5 Voer de naam in met de numerieke toetsen en tik op <Toepassen>.

6 Tik op <Faxnummer>, <E-mailadres> of <I-faxadres>.

7 Voer het nummer in met de numerieke toetsen en tik op <Toepassen>.

■ Gedetailleerde instellingen invoeren (alleen wanneer geregistreerd voor fax)

Wanneer u op <Details> tikt, ziet u het volgende of een soortgelijk scherm.



a <ECM TX>

Als deze instelling <Aan> is en er tijdens verzending een fout in een afbeelding optreedt, wordt de fout gecontroleerd en gecorrigeerd om te voorkomen dat een onjuiste afbeelding wordt verzonden.

b <TX-snelheid>

Als het even duurt voordat een verzending begint, bijvoorbeeld vanwege een slechte telefoonverbinding, kunt u de transmissiestartsnelheid stapsgewijs verlagen vanaf 33600 bps.

c <Interlokaal>

Geef bij het opslaan van buitenlandse faxnummers <Internationaal (1)> t/m <Internationaal (3)> op, al naar gelang de verzendingomstandigheden.

OPMERKINGEN

- U kunt <ECM TX> en <TX-snelheid> opgeven vanuit <Menu> ► <Faxinstellingen>. De instellingen vanuit <Adresboek> worden echter ingeschakeld voor de gedetailleerde instellingen van bestemmingen die zijn geregistreerd in het Adresboek.

8 Tik op <Toepassen>.

- Er wordt automatisch een code van drie cijfers toegewezen aan bestemming. Deze code kunt u achteraf aanpassen als u dat wilt.



■ De inhoud van opgeslagen bestemmingen wijzigen

Na het registreren van bestemmingen kunt u een ander type kiezen zodat een nummer dat is geregistreerd voor fax kan worden gebruikt voor e-mail, kunt u automatisch ingestelde nummers voor verkort kiezen wijzigen en ook namen, typen en nummers voor verkort kiezen wijzigen.

1 Druk op en tik op <Adresboek>.

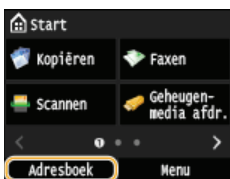

2 Tik op <Details/Bew.>.

3 Selecteer het tabblad met de bestemming die u wilt bewerken, en selecteer de bestemming.

4 Tik op <Bewerken>.

- Als u wordt gevraagd een pincode in te voeren, gebruikt u de numerieke toetsen om de juiste pincode in te voeren en tikt u op <Toepassen>.  Een pincode instellen voor het adresboek

5 Selecteer het item dat u wilt wijzigen, breng de wijziging aan en tik op <Toepassen>.



■ Een opgeslagen bestemming verwijderen

1 Druk op  en tik op <Adresboek>.

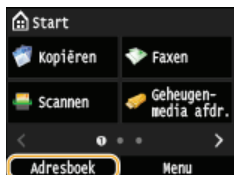

2 Tik op <Details/Bew.>.

3 Selecteer het tabblad met de bestemming die u wilt wissen, en selecteer de bestemming.

4 Tik op <Verwijderen>.

- Als u wordt gevraagd een pincode in te voeren, gebruikt u de numerieke toetsen om de juiste pincode in te voeren en tikt u op <Toepassen>. ● **Een pincode instellen voor het adresboek**

5 Tik op <Ja>.

Bestemmingen opslaan als favorieten

Veelgebruikte bestemmingen kunt u als favorieten opslaan in het adresboek. De bestemmingen kunt u achteraf altijd wijzigen of verwijderen. U kunt maximaal 19 bestemmingen registreren in uw favorieten.

OPMERKINGEN

- Er worden geen codes voor verkort kiezen toegewezen aan favorieten.

1 Druk op en tik op <Adresboek>.

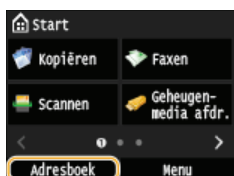

2 Tik op <Registr. best.>.

- Als u wordt gevraagd een pincode in te voeren, gebruikt u de numerieke toetsen om de juiste pincode in te voeren en tikt u op <Toepassen>.  **Een pincode instellen voor het adresboek**

3 Tik op <Favorieten>.

4 Selecteer het type adres dat u wilt registreren.

- Selecteer, afhankelijk van het adres dat u wilt registreren, <Fax>/<E-mail>/<I-fax>.
- De soorten bestemmingen die u kunt selecteren, verschillen per model.

■ Bestemmingen registreren die zijn opgeslagen op een LDAP-server

OPMERKING:

- Als in uw kantooromgeving een LDAP-server is geïnstalleerd, kunt u bestemmingen opslaan die u op die server hebt gevonden. U moet de instellingen voor de verbinding met een LDAP-server vooraf opgeven.  **LDAP-servers registreren**

1 Tik op <LDAP-server>.

2 Zoek de bestemming die u wilt registreren.

- Zie stappen 3 - 8 in  **Bestemmingen op een LDAP-server opgeven (fax)** voor de procedure.
- Afhankelijk van de inhoud die is opgeslagen op de LDAP-server, worden automatisch de gebruikersnaam en het faxnummer/e-mailadres van de bestemming op de LDAP-server ingevoerd.

3 Selecteer een bestemming.

4 Ga naar stap 9.

5 Tik op <Naam>.

- Het is niet verplicht een waarde op te geven voor <Naam>. Als u een waarde opgeeft voor <Naam>, kunt u de bestemming alfabetisch zoeken.

6 Voer de naam in met de numerieke toetsen en tik op <Toepassen>.

7 Tik op <Faxnummer>, <E-mailadres> of <I-faxadres>.

8 Voer het nummer of adres in met de numerieke toetsen en tik op <Toepassen>.

9 Tik op <Toepassen>.



■ De inhoud van opgeslagen bestemmingen in de favorietenlijst wijzigen

U kunt de inhoud van een opgeslagen bestemming altijd wijzigen. Het gaat hierbij om gegevens zoals nummers, namen en typen.

- 1 Druk op en tik op <Adresboek>.



- 2 Tik op <★>.

- 3 Tik op <Details/Bew.>, en tik op de bestemming die u wilt bewerken.

- 4 Tik op <Bewerken>.

- Als u wordt gevraagd een pincode in te voeren, gebruikt u de numerieke toetsen om de juiste pincode in te voeren en tikt u op <Toepassen>. Een pincode instellen voor het adresboek

- 5 Tik op het item dat u wilt wijzigen, breng de wijziging aan en tik op <Toepassen>.

- 6 Tik op <Toepassen>.



■ Een opgeslagen bestemming verwijderen

- 1 Druk op en tik op <Adresboek>.

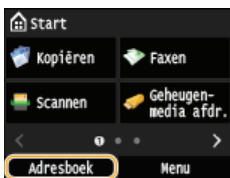

- 2 Tik op <★>.

- 3 Tik op <Details/Bew.>, en tik op de bestemming die u wilt bewerken.

- 4 Tik op <Verwijderen>.

- Als u wordt gevraagd een pincode in te voeren, gebruikt u de numerieke toetsen om de juiste pincode in te voeren en tikt u op <Toepassen>. Een pincode instellen voor het adresboek

- 5 Tik op <Ja>.

Meerdere bestemmingen opslaan voor groepskiezen

U kunt meerdere bestemmingen samenvoegen in groepen. U kunt maximaal 299 bestemmingen (100 bestemmingen voor e-mail) voor een groep registreren. Wanneer een groep is geregistreerd kunt u bestemmingen eraan toevoegen of eruit wissen.

- 1 Druk op  en tik op <Adresboek>.**

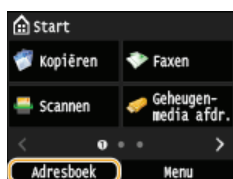

- 2 Tik op <Registr. best.>.**

- Als u wordt gevraagd een pincode in te voeren, gebruikt u de numerieke toetsen om de juiste pincode in te voeren en tikt u op <Toepassen>. **Een pincode instellen voor het adresboek**

- 3 Tik op <Kiescode>.**

- U kunt groepen ook registreren onder Favorieten. Registreer de groep als Favoriet door op <Favorieten> de tikken.

- 4 Tik op <Groep>.**

- 5 Tik op <Naam>.**

- Het is niet verplicht een waarde op te geven voor <Naam>. Als u een waarde opgeeft voor <Naam>, kunt u de bestemming alfabetisch zoeken.

- 6 Voer de naam in met de numerieke toetsen en tik op <Toepassen>.**

- 7 Tik op <Aantal bestemmingen>.**

- 8 Tik op <Toevoegen>.**

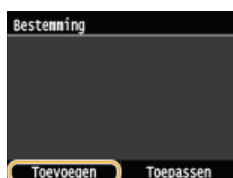

- 9 Selecteer het tabblad en selecteer een bestemming die u wilt registreren.**

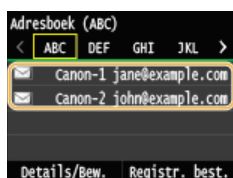

- 10 Herhaal stap 8 en 9 totdat u alle gewenste bestemmingen hebt opgeslagen en tik vervolgens op <Toepassen>.**

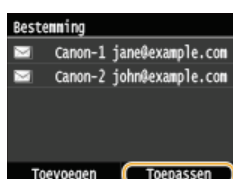

- 11 Tik op <Toepassen>.**



■ De inhoud van opgeslagen groepen wijzigen

U kunt de inhoud van een opgeslagen groep altijd wijzigen. Het gaat hierbij om gegevens zoals namen, bestemmingen en codes voor verkort kiezen.

- 1 Druk op en tik op <Adresboek>.



- 2 Tik op <Details/Bew.>.

- 3 Tik op en selecteer de bestemming die u wilt wijzigen.

- 4 Tik op <Bewerken>.

• Als u wordt gevraagd een pincode in te voeren, gebruikt u de numerieke toetsen om de juiste pincode in te voeren en tikt u op <Toepassen>. • **Een pincode instellen voor het adresboek**

- 5 Selecteer het item dat u wilt wijzigen, breng de wijziging aan en tik op <Toepassen>.

- 6 Tik op <Toepassen>.



■ Een groep verwijderen

- 1 Druk op en tik op <Adresboek>.

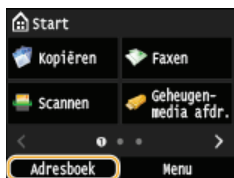

- 2 Tik op <Details/Bew.>.

- 3 Tik op en selecteer de groep die u wilt wissen.

- 4 Tik op <Verwijderen>.



• Als u wordt gevraagd een pincode in te voeren, gebruikt u de numerieke toetsen om de juiste pincode in te voeren en tikt u op <Toepassen>. • **Een pincode instellen voor het adresboek**

- 5 Tik op <Ja>.

Het volume aanpassen

De machine produceert in verschillende situaties geluidssignalen, bijvoorbeeld om aan te geven dat het versturen van een fax is voltooid of dat er papier is vastgelopen. U kunt het volume van deze geluiden afzonderlijk instellen.

■ <Faxvolume> aanpassen MF729Cx / MF728Cdw / MF628Cw

- 1 Druk op de toets .**
- 2 Wilt u <Faxvolume> wijzigen, tik dan op  /  en tik op <Toepassen>.**
 - U kunt ook het volume aanpassen door de schuifbalk te vegen.



- Tik op  en verplaats de cursor naar uiterst links om het geluid uit te schakelen.



■ <Ander volume> aanpassen

- 1 Druk op de toets .**
 - Tik voor MF729Cx / MF728Cdw / MF628Cw op <Ander volume>.
- 2 Selecteer een instelling.**

Optie	Beschrijving	Procedure
<Belsignaal>*	Geluid om een binnenkomende fax aan te geven	<ul style="list-style-type: none"> Ga naar stap 3.
<TX gereed signaal>*	Geluid om aan te geven dat het versturen van een fax is voltooid	
<Signaal RX gereed>*	Geluid om aan te geven dat het ontvangen van een fax is voltooid	
<Scan gereed signaal>*	Geluid om aan te geven dat het scannen van een fax is voltooid	
<Invoersignaal>	Bevestigingssignaal telkens wanneer op een toets op het bedieningspaneel of een knop op het display wordt gedrukt	<ul style="list-style-type: none"> Selecteer <Aan> (signaal produceren) of <Uit> (geen signaal produceren).
<Signaal invoerfout>	Geluid bij het indrukken van een ongeldige toets, zoals bij het invoeren van een cijfer buiten het toegestane bereik	
<Toonvoorraad aanvullen>	Geluid om aan te geven dat een tonercartridge bijna leeg is	
<Waarschuwingssignaal>	Geluid bij een papierstoring of andere fout	
<Opdracht gereed-signaal>	Geluid om aan te geven dat een bewerking zoals kopiëren of scannen is voltooid	
<Waarschuwing energiebesparing>	Geluid om aan te geven dat de slaapstand van de machine wordt geactiveerd of verlaten	

<Detectietoon voor origineel in invoer>

Geluid om aan te geven dat een origineel in de documentinvoer is geplaatst

* Wordt alleen weergegeven voor MF729Cx / MF728Cdw / MF628Cw

3 Stel het volume in met **◀/▶** en tik op **<Toepassen>**.



- Tik op **◀** en verplaats de cursor naar uiterst links om het geluid uit te schakelen.



■ Geluid alleen bij fout uitschakelen

- Tik op **<Alleen b. fout>** ▶ **<Aan>** ▶ **<Toepassen>**.

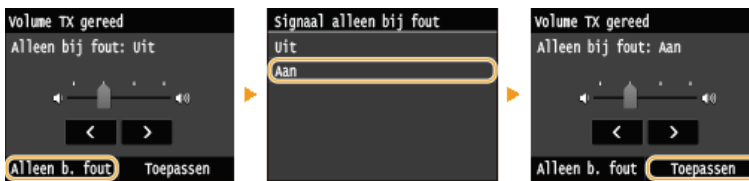

De slaapstand instellen

In de slaapstand wordt het stroomverbruik verlaagd door de stroomtoevoer naar het bedieningspaneel te onderbreken. Als er gedurende bepaalde tijd geen bewerkingen worden uitgevoerd op de machine, zoals tijdens de lunchpauze, kunt u energie besparen door op  op het bedieningspaneel te drukken. U kunt ook de instelling Automatische sluimertijd gebruiken om de machine automatisch in de slaapstand te zetten als deze gedurende de opgegeven tijd inactief is.

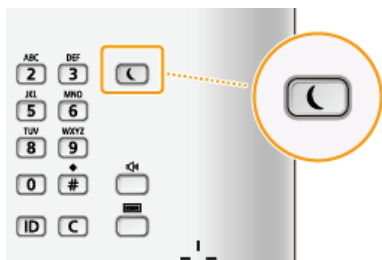

OPMERKINGEN

Wanneer de slaapmodus is ingeschakeld

- Het lampje  brandt groen als de slaapstand actief is.

Situaties waarin de slaapstand niet wordt geactiveerd

- Wanneer het apparaat bezig is
- Wanneer het lampje [Verwerken/gegevens] brandt of knippert
- Wanneer het apparaat een bewerking uitvoert zoals aanpassen of reinigen
- In het geval van een papierstoring
- Wanneer de hoorn van de optionele handset of van een externe telefoon van de haak is
- Wanneer het menuscherm wordt weergegeven
- Wanneer een taak wacht op scannen naar een USB-geheugenapparaat of een computer
- Wanneer er een foutbericht wordt weergegeven op het scherm (er zijn enkele uitzonderingen: bij bepaalde foutberichten wordt de slaapstand wel geactiveerd.)
- Wanneer het apparaat communiceert met een LDAP-server, enz.
- Wanneer het SSID/netwerksleutel-scherm voor Directe verbinding wordt weergegeven. (MF729Cx / MF728Cdw / MF724Cdw / MF628Cw)

Automatische sluimertijd instellen

Hieronder ziet u de standaardinstellingen voor de periode van inactiviteit waarna de machine automatisch in de slaapstand wordt geplaatst. Gebruik de standaardinstellingen om zo veel mogelijk stroom te besparen. Volg de onderstaande procedure om de periode van inactiviteit te wijzigen waarna de machine automatisch in de slaapstand wordt geplaatst.



- MF729Cx / MF728Cdw / MF724Cdw: 10 minuten (instelbereik 10 tot 60)
- MF628Cw / MF623Cn: 20 minuten (instelbereik 20 tot 60)

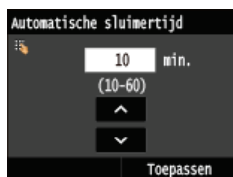

<Menu> ► <Tijdklokinstellingen> ► <Automatische sluimertijd> ► Stel in na hoeveel tijd het apparaat automatisch overgaat in de slaapstand ► <Toepassen> ► 



De slaapstand verlaten

Druk op . U kunt ook op het display tikken of op een andere toets dan  drukken om de slaapstand te verlaten.

OPMERKINGEN

- Als er een optionele handset of een externe telefoon is aangesloten op het apparaat, wordt de slaapstand verlaten wanneer u de handset van de haak neemt.

De automatische uitschakeltijd instellen MF724Cdw / MF623Cn

Door deze instelling in te schakelen, kunt u de machine zodanig instellen dat deze automatisch wordt uitgezet. De machine wordt automatisch uitgeschakeld zodra de opgegeven periode van inactiviteit is verstreken sinds het activeren van de slaapstand. U kunt instellen dat de stroomtoevoer automatisch wordt uitgeschakeld als u vergeet het apparaat uit te schakelen, bijvoorbeeld 's nachts of in vakanties.



<Menu> ▶ <Tijdklokinstellingen> ▶ <Automatische uitschakeltijd> ▶ Stel de tijdsperiode in ▶ <Toepassen>

BELANGRIJK

Voordat u <Automatische uitschakeltijd> instelt

Wanneer de instelling <Automatische uitschakeltijd> is ingeschakeld, wordt de machine mogelijk automatisch uitgezet zelfs als u deze gebruikt via de UI op afstand of de Instel-tool Zendfunctie. Er kan een storing optreden, vooral als de machine wordt uitgeschakeld terwijl gegevens worden geïmporteerd. Stel <Automatische uitschakeltijd> vooraf in op <0> (uit) wanneer u gegevens importeert met de UI op afstand of de Instel-tool Zendfunctie.

OPMERKINGEN

- De standaardinstelling is 4 uur.
- Als een item van de [Tijdklokinstellingen] via de UI op afstand wordt gewijzigd terwijl de machine in de slaapstand staat, wordt de tijdklok voor de instelling <Automatische uitschakeltijd> opnieuw gestart. De machine wordt automatisch uitgeschakeld zodra de opgegeven periode van inactiviteit is verstreken sinds de tijdklok opnieuw is gestart.

Kopiëren

In dit hoofdstuk wordt aandacht besteed aan basisbewerkingen voor kopiëren en worden verschillende andere handige functies beschreven, zoals dubbelzijdig kopiëren en beide zijden van een identiteitsbewijs kopiëren op één pagina.

■ Basishandelingen gebruiken

- ▶ Basisbewerkingen voor kopiëren
- ▶ Kopiëren annuleren
- ▶ Kopieerpapier selecteren

■ De gewenste kopieerinstellingen gebruiken

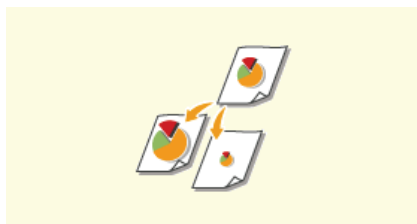

▶ Vergroten of verkleinen

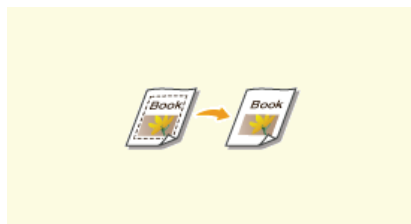

▶ Donkere randen en kaderlijnen wissen (Kader wissen)

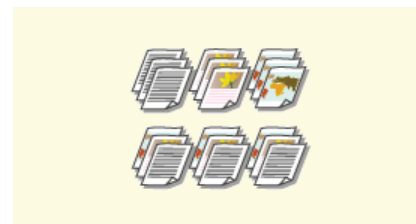

▶ Kopieën sorteren per pagina



▶ Documenttype selecteren

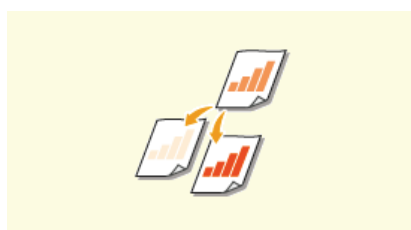

▶ Dichtheid aanpassen

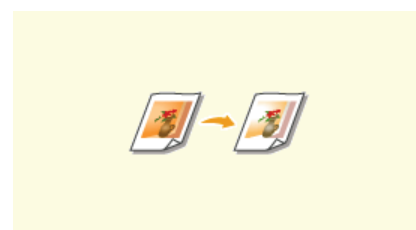

▶ Kleurbalans aanpassen

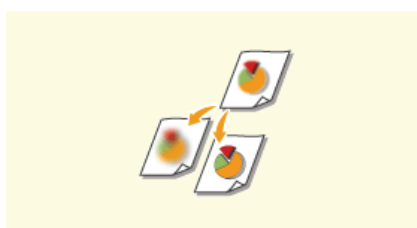

▶ Scherpheid aanpassen



▶ Dubbelzijdig kopiëren (MF729Cx / MF728Cdw / MF724Cdw)

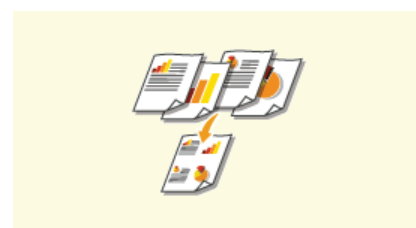

▶ Meerdere documenten op één vel kopiëren (2 op 1/4 op 1)



▶ Beide zijden van een identiteitsbewijs op één pagina kopiëren

■ Veelgebruikte kopieerbewerkingen eenvoudiger uitvoeren

- ▶ De standaardinstellingen wijzigen
- ▶ Veelgebruikte kopieerinstellingen opslaan

Basisbewerkingen voor kopiëren

1 Plaats één of meer documenten. Documenten plaatsen

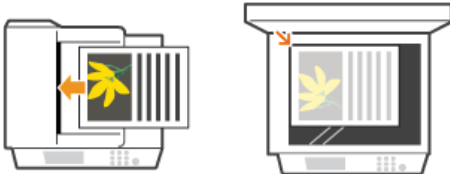

2 Druk op en tik op <Kopiëren>.



3 Gebruik de numerieke toetsen om het gewenste aantal kopieën in te voeren.

- U kunt een waarde invoeren van 1 tot 999.
- Druk op  om het ingevoerde aantal te annuleren.

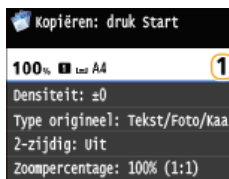

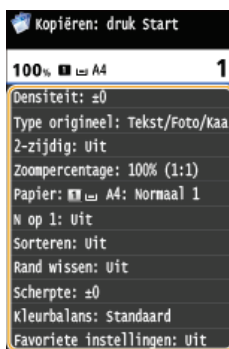

4 Geef de gewenste kopieerinstellingen op.

- Tik op de menuoptie die u wilt instellen.  **Verschillende kopieerinstellingen**



5 Druk op .

- Het kopiëren wordt gestart.
- Als u het kopiëren wilt annuleren, tikt u op <Annuleren>  <Ja>.  **Kopiëren annuleren**

■ Wanneer u in stap 1 documenten in de documentinvoer plaatst

Het document wordt automatisch gescand.

■ Wanneer u in stap 1 documenten op de glasplaat legt

Afhankelijk van de gekozen kopieerinstellingen wordt het scherm voor het selecteren van het documentformaat en de papierbron weergegeven wanneer u meerdere documenten gaat kopiëren. Volg de onderstaande procedure.

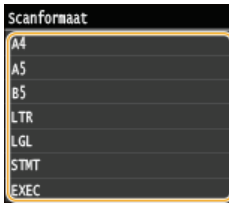

1 Selecteer het formaat van het document.

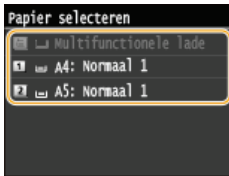

2 Selecteer de papierbron the het papier bevat dat u wilt gebruiken.



- Als dit scherm niet wordt weergegeven, gaat u naar stap 3.

3 Leg het volgende document op de glasplaat en druk op  .

- Herhaal deze stap totdat het volledige document is gescand.

4 Tik op <Start kopiëren>.

OPMERKING:

- Wanneer het bericht <Pap.form. past niet bij inst.> of <Geheugen is vol. Scannen wordt geannuleerd. Wilt u afdrukken?> wordt weergegeven op het display. **Er wordt een foutbericht weergegeven**
- U kunt de kopieerhistorie bekijken, bijvoorbeeld wanneer u kopiëren hebt gemaakt of hoe veel. Druk op  > <Kopieer-/afdrukopdracht> > <Log kopieeropdracht> > Selecteer het gekopieerde document dat u wilt bekijken.

BELANGRIJK

Als u documenten gaat kopiëren met tekst of afbeeldingen die doorlopen tot de randen van de pagina

- De kans bestaat dat de randen van het document niet worden gekopieerd. Zie **Scangebied** voor meer informatie over de scanmarges.

TIPS

- Als u altijd dezelfde kopieerinstellingen wilt gebruiken:
 - ▶ **De standaardinstellingen wijzigen**
- Als u een combinatie van instellingen wilt opslaan voor eenvoudig gebruik:
 - ▶ **Veelgebruikte kopieerinstellingen opslaan**

Kopieerpapier selecteren

Geef aan welke papierbron het papier bevat dat u wilt gebruiken voor het afdrukken van kopieën.

OPMERKINGEN

- U moet eerst het formaat en type papier opgeven dat in de papierbron is geladen.

▶ **Het type en formaat papier opgeven**

▶ **Papier plaatsen**



<Kopiëren> ▶ <Papier> ▶ Selecteer de papierbron (a, b, c)

MF729Cx / MF728Cdw / MF724Cdw

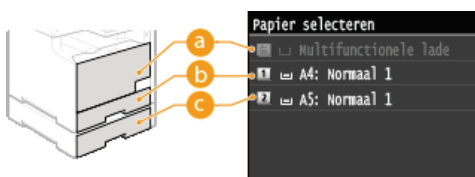

MF628Cw / MF623Cn

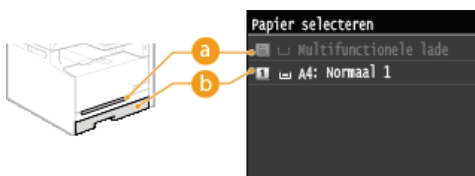

a <[a]>

Hiermee selecteert u het papier dat in de sleuf voor handmatige invoer is geladen.

b <[1]>

Hiermee selecteert u het papier dat in de papierlade is geplaatst.



c <[2]> (MF729Cx / MF728Cdw / MF724Cdw)

Hiermee selecteert u het papier dat in de optionele papierlade is geplaatst.

KOPPELINGEN

▶ **Basisbewerkingen voor kopiëren**

Kopiëren annuleren

Als u de kopieerbewerking wilt annuleren direct nadat u op  hebt gedrukt, tikt u op <Annuleren> op het scherm of drukt u op  op het bedieningspaneel. U kunt het kopiëren ook annuleren nadat u de kopieerstatus hebt gecontroleerd.

■ Tik op <Annuleren> op het scherm dat wordt weergegeven tijdens het kopiëren



■ Druk op  om te annuleren



Als op het scherm een lijst met documenten verschijnt wanneer u op  hebt gedrukt

De documenten zijn gescand en wachten om te worden afgedrukt. Selecteer het document waarvoor u het kopiëren wilt annuleren.



■ Controleer de status van de kopieertaak voordat u deze annuleert

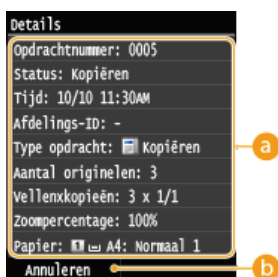
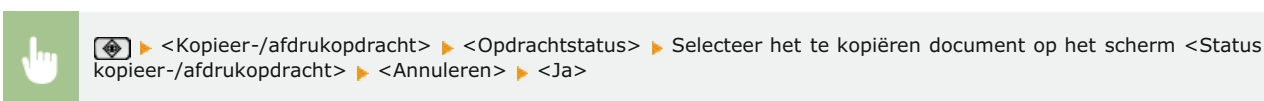

a Kopieerdetails

Hier ziet u het aantal kopieën, de gekozen instellingen en andere details. Als u alleen de details wilt controleren zonder het kopiëren te annuleren, drukt u op  om terug te gaan naar het hoofdscherm van de kopieerfunctie.

b <Annuleren>

Hiermee annuleert u het kopiëren.

 **Basisbewerkingen voor kopiëren**

Verschillende kopieerinstellingen

U kunt kiezen uit een groot aantal instellingen om zo op de gewenste manier kopieën te maken. Zo zijn er instellingen om papier te besparen maar ook om uw documenten beter leesbaar te maken.

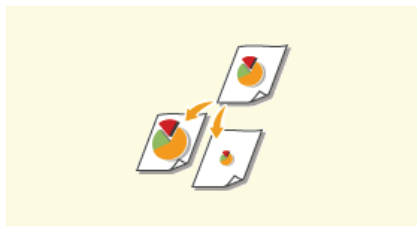

▶ **Vergroten of verkleinen**

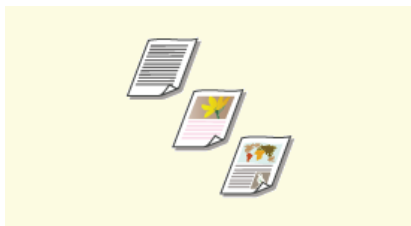

▶ **Documenttype selecteren**

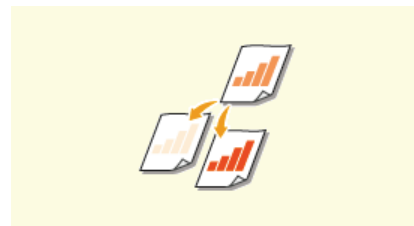

▶ **Dichtheid aanpassen**

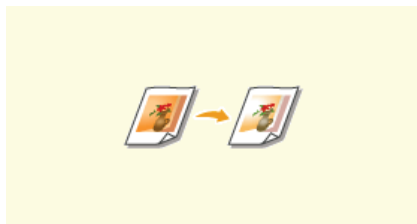

▶ **Kleurbalans aanpassen**

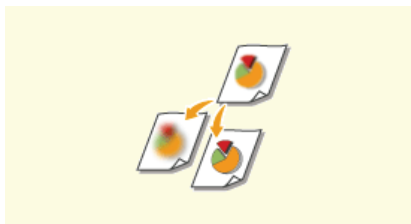

▶ **Scherpte aanpassen**



▶ **Dubbelzijdig kopiëren (MF729Cx / MF728Cdw / MF724Cdw)**

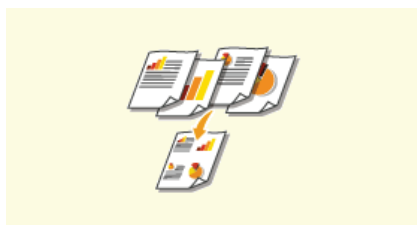

▶ **Meerdere documenten op één vel kopiëren (2 op 1/4 op 1)**



▶ **Beide zijden van een identiteitsbewijs op één pagina kopiëren**



▶ **Donkere randen en kaderlijnen wissen (Kader wissen)**



▶ **Kopieën sorteren per pagina**

Vergroten of verkleinen



U kunt kopieën vergroten of verkleinen door een vooraf ingesteld zoompercentage te gebruiken zoals <A5->A4> of door in stappen van 1% een aangepast zoompercentage in te stellen.



Kopiëren > <Zoompercentage> > selecteer het zoompercentage

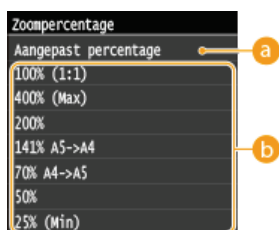

a <Aangepast percentage>

Tik op / of voer met de numerieke toetsen de kopieerverhouding in en tik op <Toepassen>. U kunt iedere kopieerverhouding instellen van 25% tot 400% in stappen van 1%.

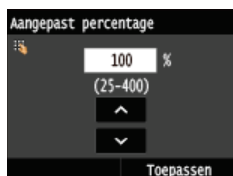

b Vooraf ingesteld zoompercentage

Selecteer een zoompercentage.

KOPPELINGEN

► Basisbewerkingen voor kopiëren

Documenttype selecteren



U kunt de optische beeldkwaliteit voor de kopie selecteren op basis van het documenttype, zoals documenten met alleen tekst, documenten met grafieken en tabellen of documenten met tijdschriftfoto's.





<Kopiëren> ▶ <Type origineel> ▶ selecteer het documenttype



a <Tekst/Foto/Kaart>

Deze optie is geschikt voor het kopiëren van documenten die zowel tekst als foto's bevatten of voor documenten die gedetailleerde lijnen bevatten, zoals kaarten. U kunt ook aangeven of u de afdruksnelheid of de beeldkwaliteit belangrijker vindt.

- <Tekst/Foto/Kaart (Snel)>
 De afdruksnelheid krijgt een hogere prioriteit dan de beeldkwaliteit. Deze instelling wordt alleen gebruikt wanneer deze is geselecteerd voor kleurenkopieën.
- <Tekst/Foto/Kaart (Kwaliteit)>
 Deze instelling geeft beeldkwaliteit prioriteit boven snelheid. U kunt ook aanpassen hoeveel prioriteit wordt gegeven aan de kwaliteit van de tekst of de foto's. Tik op  /  wanneer u de instelling wilt aanpassen en tik op <Toepassen>.



b <Drukwerkafbeelding>

Deze optie is bedoeld voor het kopiëren van documenten met gedrukte foto's, zoals tijdschriften of folders.

c <Tekst>

Selecteer deze optie voor het kopiëren van documenten met alleen tekst.

KOPPELINGEN

Basisbewerkingen voor kopiëren

Dichtheid aanpassen



U kunt de dichtheid van de kopie aanpassen als de tekst of afbeeldingen in een document te licht of te donker zijn. U kunt ook de achtergrond aanpassen om de achtergrondkleur te verwijderen wanneer de pagina's van een document licht gekleurd zijn of vergeeld.

OPMERKINGEN

- Als u een document gaat kopiëren dat op dun papier is afgedrukt, zoals de pagina van een krant, moet u zowel de dichtheid als de achtergrond zo aanpassen dat de tekst en afbeeldingen op de andere zijde van de pagina niet zichtbaar zijn in de kopie.



<Kopiëren> ► <Densiteit> ► De dichtheid aanpassen ► <Toepassen>

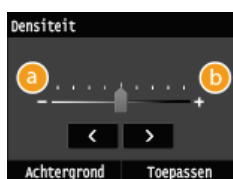

a <->

Hiermee verlaagt u de dichtheid.

b <+>

Hiermee verhoogt u de dichtheid.

De achtergrondkleur aanpassen



<Kopiëren> ► <Densiteit> ► <Achtergrond> ► <Achtergrond: Handmatig> ► Pas de achtergrondkleur aan ► <Toepassen>



c

a <->

Hiermee maakt u de achtergrondkleur lichter.

b <+>

Hiermee maakt u de achtergrondkleur donkerder.

c <Aanp. op kleur> ▼

Hiermee kunt u de kleuren in de achtergrond afzonderlijk aanpassen.



<Aanpassen op kleur> ► Selecteer de kleur ► Pas de dichtheid aan ► <Toepassen> ► <Toepassen>

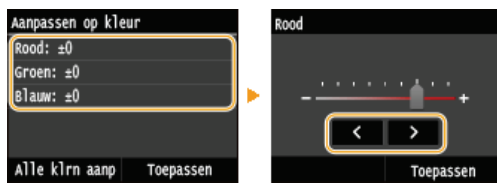

KOPPELINGEN

- ▶ **Basisbewerkingen voor kopiëren**
- ▶ **Kleurbalans aanpassen**
- ▶ **Scherpte aanpassen**

Kleurbalans aanpassen



Pas de kleurbalans aan om de individuele niveaus geel, magenta, cyaan of zwart te bepalen.



<Kopiëren> ► <Kleurbalans> ► Selecteer de kleur ► Pas het kleurniveau aan ► <Toepassen> ► <Toepassen>



a <->

Hiermee maakt u de geselecteerde kleur lichter.

b <+>

Hiermee maakt u de geselecteerde kleur donkerder.

c <Fijnaanpassing> ▼

Stel de kleuren nauwkeurig af door de niveaus van de 3 dichtheidsgebieden voor elke kleur aan te passen.



<Fijnaanpassing> ► Selecteer de kleur ► Selecteer het dichtheidgebied ► Pas het kleurniveau aan ► <Toepassen> ► <Toepassen> ► <Toepassen>

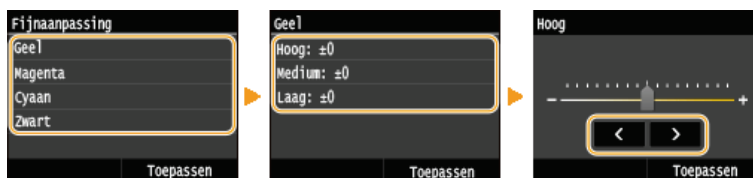

Voorbeeld: als u een kopie wilt maken met kleuren die beter overeenkomen met het origineel



Voorbeeld: als u een kopie wilt maken met kleuren die lichter zijn dan het origineel

Zonder correctie van kleurbalans



Met correctie van kleurbalans



Geel	-7
Magenta	+6
Cyaan	+5

KOPPELINGEN

- ▶ **Basisbewerkingen voor kopiëren**
- ▶ **Dichtheid aanpassen**
- ▶ **Scherpte aanpassen**

Scherpte aanpassen



U kunt de scherpte van de gekopieerde afbeelding aanpassen. Stel de scherpte hoger in om onscherpe teksten en lijnen te verscherpen of stel deze lager in om de weergave van tijdschriftfoto's te verbeteren.

 <Kopiëren> ▶ <Scherpte> ▶ pas de scherpte aan ▶ <Toepassen>

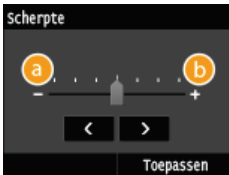

a <->

Hiermee verlaagt u de scherpte, waardoor het beeld minder hard is.

Voorbeeld: Als u de weergave van foto's uit een tijdschrift wilt verbeteren

Geen aanpassing van scherpte



b <+>

Hiermee verhoogt u de scherpte van de afbeelding.

Voorbeeld: Als u met potlood geschreven teksten en lijnen scherper wilt maken

Geen aanpassing van scherpte



KOPPELINGEN

- ▶ Basisbewerkingen voor kopiëren
- ▶ Dichtheid aanpassen
- ▶ Kleurbalans aanpassen

Dubbelzijdig kopiëren MF729Cx / MF728Cdw / MF724Cdw



U kunt twee pagina's van een document op beide zijden van het papier kopiëren. U kunt ook een dubbelzijdig document op beide zijden van het papier kopiëren, of op twee afzonderlijke pagina's.

OPMERKINGEN

- <2-zijdig> is mogelijk niet voor alle formaten en soorten papier beschikbaar. **Papier**
- <2-zijdig> is niet beschikbaar wanneer u <ID-kaart kopie> gebruikt.



<Kopiëren> ► <2-zijdig> ► selecteer het type dubbelzijdig kopiëren

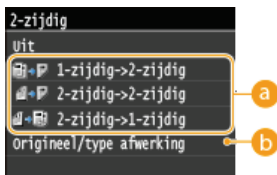

a Manieren van dubbelzijdig kopiëren

De onderstaande afbeelding geeft de manieren van dubbelzijdig kopiëren weer.

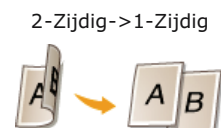
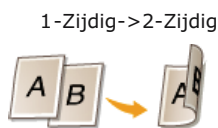

b <Origineel/type afwerking>

Geef aan of u de binding wilt wijzigen, bijvoorbeeld wanneer u documenten met de instelling Type boek wilt kopiëren in de stand Type kalender.

■ 1-Zijdig->2-Zijdig

- Als u staande documenten wilt kopiëren in de stand Type kalender (inbinden langs de korte kant)



<Origineel/type afwerking> ► <1-zijdig->2-zijdig> ► <Staand> ► <Type kalender>

- Als u liggende documenten wilt kopiëren in de indeling Type boek (inbinden langs de korte kant)



<Origineel/type afwerking> ► <1-zijdig->2-zijdig> ► <Liggend> ► <Type boek>

■ 2-Zijdig->2-Zijdig



- Als u kopieën wilt maken met een ander type inbinding dan het origineel

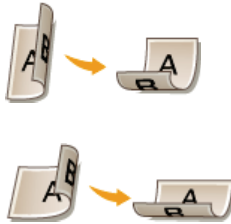

<Origineel/type afwerking> ▶ <2-zijdig->2-zijdig> ▶ selecteer de afdrukrichting van het origineel ▶ selecteer het type binding van het origineel ▶ selecteer het type binding voor de kopie, een ander type dan bij het origineel

■ 2-Zijdig->1-Zijdig

Met deze instelling kunt u de richting van het uitvoerpapier uitlijnen.

- Wanneer een dubbelzijdig document de afdrukrichting Staand heeft en de indeling Type kalender (inbinden langs de korte kant)



<Origineel/type afwerking> ▶ <2-zijdig->1-zijdig> ▶ <Staand> ▶ <Type kalender>

- Wanneer een dubbelzijdig document de afdrukrichting Liggend heeft en de indeling Type boek (inbinden langs de korte kant)



<Origineel/type afwerking> ▶ <2-zijdig->1-zijdig> ▶ <Liggend> ▶ <Type boek>

KOPPELINGEN

- Basisbewerkingen voor kopiëren
- Meerdere documenten op één vel kopiëren (2 op 1/4 op 1)

Meerdere documenten op één vel kopiëren (2 op 1/4 op 1)



U kunt twee of vier documenten verkleind kopiëren op één vel papier. Hierdoor neemt het aantal pagina's af en kunt u eenvoudig papier besparen.

OPMERKINGEN

- Als u <2 op 1>/<4 op 1> gebruikt, wordt de kopieerverhouding automatisch verkleind (de kopieerverhouding wordt weergegeven op het scherm). U kunt de kopieerverhouding vergroten of verder verkleinen voordat u op drukt, maar de randen van het document worden mogelijk niet gekopieerd als u de verhouding vergroot.
- <2 op 1>/<4 op 1> is niet beschikbaar als u <Rand wissen> of <ID-kaart kopie> gebruikt.
- Wanneer u meerdere documenten op één pagina kopieert, worden er mogelijk marges toegevoegd aan de kopie.



<Kopiëren> ► <N op 1> ► Selecteer <2 op 1> of <4 op 1> ► Selecteer het formaat van het document op <Scanformaat> ► Selecteer op het scherm <Uitvoerformaat> de papierbron waarin het papier ligt, dat u wilt gebruiken

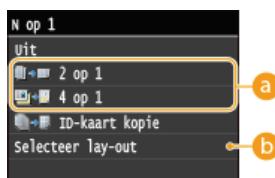

a <2 op 1>/<4 op 1>

Selecteer <2 op 1> om twee pagina's van documenten op één vel te kopiëren of selecteer <4 op 1> om vier pagina's van documenten op één vel te kopiëren.

b <Selecteer lay-out>

Geef op hoe u de documenten op de pagina wilt plaatsen.

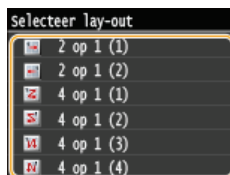

KOPPELINGEN

- Basisbewerkingen voor kopiëren
- Dubbelzijdig kopiëren (MF729Cx / MF728Cdw / MF724Cdw)

Beide zijden van een identiteitsbewijs op één pagina kopiëren



Gebruik <ID-kaart kopie> om de voor- en achterzijde van een identiteitsbewijs op dezelfde zijde van een pagina te kopiëren. Deze functie is handig als u bijvoorbeeld een rijbewijs of paspoort gaat kopiëren.

OPMERKINGEN

- <ID-kaart kopie> is beschikbaar met papier van het formaat A4/Letter of groter.
- <Zoompercentage> wordt automatisch ingesteld op <100%>.
- <ID-kaart kopie> is niet beschikbaar wanneer u <Rand wissen>, <2-zijdig> of <2 op 1>/<4 op 1> gebruikt.



Plaats de kaart ► <ID-kaart kopie> ► ► Draai de kaart om ►

■ De kaart plaatsen

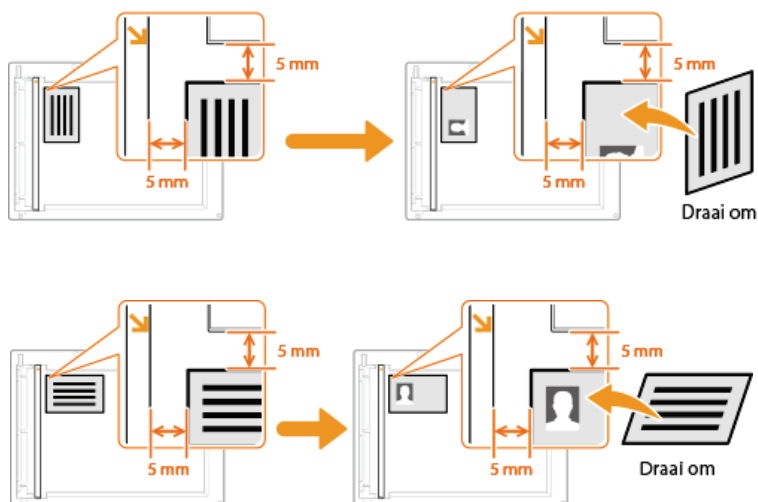

KOPPELINGEN

► Basisbewerkingen voor kopiëren

Donkere randen en kaderlijnen wissen (Kader wissen)



Als u documenten kopieert die kleiner zijn dan het uitvoerpapierformaat, verschijnen er mogelijk kaderlijnen rond de randen in de gekopieerde afbeelding. Als u tegenover elkaar liggende pagina's van een dik boek kopieert, verschijnen er mogelijk donkere randen. <Rand wissen> stelt u in staat om deze kaderlijnen en donkere randen te wissen.

OPMERKINGEN

- De breedte van het kader dat moet worden gewist, neemt relatief toe of af ten opzichte van de instelling <Zoompercentage>.
- <Rand wissen> is niet beschikbaar wanneer u <2 op 1>/<4 op 1> of <ID-kaart kopie> gebruikt.



<Kopiëren> ► <Rand wissen> ► <Aan> ► Geef de breedte op van het te wissen kader ► <Toepassen> ► Selecteer het documentformaat op het scherm <Scanformaat>



a Breedte van kader

Tik op / of de numerieke toetsen wanneer u de kaderbreedte wilt invoeren (1 tot 50 mm) en tik op <Toepassen>.

Voorbeeld: Als u de donkere randen en kaderlijnen wilt wissen



KOPPELINGEN

► Basisbewerkingen voor kopiëren

Kopieën sorteren per pagina



Als u meerdere kopieën wilt gaan maken van documenten met meerdere pagina's, kunt u <Sorteren> op <Aan> zetten om de kopieën op volgorde te sorteren. Deze functie is handig bij het voorbereiden van hand-outs voor vergaderingen of presentaties.



<Kopiëren> ► <Sorteren> ► <Aan>

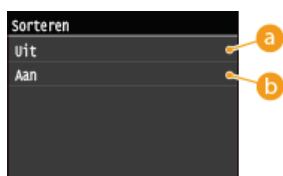

a <Uit>

De kopieën worden per pagina gegroepeerd en worden niet gesorteerd. Als u bijvoorbeeld drie kopieën maakt van een document dat uit vijf pagina's bestaat, worden de kopieën als volgt uitgevoerd: 1, 1, 1, 2, 2, 2, 3, 3, 3, 4, 4, 4, 5, 5, 5.



b <Aan>

De kopieën worden in de juiste volgorde gegroepeerd. Als u bijvoorbeeld drie kopieën maakt van een document dat uit vijf pagina's bestaat, worden de kopieën als volgt uitgevoerd: 1, 2, 3, 4, 5, 1, 2, 3, 4, 5, 1, 2, 3, 4, 5.



KOPPELINGEN

► **Basisbewerkingen voor kopiëren**

De gewenste kopieerinstellingen configureren

De standaardinstellingen zijn de instellingen die worden weergegeven wanneer u het apparaat inschakelt of op  drukt. Als u vaak dezelfde instellingen gebruikt bij het kopiëren, kunt u deze opslaan als standaardinstellingen en hoeft u niet steeds dezelfde instellingen te configureren. Daarnaast kunt u combinaties van verschillende kopieerinstellingen opslaan en oproepen wanneer u ze nodig hebt.

OPMERKINGEN

- Het apparaat is vooraf geconfigureerd met de standaardinstellingen ( **Overzicht van menuopties**). U kunt deze standaardinstellingen naar behoefte wijzigen en opslaan.



Ik kopieer vaak documenten met pagina's met heel veel tekst en stel de kopieverhouding dan altijd in op 95%.



Verander het zoompercentage in 95% en sla dit percentage op als de standaardinstelling. Vanaf nu kunt u kopieën maken zonder dat u de kopieverhouding moet wijzigen.  **De standaardinstellingen wijzigen**



Ik maak altijd dubbelzijdige kopieën van documenten voor onze wekelijkse vergaderingen en sorteer ze dan in het aantal sets dat ik nodig heb.



Ga naar <Favoriete instellingen> en sla de combinatie van <2-zijdig> en <Aan> voor <Sorteren> op. U kunt deze combinatie van instellingen dan altijd eenvoudig oproepen.  **Veelgebruikte kopieerinstellingen opslaan**

De standaardinstellingen wijzigen

De standaardinstellingen zijn de instellingen die worden weergegeven wanneer u het apparaat inschakelt of op  drukt. Als u deze standaardinstellingen afstemt op de bewerkingen die u regelmatig uitvoert, kunt u tijd besparen doordat u niet steeds dezelfde instellingen hoeft te configureren als u gaat kopiëren.



<Menu> ▶ <Kopieerinstellingen> ▶ <Wijzig standaardinstellingen> ▶ Selecteer de instelling ▶ Wijzig de standaardwaarde van het geselecteerde item ▶ <Toepassen>



a Instellingen

Selecteer het item dat u wilt instellen en wijzig de standaardwaarde.

KOPPELINGEN

- ▶ **Basisbewerkingen voor kopiëren**
- ▶ **Verschillende kopieerinstellingen**
- ▶ **Kopieerinstellingen**

Veelgebruikte kopieerinstellingen opslaan

U kunt tot wel vier veelgebruikte combinaties van kopieerinstellingen registreren. Wanneer u gewoon een geregistreerde combinatie van instellingen selecteert wanneer u die nodig hebt, hoeft u niet steeds dezelfde instellingen uit te voeren voor het maken van kopieën, bijvoorbeeld als u vaak het aantal kopieën instelt op 5, stel dan <Rand wissen> in op <Aan> en laat de scherpte toenemen bij het kopiëren. U kunt ook instellingen weergeven als knoppen met snelkoppelingen in het scherm <Start>.

- ▶ Favoriete instellingen registreren
- ▶ Favoriete instellingen weer oproepen

Favoriete instellingen registreren

- 1 Druk op  en tik op <Kopiëren>.

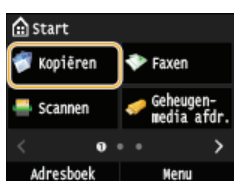

- 2 Tik op <Favoriete instellingen> ▶ <Registr./bew.>.



- 3 Selecteer waar u de instellingen wilt registreren.

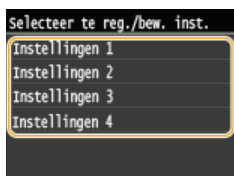

- 4 Wijzig de waarden voor de instellingen die u wilt registreren en tik op <Toepassen>. ▶ Verschillende kopieerinstellingen

- U kunt de bestemming van de registratie een andere naam geven door te tikken op <Naam wijzigen>. ▶ Tekst invoeren



- 5 Tik op <Ja>.

- 6 Selecteer of u de instellingen wilt registreren als een knop voor een snelkoppeling.



- Als u <Ja> selecteert, wordt een bericht weergegeven. Bekijk de melding en tik vervolgens op <OK>. De geregistreerde combinatie van instellingen wordt toegevoegd aan het <Start>-scherm als een knop voor een snelkoppeling.



OPMERKING:

- Als het scherm <Start> vol is en de knop voor de snelkoppeling kan niet worden toegevoegd, wis dan met <Instell. startscherm> geregistreerde knoppen of spaties. **Het scherm <Start> aanpassen**

OPMERKINGEN

- Geregistreerde instellingen worden ook bewaard wanneer het apparaat wordt uitgeschakeld.
- U kunt geregistreerde instellingen bewerken door de te bewerken combinatie van instellingen te selecteren in stap 3 en dan de instellingen te bewerken.
- Als u een geregistreerde instelling wilt wissen, tikt u op <Kopiëren> ► <Favoriete instellingen> ► <Verwijderen> ► Selecteer de instellingen ► <Ja> ► <Ja>.

Favoriete instellingen weer oproepen

Selecteer gewoon de combinatie van instellingen die u wilt gaan gebruiken, uit de favoriete instellingen.



<Kopiëren> ► <Favoriete instellingen> ► Selecteer de combinatie van instellingen die u weer wilt oproepen

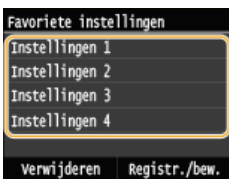

OPMERKINGEN

- Wanneer u de combinatie van instellingen weer hebt opgeroepen, kunt u ook de instellingen voor het kopiëren wijzigen, als dat nodig is.

KOPPELINGEN

► Basisbewerkingen voor kopiëren

Faxen

In dit hoofdstuk worden faxinstellingen, basishandelingen voor het faxen en verschillende andere nuttige functies beschreven, zoals Faxen via pc voor het rechtstreeks vanaf een computer verzenden van documenten, Adresboek voor het gemakkelijk opgeven van bestemmingen en Doorsturen zodat u faxen kunt ontvangen, ook wanneer u niet op kantoor bent.

OPMERKINGEN

- Faxfuncties zijn alleen beschikbaar op de MF729Cx / MF728Cdw / MF628Cw.
- U moet enkele procedures doorlopen voordat u de faxfuncties kunt gebruiken. ▶ **Begininstellingen configureren voor faxfuncties(MF729Cx / MF728Cdw / MF628Cw)**
- U moet bestemmingen opslaan in het adresboek om deze functie te kunnen gebruiken. ▶ **Registreren in het adresboek**

■ Basishandelingen gebruiken

- ▶ **Faxen verzenden(MF729Cx / MF728Cdw / MF628Cw)**
- ▶ **Het verzenden van faxen annuleren**
- ▶ **Faxen ontvangen (MF729Cx / MF728Cdw / MF628Cw)**

■ Scaninstellingen opgeven

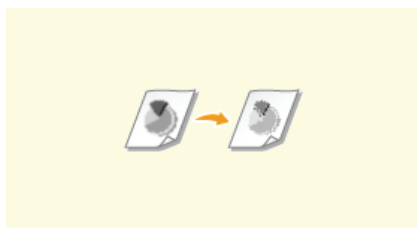

▶ **Resolutie aanpassen**



▶ **Dichtheid aanpassen**

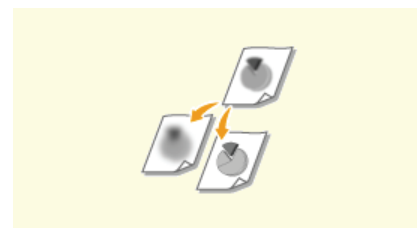

▶ **Scherpte aanpassen**

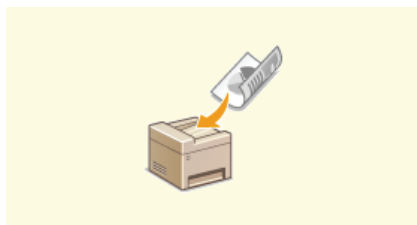

▶ **Dubbelzijdige documenten scannen (MF729Cx / MF728Cdw)**

■ Eenvoudig en snel bestemmingen opgeven



▶ **Opgeven vanuit het adresboek (fax)**



▶ **Bestemmingen rechtstreeks selecteren door codes voor verkort kiezen in te voeren (Fax)**

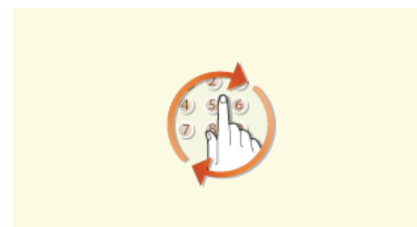

▶ **Eerder gebruikte bestemmingen opgeven (fax)**



▶ **Bestemmingen op een LDAP-**

server opgeven (fax)

■ Faxen verzenden en ontvangen op de manier zoals u dat wilt

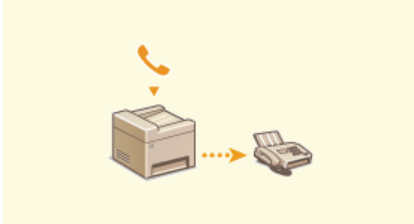

▶ **Eerst een gesprek tot stand brengen en dan een fax versturen (handmatig verzenden)**

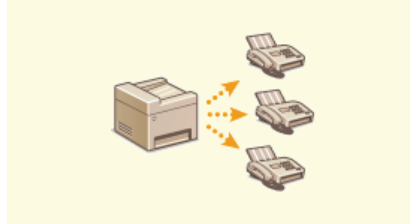

▶ **Faxen gelijktijdig naar meerdere bestemmingen verzenden (groepsverzending)**

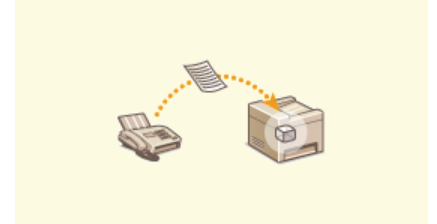

▶ **Ontvangen faxen in het geheugen opslaan (ontvangst in geheugen)**

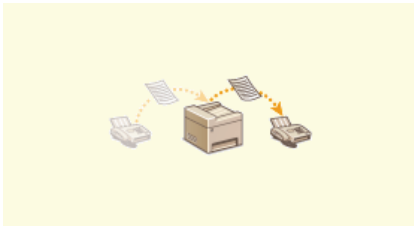

▶ **Ontvangen faxen doorsturen**

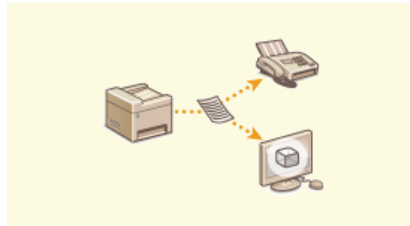

▶ **Verzonden faxen archiveren**

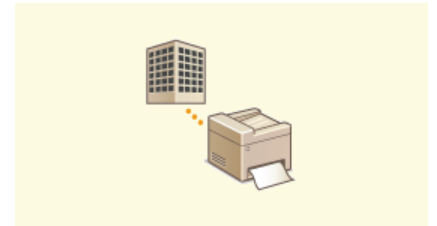

▶ **Faxinformatiediensten ontvangen**

■ Faxen rechtstreeks vanaf uw computer versturen



▶ **Faxen versturen vanaf uw computer (MF729Cx / MF728Cdw / MF628Cw)**

■ Faxen verzenden en ontvangen via internet



▶ **Internet Fax (I-Fax) gebruiken**

Faxen met AirPrint

- In Mac OS biedt AirPrint een eenvoudige manier om faxen te verzenden zonder gebruik van een stuurprogramma. ▶ **Faxen met AirPrint (MF729Cx / MF728Cdw / MF628Cw)**

Begininstellingen configureren voor faxfuncties **MF729Cx / MF728Cdw / MF628Cw**

Volg stappen 1 - 4 hieronder om de faxinstellingen te configureren. Bepaal eerst welke ontvangstmodus het best aansluit bij uw situatie en volg dan de aanwijzingen op het scherm om de bijbehorende instellingen te configureren. Als u meer wilt weten over een bepaalde stap, klikt u op de koppeling om naar het desbetreffende gedeelte te gaan.

Stap 1 **Bepalen welke faxontvangstmodus u wilt gebruiken**



Stap 2 **Het faxnummer en de naam van het apparaat registreren**



Stap 3 **De ontvangstmodus selecteren**



Stap 4 **De telefoonlijn aansluiten**



Bepalen welke faxontvangstmodus u wilt gebruiken

U kunt de faxinstellingen pas configureren als u hebt bepaald welke ontvangstmodus het best aansluit bij het beoogde gebruik.

Beoogd gebruik	Ontvangstmodus	
Alleen fax gebruiken/nooit telefoon gebruiken 	<Automatisch> Kies deze instelling als u het apparaat uitsluitend wilt gebruiken voor het ontvangen van faxen en u de telefoon of optionele handset niet gaat gebruiken.	
Meestal de telefoon gebruiken/bijna nooit de fax gebruiken 	<Handmatig> Sluit uw telefoon of handset aan op het apparaat. Kies deze instelling als u meestal de telefoonfunctie gebruikt. Binnenkomende faxen kunt u handmatig ontvangen.	
Zowel fax als telefoon gebruiken 	Antwoordapparaat gebruiken	<Antwoordapparaat> Sluit uw antwoordapparaat aan. Bellers kunnen een bericht inspreken als u de telefoon niet opneemt. Binnenkomende faxen worden automatisch ontvangen.
	Telefoon of als optie verkrijgbare handset gebruiken	<Fax/tel automatisch schakelen> Sluit uw telefoon of handset aan. Binnenkomende faxen worden automatisch ontvangen en de telefoon gaat over voor binnenkomende oproepen.

OPMERKINGEN

- Afhankelijk van het type telefoon dat op het apparaat is aangesloten, kunnen faxen mogelijk niet goed worden verzonden of ontvangen.
 - Het is mogelijk dat u handmatig een andere ontvangstmodus dan de bovenstaande kunt instellen, maar dit verschilt per land of regio.
- ▶ Faxen ontvangen (MF729Cx / MF728Cdw / MF628Cw)**

» Ga verder met ▶ Het faxnummer en de naam van het apparaat registreren

KOPPELINGEN

▶ Faxen ontvangen (MF729Cx / MF728Cdw / MF628Cw)

Het faxnummer en de naam van het apparaat registreren

Registreer het faxnummer en de naam van het apparaat. Deze gegevens worden afgedrukt aan het begin van pagina's die u verstuurt.

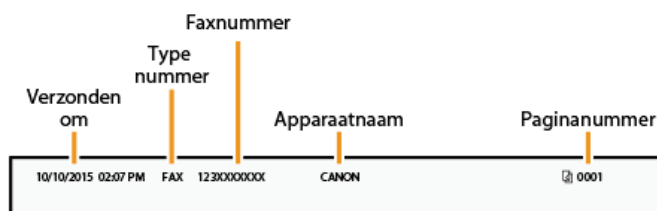

- 1 Druk op en tik op <Menu>.



- 2 Tik op <Faxinstellingen> ► <Faxinstallatiegids>.



- 3 Tik op <Nu installeren>.



- 4 Tik op <Volgende>.



- 5 Voer het faxnummer in met de numerieke toetsen (Tekst invoeren) en tik op <Toepassen>.



- 6 Tik op <Volgende>.



7 Voer de naam van het apparaat in (zoals een gebruikersnaam of bedrijfsnaam) (Tekst invoeren) en tik op <Toepassen>.

- Gebruik een naam van maximaal 24 alfanumerieke tekens.
- Tik op <A/a/12> om de gewenste invoermodus te selecteren.



» Ga verder met De ontvangstmodus selecteren

KOPPELINGEN

► Faxen verzenden(MF729Cx / MF728Cdw / MF628Cw)

De ontvangstmodus selecteren

Selecteer vooraf de ontvangstmodus die het best aansluit bij het beoogde gebruik (**Bepalen welke faxontvangstmodus u wilt gebruiken**).

1 Tik op <Volgende>.

- Het onderstaande scherm wordt weergegeven nadat u een naam voor het apparaat hebt geregistreerd (**Het faxnummer en de naam van het apparaat registreren**).

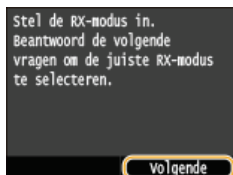

2 Selecteer de ontvangstmodus die het best aansluit bij het beoogde gebruik.

- Selecteer de ontvangstmodus door op <Ja> of <Nee> te tikken.

OPMERKING:

- Het is mogelijk dat u handmatig een andere ontvangstmodus dan hieronder kunt instellen, maar dit verschilt per land of regio.
 - Faxen ontvangen (MF729Cx / MF728Cdw / MF628Cw)**

■ Als u de ontvangstmodus wilt instellen op <Automatisch>



■ Als u de ontvangstmodus wilt instellen op <Fax/tel automatisch schakelen>



■ Als u de ontvangstmodus wilt instellen op <Antwoordapparaat>



■ Als u de ontvangstmodus wilt instellen op <Handmatig>



3 Tik op <Toepassen>.

- Is het apparaat ingesteld op <Antwoordapparaat>, tik dan op <Volgende>.

» Ga verder met **De telefoonlijn aansluiten**

▶ Faxen ontvangen (MF729Cx / MF728Cdw / MF628Cw)

De telefoonlijn aansluiten

Sluit de telefoonlijn aan op het apparaat.

1 Tik op <Volgende>.

- Een van de onderstaande schermen wordt weergegeven nadat de ontvangstmodus is ingesteld (**C** De ontvangstmodus selecteren).

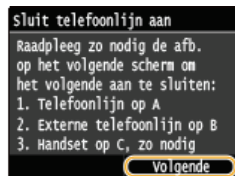
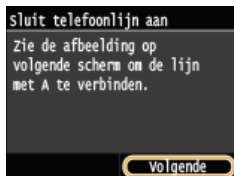

2 Sluit de telefoonlijn aan op het apparaat.

Belangrijke informatie voor het aansluiten van de telefoonlijn

Het apparaat wordt geleverd met een telefoonsnoer en een adapter om de telefoonlijn aan te sluiten. Afhankelijk van uw land of regio, moet u mogelijk de adapter gebruiken om de telefoonlijn te verbinden met de telefoonaansluiting in de muur. Als u de bijgeleverde adapter gebruikt, volg dan de onderstaande instructies om deze juist aan te sluiten.

- Als u de bijgeleverde adapter gaat gebruiken, gebruik dan het telefoonsnoer met 6 contactpunten uit het pakket met de adapter.



- Het telefoonsnoer met 2 contactpunten mag u niet aansluiten op de adapter. Als u dat doet, bestaat de kans dat dit product of de aangesloten telefoon niet goed werkt.



- De te gebruiken adapter verschilt per land of regio. Selecteer het type adapter dat u meestal gebruikt.

- Sluit het telefoonsnoer aan op de telefoonaansluiting (**A**) van het apparaat en op de wanddoos.
- Als u een telefoon of antwoordapparaat gebruikt, moet u de aansluiting voor een externe telefoon (**B**) van het apparaat gebruiken.
- Als u een optionele handset gebruikt, moet u de aansluiting voor de handset (**C**) van het apparaat gebruiken.

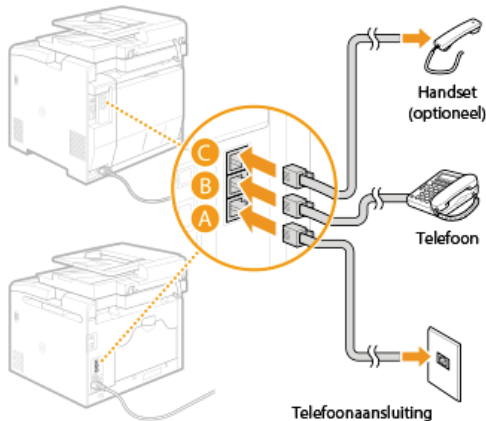

OPMERKING:

- Als u een externe telefoon met faxfuncties aansluit, moet u de telefoon instellen voor het handmatig ontvangen van faxen.

3 Tik op <Volgende> als u de telefoonlijn hebt aangesloten.

4 Tik op <Ja>.



5 Tik op <OK>.



6 Start de machine opnieuw op.

- Zet de machine uit, wacht minimaal 10 seconden en zet de machine weer aan.
- Als u de machine opnieuw opstart, wordt het type telefoonlijn automatisch ingesteld.

Als het type telefoonlijn niet automatisch wordt ingesteld

Volg de onderstaande procedure om het type telefoonlijn in te stellen. Als u niet zeker weet welk type telefoonlijn u gebruikt, neem dan contact op met uw telefoonaanbieder. <Selecteer type lijn> is mogelijk niet beschikbaar, afhankelijk van het land waarin u de machine gebruikt.

 <Menu> ► <Faxinstellingen> ► <Basisinstellingen> ► <Selecteer type lijn> ► <Handmatig> ► Selecteer het type telefoonlijn ► 

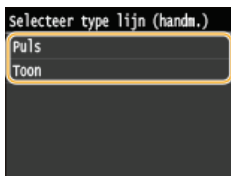

KOPPELINGEN

- **Installatie**
- **Faxen verzenden (MF729Cx / MF728Cdw / MF628Cw)**
- **Faxen ontvangen (MF729Cx / MF728Cdw / MF628Cw)**

Faxen verzenden **MF729Cx / MF728Cdw / MF628Cw**

OPMERKINGEN

- U moet enkele procedures doorlopen voordat u de faxfuncties kunt gebruiken. **Begininstellingen configureren voor faxfuncties(MF729Cx / MF728Cdw / MF628Cw)**

1 Plaats één of meer documenten. **Documenten plaatsen**



2 Druk op **[Start]** en tik op **<Faxen>**.

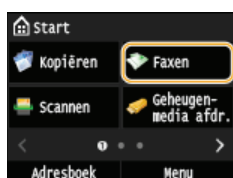

- Wanneer het aanmeldingscherm verschijnt, voert u met de numerieke toetsen de gebruikersnaam en het wachtwoord in. Vervolgens selecteert u de authenticatie-server en drukt u op **[ID]**. **Inloggen op Geautoriseerd Verzenden**

3 Druk op **[Pencil]**.

- Als de bestemmingen die zijn ingesteld door de vorige gebruiker, nog zijn geselecteerd, kan dit transmissiefouten geven. Reset altijd de instellingen voordat u faxen verstuurt.

4 Voer de bestemming in met de numerieke toetsen en tik op **<Toepassen>**.

- Als uw apparaat is aangesloten op een telefooncentrale, tikt u op **<R>** voordat u de bestemming invoert. Als **<R>** niet beschikbaar is, moet u de instellingen voor de R-toets opgeven. **R-toets instelling**
- Druk op **[C]** als u de verkeerde tekens invoert. (Druk steeds op de toets zodat u het laatst ingevoerde teken wist. Houd de toets ingedrukt als u alle ingevoerde tekens wilt wissen.)

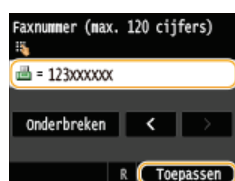

- Snel bestemmingen opgeven met het Adresboek. **Geregistreerde bestemmingen opgeven**

OPMERKING:

Als een bevestigingsscherm wordt weergegeven

- Wanneer **<Bevestig ingevoerd faxnummer>** is ingesteld op **<Aan>**, wordt weer het invoerscherm weergegeven waarin u de bestemming kunt bevestigen (**Bestemmingen controleren vóór het verzenden van documenten**). Voer de bestemming opnieuw in.

Een bestemming toevoegen

- U kunt een tweede of daaropvolgende bestemming invoeren door te tikken op **<Bestemming>** **>** **<Gebruik numerieke toetsen opgeven>**. U kunt tot 10 bestemmingen opgeven.

Bestemmingen verwijderen **[X]**

Als u meerdere bestemmingen hebt opgegeven, kunt u indien nodig bestemmingen verwijderen.

1 Tik op **<Bestemming>** **>** **<Bevest./Bewerk>**.



2 Selecteer een bestemming die u wilt verwijderen.

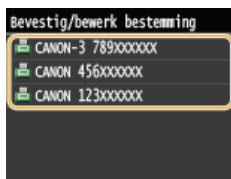

3 Tik op <Verwijderen>.

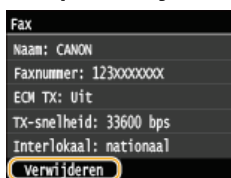

4 Tik op <Ja>.

OPMERKINGEN

Als u bestemmingen snel en eenvoudig wilt verwijderen zonder de lijst met bestemmingen weer te geven

- Voordat u tikt op <Bestemming> in stap 1, kunt u tikken op **◀/▶** en overschakelen tussen de bestemmingen die u hebt opgegeven. Geef een bestemming op die u wilt wissen en druk op **ⓐ**.

■ Een fax naar het buitenland sturen

Voer de internationale toegangscode, het landnummer, het kengetal en het faxnummer in om de bestemming op te geven.

1 Voer de internationale toegangscode in.

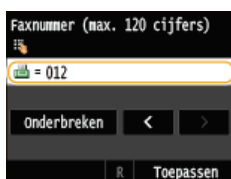

2 Tik op <Onderbreken>.

- <p> (pauze) wordt ingevoegd tussen cijfers. In dit geval wordt 012 eerst gedraaid en 4 seconden later wordt het volgende nummer gedraaid.

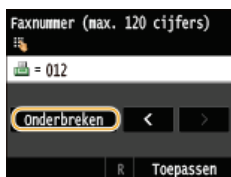

OPMERKING:

- Het invoeren van pauzes is niet verplicht, maar als u opeenvolgende nummers invoert zonder pauzes, bestaat de kans dat de nummers niet goed worden herkend.
- Pauzes kunnen continu worden ingevoegd.
- Eén pauze komt overeen met een wachttijd van 4 seconden. Deze tijd kunt u desgewenst aanpassen. **Stel pauzeduur in**

3 Voer de landcode, het netnummer en het faxnummer in.

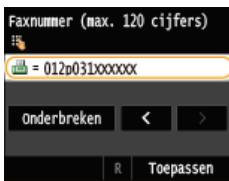

4 Tik op <Onderbreken> om eventueel een pauze aan het einde van het faxnummer toe te voegen.

- De wachttijd die hier wordt ingevoegd, is standaard ingesteld op 10 seconden. Deze wachttijd kunt u niet aanpassen.

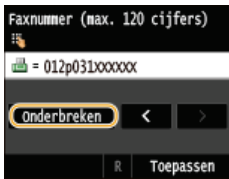

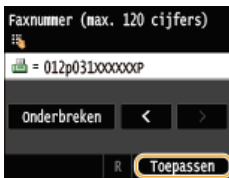

5 Tik op <Toepassen>.

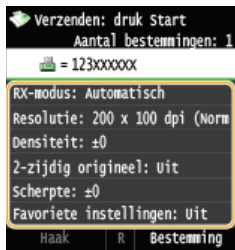

5 Geef de gewenste scaninstellingen op.

- Tik op de menuoptie die u wilt instellen. **Verschillende faxinstellingen**



6 Druk op  (Zwart-wit) om het verzenden te starten.

- Het scannen wordt gestart.
- Als u het verzenden wilt annuleren, tikt u op <Annuleren> ► <Ja>.

Als u in stap 1 documenten in de documentinvoer plaatst

De faxen worden verzonden zodra het scannen is voltooid.

Wanneer u in stap 1 documenten op de glasplaat legt 

Volg de onderstaande procedures.

1 Selecteer het formaat van het document.

- Als er maar één pagina hoeft te worden gescand, gaat u verder met stap 3.

2 Leg het volgende document op de glasplaat en druk op  (Zwart-wit).

- Herhaal deze stap totdat alle pagina's zijn gescand.

3 Tik op <Verz. starten>.

- De faxen worden verzonden.

TIPS

- Als u faxen altijd met dezelfde instellingen wilt verzenden:
 - ▶ **De standaardinstellingen wijzigen**
- Als u een combinatie van instellingen wilt opslaan voor eenvoudig gebruik:
 - ▶ **Veelgebruikte faxinstellingen opslaan**
- Als u een geluid wilt horen als de handset van de haak is:
 - ▶ **Alarm Handset van haak**

KOPPELINGEN

- ▶ **Het verzenden van faxen annuleren**
- ▶ **Faxen verzenden en ontvangen op de manier zoals u dat wilt (MF729Cx / MF728Cdw / MF628Cw)**
- ▶ **Status en logboek voor verzonden en ontvangen documenten controleren**

Geregistreerde bestemmingen opgeven

U kunt bestemmingen opgeven door ze uit het Adresboek te selecteren of met nummers voor verkort kiezen, maar u kunt het ook doen met de numerieke toetsen. U kunt Het Adresboek of de nummers voor verkort kiezen pas gebruiken wanneer u van tevoren bestemmingen hebt geregistreerd. Als er op uw kantoor een LDAP-server is geïnstalleerd, kunt u ook bestemmingen opgeven in de server.



▶ **Opgeven vanuit het adresboek (fax)**



▶ **Bestemmingen rechtstreeks selecteren door codes voor verkort kiezen in te voeren (Fax)**



▶ **Eerder gebruikte bestemmingen opgeven (fax)**



▶ **Bestemmingen op een LDAP-server opgeven (fax)**

TIPS voor het verbeteren van de veiligheid

- Als u de beschikbaarheid van bestemmingen wilt beperken tot het adresboek, een LDAP-server of eerder opgegeven bestemmingen:
 - ▶ **Beperkingen instellen voor beschikbare bestemmingen**
- Als eerder gebruikte bestemmingen niet opnieuw mogen worden gekozen:
 - ▶ **Eerder gebruikte bestemmingen blokkeren**

KOPPELINGEN

- ▶ **Faxen verzenden(MF729Cx / MF728Cdw / MF628Cw)**
- ▶ **Registreren in het adresboek**
- ▶ **LDAP-servers registreren**

Opgeven vanuit het adresboek (fax)



U kunt een bestemming opgeven via het adresboek door een keuze te maken in de lijst met opgeslagen bestemmingen of door op naam van ontvanger te zoeken naar bestemmingen.

OPMERKINGEN

- U moet bestemmingen opslaan in het adresboek om deze functie te kunnen gebruiken. **▶ Registreren in het adresboek**

1 Druk op en tik op <Adresboek>.

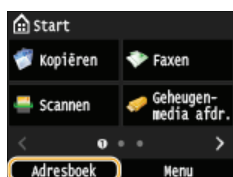

- U kunt ook tikken op <Faxen> ▶ <Bestemming> ▶ <Opgeven uit adresboek>.

2 Tik op / en selecteer een tabblad.

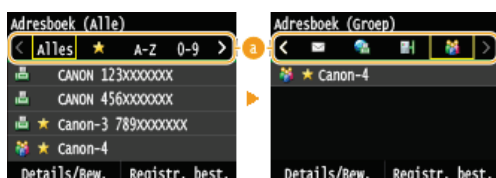

a < Alles >

Alle bestemmingen weergeven die in het adresboek zijn opgeslagen. De symbolen of pictogrammen naast bestemmingen worden hieronder toegelicht.



Druk hierop om bestemmingen weer te geven die zijn opgeslagen als favorieten.



Druk hierop om bestemmingen weer te geven met namen van ontvangers waarvan de eerste tekens overeenkomen met de tekens op het geselecteerde tabblad.



Druk hierop om bestemmingen voor faxen weer te geven.



Druk hierop om bestemmingen voor e-mails weer te geven. Zie **▶ Opgeven vanuit het adresboek** als u bestemmingen wilt opgeven via dit tabblad.



Toont bestemmingen voor I-fax. Zie voor het opgeven van bestemmingen met dit tabblad **▶ Opgeven vanuit het adresboek**.



Geeft bestemmingen weer voor gedeelde mappen en FTP-servers. Zie **▶ Opgeven vanuit het adresboek** als u bestemmingen wilt opgeven met dit tabblad.



Druk hierop om bestemmingen weer te geven die zijn opgeslagen met de functie Groepskiezen.

3 Selecteer een bestemming.



OPMERKING:

Als u meerdere bestemmingen wilt opgeven

- Herhaal de volgende stappen. U kunt tot 300 bestemmingen opgeven.
<Bestemming> ▶ <Opgeven uit adresboek> ▶ Selecteer een tabblad ▶ Selecteer een bestemming.
- Als u meer bestemmingen wilt opgeven met de numerieke toetsen, tikt u op <Bestemming> ▶ <Gebruik numerieke toetsen opgeven>.

Bestemmingen verwijderen

Als u meerdere bestemmingen hebt opgegeven, kunt u indien nodig bestemmingen verwijderen.

1 Tik op <Bestemming> ▶ <Bevest./Bewerk>.



2 Selecteer een bestemming die u wilt verwijderen.

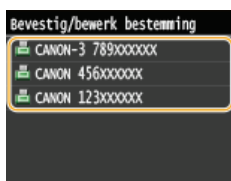

3 Tik op <Verwijderen>.

- Als u bij stap 2 Groepskiezen hebt opgegeven, wordt "XX bestemming(en)" weergegeven. Als u op <Bestemming> tikt, ziet u hoeveel bestemmingen in de groep zijn opgeslagen.



4 Tik op <Ja>.

OPMERKINGEN

Als u bestemmingen snel en eenvoudig wilt verwijderen zonder de lijst met bestemmingen weer te geven

- Voordat u tikt op <Bestemming> in stap 1, kunt u tikken op / en overschakelen tussen de bestemmingen die u hebt opgegeven. Geef een bestemming op die u wilt wissen en druk op .

KOPPELINGEN

- Faxen verzenden (MF729Cx / MF728Cdw / MF628Cw)
- Faxen gelijktijdig naar meerdere bestemmingen verzenden (groepsverzending)

Bestemmingen rechtstreeks selecteren door codes voor verkort kiezen in te voeren (Fax)



Getallen van drie cijfers (codes voor verkort kiezen) worden aan adressen in het Adresboek toegewezen. Als u een adres wilt opgeven hoeft u alleen maar de code voor verkort kiezen in te voeren.

OPMERKINGEN

- Als u verkort kiezen met code wilt gebruiken moet de bestemming van tevoren in het Adresboek zijn geregistreerd.
- Bestemmingen opslaan in het adresboek**

1 Druk op en tik op <Faxen>.



- Wanneer het aanmeldingsscherm verschijnt, voert u met de numerieke toetsen de gebruikersnaam en het wachtwoord in. vervolgens selecteert u de authenticatie-server en drukt u op . **Inloggen op Geautoriseerd Verzenden.**

2 Tik op <Bestemming> ► <Aangeven via kiescode>.

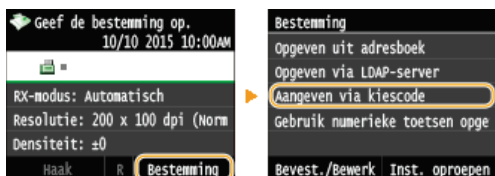

3 Voer de code van drie cijfers (001 tot 281) in met de numerieke toetsen.

- Druk op  als u de verkeerde tekens invoert. (Druk steeds op de toets zodat u het laatst ingevoerde teken wist. Houd de toets ingedrukt als u alle ingevoerde tekens wilt wissen.)

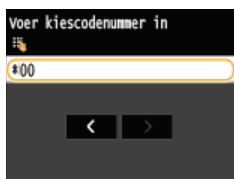

OPMERKING:

Als er bevestigingsscherm verschijnt

- Wanneer <Bevestiging TX-kiescode> is ingesteld op <Aan>, verschijnt er een scherm met de bestemming en de naam voor de code. (In het geval van een code voor groepskiezen ziet u de naam van de bestemming en het aantal bestemmingen.) Controleer of alles in orde is en tik op <Aan>. Tik als u een andere bestemming wilt opgeven op <Annuleren> en voer de drierijferige code voor verkort kiezen nogmaals in. **Bestemmingen in het adresboek weergeven**

Als u meerdere bestemmingen wilt opgeven

- Herhaal de volgende stappen. U kunt maximaal 281 bestemmingen opgeven. <Bestemming> ► <Aangeven via kiescode> ► Voer een nummer in.
- Als u meer bestemmingen wilt opgeven met de numerieke toetsen, tikt u op <Bestemming> ► <Gebruik numerieke toetsen opgeven>.

■ Bestemmingen verwijderen

Als u meerdere bestemmingen hebt opgegeven, kunt u indien nodig bestemmingen verwijderen.

1 Tik op <Bestemming> ► <Bevest./Bewerk>.



2 Selecteer een bestemming die u wilt verwijderen.

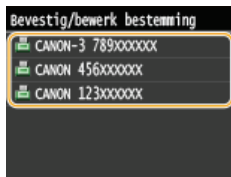

3 Tik op <Verwijderen>.

- Als u bij stap 2 Groepskiezen hebt opgegeven, wordt "XX bestemming(en)" weergegeven. Als u op <Aantal bestemmingen> tikt, ziet u hoeveel bestemmingen in de groep zijn opgeslagen.

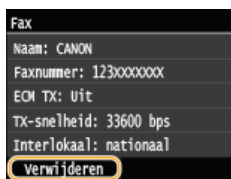

4 Tik op <Ja>.

OPMERKINGEN

Als u bestemmingen snel en eenvoudig wilt verwijderen zonder de lijst met bestemmingen weer te geven

- Voordat u tikt op <Bestemming> in stap 1, kunt u tikken op **◀/▶** en overschakelen tussen de bestemmingen die u hebt opgegeven. Geef een bestemming op die u wilt wissen en druk op **⏏**.

KOPPELINGEN

- ▶ Faxen verzenden (MF729Cx / MF728Cdw / MF628Cw)
- ▶ Faxen gelijktijdig naar meerdere bestemmingen verzenden (groepsverzending)

Eerder gebruikte bestemmingen opgeven (fax)



U kunt een bestemming selecteren uit de drie laatst gebruikte bestemmingen. Als u een eerder gebruikte bestemming opgeeft, worden ook de laatst gebruikte faxinstellingen, zoals de dichtheid, voor die bestemming geselecteerd.

BELANGRIJK

- Als <Beperk opn. verz. vanuit log> is ingesteld op <Aan>, kunt u deze functie niet gebruiken. **Eerder gebruikte bestemmingen blokkeren**
- Als u het apparaat uitschakelt of <Beperk nieuwe bestemmingen> instelt op <Aan>, worden de eerder gebruikte bestemmingen verwijderd en is deze functie niet beschikbaar. **Beperkingen instellen voor beschikbare bestemmingen**
- De bestemmingen in Handmatig verzenden zijn niet beschikbaar voor deze functie. **Eerst een gesprek tot stand brengen en dan een fax versturen (handmatig verzenden)**

OPMERKINGEN

- Wanneer u een bestemming opgeeft met deze functie, worden eerder opgegeven bestemmingen verwijderd.

1 Druk op en tik op <Faxen>.

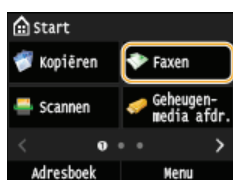

- Wanneer het aanmeldingscherm verschijnt, voert u met de numerieke toetsen de gebruikersnaam en het wachtwoord in. Vervolgens selecteert u de authenticatie-server en drukt u op . **Inloggen op Geautoriseerd Verzenden**

2 Selecteer <Bestemming> ► <Inst. oproepen>.

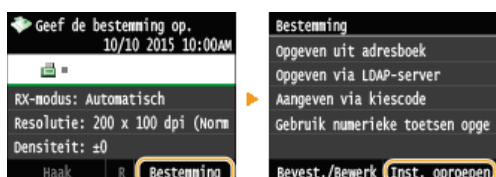

3 Selecteer een bestemming.

- Als u een logboek met opeenvolgende verzendingen gebruikt, wordt alleen het adres voor de eerste verzending weergegeven, maar alle bestemmingen worden opgegeven. **Faxen gelijktijdig naar meerdere bestemmingen verzenden (groepsverzending)**



- De geselecteerde bestemming en de faxinstellingen die toen is gebruikt, worden opgegeven. U kunt ook de instellingen wijzigen voordat u verzendt.

Bestemmingen verwijderen

Als u logboek met opeenvolgende bestemmingen hebt gebruikt, kunt u indien nodig bestemmingen verwijderen.

1 Tik op <Bestemming> ▶ <Bevest./Bewerk>.



2 Selecteer een bestemming die u wilt verwijderen.



3 Tik op <Verwijderen>.

- Als u bij stap 2 Groepskiezen hebt opgegeven, wordt "XX bestemming(en)" weergegeven. Als u op <Aantal bestemmingen> tikt, ziet u hoeveel bestemmingen in de groep zijn opgeslagen.

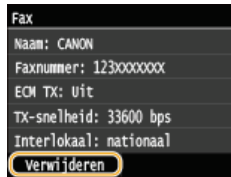

4 Tik op <Ja>.

OPMERKINGEN

Als u bestemmingen snel en eenvoudig wilt verwijderen zonder de lijst met bestemmingen weer te geven

- Voordat u tikt op <Bestemming> in stap 1, kunt u tikken op **◀/▶** en overschakelen tussen de bestemmingen die u hebt opgegeven. Geef een bestemming op die u wilt wissen en druk op **⏏**.

KOPPELINGEN

- Faxen verzenden(MF729Cx / MF728Cdw / MF628Cw)

Bestemmingen op een LDAP-server opgeven (fax)



Als in uw kantooromgeving een LDAP-server is geïnstalleerd, kunt u ook bestemmingen opgeven die op die server zijn vastgelegd. Hiervoor opent u vanaf het apparaat het adresboek op een LDAP-server en zoekt u de bestemming.

OPMERKINGEN

- U moet de instellingen voor verbinding met een LDAP-server vooraf opgeven. [LDAP-servers registreren](#)

1 Druk op en tik op <Faxen>.



- Wanneer het aanmeldingscherm verschijnt, voert u met de numerieke toetsen de gebruikersnaam en het wachtwoord in. Vervolgens selecteert u de authenticatie-server en drukt u op . [Inloggen op Geautoriseerd Verzenden](#)

2 Tik op <Bestemming> ► <Opgeven via LDAP-server>.

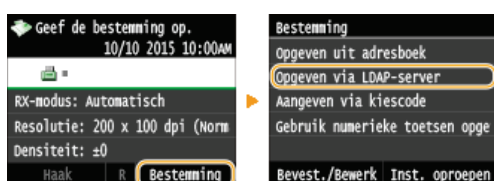

3 Selecteer de LDAP-server die u gebruikt.



4 Selecteer de zoekcriteria.

- Namen van personen, faxnummers, e-mailadressen, namen van bedrijven en namen van bedrijfsunits zijn de criteria die beschikbaar zijn voor het zoeken van bestemmingen. U kunt meerdere zoekcriteria tegelijkertijd opgeven.

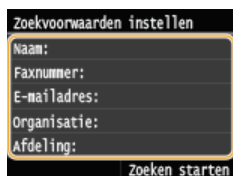

5 Geef de zoekcriteria op met de numerieke toetsen en tik op <Toepassen>.

- In het onderstaande scherm ziet u een voorbeeld waarin <Naam> is geselecteerd in stap 4 om te zoeken op eigenaam.



- Door te tikken op <A/a/12> kunt u overschakelen tussen de verschillende invoerstanden (behalve voor het zoeken op faxnummer).
- Als u meerdere zoekcriteria wilt opgeven, herhaalt u stappen 4 en 5.

6 Tik op <Zoekmethode>.

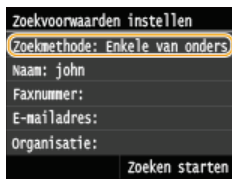

7 Selecteer de zoekmethode.

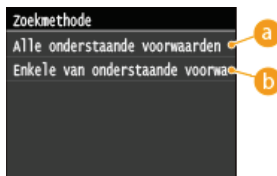

a <Alle onderstaande voorwaarden gebruiken>

Er worden alleen bestemmingen gevonden en weergegeven die voldoen aan alle zoekcriteria uit stappen 4 en 5.

b <Enkele van onderstaande voorwaarden gebruiken>

De zoekresultaten bestaan uit alle bestemmingen die voldoen aan één of meer van de opgegeven zoekcriteria uit stappen 4 en 5.

8 Tik op <Zoeken starten>.

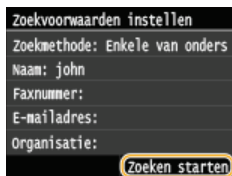

➔ U ziet de bestemmingen die voldoen aan de opgegeven zoekcriteria.

OPMERKING:

- Als er een verificatiescherm verschijnt wanneer u op <Zoeken starten> tikt, voert u de gebruikersnaam van het apparaat en het bijbehorende wachtwoord in die zijn geregistreerd op de LDAP-server en tikt u vervolgens op <Toepassen>. **LDAP-servers registreren**

9 Selecteer een bestemming en tik op <Toepassen>.

- U kunt maximaal 10 bestemmingen opgeven.



- Als u met andere zoekcriteria naar een bestemming wilt zoeken, herhaalt u stappen 2 - 9.

OPMERKING:

- Het maximum aantal bestemmingen dat u kunt opgeven door de numerieke toetsen te gebruiken in combinatie met een LDAP-server is 10. Als u bijvoorbeeld zeven bestemmingen hebt opgegeven met de numerieke toetsen, kunt u nog maximaal drie bestemmingen opgeven via een LDAP-server.

■ Bestemmingen verwijderen

Als u meerdere bestemmingen hebt opgegeven, kunt u indien nodig bestemmingen verwijderen.

1 Tik op <Bestemming> ▶ <Bevest./Bewerk>.



2 Selecteer een bestemming die u wilt verwijderen.

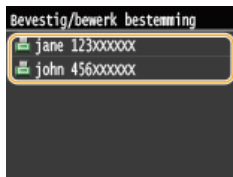

3 Tik op <Verwijderen>.



4 Tik op <Ja>.

OPMERKINGEN

Als u bestemmingen snel en eenvoudig wilt verwijderen zonder de lijst met bestemmingen weer te geven

- Voordat u tikt op <Bestemming> in stap 1, kunt u tikken op **◀/▶** en overschakelen tussen de bestemmingen die u hebt opgegeven. Geef een bestemming op die u wilt wissen en druk op **ⓐ**.

KOPPELINGEN

- Faxen verzenden (MF729Cx / MF728Cdw / MF628Cw)
- Faxen gelijktijdig naar meerdere bestemmingen verzenden (groepsverzending)

Verschillende faxinstellingen

U kunt kiezen tussen verschillende nuttige instellingen, bijvoorbeeld als u de dichtheid wilt aanpassen of de helderheid van een afbeelding wilt verbeteren.

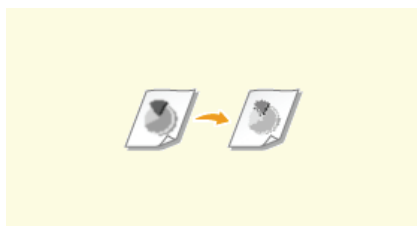

► Resolutie aanpassen



► Dichtheid aanpassen

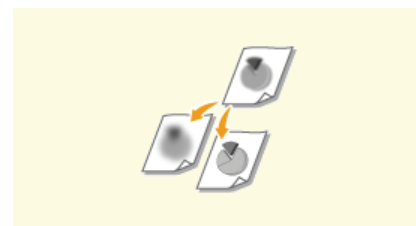

► Scherpheid aanpassen

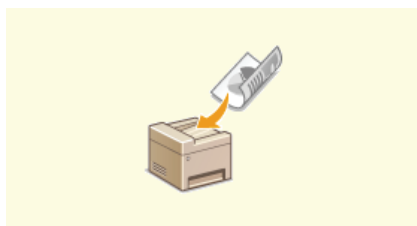

► Dubbelzijdige documenten
scannen (MF729Cx / MF728Cdw)

Resolutie aanpassen



U kunt de resolutie selecteren die het beste past bij uw documenttype. Hoe hoger de resolutie, des te scherper de afbeelding, maar des te langer het duurt om de fax te verzenden.



<Faxen> ▶ <Resolutie> ▶ selecteer de resolutie

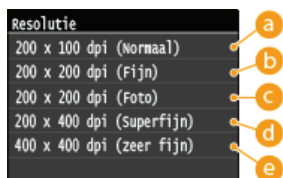

a <200 x 100 dpi (Normaal)>

Selecteer deze optie voor documenten met alleen tekst.

b <200 x 200 dpi (Fijn)>

Selecteer deze optie voor documenten met kleine letters.

c <200 x 200 dpi (Foto)>

Deze optie is geschikt voor documenten met foto's.

d <200 x 400 dpi (Superfijn)>

Kies deze optie voor een nog fijnere resolutie dan (Fijn).

e <400 x 400 dpi (zeer fijn)>

Kies deze optie voor een nog fijnere resolutie dan (Superfijn).

KOPPELINGEN

▶ **Faxen verzenden(MF729Cx / MF728Cdw / MF628Cw)**

Dichtheid aanpassen



U kunt de dichtheid van de fax aanpassen als de tekst of afbeeldingen in een document te licht of te donker zijn.



<Faxen> ▶ <Densiteit> ▶ De dichtheid aanpassen ▶ <Toepassen>



a <->

Hiermee verlaagt u de dichtheid.

b <+>

Hiermee verhoogt u de dichtheid.

KOPPELINGEN

- ▶ **Faxen verzenden (MF729Cx / MF728Cdw / MF628Cw)**
- ▶ **Scherpte aanpassen**

Scherpte aanpassen



U kunt de scherpste van de afbeelding aanpassen voordat u deze verzendt. Stel de scherpste hoger in om onscherpe teksten en lijnen te verscherpen of stel deze lager in om de weergave van tijdschriftfoto's te verbeteren.

<Faxen> ▶ <Scherpte> ▶ pas de scherpste aan ▶ <Toepassen>



a <->

Hiermee verlaagt u de scherpste, waardoor het beeld minder hard is.

Voorbeeld: Als u de weergave van foto's uit een tijdschrift wilt verbeteren



b <+>

Hiermee verhoogt u de scherpste van de afbeelding.

Voorbeeld: Als u met potlood geschreven tekst en lijnen scherper wilt maken

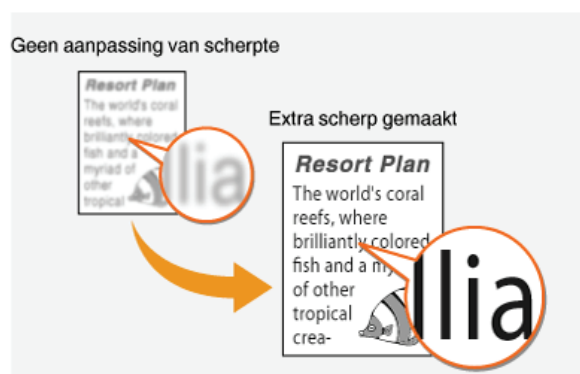

KOPPELINGEN

- ▶ Faxen verzenden (MF729Cx / MF728Cdw / MF628Cw)
- ▶ Dichtheid aanpassen

Dubbelzijdige documenten scannen MF729Cx / MF728Cdw



Het apparaat kan automatisch de voor- en achterzijde scannen van documenten in de invoer.

BELANGRIJK

- U moet de documenten dan wel in de invoer leggen. Het apparaat kan de beide zijden van documenten namelijk niet automatisch scannen wanneer u de documenten op de glasplaat legt of wanneer Handmatig verzenden is ingeschakeld.



<Faxen> ▶ <2-zijdig origineel> ▶ selecteer <Type boek> of <Type kalender>

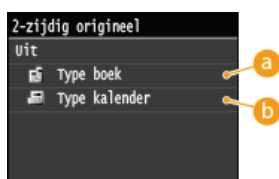

a <Type boek>

Selecteer deze optie voor documenten waarvan de afbeeldingen op de voor- en achterzijde dezelfde afdrukrichting hebben.

b <Type kalender>

Selecteer deze optie voor documenten waarvan de afbeeldingen op de voor- en achterzijde niet dezelfde afdrukrichting hebben.

KOPPELINGEN

- ▶ **Faxen verzenden (MF729Cx / MF728Cdw / MF628Cw)**
- ▶ **Eerst een gesprek tot stand brengen en dan een fax versturen (handmatig verzenden)**

De gewenste faxinstellingen configureren

De standaardinstellingen zijn de instellingen die steeds worden weergegeven wanneer u het apparaat aanzet of wanneer u drukt op . Als u de instellingen die u vaak gebruikt, registreert als standaardinstellingen, hoeft u niet steeds dezelfde instellingen op te geven wanneer u een fax verstuurt. Daarnaast kunt u combinaties van meerdere faxinstellingen registreren en deze gebruiken wanneer u ze maar nodig hebt.

OPMERKINGEN

- Het apparaat is vooraf geconfigureerd met de standaardinstellingen (► **Overzicht van menuopties**). U kunt deze standaardinstellingen naar behoefte wijzigen en opslaan.



Ik verstuur vaak faxen met vage tekst en ik verhoog altijd de dichtheid.



Verhoog de dichtheid en registreer dit als standaardinstelling. Van nu af aan kunt u faxen versturen zonder dat u de dichtheid hoeft te wijzigen. ► **De standaardinstellingen wijzigen**



Ik fax elke maand dubbelzijdige originelen van inkooporders naar dezelfde ontvangers.



Registreer de combinatie van dubbelzijdig scannen en de opgegeven ontvangers in <Favoriete instellingen>. U kunt dan gemakkelijk deze combinatie van instellingen gebruiken wanneer u deze nodig hebt. ► **Veelgebruikte faxinstellingen opslaan**

De standaardinstellingen wijzigen

De standaardinstellingen zijn de instellingen die worden weergegeven wanneer u het apparaat inschakelt of op  drukt. Als u deze standaardinstellingen afstemt op de bewerkingen die u regelmatig uitvoert, kunt u tijd besparen doordat u niet steeds dezelfde instellingen hoeft te configureren als u gaat faxen.



<Menu> ► <Faxinstellingen> ► <Instellingen voor TX-functie> ► <Wijzig standaardinstellingen> ► Take op de instelling ► Wijzig de standaardwaarde van het geselecteerde item ► <Toepassen> ► 



a Instellingen

Tik op het item dat u wilt instellen en wijzig de standaardwaarde.

KOPPELINGEN

- **Faxen verzenden (MF729Cx / MF728Cdw / MF628Cw)**
- **Verschillende faxinstellingen**
- **Faxinstellingen (MF729Cx / MF728Cdw / MF628Cw)**

Veelgebruikte faxinstellingen opslaan

U kunt tot wel 18 veelgebruikte combinaties van faxinstellingen registreren. U kunt geregistreerde instellingen snel weergeven, wanneer dat nodig is, zodat u niet iedere keer instellingen hoeft te maken, zoals "een tweezijdig origineel scannen, verzenden naar 5 bestemmingen, scherpte instellen". U kunt ook instellingen weergeven als knoppen met snelkoppelingen in het scherm <Start>.

- ▶ Favoriete instellingen registreren
- ▶ Favoriete instellingen weer oproepen

Favoriete instellingen registreren

1 Druk op en tik op <Faxen>.

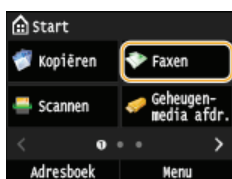

- Wanneer het aanmeldingsscherm verschijnt, voer dan met de numerieke toetsen de gebruikersnaam en het wachtwoord in. Selecteer vervolgens de authenticatie-server en druk op . ▶ **Inloggen op Geautoriseerd Verzenden**

2 Wijzig de waarden voor de instellingen die u wilt registreren. ▶ **Verschillende faxinstellingen**

- U kunt ook de bestemming in een favoriete faxinstelling opnemen door de bestemming die u wilt registreren, in te voeren. ▶ **Faxen verzenden(MF729Cx / MF728Cdw / MF628Cw)**

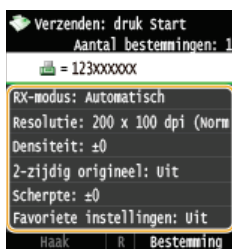

3 Tik op <Favoriete instellingen> ▶ <Registreren>.



4 Bekijk de melding en tik op <OK>.



5 Selecteer waar u de instellingen wilt registreren.

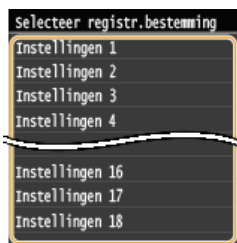

6 Controleer de details van de instellingen die u wilt registreren en tik op <Toepassen>. **Verschillende faxinstellingen**

- Tik op een te registreren instelling als u de waarde ervan wilt wijzigen.
- U kunt de bestemming van de registratie een andere naam geven door te tikken op <Naam wijzigen>. **Tekst invoeren**

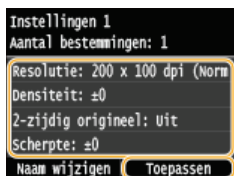

7 Selecteer of u de instellingen wilt registreren als een knop voor een snelkoppeling.



- Als u <Ja> selecteert, wordt een bericht weergegeven. Bekijk de melding en tik vervolgens op <OK>. De geregistreerde combinatie van instellingen wordt toegevoegd aan het <Start>-scherm als een knop voor een snelkoppeling.



OPMERKING:

- Als het <Start>-scherm vol is en u kunt de knop niet toevoegen, wis dan met <Instell. startscherm> geregistreerde knoppen of spaties. **Het scherm <Start> aanpassen**

OPMERKINGEN

- Opgeslagen instellingen worden ook behouden wanneer het apparaat wordt uitgeschakeld.
- Ga, als u geregistreerde instellingen wilt bewerken of wissen naar <Faxen> ► <Favoriete instellingen> ► <Bewerk/verwijd> ► <Bewerken> of <Verwijderen> en volg dan onderstaande stappen.
 - Een instelling bewerken:** Selecteer de instelling die moet worden bewerkt ► Wijzig de instelling en tik op ► <Toepassen> ► <Ja>.
 - Een instelling wissen:** Selecteer de instelling die moet worden gewist ► tik op <Ja>.
- U kunt bestemmingen niet meer wijzigen wanneer de instellingen zijn geregistreerd. Wis de instellingen, als u een bestemming wilt wijzigen, en registreer de instellingen opnieuw.
- Als u een bestemming hebt geregistreerd die u had opgegeven vanuit het Adresboek, en u wist vervolgens de bestemming uit het Adresboek, dan wordt de bestemming ook gewist uit de favoriete faxinstellingen.

Favoriete instellingen weer oproepen

U hoeft alleen maar de combinatie van instellingen, die het best geschikt is voor uw doeleinden, te selecteren uit de favoriete instellingen.



<Fax> ► <Favoriete instellingen> ► Selecteer de combinatie van instellingen die u weer wilt oproepen

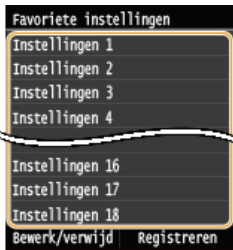



OPMERKINGEN

- Wanneer u de combinatie van instellingen weer hebt opgeroepen, kunt u, zo nodig, ook de faxinstellingen wijzigen.

KOPPELINGEN

- ▶ **Faxen verzenden(MF729Cx / MF728Cdw / MF628Cw)**

Het verzenden van faxen annuleren

Als u het verzenden van faxberichten wilt annuleren, onmiddellijk nadat u drukt op  (Zwart-wit), tik dan op <Annuleren> op de display of druk op  op het bedieningspaneel. U kunt het verzenden van faxberichten ook annuleren na het controleren van de faxstatus.

■ Tik op <Annuleren> op het scherm tijdens de verzending van de fax



■ Druk op  om te annuleren



Als op het scherm een lijst met documenten verschijnt als u op  hebt gedrukt

De documenten zijn gescand en wachten op verwerking. Selecteer het document dat u wilt annuleren.



■ De verzendstatus controleren voordat u annuleert

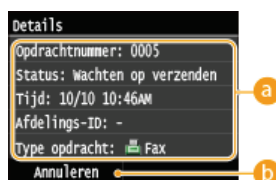
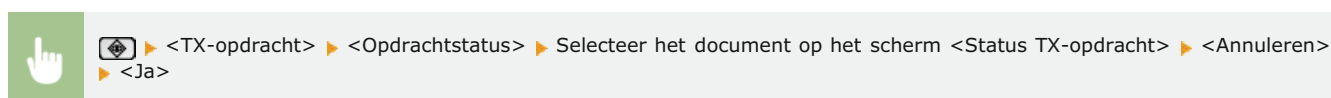

a Faxdetails

Hier ziet u het aantal te verzenden documenten, de instellingen en andere details. Als u alleen de details wilt controleren zonder de documenten te verzenden, drukt u op  om terug te gaan naar het hoofdscherm van de faxfunctie.

b <Annuleren>

Annuleert het verzenden.

KOPPELINGEN

- ▶ Faxen verzenden(MF729Cx / MF728Cdw / MF628Cw)
- ▶ Status en logboek voor verzonden en ontvangen documenten controleren

Faxen ontvangen MF729Cx / MF728Cdw / MF628Cw

In dit gedeelte worden de methoden beschreven voor het ontvangen van faxen. Er wordt ook uitgelegd hoe u de machine configureert voor het ontvangen van faxen. U moet enkele procedures uitvoeren met betrekking tot de faxfuncties voordat u de ontvangstinstellingen gaat opgeven. **Begininstellingen configureren voor faxfuncties (MF729Cx / MF728Cdw / MF628Cw)**

OPMERKINGEN

- Het apparaat kan ontvangen faxdocumenten afdrucken op papier van het formaat A4 of Letter. Als u ontvangen faxdocumenten afdruckt op een ander papierformaat, is het mogelijk dat een deel van de pagina niet wordt afgedrukt of dat een pagina op twee vellen papier wordt afgedrukt.

Methoden voor het ontvangen van faxen

Het apparaat ondersteunt de volgende ontvangstmethoden. Selecteer de methode die het best aansluit bij de manier waarop u werkt en stel deze methode in door in **De machine instellen voor het ontvangen van faxen** de bijbehorende procedure uit te voeren.

<p><Automatisch></p> 	<p>Ingesteld op het ontvangen van faxberichten Faxen worden automatisch ontvangen. Zelfs als iemand u bent, kunt u niet praten met de beller.</p>
<p><Fax/tel automatisch schakelen></p> 	<p>Wanneer de oproep een fax is Het apparaat ontvangt de fax automatisch. Wanneer de oproep een telefoongesprek is U hoort een signaal voor een binnenkomende oproep. Neem de handset op en beantwoord de oproep. OPMERKING: U moet vooraf een telefoon of de optionele handset aansluiten op het apparaat.</p>
<p><Handmatig></p> 	<p>Wanneer de oproep een fax is U hoort een signaal voor een binnenkomende oproep. Neem de handset op. Als u een pieptoon hoort, tik dan op <Faxen> ▶ <Start ontvangst> zodat u een fax kunt ontvangen.</p>  <p>Wanneer de oproep een telefoongesprek is U hoort een signaal voor een binnenkomende oproep. Neem de handset op. Als u geen pieptoon hoort, kunt u een gesprek voeren. OPMERKING:</p> <ul style="list-style-type: none"> U moet vooraf een telefoon of de optionele handset aansluiten op het apparaat. U kunt instellen dat faxen automatisch moeten worden ontvangen als een binnenkomende oproep een bepaalde tijd overgaat. Omschakelen naar Auto RX
<p><Antwoordapparaat></p> 	<p>Wanneer de oproep een fax is De fax wordt automatisch ontvangen nadat u een signaal voor een binnenkomende oproep hebt gehoord. Wanneer de oproep een telefoongesprek is Het antwoordapparaat wordt ingeschakeld, zodat de beller een bericht kan inspreken. Als u de handset opneemt voordat de beller een bericht heeft ingesproken, kunt u het gesprek gewoon aannemen. OPMERKING:</p> <ul style="list-style-type: none"> U moet vooraf een antwoordapparaat aansluiten op het apparaat. Stel het antwoordapparaat zodanig in dat de oproep na een aantal belsignalen wordt geaccepteerd. Het is verstandig het bericht te beginnen met een stilte van ongeveer 4 seconden of de maximale opnametijd in te stellen op 20 seconden.
<p><Netwerkomschakelaar></p> 	<p>Het apparaat maakt onderscheid tussen faxen en telefoongesprekken. Deze modus is alleen beschikbaar voor bepaalde landen en hiervoor is een abonnement op een netwerkschakeldienst vereist. OPMERKING: U moet vooraf een telefoon of de optionele handset aansluiten op het apparaat.</p>

OPMERKINGEN

- Afhankelijk van het type telefoon dat op het apparaat is aangesloten, kunnen faxen mogelijk niet goed worden verzonden of ontvangen.
- Als u een externe telefoon met faxfuncties aansluit, moet u de telefoon instellen voor het handmatig ontvangen van faxen.

- Als u de handset van de telefoon oppakt en een pieptoon hoort, weet u dat het een binnenkomende fax is. U kunt de fax dan ontvangen door op de telefoon een bepaalde code in te voeren.
- ▶ **Een telefoon gebruiken om faxen te ontvangen (ontvangst op afstand)**

■ De machine instellen voor het ontvangen van faxen

1 Druk op en tik op <Faxen>.



- Wanneer het aanmeldingscherm verschijnt, voert u met de numerieke toetsen de gebruikersnaam en het wachtwoord in. Vervolgens selecteert u de authenticatie-server en drukt u op . ▶ **Inloggen op Geautoriseerd Verzenden**

2 Tik op <RX-modus>.

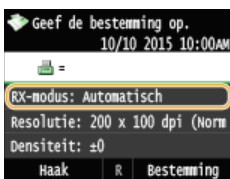

3 Selecteer de ontvangstmethode.

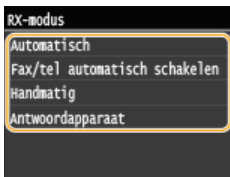

■ Als u <Fax/tel (automat. schakelen)> kiest

Geef desgewenst de drie volgende instellingen op. Tik op <Toepassen> als u klaar bent.

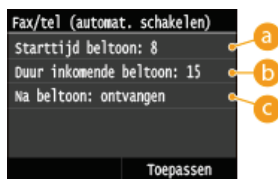

a <Starttijd beltoon>

Hier kunt u de periode opgeven waarin de machine bepaalt of een binnenkomende oproep een fax is of een telefoongesprek. (bereik: 5 - 30 seconden; standaardinstelling: 8 seconden)

b <Duur inkomende beltoon>

Hier kunt u aangeven hoe lang u een signaal moet horen voor een binnenkomend telefoongesprek. (bereik: 15 - 300 seconden; standaardinstelling: 22 seconden)

c <Na beltoon>

Hier kunt u aangeven wat de machine moet doen als u de handset niet opneemt bij een binnenkomend telefoongesprek. Selecteer <Einde> om de oproep te beëindigen of <Ontvangen> om een binnenkomende fax te ontvangen (standaardinstelling: <Ontvangen>).

TIPS

- Als u ontvangen documenten op beide zijden van het papier wilt afdrukken: ▶ **Afdrukken op beide zijden**
- Als u aan de onderzijde van ontvangen documenten gegevens wilt afdrukken zoals de datum en het tijdstip van ontvangst:

Voettekst RX-pagina

- Als u wilt blijven afdrucken wanneer de toner bijna op is: **Doorgaan met afdrucken als cartridge bijna leeg is**

■ Een telefoon gebruiken om faxen te ontvangen (ontvangst op afstand)

Wanneer u de telefoon opneemt en een faxsignaal hoort, hoeft u niet naar de machine te lopen om de fax te ontvangen. Gebruik de telefoon om een bepaalde code in te voeren (standaard is dit 25) en de fax wordt dan ontvangen.

OPMERKINGEN

- Wanneer het telefoontoestel niet rechtstreeks op het apparaat is aangesloten, werkt de functie voor ontvangst op afstand niet.

- 1 Als u het signaal van een binnenkomende oproep hoort, neemt u de handset van de telefoon op.**
- 2 Als u een piepton hoort, voert u met de toetsen van de telefoon de code voor ontvangst op afstand in.**
 - Deze code is standaard ingesteld op 25. U kunt deze code desgewenst wijzigen. **RX op afstand**
- 3 Leg de handset op de haak.**

KOPPELINGEN

- Faxen verzenden en ontvangen op de manier zoals u dat wilt (MF729Cx / MF728Cdw / MF628Cw)**
- Status en logboek voor verzonden en ontvangen documenten controleren**

Faxen verzenden en ontvangen op de manier zoals u dat wilt

MF729Cx / MF728Cdw / MF628Cw

Naast de standaardmethoden voor het verzenden en ontvangen van faxen, zijn er verschillende andere manieren die aansluiten bij de manier waarop u werkt.



- ▶ **Eerst een gesprek tot stand brengen en dan een fax versturen (handmatig verzenden)**



- ▶ **Faxen gelijktijdig naar meerdere bestemmingen verzenden (groepsverzending)**

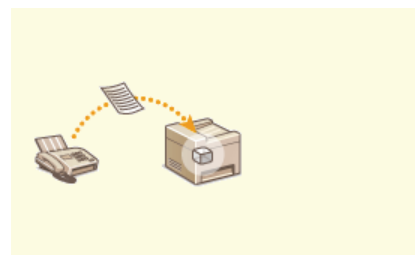

- ▶ **Ontvangen faxen in het geheugen opslaan (ontvangst in geheugen)**



- ▶ **Ontvangen faxen doorsturen**

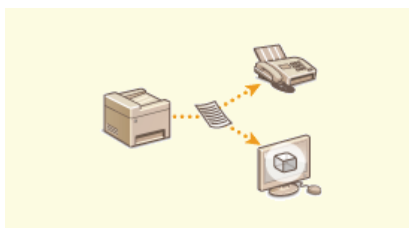

- ▶ **Verzonden faxen archiveren**

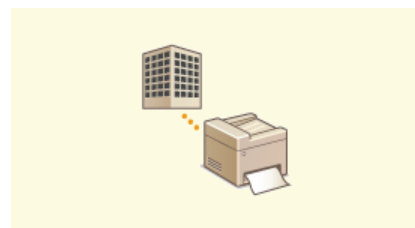

- ▶ **Faxinformatiediensten ontvangen**

KOPPELINGEN

- ▶ **Faxen verzenden (MF729Cx / MF728Cdw / MF628Cw)**
- ▶ **Faxen ontvangen (MF729Cx / MF728Cdw / MF628Cw)**
- ▶ **Status en logboek voor verzonden en ontvangen documenten controleren**

Eerst een gesprek tot stand brengen en dan een fax versturen (handmatig verzenden)



U kunt faxen handmatig versturen aan het einde van een telefoongesprek. Wanneer u een pieptoon hoort over de telefoon, betekent dit dat de ontvanger probeert uw fax te ontvangen. Druk op  (Zwart-wit) om de fax te verzenden.

OPMERKINGEN



- U moet vooraf een telefoon of de optionele handset aansluiten op het apparaat.

1 Plaats één of meer documenten. Documenten plaatsen

- De machine kan niet automatisch beide zijden van de documenten scannen bij handmatig verzenden.
- Wanneer u het document op de glasplaat legt, kunt u maar één pagina verzenden.

2 Druk op en tik op <Faxen>.



- Wanneer het aanmeldingscherm verschijnt, voert u met de numerieke toetsen de gebruikersnaam en het wachtwoord in. Vervolgens selecteert u de authenticatie-server en drukt u op .  **Inloggen op Geautoriseerd Verzenden**

3 Druk op .

- Als de bestemmingen die zijn ingesteld door de vorige gebruiker, nog zijn geselecteerd, kan dit transmissiefouten geven. Reset altijd de instellingen voordat u faxen verstuurt.

4 Geef de gewenste scaninstellingen op. Verschillende faxinstellingen

5 Kies het faxnummer van de ontvanger.

6 Vraag de ontvanger om zijn of haar faxapparaat in te stellen op het ontvangen van uw faxberichten.

- Als u een pieptoon hoort, gaat u verder naar stap 7.

7 Druk op (Zwart-wit) en leg de handset op de houder.

KOPPELINGEN

-  **Faxen verzenden (MF729Cx / MF728Cdw / MF628Cw)**
-  **Het verzenden van faxen annuleren**
-  **Status en logboek voor verzonden en ontvangen documenten controleren**

Faxen gelijktijdig naar meerdere bestemmingen verzenden (groepsverzending)



U kunt faxberichten versturen naar 310 bestemmingen tegelijk. Geef met de numerieke toetsen* of het Adresboek meerdere bestemmingen op. Als er in uw kantoor een LDAP-server* is geïnstalleerd.

* Het maximaal aantal bestemmingen dat u kunt opgeven wanneer u een LDAP-server of de numerieke toetsen gebruikt, is 10. Als u de numerieke toetsen gebruikt in combinatie met een LDAP-server, kunt u een totaal van 10 bestemmingen opgeven. Als u bijvoorbeeld zeven bestemmingen hebt opgegeven met de numerieke toetsen, kunt u nog maximaal drie bestemmingen opgeven uit het adresboek van een LDAP-server.

BELANGRIJK

- Als <Beperk groepsverzending> is ingesteld op <Weiger groepsverzending>, kunt u deze functie niet gebruiken.
 - Groepsverzending uitschakelen (MF729Cx / MF728Cdw / MF628Cw)**

OPMERKINGEN

- U moet bestemmingen opslaan in het adresboek om deze functie te kunnen gebruiken.
 - Registreren in het adresboek**

1 Plaats één of meer documenten. **Documenten plaatsen**

2 Druk op en tik op <Faxen>.

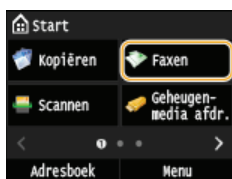

- Wanneer het aanmeldingscherm verschijnt, voert u met de numerieke toetsen de gebruikersnaam en het wachtwoord in. Vervolgens selecteert u de authenticatie-server en drukt u op .
 - Inloggen op Geautoriseerd Verzenden**

3 Druk op .

- Als de bestemmingen die zijn ingesteld door de vorige gebruiker, nog zijn geselecteerd, kan dit transmissiefouten geven. Reset altijd de instellingen voordat u faxen verstuurt.

4 Geef de bestemming op.

- Als u dit wilt doen met de numerieke toetsen, voert u het faxnummer in en tikt u op <Toepassen>. Als u bestemmingen wilt toevoegen, selecteert u <Bestemming> ► <Gebruik numerieke toetsen opgeven> voordat u dezelfde procedure herhaalt.

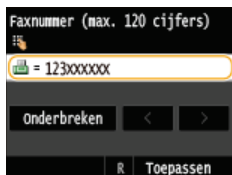

- Als u bestemmingen wilt opgeven vanuit het adresboek, zie dan **Opgeven vanuit het adresboek (fax)**.
- Als u bestemmingen wilt opgeven met codes voor verkort kiezen, zie dan **Bestemmingen rechtstreeks selecteren door codes voor verkort kiezen in te voeren (Fax)**.
- Als u bestemmingen wilt opgeven vanaf een LDAP-server, zie dan **Bestemmingen op een LDAP-server opgeven (fax)**.

5 Geef de gewenste scaninstellingen op.

- Tik op het instellingen die u wilt opgeven.
 - Verschillende faxinstellingen**



6 Druk op  (Zwart-wit) om het verzenden te starten.

KOPPELINGEN

- ▶ Faxen verzenden (MF729Cx / MF728Cdw / MF628Cw)
- ▶ Het verzenden van faxen annuleren
- ▶ Status en logboek voor verzonden en ontvangen documenten controleren

Ontvangen faxen in het geheugen opslaan (ontvangst in geheugen)



U kunt ontvangen faxberichten in het geheugen opslaan en ze later afdrukken. Met deze functie kan worden voorkomen dat onbevoegde personen onbedoeld vertrouwelijke documenten kunnen inzien.

- ▶ Documenten opslaan in het geheugen
- ▶ Documenten afdrukken die in het geheugen zijn opgeslagen
- ▶ Documenten in het geheugen controleren/verwijderen

OPMERKINGEN

- De documenten in het geheugen kunt u ook doorsturen. ▶ **Een document selecteren om door te sturen**

Documenten opslaan in het geheugen

Om ontvangen documenten in het geheugen op te slaan, stelt u <Instellingen geheugenslot> in op <Aan>. U kunt ook optionele instellingen opgeven, zoals het instellen van een wachtwoord om de functie te ontgrendelen. Ook kunt u de periode instellen waarbinnen ontvangen documenten in het geheugen moeten worden opgeslagen.



<Menu> ▶ <Faxinstellingen> ▶ <Instellingen voor RX-functie> ▶ <Instellingen geheugenslot> ▶ <Aan> ▶ Geef alle instellingen op ▶ <Toepassen> ▶

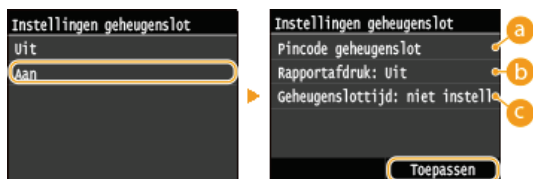

a <Pincode geheugenslot>

Hiermee kunt u een wachtwoord van maximaal zeven cijfers instellen. Als u een wachtwoord wilt opslaan, gebruikt u de numerieke toetsen om het wachtwoord in te voeren en tikt u op <Toepassen>. Voer ter bevestiging hetzelfde wachtwoord nogmaals in en tik op <Toepassen>. Dit wachtwoord is nodig om de instellingen van de functie te wijzigen of om de functie uit te schakelen wanneer u alle opgeslagen documenten gaat afdrukken. Als u geen wachtwoord wilt instellen, tikt u op <Toepassen> zonder iets in te voeren.

OPMERKING:

- Wachtwoorden met uitsluitend nullen, zoals "00" of "000000", zijn niet toegestaan.

b <Rapport afdrukken>

Schakel deze optie in als u RX-resultaatrapporten wilt afdrukken wanneer er documenten in het geheugen worden opgeslagen. Tik op <Aan> om rapporten af te drukken. U moet ook <RX-resultaatrapport> instellen op <Aan>. ▶ **RX-resultaatrapport**

c <Geheugenslottijd>

Geef een periode op waarbinnen ontvangen documenten in het geheugen moeten worden opgeslagen. Als u geen periode instelt, worden alle documenten in het geheugen opgeslagen wanneer de functie voor ontvangst in het geheugen is ingeschakeld.

Documenten afdrukken die in het geheugen zijn opgeslagen

Om ontvangen documenten in het geheugen af te drukken, stelt u <Instellingen geheugenslot> in op <Uit>. Alle documenten in het geheugen worden afgedrukt.

OPMERKINGEN

- U kunt niet alleen een bepaald document in het geheugen afdrukken.
- Als er een tijdstip is opgegeven voor het uitschakelen van de functie, worden de documenten automatisch op dat tijdstip afgedrukt.

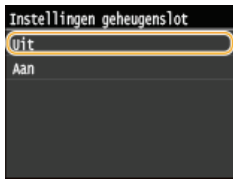

Documenten in het geheugen controleren/verwijderen

U kunt gedetailleerde gegevens bekijken van de documenten die in het geheugen zijn opgeslagen, zoals faxnummers van afzenders en het aantal verzonden pagina's, en vervolgens overbodige documenten verwijderen.

1 Druk op .

2 Tik op <RX-opdracht>.

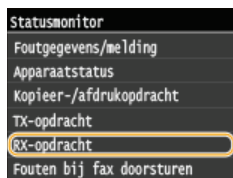

3 Tik op <Opdrachtstatus>.

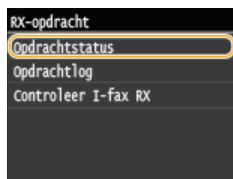

4 Selecteer het document dat u wilt controleren.

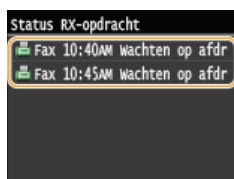

■ Het gecontroleerde document verwijderen

1 Tik op <Verwijderen>.

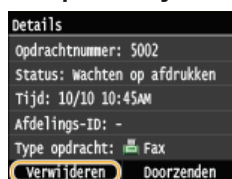

2 Tik op <Ja>.

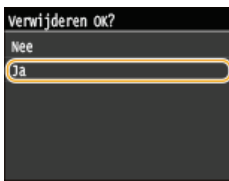

KOPPELINGEN

- ▶ Faxen ontvangen (MF729Cx / MF728Cdw / MF628Cw)
- ▶ Status en logboek voor verzonden en ontvangen documenten controleren

Ontvangen faxen doorsturen



U kunt ontvangen documenten doorsturen naar andere bestemmingen. U kunt een document selecteren uit de documenten die in het geheugen zijn ontvangen, en het doorsturen, of u kunt het apparaat zo instellen dat het automatisch ieder ontvangen document doorstuurt naar opgegeven bestemmingen. U kunt faxnummers, maar ook e-mailadressen, I-Fax, gedeelde mappen in computers en een FTP-server opgeven als bestemmingen voor het doorsturen.

OPMERKINGEN

- Alleen bestemmingen in het adresboek kunnen worden gebruikt voor doorsturen. Als er geen bestemmingen zijn opgeslagen, voegt u bestemmingen toe aan het adresboek voordat u deze functie gaat gebruiken.
 - **Registreren in het adresboek**
- Als e-mailadressen, gedeelde mappen in computers of een FTP-server is/zijn opgegeven, wordt het document geconverteerd naar het PDF-formaat en verstuurd. Als I-Faxen zijn opgegeven als bestemmingen voor het doorsturen, wordt het document geconverteerd naar TIFF-formaat en verstuurd.

Een document selecteren om door te sturen

De machine stuurt het document door dat u selecteert uit alle documenten die in het geheugen zijn ontvangen. Als u deze functie wilt gebruiken, moet u eerst de functie voor ontvangst in het geheugen activeren. **Ontvangen faxen in het geheugen opslaan (ontvangst in geheugen)**

OPMERKINGEN

- Zo lang de functie voor ontvangst in het geheugen is ingeschakeld, worden de documenten in het geheugen niet verwijderd, ook niet nadat ze zijn doorgestuurd. Dit betekent dat u een document verschillende keren kunt doorsturen.

1 Druk op .

2 Tik op <RX-opdracht>.



3 Tik op <Opdrachtstatus>.



4 Selecteer het document dat u wilt doorsturen.

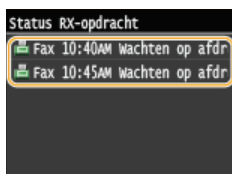

5 Tik op <Doorzenden>.



6 Selecteer een bestemming in het adresboek.

- Zie **Opgeven vanuit het adresboek (fax)** voor informatie over het werken met het adresboek.



- Het document wordt doorgestuurd naar de opgegeven bestemming.

Alle ontvangen documenten automatisch doorsturen

U kunt instellen dat alle ontvangen documenten worden doorgestuurd naar bepaalde bestemmingen. U kunt zo altijd en overal faxen ontvangen, ook als u niet op kantoor bent.

- ▶ **Instellingen opgeven voor documenten die automatisch moeten worden doorgestuurd**
- ▶ **Doorgestuurde documenten afdrukken**
- ▶ **Documenten afdrukken, opnieuw verzenden of verwijderen waarvan het doorsturen is mislukt**

Instellingen opgeven voor documenten die automatisch moeten worden doorgestuurd

Als de doorstuurfunctie is ingeschakeld, worden alle ontvangen documenten automatisch doorgestuurd.



<Menu> ▶ <Faxinstellingen> ▶ <Instellingen voor doorsturen> ▶ <Instellingen voor doorzenden inschakelen> ▶ <Aan> ▶
Selecteer de bestemming voor het doorsturen uit het Adresboek ▶



OPMERKINGEN

- Zie **▶ Opgeven vanuit het adresboek (fax)** voor informatie over het werken met het adresboek.

Doorgestuurde documenten afdrukken

Als u de doorgestuurde documenten ook zelf wilt bekijken, kunt u instellen dat doorgestuurde documenten ook worden afgedrukt. U kunt ook alleen de documenten afdrukken waarvan het doorsturen is mislukt.



<Menu> ▶ <Faxinstellingen> ▶ <Instellingen voor doorsturen> ▶ <Afbeeldingen afdrukken> ▶ Selecteer <Aan> of <Alleen bij fout> ▶

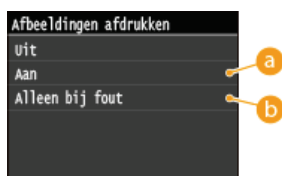

a <Aan>

Hiermee worden alle doorgestuurde documenten afgedrukt.

b <Alleen bij fout>

Hiermee worden alleen de documenten afgedrukt waarvan het doorsturen is mislukt.

Documenten afdrukken, opnieuw verzenden of verwijderen waarvan het doorsturen is mislukt

U kunt documenten waarvan het doorsturen is mislukt, opslaan in het geheugen en op een later tijdstip afdrukken, opnieuw verzenden of verwijderen.

■ Documenten waarvan het doorsturen is mislukt, opslaan in het geheugen

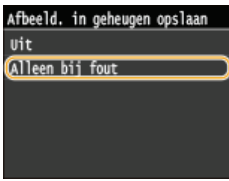
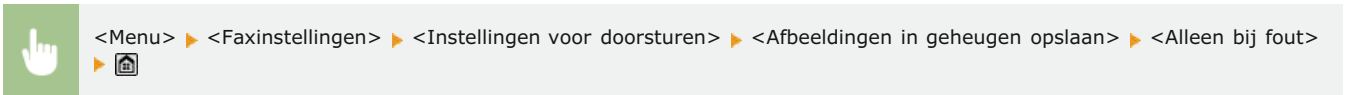

■ Documenten in het geheugen afdrukken, opnieuw verzenden of verwijderen

1 Druk op

2 Tik op <Fouten bij fax doorsturen>.

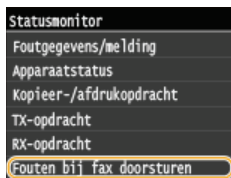

3 Selecteer het document dat u wilt controleren.

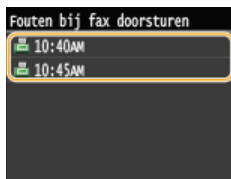

■ Het gecontroleerde document afdrukken

1 Tik op <Afdr./doorz.>.



2 Tik op <Afdrukken>.

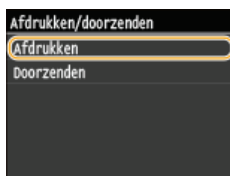

3 Tik op <Ja>.

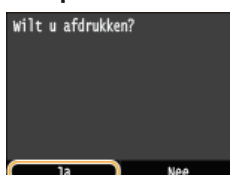

■ Het gecontroleerde document opnieuw verzenden

- 1 Tik op <Afdr./doorz.>.



- 2 Tik op <Doorzenden>.

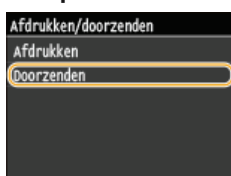

- 3 Selecteer een bestemming in het adresboek.

• Zie **Opgeven vanuit het adresboek (fax)** voor informatie over het werken met het adresboek.

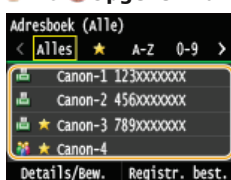

■ Het gecontroleerde document verwijderen

- 1 Tik op <Verwijderen>.



- 2 Tik op <Ja>.



KOPPELINGEN

- ▶ Faxen ontvangen (MF729Cx / MF728Cdw / MF628Cw)
- ▶ Status en logboek voor verzonden en ontvangen documenten controleren

Verzonden faxen archiveren



U kunt een fax verzenden naar een opgegeven adres, maar u kunt gefaxte documenten ook verzenden naar een vooraf ingesteld adres voor opslag. Zo kunt u gemakkelijk een logboek bijhouden van wat u hebt verstuurd. U kunt als adres voor opslag een faxnummer opgeven, een e-mailadres, een gedeelde map op de computer, een FTP-server of een I-Fax.

OPMERKINGEN

- Alleen bestemmingen in het Adresboek kunnen worden opgegeven als opslagadres. Als u het Adresboek wilt gebruiken, moet de bestemming daar van tevoren in worden geregistreerd. **Registreren in het adresboek**



<Menu> ► <Faxinstellingen> ► <Basisinstellingen> ► <Instellingen Communicatiebeheer> ► <TX-document archiveren> ►
<Aan> ► De opslagbestemming uit het Adresboek selecteren ►



OPMERKINGEN

- Zie **Opgeven vanuit het adresboek (fax)** voor informatie over het werken met het adresboek.

Faxinformatiediensten ontvangen





Via faxinformatiediensten kunt u op een eenvoudige manier in het bezit komen van nuttige informatie van bedrijven en organisaties. In dit gedeelte wordt een doorsnee procedure beschreven voor het ontvangen van deze diensten.

OPMERKINGEN

- Afhankelijk van de dienst, kunnen de procedures in werkelijkheid iets andere zijn. Volg de procedures voor de dienst die u gebruikt.

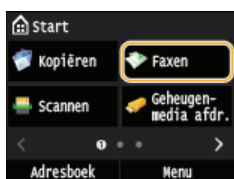
1 Druk op en tik op <Faxen>.



- Wanneer het aanmeldingscherm verschijnt, voert u met de numerieke toetsen de gebruikersnaam en het wachtwoord in. Vervolgens selecteert u de authenticatie-server en drukt u op . **Inloggen op Geautoriseerd Verzenden**

2 Tik op <Haak>.

- Als er een externe telefoon of optionele handset op de machine is aangesloten, kunt u de handset opnemen in plaats van op <Haak> te tikken.



3 Wanneer u een kiestoon hoort, belt u de informatiedienst.



4 Wanneer u het ingesproken bericht van de informatiedienst antwoordt, drukt u op .

- Deze stap is niet nodig als de machine een lijn voor tonkiezen gebruikt.



5 Gebruik de numerieke toetsen om het nummer in te voeren voor de informatie die u wilt ontvangen.

- U kunt ook de toetsen van de telefoon gebruiken om het nummer in te voeren.



6 Tik op <Start ontvangst>.

- Als u de handset hebt opgenomen, legt u deze nu neer.



KOPPELINGEN

- ▶ Faxen ontvangen (MF729Cx / MF728Cdw / MF628Cw)

Status en logboek voor verzonden en ontvangen documenten controleren

De statuswaarden en communicatielogboeken voor verzonden en ontvangen fax- en I-Faxdocumenten kunt u afzonderlijk controleren voor verzonden en ontvangen faxen. U kunt gedetailleerde gegevens bekijken van de faxen, zoals bestemmingen en het aantal pagina's, en u kunt overbodige documenten verwijderen.

BELANGRIJK

- Wanneer <Weergave opdrachtlog> is ingesteld op <Uit>, kunt u de communicatielogboeken niet inzien.  **Weergave opdrachtlog**

OPMERKINGEN

- De bestemmingen in Handmatig verzenden kunnen niet worden gecontroleerd omdat ze niet worden weergegeven.

1 Druk op .

2 Tik op <TX-opdracht> of <RX-opdracht>.



3 Controleer de status en communicatielogboeken voor verzonden en ontvangen documenten.

■ De status controleren van verzonden en ontvangen documenten

1 Tik op <Opdrachtstatus>.

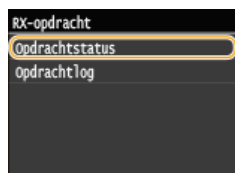

2 Selecteer het document waarvoor u de status wilt controleren.

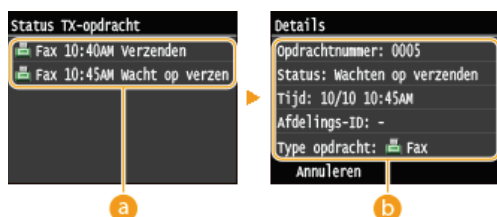

a <Status TX-opdracht>/<Status RX-opdracht>

Hier ziet u een lijst met de documenten die worden verzonden of ontvangen, of die wachten op verwerking.

b <Details>

Hier ziet u gedetailleerde gegevens van het document dat u in de lijst hebt geselecteerd. Als u meerdere bestemmingen hebt opgegeven, wordt het aantal opgegeven bestemmingen op het scherm weergegeven. U kunt de gegevens van opgegeven meerdere bestemmingen controleren door te tikken op <Bestemming>. Als u een document vindt dat u niet meer wilt bewaren tikt u op <Annuleren> of <Verwijderen> en tikt u op <Ja>.

■ De communicatielogboeken controleren voor verzonden en ontvangen documenten

1 Tik op <Opdrachtlog>.

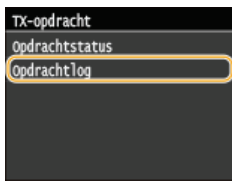

2 Selecteer het document waarvan u het logboek wilt controleren.

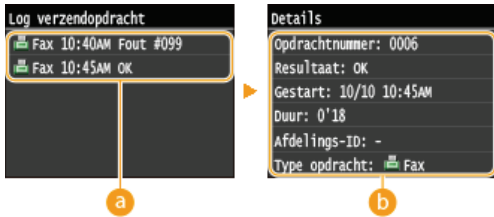

a <Log verzendopdracht>/<RX-opdrachtlog>

Hier ziet u een lijst met de documenten die zijn verzonden en ontvangen. <OK> geeft aan dat een document zonder problemen is verzonden of ontvangen, en <Fout> betekent dat een document niet is verzonden of ontvangen omdat de bewerking is geannuleerd of omdat er een fout is opgetreden.

b <Details>

Hier ziet u gedetailleerde gegevens van het document dat u in de lijst hebt geselecteerd.

OPMERKING:

Als de kolom <Resultaat> een code van drie cijfers bevat

- Deze code vertegenwoordigt een foutcode. **Er wordt een foutcode weergegeven**

KOPPELINGEN

- TX-resultaatrapport
- Communicatiebeheerrapport
- RX-resultaatrapport

Faxen versturen vanaf uw computer MF729Cx / MF728Cdw / MF628Cw

U kunt faxdocumenten die u met uw computerapplicatie hebt gemaakt, rechtstreeks vanaf de computer faxen. U hoeft de documenten dan niet eerst af te drukken en u kunt zo toner en papier besparen. U moet enkele procedures uitvoeren voordat u deze functie kunt gebruiken, zoals het opgeven van de basisinstellingen voor de faxfunctie (🔴 **Begininstellingen configureren voor faxfuncties (MF729Cx / MF728Cdw / MF628Cw)**) en Installatiehandleiding MF-stuurprogramma raadplegen voor het installeren van het faxstuurprogramma op uw computer.



Help-informatie van het faxstuurprogramma

- Wanneer u op [Help] klikt in het scherm van het faxstuurprogramma, verschijnt het Help-scherm. Op dit scherm ziet u informatie die niet in de e-Handleiding staat, waaronder informatie over functies van het stuurprogramma zoals het opslaan van veelgebruikte instellingen en hoe u deze functies kunt configureren.

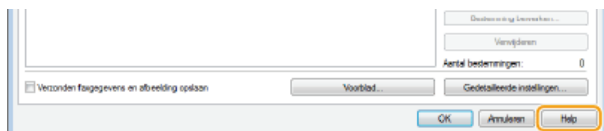

OPMERKINGEN

- Als u een Mac-gebruiker bent, zie dan Installatiehandleiding MF-stuurprogramma voor het installeren van het faxstuurprogramma en de Help van het Faxstuurprogramma voor het gebruik van faxfuncties (🔴 **Voor Mac OS-gebruikers**).
- Afhankelijk van het besturingssysteem en de versie van het faxstuurprogramma die u gebruikt, kunnen de schermen van het faxstuurprogramma in deze handleiding verschillen van de echte schermen.

Faxen verzenden vanaf een computer

BELANGRIJK

- Wanneer <Toestaan faxstuurprogramma TX> op het apparaat is ingesteld op <Uit>, kunt u geen faxen versturen vanaf een computer. **Faxen via de pc uitschakelen (MF729Cx / MF728Cdw / MF628Cw)**
- U moet Afdeling ID beheer inschakelen in het faxstuurprogramma dat u gebruikt als deze functie is ingeschakeld op het apparaat. Klik voor meer informatie op [Help] in het faxstuurprogramma. **Afdeling-ID beheer configureren**

1 Open een document in een programma en geef het afdrukvenster weer.

- De manier waarop u het afdrukvenster weergeeft, kan per programma verschillen. Raadpleeg voor meer informatie de Help van het programma dat u gebruikt.

2 Selecteer het faxstuurprogramma voor uw apparaat en klik op [Afdrukken].

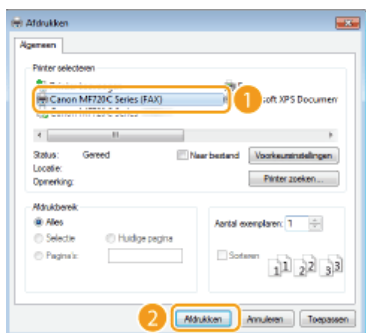

OPMERKING:

Wanneer u in Windows 8/Server 2012 verzendt vanuit de Windows Store-app

- Geef de tekens aan de rechterzijde van het scherm weer en volg onderstaande procedure.

Windows 8/Server 2012

[Apparaten] ► Uw printer ► Tik of klik op [Afdrukken].

Windows 8.1/Server 2012 R2

[Apparaten] ► [Afdrukken] ► Uw printer ► Tik of klik op [Afdrukken].

- Als u faxen verzendt volgens deze methode, is er slechts een beperkt aantal faxfuncties beschikbaar.
- Als het bericht [Er is iets met de printer. Ga naar het bureaublad om dit op te lossen.] wordt weergegeven, gaat u naar het bureaublad en voert u stap 3 uit. Dit bericht verschijnt wanneer het apparaat zo is ingesteld dat tijdens taken zoals afdrukken de gebruikersnaam wordt weergegeven.

3 Geef de bestemming op.

■ Slechts één bestemming opgeven ▼

- Klik op het tabblad [Bestemming invoeren].
- Stel de communicatiestand in of het faxnummer (of URL).

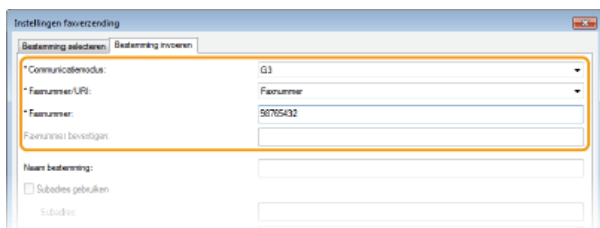

■ Meerdere bestemmingen tegelijk opgeven ▼

1 Klik op het tabblad [Bestemming selecteren].

2 Klik op [Bestemming toevoegen].

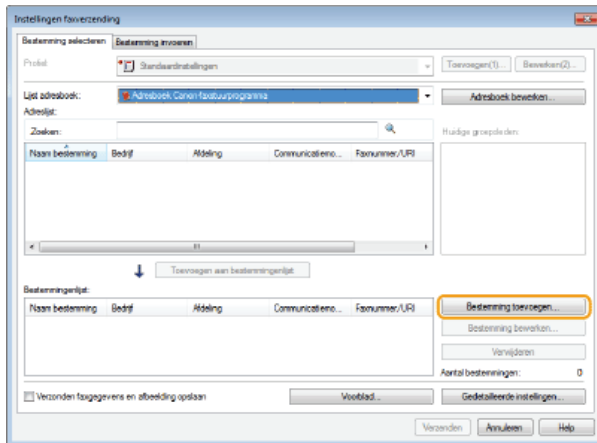

3 Stel de communicatiestand in of het faxnummer (of URL).

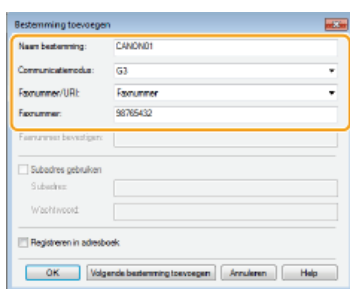

4 Herhaal de stappen 2 en 3 als u bestemmingen erbij wilt opgeven.

- Als u een nummer moet opgeven om een buitenlijn te kiezen, selecteert u [Gedetailleerde instellingen] ► [Prefix voor buitenlijn toevoegen aan G3/IP-faxnummer] en typt u het nummer bij [Prefix voor buitenlijn]. Het opgegeven nummer wordt tijdens het kiezen toegevoegd aan het begin van het faxnummer.
- Als u bestemmingen eenvoudiger wilt invoeren via het adresboek, raadpleegt u **Opgeslagen bestemmingen gebruiken**.
- Als u [Verzonden faxgegevens en afbeelding opslaan] selecteert, kunt u de logboeken voor verzonden documenten opslaan en gedetailleerde informatie over een verzonden document controleren, zoals de faxafbeelding, de bestemmingen en het aantal pagina's. Klik voor meer informatie op [Help] in het faxstuurprogramma.

OPMERKING:

- [Voorkeuren] in het dialoogvenster voor afdrucken ► Als u [Faxnummer/URI bevestigen bij instellen bestemming] hebt geselecteerd in het dialoogvenster dat wordt geopend na het aanklikken van [Beveiligingsinstellingen] op het tabblad [Speciaal], moet u ook een nummer invoeren bij [Faxnummer bevestigen] of [URI bevestigen]. Klik voor meer informatie op [Help] in het scherm van het faxstuurprogramma.

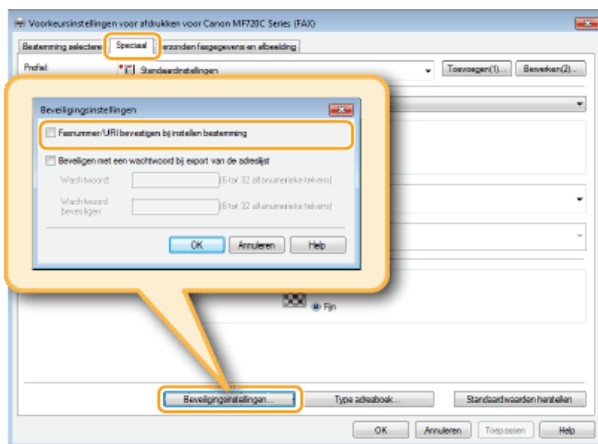

4 Voeg indien nodig een voorblad toe aan het document. Een voorblad toevoegen aan faxen die u verstuurt vanaf een pc

5 Klik op [Verzenden] om het document te verzenden.

Een voorblad toevoegen aan faxen die u verstuurt vanaf een pc

U kunt een voorblad toevoegen aan het document dat u wilt versturen. Selecteer één van de drie kant-en-klare voorbladen in het faxstuurprogramma of maak zelf een voorblad. Klik voor meer informatie op [Help] in het faxstuurprogramma.

1 Open een document in een programma en geef het afdruckenvenster weer.

- De manier waarop u het afdruckenvenster weergeeft, kan per programma verschillen. Raadpleeg voor meer informatie de Help van het programma dat u gebruikt.

2 Selecteer het faxstuurprogramma voor uw apparaat en klik op [Afdrukken].

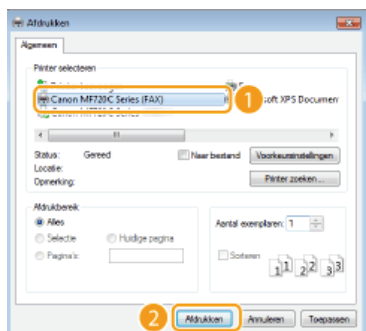

3 Klik op de knop [Voorblad] en geef elke instelling op.

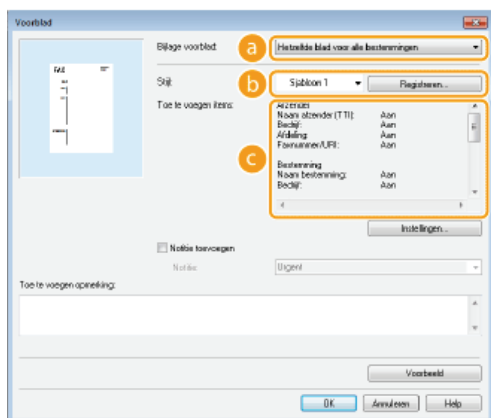

a [Bijlage voorblad]

Selecteer [Ander blad voor elke bestemming] of [Hetzelfde blad voor alle bestemmingen].

b [Stijl]

Selecteer één van de drie vooraf gedefinieerde voorbladen (Sjabloon 1 - 3). De indeling van het geselecteerde voorblad ziet u in de afbeelding aan de linkerkant.

c [Toe te voegen items]

De items die u wilt toevoegen aan het voorblad. Klik op [Instellingen] om de items die moeten worden opgenomen, te wijzigen.

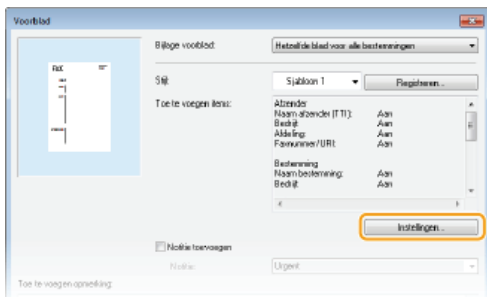

■ Tabblad [Afzender]

Selecteer de informatie die u wilt meesturen over de afzender en geef deze informatie op.

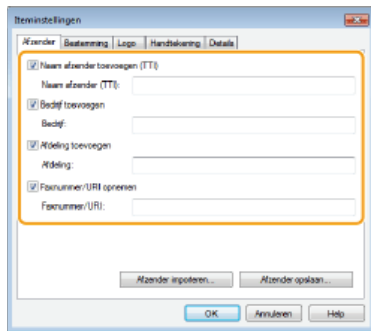

■ Tabblad [Bestemming]

Selecteer de informatie die u wilt meesturen over de bestemming en geef deze informatie op. De namen van bestemmingen, het bedrijf en de afdeling, plus het faxnummer, die zijn opgegeven op het tabblad [Bestemming selecteren]/[Bestemming invoeren] (☛ **Faxen verzenden vanaf een computer**) worden opgenomen op het voorblad.

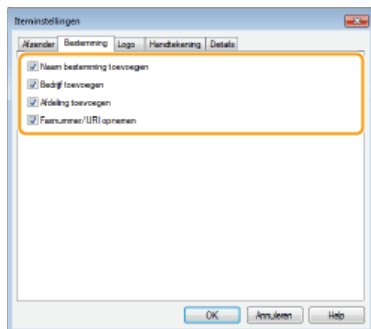

■ Tabblad [Logo]/Tabblad [Handtekening]

Geef elke instelling op. Hieronder ziet u een voorbeeld van een scherm met het tabblad [Logo] geselecteerd.

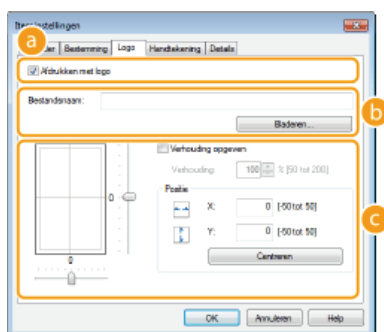

a Met/zonder logo's of handtekeningen

Selecteer [Afdrukken met logo] of [Afdrukken met handtekening] om een logo of handtekening op het voorblad op te nemen. De bitmapbestanden met het logo of de handtekening moeten al wel beschikbaar zijn.

b Locatie van bestanden met logo of handtekening

Geef de locatie op van de bestanden met het logo of de handtekening. Klik op [Bladeren] om het bestand te zoeken dat een logo of handtekening bevat.

c Grootte en positie van de opgegeven logo's of handtekeningen

Pas de grootte en de positie van de opgegeven logo's of handtekeningen aan terwijl u het resultaat aan de linkerkant bekijkt.

■ Tabblad [Details]

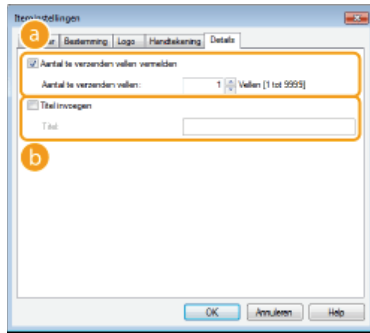

a [Aantal te verzenden vellen vermelden]

Schakel dit selectievakje in als u het aantal pagina's dat u gaat verzenden, wilt vermelden op het voorblad. Typ vervolgens het aantal pagina's bij [Aantal te verzenden vellen]. Het aantal te verzenden vellen wordt niet automatisch geteld. De waarde die u hier opgeeft, wordt op het voorblad vermeld.

b [Titel invoegen]

Schakel dit selectievakje in als u een titel wilt toevoegen aan het voorblad. Typ vervolgens een titel bij [Titel].

4 Als u een notitie wilt toevoegen, selecteert u [Notitie toevoegen] en kiest u een notitie in de vervolgkeuzelijst [Notitie].

- U kunt kiezen uit notities zoals "Urgent" en "Vertrouwelijk". U kunt ook tekst typen in het veld [Notitie] in plaats van een standaardnotitie te selecteren in de lijst.
- U kunt ook opmerkingen typen in [Toe te voegen opmerking].

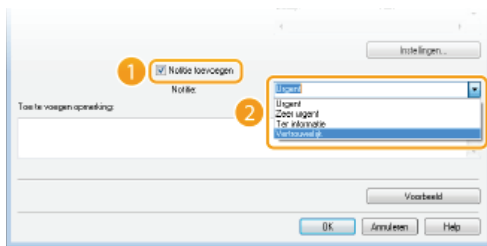

5 Klik op [Voorbeeld] om de inhoud van het voorblad te controleren en klik op [OK] als u tevreden bent.

- Als u de inhoud wilt wijzigen, voert u de procedure opnieuw uit vanaf stap 3.

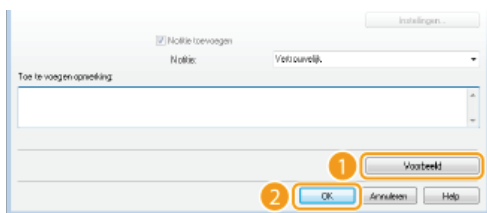

- Het opgegeven voorblad wordt aan de fax toegevoegd als deze wordt verzonden.

Het adresboek gebruiken voor faxverzending via de pc



Nadat u veelgebruikte bestemmingen voor faxen die u vanaf de pc stuurt aan het adresboek hebt toegevoegd, kunt u deze bestemmingen eenvoudig opgeven wanneer u vanaf uw pc een fax gaat versturen. U kunt ook adresboekgegevens in de indeling CSV uit andere programma's importeren op het apparaat, zoals uit Microsoft Excel. Omgekeerd kunt u het adresboek ook exporteren naar een bestand voor gebruik op andere faxapparaten of in andere programma's.

OPMERKINGEN

- U kunt het adresboek niet gebruiken als u geen toegang hebt tot de map waarin het adresboek is opgeslagen. Meld u aan als een gebruiker met toegang tot de map of kies een andere opslaglocatie voor het adresboek. **De locatie voor het opslaan van adresboekgegevens wijzigen**

Bestemmingen opslaan

In dit gedeelte wordt uitgelegd hoe u bestemmingen kunt opslaan in het adresboek die u wilt gebruiken als u faxen rechtstreeks vanaf uw computer gaat versturen. U kunt verschillende bestemmingen in het adresboek selecteren en deze opslaan als een groepsbestemming (groepskiezen). Dit is handig wanneer u een fax naar meerdere bestemmingen tegelijk wilt sturen.

► Bestemmingen opslaan

► Meerdere bestemmingen opslaan als één bestemming (groepskiezen)

OPMERKINGEN

- In totaal kunnen er 6.000 bestemmingen worden opgeslagen: 3.000 gewone bestemmingen en 3.000 groepsbestemmingen.
- U kunt opgeslagen groepsbestemmingen selecteren en combineren en vervolgens opslaan als afzonderlijke groepsbestemmingen.
- U kunt het adresboek niet gebruiken als u geen toegang hebt tot de map waarin het adresboek is opgeslagen. Meld u aan als een gebruiker met toegang tot de map of kies een andere opslaglocatie voor het adresboek. **► De locatie voor het opslaan van adresboekgegevens wijzigen**

Bestemmingen opslaan

1 Open de printermap. ► De printermap weergeven

2 Klik met de rechtermuisknop op het pictogram van het faxstuurprogramma voor uw apparaat en klik op [Voorkeursinstellingen voor afdrukken].

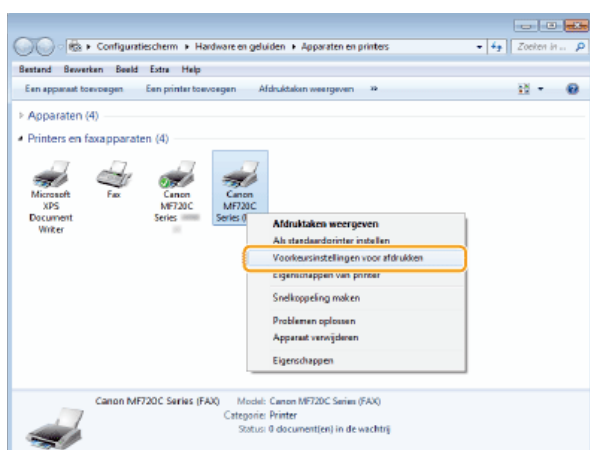

3 Klik op het tabblad [Bestemming selecteren] ► [Adresboek bewerken].

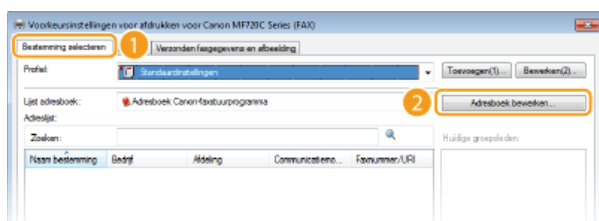

4 Klik op [Persoon toevoegen].

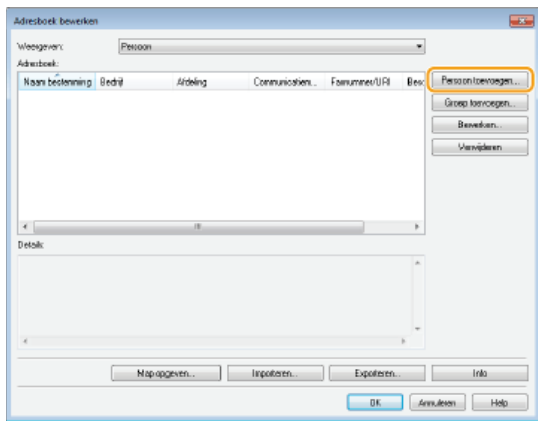

OPMERKING:

- Als u opgeslagen bestemmingen wilt wijzigen of verwijderen, selecteert u een bestemming bij [Adresboek] en klikt u op [Bewerken] of [Verwijderen].

5 Geef de gewenste instellingen op en klik op [OK].

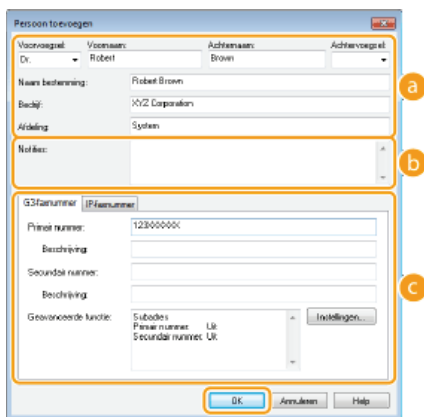

a Adres

Voer de naam van de ontvanger, het bedrijf en de afdeling in.

b [Notities]

Voer desgewenst opmerkingen in.

c Faxnummer

Voer een of meer faxnummers in. Typ desgewenst een afbreekstreepje tussen nummers. Als u een toelichting wilt geven voor een faxnummer, zoals "Thuis" of "Kantoor", typt u deze bij [Beschrijving].

Meerdere bestemmingen opslaan als één bestemming (groepskiezen)

1 Open de printermap. De printermap weergeven

2 Klik met de rechtermuisknop op het pictogram van het faxstuurprogramma voor uw apparaat en klik op [Voorkeursinstellingen voor afdrucken].

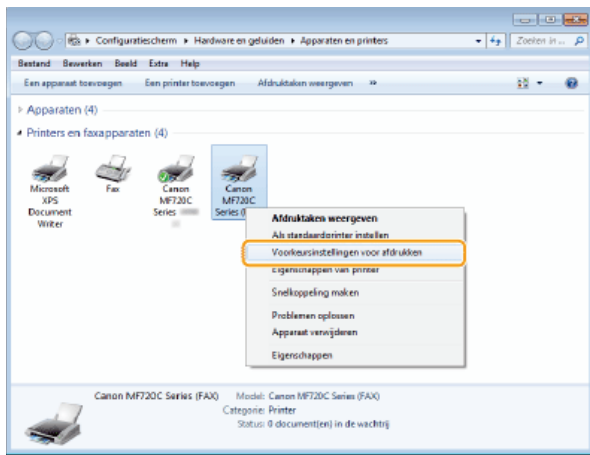

3 Klik op het tabblad [Bestemming selecteren] ► [Adresboek bewerken].

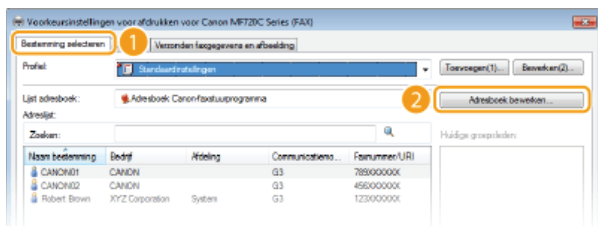

4 Klik op [Groep toevoegen].

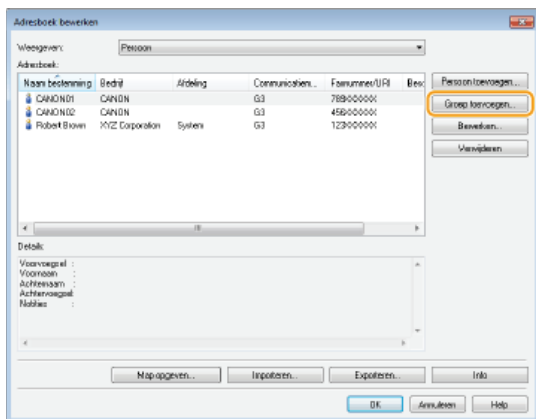

OPMERKING:

- Als u opgeslagen bestemmingen wilt wijzigen of verwijderen, selecteert u een bestemming bij [Adresboek] en klikt u op [Bewerken] of [Verwijderen].

5 Geef de gewenste instellingen op en klik op [OK].

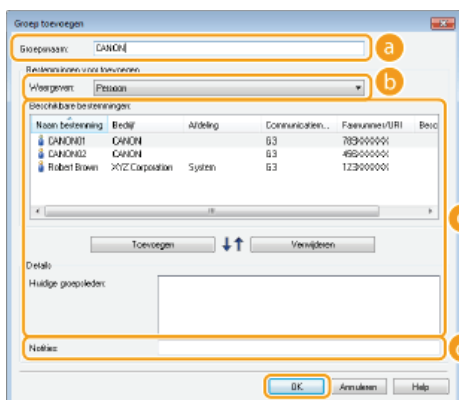

a [Groepsnaam]

Voer een groepsnaam in zoals "Verkoopafdeling 1".

[Weergeven]

b

Selecteer het type bestemmingen dat u wilt weergeven bij [Beschikbare bestemmingen], waaruit u de bestemmingen kunt selecteren die u voor groepskiezen wilt opslaan.

[Persoon]

afzonderlijke bestemmingen weergeven.

[Groeperen]

groepsbestemmingen weergeven.

[Alle]

Alle bestemmingen weergeven die in het adresboek zijn opgeslagen.

c

[Beschikbare bestemmingen]

Selecteer de bestemmingen die u wilt opslaan voor groepskiezen en klik op [Toevoegen]. De geselecteerde bestemmingen worden weergegeven bij [Huidige groepsleden].

OPMERKING:

- U selecteert meerdere bestemmingen door op de bestemmingen te klikken terwijl u de toets [SHIFT] of [CTRL] ingedrukt houdt.
- Als u een bestemming wilt verwijderen uit [Huidige groepsleden], selecteert u een bestemming en klikt u op [Verwijderen].

d

[Notities]

Voer desgewenst opmerkingen in.

Opgeslagen bestemmingen gebruiken

In dit gedeelte wordt uitgelegd hoe u bestemmingen opvraagt die in het adresboek zijn opgeslagen. **Bestemmingen opslaan**

OPMERKINGEN

- U kunt het adresboek niet gebruiken als u geen toegang hebt tot de map waarin het adresboek is opgeslagen. Meld u aan als een gebruiker met toegang tot de map of kies een andere opslaglocatie voor het adresboek. **De locatie voor het opslaan van adresboekgegevens wijzigen**

1 Open een document in een programma en geef het afdruckenvenster weer.

- De manier waarop u het afdruckenvenster weergeeft, kan per programma verschillen. Raadpleeg voor meer informatie de Help van het programma dat u gebruikt.

2 Selecteer het pictogram van het faxstuurprogramma voor uw apparaat, en klik op [Afdrukken].

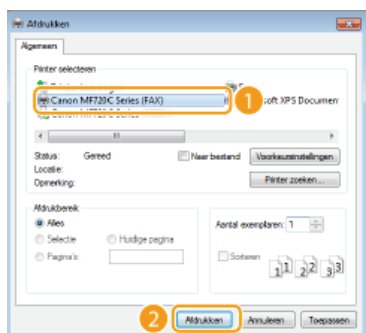

3 Klik op het tabblad [Bestemming selecteren] ► selecteer het adresboek in [Lijst adresboek].

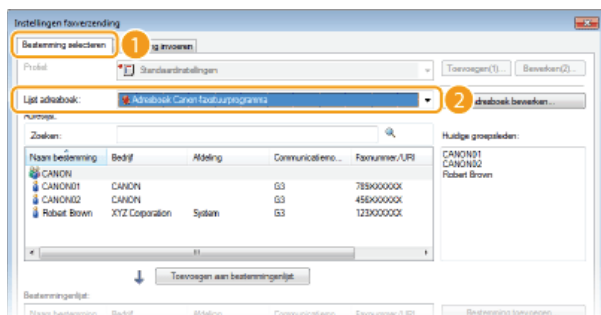

4 Selecteer een bestemming en klik op [Toevoegen aan bestemmingenlijst].

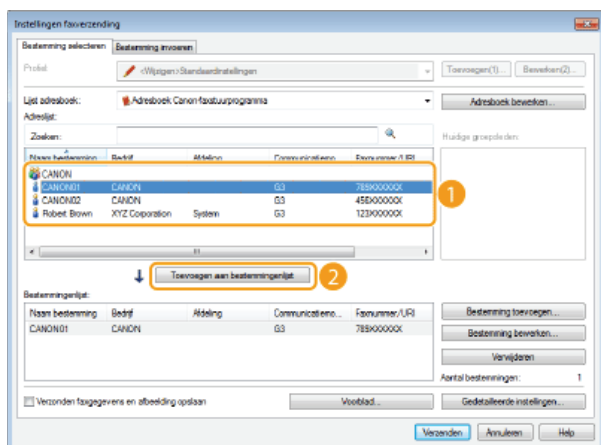

- Herhaal stap 4 als u meerdere bestemmingen wilt opgeven.

OPMERKING:

-

- Met [Adreslijst] kunt u naar bestemmingen zoeken.
- Wanneer u op [Adresboek bewerken] klikt, kunt u het adresboek bewerken.

Adresboekgegevens importeren en exporteren via het faxstuurprogramma

U kunt adresboekgegevens in de indeling CSV uit andere programma's importeren op de machine, zoals uit Microsoft Excel. Omgekeerd kunt u het adresboek ook exporteren naar een bestand voor gebruik op andere faxapparaten of in andere programma's. De machine ondersteunt twee bestandsindelingen: CSV-bestanden (*.csv) en Canon Address Book-bestanden (*.abk).

- ▶ Adresboekgegevens importeren
- ▶ Adresboekgegevens exporteren
- ▶ De locatie voor het opslaan van adresboekgegevens wijzigen

OPMERKINGEN

- U kunt het adresboek niet gebruiken als u geen toegang hebt tot de map waarin het adresboek is opgeslagen. Meld u aan als een gebruiker met toegang tot de map of kies een andere opslaglocatie voor het adresboek. ▶ **De locatie voor het opslaan van adresboekgegevens wijzigen**

Adresboekgegevens importeren

- 1 **Open de printermap.** ▶ **De printermap weergeven**
- 2 **Klik met de rechtermuisknop op het pictogram van het faxstuurprogramma voor uw apparaat en klik op [Voorkeursinstellingen voor afdrukken].**

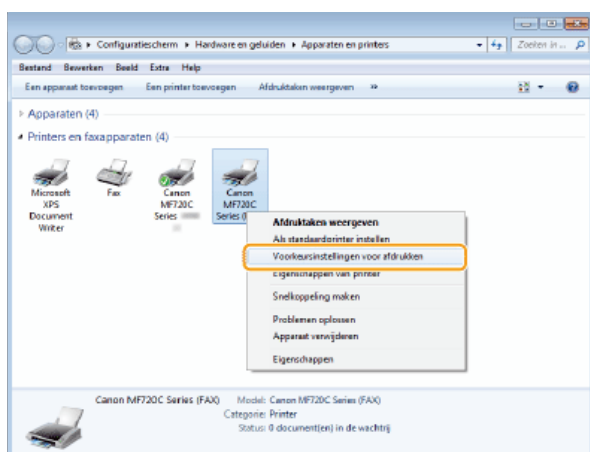

- 3 **Klik op het tabblad [Bestemming selecteren] ▶ [Adresboek bewerken].**

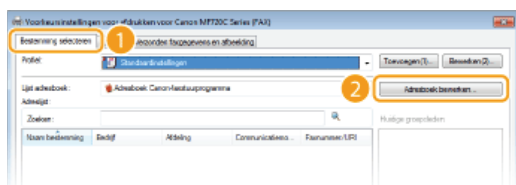

- 4 **Klik op [Importeren].**

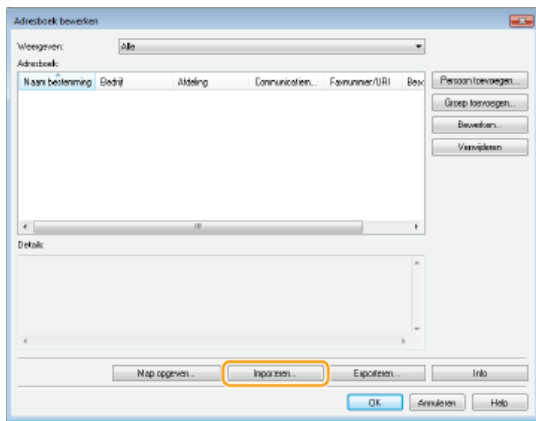

5 Selecteer het bestand dat u wilt importeren en klik op [Openen].

- In het geval van een CSV-bestand geeft u de scheidingstekens op die in het bestand worden gebruikt.

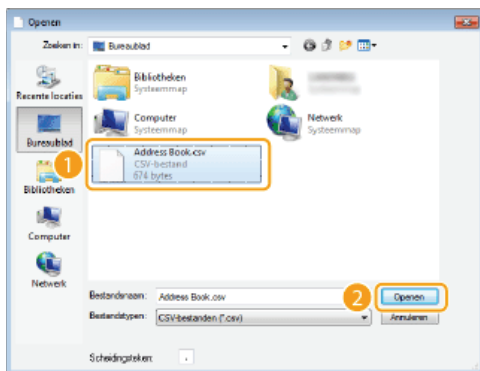

- De bestemmingen die uit het bestand worden geïmporteerd, kunt u nu kiezen in [Adresboek].

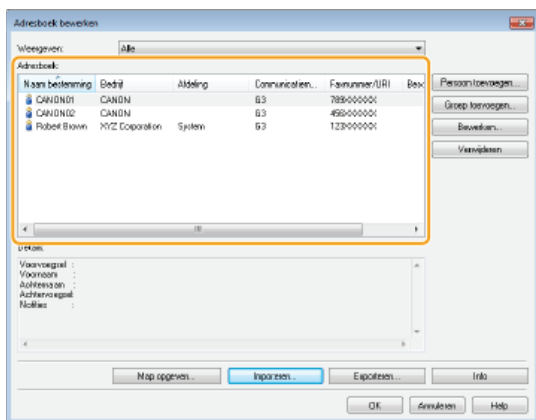

Adresboekgegevens exporteren

- 1 Open de printermap. De printermap weergeven
- 2 Klik met de rechtermuisknop op het pictogram van het faxstuurprogramma voor uw apparaat en klik op [Voorkeursinstellingen voor afdrukken].

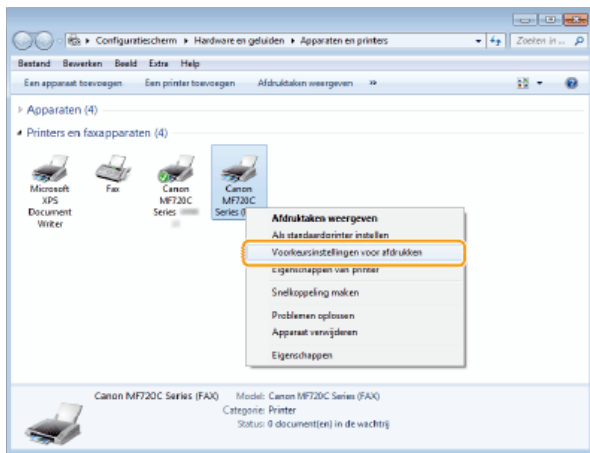

3 Klik op het tabblad [Bestemming selecteren] ► [Adresboek bewerken].

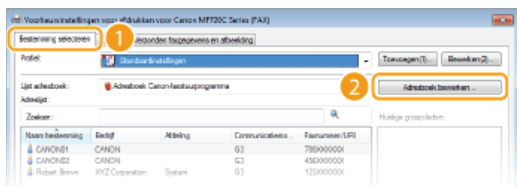

4 Klik op [Exporteren].

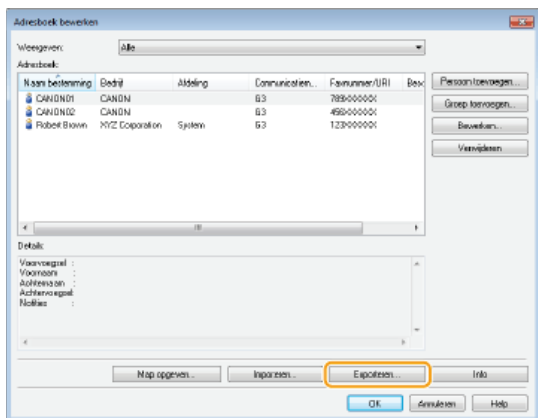

OPMERKING:

- Als u de [Beveiligen met een wachtwoord bij export van de adreslijst] hebt geselecteerd in het dialoogvenster dat verschijnt als u op het tabblad [Speciaal] op [Beveiligingsinstellingen] klikt, wordt er een dialoogvenster weergegeven voor het invoeren van een wachtwoord als u op [Exporteren] klikt. Klik voor meer informatie op [Help] in het faxstuurprogramma.

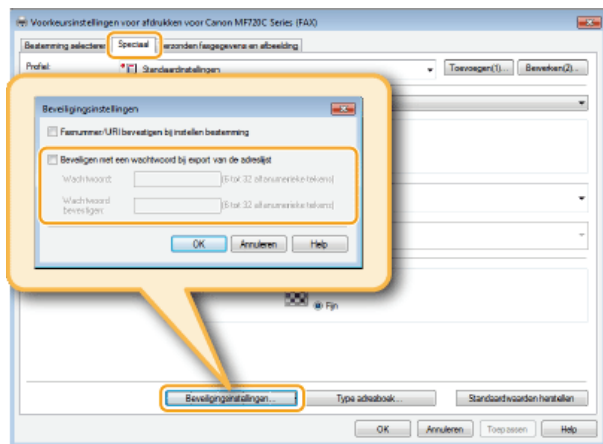

5 Geef de locatie op voor het opslaan van het bestand, de bestandsnaam en de bestandsindeling. Klik vervolgens op [Opslaan].

- In het geval van een CSV-bestand geeft u de scheidingstekens op die in het bestand worden gebruikt.

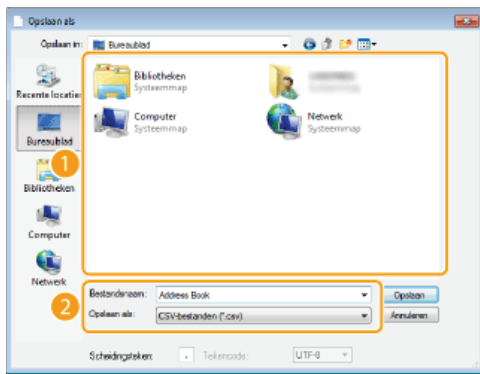

➔ De gegevens in het adresboek worden naar de opgegeven locatie geëxporteerd.

De locatie voor het opslaan van adresboekgegevens wijzigen

1 Open de printermap. ▶ De printermap weergeven

2 Klik met de rechtermuisknop op het pictogram van het faxstuurprogramma voor uw apparaat en klik op [Voorkeursinstellingen voor afdrucken].

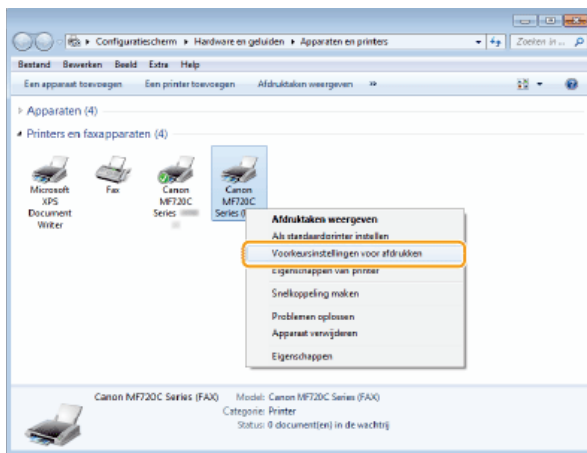

3 Klik op het tabblad [Bestemming selecteren] ▶ [Adresboek bewerken].

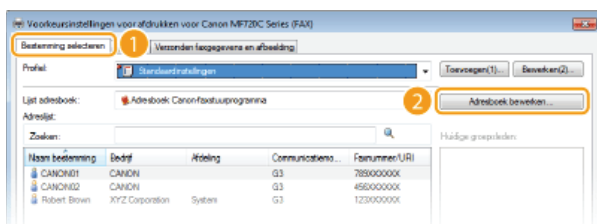

4 Klik op [Map opgeven].

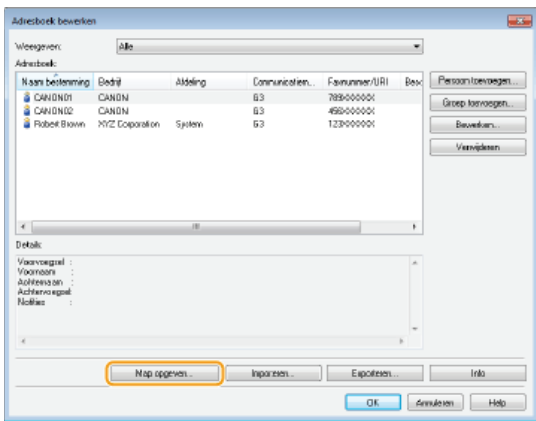

5 Geef de locatie op voor het opslaan van de adresboekgegevens en klik op [OK].

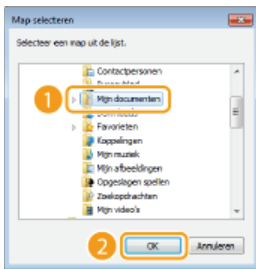

OPMERKING:

- Sla de adresboekgegevens op in een map waarvoor u schrijfbevoegdheden hebt, zoals de map [Mijn documenten].

6 Als u een adresboek wilt maken, klikt u op [Nieuw]. Als u het bestaande adresboek naar de opgegeven map wilt kopiëren, klikt u op [Kopiëren].

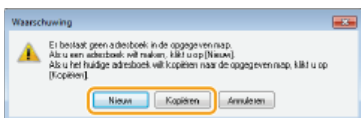

- Het adresboek wordt gemaakt of gekopieerd.

OPMERKING:

- Als de map uit stap 4 al een adresboek bevat, wordt het volgende bericht weergegeven. Als u het bestaande adresboek wilt gebruiken, klikt u op [Zo gebruiken]. Als u het adresboek van het faxstuurprogramma wilt gebruiken, klikt u op [Overschrijven].

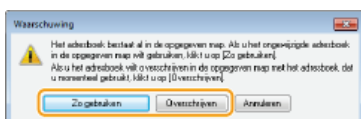

Internet Fax (I-Fax) gebruiken

De functie Internet Fax (I-Fax) biedt u de mogelijkheid faxen te verzenden en te ontvangen over internet. De oorspronkelijke te faxen documenten worden als TIFF- beeldbestanden aan e-mailberichten gehecht. Omdat er geen telefoonverbinding wordt gebruikt, kunt u faxberichten versturen naar verre bestemmingen en documenten van vele pagina's versturen zonder dat u zich zorgen hoeft te maken over de kosten van de communicatie. U moet wel enkele voorbereidingen treffen, bijvoorbeeld de instellingen van de mail-server opgeven. **Scan-instellingen configureren (E-mail verzenden, I-Faxes verzenden & ontvangen)**



I-Faxen verzenden

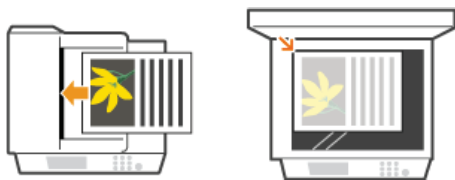

Als u een fax wilt versturen naar een computer of een ander toestel dat geschikt is voor I-Fax, geeft u niet een faxnummer op als de bestemming, maar een e-mailadres. Verstuurt u een I-Fax naar een computer, dan wordt deze verstuurd als een e-mail-attachment in TIFF-formaat. En op dezelfde wijze als u een e-mailbericht verstuurd naar een computer, kunt u meerdere bestemmingen en ook Cc- en Bcc-bestemmingen opgeven.

1 Plaats één of meer documenten. Documenten plaatsen

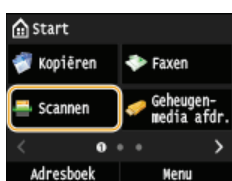

2 Druk op en tik op <Scannen>.



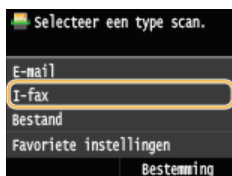

- Wanneer het aanmeldingscherm verschijnt, voert u met de numerieke toetsen de gebruikersnaam en het wachtwoord in. Vervolgens selecteert u de authenticatie-server en drukt u op .  **Inloggen op Geautoriseerd Verzenden**

3 Tik op <I-fax>.



4 Voer de bestemming in met de numerieke toetsen en tik op <Toepassen>.

- Tik op <A/a/12> om de gewenste invoermodus te selecteren.
- Druk op  als u de verkeerde tekens invoert. (Druk steeds op de toets zodat u het laatst ingevoerde teken wist. Houd de toets ingedrukt als u alle ingevoerde tekens wilt wissen.)
- Als u wilt weten hoe u bestemmingen eenvoudiger kunt invoeren met andere methoden, zoals het adresboek, raadpleegt u  **Verzenden met geregistreerde bestemmingen (E-mail/I-Fax/Gedeelde map/FTP-server)**.



OPMERKING:

Als het bovenstaande scherm niet wordt weergegeven

- U kunt alleen verzenden naar uw eigen to e-mailadres. Wilt u verzenden naar andere bestemmingen, dan moet de authenticatie-instellingen van de zendfunctie configureren, zodat e-mailverzending niet wordt beperkt. Neem contact op met uw netwerkbeheerder voor details.  **LDAP-Server-authenticatie**.

5 Geef indien nodig meerdere bestemmingen op, zoals Cc- en Bcc-bestemmingen.

- Tik op <Bestemming>, selecteer de methode voor het opgeven van bestemmingen en geef vervolgens de bestemming op.
- Als u <Opgeven via LDAP-server> of <Mezelf opgeven als bestemming> hebt geselecteerd, wordt de bestemming geselecteerd in het <Aan>-veld.
- <Cc> en <Bcc>-adressen kunnen alleen worden geselecteerd met <Opgeven uit adresboek> of <Aangeven via kiescode>.



6 Geef de gewenste scaninstellingen op.

- Tik op de menuoptie die u wilt instellen.

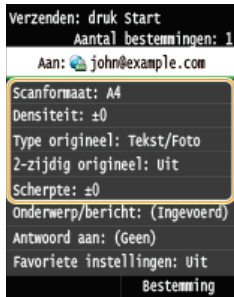

<Scanformaat> ► Een scanformaat opgeven

<Densiteit> ► Dichtheid aanpassen

<Type origineel> ► Documenttype selecteren

<2-zijdig origineel> (MF729Cx / MF728Cdw / MF724Cdw) ► Dubbelzijdige documenten scannen (MF729Cx / MF728Cdw / MF724Cdw)

<Scherpte> ► Scherpheid aanpassen

OPMERKING:

- De bestandsnaam van een gescand document wordt automatisch toegewezen op basis van de volgende indeling: nummer voor communicatiebeheer (vier cijfers)_datum en tijdstip van verzenden_documentnummer (drie cijfers).tif.

Voorbeeld van de bestandsnamen: Alleen een document van één pagina verzenden op 17 oktober 17 2015 om 07:00:05 VM.
0045_151017190005_001.tif

- U kunt niet zelf bestandsnamen opgeven.

7 Geef het onderwerp, de tekst en het antwoordadres van de e-mail op.

- Het onderwerp is standaard op "Attached Image" ingesteld.
- Er wordt standaard geen berichttekst ingevoerd. Typ desgewenst zelf de tekst van het e-mailbericht. Als u geen tekst invoert, worden alleen de gescande documenten verstuurd.
- Het antwoordadres is niet standaard ingesteld. Als u een e-mail-antwoordadres wilt opgeven dat anders is dan het e-mailadres van het apparaat, geef dat adres dan op uit de adressen die zijn geregistreerd in het Adresboek. Zie ► **Registreren in het adresboek**, als er geen bestemming is geregistreerd in het adresboek.

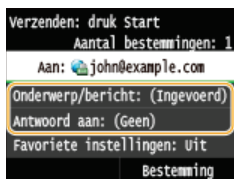

■ Een onderwerp/berichttekst opgeven ▼

1 Tik op <Onderwerp/bericht>.

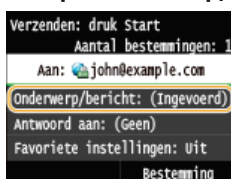

2 Tik op <Onderwerp>

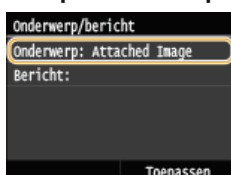

3 Voer het onderwerp in met de numerieke toetsen en tik op <Toepassen>.

- Tik op <A/a/12> om de gewenste invoermodus te selecteren.

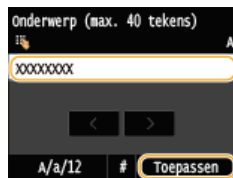

4 Tik op <Bericht>.



5 Voer de tekst van het bericht in met de numerieke toetsen en tik op <Toepassen>.

- Tik op <A/a/12> om de gewenste invoermodus te selecteren.



6 Tik op <Toepassen>.



■ Het antwoordadres opgeven

1 Tik op <Antwoord aan>.

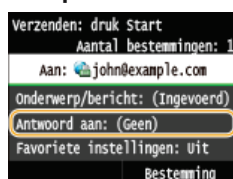

2 Tik op <Opgeven uit adresboek>.

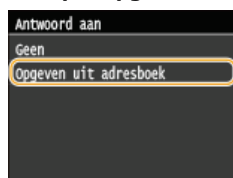

3 Tik op een antwoordadres uit het Adresboek.

- Zie **Opgeven vanuit het adresboek** voor informatie over het werken met het adresboek.

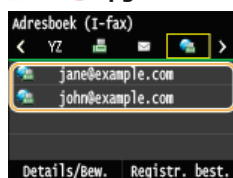

8 Druk op (Zwart-wit) om het verzenden te starten.

- Het scannen wordt gestart.
- Wanneer het SMTP-authenticatiescherm wordt weergegeven, voer dan met de numerieke toetsen de gebruikersnaam en het wachtwoord in en tik vervolgens op <Toepassen>.
- Als u het verzenden wilt annuleren, tikt u op <Annuleren> ► <Ja>.

■ Als u in stap 1 documenten in de documentinvoer plaatst

De I-fax worden verzonden wanneer het scannen is voltooid.

■ Wanneer u in stap 1 documenten op de glasplaat legt

Volg de onderstaande procedures wanneer het scannen is voltooid.

1 Als u extra pagina's van documenten wilt scannen, plaatst u het volgende document op de glasplaat en drukt u op (Zwart-wit).

- Herhaal deze stap totdat alle pagina's zijn gescand.
- Als er maar één pagina hoeft te worden gescand, gaat u verder met de volgende stap.

2 Tik op <Verz. starten>.

- De I-Fax wordt verzonden.

Als een verzendfout optreedt

Footmeldingen worden soms verstuurd naar het e-mailadres dat is ingesteld op het apparaat. U kunt de postbus op de server leegmaken vanaf de Remote UI.

■ De postbus leegmaken

1 Start de UI op afstand en meld u in de systeembeheerdersmodus aan. De UI op afstand starten

2 Klik op [Instellingen/registratie].

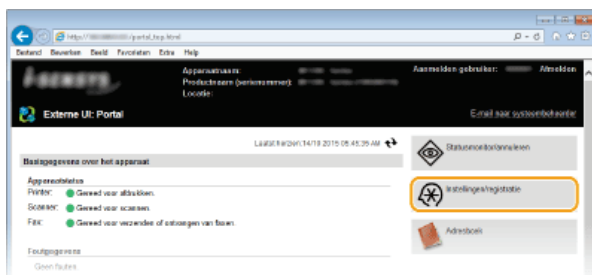

3 Klik op [Netwerkinstellingen] ► [E-mail-/I-faxinstellingen].

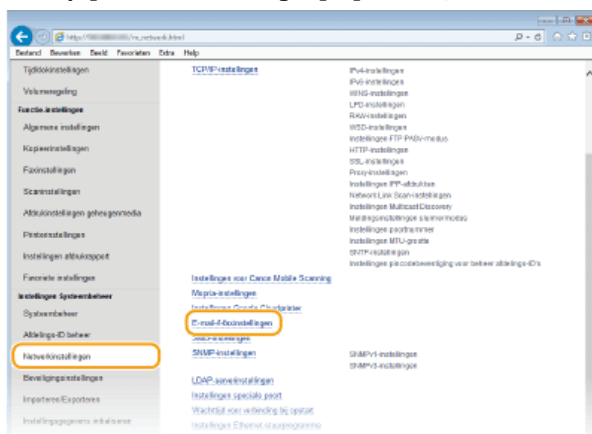

Klik op [Wissen] in [Postbus wissen].

4

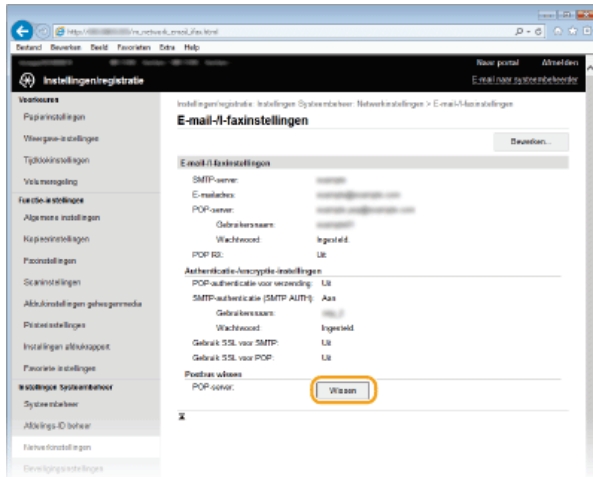

5 Lees de melding die wordt weergegeven en klik op [OK].

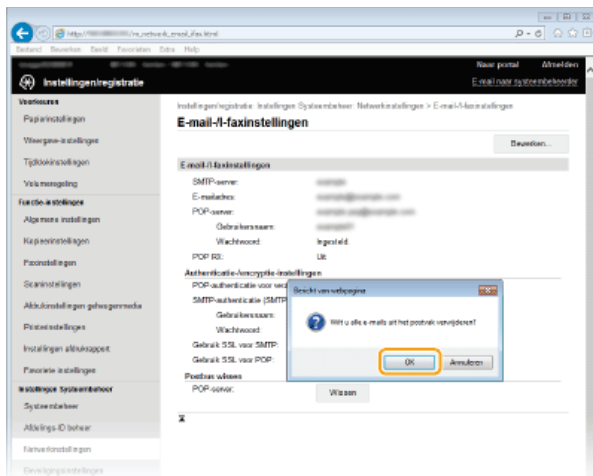

➡ E-mail wordt gewist uit de postbus.

BELANGRIJK:

Wanneer de postbus is leeggemaakt

Wanneer u eenmaal op [OK] hebt geklikt in het berichtvenster, wordt alle e-mail in de postbus van de server gewist. Als het apparaat niet een speciale e-mailaccount heeft, kunt u het beste controleren of er e-mailberichten in de postbus bewaard moeten blijven.

TIPS

- Als u altijd wilt verzenden met dezelfde instellingen: ➡ **De standaardinstellingen wijzigen**
- Als u een combinatie van instellingen wilt opslaan voor eenvoudig gebruik: ➡ **Veelgebruikte scaninstellingen registreren (E-mail/I-fax/Gedeelde map/FTP-server)**
- Als u de naam van de afzender van de I-fax wilt opgeven: ➡ **Registreer apparaatnaam (e-mail/I-fax)**

KOPPELINGEN

- **Het verzenden van documenten annuleren (E-mail/I-Fax/Gedeelde map/FTP-server)**
- **Het logboek voor verzonden documenten controleren (E-mail/I-Fax/Gedeelde map/FTP-server)**

I-Faxen ontvangen

■ Wanneer een I-Fax binnenkomt

Wanneer een I-Fax binnenkomt, knippert het lampje [Verwerken/gegevens] op het bedieningspaneel. Wanneer een I-Fax volledig is ontvangen, wordt het document automatisch afgedrukt gaat het lampje uit.

OPMERKINGEN

- U kunt de ontvangst annuleren door te drukken op  > <RX-opdracht> > <Opdrachtstatus> > Selecteer het document op het <Status RX-opdracht>-scherm > <Verwijderen> > <Ja>

■ I-Faxen handmatig ontvangen

Als u verbinding wilt maken met de server voordat u I-Faxen automatisch ontvangt, of als u het apparaat zo wilt configureren dat het niet automatisch I-Faxen ontvangt, kunt u I-Faxen als volgt handmatig ontvangen.

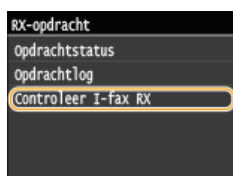

- ➔ Maak verbinding met de server. Als er een document op de server staat, begint het afdrucken.

■ Afdrukpapier

Binnenkomende I-faxen worden ongeacht het formaat van het ontvangen document afgedrukt op het formaat dat is opgegeven in <RX-afdrukformaat>. Als er geen papier van het formaat dat is opgegeven in <RX-afdrukformaat>, in de papierlade is geplaatst, treedt er een fout op. **⦿ RX-afdrukformaat**

TIPS

- Als u ontvangen documenten op beide zijden van het papier wilt afdrucken: **⦿ Afdrukken op beide zijden**
- Als u het formaat van het afdruk papier wilt opgeven: **⦿ RX-afdrukformaat**

KOPPELINGEN

- ⦿ **Status en logboek voor verzonden en ontvangen documenten controleren**

De machine als printer gebruiken

Er zijn tal van manieren om het apparaat als printer te gebruiken. U kunt documenten op uw computer afdrukken met behulp van het printerstuurprogramma of afbeeldingsbestanden afdrukken vanaf een USB-geheugenapparaat. Maak afhankelijk van uw wensen volledig gebruik van de afdrukfuncties.

■ Afdrukken vanaf een computer

Een document dat u op uw computer hebt gemaakt, kunt u afdrukken via het printerstuurprogramma. **▶ Afdrukken vanaf een computer**

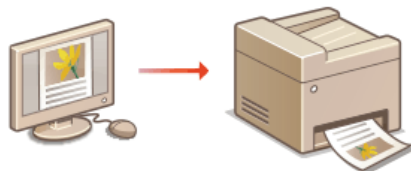

■ Afdrukken vanaf een USB-geheugenapparaat (afdrukken via geheugenapparaten)

U kunt JPEG-, TIFF- en PDF*-bestanden die zijn opgeslagen op een USB-geheugenapparaat, afdrukken door het geheugen rechtstreeks op het apparaat aan te sluiten. Deze functie stelt u in staat af te drukken zonder gebruik te maken van een computer. **▶ Afdrukken vanaf een USB-geheugenapparaat (afdrukken via geheugenapparaten)**

* Alleen MF729Cx / MF728Cdw / MF724Cdw



Afdrukken vanaf mobiele apparaten

- Door mobiele apparaten zoals smartphones of tablets op dit apparaat aan te sluiten kunt u snel en gemakkelijk foto's en webpagina's afdrukken. Het apparaat is ook geschikt voor AirPrint en Google Cloud Print™.

- ▶ **Kan handig worden toegepast met een mobiel toestel**
- ▶ **Afdrukken met AirPrint**
- ▶ **Google Cloudprinter gebruiken**

Afdrukken vanaf een computer

Documenten die u met een programma op uw computer hebt gemaakt, kunt u afdrukken via het printerstuurprogramma. Het printerstuurprogramma heeft een aantal handige instellingen, zoals vergroten/verkleinen en dubbelzijdig afdrukken, waarmee u uw documenten op verschillende manieren kunt afdrukken. U kunt de afdrukfunctie van de machine pas gebruiken nadat u enkele procedures hebt doorlopen, zoals het installeren van het printerstuurprogramma op uw computer. Zie de Installatiehandleiding MF-stuurprogramma voor meer informatie.

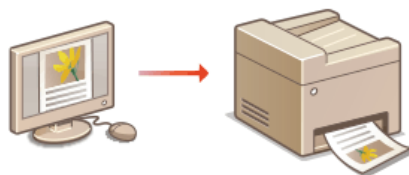

Help-informatie van het printerstuurprogramma

- Wanneer u op [Help] klikt in het scherm van het printerstuurprogramma, verschijnt het Help-scherm. In dit scherm ziet u de gedetailleerde beschrijvingen die niet in de e-Handleiding staan.



OPMERKINGEN

- Als u een Mac OS-gebruiker bent, zie dan Installatiehandleiding MF-stuurprogramma voor het installeren van het printerstuurprogramma en de Help van het Printerstuurprogramma voor het gebruik van afdrukfuncties (**Voor Mac OS-gebruikers**).
- Afhankelijk van het besturingssysteem en het type en de versie van het printerstuurprogramma dat u gebruikt, kunnen de schermen van het printerstuurprogramma in deze handleiding verschillen van de echte schermen.
- Als u werkt met de MF729Cx / MF728Cdw / MF724Cdw, kunt u niet alleen het printerstuurprogramma UFR II LT gebruiken, maar ook PCL5c en PCL6. De beschikbare afdrukinstellingen verschillen per printerstuurprogramma. Klik voor meer informatie op [Help] in een scherm van het printerstuurprogramma.

■ Als u de optionele papierlade wilt gebruiken **MF729Cx / MF728Cdw / MF724Cdw**

Als de optionele papierlade (lade 2) is bevestigd aan het apparaat, voert u de volgende bewerking uit in het printerstuurprogramma.

BELANGRIJK

- Om de onderstaande procedure uit te voeren, moet u zich bij de computer aanmelden met een administratoraccount.



Open de printermap (**De printermap weergeven**) ▶ Klik met de rechtermuisknop op het printerpictogram ▶ [Eigenschappen van printer] (of [Eigenschappen]) ▶ Tabblad [Apparaatinstellingen] ▶ Schakel het selectievakje [Lade voor 250 vel] in ▶ [OK]

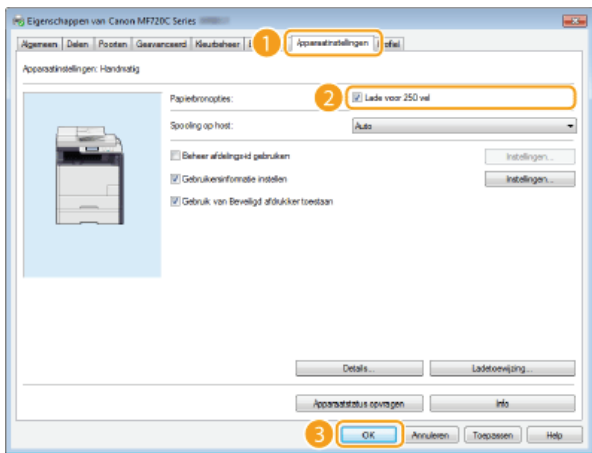

Een document afdrukken

In dit gedeelte wordt beschreven hoe u een document op uw computer afdruckt via het printerstuurprogramma.

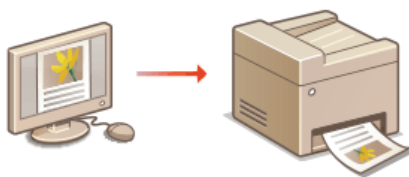

OPMERKINGEN

- Ga pas afdrukken nadat u het formaat en het type papier hebt opgegeven dat is geladen in de papierbron.
 - ▶ **Papier plaatsen**
 - ▶ **Het type en formaat papier opgeven**
- Controleer dat het papierformaat en de papiersoort die zijn geselecteerd in het printerstuurprogramma, overeenkomen met het formaat en de soort die zijn geplaatst.
- Door <Prioriteit stuurprogramma-instellingen bij afdrukken> in te stellen op <Aan> kunt u de instellingen voor papierformaat en papiersoort van het printerstuurprogramma prioriteit geven, ongeacht welk papier er is geplaatst. Maar instellingen van het stuurprogramma die niet overeenkomen met het formaat van het geplaatste papier, kunnen tonervlekken in het apparaat geven en de afdruckresultaten nadelig beïnvloeden. ▶ **Prioriteit stuurprogramma-instellingen bij afdrukken**

1 Open een document in een programma en geef het afdruckvenster weer.

- De manier waarop u het afdruckvenster weergeeft, kan per programma verschillen. Raadpleeg voor meer informatie de Help van het programma dat u gebruikt.

2 Selecteer het printerstuurprogramma voor dit apparaat en klik op [Voorkeursinstellingen] of [Eigenschappen].

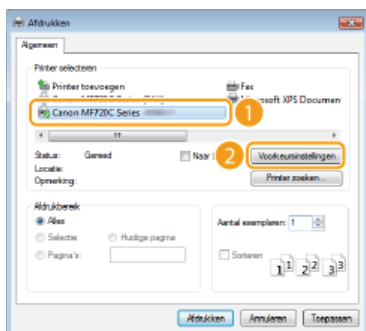

- Het scherm dat wordt weergegeven, verschilt afhankelijk van het programma dat u gebruikt.

3 Geef het papierformaat op.

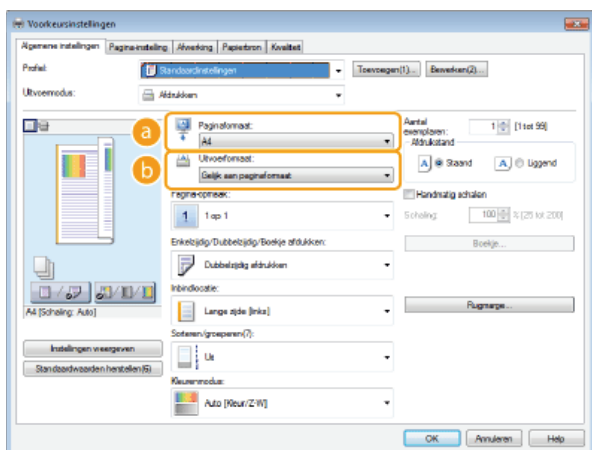

a [Paginaformaat]

Selecteer het formaat van het document dat in de toepassing is gemaakt.

b [Uitvoerformaat]

Selecteer het formaat van het papier waarop het document zal worden afgedrukt. Als het geselecteerde formaat verschilt van het formaat dat is opgegeven in [Paginaformaat], wordt het document automatisch vergroot/verkleind afgedrukt op het geselecteerde formaat. ▶ **Vergroten of verkleinen**

TIPS

Klikbare UI

- Op de voorbeeldafbeelding kunt u gemakkelijk, op intuïtieve wijze, instellingen zoals de paginalay-out en inbindpositie opgeven. Klik voor meer informatie op [Help] in het printerstuurprogramma.

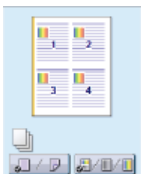

4 Klik op het tabblad [Papierbron] en geef de papierbron en de papiersoort op.

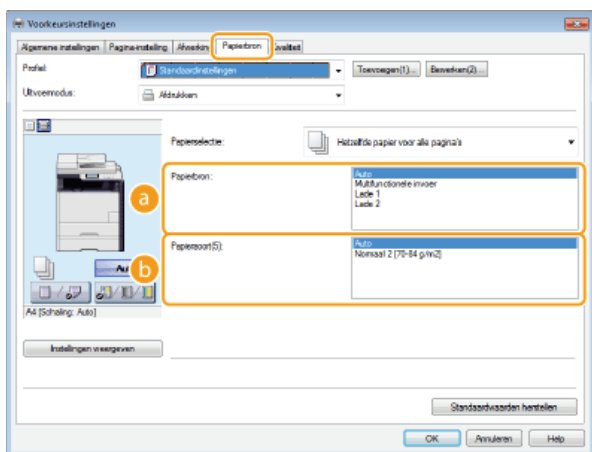

a [Papierbron]

Selecteer de papierbron van waaruit het papier wordt aangevoerd.

Instelwaarde	Papierbron
Auto	De papierbron wordt automatisch geselecteerd uitgaande van het opgegeven formaat en de opgegeven papiersoort voor het afdrukken en de instellingen die zijn geconfigureerd in het apparaat.
Multifunctionele invoer	Papier wordt ingevoerd via de sleuf voor handmatige invoer.
Lade 1	Papier wordt ingevoerd via de papierlade van het apparaat.
Lade 2	Papier wordt ingevoerd via de als optie verkrijgbare papierlade.

b [Papiersoort]

Geef de instelling op uitgaande van de papiersoort en het basisgewicht van het papier. ▶ **Papier plaatsen**

5 Geef zo nodig andere afdrukinstellingen op. ▶ **Verschillende afdrukinstellingen**

OPMERKING:

- U kunt de instellingen die u hebt opgegeven in deze stap opslaan als een "profiel" en dit profiel laden wanneer u gaat afdrukken. Op deze manier hoeft u niet steeds dezelfde instellingen op te geven als u gaat afdrukken. ▶ **Combinaties van veelgebruikte afdrukinstellingen opslaan**

6 Klik op [OK].

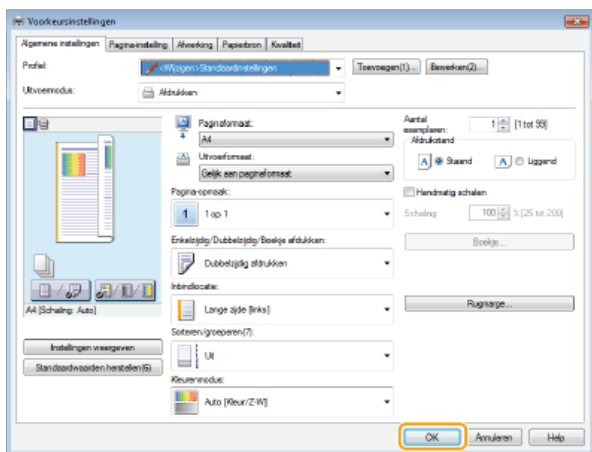

7 Klik op [Afdrukken] of op [OK].

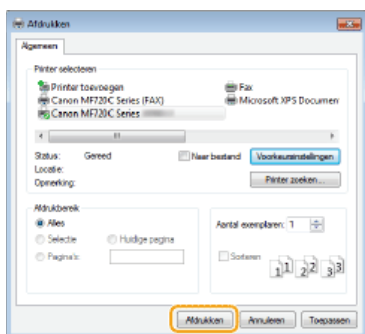

➔ Het afdrukken wordt gestart. In sommige programma's verschijnt het onderstaande scherm.



- Als u het afdrukken wilt annuleren, klikt u op [Annuleren] als het bovenstaande scherm wordt weergegeven. Nadat het scherm verdwijnt of als het scherm niet wordt weergegeven, kunt u het afdrukken op andere manieren annuleren. **Afdrukken annuleren**

OPMERKINGEN

Als u in Windows 8/Server 2012 afdrukt vanuit de app Windows Store

- Geef de symbolen aan de rechterzijde van het scherm weer en volg de hieronder getoonde procedure. Drukt u af met deze methode, dan is slechts een beperkt aantal afdrুকinstellingen beschikbaar.

Windows 8/Server 2012

[Apparaten] ▶ De printer die u gebruikt ▶ Tik of klik op [Afdrukken]

Windows 8.1/Server 2012 R2

[Apparaten] ▶ [Afdrukken] ▶ De printer die u gebruikt ▶ Tik of klik op [Afdrukken]

- Als het bericht [Er is iets met de printer. Ga naar het bureaublad om dit op te lossen.] wordt weergegeven, gaat u naar het bureaublad en volgt u de instructies in het dialoogvenster. Dit bericht verschijnt wanneer u afdrukt via Beveiligd afdrukken en in sommige andere gevallen.

KOPPELINGEN

- Documenten beheren en de status van de machine controleren

Afdrukken annuleren

U kunt het afdrukken annuleren vanaf uw computer of vanaf het bedieningspaneel van de machine.

- ▶ **Vanaf een computer**
- ▶ **Vanaf het bedieningspaneel**

Vanaf een computer

U annuleert het afdrukken vanaf het pictogram van de printer dat wordt weergegeven in het systeemvak van het bureaublad.

1 Dubbelklik op het printerpictogram.



OPMERKING:

Wanneer het printerpictogram niet wordt weergegeven

- Open de printermap (▶ **De printermap weergeven**), klik met de rechtermuisknop op het printerpictogram en klik op [Afdruktaken weergeven] (of dubbelklik op het pictogram van het printerstuurprogramma voor het apparaat).

2 Selecteer het document dat u wilt annuleren en klik op [Document] ▶ [Annuleren].

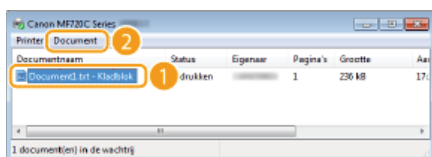

3 Klik op [Ja].



- Het afdrukken van het geselecteerde document wordt geannuleerd.

OPMERKINGEN

- Het is mogelijk dat er nog enkele pagina's worden uitgevoerd nadat u het afdrukken hebt geannuleerd.

TIPS

Annuleren vanuit de UI op afstand

- U kunt het afdrukken annuleren vanuit de pagina [Opdrachtstatus] van de UI op afstand: ▶ **De huidige status van afdruktaken controleren**

Annuleren vanuit een programma

- In sommige programma's verschijnt het onderstaande scherm. U kunt het afdrukken annuleren door te klikken op [Annuleren].

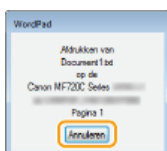

Vanaf het bedieningspaneel

Annuleer het afdrukken met  of .

■ Druk op  om te annuleren



Als op het scherm een lijst met documenten verschijnt wanneer u op hebt gedrukt

Tik op het document dat u wilt annuleren.



■ Kijk wat de status van de afdruktaak is, voordat u annuleert

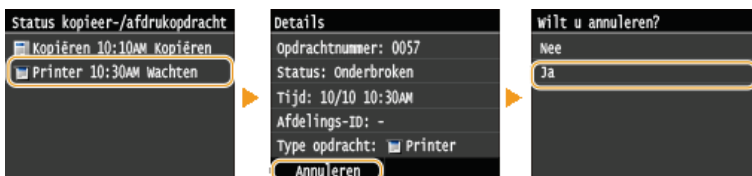
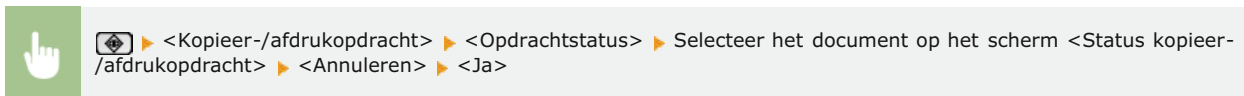

OPMERKINGEN

- Het is mogelijk dat er nog enkele pagina's worden uitgevoerd nadat u het afdrukken hebt geannuleerd.

KOPPELINGEN

- ▶ Een document afdrukken
- ▶ Afdrukstatus en logboeken controleren

Afdrukstatus en logboeken controleren

U kunt de actuele afdrukstatus en de logboeken voor afgedrukte documenten controleren.

Handig in de volgende situaties

- Als het erg lang duurt voordat uw documenten worden afgedrukt, kunt u de wachtrij bekijken met de documenten die nog niet zijn afgedrukt.
- Als u de afdrucken niet kunt vinden die nu toch echt klaar hadden moeten zijn, kunt u controleren of er een fout is opgetreden.

1 Druk op .

2 Tik op <Kopieer-/afdrukopdracht>.

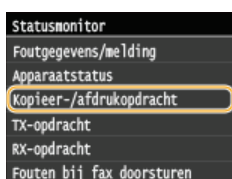

3 Controleer de afdrukstatus of logboeken.

■ De afdrukstatus controleren

1 Tik op <Opdrachtstatus>.

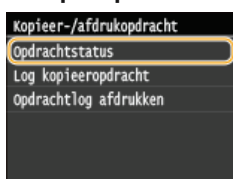

2 Tik op het document waarvoor u de status wilt controleren.

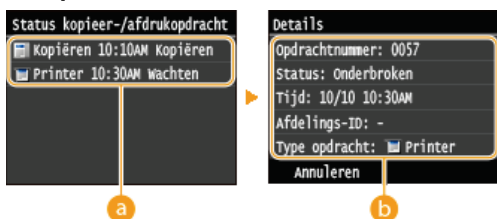

a <Status kopieer-/afdrukopdracht>

Hier ziet u een lijst met de documenten die worden verwerkt, die worden afgedrukt of die wachten op verwerking.

b <Details>

Hier ziet u gedetailleerde gegevens van het document dat u in de lijst hebt geselecteerd.

■ De afdruklogboeken controleren

1 Tik op <Opdrachtlog afdrucken>.

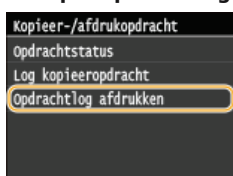

2 Tik op het document waarvan u het logboek wilt controleren.

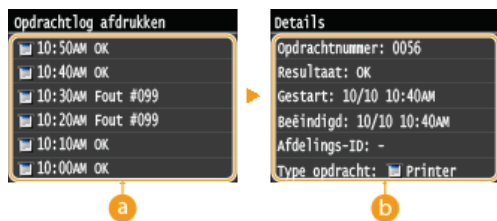

a <Opdrachtlog afdrukken>

Hier ziet u een lijst met de documenten die zijn afgedrukt. <OK> geeft aan dat een document zonder problemen is afgedrukt, en <Fout> betekent dat een document niet is afgedrukt omdat de bewerking is geannuleerd of omdat er een fout is opgetreden.

b <Details>

Hier ziet u gedetailleerde gegevens van het document dat u in de lijst hebt geselecteerd. De weergegeven documentnaam of gebruikersnaam komt mogelijk niet overeen met de werkelijke document- of gebruikersnaam.

OPMERKING:

Als de kolom <Resultaat> een code van drie cijfers bevat

Deze code vertegenwoordigt een foutcode. **Er wordt een foutcode weergegeven**

KOPPELINGEN

- ▶ Een document afdrukken
- ▶ Afdrukken annuleren

Verschillende afdrুকinstellingen

Er zijn verschillende afdrुकinstellingen die u kunt kiezen, zoals vergroot/verkleind afdrucken en dubbelzijdig afdrucken.

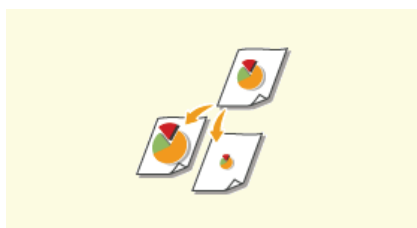

▣ Vergroten of verkleinen

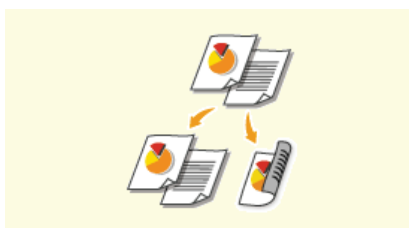

▣ Schakelen tussen enkelzijdig en dubbelzijdig afdrucken (MF729Cx / MF728Cdw / MF724Cdw)



▣ Afdrucken sorteren per pagina

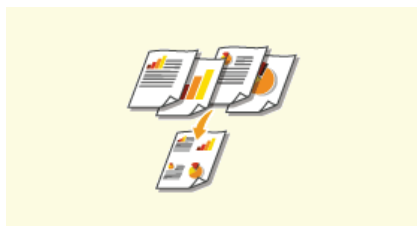

▣ Meerdere pagina's op één vel afdrucken

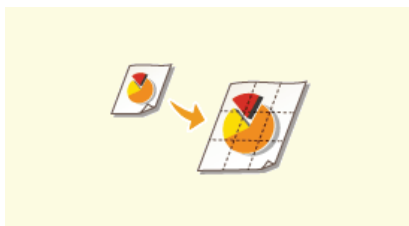

▣ Posters afdrucken

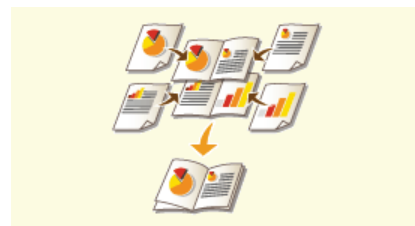

▣ Boekje afdrucken (MF729Cx / MF728Cdw / MF724Cdw)



▣ Randen afdrucken



▣ Datums en paginanummers afdrucken



▣ Afdrucken met watermerk

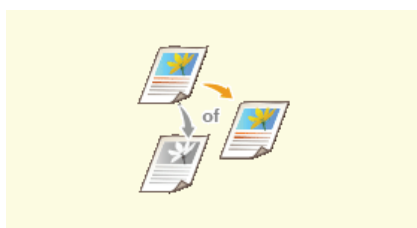

▣ Kleurenmodus instellen



▣ Bepaalde pagina's afdrucken op ander papier

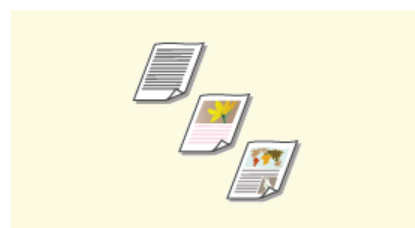

▣ Documenttype selecteren

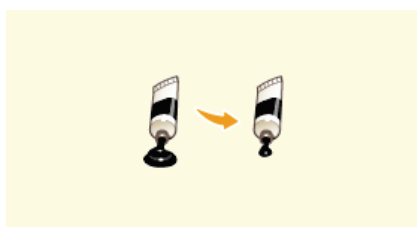

▣ Toner besparen

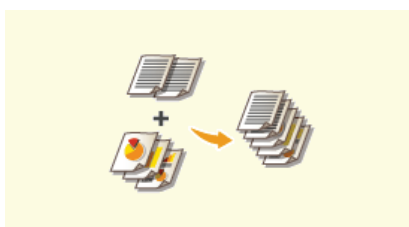

▣ Meerdere documenten combineren en afdrucken

Vergroten of verkleinen



U kunt afdrucken vergroten of verkleinen door een vooraf ingesteld zoompercentage voor afdrucken te selecteren, zoals A5 naar A4. U kunt ook zelf een aangepast zoompercentage kiezen, dat u kunt verhogen of verlagen in stappen van 1%.

Het zoompercentage voor afdrucken instellen door het formaat van het origineel en het papier op te geven (vaste schaal)

Het zoompercentage voor afdrucken wordt automatisch ingesteld op basis van het formaat van het origineel en van het papier dat u hebt opgegeven.



tabblad [Algemene instellingen] ► selecteer het documentformaat bij [Paginaformaat] ► selecteer het papierformaat bij [Uitvoerformaat] ► [OK]

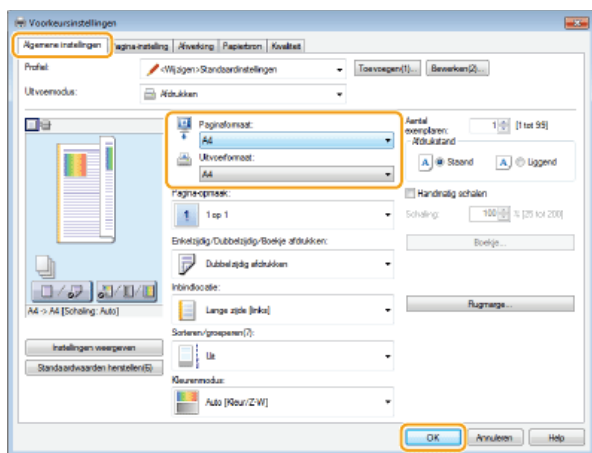

Zoompercentage voor afdrucken opgeven in stappen van 1%



tabblad [Algemene instellingen] ► schakel het selectievakje [Handmatig schalen] in ► geef het zoompercentage voor afdrucken op bij [Schaling] ► [OK]

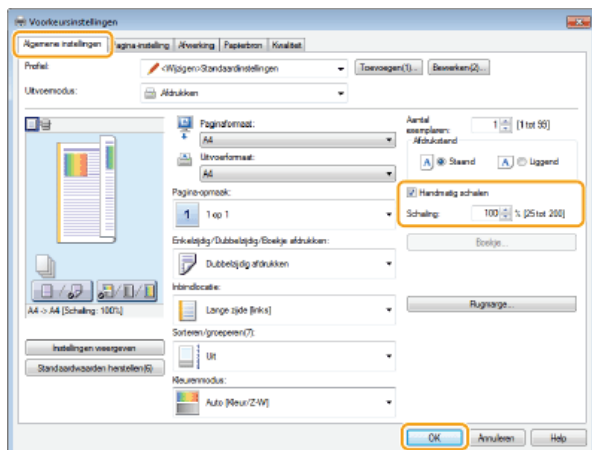

OPMERKINGEN

- Afhankelijk van het geselecteerde papierformaat, kunt u mogelijk niet het optimale zoompercentage voor afdrucken instellen. Dit kan zich uiten in grote lege vlakken op de afdruk of delen van het document die ontbreken.

- De instellingen voor vergroten/verkleinen in bepaalde programma's hebben prioriteit boven de desbetreffende instellingen in het printerstuurprogramma.

KOPPELINGEN

▶ **Een document afdrukken**

Schakelen tussen enkelzijdig en dubbelzijdig afdrucken MF729Cx / MF728Cdw / MF724Cdw



Als u werkt met de MF729Cx / MF728Cdw / MF724Cdw, kunt u enkelzijdig en dubbelzijdig afdrucken. De standaardinstelling is [Dubbelzijdig afdrucken]. Pas de instelling desgewenst aan.

OPMERKINGEN

- Dubbelzijdig afdrucken is mogelijk niet voor alle formaten en soorten papier beschikbaar. ► **Papier**



Tabblad [Algemene instellingen] ► selecteer [Enkelzijdig afdrucken] of [Dubbelzijdig afdrucken] bij [Enkelzijdig/Dubbelzijdig/Boekje afdrucken] ► selecteer de inbindpositie bij [Inbindlocatie] ► [OK]

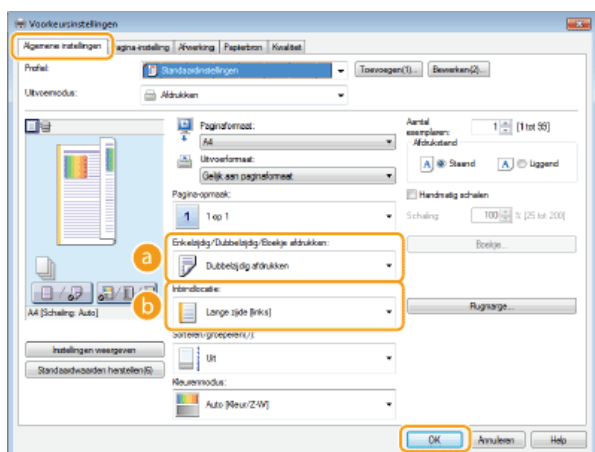

a [Enkelzijdig/Dubbelzijdig/Boekje afdrucken]

Selecteer [Enkelzijdig afdrucken] of [Dubbelzijdig afdrucken].

OPMERKING:

- Zie **Boekje afdrucken (MF729Cx / MF728Cdw / MF724Cdw)** voor [Boekje afdrucken].

b [Inbindlocatie]

Geef de positie aan waar u de afdrucken wilt inbinden, bijvoorbeeld met een nietapparaat. De afdrukstand verandert als dat nodig is voor de opgegeven inbindlocatie. Klik op [Rugmarge] om de margebreedte voor de inbindpositie op te geven.

[Lange zijde [links]]

Hiermee worden de pagina's zo afgedrukt dat deze horizontaal worden geopend nadat ze zijn ingebonden.



[Korte zijde [boven]]

Hiermee worden de pagina's zo afgedrukt dat deze verticaal worden geopend nadat ze zijn ingebonden.



[Rugmarge]

Kies deze optie om een bindmarge op te geven.



KOPPELINGEN

- ▶ Een document afdrukken
- ▶ Meerdere pagina's op één vel afdrukken
- ▶ Boekje afdrukken (MF729Cx / MF728Cdw / MF724Cdw)

Afdrukken sorteren per pagina



Als u afdrukken wilt maken van documenten met meerdere pagina's, selecteert u [Sorteren] om complete sets op volgorde af te drukken. Deze functie is handig bij het voorbereiden van hand-outs voor vergaderingen of presentaties.



tabblad [Algemene instellingen] ► selecteer [Sorteren] of [Groeperen] bij [Sorteren/groeperen] ► [OK]

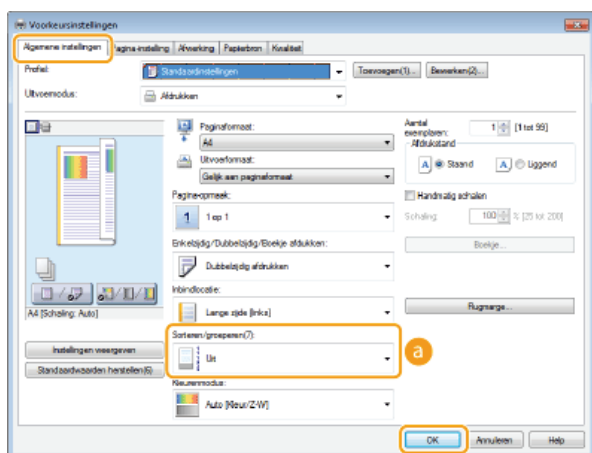

a [Sorteren/groeperen]

Geef de sorteermethode van de afdrukken op wanneer u documenten met meerdere pagina's afdrukt.

[Sorteren]

De afdrukken worden in de juiste volgorde gegroepeerd. Als u bijvoorbeeld drie kopieën maakt van een document dat uit vijf pagina's bestaat, worden de kopieën als volgt uitgevoerd: 1, 2, 3, 4, 5, 1, 2, 3, 4, 5, 1, 2, 3, 4, 5.



[Groeperen]

De afdrukken worden niet gesorteerd. Als u bijvoorbeeld drie kopieën maakt van een document dat uit vijf pagina's bestaat, worden de kopieën als volgt uitgevoerd: 1, 1, 1, 2, 2, 2, 3, 3, 3, 4, 4, 4, 5, 5, 5.



OPMERKING:

- Als u [Uit] selecteert, bepaalt de relevante instelling in het programma of de afdrukken al dan niet worden gesorteerd.

KOPPELINGEN

► Een document afdrukken

Meerdere pagina's op één vel afdrukken



U kunt meerdere pagina's afdrukken op één vel papier. Zo kunt u vier of negen pagina's afdrukken op één vel door [4 op 1] of [9 op 1] te gebruiken. Gebruik deze functie als u papier wilt besparen of een document wilt bekijken als miniaturen.

OPMERKINGEN

- U kunt nog meer papier besparen door deze instelling te combineren met dubbelzijdig afdrukken. **Schakelen tussen enkelzijdig en dubbelzijdig afdrukken (MF729Cx / MF728Cdw / MF724Cdw)**



Tabblad [Algemene instellingen] ► selecteer bij [Pagina-opmaak] het aantal pagina's dat u op één vel wilt afdrukken ► selecteer bij [Paginavolgorde] de indeling van de pagina-opmaak ► [OK]

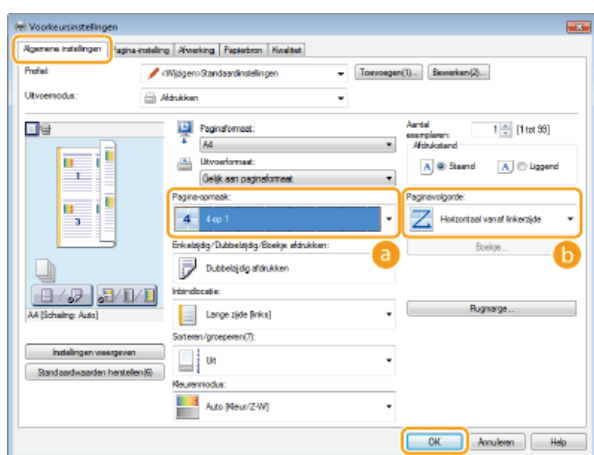

a [Pagina-opmaak]

Selecteer het aantal pagina's dat u op één vel wilt afdrukken. U kunt een waarde kiezen in het bereik van [1 op 1] tot en met [16 op 1]. Als u bijvoorbeeld 16 pagina's op één vel wilt afdrukken, selecteert u [16 op 1].



OPMERKING:

- Zie **Posters afdrukken** voor opties zoals [Poster [2 x 2]].
- Het afdrukken verloopt mogelijk niet goed als u deze instelling combineert met een instelling in het programma voor het sorteren van afdrucken.

b [Paginavolgorde]

Selecteer een indeling voor de pagina-opmaak. Als u bijvoorbeeld [Horizontaal vanaf linkerzijde] selecteert, wordt de eerste pagina links bovenaan afgedrukt en vervolgens worden de volgende pagina's rechts daarvan geplaatst.



KOPPELINGEN

- Een document afdrukken**
- Schakelen tussen enkelzijdig en dubbelzijdig afdrukken (MF729Cx / MF728Cdw / MF724Cdw)**

Posters afdrukken

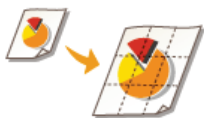

U kunt één pagina van een document verspreid over meerdere pagina's afdrukken. Als u een document met één pagina van het formaat A4 bijvoorbeeld negen keer zo groot maakt, hebt u een poster van 3x3 vellen A4-formaat nadat u het document hebt afgedrukt en de vellen aan elkaar hebt geplakt.



tabblad [Algemene instellingen] ► selecteer bij [Pagina-opmaak] de afmetingen van de poster (bijvoorbeeld [Poster [2 x 2]]) ► [OK]

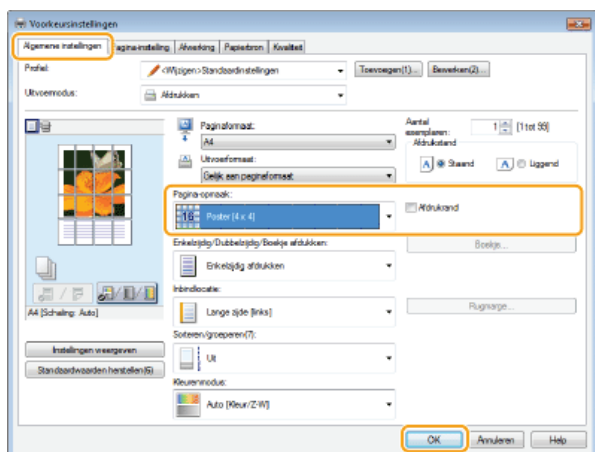

- U kunt kiezen uit vier posterinstellingen: [Poster [1 x 2]], [Poster [2 x 2]], [Poster [3 x 3]] en [Poster [4 x 4]].

OPMERKING:

- U kunt geen instellingen voor het afdrukken van een poster selecteren als dubbelzijdig afdrukken is ingeschakeld. Selecteer [Enkelzijdig afdrukken] bij [Enkelzijdig/Dubbelzijdig/Boekje afdrukken] en kies vervolgens een instelling voor het afdrukken van een poster.
- Schakel het selectievakje [Afdrukrand] in om randen af te drukken. Randen zijn handig als u de afdrukken aan elkaar wilt plakken of de marges wilt wegsnijden.

KOPPELINGEN

- Een document afdrukken
- Vergroten of verkleinen

Boekje afdrucken MF729Cx / MF728Cdw / MF724Cdw



U kunt twee pagina's van een document op beide zijden van één vel papier afdrucken en dan de bedrukte pagina's dubbelvouwen om een boekje te maken. Het printerstuurprogramma regelt de afdrukvolgorde, zodat de paginanummers kloppen.

OPMERKINGEN

- Boekje afdrucken is mogelijk niet voor alle formaten en soorten papier beschikbaar. Het papier dat beschikbaar is voor dubbelzijdig afdrucken, is ook beschikbaar voor boekje afdrucken. Zie **Papier**.



Tabblad [Algemene instellingen] ► selecteer [Boekje afdrucken] bij [Enkelzijdig/Dubbelzijdig/Boekje afdrucken] ► klik op [Boekje] om eventueel gedetailleerde instellingen op te geven ► [OK] ► [OK]

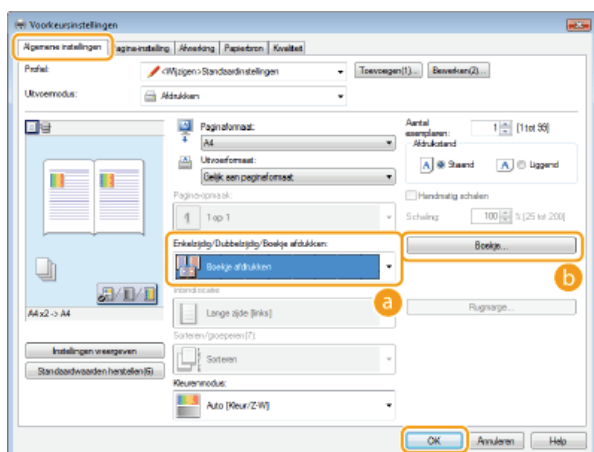

a [Enkelzijdig/Dubbelzijdig/Boekje afdrucken]

Selecteer [Boekje afdrucken].

OPMERKING:

- Zie **Schakelen tussen enkelzijdig en dubbelzijdig afdrucken (MF729Cx / MF728Cdw / MF724Cdw)** voor [Enkelzijdig afdrucken] en [Dubbelzijdig afdrucken].

b [Boekje]

Dit scherm wordt weergegeven.

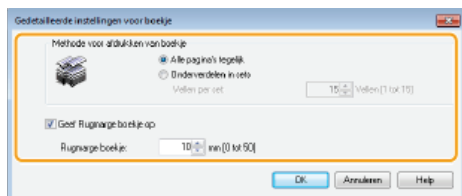

[Methode voor afdrucken van boekje]

- [Alle pagina's tegelijk]: alle pagina's worden tegelijk als één bundel afgedrukt, zodat u een boekje kunt maken door de bedrukte pagina's dubbel te vouwen.
- [Onderverdelen in sets]: kies deze optie om meerdere bundels af te drukken, met in elke bundel het aantal pagina's dat is opgegeven bij [Vellen per set]. Bind vervolgens de bundels in en voeg deze samen tot één boekje. Selecteer deze optie wanneer het document zo veel pagina's heeft dat u deze niet allemaal in één boekje kunt inbinden.

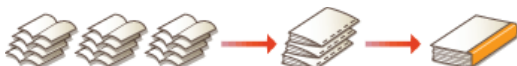

[Geef Rugmarge boekje op]

Als u een nietmachine of een ander inbindgereedschap gebruikt, geeft u de breedte van de rugmarge op voor het inbinden van het boekje. Schakel het selectievakje [Geef Rugmarge boekje op] in en geef de breedte van de marge op bij [Rugmarge]

boekje].

KOPPELINGEN

 Een document afdrukken

Randen afdrukken



U kunt randen, zoals stippelijnen of dubbele ononderbroken lijnen, toevoegen aan de marges van afdrukken.



tabblad [Pagina-instelling] ► klik op [Pagina opties] ► selecteer het type rand bij [Kader] ► [OK] ► [OK]

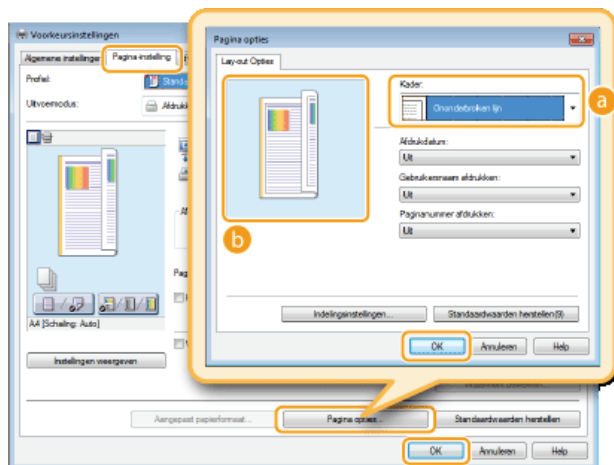

a [Kader]

Selecteer hier het type rand.

b Voorbeeld

Hier ziet u een voorbeeld met de geselecteerde rand.

KOPPELINGEN

- Een document afdrukken
- Datums en paginanummers afdrukken
- Afdrukken met watermerk

Datums en paginanummers afdrukken



U kunt de informatie zoals datums of paginanummers afdrukken. Daarnaast kunt u aangeven waar in het document u deze informatie wilt afdrukken (linksboven, rechtsonder, enzovoort).



Tabblad [Pagina-instelling] ► klik op [Pagina opties] ► selecteer de afdrukpositie van de afdrukdatum, de gebruikersnaam of het paginanummer ► [OK] ► [OK]

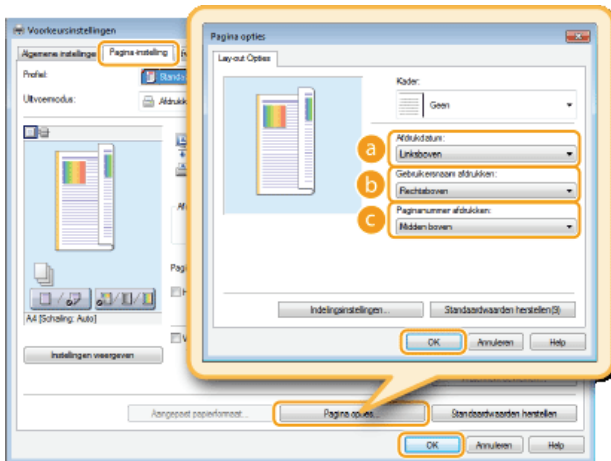

a [Afdrukdatum]

Geef de positie aan voor het afdrukken van de afdrukdatum.

b [Gebruikersnaam afdrukken]

Geef de positie aan voor het afdrukken van de gebruikersnaam (aanmeldingsnaam) voor de computer waarmee het document wordt afgedrukt.

c [Paginanummer afdrukken]

Geef de positie aan voor het afdrukken van het paginanummer.

De afdrinkingeling van datums en paginanummers wijzigen

- Als u datums, aanmeldingsnamen of paginanummers gaat afdrukken, kunt u opmaakinstellingen wijzigen zoals het lettertype en de tekeningroote. Klik op het scherm Pagina-opties hierboven op [Indelingsinstellingen] om de opmaakinstellingen op te geven.

KOPPELINGEN

- Een document afdrukken
- Randen afdrukken
- Afdrukken met watermerk

Afdrukken met watermerk



U kunt een watermerk zoals "KOPIE" of "VERTROUWELIJK" afdrukken over het document. U kunt nieuwe watermerken maken of vooraf geregistreerde watermerken gebruiken.



Tabblad [Pagina-instelling] ► schakel het selectievakje [Watermerk] in ► selecteer een watermerk in [Watermerknaam] ► [OK]

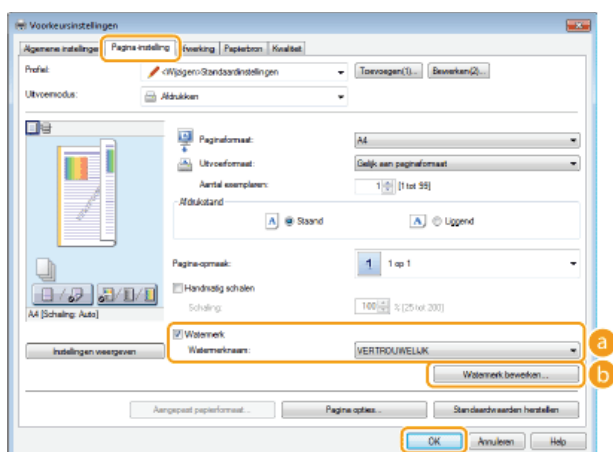

a [Watermerk]/[Watermerknaam]

Schakel het selectievakje [Watermerk] in om de beschikbare watermerken weer te geven in de vervolgkeuzelijst [Watermerknaam]. Selecteer een watermerk in de lijst.

b [Watermerk bewerken]

Hiermee geeft u het scherm weer voor het maken of bewerken van watermerken.

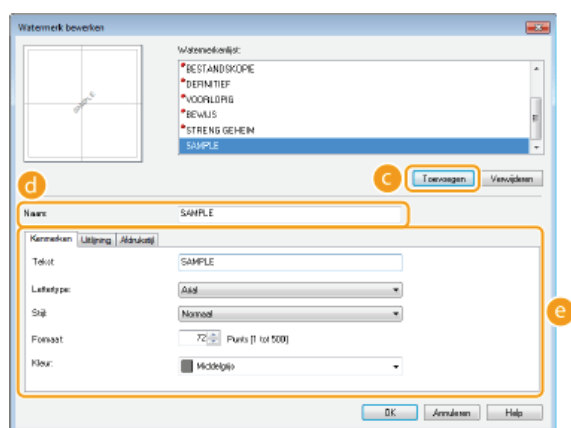

c [Toevoegen]

Klik hierop om een nieuw watermerk te maken. U kunt maximaal 50 watermerken opslaan.

d [Naam]

Voer een naam in voor het nieuwe watermerk.

e [Kenmerken]/[Uitlijning]/[Afdrukstijl]

Klik op deze tabbladen om de tekst, kleur of afdrukpositie van het watermerk op te geven. Klik voor meer informatie op [Help] in het printerstuurprogramma.

KOPPELINGEN

- ▶ Een document afdrukken
- ▶ Randen afdrukken
- ▶ Datums en paginnummers afdrukken

Kleurenmodus instellen



U kunt een kleurenmodus selecteren (kleur of zwart-wit). Als een document pagina's bevat in zowel kleur als zwart-wit, kiest u de instelling Auto (Kleur/Z-W) om kleurenpagina's automatisch in kleur af te drukken en zwart-witpagina's automatisch in zwart-wit.



tabblad [Algemene instellingen] ► selecteer de kleurenmodus bij [Kleurenmodus] ► [OK]

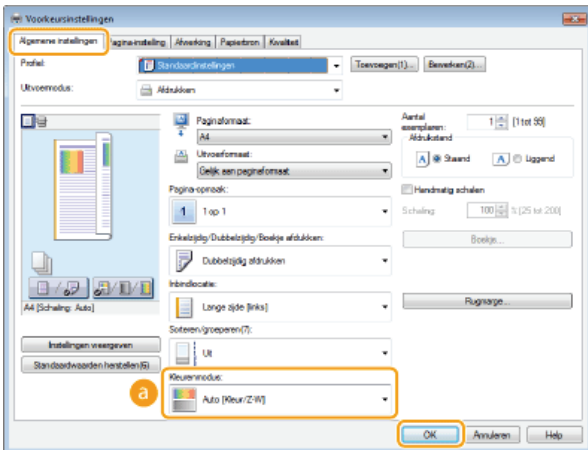

a [Kleurenmodus]

Selecteer [Zwart-wit] of [Kleur]. Als u [Auto [Kleur/Z-W]] selecteert, wordt per pagina automatisch de juiste kleurenmodus geselecteerd.

Gedetailleerde kleurinstellingen opgeven

U kunt ook gedetailleerde kleurinstellingen opgeven, zoals kleurcorrectie en kleurafstemming.



tabblad [Kwaliteit] ► schakel het selectievakje [Handmatige kleurinstellingen] in ► klik op [Kleurinstellingen] ► geef de gewenste kleurinstellingen op ► [OK] ► [OK]

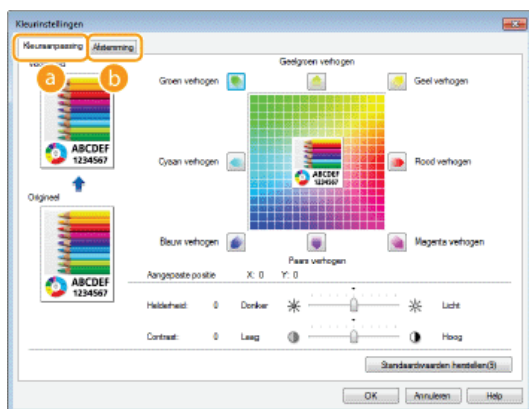

a [Kleuraanpassing]

Hier kunt u de tint, de helderheid en het contrast aanpassen.

b [Afstemming]

Geef de instellingen voor kleurafstemming op (u kunt de instellingen bijvoorbeeld zo aanpassen dat de kleurtinten van uw afdrukken overeenkomen met de kleurtinten op uw computerscherm).

OPMERKINGEN

- Klik voor meer informatie op [Help] in het printerstuurprogramma.

KOPPELINGEN

- ▶ Een document afdrukken

Bepaalde pagina's afdrukken op ander papier



U kunt bepaalde pagina's van een document afdrukken, zoals wanneer u het voorblad van een boekje afdruckt op gekleurd papier. Plaats in dit geval het gekleurde papier voor het voorblad in de sleuf voor handmatige invoer, plaats normaal papier voor de middenpagina's in de papierlade en geef vervolgens de papierinstellingen op in het printerstuurprogramma.



tabblad [Papierbron] ► Selecteer de pagina's die u op ander papier wilt afdrukken en de papierbron waarin het papier is geplaatst, bij [Papierselectie] ► [OK]

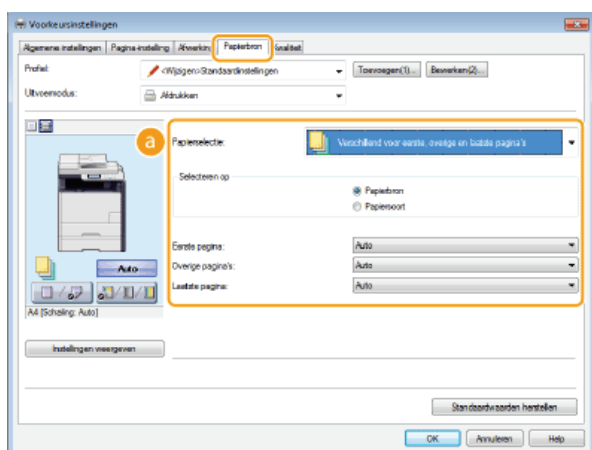

a [Papierselectie]

Geef op welke pagina's moeten worden afgedrukt op ander papier, en selecteer welke papierbron moet worden gebruikt voor de aanvoer van papier voor de pagina's.

[Hetzelfde papier voor alle pagina's]	Drukt alle pagina's af op hetzelfde papier en drukt niet bepaalde pagina's af op ander papier. Alle pagina's worden afgedrukt op papier dat is opgegeven in [Papierbron].
[Verschillend voor eerste, overige en laatste pagina's]	U kunt verschillend papier gebruiken voor de eerste pagina, de pagina's van de tekst en de laatste pagina. Bijvoorbeeld, u kunt het papier opgeven in de sleuf voor handmatige invoer voor [Eerste pagina], het papier in de papierlade voor [Overige pagina's] (pagina's van de tekst) en het papier in de sleuf voor handmatige invoer voor [Laatste pagina]. Ook kunt u door [Papierselectie] te selecteren in [Selecteren op], in plaats van de papierbron de papiersoort opgeven die wordt gebruikt voor het afdrukken.
[Verschillend voor eerste, tweede, overige en laatste pagina's]	U kunt ook opgeven welk papier u wilt gebruiken voor de pagina die volgt op het voorblad en het papier opgeven in [Verschillend voor eerste, overige en laatste pagina's]. Ook kunt u door [Papierselectie] te selecteren in [Selecteren op], in plaats van de papierbron, de papiersoort opgeven die u wilt gebruiken voor het afdrukken.
[Verschillend voor voorblad en overige pagina's]	Instellingen opgeven voor afdrukken van boekjes (☉ Boekje afdrukken (MF729Cx / MF728Cdw / MF724Cdw)). U kunt verschillende papier opgeven voor het voorblad en de pagina's van de tekst. Bijvoorbeeld u kunt het papier in de sleuf voor handmatige invoer opgeven voor [Voorblad] en het papier in de papierlade voor [Overige pagina's] (pagina's van de tekst).
[Voorbladen gebruiken bij transparanten]	Als u doorlopend afdruckt op transparanten, zullen de uitgevoerde transparanten misschien aan elkaar plakken. U kunt dit voorkomen door afwisselend af te drukken op transparanten en papier in de volgorde van Transparent, Papier, Transparent, Papier, enz. Het papier dat tussen de transparanten wordt gevoegd, wordt "voorblad" genoemd. Let er vooral op dat u zowel de papierbron waar de transparanten liggen als de lade met de voorbladen opgeeft. Schakel het selectievakje [Afdrukken op voorbladen] in zodat u afdruckt op zowel transparanten als voorbladen, in de volgorde van de geplaatste documenten.

KOPPELINGEN

☉ Een document afdrukken

Documenttype selecteren



U kunt het type document opgeven om zo een optimale beeldkwaliteit te garanderen. Er zijn verschillende instellingen voor fotodocumenten, documenten met grafieken en tabellen, en documenten met CAD-tekeningen met zeer dunne lijntjes.



tabblad [Kwaliteit] ► selecteer het type document bij [Doel] ► [OK]

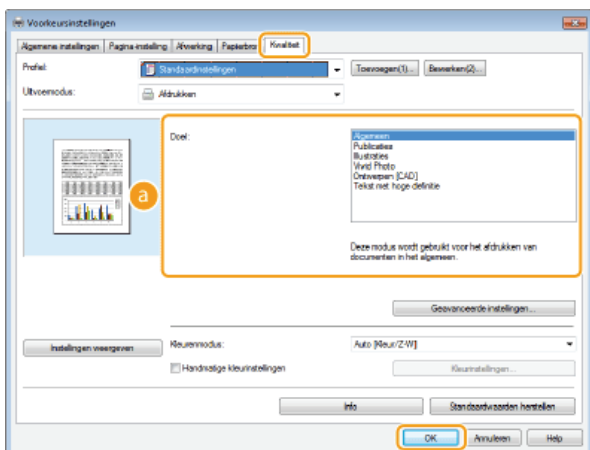

a [Doel]

Selecteer een optie die het best past bij het type document of het doel van de afdruk. Selecteer bijvoorbeeld [Algemeen] voor algemeen gebruik of selecteer [Vivid Photo] wanneer u foto's met de best mogelijke kwaliteit wilt afdrukken.

[Algemeen]

Een veelzijdige optie die geschikt is voor het afdrukken van vrijwel alle documenten.

[Publicaties]

Selecteer deze optie als u documenten gaat afdrukken met een mix van foto's, grafieken en tabellen.

[Illustraties]

Deze optie is geschikt voor het afdrukken van documenten met grafieken of tabellen.

[Vivid Photo]

Selecteer deze optie als u foto's gaat afdrukken.

[Ontwerpen [CAD]]

Deze optie is bedoeld voor het afdrukken van ontwerptekeningen met heel veel dunne lijntjes.

[Tekst met hoge definitie]

Deze optie is geschikt voor het afdrukken van documenten met kleine tekens.

OPMERKING:

- Als u gedetailleerde instellingen wilt opgeven voor de items die u hebt geselecteerd bij [Doel], klikt u op [Geavanceerde instellingen]. Klik voor meer informatie op [Help] in het printerstuurprogramma.

KOPPELINGEN

- Een document afdrukken

Toner besparen



U kunt in het printerstuurprogramma instellen dat documenten met minder toner worden afgedrukt.

BELANGRIJK

- Als de tonerspaarstand is ingeschakeld, bestaat de kans dat dunne lijnen en delen met een lichtere afdruidichtheid vaag worden.



tabblad [Kwaliteit] ► selecteer het type document bij [Doel] ► klik op [Geavanceerde instellingen] ► selecteer [Tonerspaarstand] op het scherm [Geavanceerde instellingen] ► selecteer [Aan] in de vervolgkeuzelijst ► [OK] ► [OK]

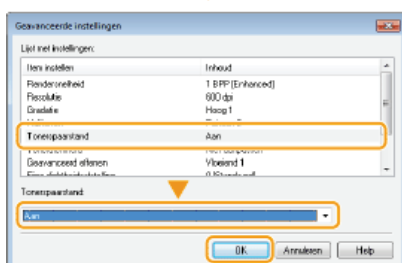
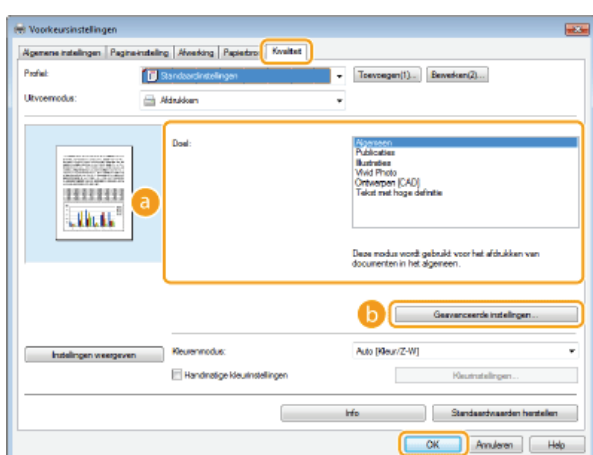

a [Doel] Documenttype selecteren

Selecteer het type document waarvoor u de tonerspaarstand wilt inschakelen.

b [Geavanceerde instellingen]

Er verschijnt een scherm met instellingen. Klik op [Tonerspaarstand] en selecteer [Aan] in de vervolgkeuzelijst onder aan het scherm.

OPMERKING:

- U kunt aangeven of u de tonerspaarstand wilt inschakelen voor ieder documenttype. Schakel voor elk documenttype dat wordt vermeld bij [Doel] al dan niet de tonerspaarstand in.
- Op het scherm [Geavanceerde instellingen] kunt u verschillende andere afdruidinstellingen opgeven. Klik voor meer informatie op [Help] in het printerstuurprogramma.

KOPPELINGEN

► Een document afdruiden

Meerdere documenten combineren en afdrukken



Met behulp van Canon PageComposer kunt u meerdere documenten samenvoegen tot één afdructaak en de taak afdrukken met de opgegeven afdrুকinstellingen. Op deze manier kunt u bijvoorbeeld documenten combineren die met verschillende programma's zijn gemaakt en alle pagina's op hetzelfde papierformaat afdrukken.

1 Open een document in een programma en geef het afdrুকvenster weer.

- De manier waarop u het afdrুকvenster weergeeft, kan per programma verschillen. Raadpleeg voor meer informatie de Help van het programma dat u gebruikt.

2 Selecteer het printerstuurprogramma voor het apparaat en klik op [Voorkeursinstellingen] of [Eigenschappen].

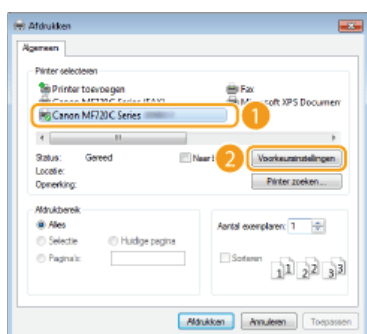

3 Selecteer [Bewerken/Voorbeeld] bij [Uitvoermodus].

- Klik op [OK] in het scherm [Informatie].
- Klik op [OK] onder aan het scherm.

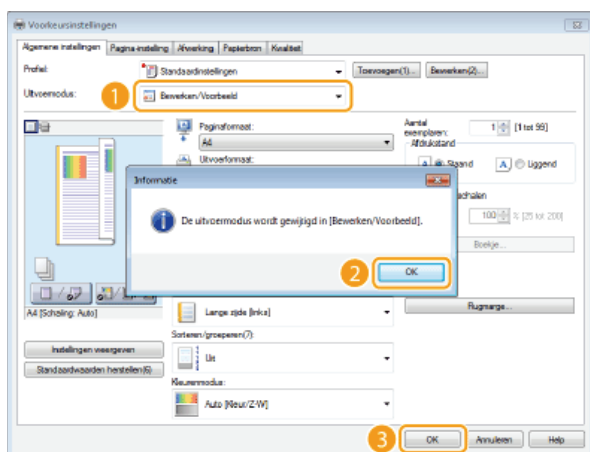

4 Klik op [Afdrukken] of op [OK].

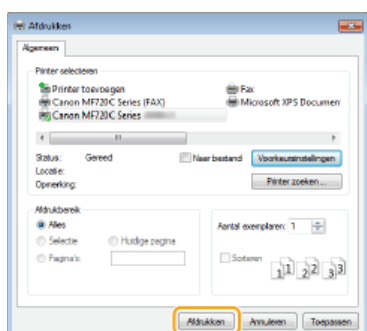

- Canon PageComposer wordt gestart. Het afdrucken wordt nog niet gestart.

5 Herhaal stappen 1 - 4 voor de documenten die u wilt combineren.

- De documenten worden toegevoegd aan Canon PageComposer.

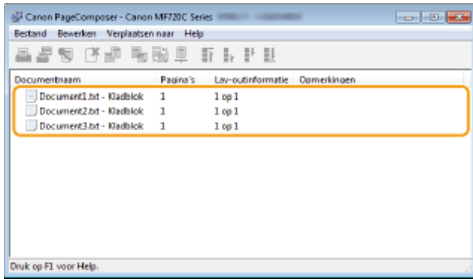

6 Selecteer in de lijst [Documentnaam] de documenten die u wilt combineren en klik op .

- U selecteert meerdere documenten door op de documenten te klikken terwijl u de toets [SHIFT] of [CTRL] ingedrukt houdt.

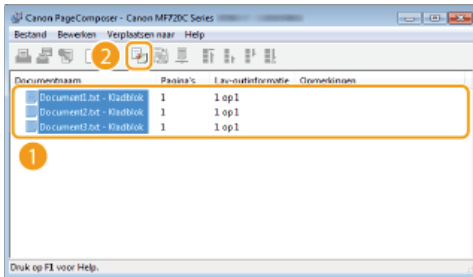

7 Wijzig de instellingen desgewenst en klik op [Combineren].

- De documenten die zijn geselecteerd in stap 6 worden gecombineerd.

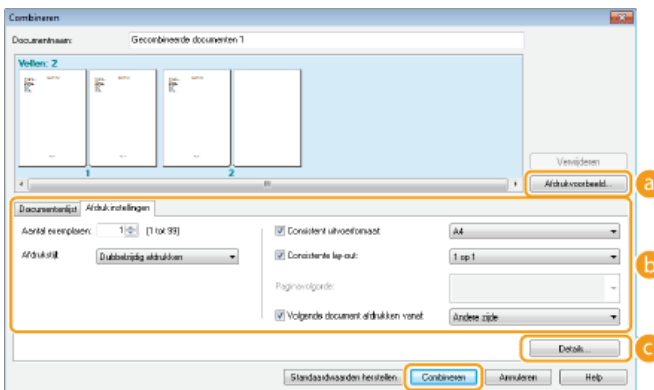

a [Afdrukvoorbeeld]

U ziet een voorbeeld van het document zoals dat wordt afgedrukt.

b [Documentenlijst]/[Afdrukinstellingen]

- Klik op het tabblad [Documentenlijst] om de documenten weer te geven die u hebt toegevoegd in stappen 1 - 4. U kunt documenten verwijderen door deze te selecteren in de lijst en op [Van lijst verwijderen] te klikken.

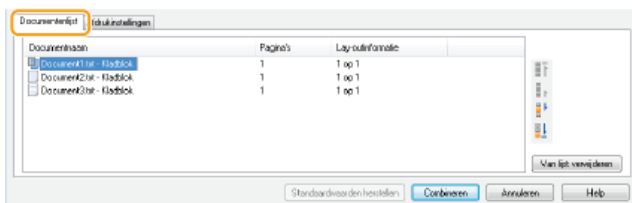

- Klik op het tabblad [Afdrukinstellingen] om een scherm weer te geven voor het opgeven van afdrukinstellingen zoals het aantal exemplaren of enkelzijdig of dubbelzijdig afdrukken. De instellingen in dit scherm worden voor de volledige afdructaak gebruikt.

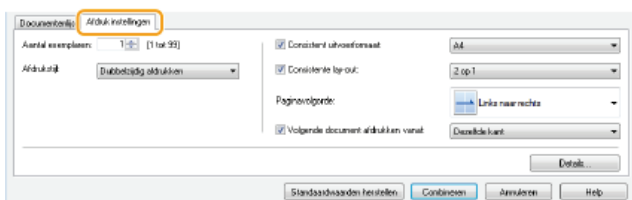

OPMERKING:



- Klik voor meer informatie op [Help] in Canon PageComposer.

C [Details]

Hiermee geeft u het scherm met afdrুকinstellingen van het printerstuurprogramma weer. Er zijn minder instellingen beschikbaar dan bij gewoon afdrucken.

8 Selecteer in de lijst [Documentnaam] de gecombineerde afdrুক্তaak die u wilt afdrucken en klik op .

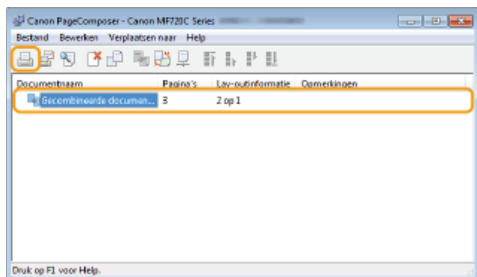

- Het afdrucken wordt gestart.
- Raadpleeg **Afdrukken annuleren** voor instructies voor het annuleren van het afdrucken.

KOPPELINGEN

A Een document afdrucken

Printerinstellingen configureren op het apparaat

Wanneer u een document afdruckt vanaf een computer, kunt u verschillende afdruckinstellingen opgeven in het programma waarmee u het document hebt gemaakt of in het printerstuurprogramma. Denk hierbij aan instellingen zoals het aantal exemplaren en de kleurenmodus. De hieronder beschreven instelling <Papierformaat negeren> kan echter alleen op het apparaat worden opgegeven.

■ <Papierformaat negeren>

Geef aan of u wilt schakelen tussen papier van A4-formaat en het formaat Letter als een van deze papierformaten is geladen, maar het andere formaat niet. Als u bijvoorbeeld een document van het formaat Letter afdruckt maar alleen A4-papier is geladen in het apparaat, wordt het document afgedrukt op A4-papier.

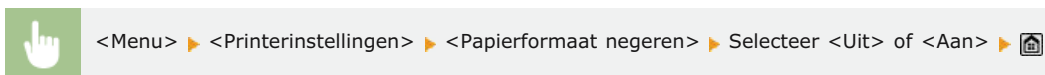

a <Uit>

Kies deze optie als u niet automatisch wilt afdruckken op een ander papierformaat. Als het opgegeven papier op is, stopt de machine dan met afdruckken en ziet u een foutmelding.

b <Aan>

Selecteer deze optie om automatisch een ander papierformaat te gebruiken. Als er echter geen ander papier is geladen, is dit uiteraard niet mogelijk.

■ Overige printerinstellingen **MF729Cx / MF728Cdw / MF724Cdw**

Er zijn andere printerinstellingen die u kunt opgeven op het bedieningspaneel van het apparaat. Deze instellingen worden alleen toegepast voor PS/PCL-afdruckken. ▶ **Printerinstellingen**

OPMERKINGEN

Prioriteit van instellingen

- Wanneer een bepaalde instelling kan worden opgegeven op het apparaat, in een programma of in het printerstuurprogramma, hebben de instellingen in het programma of het stuurprogramma prioriteit boven de instellingen die op het apparaat zijn opgegeven.

KOPPELINGEN

- ▶ Een document afdruckken
- ▶ Verschillende afdruckinstellingen

Een document afdrukken dat is beveiligd met een pincode (beveiligd afdrukken) MF729Cx / MF728Cdw / MF724Cdw

Als u gaat afdrukken vanaf een computer, kunt u een pincode instellen voor een document. Het document blijft dan in het geheugen van het apparaat staan en wordt pas afgedrukt nadat op het bedieningspaneel van het apparaat de juiste pincode is ingevoerd. Deze functie wordt Beveiligd afdrukken genoemd en het document dat u beveiligt met een pincode wordt een beveiligd document genoemd. Gebruik deze functie om te voorkomen dat vertrouwelijke documenten onbeheerd bij het apparaat blijven liggen. Voordat u deze functie kunt gebruiken, moet u enkele procedures voltooien. **Instellingen configureren voor beveiligd afdrukken**

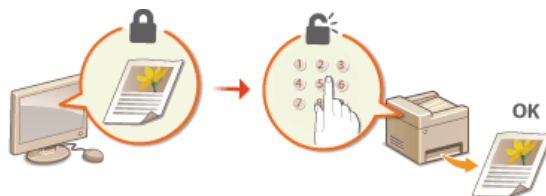

Instellingen configureren voor beveiligd afdrukken

Zorg ervoor dat Beveiligd afdrukken is ingeschakeld in het printerstuurprogramma.

BELANGRIJK

- Om de onderstaande procedure uit te voeren, moet u zich bij de computer aanmelden met een administratoraccount.

- 1 **Open de printermap.**  De printermap weergeven
- 2 **Klik met de rechtermuisknop op het printerpictogram en klik op [Eigenschappen van printer] of [Eigenschappen].**

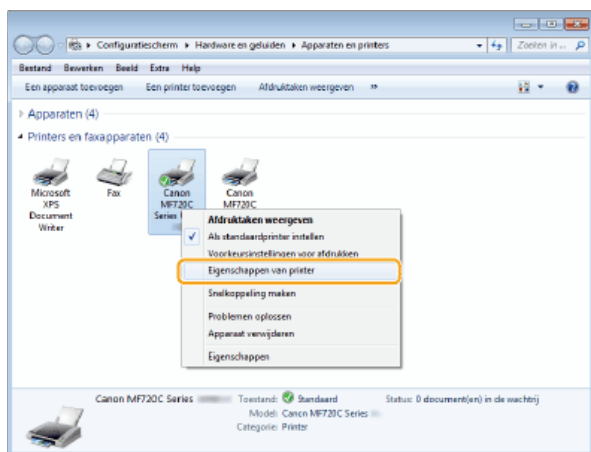

- 3 **Klik op het tabblad [Apparaatinstellingen] en zorg ervoor dat het selectievakje [Gebruik van Beveiligd afdrukken toestaan] is ingeschakeld.**

- Wanneer dit selectievakje is ingeschakeld, is Beveiligd afdrukken ingeschakeld.
- Schakel het selectievakje in als dat niet het geval is en klik vervolgens op [OK].

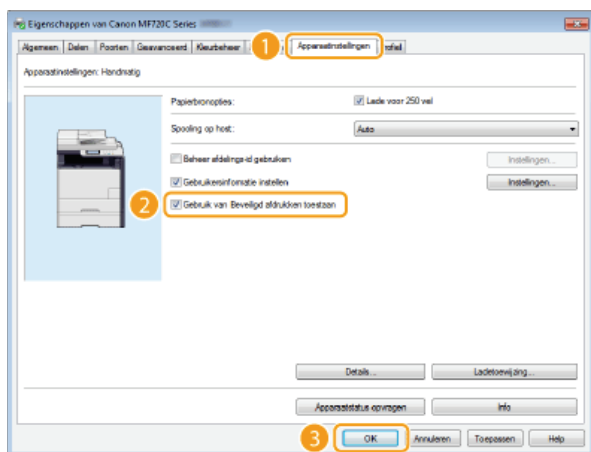

KOPPELINGEN

-  Documenten beveiligd afdrukken

Documenten beveiligd afdrukken

In dit gedeelte wordt uitgelegd hoe u een document vanuit een programma kunt afdrukken als een beveiligd document. Er wordt eerst beschreven hoe u een beveiligd document naar de machine stuurt en daarna kunt u lezen hoe u het beveiligde document kunt afdrukken.

- ▶ Een beveiligd document van een computer naar de machine sturen
- ▶ Beveiligde documenten afdrukken
- ▶ De periode instellen waarna beveiligde documenten worden verwijderd

Een beveiligd document van een computer naar de machine sturen

1 Open een document in een programma en geef het afdrukvenster weer.

- De manier waarop u het afdrukvenster weergeeft, kan per programma verschillen. Raadpleeg voor meer informatie de Help van het programma dat u gebruikt.

2 Selecteer het printerstuurprogramma voor het apparaat en klik op [Voorkeursinstellingen] of [Eigenschappen].

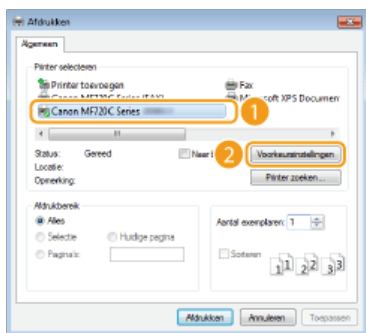

3 Selecteer [Beveiligd afdrukken] bij [Uitvoermodus].

- Klik op [Ja] of [Nee] in het scherm [Informatie].
- Als u telkens opnieuw dezelfde gebruikersnaam en pincode wilt gebruiken, klikt u op [Ja]. Als u de gebruikersnaam en pincode elke keer wilt wijzigen, klikt u op [Nee].

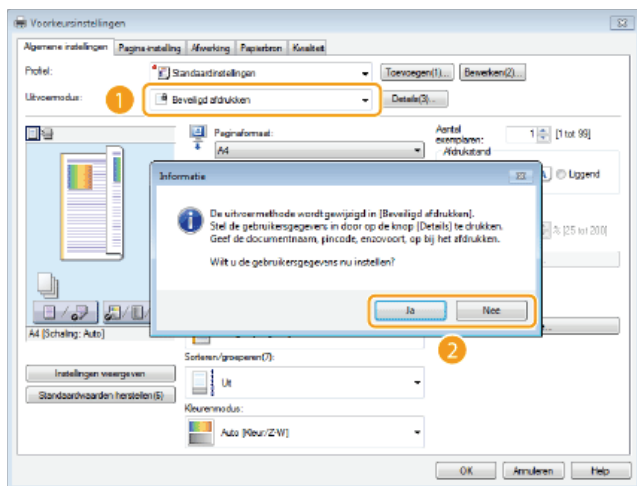

■ Als u [Ja] hebt geselecteerd

Voer de gebruikersnaam voor [Gebruikersnaam] en de pincode voor [Pincode] in en klik op [OK].

- De computernaam (aanmeldingsnaam) van uw computer wordt weergegeven in [Gebruikersnaam]. Als u de gebruikersnaam wilt wijzigen, voert u maximaal 32 alfanumerieke tekens in voor een nieuwe gebruikersnaam.
- Voer de pincode van maximaal zeven cijfers in.

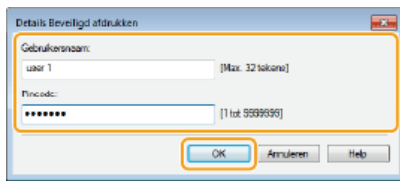

4 Geef de afdrুকinstellingen op en klik op [OK].

- Klik op de tabbladen [Algemene instellingen], [Pagina-instelling], [Afwerking], [Papierbron] of [Kwaliteit] om indien nodig de gewenste afdrুকinstellingen op elk scherm op te geven. **• Verschillende afdrুকinstellingen**

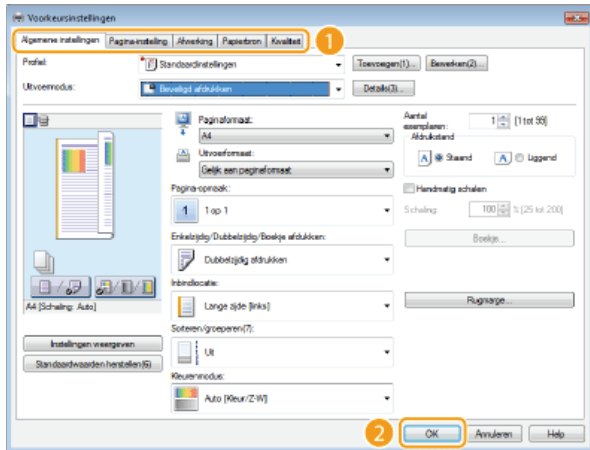

5 Klik op [Afdrukken] of op [OK].

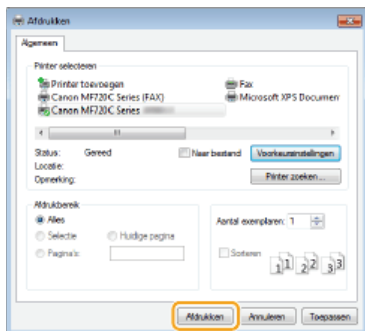

- ➔ Nadat het beveiligde document naar het apparaat is verzonden, blijft het document in het geheugen wachten om te worden afgedrukt.

■ Als u [Nee] hebt geselecteerd in stap 3

Voer de [Documentnaam], [Gebruikersnaam] en [Pincode] in en klik op [OK].

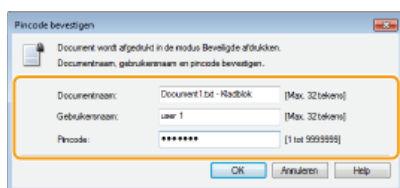

- De documentnaam wordt automatisch ingesteld op basis van de informatie uit het programma. Als u de documentnaam wilt wijzigen, typt u maximaal 32 alfanumerieke tekens voor een nieuwe naam.
- De naam van de computer of de inlognaam wordt weergegeven. Als u de gebruikersnaam wilt wijzigen, typt u maximaal 32 alfanumerieke tekens voor een nieuwe gebruikersnaam.
- Voor de pincode van maximaal zeven cijfers in. De ingevoerde pincode wordt weergegeven in symbolen.



Beveiligde documenten afdrukken

Als u een beveiligd document naar het apparaat hebt verstuurd, moet u het document binnen 30 minuten afdrukken. Als die tijd is verstreken, wordt het document verwijderd uit het geheugen van het apparaat en kunt u het document niet meer afdrukken.

OPMERKINGEN

- Als beveiligde documenten niet worden afgedrukt, nemen ze geheugenruimte in beslag en bestaat de kans dat gewone (onbeveiligde) documenten niet kunnen worden afgedrukt. Zorg er daarom voordat u beveiligde documenten zo snel mogelijk afdrukt.
- U kunt controleren hoeveel geheugen er wordt gebruikt voor beveiligde documenten.
 ▶ <Apparaatstatus> ▶ <Geheugengebruik beveil. afdruk>
- U kunt de geldige periode wijzigen dat beveiligde documenten in het geheugen blijven staan.  **De periode instellen waarna beveiligde documenten worden verwijderd**

1 Druk op en tik op <Beveiligde afdruk>.

OPMERKING:

- U kunt niet doorgaan naar de volgende stap als het scherm <Scanner op afstand> dat hieronder wordt getoond, wordt weergegeven. Druk, als dat het geval is, op  en sluit het scherm, en tik opnieuw op <Beveiligde afdruk>.



2 Selecteer het beveiligde document dat u wilt afdrukken.



OPMERKING:

Als het scherm <Selecteer gebruiker> wordt weergegeven

- Als er beveiligde documenten van twee of meer gebruikers in het geheugen staan, wordt eerst het scherm <Selecteer gebruiker> weergegeven en dan het scherm <Selecteer bestand>. Selecteer uw gebruikersnaam.

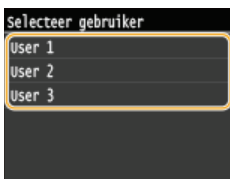

3 Voer de pincode in met de numerieke toetsen en tik op <Toepassen>.

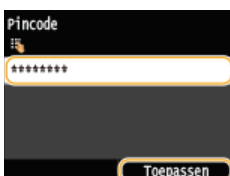



- Het afdrukken wordt gestart.
- Tik, als u het afdrukken wilt annuleren, op <Annuleren> ▶ <Ja>.

De periode instellen waarna beveiligde documenten worden verwijderd

De standaardinstelling van het apparaat is dat beveiligde documenten 30 minuten na ontvangst in het geheugen worden verwijderd als ze nog niet zijn afgedrukt. U kunt deze instelling echter wijzigen.

1 Druk op  en tik op <Menu>.

2 Tik op <Instellingen Systeembeheer>.

- Als het aanmeldingsscherm verschijnt, gebruikt u de numerieke toetsen om de juiste combinatie van ID en pincode in te voeren. Druk vervolgens op .  **Anmelden bij de machine**

3 Tik op <Instellingen beveiligde afdruk>.



4 Tik op <Aan>.

OPMERKING:

Beveiligd afdrukken uitschakelen

- Tik op <Uit> en start het apparaat opnieuw op.

5 Geef op hoe lang beveiligde documenten in het geheugen van het apparaat moeten blijven en tik op <Toepassen>.

- Tik met /  of de numerieke toetsen de tijd in.
- Het beveiligde document wordt uit het geheugen van de machine verwijderd wanneer de hier opgegeven tijd is verstreken.



6 Start de machine opnieuw op.

- Zet de machine uit, wacht minimaal 10 seconden en zet de machine weer aan.

KOPPELINGEN

-  **Instellingen configureren voor beveiligd afdrukken**
-  **Afdrukstatus en logboeken controleren**

De gewenste afdrুকinstellingen configureren

U kunt combinaties van instellingen opslaan als "Profielen" om te voldoen aan uw diverse afdrুকbehoefte. U kunt de instellingen die u vaak gebruikt ook opslaan als de standaardinstelling. Zodra de standaardinstelling is ingesteld, worden de opgeslagen instellingen automatisch weergegeven op het scherm van het printerstuurprogramma en kunt u de handelingen overslaan om de afdrুকinstellingen op te geven en kunt u onmiddellijk afdrucken.



Als ik veel pagina's moet afdrucken, verklein ik twee pagina's zodat ze op één vel passen en druk ik ook nog eens dubbelzijdig af.



Sla de combinatie van de instellingen [2 op 1] en [Dubbelzijdig afdrucken] op als een profiel en selecteer dit profiel wanneer u het nodig hebt. **Combinaties van veelgebruikte afdrুকinstellingen opslaan**



Ik druk kleurendocumenten altijd in zwart-wit af om kosten te besparen.



Stel het afdrucken in zwart-wit in als de standaardinstelling in het printerstuurprogramma. U hoeft de kleurenmodus dan niet steeds te wijzigen als u gaat afdrucken. **De standaardinstellingen wijzigen**

Combinaties van veelgebruikte afdrুকinstellingen opslaan

Als u bij elke afdrুক্তaak instellingen moet opgeven om bijvoorbeeld "enkelzijdig af te drukken op A4-papier in de afdrुकstand Liggend", kan dit nogal tijdrovend en vervelend worden. Als u deze veelgebruikte combinaties van afdrुकinstellingen echter opslaat als een "profiel", kunt u de gewenste afdrुकinstellingen eenvoudig opgeven door het bijbehorende profiel te laden. In dit gedeelte wordt beschreven hoe u profielen opslaat en kunt afdrucken met profielen.

- Een profiel opslaan
- Een profiel selecteren

Een profiel opslaan

1 Geef de instellingen op die u wilt opslaan in een profiel en klik op [Toevoegen].

- Klik op de tabbladen [Algemene instellingen], [Pagina-instelling], [Afwerking], [Papierbron] of [Kwaliteit] om indien nodig de gewenste afdrुकinstellingen op elke scherm op te geven. ➤ **Verschillende afdrुकinstellingen**

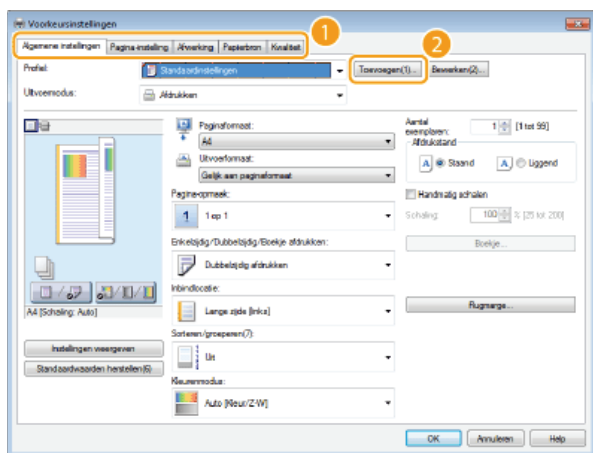

2 Typ een naam voor het profiel bij [Naam], selecteer een pictogram en klik op [OK].

- Typ desgewenst een toelichting van het profiel bij [Opmerking].
- Klik op [Instellingen weergeven] om de instellingen te zien die in het profiel worden opgeslagen.

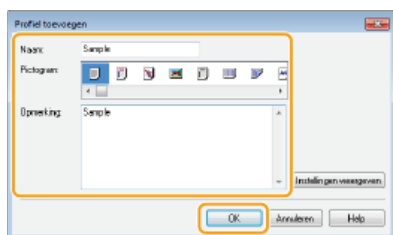

OPMERKINGEN

Een profiel bewerken

- Als u de naam, het pictogram of de opmerking wilt wijzigen van de profielen die u al hebt opgeslagen, klikt u in het scherm uit stap 1 op [Bewerken] rechts van [Toevoegen]. De standaardprofielen kunt u niet wijzigen.

Een profiel selecteren

Selecteer het gewenste profiel en klik op [OK].

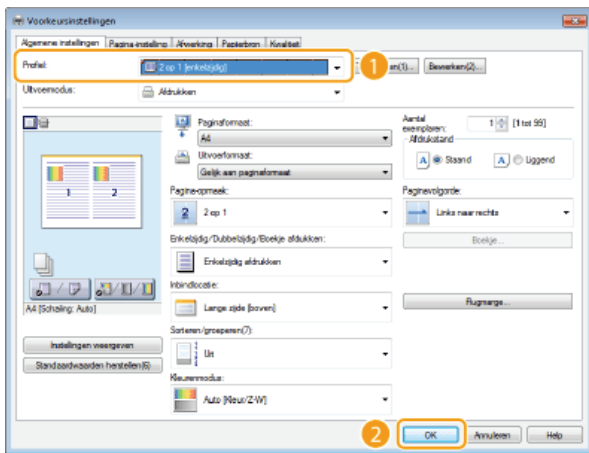

OPMERKINGEN

De instellingen van het geselecteerde profiel wijzigen

- U kunt de instellingen van een profiel wijzigen. Desgewenst kunt u de gewijzigde instellingen opslaan als een ander profiel.

KOPPELINGEN

- ▶ Een document afdrukken

De standaardinstellingen wijzigen

De standaardinstellingen zijn de instellingen die worden weergegeven als u het scherm met afdrুকinstellingen van het printerstuurprogramma opent. U kunt deze instellingen echter wijzigen. Als u bijvoorbeeld alle documenten, dus ook documenten in kleur, in zwart-wit wilt afdrucken, kunt u de standaardinstelling voor de kleurenmodus wijzigen in [Zwart-wit]. Als u de standaardinstellingen wijzigt, is de instellingen altijd [Zwart-wit] wanneer u het scherm van het printerstuurprogramma opent en hoeft u niet steeds dezelfde instellingen configureren telkens als u gaat afdrucken.

BELANGRIJK

- Om de onderstaande procedure uit te voeren, moet u zich bij de computer aanmelden met een administratoraccount.

1 Open de printermap. **De printermap weergeven**

2 Klik met de rechtermuisknop op het pictogram van uw apparaat en klik op [Voorkeursinstellingen voor afdrucken].

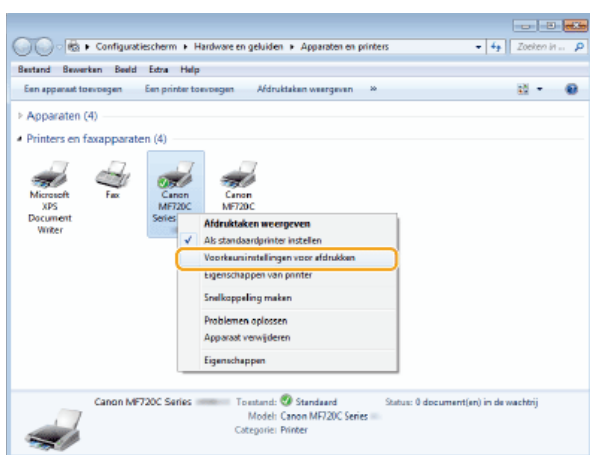

3 Wijzig de instellingen in het scherm met afdrুকinstellingen en klik op [OK].

- Klik op de tabbladen [Algemene instellingen], [Pagina-instelling], [Afwerking], [Papierbron] of [Kwaliteit] om indien nodig de gewenste afdrুকinstellingen op elke scherm op te geven. **Verschillende afdrুকinstellingen**

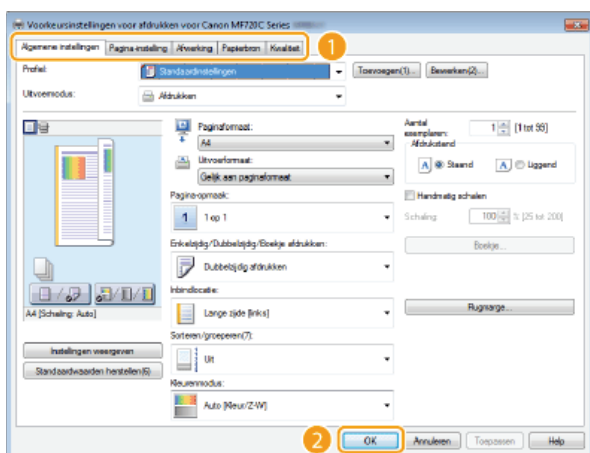

KOPPELINGEN

- Deen document afdrucken
- Verschillende afdrুকinstellingen

Afdrukken vanaf een USB-geheugenapparaat (afdrukken via geheugenapparaten)

U kunt afbeeldingsbestanden die zijn opgeslagen op een USB-geheugenapparaat afdrukken door het USB-geheugenapparaat rechtstreeks op het apparaat aan te sluiten. Als u deze functie gebruikt, kunt u afdrukken zonder een computer te gebruiken.

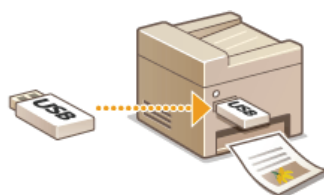

Ondersteunde bestandsindelingen

U kunt de volgende soorten afbeeldingsbestanden afdrukken.

- JPEG (DCF/Exif 2.21 of eerder/JFIF)
- TIFF (JPEG-/MH-/MR-/MMR-compressie)
- PDF (MF729Cx / MF728Cdw / MF724Cdw)

OPMERKINGEN

- Voor JPEG- en de TIFF-bestanden is de maximale bestandsgrootte voor afdrukken * 50 MB.
- * Voor TIFF-bestanden van meerdere pagina's geldt een maximale hoeveelheid gegevens per pagina.
- Voor PDF-bestanden is de maximale bestandsgrootte voor afdrukken 2 GB.
- De kans bestaat dat zelfs bestanden kleiner dan hierboven aangegeven niet goed worden afgedrukt.

Ondersteunde USB-geheugenapparaten

U kunt USB-geheugenapparaten met de volgende bestandssystemen gebruiken.

- FAT16 (geheugencapaciteit: maximaal 2 GB)
- FAT32 (geheugencapaciteit: maximaal 32 GB)

BELANGRIJK

- Gebruik geen niet-standaard USB-geheugenapparaten. U kunt de afbeeldingen mogelijk niet correct afdrukken in bepaalde USB-geheugenapparaten.
- Sluit alleen een USB-geheugenapparaat aan op het apparaat. USB-geheugenapparaten kunnen niet worden aangesloten via een USB-hub of USB-verlengkabel.
- Gebruik geen USB-geheugenapparaten met speciale functies zoals ingebouwde beveiligingsfuncties.

OPMERKINGEN

- De USB-poort aan de voorzijde van het apparaat ondersteunt USB 2.0.
- Als een map op een USB-geheugenapparaat veel bestanden bevat, duurt het scannen van afbeeldingsbestanden die moeten worden afgedrukt, langer. Gebruik uw computer om overbodige bestanden te verwijderen van het USB-geheugenapparaat of verplaats bestanden naar een andere map.

1 Sluit een USB-geheugenapparaat aan op de USB-poort (USB2.0).

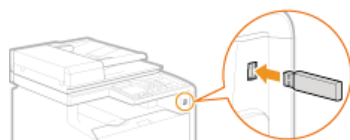

BELANGRIJK:

- Verwijder het USB-apparaat niet terwijl er gegevens worden gelezen of weggeschreven. Voorkom eveneens schudden of

schokken van het USB-apparaat of de machine. U mag het apparaat niet uitschakelen als er een bewerking wordt uitgevoerd.

2 Druk op en tik op <Geheugen- media afdr.>.



3 Tik op <Bestand selecteren en afdrukken>.

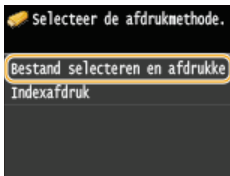

OPMERKING:



Index afdrukken

- U kunt miniaturen afdrukken van de afbeeldingsbestanden (alleen JPEG) die zijn opgeslagen op een USB-geheugenapparaat. Als u de afbeeldingen wilt afdrukken als miniaturen, selecteert u <Indexafdruk> in het scherm en gaat u verder met de volgende stap.

4 Selecteer het af te drukken bestand.

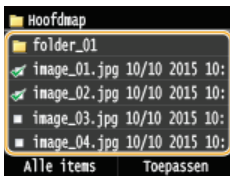
- U kunt meerdere bestanden selecteren.



- Tik op een bestand als u de selectie ervan ongedaan wilt maken, (gemarkeerd als .
- U kunt de inhoud van een map weergeven door de map te selecteren en erop te tikken. Druk op  als u wilt terugkeren naar de map op het hoogste niveau.

OPMERKING:

- Mappen en bestanden die lager liggen dan het derde directoryniveau worden niet weergegeven.
- Als u naar een andere map gaat, worden de eerdere bestandsselecties gewist.

■ Alle bestanden selecteren

1 Tik op <Alle items>.

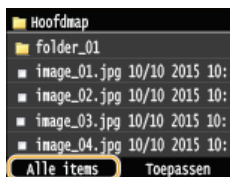

2 Tik op <Alles selecteren>.

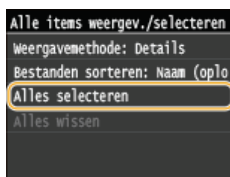

- Als u alle selecties wilt opheffen, tikt u op <Alles wissen>.

3 Tik op <JPEG/TIFF> of <PDF>.

- Alle bestanden in JPEG/TIFF- of PDF-indeling worden geselecteerd.

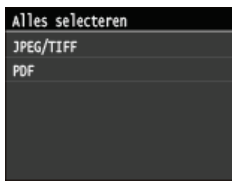

OPMERKING:

Als u een bestand had geselecteerd voordat u op <Alle items> tikte, kunt u alleen bestanden met dezelfde indeling selecteren.

Voorbeelden weergeven

U kunt de weergavemethode wijzigen van <Details> (voor bestandsnamen en wijzigingsdatums) in <Afbeeldingen> (voor voorbeelden). Als u een voorbeeld van afbeeldingen weergeeft, kunt u de inhoud van bestanden controleren voordat u een bestand gaat afdrucken.

OPMERKING:

- Er worden geen voorbeelden weergegeven voor PDF-bestanden.
- U kunt de standaardweergavemethode instellen op <Details> of <Afbeeldingen>. **Standaard weergave-instellingen**

1 Tik op <Alle items>.

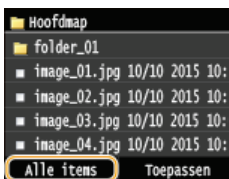

2 Tik op <Weergavemethode>.

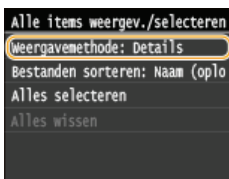

3 Tik op de weergavemethode.



a <Details>

Selecteer deze optie om bestandsnamen en datums weer te geven.

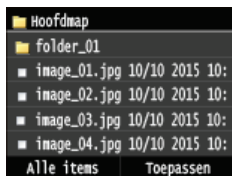

OPMERKING:

U kunt instellen dat bestandsnamen in verkorte vorm worden weergegeven. **Weergavestijl bestandsnaam**

b <Afbeeldingen>

Kies deze optie om voorbeelden weer te geven.

- Tik op of of veeg een voorbeeld naar links of rechts.
- Tik op als u een voorbeeld groter wilt weergeven. Tik op als u naar de oorspronkelijke grootte van het voorbeeld wilt terugkeren.



■ De sorteervolgorde van bestanden wijzigen

U kunt de sorteervolgorde wijzigen van de bestanden op een USB-geheugenapparaat.

OPMERKING:

- U kunt een instelling voor het sorteren opgeven, zoals <Naam (oplopend)> of <Datum/tijd (oplopend)> opgeven als de standaardinstelling voor de sorteervolgorde van bestanden.  **Standaardinstellingen bestandssortering**

1 Tik op <Alle items>.



2 Tik op <Bestanden sorteren>.

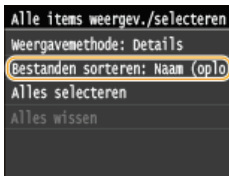

3 Tik op de criteria voor het sorteren van bestanden.

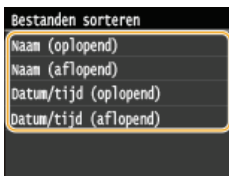

OPMERKING:

Wanneer u <Datum/tijd (oplopend)> of <Datum/tijd (aflopend)> selecteert, worden bestanden gesorteerd op basis van de datum en tijd van wijziging van de bestanden.

5 Tik op <Toepassen>.

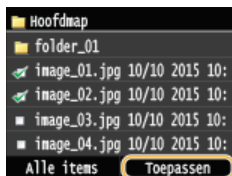

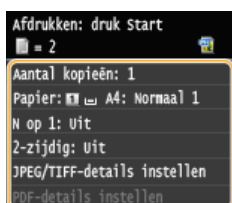

6 Geef de gewenste afdrুকinstellingen op.

- Tik op de menuoptie die u wilt instellen.



<Aantal kopieën>

Geef het aantal kopieën op van 1 tot 99. Tik op / of voer met de numerieke toetsen een hoeveelheid in en tik op <Toepassen>.



<Papier>

Selecteer het papier waarop u wilt afdrucken.

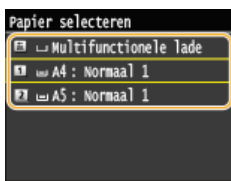

<N op 1>

OPMERKING:

- <N op 1> is niet beschikbaar voor het afdrucken van TIFF-bestanden.

U kunt twee of vier afbeeldingen op één vel papier afdrucken. Selecteer <2 op 1> of <4 op 1>.

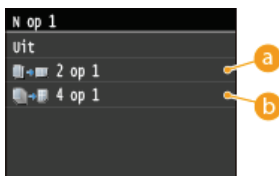

a <2 op 1>

Kies deze optie om twee documenten op één vel af te drukken.

b <4 op 1>

Kies deze optie om vier documenten op één vel af te drukken.

<2-zijdig> (MF729Cx / MF728Cdw / MF724Cdw)

U kunt dubbelzijdige afdrucken maken. Selecteer de inbindpositie.

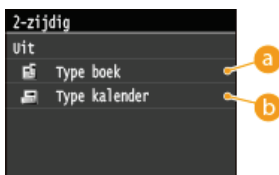

a <Type boek>

Hiermee worden de pagina's zo afgedrukt dat deze horizontaal worden geopend nadat ze zijn ingebonden.



b <Type kalender>

Hiermee worden de pagina's zo afgedrukt dat deze verticaal worden geopend nadat ze zijn ingebonden.



OPMERKING:

<2-zijdig> is mogelijk niet voor alle formaten of soorten papier beschikbaar.  **Papier**

<JPEG/TIFF-details instellen>

Geef de standaardinstellingen op van de functie USB Afdrukken voor JPEG- en TIFF-bestanden.

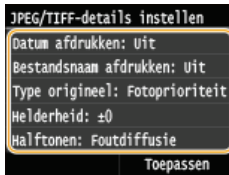

<Datum afdrukken>

U kunt de wijzigingsdatum van het bestand onder elke afbeelding afdrukken. Tik op <Aan>.

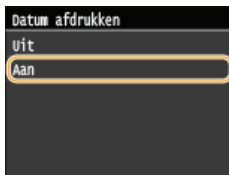

OPMERKING:

Hoewel <Datum afdrukken> niet beschikbaar is voor het afdrukken van een index, wordt de wijzigingsdatum van het bestand automatisch onder elk document afgedrukt.

<Bestandsnaam afdrukken>

U kunt de bestandsnaam onder elke afbeelding afdrukken. Tik op <Aan>.

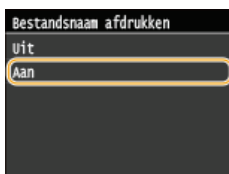

OPMERKING:

Hoewel <Bestandsnaam afdrukken> niet beschikbaar is voor het afdrukken van een index, wordt de bestandsdatum van het bestand automatisch onder elk document afgedrukt.

<Type origineel>

U kunt het type van het origineel selecteren, afhankelijk van de afbeelding die u gaat afdrukken. Selecteer <Fotoprioriteit> of <Tekstprioriteit>.



a <Fotoprioriteit>

Kies deze optie om prioriteit te geven aan het mooi afdrukken van foto's.

b <Tekstprioriteit>

Kies deze optie om prioriteit te geven aan het scherp afdrukken van tekst.

<Helderheid>

U kunt de helderheid van afdrucken aanpassen. Tik op  /  wanneer u de helderheid wilt aanpassen en tik op <Toepassen>.

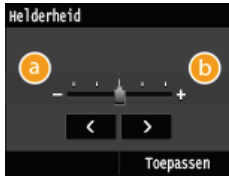

a <->

Hiermee worden documenten donkerder afgedrukt.

b <+>

Hiermee worden documenten lichter afgedrukt.

OPMERKING:

U kunt de helderheid van TIFF-bestanden alleen aanpassen als deze via JPEG zijn gecomprimeerd.

<Halftonen>

U kunt de afdruckmethode selecteren voor het reproduceren van halftonen (het tussenliggende bereik tussen de lichtere en donkere gebieden van een afbeelding) voor optimale beeldkwaliteit. Tik op <Gradatie> of <Foutdiffusie>.



a <Gradatie>

Kies deze optie om beelden met een fijne gradatie, zoals beelden van een digitale camera, mooi gemaskeerd af te drukken.

b <Foutdiffusie>



Kies deze optie om beelden met kleine tekst of dunne lijnen scherp af te drukken.

<PDF-details instellen> (MF729Cx / MF728Cdw / MF724Cdw)

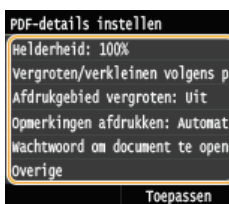
Geef de standaardinstellingen op van de functie USB Afdrucken voor PDF-bestanden.



<Helderheid>

Deze instelling past de helderheid van het algehele beeld aan. Instellingen zijn mogelijk tussen 85% en 115% in stappen van 5%. Pas de helderheid aan door op  /  te tikken en tik op <Toepassen>.



a <->

Hiermee worden documenten donkerder afgedrukt.

b <+>

Hiermee worden documenten lichter afgedrukt.

<Vergroten/verkleinen volgens papierformaat>

Deze instelling vergroot of verkleint het originele document zodanig dat het in het afdrukvlak van het papierformaat past.

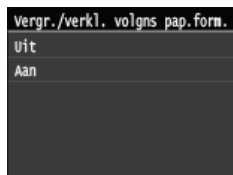

<Afdrukgebied vergroten>

Met deze instelling kunt u opgeven of het afdrukvlak op het papier moet worden vergroot.



a <Uit>

Het gebied tot 4 mm vanaf de boven-, onder-, linker- en rechterrands van het papier kan niet worden bedrukt.

b <Aan>

Het afdrukvlak wordt vergroot naar de boven-, onder-, linker- en rechterrands van het papier.

OPMERKING:

Als u <Aan> selecteert, worden afbeeldingen aan de rand van het papier mogelijk niet goed afgedrukt.

<Opmerkingen afdrukken>

Met deze instelling kunt u opgeven of aantekeningen in het PDF-bestand moeten worden afgedrukt.

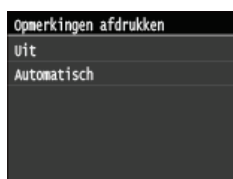

<Wachtwoord om document te openen>

U kunt een door een wachtwoord beveiligd PDF-bestand afdrukken door het juiste wachtwoord in te voeren.

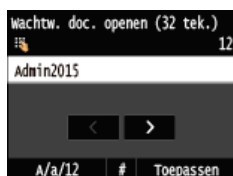

<Overige>

<Halftonen>

Geef de methode van gegevensverwerking op voor het reproduceren van halftinten.

Zie **Halftonen** voor de beschrijving van de instelling.

<Puur zwarte tekst>

Als het tekst voorwerp zwart is (R=G=B=0%, C=M=Y=100% of Bk=N%, C=M=Y=0% of Bk=100%), geeft deze instelling op of de tekst wordt afgedrukt met alleen zwart.

Zie **Puur zwarte tekst** voor de beschrijving van de instelling.

<Zwarte overdruk>

Met deze instelling kunt u een specifieke manier voor het afdrukken van zwarte tekst kiezen wanneer zwarte tekst op een gekleurde achtergrond of illustraties wordt afgedrukt.

Zie **Zwarte overdruk** voor de beschrijving van de instelling.

<RGB-bronprofiel>

Geef het bronprofiel op voor kleurafstemming voor het afdrukken van RGB-gegevens, voor de monitor die u gebruikt.

Zie **RGB-bronprofiel** voor de beschrijving van de instelling.

<CMYK-simulatieprofiel>

Met deze instelling kunt u het simulatiedoel opgeven voor het afdrukken van CMYK-gegevens (Cyan Magenta Yellow black).

Het apparaat converteert CMYK-gegevens naar het apparaatafhankelijke CMYK-kleurmodel op het simulatiedoel dat is

geselecteerd in het CMYK Simulatieprofiel.

Zie  **CMYK-simulatieprofiel** voor de beschrijving van de instelling.

<Grijswaardenprofiel gebruiken>

Met deze instelling kunt u definiëren hoe apparaatafhankelijke grijsintgegevens worden verwerkt.

Zie  **Grijswaardenprofiel gebruiken** voor de beschrijving van de instelling.

<Uitvoerprofiel>

Met deze instelling kunt u het profiel definiërende dat geschikt is voor de gegevens die u gaat afdrukken. Het wordt toegepast op alle gegevens in de afdruktaak, dus controleer dat het geselecteerde profiel het juiste is voor de taak.

Zie  **Uitvoerprofiel** voor de beschrijving van de instelling.

<Afstemmethode>

Met deze instelling kunt u een methode opgeven voor het afdrukken wanneer het <RGB-bronprofiel> wordt toegepast. Het apparaat is voorzien van een systeem voor kleurbeheer dat de volgende stijlen voor kleurweergave biedt.

Zie  **Afstemmethode** voor de beschrijving van de instelling.

<Verwerking RGB puur zwart>

Met deze instelling kunt u opgeven hoe zwarte en grijze gegevens met een gelijke verhouding van R tot G tot B moeten worden verwerkt wanneer apparaatafhankelijke RGB-gegevens worden omgezet in CMYK-gegevens met het <RGB-bronprofiel> van het apparaat.

Zie  **Verwerking RGB puur zwart** voor de beschrijving van de instelling.

<Verwerking CMYK puur zwart>

Met deze instelling kunt u opgeven hoe zwart-witgegevens (C=M=Y=0) moeten worden afgedrukt wanneer de apparaatafhankelijke CMYK-gegevens worden verwerkt met het <CMYK-simulatieprofiel> van het apparaat.

Zie  **Verwerking CMYK puur zwart** voor de beschrijving van de instelling.

<Samengestelde overdruk>

U kunt apparaatafhankelijke CMYK-gegevens als samengestelde uitvoer overdrukken.

Alle kleuren die voor gegevens worden gebruikt, worden boven op elkaar op één plaat afgedrukt, zodat u het eindresultaat kunt bekijken zonder de kleuren te scheiden.

Zie  **Samengestelde overdruk** voor de beschrijving van de instelling.

<Geavanceerd gladmaken>

Selecteer deze optie om aan te geven hoe rafelige randen van tekst en afbeeldingen moeten worden gecorrigeerd. Selecteer <Gladmaken 2> om een krachtiger effect toe te passen dan met <Gladmaken 1>. U kunt deze instelling afzonderlijk opgeven voor tekst en afbeeldingen.

Zie  **Geavanceerd gladmaken** voor de beschrijving van de instelling.

<Grijswaardeconversie>

U kunt kiezen op welke manier kleurwaarden in een grijswaarde worden omgezet wanneer u kleurgegevens afdrukt.

Zie  **Grijswaardeconversie** voor de beschrijving van de instelling.

<Afdrukkwaliteit>

<Densiteit>(<Densiteit (fijnaanpassing)>)

Deze stand is niet beschikbaar als u <Tonerbesparing> instelt op <Aan>.

Deze instelling past de afdrukdichtheid aan.

Zie  **Densiteit**/ **Densiteit (fijnaanpassing)** voor de beschrijving van de instelling.

<Tonerbesparing>

Selecteer deze optie om de functie voor tonerbesparing in of uit te schakelen.

Zie  **Tonerbesparing** voor de beschrijving van de instelling.

<Speciale gladmaakmodus>

Kies deze optie om een modus te selecteren voor het vloeiend afdrukken van gradaties in documenten. Als u niet tevreden bent over de afdrukresultaten van <Modus 1> (de standaardinstelling), probeert u een andere modus.

Zie  **Speciale gladmaakmodus** voor de beschrijving van de instelling.



<Lijnverwerking>

Selecteer de methode van gegevensverwerking voor het reproduceren van lijnen.

Zie  **Lijnverwerking** voor de beschrijving van de instelling.

7 Druk op .

 Het afdrukken wordt gestart.

 Tik, als u het afdrukken wilt annuleren, op <Annuleren>  <Ja>

8 Koppel het USB-geheugenapparaat los van de USB-poort (USB2.0).

Druk op .

1

2 Druk op .

3 Tik op <Apparaatstatus>.

4 Tik op <Geheugenmedium verwijderen>.

- Wacht totdat het bericht <Het geheugenmedium kan veilig worden verwijderd.> wordt weergegeven.

5 Verwijder het USB-geheugenapparaat.

TIPS

- Als u altijd dezelfde afdrukinstellingen wilt gebruiken:  **De standaardinstellingen voor afdrukken wijzigen**

KOPPELINGEN

 **Afdrukinstellingen geheugenmedia**

De standaardinstellingen voor afdrukken wijzigen

De standaardinstellingen zijn de instellingen die worden weergegeven wanneer u het apparaat inschakelt of op  drukt. Als u deze standaardinstellingen afstemt op de bewerkingen die u regelmatig uitvoert, kunt u tijd besparen doordat u niet steeds dezelfde instellingen hoeft op te geven als u gaat afdrukken.



<Menu> ► <Afdrukinstellingen geheugenmedia> ► <Wijzig standaardinstellingen> ► Selecteer de instelling ► Wijzig de standaardwaarde van het geselecteerde item ► <Toepassen>

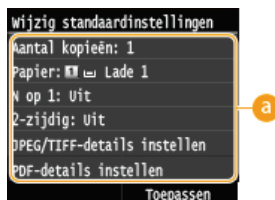

a Instellingen

Selecteer het item dat u wilt instellen en wijzig de standaardwaarde.

KOPPELINGEN

- **Afdrukken vanaf een USB-geheugenapparaat (afdrukken via geheugenapparaten)**
- **Afdrukinstellingen geheugenmedia**

De machine als scanner gebruiken

U kunt originele documenten scannen door het bedieningspaneel van het apparaat of een programma op een computer te gebruiken. Welke manier u ook gebruikt, de gescande documenten worden geconverteerd naar elektronische bestandsindelingen zoals PDF-bestanden. Gebruik de scanfunctie om omvangrijke papieren documenten te converteren naar bestanden zodat u deze gemakkelijk kunt ordenen.

OPMERKINGEN

- Om dit apparaat als een scanner te gebruiken, moet u voor gebruik de nodige voorbereidingen treffen, inclusief het installeren van de software op een computer. **☞ Het gebruik van het apparaat als een scanner voorbereiden**
- Als u een Mac OS-gebruiker bent, zie dan Installatiehandleiding MF-stuurprogramma voor het installeren van de software en Canon Scanner Stuurprogramma Handleiding voor het werken met scanfuncties **☞ Voor Mac OS-gebruikers**.
- Afhankelijk van het besturingssysteem en de versie van het scannerstuurprogramma of de programma's die u gebruikt, kunnen de schermen van het stuurprogramma in deze handleiding verschillen van de echte schermen.

■ Scannen vanaf het apparaat

U kunt documenten scannen en opslaan op een computer via het bedieningspaneel van het apparaat. U kunt ook documenten opslaan op een USB-geheugenapparaat of ze als e-mailbijlagen versturen.

☞ Scannen vanaf het apparaat

☞ Eenvoudig scannen met een apparaatgebaseerde bewerking



■ Scannen vanaf een computer

U kunt documenten die op het apparaat zijn geplaatst vanaf een computer scannen. De gescande documenten worden op de computer opgeslagen. U kunt scannen met MF Scan Utility (wordt geleverd bij het apparaat), of met andere applicaties, zoals een applicatie voor beeldverwerking of tekstverwerking. **☞ Scannen vanaf een computer**

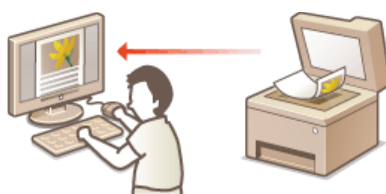

Scannen vanaf mobiele apparaten

- Door mobiele apparaten zoals smartphones of tablets te koppelen aan dit apparaat kunt u gemakkelijk en snel documenten in deze machine scannen. In Mac OS kunt u ook scannen met AirPrint.
 - ☞ Kan handig worden toegepast met een mobiel toestel
 - ☞ Scannen met AirPrint

Het gebruik van het apparaat als een scanner voorbereiden

Zorg ervoor dat het apparaat en uw computer met elkaar verbonden zijn en dat alle software is geïnstalleerd. Wilt u verbinding maken via een draadloos of bekabeld LAN, dan moet u dit apparaat registreren in MF Network Scanner Selector. Registreer het apparaat volgens onderstaande procedure. Deze procedure is niet vereist als het apparaat op uw computer is aangesloten via USB.

BELANGRIJK

- De scanfunctie is niet beschikbaar als het apparaat en uw computer verbonden zijn in een IPv6-omgeving. U moet IPv4 of USB gebruiken.

1 Klik op in het systeemvak.

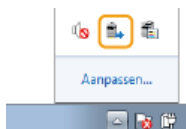

2 Schakel het selectievakje voor het apparaat in en klik op [OK].

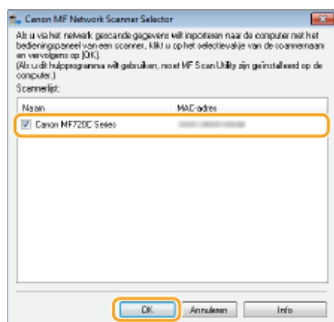

- Er kunnen maximaal tien scanners op een netwerk op een computer worden geregistreerd.

Scannen vanaf het apparaat



De volgorde van het scannen van een document en het opslaan op een computer kan alleen worden uitgevoerd wanneer vanaf het apparaat wordt gescand. Voer de scan uit terwijl u opgeeft op welke computer de documenten worden opgeslagen, geef op of de documenten in kleur of in zwart-wit worden gescand, of de documenten worden opgeslagen als PDF- of JPEG-bestanden en geef de overige instellingen op.

1 Plaats één of meer documenten. Documenten plaatsen

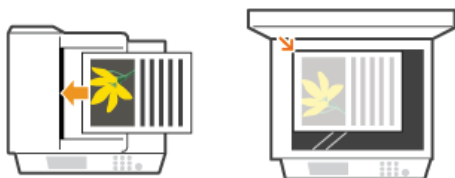

2 Druk op en tik op <Scannen>.

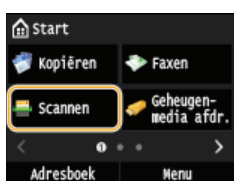

- Wanneer het aanmeldings scherm verschijnt, voert u met de numerieke toetsen de gebruikersnaam en het wachtwoord in. Vervolgens selecteert u de authenticatie-server en drukt u op . **Inloggen op Geautoriseerd Verzenden**

3 Tik op <Computer>.



4 Selecteer de doelcomputer.

- Dit scherm wordt niet weergegeven als een computer via USB met het apparaat verbonden is.
- Maximaal 10 op het netwerk aangesloten computers kunnen worden weergegeven.

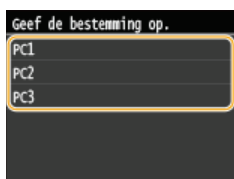

5 Selecteer type Scan.

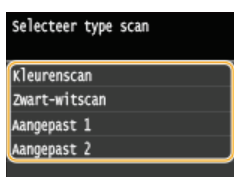

Type scan	Kleur	Resolutie	Bestandsindeling
<Kleurenskan>	Kleur	300 dpi	JPEG/Exif
<Zwart-			PDF (doorzoekbaar)*2 / Hoog

witscan>	Zwart-wit*1	300 dpi	compressieniveau
<Aangepast 1>	Kleur	300 dpi	JPEG/Exif
<Aangepast 2>	Kleur	300 dpi	JPEG/Exif

*1 Documenten worden alleen in zwart en wit gescand, dus zonder tussenliggende grijstinten.

*2 Een PDF-indeling waarbij de tekens op het document als tekstgegevens worden gescand en waarbij naar de tekst kan worden gezocht met behulp van een computer.

OPMERKING:

Instellingen wijzigen

- U kunt instellingen wijzigen vanuit MF Scan Utility. Zie voor meer informatie [Instructies] in MF Scan Utility.
- Zie, als u Mac-gebruiker bent, Canon Scanner Stuurprogramma Handleiding. **Voor Mac OS-gebruikers**

6 Druk op .

- Het scannen wordt gestart.
- Tik op <Annuleren> ► <Ja> om te annuleren.

BELANGRIJK:

U kunt niet scannen als ScanGear MF wordt weergegeven. Sluit het scherm voordat u gaat scannen.

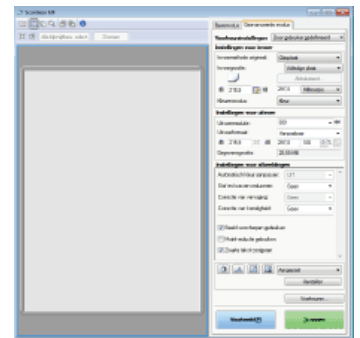

■ Wanneer u in stap 1 documenten in de documentinvoer plaatst

Wanneer het scannen is voltooid, wordt de doelmap voor de opslag op de computer weergegeven.

■ Wanneer u in stap 1 documenten op de glasplaat legt

Volg, wanneer het scannen is voltooid, onderstaande procedure (behalve als u JPEG als bestandsformaat hebt geselecteerd).

1 Als u extra pagina's van het document wilt scannen, legt u de volgende pagina op de glasplaat en drukt u op .



- Herhaal deze stap totdat alle pagina's zijn gescand.
- Als er maar één pagina hoeft te worden gescand, gaat u verder met de volgende stap.

2 Tik op <Voltooien>.

- De doelmap voor de opslag wordt op de computer weergegeven.

OPMERKINGEN

Informatie over de doelmap voor opslag

- De gescande gegevens worden standaard opgeslagen in de map Mijn Documenten. Er wordt een submap gemaakt met de naam van de gescande gegevens en de gegevens worden opgeslagen in die map.
- U kunt de doelmap voor opslag wijzigen vanuit MF Scan Utility. Raadpleeg de help van MF Scan Utility voor nadere bijzonderheden.

TIPS

Gemakkelijker scannen vanaf het apparaat

- Altijd met dezelfde instellingen scannen:
 - ▶ **De standaardinstellingen wijzigen**
- Combinaties van scaninstellingen registreren en weergeven wanneer dat nodig is:
 - ▶ **Veelgebruikte scaninstellingen registreren (E-mail/I-fax/Gedeelde map/FTP-server)**

Andere nuttige scanfuncties

- U kunt gescande documenten opslaan op een USB-geheugenapparaat of ze als bijlagen van een e-mailbericht of een I-fax te versturen. De documenten kunnen ook worden opgeslagen in gedeelde mappen/op een FTP-server. U kunt deze functies rechtstreeks vanaf het apparaat uitvoeren.
 - ▶ **Documenten rechtstreeks scannen naar een USB-geheugen**
 - ▶ **Documenten rechtstreeks vanaf het apparaat verzenden als e-mailberichten**
 - ▶ **Documenten rechtstreeks opslaan in een gedeelde map/op een FTP-server**

Scannen vanaf een computer

Er zijn twee manieren om te scannen vanaf een computer: met behulp van MF Scan Utility en met behulp van een toepassing voor beeldbewerking of tekstverwerking.

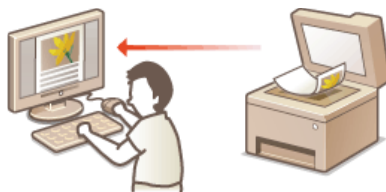

BELANGRIJK

- Wanneer u het apparaat met een USB-verbinding gebruikt, sluit dan de slaapstand af voordat u gaat scannen. **▶ De slaapstand instellen**

Scannen met de MF Scan Utility



MF Scan Utility is een toepassing die bij het apparaat wordt geleverd en waarmee u documenten of beelden kunt scannen naar een computer. U kunt de gescande gegevens doorsturen naar een opgegeven applicatie, of aan een e-mailbericht hechten. Zie voor meer informatie [Instructies] in MF Scan Utility.

OPMERKINGEN

- Zie, als u Mac-gebruiker bent, Canon Scanner Stuurprogramma Handleiding. **▶ Voor Mac OS-gebruikers**

Scannen met een programma



U kunt afbeeldingen scannen door een toepassing zoals een beeldbewerkings- of tekstverwerkingsprogramma te gebruiken en de afbeeldingen rechtstreeks naar het programma laden. U hoeft geen ander programma te starten om te scannen.

Scannen vanuit een programma



U kunt documenten scannen vanuit applicaties zoals software voor beeldverwerking of tekstverwerking. De gescande afbeelding wordt rechtstreeks in het programma geladen waardoor u de afbeelding onmiddellijk kunt bewerken of verwerken. De volgende procedure verschilt afhankelijk van het programma.

BELANGRIJK

- Het programma moet compatibel zijn met TWAIN of WIA*. Raadpleeg voor meer informatie de Help van uw programma.

* TWAIN is een standaard voor het aansluiten van beeldinvoerapparatuur, zoals scanners, en computers. WIA is een functie die een geïntegreerde standaard is in Windows.

1 Plaats één of meer documenten. Documenten plaatsen

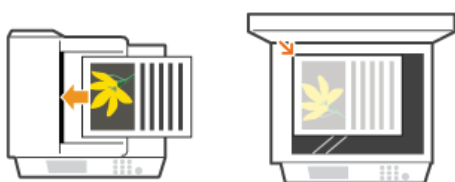

BELANGRIJK:

- De tweede of daaropvolgende documenten worden mogelijk niet gescand of er verschijnt mogelijk een foutbericht afhankelijk van het programma. In dit geval plaatst en scant u één document tegelijk.
- Wanneer <Automatisch online voor scan op afstand> is ingesteld op <Uit>, moet u tikken op <Scannen> ► <Scanner op afstand> in het <Start>-scherm zodat het apparaat online komt. **Automatisch online voor scan op afstand**

2 Selecteer in het programma de optie voor het starten van het scannen.

- De procedure voor het selecteren van de optie voor het starten van het scannen verschilt per programma. Raadpleeg voor meer informatie de Help van uw programma.

3 Selecteer het scannerstuurprogramma voor de machine.

- Selecteer ScanGear MF of WIA. Als u ScanGear MF selecteert, kunt u geavanceerde scaninstellingen configureren.

4 Configureer de scaninstellingen.

- Raadpleeg
 - Scaninstellingen configureren in de eenvoudige modus** of
 - Scaninstellingen configureren in de geavanceerde modus** voor meer informatie over ScanGear MF-scaninstellingen.

5 Klik op [Scannen].

- Het scannen wordt gestart.
- Als het scannen is voltooid, wordt de gescande afbeelding doorgestuurd naar een programma.

KOPPELINGEN

- Scaninstellingen configureren in ScanGear MF**

Scaninstellingen configureren in ScanGear MF



ScanGear MF is een scannerstuurprogramma dat bij het apparaat wordt geleverd. U kunt ScanGear MF als volgt gebruiken.

Beginnen vanuit MF Scan Utility

Wanneer u scant vanuit MF Scan Utility, kunt u ScanGear MF oproepen en geavanceerde scan-instellingen configureren. Klik op [ScanGear] in MF Scan Utility en start ScanGear MF. Zie voor meer informatie [Instructies] in MF Scan Utility.

OPMERKINGEN

- Zie, als u Mac OS-gebruiker bent, Canon Scanner Stuurprogramma Handleiding. **▶ Voor Mac OS-gebruikers**

Starten vanuit een programma

U kunt met ScanGear MF afbeeldingen importeren in software voor beeldverwerking of tekstverwerking. Selecteer ScanGear MF bij de opdrachten voor beeldscannen. **▶ Scannen vanuit een programma**

TIPS

U kunt het volgende doen wanneer u ScanGear MF gebruikt:

- Een voorbeeld van de afbeelding weergeven voordat u begint te scannen
- Het scangebied opgeven
- De gedetailleerde beeldkwaliteit aanpassen
 - ▶ **Scaninstellingen configureren in de eenvoudige modus**
 - ▶ **Scaninstellingen configureren in de geavanceerde modus**

Scaninstellingen configureren in de eenvoudige modus

Eenvoudige modus is een verzameling van basisscaninstellingen in ScanGear MF die zijn ontworpen voor een gemakkelijke bediening. Dit betekent dat Eenvoudige modus een gecomprimeerde versie is van ScanGear MF. Configureer instellingen in de volgorde die is opgegeven van 1 tot en met 6 op het scherm en klik op [Scannen]. Hierdoor kunt u de basisinstellingen configureren en het scannen starten.

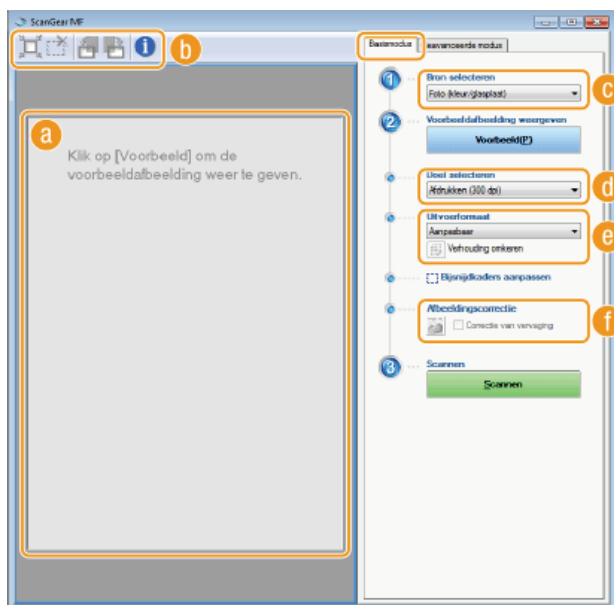

a Voorbeeldgebied

U kunt een voorbeeld weergeven van het document dat op de glasplaat is geplaatst. Als u op [Voorbeeld] klikt, wordt een voorbeeldafbeelding weergegeven in dit gebied en wordt het bijsnijdkader weergegeven met een stippellijn.

b Werkbalk

Bewerk de afbeelding in het voorbeeldgebied.

(Automatisch bijsnijden)

Het bijsnijdkader dat past voor de gescande afbeelding wordt automatisch ingesteld. Telkens als u op het pictogram klikt, wordt het bijsnijdkader verkleind. U kunt het kader verplaatsen of de grootte ervan wijzigen met uw muis.

OPMERKING:

Handmatig meerdere scangebieden instellen

- U kunt handmatig bijsnijdkaders toevoegen. U kunt ook bijsnijdvlakken in het document opgeven, zodat elk ervan kan worden gescand als een aparte afbeelding. Geef de vlakken die u wilt scannen, op door de bijsnijdkaders te slepen. U kunt maximaal 10 vlakken opgeven. Klik op [Scannen] als u de vlakken in de bijsnijdkaders als aparte afbeeldingen wilt scannen.

(Bijsnijdkader wissen)

Wist het geselecteerde bijsnijdkader.

(Naar links draaien) / (Naar rechts draaien)

Hiermee draait u het voorbeeld 90 graden naar links of naar rechts.

(Informatie)

Hiermee geeft u de huidige instellingen van de gescande afbeelding weer, zoals de kleurenmodus en de grootte van het scangebied.

c [Bron selecteren]

Selecteer het type afbeelding om documenten te scannen. De beschikbare items zijn afhankelijk van de locatie van het document.

Als u het document op de glasplaat hebt geplaatst

[Foto (kleur/glasplaat)]	De foto wordt gescand als een kleurenafbeelding.
[Tijdschrift (kleur/glasplaat)]	Afdruk materiaal, zoals een tijdschrift, wordt gescand als een kleurenafbeelding. De kleuroneffenheden en het moiré-effect die kenmerkend zijn voor het scannen van afgedrukte afbeeldingen worden hierbij verminderd.
[Krant (zwart-wit/glasplaat)]	Het tekstdocument of de lijntekening wordt gescand als een zwart-wit afbeelding (alleen in zwart en wit, dus zonder tussenliggende grijs tinten).
[Doc. (grijs warden/glasplaat)]	Het tekstdocument of de foto wordt gescand als een afbeelding met grijs waarden (in zwart en wit, met tussenliggende grijs tinten, vergelijkbaar met een zwart-witfoto).

Als u het document in de documentinvoer hebt geplaatst

[Doc. (kleur/invoerlade)]	Het document wordt gescand als een kleurenafbeelding.
[Doc. (grijswrden/invoerlade)]	Het document wordt gescand als een afbeelding met grijswaarden.

d [Doel selecteren]

Selecteer een instelling op basis van het beoogde gebruik van de gescande afbeelding.

[Afdrukken (300 dpi)]	Selecteer deze optie als u de gescande afbeelding afdrukt.
[Afbeeldingsweergave (150 dpi)]	Selecteer deze optie als u de gescande afbeelding wilt weergeven op een computer.
[OCR (300 dpi)]	Selecteer deze optie als u de gescande afbeelding gaat gebruiken met OCR-software (Optical Character Recognition).

e [Uitvoerformaat]

- Selecteer het formaat van de gescande afbeelding als deze wordt afgedrukt of wordt weergegeven op een computer. Als u bijvoorbeeld een afbeelding wilt uitvoeren die geschikt is voor het afdrukken op A4-papier, selecteert u [A4], en [Afdrukken (300 dpi)] voor [Doel selecteren] (**d**).
- Klik op  om te schakelen tussen de liggende of staande afdrukstand. Deze knop is niet beschikbaar wanneer [Aanpasbaar] is geselecteerd.
- Als u [Toevoegen/verwijderen] selecteert, kunt u nieuwe uitvoerformaatinstellingen toevoegen en de toegevoegde formaten verwijderen.



- Selecteer [Aanpasbaar] om de verhouding tussen de breedte en de hoogte te wijzigen. Sleep het gebied dat u wilt scannen op de voorbeeldafbeelding.

f [Afbeeldingscorrectie]

Schakel het selectievakje [Correctie van vervaging] in om vervaagde kleuren op een oude foto of andere afbeeldingen te corrigeren naar levendige kleuren. Deze instelling is beschikbaar wanneer een voorbeeldafbeelding wordt weergegeven en u [Foto (kleur/glasplaat)] of [Tijdschrift (kleur/glasplaat)] hebt geselecteerd bij [Bron selecteren] (**c**).

KOPPELINGEN

- ▶ **Scaninstellingen configureren in de geavanceerde modus**
- ▶ **Scannen vanuit een programma**

Scaninstellingen configureren in de geavanceerde modus

Als u op het tabblad [Geavanceerde modus] op het ScanGear MF-scherm klikt, kunt u meer geavanceerde aanpassingen in de beeldkwaliteit maken dan mogelijk is in de Eenvoudige modus. U kunt aangepaste instellingen ook opslaan als favoriete instellingen. Klik op het pictogram  naast het onderwerp voor meer details.

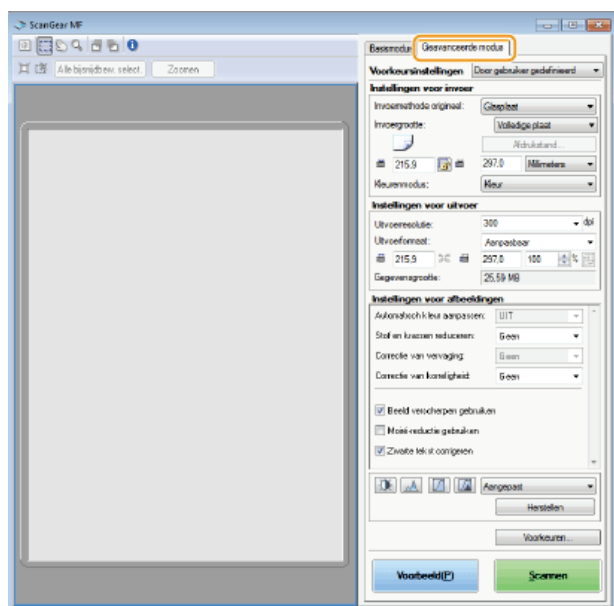

- ▶ Voorbeeldafbeeldingen beheren
- ▶ Instellingen opgeven voor documenten en kleurenmodus
- ▶ Resolutie en afbeeldingsformaat opgeven
- ▶ Beeldkwaliteit aanpassen
- ▶ Helderheid en kleur aanpassen
- ▶ Overige instellingen opgeven
- ▶ Veelgebruikte instellingen opslaan

Voorbeeldafbeeldingen beheren



Als u het document op de glasplaat legt en op [Voorbeeld] klikt, wordt er een voorbeeld weergegeven. U kunt het gebied dat u wilt scannen opgeven en de effecten van afbeeldingsaanpassingen controleren op het voorbeeld.

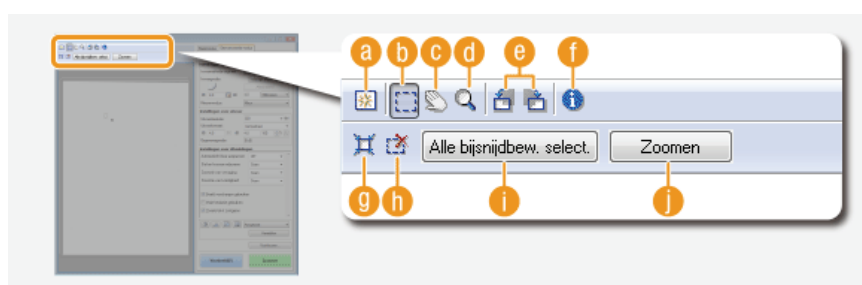

a (Wissen)

Wist de voorbeeldafbeelding.

b (Bijsnijden)

Geeft het gedeelte dat moet worden bijgesneden op met het bijsnijdkader. Klik en sleep het gebied dat u wilt bijsnijden. Het bijsnijdgebied wordt aangegeven met een stippellijn. U kunt het bijsnijdkader verplaatsen of de grootte ervan wijzigen met uw muis.

OPMERKING:

Meerdere scangebieden instellen



U kunt bijsnijdvlakken in het document opgeven, zodat elk van deze vlakken als een afzonderlijke afbeelding kan worden gescand. Geef aan welke vlakken u wilt scannen, door het bijsnijdkader te slepen. U kunt maximaal tien vlakken opgeven. Klik op [Scannen] als u de vlakken in de bijsnijdkaders als afzonderlijke afbeeldingen wilt scannen.

c  **(De afbeelding verplaatsen)**

Sleept de afbeelding om het zichtbare gedeelte van de afbeelding te verplaatsen wanneer een voorbeeld wordt vergroot.

d  **(Zoomen)**

Vergroot de volledige voorbeeldafbeelding. Klik met de linkermuisknop om in te zoomen. Klik met de rechtermuisknop op de vergrote afbeelding om uit te zoomen. Als u een gedeelte van de afbeelding wilt vergroten om details te bekijken, gebruikt u [Zoomen] (**i**).

e  **(Naar links draaien)/**  **(Naar rechts draaien)**

Hiermee draait u de voorbeeldafbeelding 90 graden naar links of naar rechts.

f  **(Informatie)**

Hiermee geeft u de huidige instellingen van de gescande afbeelding weer, zoals de kleurenmodus en de grootte van het scangebied.

g  **(Automatisch bijnijden)**

Stelt het bijnijdkader dat op het gescande document past, automatisch in. Telkens als u op het pictogram klikt, wordt het bijnijdkader verkleind.

h  **(Bijnijdkader wissen)**

Wist het geselecteerde bijnijdkader.

i **[Alle bijnijdbew. select.]**

Selecteert alle bijnijdkaders op de afbeelding.

j **[Zoomen]**

Vergroot de afbeelding in het bijnijdkader. Hoe kleiner het bijnijdkader, hoe groter de afbeelding wordt weergegeven. U kunt de details die moeilijk te zien zijn, bekijken met  (**d**). Klik opnieuw op deze knop om het originele formaat van de afbeelding te herstellen.

Instellingen opgeven voor documenten en kleurenmodus



Geef de documentinvoermethode (glasplaat of documentinvoer), het documentformaat, de kleurenmodus en andere instellingen op.

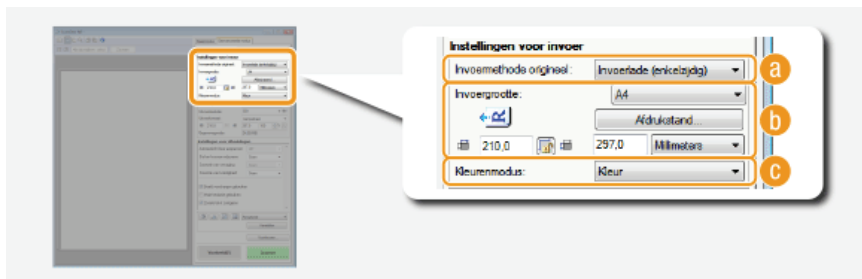

a **[Invoermethode origineel]**

Selecteer een instelling die overeenkomt met de locatie van uw documenten (de glasplaat of de invoer).

[Glasplaat]	Selecteer deze optie als u documenten op de glasplaat legt.
[Invoerlade (enkelzijdig)]	Selecteer deze optie als u eenzijdige documenten in de documentinvoer plaatst.
[Invoerlade (dubbelzijdig)] (MF729Cx / MF728Cdw / MF724Cdw)	Selecteer deze optie als u dubbelzijdige documenten in de documentinvoer plaatst.

b **[Invoergrootte]**

- Geef de grootte van het scangebied op. In normale gevallen selecteert u hetzelfde formaat als het document. Om het formaat op te geven met waarden, selecteert u een eenheid en voert u de waarden voor de breedte en de hoogte in. Om de verhouding tussen de breedte en de hoogte van de afbeelding te vergrendelen, klikt u op .

OPMERKING:

- Als u [Invoerlade (dubbelzijdig)] hebt geselecteerd bij [Invoermethode origineel] (**a**), kunt u het formaat niet opgeven door de waarden in te voeren.
- Het afbeeldingsformaat dat kan worden gescand, is bij sommige programma's beperkt.
- Als u documenten in de documentinvoer plaatst, stelt u de afdrukstand van de documenten in in [Afdrukstand]. U

kunt ook [Inbindlocatie] instellen als u dubbelzijdige documenten in de documentinvoer plaatst.



c [Kleurenmodus]

Selecteer het type afbeelding om documenten te scannen.

[Zwart-wit]	Het document wordt gescand als een zwart-wit afbeelding (alleen in zwart en wit, dus zonder tussenliggende grijsstinten). U kunt de drempel die tekst scheidt in het document wijzigen of de afbeelding wijzigen naar zwart-wit met [Drempel] (● Helderheid en kleur aanpassen).
[Grijswaarden]	Het document wordt gescand als een afbeelding met grijswaarden (in zwart en wit, met tussenliggende grijsstinten, vergelijkbaar met een zwart-witfoto).
[Kleur]	Het document wordt gescand als een kleurafbeelding.
[Tekstverbetering]	Het document wordt gescand als een zwart-witafbeelding die is geoptimaliseerd voor verwerking door OCR-software (Optical Character Recognition).

Resolutie en afbeeldingsformaat opgeven

Geef de uitvoerresolutie en het uitvoerformaat op.



a [Uitvoerresolutie]

Selecteer de resolutie van de gescande afbeelding die het best aansluit bij het beoogde gebruik. Als u documenten in de documentinvoer plaatst, is de maximale resolutie 300 dpi.

OPMERKING:

Over de uitvoerresolutie

- Een resolutie van 75 dpi is een goede richtlijn voor het weergeven van de gescande afbeelding op een computer en 300 dpi voor het afdrukken of het maken van een doorzoekbare PDF.
- Als u de uitvoerresolutie verdubbelt, neemt de grootte van het afbeeldingsbestand toe met een factor 4. Als het bestand te groot is, kan er een geheugenfout of andere fout optreden. Kies de resolutie die minimaal vereist is voor het beoogde gebruik.

b [Uitvoerformaat]

- Selecteer het formaat van de gescande afbeelding als deze wordt afgedrukt of wordt weergegeven op een computer.
- Klik op om te schakelen tussen de liggende of staande afdrukstand. Deze knop is niet beschikbaar wanneer [Aanpasbaar] is geselecteerd.
- Als u [Toevoegen/verwijderen] selecteert, kunt u nieuwe uitvoerformaatinstellingen toevoegen en de toegevoegde formaten verwijderen.

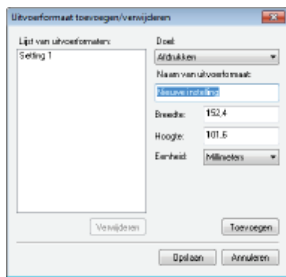

- Selecteer [Aanpasbaar] om het uitvoerformaat en de verhouding tussen de breedte en de hoogte te wijzigen. Sleep het gebied dat u wilt scannen op de voorbeeldafbeelding of voer waarden voor de breedte en de hoogte in. Als u het vergrotingspercentage opgeeft in het [%]-invoerveld aan de rechterkant van de invoervelden voor de breedte en de hoogte, wordt het document vergroot of verkleind voor het scannen.

c [Gevegensgrootte]

Geeft de gegevensgrootte van de afbeelding weer wanneer deze wordt gescand met de ingestelde [Uitvoerresolutie] en [Uitvoerformaat].

Beeldkwaliteit aanpassen



Configureer instellingen om de beeldkwaliteit te verbeteren, zoals het corrigeren van krassen of vervaagde kleuren op een foto. Deze instellingen zijn beschikbaar als u [Kleur] of [Grijswaarden] selecteert bij [Kleurenmodus] (🔴 **Instellingen opgeven voor documenten en kleurenmodus**).



a [Automatisch kleur aanpassen]

Met deze optie wordt automatisch de kleur van de afbeelding aangepast.

b [Stof en krassen reduceren]

Zorgt ervoor dat stof of krassen op het document minder zichtbaar zijn. [Hoog] kan grote krassen en stof minder zichtbaar maken, maar kan ook de details op de afbeelding teniet doen.

c [Correctie van vervaaging]

De instelling is beschikbaar als u [Kleur] selecteert bij [Kleurenmodus]. Corrigeert vervaagde kleuren op het document of verbetert de kleurverzadiging van documenten met dofke kleuren. Met [Hoog] worden de vervaagde kleuren enorm gecorrigeerd, maar de kleur van de volledige afbeelding kan ook worden gewijzigd.

d [Correctie van korreligheid]

Hiermee wordt de korreligheid minder scherp zodat een mooiere kleurtint ontstaat bij het scannen van foto's met een hoge ISO-waarde. Met [Hoog] wordt de korreligheid enorm gecorrigeerd, maar de scherpte of de beeldkwaliteit kan hierdoor verminderen.

e [Beeld verscherpen gebruiken]

Hiermee worden de randen en lijnen in de afbeelding benadrukt om zo de afbeelding als geheel scherper te maken.

f [Moiré-reductie gebruiken]

Hiermee worden de kleuroneffenheden en het moiré-effect die kenmerkend zijn voor het scannen van afgedrukte afbeeldingen verminderd.

g [Zwarte tekst corrigeren]

Selecteer deze optie om de contouren van zwarte tekst te benadrukken.

Helderheid en kleur aanpassen



Configureer kleurinstellingen zoals helderheid, contrast en kleur. De weergegeven items zijn afhankelijk van de instellingen die zijn geselecteerd bij [Kleurenmodus] (🔴 **Instellingen opgeven voor documenten en kleurenmodus**). Als [Tekstverbetering] is geselecteerd, kunt u deze instellingen niet configureren.

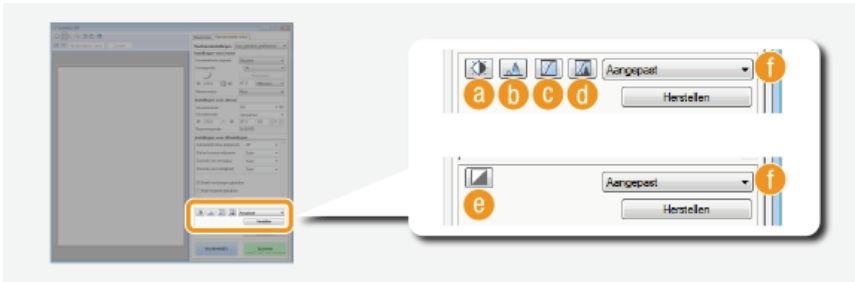

a **(Helderheid/contrast)**

Past de helderheid en het contrast (het verschil tussen de lichte en donkere delen) van de afbeelding aan. Klik op in de rechterbovenhoek van het scherm om de aanpassing uit te voeren terwijl u deze op een grafiek controleert.

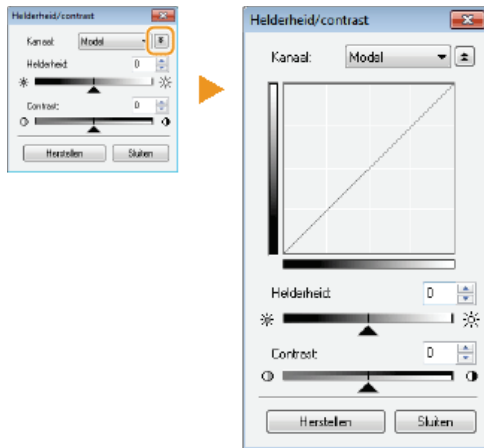

[Kanaal]

- Als u [Kleur] selecteert bij [Kleurenmodus], kunt u de kleurkanalen [Rood], [Groen] en [Blauw] afzonderlijk aanpassen. Selecteer [Model] om alle drie de kleuren tegelijk aan te passen. De aanpassingen die u doorvoert in de modus [Model] kunt u combineren met de aanpassingen in de afzonderlijke kleurkanalen.
- Als u [Grijswaarden] hebt geselecteerd bij [Kleurenmodus], wordt alleen [Grijswaarden] weergegeven.

[Helderheid]

Schuif met of voer een waarde in.

[Contrast]

Schuif met of voer een waarde in. Als u het contrast verlaagt, wordt het verschil tussen de lichte en donkere delen van de afbeelding kleiner om de afbeelding als geheel minder scherp te maken. Als u het contrast verhoogt, wordt het verschil tussen de lichte en donkere delen van de afbeelding groter om de afbeelding als geheel opvallender te maken.

b **(Histogram)**

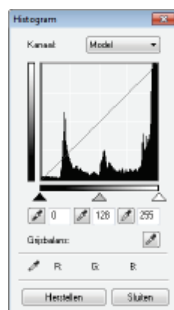

Een histogram is een grafiek waarin de verdeling van helderheid binnen een afbeelding wordt uitgezet. U kunt de afbeelding aanpassen met behulp van de voorbeeldafbeelding en het histogram. Geef het deel van de afbeelding op dat u het lichtst (of het donkerst) wilt maken in de voorbeeldafbeelding, zodat de helderheid van de originele afbeelding automatisch wordt aangepast aan het opgegeven deel, dat als gemiddelde dient. U kunt op dezelfde manier ook de balans aanpassen met de helderheid van de middelste kleurtint als het gemiddelde.

[Kanaal]

- Als u [Kleur] selecteert bij [Kleurenmodus], kunt u de kleurkanalen [Rood], [Groen] en [Blauw] afzonderlijk aanpassen. Selecteer [Model] om alle drie de kleuren tegelijk aan te passen. De aanpassingen die u doorvoert in de modus [Model] kunt u combineren met de aanpassingen in de afzonderlijke kleurkanalen.
- Als u [Grijswaarden] hebt geselecteerd bij [Kleurenmodus], wordt alleen [Grijswaarden] weergegeven.

(Pipet voor zwartpunt) / **(Pipet voor middenpunt)** / **(Pipet voor witpunt)**

Klik op de delen van de voorbeeldafbeelding (of het bijsnijdkader) die u wilt opgeven als het donkerst, het middelst en het lichtst. Schuif met , of . Of voer een waarde in.

(Pipet voor grijsbalans)

Klik op een deel van de voorbeeldafbeelding (of het bijsnijdkader) dat u wilt renderen als een achromatische kleur (zwart, grijs of wit) die geen kleurdiepte heeft. De kleurtint op de rest van de afbeelding wordt aangepast en daarbij is het deel waarop is geklikt, het gemiddelde. Als de sneeuw op een foto bijvoorbeeld een blauwe zweem heeft, klikt u op dit deel omdat u dit deel voornamelijk als wit wilt renderen. Als u op dit deel klikt, heeft de sneeuw niet langer een blauwe zweem en wordt de volledige afbeelding aangepast zodat deze natuurlijkere kleuren bevat. Klik stukje voor stukje op de verschillende delen en controleer tegelijk de voorbeeldafbeelding om de kleurtint te optimaliseren.

(Tintcurve-instellingen)

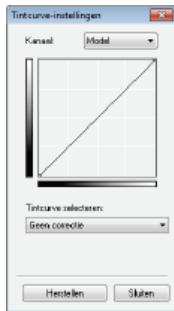

De tintcurve is een gebogen lijn die de niveaus van helderheid en contrast van de afbeelding aangeeft vóór en na correctie. Selecteer een opgeslagen tintcurve om de helderheid en het contrast van de afbeelding aan te passen.

[Kanaal]

- Als u [Kleur] selecteert bij [Kleurenmodus], kunt u de kleurkanalen [Rood], [Groen] en [Blauw] afzonderlijk aanpassen. Selecteer [Model] om alle drie de kleuren tegelijk aan te passen. De aanpassingen die u doorvoert in de modus [Model] kunt u combineren met de aanpassingen in de afzonderlijke kleurkanalen.
- Als u [Grijswaarden] hebt geselecteerd bij [Kleurenmodus], wordt alleen [Grijswaarden] weergegeven.



[Tintcurve selecteren]

Maak een keuze uit de onderstaande items.

[Geen correctie]	Er wordt geen correctie uitgevoerd.
[Overbelichting]	Maakt de volledige afbeelding lichter.
[Onderbelichting]	Maakt de volledige afbeelding donkerder.
[Veel contrast]	Benadrukt het verschil tussen de lichte en donkere delen van de afbeelding.
[Negatief/positief beeld omkeren]	Keert de lichte en donkere delen van de afbeelding om.

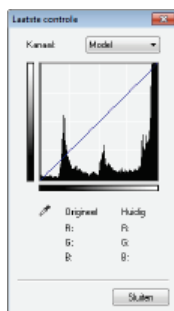
(Laatste controle)



De resultaten van alle aanpassingen aan de helderheid, het contrast () , het histogram () en de tintcurve-instellingen () worden in een tintcurve weergegeven als numerieke waarden. Voer een laatste controle van de kleurinstellingen uit.

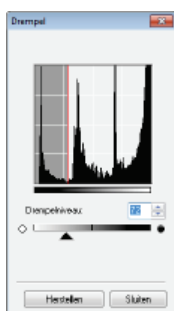

(Drempel)



Pas de waarde voor de drempel* voor zwart-witafbeeldingen aan. U kunt de weergave van tekst verbeteren of de zichtbaarheid verlagen van tekst of afbeeldingen op de achterzijde van een halfdoorzichtig document, zoals een krant. De instelling is beschikbaar als u [Zwart-wit] selecteert bij [Kleurenmodus].

* De drempelwaarde is de grens die bepaalt of een kleur wordt weergegeven als zwart of als wit. Kleuren onder een bepaald dichtheidsniveau worden als wit weergegeven en de kleuren daarboven als zwart.

[Drempelniveau]

Schuif met  of voer een waarde in. Om meer delen als zwart te renderen, schuift u met  naar rechts of voert u een hogere waarde in.

f Instellingen opslaan of oproepen

Roep opgeslagen helderheids- of kleurinstellingen op voor a tot c en e. **Veelgebruikte instellingen opslaan**

Overige instellingen opgeven



Klik op [Voorkeuren] om verschillende instellingen te configureren, zoals de bediening tijdens het scannen.



■ Het tabblad [Voorbeeld]

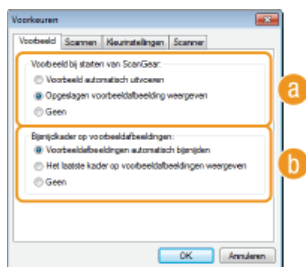

Configureer de bewerkingen voor het voorbeeld en automatisch bijnijden.

a [Voorbeeld bij starten van ScanGear]

Selecteer de voorbeeldbewerking wanneer u ScanGear MF start.

[Voorbeeld automatisch uitvoeren]

Het scannen van de voorbeeldafbeelding wordt automatisch gestart bij het starten van ScanGear MF.

[Opgeslagen voorbeeldafbeelding weergeven]

De voorbeeldfunctie wordt niet automatisch gestart en de laatst opgeslagen voorbeeldafbeelding wordt weergegeven.

[Geen]

De voorbeeldfunctie wordt niet automatisch gestart en er wordt geen voorbeeldafbeelding weergegeven.

b [Bijsnijdkader op voorbeeldafbeeldingen]

Selecteer hoe het bijsnijdkader (**Veelgebruikte instellingen beheren**) wordt weergegeven op de voorbeeldafbeelding.

[Voorbeeldafbeeldingen automatisch bijnijden]

Automatisch bijnijden wordt uitgevoerd op basis van het gescande document.

[Het laatste kader op voorbeeldafbeeldingen weergeven]

Automatisch bijnijden wordt niet uitgevoerd en het laatst ingestelde bijsnijdkader wordt weergegeven.

[Geen]

Afbeeldingen worden niet automatisch bijgesneden en er wordt geen bijsnijdkader weergegeven.

■ Het tabblad [Scannen]

Configureer de instellingen die worden toegepast wanneer u een document scant met behulp van een programma en configureer de instellingen voor ScanGear MF-bewerkingen.

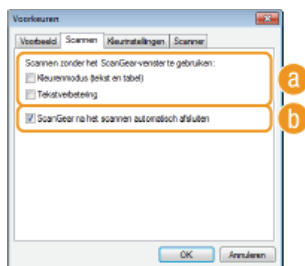

a [Scannen zonder het ScanGear-venster te gebruiken]

Wanneer u het document scant met behulp van OCR-software of een ander programma, wordt het ScanGear MF-scherm mogelijk niet weergegeven. In dit geval wordt het document gescand met de instelling van het programma dat wordt toegepast. Als het programma echter niet over de volgende instellingen beschikt, kunt u deze hier inschakelen, zodat deze instellingen worden toegepast voor het scannen.

[Kleurmodus (tekst en tabel)]

Als in het programma is opgegeven dat documenten in kleur moeten worden gescand, worden deze instellingen vervangen en worden documenten gescand met de kleurenmodus van ScanGear MF ingesteld op [Kleurmodus (tekst en tabel)].

[Tekstverbetering]

Als in het programma is opgegeven dat documenten in zwart-wit moeten worden gescand, worden deze instellingen vervangen en worden documenten gescand met de kleurenmodus van ScanGear MF ingesteld op [Tekstverbetering].

b [ScanGear na het scannen automatisch afsluiten]

Het scherm [ScanGear MF] wordt automatisch gesloten zodra het scannen is voltooid. Het scherm wordt bij sommige programma's mogelijk automatisch gesloten ongeacht deze instelling.

■ Het tabblad [Kleurinstellingen]

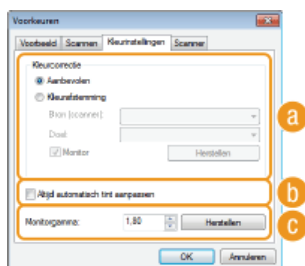

Configureer geavanceerde kleur- en helderheidsinstellingen, zoals kleurafstemming en gammacorrectie.

a [Kleurcorrectie]

Selecteer de kleurcorrectiemethode.

[Aanbevelen]

De kleuren worden helder gereproduceerd op een computerscherm. Deze instelling is geschikt voor de meeste kleurcorrecties.

[Kleurafstemming]

De kleur wordt aangepast zodat de kleurtint op het scherm dichter bij het afgedrukte resultaat ligt. Deze instelling is beschikbaar als u [Kleur] selecteert bij [Kleurenmodus] (► **Instellingen opgeven voor documenten en kleurenmodus**).

OPMERKING:

Als [Kleurafstemming] is ingeschakeld, worden de instelling [Correctie van vervaging] (► **Beeldkwaliteit aanpassen**) en de knoppen voor de helderheids- en kleurinstellingen (► **Helderheid en kleur aanpassen**) uitgeschakeld.

b [Altijd automatisch tint aanpassen]

De kleurtint wordt automatisch aangepast. Deze instelling is beschikbaar als u [Kleur] of [Grijswaarden] selecteert bij [Kleurenmodus].

c [Monitorgamma]

U kunt het document weergeven met de juiste helderheid door de gammawaarde op te geven van het computerscherm waarop het gescande beeld wordt weergegeven. Deze instelling wordt toegepast als u [Kleur] of [Grijswaarden] selecteert bij [Kleurenmodus].

■ Het tabblad [Scanner]

Configureer de tijdelijke opslagbestemming van bestanden, het afspelen van audiobestanden en andere instellingen.

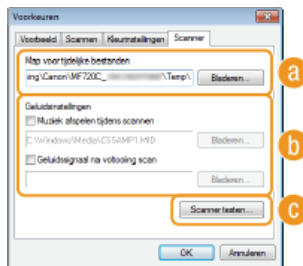

a [Map voor tijdelijke bestanden]

U kunt op [Bladeren] om de map voor het tijdelijk opslaan van een afbeelding, te wijzigen.

b [Geluidinstellingen]

U kunt aangeven welke muziek of geluiden het apparaat moet afspelen tijdens het scannen of wanneer het scannen is voltooid. Klik op [Bladeren] om een bestand dat moet worden afgespeeld, op te geven. De volgende bestandsindelingen (extensies) worden ondersteund:

- MIDI-bestanden (.mid/.rmi/.midi)
- Audiobestanden (.wav/.aif/.aiff)
- MP3-bestanden (.mp3)

[Muziek afspelen tijdens scannen]

Het opgegeven geluidsbestand wordt afgespeeld tijdens het scannen.

[Geluidssignaal na voltooiing scan]

Het opgegeven geluidsbestand wordt afgespeeld wanneer het scannen is voltooid.

c [Scanner testen]

U kunt testen of de scanfunctie van het apparaat goed werkt. Klik op [Starten] als het scherm [Scannerdiagnose] wordt geopend.

Veelgebruikte instellingen opslaan



Het kan vervelend zijn om de kleurenmodus, de beeldkwaliteit of andere instellingen telkens als u scant te moeten instellen. Als u veelgebruikte instellingen opslaat als favoriete instellingen, kunt u de opgeslagen instellingen gemakkelijk oproepen wanneer u scant.

OPMERKINGEN

De volgende instellingen kunt u niet opslaan in [Voorkeursinstellingen].

- Breedtes en hoogtes bij [Instellingen voor invoer] en [Instellingen voor uitvoer]
- De knop  aan of uit (om de verhouding tussen de breedte en de hoogte te vergrendelen) in [Instellingen voor invoer]
- Het vergrotingspercentage (%) in [Instellingen voor uitvoer]

1 Plaats één of meer documenten en klik op [Voorbeeld].

2 Wijzig de scaninstellingen.

- Selecteer indien nodig de instellingen die u wilt opslaan.

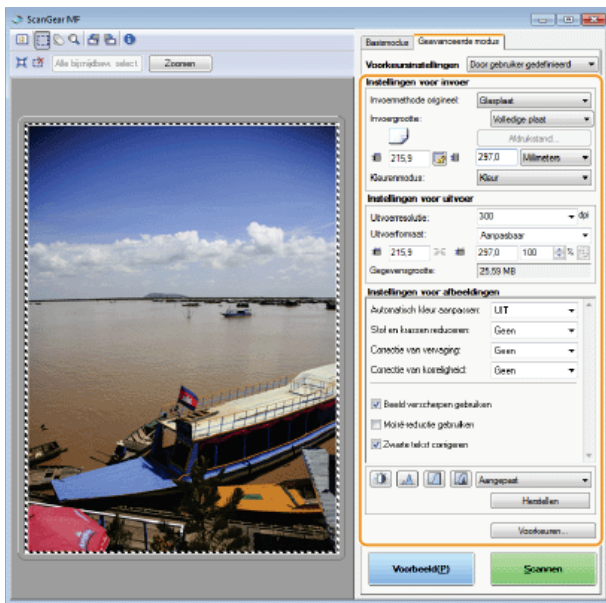

3 Selecteer [Toevoegen/verwijderen] in [Voorkeursinstellingen].

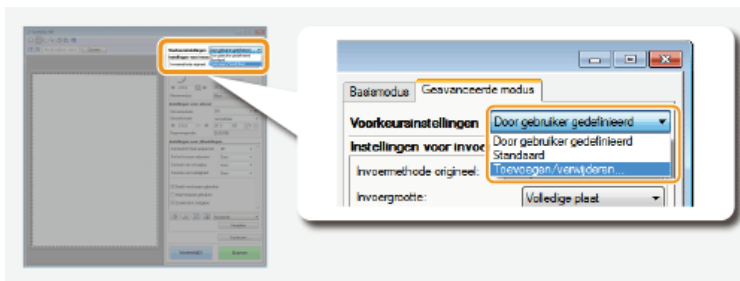

- Het scherm [Favoriete instellingen toevoegen/verwijderen] wordt weergegeven.
- [Toevoegen/verwijderen] is beschikbaar wanneer de voorbeeldafbeelding wordt weergegeven.

4 Voer een naam in in [Naam instelling] en klik op [Toevoegen] ► [Opslaan].

- Voer een naam in voor de instellingen die moeten worden opgeslagen. Gebruik een naam die gemakkelijk te vinden is in de vervolgkeuzelijst.

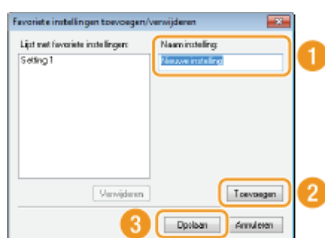

OPMERKINGEN

Opgeslagen favoriete instellingen oproepen

- Geef een voorbeeldweergave weer en selecteer de opgeslagen instelling in de vervolgkeuzelijst.

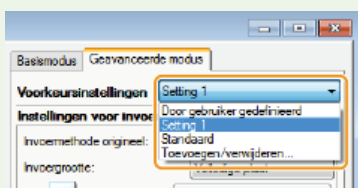

■ De helderheid of kleurinstelling opslaan

Als u alleen de helderheid, het contrast, het histogram, de kleurtint of de drempelinstelling wilt opslaan, volgt u de onderstaande procedure.

- 1 Plaats één of meer documenten en klik op [Voorbeeld].
- 2 Pas de helderheid of de kleur aan.  Helderheid en kleur aanpassen
 - Selecteer indien nodig de instellingen die u wilt opslaan.
- 3 Selecteer [Toevoegen/verwijderen] in de vervolgkeuzelijst.

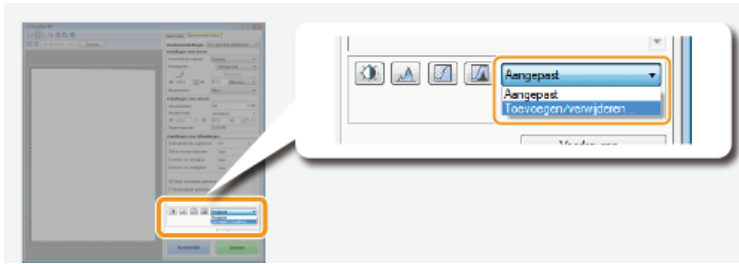

- Het scherm [Tintcurve-instellingen toevoegen/verwijderen] of [Drempelinstellingen toevoegen/verwijderen] wordt weergegeven.

- 4 Voer een naam in in [Naam instelling] en klik op [Toevoegen] ► [Opslaan].

- Voer een naam in voor de instellingen die moeten worden opgeslagen. Gebruik een naam die gemakkelijk te vinden is in de vervolgkeuzelijst.





OPMERKINGEN

De opgeslagen instelling oproepen

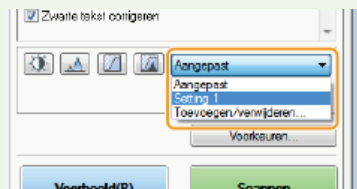
- Geef een voorbeeldweergave weer en selecteer de opgeslagen instelling in de vervolgkeuzelijst.



KOPPELINGEN

-  Scaninstellingen configureren in de eenvoudige modus
-  Scannen vanuit een programma

Eenvoudig scannen met een apparaatgebaseerde bewerking

Het apparaat kan originele documenten converteren naar elektronische bestandsindelingen zoals PDF zonder een computer te gebruiken. Het digitaliseren van documenten heeft veel voordelen. U kunt kiezen tussen verschillende nuttige instellingen.

Documenten rechtstreeks scannen naar een USB-geheugen

Eén manier om deze functie te gebruiken is door documenten rechtstreeks naar een USB-geheugenapparaat te scannen en het USB-geheugenapparaat mee te nemen naar uw afspraak of vergadering. U kunt vervolgens het USB-geheugenapparaat aansluiten op een computer die verbonden is met een projector en uw documenten projecteren op de projector.



Documenten rechtstreeks vanaf het apparaat verzenden als e-mailberichten

U kunt gescande documenten opslaan als JPEG-afbeeldingen, PDF-bestanden en andere digitale bestandsformaten en ze rechtstreeks vanaf het apparaat verzenden als e-mailbijlagen. U kunt efficiënter werken omdat deze functie maakt dat u niet uw computer nodig hebt voor het verzenden van gescande documenten. U kunt deze functie pas gebruiken nadat u enkele procedures hebt uitgevoerd, zoals het opgeven van de instellingen van de e-mailserver. Zie **Scan-instellingen configureren (E-mail verzenden, I-Faxes verzenden & ontvangen)** voor meer informatie.



Documenten rechtstreeks opslaan in een gedeelde map/op een FTP-server

U kunt gescande documenten opslaan als JPEG-afbeeldingen, PDF-bestanden of andere digitale bestandsformaten en ze opslaan in gedeelde mappen of op een FTP-server op computers. Deze functie is nuttig voor het digitaliseren van papieren documenten die moeten worden gedeeld. U kunt deze functie pas gebruiken wanneer u enkele procedures hebt uitgevoerd, zoals het opgeven van de locatie voor het opslaan van gescande documenten. Zie **De machine configureren voor het scannen naar gedeelde mappen** of **Het apparaat configureren voor het scannen naar de FTP-server** voor meer informatie.

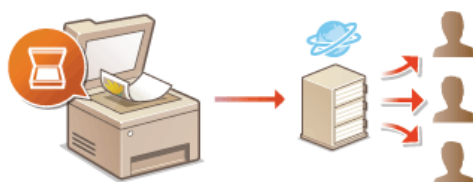

Documenten rechtstreeks scannen naar een USB-geheugen

Dit gedeelte beschrijft hoe u documenten kunt scannen en deze rechtstreeks opslaan op een USB-geheugenapparaat dat op het apparaat is aangesloten. U kunt de gescande documenten opslaan als JPEG-afbeeldingen en PDF-bestanden of in andere digitale bestandsformaten.

Ondersteunde USB-geheugenapparaten

U kunt USB-geheugenapparaten met de volgende bestandssystemen gebruiken.

- FAT16 (geheugencapaciteit: maximaal 2 GB)
- FAT32 (geheugencapaciteit: maximaal 32 GB)

BELANGRIJK

- Gebruik geen niet-standaard USB-geheugenapparaten. U kunt gegevens mogelijk niet correct opslaan in bepaalde USB-geheugenapparaten.
- Sluit alleen een USB-geheugenapparaat aan op het apparaat. USB-geheugenapparaten kunnen niet worden aangesloten via een USB-hub of USB-verlengkabel.
- Gebruik geen USB-geheugenapparaten met speciale functies zoals ingebouwde beveiligingsfuncties.

OPMERKINGEN

- De USB-poort aan de voorzijde van het apparaat ondersteunt USB 2.0.
- Als een map op een USB-geheugenapparaat veel bestanden bevat, duurt het opslaan van gescande gegevens langer. Gebruik uw computer om overbodige bestanden te verwijderen van het USB-geheugenapparaat of verplaats bestanden naar een andere map.

1 Sluit een USB-geheugenapparaat aan op de USB-poort (USB2.0).

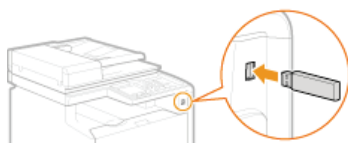

BELANGRIJK:



- Verwijder het USB-apparaat niet terwijl er gegevens worden gelezen of weggeschreven. Voorkom eveneens schudden of schokken van het USB-apparaat of de machine. U mag het apparaat niet uitschakelen als er een bewerking wordt uitgevoerd.

2 Plaats één of meer documenten. Documenten plaatsen

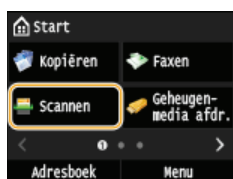

3 Druk op en tik op <Scannen>.



- Wanneer het aanmeldingsscherm wordt weergegeven, voert u met de numerieke toetsen de gebruikersnaam en het wachtwoord in. Selecteer vervolgens de authenticatie-server en druk op .  **Inloggen op Geautoriseerd Verzenden.**

4 Tik op <USB-geheugen>.

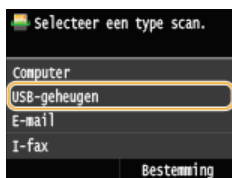

5 Geef de gewenste scaninstellingen op.

- Selecteer de instellingen. ● **Gedetailleerde instellingen opgeven**

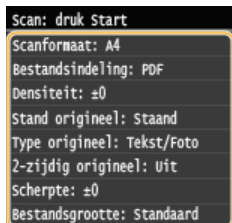

6 Druk op .



- Het scannen wordt gestart.
- Tik, als u het scannen wilt annuleren, op <Annuleren> ► <Ja>.

■ Wanneer u in stap 2 documenten in de documentinvoer plaatst

Als het scannen is voltooid, worden de gescande gegevens opgeslagen op het USB-geheugenapparaat.

■ Als u in stap 2 documenten op de glasplaat legt

Als het scannen is voltooid, volgt u de onderstaande procedures (behalve als u in stap 5 JPEG als de bestandsindeling hebt geselecteerd).

- 1 Als u extra pagina's van het document wilt scannen, legt u de volgende pagina op de glasplaat en drukt u op  .**
 - Herhaal deze stap totdat alle pagina's zijn gescand.
 - Als er maar één pagina hoeft te worden gescand, gaat u verder met de volgende stap.
- 2 Tik op <Voltoeien>.**
 - De gescande gegevens worden op het USB-geheugen opgeslagen.

OPMERKING:

Dit zijn de namen van de mappen waarin gescande gegevens en bestanden worden opgeslagen

- Wanneer het scannen is voltooid, wordt op het USB-geheugenapparaat automatisch een map aangemaakt voor het opslaan van de gescande gegevens. Mappen en bestanden krijgen de volgende namen.

Mapnaam	De map "SCAN_00" wordt gemaakt en er worden maximaal 100 bestanden in de map opgeslagen. De mappen "SCAN_01" tot en met "SCAN_99" worden gemaakt wanneer de huidige map 100 bestanden bevat.
Bestandsnaam	De bestanden met scangegevens krijgen namen van "SCAN0000.XXX" tot en met "SCAN9999.XXX" (waarbij "XXX" de extensie voor de bestandsindeling is, bijvoorbeeld "JPG"). De eerste twee cijfers komen overeen met die van het mapnummer waarin de bestanden zijn opgeslagen. Het vijfde JPEG-bestand, bijvoorbeeld, dat wordt opgeslagen in de map "SCAN_01" krijgt de naam "SCAN0105.JPG".

7 Tik op <Lukk>.

8 Koppel het USB-geheugenapparaat los van de USB-poort (USB2.0).

- 1 Druk op .**
- 2 Druk op .**
- 3 Tik op <Apparaatstatus>.**

4 Tik op <Geheugenmedium verwijderen>.

- Wacht totdat het bericht <Het geheugenmedium kan veilig worden verwijderd.> wordt weergegeven.

5 Verwijder het USB-geheugenapparaat.

TIPS

- Als u altijd dezelfde scaninstellingen wilt gebruiken:  **De standaardinstellingen wijzigen**

Documenten rechtstreeks vanaf het apparaat verzenden als e-mailberichten

U kunt meerdere bestemmingen opgeven, waaronder Cc- of Bcc-bestemmingen, net als bij het versturen van e-mails met een e-mailprogramma.

1 Plaats één of meer documenten. Documenten plaatsen

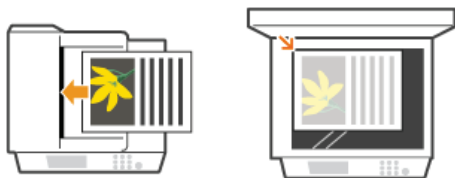

2 Druk op en tik op <Scannen>.

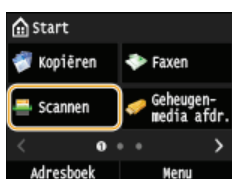

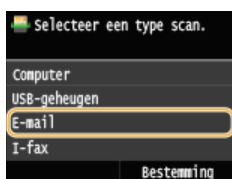

- Wanneer het aanmeldingsscherm wordt weergegeven, voert u met de numerieke toetsen de gebruikersnaam en het wachtwoord in. Selecteer vervolgens de authenticatie-server en druk op .  **Inloggen op Geautoriseerd Verzenden.**

3 Tik op <E-mail>.



4 Voer de bestemming in met de numerieke toetsen en tik op <Toepassen>.

- Tik op <A/a/12> om de gewenste invoermodus te selecteren.
- Als u een verkeerd teken invoert, drukt u op . (Druk eenmaal op de toets om het laatst ingevoerde teken te wissen. Houd de toets langer ingedrukt om alle ingevoerde tekens te wissen.)
- Als u wilt weten hoe u bestemmingen eenvoudiger kunt invoeren met andere methoden, zoals het adresboek, raadpleegt u  **Verzenden met geregistreerde bestemmingen (E-mail/I-Fax/Gedeelde map/FTP-server)**.



OPMERKING:

Als het bovenstaande scherm niet wordt weergegeven

- U kunt alleen versturen naar uw eigen e-mailadres. Als u naar andere bestemmingen wilt versturen, moet u eerst de authenticatie-instellingen van de zendfunctie configureren, zodat de e-mailverzending niet wordt beperkt.  **LDAP-Server-authenticatie**.

5 Geef indien nodig meerdere bestemmingen op, zoals Cc- en Bcc-bestemmingen.

- Tik op <Bestemming>, en selecteer de methode voor het opgeven van bestemmingen.
- Als u tikt op <Opgeven via LDAP-server> of <Mezelf opgeven als bestemming>, wordt de bestemming geselecteerd als de <Aan>-bestemming.
- Als u bestemmingen wilt opgeven voor <Cc> en <Bcc>, moet u de <Opgeven uit adresboek> of <Aangeven via kiescode> gebruiken.



6 Geef de gewenste scaninstellingen op.

- Tik op de instellingen. ● **Gedetailleerde instellingen opgeven**

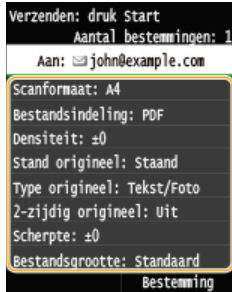

OPMERKING:

- De bestandsnaam van een gescand document wordt automatisch toegewezen op basis van de volgende indeling: nummer voor communicatiebeheer (vier cijfers)_datum en tijdstip van verzenden_documentnummer (drie cijfers).bestandsextensie.

Voorbeeld van bestandsnamen: Als een document van één pagina wordt geconverteerd tot een PDF-bestand en verzonden op 17 oktober 2015 om 19:00:05 uur.

0045_151017190005_001.pdf

- U kunt niet zelf bestandsnamen opgeven.

7 Geef het onderwerp, de tekst, het antwoordadres en de prioriteit van de e-mail op.

- Het onderwerp en de prioriteit worden standaard ingesteld op respectievelijk "Attached Image" en "Standaard".
- Er wordt standaard geen berichttekst ingevoerd. Typ desgewenst zelf de tekst van het e-mailbericht. Als u geen tekst invoert, worden alleen de gescande documenten verstuurd.
- Er wordt standaard ook geen antwoordadres ingevoerd. Als u het antwoordadres wilt weergeven dat verschilt van het adres van het apparaat, kiest u een adres dat is opgeslagen in het adresboek. Als er geen bestemming is opgeslagen in het adresboek, raadpleegt u **Registreren in het adresboek**.



■ Een onderwerp/berichttekst opgeven

1 Tik op <Onderwerp/bericht>.

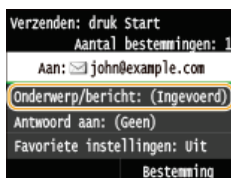

2 Tik op <Onderwerp>.

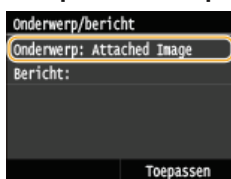

3 Voer het onderwerp in met de numerieke toetsen en tik op <Toepassen>.

- Tik op <A/a/12> om de gewenste invoermodus te selecteren.



4 Tik op <Bericht>.

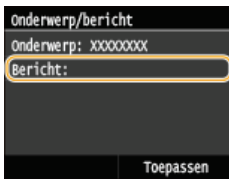

5 Voer de tekst van het bericht in met de numerieke toetsen en tik op <Toepassen>.

- Tik op <A/a/12> om de gewenste invoermodus te selecteren.



6 Tik op <Toepassen>.



■ Het antwoordadres opgeven

1 Tik op <Antwoord aan>.



2 Tik op <Opgeven uit adresboek>.



3 Tik op een antwoordadres uit het Adresboek.

- Zie  **Opgeven vanuit het adresboek** voor informatie over het werken met het adresboek.

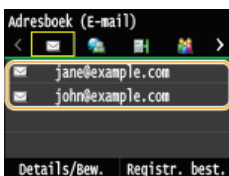

■ Prioriteit instellen

1 Tik op <Prioriteit>.



2 Selecteer een prioriteitsniveau.

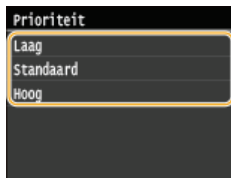

8 Druk op   om het verzenden te starten.



- Het scannen wordt gestart.
- Wanneer het SMTP-authenticatiescherm wordt weergegeven, voer dan met de numerieke toetsen de gebruikersnaam en het wachtwoord in en tik vervolgens op <Toepassen>.
- Als u het verzenden wilt annuleren, tikt u op <Annuleren> ► <Ja>.

■ Als u in stap 1 documenten in de documentinvoer plaatst

De e-mail wordt verzonden zodra het scannen is voltooid.

■ Als u in stap 1 documenten op de glasplaat legt 

Volg de onderstaande procedures wanneer het scannen is voltooid.

1 Als u extra pagina's van het document wilt scannen, legt u de volgende pagina op de glasplaat en drukt u op  .

- Herhaal deze stap totdat alle pagina's zijn gescand.
- Als er maar één pagina hoeft te worden gescand, gaat u verder met de volgende stap.

2 Tik op <Verz. starten>.

- De e-mail wordt verzonden.

Als een verzendfout optreedt

Foutmeldingen worden soms verstuurd naar het e-mailadres dat is ingesteld op het apparaat. U kunt de postbus op de server leegmaken vanaf de Remote UI.

■ De postbus leegmaken 

1 Start de UI op afstand en meld u in de systeembeheerdersmodus aan.  De UI op afstand starten

2 Klik op [Instellingen/registratie].

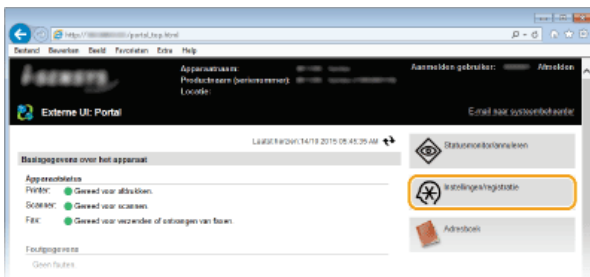

3 Klik op [Netwerkinstellingen] ► [E-mail-/I-faxinstellingen].

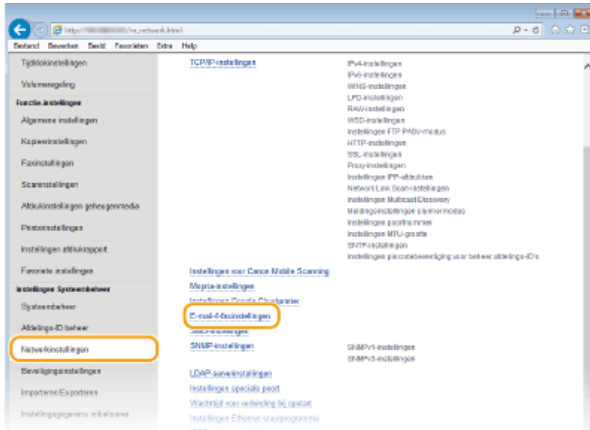

4 Klik op [Wissen] in [Postbus wissen].

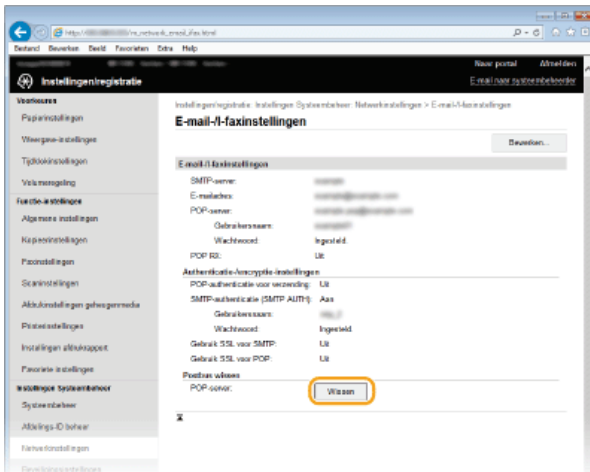

5 Lees de melding die wordt weergegeven en klik op [OK].

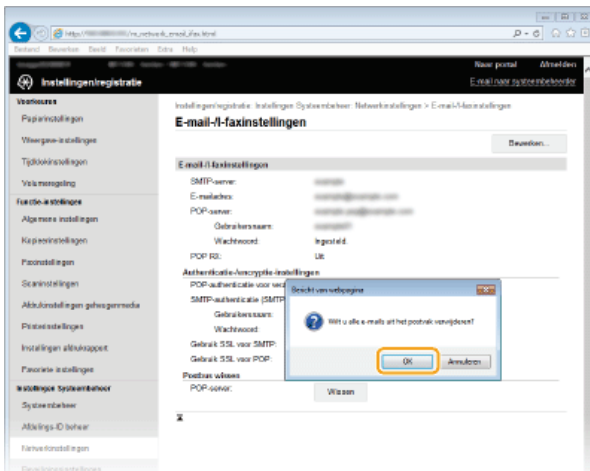

⇒ E-mail wordt gewist uit de postbus.

BELANGRIJK:

Wanneer de postbus is leeggemaakt

Wanneer u eenmaal op [OK] hebt geklikt in het berichtvenster, wordt alle e-mail in de postbus van de server gewist. Als het apparaat niet een speciale e-mailaccount heeft, kunt u het beste controleren of er e-mailberichten in de postbus bewaard moeten blijven.

TIPS

- Als u altijd dezelfde scaninstellingen wilt gebruiken: **De standaardinstellingen wijzigen**
- Als u een combinatie van instellingen wilt opslaan voor eenvoudig gebruik: **Veelgebruikte scaninstellingen registreren (E-mail/I-fax/Gedeelde map/FTP-server)**
- Als u de naam van de afzender van de e-mail wilt opgeven: **Registreer apparaatnaam (e-mail/I-fax)**

KOPPELINGEN

- ▶ **Het verzenden van documenten annuleren (E-mail/I-Fax/Gedeelde map/FTP-server)**
- ▶ **Het logboek voor verzonden documenten controleren (E-mail/I-Fax/Gedeelde map/FTP-server)**

Documenten rechtstreeks opslaan in een gedeelde map/op een FTP-server

OPMERKINGEN

- Alleen bestemmingen in het adresboek kunnen worden gebruikt voor scannen naar gedeelde mappen. Als er geen bestemmingen zijn opgeslagen in het adresboek, moet u dat doen voordat u documenten kunt gaan scannen naar gedeelde mappen.
 - Een gedeelde map instellen als een opslaglocatie
 - Adresboek wijzigen via de UI op afstand

1 Plaats één of meer documenten. Documenten plaatsen



2 Druk op en tik op <Scannen>.



- Wanneer het aanmeldingsscherm wordt weergegeven, voert u met de numerieke toetsen de gebruikersnaam en het wachtwoord in. Selecteer vervolgens de authenticatie-server en druk op . **Inloggen op Geautoriseerd Verzenden.**

3 Tik op <Bestand>.

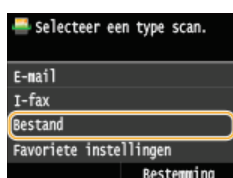

4 Selecteer een bestemming in het adresboek.

- Zie **Opgeven vanuit het adresboek** voor informatie over het werken met het adresboek.
- Bestemmingen direct selecteren door codes voor verkort kiezen in te voeren. U kunt ook eerder gebruikte bestemmingen opgeven. **Bestemmingen rechtstreeks selecteren door codes voor verkort kiezen in te voeren** **Eerder gebruikte bestemmingen opgeven**

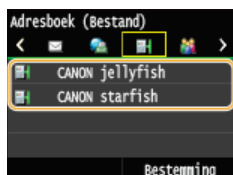

OPMERKING:

Als het bovenstaande scherm niet wordt weergegeven

- U kunt alleen versturen naar een gedeelde map of een FTP-server. Als u naar andere bestemmingen wilt versturen, moet u de authenticatie-instellingen van de zendfunctie configureren zodat de bestemmingen niet beperkt zijn. **LDAP-Server-authenticatie**

5 Geef de gewenste scaninstellingen op.

- Tik op de instellingen. **Gedetailleerde instellingen opgeven**

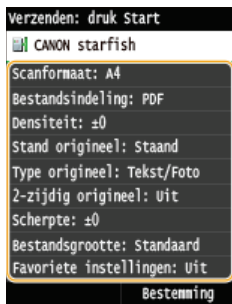

OPMERKING:

- De eerste naam van een gescand document wordt automatisch toegewezen op basis van de volgende indeling: nummer voor communicatiebeheer (vier cijfers)_datum en tijdstip van verzenden_documentnummer (drie cijfers).bestandsnaamextensie.
Voorbeeld van bestandsnamen: Als een document van één pagina wordt geconverteerd tot een PDF-bestand en verzonden op 17 oktober 2015 om 19:00:05 uur.
0045_151010191005_001.pdf
- U kunt niet zelf bestandsnamen opgeven.

6 Druk op om het scannen te starten.

- Het scannen wordt gestart.
- Wanneer het scherm voor Bestandsauthenticatie wordt weergegeven, voert u met de numerieke toetsen de gebruikersnaam en het wachtwoord in en tikt u op <Toepassen>.
- Als u het scannen wilt annuleren, drukt u op  > <Ja>.

■ Als u in stap 1 documenten in de documentinvoer plaatst

Wanneer het scannen is voltooid, worden de documenten gescand en in de gedeelde map op de FTP-server opgeslagen.

■ Als u in stap 1 documenten op de glasplaat legt

Als het scannen is voltooid, volgt u de onderstaande procedures (behalve als u in stap 5 JPEG als de bestandsindeling hebt geselecteerd).



1 Als u extra pagina's van het document wilt scannen, legt u de volgende pagina op de glasplaat en drukt u op .

- Herhaal deze stap totdat alle pagina's zijn gescand.
- Als er maar één pagina hoeft te worden gescand, gaat u verder met de volgende stap.

2 Tik op <Verz. starten>.

- De documenten worden gescand en in de gedeelde map of op de FTP-server opgeslagen.



TIPS

- Als u altijd dezelfde scaninstellingen wilt gebruiken:  **De standaardinstellingen wijzigen**
- Als u een combinatie van instellingen wilt opslaan voor eenvoudig gebruik:  **Veelgebruikte scaninstellingen registreren (E-mail/I-fax/Gedeelde map/FTP-server)**

KOPPELINGEN

-  **Het verzenden van documenten annuleren (E-mail/I-Fax/Gedeelde map/FTP-server)**
-  **Het logboek voor verzonden documenten controleren (E-mail/I-Fax/Gedeelde map/FTP-server)**

Het verzenden van documenten annuleren (E-mail/I-Fax/Gedeelde map/FTP-server)

Als u het verzenden van documenten wilt annuleren, onmiddellijk nadat u drukt op , tik dan op <Annuleren> op de display of druk op . U kunt het verzenden van faxberichten ook annuleren na het controleren van de status van de verzending.

■ Tik op <Annuleren> om te annuleren



■ Druk op om te annuleren



Als op het scherm een lijst met documenten verschijnt als u op hebt gedrukt

De documenten zijn gescand en wachten op verwerking. Selecteer het document dat u wilt annuleren.



■ De verzendstatus controleren voordat u annuleert

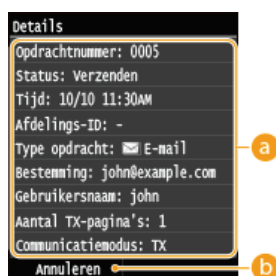
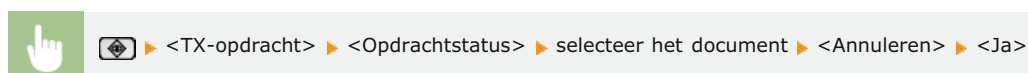

a Details

Hier ziet u het aantal te verzenden documenten, de instellingen en andere details. Als u alleen de details wilt controleren zonder de documenten te verzenden, gaat u terug naar het hoofdscherm van de scanfunctie door op  te drukken.

b <Annuleren>

Annuleert het verzenden.

KOPPELINGEN

- ▶ Documenten rechtstreeks vanaf het apparaat verzenden als e-mailberichten
- ▶ I-Faxen verzenden
- ▶ Documenten rechtstreeks opslaan in een gedeelde map/op een FTP-server

Gedetailleerde instellingen opgeven

In dit gedeelte worden de instellingen beschreven die u kunt kiezen als u documenten gaat scannen. Deze instellingen bevatten het opgeven van de bestandsindeling waarnaar documenten worden geconverteerd, het aanpassen van de dichtheid om de weergave van gescande documenten te verbeteren en ook de basisinstellingen zoals het opgeven van de afdrukstand of het scanformaat.



► Een scanformaat opgeven



► Een bestandsindeling selecteren

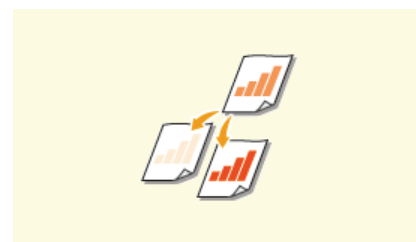

► Dichtheid aanpassen



► De afdrukstand van het document opgeven

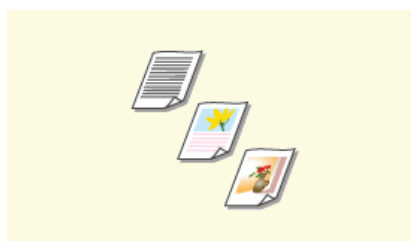

► Documenttype selecteren

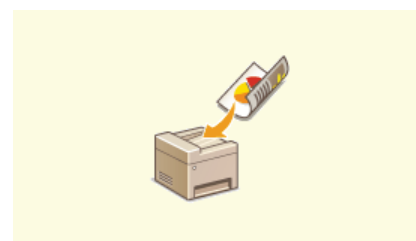

► Dubbelzijdige documenten scannen (MF729Cx / MF728Cdw / MF724Cdw)



► Scherpheid aanpassen



► De juiste balans tussen bestands-grootte en beeldkwaliteit kiezen



► Gammawaarden instellen

Een scanformaat opgeven



U kunt het scanformaat van documenten opgeven.



<Scannen> ► Tik op <USB-geheugen> of <E-mail>/<I-fax>/<Bestand> wanneer u bestemmingen wilt opgeven. ►
<Scanformaat> ► Selecteer het formaat van het document



KOPPELINGEN

- Documenten rechtstreeks scannen naar een USB-geheugen
- Documenten rechtstreeks vanaf het apparaat verzenden als e-mailberichten
- Documenten rechtstreeks opslaan in een gedeelde map/op een FTP-server
- I-Faxen verzenden

Een bestandsindeling selecteren



U kunt selecteren in welk bestandsformaat documenten worden gescand. Kies uit PDF/JPEG/TIFF. Met PDF kunt u kiezen uit Compact PDF met een kleiner gegevensomvang of uit OCR (optical character recognition) PDF, dat het mogelijk maakt tekst te doorzoeken. Met <PDF-details instellen> kunt u uw PDF-beveiliging verbeteren.



<Scannen> ► Tik op <USB-geheugen> of <E-mail>/<Bestand> en geef bestemmingen op ► <Bestandsindeling> ► Selecteer een bestandsformaat

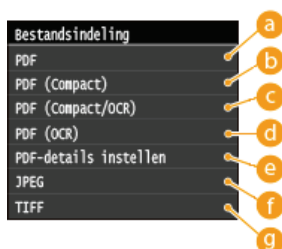

a <PDF>

Converteert een gescand document tot een PDF-bestand zonder reductie van de bestandsgrootte.

b <PDF (Compact)>

Converteert een gescand document tot een PDF-bestand met reductie van de bestandsgrootte ten opzichte van <PDF>.

c <PDF (Compact/OCR)>

Converteert een gescand document tot doorzoekbaar PDF-bestand met reductie van de bestandsgrootte ten opzichte van <PDF>. Het PDF-bestand omvat tekstgegevens, onttrokken aan de tekens in het gescande document met OCR, en u kunt de tekst doorzoeken met behulp van een computer.

d <PDF (OCR)>

Converteert een gescand document tot een op tekst doorzoekbaar PDF-bestand, als <PDF (Compact/OCR)>, zonder reductie van de bestandsgrootte.

e <PDF-details instellen>*

Selecteer dit wanneer u de instellingen wilt opgeven voor het genereren van een versleuteld PDF-bestand met een digitale handtekening.

* Alleen beschikbaar voor de MF729Cx waarop de als optie verkrijgbare Send PDF Security Feature Set is ingeschakeld.



<PDF-details instellen> ► Selecteer het type PDF-formaat ► Geef de instellingen op voor versleuteling en de digitale handtekening ► <Toepassen>



a Het niveau van versleuteling opgeven

Selecteer het niveau van versleuteling naar behoefte, en stel vervolgens het wachtwoord voor versleuteling in dat vereist is voor het openen van het PDF-bestand. De opties voor versleuteling zijn de volgende:

<Geen>

Het PDF-bestand is niet versleuteld.

<Acrobat 7.0 of later/128-bits AES>

Genereer een PDF-bestand dat geschikt is voor Adobe Acrobat/Adobe Reader/Adobe Acrobat Reader 7.0 of later.

<Acrobat 9.0 of equivalent/256-bits AES>

Genereer een PDF-bestand dat geschikt is voor Adobe Acrobat/Adobe Reader/Adobe Acrobat Reader 9.0 of later.

<Acrobat 10.0 of equivalent/256-bits AES>

Genereer een PDF-bestand dat geschikt is voor Adobe Acrobat/Adobe Reader/Adobe Acrobat Reader 10 of later.

OPMERKING:

Slechts <Acrobat 9.0 of equivalent/256-bits AES> ofwel <Acrobat 10.0 of equivalent/256-bits AES> verschijnt op de display als optie voor het genereren van een volgens 256-bit AES versleutelde PDF. **Instellingen 256-bits AES voor PDF met encryptie**

b Een digitale handtekening toevoegen

Selecteer <Linksboven> wanneer u een digitale handtekening aan een PDF-bestand wilt toevoegen. Evenals de handtekening, wordt informatie als de naam van het model en het serienummer van het apparaat toegevoegd aan het PDF-bestand.

OPMERKING:

Bereid een sleutel en certificaat voor als u een digitale handtekening wilt toevoegen. **Sleutelparen genereren**

f <JPEG>

Het gescande document wordt geconverteerd tot JPEG-bestand.

g <TIFF>

Het gescande document wordt geconverteerd tot TIFF-bestand.

OPMERKINGEN

- Als u JPEG selecteert in <Bestandsindeling> en probeert een document te scannen van de glasplaat, kunt u slechts een pagina scannen. U kunt een document van meerdere pagina's in één keer scannen met behulp van de invoer. Iedere pagina van het document wordt als een apart bestand opgeslagen. Als u TIFF of PDF selecteert, kunt u documenten van meerdere pagina's scannen van de glasplaat of met behulp van de invoer en wordt het gehele gescande document als één bestand opgeslagen.
- <PDF (Compact)> en <PDF (Compact/OCR)> comprimeren foto's en illustraties op documenten meer dan <PDF> en <PDF (OCR)>. Het bestand wordt kleiner, maar de beeldkwaliteit van sommige documenten of het aantal documenten dat kan worden gescand zal misschien lager zijn. Als u <PDF (Compact)> of <PDF (Compact/OCR)> selecteert, kunt u het compressieniveau opgeven.
- Raadpleeg **Specificaties voor het scannen naar gedeelde mappen** voor de resoluties van elke bestandsindeling.
- Selecteert u <PDF-details instellen>, dan kunt u de PDF-opties van versleuteling en digitale handtekeningen opgeven voor <PDF (Compact)>, <PDF>, <PDF (Compact/OCR)> of <PDF (OCR)>.
- In <PDF (Compact/OCR)> en <PDF (OCR)> kunt u de instellingen configureren zodat het apparaat tijdens het scannen automatisch de richting van het document detecteert, op basis van de richting van de tekst die wordt gelezen door de OCR-functie. **OCR-instellingen (doorzoekbare tekst)**

■ Beeldkwaliteitinstellingen voor <PDF (Compact)> en <PDF (Compact/OCR)>

 <Menu> ► <Scaninstellingen> ► <Beeldinstellingen uitvoerbestand> ► <Beeldkwaliteitsniveau PDF (Compact)>
► Selecteer het type van uw documenten ► Geef de instellingen op

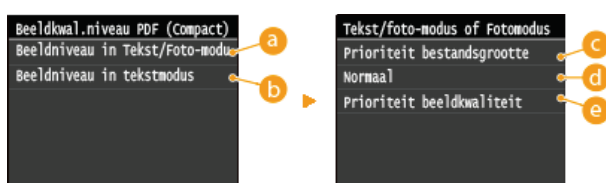

a <Beeldniveau in Tekst/Foto-modus of Fotomodus>

Selecteer deze optie als u documenten gaat scannen die foto's bevatten.

b <Beeldniveau in tekstmodus>

Selecteer deze optie als u documenten gaat scannen die alleen tekst bevatten.

c <Prioriteit bestandsgrootte>

De gegevensgrootte wordt sterk gecomprimeerd en verkleind, maar de beeldkwaliteit is laag.

d <Normaal>

De compressieverhouding en de beeldkwaliteit worden ingesteld op een waarde halverwege <Prioriteit bestandsgrootte> en <Prioriteit beeldkwaliteit>.

e <Prioriteit beeldkwaliteit>

De beeldkwaliteit verbetert, maar het compressieniveau vermindert en de gegevensgrootte is groot.

KOPPELINGEN

- ▶ **Documenten rechtstreeks scannen naar een USB-geheugen**
- ▶ **Documenten rechtstreeks vanaf het apparaat verzenden als e-mailberichten**
- ▶ **Documenten rechtstreeks opslaan in een gedeelde map/op een FTP-server**

Dichtheid aanpassen



U kunt de dichtheid van de scan aanpassen als de tekst of afbeeldingen in een document te licht of te donker zijn.



<Scannen> ► Tik op <USB-geheugen> of <E-mail>/<I-fax>/<Bestand> wanneer u bestemmingen wilt opgeven. ►
<Densiteit> ► Adjust the density ► <Toepassen>

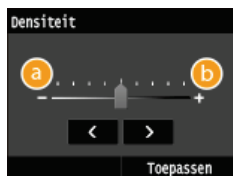

a <->

Hiermee verlaagt u de dichtheid.

b <+>

Hiermee verhoogt u de dichtheid.

KOPPELINGEN

- Documenten rechtstreeks scannen naar een USB-geheugen
- Documenten rechtstreeks vanaf het apparaat verzenden als e-mailberichten
- I-Faxen verzenden
- Documenten rechtstreeks opslaan in een gedeelde map/op een FTP-server
- Scherpheid aanpassen

De afdrukstand van het document opgeven



U kunt de afdrukstand instellen op Staand of Liggend.



<Scannen> ► Tik op <USB-geheugen> of <E-mail>/<Bestand> wanneer u bestemmingen wilt opgeven. ► <Type origineel> ► Selecteer het documenttype

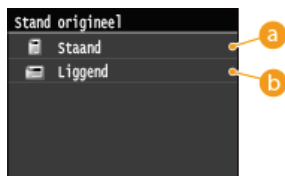

a <Staand>

Selecteer deze optie voor documenten met de afdrukstand Staand.

b <Liggend>

Selecteer deze optie voor documenten met de afdrukstand Liggend.

KOPPELINGEN

- Documenten rechtstreeks scannen naar een USB-geheugen
- Documenten rechtstreeks vanaf het apparaat verzenden als e-mailberichten
- Documenten rechtstreeks opslaan in een gedeelde map/op een FTP-server

Documenttype selecteren



U kunt de beeldkwaliteit voor de scan selecteren op basis van het documenttype, zoals documenten met alleen tekst, documenten met grafieken en tabellen of documenten met tijdschriftfoto's.



<Scannen> ▶ Tik op <USB-geheugen> of <E-mail>/<I-fax>/<Bestand> wanneer u bestemmingen wilt opgeven. ▶ <Type origineel> ▶ Selecteer het documenttype



a <Tekst>

Selecteer deze optie als u documenten gaat scannen die alleen tekst bevatten.

b <Tekst/Foto>

Selecteer deze optie als u documenten gaat scannen die tekst en foto's bevatten.

c <Foto>

Deze optie is bedoeld voor het scannen van documenten met gedrukte foto's, zoals tijdschriften of folders.

KOPPELINGEN

- ▶ Documenten rechtstreeks scannen naar een USB-geheugen
- ▶ Documenten rechtstreeks vanaf het apparaat verzenden als e-mailberichten
- ▶ I-Faxen verzenden
- ▶ Documenten rechtstreeks opslaan in een gedeelde map/op een FTP-server

Dubbelzijdige documenten scannen MF729Cx / MF728Cdw / MF724Cdw



Het apparaat kan automatisch de voor- en achterzijde scannen van documenten in de invoer.

BELANGRIJK

- Het apparaat kan de beide zijden van documenten niet automatisch scannen wanneer u de documenten op de glasplaat legt.



<Scannen> ▶ Tik op <USB-geheugen> of <E-mail>/<I-fax>/<Bestand> wanneer u bestemmingen wilt opgeven. ▶ <2-zijdig origineel> ▶ Selecteer <Type boek> of <Type kalender>

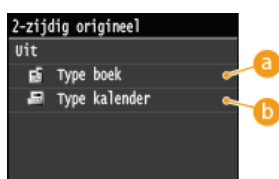

a <Type boek>

Selecteer deze optie voor documenten waarvan de afbeeldingen op de voor- en achterzijde dezelfde afdrukrichting hebben.

b <Type kalender>

Selecteer deze optie voor documenten waarvan de afbeeldingen op de voor- en achterzijde niet dezelfde afdrukrichting hebben.

KOPPELINGEN

- ▶ Documenten rechtstreeks scannen naar een USB-geheugen
- ▶ Documenten rechtstreeks vanaf het apparaat verzenden als e-mailberichten
- ▶ I-Faxen verzenden
- ▶ Documenten rechtstreeks opslaan in een gedeelde map/op een FTP-server

Scherpte aanpassen



U kunt de scherpste van de afbeelding aanpassen voordat u deze verzendt. Stel de scherpste hoger in om onscherpe teksten en lijnen te verscherpen of stel deze lager in om de weergave van tijdschriftfoto's te verbeteren.



<Scannen> ► Tik op <USB-geheugen> of <E-mail>/<I-fax>/<Bestand> wanneer u bestemmingen wilt opgeven. ►
<Scherpte> ► Pas de scherpste ► <Toepassen>



a <->

Hiermee verlaagt u de scherpste, waardoor het beeld minder hard is.

Voorbeeld: Als u de weergave van foto's uit een tijdschrift wilt verbeteren

Geen aanpassing van scherpste



b <+>

Hiermee verhoogt u de scherpste van de afbeelding.

Voorbeeld: Als u met potlood geschreven tekst en lijnen scherper wilt maken

Geen aanpassing van scherpste



KOPPELINGEN

- Documenten rechtstreeks scannen naar een USB-geheugen
- Documenten rechtstreeks vanaf het apparaat verzenden als e-mailberichten
- I-Faxen verzenden
- Documenten rechtstreeks opslaan in een gedeelde map/op een FTP-server
- Dichtheid aanpassen

De juiste balans tussen bestandsgrootte en beeldkwaliteit kiezen



De gescande documenten worden geconverteerd naar de opgegeven bestandsindelingen. Op dat moment kunt u het compressieniveau van het bestand opgeven. Als u <Klein: Geheugenprioriteit> selecteert, wordt een hogere compressieverhouding gebruikt dan normaal en is het resultaat een kleiner bestand met een lagere beeldkwaliteit. Als u echter <Groot: Prioriteit beeldkwaliteit> selecteert, wordt een lagere compressieverhouding gebruikt dan normaal en is het resultaat een groter bestand met een hogere beeldkwaliteit.



<Scannen> ► Tik op <USB-geheugen> of <E-mail>/<I-fax>/<Bestand> wanneer u bestemmingen wilt opgeven. ► Geef de gewenste

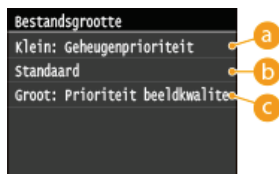

a <Klein: Geheugenprioriteit>

De gegevensgrootte wordt sterk gecomprimeerd en verkleind, maar de beeldkwaliteit wordt verminderd.

b <Standaard>

De compressieverhouding en de beeldkwaliteit worden ingesteld op een waarde halverwege <Klein: Geheugenprioriteit> en <Groot: Prioriteit beeldkwaliteit>.

c <Groot: Prioriteit beeldkwaliteit>

De beeldkwaliteit verbetert, maar het compressieniveau vermindert en de gegevensgrootte wordt groter.

KOPPELINGEN

- Documenten rechtstreeks scannen naar een USB-geheugen
- Documenten rechtstreeks vanaf het apparaat verzenden als e-mailberichten
- I-Faxen verzenden
- Documenten rechtstreeks opslaan in een gedeelde map/op een FTP-server
- Een bestandsindeling selecteren

Gammawaarden instellen



De gescande documenten worden geconverteerd naar de opgegeven bestandsindelingen. Op dat moment kunt u de gammawaarden opgeven die op de documenten moeten worden toegepast. U kunt de gammawaarde opgeven van de monitor die wordt gebruikt om de geconverteerde bestanden te bekijken, zodat de bestanden worden weergegeven met de helderheid van de originele documenten.

OPMERKINGEN

- Raadpleeg de handleiding van de monitor om de gammawaarde te bepalen.



<Menu> ▶ <Scaninstellingen> ▶ <Beeldinstellingen uitvoerbestand> ▶ <Waarde YCbCr TX-gamma> ▶ Selecteer de gammawaarde

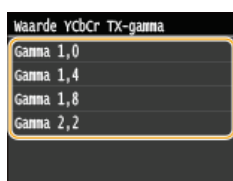

KOPPELINGEN

- ▶ Documenten rechtstreeks scannen naar een USB-geheugen
- ▶ Documenten rechtstreeks vanaf het apparaat verzenden als e-mailberichten
- ▶ I-Faxen verzenden
- ▶ Documenten rechtstreeks opslaan in een gedeelde map/op een FTP-server
- ▶ Een bestandsindeling selecteren

Verzenden met geregistreerde bestemmingen (E-mail/I-Fax/Gedeelde map/FTP-server)

U kunt bestemmingen opgeven door deze in het adresboek te selecteren en door de numerieke toetsen te gebruiken. Als u het adresboek wilt gebruiken, moet u eerst bestemmingen opslaan in het adresboek. U kunt ook eerder gebruikte bestemmingen opgeven. Als in uw kantooromgeving een LDAP-server is geïnstalleerd, kunt u ook bestemmingen op de server opgeven.



➤ **Opgeven vanuit het adresboek**



➤ **Bestemmingen rechtstreeks selecteren door codes voor verkort kiezen in te voeren**



➤ **Eerder gebruikte bestemmingen opgeven**



➤ **Bestemmingen op een LDAP-server opgeven (E-mail/I-Fax)**

OPMERKINGEN

Als u bestemmingen opgeeft voor e-mails

- U kunt meerdere bestemmingen opgeven, waaronder Cc- of Bcc-bestemmingen, net als bij het versturen van e-mails met een e-mailprogramma. Dit kan via het adresboek of een LDAP-server. Als u een bestemming wilt opgeven als een Cc- of Bcc-adres, moet u het adresboek gebruiken.

Wanneer u bestemmingen opgeeft voor gedeelde mappen en een FTP-server

- U kunt geen bestemmingen opgeven met behulp van de numerieke toetsen of een LDAP-server. U kunt ook maar één bestemming tegelijk opgeven.

TIPS voor het verbeteren van de veiligheid

- Als u de beschikbaarheid van bestemmingen wilt beperken tot het adresboek, een LDAP-server of eerder opgegeven bestemmingen:
 - **Beperkingen instellen voor beschikbare bestemmingen**
- Als eerder gebruikte bestemmingen niet opnieuw mogen worden gekozen:
 - **Eerder gebruikte bestemmingen blokkeren**

KOPPELINGEN

- **Documenten rechtstreeks vanaf het apparaat verzenden als e-mailberichten**
- **I-Faxen verzenden**
- **Documenten rechtstreeks opslaan in een gedeelde map/op een FTP-server**
- **Registreren in het adresboek**
- **LDAP-servers registreren**

Opgeven vanuit het adresboek





U kunt een bestemming opgeven via het adresboek door een keuze te maken in de lijst met opgeslagen bestemmingen of door op naam van ontvanger te zoeken naar bestemmingen.

OPMERKINGEN

- U moet bestemmingen opslaan in het adresboek om deze functie te kunnen gebruiken.
 - ▶ **Registreren in het adresboek**
 - ▶ **Een gedeelde map instellen als een opslaglocatie**
 - ▶ **Adresboek wijzigen via de UI op afstand**

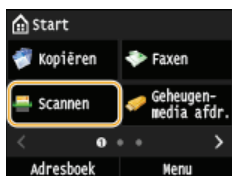
1 Druk op en tik op <Scannen>.



- Wanneer het aanmeldingscherm verschijnt, voert u met de numerieke toetsen de gebruikersnaam en het wachtwoord in. Vervolgens selecteert u de authenticatie-server en drukt u op . ▶ **Inloggen op Geautoriseerd Verzenden**

2 Selecteer <E-mail>, <I-fax> of <Bestand>.

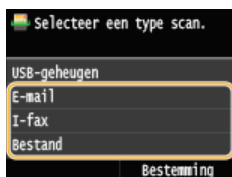

- Als u <Bestand> selecteert, gaat u verder met stap 4.

3 Tik op <Bestemming> ▶ <Opgeven uit adresboek>.



- Verschijnt het scherm <Type>, selecteer dan <Aan>, <Cc> of <Bcc> als type bestemming.

4 Selecteer een tabblad met / .



<Alles>

Alle bestemmingen weergeven die in het adresboek zijn opgeslagen. De symbolen of pictogrammen naast bestemmingen worden hieronder toegelicht.



Druk hierop om bestemmingen weer te geven die zijn opgeslagen als favorieten.

<A-Z>/<0-9>/<ABC> - <YZ>

Druk hierop om bestemmingen weer te geven met namen van ontvangers waarvan de eerste tekens overeenkomen met de

tekens op het geselecteerde tabblad.



Druk hierop om bestemmingen voor faxen weer te geven. Zie **Opgeven vanuit het adresboek (fax)** als u bestemmingen wilt opgeven via dit tabblad.



Druk hierop om bestemmingen voor e-mails weer te geven.



Toont bestemmingen voor I-Faxen.



Toont bestemmingen voor gedeelde mappen/FTP-server.



Druk hierop om bestemmingen weer te geven die zijn opgeslagen met de functie Groepskiezen. Deze functie is niet beschikbaar bij het scannen van documenten die worden opgeslagen in gedeelde mappen/op een FTP-server.

5 Selecteer een bestemming.

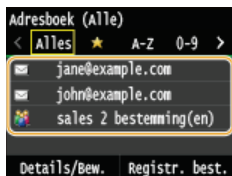

OPMERKING:

Als u meerdere bestemmingen wilt opgeven (e-mail/I-Fax)

- Herhaal stappen 3 tot en met 5. U kunt maximaal 100 bestemmingen opgeven.

Als u bestemmingen wilt wissen (e-mail/I-Fax)

Als u meerdere bestemmingen hebt opgegeven, kunt u indien nodig bestemmingen verwijderen.

1 Tik op <Bestemming> > <Bevest./Bewerk>.



2 Selecteer een bestemming die u wilt verwijderen.

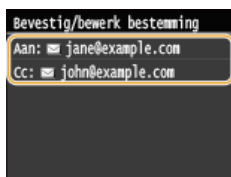

3 Tik op <Verwijderen>.

- Als u bestemmingen hebt opgegeven in Groepskiezen in stap 2, wordt <Aantal bestemmingen> op het scherm weergegeven. Wanneer u dit item selecteert, worden gedetailleerde bestemmingen in Groepskiezen weergegeven.





4 Tik op <Ja>.

OPMERKINGEN

Als u bestemmingen snel en eenvoudig wilt verwijderen zonder de lijst met bestemmingen weer

te geven

- Voordat u <Bevest./Bewerk> selecteert in stap 1, kunt u tikken op / en overschakelen tussen de bestemmingen die u hebt opgegeven. Geef een bestemming op die u wilt wissen en druk op .

KOPPELINGEN

- ▶ Documenten rechtstreeks vanaf het apparaat verzenden als e-mailberichten
- ▶ I-Faxen verzenden
- ▶ Documenten rechtstreeks opslaan in een gedeelde map/op een FTP-server

Bestemmingen rechtstreeks selecteren door codes voor verkort kiezen in te voeren





Als u de 3-cijferige code (code voor verkort kiezen) weet die aan de bestemming is toegewezen, kunt u de bestemming opgeven door die code direct op te geven.

OPMERKINGEN

- Als u verkort kiezen met code wilt gebruiken moet de bestemming van tevoren in het Adresboek zijn geregistreerd.
 - Bestemmingen opslaan in het adresboek
 - Een gedeelde map instellen als een opslaglocatie
 - Adresboek wijzigen via de UI op afstand

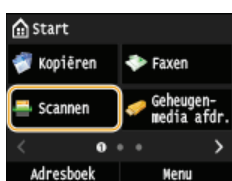
1 Druk op en tik op <Scannen>.



- Wanneer het aanmeldingscherm verschijnt, voert u met de numerieke toetsen de gebruikersnaam en het wachtwoord in. Vervolgens selecteert u de authenticatie-server en drukt u op . **Inloggen op Geautoriseerd Verzenden**

2 Tik op <Bestemming> ► <Aangeven via kiescode>.



- Verschijnt het scherm <Type>, selecteer dan <Aan>, <Cc> of <Bcc> als type bestemming.

3 Voer de code van drie cijfers (001 tot 281) in met de numerieke toetsen.

- Als u een verkeerd teken invoert, drukt u op . (Druk eenmaal op de toets als u het laatst ingevoerde teken wilt wissen. Houd de toets langer ingedrukt als u alle ingevoerde tekens wilt wissen.)



OPMERKING:

Als er bevestigingsscherm verschijnt

- Wanneer <Bevestiging TX-kiescode> is ingesteld op <Aan>, wordt een scherm weergegeven dat de bestemming en de naam voor het nummer toont. (Voor Groepskiezen worden de naam van de bestemming en het aantal bestemmingen getoond.) Bekijk de inhoud en tik, als alles juist is, op <OK>. U kunt een andere bestemming opgeven door te tikken op <Annuleren> en vervolgens de driecijferige code voor verkort kiezen op te geven. **Bestemmingen in het adresboek weergeven**

Als u meerdere bestemmingen wilt opgeven (e-mail/I-Fax)

- Herhaal stappen 2 en 3. U kunt maximaal 100 bestemmingen opgeven.

Als u bestemmingen wilt wissen (e-mail/I-Fax)

Als u meerdere bestemmingen hebt opgegeven, kunt u indien nodig bestemmingen verwijderen.

1 Tik op <Bestemming> ► <Bevest./Bewerk>.



2 Selecteer een bestemming die u wilt verwijderen.

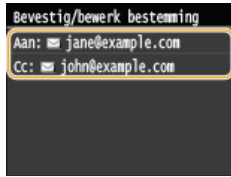

3 Tik op <Verwijderen>.

- Als u bestemmingen hebt opgegeven in Groepskiezen in stap 2, wordt <Aantal bestemmingen: > op het scherm weergegeven. Wanneer u dit item selecteert, worden gedetailleerde bestemmingen in Groepskiezen weergegeven.

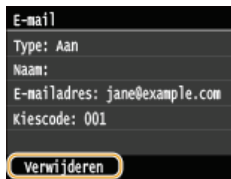

4 Tik op <Ja>.

OPMERKINGEN

Als u bestemmingen snel en eenvoudig wilt verwijderen zonder de lijst met bestemmingen weer te geven

- Voordat u <Bevest./Bewerk> selecteert in stap 1, kunt u tikken op **</>** en overschakelen tussen de bestemmingen die u hebt opgegeven. Geef een bestemming op die u wilt wissen en druk op **C**.

KOPPELINGEN

- Documenten rechtstreeks vanaf het apparaat verzenden als e-mailberichten
- I-Faxen verzenden
- Documenten rechtstreeks opslaan in een gedeelde map/op een FTP-server

Eerder gebruikte bestemmingen opgeven



U kunt een bestemming selecteren uit de drie laatst gebruikte bestemmingen. Als u een eerder gebruikte bestemming opgeeft, worden ook de laatst gebruikte scaninstellingen, zoals de dichtheid, voor die bestemming geselecteerd.

BELANGRIJK

- Als <Beperk opn. verz. vanuit log> is ingesteld op <Aan>, kunt u deze functie niet gebruiken. **➤ Eerder gebruikte bestemmingen blokkeren**
- Als u het apparaat uitschakelt of <Beperk nieuwe bestemmingen> instelt op <Aan>, worden de eerder gebruikte bestemmingen verwijderd en is deze functie niet beschikbaar. **➤ Beperkingen instellen voor beschikbare bestemmingen**

OPMERKINGEN

- Wanneer u een bestemming opgeeft met deze functie, worden eerder opgegeven bestemmingen verwijderd.

1 Druk op en tik op <Scannen>.

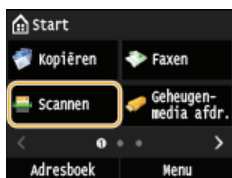

- Wanneer het aanmeldingscherm verschijnt, voert u met de numerieke toetsen de gebruikersnaam en het wachtwoord in. Vervolgens selecteert u de authenticatie-server en drukt u op . **➤ Inloggen op Geautoriseerd Verzenden**

2 Tik op <Bestemming> ➤ <Inst. oproepen>.



3 Selecteer een bestemming.



- De geselecteerde bestemming en de scaninstellingen ervan worden opgegeven. U kunt voorafgaand aan het verzenden de instellingen ook wijzigen.

KOPPELINGEN

- Documenten rechtstreeks vanaf het apparaat verzenden als e-mailberichten
- I-Faxen verzenden
- Documenten rechtstreeks opslaan in een gedeelde map/op een FTP-server

Bestemmingen op een LDAP-server opgeven (E-mail/I-Fax)





Als in uw kantooromgeving een LDAP-server is geïnstalleerd, kunt u ook bestemmingen opgeven die op die server zijn vastgelegd. Hiervoor opent u vanaf het apparaat het adresboek op een LDAP-server en zoekt u de bestemming.

OPMERKINGEN

- U moet de instellingen voor verbinding met een LDAP-server vooraf opgeven. **LDAP-servers registreren**

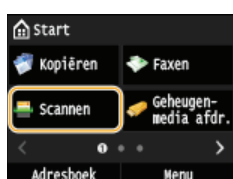
1 Druk op en tik op <Scannen>.



- Wanneer het aanmeldingscherm verschijnt, voert u met de numerieke toetsen de gebruikersnaam en het wachtwoord in. Vervolgens selecteert u de authenticatie-server en drukt u op . **Inloggen op Geautoriseerd Verzenden**

2 Tik op <Bestemming> ► <Opgeven via LDAP-server>.



3 Selecteer de LDAP-server die u gebruikt.



4 Selecteer de zoekcriteria.

- Namen van personen, faxnummers, e-mailadressen, namen van bedrijven en namen van bedrijfsunits zijn de criteria die beschikbaar zijn voor het zoeken van bestemmingen. U kunt meerdere zoekcriteria tegelijkertijd opgeven.

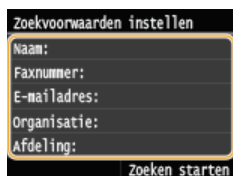

5 Geef de zoekcriteria op met de numerieke toetsen en tik op <Toepassen>.

- In het onderstaande scherm ziet u een voorbeeld waarin <Naam> is geselecteerd in stap 4 om te zoeken op eigenaam.



- Door te tikken op <A/a/12> kunt u overschakelen tussen de verschillende invoerstanden (behalve voor het zoeken op faxnummer).
- Als u meerdere zoekcriteria wilt opgeven, herhaalt u stappen 4 en 5.

6 Tik op <Zoekmethode>.

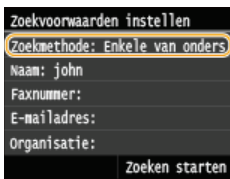

7 Geef de zoekmethode op.

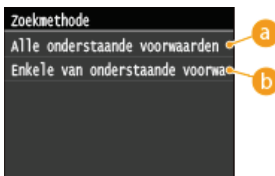

a <Alle onderstaande voorwaarden gebruiken>

Er worden alleen bestemmingen gevonden en weergegeven die voldoen aan alle zoekcriteria uit stappen 4 en 5.

b <Enkele van onderstaande voorwaarden gebruiken>

De zoekresultaten bestaan uit alle bestemmingen die voldoen aan één of meer van de opgegeven zoekcriteria uit stappen 4 en 5.

8 Tik op <Zoeken starten>.

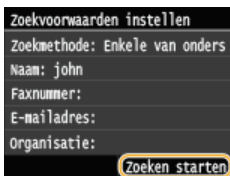

- U ziet de bestemmingen die voldoen aan de opgegeven zoekcriteria.

OPMERKING:

- Als er een verificatiescherm verschijnt wanneer u op <Zoeken starten> tikt, voert u de gebruikersnaam van het apparaat en het bijbehorende wachtwoord in die zijn geregistreerd op de LDAP-server en tikt u vervolgens op <Toepassen>. **LDAP-servers registreren**

9 Selecteer een bestemming en tik op <Toepassen>.

- U kunt maximaal 10 bestemmingen opgeven.



- Als u met andere zoekcriteria naar een bestemming wilt zoeken, herhaalt u stappen 2 - 9.

OPMERKING:

- Als u al een bestemming hebt opgegeven met de numerieke toetsen, kunt u nog maximaal negen bestemming opgeven via een LDAP-server.
- U kunt de geselecteerde bestemmingen niet opgeven als Cc- of Bcc-adressen.

■ Bestemmingen verwijderen

Als u meerdere bestemmingen hebt opgegeven, kunt u indien nodig bestemmingen verwijderen.

1 Tik op <Bestemming> ▶ <Bevest./Bewerk>.



2 Selecteer een bestemming die u wilt verwijderen.

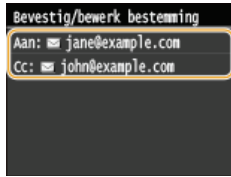

3 Tik op <Verwijderen>.



4 Tik op <Ja>.

OPMERKINGEN

Als u bestemmingen snel en eenvoudig wilt verwijderen zonder de lijst met bestemmingen weer te geven

- Voordat u <Bevest./Bewerk> selecteert in stap 1, kunt u tikken op / en overschakelen tussen de bestemmingen die u hebt opgegeven. Geef een bestemming op die u wilt wissen en druk op .

KOPPELINGEN

- ▶ Documenten rechtstreeks vanaf het apparaat verzenden als e-mailberichten
- ▶ I-Faxen verzenden

De gewenste scaninstellingen configureren

De standaardinstellingen zijn de instellingen die steeds worden weergegeven wanneer u het apparaat aanzet of wanneer u drukt op . Als u de scaninstellingen die u vaak gebruikt, registreert als standaardinstellingen, hoeft u niet steeds dezelfde instellingen op te geven wanneer u kopieën maakt. Daarnaast kunt u ook combinaties van bestemmingen en scaninstellingen registreren en gebruiken wanneer u deze maar nodig hebt (E-mail/I-Fax/gedeelde mappen/FTP-server).

OPMERKINGEN

- Het apparaat is vooraf geconfigureerd met de standaardinstellingen (► **Overzicht van menuopties**). U kunt deze standaardinstellingen naar behoefte wijzigen en opslaan.



Ik scan altijd papieren documenten zodat ik ze kan converteren naar PDF-bestanden met een gereduceerde gegevensomvang.



Geef <PDF (Compact)> op als de standaardbestandsindeling en registreer dit als de standaardinstelling. Vanaf nu hoeft u de bestandindeling niet meer te wijzigen wanneer u scant. ► **De standaardinstellingen wijzigen**



Mijn klant wil dat ik scans verstuur in kleuren JPEG-formaat.



Geef het e-mailadres op van uw client <Kleur> en <JPEG> voor scaninstellingen en registreer het adres en de instellingen als een combinatie in <Favoriete instellingen>. U kunt dan gemakkelijk deze combinatie van instellingen gebruiken, wanneer u deze nodig hebt. ► **Veelgebruikte scaninstellingen registreren (E-mail/I-fax/Gedeelde map/FTP-server)**

De standaardinstellingen wijzigen

De standaardinstellingen zijn de instellingen die worden weergegeven wanneer u het apparaat inschakelt of op  drukt. Als u deze standaardinstellingen afstemt op de bewerkingen die u regelmatig uitvoert, kunt u tijd besparen doordat u niet steeds dezelfde instellingen hoeft op te geven als u gaat scannen.

■ USB-geheugen



<Menu> ► <Scaninstellingen> ► <Instellingen USB-geheugen> ► <Wijzig standaardinstellingen> ► Selecteer de instelling ► Wijzig de standaardwaarde van het geselecteerde item ► <Toepassen> ► 



a Instellingen

Selecteer het item dat u wilt instellen en wijzig de standaardwaarde.

■ E-mail



<Menu> ► <Scaninstellingen> ► <E-mailinstellingen> ► <Wijzig standaardinstellingen> ► Selecteer de instelling ► Wijzig de standaardwaarde van het geselecteerde item ► <Toepassen> ► 



a Instellingen

Selecteer het item dat u wilt instellen en wijzig de standaardwaarde.

■ I-Faxinstellingen



<Menu> ► <Scaninstellingen> ► <I-faxinstellingen> ► <Instellingen voor TX-functie> ► <Wijzig standaardinstellingen> ► Selecteer de instelling ► Wijzig de standaardwaarde van het geselecteerde item ► <Toepassen> ► 

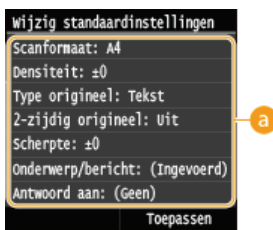

a Instellingen

Selecteer het item dat u wilt instellen en wijzig de standaardwaarde.

■ Bestandsinstellingen

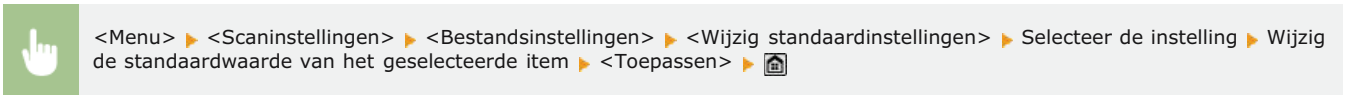

a Instellingen

Selecteer het item dat u wilt instellen en wijzig de standaardwaarde.

KOPPELINGEN

- ▶ Documenten rechtstreeks scannen naar een USB-geheugen
- ▶ Documenten rechtstreeks vanaf het apparaat verzenden als e-mailberichten
- ▶ I-Faxen verzenden
- ▶ Documenten rechtstreeks opslaan in een gedeelde map/op een FTP-server
- ▶ Gedetailleerde instellingen opgeven
- ▶ Scaninstellingen

Veelgebruikte scaninstellingen registreren (E-mail/I-fax/Gedeelde map/FTP-server)

U kunt tot wel 18 combinaties van scaninstellingen die u vaak gebruikt, registreren. Omdat u naar wens geregistreerde instellingen kunt weergeven, zijn er niet steeds ingewikkelde procedures nodig (bijv. het documenttype instellen, compacte PDF opgeven als bestandsformaat en het bestand naar alle interne personeel sturen). U kunt ook combinaties van geregistreerde instellingen toewijzen aan een knop voor een snelkoppeling die wordt weergegeven op het <Start>-scherm.

- ▶ Favoriete instellingen registreren
- ▶ Favoriete instellingen weer oproepen

Favoriete instellingen registreren

1 Druk op en tik op <Scannen>.

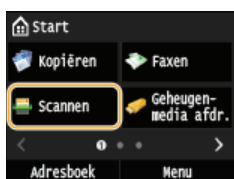

- Wanneer het aanmeldingscherm verschijnt, voert u met de numerieke toetsen de gebruikersnaam en het wachtwoord in. Vervolgens selecteert u de authenticatie-server en drukt u op . ▶ **Inloggen op Geautoriseerd Verzenden**

2 Selecteer <E-mail>, <I-fax> of <Bestand>.

3 Wijzig de waarden voor de instellingen die u wilt registreren. ▶ **Gedetailleerde instellingen opgeven**

- U kunt ook een bestemming in een favoriete scaninstelling opnemen door de bestemming die u wilt registreren, in te voeren. ▶ **Verzenden met geregistreerde bestemmingen (E-mail/I-Fax/Gedeelde map/FTP-server)**

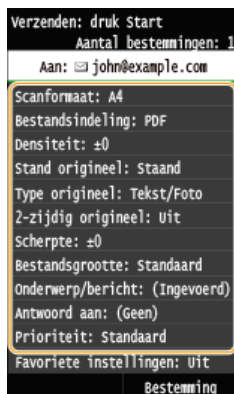

4 Tik op <Favoriete instellingen> ▶ <Registreren>.

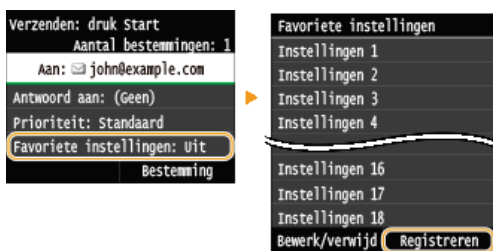

5 Bekijk de melding en tik op <OK>.

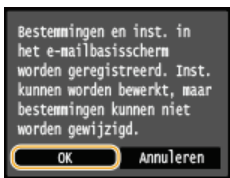

6 Selecteer waar u de instellingen wilt registreren.

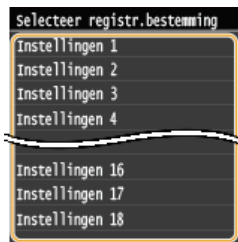

7 Controleer de details van de instellingen die u wilt registreren en tik op <Toepassen>. Gedetailleerde instellingen opgeven

- Tik op een te registreren instelling als u de waarde ervan wilt wijzigen.
- U kunt de bestemming van de registratie een andere naam geven door te tikken op <Naam wijzigen>. **Tekst invoeren**

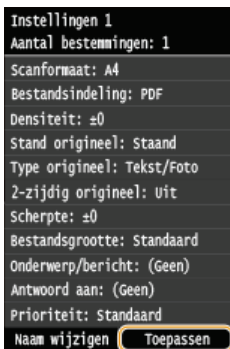

8 Selecteer of u de instellingen wilt registreren als een knop voor een snelkoppeling.



- Als u <Ja> selecteert, wordt een bericht weergegeven. Bekijk de melding en tik vervolgens op <OK>. De geregistreerde combinatie van instellingen wordt toegevoegd aan het <Start>-scherm als een knop voor een snelkoppeling.



OPMERKING:

- Als het <Start>-scherm vol is en u kunt de knop niet toevoegen, wis dan met <Instell. startscherm> geregistreerde knoppen of spaties. **Het scherm <Start> aanpassen**

OPMERKINGEN

- Geregistreerde instellingen worden ook bewaard wanneer het apparaat wordt uitgeschakeld.
- Ga, als u geregistreerde instellingen wilt bewerken of wissen naar <Scannen> ► <Favoriete instellingen> ► <Bewerk/verwijd> ► <Bewerken> of <Verwijderen> en volg dan onderstaande stappen.

Een instelling bewerken:

Selecteer de instelling die moet worden bewerkt ► Wijzig de instelling en tik op ► <Toepassen> ► <Ja>.

Een instelling wissen:

Selecteer de instelling die moet worden gewist ► tik op <Ja>.

- U kunt bestemmingen niet meer wijzigen wanneer de instellingen zijn geregistreerd. Wis de instellingen, als u een bestemming wilt wijzigen, en registreer de instellingen opnieuw.
- Als u een bestemming hebt geregistreerd die u had opgegeven vanuit het Adresboek, en u wist vervolgens de bestemming uit het Adresboek, dan wordt de bestemming ook gewist uit de favoriete scaninstellingen.

Favoriete instellingen weer oproepen

U hoeft alleen maar de combinatie van instellingen, die het best geschikt is voor uw doeleinden, te selecteren uit de favoriete instellingen.



<Scannen> ▶ <Favoriete instellingen> ▶ Selecteer de combinatie van instellingen die u weer wilt oproepen

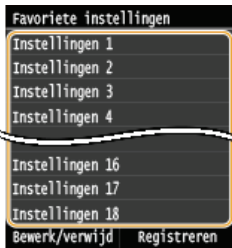

OPMERKINGEN

- Wanneer u de combinatie van instellingen weer hebt opgeroepen, kunt u, als u dat wilt ook de scaninstellingen wijzigen.

KOPPELINGEN

- ▶ **Eenvoudig scannen met een apparaatgebaseerde bewerking**

Het logboek voor verzonden documenten controleren (E-mail/I-Fax/Gedeelde map/FTP-server)

U kunt het logboek voor gescande documenten die direct vanuit het apparaat zijn verzonden, inzien als lijst.

BELANGRIJK

- Wanneer <Weergave opdrachtlog> is ingesteld op <Uit>, kunt u de logboeken voor verzonden documenten niet inzien.

▶ Weergave opdrachtlog

1 Druk op .

2 Tik op <TX-opdracht>.



3 Tik op <Opdrachtlog>.



- U ziet een lijst met de documenten die zijn verzonden.

4 Tik op het document waarvoor u gedetailleerde informatie wilt controleren.

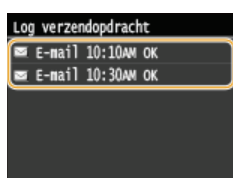

5 Controleer de details van het geselecteerde document.

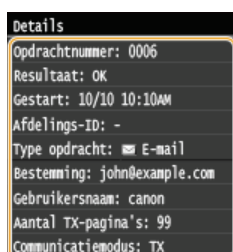

KOPPELINGEN

- ▶ TX-resultaatrapport
- ▶ Communicatiebeheerrapport

Kan handig worden toegepast met een mobiel toestel

Door het apparaat te gebruiken in combinatie met een mobiel toestel, zoals een smartphone of tablet, kunt u gemakkelijk afdrukken of scannen. Het apparaat is geschikt voor AirPrint, en daarmee kan rechtstreeks worden afgedrukt vanaf een iPhone/iPad, en met Google Cloud Print™, en kunt u afdrukken terwijl u onderweg bent. Door deze en diverse andere functies te benutten kunt u het apparaat inzetten voor een uiteenlopende reeks van doeleinden.

■ Het apparaat gebruiken vanaf een Smartphone/Tablet

U kunt met Canon Mobile Application gemakkelijk printen of scannen vanaf een mobiel toestel. Als uw mobiele toestel geschikt is voor NFC, kunt u afdrukken door gewoon het apparaat met het toestel aan te raken. Verder kunt u de verbinding met het apparaat tot stand brengen zonder een draadloze LAN-router en kunt u de "UI op afstand" gebruiken, waarmee u het apparaat op afstand kunt bedienen en de instellingen van het apparaat op afstand kunt wijzigen.



- ▶ Afdrukken/Scannen via Canon Mobile Application en Plug-in
- ▶ Afdrukken door met een mobiel toestel het apparaat aan te raken (NFC)(MF729Cx)
- ▶ Een eenvoudige draadloze verbinding tot stand brengen met Direct Connection (stand Toegangspunt)(MF729Cx / MF728Cdw / MF724Cdw / MF628Cw)
- ▶ UI op afstand gebruiken vanaf een mobiel toestel

■ AirPrint gebruiken

U kunt afdrukken, scannen of faxen zonder een printerstuurprogramma, u verzendt afdrukgegevens draadloos vanaf Apple-apparaten.

- ▶ AirPrint gebruiken



■ Google Cloudprinter gebruiken

U kunt afdrukken zonder printerstuurprogramma door programma's of services te gebruiken op computers of andere mobiele toestellen die geschikt zijn voor Google Cloud Print. ▶ **Google Cloudprinter gebruiken**



OPMERKINGEN

- Het apparaat is ook geschikt voor Mopria™. Met Mopria™ kunt u afdrukken met printers van verschillende fabrikanten via hetzelfde printerstuurprogramma. dit is handig omdat u kunt afdrukken met dezelfde bedieningshandelingen en dezelfde instellingen op diverse modellen van printers. Zie voor details over de modellen die geschikt zijn voor Mopria™ en de systeemeisen, <http://www.mopria.org>.

- **Mopria™-instellingen bekijken**



Meld u aan op de UI op afstand in de stand Systeembeheerder (▶ **De UI op afstand starten**) ▶ [Instellingen/registratie] ▶ [Netwerkinstellingen] ▶ [Mopria-instellingen] ▶ [Bewerken] ▶ Controleren dat het selectievakje [Mopria gebruiken] is geselecteerd ▶ [OK]

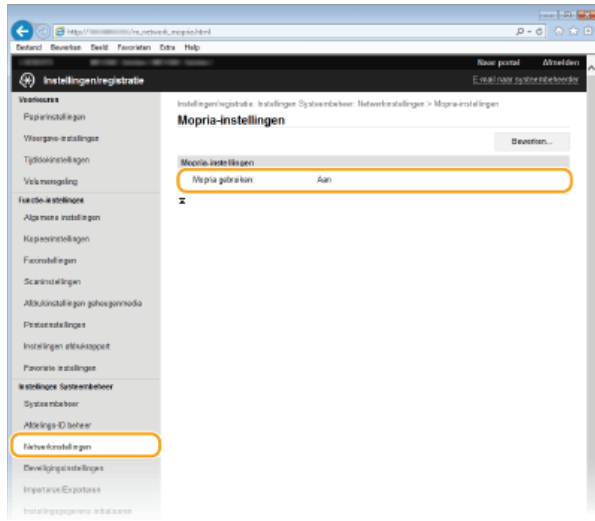

Afdrukken/Scannen via Canon Mobile Application en Plug-in

U kunt gegevens afdrukken die op een smartphone/tablet staan die met dit apparaat is verbonden, en documenten die met het apparaat zijn gescand, naar de smartphone/tablet verzenden, die met het apparaat is verbonden. Ga voor geschikte besturingssystemen, de gedetailleerde procedure voor instellingen en bediening, naar de Canon website: <http://www.canon.com/>.

Afdrukken door met een mobiel toestel het apparaat aan te raken (NFC)

MF729Cx

Dit apparaat is geschikt voor de NFC (Near Field Communication)-standaarden. Door met een mobiel toestel dat geschikt is voor NFC het NFC-merkteken het bedieningspaneel van het apparaat aan te raken, kunt u foto's en documenten die op dat mobiele toestel staan, afdrukken.



Zie **Bedieningspaneel** voor de plaats waar u het apparaat met het mobiele toestel moet aanraken.

Het mobiele toestel instellen

- Schakel op het mobiele toestel de NFC-functie in. Zie voor meer informatie de instructiehandleidingen voor uw mobiele toestel of neem contact op met de fabrikant.
- Installeer Canon Mobile Application op uw mobiele toestel. Zie voor meer informatie de Canon-website: <http://www.canon.com/>.
- Canon Mobile Application starten.

Vereiste instelling op het apparaat

Geef de volgende instellingen op als u van voor NFC geschikte toestellen wilt afdrukken.

- Stel <NFC inschakelen> in op <Aan>. **NFC inschakelen**
- Stel het IP-adres in IPv4-formaat. **IPv4-adres instellen**

BELANGRIJK

- U kunt de applicatie-software gratis downloaden, maar er zijn kosten verbonden aan de Internet-verbinding.
- Als het afdrukken niet wordt gestart, kies dan een andere positie waar u het apparaat met het mobiele toestel aanraakt.
- Het kan even duren voordat de verbinding tot stand is gebracht.
- Mogelijk zal dit niet goed werken, afhankelijk van het mobiele toestel.

Een eenvoudige draadloze verbinding tot stand brengen met Direct Connection (stand Toegangspunt) MF729Cx / MF728Cdw / MF724Cdw / MF628Cw

Zelfs op een locatie zonder toegangspunten of draadloze LAN-routers kunt u een directe verbinding tot stand brengen tussen het apparaat en uw mobiele toestel. U kunt dan afdrucken vanaf uw mobiele toestel wanneer u maar wilt, zonder moeilijke instellingen voor verbinding.



Het apparaat in Direct Connection (in stand Toegangspunt)

U kunt dit apparaat gebruiken als een toegangspunt. Stel daartoe <Directe verbinding inschakelen> vooraf in op <Aan>. **De instellingen configureren voor Directe Verbinding (Stand Toegangspunt)(MF729Cx / MF728Cdw / MF724Cdw / MF628Cw)**



<Directe verbinding> ► Breng de verbinding tot stand vanaf het mobiele toestel met de weergegeven SSID en netwerksleutel. ► Het Direct Connection-scherm wordt weergegeven.

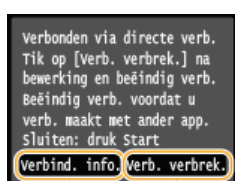

a

b

a <Verbind. info.>

Op het Direct Connection-scherm kunt u de informatie over de voortgang zien.

b <Verb. verbrek.>

Stopt de Direct Connection-procedure.

BELANGRIJK

- In Direct Connection zult u afhankelijk van uw mobiele toestel misschien geen verbinding met Internet kunnen krijgen.
- Direct Connection is alleen mogelijk als een één-op-één verbinding tussen het apparaat en een enkel mobiel toestel. U kunt niet 2 of meer mobiele toestellen tegelijkertijd met het apparaat verbinden.
- Als de draadloze verbinding vanaf het mobiele toestel niet tot stand wordt gebracht binnen 5 minuten terwijl de SSID en de netwerksleutel worden weergegeven, wordt de wachttijd voor de verbinding beëindigd.
- Als tijdens de communicatie door middel van Direct Connection er gedurende enige tijd geen gegevens worden verzonden tussen het apparaat en het mobiele toestel, zal de communicatie mogelijk worden beëindigd.
- De SSID en netwerksleutel van het apparaat worden steeds wanneer een Direct Connection-procedure wordt gestart, gewijzigd.
- In de stand Directe verbinding is de sluimermodus niet zo effectief in het besparen van energie.
- Als zowel <Directe verbinding inschakelen> als <NFC inschakelen> zijn ingesteld op <Aan>, is de sluimermodus niet zo effectief in het besparen van energie, zelfs niet in de stand Directe verbinding.
 - **De instellingen configureren voor Directe Verbinding (Stand Toegangspunt)(MF729Cx / MF728Cdw / MF724Cdw / MF628Cw)**
 - **NFC inschakelen**
- Als u de directe verbinding gebruikt, moet u niet het IP-adres handmatig instellen op het mobiele apparaat. Wanneer u dat doet zal een goede communicatie misschien niet mogelijk zijn, na gebruik van de directe verbinding.

TIPS

NFC gebruiken in combinatie met Access Point Mode

- U kunt NFC en Access Point Mode combineren. U hoeft maar met uw mobiele toestel het NFC-merkteken op het bedieningspaneel van het apparaat aan te raken, en u kunt de SSID en netwerksleutel automatisch uitlezen. **Afdrukken door met een mobiel toestel het apparaat aan te raken (NFC)(MF729Cx)**

UI op afstand gebruiken vanaf een mobiel toestel

U kunt de UI op afstand gebruiken vanuit een webbrowser die op uw mobiele toestel is geïnstalleerd. Zo kunt u de status van het apparaat controleren en instellingen van het apparaat opgeven vanaf uw mobiele toestel.



Geschikte browsers

De volgende browsers zijn geschikt voor de UI op afstand van mobiele toestellen.

Voor Android OS

- Chrome

Voor iOS

- Safari

UI op afstand starten met een mobiel toestel

Voer het IP adres van het apparaat in de webbrowser in en start de UI op afstand. Controleer vooraf het IP-adres dat op het apparaat is ingesteld (🔴 **Netwerkinstellingen weergeven**). Als u vragen hebt, neem dan contact op met de netwerkbeheerder.

1 Start de webbrowser op uw smartphone of tablet.

2 Voer "http://(het IP-adres van het apparaat)/" in het adresveld.

- Als u een IPv6-adres wilt gebruiken, typt u dit adres tussen haakjes (voorbeeld: http://[fe80::2e9e:fcff:fe4e:dbce]/).

OPMERKING:

- Er zijn enkele items van de UI op afstand, die niet worden weergegeven in de "Smartphone-versie". Zie de "PC-versie" als u alle items wilt inzien.

KOPPELINGEN

- 🔴 **De UI op afstand gebruiken**

AirPrint gebruiken

U kunt afdrukken, scannen of faxen zonder een printerstuurprogramma, u verzendt afdrukgegevens draadloos vanaf Apple-apparaten.



AirPrint instellen

- AirPrint-instellingen configureren
- Het scherm voor AirPrint weergeven

Functies van AirPrint

- Afdrukken met AirPrint
- Scannen met AirPrint
- Faxen met AirPrint (MF729Cx / MF728Cdw / MF628Cw)

Problemen oplossen

- Als AirPrint gebruiken niet mogelijk is

AirPrint-instellingen configureren

U kunt gegevens registreren die worden gebruikt voor het identificeren van de machine, zoals de naam van de machine en de installatielocatie. U kunt ook het afdrukken via AirPrint uitschakelen op de machine. U gebruikt de UI op afstand om deze instellingen te wijzigen.

- 1 Start de UI op afstand en meld u in de systeembeheerdersmodus aan. ➤ De UI op afstand starten

OPMERKING:

Afhankelijk van uw browser, kan de procedure voor het starten van de UI op afstand afwijken. Raadpleeg de Help van de browser die u gebruikt.

- 2 Klik op [Instellingen/registratie].

- Als u een mobiel apparaat gebruikt, zoals een iPad, iPhone of iPod touch, moet u "klikken" hieronder lezen als "tikken".

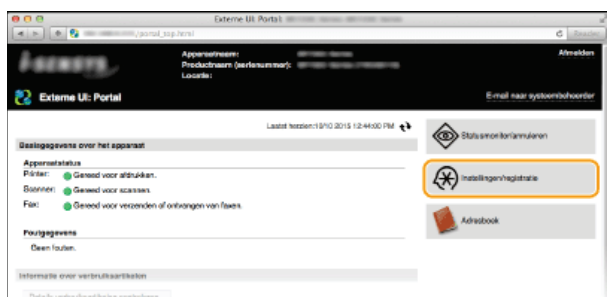

- 3 Klik op [Netwerkinstellingen] ➤ [AirPrint-instellingen].

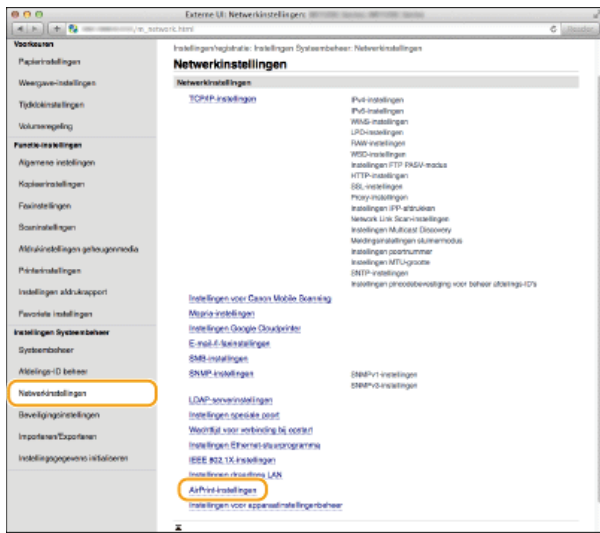

4 Klik op [Bewerken].

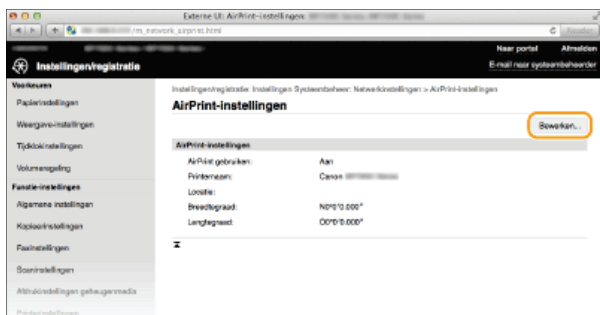

5 Geef de vereiste instellingen op en klik op [OK].

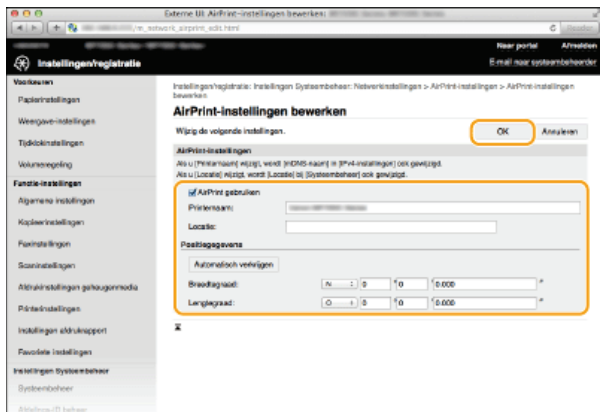

[AirPrint gebruiken]

Schakel dit selectievakje in als u wilt afdrukken met AirPrint. Schakel het selectievakje uit als u AirPrint wilt uitschakelen.

[Printernaam]/[Locatie]/[Breedtegraad]/[Lengtegraad]

Voer de naam en de installatielocatie in om dit apparaat eenvoudig te herkennen vanaf uw Apple-apparaat. Deze informatie is handig als u meerdere AirPrint-printers gebruikt.

OPMERKING:

Als u [Printernaam] wijzigt

Als u [Printernaam] wijzigt, die u eerder hebt opgegeven, zult u misschien niet meer kunnen afdrukken vanaf de Mac die u tot dan voor het afdrukken hebt kunnen gebruiken. Dit verschijnsel doet zich voor omdat <mDNS-naam> (DNS configureren) van IPv4 ook automatisch wordt gewijzigd. U moet in dit geval het apparaat weer aan de Mac toevoegen.

6 Start de machine opnieuw op.

- Zet de machine uit, wacht minimaal 10 seconden en zet de machine weer aan.

U kunt het scherm van AirPrint weergeven en zo niet alleen toegang krijgen tot de verschillende AirPrint-instellingen, maar ook gegevens van verbruiksartikelen bekijken, zoals papier en tonercartridges. (IEEE 802.1X-verificatie configureren).

- 1 Klik op [Systeemvoorkeuren] in het Dock op het bureaublad ► [Printers en scanners].
- 2 Selecteer uw printer en klik op [Opties en toebehoren].
- 3 Klik op [Geef webpagina van printer weer].
- 4 Meld u aan op de UI op afstand.
 - Wilt u AirPrint-instellingen wijzigen, dan moet u zich aanmelden in de stand Systeembeheerder.

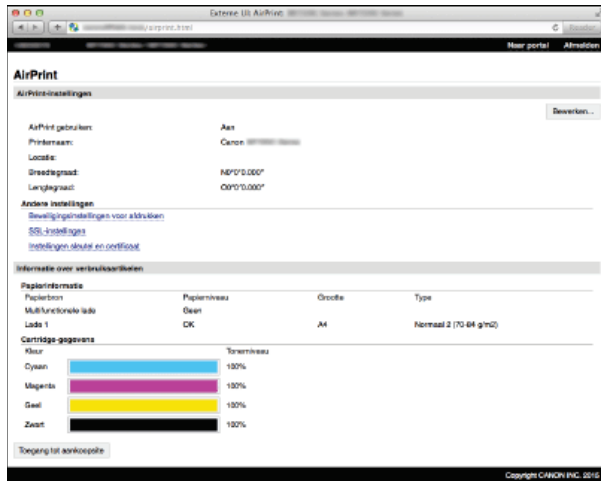

Handelsmerken

Apple, Bonjour, iPad, iPhone, iPod touch, Mac, Mac OS en Mac OS X zijn handelsmerken van Apple Inc., gedeponeerd in de V.S. en andere landen. AirPrint en het AirPrint-logo zijn handelsmerken van Apple Inc.

Afdrukken met AirPrint

U hebt niet altijd een computer nodig voor het afdrukken van e-mailberichten, foto's, webpagina's en andere documenten. Met AirPrint kunt u direct afdrukken vanaf Apple-apparaten zoals iPad, iPhone, iPod touch.



► **Afdrukken vanaf een iPad, iPhone of iPod touch**

► **Afdrukken vanaf Mac**

Systemeisen

Voor het afdrukken met AirPrint hebt u een van de volgende Apple-toestellen nodig.

- iPad (alle modellen)
- iPhone (3GS of hoger)
- iPod touch (derde generatie of hoger)
- Mac (Mac OS X 10.7 of later)*

* Mac OS X 10.9 of later met een USB-verbinding.

Netwerkomgeving

U hebt een van de volgende omgevingen nodig.

- Het Apple-toestel en het apparaat hebben verbinding met hetzelfde LAN.
- Het Apple-toestel en het apparaat staan in de stand voor Direct Connection.
- De Mac en het apparaat zijn op elkaar aangesloten via USB.

OPMERKING:

Wanneer u USB-aansluiting gebruikt

Stel <Select. OS v. USB verbonden pc> in op <Mac OS>. ► **Melden om papierinstellingen te controleren**

Afdrukken vanaf een iPad, iPhone of iPod touch

1 Controleer dat het apparaat is ingeschakeld en is verbonden met uw Apple-toestel.

- Zie "Aan de slag" als u wilt weten hoe u kunt nagaan of het Apple-toestel en het apparaat met elkaar zijn verbonden via een bedraad/draadloos LAN. ► **Meegeleverde documentatie**
- Zie ► **Een eenvoudige draadloze verbinding tot stand brengen met Direct Connection (stand Toegangspunt)(MF729Cx / MF728Cdw / MF724Cdw / MF628Cw)** als u wilt weten hoe u kunt nagaan of het Apple-toestel en het apparaat met elkaar zijn verbonden via Direct Connection.

2 Tik in de applicatie op uw Apple-toestel op zodat de menuopties worden weergegeven.

3 Tik op [Druk af] in de vervolgkeuzelijst.

4 Selecteer dit apparaat bij [Printer] in [Printeropties].

- De printers in het netwerk worden weergegeven. Selecteer dit apparaat.

BELANGRIJK:

[Printeropties] wordt niet weergegeven in programma's die geen ondersteuning bieden voor AirPrint. U kunt dan ook niet draadloos afdrukken vanuit deze programma's.

5 Geef de gewenste afdrুকinstellingen op.

OPMERKING:

De beschikbare instellingen en papierformaten verschillen afhankelijk van de applicatie die u gebruikt.

6 Tik op [Druk af].

- Het afdrukken wordt gestart.

OPMERKING:

De afdrukstatus controleren

Druk tijdens het afdrukken twee keer op de Home-knop van het Apple-toestel ► tik op [Druk af].

Afdrukken vanaf Mac

1 Controleer dat het apparaat is ingeschakeld en verbinding heeft met uw Mac.

- Zie "Aan de slag", als u wilt weten hoe u dit kunt nagaan.  **Meegeleverde documentatie**

2 Voeg het apparaat toe aan de Mac vanuit [Systeemvoorkeuren] ► [Printers en scanners].

- Deze bedieningshandeling is niet nodig als de registratie al is uitgevoerd voor scannen of faxen.

3 Open een document in een programma en geef het afdrukvenster weer.

- De manier waarop u het afdrukvenster weergeeft, kan per programma verschillen. Raadpleeg voor meer informatie de Help van het programma dat u gebruikt.

4 Selecteer deze machine in het afdrukvenster.

- De printers die verbinding hebben met de Mac, worden weergegeven. Selecteer dit apparaat in deze stap.

5 Geef de gewenste afdrুকinstellingen op.

OPMERKING:

- De beschikbare instellingen en papierformaten verschillen afhankelijk van de applicatie die u gebruikt.

6 Klik op [Druk af].

- Het afdrukken wordt gestart.

Scannen met AirPrint

U kunt met AirPrint de gegevens die door het apparaat zijn gescand, direct verzenden naar een Mac.



Systeemvereisten

Als u wilt scannen met AirPrint hebt u een Mac nodig met daarop Mac OS X 10.9 of later geïnstalleerd.

Netwerkomgeving

U hebt een van de volgende omgevingen nodig.

- De Mac en het apparaat zijn verbonden met dezelfde LAN.
- De Mac en het apparaat zijn op elkaar aangesloten via USB.

OPMERKING:

Wanneer u USB-aansluiting gebruikt

Stel <Select. OS v. USB verbonden pc> in op <Mac OS>. **Melden om papierinstellingen te controleren**

Vereiste instelling op het apparaat

Stel <Network Link Scan gebruiken> in op <Aan>.

■ Network Link Scan-instellingen configureren

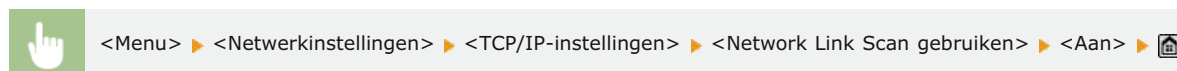

Scannen vanaf de Mac

- Controleer dat het apparaat is ingeschakeld en verbinding heeft met de Mac.**
 - Zie "Aan de slag", als u wilt weten hoe u dit kunt nagaan. **Meegedeleverde documentatie**
- Voeg het apparaat toe aan uw Mac vanuit [Systeemvoorkeuren] > [Printers en scanners].**
 - Deze bedieningshandelingen is niet nodig als de registratie al is uitgevoerd voor afdrukken of faxen.
- Selecteer dit apparaat uit de lijst van printers in [Printers en scanners].**
- Klik op [Scannen].**
- Klik op [Open scanner].**
 - Het [Scanner]-wordt weergegeven.
- Configureer de scaninstellingen.**
- Klik op [Scan].**
 - Het scannen wordt gestart en de gescande gegevens worden weergegeven.

OPMERKINGEN

- Wanneer <Automatisch online voor scan op afstand> is ingesteld op <Uit>, zet dan het apparaat eerst online door te tikken op <Scannen> ► <Scanner op afstand> in deze volgorde vanuit het <Start>-scherm, en start vervolgens de procedure voor het scannen. **Instellingen externe UI**
- U kunt niet scannen terwijl instellingen voor afdrukken, kopiëren of faxen worden uitgevoerd, of het apparaat op welke manier dan ook in bedrijf is.

Faxen met AirPrint MF729Cx / MF728Cdw / MF628Cw

Met AirPrint kunt u faxen verzenden vanaf een Mac bijna zoals u afdrukt vanaf een Mac.



Systemeisen

Wilt u faxen verzenden met AirPrint, dan hebt u een Mac nodig met Mac OS X 10.9 of later daarop geïnstalleerd.

Netwerkomgeving

U hebt een van de volgende omgevingen nodig.

- De Mac en het apparaat zijn verbonden met dezelfde LAN.
- De Mac en het apparaat zijn op elkaar aangesloten via USB.

OPMERKING:

Wanneer u USB-aansluiting gebruikt

Stel <Select. OS v. USB verbonden pc> in op <Mac OS>. ► **Melden om papierinstellingen te controleren**

Faxen vanuit Mac

- 1 Controleer dat het apparaat is ingeschakeld en verbinding heeft met de Mac.**
 - Zie "Aan de slag", als u wilt weten hoe u dit kunt nagaan. ► **Meegedeelde documentatie**
- 2 Voeg het apparaat toe aan uw Mac vanuit [Systeemvoorkeuren] ► [Printers en scanners].**
 - Deze bedieningshandeling is niet nodig als de registratie al is uitgevoerd voor printen of scannen.
- 3 Open een document in een programma en geef het afdrukvenster weer.**
 - De manier waarop u het afdrukvenster weergeeft, kan per programma verschillen. Raadpleeg voor meer informatie de Help van het programma dat u gebruikt.
- 4 Selecteer deze machine in het afdrukvenster.**
 - De printers waarmee de Mac verbinding heeft, worden weergegeven. Selecteer het faxstuurprogramma van dit apparaat in deze stap.
- 5 Geef de bestemming op.**
- 6 Klik op [Fax].**
 - Het verzenden van de fax wordt gestart.

Als AirPrint gebruiken niet mogelijk is

Als AirPrint gebruiken niet mogelijk is, probeer dan een van de volgende oplossingen.

- Controleer dat het apparaat is ingeschakeld. Als het apparaat is ingeschakeld, schakel het dan eerst uit, wacht ten minste 10 seconden en zet het vervolgens weer aan en kijk of het probleem is verholpen.
- Controleer of er geen foutberichten worden weergegeven op de machine.
- Controleer dat Apple-toestellen en het apparaat met dezelfde LAN zijn verbonden. Als u het apparaat inschakelt, kan het enkele minuten duren voordat het apparaat klaar is voor draadloze communicatie.
- Controleer dat Bonjour op Apple-toestellen is ingeschakeld. Zie voor details de instructiehandleiding voor het toestel, of neem contact op met de fabrikant.
- Controleer dat het apparaat zo is geconfigureerd dat afdrukken/scannen/faxen vanaf een computer ook mogelijk is wanneer er geen Afdelings-ID en wachtwoord worden ingevoerd. **➤ Afdeling-ID beheer instellen voor afdrukken of faxen vanaf een computer**
- Controleer voor afdrukken dat er papier in het apparaat is geplaatst en dat er nog voldoende toner in de tonercartridge zit. **➤ Papier plaatsen ➤ Tonercartridges vervangen**
- Controleer voor scannen dat de instelling van het apparaat voor Network Link Scan <Aan> is. **➤ Network Link Scan-instellingen configureren**
- Zie voor faxproblemen **➤ Problemen bij het faxen of met de telefoon (MF729Cx / MF728Cdw / MF628Cw)**.

Google Cloudprinter gebruiken

Google Cloudprinter is een service waarmee gebruikers met een Google-account kunnen afdrucken vanuit programma's zoals Google Documenten™ of Gmail™ via een smartphone, tablet of computer die is verbonden met internet. In tegenstelling tot het traditionele afdrucken vanaf een computer, is Google Cloudprinter een nieuwe technologie waarmee u kunt afdrucken door een printer rechtstreeks te verbinden met het web. Als u bijvoorbeeld een e-mail wilt afdrucken of bestanden die zijn meegestuurd met een e-mail, kunt u dit doen met Gmail op uw mobiele apparaat. De afdrucken liggen dan klaar als u bij de machine komt.



BELANGRIJK

- Als u het apparaat gaat registreren of wanneer u Google Cloudprinter gebruikt om documenten af te drukken, moet het apparaat verbinding kunnen maken met internet. U bent ook verantwoordelijk voor alle kosten voor de internetverbinding.
- Het is mogelijk dat deze functie niet is toegestaan in bepaalde landen of regio's.

Afdrukken met Google Cloudprinter

Als u wilt afdrukken met Google Cloudprinter, moet de machine zijn geregistreerd bij Google Cloudprinter.

- ▶ **De apparaatinstellingen controleren**
- ▶ **De instellingen van Google Cloud Print wijzigen**
- ▶ **De machine registreren bij Google Cloudprinter**

OPMERKINGEN

- U kunt Google Cloudprinter alleen gebruiken met een Google-account. Als u die nog niet hebt, gaat u naar de website van Google en maakt u een account aan.

De apparaatinstellingen controleren

Controleer de volgende punten voordat u Google Cloudprinter gaat instellen:

- Zorg dat er een IPv4-adres is toegewezen aan het apparaat en dat het apparaat via het netwerk is verbonden met een computer.
 - ▶ **Verbinding maken met een bekabeld LAN**
 - ▶ **Verbinding maken met een draadloos LAN (MF729Cx / MF728Cdw / MF724Cdw / MF628Cw)**
- Zorg ervoor dat de datum, de tijd en de tijdzone juist zijn. ▶ **Instellingen datum en tijd**
- Als de functie Afdeling ID beheer is ingeschakeld, moet het apparaat zo zijn geconfigureerd dat afdrukken vanaf een computer ook mogelijk is wanneer er geen afdelings-id en pincode worden ingevoerd. ▶ **Taken blokkeren indien afdelings-id onbekend**

De instellingen van Google Cloud Print wijzigen

Schakel de functie Google Cloud Print functie van het apparaat in. U kunt de functie Google Cloud Print van het apparaat ook uitschakelen.

- 1 Tik op <Menu> in het scherm <Start>.**
- 2 Tik op <Instellingen Systeembeheer>.**
 - Als het aanmeldingsscherm verschijnt, gebruikt u de numerieke toetsen om de juiste combinatie van ID en pincode in te voeren. Druk vervolgens op **[ID]**. ▶ **Aanmelden bij de machine**
- 3 Selecteer <Instellingen Google Cloudprinter> ▶ <Google Cloudprinter inschakelen>.**
- 4 Tik op <Aan> of <Uit>.**

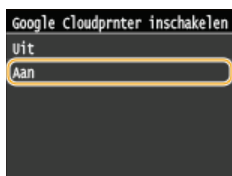

De machine registreren bij Google Cloudprinter

Het apparaat registreren bij Google Cloud Print maakt dat u overal vandaan kunt afdrukken.

- 1 Start de UI op afstand en meld u in de systeembeheerdersmodus aan.** ▶ **De UI op afstand starten**
- 2 Klik op [Instellingen/registratie].**

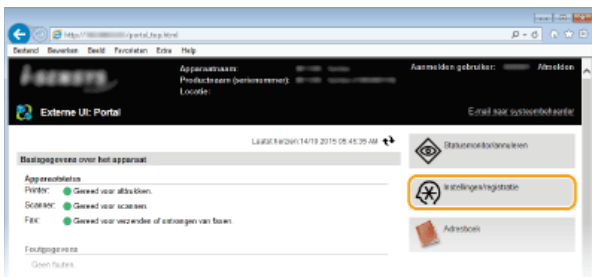

3 Klik op [Netwerkinstellingen] ► [Instellingen Google Cloudprinter].

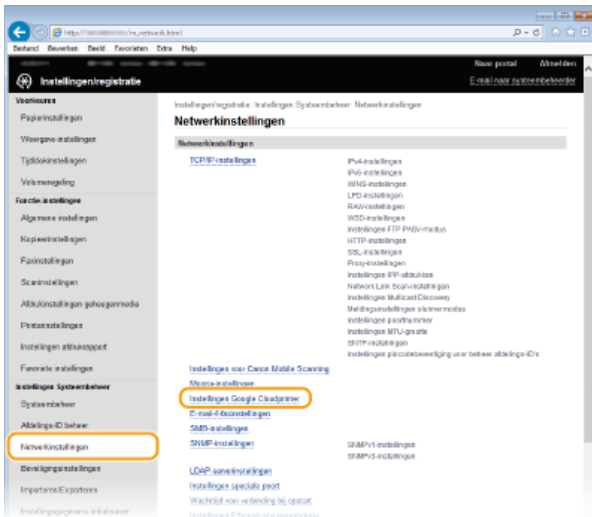

4 Klik op [Registreren] in [Registratiestatus].

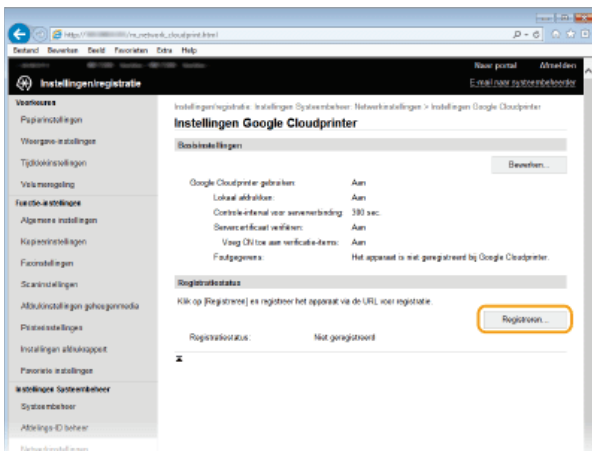

OPMERKING:

Als [Registreren] niet beschikbaar is

- U moet Google Cloud Print inschakelen. Klik op [Bewerken], schakel het selectievakje [Google Cloudprinter gebruiken] in en klik op [OK].

Als u het apparaat opnieuw wilt registreren

- Als u het apparaat opnieuw wilt registreren omdat de eigenaar van het apparaat is veranderd of vanwege andere redenen, moet u de registratie van het apparaat eerst ongedaan maken en het apparaat vervolgens opnieuw registreren.

5 Klik op de URL bij [URL voor registratie].

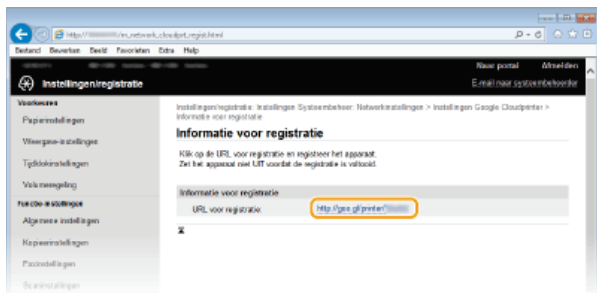

6 Volg de aanwijzingen op het scherm om de machine te registreren.

7 Wilt u afdrucken, start dan een applicatie die geschikt is voor Google Cloud Print, zoals Google Chrome™, Gmail of Google Docs op een informatie-terminal zoals een computer of smartphone.

OPMERKING:

- Ga naar de website van Google Cloudprinter voor informatie over de meest recente programma's die ondersteuning bieden voor Google Cloudprinter.

OPMERKINGEN

Registreren vanaf een mobiel toestel of vanuit Google Chrome

U kunt het apparaat ook registreren vanaf een mobiel toestel of vanuit Google Chrome. De display van het apparaat toont het volgende bevestigingsscherm voordat de registratie wordt voltooid. Tik op <Ja> en voltooi zo de registratie.



- Zie voor de registratieprocedure de instructie hadden voor uw mobiele toestel of de website van Google Cloud Print.

Netwerk

Het apparaat is ontworpen voor flexibel gebruik binnen verschillende omgevingen. Dit betekent dat het apparaat naast verschillende standaardfuncties voor netwerkgebruik, ook geavanceerde technologieën ondersteunt. Gelukkig hoeft u geen netwerkexpert te zijn om deze functies te kunnen gebruiken, bij het ontwerpen van het apparaat is immers ook rekening is gehouden met het gebruiksgemak. Voer de configuratiestappen voor de netwerkfuncties één voor één uit door de instructies zorgvuldig te volgen. Mobiele toestellen kunnen ook draadloos en rechtstreeks met het apparaat worden verbonden, zonder een toegangspunt of draadloze LAN-router en ingewikkelde netwerkinstellingen.

■ Verbinding maken met een computer/de netwerkinstellingen van de machine bekijken



▶ Verbinding maken met een netwerk



▶ Netwerkinstellingen weergeven

■ Direct verbinding maken met mobiele apparaten



▶ De instellingen configureren voor Directe Verbinding (Stand Toegangspunt)(MF729Cx / MF728Cdw / MF724Cdw / MF628Cw)

■ Afdrukken, faxen vanaf een pc en scannen configureren of voorbereiden



▶ De machine configureren voor afdrukken of faxen vanaf een computer

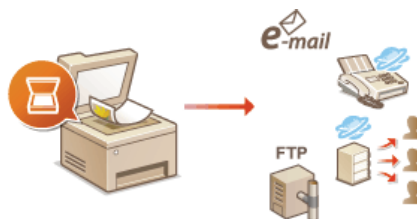

▶ Scaninstellingen configureren (E-mail/I-faxen/Gedeelde mappen/FTP-server)

■ De machine aanpassen voor een nog betere netwerkervaring

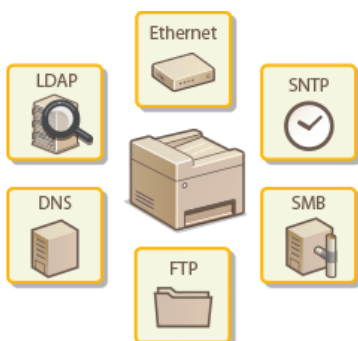

▶ De machine configureren voor uw netwerkgeving

Verbinding maken met een netwerk

Wanneer u de verbinding tot stand brengt van het apparaat met een bekabeld of draadloos lokaal netwerk (LAN), moet u een IP-adres instellen dat uniek is voor het geselecteerde netwerk. Kies voor "bekabeld" of "draadloos", afhankelijk van de communicatie-omgeving en netwerkapparatuur. Neem voor specifieke vragen over de instellingen van het IP-adres contact op met uw internetprovider of de netwerkbeheerder.

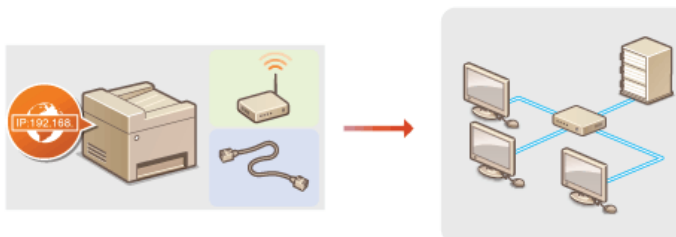

BELANGRIJK

- Als het apparaat is verbonden met een onbeveiligd netwerk, kunnen uw persoonlijke gegevens in handen komen van derden.

OPMERKINGEN

- U kunt het apparaat niet tegelijkertijd verbinden met een bekabeld LAN en een draadloos LAN.
- Er wordt geen LAN-kabel of router bij het apparaat geleverd. U moet zelf zorgen voor deze onderdelen.
- Meer informatie over uw netwerkapparatuur kunt u lezen in de handleidingen of opvragen bij de fabrikant.

■ Voordat u begint

Voer deze stappen uit om de machine te verbinden met een netwerk.

1



Controleer de instellingen op de computer.

- Zorg ervoor dat de computer op de juiste manier is verbonden met het netwerk. Raadpleeg voor meer informatie de handleidingen van de netwerkapparatuur of neem contact op met de fabrikant.
- Zorg ervoor dat de netwerkinstellingen juist zijn geconfigureerd op de computer. Als het netwerk niet goed is geconfigureerd, kunt u het apparaat niet gebruiken in het netwerk, zelfs niet als u de rest van de procedure hieronder uitvoert.

OPMERKING:

- Afhankelijk van het netwerk, moet u misschien instellingen wijzigen voor de communicatiemethode (half duplex/full duplex) of het type Ethernet (10BASE-T/100BASE-TX) (**Ethernet-instellingen configureren**). Neem voor meer informatie contact op met uw internetprovider of de netwerkbeheerder.
- Het MAC-adres van het apparaat controleren.
 - Het MAC-adres weergeven voor Bedraad LAN**
 - Het MAC-adres en informatie weergeven voor Draadloos LAN (MF729Cx / MF728Cdw / MF724Cdw / MF628Cw)**
- Om verbinding te maken met een IEEE 802.1X-netwerk, raadpleegt u **IEEE 802.1X-verificatie configureren**.



2



Kies voor een bekabeld of draadloos LAN.

- Bekabeld LAN of Draadloos LAN selecteren (MF729Cx / MF728Cdw / MF724Cdw / MF628Cw)**



3



Maak verbinding met een bekabeld of draadloos LAN.

- Ga verder met het gedeelte dat overeenkomt met de instelling die u in stap 2 hebt geselecteerd.
- Verbinding maken met een bekabeld LAN**



4



Stel zo nodig het IP-adres in.

- Op het tijdstip van aankoop is het apparaat zo ingesteld dat een IP adres automatisch wordt opgehaald. Wijzig deze instelling als u een specifiek IP adres wilt gebruiken.

▶ **IP-adressen instellen**

Bekabeld LAN of Draadloos LAN selecteren MF729Cx / MF728Cdw / MF724Cdw / MF628Cw

Wanneer u een besluit hebt genomen over de verbinding tussen het apparaat en de computer via een bedraad of een draadloos netwerk, selecteert u bedraad of draadloos met het bedieningspaneel. NB als u de instelling wijzigt van <Bedraad LAN> in <Draadloos LAN> of vice versa, zult u de installatie van MF-stuurprogramma's die op uw computer zijn geïnstalleerd, ongedaan moeten maken en ze vervolgens opnieuw moeten installeren. Zie de Installatiehandleiding MF-stuurprogramma voor nadere bijzonderheden.

1 Tik op <Menu> in het scherm <Start>.

2 Tik op <Netwerkinstellingen>.

- Als het aanmeldingsscherm verschijnt, gebruikt u de numerieke toetsen om de juiste combinatie van ID en pincode in te voeren. Druk vervolgens op **ID**. **Aanmelden bij de machine**

3 Tik op <Selecteer bedraad/draadloos LAN>.

4 Tik op <Bedraad LAN> of <Draadloos LAN>.



KOPPELINGEN

- ▶ **Verbinding maken met een netwerk**
- ▶ **Verbinding maken met een bekabeld LAN**
- ▶ **Verbinding maken met een draadloos LAN (MF729Cx / MF728Cdw / MF724Cdw / MF628Cw)**

Verbinding maken met een bekabeld LAN

Sluit de machine via een router aan op een computer. Sluit de machine met een LAN-kabel aan op de router.

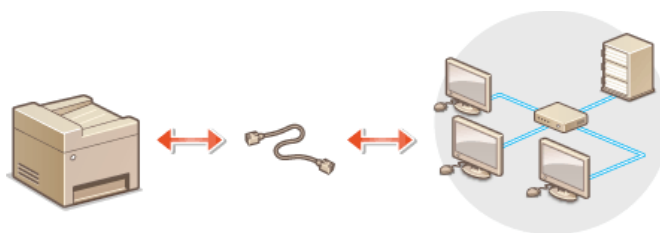

1 Sluit een LAN-kabel aan.

- Sluit de machine met een LAN-kabel aan op een router.
- U hoort een klik als de connector van de kabel op zijn plaats klikt.

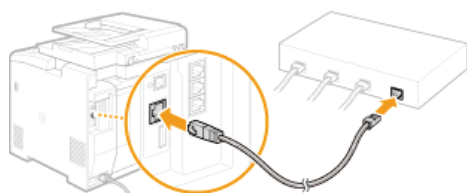

2 Wacht ongeveer twee minuten.

- Dit is de tijd die nodig is om het IP-adres automatisch in te stellen.

OPMERKING:

- U kunt het IP-adres ook handmatig instellen. ▶ **IP-adressen instellen**

KOPPELINGEN

- ▶ **Verbinding maken met een netwerk**

Verbinding maken met een draadloos LAN MF729Cx / MF728Cdw / MF724Cdw / MF628Cw

Als u een draadloze router (of een toegangspunt) gebruikt, loopt de verbinding tussen de machine en een computer via radiogolven. Als uw draadloze router ondersteuning biedt voor Wi-Fi Protected Setup (WPS), kunt u het netwerk automatisch en dus eenvoudig configureren. Als uw netwerkapparaten geen ondersteuning bieden voor automatische configuratie, of als u gedetailleerde instellingen voor verificatie en codering wilt opgeven, moet u de verbinding handmatig instellen. Zorg ervoor dat de computer op de juiste manier is verbonden met het netwerk.

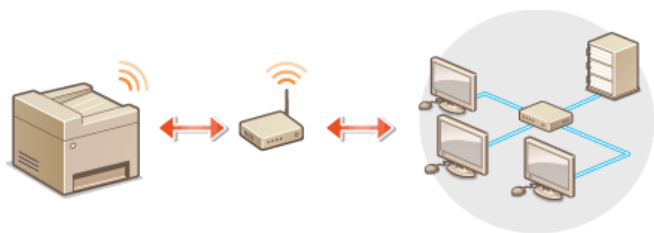

- ▶ **Verbinding configureren via WPS**
- ▶ **Verbinding handmatig instellen**

BELANGRIJK

Risico van gegevensdiefstal

- Als u een draadloze LAN-verbinding gebruikt, doet u dit volledig op eigen risico. Als het apparaat is verbonden met een onbeveiligd netwerk, kunnen uw persoonlijke gegevens in handen komen van derden omdat de radiogolven die worden gebruikt bij draadloze communicatie relatief eenvoudig kunnen worden onderschept.

Beveiliging van draadloos LAN

- Het draadloze LAN van het apparaat ondersteunt de onderstaande beveiligingsnormen. Informatie over de beveiligingsnormen van uw draadloze router kunt u vinden in de handleiding of opvragen bij de fabrikant.
 - 128 (104)/64 (40)-bits WEP
 - WPA-PSK (TKIP/AES-CCMP)
 - WPA2-PSK (TKIP/AES-CCMP)

OPMERKINGEN

Benodigde apparaten voor verbinding met draadloos LAN

- Er wordt een draadloze router bij het apparaat geleverd. U moet zelf zorgen voor een router.
- De draadloze router moet voldoen aan IEEE 802.11b/g/n en kunnen communiceren op de 2,4 GHz-frequentieband. Meer informatie over uw netwerkapparatuur kunt u lezen in de handleidingen of opvragen bij de fabrikant.

Verbinding configureren via WPS

Als WPS wordt ondersteund, kunt u kiezen uit twee manieren: de drukknop-modus en de PIN-modus.

■ Drukknop-modus

Kijk of op de verpakking of behuizing van uw draadloze router het onderstaande WPS-merkteken staat. Controleer ook of het netwerkapparaat een WPS-knop heeft. ▶ **De verbinding instellen met behulp van de WPS Drukknop-modus**



■ PIN-modus

Sommige WPS-routers bieden geen ondersteuning voor de zogenaamde drukknop-modus. Als op de verpakking of in de documentatie van het netwerkapparaat over WPS en pincodes wordt gesproken, moet u de verbinding instellen door een pincode in te voeren. ▶ **De verbinding instellen met behulp van de WPS PIN-modus**

OPMERKINGEN

- Als de draadloze router is ingesteld voor WEP-verificatie, kunt u mogelijk geen verbinding instellen via WPS.

Verbinding handmatig instellen

Als u handmatig een draadloze verbinding gaat instellen, kunt u een draadloze router selecteren of zelf de benodigde gegevens invoeren. Ongeacht de methode, moet u beschikken over de benodigde gegevens, zoals de SSID en netwerksleutel (► **De SSID en de netwerksleutel controleren**).

■ Een draadloze router selecteren

Kies voor deze methode als u de verbinding handmatig moet instellen, maar u dit zo eenvoudig mogelijk wilt doen. ► **De verbinding instellen door een draadloze router te selecteren**

■ Handmatig gegevens invoeren voor de verbinding

Als u gedetailleerde beveiligingsinstellingen wilt opgeven, zoals instellingen voor verificatie en codering, voert u handmatig de SSID en netwerksleutel in om de verbinding in te stellen. ► **De verbinding instellen door gedetailleerde instellingen op te geven**

KOPPELINGEN

► **Verbinding maken met een netwerk**

► **Bekabeld LAN of Draadloos LAN selecteren(MF729Cx / MF728Cdw / MF724Cdw / MF628Cw)**

De verbinding instellen met behulp van de WPS Drukknop-modus

Als uw draadloze router ondersteuning biedt voor de drukknop-modus van WPS, kunt u eenvoudig een verbinding configureren via de WPS-knop.

BELANGRIJK

- De instructies voor de draadloze router kunnen per apparaat verschillen. Raadpleeg de handleiding van de router voor hulp.

1 Tik op <Menu> in het scherm <Start>.

2 Tik op <Netwerkinstellingen>.

- Als het aanmeldingsscherm verschijnt, gebruikt u de numerieke toetsen om de juiste combinatie van ID en pincode in te voeren. Druk vervolgens op **ID**. **Aanmelden bij de machine**

3 Tik op <Instellingen draadloos LAN>.

- Als het bericht <Wilt u draadloos LAN inschakelen?> wordt weergegeven, tikt u op <Ja>.

4 Lees het bericht dat wordt weergegeven en tik op <OK>.

5 Tik op <WPS-drukknopmethode>.

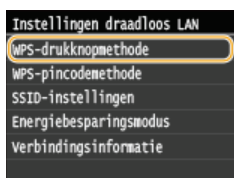

6 Tik op <Ja>.



➡ Er wordt een pincode gegenereerd.

7 Druk de WPS-knop op de draadloze router in en houdt de knop ingedrukt.

U moet de knop binnen 2 minuten na het aantikken van <Ja> in stap 6 indrukken.

- Afhankelijk van het netwerkapparaat, moet u de knop 2 seconden of langer ingedrukt houden. Raadpleeg de handleiding van de router voor hulp.

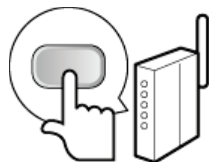

OPMERKING:

Als er een foutbericht verschijnt tijdens het installeren

- Tik op <Sluiten> en ga terug naar stap 5.

8 Controleer of het Wi-Fi-lampje brandt op het bedieningspaneel.

- Het Wi-Fi-lampje knippert wanneer er een draadloze router wordt gedetecteerd.

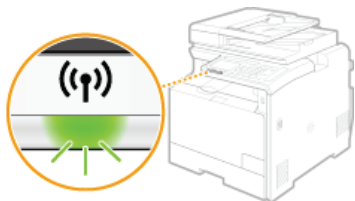

- Wanneer de configuratie is voltooid, wordt het onderstaande scherm weergegeven en gaat ongeveer 2 seconden later het Wi-Fi-lampje branden.



- Wacht ongeveer 2 minuten totdat de instellingen voor het IP-adres van de machine zijn voltooid.

BELANGRIJK:

Signaalsterkte

- Als voor een verbinding meerdere draadloze routers beschikbaar zijn, maakt de machine verbinding met het apparaat met het krachtigste signaal. De signaalsterkte wordt gemeten met behulp van RSSI (Received Signal Strength Indication).

OPMERKINGEN

Het stroomverbruik verminderen

- U kunt instellen dat de <Energiebesparingsmodus> van het apparaat moet worden geactiveerd als er bepaalde signalen van de draadloze router worden ontvangen. ▶ **Energiebesparingsmodus**

Als het IP-adres van het apparaat is gewijzigd

- In een DHCP-omgeving kan het IP-adres van het apparaat automatisch worden gewijzigd. Als dit gebeurt, wordt de verbinding gehandhaafd op voorwaarde dat het apparaat en de computer nog steeds deel uitmaken van hetzelfde subnet.

KOPPELINGEN

- ▶ **Verbinding maken met een draadloos LAN (MF729Cx / MF728Cdw / MF724Cdw / MF628Cw)**

De verbinding instellen met behulp van de WPS PIN-modus

Als uw draadloze router ondersteuning biedt voor de WPS PIN-modus, genereert u een pincode met de machine en registreert u deze code op het netwerkapparaat.

BELANGRIJK

- De instructies voor de draadloze router kunnen per apparaat verschillen. Raadpleeg de handleiding van de router voor hulp.

Vanaf een computer

1 Ga in een browser naar de instellingen van de draadloze router en geef het scherm weer voor het invoeren van een WPS PIN-code.

- Raadpleeg voor meer informatie de handleiding of Help van de router.

Vanaf het bedieningspaneel

2 Tik op <Menu> in het scherm <Start>.

3 Tik op <Netwerkinstellingen>.

- Als het aanmeldingsscherm verschijnt, gebruikt u de numerieke toetsen om de juiste combinatie van ID en pincode in te voeren. Druk vervolgens op . **Aanmelden bij de machine**

4 Tik op <Instellingen draadloos LAN>.

- Als het bericht <Wilt u draadloos LAN inschakelen?> wordt weergegeven, tikt u op <Ja>.

5 Lees het bericht dat wordt weergegeven en tik op <OK>.

6 Tik op <WPS-pincodemethode>.

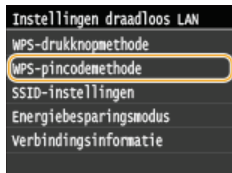

7 Tik op <Ja>.



➔ Er wordt een pincode gegenereerd.

Vanaf een computer

8 Registreer de gegenereerde pincode op de draadloze router.

- Registreer de pincode in het installatiescherm zoals weergegeven in stap 1.
- U moet de pincode binnen 10 minuten na het aantikken van <Ja> in stap 7 registreren.

OPMERKING:

Als er een foutbericht verschijnt tijdens het installeren

- Tik op <Sluiten> en ga terug naar stap 6.

9 Controleer of het Wi-Fi-lampje brandt op het bedieningspaneel.

- Het Wi-Fi-lampje knippert wanneer er een draadloze router wordt gedetecteerd.

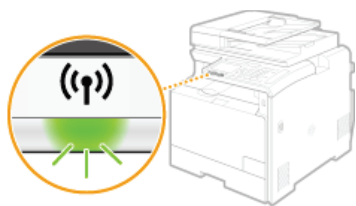

- Wanneer de configuratie is voltooid, wordt het onderstaande scherm weergegeven en gaat ongeveer 2 seconden later het Wi-Fi-lampje branden.



- Wacht ongeveer 2 minuten totdat de instellingen voor het IP-adres van de machine zijn voltooid.

BELANGRIJK:

Signaalsterkte

- Als voor een verbinding meerdere draadloze routers beschikbaar zijn, maakt de machine verbinding met het apparaat met het krachtigste signaal. De signaalsterkte wordt gemeten met behulp van RSSI (Received Signal Strength Indication).

OPMERKINGEN

Het stroomverbruik verminderen

- U kunt instellen dat de <Energiebesparingsmodus> van het apparaat moet worden geactiveerd als er bepaalde signalen van de draadloze router worden ontvangen. ▶ **Energiebesparingsmodus**

Als het IP-adres van het apparaat is gewijzigd

- In een DHCP-omgeving kan het IP-adres van het apparaat automatisch worden gewijzigd. Als dit gebeurt, wordt de verbinding gehandhaafd op voorwaarde dat het apparaat en de computer nog steeds deel uitmaken van hetzelfde subnet.

KOPPELINGEN

- ▶ **Verbinding maken met een draadloos LAN (MF729Cx / MF728Cdw / MF724Cdw / MF628Cw)**

De verbinding instellen door een draadloze router te selecteren

U kunt de beschikbare draadloze routers (of toegangspunten) zoeken en een keuze maken uit de display van het apparaat. Geef voor de netwerksleutel een WEP-sleutel op of TKIP. Controleer en noteer de benodigde configuratiegegevens, zoals de SSID en netwerksleutel (De SSID en de netwerksleutel controleren) voordat u een draadloze router selecteert.

OPMERKINGEN

Beveiligingsinstellingen

- Als u de draadloze verbinding instelt door een draadloze router te selecteren, wordt de WEP-verificatiemethode ingesteld op <Open systeem> of de WPA/WPA2-coderingsmethode op <Automatisch> (AES-CCMP of TKIP). Als u <Gedeelde sleutel> wilt selecteren voor WEP-verificatie of <AES-CCMP> voor codering met WPA/WPA2, moet u de verbinding handmatig instellen (De verbinding instellen door gedetailleerde instellingen op te geven).

1 Tik op <Menu> in het scherm <Start>.

2 Tik op <Netwerkinstellingen>.

- Als het aanmeldingsscherm verschijnt, gebruikt u de numerieke toetsen om de juiste combinatie van ID en pincode in te voeren. Druk vervolgens op **ID**. **Aanmelden bij de machine**

3 Tik op <Instellingen draadloos LAN>.

- Als het bericht <Wilt u draadloos LAN inschakelen?> wordt weergegeven, tikt u op <Ja>.

4 Lees het bericht dat wordt weergegeven en tik op <OK>.

5 Tik op <SSID-instellingen>.

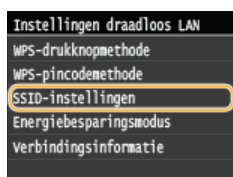

6 Tik op <Selecteer toegangspunt>.

- De machine gaat zoeken naar beschikbare draadloze routers.



OPMERKING:

Als <Kan toegangspunt niet vinden.> wordt weergegeven

- Zie **Er wordt een foutbericht weergegeven**.

7 Selecteer een draadloze LAN-router.

- Tik op de router waarvan de SSID overeenkomt met de SSID die u hebt opgeschreven.

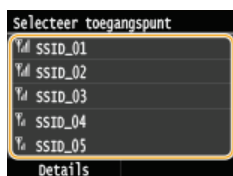

OPMERKING:

De details van beveiligingsinstellingen weergeven

- Tik op <Details> en selecteer een draadloze LAN-router. U kunt terugkeren naar het oorspronkelijke scherm door twee keer te tikken op <Sluiten> en vervolgens te drukken op **↩**.

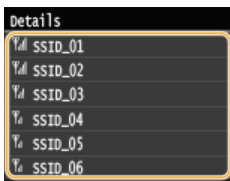

Als uw draadloze router niet wordt gevonden

- Controleer of het apparaat goed is geïnstalleerd en klaar is voor verbinding met het netwerk. **Problemen met installatie/instellingen**

8 Voer de netwerksleutel in die u hebt opgeschreven.

- Voer de netwerksleutel in met de numerieke toetsen en tik op <Toepassen>.

WEP

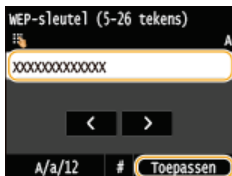

WPA-PSK of WPA2-PSK

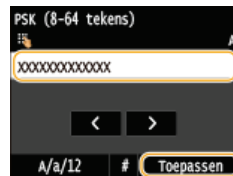

9 Tik op <Ja>.



OPMERKING:

Als er een foutbericht verschijnt tijdens het installeren

- Tik op <Sluiten>, controleer of de netwerksleutel juist is en ga terug naar stap 5.

10 Controleer of het Wi-Fi-lampje brandt op het bedieningspaneel.

- Het Wi-Fi-lampje knippert wanneer er een draadloze router wordt gedetecteerd.

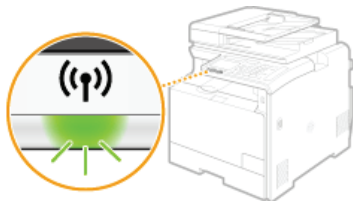

- Wanneer de configuratie is voltooid, wordt het onderstaande scherm weergegeven en gaat ongeveer 2 seconden later het Wi-Fi-lampje branden.



- Wacht ongeveer 2 minuten totdat de instellingen voor het IP-adres van de machine zijn voltooid.

BELANGRIJK:

Signaalsterkte

- Als voor een verbinding meerdere draadloze routers beschikbaar zijn, maakt de machine verbinding met het apparaat met het krachtigste signaal. De signaalsterkte wordt gemeten met behulp van RSSI (Received Signal Strength Indication).

OPMERKINGEN

Het stroomverbruik verminderen

- U kunt instellen dat de <Energiebesparingsmodus> van het apparaat moet worden geactiveerd als er bepaalde signalen van de draadloze router worden ontvangen. **Energiebesparingsmodus**

Als het IP-adres van het apparaat is gewijzigd

- In een DHCP-omgeving kan het IP-adres van het apparaat automatisch worden gewijzigd. Als dit gebeurt, wordt de verbinding gehandhaafd op voorwaarde dat het apparaat en de computer nog steeds deel uitmaken van hetzelfde subnet.

KOPPELINGEN

- ▶ **Verbinding maken met een draadloos LAN (MF729Cx / MF728Cdw / MF724Cdw / MF628Cw)**

De verbinding instellen door gedetailleerde instellingen op te geven

Als u gedetailleerde beveiligingsinstellingen wilt opgeven of geen draadloze verbinding tot stand kunt brengen via de andere procedures, kunt u alle benodigde gegevens voor de draadloze verbinding ook zelf invoeren. Controleer en noteer de benodigde gegevens voordat u de instellingen gaat opgeven. Het betreft hier gegevens zoals de SSID, de netwerksleutel en protocollen voor draadloze beveiliging (**De SSID en de netwerksleutel controleren**).

- 1 **Tik op <Menu> in het scherm <Start>.**
- 2 **Tik op <Netwerkinstellingen>.**
 - Als het aanmeldingsscherm verschijnt, gebruikt u de numerieke toetsen om de juiste combinatie van ID en pincode in te voeren. Druk vervolgens op **ID**. **Aanmelden bij de machine**
- 3 **Tik op <Instellingen draadloos LAN>.**
 - Als het bericht <Wilt u draadloos LAN inschakelen?> wordt weergegeven, tikt u op <Ja>.
- 4 **Lees het bericht dat wordt weergegeven en tik op <OK>.**
- 5 **Selecteer <SSID-instellingen> ► <Handmatig invoeren>.**
- 6 **Voer de SSID in die u hebt genoteerd.**
 - Voer de SSID in met de numerieke toetsen en tik op <Toepassen>. **Tekst invoeren**



- 7 **Geef de beveiligingsinstellingen op aan de hand van de gegevens die u hebt genoteerd.**
 - Als u geen beveiligingsinstellingen hoeft op te geven, tikt u op <Geen>.



■ WEP gebruiken

- 1 **Tik op <WEP>.**
- 2 **Selecteer een verificatiemethode.**

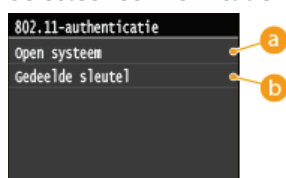

a <Open systeem>

Hiermee stelt u de verificatiemethode in op Open systeem, ook wel "open verificatie" genoemd.

b <Gedeelde sleutel>

Gebruik de WEP-sleutel als wachtwoord.

OPMERKING:

Wanneer <Open systeem> is geselecteerd

Wanneer u verbinding maakt met een draadloos LAN, treedt er op het apparaat een verificatiefout op als op de draadloze router verificatie met een gedeelde sleutel is ingeschakeld. In dat geval wordt de instelling automatisch gewijzigd in <Gedeelde sleutel> en wordt er opnieuw geprobeerd verbinding te maken.

3 Tik op <WEP-sleutel bewerken>.

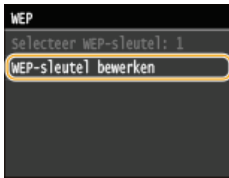

4 Selecteer de WEP-sleutel (1 t/m 4) die u wilt wijzigen.

- U kunt maximaal vier WEP-sleutels opslaan.

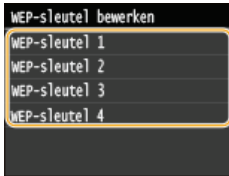

5 Voer de netwerksleutel in die u hebt opgeschreven.

- Voer de netwerksleutel in met de numerieke toetsen en tik op <Toepassen>. **Tekst invoeren**

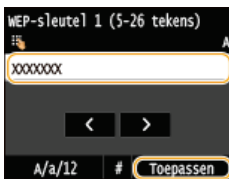

6 Tik op <Selecteer WEP-sleutel>.

7 Tik op de WEP-sleutel die u hebt gewijzigd.

■ WPA-PSK of WPA2-PSK gebruiken

1 Tik op <WPA/WPA2-PSK>.

2 Selecteer een encryptiemethode.

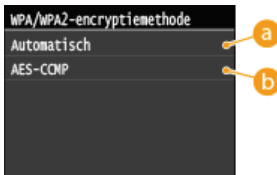

a <Automatisch>

Hiermee wordt automatisch AES-CCMP of TKIP geselecteerd, afhankelijk van de instelling van de draadloze router.

b <AES-CCMP>

Hiermee wordt AES-CCMP ingesteld als de coderingsmethode.

3 Voer de netwerksleutel in die u hebt opgeschreven.

- Voer de netwerksleutel in met de numerieke toetsen en tik op <Toepassen>. **Tekst invoeren**

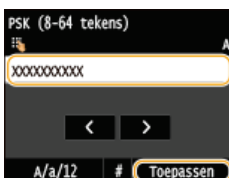

Tik op <Ja>.

8



OPMERKING:

Als er een foutbericht verschijnt tijdens het installeren

- Tik op <Sluiten>, controleer of de opgegeven instellingen juist zijn en ga terug naar stap 5.

9 **Controleer of het Wi-Fi-lampje brandt op het bedieningspaneel.**

- Het Wi-Fi-lampje knippert wanneer er een draadloze router wordt gedetecteerd.

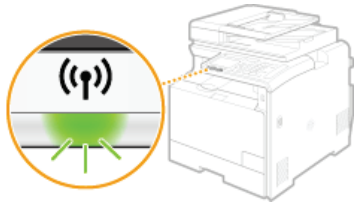

- Wanneer de configuratie is voltooid, wordt het onderstaande scherm weergegeven en gaat ongeveer 2 seconden later het Wi-Fi-lampje branden.



- Wacht ongeveer 2 minuten totdat de instellingen voor het IP-adres van de machine zijn voltooid.

BELANGRIJK:

Signaalsterkte

- Als voor een verbinding meerdere draadloze routers beschikbaar zijn, maakt de machine verbinding met het apparaat met het krachtigste signaal. De signaalsterkte wordt gemeten met behulp van RSSI (Received Signal Strength Indication).

OPMERKINGEN

Het stroomverbruik verminderen

- U kunt instellen dat de <Energiebesparingsmodus> van het apparaat moet worden geactiveerd als er bepaalde signalen van de draadloze router worden ontvangen. **Energiebesparingsmodus**

Als het IP-adres van het apparaat is gewijzigd

- In een DHCP-omgeving kan het IP-adres van het apparaat automatisch worden gewijzigd. Als dit gebeurt, wordt de verbinding gehandhaafd op voorwaarde dat het apparaat en de computer nog steeds deel uitmaken van hetzelfde subnet.

KOPPELINGEN

- **Verbinding maken met een draadloos LAN (MF729Cx / MF728Cdw / MF724Cdw / MF628Cw)**

De SSID en de netwerksleutel controleren

Wanneer u handmatig een draadloze verbinding gaat instellen, moet u de SSID en netwerksleutel van de draadloze router opgeven. De SSID en de netwerksleutel worden mogelijk aangegeven op de router. Controleer het apparaat en noteer de benodigde gegevens voordat u de verbinding gaat instellen. Meer informatie over uw netwerkkapparatuur kunt u lezen in de handleidingen of opvragen bij de fabrikant.

SSID	SSID staat voor Service Set Identifier en is de naam die binnen een bepaald draadloos LAN wordt gebruikt om een apparaat uniek aan te duiden. Een SSID wordt ook wel een "netwerknnaam" genoemd.
Netwerksleutel	Een trefwoord of wachtwoord dat wordt gebruikt voor het coderen (versleutelen) van gegevens of het verifiëren van een netwerk. Een netwerksleutel wordt ook "coderingssleutel", "WEP-sleutel", "WPA/WPA2-wachtzin" en "vooraf gedeelde sleutel (PSK)" genoemd.
Protocollen voor draadloze beveiliging (verificatie/codering)	Als u handmatig een draadloze verbinding gaat instellen door gedetailleerde instellingen op te geven, moet u beveiligingsinstellingen opgeven. Controleer de volgende gegevens: <ul style="list-style-type: none"> ● Beveiligingstypen (WEP/WPA-PSK/WPA2-PSK) ● Verificatiemethode (Open systeem/Gedeelde sleutel) ● Coderingsmethode (TKIP/AES-CCMP)

■ De SSID en netwerksleutel controleren vanaf een computer

De SSID of de netwerksleutel is mogelijk gewijzigd. Als u de SSID of de netwerksleutel niet weet, kunt u deze gegevens opvragen via het programma Canon MF/LBP Wireless Setup Assistant (Canon MF/LBP-assistent draadloze verbinding instellen) op de meegeleverde dvd-rom. U kunt Canon MF/LBP Wireless Setup Assistant (Canon MF/LBP-assistent draadloze verbinding instellen) gebruiken op een computer die is verbonden met een draadloos LAN.

OPMERKINGEN

Als u een Mac OS gebruikt

- De dvd-rom die bij het apparaat wordt geleverd, bevat niet de Canon MF/LBP Wireless Setup Assistant voor Mac OS. U kunt deze verkrijgen door naar de volgende Canon Website te gaan: <http://www.canon.com/>

1 Plaats de meegeleverde dvd-rom in het dvd-rom-station van de computer.

- Selecteer een taal en klik op [OK] als dat wordt gevraagd.

2 Klik op [Programma's starten].

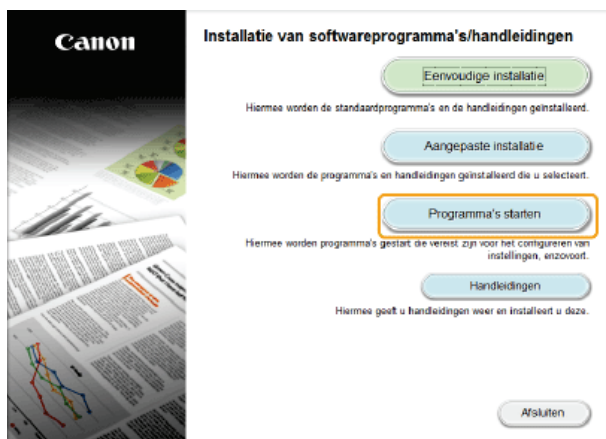

OPMERKING:

- Als het bovenstaande scherm niet wordt weergegeven, raadpleegt u  **Het scherm [Installatie van softwareprogramma's/handleidingen] weergeven.**
- Klik op [MInst.exe uitvoeren], als [Automatisch afspelen] wordt weergegeven.

3 Klik op [Starten] voor [Canon MF/LBP-assistent draadloze verbinding instellen].

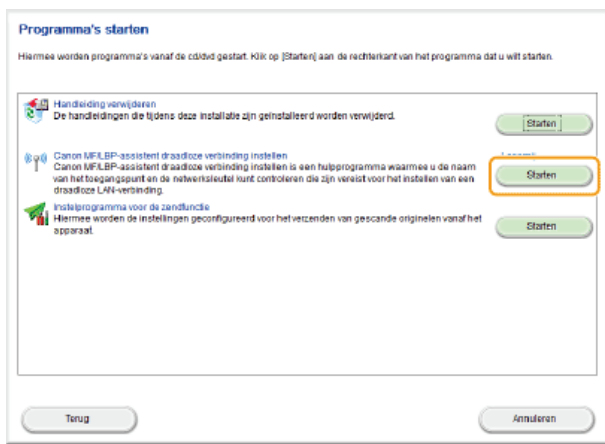

4 Lees de licentieovereenkomst en klik op [Yes] om akkoord te gaan.

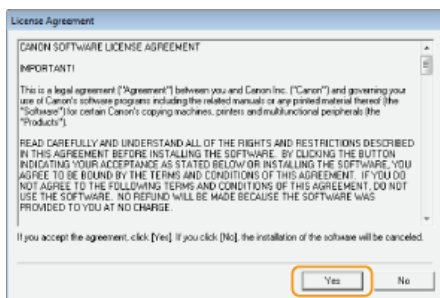

5 Controleer de gegevens die worden weergegeven voor de draadloze router.

- Noteer de benodigde gegevens. Als u niet weet welke gegevens u nodig hebt, noteert u alle weergegeven gegevens.

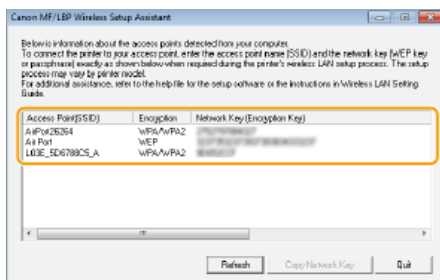

OPMERKING:

Als er geen draadloze routers worden gevonden

- Klik op [Refresh]. Controleer, als er niets gebeurt, dat de instellingen goed zijn geconfigureerd op de computer en op de draadloze router.

KOPPELINGEN

- ▶ **Verbinding maken met een draadloos LAN (MF729Cx / MF728Cdw / MF724Cdw / MF628Cw)**
- ▶ **De verbinding instellen door een draadloze router te selecteren**
- ▶ **De verbinding instellen door gedetailleerde instellingen op te geven**

IP-adressen instellen

Als u de machine wilt gebruiken in een netwerk, hebt u een uniek IP-adres nodig. Er zijn twee versies van IP-adressen beschikbaar: IPv4 en IPv6. Configureer het IP-adres afhankelijk van de netwerkomgeving. Als u IPv6-adressen wilt gebruiken, moet u de IPv4-adresinstellingen op de juiste manier configureren.

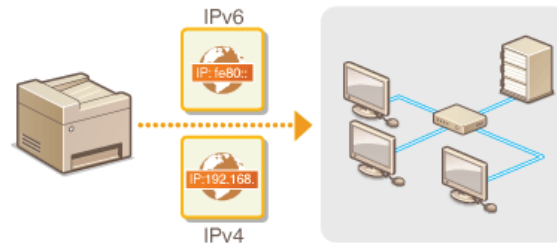

IPv4-adres instellen



Het IPv4-adres van het apparaat kan automatisch worden toegewezen via een speciaal protocol zoals DHCP of het kan handmatig worden ingevoerd. Als u het apparaat verbindt met een bekabeld LAN, zorg er dan voor dat de stekker van de LAN-kabel stevig in de aansluiting zit (🔴 **Verbinding maken met een bekabeld LAN**). U kunt de netwerkverbinding indien nodig testen.

- 🔴 IPv4-adres instellen
- 🔴 De netwerkverbinding testen

IPv4-adres instellen

- 1 Tik op <Menu> in het scherm <Start>.
- 2 Tik op <Netwerkinstellingen>.
 - Als het aanmeldingsscherm verschijnt, gebruikt u de numerieke toetsen om de juiste combinatie van ID en pincode in te voeren. Druk vervolgens op [ID]. 🔴 **Aanmelden bij de machine**
- 3 Selecteer <TCP/IP-instellingen> ▶ <IPv4-instellingen> ▶ <Instellingen IP-adres>.
- 4 Configureer de instellingen van het IP-adres.

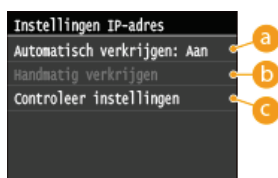

- a <Automatisch verkrijgen>
Selecteer deze optie als u automatisch een IP-adres wilt toewijzen via een DHCP-protocol. Wanneer <Automatisch verkrijgen: Aan> wordt weergegeven, is automatische adressering ingeschakeld.
- b <Handmatig verkrijgen>
Selecteer deze optie om de instellingen van het IP-adres te configureren door handmatig een IP-adres in te voeren. U kunt deze optie alleen selecteren als <Automatisch verkrijgen> is ingesteld op <Uit>.
- c <Controleer instellingen>
Selecteer deze optie om de huidige instellingen van het IP-adres weer te geven.

■ Automatisch een IP-adres toewijzen

- 1 Selecteer <Automatisch verkrijgen> ▶ <Selecteer protocol>.

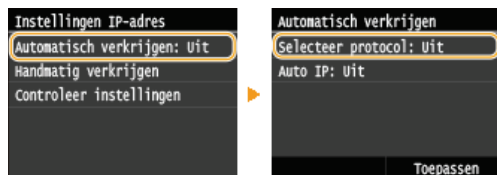

- 2 Tik op <DHCP>.

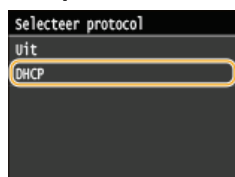

OPMERKING:

Als u niet met DHCP/BOOTP/RARP een IP-adres wilt toewijzen

Tik op <Uit>. Als u tikt op <DHCP> wanneer deze diensten niet beschikbaar zijn, zal het apparaat tijd en communicatiemiddelen verspillen met het op het netwerk zoeken naar deze diensten.

- 3 Controleer of <Auto IP> is ingesteld op <Aan>.

- Als <Uit> is geselecteerd, verandert u dit in <Aan>.

4 Tik op <Toepassen>.

OPMERKING:

- IP-adressen die worden toegewezen via DHCP vervangen het adres dat is verkregen via Auto IP.

■ Handmatig een IP-adres invoeren

1 Controleer of <Automatisch verkrijgen> is ingesteld op <Uit>.

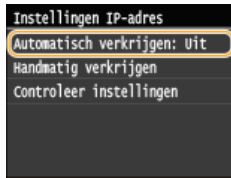

- Als <Aan> wordt weergegeven, tikt u op <Automatisch verkrijgen> en stelt u zowel <Selecteer protocol> als <Auto IP> in op <Uit>.

2 Tik op <Handmatig verkrijgen>.

3 Geef het IP-adres, het subnetmasker en het gateway-adres (of de standaardgateway).

- Geef de instellingen in de volgende volgorde op: <IP-adres> ► <Subnetmasker> ► <Gatewayadres>.
- Voer elke instelling in met de numerieke toetsen en tik op <Toepassen>.

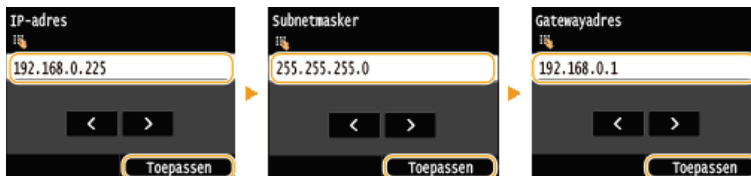

5 Start de machine opnieuw op.

- Zet de machine uit, wacht minimaal 10 seconden en zet de machine weer aan.

OPMERKINGEN

Controleren of de instellingen juist zijn

- Controleer of het scherm van de UI op afstand kan worden weergegeven met uw computer (De UI op afstand starten). Als er geen computer beschikbaar is, kunt u de verbinding controleren met behulp van het bedieningspaneel (De netwerkverbinding testen).

De netwerkverbinding testen

1 Tik op <Menu> in het scherm <Start>.

2 Tik op <Netwerkinstellingen>.

- Als het aanmeldingsscherm verschijnt, gebruikt u de numerieke toetsen om de juiste combinatie van ID en pincode in te voeren. Druk vervolgens op .

3 Selecteer <TCP/IP-instellingen> ► <IPv4-instellingen> ► <PING-opdracht>.

4 Voer het IPv4-adres in van een ander apparaat in het netwerk en tik op <Toepassen>.

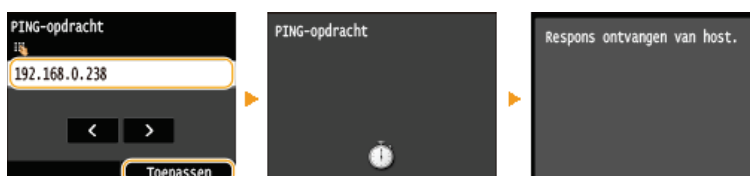

- Als een werkende verbinding tot stand is gebracht, ziet u het bericht uit het derde scherm hierboven.

KOPPELINGEN

- ▶ **IPv6-adres instellen**
- ▶ **Netwerkinstellingen weergeven**
- ▶ **WINS configureren**

IPv6-adres instellen



De IPv6-adressen van het apparaat kunnen worden geconfigureerd via de UI op afstand. Controleer voordat u IPv6-adressen gaat instellen de instellingen van het IPv4-adres (**IPV4-instellingen weergeven**). U kunt de IPv6-adressen pas gebruiken wanneer u de juiste IPv4-instellingen hebt ingesteld. NB. De scanfunctie die gebruikmaakt van het scannerstuurprogramma of MF Scan Utility is niet beschikbaar in een IPv6-omgeving. Het apparaat kan maximaal negen van de onderstaande IPv6-adressen gebruiken:

Type	Maximumaantal beschikbaar	Beschrijving
Link-local adres	1	Een adres dat alleen geldig is binnen een subnet of koppeling en dat niet kan worden gebruikt voor communicatie met apparaten achter een router. Er wordt automatisch een link-local adres ingesteld op het moment dat de IPv6-functie van het apparaat wordt ingeschakeld.
Handmatig adres	1	Een adres dat handmatig wordt ingevoerd. Als u dit type adres gebruikt, geeft u de lengte van het prefix (voorvoegsel) en het standaardrouteradres op.
Stateless adres	6	Een adres dat automatisch wordt gegenereerd op basis van het MAC-adres van het apparaat en het netwerkprefix dat wordt gepubliceerd door de router. Stateless adressen worden gewist wanneer het apparaat opnieuw wordt opgestart (of wordt ingeschakeld).
Stateful adres	1	Een adres dat via DHCPv6 wordt verkregen van een DHCP-server.

1 Start de UI op afstand en meld u in de systeembeheerdersmodus aan. **De UI op afstand starten**

2 Klik op [Instellingen/registratie].

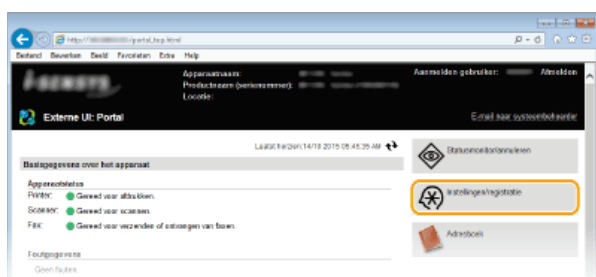

3 Klik op [Netwerkinstellingen] ▶ [TCP/IP-instellingen].

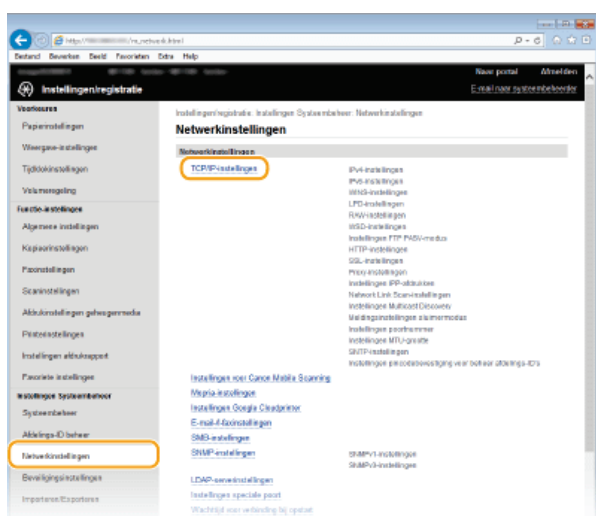

4 Klik op [Bewerken] in [IPv6-instellingen].

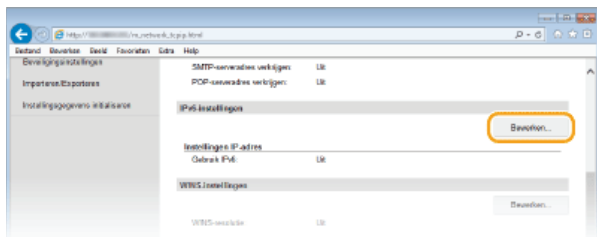

5 Schakel het selectievakje [Gebruik IPv6] in en configureer de vereiste instellingen.

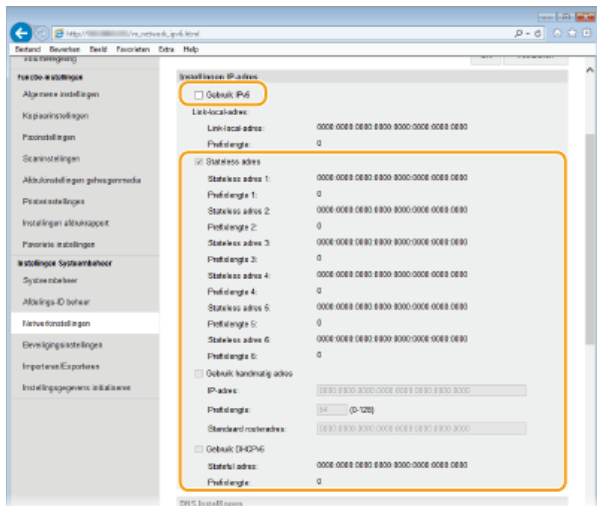

[Gebruik IPv6]

Schakel dit selectievakje in om IPv6 te activeren op het apparaat. Als u IPv6 niet gebruikt, schakelt u het selectievakje uit.

[Stateless adres]

Schakel dit selectievakje in als u een stateless adres gebruikt. Als u geen stateless adres gebruikt, schakelt u het selectievakje uit.

[Gebruik handmatig adres]

Wanneer u handmatig een IPv6-adres wilt invoeren, schakelt u dit selectievakje in en gebruikt u de daarvoor bestemde vakken om het IP-adres, de prefixlengte en het standaardrouteradres in te voeren.

[IP-adres]

Voer hier een IPv6-adres in. U kunt geen adressen invoeren die beginnen met "ff" (multicast-adressen).

[Prefixlengte]

Voer een waarde in voor het aantal bits dat beschikbaar is voor het netwerkadres.

[Standaard routeradres]

Geef indien nodig het IPv6-adres van de standaardrouter op. U kunt geen adressen invoeren die beginnen met "ff" (multicast-adressen).

[Gebruik DHCPv6]

Schakel dit selectievakje in als u een stateful adres gebruikt. Als u DHCPv6 niet gebruikt, schakelt u het selectievakje uit.

6 Klik op [OK].



7 Start de machine opnieuw op.

- Zet de machine uit, wacht minimaal 10 seconden en zet de machine weer aan.

OPMERKINGEN

Controleren of de instellingen juist zijn

- Controleer of het scherm UI op afstand kan worden weergegeven op uw computer door het IPv6-adres van het apparaat te gebruiken. **De UI op afstand starten**

Instellingen selecteren vanaf het bedieningspaneel

- De IPv6-instellingen zijn ook bereikbaar via <Menu> op het scherm <Start>.  **IPv6-instellingen**

KOPPELINGEN

-  **IPv4-adres instellen**
-  **Netwerkinstellingen weergeven**

Netwerkinstellingen weergeven

- ▶ IPv4-instellingen weergeven
- ▶ IPv6-instellingen weergeven
- ▶ Het MAC-adres weergeven voor Bedraad LAN
- ▶ Het MAC-adres en informatie weergeven voor Draadloos LAN (MF729Cx / MF728Cdw / MF724Cdw / MF628Cw)

OPMERKINGEN

- Het IP-adres is niet goed geconfigureerd als dit wordt weergegeven als "0.0.0.0".
- Als u het apparaat aansluit op een switching hub of bridge, kan er sprake zijn van een verbindingfout, zelfs wanneer het IP-adres goed is geconfigureerd. Dit probleem kunt u oplossen door een bepaald vertragingstijdinterval in te stellen waarna het apparaat mag gaan communiceren. ▶ **Een wachttijd instellen voor verbinding met een netwerk**
- U kunt een lijst afdrukken met de huidige netwerkinstellingen. ▶ **Lijst gebruikersgegevens / Gegevenslijst systeembeheer**

IPv4-instellingen weergeven

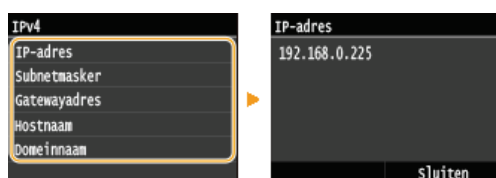
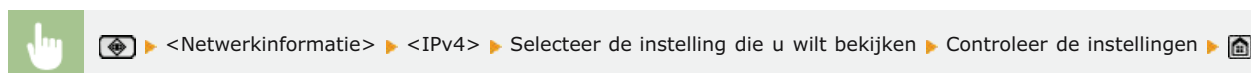

IPv6-instellingen weergeven

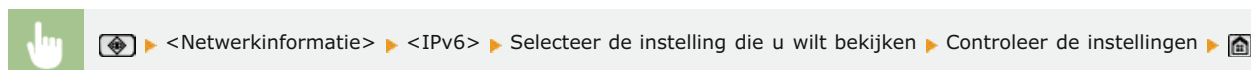

Het MAC-adres weergeven voor Bedraad LAN

1 Tik op <Menu> in het scherm <Start>.

2 Tik op <Netwerkinstellingen>.

- Als het aanmeldingsscherm verschijnt, gebruikt u de numerieke toetsen om de juiste combinatie van ID en pincode in te voeren. Druk vervolgens op [ID]. ▶ **Aanmelden bij de machine**

Tik op <Instellingen Ethernet-stuurprogramma>.

3

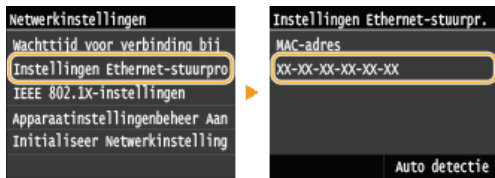

Het MAC-adres en informatie weergeven voor Draadloos LAN (MF729Cx / MF728Cdw / MF724Cdw / MF628Cw)

1 Tik op <Menu> in het scherm <Start>.

2 Tik op <Netwerkinstellingen>.

- Als het aanmeldingsscherm verschijnt, gebruikt u de numerieke toetsen om de juiste combinatie van ID en pincode in te voeren. Druk vervolgens op **ID**. **Anmelden bij de machine**

3 Tik op <Instellingen draadloos LAN>.

- Als het bericht <Wilt u draadloos LAN inschakelen?> wordt weergegeven, tikt u op <Ja>.

4 Lees het bericht dat wordt weergegeven en tik op <OK>.

5 Tik op <Verbindingsinformatie>.

6 Selecteer de instelling die u wilt weergeven.

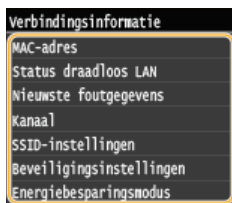

■ Informatie over WEP en WPA/WPA2-PSK weergeven

1 Tik op <Beveiligingsinstellingen>.

2 Controleer de huidige beveiligingsinstelling en tik erop.

- Als de beveiligingsinstellingen niet zijn geconfigureerd, wordt <Geen> weergegeven.

3 Selecteer de instelling die u wilt weergeven.

WEP

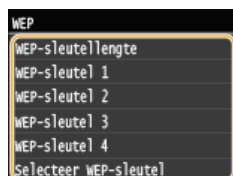

WPA/WPA2-PSK

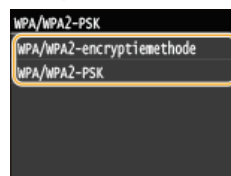

OPMERKING:

- <Status draadloos LAN> en <Nieuwste foutgegevens> kunnen worden bekeken vanuit . Druk op > <Netwerkinformatie> > <Netwerkverbindingmethode> > <Verbind. info.> en selecteer de instelling die u wilt bekijken.

KOPPELINGEN

- ▶** Verbinding maken met een draadloos LAN (MF729Cx / MF728Cdw / MF724Cdw / MF628Cw)
- ▶** IPv4-adres instellen
- ▶** IPv6-adres instellen

De instellingen configureren voor Directe Verbinding (Stand Toegangspunt)

MF729Cx / MF728Cdw / MF724Cdw / MF628Cw

Maak met een mobiel toestel draadloos en rechtstreeks verbinding met het apparaat zonder draadloze LAN-router (of toegangspunt). Zie voor hoe u kunt afdrucken met Directe Verbinding **Een eenvoudige draadloze verbinding tot stand brengen met Direct Connection (stand Toegangspunt)(MF729Cx / MF728Cdw / MF724Cdw / MF628Cw).**



BELANGRIJK

- Wanneer u <Directe verbinding inschakelen> instelt op <Aan>, maakt u gebruik van een draadloze LAN of een andere draadloze LAN dan Direct Connection overbodig.
- In de stand Directe verbinding is de sluimermodus niet zo effectief in het besparen van energie.
- Wanneer zowel <Directe verbinding inschakelen> als <NFC inschakelen> zijn ingesteld op <Aan>, is de sluimermodus niet zo effectief in het besparen van energie, zelfs niet in de stand Directe verbinding. **NFC inschakelen**

1 Tik op <Menu> in het scherm <Start>.

2 Tik op <Netwerkinstellingen>.

- Als het aanmeldingsscherm verschijnt, voert u met de numerieke toetsen de juiste combinatie van ID en pincode in. Druk vervolgens op **ID**. **Aanmelden bij de machine**

3 Tik op <Directe verbinding inschakelen>.

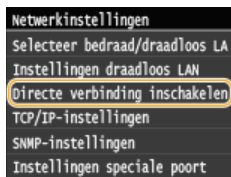

4 Tik op <Aan>.

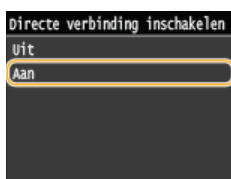

5 Start de machine opnieuw op.

- Zet de machine uit, wacht minimaal 10 seconden en zet de machine weer aan.

De machine configureren voor afdrukken of faxen vanaf een computer

Wanneer u het apparaat gebruikt als een netwerkprinter of om faxen te versturen vanaf een computer, kunt u de protocollen en poorten configureren die u wilt gebruiken voor afdrukken en een afdrukservers instellen voor het apparaat. Ga het apparaat pas configureren voor afdrukken of faxen vanaf een computer nadat u de basisprocedures hebt uitgevoerd. Zie Installatiehandleiding MF-stuurprogramma voor meer informatie.



OPMERKINGEN

- Afdrukprotocollen zijn regels die moeten worden gevolgd om documentgegevens die zijn gemaakt op een computer af te leveren op het apparaat. U kunt een afdrukprotocol selecteren op basis van het doel van de afdruktaak of de netwerkomgeving.
- Poorten zijn gateways om documentgegevens door te geven van een computer naar de printer. Als het niet lukt documenten af te drukken vanaf een netwerkcomputer, wordt dit vaak veroorzaakt door onjuiste poortinstellingen.

Afdrukprotocollen en WSD-functies configureren

Configureer de protocollen die worden gebruikt voor het afdrukken van documenten vanaf een netwerkcomputer. De ondersteunde protocollen zijn LPD, RAW en WSD (Web Services on Devices).

OPMERKINGEN

- Om de poortnummers van protocollen te wijzigen, raadpleegt u [Poortnummers wijzigen](#).

1 Start de UI op afstand en meld u in de systeembeheerdersmodus aan. [De UI op afstand starten](#)

2 Klik op [Instellingen/registratie].

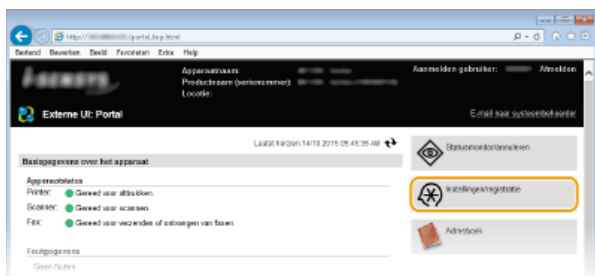

3 Klik op [Netwerkinstellingen] ▶ [TCP/IP-instellingen].

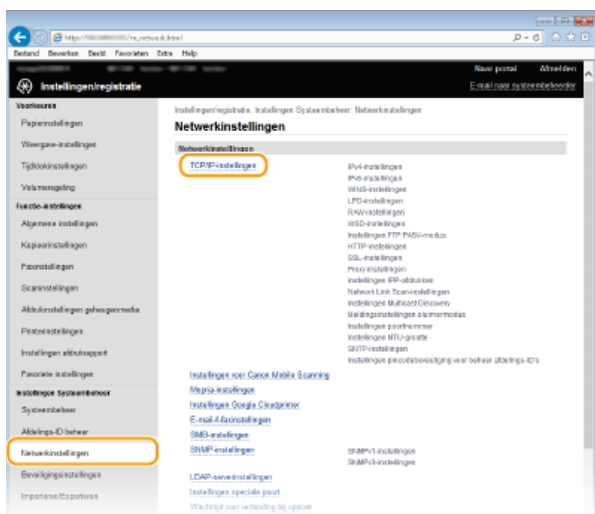

4 Configureer afdrukprotocollen.

■ LPD of RAW configureren

1 Klik op [Bewerken] bij [LPD-instellingen] of [RAW-instellingen].

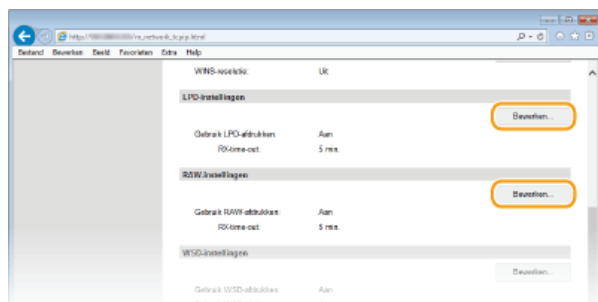

2 Configureer de instellingen.

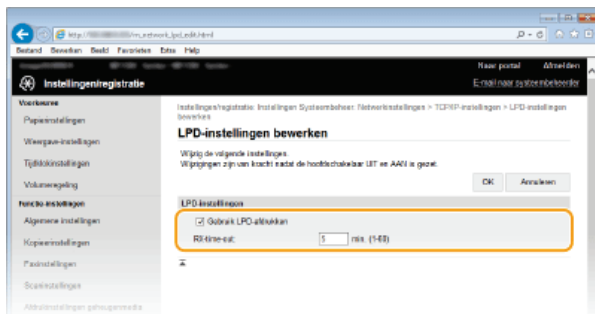

[Gebruik LPD-afdrukken]

Schakel dit selectievakje in om af te drukken via LPD. Als u niet afdrukt via LPD, schakelt u het selectievakje uit.

[Gebruik RAW-afdrukken]

Schakel dit selectievakje in om af te drukken via RAW. Als u RAW niet gebruikt om af te drukken, schakelt u het selectievakje uit.

[RX-time-out]

Stel een waarde in tussen 1 en 60 (minuten) als de herstart-wachttijd voor gegevensontvangst. Als de gegevensontvangst niet binnen de ingestelde tijd wordt hervat, wordt het afdrukken geannuleerd.

3 Klik op [OK].

■ WSD configureren

1 Klik op [Bewerken] in [WSD-instellingen].

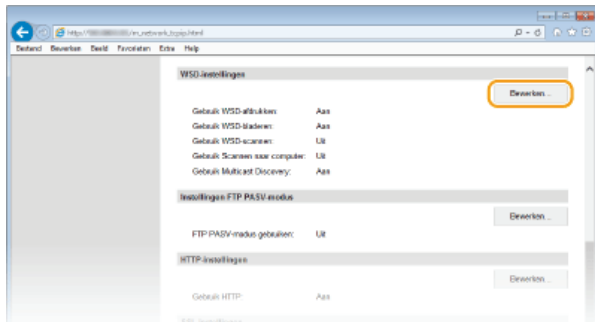

2 Configureer de instellingen.



[Gebruik WSD-afdrukken]

Schakel dit selectievakje in om af te drukken via WSD. Als u niet afdrukt via WSD, schakelt u het selectievakje uit.

[Gebruik WSD-bladeren]

Schakel dit selectievakje in om via WSD informatie over het apparaat op te halen van een computer. Dit selectieve wordt automatisch ingeschakeld wanneer u het selectievakje [Gebruik WSD-afdrukken] inschakelt.

[Gebruik WSD-scannen]

WSD-scannen is beschikbaar voor Windows Vista/7/8 en u kunt ermee documenten naar een computer scannen zonder dat u een scannerstuurprogramma hoeft te installeren. Schakel het selectievakje in als u documenten wilt scannen via WSD. Als u WSD niet gebruikt voor scantaken, schakelt u het selectievakje uit.

[Gebruik Scannen naar computer]

Schakel dit selectievakje in om te scannen met WSD via het bedieningspaneel van het apparaat. U kunt dit selectievakje alleen inschakelen als het selectievakje [Gebruik WSD-scannen] ingeschakeld is. Om scans uit te voeren, tikt u op <Scannen> en geeft u als scanbestemming een computer op die via WSD is verbonden. (🔴 **Scannen vanaf het apparaat**).

[Gebruik Multicast Discovery]

Schakel dit selectievakje in als het apparaat moet reageren op multicast-discovery-opdrachten. Als het selectievakje is

uitgeschakeld, blijft de slaapstand van het apparaat actief, zelfs als er multicast-discovery-berichten worden verstuurd in het netwerk.

3 Klik op [OK].

5 Start de machine opnieuw op.

- Zet de machine uit, wacht minimaal 10 seconden en zet de machine weer aan.

OPMERKINGEN

Instellingen selecteren vanaf het bedieningspaneel

- De instellingen voor LPD, RAW en WSD zijn ook bereikbaar via <Menu> in het <Start>-scherm.
 - ▶ **LPD-instellingen**
 - ▶ **RAW-instellingen**
 - ▶ **WSD-instellingen**

WSD-netwerkapparaten instellen op Windows Vista/7/8

- De WSD-printer en -scanner kunnen worden toegevoegd vanuit de printermap. Open de printermap (▶ **De printermap weergeven**) ▶, klik op [Een apparaat toevoegen] of [Een printer toevoegen] en volg de aanwijzingen op het scherm. Zie Installatiehandleiding MF-stuurprogramma voor meer informatie over het installeren van MF-stuurprogramma's voor de WSD-netwerkprinter.

KOPPELINGEN

▶ **Printerpoorten configureren**

Printerpoorten configureren

Er kunnen afdrufouten optreden wanneer het IP-adres van de machine is gewijzigd of wanneer er een printer is toegevoegd via de printermap van Windows. Deze fouten zijn meestal het gevolg van onjuiste printerpoortinstellingen. Zo kan er een onjuist poortnummer of type poort zijn opgegeven. In dergelijke situaties mislukt het afdrucken omdat de documentgegevens niet aankomen op de machine. U kunt dit type probleem oplossen door de printerpoortinstellingen te configureren op de computer.

BELANGRIJK

- Om de onderstaande procedure uit te voeren, moet u zich bij de computer aanmelden met een administratoraccount.

- 1 **Open de printermap.**  De printermap weergeven
- 2 **Klik met de rechtermuisknop op het printerpictogram en klik op [Eigenschappen van printer] of [Eigenschappen].**

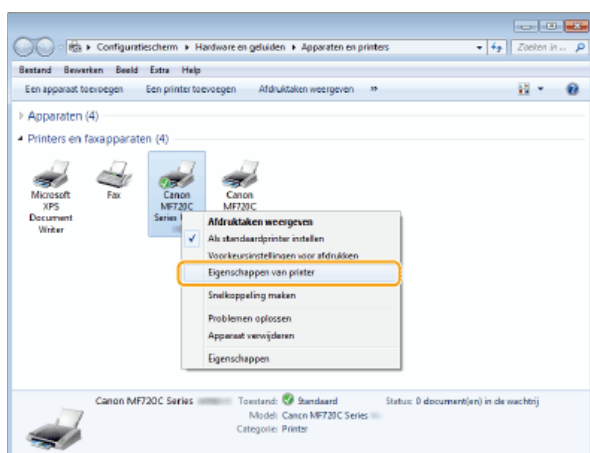

- 3 **Klik op het tabblad [Poorten] en configureer de vereiste instellingen.**

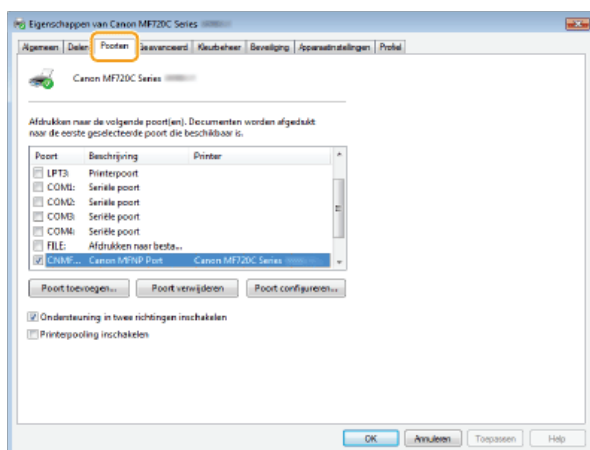

■ Een poort toevoegen

Als het IP-adres van de machine is gewijzigd, voegt u een nieuwe poort toe. Dit is ook een goede oplossing als er tijdens het installeren van het printerstuurprogramma een onjuist poorttype is geselecteerd in de Windows-printermap.

- 1 **Klik op [Poort toevoegen].**
- 2 **Selecteer [Canon MFNP Port] bij [Beschikbare poorttypen] en klik op [Nieuwe poort].**

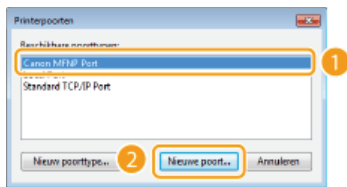

3 Klik op [Automatisch detecteren], selecteer het apparaat als dit is gevonden en klik op [Volgende].



OPMERKING:

Als het apparaat niet wordt gevonden

Klik op [Vernieuwen]. Als het probleem blijft optreden, klikt u op [IP-adres] of [MAC-adres], voert u het IP-adres of MAC-adres van het apparaat ► **Netwerkinstellingen weergeven** in en klikt u op [Volgende].

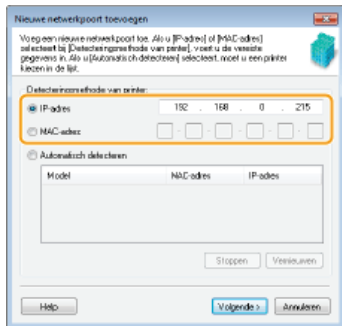

4 Klik op [Toevoegen] ► [Voltoeien].

5 Klik op [Sluiten].

■ **Het type poort of het poortnummer wijzigen** ▼

Als de afdrukprotocollen (► **Afdrukprotocollen en WSD-functies configureren**) of poortnummers (► **Poortnummers wijzigen**) zijn gewijzigd op het apparaat, moeten de bijbehorende instellingen op de computer eveneens worden aangepast. Dit geldt overigens alleen voor LPR- of RAW-poorten.

1 Klik op [Poort configureren].

2 Selecteer het keuzerondje [LPR] of [RAW] bij [Protocoltype], wijzig indien nodig het nummer in het tekstvak [Poortnummer] en klik op [OK].



4 Klik op [Sluiten].

▶ Een printserver instellen

Een printserver instellen

Wanneer u een afdrukserver installeert kunt u de belasting van de computer die u gebruikt om af te drukken, verminderen. Een ander voordeel is dat de computers de MF-stuurprogramma's via het netwerk kunnen installeren en dat u dit dus niet per computer hoeft te doen vanaf de meegeleverde dvd-rom. Als u een computer in het netwerk wilt instellen als afdrukserver, moet u de instellingen voor het delen van de printer configureren.

BELANGRIJK

- Om de onderstaande procedure uit te voeren, moet u zich bij de computer aanmelden met een administratoraccount.
- Afhankelijk van het besturingssysteem en de bitarchitectuur (32-bits of 64-bits) van de printserver en de clientcomputers, is het misschien niet mogelijk stuurprogramma's via het netwerk te installeren.
- Overleg met uw netwerkbeheerder als u een printserver wilt implementeren in een domeinomgeving.

OPMERKINGEN

Afdeling ID beheer uitvoeren met een afdrukserver

- In dat geval moet u Canon Driver Information Assist Service toevoegen tijdens de installatie van het printerstuurprogramma. Raadpleeg de Installatiehandleiding MF-stuurprogramma voor nadere bijzonderheden.

- 1 **Open de printermap.**  De printermap weergeven
- 2 **Klik met de rechtermuisknop op het printerpictogram en klik op [Eigenschappen van printer] of [Eigenschappen].**

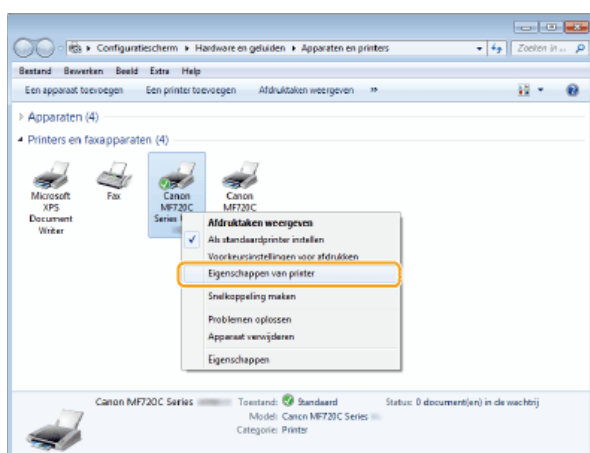

- 3 **Open het tabblad [Delen], selecteer [Deze printer delen] en voer de share-naam van de machine in.**

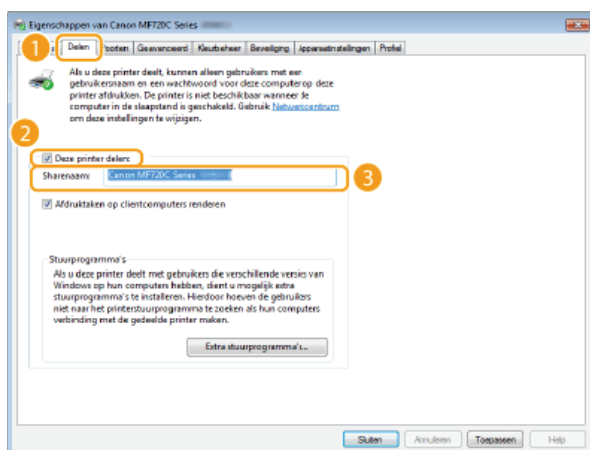

OPMERKING:

Wanneer [Opties voor delen wijzigen] wordt weergegeven

- Klik op [Opties voor delen wijzigen]. Als het dialoogvenster [Gebruikersaccountbeheer] wordt weergegeven, klik dan op [Ja] of [Doorgaan].

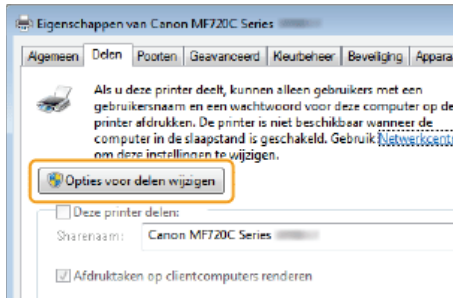

4 Installeer eventueel aanvullende stuurprogramma's.

- Deze bewerking is noodzakelijk als u via de printserver MF-stuurprogramma's wilt installeren op computers met een andere bitarchitectuur.

1 Klik op [Extra stuurprogramma's].

2 Schakel het selectievakje in van de bitarchitectuur van andere computers en klik op [OK].

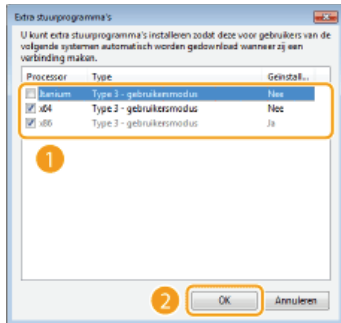

- Selecteer extra stuurprogramma's uit de volgende opties in overeenstemming met het besturingssysteem van de afdrukservr.

Afdrukservr	Schakel het selectievakje in voor
32-bits besturingssystemen	[x64]
64-bits besturingssystemen	<ul style="list-style-type: none"> • Windows Server 2003 [Windows Server 2003] onder [Versie] • Windows Vista/7/8/Server 2008/Server 2012 [x86] onder [Processor]

OPMERKING:

Als u niet weet of uw Windows Vista/7/8/Server 2008/Server 2012 een 32-bits of 64-bits besturingssysteem is, raadpleegt u  **De bitarchitectuur controleren**.

3 Plaats de meegeleverde dvd-rom in het dvd-rom-station van de computer, klik op [Bladeren], geef de map op met de MF-stuurprogramma's en klik op [OK].

- Als de afdrukservr wordt uitgevoerd als een 32-bits besturingssysteem, selecteert u de mappen [DRIVERS] ► [x64] ► [Driver] op de meegeleverde dvd-rom.
- Als de afdrukservr wordt uitgevoerd als een 64-bits besturingssysteem, selecteert u de mappen [DRIVERS] ► [32bit] ► [Driver] op de meegeleverde dvd-rom.

4 Volg de instructies op het scherm om de stuurprogramma's te installeren.

5 Klik op [OK].

- MF-stuurprogramma's via de printserver installeren op een computer 

- 1** Zoek de gedeelde printer op de printserver.  Printers weergeven die worden gedeeld op de printserver
- 2** Dubbelklik op de gedeelde printer.
- 3** Volg de instructies op het scherm om de stuurprogramma's te installeren.

KOPPELINGEN

-  [Afdrukken vanaf een computer](#)

Scaninstellingen configureren (E-mail/I-faxen/Gedeelde mappen/FTP-server)

U kunt gescande originele documenten alleen rechtstreeks per e-mail of I-Fax verzenden of opslaan in gedeelde mappen of op een FTP-server als u het netwerk configureert. De Instel-tool Zendfunctie, een applicatie die bij het apparaat wordt geleverd, zal u helpen bij de vereiste installatie. Voer de noodzakelijke configuratie uit afhankelijk van uw doel en van de netwerkomgeving.

Scannen naar e-mail of I-Fax



- ▶ Scan-instellingen configureren (E-mail verzenden, I-Faxes verzenden & ontvangen)

Scannen naar gedeelde mappen

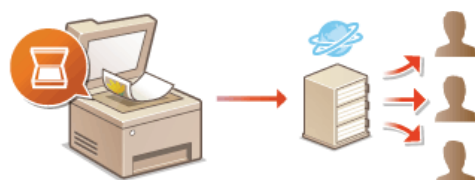

- ▶ De machine configureren voor het scannen naar gedeelde mappen

Opslaan op een FTP-Server



- ▶ Het apparaat configureren voor het scannen naar de FTP-server

KOPPELINGEN

- ▶ Specificaties voor het verzenden van e-mail
- ▶ Specificaties voor het scannen naar gedeelde mappen

Scan-instellingen configureren (E-mail verzenden, I-Faxes verzenden & ontvangen)

Controleer de onderstaande punten voordat u het apparaat gaat configureren voor het scannen naar e-mail.



Zorg ervoor dat de machine en de computer op de juiste manier met elkaar zijn verbonden.

- ▶ **Verbinding maken met een draadloos LAN (MF729Cx / MF728Cdw / MF724Cdw / MF628Cw)**
- ▶ **Verbinding maken met een bekabeld LAN**



Zorg ervoor dat u over de volgende gegevens beschikt:

- Het IP-adres van het apparaat. ▶ **Netwerkinstellingen weergeven**
- Een e-mailadres dat als bestemming moet worden geregistreerd.
- Informatie over de mailserver, zoals de naam van de SMTP-server, poortnummers, of verificatie is vereist, en de gebruikersnaam en het wachtwoord voor verificatie.

OPMERKING:

Neem voor meer informatie over de instellingen van de mailserver contact op met uw internetprovider of netwerkbeheerder.



Controleer dat de computer voldoet aan de volgende systeemvereisten voor de Instel-tool Zendfunctie (E-mail verzenden):

- Besturingssysteem
Windows Vista/7/8/Server 2003/Server 2008/Server 2012
- Webbrowser
Microsoft Internet Explorer 7.0 of hoger
- Scherm
SVGA-monitor (met een schermresolutie van minimaal 800 x 600 pixels) met ondersteuning voor minstens 256 kleuren

OPMERKING:

Controleer ook dat <Gebruik HTTP> en <Externe UI gebruiken> zijn ingesteld op <Aan>.

- ▶ **HTTP-communicatie uitschakelen**
- ▶ **De UI op afstand uitschakelen**



Configureer de machine.

- E-mailberichten verzenden
- ▶ **Basisinstellingen voor e-mail configureren**
- I-Fax verzenden & ontvangen
- ▶ **Communicatie-instellingen voor E-mail/I-Fax configureren**

Basisinstellingen voor e-mail configureren

De Instel-tool Zendfunctie is een hulpmiddel voor het configureren van de e-mailinstellingen. Met dit programma kunt u ook e-mailadressen opslaan in het adresboek.

OPMERKINGEN

- U kunt meer gedetailleerde instellingen opgeven door de UI op afstand te gebruiken in plaats van de Instel-tool Zendfunctie (**Communicatie-instellingen voor E-mail/I-Fax configureren**). De Instel-tool Zendfunctie is handig voor gebruikers die de configuratie zo eenvoudig mogelijk willen uitvoeren.

1 Start de Instel-tool Zendfunctie.

■ Via een webbrowser

Typ "http://(het IP-adres van het apparaat)/sendsupport_login.html" in het adresveld van een webbrowser en druk vervolgens op [ENTER].

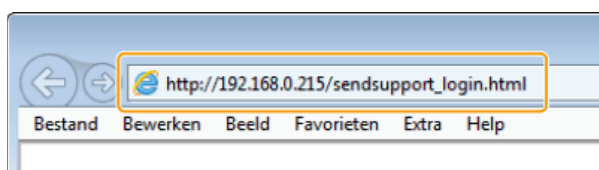

■ De meegeleverde dvd-rom

1 Plaats de dvd-rom in het dvd-rom-station van de computer.

- Selecteer een taal en klik op [OK] als dat wordt gevraagd.

2 Klik op [Programma's starten].

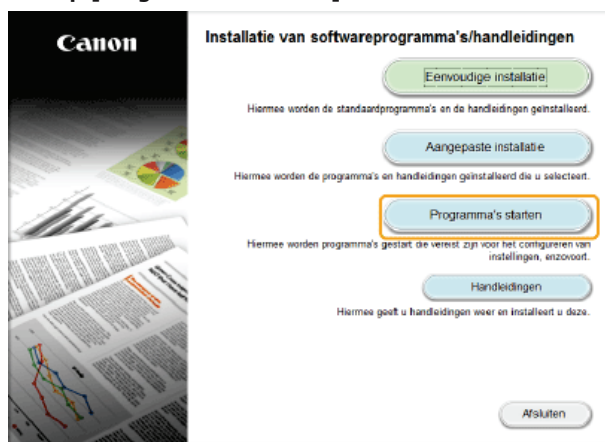

OPMERKING:

- Als het bovenstaande scherm niet wordt weergegeven, raadpleegt u **Het scherm [Installatie van softwareprogramma's/handleidingen] weergeven**.
- Klik op [MInst.exe uitvoeren], als [Automatisch afspelen] wordt weergegeven.

3 Klik op [Starten] voor [Instelprogramma voor de zendfunctie].

4 Klik op [Volgende].

- Als u de Gids Instelling Verzenden wilt raadplegen, klik dan op [Zo kunt u instellen].

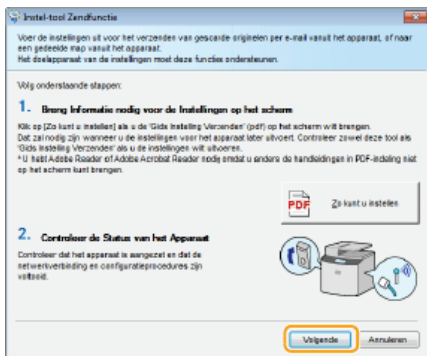

OPMERKING:
Als het onderstaande scherm verschijnt

- Klik op [Ja].



5 Selecteer het apparaat in [Apparatenlijst] en klik op [Volgende].

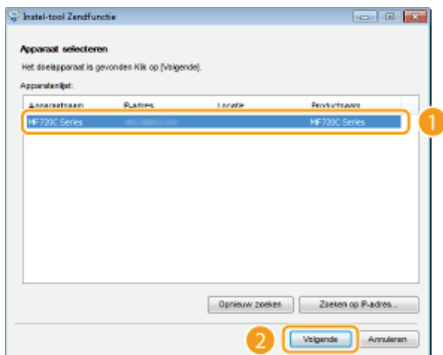

OPMERKING:
Als het apparaat niet wordt weergegeven in [Apparatenlijst]

Klik op [Opnieuw zoeken]. Als het probleem blijft optreden, klikt u op [Zoeken op IP-adres], typt u het IP-adres van het apparaat en klikt u op [OK].

6 Controleer de instellingen op en bevestig deze door op [OK] te klikken.

2 Klik op [Start].

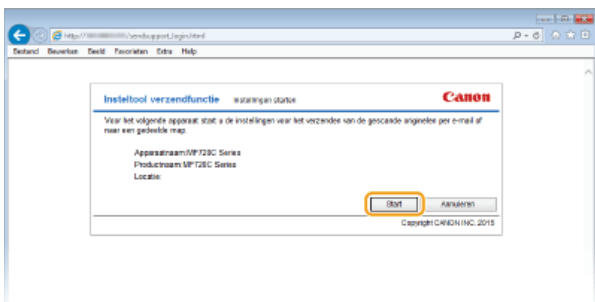

- Als het aanmeldingsscherm wordt weergegeven, typt u de juiste ID en pincode in de daarvoor bestemde tekstvakken en klikt u op [Inloggen].

3 Klik op [Instellingen voor verzenden naar e-mail].

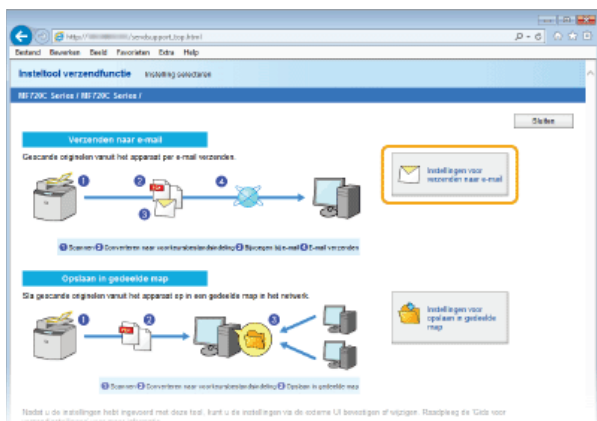

- Als u wordt gevraagd een pincode voor het adresboek in te voeren, typt u de pincode voor het adresboek en klikt u op [OK].
- **Een pincode instellen voor het adresboek**

4 Geef de vereiste instellingen op.

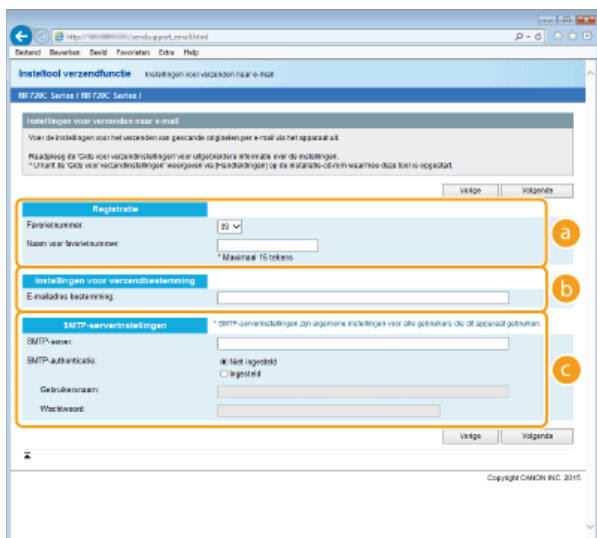

a [Registratie]

[Favorietnummer]

Met de Instel-tool Zendfunctie kunt u een e-mailadres opslaan in het onderdeel <Favorieten> van het adresboek. Selecteer een nummer in de vervolgkeuzelijst.

[Naam voor favorietnummer]

Voer een naam in voor de bestemming die u wilt opslaan. Kies een naam die u eenvoudig kunt terugvinden in het adresboek.

b [Instellingen voor verzendbestemming]

[E-mailadres bestemming]

Voer het e-mailadres in waarnaar gescande documenten moeten worden verstuurd.

c [SMTP-serverinstellingen]

[SMTP-server]

Voer de naam van de SMTP-server in.

[SMTP-authenticatie]

Selecteer het keuzerondje [Niet ingesteld] of [Ingesteld], afhankelijk van de verificatie-instellingen van de SMTP-server. Als u [Ingesteld] selecteert, typt u de gebruikersnaam in het vak [Gebruikersnaam] en het wachtwoord in het vak [Wachtwoord].

OPMERKING:

Verificatiemethoden voor het verzenden van e-mails

- Om te voorkomen dat onbevoegde gebruikers het apparaat gebruiken om e-mail te verzenden, ondersteunt het apparaat SMTP-verificatie (SMTP AUTH) en POP voor SMTP. Neem voor meer informatie over de gewenste verificatiemethode contact op met uw internetprovider of netwerkbeheerder.
- Verificatie via POP voor SMTP kan alleen worden geconfigureerd via de UI op afstand. ➤ **Communicatie-instellingen voor E-mail/I-Fax configureren**

5 Klik op [Volgende].

Controleer de instellingen op en bevestig deze door op [Registreren] te klikken.

6

7 Start de machine opnieuw op.

- Zet de machine uit, wacht minimaal 10 seconden en zet de machine weer aan.

BELANGRIJK

Er kunnen extra instellingen nodig zijn, afhankelijk van het netwerk dat u gebruikt. Neem voor meer informatie contact op met uw internetprovider of de netwerkbeheerder.

- Zie voor het inschakelen van SSL voor e-mail ▶ **Communicatie-instellingen voor E-mail/I-Fax configureren.**
- Om de poortnummers te wijzigen, raadpleegt u ▶ **Poortnummers wijzigen.**

KOPPELINGEN

- ▶ **Scan-instellingen configureren (E-mail verzenden, I-Faxes verzenden & ontvangen)**
- ▶ **Documenten rechtstreeks vanaf het apparaat verzenden als e-mailberichten**
- ▶ **Registreren in het adresboek**

Communicatie-instellingen voor E-mail/I-Fax configureren

Configureer met de UI op afstand de gedetailleerde instellingen voor het verzenden en ontvangen, zoals de instellingen voor het gebruik van het apparaat voor het verzenden en ontvangen van I-Faxen en de instellingen voor POP-verificatie en versleuteling, voordat u e-mailberichten of I-Faxen verzendt. Neem contact op met uw provider of de netwerkbeheerder en vraag de instellingen die u nodig hebt.

1 Start de UI op afstand en meld u in de systeembeheerdersmodus aan.  De UI op afstand starten

2 Klik op [Instellingen/registratie].

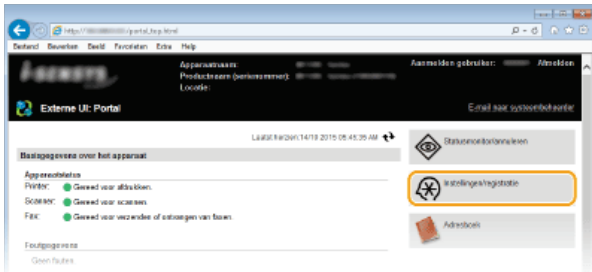

3 Klik op [Netwerkinstellingen] ► [E-mail-/I-faxinstellingen].

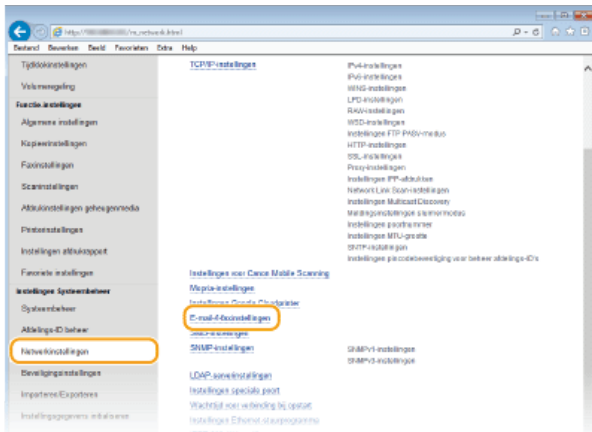

4 Klik op [Bewerken].

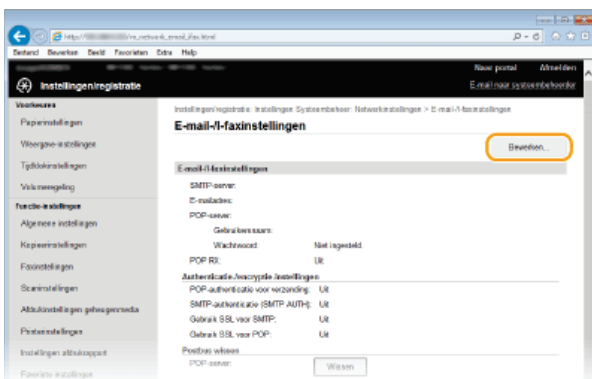

5 Geef de vereiste instellingen op.

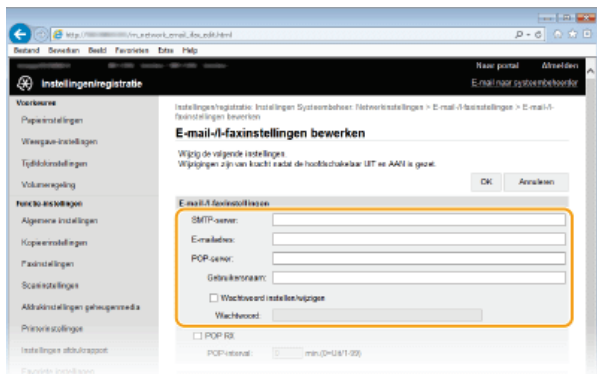

[SMTP-server]

Voer met maximaal 48 alfanumerieke tekens de naam van de SMTP-server in (of het IP-adres) voor het verzenden van e-mail en I-Faxen.

[E-mailadres]

Gebruik maximaal 120 tekens voor het e-mailadres dat u wilt gebruiken voor het apparaat.

[POP-server]

Voeren met maximaal 48 alfanumerieke tekens de naam van de SMTP-server of het IP-adres in voor het verzenden van e-mail en I-Faxen.

[Gebruikersnaam]

Voer met maximaal 64 alfanumerieke tekens de gebruikersnaam in voor de opgegeven e-mail-account wanneer een POP3-server wordt gebruikt.

[Wachtwoord instellen/wijzigen]

U kunt het wachtwoord instellen of wijzigen wanneer een POP3-server wordt gebruikt, door dit selectievakje in te schakelen en maximaal 32 alfanumerieke tekens in te voeren in [Wachtwoord].

■ De instellingen opgeven die nodig zijn voor I-Fax-ontvangst

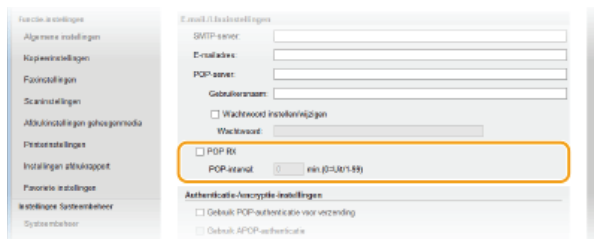

[POP RX]

Schakel het selectievakje in als u I-Faxen wilt ontvangen.

[POP-interval]

Hiermee stelt u de interval (in minuten) in voor automatische verbinding met de POP3-server. Als er I-Fax-documenten op de server staan, worden die automatisch ontvangen en afgedrukt.

OPMERKING:

Automatische ontvangst uitschakelen

Stel [POP-interval] in op [0]. Wanneer [0] is ingesteld, ontvangt u I-Faxen handmatig.  **I-Faxen handmatig ontvangen**

■ Verificatie instellen voorafgaand aan verzenden en de versleutelde communicatie met de server

Door verificatie te configureren voor het verzenden voorkomt u dat onbevoegde gebruikers e-mailberichten en I-Faxen kunnen versturen. Communicatie met de server kan worden versleuteld.

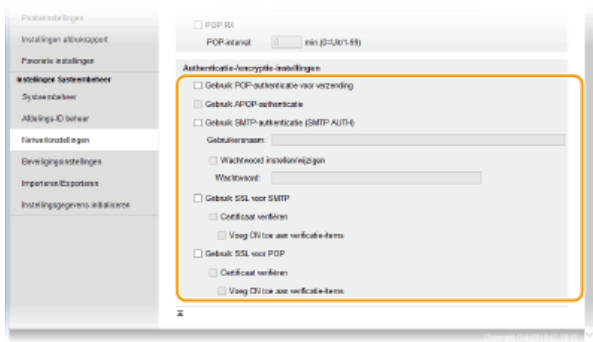

[Gebruik POP-authenticatie voor verzending]

Schakel het selectievakje in als u de POP3-server voor verificatie wilt gebruiken.

[Gebruik APOP-authenticatie]

Schakel het selectievakje in om het wachtwoord tijdens het verificatieproces te coderen met APOP.

[Gebruik SMTP-authenticatie (SMTP AUTH)]

Als u verificatie wilt inschakelen op de SMTP-server, schakelt u het selectievakje in en typt u maximaal 64 tekens in het vak [Gebruikersnaam].

[Wachtwoord instellen/wijzigen]

Als u het wachtwoord wilt opgeven of wijzigen, typt u maximaal 32 tekens in het vak [Wachtwoord].

[Gebruik SSL voor SMTP]

Schakel het selectievakje in om alle communicatie met de SMTP-server te coderen met behulp van SSL. Schakel naar behoefte het selectievakje in voor [Certificaat verifiëren] of [Voeg CN toe aan verificatie-items].

[Gebruik SSL voor POP]

Schakel dit selectievakje in als u communicatie met de POP-server wilt versleutelen met SSL. Schakel de selectievakjes [Certificaat verifiëren] en [Voeg CN toe aan verificatie-items] in, als de nodig is.

6 Klik op [OK].

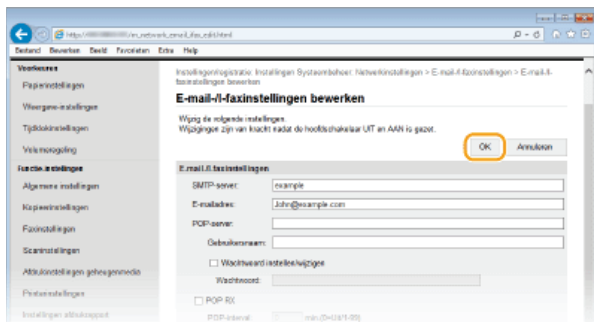

7 Start de machine opnieuw op.

- Zet de machine uit, wacht minimaal 10 seconden en zet de machine weer aan.

BELANGRIJK

- Afhankelijk van het netwerk dat u gebruikt, moet u mogelijk de instelling van de SMTP- of POP3-poort wijzigen (**Poortnummers wijzigen**). Neem voor meer informatie contact op met uw internetprovider of de netwerkbeheerder.

KOPPELINGEN

- Scan-instellingen configureren (E-mail verzenden, I-Faxes verzenden & ontvangen)
- Basisinstellingen voor e-mail configureren
- Documenten rechtstreeks vanaf het apparaat verzenden als e-mailberichten
- Internet Fax (I-Fax) gebruiken

De machine configureren voor het scannen naar gedeelde mappen

Controleer de onderstaande punten voordat u het apparaat gaat configureren voor het scannen naar gedeelde mappen.



Zorg ervoor dat de machine en de computer op de juiste manier met elkaar zijn verbonden.

- ▶ **Verbinding maken met een draadloos LAN (MF729Cx / MF728Cdw / MF724Cdw / MF628Cw)**
- ▶ **Verbinding maken met een bekabeld LAN**



Zorg ervoor dat u over de volgende gegevens beschikt:

- Het IP-adres van het apparaat. ▶ **Netwerkinstellingen weergeven**
- De naam van de computer waarop de gedeelde map staat. ▶ **De computernaam controleren**
- Het pad naar en de naam van de gedeelde map (als er toegangsbeperkingen zijn ingesteld voor de map, moet u ook de gebruikersnaam en het wachtwoord weten).

OPMERKING:

Zie voor instructies voor het aanmaken van een nieuwe gedeelde map Gids Instelling Verzenden (staat op de meegeleverde dvd-rom).



Zorg ervoor dat de computer voldoet aan de volgende systeemvereisten voor de Instel-tool Zendfunctie:

- Besturingssysteem
Windows Vista/7/8/Server 2003/Server 2008/Server 2012
- Webbrowser
Microsoft Internet Explorer 7.0 of hoger
- Scherm
SVGA-monitor (met een schermresolutie van minimaal 800 x 600 pixels) met ondersteuning voor minstens 256 kleuren

OPMERKING:

Controleer ook dat <Gebruik HTTP> en <Externe UI gebruiken> zijn ingesteld op <Aan>.

- ▶ **HTTP-communicatie uitschakelen**
- ▶ **De UI op afstand uitschakelen**



Configureer de machine. ▶ **Een gedeelde map instellen als een opslaglocatie**

Een gedeelde map instellen als een opslaglocatie

Het scannen naar gedeelde mappen wordt ook wel "scannen naar SMB" genoemd omdat de functie werkt met SMB (Server Message Block), een technologie van Windows. SMB is een protocol voor het delen van bronnen, zoals bestanden en printers, met meerdere apparaten in een netwerk (► **SMB configureren**). Als u de machine wilt configureren voor het via SMB opslaan van gescande documenten in een gedeelde map in het netwerk, gebruikt u de Instel-tool Zendfunctie om de locatie van de gedeelde map vanaf een computer op te geven.

OPMERKINGEN

- U kunt ook de UI op afstand gebruiken om de locatie van de gedeelde map op te geven door de map toe te voegen aan het adresboek. De Instel-tool Zendfunctie is handig voor gebruikers die de configuratie zo eenvoudig mogelijk willen uitvoeren.

1 Start de Instel-tool Zendfunctie.

■ Via een webbrowser

Typ "http://(het IP-adres van het apparaat)/sendsupport_login.html" in het adresveld van een webbrowser en druk vervolgens op [ENTER].

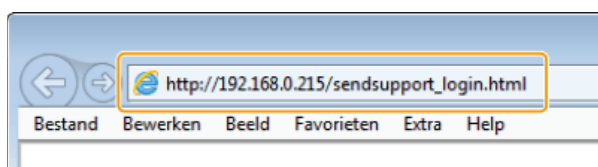

■ De meegeleverde dvd-rom

1 Plaats de dvd-rom in het dvd-rom-station van de computer.

- Selecteer een taal en klik op [OK] als dat wordt gevraagd.

2 Klik op [Programma's starten].

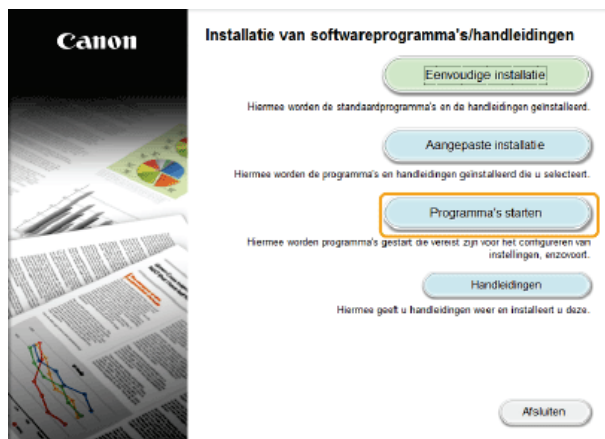

OPMERKING:

- Als het bovenstaande scherm niet wordt weergegeven, raadpleegt u ► **Het scherm [Installatie van softwareprogramma's/handleidingen] weergeven**.
- Klik op [MInst.exe uitvoeren], als [Automatisch afspelen] wordt weergegeven.

3 Klik op [Starten] voor [Instelprogramma voor de zendfunctie].

4 Klik op [Volgende].

- Als u de Gids Instelling Verzenden wilt raadplegen, klik dan op [Zo kunt u instellen].

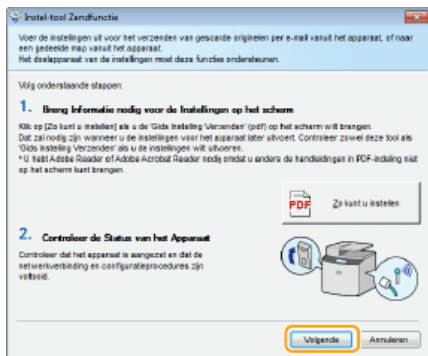

OPMERKING:
Als het onderstaande scherm verschijnt

Klik op [Ja].

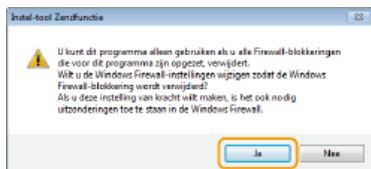

5 Selecteer het apparaat in [Apparatenlijst] en klik op [Volgende].

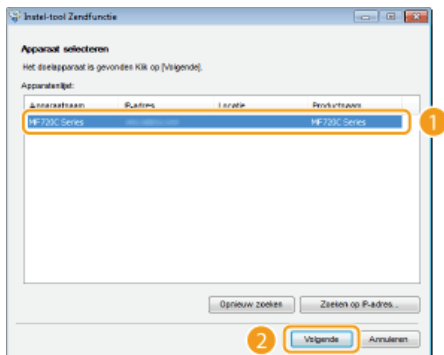

OPMERKING:
Als het apparaat niet wordt weergegeven in [Apparatenlijst]

Klik op [Opnieuw zoeken]. Als het probleem blijft optreden, klikt u op [Zoeken op IP-adres], typt u het IP-adres van het apparaat en klikt u op [OK].

6 Controleer de instellingen op en bevestig deze door op [OK] te klikken.

2 Klik op [Start].

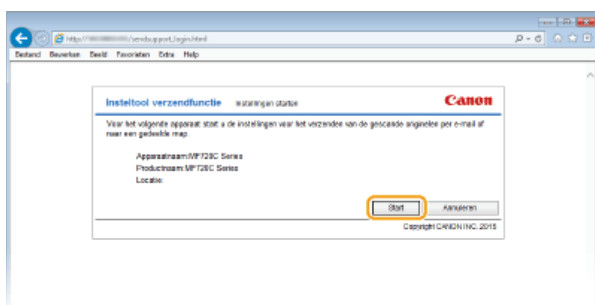

- Als het aanmeldingsscherm wordt weergegeven, typt u de juiste ID en pincode in de daarvoor bestemde tekstvakken en klikt u op [Inloggen].

3 Klik op [Instellingen voor opslaan in gedeelde map].

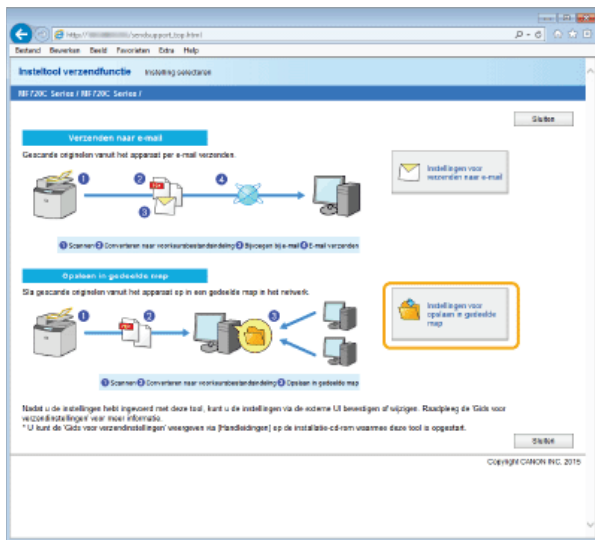

- Als u wordt gevraagd een pincode voor het adresboek in te voeren, typt u de pincode voor het adresboek en klikt u op [OK].
- **Een pincode instellen voor het adresboek**

4 Geef de vereiste instellingen op.

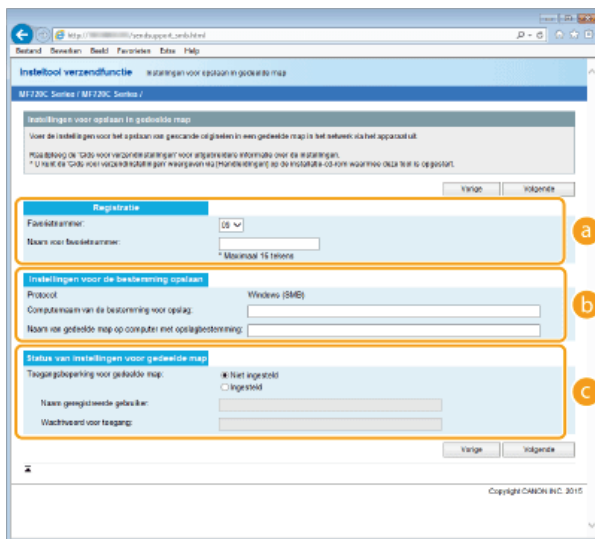

a [Registratie]

[Favorietnummer]

Met de Instel-tool Zendfunctie kunt u een gedeelde map voor het opslaan van gescande documenten toevoegen aan het onderdeel <Favorieten> van het adresboek. Selecteer een nummer in de vervolgkeuzelijst.

[Naam voor favorietnummer]

Voer een naam in voor de bestemming die u wilt opslaan. Kies een naam die u eenvoudig kunt terugvinden in het adresboek.

b [Instellingen voor de bestemming opslaan]

[Protocol]

Hier ziet u het protocol dat wordt gebruikt voor het verzenden van gescande documenten naar een gedeelde map.

[Computernaam van de bestemming voor opslag]

Voer hier de naam of het IP-adres in van de computer met de gedeelde map.

[Naam van gedeelde map op computer met opslagbestemming]

Voer de naam (of het pad) in van de gedeelde map. Als de gedeelde map bijvoorbeeld een submap is met de naam "share" en is opgeslagen in de map [Openbaar] in het station C (pad: C:\users\public\share), voer "users\public\share" in.

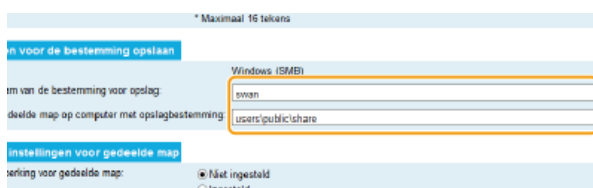

c [Status van instellingen voor gedeelde map]

[Toegangsbeperking voor gedeelde map]

Selecteer het keuzerondje [Niet ingesteld] of [Ingesteld], afhankelijk van de toegangsinstellingen die zijn ingesteld voor de gedeelde map. Als u [Ingesteld] selecteert, typt u de gebruikersnaam in het vak [Naam geregistreerde gebruiker] en het wachtwoord in het vak [Wachtwoord voor toegang].

5 Klik op [Volgende].

6 Controleer de instellingen op en bevestig deze door op [Registreren] te klikken.

7 Start de machine opnieuw op.

- Zet de machine uit, wacht minimaal 10 seconden en zet de machine weer aan.

KOPPELINGEN

- ▶ **De machine configureren voor het scannen naar gedeelde mappen**
- ▶ **Documenten rechtstreeks opslaan in een gedeelde map/op een FTP-server**
- ▶ **Adresboek wijzigen via de UI op afstand**

Het apparaat configureren voor het scannen naar de FTP-server

Controleer de onderstaande punten voordat u het apparaat gaat configureren voor het scannen naar een FTP-server.



Zorg ervoor dat de machine en de computer op de juiste manier met elkaar zijn verbonden.

- ▶ **Verbinding maken met een draadloos LAN (MF729Cx / MF728Cdw / MF724Cdw / MF628Cw)**
- ▶ **Verbinding maken met een bekabeld LAN**



Zorg ervoor dat u over de volgende gegevens beschikt:

- Het IP-adres van het apparaat. ▶ **Netwerkinstellingen weergeven**
- FTP-servernaam.
- Pad naar de FTP-server en de mapnaam.
- Gebruikersnaam, wachtwoord (alleen als het is ingesteld).

OPMERKING:

Als u het pad, de mapnaam, de gebruikersnaam, het wachtwoord, enz. voor de FTP-server niet weet, neem dan contact op met uw Netwerkbeheerder.



Ga na of u de PASV-stand moet gebruiken.

- Als er een firewall is geïnstalleerd tussen het apparaat en de FTP-server, moet u de PASV-stand instellen.
- ▶ **FTP PASV-stand configureren**

OPMERKING:

Controleer ook dat <Gebruik HTTP> en <Externe UI gebruiken> zijn ingesteld op <Aan>.

- ▶ **HTTP-communicatie uitschakelen**
- ▶ **De UI op afstand uitschakelen**



Registreer het adres van de FTP-server.

- ▶ **Adresboek wijzigen via de UI op afstand**

FTP PASV-stand configureren

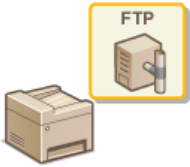

PASV is een FTP-communicatiestand die wordt gebruikt voor bestandsoverdracht. U kunt alleen verbinding maken met een FTP-server via een firewall met de PASV-stand. Controleer eerst dat de PASV-stand is ingesteld op de FTP-server.

BELANGRIJK

- Of de PASV-stand wordt gebruikt voor FTP hangt af van uw netwerkgeving en de instellingen op de FTP-server waar gegevens naartoe worden verzonden. Neem voor meer informatie contact op met uw Netwerkbeheerder.

1 Start de UI op afstand en meld u in de systeembeheerdersmodus aan. De UI op afstand starten

2 Klik op [Instellingen/registratie].

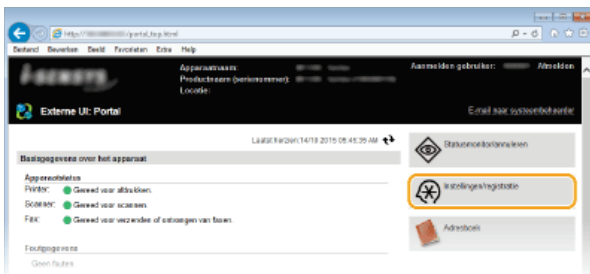

3 Klik op [Netwerkinstellingen] ► [TCP/IP-instellingen].

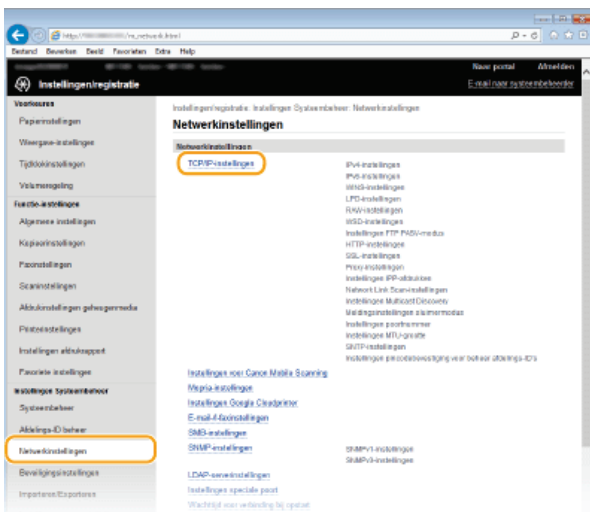

4 Klik op [Bewerken] in [Instellingen FTP PASV-modus].

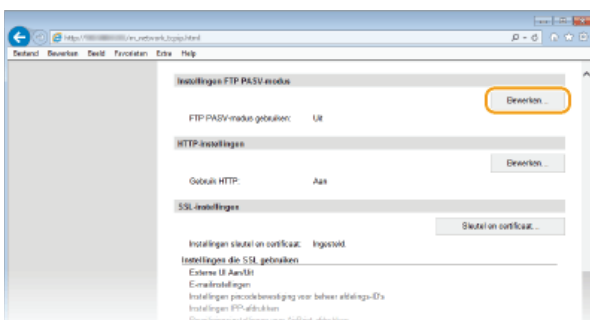

5 Schakel het selectievakje [FTP PASV-modus gebruiken] in en klik op [OK].



[FTP PASV-modus gebruiken]

Selecteer het selectievakje voor het gebruik van de PASV-stand. Gebruikt u de PASV-stand niet, laat het selectievakje dan leeg.

6 Start de machine opnieuw op.

- Zet de machine uit, wacht minimaal 10 seconden en zet de machine weer aan.

De machine configureren voor uw netwerkgeving

De configuratie van een netwerk varieert naargelang de functie van het netwerk. Het apparaat is ontworpen voor compatibiliteit met zo veel mogelijk netwerkconfiguraties en ondersteunt om die reden verschillende technologieën. Overleg met de netwerkbeheerder en kies voor een configuratie die aansluit bij uw netwerkgeving.

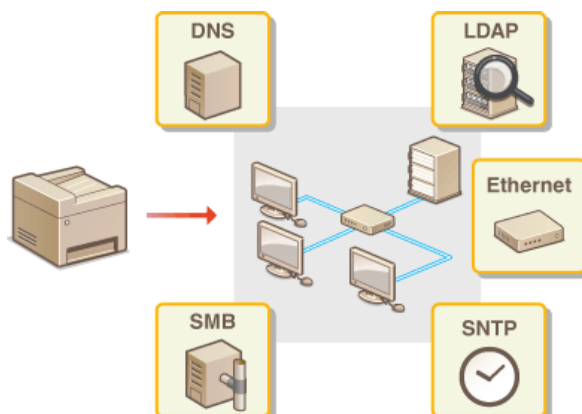

Ethernet-instellingen configureren

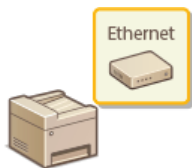

Ethernet is een standaard voor het uitwisselen van gegevens in een lokaal netwerk (LAN). U kunt de communicatiemodus (Half duplex/Full duplex) en het type Ethernet (10BASE-T/100BASE-TX) instellen. Over het algemeen is het zo dat u het apparaat kunt gebruiken zonder dat u de standaardinstellingen hoeft te wijzigen (☛ **Instellingen Ethernet-stuurprogramma**), maar u kunt de instellingen wijzigen om deze beter af te stemmen op uw netwerkomgeving.

- 1 Tik op <Menu> in het scherm <Start>.
- 2 Tik op <Netwerkinstellingen>.
 - Als het aanmeldingsscherm verschijnt, gebruikt u de numerieke toetsen om de juiste combinatie van ID en pincode in te voeren. Druk vervolgens op **ID**. ☛ **Aanmelden bij de machine**
- 3 Selecteer <Instellingen Ethernet-stuurprogramma> ► <Automatische detectie>.
- 4 Geef aan of u de Ethernet-instellingen automatisch of handmatig wilt configureren.

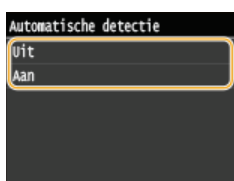

■ Ethernet-instellingen automatisch configureren

Tik op <Aan>. Het apparaat detecteert en registreert automatisch de communicatiemodus en het type Ethernet.

■ Ethernet-instellingen handmatig configureren

- 1 Tik op <Uit>.
- 2 Selecteer de communicatiemodus.
 - Tik op <Communicatiemodus> ► tik op <Half-duplex> of <Full-duplex>.



a <Half-duplex>

In deze modus worden er afwisselend gegevens verzonden en ontvangen. Selecteer deze modus als het apparaat is aangesloten op een netwerkapparaat dat half duplex gebruikt.

b <Full-duplex>

In deze modus worden gegevens tegelijkertijd verzonden en ontvangen. Deze instelling kunt u voor de meeste omgevingen gebruiken.

- 3 Selecteer het type Ethernet.
 - Tik op <Type Ethernet> ► tik op <10BASE-T> of <100BASE-TX>.

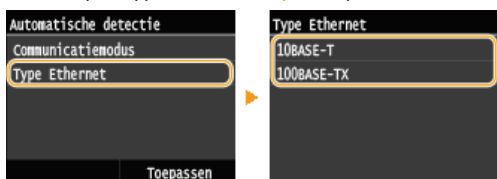

- 4 Tik op <Toepassen>.

- 5 Start de machine opnieuw op.
 - Zet de machine uit, wacht minimaal 10 seconden en zet de machine weer aan.

KOPPELINGEN

- ▶ De maximale verzendenheid wijzigen
- ▶ Een wachttijd instellen voor verbinding met een netwerk

De maximale verzendeenheid wijzigen

In de meeste Ethernet-netwerken is 1500 bytes de maximale grootte van een gegevenspakket dat kan worden verzonden. Een pakket is het blok met gegevens waarin de oorspronkelijke gegevens worden opgedeeld voordat ze worden verzonden. De maximale verzendeenheid (MTU) kan per netwerk verschillen. Wijzig de instellingen van het apparaat indien nodig. Neem voor meer informatie contact op met de netwerkbeheerder.

1 Tik op <Menu> in het scherm <Start>.

2 Tik op <Netwerkinstellingen>.

- Als het aanmeldingsscherm verschijnt, gebruikt u de numerieke toetsen om de juiste combinatie van ID en pincode in te voeren. Druk vervolgens op **ID**. **Aanmelden bij de machine**

3 Selecteer <TCP/IP-instellingen> ► <MTU-grootte>.

4 Selecteer de MTU-grootte.

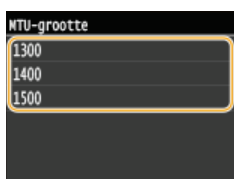

5 Start de machine opnieuw op.

- Zet de machine uit, wacht minimaal 10 seconden en zet de machine weer aan.

KOPPELINGEN

- Ethernet-instellingen configureren**
- Een wachttijd instellen voor verbinding met een netwerk**

Een wachttijd instellen voor verbinding met een netwerk

Als in een netwerk redundante connectiviteit wordt aangeboden door de aanwezigheid van verschillende switching hubs of bridges, moet er een mechanisme zijn om te voorkomen dat pakketten in een oneindige lus terechtkomen. Een efficiënte oplossing is dus om voor elke switch-poort een bepaalde rol te definiëren. Dan is het echter nog steeds mogelijk dat de communicatie gedurende enkele tienden van een seconde wordt onderbroken nadat u de manier hebt gewijzigd waarop netwerkapparaten met elkaar zijn verbonden of wanneer u een nieuw apparaat toevoegt. Als dit type probleem optreedt, stelt u een wachttijd in voor verbinding met het netwerk.

1 Tik op **<Menu>** in het scherm **<Start>**.

2 Tik op **<Netwerkinstellingen>**.

- Als het aanmeldingsscherm verschijnt, gebruikt u de numerieke toetsen om de juiste combinatie van ID en pincode in te voeren. Druk vervolgens op **ID**. **▶ Aanmelden bij de machine**

3 Tik op **<Wachttijd voor verbinding bij opstart>**.

4 Voer het aantal seconden voor de wachttijd in en tik op **<Toepassen>**.

- Gebruik **▲/▼** of de numerieke toetsen om de wachttijd in te voeren.



KOPPELINGEN

- ▶ **Ethernet-instellingen configureren**
- ▶ **De maximale verzendenheid wijzigen**

DNS configureren

DNS (Domain Name System) is een service voor naamomzetting waarmee de naam van een host (of domein) wordt gekoppeld aan een IP-adres. Configureer de benodigde instellingen voor DNS, mDNS of DHCP. De procedures voor het configureren van DNS zijn verschillend voor IPv4 en IPv6.



1 Start de UI op afstand en meld u in de systeembeheerdersmodus aan. De UI op afstand starten

2 Klik op [Instellingen/registratie].

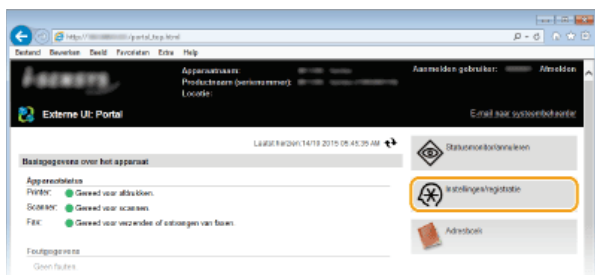

3 Klik op [Netwerkinstellingen] ▶ [TCP/IP-instellingen].

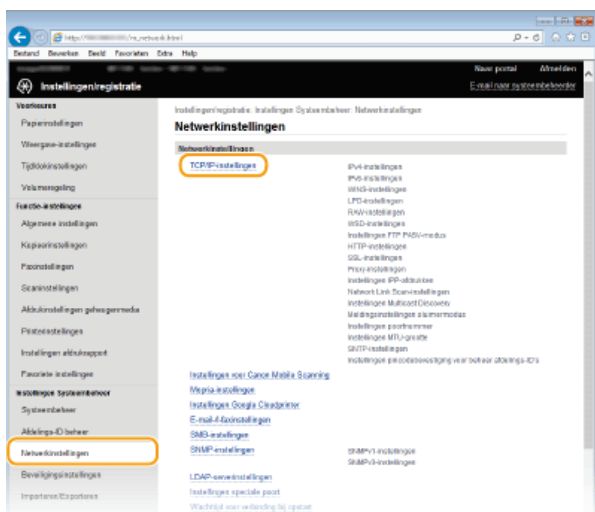

4 Configureer de DNS-instellingen.

IPv4 DNS configureren

1 Klik op [Bewerken] in [IPv4-instellingen].

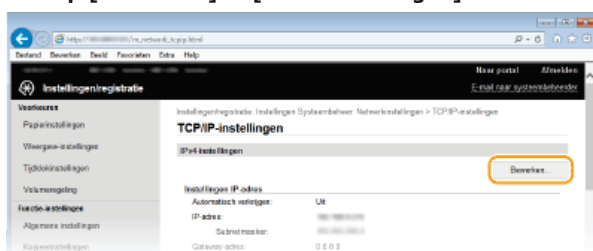

2 Configureer de DNS-instellingen van IPv4.

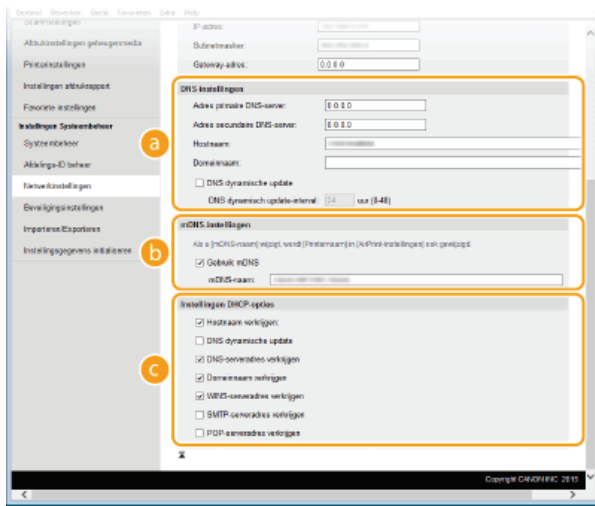

a [DNS-instellingen]

[Adres primaire DNS-server]

Voer het IP-adres van een DNS-server in.

[Adres secundaire DNS-server]

Voer het IP-adres van een secundaire DNS-server in, indien beschikbaar.

[Hostnaam]

Typ hier maximaal 47 alfanumerieke tekens voor de hostnaam van het apparaat dat u wilt registreren op de DNS-server.

[Domeinnaam]

Typ hier maximaal 47 alfanumerieke tekens voor de naam van het domein waarvan het apparaat deel uitmaakt, zoals "voorbeeld.com".

[DNS dynamische update]

Schakel dit selectievakje in als u de DNS-records dynamisch wilt bijwerken wanneer het IP-adres van het apparaat verandert. Wanneer u een interval wilt instellen tussen updates, voert u de tijd in uren in het vak [DNS dynamisch update-interval] in.

b [mDNS-instellingen]

[Gebruik mDNS]

mDNS (multicast DNS) wordt ondersteund door Bonjour en is een protocol voor het koppelen van een hostnaam aan een IP-adres zonder DNS te gebruiken. Schakel dit selectievakje in om mDNS in te schakelen en voer de mDNS-naam in het vak [mDNS-naam].

c [Instellingen DHCP-opties]

[Hostnaam verkrijgen]

Schakel dit selectievakje in om Optie 12 in te schakelen en de hostnaam te verkrijgen van de DHCP-server.

[DNS dynamische update]

Schakel dit selectievakje in om Optie 81 in te schakelen en de DNS-records dynamisch bij te werken via de DHCP-server.

[DNS-serveradres verkrijgen]

Schakel dit selectievakje in als u Optie 6 wilt inschakelen en een DNS-server wilt ophalen van de DHCP-server.

[Domeinnaam verkrijgen]

Schakel dit selectievakje in als u Optie 15 wilt inschakelen en de domeinnaam wilt ophalen van te verkrijgen van de DHCP-server.

[WINS-serveradres verkrijgen]

Schakel dit selectievakje in als u Optie 44 wilt inschakelen en een WINS-serveradres wilt ophalen van de DHCP-server.

[SMTP-serveradres verkrijgen]

Schakel dit selectievakje in als u Optie 69 wilt inschakelen en een SMTP-serveradres wilt ophalen van de DHCP-server.

[POP-serveradres verkrijgen]

Schakel dit selectievakje in als u Optie 70 wilt inschakelen en een POP3-serveradres wilt ophalen van de DHCP-server.

3 Klik op [OK].

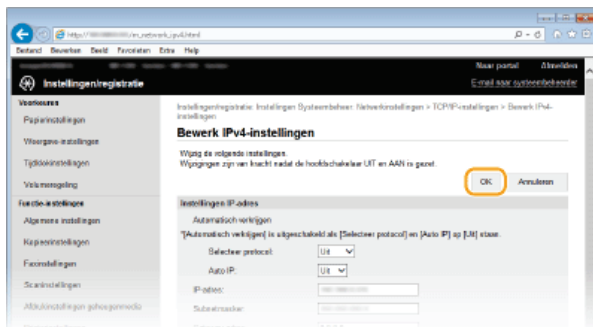

■ IPv6 DNS configureren

1 Klik op [Bewerken] in [IPv6-instellingen].

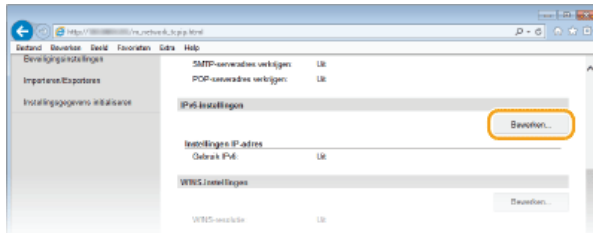

2 Configureer de DNS-instellingen van IPv6.

- Het selectievakje [Gebruik IPv6] moet zijn ingeschakeld om de instellingen te configureren. ▶ **IPv6-adres instellen**

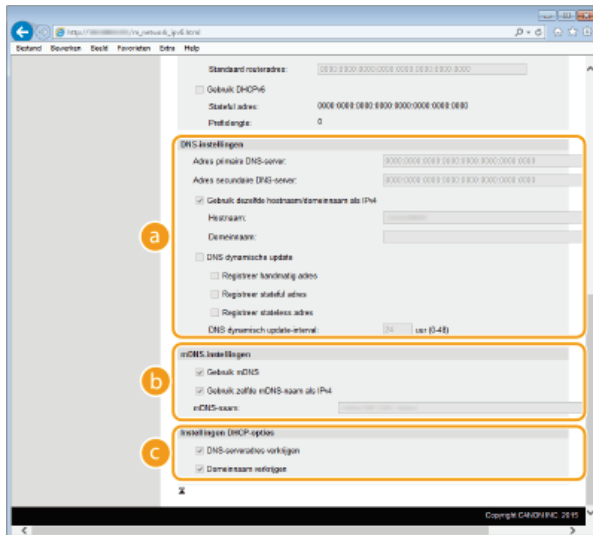

a [DNS-instellingen]

[Adres primaire DNS-server]

Voer het IP-adres van een DNS-server in. U kunt geen adressen invoeren die beginnen met "ff" (multicast-adressen).

[Adres secundaire DNS-server]

Voer het IP-adres van een secundaire DNS-server in, indien beschikbaar. U kunt geen adressen invoeren die beginnen met "ff" (multicast-adressen).

[Gebruik dezelfde hostnaam/domeinnaam als IPv4]

Schakel het selectievakje in als u de host- en domeinnamen van IPv4 wilt gebruiken.

[Hostnaam]

Typ hier maximaal 47 alfanumerieke tekens voor de hostnaam van het apparaat dat u wilt registreren op de DNS-server.

[Domeinnaam]

Typ hier maximaal 47 alfanumerieke tekens voor de naam van het domein waarvan het apparaat deel uitmaakt, zoals "voorbeeld.com".

[DNS dynamische update]

Schakel dit selectievakje in als u de DNS-records dynamisch wilt bijwerken, wanneer het IP-adres van het apparaat verandert. Als u één of meer adrestypen wilt opgeven die u wilt registreren op de DNS-server, schakelt u het selectievakje [Registreer handmatig adres], [Registreer stateful adres] of [Registreer stateless adres] in. Als u een interval wilt instellen tussen updates, typt u het aantal uren in het tekstvak [DNS dynamisch update-interval].

b [mDNS-instellingen]

[Gebruik mDNS]

mDNS (multicast DNS) wordt ondersteund door Bonjour en is een protocol voor het koppelen van een hostnaam aan een IP-adres zonder DNS te gebruiken. Schakel het selectievakje in als u mDNS wilt gebruiken.

[Gebruik zelfde mDNS-naam als IPv4]

Schakel het selectievakje in als u dezelfde mDNS-naam wilt gebruiken als in IPv4. Als u een andere naam wilt instellen, schakelt u het selectievakje uit en typt u de mDNS-naam in het vak [mDNS-naam].

[Instellingen DHCP-opties]

[DNS-serveradres verkrijgen]

Schakel dit selectievakje in als u Optie 23 wilt inschakelen en een DNS-serveradres wilt ophalen van de DHCP-server.

[Domeinnaam verkrijgen]

Schakel dit selectievakje in als u Optie 24 wilt inschakelen en de domeinnaam wilt ophalen van de DHCP-server.

3 Klik op [OK].



5 Start de machine opnieuw op.

- Zet de machine uit, wacht minimaal 10 seconden en zet de machine weer aan.

OPMERKINGEN

Instellingen selecteren vanaf het bedieningspaneel

- DNS-instellingen zijn ook bereikbaar via <Menu> op het scherm <Start> **▶ IPv4-instellingen** **▶ IPv6-instellingen**

KOPPELINGEN

- ▶ **IPv4-adres instellen**
- ▶ **IPv6-adres instellen**
- ▶ **Netwerkinstellingen weergeven**

SMB configureren



SMB (Server Message Block) is een protocol voor het delen van bronnen, zoals bestanden en printers, met meerdere apparaten in een netwerk. Het apparaat maakt gebruik van SMB om gescande documenten op te slaan in een gedeelde map. Afhankelijk van het netwerk, moet u de NetBIOS-naam en een werkgroepnaam instellen.

NetBIOS-naam

In een Windows-netwerk dat NetBIOS gebruikt, worden NetBIOS-namen gebruikt voor het identificeren van netwerkcomputers, maar ook voor bestandsdeling en andere netwerkservices. De meeste computers gebruiken de computernaam als de NetBIOS-naam.

Werkgroepnaam

Een werkgroepnaam is een naam om meerdere computers te groeperen, zodat deze in een Windows-netwerk de beschikking krijgen over eenvoudige netwerkfuncties, zoals bestandsdeling. Geef de werkgroepnaam op om aan te geven van welke groep de machine deel uitmaakt.

1 Start de UI op afstand en meld u in de systeembeheerdersmodus aan. ▶ De UI op afstand starten

2 Klik op [Instellingen/registratie].

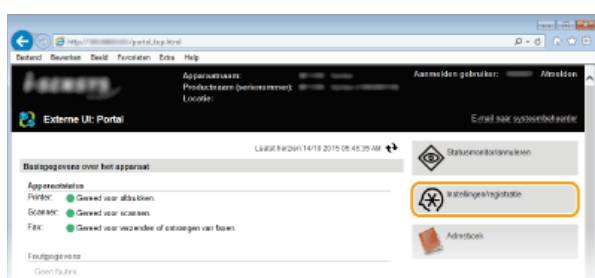

3 Klik op [Netwerkinstellingen] ▶ [SMB-instellingen].

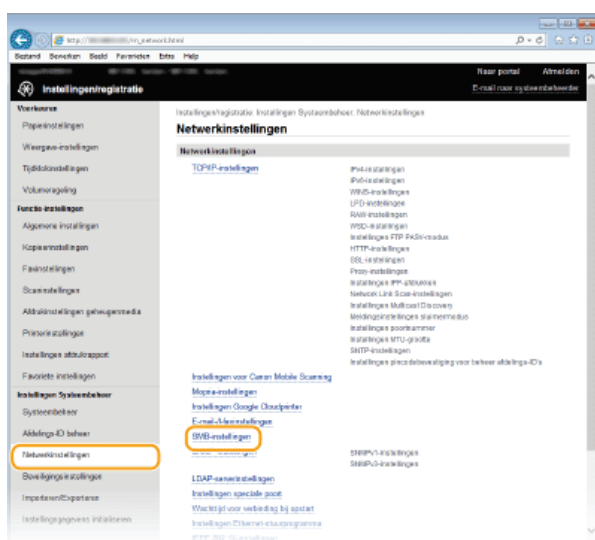

4 Klik op [Bewerken].

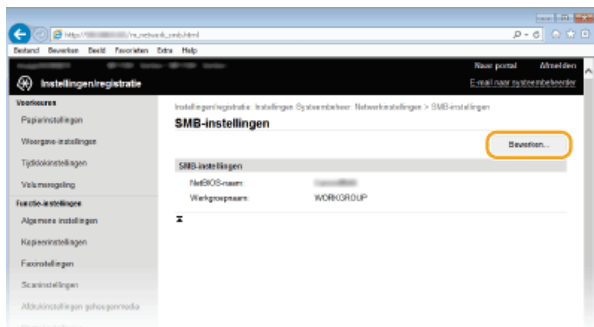

5 Geef de vereiste instellingen op en klik op [OK].

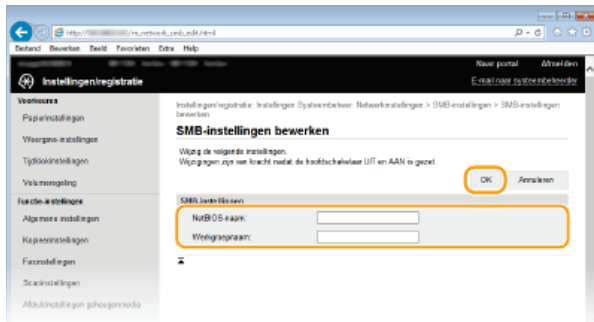

[NetBIOS-naam]

Gebruik maximaal 15 alfanumerieke tekens voor de NetBIOS-naam van het apparaat.

[Werkgroepnaam]

Gebruik maximaal 15 alfanumerieke tekens voor de naam van de werkgroep waarvan het apparaat deel uitmaakt.

BELANGRIJK:

- NetBIOS-namen of werkgroepnamen die beginnen met een asterisk (*) kunnen niet worden geregistreerd op een WINS-server.

6 Start de machine opnieuw op.

- Zet de machine uit, wacht minimaal 10 seconden en zet de machine weer aan.

KOPPELINGEN

► WINS configureren

WINS configureren

WINS (Windows Internet Name Service) is een service voor naamomzetting waarmee een NetBIOS-naam (de naam van een computer of printer in een SMB-netwerk) wordt gekoppeld aan een IP-adres. U moet de WINS-server opgeven om WINS in te schakelen.

BELANGRIJK

- Als u instellingen voor de WINS-server wilt opgeven, moeten de NetBIOS-naam en de werkgroepnaam zijn ingesteld. **SMB configureren**
- Deze functie is niet beschikbaar in een IPv6-netwerk.

1 Start de UI op afstand en meld u in de systeembeheerdersmodus aan. **De UI op afstand starten**

2 Klik op [Instellingen/registratie].

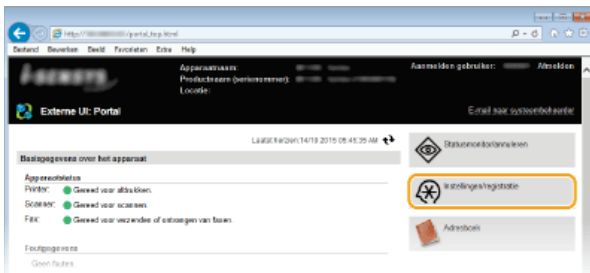

3 Klik op [Netwerkinstellingen] ► [TCP/IP-instellingen].

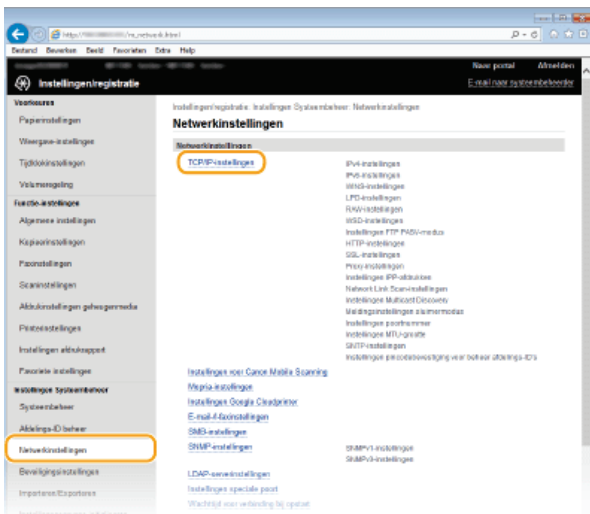

4 Klik op [Bewerken] in [WINS-instellingen].

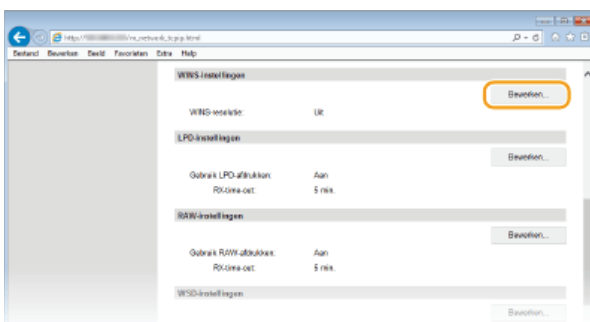

5 Schakel het selectievakje [WINS-resolutie] in, geef de vereiste instellingen op en klik op [OK].

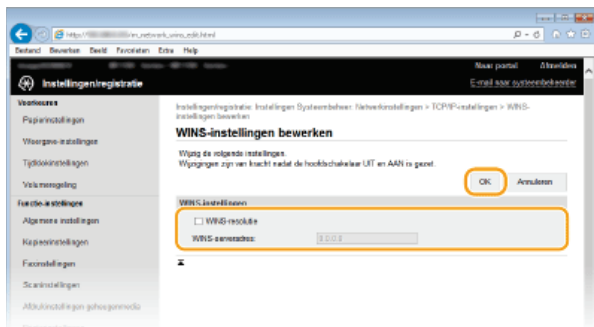

[WINS-resolutie]

Schakel dit selectievakje in als u WINS wilt gebruiken voor naamomzetting. Als u WINS niet gebruikt, schakelt u het selectievakje uit.

[WINS-serveradres]

Voer het IP-adres van de WINS-server in.

BELANGRIJK:

- Als het IP-adres van de WINS-server wordt verkregen van een DHCP-server, heeft het verkregen IP-adres prioriteit boven het IP-adres dat is ingevoerd in het vak [WINS-serveradres].

6 Start de machine opnieuw op.

- Zet de machine uit, wacht minimaal 10 seconden en zet de machine weer aan.

OPMERKINGEN

Instellingen selecteren vanaf het bedieningspaneel

- WINS-instellingen zijn ook bereikbaar via <Menu> op het <Start>-scherm. **WINS-instellingen**

KOPPELINGEN

IPv4-adres instellen

LDAP-servers registreren



Als er een LDAP-server is geïmplementeerd in het netwerk, kunt u faxnummers en e-mailadressen zoeken op de server. Deze nummers en adressen kunt u vervolgens als bestemmingen opgeven of in het adresboek opslaan. NB. als de authenticatie voor de zendfunctie (**LDAP-Server-authenticatie**) is ingeschakeld, moet u de server die wordt gebruikt voor authenticatie, registreren. U kunt maximaal vijf LDAP-servers registreren op het apparaat, elk voor zoeken en authenticatie. Registreer LDAP-servers via de UI op afstand.

OPMERKINGEN

- LDAP-servers die worden ondersteund door het apparaat zijn Windows Server 2003/Server 2008/Server 2012 Active Directory.
- Het apparaat communiceert met LDAP-servers via LDAPv3.
- UTF-8 is de ondersteunde tekencodering die wordt gebruikt bij het uitwisselen van tekstgegevens tussen het apparaat en een LDAP-server.

1 Start de UI op afstand en meld u in de systeembeheerdersmodus aan. **De UI op afstand starten**

2 Klik op [Instellingen/registratie].

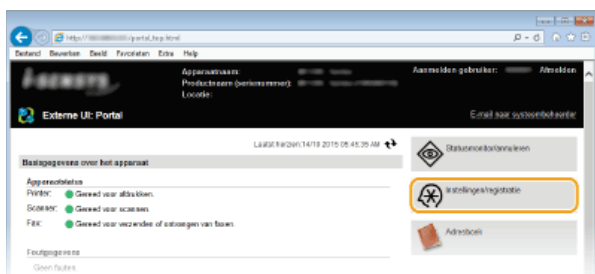

3 Klik op [Netwerkinstellingen] ► [LDAP-serverinstellingen].

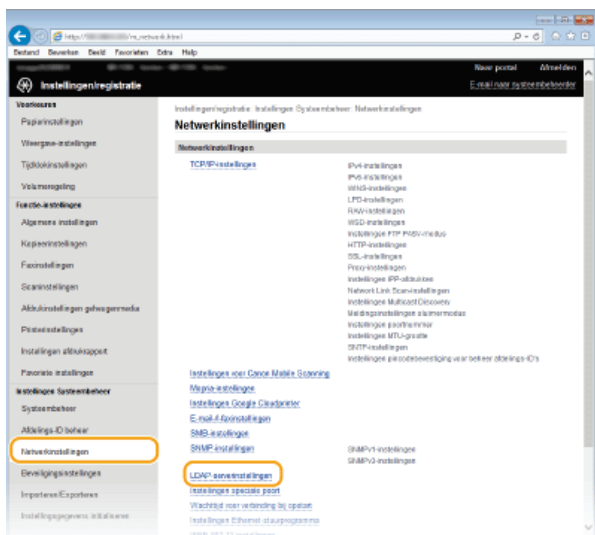

4 Klik op [Nieuwe server registreren] voor [LDAP-server (voor zoeken)] of [LDAP-server (voor authenticatie)].

- LDAP-serverregistratie wordt gescheiden, met registratie voor zoeken ofwel voor verifiëren. Als u een LDAP-server wilt gebruiken voor het zoeken naar fax- en e-mailbestemmingen, registreer de server dan voor zoeken, en als u de server wilt gebruiken voor het verifiëren van verzenden van e-mail of faxen, registreer de server dan voor verifiëren.

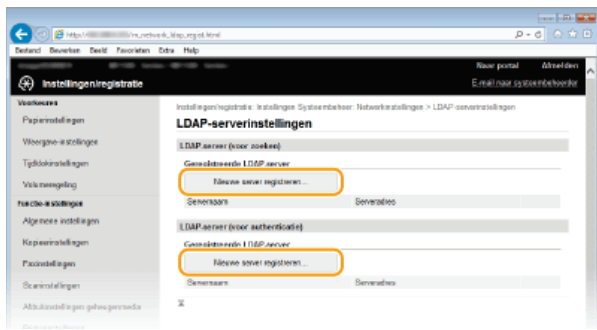

OPMERKING:

Geregistreerde server-informatie bewerken

- Klik op de tekstlink onder [Servernaam] voor het bewerkingsscherm.

Geregistreerde server-informatie wissen

- Klik op [Verwijderen] rechts van de naam van de server die u wilt wissen ► klik op [OK].

5 Registreer de LDAP-server.

■ Registreer de server die wordt gebruikt voor zoekopdrachten

Registreer de server voor het zoeken naar fax- en e-mail-bestemmingen.

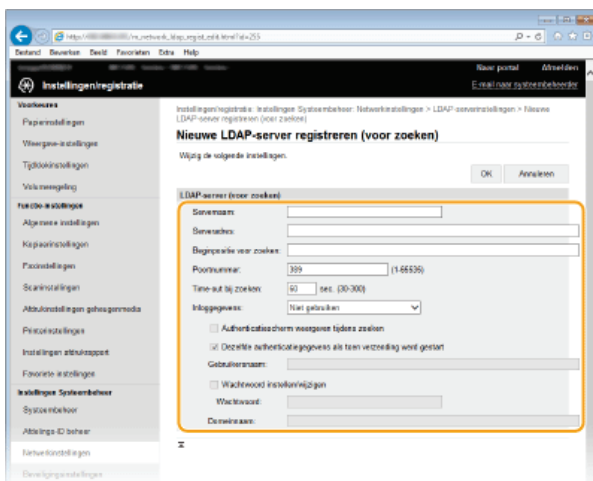

[Servernaam]

Gebruik maximaal 24 alfanumerieke tekens voor de naam van de LDAP-server.

[Serveradres]

Typ het IP-adres van de LDAP-server of voer maximaal 47 alfanumerieke tekens in voor de hostnaam van de server (voorbeeld: ldap.voorbeeld.com).

BELANGRIJK:

[Serveradres] en DNS

Let op de volgende punten om fouten te voorkomen bij het zoeken naar bestemmingen:

- Als de hostnaam is opgegeven bij [Serveradres], moet er een DNS-server beschikbaar zijn in het netwerk.
- Als het IP-adres is opgegeven bij [Serveradres], controleert u of de DNS-server alleen forward lookup ondersteunt. Als dat het geval is, selecteert u [Niet gebruiken] of [Gebruik] bij [Inloggegevens]. Als u [Gebruik (beveiligingsauthenticatie)] selecteert, controleer dan eerst of de DNS-server reverse lookup ondersteunt.

[Beginpositie voor zoeken]

Geef het knooppunt in de mapstructuur op waarbij u wilt beginnen met zoeken. Als u niets invoert, wordt er gezocht vanaf een willekeurig knooppunt dat automatisch wordt geselecteerd.

- Afhankelijk van het type tekens dat u gebruikt, kunt u maximaal 120 tekens invoeren.
- Als u het knooppunt gaat opgeven, typt u "DC=", gevolgd door een hostnaam (een met punten gescheiden tekenreeks in de Active Directory-domeinnaam). Plaats tussen de vermeldingen een komma. Als de domeinnaam bijvoorbeeld "jan.voorbeeld.com" is, typt u "DC=jan,DC=voorbeeld,DC=com".

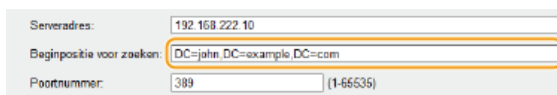

[Poortnummer]

Voer het poortnummer in dat wordt gebruikt voor communicatie met de LDAP-server.

[Time-out bij zoeken]

Geef aan hoe lang het apparaat moet zoeken. Voer een waarde in tussen 30 en 300 seconden.

[Inloggegevens]

Selecteer [Niet gebruiken], [Gebruik] of [Gebruik (beveiligingsauthenticatie)], afhankelijk van het type verificatie dat wordt gebruikt door de LDAP-server. Als [Gebruik] of [Gebruik (beveiligingsauthenticatie)] is geselecteerd, moet u een gebruikersnaam en wachtwoord opgeven.

[Niet gebruiken]	Met deze optie wordt de machine niet geverifieerd met behulp van de aanmeldingsgegevens.
[Gebruik]	Met deze optie wordt de machine geverifieerd met behulp van de aanmeldingsgegevens.
[Gebruik (beveiligingsauthenticatie)]	Selecteer deze optie om gegevens afkomstig van Kerberos, een netwerkverificatieprotocol, te gebruiken voor het verificatiewachtwoord. Als deze instelling is geselecteerd, moet de klok van de machine worden gesynchroniseerd met die van de LDAP-server.

[Authenticatiescherm weergeven tijdens zoeken]

Selecteer het selectievakje en vraag de gebruiker de gebruikersnaam en het wachtwoord in te voeren wanneer zoeken wordt aangevraagd. Als het selectievakje [Dezelfde authenticatiegegevens als toen verzending werd gestart] is geselecteerd, worden de gebruikersnaam en het wachtwoord die worden gebruikt voor authenticatie voor het verzenden van faxen of scans, hier ook gebruikt. Als het selectievakje niet is uitgeschakeld, wordt voor de authenticatie informatie gebruikt die is ingevoerd in [Gebruikersnaam]. en [Wachtwoord].

[Dezelfde authenticatiegegevens als toen verzending werd gestart]

Ingesteld of de authenticatie-informatie bij gebruik van de fax- of scanfunctie, ook wordt gebruikt voor een zoekopdracht. Dit selectievakje wordt gewoonlijk getoond als ingeschakeld; het geldt echter alleen wanneer het selectievakje [Authenticatiescherm weergeven tijdens zoeken] is ingeschakeld.

[Gebruikersnaam]

Voer de gebruikersnaam in van het apparaat dat is geregistreerd op de LDAP-server. Afhankelijk van het type tekens dat u gebruikt, kunt u maximaal 120 tekens invoeren.

- Als [Gebruik] is geselecteerd bij [Inloggegevens], typt u de gebruikersnaam als "(domeinnaam)\(gebruikersnaam)". (Voorbeeld: domein1\gebruiker1).
- Als [Gebruik (beveiligingsauthenticatie)] is geselecteerd, typt u alleen de gebruikersnaam (bijvoorbeeld: gebruiker1).
- U hoeft niets in te voeren wanneer het selectievakje [Authenticatiescherm weergeven tijdens zoeken] is ingeschakeld.

[Wachtwoord instellen/wijzigen]

Als u het wachtwoord wilt opgeven of wijzigen, schakelt u het selectievakje in en typt u maximaal 24 tekens in het vak [Wachtwoord].

[Domeinnaam]

Als [Gebruik (beveiligingsauthenticatie)] is geselecteerd bij [Inloggegevens], typt u maximaal 120 alfanumerieke tekens voor de mapnaam in de boomstructuur van Active Directory (bijvoorbeeld: voorbeeld.com).

■ De authenticatie-server registreren

Als het gebruik van de fax- en scanfuncties wordt beperkt, registreer dan de server die wordt gebruikt voor authenticatie.

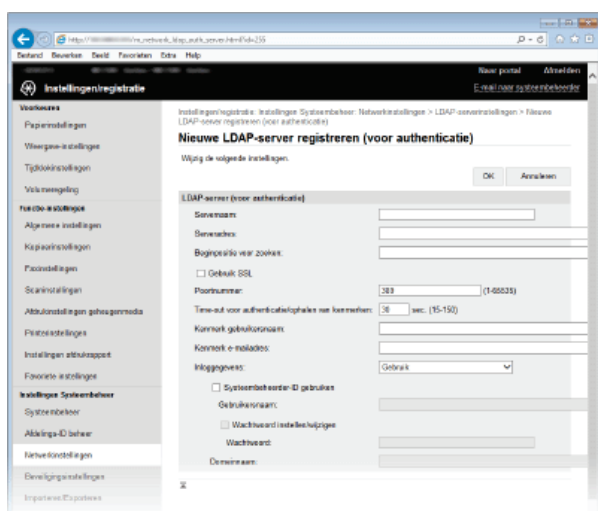

[Servernaam]

Gebruik maximaal 24 alfanumerieke tekens voor de naam van de LDAP-server.

[Serveradres]

Typ het IP-adres van de LDAP-server of voer maximaal 47 alfanumerieke tekens in voor de hostnaam van de server (voorbeeld: ldap.voorbeeld.com).

BELANGRIJK:

[Serveradres] en DNS

Let op de volgende punten om fouten te voorkomen bij het zoeken naar bestemmingen:

- Als de hostnaam is opgegeven bij [Serveradres], moet er een DNS-server beschikbaar zijn in het netwerk.
- If the IP address is entered for [Serveradres], controleer dan of de DNS-server alleen voorwaarts zoeken ondersteunt. Als de server alleen voorwaarts zoeken ondersteunt, selecteer dan [Gebruik] voor [Inloggegevens]. Selecteert u [Gebruik (beveiligingsauthenticatie)], let er dan op dat de DNS-server achterwaarts zoeken moet ondersteunen.

[Beginpositie voor zoeken]

Geef het knooppunt in de mapstructuur op waarbij u wilt beginnen met zoeken. Als u niets invoert, wordt er gezocht vanaf een willekeurig knooppunt dat automatisch wordt geselecteerd.

- Afhankelijk van het type tekens dat u gebruikt, kunt u maximaal 120 tekens invoeren.
- Als u het knooppunt gaat opgeven, typt u "DC=", gevolgd door een hostnaam (een met punten gescheiden tekenreeks in de Active Directory-domeinnaam). Plaats tussen de vermeldingen een komma. Als de domeinnaam bijvoorbeeld "jan.voorbeeld.com" is, typt u "DC=jan,DC=voorbeeld,DC=com".

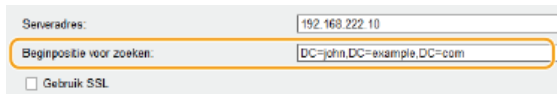

The screenshot shows a configuration window with two input fields. The first field is labeled 'Serveradres:' and contains the IP address '192.168.222.10'. The second field is labeled 'Beginpositie voor zoeken:' and contains the text 'DC=john,DC=example,DC=com'. Below these fields is a checkbox labeled 'Gebruik SSL' which is currently unchecked.

[Gebruik SSL]

Schakel dit selectievakje in als u communicatie met de LDAP-server wilt versleutelen met SSL.

- Dit is alleen mogelijk wanneer [Gebruik] is geselecteerd in [Inloggegevens].

[Poortnummer]

Voer het poortnummer in dat wordt gebruikt voor communicatie met de LDAP-server.

[Time-out voor authenticatie/ophalen van kenmerken]

Geef op hoe lang verificatie en het ophalen van attributen mag duren in een bereik van 15 tot 150 seconden.

[Kenmerk gebruikersnaam]

Voer de attribuutnaam in die moet worden vergeleken met een gebruikersnaam die is ingevoerd tijdens verificatie, van maximaal 64 alfanumerieke tekens (Bijvoorbeeld: "sAMAccountName").

- Niet vereist als [Gebruik (beveiligingsauthenticatie)] is geselecteerd in [Inlog-informatie].

[Kenmerk e-mailadres]

Voer de attribuutnaam in die moet worden gebruikt voor het verkrijgen van een e-mailadres van de verificatie-server, van maximaal 64 alfanumerieke tekens. (Bijvoorbeeld: "mail").

[Inloggegevens]

Selecteer [Gebruik] of [Gebruik (beveiligingsauthenticatie)] afhankelijk van het type verificatie geïmplementeerd door de LDAP-server.

[Gebruik]	Met deze optie wordt het apparaat geverifieerd met behulp van de Systeemmanager-ID.
[Gebruik (beveiligingsauthenticatie)]	Selecteer deze optie om gegevens afkomstig van Kerberos, een netwerkverificatieprotocol, te gebruiken voor het verificatiewachtwoord. Als deze instelling is geselecteerd, moet de klok van de machine worden gesynchroniseerd met die van de LDAP-server.

[Systeembeheerder-ID gebruiken]

Als [Gebruik] is geselecteerd in [Inloggegevens], bepaalt dit of authenticatie met de systeembeheerders-ID wordt gebruikt. Als u de systeembeheerders-ID wilt gebruiken, selecteert u het selectievakje en geeft u de gebruikersnaam en het wachtwoord op voor authenticatie. Schakelt u dit selectievakje uit, dan is aanmelding anoniem (geen gebruikersnaam).

[Gebruikersnaam]

Voer de gebruikersnaam in van het apparaat dat op de LDAP-server is geregistreerd, in de vorm "(domeinnaam)\(gebruikersnaam)" (voorbeeld: domein1\gebruikersnaam1). Afhankelijk van het type tekens dat wordt gebruikt kunnen tot wel 120 tekens worden ingevoerd.

[Wachtwoord instellen/wijzigen]

Als u het wachtwoord wilt opgeven of wijzigen, schakelt u het selectievakje in en typt u maximaal 24 tekens in het vak [Wachtwoord].

[Domeinnaam]

Als [Gebruik (beveiligingsauthenticatie)] is geselecteerd bij [Inloggegevens], typt u maximaal 120 alfanumerieke tekens voor de mapnaam in de boomstructuur van Active Directory (bijvoorbeeld: voorbeeld.com).

6 Klik op [OK].

KOPPELINGEN

- ▶ **Bestemmingen op een LDAP-server opgeven (fax)**
- ▶ **Bestemmingen op een LDAP-server opgeven (E-mail/I-Fax)**
- ▶ **SNTP configureren**
- ▶ **LDAP-Server-authenticatie**

SNTP configureren



Met SNTP (Simple Network Time Protocol) kunt u de systeemklok synchroniseren met de tijdservr in het netwerk. Het protocol wordt meestal gebruikt voor het synchroniseren van het apparaat en een server, bijvoorbeeld wanneer het apparaat toegang nodig heeft tot een LDAP-server waarvoor verificatie is ingeschakeld. De tijd wordt aangepast op basis van UTC (Coordinated Universal Time). Het is dus belangrijk om de juiste tijdzone op te geven voordat u SNTP gaat configureren (🔴 **Instellingen datum en tijd**). SNTP-instellingen kunt u opgeven via de UI op afstand.

OPMERKINGEN

- De SNTP van het apparaat ondersteunt zowel NTP- (versie 3) als SNTP-servers (versies 3 en 4).

1 Start de UI op afstand en meld u in de systeembeheerdersmodus aan. 🔴 De UI op afstand starten

2 Klik op [Instellingen/registratie].

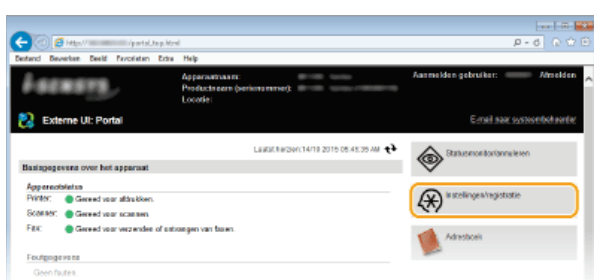

3 Klik op [Netwerkinstellingen] ▶ [TCP/IP-instellingen].

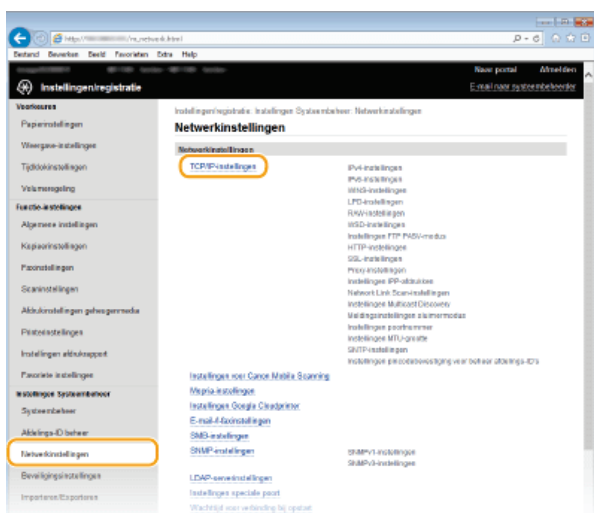

4 Klik op [Bewerken] in [SNTP-instellingen].



5 Schakel het selectievakje [Gebruik SNTP] in en geef de benodigde instellingen op.



[Gebruik SNTP]

Schakel het selectievakje in als u SNTP wilt gebruiken voor synchronisatie. Als u SNTP niet wilt gebruiken, schakelt u het selectievakje uit.

[NTP-servernaam]

Voer het IP-adres van de NTP- of de SNTP-server in. Als DNS beschikbaar is in het netwerk, kunt u een hostnaam (of FQDN) van maximaal 255 alfanumerieke tekens invoeren. (Voorbeeld: ntp.example.com).

[Pollinginterval]

Geef het interval op tussen opeenvolgende synchronisaties. U kunt een interval opgeven van 1 tot 48 uur.

6 Klik op [OK].

7 Start de machine opnieuw op.

- Zet de machine uit, wacht minimaal 10 seconden en zet de machine weer aan.

OPMERKINGEN

Communicatie met de NTP-/SNTP-server testen

- U kunt de status van de communicatie bij de geregistreerde server zien door te klikken op [Instellingen/registratie] ► [Netwerkinstellingen] ► [TCP/IP-instellingen] en vervolgens te klikken op [Controleer NTP-server] in [SNTP-instellingen] dat wordt weergegeven. Als een goede verbinding tot stand is gebracht, wordt het resultaat weergegeven, zoals dat hieronder wordt getoond. NB Deze bedieningshandeling past de systeemklok niet aan.

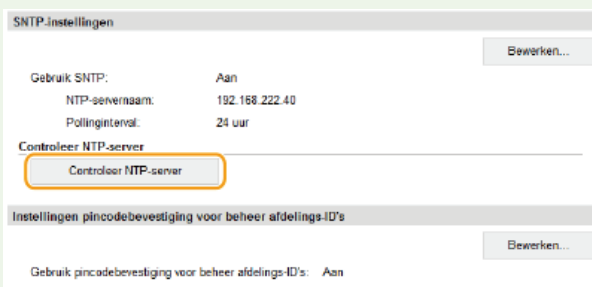

KOPPELINGEN

LDAP-servers registreren

De machine bewaken en bedienen met SNMP

SNMP (Simple Network Management Protocol) is een protocol voor het bewaken en aansturen van communicatieapparaten in een netwerk dat werkt met MIB (Management Information Base). De machine ondersteunt SNMPv1 en SNMPv3 met extra beveiliging. U kunt de status van de machine controleren vanaf een computer wanneer u documenten afdrukt of de UI op afstand gebruikt. U kunt SNMPv1 of SNMPv3 inschakelen, of beide versies tegelijk. Geef voor elke versie de instellingen op die aansluiten bij de inrichting en functie van uw netwerkomgeving.

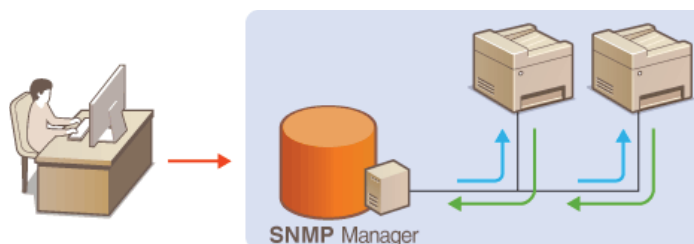

SNMPv1

SNMPv1 maakt gebruik van informatie die "community" wordt gebruikt om het bereik van SNMP-communicatie te definiëren. Aangezien deze informatie als ongecodeerde tekst beschikbaar is in het netwerk, betekent dit dat het netwerk kwetsbaar is voor aanvallen. Als een goede netwerkbeveiliging essentieel is, schakelt u SNMPv1 uit en gebruikt u SNMPv3.

SNMPv3

Met SNMPv3 kunt u netwerkapparatuur beheren in een sterk beveiligde omgeving. U moet SSL inschakelen voor de UI op afstand voordat u SNMPv3 gaat configureren (**Met SSL gecodeerde communicatie inschakelen voor de UI op afstand**).

OPMERKINGEN

- Het apparaat biedt geen ondersteuning voor de functie van SNMP voor het versturen van trap-meldingen.
- Om het poortnummer van SNMP te wijzigen, raadpleegt u **Poortnummers wijzigen**.
- Als er SNMP-beheerssoftware is geïnstalleerd op een computer in het netwerk, kunt u het apparaat extern vanaf die computer configureren, bewaken en bedienen. Raadpleeg voor meer informatie de handleiding of Help van de beheerssoftware.

1 Start de UI op afstand en meld u in de systeembeheerdersmodus aan. De UI op afstand starten

2 Klik op [Instellingen/registratie].

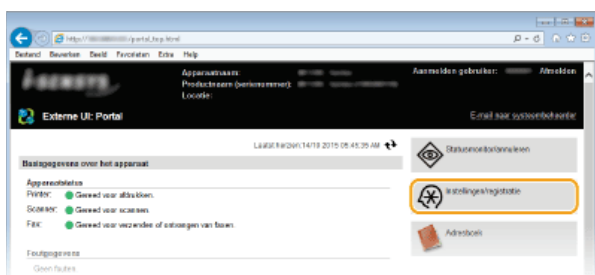

3 Klik op [Netwerkinstellingen] ▶ [SNMP-instellingen].

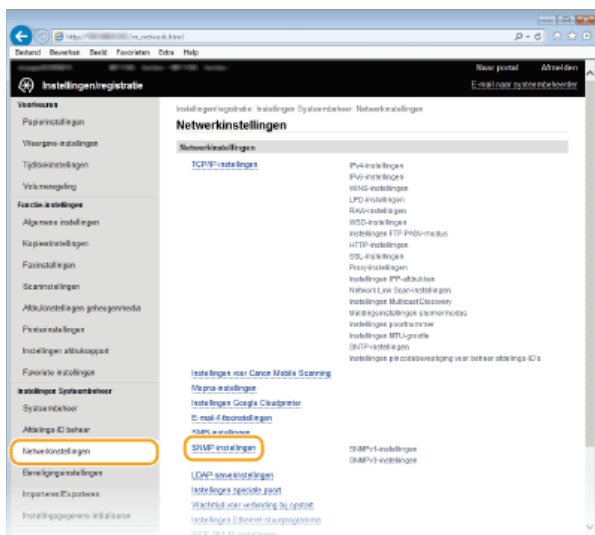

4 Klik op [Bewerken].

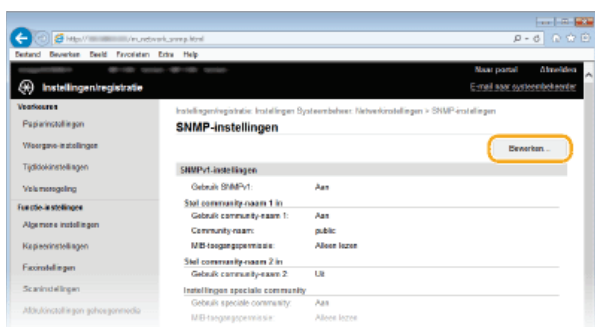

5 Geef instellingen voor SNMPv1 op.

- Als u de SNMPv1-instellingen niet hoeft te wijzigen, gaat u verder met de volgende stap.

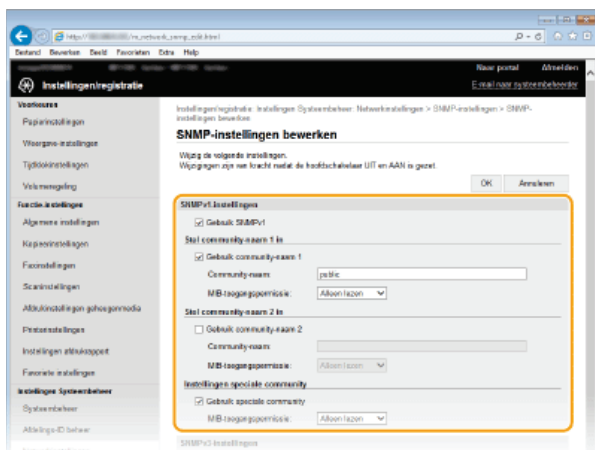

[Gebruik SNMPv1]

Schakel dit selectievakje in om SNMPv1 in te schakelen. De overige instellingen voor SNMPv1 kunt u alleen opgeven als dit selectievakje is ingeschakeld.

[Gebruik community-naam 1]/[Gebruik community-naam 2]

Schakel het selectievakje in om een Community-naam op te geven. Als u geen Community-naam hoeft op te geven, schakelt u het selectievakje uit.

[Community-naam]

Gebruik maximaal 32 alfanumerieke tekens voor de naam van de community.

[MIB-toegangspermissie]

Selecteer voor elke community [Lezen/schrijven] of [Alleen lezen] om de toegangsrechten voor MIB-objecten te bepalen.

[Lezen/schrijven]	Hiermee kunnen de waarden van MIB-objecten worden weergegeven en worden gewijzigd.
[Alleen lezen]	Hiermee kunnen de waarden van MIB-objecten alleen worden weergegeven.

[Gebruik speciale community]

De speciale community is een vooraf-gedefinieerde community die uitsluitend is bedoeld voor beheerders die met Canon-software werken, zoals iW Management Console. Schakel het selectievakje in als u de speciale community wilt gebruiken. Als u de speciale community niet wilt gebruiken, schakelt u het selectievakje uit.

6 Geef instellingen voor SNMPv3 op.

- Als u de SNMPv3-instellingen niet hoeft te wijzigen, gaat u verder met de volgende stap.

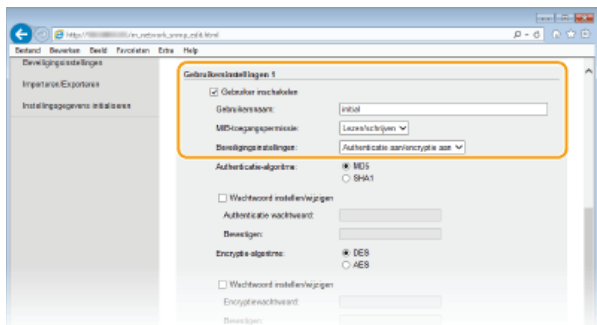

[Gebruik SNMPv3]

Schakel dit selectievakje in om SNMPv3 in te schakelen. De overige instellingen voor SNMPv3 kunt u alleen opgeven als dit selectievakje is ingeschakeld.

[Gebruiker inschakelen]

Schakel dit selectievakje in om [Gebruikersinstellingen 1]/[Gebruikersinstellingen 2]/[Gebruikersinstellingen 3] in te schakelen. Schakel een selectievakje uit om de desbetreffende gebruikersinstellingen uit te schakelen.

[Gebruikersnaam]

Gebruik maximaal 32 alfanumerieke tekens voor de gebruikersnaam.

[MIB-toegangspersmissie]

Selecteer [Lezen/schrijven] of [Alleen lezen] om de toegangsrechten voor MIB-objecten te bepalen.

[Lezen/schrijven]	Hiermee kunnen de waarden van MIB-objecten worden weergegeven en worden gewijzigd.
[Alleen lezen]	Hiermee kunnen de waarden van MIB-objecten alleen worden weergegeven.

[Beveiligingsinstellingen]

Selecteer [Authenticatie aan/encryptie aan], [Authenticatie aan/encryptie uit] of [Authenticatie aan/encryptie uit] om de gewenste combinatie van verificatie- en coderingsinstellingen te kiezen.

[Authenticatie-algoritme]

Klik op de [Authenticatie aan/encryptie aan] of [Authenticatie aan/encryptie uit] voor [Beveiligingsinstellingen] voor het algoritme dat overeenkomt met uw omgeving.

[Encryptie-algoritme]

Klik op de [Authenticatie aan/encryptie aan] voor [Beveiligingsinstellingen] voor het algoritme dat overeenkomt met uw omgeving.

[Wachtwoord instellen/wijzigen]

Als u het wachtwoord wilt instellen of wijzigen, schakelt u het selectievakje in en voert u tussen 6 en 16 alfanumerieke tekens in voor het wachtwoord in het vak [Authenticatie wachtwoord]/[Encryptiewachtwoord]. Voer het wachtwoord ter bevestiging in in het vak [Bevestigen]. U kunt afzonderlijke wachtwoorden instellen voor authenticatie en voor versleutelingsalgoritmen.

[Contextnaam 1]/[Contextnaam 2]/[Contextnaam 3]

Gebruik maximaal 32 alfanumerieke tekens voor de contextnaam. U kunt maximaal drie contextnamen registreren.

7 Geef instellingen op voor het verkrijgen van informatie voor het beheren van printers.

- Met SNMP kunt u gegevens voor het beheren van printers, zoals afdrukprotocollen en printerpoorten, controleren en periodiek opvragen bij een computer in het netwerk.

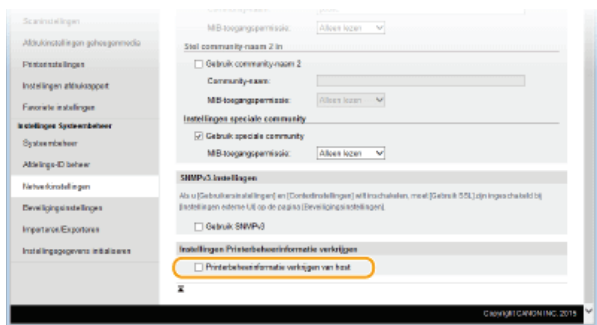

[Printerbeheer informatie verkrijgen van host]

Schakel het selectievakje in om via SNMP de gegevens voor printerbeheer van het apparaat te bewaken. Als u geen printerbeheer informatie wilt bewaken, schakelt u het selectievakje uit.

8 Klik op [OK].

9 Start de machine opnieuw op.

- Zet de machine uit, wacht minimaal 10 seconden en zet de machine weer aan.

OPMERKINGEN

Zowel SNMPv1 als SNMPv3 uitschakelen

- Als beide versies van SNMP zijn uitgeschakeld, zijn enkele functies van het apparaat niet beschikbaar, zoals het opvragen van gegevens van het apparaat via het printerstuurprogramma.

Het bedieningspaneel gebruiken

- U kunt de SNMP-instellingen in- of uitschakelen vanuit <Menu>. **SNMP-instellingen**

Zowel SNMPv1 als SNMPv3 inschakelen

- Als beide versies van SNMP zijn ingeschakeld, is het raadzaam de MIB-toegangsmachtigingen in SNMPv1 in te stellen op [Alleen lezen]. U kunt de toegangsmachtigingen voor MIB afzonderlijk instellen voor SNMPv1 en SNMPv3 (en voor elke gebruiker in SNMPv3). Als u [Lezen/schrijven] (volledige toegang) selecteert in SNMPv1, heeft dit gevolgen voor de beveiligingsfuncties van SNMPv3 omdat de meeste instellingen van het apparaat kunnen worden gewijzigd met SNMPv1.

KOPPELINGEN

- ▶ **Met SSL gecodeerde communicatie inschakelen voor de UI op afstand**

Instellingen voor software voor apparaatbeheer configureren

U kunt het ophalen en het beheer van diverse informatie over apparaten in het netwerk gemakkelijker maken door software voor apparaatbeheer te implementeren, zoals iW Management Console*, in het netwerk. Informatie zoals apparaatinstellingen, Adresboeken en foutlogboeken, wordt opgehaald en verdeeld via de server-computer. Als het apparaat op zo'n netwerk is aangesloten, zoekt software voor apparaatbeheer op het netwerk naar het apparaat met protocollen als Service Location Protocol (SLP) en verzamelt informatie over het apparaat. Dit gedeelte beschrijft de procedures van de SLP-instellingen en instellingen voor communicatie tussen het apparaat en plug-ins voor iW Management Console. U kunt deze instellingen opgeven via de UI op afstand.

* Neem voor meer informatie over iW Management Console contact op met de officiële Canon-dealer ter plaatse.

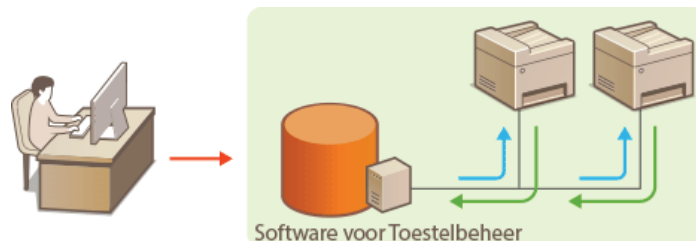

▶ SLP-communicatie met software voor apparaatbeheer configureren

▶ Instellingen configureren voor iW Management Console plug-ins

OPMERKINGEN

iW Management Console-plug-ins gebruiken

- U moet de speciale poortinstelling en de SNMP-instelling (SNMPv1 of SNMPv3) inschakelen om te kunnen communiceren met een iW Management Console-plug-in.

- ▶ **Apparaatinstellingenbeheer Aan/Uit**
- ▶ **De machine bewaken en bedienen met SNMP**

SLP-communicatie met software voor apparaatbeheer configureren

1 Start de UI op afstand en meld u in de systeembeheerdersmodus aan. ▶ De UI op afstand starten

2 Klik op [Instellingen/registratie].

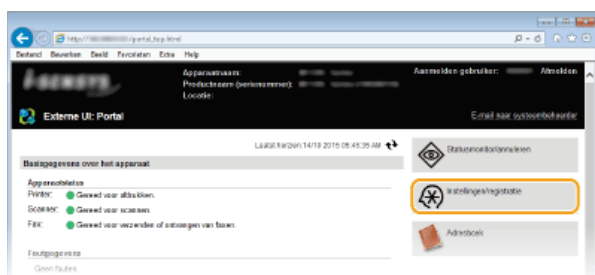

3 Klik op [Netwerkinstellingen] ▶ [TCP/IP-instellingen].

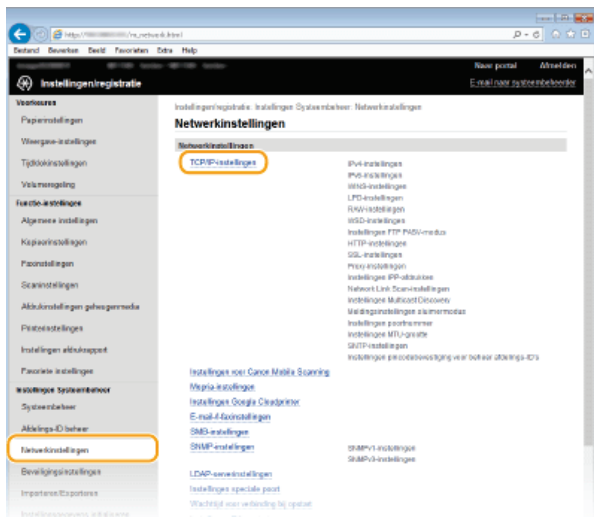

4 Geef de SLP-instellingen op.

■ Instellingen voor Multicast Discovery opgeven

1 Klik op [Bewerken] in [Instellingen Multicast Discovery].

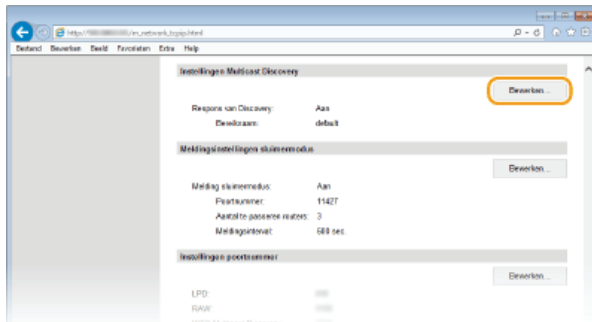

2 Schakel het selectievakje [Reageren op Discovery] in en geef de benodigde instellingen op.

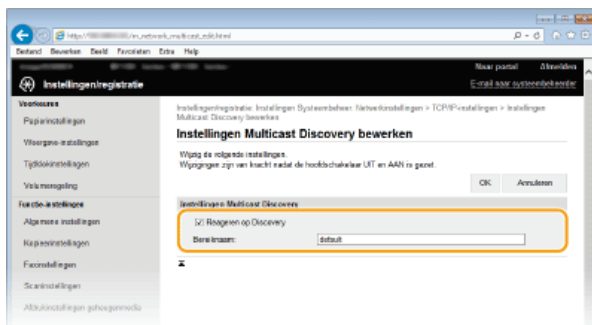

[Reageren op Discovery]

Schakel het selectievakje in als het apparaat moet reageren op pakketten voor Multicast Discovery van software voor apparaatbeheer en u bewaking door software voor apparaatbeheer wilt inschakelen.

[Bereiknaam]

Als u het apparaat wilt toevoegen aan een bepaald bereik, typt u hier maximaal 32 tekens voor de naam van het bereik.

3 Klik op [OK].

OPMERKING:

Als u het poortnummer wilt wijzigen voor Multicast Discovery, raadpleegt u [Poortnummers wijzigen](#).

■ Software voor apparaatbeheer informeren over de status van de stroomvoorziening van het apparaat

1 Klik op [Bewerken] in [Meldingsinstellingen sluimermodus].

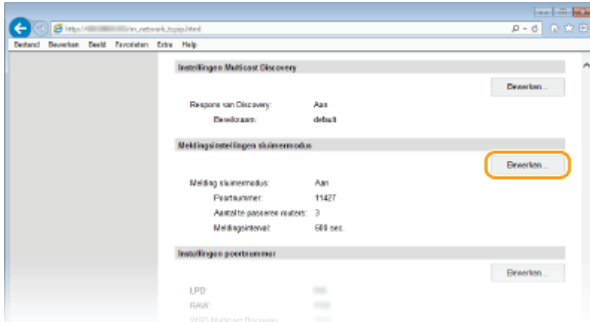

2 Schakel het selectievakje [Melden] in en geef de benodigde instellingen op.

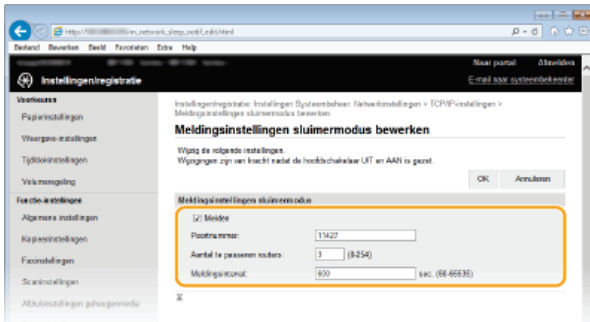

[Melden]

Schakel het selectievakje in als u Software voor apparaatbeheer wilt informeren over de status van de stroomvoorziening van het apparaat. Als [Melden] is geselecteerd, wordt er niet onnodig gecommuniceerd tijdens de slaapstand en wordt het totale stroomverbruik teruggebracht.

[Poortnummer]

Kies deze optie om het poortnummer voor deze functie te wijzigen voor uw netwerkomgeving.

[Aantal te passeren routers]

Geef aan hoeveel routers de pakketten met meldingen kunnen passeren. Voer een waarde in van 0 tot 254.

[Meldingsinterval]

Geef aan hoe vaak het apparaat informatie over de status van de stroomvoorziening moet verstrekken aan de software voor apparaatbeheer. Geef het aantal seconden op tussen 60 en 65535.

3 Klik op [OK].

5 Start de machine opnieuw op.

- Zet de machine uit, wacht minimaal 10 seconden en zet de machine weer aan.

Instellingen configureren voor iW Management Console plug-ins

U kunt de instellingen opgeven die communicatie tussen het apparaat en de volgende plug-ins mogelijk maken, en daarmee kunt u het Adresboek en de instelwaarde van het apparaat beheren.

- iW Management Console Adresboekbeheer Plug-in
- iW Management Console Toestelconfiguratiebeheer Plug-in

1 Start de UI op afstand en meld u in de systeembeheerdersmodus aan.  De UI op afstand starten

2 Klik op [Instellingen/registratie].

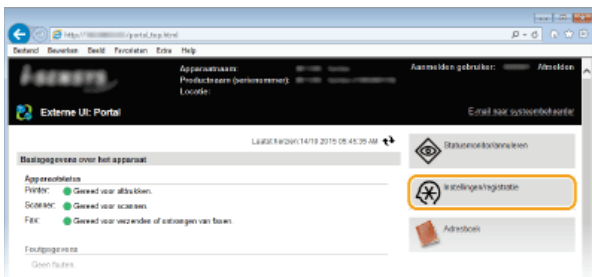

3 Klik op [Netwerkinstellingen] ► [Instellingen voor apparaatinstellingenbeheer].

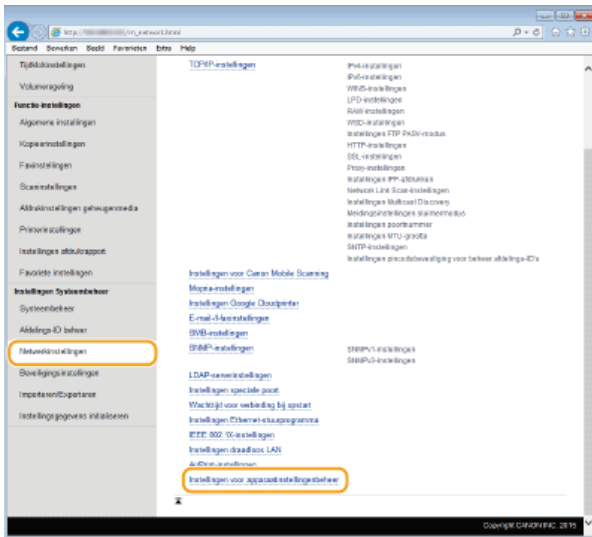

4 Klik op [Bewerken].

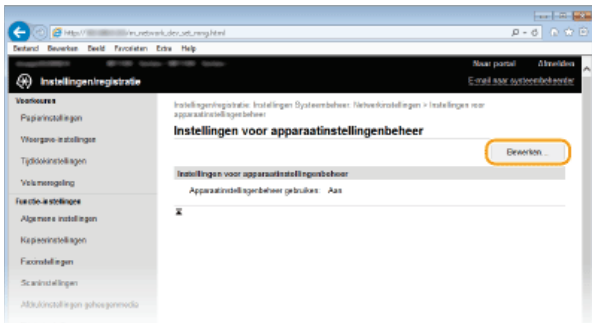

5 Selecteer [Apparaatinstellingenbeheer gebruiken] ► [OK].

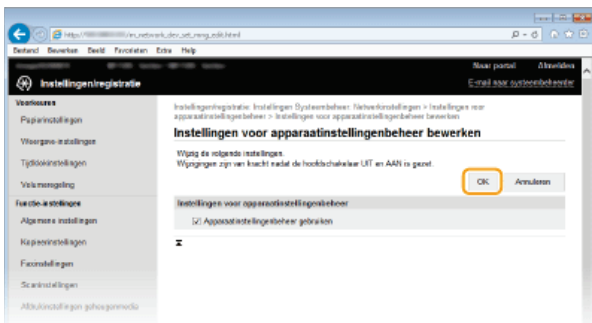

KOPPELINGEN

De slaapstand instellen

Beveiliging

De realiteit is dat overal en altijd vertrouwelijke gegevens worden verwerkt door informatieapparaten, waaronder computers en printers. Het vervelende is dat elk van deze apparaten het doelwit kan worden van kwaadwillende derden. Aanvallers kunnen ongeoorloofde toegang krijgen tot uw apparaten of indirect voordeel halen uit slordigheid. Hoe het ook zij, u kunt geconfronteerd worden met onverwachte verliezen als uw vertrouwelijke gegevens worden onderschept. Om deze risico's tegen te gaan, is het apparaat uitgerust met verschillende beveiligingsfuncties. Bepaal afhankelijk van de netwerkgeving de juiste configuratie.

OPMERKINGEN

- U kunt het beste beveiligingssysteem configureren door een omgeving op te bouwen die toegang tot printers in uw thuisnetwerk via internet verhindert en een dergelijke omgeving te combineren met de beveiligingsfuncties van het apparaat.

▶ Onbevoegde toegang voorkomen

■ Basisvoorzieningen voor het beveiligen van informatie



▶ De machine beschermen tegen ongeoorloofde toegang

■ Inspelen op risico's als gevolg van slordigheid of onjuist gebruik

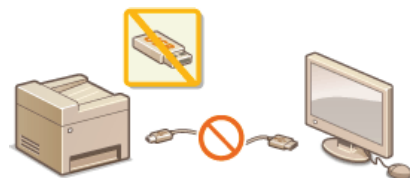

▶ De functies van de machine beperken



▶ Een document afdrukken dat is beveiligd met een pincode (beveiligd afdrukken) (MF729Cx / MF728Cdw / MF724Cdw)

■ Geavanceerde beveiligingsfuncties implementeren



▶ Geavanceerde beveiligingsfuncties implementeren

De machine beschermen tegen ongeoorloofde toegang

Voorkom dat onbevoegden toegang krijgen tot de machine en deze kunnen gebruiken. U kunt verschillende beveiligingsmaatregelen treffen, zoals het beheren van toegangsmachtigingen, het instellen van firewalls en het aanpassen van poortnummers.

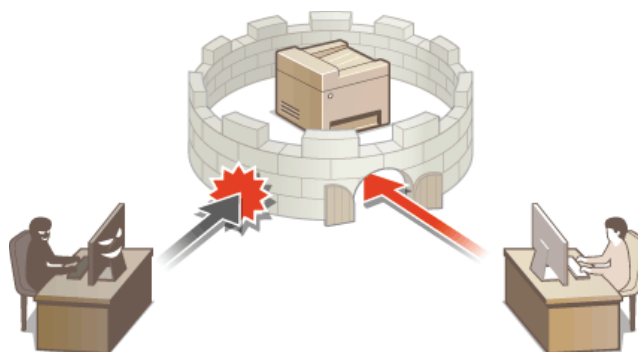

Onbevoegde toegang voorkomen

Dit gedeelte beschrijft de veiligheidsmaatregelen voor het voorkomen van onbevoegde toegang vanuit een extern netwerk. Dit moet absoluut worden gelezen voor alle gebruikers en beheerders voordat zij het apparaat, andere printers en multifunctionele apparaten die op het netwerk zijn aangesloten, gaan gebruiken. In de afgelopen jaren zijn printers/multifunctionele apparaten ontwikkeld die op het netwerk worden aangesloten en die u een uiteenlopende reeks van nuttige functies kunnen bieden, zoals het afdrucken vanaf een computer, bedienen vanaf een computer met de functie op afstand en het verzenden van gescande documenten via internet. Het is daarentegen van essentieel belang dat u veiligheidsmaatregelen neemt om het veiligheidsrisico voor informatielekken te beperken, omdat een printer/multifunctioneel apparaat meer blootstaat aan bedreigingen, zoals onbevoegde toegang en diefstal, wanneer het is aangesloten op het netwerk. Dit gedeelte geeft uitleg over de noodzakelijke instellingen die u moet opgeven om onbevoegde toegang te voorkomen voordat u een printer/multifunctioneel apparaat die/dat is aangesloten op het netwerk, gaat gebruiken.

Veiligheidsmaatregelen ter voorkoming van onbevoegde toegang vanuit het externe netwerk

- Een particulier IP-adres toewijzen
- Transmissie beperken door middel van een firewall
- SSL-gecodeerde communicatie opgeven
- In de code instellen voor het beheer van informatie die is opgeslagen in het multifunctionele apparaat

Een particulier IP-adres toewijzen

Een IP-adres is een numeriek label dat wordt toegewezen aan elk toestel dat deel uitmaakt van een computernetwerk. Een "routeerbaar IP-adres" (global IP address) wordt gebruikt voor de communicatieverbinding met internet en een "privé-IP-adres" (private IP address) wordt gebruikt voor communicatie binnen een lokaal netwerk, zoals een LAN in het bedrijf. Als een routeerbaar IP-adres wordt toegewezen, is uw printer/multifunctioneel apparaat vrij toegankelijk via internet. Daardoor neemt het risico van een informatielek als gevolg van onbevoegde toegang vanuit een extern netwerk toe. Wordt daarentegen een privé-IP-adres toegewezen, dan is uw printer/multifunctioneel apparaat gesloten binnen een lokaal netwerk en alleen toegankelijk voor gebruikers op uw lokaal netwerk, zoals een LAN in het bedrijf.

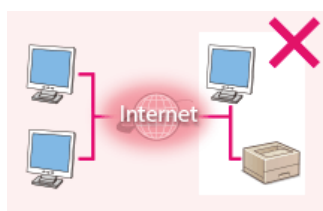

Routeerbaar IP-adres

Toegankelijk voor gebruikers binnen een lokaal netwerk

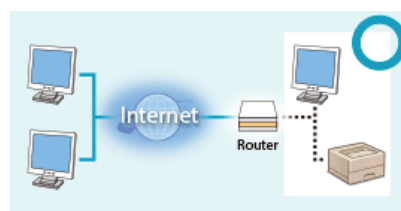

Privé-IP-adres

Toegankelijk voor gebruikers binnen een lokaal netwerk

U moet een privé-IP-adres aan uw printer/multifunctioneel apparaat toewijzen. Het is belangrijk dat u vaststelt of het IP-adres, dat is toegewezen aan de printer/het multifunctionele apparaat dat u gebruikt, een privé-IP-adres of niet. Een privé-IP-adres vindt u in een van de volgende bereiken.

■ Bereiken voor privé-IP-adressen

- Van 10.0.0.0 tot 10.255.255.255
- Van 172.16.0.0 tot 172.31.255.255
- Van 192.168.0.0 tot 192.168.255.255

Zie voor informatie over hoe u kunt vaststellen wat voor een IP-adres u heeft **● IPv4-adres instellen**.

OPMERKINGEN

- Als een routeerbaar IP-adres is toegewezen aan een printer/multifunctioneel apparaat, kunt u een netwerkgeving creëren waarin het risico van onbevoegde toegang wordt beperkt, door veiligheidsssoftware te installeren, zoals een firewall, die toegang vanuit externe netwerken voorkomt. Als u een routeerbaar IP-adres wil toewijzen aan een printer/multifunctioneel apparaat dat u wilt gebruiken, neem dan contact op met uw netwerkbeheerder.

Transmissie beperken door middel van een firewall

Een firewall is een systeem dat onbevoegde toegang vanuit externe netwerken voorkomt en bescherming biedt tegen aanvallen op/invalen in een lokaal netwerk. U kunt met een firewall op uw netwerkgeving toegang vanuit het gevaarlijk lijkende externe netwerk voorkomen, door communicatie vanaf het opgegeven IP-adres van het externe netwerk te beperken. Deze functie die is geïnstalleerd op een Canon-printer/multifunctioneel apparaat, biedt u de mogelijkheid een IP-adresfilter op te zetten. Zie voor informatie over hoe u een IP-adresfilter kunt opzetten **● IP-adressen opgeven voor firewallregels**.

SSL-gecodeerde communicatie opgeven

Zie voor informatie over de SSL Encrypted Communication [Geavanceerde beveiligingsfuncties implementeren](#), en zie over de procedures die u moet opgeven [Met SSL gecodeerde communicatie inschakelen voor de UI op afstand](#).

In de code instellen voor het beheer van informatie die is opgeslagen in het multifunctionele apparaat

Als een kwaadwillende buitenstaander probeert onbevoegd toegang te krijgen tot een printer/multifunctioneel apparaat, beperkt het instellen van een pincode voor informatie die is opgeslagen in het apparaat, het risico van een informatielek. Met de Canon printer/het Canon multifunctionele apparaat kunt u diverse typen informatie beveiligen door een pincode in te stellen.

■ Een pincode instellen voor elk van de functies

- Een pincode instellen voor UI op afstand
Zie voor meer informatie [Een pincode instellen voor UI op afstand](#).
- Een pincode instellen voor Instellingen van de systeembeheerder
Zie voor meer informatie [De systeembeheerders-id instellen](#).
- Pincode voor het adresboek
Zie voor meer informatie over het instellen van een pincode [Een pincode instellen voor het adresboek](#)

Hierboven worden enkele voorbeelden genoemd van veiligheidsmaatregelen ter voorkoming van onbevoegde toegang. Zie voor meer informatie over andere veiligheidsmaatregelen [Beveiliging](#) en neem de noodzakelijke veiligheidsmaatregelen ter voorkoming van onbevoegde toegang die past bij uw omgeving.

Toegangsmachtigingen instellen

Beveilig het apparaat tegen toegang door onbevoegden door alleen gebruikers met toegangsrechten toe te staan het apparaat te gebruiken. Toegangsrechten worden apart ingesteld voor systeembeheerders, algemene gebruikers en de UI op afstand. Wanneer toegangsrechten zijn ingesteld, moet de gebruiker een ID en pincode invoeren als hij of zij wil afdrukken of instellingen wil wijzigen.



Afdelings-ID-accounts zijn er in twee typen: systeembeheerders-ID, die uitsluitend is bedoeld voor beheerders, en Afdelings-ID voor gewone gebruikers. systeembeheerders-ID is een account met volledige toegangsrechten. Het gebruik van functies kan voor Afdelings-ID's voor gebruikers worden beperkt, zoals kopiëren in kleur beperken voor de ene Afdelings-ID en faxen voor een andere. Hierdoor ontstaan verscheidene Afdelings-ID's, wat het mogelijk maakt de veiligheid van het apparaat flexibel te beheren. En door een pincode voor de UI op afstand in te stellen kunt u het gebruik van de UI op afstand beperken.

Systemebeheerder-ID

ID systeembeheerder is een account met maximale toegangsmachtigingen. Als er een ID systeembeheerder is ingesteld, moet u zich aanmelden met de referenties van deze id om toegang te krijgen tot <Netwerkinstellingen> of <Instellingen Systeembeheer>. Stel de ID systeembeheerder in wanneer er behoefte is aan verschillende niveaus van toegangsmachtigingen voor beheerders en gewone gebruikers. Er kan maar één ID systeembeheerder worden geregistreerd.

▶ De systeembeheerders-id instellen

Afdelings-id (Afdelings-ID beheer)

U kunt toegangsmachtigingen opgeven voor een gebruiker (of groep gebruikers) door een Afdeling ID te registreren. U kunt meerdere Afdeling ID's registreren. Als een gebruiker probeert het apparaat te gebruiken terwijl Afdeling ID's zijn ingeschakeld, verschijnt er een aanmeldingsscherm en moet de gebruiker zijn of haar Afdeling ID met bijbehorende pincode invoeren om toegang te krijgen tot het apparaat. U kunt per Afdeling ID allerlei informatie weergeven, zoals het aantal pagina's dat is gekopieerd, afgedrukt of gescand in zwart-wit of kleur.

▶ Afdeling-ID beheer configureren

Pincode UI op afstand (Toegangspincode externe UI)

Er is een pincode voor het gebruik van de UI op afstand. Alleen gebruikers die de pincode weten hebben toegang tot de UI op afstand.

▶ Een pincode instellen voor UI op afstand

De systeembeheerders-id instellen

Er is een pincode voor het gebruik van de UI op afstand. Alleen gebruikers die de pincode weten hebben toegang tot de UI op afstand. U kunt ook een pincode instellen voor de Systeembeheerder ID. Als deze pincode ingeschakeld hebt u <Netwerkinstellingen> en <Instellingen Systeembeheer> alleen toegang wanneer de Systeembeheerder ID en de pincode goed zijn ingevoerd. De informatie over instellingen voor de Systeembeheerde ID is van het allerhoogste belang voor de beveiliging van het apparaat, dus zorg er vooral voor dat alleen Beheerders de Systeembeheerder ID en de pincode weten.

OPMERKINGEN

- Op de MF729Cx, zijn de systeembeheerders-ID en pincode "7654321". Aanbevolen wordt deze instelling te wijzigen voor betere beveiliging.

1 Tik op <Menu> in het scherm <Start>.

2 Tik op <Instellingen Systeembeheer>.

OPMERKING:

Als de Systeembeheerders-id al is ingesteld

- Als het aanmeldingsscherm verschijnt, gebruikt u de numerieke toetsen om de juiste combinatie van ID en pincode in te voeren. Druk vervolgens op **ID**. **Aanmelden bij de machine**

3 Selecteer <Instellingen Systeembeheerderinformatie> ▶ <Systeembeheerder-ID en pincode>.

4 Geef de systeembeheerders-id en pincode op.

- Geef een waarde op voor <Systeembeheerder-ID> en typ vervolgens de pincode bij <Pincode systeembeheerder>.
- Voer met de numerieke toetsen een pincode in van maximaal zeven cijfers en tik op <Toepassen>.
- Als <Pin (bevestigen)> wordt weergegeven, voert u de pincode nogmaals in om deze te bevestigen.

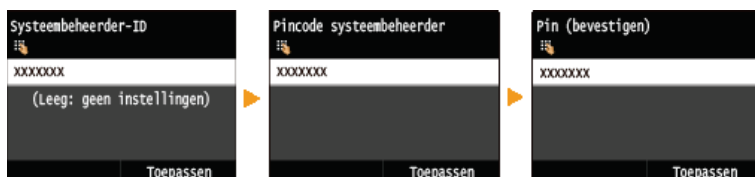

OPMERKING:

- U kunt geen ID of pincode registreren die alleen uit nullen bestaat, zoals "00" of "0000000".
- U kunt de instellingen van Systeembeheerders-ID en de pincode annuleren door de informatie die hebt ingevoerd in **C** te annuleren en te tikken op <Toepassen> terwijl de velden leeg zijn.

■ Naam van systeembeheerder instellen

1 Tik op <Naam systeembeheerder>.

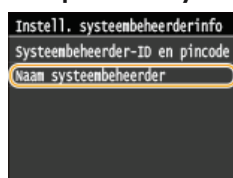

2 Typ maximaal 32 tekens voor de naam van de systeembeheerder en tik op <Toepassen>. **Tekst invoeren**



OPMERKINGEN

Instellingen configureren via de UI op afstand

- Start de UI op afstand en meld u in de systeembeheerdersmodus aan. Klik op [Instellingen/registratie] ► [Systeembeheer] ► [Bewerken] en geef de gewenste instellingen op.
- Via de UI op afstand kunt u verschillende gegevens opslaan, zoals contactgegevens, opmerkingen van de beheerder, de installatielocatie van het apparaat en de instellingen die u kunt opslaan via het bedieningspaneel. De opgeslagen gegevens kunt u bekijken op de pagina [Apparaatinformatie] van de UI op afstand. **► Gegevens van systeembeheerder controleren**

Als u de pincode niet meer weet

- Vergeet u pincode niet. Weet u uw pincode niet meer, neem dan contact op de officiële Canon-dealer of de Canon-help-lijn.

Aanmelden bij het apparaat

- Als u <Netwerkinstellingen> of <Instellingen Systeembeheer> wilt gebruiken terwijl er een Systeembeheerders-ID is ingesteld, wordt het volgende aanmeldingsscherm weergegeven:
- U moet ook de Systeembeheerder-ID en de pincode opgeven als u wilt inloggen met de UI op afstand in de stand Systeembeheerder. **► De UI op afstand starten**

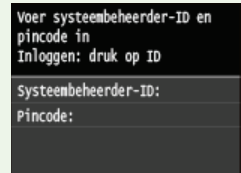

KOPPELINGEN

- **Toegangsmachtigingen instellen**
- **Afdeling-ID beheer configureren**

Afdeling-ID beheer configureren

U kunt de toegang tot het apparaat beheren door meerdere ID's te gebruiken voor meerdere gebruikers of groepen. Als een gebruiker probeert het apparaat te gebruiken terwijl Afdeling ID beheer is ingeschakeld, verschijnt er een aanmeldingsscherm en moet de gebruiker zijn of haar Afdeling ID met bijbehorende pincode invoeren om toegang te krijgen tot het apparaat. Als Afdeling ID beheer is ingeschakeld, wordt per Afdeling ID informatie bijgehouden over het gebruik van functies, zoals het kopiëren in kleur of het scannen in zwart-wit. U kunt Afdeling ID beheer configureren door Afdeling ID's in te stellen en vervolgens de functie Afdeling ID beheer in te schakelen. Er zijn extra instellingen nodig als u Afdeling ID beheer wilt inschakelen voor bewerkingen vanaf een computer, zoals afdrukken of faxen.

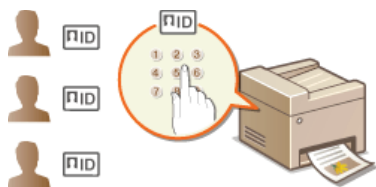

- ▶ Afdelings-id's en pincodes registreren en bewerken
- ▶ Afdeling-ID beheer inschakelen
- ▶ Afdeling-ID beheer instellen voor afdrukken of faxen vanaf een computer
- ▶ Taken blokkeren indien afdelings-id onbekend

Afdelings-id's en pincodes registreren en bewerken

U kunt een afdelings-id registreren en hieraan een pincode toewijzen. U kunt ook functies uitschakelen per afdelings-id, zoals kopiëren in zwart-wit of afdrukken in kleur. Er kunnen maximaal 300 afdelings-id's worden geregistreerd.

- 1 Start de UI op afstand en meld u in de systeembeheerdersmodus aan. ▶ De UI op afstand starten
- 2 Klik op [Instellingen/registratie].

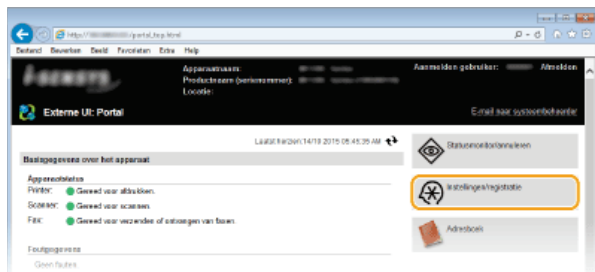

- 3 Klik op [Afdelings-ID beheer] en registreer of bewerk Afdelings-ID's.

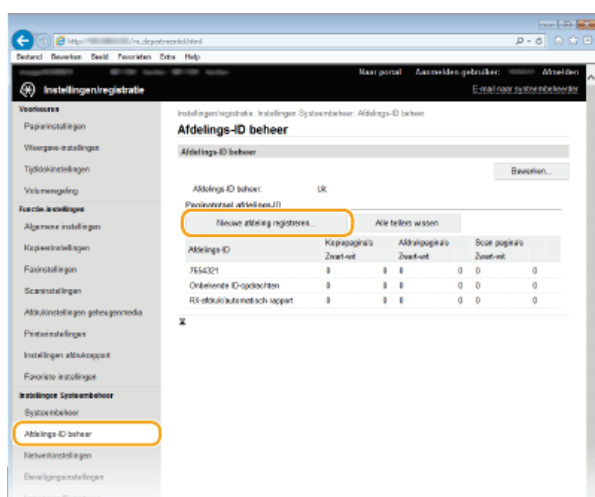

■ Een afdelings-id registreren

Klik op [Nieuwe afdeling registreren].

1

2 Geef de vereiste instellingen op en klik op [OK].

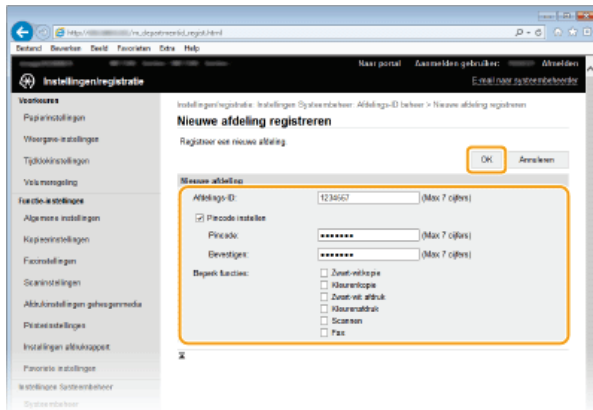

[Afdelings-ID]

Voer maximaal zeven cijfers voor de Afdelings-ID.

[Pincode instellen]

Als u een pincode wilt instellen, schakelt u het selectievakje in en voert u een code in van maximaal zeven cijfers in de tekstvakken [Pincode] en [Bevestiging].

[Beperk functies]

Schakel het selectievakje in van de functie die u wilt uitschakelen voor de Afdeling ID.

OPMERKING:

Als het selectievakje [Scannen] is ingeschakeld, kunt u de functies Opslaan naar USB-geheugenapparaat, E-mail Verzenden en Opslaan naar Gedeelde Map of FTP-server niet gebruiken. U kunt ook het gebruik van andere functies die documenten scannen door ze op een computer te importeren, maar in dat geval kunt u niet de toegang blokkeren voor iedere Afdelings-ID (Taken blokkeren indien afdelings-id onbekend).

De instellingen van een opgeslagen afdelings-id bewerken

1 Klik op de overeenkomstige tekstkoppeling onder [Afdelings-ID] om bewerkingen uit te voeren.

2 Wijzig de instellingen en klik op [OK].

OPMERKING:

Een Afdelings-ID wissen

- Klik op [Verwijderen] bij de afdelings-ID die u wilt verwijderen ► klik op [OK].

OPMERKINGEN

[Paginatotaal afdelings-ID]

- U kunt per Afdeling ID kijken hoeveel pagina's er zijn gekopieerd, afgedrukt, gescand of gefaxt.
- Als u de aantallen op nul wilt zetten, klikt u op de overeenkomstige tekstkoppeling onder [Afdelings-ID] en klikt u op [Wis teller] ► [OK]. Als u de aantallen van alle Afdeling ID's op nul wilt zetten, klikt u op [Alle tellers wissen] ► [OK].

Paginatotaal afdelings ID					
Nieuwe afdeling registreren...			Alle tellers wissen		
Afdelings-ID	Kopiepagina's Zwart-wit	Aftrukpagina's Zwart-wit	Scan pagina's Zwart-wit	Fax	
7554321	0	0	0	0	
1234567	0	0	0	0	Verwijderen Wis teller
Overblijvende ID-opdrachten	0	0	0	0	

Controlekaarten gebruiken

- Wanneer de als optie verkrijgbare Copy Card Reader-F1 op het apparaat is bevestigd, worden 300 op een volgende nummers automatisch geregistreerd.
- Bewerk of wis de Afdelings-ID's niet. De controlekaarten die corresponderen met de bewerkte of gewiste Afdelings-ID's zullen niet beschikbaar zijn.

Afdeling-ID beheer inschakelen

Nadat u het gewenste aantal afdelings-id's hebt geregistreerd, kunt u Afdeling-ID beheer inschakelen.

1 Start de UI op afstand en meld u in de systeembeheerdersmodus aan. De UI op afstand starten

2 Klik op [Instellingen/registratie].

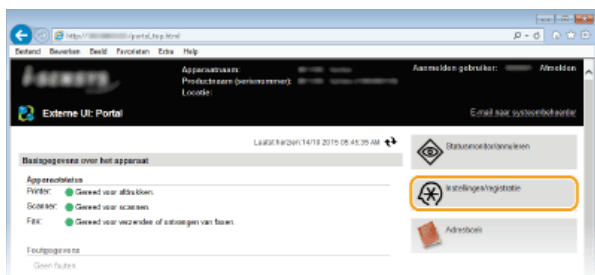

3 Klik op [Afdelings-ID beheer] [Bewerken].

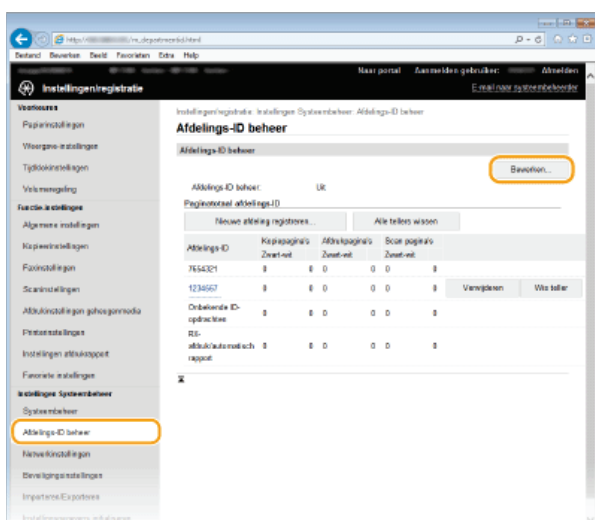

4 Schakel het selectievakje [Afdelings-ID beheer] in en klik op [OK].

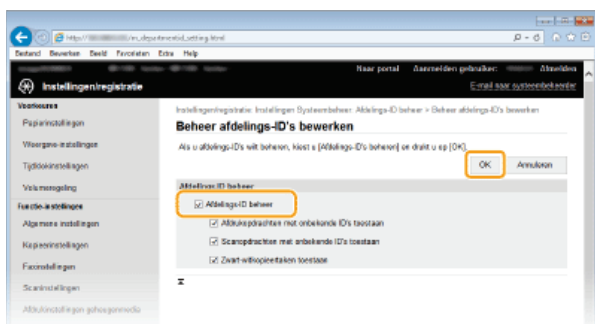

[Afdelings-ID beheer]

Schakel het selectievakje in als u Afdelings-ID-beheer wilt activeren. Als u Afdelings-ID-beheer niet wilt gebruiken, schakel het selectievakje dan uit.

OPMERKING:

- Voor informatie over de selectievakjes [Afdrukopdrachten met onbekende ID's toestaan]/[Scanopdrachten met onbekende ID's toestaan]/[Zwart-witkopieertaken toestaan] raadpleegt u **Taken blokkeren indien afdelings-id onbekend.**

OPMERKINGEN

Het bedieningspaneel gebruiken

- U kunt ook Afdelings-ID-Beheer In/Uit-schakelen vanuit <Menu> in het <Start>-scherm. **Afdelings-ID-beheer Aan/Uit**

Aanmelden bij het apparaat

- Als u het apparaat wilt gebruiken terwijl Afdeling ID beheer is ingeschakeld, verschijnt het volgende aanmeldingsscherm:

Voer afdel.-ID en pincode in
 Inloggen: druk op ID
 Uitloggen: druk op ID

Afdelings-ID:
 Pincode:
 Zwart-witkopie
 Scannen

Afdeling-ID beheer instellen voor afdrucken of faxen vanaf een computer

Als u Afdeling-ID beheer wilt inschakelen voor afdrucken of faxen vanaf een computer, moet u instellingen opgeven met de stuurprogramma's die u al op de computer hebt geïnstalleerd. Geef een afdeling-id op en eventueel de bijbehorende pincode.

BELANGRIJK

- Om de onderstaande procedure uit te voeren, moet u zich bij de computer aanmelden met een administratoraccount.

1 Open de printermap. **▶ De printermap weergeven**

2 Klik met de rechtermuisknop op het printer- of faxpictogram en klik op [Eigenschappen van printer] of [Eigenschappen].

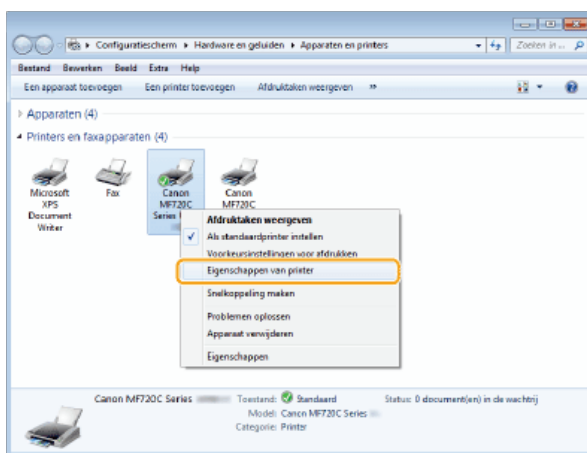

3 Klik op het tabblad [Apparaatinstellingen] en geef de gewenste instellingen op.

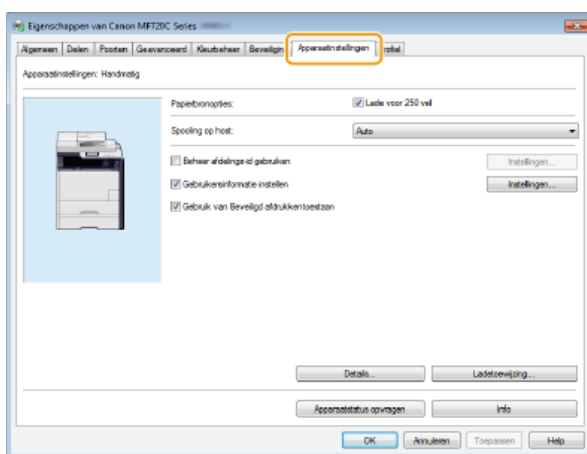

1 Schakel het selectievakje [Beheer afdelings-id gebruiken] in en klik op [Instellingen] naast het vakje.

- Schakel voor het faxstuurprogramma ook het selectievakje [Pincode instellen toestaan] in om het invoeren van een pincode mogelijk te maken.

2 Geef de gewenste instellingen op en klik op [OK].

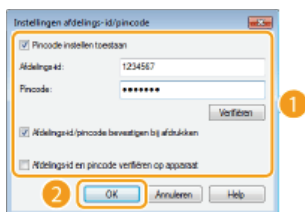

[Pincode instellen toestaan]

Schakel het selectievakje voor het gebruik van een pincode in.

[Afdelings-id]

Voer maximaal zeven cijfers voor de Afdelings-ID.

[Pincode]

Voer maximaal zeven cijfers voor de pincode als deze is ingesteld voor de Afdelings-ID.

[Verifiëren]

Klik hier als u wilt controleren of de juiste ID en pincode zijn ingevoerd. Deze functie is niet beschikbaar als het apparaat en de computer via een USB- of een WSD-poort (Web Services on Devices) met elkaar zijn verbonden.

[Afdelings-id/pincode bevestigen bij afdrukken]/[Afdelings-id/pincode bevestigen tijdens verzending fax]

Selecteer het selectievakje voor het weergeven van het pop-up scherm [Afdelings-id/pincode bevestigen], steeds wanneer u afdrukt of faxt vanaf een computer.

[Afdelings-id en pincode verifiëren op apparaat]

Schakel het selectievakje in als de aansluiting tussen het apparaat en de computer via een USB- of een WSD-poort tot stand is gebracht.

3 Klik op [OK].

OPMERKINGEN

Aanmelden bij het apparaat

- Als u vanaf een computer wilt afdrukken of faxen terwijl Afdeling ID beheer is ingeschakeld, verschijnt het volgende scherm (tenzij het selectievakje [Afdelings-id/pincode bevestigen bij afdrukken]/[Afdelings-id/pincode bevestigen tijdens verzending fax] is uitgeschakeld):

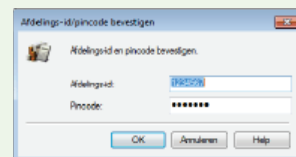

Taken blokkeren indien afdelings-id onbekend

Als u de standaardinstellingen ongewijzigd laat, kan elke gebruiker afdrukken vanaf een computer, scannen (via <Computer> en <Scanner op afstand>), een PC Fax verzenden vanaf een computer of kopieën in zwart-wit maken zonder dat een id en pincode hoeven worden ingevoerd, zelfs als Afdeling-ID beheer is ingeschakeld voor de machine. U kunt de standaardinstellingen echter zo aanpassen dat de machine alleen met een juiste id en pincode kan worden gebruikt voor deze functies.

1 Start de UI op afstand en meld u in de systeembeheerdersmodus aan. ▶ De UI op afstand starten

2 Klik op [Instellingen/registratie].

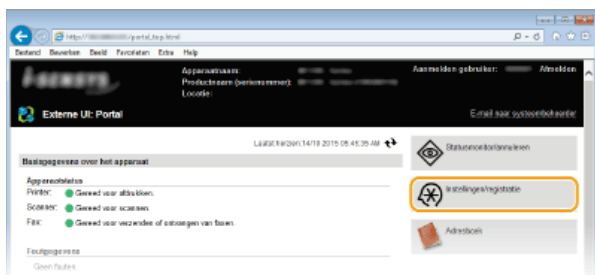

3 Klik op [Afdelings-ID beheer] ▶ [Bewerken].

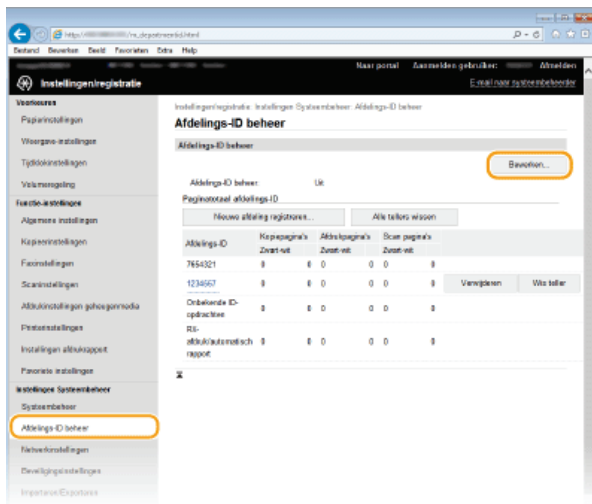

4 Schakel selectievakjes uit en klik op [OK].

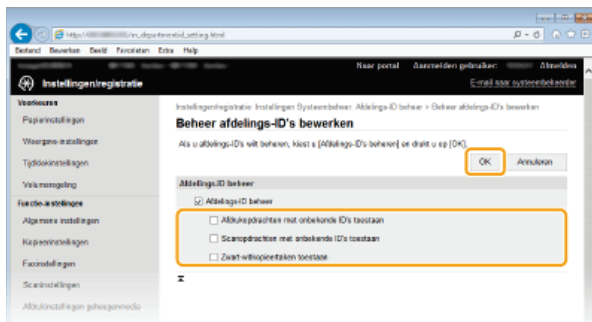

[Afdrukopdrachten met onbekende ID's toestaan]

Als u wilt afdrukken of faxen vanaf een computer terwijl Afdeling-ID-beheer is ingeschakeld, moet u de juiste ID en pincode invoeren (➔ **Afdeling-ID beheer instellen voor afdrukken of faxen vanaf een computer**). Als het selectievakje voor deze instelling is ingeschakeld, kunt u afdrukken of faxen zonder de ID en pincode in te voeren. Schakel het selectievakje uit als u wilt instellen dat een ID en pincode moeten worden ingevoerd.

[Scanopdrachten met onbekende ID's toestaan]

Als het selectievakje is ingeschakeld, kunt u <Computer> of <Scanner op afstand> op het hoofdscherm selecteren en op elk gewenst moment documenten scannen. Als het selectievakje is uitgeschakeld, kunt u geen documenten in de computer scannen als Afdeling-ID-beheer is ingeschakeld. Het is niet mogelijk scannen van documenten in een computer voor individuele afdeling-ID's te beperken.



[Zwart-witkopieertaken toestaan]

Als dit selectievakje is ingeschakeld terwijl Afdeling-ID-beheer is geactiveerd, kunt u kopiëren in zwart-wit zonder dat u een ID en pincode hoeft in te voeren. Schakel het selectievakje uit als u wilt instellen dat er een ID en pincode moeten worden ingevoerd.

KOPPELINGEN

- ➔ **Toegangsmachtigingen instellen**
- ➔ **De systeembeheerders-id instellen**

Een pincode instellen voor UI op afstand

U kunt een pincode instellen voor toegang tot de UI op afstand. Alle gebruikers gebruiken een gewone pincode.

OPMERKINGEN

- Wanneer Afdelings-ID beheer is ingeschakeld, is deze instelling niet vereist. [▶ Afdeling-ID beheer configureren](#)

1 Start de UI op afstand en meld u in de systeembeheerdersmodus aan. [▶ De UI op afstand starten](#)

2 Klik op [Instellingen/registratie].

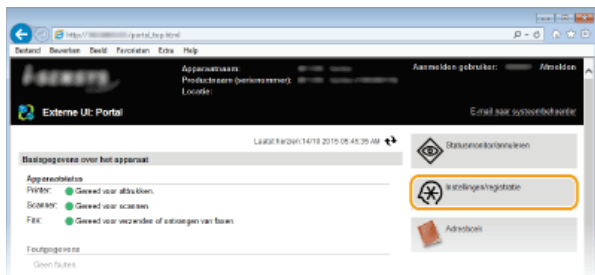

3 Klik op [Beveiligingsinstellingen] ▶ [Instellingen externe UI].

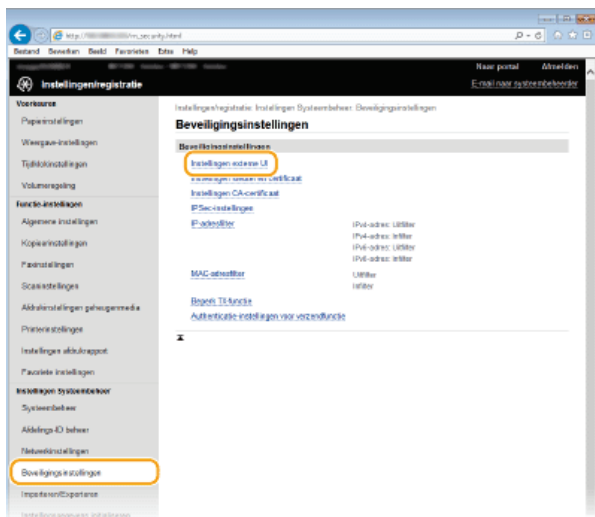

4 Klik op [Bewerken].

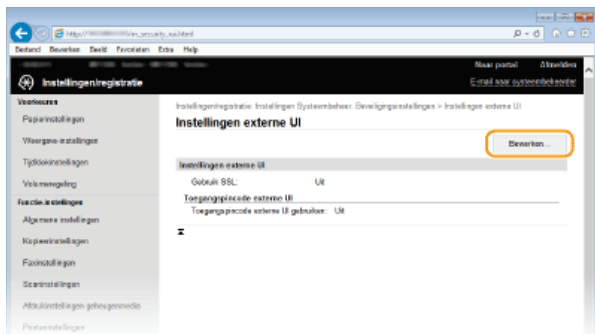

5 Schakel het selectievakje [Toegangspincode externe UI gebruiken] in en stel de pincode in.

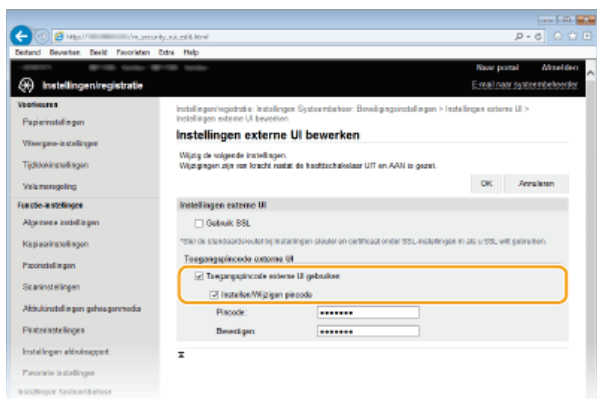

[Toegangspincode externe UI gebruiken]

Als u dit selectievakje inschakelt, moet u voor toegang tot de UI op afstand een pincode invoeren.

[Instellen/Wijzigen pincode]

Als u een pincode wilt instellen, schakelt u het selectievakje in en voert u een code in van maximaal zeven cijfers in de tekstvakken [Pincode] en [Bevestigen].

6 Klik op [OK].

OPMERKINGEN

Als u de pincode niet meer weet

- Stel een nieuwe pincode voor toegang via UI op afstand in in het instellingenmenu op het bedieningspaneel. **▶ Instellingen externe UI**

Als de instellingen voor UI op afstand zijn geïnitieerd

- De pincode voor toegang tot de UI op afstand wordt ook geïnitieerd. Reset de pincode na een initialisatie. **▶ Menu initialiseren**

KOPPELINGEN

- ▶ **Toegangsmachtigingen instellen**
- ▶ **De systeembeheerders-id instellen**

LDAP-Server-authenticatie

Als er op uw systeem een LDAP-server is geïnstalleerd, kunt u ervoor zorgen dat LDAP-server-authenticatie wordt uitgevoerd wanneer de zendfunctie wordt gebruikt. Zo voorkomt u onbevoegd gebruik door derden en het lekken van informatie. Wanneer de instellingen voor autorisatie zijn ingeschakeld, wordt het scherm voor Geautoriseerd Verzenden weergegeven bij gebruik van de fax- of scanfunctie en kan de uitvoering ervan alleen doorgaan als deze naar behoren is geautoriseerd door de LDAP-server. Configureer met de instellingen die hier worden beschreven de LDAP-server-authenticatie. Zie voor meer informatie over het registreren van de server die moet worden gebruikt voor de authenticatie, [LDAP-servers registreren](#).

- 1 Start de UI op afstand en meld u in de systeembeheerdersmodus aan. [De UI op afstand starten](#)
- 2 Klik op [Instellingen/registratie].

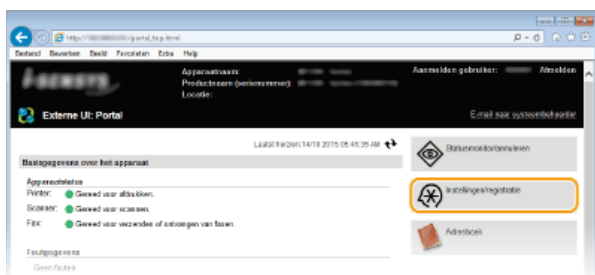

- 3 Klik op [Beveiligingsinstellingen] ▶ [Authenticatie-instellingen voor verzendfunctie].

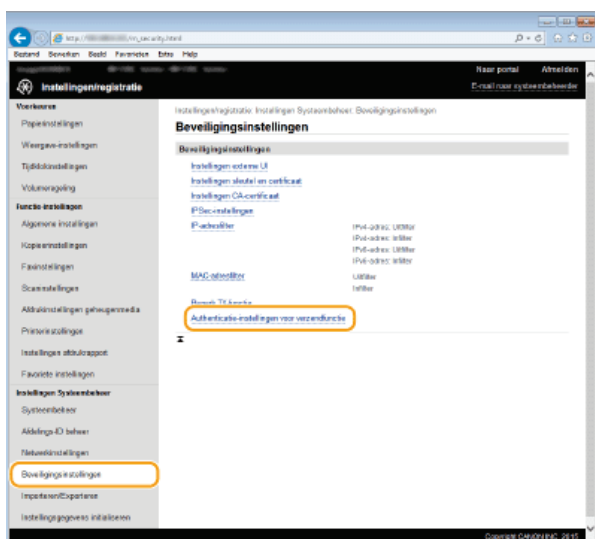

- 4 Klik op [Bewerken].

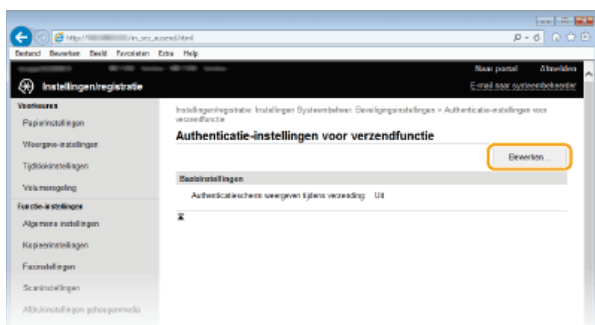

- 5 Schakel het selectievakje [Authenticatiescherm weergeven wanneer verzending begint] in en selecteer of een bevestigingsscherm moet worden weergegeven bij het afmelden.

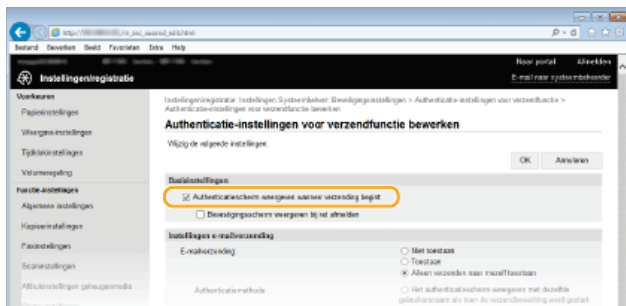

[Authenticatiescherm weergeven wanneer verzending begint]

Schakel het selectievakje in als u het aanmeldingsscherm voor Geautoriseerd Verzenden wilt weergeven wanneer de fax- of scanfunctie wordt gebruikt (LDAP-server-authenticatie).

[Bevestigingsscherm weergeven bij het afmelden]

Schakel dit selectievakje in als u een scherm wilt weergeven waarin u zich naar keuze kunt afmelden wanneer u bent aangemeld voor zowel Geautoriseerd verzenden als Afdelings-ID-beheer. Als u dit selectievakje leegmaakt, wordt geen selectiescherm weergegeven wanneer u zich afgemeld en wordt u afgemeld uit zowel Geautoriseerd verzenden als Afdelings-ID-beheer.

6 Geconfigureerde instellingen voor het verzenden van e-mail/I-Faxen.

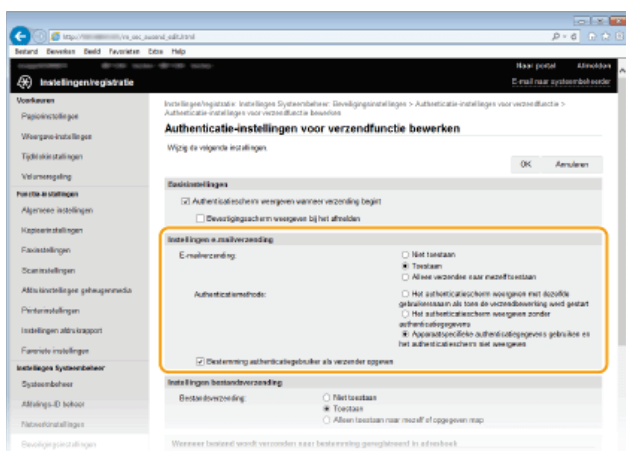

[E-mailverzending]

Geef op of het verzenden van e-mail en I-Faxen wordt geblokkeerd.

[Niet toestaan]	Blokkeert uitgaande e-mail en I-Faxen. <E-mail>/<I-fax> kan in de scanfunctie niet meer worden geselecteerd.
[Toestaan]	Staat uitgaande e-mail en I-Faxen toe.
[Alleen verzenden naar mezelf toestaan]	Blokkeert alle uitgaande e-mail en I-Faxen, behalve die naar gebruikers met geautoriseerde e-mailadressen. De e-mailadressen van geautoriseerde gebruikers moeten worden geregistreerd op de LDAP-server.

[Authenticatiemethode]

Wanneer [Toestaan] of [Alleen verzenden naar mezelf toestaan] is geselecteerd in [E-mailverzending], kunt u opgeven of het authenticatiescherm op de SMTP-server wordt getoond wanneer een e-mail wordt verzonden.

[Het authenticatiescherm weergeven met dezelfde gebruikersnaam als toen de verzendbewerking werd gestart]	Geeft het authenticatiescherm weer met daarin dezelfde gebruikersnaam en hetzelfde wachtwoord dat is ingevoerd in het aanmeldingsscherm Geautoriseerd Verzenden.
[Het authenticatiescherm weergeven zonder authenticatiegegevens]	Geeft het authenticatiescherm weer met de velden van de gebruikersnaam en het wachtwoord niet ingevuld.
[Apparaatspecifieke authenticatiegegevens gebruiken en het authenticatiescherm]	Er wordt geen authenticatiescherm weergegeven wanneer e-mail of een I-Fax wordt verzonden. Autorisatie wordt op de SMTP-server uitgevoerd met de gebruikersnaam en het wachtwoord die zijn ingesteld in [E-mail-/I-faxinstellingen] Communicatie-instellingen voor E-mail/I-Fax

niet weergeven]

configureren.

[Bestemming authenticatiegebruiker als verzender opgeven]

Schakel dit selectievakje in wanneer het e-mailadres van een geautoriseerde gebruiker wordt ingesteld als verzender. De e-mailadressen van geautoriseerde gebruikers moeten geregistreerd zijn op de LDAP-server. Schakelt u dit selectievakje uit, dan wordt het e-mailadres dat is ingesteld in de [E-mail-/I-faxinstellingen], ingesteld als verzender.

7 Configureer de instellingen voor bestandsoverdracht (voor het opslaan in gedeelde mappen of op een FTP-server).

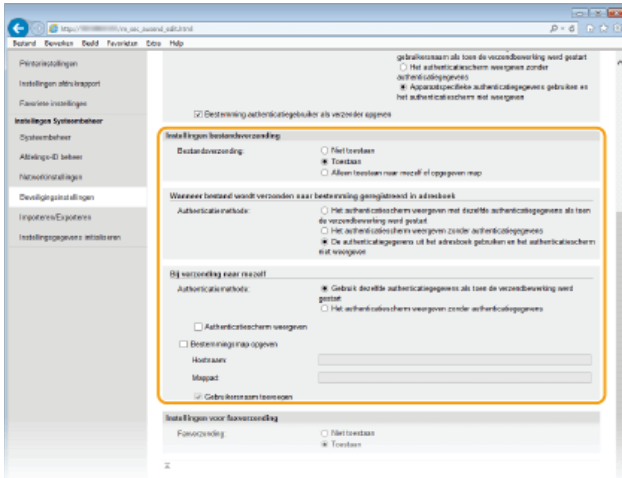

[Bestandsverzending]

Stel in of u opslaan in gedeelde mappen of op bestandsservers wil toestaan.

[Niet toestaan]	Blokkeert het opslaan in gedeelde mappen of op FTP-servers. <Bestand> in de scanfunctie gebruiken is niet langer mogelijk.
[Toestaan]	Opslaan in gedeelde mappen of op FTP-servers wordt niet geblokkeerd.
[Alleen toestaan naar mezelf of opgegeven map]	Blokkeert opslaan in alle gedeelde mappen of FTP-servers, die niet als mappen zijn opgegeven. De gegevens worden opgeslagen in mappen die geregistreerd zijn op de LDAP-server of in de map die is opgegeven in [Bestemmingsmap opgeven].

■ Wanneer [Toestaan] is opgegeven in [Bestandsverzending] ▼

[Authenticatiemethode]

Maakt het u mogelijk op te geven of een authenticatiescherm wordt getoond op de server, bij het verzenden.

[Het authenticatiescherm weergeven met dezelfde authenticatiegegevens als toen de verzendbewerking werd gestart]	Geeft het authenticatiescherm weer met daarin dezelfde gebruikersnaam en hetzelfde wachtwoord dat is ingevoerd in het aanmeldingscherm Geautoriseerd Verzenden.
[Het authenticatiescherm weergeven zonder authenticatiegegevens]	Geeft het authenticatiescherm weer met de velden van de gebruikersnaam en het wachtwoord niet ingevuld.
[De authenticatiegegevens uit het adresboek gebruiken en het authenticatiescherm niet weergeven]	Er wordt geen authenticatiescherm weergegeven wanneer e-mail of I-Faxen worden verzonden. Authenticatie wordt op de server uitgevoerd met de gebruikersnaam en het wachtwoord ingesteld in het Adresboek.

■ Wanneer [Alleen toestaan naar mezelf of opgegeven map] is opgegeven in [Bestandsverzending] ▼

[Authenticatiemethode]

Maakt het u mogelijk op te geven of een authenticatiescherm wordt getoond op de server, bij het verzenden.

[Gebruik dezelfde authenticatiegegevens als toen de verzendbewerking werd gestart]	Voert autorisatie uit op de server met de gebruikersnaam en het wachtwoord ingevoerd in het aanmeldingsscherm Geautoriseerd Verzenden. Schakelt u het selectievakje [Authenticatiescherm weergeven tijdens verzending] in dan wordt het authenticatiescherm weergegeven met daarin de gebruikersnaam en het wachtwoord al ingevoerd, wanneer u de gegevens verzendt.
[Het authenticatiescherm weergeven zonder authenticatiegegevens]	Geeft het authenticatiescherm weer met de velden van de gebruikersnaam en het wachtwoord niet ingevuld.

[Bestemmingsmap opgeven]

Schakelt u dit selectievakje in, dan kunt u de map opgeven waar de gegevens worden opgeslagen. Als het selectievakje niet is ingeschakeld, wordt de bestemming voor het opslaan ingesteld op basis van de geautoriseerde informatie over de gebruiker die is geregistreerd op de LDAP-server.

[Hostnaam]	Voer een hostnaam in voor de gedeelde map of FTP-server van maximaal 120 tekens lang.
[Mappad]	Voer een padnaam in voor de bestemmingsmap voor het opslaan van maximaal 120 tekens lang (exclusief de hostnaam). Wanneer het selectievakje [Gebruikersnaam toevoegen] is ingeschakeld, worden de gebruikersnaam en het pad dat wordt gebruikt voor de LDAP-authenticatie, toegevoegd.

8 Configureer de instellingen voor het verzenden van faxen.

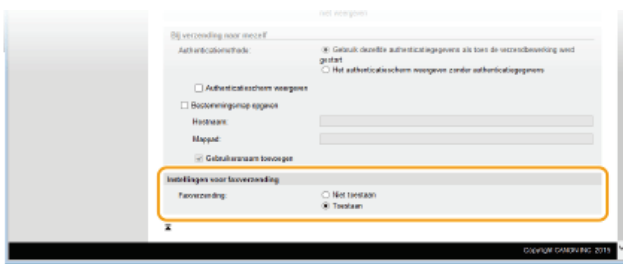

[Faxverzending]

Selecteer of u het versturen van faxen wilt toestaan.

[Niet toestaan]	Beperkt faxtransmissies.
[Toestaan]	Beperkt faxtransmissies niet.

9 Klik op [OK].

KOPPELINGEN

▶ LDAP-servers registreren

Communicatie beperken door firewalls in te stellen

Zonder goede beveiliging kunnen onbevoegden toegang krijgen tot computers en andere communicatieapparaten die op een netwerk zijn aangesloten. Om deze ongewenste toegang te voorkomen, kunt u instellingen opgeven voor het filteren van gegevenspakketten. Op deze manier wordt de communicatie beperkt tot apparaten met bepaalde IP-adressen of MAC-adressen.

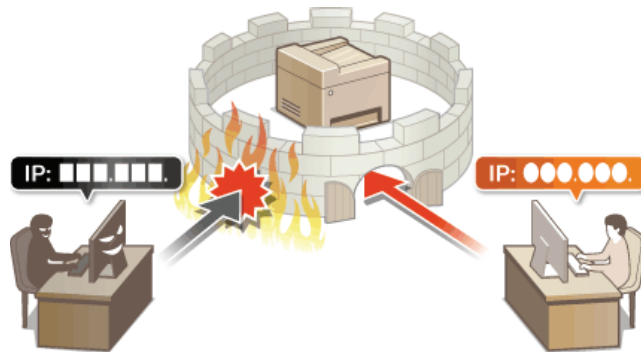

IP-adressen opgeven voor firewallregels

U kunt de communicatie beperken tot alleen apparaten met bepaalde IP-adressen of apparaten met specifieke IP-adressen blokkeren maar andere communicatie toestaan. U kunt een afzonderlijk IP-adres opgeven of een bereik van IP-adressen.

OPMERKINGEN

- U kunt maximaal 16 IP-adressen (of bereiken van IP-adressen) opgeven voor zowel IPv4 als IPv6.
- De hier beschreven pakketfilters besturen de communicatie over TCP, UDP en ICMP.

1 Start de UI op afstand en meld u in de systeembeheerdersmodus aan. ▶ De UI op afstand starten

2 Klik op [Instellingen/registratie].

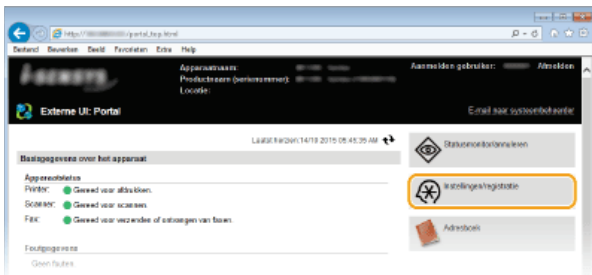

3 Klik op [Beveiligingsinstellingen] ▶ [IP-adresfilter].

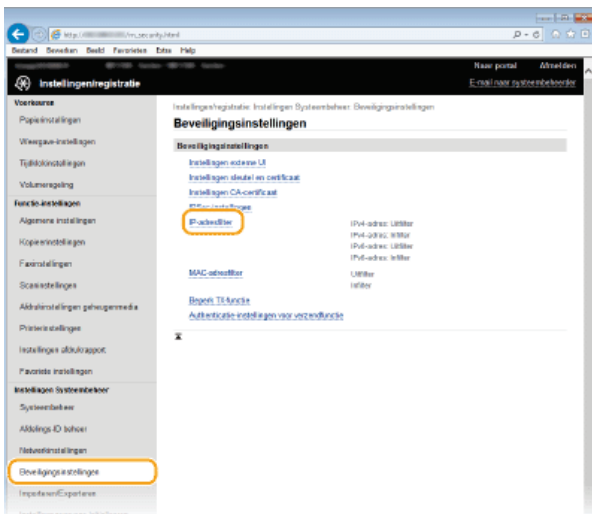

4 Klik op [Bewerken] voor het type filter dat u wilt gebruiken.

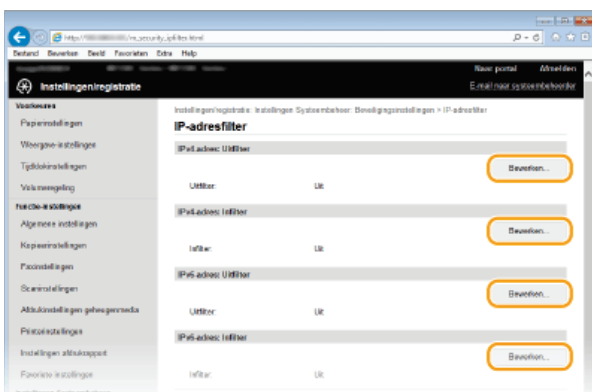

[IPv4-adres: Uitfilter]

Selecteer deze optie om het verzenden van gegevens vanaf het apparaat naar een computer te beperken door IPv4-adressen op te geven.

[IPv4-adres: Infilter]

Selecteer deze optie om het ontvangen van gegevens van het apparaat naar een computer te beperken door IPv4-adressen op te geven.

[IPv6-adres: Uitfilter]

Selecteer deze optie om het verzenden van gegevens vanaf het apparaat naar een computer te beperken door IPv6-adressen op te geven.

[IPv6-adres: Infilter]

Selecteer deze optie om het ontvangen van gegevens van het apparaat naar een computer te beperken door IPv6-adressen op te geven.

5 Geef de instellingen voor pakketfiltering op.

- Selecteer het standaardbeleid om de communicatie van andere apparaten met het apparaat toe te staan of te weigeren en geef vervolgens IP-adressen op voor uitzonderingen.

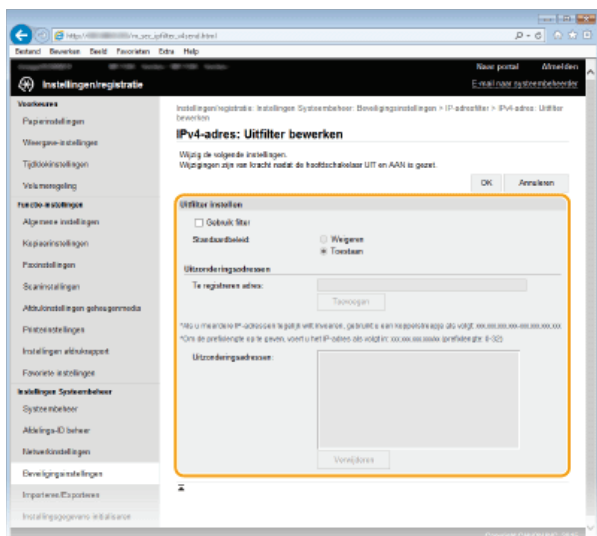

1 Schakel het selectievakje [Gebruik filter] in en selecteer het keuzerondje [Weigeren] of [Toestaan] voor het [Standaardbeleid].

[Gebruik filter]

Schakel het selectievakje in als u de communicatie wilt beperken. Schakel het selectievakje uit als u de beperking wilt opheffen.

[Standaardbeleid]

Selecteer de voorwaarde voor het toestaan of weigeren van de communicatie van andere apparaten met het apparaat.

[Weigeren]	Selecteer deze optie om communicatiepakketten alleen door te geven wanneer deze bestemd zijn voor of afkomstig zijn van apparaten waarvan de IP-adressen zijn opgegeven in [Uitzonderingsadressen]. Communicatie met andere apparaten is niet mogelijk.
[Toestaan]	Selecteer deze optie om communicatiepakketten te blokkeren wanneer deze bestemd zijn voor of afkomstig zijn van apparaten waarvan de IP-adressen zijn opgegeven in [Uitzonderingsadressen]. Communicatie met andere apparaten is mogelijk.

2 Geef de adresuitzonderingen op.

- Typ het IP-adres (of het bereik van IP-adressen) in het vak [Te registreren adres] en klik op [Toevoegen].

BELANGRIJK:

Controleer op invoerfouten

Als u IP-adressen verkeerd invoert, kunt u het apparaat mogelijk niet bereiken vanuit de UI op afstand. Om dat op te lossen, moet u <IPv4-adresfilter> of <IPv6-adresfilter> instellen op <Uit>. **IPv4-adresfilter** **IPv6-adresfilter**

OPMERKING:

Invoernotatie voor IP-adressen

	Beschrijving	Voorbeeld
Een specifiek adres invoeren	IPv4: Gebruik een punt als scheidingsteken.	192.168.0.10
	IPv6: Gebruik een dubbele punt als scheidingsteken tussen alfanumerieke tekens.	fe80::10

Een bereik van adressen opgeven	Plaats een afbreekstreepje tussen de adressen.	192.168.0.10-192.168.0.20
Een bereik van adressen opgeven met een voorvoegsel	Typ het adres, gevolgd door een schuine streep en een getal dat de lengte van het voorvoegsel aangeeft.	192.168.0.32/27 fe80::1234/64

Als [Weigeren] is geselecteerd voor een uitgaand filter

Uitgaande multicast- en broadcast-pakketten kunnen niet worden gefilterd.

Een IP-adres verwijderen uit de uitzonderingen

Selecteer een IP-adres en klik op [Verwijderen].

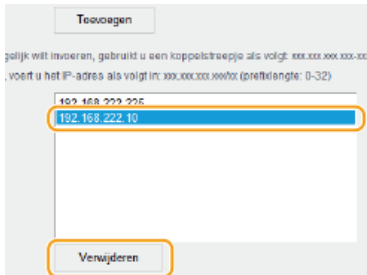

3 Klik op [OK].

6 Start de machine opnieuw op.

- Zet de machine uit, wacht minimaal 10 seconden en zet de machine weer aan.

OPMERKINGEN

Het bedieningspaneel gebruiken

- U kunt ook het filteren van IP-adressen inschakelen of uitschakelen vanuit <Menu> in het <Start>-scherm. **▶ IPv4-adresfilter** **▶ IPv6-adresfilter**

KOPPELINGEN

- ▶ **MAC-adressen opgeven voor firewallregels**

MAC-adressen opgeven voor firewallregels

U kunt de communicatie beperken tot alleen apparaten met bepaalde MAC-adressen of apparaten met specifieke MAC-adressen blokkeren maar andere communicatie toestaan. U kunt maximaal 32 MAC-adressen opgeven.

BELANGRIJK

Deze functie is niet beschikbaar wanneer het apparaat is verbonden met een draadloos LAN.

- 1 Start de UI op afstand en meld u in de systeembeheerdersmodus aan.  De UI op afstand starten
- 2 Klik op [Instellingen/registratie].

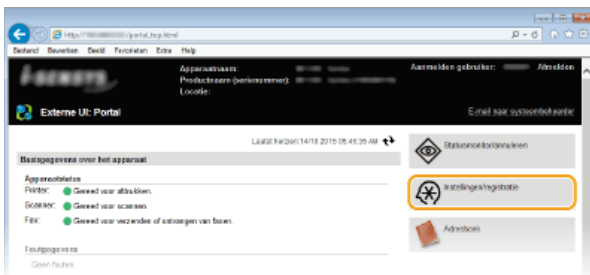

- 3 Klik op [Beveiligingsinstellingen] ► [MAC-adresfilter].

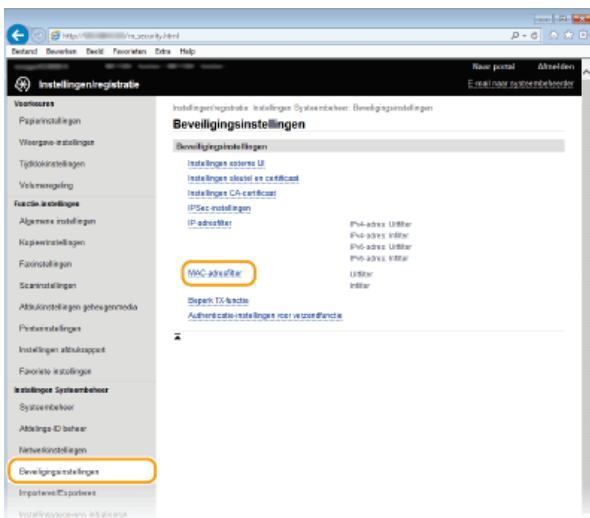

- 4 Klik op [Bewerken] voor een filtertype.

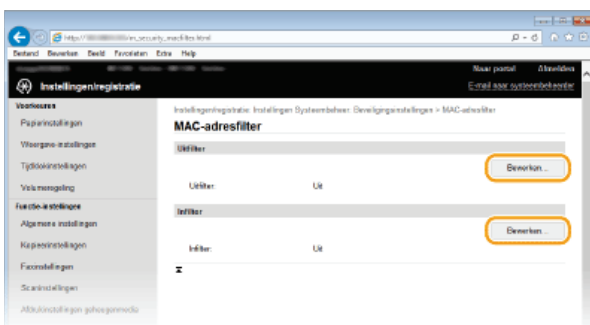

[Uitfilter]

Selecteer deze optie om het verzenden van gegevens vanaf het apparaat naar een computer te beperken door MAC-adressen op te geven.

[Infilter]

Selecteer deze optie om het ontvangen van gegevens van het apparaat naar een computer te beperken door MAC-adressen op te geven.

5 Geef de instellingen voor pakketfiltering op.

- Selecteer de voorwaarde (het standaardbeleid) om de communicatie van andere apparaten met het apparaat toe te staan of te weigeren en geef vervolgens MAC-adressen op voor uitzonderingen.

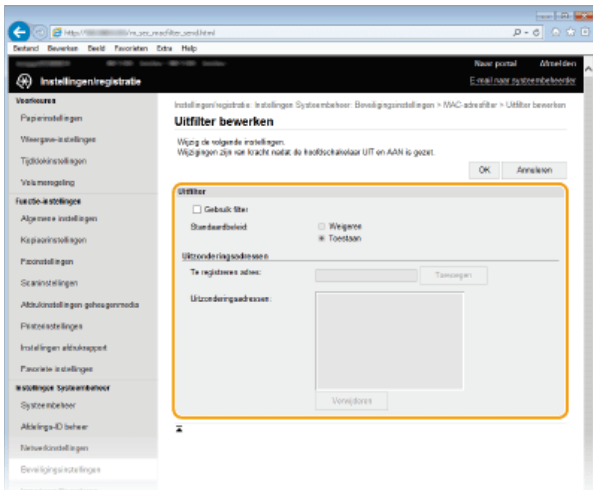

1 Schakel het selectievakje [Gebruik filter] in en selecteer het keuzerondje [Weigeren] of [Toestaan] voor het [Standaardbeleid].

[Gebruik filter]

Schakel het selectievakje in als u de communicatie wilt beperken. Schakel het selectievakje uit als u de beperking wilt opheffen.

[Standaardbeleid]

Selecteer de voorwaarde om de communicatie van andere apparaten met het apparaat toe te staan of te weigeren.

[Weigeren]	Selecteer deze optie om communicatiepakketten alleen door te geven wanneer deze bestemd zijn voor of afkomstig zijn van apparaten waarvan de MAC-adressen zijn opgegeven in [Uitzonderingsadressen]. Communicatie met andere apparaten is niet mogelijk.
[Toestaan]	Selecteer deze optie om communicatiepakketten te blokkeren wanneer deze bestemd zijn voor of afkomstig zijn van apparaten waarvan de MAC-adressen zijn opgegeven in [Uitzonderingsadressen]. Communicatie met andere apparaten is mogelijk.

2 Geef de adresuitzonderingen op.

- Typ het MAC-adres in het vak [Te registreren adres] en klik op [Toevoegen].
- U hoeft geen afbreekstreepjes of dubbelepunten te gebruiken in het adres.

BELANGRIJK:

Controleer op invoerfouten

Als u MAC-adressen verkeerd invoert, kunt u het apparaat mogelijk niet bereiken vanuit de UI op afstand. Om dat op te lossen, moet u <MAC-adresfilter> instellen op <Uit>. **MAC-adresfilter**

OPMERKING:

Als [Weigeren] is geselecteerd voor een uitgaand filter

Uitgaande multicast- en broadcast-pakketten kunnen niet worden gefilterd.

Een MAC-adres verwijderen uit de uitzonderingen

Selecteer een MAC-adres en klik op [Verwijderen].



3 Klik op [OK].

6 Start de machine opnieuw op.

- Zet de machine uit, wacht minimaal 10 seconden en zet de machine weer aan.

OPMERKINGEN

Het bedieningspaneel gebruiken

- U kunt ook het filteren van MAC-adressen inschakelen of uitschakelen vanuit <Menu> in het <Start>-scherm. **MAC-adresfilter**

KOPPELINGEN

- ▶ **IP-adressen opgeven voor firewallregels**

Poortnummers wijzigen

Poorten vormen het eindpunt van het communicatietraject tussen apparaten. Belangrijke protocollen maken meestal gebruik van vaste poortnummers. Een nadeel hiervan is dat apparaten met deze poortnummers kwetsbaar zijn voor aanvallen, iedereen weet de poortnummers namelijk. De netwerkbeheerder kan de beveiliging verder verbeteren door andere poortnummers te gebruiken. Als u een poortnummer hebt gewijzigd, moet u het nieuwe nummer doorgeven aan de communicerende apparaten, zoals computers en servers. Configureer de instellingen voor poortnummers afhankelijk van de netwerkomgeving.

OPMERKINGEN

- Als u het poortnummer voor de proxyserver wilt wijzigen, raadpleegt u [Een proxy instellen](#).
- Als u het poortnummer voor de LDAP-server wilt wijzigen, raadpleegt u [LDAP-servers registreren](#).

1 Tik op <Menu> in het scherm <Start>.

2 Tik op <Netwerkinstellingen>.

- Als het aanmeldingsscherm verschijnt, gebruikt u de numerieke toetsen om de juiste combinatie van ID en pincode in te voeren. Druk vervolgens op **ID**. [Aanmelden bij de machine](#)

3 Selecteer <TCP/IP-instellingen> ► <Instellingen poortnummer>.

4 Selecteer een poort.

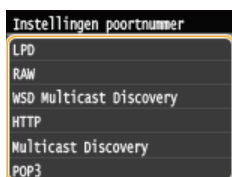

OPMERKING:

Meer informatie over poorten

- <LPD>/<RAW>/<WSD Multicast Discovery> [Afdrukprotocollen en WSD-functies configureren](#)
- <HTTP> [HTTP-communicatie uitschakelen](#)
- <POP3>/<SMTP> [Communicatie-instellingen voor E-mail/I-Fax configureren](#)
- <SNMP> [De machine bewaken en bedienen met SNMP](#)
- <Multicast Discovery> [Instellingen voor software voor apparaatbeheer configureren](#)

5 Voer het poortnummer in met de numerieke toetsen en tik op <Toepassen>.

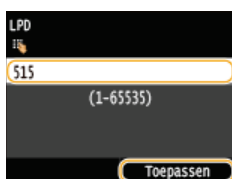

6 Start de machine opnieuw op.

- Zet de machine uit, wacht minimaal 10 seconden en zet de machine weer aan.

KOPPELINGEN

- [Printerpoorten configureren](#)

Een proxy instellen

Een proxy (of HTTP-proxyserver) verwijst naar een computer of software die HTTP-communicatie uitvoert voor andere apparaten, met name bij communicatie met bronnen buiten het netwerk, zoals bij het browsen op websites. De clientapparaten maken via de proxyserver verbinding met het externe netwerk en communiceren niet rechtstreeks met de externe bronnen. Het instellen van een proxy maakt het niet alleen mogelijk het gegevensverkeer tussen interne en externe netwerken te beheren, maar blokkeert ook onbevoegde toegang en integreert de aanwezige antivirusbescherming voor een nog betere beveiliging. Wanneer u Google Cloudprinter gebruikt om af te drukken via internet, kunt u de beveiliging verbeteren door een proxy in te stellen. Als u een proxy instelt, moet u beschikken over de benodigde gegevens, zoals het IP-adres, het poortnummer, en een gebruikersnaam en wachtwoord voor verificatie.

- 1 Start de UI op afstand en meld u in de systeembeheerdersmodus aan. ▶ De UI op afstand starten
- 2 Klik op [Instellingen/registratie].

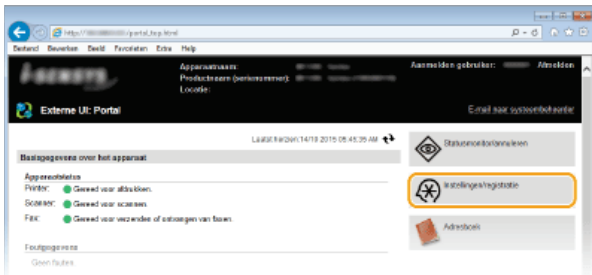

- 3 Klik op [Netwerkinstellingen] ▶ [TCP/IP-instellingen].

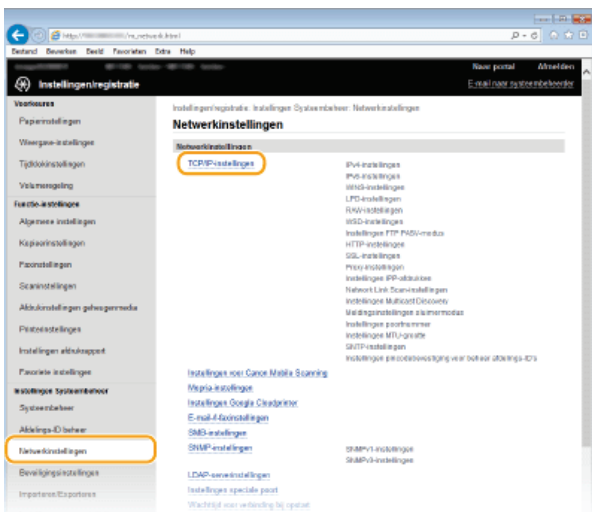

- 4 Klik op [Bewerken] in [Proxy-instellingen].

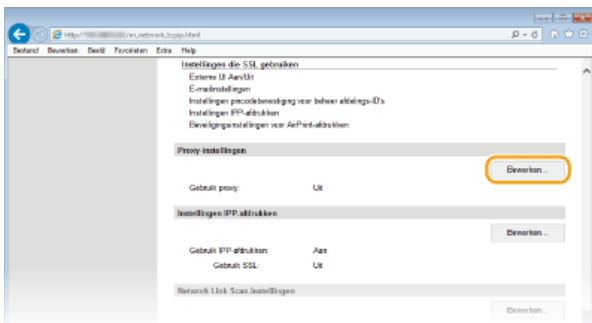

- 5 Schakel het selectievakje [Gebruik proxy] in en geef de benodigde instellingen op.

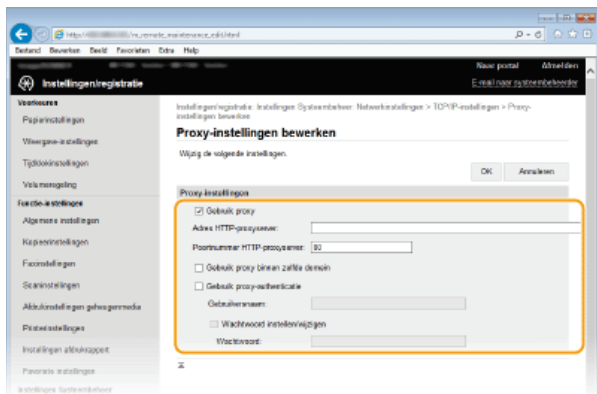

[Gebruik proxy]

Schakel het selectievakje in om de opgegeven proxyserver te gebruiken voor communicatie met een HTTP-server.

[Adres HTTP-proxyserver]

Voer het adres van de proxyserver in. Geef het IP-adres op of de hostnaam, afhankelijk van de omgeving.

[Poortnummer HTTP-proxyserver]

Wijzig eventueel het poortnummer. Voer een nummer in tussen 1 en 65535.

[Gebruik proxy binnen zelfde domein]

Schakel dit selectievakje in als u ook de opgegeven proxy-server wilt gebruiken voor communicatie met apparaten in hetzelfde domein.

[Gebruik proxy-authenticatie]

Als de proxy-server verificatie moet uitvoeren, schakelt u het selectievakje in en typt u maximaal 24 tekens voor de gebruikersnaam in het vak [Gebruikersnaam].

[Wachtwoord instellen/wijzigen]

Als u het wachtwoord voor proxy-verificatie wilt instellen of wijzigen, schakelt u het selectievakje in en typt u maximaal 24 tekens voor het nieuwe wachtwoord in het vak [Wachtwoord].

6 Klik op [OK].

KOPPELINGEN

 [Google Cloudprinter gebruiken](#)

De functies van de machine beperken

De kans bestaat dat sommige functies van de machine bijna nooit worden gebruikt of aanleiding geven voor misbruik. Uit veiligheidsoverwegingen kunt u de functionaliteit van de machine beperken door deze functies geheel of gedeeltelijk uit te schakelen.

Beperkingen instellen voor de toegang tot het adresboek en verzendfuncties



- ▶ Beperkingen instellen voor de toegang tot het adresboek en verzendfuncties

Beperkingen instellen voor USB-functies

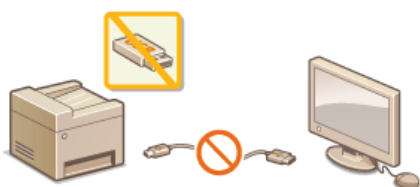

- ▶ Beperkingen instellen voor USB-functies

Communicatie via HTTP en extern beheer uitschakelen



- ▶ HTTP-communicatie uitschakelen
- ▶ De UI op afstand uitschakelen

Beperkingen instellen voor de toegang tot het adresboek en verzendfuncties

Bepaalde vormen van informatielekage kunt u voorkomen door de beschikbare bestemmingen voor faxen en e-mails te beperken tot de bestemmingen in het adresboek of op LDAP-servers. Een andere manier is om een pincode in te stellen voor het adresboek, zodat onbevoegde gebruikers het adresboek niet kunnen aanpassen. U kunt voorkomen dat documenten bij de verkeerde ontvanger worden bezorgd door in te stellen dat ingevoerde faxnummers altijd moeten worden bevestigd door deze nogmaals in te voeren.



Een pincode instellen voor het adresboek



U kunt instellen dat gebruikers een pincode moeten invoeren om nieuwe vermeldingen toe te voegen aan het adresboek of bestaande vermeldingen aan te passen. Als u een pincode instelt voor het adresboek, wordt de kans kleiner dat documenten worden verstuurd naar verkeerde ontvangers omdat het adresboek alleen nog kan worden gewijzigd door gebruikers die de pincode weten.

1 Tik op <Menu> in het scherm <Start>.

2 Tik op <Instellingen Systeembeheer>.

- Als het aanmeldingsscherm verschijnt, gebruikt u de numerieke toetsen om de juiste combinatie van ID en pincode in te voeren. Druk vervolgens op **ID**. **Aanmelden bij de machine**

3 Selecteer <Beperk TX-functie> ► <Pincode adresboek>.

4 Stel de pincode in voor het wijzigen van het adresboek.

- Voer met de numerieke toetsen een pincode in van maximaal zeven cijfers en tik op <Toepassen>.
- Als <Pin (bevestigen)> wordt weergegeven, voert u de pincode nogmaals in om deze te bevestigen.



OPMERKING:

- U kunt geen pincode registreren die alleen uit nullen bestaat, zoals "00" of "0000000".
- U kunt een instelling van een pincode annuleren door de informatie die is ingevoerd in **C** weg te halen en te tikken op <Toepassen> terwijl de velden leeg zijn.

OPMERKINGEN

Afgezien van het instellen van een pincode voor het adresboek, kunt u de beveiliging verder verbeteren door de volgende bewerkingen uit te voeren:

- Beperkingen instellen voor het toevoegen van nieuwe bestemmingen, zie **Beperkingen instellen voor beschikbare bestemmingen**.
- Faxen vanaf een computer uitschakelen, zie **Faxen via de pc uitschakelen (MF729Cx / MF728Cdw / MF628Cw)**.

KOPPELINGEN

- **Registreren in het adresboek**
- **Adresboek wijzigen via de UI op afstand**
- **Basisinstellingen voor e-mail configureren**
- **Een gedeelde map instellen als een opslaglocatie**

Beperkingen instellen voor beschikbare bestemmingen



Door het aantal faxnummers dat bij het verzenden van documenten kan worden opgegeven, te beperken tot de nummers die al in het adresboek zijn opgeslagen, de nummers die eerder zijn gebruikt of de nummers waarnaar kan worden gezocht vanaf de LDAP-servers, verkleint u de kans op onjuiste bestemmingen en op het lekken van informatie door gebruikers. Als deze functie is ingeschakeld, kunnen gebruikers geen bestemmingen invoeren met de numerieke toetsen. Het is dan evenmin mogelijk om vermeldingen toe te voegen aan het adresboek of om bestaande vermeldingen te wijzigen.

1 Tik op **<Menu>** in het scherm **<Start>**.

2 Tik op **<Instellingen Systeembeheer>**.

- Als het aanmeldingsscherm verschijnt, gebruikt u de numerieke toetsen om de juiste combinatie van ID en pincode in te voeren. Druk vervolgens op **ID**. **Aanmelden bij de machine**

3 Selecteer **<Beperk TX-functie>** ► **<Beperk nieuwe bestemmingen>**.

4 Tik op **<Aan>**.



a **<Uit>**

Hiermee worden de beperkingen voor nieuwe bestemmingen geannuleerd. Faxnummers en e-mailadressen kunnen nu weer op iedere manier worden opgegeven.

b **<Aan>**

Beperkt de invoer zodat de enige adressen die kunnen worden opgegeven, de adressen zijn die zijn geregistreerd in het Adresboek, de adressen die eerder zijn gebruikt, of de adressen die op de LDAP-server zijn te vinden.

BELANGRIJK

- Deze functie is niet van toepassing op het faxen vanaf een pc. **Faxen via de pc uitschakelen (MF729Cx / MF728Cdw / MF628Cw)**

KOPPELINGEN

- Een pincode instellen voor het adresboek
- Eerder gebruikte bestemmingen blokkeren
- Groepsverzending uitschakelen (MF729Cx / MF728Cdw / MF628Cw)

Faxen via de pc uitschakelen MF729Cx / MF728Cdw / MF628Cw

U kunt instellen dat gebruikers geen faxen kunnen versturen vanaf een computer.



- 1 Tik op <Menu> in het scherm <Start>.
- 2 Tik op <Faxinstellingen>.
- 3 Selecteer <Instellingen voor TX-functie> ▶ <Toestaan faxstuurprogramma TX>.
 - Als het aanmeldingsscherm verschijnt, gebruikt u de numerieke toetsen om de juiste combinatie van ID en pincode in te voeren. Druk vervolgens op **ID**. ▶ **Aanmelden bij de machine**
- 4 Tik op <Uit>.

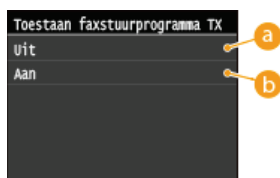

- a <Uit>
Selecteer deze optie om faxen vanaf een computer te blokkeren.
- b <Aan>
Selecteer deze optie om faxen vanaf een computer toe te staan.

KOPPELINGEN

- ▶ Faxen versturen vanaf uw computer (MF729Cx / MF728Cdw / MF628Cw)
- ▶ Afdeling-ID beheer instellen voor afdrucken of faxen vanaf een computer
- ▶ Een pincode instellen voor het adresboek
- ▶ Beperkingen instellen voor beschikbare bestemmingen

Eerder gebruikte bestemmingen blokkeren

Verhindert het opgeven van bestemmingen uit de transmissiegegevens. Door middel van deze beperking voorkomt u dat bestemmingen worden geselecteerd uit de transmissiegegevens voor "Fax verzenden", "Scannen en Verzenden als e-mail" en "Scannen en opslaan in Gedeelde Map of op FTP-server".

1 Tik op **<Menu>** in het scherm **<Start>**.

2 Tik op **<Instellingen Systeembeheer>**.

- Als het aanmeldingsscherm verschijnt, gebruikt u de numerieke toetsen om de juiste combinatie van ID en pincode in te voeren. Druk vervolgens op **ID**. **Anmelden bij de machine**

3 Selecteer **<Beperk TX-functie>** ► **<Beperk opnieuw verzenden vanuit log>**.

4 Tik op **<Aan>**.

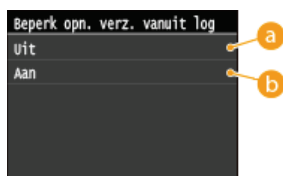

a **<Uit>**

Selecteer deze optie als eerder gebruikte bestemmingen mogen worden gebruikt.

b **<Aan>**

Selecteer deze optie als eerder gebruikte bestemmingen niet mogen worden gebruikt.

KOPPELINGEN

- **Beperkingen instellen voor beschikbare bestemmingen**
- **Groepsverzending uitschakelen (MF729Cx / MF728Cdw / MF628Cw)**
- **Eerder gebruikte bestemmingen opgeven (fax)**
- **Eerder gebruikte bestemmingen opgeven**

Bestemmingen controleren vóór het verzenden van documenten

Door het faxnummer twee keer in te voeren verkleint u de kans dat een document door onjuiste invoer naar een verkeerd nummer wordt gestuurd. Gebruik functies die in dit gedeelte worden beschreven als u vertrouwelijke documenten verzendt.

- 🔴 Scherm weergeven voor het bevestigen van faxnummers (MF729Cx / MF728Cdw / MF628Cw)
- 🔴 Bestemmingen in het adresboek weergeven

Schermbestemmingen voor het bevestigen van faxnummers (MF729Cx / MF728Cdw / MF628Cw)

U kunt instellen dat een faxnummer dat is ingevoerd met de numerieke toetsen ter bevestiging nogmaals moet worden ingevoerd. Op deze manier verkleint u de kans dat een document door onjuiste invoer naar een verkeerd nummer wordt gestuurd.

- 1 Tik op **<Menu>** in het scherm **<Start>**.
- 2 Tik op **<Faxinstellingen>**.
- 3 Selecteer **<Instellingen voor TX-functie>** ▶ **<Bevestig ingevoerd faxnummer>**.
 - Als het aanmeldingsscherm verschijnt, gebruikt u de numerieke toetsen om de juiste combinatie van ID en pincode in te voeren. Druk vervolgens op **[ID]**. 🔴 **Aanmelden bij de machine**
- 4 Tik op **<Aan>**.



a <Uit>

Selecteer deze optie als u het scherm voor het bevestigen van faxnummers niet wilt weergeven.

b <Aan>

Selecteer deze optie als u het scherm voor het bevestigen van faxnummers wel wilt weergeven.

Bestemmingen in het adresboek weergeven

Wanneer u codes voor verkort kiezen gebruikt om bestemmingen op te geven, moet u onthouden welke bestemming (of groep) aan een code is gekoppeld. Als u niet alle codes weet, bestaat de kans dat u documenten naar verkeerde bestemmingen stuurt. U kunt dit voorkomen door in te stellen dat de gegevens van de geselecteerde/ingevoerde code voor verkort kiezen worden weergegeven op het apparaat voordat de documenten naar die bestemming worden verzonden.

- 1 Tik op **<Menu>** in het scherm **<Start>**.
- 2 Tik op **<Instellingen Systeembeheer>**.
 - Als het aanmeldingsscherm verschijnt, gebruikt u de numerieke toetsen om de juiste combinatie van ID en pincode in te voeren. Druk vervolgens op **[ID]**. 🔴 **Aanmelden bij de machine**
- 3 Selecteer **<Beperk TX-functie>** ▶ **<Bevestiging TX-kiescode>**.
- 4 Tik op **<Aan>**.

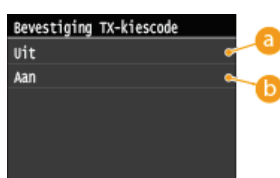

a <Uit>

Selecteer deze optie om de details van de ingevoerde code voor verkort kiezen niet weer te geven.

b <Aan>

Selecteer deze optie om de details van de ingevoerde code voor verkort kiezen weer te geven.

KOPPELINGEN

- ▶ **Bestemmingen opslaan**
- ▶ **Opgeven vanuit het adresboek (fax)**
- ▶ **Opgeven vanuit het adresboek**
- ▶ **Adresboek wijzigen via de UI op afstand**

Groepsverzending uitschakelen MF729Cx / MF728Cdw / MF628Cw

Groepsverzending is een functie waarmee u achter elkaar faxen naar verschillende ontvangers kunt sturen. Deze functie kunt u desgewenst uitschakelen.

1 Tik op **<Menu>** in het scherm **<Start>**.

2 Tik op **<Faxinstellingen>**.

3 Tik op **<Beperk TX-functie>** ► **<Beperk groepsverzending>**.

- Als het aanmeldingsscherm verschijnt, voert u met de numerieke toetsen de juiste combinatie van ID en pincode in. Druk vervolgens op **[ID]**. ● **Aanmelden bij de machine**

4 Selecteer **<Bevestig groepsverzending>** of **<Weiger groepsverzending>**.



a **<Uit>**

Selecteer deze optie om groepsverzending toe te staan.

b **<Bevestig groepsverzending>**

Selecteer deze optie om het bevestigingsscherm weer te geven als u een fax verstuurt met groepsverzending.

c **<Weiger groepsverzending>**

Selecteer deze optie om groepsverzending te blokkeren.

KOPPELINGEN

- **Beperkingen instellen voor beschikbare bestemmingen**
- **Eerder gebruikte bestemmingen blokkeren**
- **Faxen gelijktijdig naar meerdere bestemmingen verzenden (groepsverzending)**

Beperkingen instellen voor USB-functies

USB is een handige manier om randapparatuur aan te sluiten en gegevens op te slaan of te verplaatsen. Bij een onjuist beheer kan USB echter ook een bron van informatielekage zijn. Wees voorzichtig wanneer u USB-geheugenapparaten gebruikt. Dit gedeelte beschrijft hoe u de verbinding via de USB-poort van het apparaat kunt beperken en hoe u het gebruik van USB-geheugenapparaten kunt uitsluiten.



- ▶ **Beperkingen instellen voor de USB-verbinding met een computer**
- ▶ **Beperkingen instellen voor het scannen naar USB**
- ▶ **Beperkingen instellen voor het afdrucken via USB**

Beperkingen instellen voor de USB-verbinding met een computer

U kunt de USB-poort voor de aansluiting van een computer aan de achterzijde van het apparaat uitschakelen. Als deze poort is uitgeschakeld, kan het apparaat niet via USB communiceren met een computer. Deze instelling heeft geen invloed op de USB-poort aan de voorzijde, die alleen bedoeld is voor het aansluiten van USB-geheugenapparaten.

1 Tik op <Menu> in het scherm <Start>.

2 Tik op <Instellingen Systeembeheer>.

- Als het aanmeldingsscherm verschijnt, gebruikt u de numerieke toetsen om de juiste combinatie van ID en pincode in te voeren. Druk vervolgens op **ID**. ▶ **Aanmelden bij de machine**

3 Tik op <Gebruik als USB-apparaat>.

4 Tik op <Uit>.



a <Uit>

Schakelt de USB-poort voor de aansluiting van een computer aan de achterzijde van het apparaat uit.

b <Aan>

Schakelt de USB-poort voor de aansluiting van een computer aan de achterzijde van het apparaat in.

5 Start de machine opnieuw op.

- Zet de machine uit, wacht minimaal 10 seconden en zet de machine weer aan.

Beperkingen instellen voor het scannen naar USB

U kunt het opslaan van gegevens op een USB-geheugenapparaat uitschakelen. USB-geheugenapparaten worden aangesloten op de USB-poort aan de voorzijde van het apparaat.

1 Tik op <Menu> in het scherm <Start>.

2 Tik op <Instellingen Systeembeheer>.

- Als het aanmeldingsscherm verschijnt, gebruikt u de numerieke toetsen om de juiste combinatie van ID en pincode in te voeren. Druk vervolgens op **ID**. ▶ **Aanmelden bij de machine**

3 Tik op <Opslaan in USB-geheugen>.

4 Tik op <Uit>.



a <Uit>

Selecteer deze optie om te voorkomen dat gegevens worden opgeslagen op een USB-geheugenapparaat. Gescande gegevens kunnen niet worden opgeslagen op het USB-geheugenapparaat.

b <Aan>

Selecteer deze optie als gegevens mogen worden opgeslagen op een USB-geheugenapparaat.

5 Start de machine opnieuw op.

- Zet de machine uit, wacht minimaal 10 seconden en zet de machine weer aan.

Beperkingen instellen voor het afdrucken via USB

U kunt het afdrucken van gegevens vanaf een USB-geheugenapparaat uitschakelen. De gegevens op het USB-geheugenapparaat kunnen niet worden afgedrukt.

1 Tik op <Menu> in het scherm <Start>.

2 Tik op <Instellingen Systeembeheer>.

- Als het aanmeldingsscherf verschijnt, gebruikt u de numerieke toetsen om de juiste combinatie van ID en pincode in te voeren. Druk vervolgens op **ID**. **Aanmelden bij de machine**

3 Tik op <Geheugenmedia afdruk Aan/Uit>.

4 Tik op <Uit>.



a <Uit>

Selecteer deze optie om het lezen van gegevens vanaf een USB-geheugenapparaat te blokkeren. De gegevens op het USB-geheugenapparaat kunnen niet worden afgedrukt.

b <Aan>

Selecteer deze optie om het afdrucken van gegevens op een USB-geheugenapparaat toe te staan.

5 Start de machine opnieuw op.

- Zet de machine uit, wacht minimaal 10 seconden en zet de machine weer aan.

KOPPELINGEN

- **Documenten rechtstreeks scannen naar een USB-geheugen**
- **Afdrukken vanaf een USB-geheugenapparaat (afdrukken via geheugenapparaten)**

HTTP-communicatie uitschakelen

HTTP wordt gebruikt voor communicatie via het netwerk, bijvoorbeeld wanneer u het apparaat bedient via de UI op afstand. Als u een USB-verbinding gebruikt of HTTP om een andere reden niet nodig hebt, kunt u het protocol uitschakelen om aanvallen van kwaadwillende gebruikers via de ongebruikte HTTP-poort te voorkomen.

BELANGRIJK

Als u HTTP uitschakelt, zijn bepaalde netwerkfuncties niet meer beschikbaar, zoals de UI op afstand, afdrucken via WSD en afdrucken met Google Cloud Print.

1 Tik op **<Menu>** in het scherm **<Start>**.

2 Tik op **<Netwerkinstellingen>**.

- Als het aanmeldingsschermbij de machine verschijnt, gebruikt u de numerieke toetsen om de juiste combinatie van ID en pincode in te voeren. Druk vervolgens op **ID**.

3 Selecteer **<TCP/IP-instellingen>** ► **<Gebruik HTTP>**.

4 Tik op **<Uit>**.

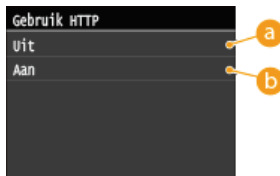

a **<Uit>**

Selecteer deze optie om HTTP-communicatie uit te schakelen.

b **<Aan>**

Selecteer deze optie om HTTP-communicatie in te schakelen.

KOPPELINGEN

- **De UI op afstand gebruiken**
- **Poortnummers wijzigen**
- **Afdrukprotocollen en WSD-functies configureren**
- **Google Cloudprinter gebruiken**

De UI op afstand uitschakelen

De UI op afstand is handig omdat u dan instellingen voor de machine kunt opgeven via een webbrowser op een computer. U kunt de UI op afstand alleen gebruiken als de machine via het netwerk is verbonden met een computer. Als de machine via USB met een computer is verbonden, of als u de UI op afstand niet nodig hebt, kunt u de interface uitschakelen om het risico te verkleinen dat de machine door kwaadwillende gebruikers op afstand wordt bediend via het netwerk.



1 Tik op **<Menu>** in het scherm **<Start>**.

2 Tik op **<Instellingen Systeembeheer>**.

- Als het aanmeldingsscherm verschijnt, gebruikt u de numerieke toetsen om de juiste combinatie van ID en pincode in te voeren. Druk vervolgens op **[ID]**. **Aanmelden bij de machine**

3 Tik op **<Instellingen externe UI>** ► **<Externe UI gebruiken>**.

4 Tik op **<Uit>**.



a **<Uit>**

Selecteer deze optie om de UI op afstand uit te schakelen.

b **<Aan>**

Selecteer deze optie om de UI op afstand in te schakelen.

5 **Start de machine opnieuw op.**

- Zet de machine uit, wacht minimaal 10 seconden en zet de machine weer aan.

KOPPELINGEN

► **De UI op afstand gebruiken**

► **HTTP-communicatie uitschakelen**

Geavanceerde beveiligingsfuncties implementeren

Bevoegde gebruikers kunnen worden benadeeld door aanvallen van kwaadwillende personen, bijvoorbeeld door sniffing, spoofing en het manipuleren van gegevens die over een netwerk worden verzonden. Om uw belangrijke en kostbare gegevens te beschermen tegen deze aanvallen, ondersteunt de machine de volgende functies te verbetering van de veiligheid en beveiliging.

SSL-gecodeerde communicatie

SSL is een protocol voor het coderen (versleutelen) van gegevens die over een netwerk worden verstuurd en wordt vaak gebruikt voor communicatie via een webbrowser of een e-mailprogramma. SSL maakt beveiligde netwerkcommunicatie mogelijk wanneer u het apparaat vanaf een computer via de UI op afstand benadert. **Met SSL gecodeerde communicatie inschakelen voor de UI op afstand**



IPSec-communicatie

Terwijl SSL alleen de gegevens codeert die in een bepaald programma worden gebruikt, zoals een webbrowser of een e-mailprogramma, worden met IPSec alle IP-pakketten (of payloads daarvan) gecodeerd. Dit betekent dat met IPSec een flexibelere beveiliging kan worden gerealiseerd dan met SSL. **IPSec-instellingen configureren**

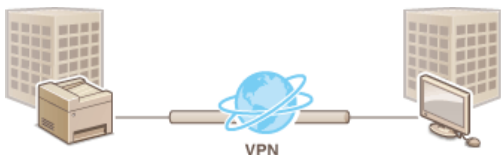

Verificatie met IEEE 802.1X

IEEE 802.1X is een norm en tegelijkertijd een mechanisme voor het blokkeren van onbevoegde toegang tot het netwerk door het centraal beheren van gegevens voor gebruikersverificatie. Als een apparaat probeert verbinding te maken met het 802.1X-netwerk, moeten de gebruikersgegevens worden geverifieerd om er zeker van te zijn dat de verbinding tot stand wordt gebracht door een bevoegde gebruiker. Hiertoe worden verificatiegegevens verzonden naar en gecontroleerd door een zogenaamde RADIUS-server, die op basis van het verificatieresultaat communicatie met het netwerk toestaat of weigert. Als de verificatie mislukt, wordt de externe toegang tot het netwerk geblokkeerd door een LAN-switch (of een toegangspunt). Het apparaat kan als een clientapparaat worden aangesloten op een 802.1X-netwerk. **IEEE 802.1X-verificatie configureren**

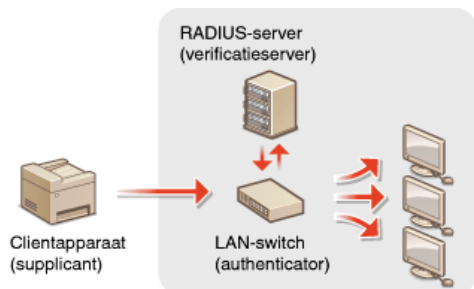

KOPPELINGEN

Instellingen configureren voor sleutelparen en digitale certificaten

Met SSL gecodeerde communicatie inschakelen voor de UI op afstand

U kunt met behulp van SSL (Secure Sockets Layer) de communicatie coderen die plaatsvindt tussen het apparaat en een webbrowser op de computer. SSL is een mechanisme voor het coderen van gegevens die over het netwerk worden verzonden of ontvangen. SSL moet zijn ingeschakeld wanneer u de UI op afstand gebruikt voor het opgeven van instellingen voor IPSec (Methode gedeelde sleutel), verificatie met IEEE 802.1X (TTLs/PEAP) of SNMPv3. Als u SSL wilt gebruiken voor de UI op afstand, moet u een sleutelbaar instellen en de functie SSL inschakelen. Genereer of installeer het sleutelbaar voor SSL voordat u SSL inschakelt (**Instellingen configureren voor sleutelbaren en digitale certificaten**).



1 Start de UI op afstand en meld u in de systeembeheerdersmodus aan. **De UI op afstand starten**

2 Klik op [Instellingen/registratie].

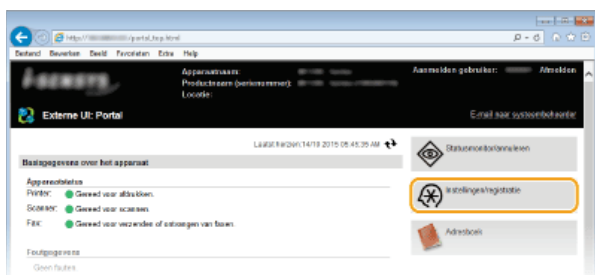

3 Klik op [Netwerkinstellingen] ► [TCP/IP-instellingen].

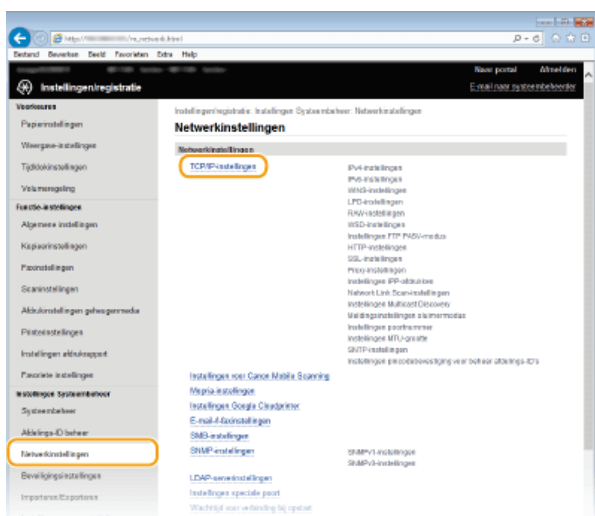

4 Klik op [Sleutel en certificaat] in [SSL-instellingen].

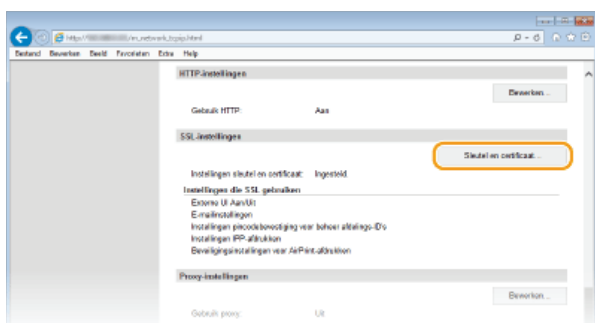

Klik op [Registreer standaard sleutel] naast het sleutelbaar dat u wilt gebruiken.

5

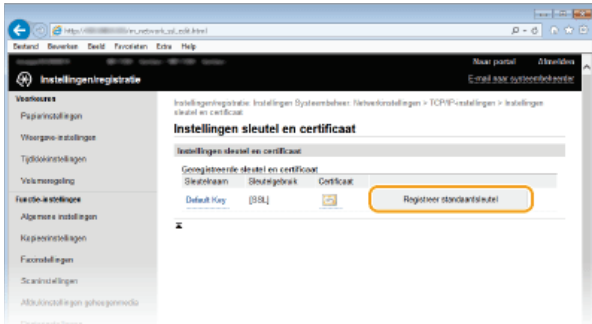

OPMERKING:

Details bekijken van een certificaat

- U kunt de details van het certificaat controleren of het certificaat verifiëren door op de gewenste tekstkoppeling onder [Sleutelnaam] te klikken of op het pictogram van het certificaat. **▶ Sleutelparen en digitale certificaten verifiëren**

6 Schakel SSL in voor de UI op afstand.

1 Klik op [Beveiligingsinstellingen] ▶ [Instellingen externe UI].

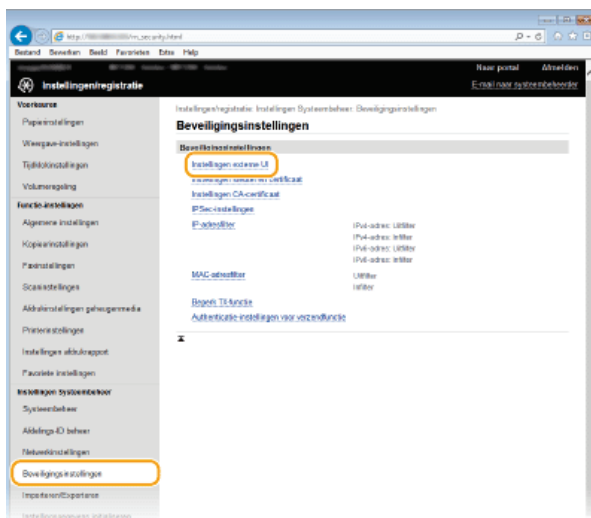

2 Klik op [Bewerken].

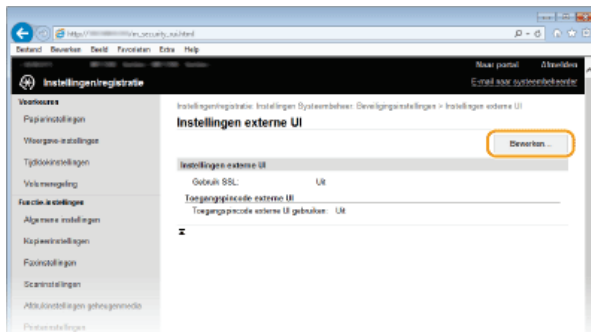

3 Schakel het selectievakje [Gebruik SSL] in en klik op [OK].

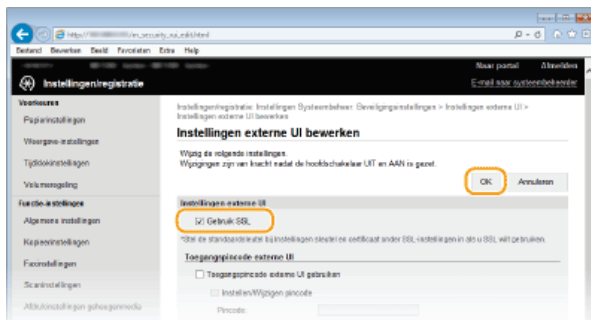

7 Start de machine opnieuw op.

- Zet de machine uit, wacht minimaal 10 seconden en zet de machine weer aan.

OPMERKINGEN

Het bedieningspaneel gebruiken

- U kunt ook een met SSL versleutelde communicatie inschakelen of uitschakelen vanuit <Menu> in het <Start>-scherm.
▶ **Gebruik SSL**

De UI op afstand starten met SSL

- Als u probeert de UI op afstand te starten terwijl SSL is ingeschakeld, kan er een waarschuwing worden weergegeven met betrekking tot het beveiligingscertificaat. Controleer in dat geval of de juiste URL is ingevoerd in het adresveld en ga dan verder om het scherm van de UI op afstand weer te geven. ▶ **De UI op afstand starten**

SSL inschakelen voor e-mail/I-Faxen

- Als de SMTP-server en de POP3-server ondersteuning bieden voor SSL, kunt u SSL inschakelen voor communicatie met deze servers (▶ **Communicatie-instellingen voor E-mail/I-Fax configureren**). Neem voor meer informatie over de SMTP-server en de POP3-server contact op met uw internetprovider of netwerkbeheerder.

KOPPELINGEN

- ▶ **Sleutelparen genereren**
- ▶ **Door een CA uitgegeven sleutelparen en digitale certificaten gebruiken**
- ▶ **IPSec-instellingen configureren**
- ▶ **IEEE 802.1X-verificatie configureren**
- ▶ **De machine bewaken en bedienen met SNMP**
- ▶ **LDAP-servers registreren**

IPSec-instellingen configureren

Internet Protocol Security (IPSec of IPsec) bestaat uit een verzameling protocollen voor het coderen van gegevens die worden getransporteerd over een netwerk, inclusief internet-netwerken. Terwijl SSL alleen de gegevens codeert die in een bepaald programma worden gebruikt, zoals een webbrowser of een e-mailprogramma, worden met IPSec complete IP-pakketten of de payloads daarvan gecodeerd, waardoor met IPSec een flexibelere beveiliging kan worden gerealiseerd dan met SSL. De IPSec van de machine werkt in de transportmodus, waarin de payloads van IP-pakketten worden gecodeerd. Met deze functie kan de machine direct worden verbonden met een computer die zich in hetzelfde VPN (Virtual Private Network) bevindt. Controleer de systeemvereisten en stel de juiste configuratie in op de computer voordat u de machine gaat configureren.

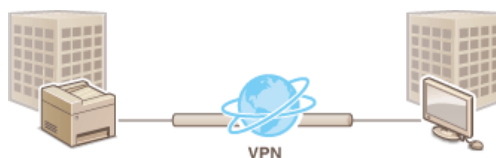

Systemvereisten

IPSec op de machine werkt conform RFC2401, RFC2402, RFC2406 en RFC4305.

Besturingssysteem	Windows Vista/7/8/Server 2003/Server 2008/Server 2012	
Verbindingsmodus	Transportmodus	
Protocol voor uitwisselen van sleutels	IKEv1 (hoofdmodus)	
	Verificatiemethode	<ul style="list-style-type: none"> ● Gedeelde sleutel ● Digitale handtekening
	Hash-algoritme (en sleutellengte)	<ul style="list-style-type: none"> ● HMAC-SHA1-96 ● HMAC-SHA2 (256 bits of 384 bits)
	Coderingsalgoritme (en sleutellengte)	<ul style="list-style-type: none"> ● 3DES-CBC ● AES-CBC (128 bits, 192 bits of 256 bits)
	Algoritme/groep voor uitwisselen van sleutel (en sleutellengte)	<ul style="list-style-type: none"> ● Diffie-Hellman (DH) ● Groep 1 (768 bits) ● Groep 2 (1024 bits) ● Groep 14 (2048 bits)
ESP	Hash-algoritme	HMAC-SHA1-96
	Coderingsalgoritme (en sleutellengte)	<ul style="list-style-type: none"> ● 3DES-CBC ● AES-CBC (128 bits, 192 bits of 256 bits)
	Hash-/coderingsalgoritme (en sleutellengte)	AES-GCM (128 bits, 192 bits of 256 bits)
AH	Hash-algoritme	HMAC-SHA1-96

OPMERKINGEN

Functionele beperkingen van IPSec

- IPSec ondersteunt communicatie naar een unicast-adres (of een bepaald apparaat).
- Het apparaat kan niet tegelijkertijd IPSec en DHCPv6 gebruiken.
- IPSec is niet beschikbaar in netwerken waarin NAT of IP-masquerade is geïmplementeerd.

IPSec gebruiken met een IP-adresfilter

- Instellingen voor IP-adresfilters worden toegepast vóór de beleidsinstellingen van IPSec. **IP-adressen opgeven voor firewallregels**

IPSec-instellingen configureren

U kunt IPSec pas gebruiken voor gecodeerde communicatie als u beleidsinstellingen voor beveiliging hebt geregistreerd. Een dergelijke beleidsinstelling bestaat uit de hieronder beschreven groepen met instellingen. U kunt maximaal 10 beleidsinstellingen registreren. Als u klaar bent met de instellingen, geeft u de volgorde aan waarin u de beleidsinstellingen wilt toepassen.

Selector

De beleidsinstelling Selector definieert voorwaarden waaraan IP-pakketten moeten voldoen om met IPSec-communicatie te worden uitgewisseld. Voorbeelden van voorwaarden zijn IP-adressen en poortnummers van de machine en van de apparaten waarmee wordt gecommuniceerd.

IKE

De beleidsinstelling IKE configureert de IKEv1 die wordt gebruikt voor het protocol voor het uitwisselen van sleutels. De instructies verschillen naargelang de geselecteerde verificatiemethode.

[Methode gedeelde sleutel]

U kunt een sleutel van maximaal 24 alfanumerieke tekens delen met de andere apparaten. Geef deze verificatiemethode pas op nadat u SSL hebt ingeschakeld voor de UI op afstand (**Met SSL gecodeerde communicatie inschakelen voor de UI op afstand**).

[Methode digitale handtekening]

Het apparaat en de andere apparaten verifiëren elkaar door elkaars digitale handtekening te controleren. U moet het sleutelpaar vooraf genereren of installeren (**Instellingen configureren voor sleutelparen en digitale certificaten**).

AH/ESP

Geef de instellingen op voor AH/ESP, die tijdens IPSec-communicatie worden toegevoegd aan pakketten. AH en ESP kunnen tegelijkertijd worden gebruikt. U kunt ook aangeven of u PFS wilt inschakelen voor een nog betere beveiliging.

1 Start de UI op afstand en meld u in de systeembeheerdersmodus aan. [De UI op afstand starten](#)

2 Klik op [Instellingen/registratie].

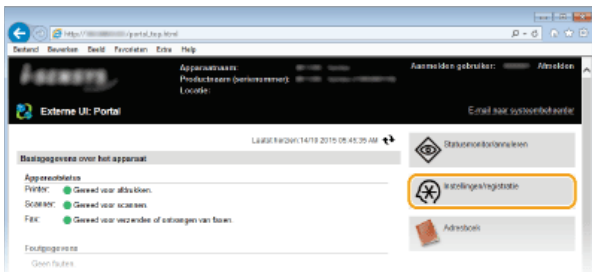

3 Klik op [Beveiligingsinstellingen] > [IPSec-instellingen].

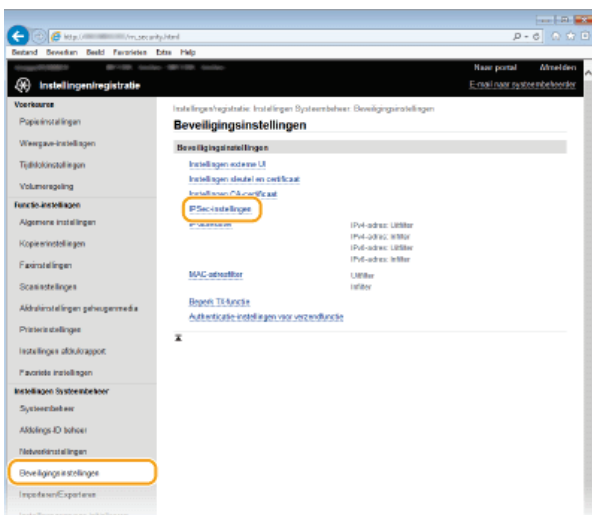

4 Klik op [Bewerken].

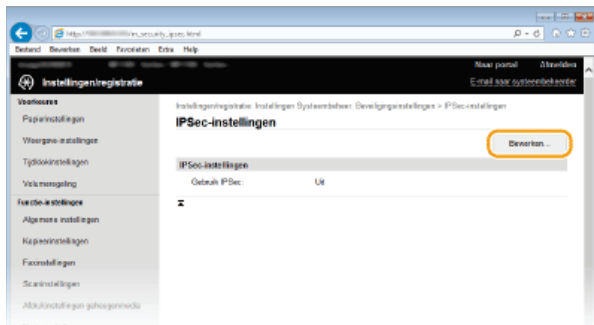

5 Schakel het selectievakje [Gebruik IPsec] in en klik op [OK].

- Als het apparaat alleen pakketten mag ontvangen die voldoen aan een van de beleidsinstellingen die u hieronder definieert, schakelt u het selectievakje [Pakketten zonder beleid ontvangen] uit.

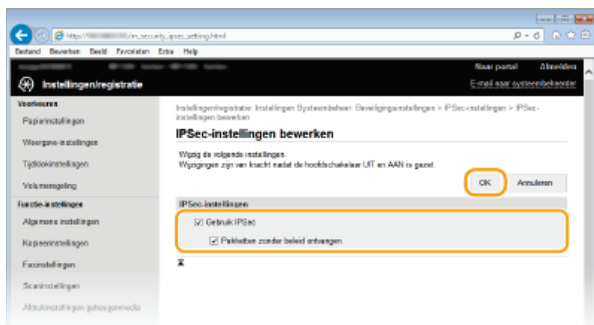

6 Klik op [Nieuw beleid registreren].



7 Geef de beleidsinstellingen op.

- Typ in het vak [Beleidsnaam] maximaal 24 alfanumerieke tekens als naam voor de set met beleidsinstellingen.
- Schakel het selectievakje [Beleid inschakelen] in.

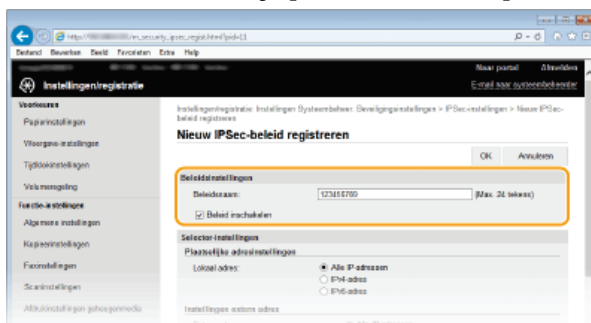

8 Geef de instellingen voor het beleid Selector op.

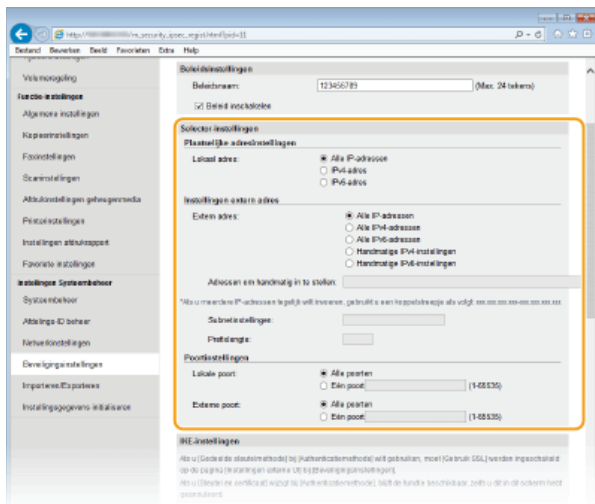

[Lokaal adres]

Selecteer het keuzerondje voor het type IP-adres van het apparaat waarop u het beleid wilt toepassen.

[Alle IP-adressen]	Selecteer deze optie om IPsec te gebruiken voor alle IP-pakketten.
[IPv4-adres]	Selecteer deze optie om IPsec te gebruiken voor alle IP-pakketten die van of naar het IPv4-adres van het apparaat worden verstuurd.
[IPv6-adres]	Selecteer deze optie om IPsec te gebruiken voor alle IP-pakketten die van of naar het IPv6-adres van het apparaat worden verstuurd.

[Extern adres]

Selecteer het keuzerondje voor het type IP-adres van de andere apparaten waarop u het beleid wilt toepassen.

[Alle IP-adressen]	Selecteer deze optie om IPsec te gebruiken voor alle IP-pakketten.
[Alle IPv4-adressen]	Selecteer deze optie om IPsec te gebruiken voor alle IP-pakketten die van of naar IPv4-adressen van de andere apparaten worden verstuurd.
[Alle IPv6-adressen]	Selecteer deze optie om IPsec te gebruiken voor alle IP-pakketten die van of naar IPv6-adressen van de andere apparaten worden verstuurd.
[Handmatige IPv4-instellingen]	Selecteer deze optie om een specifiek IPv4-adres of een bereik van IPv4-adressen op te geven waarvoor u IPsec wilt gebruiken. Typ het IPv4-adres (of het bereik van adressen) in het vak [Adressen om handmatig in te stellen].
[Handmatige IPv6-instellingen]	Selecteer deze optie om een specifiek IPv6-adres of een bereik van IPv6-adressen op te geven waarvoor u IPsec wilt gebruiken. Typ het IPv6-adres (of het bereik van adressen) in het vak [Adressen om handmatig in te stellen].

[Adressen om handmatig in te stellen]

Als [Handmatige IPv4-instellingen] of [Handmatige IPv6-instellingen] is geselecteerd bij [Extern adres], typt u het IP-adres waarop het beleid moet worden toegepast. U kunt ook een bereik van adressen opgeven door een afbreekstreepje te typen tussen de adressen.

OPMERKING:

IP-adressen invoeren

	Beschrijving	Voorbeeld
Een specifiek adres invoeren	IPv4: Gebruik een punt als scheidingsteken.	192.168.0.10
	IPv6: Gebruik een dubbele punt als scheidingsteken tussen alfanumerieke tekens.	fe80::10
Een bereik van adressen opgeven	Plaats een afbreekstreepje tussen de adressen.	192.168.0.10-192.168.0.20

[Subnetinstellingen]

Als u het IPv4-adres handmatig invoert, kunt u een bereik opgeven door het subnetmasker te gebruiken. Voer het subnetmasker in en gebruik punten om getallen te scheiden (bijvoorbeeld: "255.255.255.240").

[Prefixlengte]

Door het bereik van IPv6-adressen handmatig op te geven kunt u ook het bereik opgeven met behulp van prefixes. voer een bereik in tussen 0 en 128 als de prefix-lengte.

[Lokale poort]/[Externe poort]

Als u voor elk protocol afzonderlijke beleidsinstellingen wilt opgeven, bijvoorbeeld voor HTTP en SMTP, voert u hier het poortnummer van het protocol in als daarvoor IPsec moet worden gebruikt.

BELANGRIJK:

IPsec wordt niet toegepast op de volgende pakketten

- Loopback-, multicast- en broadcast-pakketten
- IKE-pakketten (via UDP op poort 500)
- Pakketten voor 'neighbor solicitation' en 'neighbor advertisement' van ICMPv6

9 Geef de IKE-instellingen op.

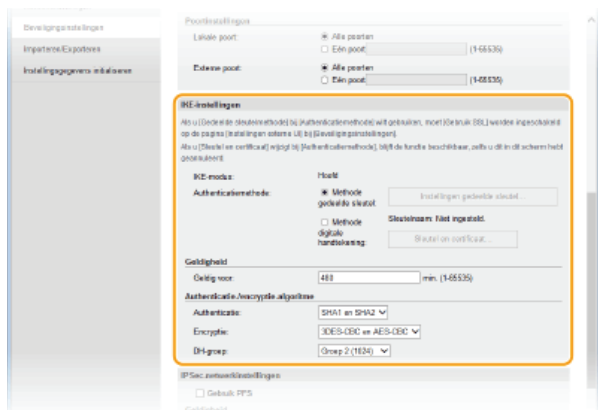

[IKE-modus]

Hier ziet u de modus die wordt gebruikt voor het protocol voor het uitwisselen van sleutels. Het apparaat ondersteunt de hoofdmodus, niet de agressieve modus.

[Authenticatiemethode]

Selecteer [Methode gedeelde sleutel] of [Methode digitale handtekening] als methode voor het verifiëren van het apparaat. Selecteer [Methode gedeelde sleutel] (🔴 **Met SSL gecodeerde communicatie inschakelen voor de UI op afstand**) pas nadat u SSL hebt ingeschakeld voor de UI op afstand. Genereer of installeer een sleutelbaar voordat u [Methode digitale handtekening] selecteert (🔴 **Instellingen configureren voor sleutelparen en digitale certificaten**).

[Geldig voor]

Geef aan hoe lang een sessie duurt voor IKE SA (ISAKMP SA). Geef de tijd op in minuten.

[Authenticatie]/[Encryptie]/[DH-groep]

Selecteer een algoritme in de vervolgkeuzelijst. Alle algoritmen worden gebruikt bij het uitwisselen van de sleutels.

[Authenticatie]	Selecteer het hash-algoritme.
[Encryptie]	Selecteer het coderingsalgoritme.
[DH-groep]	Selecteer de Diffie-Hellman-groep, die bepalend is voor de sterkte van de sleutel.

■ Een gedeelde sleutel gebruiken voor verificatie

1 Selecteer het keuzerondje [Methode gedeelde sleutel] bij [Authenticatiemethode] en klik op [Instellingen gedeelde sleutel].

2 Typ maximaal 24 alfanumerieke tekens voor de gedeelde sleutel en klik op [OK].



3 Geef instellingen op voor [Geldig voor] en [Authenticatie]/[Encryptie]/[DH-groep].

■ Een sleutelpaar en vooraf geïnstalleerde CA-certificaten gebruiken voor verificatie

1 Selecteer het keuzerondje [Methode digitale handtekening] bij [Authenticatiemethode] en klik op [Sleutel en certificaat].

2 Klik op [Registreer standaard sleutel] naast het sleutelpaar dat u wilt gebruiken.

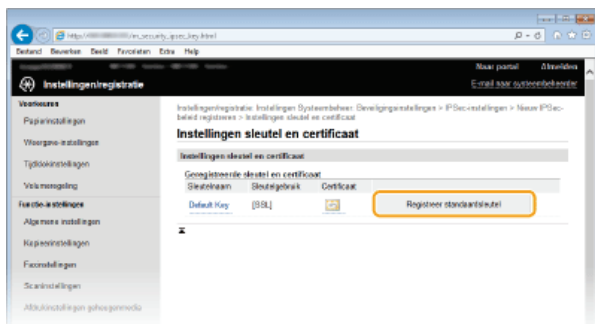

OPMERKING:

Details weergeven van een sleutelpaar of certificaat

U kunt de details van het certificaat controleren of het certificaat verifiëren door op de gewenste tekstkoppeling onder [Sleutelnaam] te klikken of op het pictogram van het certificaat. ➔ **Sleutelparen en digitale certificaten verifiëren**

3 Geef instellingen op voor [Geldig voor] en [Authenticatie]/[Encryptie]/[DH-groep].

10 Geef de IPSec-instellingen op.

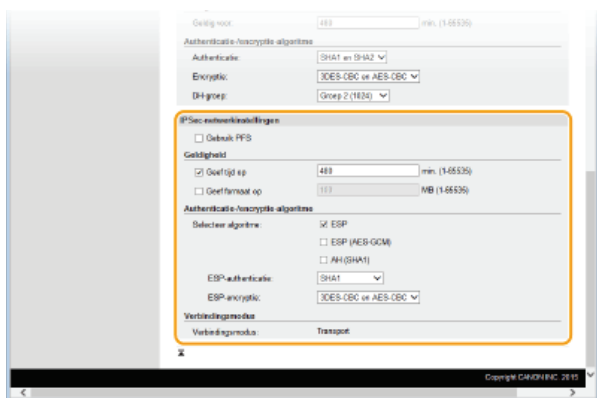

[Gebruik PFS]

Schakel dit selectievakje in om PFS (Perfect Forward Secrecy) in te schakelen voor sleutels van IPSec-sessies. Als u PFS inschakelt, wordt de beveiliging verbeterd maar wordt de communicatie ook extra belast. Zorg ervoor dat PFS ook is ingeschakeld voor de andere apparaten.

[Geef tijd op]/[Geef formaat op]

Geef hier de voorwaarden op voor het beëindigen van een sessie voor IPSec SA. IPSec SA wordt gebruikt als een communicatietunnel. Schakel beide selectievakjes in of één van de twee, naargelang de voorwaarden die u wilt instellen. Als u beide selectievakjes inschakelt, wordt de IPSec SA-sessie beëindigd als aan één van de beide voorwaarden wordt voldaan.

[Geef tijd op]	Typ het aantal minuten voor de tijdsduur van een sessie.
[Geef formaat op]	Typ een grootte in MB om aan te geven hoeveel gegevens er in een sessie kunnen worden getransporteerd.

[Selecteer algoritme]

Schakel het selectievakje [ESP], [ESP (AES-GCM)] en/of [AH (SHA1)] in, afhankelijk van de gebruikte IPSec-header en algoritme. AES-GCM is een algoritme voor zowel verificatie als codering. Als [ESP] is geselecteerd, moet u ook algoritmen voor verificatie en codering selecteren in de vervolkeuzelijsten [ESP-authenticatie] en [ESP-encryptie].

[ESP-authenticatie]	Als u ESP-verificatie wilt inschakelen, selecteert u [SHA1] als het hash-algoritme. Selecteer [Niet gebruiken] als u ESP-verificatie wilt uitschakelen.
[ESP-encryptie]	Selecteer het coderingsalgoritme voor ESP. U kunt [NULL] selecteren als u het algoritme niet wilt opgeven of selecteer [Niet gebruiken] als u ESP-codering wilt uitschakelen.

[Verbindingsmodus]

Hier wordt de verbindingmodus van IPSec weergegeven. Het apparaat biedt ondersteuning voor de transportmodus, waarin de payloads van IP-pakketten worden gecodeerd. De tunnelmodus is niet beschikbaar. In deze modus worden complete IP-pakketten (headers en payloads) ingekapseld.

11 Klik op [OK].

- Als u nog een beveiligingsbeleid wilt registreren, gaat u terug naar stap 6.

12 Bepaal de volgorde van de beleidsinstellingen onder [Geregistreerd IPSec-beleid].

- De bovenste set met beleidsinstellingen (ook wel beleidslijnen genoemd) wordt als eerst toegepast, dan de volgende in de lijst, enzovoort. Klik op [Omhoog] of [Omlaag] om een instelling één positie omhoog of omlaag te verplaatsen.

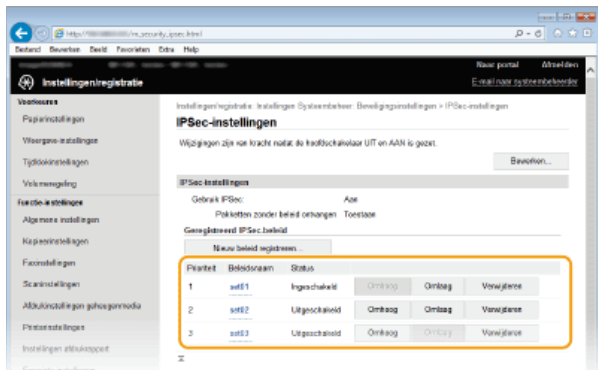

OPMERKING:

Een beleid bewerken

- Klik op de bijbehorende tekstkoppeling onder [Beleidsnaam] voor het bewerkingsscherm.

Een beleid verwijderen

- Klik op [Verwijderen] rechts van de beleidsnaam die u wilt wissen ► klik op [OK].

13 Start de machine opnieuw op.

- Zet de machine uit, wacht minimaal 10 seconden en zet de machine weer aan.

OPMERKINGEN

Het bedieningspaneel gebruiken

- U kunt ook IPSec-communicatie inschakelen of uitschakelen vanuit <Menu> in het <Start>-scherm. ► **Gebruik IPSec**

KOPPELINGEN

- **Instellingen configureren voor sleutelparen en digitale certificaten**
- **IPSec-beleidslijst**

IEEE 802.1X-verificatie configureren

De machine kan als een clientapparaat worden aangesloten op een 802.1X-netwerk. Een doorsnee 802.1X-netwerk bestaat uit een RADIUS-server (verificatieserver), een LAN-switch (authenticator) en clientapparaten met verificatiesoftware (supplicants). Als een apparaat probeert verbinding te maken met het 802.1X-netwerk, moeten de gebruikersgegevens worden geverifieerd om er zeker van te zijn dat de verbinding tot stand wordt gebracht door een bevoegde gebruiker. Hiertoe worden verificatiegegevens verzonden naar en gecontroleerd door een zogenaamde RADIUS-server, die op basis van het verificatieresultaat communicatie met het netwerk toestaat of weigert. Als de verificatie mislukt, wordt de externe toegang tot het netwerk geblokkeerd door een LAN-switch (of een toegangspunt).

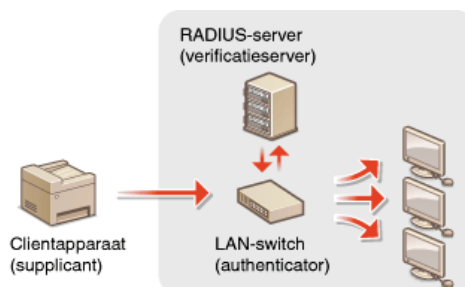

Selecteer een verificatiemethode uit de onderstaande opties. Installeer of registreer indien nodig een sleutelpaar of CA-certificaat voordat u verificatie met IEEE 802.1X gaat configureren (**Door een CA uitgegeven sleutelparen en digitale certificaten gebruiken**).

TLS

De machine en de verificatieserver verifiëren elkaar door de wederzijdse certificaten te controleren. Een sleutelpaar uitgegeven door een certificeringsinstantie (CA) is vereist voor de clientverificatie (voor het verifiëren van de machine). In het geval van de serververificatie kan een CA-certificaat worden gebruikt dat is geïnstalleerd via de UI op afstand, samen met een CA-certificaat dat vooraf op de machine is geïnstalleerd. De TLS-methode kan niet gelijktijdig worden gebruikt met TTLS of PEAP.

TTLS

Bij deze verificatiemethode wordt de clientverificatie uitgevoerd met een gebruikersnaam en wachtwoord, en de serververificatie met een CA-certificaat. U kunt MSCHAPv2 of PAP selecteren als het interne protocol. TTLS kan gelijktijdig worden gebruikt met PEAP. Configureer deze verificatiemethode pas nadat u SSL hebt ingeschakeld voor de UI op afstand (**Met SSL gecodeerde communicatie inschakelen voor de UI op afstand**).

PEAP

De vereiste instellingen zijn bijna gelijk aan die van TTLS. MS-CHAPv2 wordt gebruikt als het interne protocol. Configureer deze verificatiemethode pas nadat u SSL hebt ingeschakeld voor de UI op afstand (**Met SSL gecodeerde communicatie inschakelen voor de UI op afstand**).

1 Start de UI op afstand en meld u in de systeembeheerdersmodus aan. **De UI op afstand starten**

2 Klik op [Instellingen/registratie].

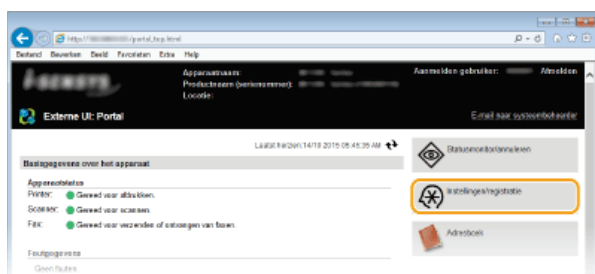

3 Klik op [Netwerkinstellingen] ► [IEEE 802.1X-instellingen].

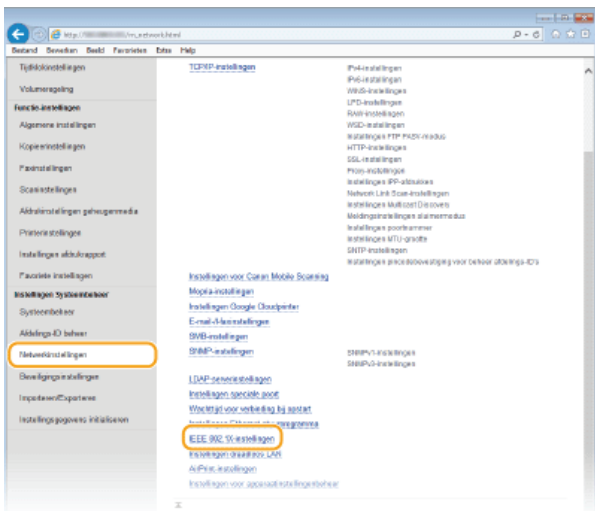

4 Klik op [Bewerken].

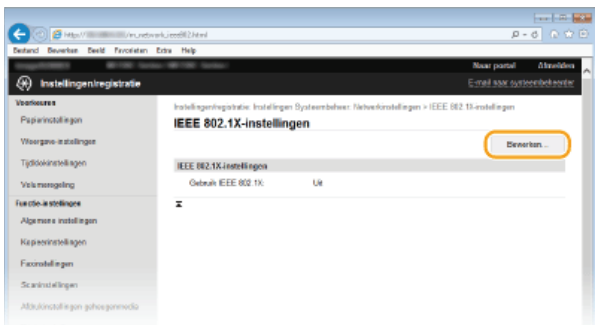

5 Schakel het selectievakje [Gebruik IEEE 802.1X] in, typ de aanmeldingsnaam in het vak [Inlognaam] en geef de vereiste instellingen op.



[Gebruik IEEE 802.1X]

Schakel dit selectievakje in om verificatie met IEEE 802.1X mogelijk te maken.

[Inlognaam]

Typ maximaal 24 alfanumerieke tekens als de naam (EAP-identiteit) die wordt gebruikt voor het identificeren van de gebruiker.

■ TLS instellen

1 Schakel het selectievakje [Gebruik TLS] in en klik op [Sleutel en certificaat].

2 Klik op [Registreer standaard sleutel] naast het sleutelpaar dat u wilt gebruiken voor de client-verificatie.

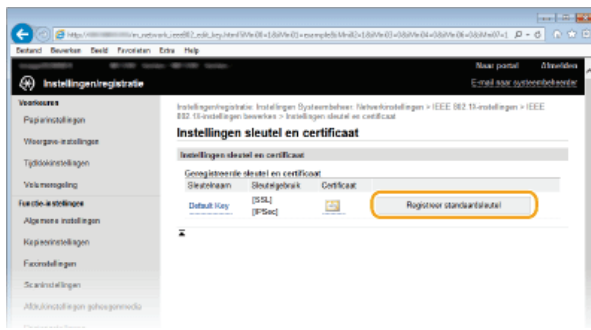

OPMERKING:

Details weergeven van een sleutelpaar of certificaat

U kunt de details van het certificaat controleren of het certificaat verifiëren door op de gewenste tekstkoppeling onder [Sleutelnaam] te klikken of op het pictogram van het certificaat. **➤ Sleutelparen en digitale certificaten verifiëren**

■ TTLS/PEAP instellen

1 Schakel het selectievakje [Gebruik TTLS] of [Gebruik PEAP] in.

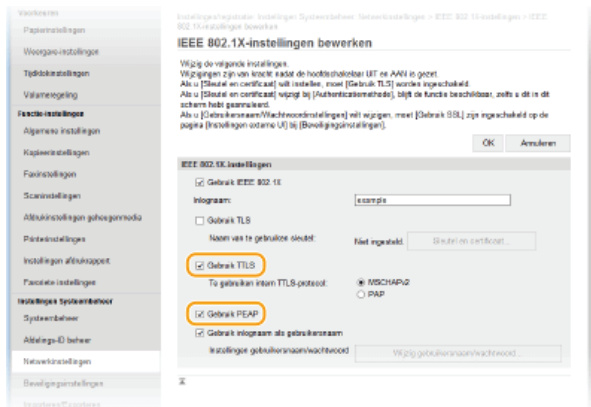

OPMERKING:

Interne protocol voor TTLS

U kunt MSCHAPv2 of PAP selecteren. Als u PAP wilt gebruiken, klik dan op het keuzerondje [PAP].



2 Klik op [Wijzig gebruikersnaam/wachtwoord].

- Als u een andere gebruikersnaam wilt opgeven dan de aanmeldingsnaam, schakelt u het selectievakje [Gebruik inlognaam als gebruikersnaam] uit. Schakel het selectievakje in als u de aanmeldingsnaam wilt gebruiken als de gebruikersnaam.

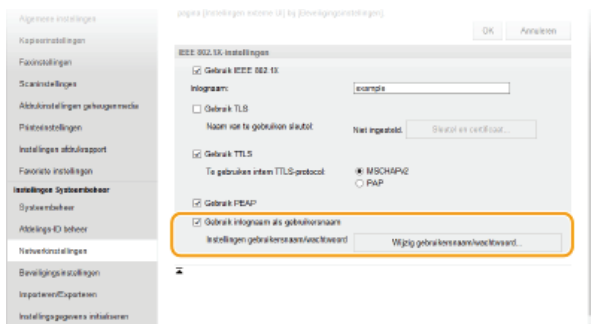

3 Stel de gebruikersnaam en het wachtwoord in en klik op [OK].

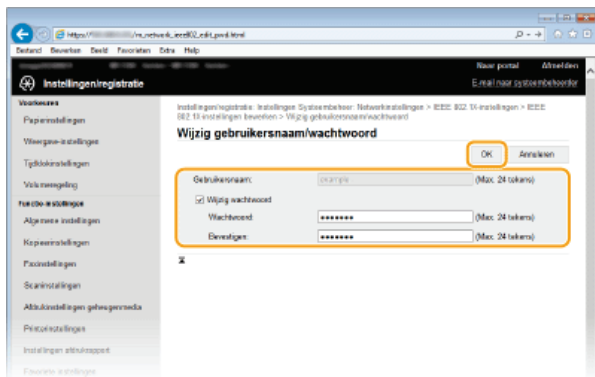

[Gebruikersnaam]

Gebruik maximaal 24 alfanumerieke tekens voor de gebruikersnaam.

[Wijzig wachtwoord]

Als u het wachtwoord wilt instellen of wijzigen, schakelt u het selectievakje in en typt u maximaal 24 tekens voor het nieuwe wachtwoord in de vakken [Wachtwoord] en [Bevestigen].

6 Klik op [OK].



7 Start de machine opnieuw op.

- Zet de machine uit, wacht minimaal 10 seconden en zet de machine weer aan.

OPMERKINGEN

Het bedieningspaneel gebruiken

- U kunt ook IEEE 802.1X authenticatie inschakelen of uitschakelen vanuit <Menu> in het <Start>-scherm. **▶ IEEE 802.1X-instellingen**

KOPPELINGEN

- ▶ **Instellingen configureren voor sleutelparen en digitale certificaten**

Instellingen configureren voor sleutelparen en digitale certificaten

Om de communicatie te coderen met een extern apparaat, moet vooraf een coderingssleutel worden verzonden en ontvangen via een onbeveiligd netwerk. Dit probleem wordt opgelost door cryptografie met openbare sleutels. Cryptografie met openbare sleutels garandeert een veilige uitwisseling door belangrijke en waardevolle gegevens te beschermen tegen aanvallen, zoals sniffing, spoofing en het manipuleren van gegevens die over een netwerk worden verzonden.

Sleutelbaar



Een sleutelbaar bestaat uit een openbare sleutel en een geheime sleutel. Beide sleutels zijn nodig voor het coderen of decoderen van gegevens. Aangezien gegevens die zijn gecodeerd met een van de sleutels uit het sleutelbaar niet kunnen worden hersteld zonder de andere sleutel, kan met dit type cryptografie een veilige uitwisseling van gegevens over het netwerk worden gegarandeerd. U kunt maximaal vier sleutelparen genereren op het apparaat (**Door een CA uitgegeven sleutelparen en digitale certificaten gebruiken**). Voor SSL-gecodeerde communicatie kunt u een sleutelbaar genereren voor het apparaat (**Sleutelparen genereren**).

CA-certificaat



Digitale certificaten zoals CA-certificaten zijn vergelijkbaar met andere vormen van identificatie, zoals een rijbewijs. Een digitaal certificaat bevat een digitale handtekening en stelt het apparaat in staat spoofing of het manipuleren van gegevens te detecteren. Het is extreem moeilijk voor derden om digitale certificaten te misbruiken. Een digitaal certificaat dat een openbare sleutel van een certificeringsinstantie (CA) bevat, wordt een CA-certificaat genoemd. CA-certificaten worden gebruikt voor het verifiëren van het apparaat waarmee het apparaat communiceert voor functies zoals afdrukken met Google Cloud Print of IEEE 802.1X-verificatie. U kunt maximaal 67 CA-certificaten registreren, inclusief de 62 certificaten die vooraf zijn geïnstalleerd op het apparaat (**Door een CA uitgegeven sleutelparen en digitale certificaten gebruiken**).

Handtekeningsleutel en certificaat van het apparaat (MF729Cx)



Een handtekeningsleutel en certificaat van een toestel zijn een digitale certificering die laat zien dat een document is gescand vanaf het apparaat. Het apparaat genereert deze certificering zelf. De certificering kan worden aangehecht wanneer een gescand origineel wordt geconverteerd naar PDF-formaat (**Een handtekeningsleutel voor het apparaat genereren (MF729Cx)**). Gebruik met SSL versleutelde communicatie of IPsec digitale ondertekening is niet mogelijk.

OPMERKING:

Een als optie verkrijgbare Send PDF Security Feature Set is vereist.

■ Vereisten voor sleutels en certificaten

Het certificaat in een sleutelbaar dat is gegenereerd met het apparaat voldoet aan X.509v3. Als u een sleutelbaar of een CA-certificaat installeert vanaf een computer, zorg er dan voor dat het onderdeel voldoet aan deze vereisten:

Indeling	<ul style="list-style-type: none"> ● Sleutelbaar: PKCS#12*1 ● CA-certificaat: X.509v1 of X.509v3, DER (gecodeerd binair)
Bestandsextensie	<ul style="list-style-type: none"> ● Sleutelbaar: ".p12" of ".pfx" ● CA-certificaat: ".cer"
Algoritme openbare sleutel (en sleutellengte)	RSA (512 bits, 1024 bits, 2048 bits of 4096 bits)
Algoritme voor handtekening certificaat	SHA1-RSA, SHA256-RSA, SHA384-RSA*2, SHA512-RSA*2, MD5-RSA of MD2-RSA
Algoritme voor vingerafdruk certificaat	SHA1

*1 De vereisten voor het certificaat in een sleutelbaar komen overeen met die voor CA-certificaten.

*2 SHA384-RSA en SHA512-RSA zijn alleen beschikbaar wanneer de RSA-sleutel 1024 bits of langer is.

OPMERKINGEN

- Het apparaat biedt geen ondersteuning voor het gebruik van een certificaatintrekkingslijst (CRL).

Sleutelparen genereren

Een sleutelbaar kan worden gegenereerd met het apparaat wanneer dat nodig is voor versleutelde communicatie via Secure Sockets Layer (SSL). U kunt SSL gebruiken wanneer u toegang wenst tot het apparaat via de UI op afstand. Er kunnen maximaal vier sleutelparen worden gegenereerd op het apparaat. Zelf-gesignde certificaten worden gebruikt met sleutelparen die zijn gegenereerd in "Netwerkcommunicatie". Met een "Key and Certificate Signing Request (CSR)" kunt u een CA-uitgegeven digitaal certificaat voor het sleutelbaar aanvragen, dat is gegenereerd door het apparaat.

► Netwerkcommunicatiesleutel aanmaken

► Sleutel en certificaatondertekeningsverzoek (CSR) aanmaken

Netwerkcommunicatiesleutel aanmaken

1 Start de UI op afstand en meld u in de systeembeheerdersmodus aan. ► De UI op afstand starten

2 Klik op [Instellingen/registratie].

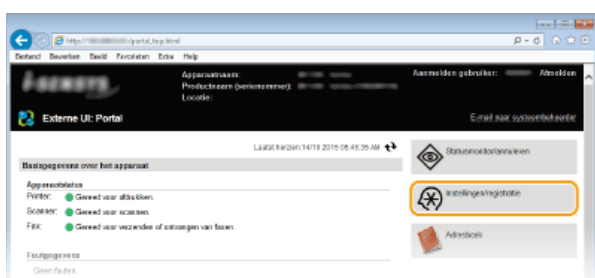

3 Klik op [Beveiligingsinstellingen] ► [Instellingen sleutel en certificaat].

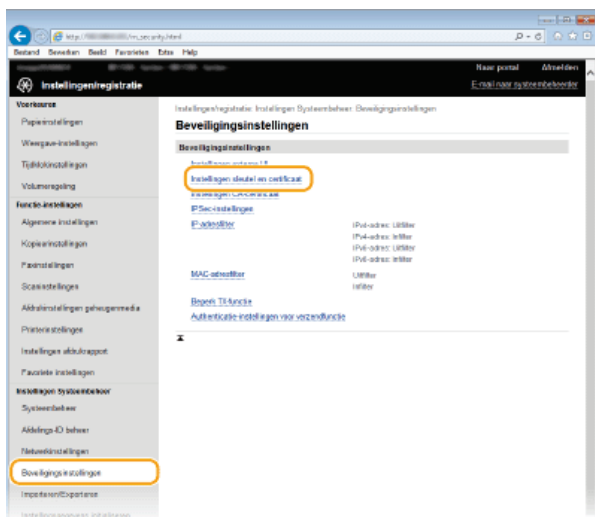

4 Klik op [Sleutel aanmaken].

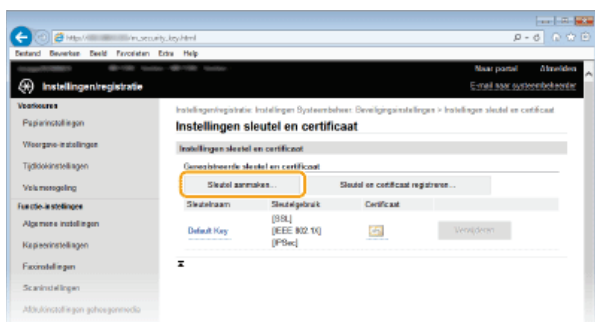

OPMERKING:

Een geregistreerd sleutelpaar wissen

- Klik op [Verwijderen] bij het sleutelpaar dat u wilt verwijderen ► klik op [OK].
- U kunt een sleutelpaar niet wissen als het op dat moment in gebruik is, bijvoorbeeld wanneer "[SSL]" of "[IEEE 802.1X]" wordt weergegeven onder [Sleutelgebruik]. In dat geval kunt u het sleutelpaar pas wissen wanneer u de functie hebt uitgeschakeld of het sleutelpaar hebt vervangen.

5 Selecteer [Netwerkcommunicatie] en klik op [OK].

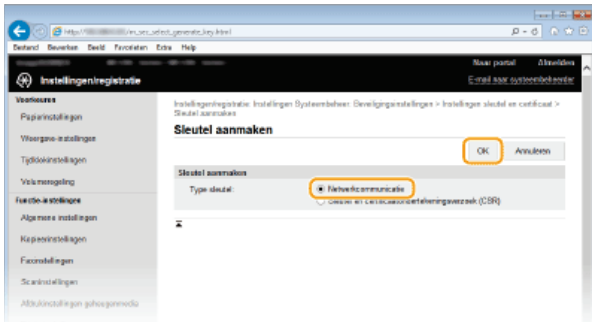

6 Geef instellingen op voor de sleutel en het certificaat.

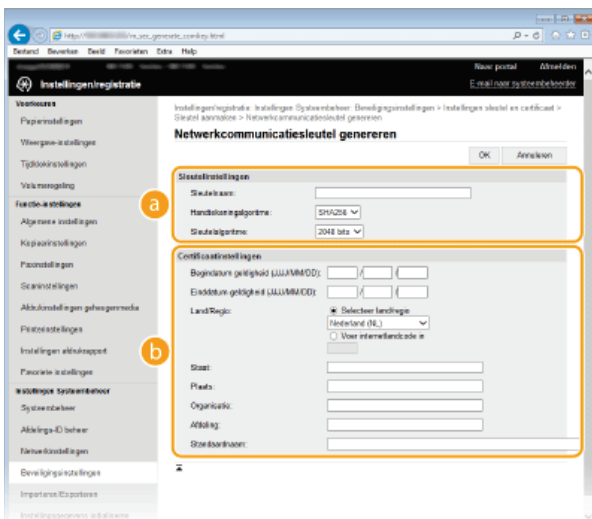

a [Sleutelinstellingen]

[Sleutelnaam]

Gebruik maximaal 24 alfanumerieke tekens voor de naam van het sleutelpaar. Kies een naam die u eenvoudig kunt terugvinden in lijsten.

[Handtekeningalgoritme]

Selecteer het algoritme voor de handtekening in de vervolgkeuzelijst.

[Sleutelalgoritme]

RSA wordt gebruikt om een sleutelpaar te genereren. Selecteer de sleutellengte in de vervolgkeuzelijst. Hoe groter het aantal is voor de sleutellengte, hoe trager de communicatie verloopt. De beveiliging echter is krachtiger.

OPMERKING:

[512 bits] kan niet als sleutellengte worden geselecteerd als [SHA384] of [SHA512] is geselecteerd voor [Handtekeningalgoritme].

b [Certificaatinstellingen]

[Begindatum geldigheid (JJJJ/MM/DD)]

Voer de begindatum in voor de geldigheidsperiode van het certificaat, tussen 01/01/2000 en 31/12/2037.

[Einddatum geldigheid (JJJJ/MM/DD)]

Voer de einddatum in voor de geldigheidsperiode van het certificaat, tussen 01/01/2000 en 31/12/2037. U kunt hier geen datum opgeven die voorafgaat aan [Begindatum geldigheid (JJJJ/MM/DD)].

[Land/Regio]

Selecteer het keuzerondje [Selecteer land/regio] en selecteer uw land/regio in de vervolgkeuzelijst. U kunt ook het keuzerondje [Voer internetlandcode in] selecteren en een landcode invoeren, zoals NL voor Nederland.

[Staat]/[Plaats]

Gebruik maximaal 24 alfanumerieke tekens voor de locatie.

[Organisatie]/[Afdeling]

Gebruik maximaal 24 alfanumerieke tekens voor de naam van de organisatie.

[Standaardnaam]

Gebruik maximaal 48 alfanumerieke tekens voor de algemene naam (Common Name) van het certificaat. "Common Name" wordt vaak afgekort tot "CN".

7 Klik op [OK].

- Het genereren van sleutels voor netwerkcommunicatie kan 10 tot 15 minuten in beslag nemen.
- Het gegenereerde sleutelbaar wordt automatisch opgeslagen op de machine.

Sleutel en certificaatondertekeningsverzoek (CSR) aanmaken

1 Start de UI op afstand en meld u in de systeembeheerdersmodus aan.

- De UI op afstand starten

2 Klik op [Instellingen/registratie].

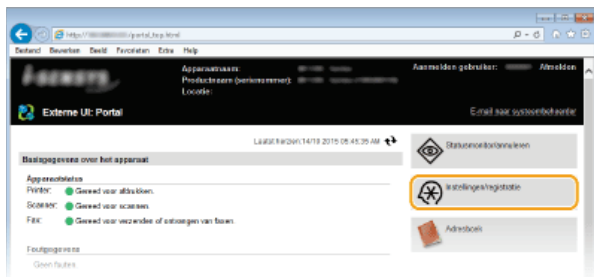

3 Klik op [Beveiligingsinstellingen] ► [Instellingen sleutel en certificaat].

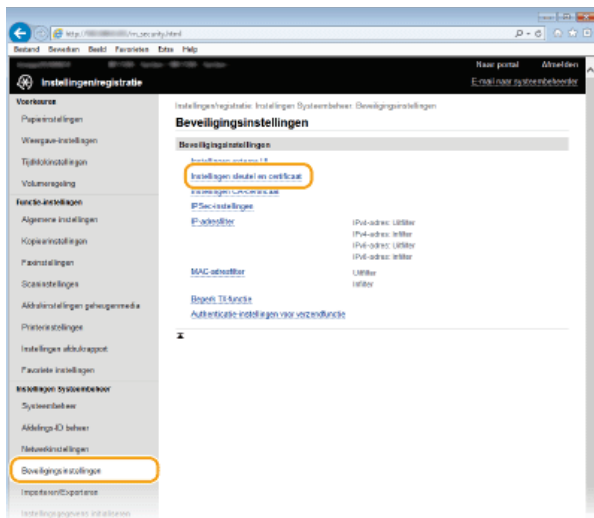

4 Klik op [Sleutel aanmaken].

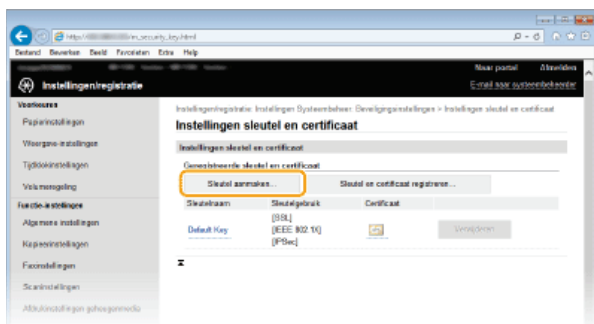

OPMERKING:

Een geregistreerd sleutelbaar wissen

- Klik op [Verwijderen] bij het sleutelbaar dat u wilt verwijderen ► klik op [OK].
- U kunt een sleutelbaar niet wissen als het op dat moment in gebruik is, bijvoorbeeld wanneer "[SSL]" of "[IEEE 802.1X]" wordt

weergegeven onder [Sleutelgebruik]. In dat geval kunt u het sleutelbaar pas wissen wanneer u de functie hebt uitgeschakeld of het sleutelbaar hebt vervangen.

5 Selecteer [Sleutel en certificaatondertekeningsverzoek (CSR)] en klik op [OK].

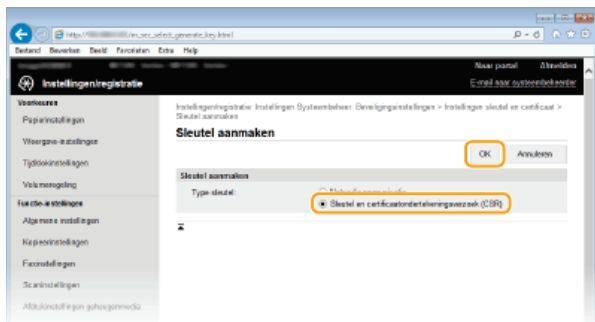

6 Geef instellingen op voor de sleutel en het certificaat.

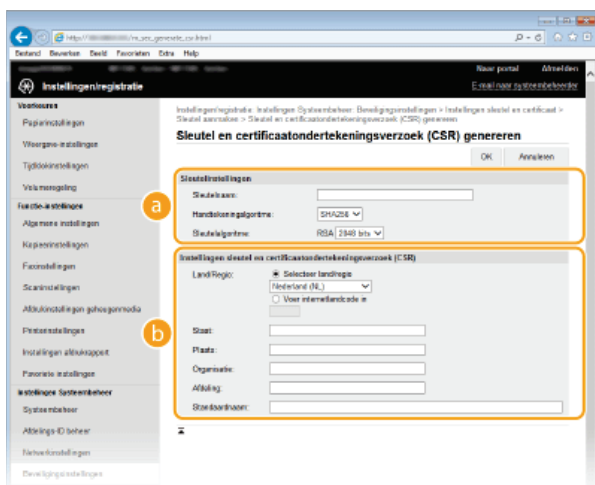

a [Sleutelinstellingen]

[Sleutelnaam]

Gebruik maximaal 24 alfanumerieke tekens voor de naam van het sleutelbaar. Kies een naam die u eenvoudig kunt terugvinden in lijsten.

[Handtekeningalgoritme]

Selecteer het algoritme voor de handtekening in de vervolgkeuzelijst.

[Sleutelalgoritme]

RSA wordt gebruikt om een sleutelbaar te genereren. Selecteer de sleutellengte in de vervolgkeuzelijst. Hoe groter het aantal is voor de sleutellengte, hoe trager de communicatie verloopt. De beveiliging echter is krachtiger.

OPMERKING:

[512 bits] kan niet als sleutellengte worden geselecteerd als [SHA384] of [SHA512] is geselecteerd bij [Handtekeningalgoritme].

b [Instellingen sleutel en certificaatondertekeningsverzoek (CSR)]

[Land/Regio]

Selecteer het keuzerondje [Selecteer land/regio] en selecteer uw land/regio in de vervolgkeuzelijst. U kunt ook het keuzerondje [Voer internetlandcode in] selecteren en een landcode invoeren, zoals NL voor Nederland.

[Staat]/[Plaats]

Gebruik maximaal 24 alfanumerieke tekens voor de locatie.

[Organisatie]/[Afdeling]

Gebruik maximaal 24 alfanumerieke tekens voor de naam van de organisatie.

[Standaardnaam]

Gebruik maximaal 48 alfanumerieke tekens voor de algemene naam (Common Name) van het certificaat. "Common Name" wordt vaak afgekort tot "CN".

7 Klik op [OK].

- Het genereren van een sleutel en certificaatondertekeningsverzoek (CSR) kan ongeveer 10 tot 15 minuten in beslag nemen.

8 Klik op [Opslaan in bestand].

- Er wordt een dialoogvenster voor het opslaan van het bestand weergegeven. Kies waar u het bestand wilt opslaan en klik op [Opslaan].

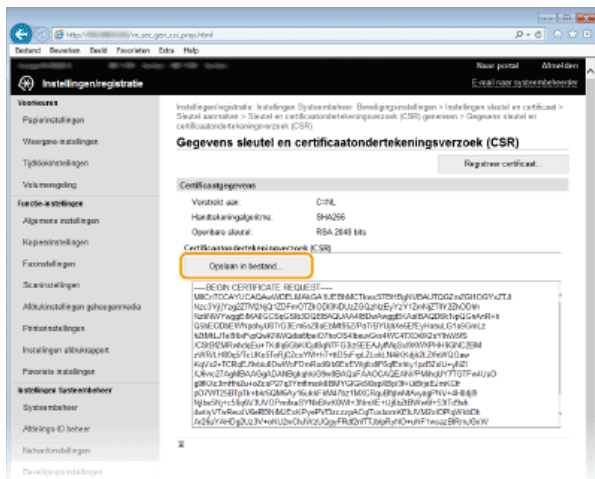

➔ Het CSR-bestand (Key and Certificate Signing Request) wordt opgeslagen op de computer.

9 Hecht het opgeslagen bestand aan en leg de applicatie voor aan de certificeringsinstantie (CA).

■ Het door de CA uitgegeven Digitale Certificaat registreren

U kunt het sleutelpaar dat is gegenereerd door het Certificate Signing Request (CSR) pas gebruiken als het certificaat is geregistreerd. Registreer het digitale certificaat wanneer de certificeringsinstantie het heeft uitgegeven en volg daarvoor onderstaande procedure.

- 1 Start de UI op afstand en meld u aan in de systeembeheerdersstand.
 - ▶ De UI op afstand starten
- 2 Klik op [Instellingen/registratie].
- 3 Klik op [Beveiligingsinstellingen] ▶ [Instellingen sleutel en certificaat].
- 4 Klik op [Sleutelnaam] of [Certificaat] zodat het certificaat wordt geregistreerd.

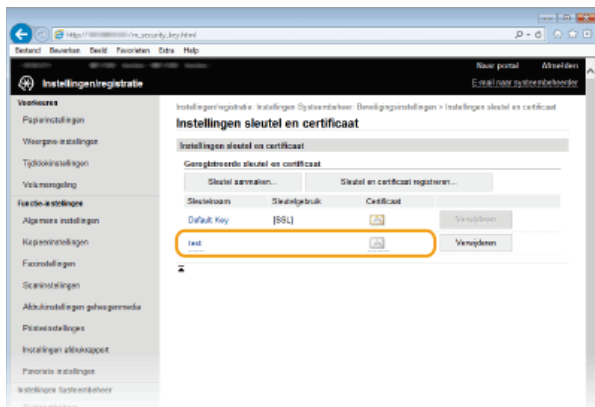

- 5 Klik op [Registreer certificaat].

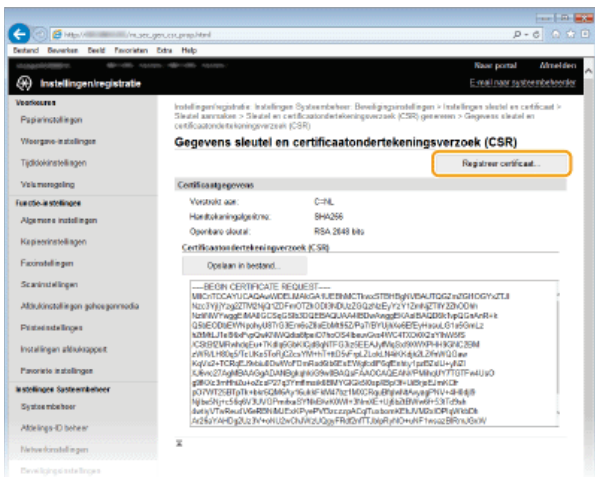

6 Klik op [Bladeren], geef het bestand voor het certificaatondertekeningverzoek op en klik op [Registreren].

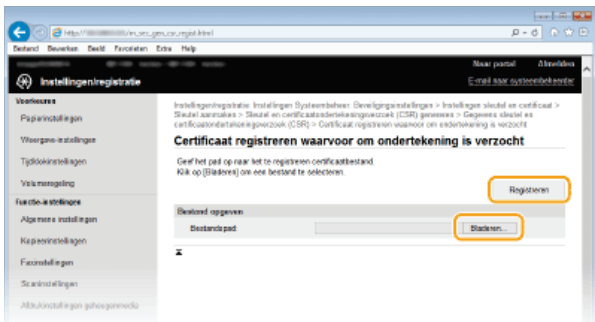

KOPPELINGEN

- ▶ Door een CA uitgegeven sleutelparen en digitale certificaten gebruiken
- ▶ Sleutelparen en digitale certificaten verifiëren
- ▶ Met SSL gecodeerde communicatie inschakelen voor de UI op afstand
- ▶ IPSec-instellingen configureren

Door een CA uitgegeven sleutelparen en digitale certificaten gebruiken

Sleutelparen en digitale certificaten voor gebruik met het apparaat zijn verkrijgbaar bij een certificeringsinstantie (CA). U kunt deze bestanden opslaan en vervolgens registreren via de UI op afstand. Let er goed op dat het sleutelbaar en het certificaat voldoen aan de eisen die het apparaat stelt (**vereisten voor sleutels en certificaten**). U kunt maximaal 62 sleutelparen en 67 CA-certificaten registreren (inclusief de vier vooraf geïnstalleerde certificaten).



- 1 Start de UI op afstand en meld u in de systeembeheerdersmodus aan. De UI op afstand starten
- 2 Klik op [Instellingen/registratie].

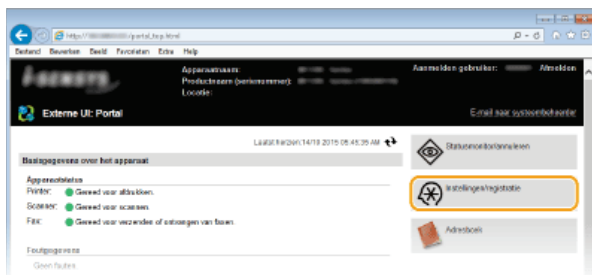

- 3 Klik op [Beveiligingsinstellingen] > [Instellingen sleutel en certificaat] of [Instellingen CA-certificaat] (voor CA-certificaten).

- Klik op [Instellingen sleutel en certificaat] voor het installeren van een sleutelbaar, of [Instellingen CA-certificaat] voor het installeren van een CA-certificaat.

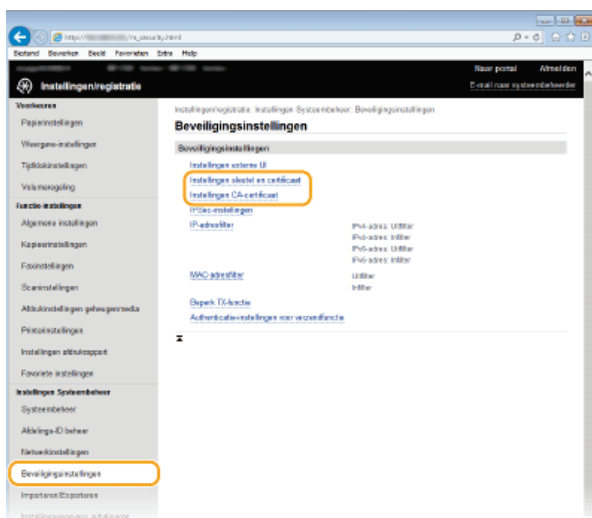

- 4 Klik op [Sleutel en certificaat registreren] of [Registreer CA-certificaat].

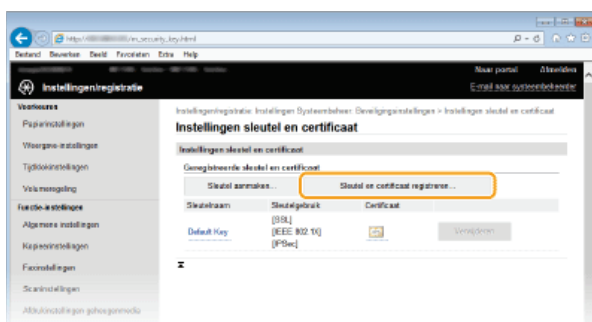

OPMERKING:

Een geregistreerd sleutelpaar of CA-certificaat wissen

- Klik op [Verwijderen] naast het sleutelpaar of CA-certificaat dat u wilt verwijderen ► en klik vervolgens op [OK]. De vooraf geïnstalleerde CA-certificaten kunt u niet verwijderen.
- U kunt een sleutelpaar niet wissen als het op dat moment in gebruik is, bijvoorbeeld wanneer "[SSL]" of "[IEEE 802.1X]" wordt weergegeven onder [Sleutelgebruik]. In dat geval kunt u het sluit op haar pas wissen als u de functie hebt uitgeschakeld of het sleutelpaar hebt vervangen. U kunt het vooraf geïnstalleerde CA-certificaat niet wissen.

De vooraf geïnstalleerde CA-certificaten uit- of inschakelen

- Klik op [Uitschakelen] naast het vooraf geïnstalleerde CA-certificaat dat u wilt uitschakelen. Als u het certificaat weer wilt inschakelen, klikt u nogmaals op [Inschakelen] naast het certificaat.

5 Klik op [Installeren].

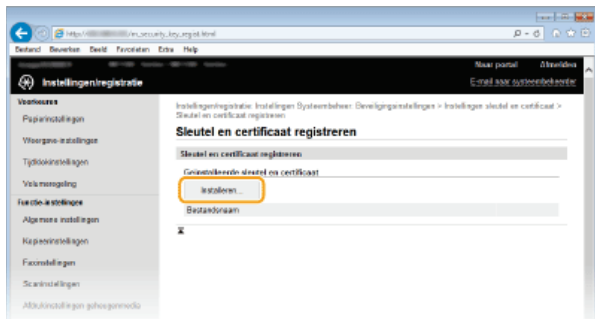

OPMERKING:

Een sleutelpaar of CA-certificaat wissen

- Klik op [Verwijderen] naast het bestand dat u wilt verwijderen en klik vervolgens op [OK].

6 Klik op [Bladeren], selecteer het bestand dat u wilt installeren en klik op [Start installatie].

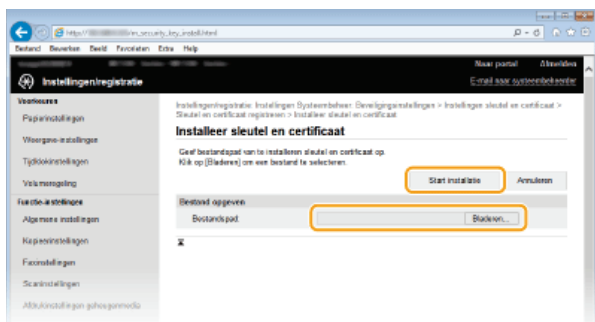

- Het sleutelpaar of CA-certificaat is geïnstalleerd op het apparaat.

7 Registreer het sleutelpaar of CA-certificaat.

■ Een sleutelpaar registreren

- 1 Klik op [Registreren] naast het sleutelpaar dat u wilt opslaan.
- 2 Voer de naam van het sleutelpaar en het wachtwoord in en klik op [OK].

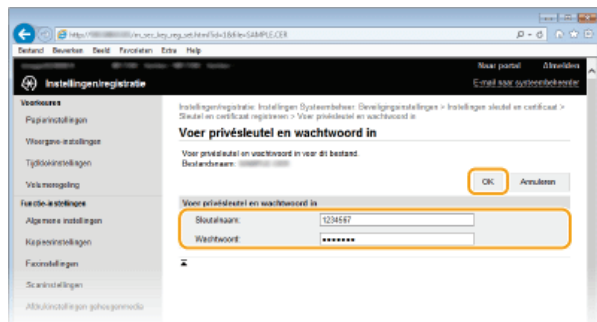

[Sleutelnaam]

Gebruik maximaal 24 alfanumerieke tekens voor de naam van het sleutelpaar dat u wilt opslaan.

[Wachtwoord]

Gebruik maximaal 24 alfanumerieke tekens voor het wachtwoord van de privésleutel die is ingesteld voor het bestand dat u wilt opslaan.

■ Een CA-certificaat registreren

Klik op [Registreren] naast het CA-certificaat dat u wilt opslaan.

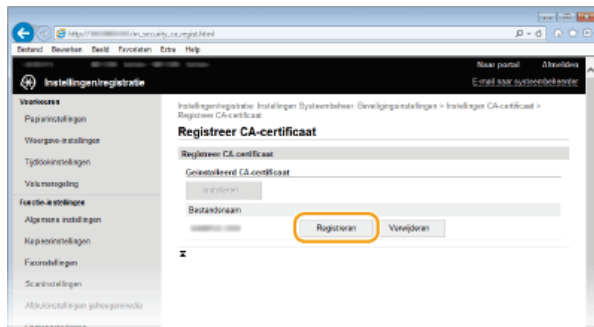

KOPPELINGEN

- ▶ Sleutelparen genereren
- ▶ Sleutelparen en digitale certificaten verifiëren
- ▶ Met SSL gecodeerde communicatie inschakelen voor de UI op afstand
- ▶ IPSec-instellingen configureren
- ▶ IEEE 802.1X-verificatie configureren

Een handtekeningsleutel voor het apparaat genereren MF729Cx

U kunt een handtekeningsleutel en een certificaat genereren die laten zien dat een document is gescand op het apparaat. Het certificaat wordt aangehecht wanneer een origineel wordt gescand en wordt geconverteerd tot een PDF-bestand.

BELANGRIJK

- Een handtekeningsleutel voor het apparaat wordt slechts eenmaal gegenereerd en kan niet worden gewist.
- Een als optie verkrijgbare Send PDF Security Feature Set is vereist.

OPMERKINGEN

- De handtekeningsleutel en het certificaat zijn vijf jaar geldig. Vernieuw ze wanneer dat nodig is.

1 Start de UI op afstand en meld u in de systeembeheerdersmodus aan.  De UI op afstand starten

2 Klik op [Instellingen/registratie].

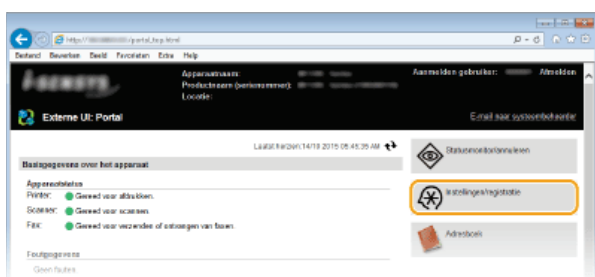

3 Klik op [Beveiligingsinstellingen] ► [Instellingen sleutel en certificaat].

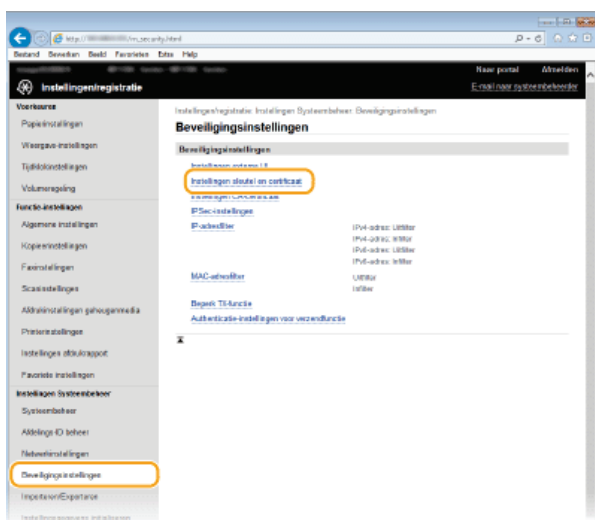

4 Klik op [Sleutel aanmaken].

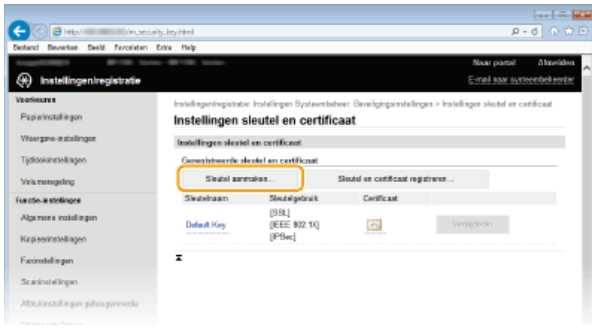

5 Schakel het selectievakje [Apparaathandtekening] in en klik op [OK].

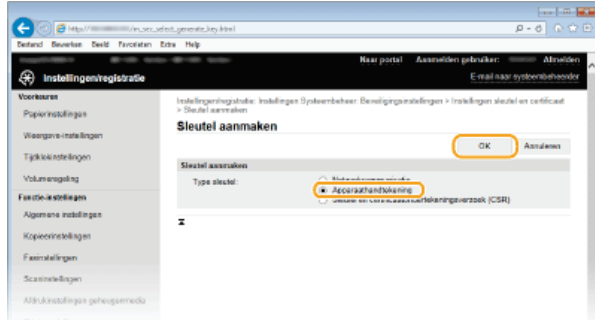

De handtekeningsleutel voor het apparaat wordt gegenereerd.

■ De handtekeningsleutel voor het apparaat vernieuwen

1 Klik rechts van een Handtekeningsleutel van het apparaat op [Bijwerken].

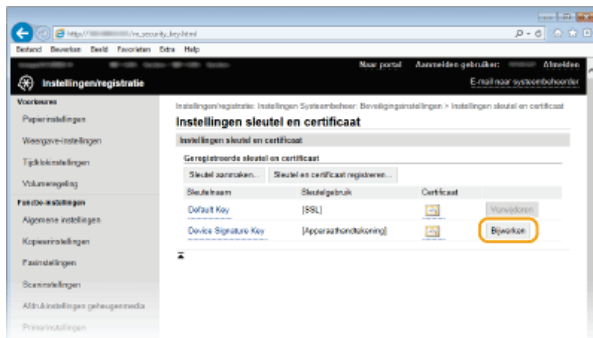

2 Klik op [OK].

Sleutelparen en digitale certificaten verifiëren

Als u sleutelparen en CA-certificaten hebt geregistreerd, kunt u de gegevens van deze onderdelen bekijken of hun geldigheid en handtekening controleren.

1 Start de UI op afstand en meld u in de systeembeheerdersmodus aan.  De UI op afstand starten

2 Klik op [Instellingen/registratie].

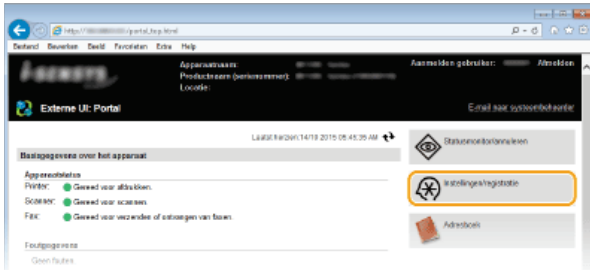

3 Klik op [Beveiligingsinstellingen] ▶ [Instellingen sleutel en certificaat] (voor sleutelparen) of [Instellingen CA-certificaat] (voor CA-certificaten).

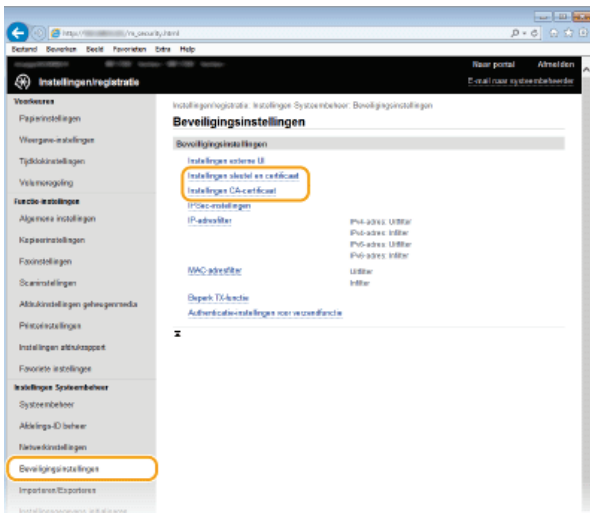

4 Klik op het pictogram voor het sleutelpaar of certificaat dat u wilt controleren.

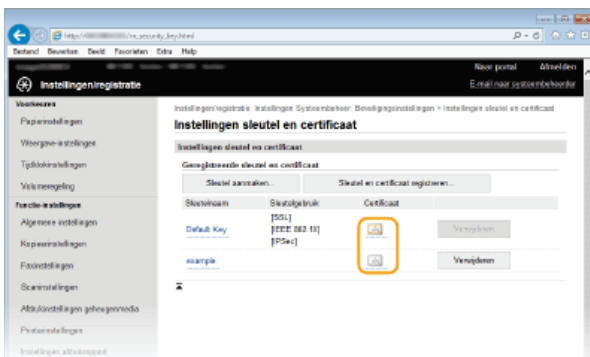

 De certificaatgegevens kunt u bekijken op dit scherm.

5 Klik op [Certificaat verifiëren].

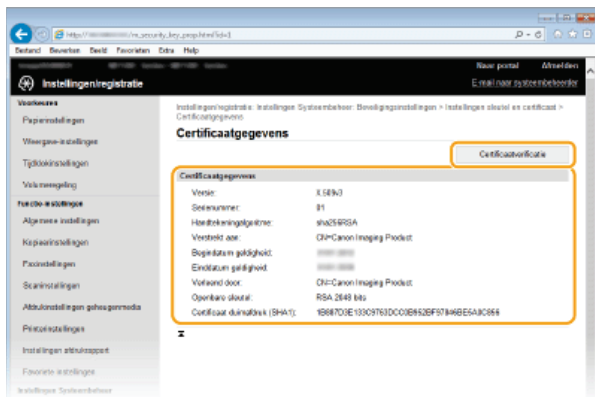

- Het resultaat van het verifiëren van het certificaat wordt zoals hieronder weergegeven.

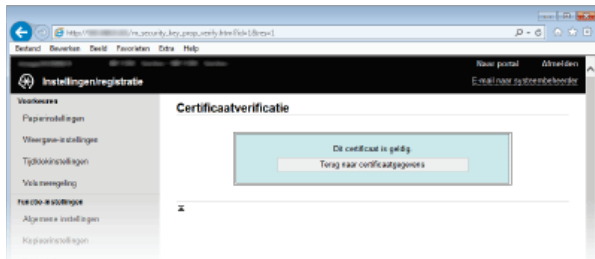

KOPPELINGEN

- ▶ Sleutelparen genereren
- ▶ Door een CA uitgegeven sleutelparen en digitale certificaten gebruiken

De UI op afstand gebruiken

Als u een webbrowser gebruikt om het apparaat op afstand te bedienen, kunt u de documenten die wachten om te worden afgedrukt, of de status van het apparaat controleren. U kunt ook enkele instellingen uitvoeren, zoals het opslaan van het adresboek. U hoeft uw bureau dus niet te verlaten om systeembeheertaken uit te voeren.



Functies van de UI op afstand

- ▶ Documenten beheren en de status van de machine controleren
- ▶ Menuopties instellen via de UI op afstand
- ▶ Geregistreerde gegevens opslaan/laden
- ▶ Adresboek wijzigen via de UI op afstand

Basisbeginselen van de UI op afstand

- ▶ De UI op afstand starten
- ▶ Schermen van de UI op afstand

Systeemvereisten

U kunt de UI op afstand gebruiken in de volgende omgeving. Stel de webbrowser bovendien zo in dat cookies zijn ingeschakeld.

Windows

- Windows Vista/7/8
- Microsoft Internet Explorer 9,0 of hoger

Mac

- Mac OS 10.5.8 of hoger (met uitzondering van de Classic environment)
- Safari 5.0.6 of hoger

De UI op afstand starten

Om het apparaat op afstand te bedienen, moet u het IP-adres van het apparaat in een webbrowser invoeren en de UI op afstand opstarten. Controleer vooraf het IP-adres dat op het apparaat is ingesteld (🔴 **Netwerkinstellingen weergeven**). Als u vragen hebt, neemt u contact op met de netwerkbeheerder.

1 Start de webbrowser.

2 Typ "http://(het IP-adres van de machine)/" in het adresveld en druk op [ENTER].

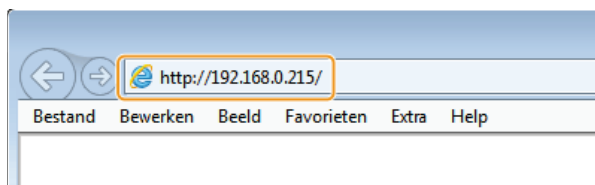

- Als u een IPv6-adres wilt gebruiken, typt u dit adres tussen haakjes (voorbeeld: http://[fe80::2e9e:fcff:fe4e:dbce]/).

OPMERKING:

Als er een veiligheidswaarschuwing wordt weergegeven

- Er kan een waarschuwing worden weergegeven als de communicatie van de UI op afstand is versleuteld (🔴 **Met SSL gecodeerde communicatie inschakelen voor de UI op afstand**). Als de certificaatinstellingen of SSL-instellingen geen fouten bevatten, kunt u verder bladeren op de website.

3 Meld u aan op de UI op afstand.

■ Wanneer Afdelings-id beheer is uitgeschakeld

Selecteer [Systeembeheerder-modus] of [Algemene gebruikersmodus].

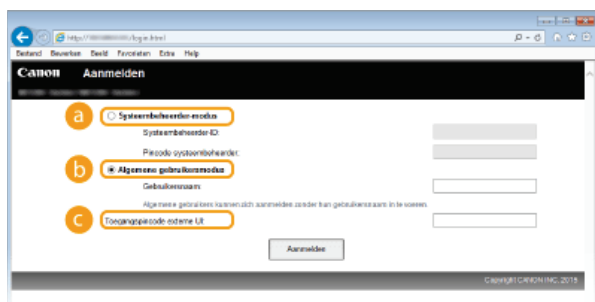

a [Systeembeheerder-modus]

U kunt alle bewerkingen en instellingen van de UI op afstand uitvoeren. Voer een ID in bij [Systeembeheerder-ID] en een pincode bij [Pincode systeembeheerder] (🔴 **De systeembeheerders-id instellen**). Als [Systeembeheerder-ID] niet is ingesteld (standaardinstellingen), hoeft u niets in te voeren.

b [Algemene gebruikersmodus]

U kunt de status van documenten of van de machine controleren. Daarnaast kunt u enkele instellingen aanpassen. Als u afdrukdocumenten wilt verwijderen, typt u de gebruikersnaam van de documenten in het vak [Gebruikersnaam]. De gebruikersnaam wordt automatisch ingesteld om documenten af te drukken op basis van gegevens zoals uw computernaam of aanmeldingsnaam voor de computer.

c [Toegangspincode externe UI]

Voer de pincode in, als [Pincode Toegang UI op afstand] is ingesteld. (🔴 **Een pincode instellen voor UI op afstand**)

■ Wanneer Afdelings-id beheer is ingeschakeld

Typ een ID bij [Afdelings-ID] en een pincode bij [Pincode] (🔴 **Afdeling-ID beheer configureren**).

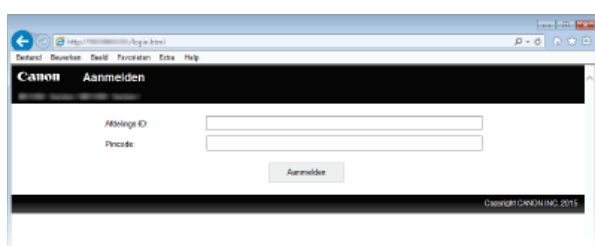

4 Klik op [Aanmelden].

- De portaalpagina (hoofdpagina) wordt weergegeven. **Schermen van de UI op afstand**

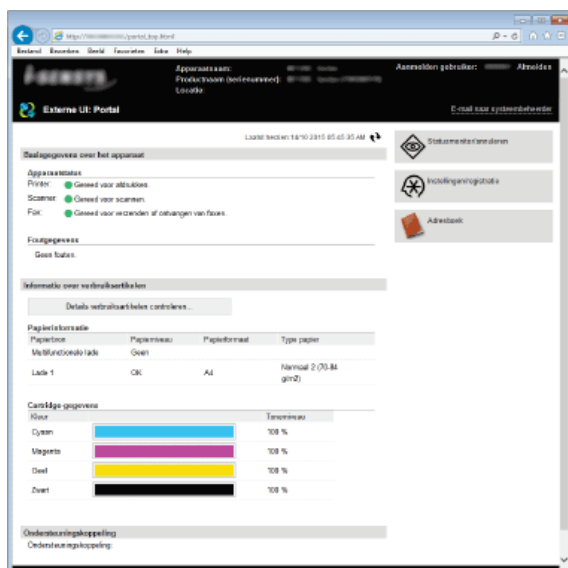

Schermen van de UI op afstand

In dit gedeelte worden de belangrijkste schermen van de UI op afstand beschreven.

- ▶ **Portaalpagina (hoofdpagina)**
- ▶ **Pagina [Status monitor/Annuleren]**
- ▶ **Pagina [Instellingen/Registratie]**
- ▶ **Pagina [Adresboek]**

Portaalpagina (hoofdpagina)

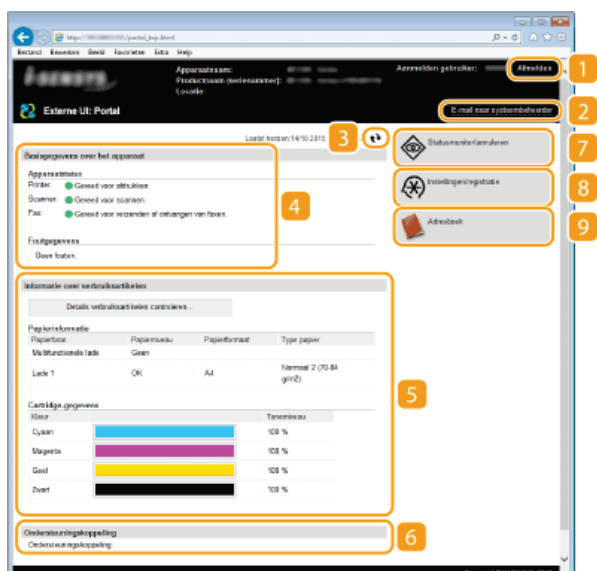

1 [Afmelden]

Hiermee meldt u zich af bij de UI op afstand. UI staat trouwens voor User Interface, ofwel gebruikersinterface in het Nederlands. De aanmeldingspagina wordt vervolgens weergegeven.

2 [E-mail naar systeembeheerder]

Hiermee opent u een venster waarmee u een e-mail kunt opstellen voor de systeembeheerder die is opgegeven bij [Systeembeheerderinformatie] onder [Systeembeheer].

3 Pictogram Vernieuwen

Hiermee vernieuwt u de weergegeven pagina.

4 Basisgegevens over het apparaat

Hier ziet u de huidige status van de machine en foutgegevens. Als er een fout is opgetreden, wordt er een koppeling weergegeven naar de pagina Foutgegevens.

5 Informatie over verbruikseenheden

Hier ziet u informatie over het papier en de resterende hoeveelheid toner in de tonercartridges.

6 Ondersteuningsopties

Hier ziet u de koppeling voor ondersteuning die is opgegeven bij [Apparaatinformatie] onder [Systeembeheer].

7 [Statusmonitor/annuleren]

Hiermee geeft u de status weer van de huidige afdruktaken en de geschiedenis van afdruktaken en kopieertaken, en van verzonden en ontvangen documenten. U kunt ook de status van de machine controleren.

8 [Instellingen/registratie]

Geeft de pagina [Instellingen/registratie] weer. Wanneer u zich hebt aangemeld in de systeembeheerdersmodus, kunt u de instellingen van de opties wijzigen en de geregistreerde gegevens opslaan/laden. ▶ **Menuopties instellen via de UI op afstand**

9 [Adresboek]

Hiermee geeft u de codes voor verkort kiezen en de favorietenlijst weer die in het adresboek zijn geregistreerd. U kunt het adresboek ook opslaan of wijzigen als u zich hebt aangemeld in de systeembeheerdersmodus. ▶ **Adresboek wijzigen via de UI op afstand**

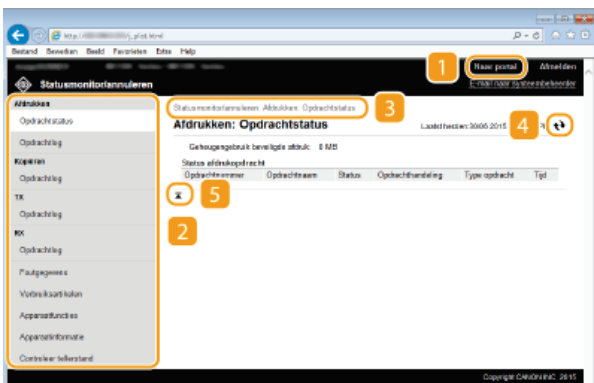

1 [Naar portal]

Keert terug naar de portaalpagina (hoofdpagina).

2 Menu

Klik op een item en de inhoud wordt weergegeven op de rechterpagina. **Documenten beheren en de status van de machine controleren**

3 Navigatiepad

De reeks van pagina's die u hebt geopend om bij de huidige pagina te komen. U kunt hier zien welke pagina wordt weergegeven.

4 Pictogram Vernieuwen

Hiermee vernieuwt u de weergegeven pagina.

5 Pictogram Boven

Hiermee verplaatst u het schuifvak naar het begin van de pagina als u naar beneden hebt gebladerd.

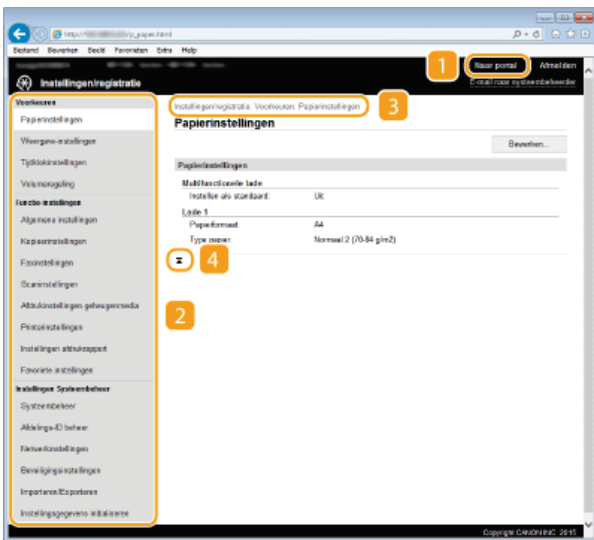

1 [Naar portal]

Keert terug naar de portaalpagina (hoofdpagina).

2 Menu

Klik op een item en de inhoud wordt weergegeven op de rechterpagina. **Menuopties instellen via de UI op afstand**

3 Navigatiepad

De reeks van pagina's die u hebt geopend om bij de huidige pagina te komen. U kunt hier zien welke pagina wordt weergegeven.

4 Pictogram Boven

Hiermee verplaatst u het schuifvak naar het begin van de pagina als u naar beneden hebt gebladerd.

OPMERKINGEN

Systeembeheer instellingen

- U kunt alleen [Instellingen Systeembeheer] opgeven als u bent aangemeld in de systeembeheerdersmodus.
- Wanneer u zich hebt aangemeld in de Algemene Gebruikersstand, wordt alleen de optie [Systeembeheer] weergegeven.

Pagina [Adresboek]

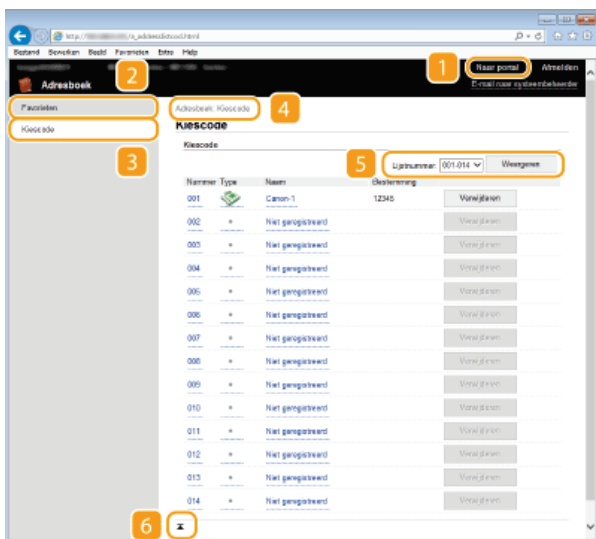

1 [Naar portal]

Geeft de portaalpagina (hoofdpagina) weer.

2 [Favorieten]

Hiermee geeft u de favorietenlijst weer. **Registreren in het adresboek**

3 [Kiescode]

Hiermee geeft u de lijst met codes voor verkort kiezen weer. **Registreren in het adresboek**

4 Navigatiepad

De reeks van pagina's die u hebt geopend om bij de huidige pagina te komen. U kunt hier zien welke pagina wordt weergegeven.

5 Lijstnummer

Geeft het bereik van nummers voor verkort kiezen op dat op de pagina wordt weergegeven. U kunt Lijstnummer niet weergeven in Favorieten.

6 Pictogram Boven

Hiermee verplaatst u het schuifvak naar het begin van de pagina als u naar beneden hebt gebladerd.

OPMERKINGEN

Het adresboek opslaan/bewerken

- U kunt het adresboek opslaan of wijzigen als u zich hebt aangemeld in de systeembeheerdersmodus.

Documenten beheren en de status van de machine controleren

- ▶ De huidige status van afdruktaken controleren
- ▶ Taakgeschiedenis controleren
- ▶ Foutgegevens controleren
- ▶ Verbruiksartikelen controleren
- ▶ Apparaatspecificaties controleren
- ▶ Gegevens van systeembeheerder controleren
- ▶ Totaal aantal afdrukken controleren

OPMERKINGEN

- De bestandsnaam van het document geeft slechts 32 tekens weer. De afgedrukte toepassingsnaam kan aan de bestandsnaam worden toegevoegd.

De huidige status van afdruktaken controleren

U kunt een lijst weergeven met de documenten die worden afgedrukt of die wachten om te worden afgedrukt.



Meld u aan bij de UI op afstand (▶ **De UI op afstand starten**) ▶ [Statusmonitor/annuleren] ▶ [Opdrachtstatus]

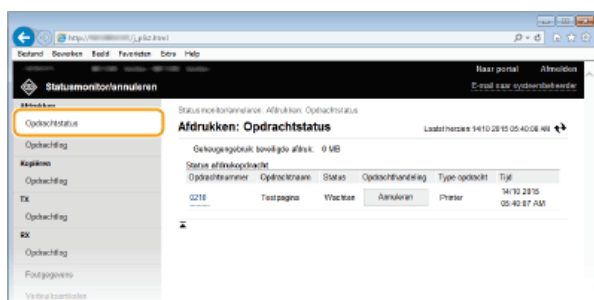

U kunt een afdruktaak verwijderen door op [Annuleren] te klikken.

OPMERKINGEN

- Ongeacht de instelling van Afdeling-ID beheer, bevat de lijst alle afdruktaken die worden afgedrukt en die wachten op afdrukken.
- Als u een gebruikersnaam hebt ingevoerd tijdens het inloggen in de Algemene Gebruikersstand, wordt uw gebruikersnaam alleen weergegeven op de documenten die u hebt afgedrukt.
- Klik op [Opdrachtnummer] op de gepauzeerde documenten en de beveiligde documenten om gedetailleerde informatie weer te geven. U kunt de gebruikersnaam en de paginatelling van het afgedrukte document controleren.

Taakgeschiedenis controleren

Het overzicht weergeven van de documenten die zijn afgedrukt of gekopieerd, de faxen en e-mailberichten (TX) die zijn verzonden, en de faxen (RX) die zijn ontvangen.



Meld u aan bij de UI op afstand (▶ **De UI op afstand starten**) ▶ [Statusmonitor/annuleren] ▶ [Opdrachtlog]

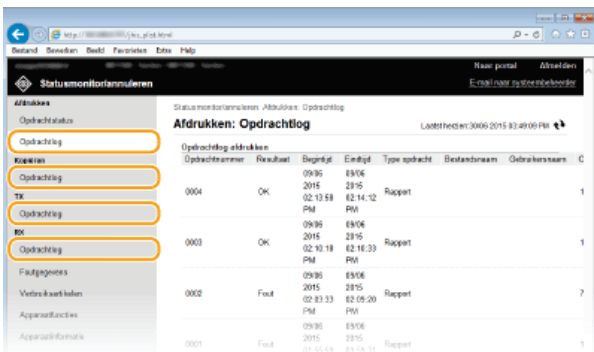

Foutgegevens controleren

Als er een fout optreedt, kunt u deze pagina weergeven door op de portaalpagina (hoofdpagina) op het bericht te klikken onder [Foutgegevens]. **Portaalpagina (hoofdpagina)**



Meld u aan bij de UI op afstand (**De UI op afstand starten**) ► [Statusmonitor/annuleren] ► [Foutgegevens]

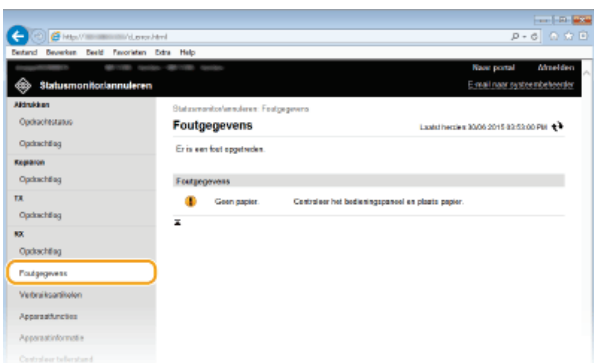

Verbruiksartikelen controleren

Het papierformaat en de papiersoort voor de papierbron, het modelnummer van de tonercartridge, enz. worden weergegeven. U kunt deze pagina ook weergeven door op [Details verbruiksartikelen controleren] in de **Portaalpagina (hoofdpagina)** te klikken.



Log in op de UI op afstand (**De UI op afstand starten**) ► [Statusmonitor/annuleren] ► [Verbruiksartikelen]

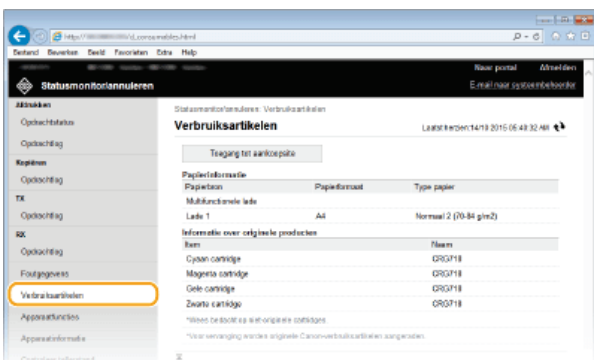

Apparaatspecificaties controleren

De maximale afdruksnelheid en de geheugencapaciteit voor beveiligd afdrukken en de configuratie van het apparaat worden weergegeven.



Meld u aan bij de UI op afstand (**De UI op afstand starten**) ▶ [Statusmonitor/annuleren] ▶ [Apparaatfuncties]

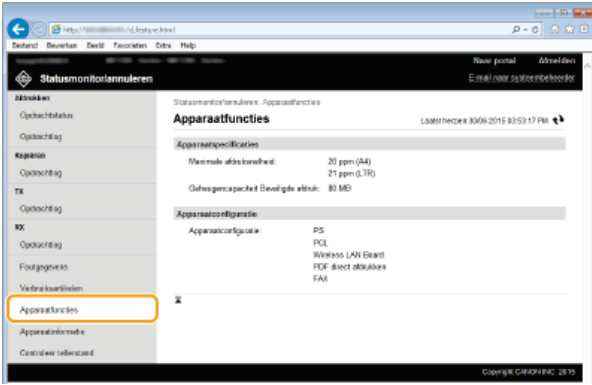

Gegevens van systeembeheerder controleren

U kunt informatie over het apparaat en de systeembeheerder weergeven. Deze informatie is ingesteld bij [Systeembeheer] op de pagina [Instellingen/registratie]. **Instellingen Systeembeheer**



Meld u aan bij de UI op afstand (**De UI op afstand starten**) ▶ [Statusmonitor/annuleren] ▶ [Apparaatfunctie]

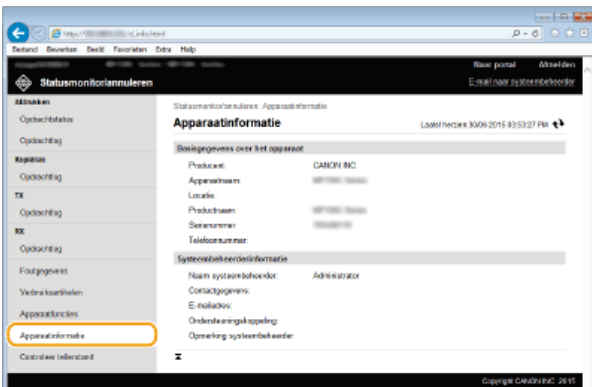

Totaal aantal afdrucken controleren

U kunt controleren hoeveel pagina's er in totaal zijn afgedrukt, gekopieerd en als fax zijn ontvangen.



Meld u aan bij de UI op afstand (**De UI op afstand starten**) ▶ [Statusmonitor/annuleren] ▶ [Controleer tellerstand]

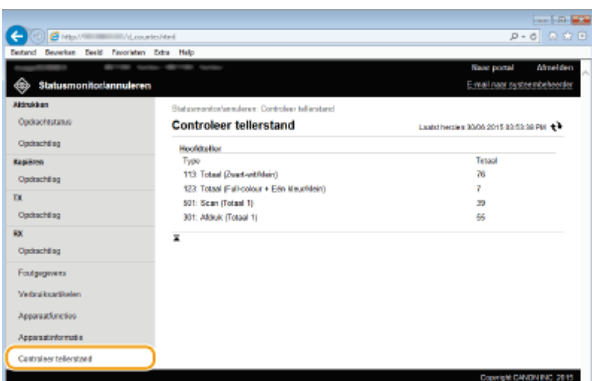

KOPPELINGEN

▶ Schermen van de UI op afstand

Menuopties instellen via de UI op afstand

U kunt verschillende instellingen van de machine wijzigen met de UI op afstand. De meeste instellingen kunnen ook via het bedieningspaneel van de machine worden gewijzigd, maar sommige instellingen kunt u alleen wijzigen via de UI op afstand.

OPMERKINGEN

- Sommige instellingen kunt u pas wijzigen wanneer u zich hebt aangemeld in de stand Systeembeheerder.

1 Start de UI op afstand.  De UI op afstand starten



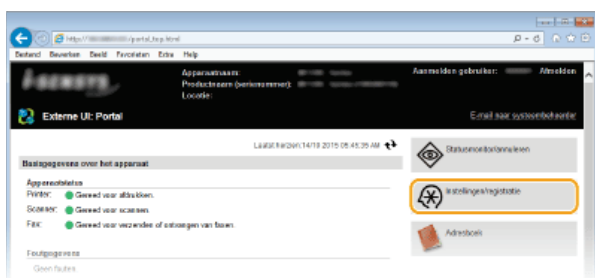

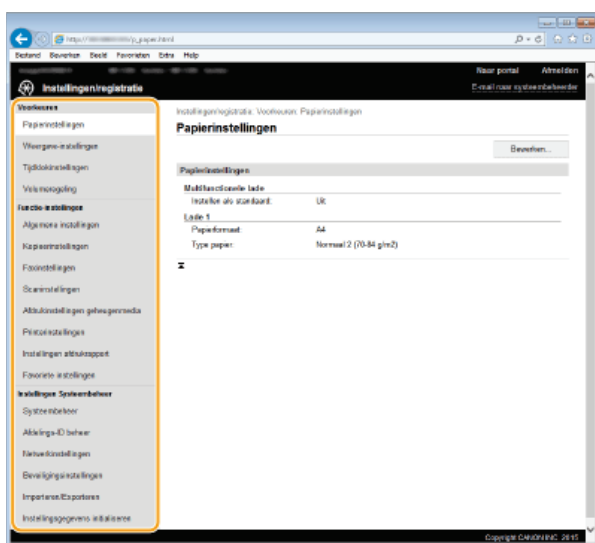

2 Klik op [Instellingen/registratie].



3 Klik op de menuoptie die u wilt instellen.



- Raadpleeg de onderstaande items voor meer informatie over het instellingenmenu

Menu-items	Referenten
Voorkeuren	
Papierinstellingen	 Het type en formaat papier opgeven
Volumeregeling/weergave-instellingen	 Voorkeuren
Tijdklokinstellingen	 Tijdklokinstellingen
Volumeregeling	 Het volume aanpassen
Funcctie-instellingen	
Algemene instellingen	 Algemene instellingen
Kopieerinstellingen	 Kopieerinstellingen
Faxinstellingen	 Faxinstellingen (MF729Cx / MF728Cdw / MF628Cw)

Scaninstellingen	<ul style="list-style-type: none"> Scaninstellingen
Afdrukinstellingen geheugenmedia	<ul style="list-style-type: none"> Afdrukinstellingen geheugenmedia
Printerinstellingen	<ul style="list-style-type: none"> Printerinstellingen
Instellingen afdrukrapport	<ul style="list-style-type: none"> Rapporten en lijsten afdrukken
Favoriete instellingen	<ul style="list-style-type: none"> Veelgebruikte kopieerinstellingen opslaan Veelgebruikte faxinstellingen opslaan Veelgebruikte scaninstellingen registreren (E-mail/I-fax/Gedeelde map/FTP-server)
Instellingen Systeembeheer	
Systeembeheer	<ul style="list-style-type: none"> Instellingen Systeembeheer
Afdelings-ID beheer	<ul style="list-style-type: none"> Afdeling-ID beheer configureren
Netwerkinstellingen	<ul style="list-style-type: none"> Netwerk
Beveiligingsinstellingen	<ul style="list-style-type: none"> Beveiliging
Importeren/Exporteren	<ul style="list-style-type: none"> Geregistreerde gegevens opslaan/laden
Instellingsgegevens initialiseren	<ul style="list-style-type: none"> Menu initialiseren

KOPPELINGEN

- Schermen van de UI op afstand

Geregistreeerde gegevens opslaan/laden

Vermeldingen in het adresboek of instellingen van menuopties die op het apparaat zijn opgeslagen, kunt u overbrengen naar uw computer (exporteren). Omgekeerd kan ook. Gegevens die zijn opgeslagen op uw computer kunnen worden overgebracht naar het apparaat (importeren). U kunt de bestemmingen in het adresboek gemakkelijk kopiëren naar meerdere apparaten.* Om deze functies te gebruiken, moet u aangemeld zijn in de systeembeheerdersmodus.

* Afhankelijk van het model kunt u het adresboek dat van het apparaat is geëxporteerd, niet importeren. Als u hetzelfde model gebruikt, kunt u menu-opties en andere gegevens importeren en exporteren, behalve het adresboek.

▶ Gegevens van Instellingen opslaan

▶ Instelgegevens laden

BELANGRIJK

Schakel het apparaat niet uit tijdens een import- of exportbewerking.

- Een dergelijke bewerking kan enkele minuten duren. Als u het apparaat uitschakelt tijdens de bewerking, kan dit beschadiging van gegevens of van het apparaat tot gevolg hebben.

Bedien het apparaat niet tijdens een import- of exportbewerking.

- Ga pas gegevens exporteren of importeren nadat u hebt gecontroleerd of er geen bewerkingen worden uitgevoerd, zoals het afdrukken van documenten.

OPMERKINGEN

Instellingen die u niet kunt importeren of exporteren

Instellingen	Locatie
<Huidige datum/tijd instellen>	<Tijdklokinstellingen> ▶ <Instellingen datum en tijd>
<Instellingen voor doorsturen>	<Faxinstellingen>
<Faxinstallatiegids>	<Faxinstellingen>
[Contextinstellingen]	[Instellingen/registratie] ▶ [Netwerkinstellingen] ▶ [SNMP-instellingen] ▶ [SNMPv3-instellingen]
[Paginatotaal afdelings-ID]	[Instellingen/registratie] ▶ [Afdelings-ID beheer]
[Instellingen sleutel en certificaat]	[Instellingen/registratie] ▶ [Beveiligingsinstellingen]
[Instellingen CA-certificaat]	
<Instellingen externe UI>	<Instellingen Systeembeheer>

Importeren/exporteren met het bedieningspaneel

- Met behulp van een USB-geheugen kunnen instellingen worden geïmporteerd en geëxporteerd uit het instellingenmenu op het bedieningspaneel. **▶ Een USB-geheugenapparaat gebruiken voor het exporteren/importeren van geregistreeerde gegevens**

Gegevens van Instellingen opslaan

U kunt gegevens exporteren zoals die van het Adresboek, en instellingen van het apparaat en deze opslaan op een computer. U wordt geadviseerd regelmatig een back-up van belangrijke instellingen te maken.

1 Start de UI op afstand en meld u in de systeembeheerdersmodus aan.  De UI op afstand starten

2 Klik op [Instellingen/registratie].

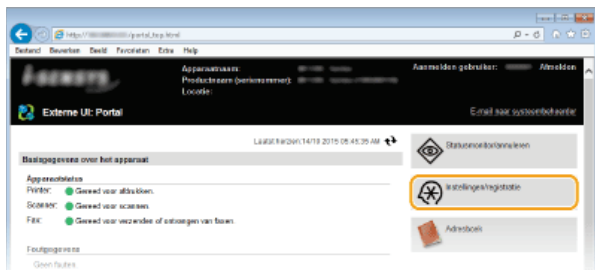

3 Klik op [Importeren/Exporteren] ► [Exporteren].

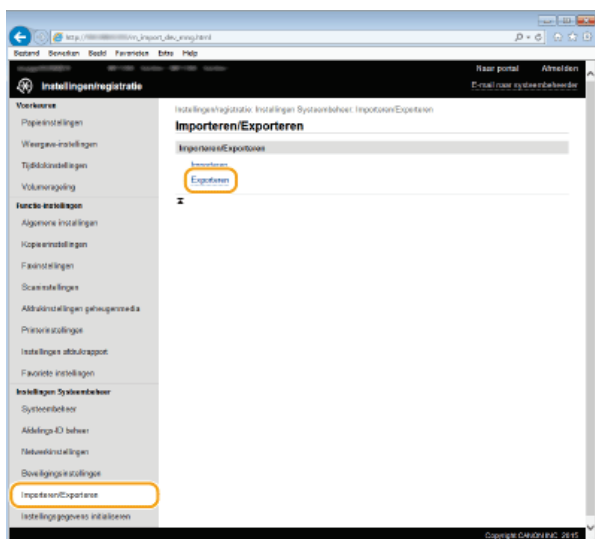

4 Selecteer de instellingen die u wilt exporteren.

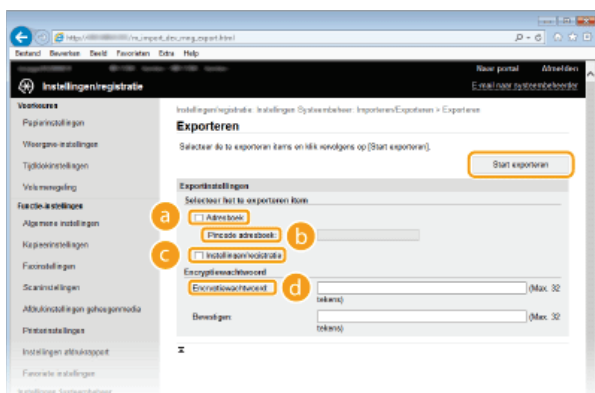

a [Adresboek]

Schakel het selectievakje in als u adresboekgegevens wilt exporteren.

b [Pincode adresboek]

Is het adresboek beveiligd met een pincode, voer dan de code voor het Adresboek in.  **Een pincode instellen voor het adresboek**

c [Instellingen/registratie]

Schakel dit selectievakje in als u de instellingen van het apparaat wilt exporteren.

d [Encryptiewachtwoord]

Voer een wachtwoord voor versleuteling in van maximaal 32 alfanumerieke tekens. Voer hetzelfde wachtwoord in een [Bevestigen]. Voor het exporteren van gegevens moet u een wachtwoord voor versleuteling instellen.

OPMERKING:

- U hebt het wachtwoord nodig wanneer u geëxporteerde gegevens importeert.

5 Klik op [Start exporteren].

6 Volg de aanwijzingen op het scherm om de locatie op te geven voor de geëxporteerde instellingen.

- De instellingen worden opgeslagen.

KOPPELINGEN

- ▶ Schermen van de UI op afstand
- ▶ Adresboek wijzigen via de UI op afstand
- ▶ Registreren in het adresboek
- ▶ Overzicht van menuopties
- ▶ Adresboeklijst

Instelgegevens laden

Laad (importeer) gegevens die zijn geëxporteerd uit het apparaat. U kunt ook instellingen importeren van een andere apparaat, als dat van hetzelfde model is als het uwe.

1 Start de UI op afstand en meld u in de systeembeheerdersmodus aan.  De UI op afstand starten

2 Klik op [Instellingen/registratie].

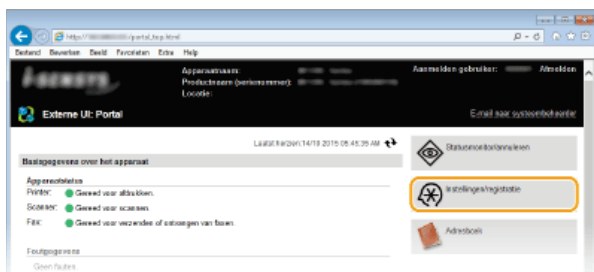

3 Klik op [Importeren/Exporteren] ▶ [Importeren].

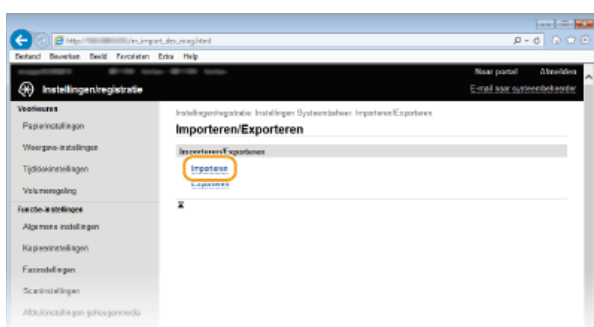

4 Selecteer de te importeren instellingen.

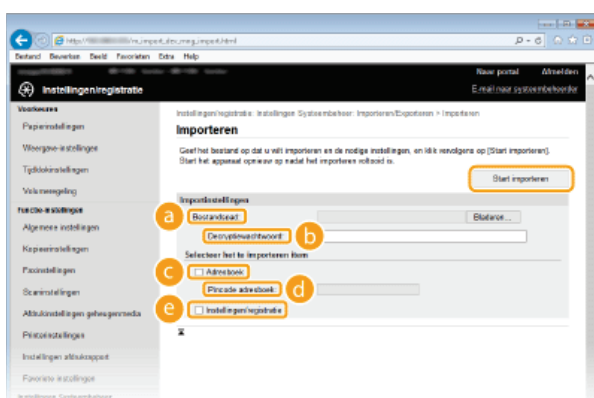

a [Bestandspad]

Klik op [Bladeren] en selecteer het bestand.

b [Decryptiewachtwoord]

Voer het wachtwoord in dat is ingesteld toen de instellingen werden geëxporteerd.

c [Adresboek]

Schakel het selectievakje in als u adresboekgegevens wilt importeren.

BELANGRIJK:

- Wanneer u Adresboekgegevens importeert, worden de gegevens die op dat moment op het apparaat zijn geregistreerd, overschreven.

d [Pincode adresboek]

Is het adresboek beveiligd met een pincode, voer dan de code voor het Adresboek in.  Een pincode instellen voor het adresboek

e [Instellingen/registratie]

Schakel dit selectievakje in als u de instellingen van het apparaat wilt importeren.

5 Klik op [Start importeren].

6 Klik op [OK].

- De geselecteerde gegevens van instellingen worden in het apparaat geladen.

7 Klik op [OK].

- Als het selectievakje [Instellingen/registratie] is ingeschakeld in stap 4, start het apparaat automatisch opnieuw op.

KOPPELINGEN

- ▶ Schermen van de UI op afstand
- ▶ Adresboek wijzigen via de UI op afstand
- ▶ Registreren in het adresboek
- ▶ Overzicht van menuopties
- ▶ Adresboeklijst

Adresboek wijzigen via de UI op afstand

U kunt het adresboek van het apparaat registreren of bewerken via de computer. Stel het adres van de gedeelde map of de FTP-server hier in.

OPMERKINGEN

- U kunt de instellingen alleen wijzigen als u zich aanmeldt in de systeembeheerdersmodus.

1 Start de UI op afstand. ▶ De UI op afstand starten

2 Klik op [Adresboek].

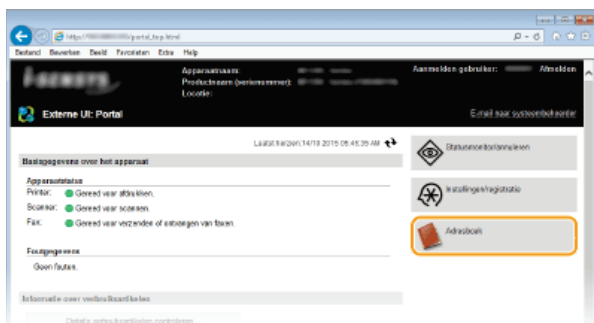

OPMERKING:

Als de pagina voor het invoeren van de pincode wordt weergegeven

- Het Adresboek is beveiligd met een pincode. Voer de [Pincode] in en klik op [OK].

3 Klik op [Kiescode].

- U kunt ook bestemmingen opslaan als favorieten. In dat geval klikt u op [Favorieten] in plaats van [Kiescode]. ▶ Registreren in het adresboek

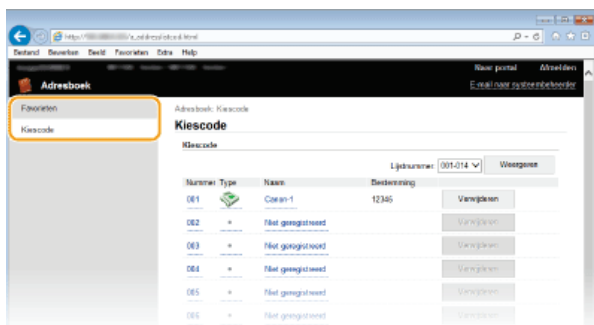

4 Klik op de tekstlink onder [Nummer], [Type], of [Naam] voor een item met de naam "Niet geregistreerd".

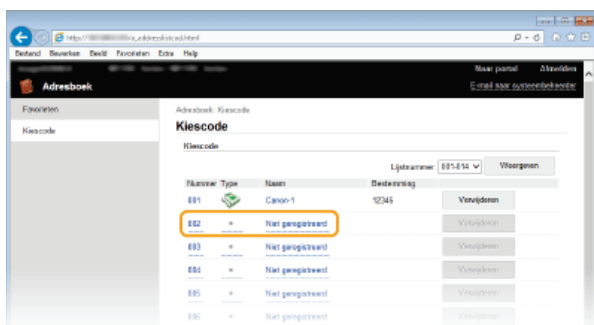

OPMERKING:

- U kunt een geregistreerd item wijzigen door onder [Nummer], [Type] of [Naam] op de bijbehorende tekstkoppeling te klikken.
- U kunt een geregistreerd item verwijderen door op de bijbehorende knop [Verwijderen] te klikken.

5 Selecteer [Type bestemming om te registreren] en klik op [OK].

- U kunt het adres van de gedeelde map of van de FTP-server opslaan door [Bestand] te selecteren.



6 Geef de vereiste instellingen op. Registreren in het adresboek

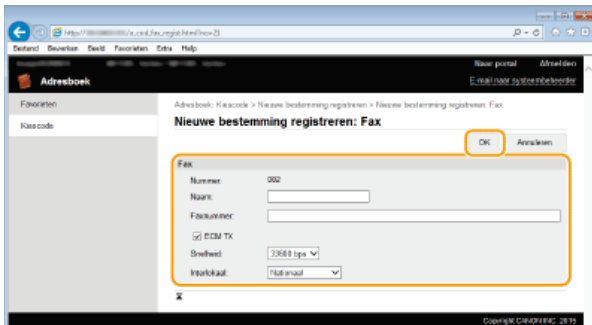

Het adres van de gedeelde map of de FTP-server registreren

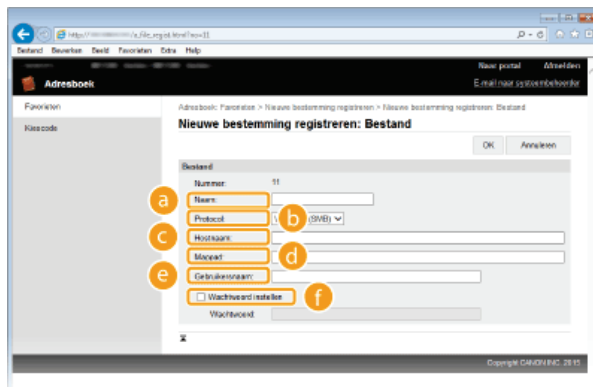

a [Naam]

Voer hier een naam in voor de bestemming.

b [Protocol]

Selecteer het protocol voor de bestemming.

[Windows (SMB)]	Selecteer wanneer u een gedeelde map gebruikt.
[FTP]	Selecteer wanneer u een FTP-server gebruikt.

c [Hostnaam]

- Voer, als u een gedeelde map wilt gebruiken, een pad in naar de gedeelde map, van maximaal 120 tekens, inclusief de naam van de computer of voer het IP-adres in (bijv. "\\swan\share" of "\\192.168.2.100\share").
- Voer, als u een FTP-server wilt gebruiken, een IP adres in van maximaal 120 tekens (bijv. "\\192.168.2.100\share").

OPMERKING:

Een DNS-server gebruiken

U kunt ook de hostnaam (of FQDN) invoeren in plaats van de computernaam of het IP-adres (bijv. "\\swan.organization.company.com\share").

d [Mappad]

Voer de locatie in van de map waar de gegevens naartoe worden gezonden (maximaal 120 tekens).

e [Gebruikersnaam]

Voer de gebruikersnaam in die is ingesteld voor de gedeelde map of de FTP-server (maximaal 32 tekens).

f [Wachtwoord instellen]

Schakel dit selectievakje in als u een wachtwoord voor de gedeelde map of de FTP-server wilt instellen en voer een [Wachtwoord] in van maximaal 32 tekens.

BELANGRIJK

Let erop dat dezelfde schermtaal is geselecteerd op zowel de computer als de UI op afstand.

- [Hostnaam] en [Mappad] worden misschien niet goed weergegeven of kunnen niet worden bereikt.

7 Klik op [OK].

KOPPELINGEN

- ▶ Schermen van de UI op afstand
- ▶ Geregistreeerde gegevens opslaan/laden
- ▶ Adresboeklijst

Overzicht van menuopties

Er zijn diverse instellingen in dit apparaat. U kunt alle opties uitgebreid aanpassen. U kunt toegang krijgen tot deze instellingen via <Menu> in het scherm <Start>.

TIPS

- U kunt een lijst afdrukken met alle instellingen om de huidige instellingen te controleren:

• **Lijst gebruikersgegevens / Gegevenslijst systeembeheer**

Netwerkinstellingen



Alle instellingen voor het netwerk worden kort toegelicht. Standaardinstellingen worden aangegeven met een dolksymbool (+).

OPMERKINGEN

Sterretjes (*)

- Opties gemarkeerd met "*1" gelden alleen voor de MF729Cx / MF728Cdw / MF724Cdw / MF628Cw.
- Instellingen die zijn gemarkeerd met "*2" kunnen niet worden geïmporteerd of geëxporteerd.

- ▶ **Selecteer bedraad/draadloos LAN**
- ▶ **Instellingen draadloos LAN**
- ▶ **Directe verbinding inschakelen**
- ▶ **TCP/IP-instellingen**
- ▶ **SNMP-instellingen**
- ▶ **Instellingen speciale poort**
- ▶ **Wachttijd voor verbinding bij opstart**
- ▶ **Instellingen Ethernet-stuurprogramma**
- ▶ **IEEE 802.1X-instellingen**
- ▶ **Apparaatinstellingenbeheer Aan/Uit**
- ▶ **Initialiseer Netwerkinstellingen**

Selecteer bedraad/draadloos LAN *1

Als u het apparaat omschakelt van draadloos LAN naar bekabeld LAN, moet u de instelling opgeven. Omgekeerd moet u deze instelling niet omgeven wanneer u het apparaat omschakelt van bekabeld LAN naar draadloos LAN. (U kunt omschakelen met behulp van de volgende <Instellingen draadloos LAN>.) **▶ Bekabeld LAN of Draadloos LAN selecteren(MF729Cx / MF728Cdw / MF724Cdw / MF628Cw)**

Bedraad LAN⁺
Draadloos LAN

Instellingen draadloos LAN *1

Geef instellingen op voor het verbinden van de machine met een draadloos LAN. U kunt ook de huidige instellingen bekijken of de instelling voor energiebesparing in- of uitschakelen.

WPS-drukknopmethode

Selecteer deze optie om automatisch een draadloze verbinding te configureren door op de WPS-knop op de draadloze router te drukken. **▶ De verbinding instellen met behulp van de WPS Drukknop-modus**

WPS-pincodemethode

Selecteer deze optie om een draadloze verbinding te configureren door een pincode in te voeren voor een draadloze router met WPS. **▶ De verbinding instellen met behulp van de WPS PIN-modus**

SSID-instellingen

Selecteer deze instelling om een draadloze verbinding te configureren door handmatig via het bedieningspaneel informatie op te geven zoals een SSID of een netwerksleutel.

Selecteer toegangspunt

Draadloze LAN-routers die toegang hebben tot het apparaat, worden automatisch geladen en u kunt deze dus selecteren in de lijst. U moet handmatig een netwerksleutel invoeren, zoals een WEP-sleutel of een PSK. **De verbinding instellen door een draadloze router te selecteren**

Handmatig invoeren

Selecteer deze optie om een draadloze verbinding te configureren door handmatig een SSID in te voeren. Als u deze methode gebruikt, kunt u gedetailleerde instellingen opgeven voor verificatie en codering. **De verbinding instellen door gedetailleerde instellingen op te geven**

Beveiligingsinstellingen

Geen

WEP

Open systeem †

Selecteer WEP-sleutel: 1/2/3/4

WEP-sleutel bewerken

Gedeelde sleutel

Selecteer WEP-sleutel: 1/2/3/4

WEP-sleutel bewerken

WPA/WPA2-PSK

Automatisch †

AES-CCMP

Energiebesparingsmodus

Geef aan of de slaapstand van de machine moet worden geactiveerd als er bepaalde signalen van de draadloze router worden ontvangen.

Uit †
Aan



<Menu> ► <Netwerkinstellingen> ► <Instellingen draadloos LAN> ► Lees het weergegeven bericht ► <OK> ►
<Energiebesparingsmodus> ► Selecteer <Uit> of <Aan> ► 

Verbindingsinformatie

Selecteer deze optie om de huidige instellingen van het draadloze LAN weer te geven. **Netwerkinstellingen weergeven**

MAC-adres
Status draadloos LAN
Nieuwste foutgegevens
Kanaal
SSID-instellingen
Beveiligingsinstellingen
Energiebesparingsmodus

Directe verbinding inschakelen *1*2

Stel in of een directe verbinding moet worden gemaakt. Door deze functie in te schakelen maakt u directe verbinding met het apparaat mogelijk, zelfs in een omgeving zonder toegangspunten of draadloze LAN-router. **De instellingen configureren voor Directe Verbinding (Stand Toegangspunt)(MF729Cx / MF728Cdw / MF724Cdw / MF628Cw)**

Uit †
Aan

BELANGRIJK

- Wanneer u <Directe verbinding inschakelen> instelt op <Aan>, maakt u gebruik van een draadloze LAN of een andere draadloze LAN dan Direct Connection overbodig.

Hiermee kunt u instellingen opgeven om de machine te gebruiken in een TCP/IP-netwerk, zoals instellingen voor het IP-adres.

IPv4-instellingen

Geef instellingen op om de machine te gebruiken in een IPv4-netwerk.

Instellingen IP-adres

Configureer het IP-adres dat wordt gebruikt voor het identificeren van apparaten, zoals computers en printers, in een TCP/IP-netwerk. [IPv4-adres instellen](#)

Automatisch verkrijgen[†]

Selecteer protocol
Uit
DHCP[†]
Auto IP
Uit
Aan[†]

Handmatig verkrijgen

IP-adres: 0.0.0.0
Subnetmasker: 0.0.0.0
Gatewayadres: 0.0.0.0

Controleer instellingen

Automatisch verkrijgen
IP-adres
Subnetmasker
Gatewayadres

PING-opdracht

Selecteer deze optie om te controleren of de machine via een netwerk is verbonden met een computer. [De netwerkverbinding testen](#)

DNS-instellingen

Kies deze optie om instellingen op te geven voor DNS (Domain Name System), een mechanisme voor het omzetten van hostnamen in IP-adressen. [DNS configureren](#)

DNS-serverinstellingen

Primaire DNS-server: 0.0.0.0
Secundaire DNS-server: 0.0.0.0

Instellingen DNS-hostnaam/domeinnaam

Hostnaam
Domeinnaam

Instellingen DNS dynamische update

Uit[†]
Aan
DNS dynamisch update-interval
0 t/m 24[†] t/m 48 (uur)

mDNS-instellingen

Hier kunt u instellingen opgeven om DNS-functies te gebruiken zonder DNS-servers. [DNS configureren](#)

Uit

Aan[†]

mDNS-naam

Instellingen DHCP-opties

Selecteer, als DHCP is ingeschakeld, met deze instellingen of u het DNS-serveradres of de domeinnaam wilt ophalen met de optionele functies van DHCP. [DNS configureren](#)

Hostnaam verkrijgen

Uit
Aan[†]

DNS dynamische update

Uit[†]
Aan

DNS-serveradres verkrijgen

Uit
Aan[†]

Domeinnaam verkrijgen

Uit
Aan[†]

WINS-serveradres verkrijgen

Uit
Aan[†]

SMTP-serveradres verkrijgen

Uit[†]
Aan

POP-serveradres verkrijgen

Uit[†]
Aan

IPv6-instellingen

Geef instellingen op om de machine te gebruiken in een IPv6-netwerk.

Gebruik IPv6

Hiermee kunt u IPv6 in- of uitschakelen op het apparaat. U kunt met deze optie ook de huidige instellingen bekijken.  **IPv6-adres instellen**

Uit[†]

Aan

Controleer instellingen

Link-Local-adres
Prefixlengte

Instellingen stateless adres

Kies deze instelling om het werken met stateless adressen in of uit te schakelen.  **IPv6-adres instellen**

Uit

Aan[†]

Controleer instellingen

Stateless adres
Prefixlengte

Gebruik DHCPv6

Hiermee kunt u het stateful adres in- of uitschakelen dat wordt verkregen via DHCPv6.  **IPv6-adres instellen**

Uit[†]

Aan

Controleer instellingen

Stateful adres
Prefixlengte

DNS-instellingen

Kies deze optie om instellingen op te geven voor DNS (Domain Name System), een mechanisme voor het omzetten van hostnamen in IP-adressen.  **DNS configureren**

Instellingen DNS-hostnaam/domeinnaam

Gebruik IPv4-host/domein

Uit
Hostnaam
Domeinnaam
Aan[†]

Instellingen DNS dynamische update

Uit[†]
Aan

Registreer handmatig adres

Uit[†]
Aan

Registreer stateful adres

Uit[†]
Aan

Registreer stateless adres

Uit[†]
Aan

DNS dynamisch update-interval

0 t/m 24[†] t/m 48 (uur)

mDNS-instellingen

Hier kunt u instellingen opgeven om DNS-functies te gebruiken zonder DNS-servers. [DNS configureren](#)

Uit

Aan†

Gebr.zelfde mDNS-naam als IPv4

Uit

mDNS-naam

Aan†

Instellingen DHCP-opties

Selecteer, als DHCP is ingeschakeld, met deze instellingen of u het DNS-serveradres of de domeinnaam wilt ophalen met de optionele functies van DHCP. [DNS configureren](#)

DNS-serveradres verkrijgen

Uit

Aan†

Domeinnaam verkrijgen

Uit

Aan†

WINS-instellingen

Hiermee kunt u instellingen opgeven voor WINS (Windows Internet Name Service), het protocol dat in een netwerkomgeving met zowel NetBIOS als TCP/IP een NetBIOS-naam levert voor de omzetting naar een IP-adres. [WINS configureren](#)

WINS-resolutie

Uit†

Aan

WINS-serveradres: 0.0.0.0

LPD-instellingen

LPD in- of uitschakelen. LPD is een afdrukprotocol dat op ieder hardwareplatform of in ieder besturingssysteem kan worden gebruikt. U kunt ook de tijdsperiode instellen die verloopt van ontvangst van gegevens totdat het afdrukken wordt geannuleerd, als ontvangst van afdrukgegevens wordt onderbroken. [Afdrukprotocollen en WSD-functies configureren](#)

Instellingen LPD-afdrukken

Uit

Aan†

RX-time-out

1 t/m 5† t/m 60 (min.)

RAW-instellingen

RAW in- of uitschakelen. RAW is een Windows-specifiek afdrukprotocol. U kunt ook de tijdsperiode instellen die verloopt van ontvangst van gegevens totdat het afdrukken wordt geannuleerd, als ontvangst van afdrukgegevens wordt onderbroken. [Afdrukprotocollen en WSD-functies configureren](#)

Instellingen RAW-afdrukken

Uit

Aan†

RX-time-out

1 t/m 5† t/m 60 (min.)

WSD-instellingen

Schakel automatisch bladeren en verkrijgen van informatie voor de printer of scanner in of uit door het WSD-protocol te gebruiken dat beschikbaar is op Windows Vista/7/8/Server 2008/Server 2012. [Afdrukprotocollen en WSD-functies configureren](#)

Instellingen WSD-afdrukken

Gebruik WSD-afdrukken

Uit

Aan†

Gebruik WSD-bladeren

Uit

Aan†

Instellingen WSD-scannen

Gebruik WSD-scannen
Uit⁺
Aan
Gebruik Scan naar computer
Uit⁺
Aan

Gebruik Multicast Discovery

Uit
Aan⁺

FTP PASV-modus gebruiken

Geef op of u de stand PASV wilt gebruiken voor FTP. Maakt u verbinding met een FTP-server via een firewall, dan moet u de stand PASV selecteren.  **FTP PASV-stand configureren**

Uit⁺
Aan

Gebruik HTTP

Hiermee kunt u HTTP in- of uitschakelen. HTTP is een protocol dat vereist is voor communicatie met een computer, bijvoorbeeld wanneer u de UI op afstand gaat gebruiken of gaat afdrucken met WSD of Google Cloudprinter.  **HTTP-communicatie uitschakelen**

Uit
Aan⁺

Instellingen IPP-afdrucken

Stuur gegevens door naar het apparaat en configureer afdrুকinstellingen via internet.

Gebruik IPP-afdrucken

Uit
Aan⁺

Gebruik SSL

Uit⁺
Aan



<Menu> ▶ <Netwerkinstellingen> ▶ <TCP/IP-instellingen> ▶ <Instellingen IPP-afdrucken> ▶ Selecteer <Uit> of <Aan> ▶ 

Network Link Scan gebruiken

Stel in op <Aan> als u scant met AirPrint. Let er altijd op dat <Aan> is ingesteld, als u scant met AirPrint.  **AirPrint gebruiken**

Uit
Aan⁺

Instellingen poortnummer

Kies deze optie om de standaardpoortnummers voor protocollen te wijzigen voor uw netwerkgeving.  **Poortnummers wijzigen**

LPD

1 t/m 515⁺ t/m 65535

RAW

1 t/m 9100⁺ t/m 65535

WSD Multicast Discovery

1 t/m 3702⁺ t/m 65535

HTTP

1 t/m 80+ t/m 65535

Multicast Discovery

1 t/m 427+ t/m 65535

POP3

1 t/m 110+ t/m 65535

SMTP

1 t/m 25+ t/m 65535

FTP

1 t/m 21+ t/m 65535

SNMP

1 t/m 161+ t/m 65535

MTU-grootte

Selecteer de maximumgrootte van pakketten die de machine kan verzenden of ontvangen.  **De maximale verzendenheid wijzigen**

1300
1400
1500+**SNMP-instellingen**

Kies deze optie om de instellingen op te geven voor het bewaken en bedienen van de machine vanaf een computer met SNMP-compatibele software.  **De machine bewaken en bedienen met SNMP**

SNMPv1-instellingen 

Hiermee kunt u SNMPv1 in- of uitschakelen. Als u SNMPv1 inschakelt, geeft u een communitynaam en toegangsmachtigingen op voor MIB-objecten (Management Information Base).

Uit
Aan+

<Menu> ► <Netwerkinstellingen> ► <SNMP-instellingen> ► <SNMPv1-instellingen> ► Selecteer <Uit> of <Aan> ► Start het apparaat opnieuw op

SNMPv3-instellingen 

Hiermee kunt u SNMPv3 in- of uitschakelen. Gebruik de UI op afstand om gedetailleerde instellingen op te geven die moeten worden toegepast wanneer SNMPv3 is ingeschakeld.

Uit+
Aan

<Menu> ► <Netwerkinstellingen> ► <SNMP-instellingen> ► <SNMPv3-instellingen> ► Selecteer <Uit> of <Aan> ► Start het apparaat opnieuw op

Printerbeheer informatie verkrijgen van host 

Selecteer deze optie om het bewaken van printerbeheerinformatie vanaf een netwerkcomputer met SNMP-compatibele software in of uit te schakelen.

Uit†
Aan



<Menu> ▶ <Netwerkinstellingen> ▶ <SNMP-instellingen> ▶ <Printerbeheerinformatie verkrijgen van host> ▶
Selecteer <Uit> of <Aan> ▶ Start het apparaat opnieuw op

Instellingen speciale poort



Hiermee kunt u de speciale poort in- of uitschakelen. De speciale poort wordt gebruikt voor het afdrukken, faxen of scannen met MF Scan Utility en wanneer u instellingen voor het apparaat wilt opvragen of opgeven via het netwerk.

Uit
Aan†



<Menu> ▶ <Netwerkinstellingen> ▶ <Instellingen speciale poort> ▶ Selecteer <Uit> of <Aan> ▶ Start het apparaat opnieuw op

Wachttijd voor verbinding bij opstart

Kies deze optie om de wachttijd in te stellen waarna verbinding wordt gemaakt met het netwerk. Selecteer de tijd afhankelijk van de netwerkomgeving. ▶ **Een wachttijd instellen voor verbinding met een netwerk**

0† t/m 300 (sec.)

Instellingen Ethernet-stuurprogramma

Selecteer het type Ethernet (10BASE-T/100BASE-TX) en de communicatiestand van Ethernet (half-duplex/full-duplex). U kunt ook het MAC-adres voor de bedrade LAN zien.

MAC-adres

Controleer het MAC-adres van het apparaat. Dit is een nummer dat uniek is voor elk communicatieapparaat. ▶ **Het MAC-adres weergeven voor Bedraad LAN**

Automatische detectie

Geef aan of u de communicatiemodus en het type Ethernet automatisch wilt vaststellen of handmatig wilt selecteren. ▶ **Ethernet-instellingen configureren**

Uit
Communicatiemodus
Half-duplex†
Full-duplex
Type Ethernet
10BASE-T†
100BASE-TX

Aan†

IEEE 802.1X-instellingen *2



Hiermee kunt u IEEE 802.1X-verificatie in- of uitschakelen. **IEEE 802.1X-verificatie configureren**

Uit†
Aan



<Menu> ▶ <Netwerkinstellingen> ▶ <IEEE 802.1X-instellingen> ▶ Selecteer <Uit> of <Aan> ▶ Start het apparaat opnieuw op

Apparaatinstellingenbeheer Aan/Uit



Geef op of u software voor apparaatbeheer wilt gebruiken, zoals iW Management Console voor het beheren van de gegevens van het apparaat, bijv. instellingen en bestemmingen in het Adresboek. Neem voor gedetailleerde informatie over iW Management Console contact op met de Canon-dealer bij u in de buurt.

Uit
Aan†



<Menu> ▶ <Netwerkinstellingen> ▶ <Apparaatinstellingenbeheer Aan/Uit> ▶ Selecteer <Uit> of <Aan> ▶

Initialiseer Netwerkinstellingen

Selecteer deze optie om de standaardwaarden van de netwerkinstellingen te herstellen. **Menu initialiseren**

Voorkeuren



Alle instellingen voor de display en het de Engelse Toetsenbord-layout worden kort toegelicht. Standaardinstellingen worden Gemarkerd met een dolksymbool (*).

OPMERKINGEN

Sterretjes (*)

- Opties gemarkeerd met "*1" gelden alleen voor de MF729Cx / MF728Cdw / MF628Cw.
- Instellingen die zijn gemarkeerd met "*2" kunnen niet worden geïmporteerd of geëxporteerd.
- Opties gemarkeerd met "*3" hebben per land of regio afwijkende standaardinstellingen.

► Weergave-instellingen

► Engelse toetsenbordindeling

Weergave-instellingen

Standaardscherm na opstart/herstel

De standaardinstelling is dat het scherm <Start> onmiddellijk wordt weergegeven wanneer u het apparaat inschakelt of nadat er een automatische reset is uitgevoerd. U kunt echter een ander standaardscherm kiezen en het hoofdscherm van een andere functie weergeven.

Start*
Kopiëren
Fax*1
Scannen
Geheugenmedia afdruk



<Menu> ► <Voorkeuren> ► <Weergave-instellingen> ► <Standaardscherm na opstart/herstel> ► Selecteer een functie waarvan u het scherm wilt weergeven ► 

Instellingen knopweergave startscherm*2

Configureer de instellingen voor de knoppen die worden weergegeven in het <Start>-scherm. U kunt selecteren welke instellingen worden weergegeven als knoppen voor snelkoppelingen, opnieuw de volgorde rangschikken waarin de knoppen worden weergegeven en spaties invoegen of verwijderen. ► **Het scherm <Start> aanpassen**

Selecteer weer te geven knop

Favoriete kopieerinstellingen
Favoriete faxinstellingen
Favoriete scaninstellingen

Stel weergavevolgorde in

Invoegen en lege wissen

Helderheid

U kunt de helderheid van het scherm aanpassen aan de gebruikslocatie van de machine.



<Menu> ► <Voorkeuren> ► <Weergave-instellingen> ► <Helderheid> ► Tik op / als u de helderheid wilt aanpassen ► <Toepassen> ►

Omwisselen schermkleuren

Selecteer <Aan> om de schermkleuren om te wisselen. Selecteer <Aan> als het scherm lastig te lezen is, zelfs nadat u de helderheid hebt aangepast met de optie <Helderheid>.

Uit⁺
Aan



<Menu> ► <Voorkeuren> ► <Weergave-instellingen> ► <Omwisselen schermkleuren> ► Selecteer <Uit> of <Aan> ►

Invoer millimeter/inch schak.

Selecteer de maateenheid.

Millimeter⁺
Inch



<Menu> ► <Voorkeuren> ► <Weergave-instellingen> ► <Invoer millimeter/inch schak.> ► Selecteer <Millimeter> of <Inch> ►

Duur berichtweergave

Als er twee berichten worden weergegeven op het scherm, bepaalt deze optie hoelang elk bericht wordt weergegeven voordat het volgende bericht opnieuw wordt weergegeven.

1 t/m 2⁺ t/m 5 (sec.)





<Menu> ► <Voorkeuren> ► <Weergave-instellingen> ► <Duur berichtweergave> ► Voer een waarde in voor de interval ► <Toepassen> ►

Schuifsnelheid

Selecteer deze optie om de snelheid voor het scrollen (bladeren) op het scherm in te stellen op één van de drie niveaus.



Langzaam
Standaard†
Snel

 <Menu> ▶ <Voorkeuren> ▶ <Weergave-instellingen> ▶ <Schuifsnelheid> ▶ Selecteer de snelheid ▶ 

Type cursorverplaatsing

Met deze optie kunt u instellen hoe de cursor wordt verplaatst nadat u een teken hebt ingevoerd op het scherm. Selecteer <Automatisch> om de cursor na ongeveer één seconde automatisch achter het ingevoerde teken te plaatsen. Selecteer <Handmatig> als u de cursor zelf achter het ingevoerde teken wilt plaatsen.



Automatisch†
Handmatig

 <Menu> ▶ <Voorkeuren> ▶ <Weergave-instellingen> ▶ <Type cursorverplaatsing> ▶ Selecteer <Automatisch> of <Handmatig> ▶ 

Taal*3

Kies deze optie om de taal te selecteren voor het bedieningspaneel, rapporten en lijsten.



English†, Japanese, French, Spanish, German, Italian, Dutch, Finnish, Portuguese, Norwegian, Swedish, Danish, Slovene, Czech, Hungarian, Russian, Turkish, Greek, Estonian, Romanian, Slovak, Croatian, Bulgarian, Catalan, Polish, Chinese (Simplified), Chinese (Traditional), Korean, Latvian, Lithuanian, Arabic

 <Menu> ▶ <Voorkeuren> ▶ <Weergave-instellingen> ▶ <Taal> ▶ Selecteer een taal ▶ <Ja> ▶ 

Taal externe UI*3

Hiermee selecteert u de taal voor de schermen van de UI op afstand.

English†, Japanese, French, Spanish, German, Italian, Dutch, Finnish, Portuguese, Norwegian, Swedish, Danish, Czech, Hungarian, Russian, Turkish, Polish, Chinese (Simplified), Chinese (Traditional), Korean

 <Menu> ▶ <Voorkeuren> ▶ <Weergave-instellingen> ▶ <Taal externe UI> ▶ Slecteer een taal ▶ 

Geef de indeling op van een USB-toetsenbord als dat op het apparaat is aangesloten.

VS-indeling
VK-indeling†



<Menu> ▶ <Voorkeuren> ▶ <Engelse toetsenbordindeling> ▶ Selecteer <VS-indeling> of <VK-indeling> ▶ 

Tijdklokinstellingen



Alle instellingen voor de timer worden kort toegelicht. Standaardinstellingen worden aangegeven met een dolksymbool (†).

OPMERKINGEN

Sterretjes (*)

- Opties gemarkeerd met "*1" zijn mogelijk niet beschikbaar of hebben per land of regio afwijkende standaardinstellingen.
- Instellingen die zijn gemarkeerd met "*2" kunnen niet worden geïmporteerd of geëxporteerd.
- Opties gemarkeerd met "*3" gelden alleen voor de MF724Cdw / MF623Cn.

▶ Instellingen datum en tijd

▶ Automatische resettijd

▶ Functie na automatische reset

▶ Automatische sluimertijd

▶ Automatische offline tijd

▶ Auto uitschakeltijd

Instellingen datum en tijd

Hiermee kunt u instellingen opgeven voor de datum en tijd, zoals de datumnotatie en 12- of 24-uurs notatie voor de tijd. Deze instellingen bepalen hoe de datum en tijd worden afgedrukt op faxen, in rapporten en in lijsten.

Datumnotatie*1

Selecteer de datumnotatie (volgorde van jaar, maand en dag).

JJJJ MM/DD
MM/DD/JJJJ
DD/MM JJJJ†



<Menu> ▶ <Tijdklokinstellingen> ▶ <Instellingen datum en tijd> ▶ <Datumnotatie> ▶ Selecteer de datumnotatie ▶ 

Tijdnotatie





Selecteer de 12- of 24-uurs tijdnotatie.

12 uur (AM/PM)†
24 uur



<Menu> ▶ <Tijdklokinstellingen> ▶ <Instellingen datum en tijd> ▶ <Tijdnotatie> ▶ Selecteer de weergave-instelling ▶ 

Huidige datum/tijd instellen*2

Stel de actuele datum en tijd in. Tik op /  en verplaatst de cursor en ik op /  en geef de datum en tijd op of schakel over tussen <AM>/<PM>.

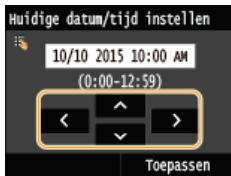

BELANGRIJK

- Selecteer een waarde voor <Tijdzone> voordat u de huidige datum en tijd gaat instellen. Als u de waarde voor <Tijdzone> wijzigt, worden de huidige datum en tijd automatisch aangepast.



<Menu> ► <Tijdklokinstellingen> ► <Instellingen datum en tijd> ► <Huidige datum/tijd instellen> ► Stel de datum en tijd in ► <Toepassen> ► 

OPMERKINGEN

- De huidige datum en tijd kunt u gedurende 1 uur niet aanpassen als de zomertijd is ingegaan.

Tijdzone

Hiermee stelt u de tijdzone in. Als u de tijdzone wijzigt, worden de waarden bij <Huidige datum/tijd instellen> automatisch aangepast.

(UTC-12:00) Internationale westelijke datumgrens t/m (UTC) Coordinated Universal Time⁺ t/m (UTC+14:00) Christmaseiland

OPMERKINGEN

UTC

- Coordinated Universal Time (UTC) is de belangrijkste standaardtijd waarmee de wereld klokken en tijd regelt. Het instellen van een juiste UTC-tijdzone is vereist voor internetcommunicatie.



<Menu> ► <Tijdklokinstellingen> ► <Instellingen datum en tijd> ► <Tijdzone> ► Selecteer tijdzone ► 

Zomertijdinstellingen *1

Hiermee kunt u de zomertijd in- of uitschakelen. Als u de zomertijd inschakelt, geeft u de periode aan voor de zomertijd.

Uit

Aan⁺

Begin: Maand, Week, Dag
Einde: Maand, Week, Dag



<Menu> ► <Tijdklokinstellingen> ► <Instellingen datum en tijd> ► <Zomertijdinstellingen> ► Selecteer een maand en dag ► <Toepassen> ►

Automatische resettijd



Als er gedurende een bepaalde tijd geen toets wordt ingedrukt op het bedieningspaneel, wordt er een zogenaamde automatische reset uitgevoerd en wordt het standaardscherm weergegeven. Geef het interval op waarop automatisch resetten wordt uitgevoerd. Selecteer <0> als u het apparaat niet automatisch wilt resetten. In de volgende situaties wordt er geen automatische reset uitgevoerd:

- Het instellingenmenu wordt weergegeven.
- Het apparaat is bezig met het verwerken van gegevens, zoals bij het afdrucken van documenten of het verzenden of ontvangen van faxen.
- Er wordt een foutbericht weergegeven en het lampje Fout knippert (Er wordt wel een Auto Reset uitgevoerd als de gebruiker door de fout een bepaalde functie niet kan blijven gebruiken.)

0 (geen automatische reset)
1 t/m 2+ t/m 9 (min.)



<Menu> ► <Tijdklokinstellingen> ► <Automatische resettijd> ► Stel de tijd voor een Auto Reset in ► <Toepassen> ►

OPMERKINGEN

- Het scherm dat wordt weergegeven na een automatische reset kunt u selecteren bij <Functie na automatische reset>.

Functie na automatische reset



Geef aan of na een automatische reset het standaardscherm moet worden weergegeven. Als <Standaardfunctie> is geselecteerd, wordt het hoofdscherm weergegeven van de functie die is geselecteerd bij <Standaardscherm na opstart/herstel> (**Standaardscherm na opstart/herstel**). Als <Geselecteerde functie> is geselecteerd, wordt op het display het hoofdscherm weergegeven van de functie die geselecteerd is.

Standaardfunctie+
Geselecteerde functie



<Menu> ► <Tijdklokinstellingen> ► <Functie na automatische reset> ► Selecteer <Standaardfunctie> of <Geselecteerde functie> ►

Automatische sluimertijd

Als het apparaat gedurende een bepaalde periode niet is gebruikt of geen gegevens heeft verwerkt, wordt de slaapstand (sluimerstand) geactiveerd om energie te besparen. Geef de periode op waarna de automatische sluimertijd ingaat. De automatische sluimerstand wordt

niet geactiveerd als het instellingenmenu wordt weergegeven. Gebruik de standaardinstellingen om zo veel mogelijk stroom te besparen.

De slaapstand instellen

MF729Cx / MF728Cdw / MF724Cdw

10+ tot 60 (min.)

MF628Cw / MF623Cn

20+ tot 60 (min.)

Automatische offline tijd



Als het onderstaande scherm wordt weergegeven (de machine is online voor scanbewerkingen) en vervolgens gedurende bepaalde tijd geen toets wordt ingedrukt, wordt de machine automatisch offline geschakeld. Geef de periode op waarna de machine offline moet gaan. U kunt ook instellen dat de machine altijd online moet blijven.



0 (de machine blijft online)
1 t/m 5+ t/m 60 (min.)



<Menu> ▶ <Tijdlokinstellingen> ▶ <Automatische offline tijd> ▶ Stel de tijdsperiode in ▶ <Toepassen> ▶

Auto uitschakeltijd *3

U kunt een timer instellen om de machine automatisch uit te schakelen zodra de opgegeven periode van inactiviteit is verstreken na activering van de slaapstand. **De automatische uitschakeltijd instellen(MF724Cdw / MF623Cn)**

0 (de machine wordt niet automatisch uitgeschakeld)
1 t/m 4+ t/m 8 (uur)

Algemene instellingen



Alle instellingen voor de bediening van de papierlade en de papierinvoermethode worden kort toegelicht. Standaardinstellingen worden aangegeven met een dolksymbool (†).

OPMERKINGEN

Sterretjes (*)

- Opties gemarkeerd met "*" zijn alleen beschikbaar als de optionele papierlade (lade 2) is geplaatst.
- Opties gemarkeerd met "*"2" gelden alleen voor de MF729Cx / MF728Cdw / MF628Cw.
- Opties gemarkeerd met "*"3" gelden alleen voor de MF729Cx / MF728Cdw / MF724Cdw.
- Opties gemarkeerd met "*"4" gelden alleen voor de MF724Cdw /MF623Cn.

► Autom. selectie lade Aan/Uit

► Invoermethode papier schakelen

Autom. selectie lade Aan/Uit



Schakel de functie voor de automatische selectie van papierladen voor de papierbronnen in of uit. Als automatische papierladeselectie is ingesteld op <Aan>, betekent dit dat bij het afdrukken van documenten het apparaat automatisch een papierbron selecteert waarin papier van het opgegeven formaat is geplaatst. Als het papier op is, maakt deze instelling doorlopend afdrukken mogelijk doordat wordt overgeschakeld naar een andere papierbron met hetzelfde formaat. U kunt een taak selecteren, zoals kopiëren of afdrukken, en deze functie inschakelen.

Kopiëren

Multifunctionele lade
 Uit †
 Aan
 Lade 1
 Uit
 Aan †
 Lade 2*1
 Uit
 Aan †

Printer

Lade 1
 Uit
 Aan †
 Lade 2*1
 Uit
 Aan †

Ontvangen/fax*2



Multifunctionele lade
 Uit †
 Aan
 Lade 1
 Uit
 Aan †
 Lade 2*1
 Uit
 Aan †

Ontvangen*4

Multifunctionele lade
 Uit †
 Aan
 Lade 1
 Uit
 Aan †
 Lade 2*1
 Uit
 Aan †

Overige

Multifunctionele lade
 Uit†
 Aan
 Lade 1
 Uit
 Aan†
 Lade 2*1
 Uit
 Aan†

 <Menu> ▶ <Algemene instellingen> ▶ <Autom. selectie lade Aan/Uit> ▶ Selecteer de functie ▶ Selecteer de papierbron ▶ Selecteer <Uit> of <Aan> ▶ <Toepassen> ▶ 

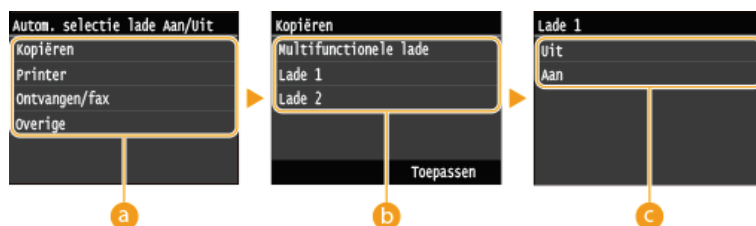

a Functies

Selecteer de functie waarvoor u automatische ladeselectie wilt configureren.

OPMERKING:

Selecteer <Overige> voor functies zoals het afdrukken van rapporten en lijsten, en het afdrukken van afbeeldingen op een USB-geheugenapparaat.

b Papierbronnen

Selecteer de papierbron waarvoor u de functie wilt inschakelen.

OPMERKING:

<Multifunctionele lade> wordt niet weergegeven als <Printer> is geselecteerd in het vorige scherm (a). De functie voor automatische selectie van papierladen is altijd ingeschakeld voor het afdrukken op papier dat wordt ingevoerd via de sleuf voor handmatige invoer.

c De instellingen wijzigen

Selecteer <Aan> om automatische selectie van papierladen in te schakelen voor de papierbron die u in het vorige scherm hebt geselecteerd (b).

OPMERKING:

Selecteer <Aan> voor <Lade 1> of <Lade 2>. Als <Uit> is geselecteerd voor beide lades, kunt u de configuratie niet voltooien.

Invoermethode papier schakelen *3



Geef deze instelling op wanneer u een document gaat afdrukken op papier met logo's. Als u gaat afdrukken op papier met logo's, moet u voor enkelzijdig of dubbelzijdig afdrukken het papier in de papierbron anders laden. Als u de instelling echter wijzigt in <Prioriteit afdrukszijde>, kunt u het papier voor zowel enkelzijdig als dubbelzijdig afdrukken met de afdrukszijde naar beneden laden. Zie **Voorbedrukt papier plaatsen** voor meer informatie.

Multifunctionele lade



Snelheidsprioriteit†
 Prioriteit afdrukszijde

Lade 1

Snelheidsprioriteit†
 Prioriteit afdrukszijde

Lade 2*1

Snelheidsprioriteit†
 Prioriteit afdrukszijde

 <Menu> ▶ <Algemene instellingen> ▶ <Invoermethode papier schakelen> ▶ Selecteer de papierbron ▶ Selecteer <Snelheidsprioriteit> of <Prioriteit afdrukszijde> ▶ 



a Papierbronnen

Selecteer de papierbron waarvoor u de instelling wilt wijzigen.

b <Snelheidsprioriteit>

Als u papier gebruikt waarop vooraf een logo is afgedrukt, moet u de afdrukkzijde wijzigen als u enkelzijdig of dubbelzijdig afdrukt.

OPMERKING:

U kunt het beste <Snelheidsprioriteit> selecteren als het niet uitmaakt op welke zijde er wordt afgedrukt.

c <Prioriteit afdrukkzijde>

Als u op een bepaalde zijde van het papier wilt afdrucken, hoeft u het papier in de papierbron niet om te draaien, ongeacht of enkelzijdig of dubbelzijdig afdrucken is geselecteerd.

OPMERKING:

- Als <Prioriteit afdrukkzijde> is ingesteld voor een papierbron met papier dat ongeschikt is voor dubbelzijdig afdrucken (● **Papier**), wordt de optie <Snelheidsprioriteit> gebruikt voor de papierbron. In dat geval moet u het papier laden alsof <Snelheidsprioriteit> is geselecteerd (● **Voorbedrukt papier plaatsen**).
- Enkelzijdig afdrucken kan langzamer gaan dan wanneer <Prioriteit afdrukkzijde> is geselecteerd.

Kopieerinstellingen



Alle instellingen voor het kopiëren worden kort toegelicht. Standaardinstellingen worden aangegeven met een dolksymbool (†).

OPMERKINGEN

Sterretjes (*)

- Opties gemarkeerd met "*" gelden alleen voor de MF729Cx / MF728Cdw / MF724Cdw.
- Opties gemarkeerd met "*" zijn alleen beschikbaar als de optionele papierlade (lade 2) is geplaatst.

► **Wijzig standaardinstellingen**

► **Standaardinstellingen initialiseren**

Wijzig standaardinstellingen

U kunt de standaardinstellingen voor kopiëren wijzigen. De geselecteerde instellingen worden gebruikt als de standaardinstellingen voor de kopieerfunctie. **De standaardinstellingen wijzigen**

Aantal kopieën

1 † tot 999

Densiteit

Negen niveaus

Type origineel

Tekst/Foto/Kaart (Snel)
 Tekst/Foto/Kaart †
 Tekst/Foto/Kaart (Kwaliteit)
 Drukwerkafbeelding
 Tekst

2-zijdig*1

Uit †
 1-zijdig->2-zijdig
 2-zijdig->2-zijdig
 2-zijdig->1-zijdig

Zoompercentage

Aangepast percentage
 100% (1:1) †
 400% (Max)
 200%
 141% A5->A4
 70% A4->A5
 50%
 25% (Min)

Papier

Multifunctionele lade
 Lade 1 †
 Lade 2*2

N op 1

Uit †
 2 op 1
 4 op 1
 ID-kaart kopie
 Selecteer lay-out

Sorteren

Uit †
 Aan

Rand wissen

Uit †
 Aan

Scherpte

Zeven niveaus

Kleurbalans

Geel: 17 niveaus

Magenta: 17 niveaus

Cyaan: 17 niveaus

Zwart: 17 niveaus

Fijnaanpassing

Geel

Hoog: 17 niveaus

Medium: 17 niveaus

Laag: 17 niveaus

Magenta

Hoog: 17 niveaus

Medium: 17 niveaus

Laag: 17 niveaus

Cyaan

Hoog: 17 niveaus

Medium: 17 niveaus

Laag: 17 niveaus

Zwart

Hoog: 17 niveaus

Medium: 17 niveaus

Laag: 17 niveaus

Standaardinstellingen initialiseren

Selecteer deze optie als u de standaardinstellingen voor het kopiëren wilt herstellen.



<Menu> ▶ <Kopieerinstellingen> ▶ <Standaardinstellingen initialiseren> ▶ <Yes> ▶

Faxinstellingen MF729Cx / MF728Cdw / MF628Cw



Alle instellingen voor het faxen worden kort toegelicht. Standaardinstellingen worden aangegeven met een dolksymbool (+).

OPMERKINGEN

Sterretjes (*)

- Instellingen die zijn gemarkeerd met "*" zijn mogelijk niet beschikbaar of hebben een andere standaardwaarde, afhankelijk van het land waar u het apparaat gebruikt.
- Instellingen die zijn gemarkeerd met "**2" kunnen niet worden geïmporteerd of geëxporteerd.
- Opties gemarkeerd met "**3" gelden alleen voor de MF729Cx / MF728Cdw.

- ▶ **Basisinstellingen**
- ▶ **Instellingen voor TX-functie**
- ▶ **Instellingen voor RX-functie**
- ▶ **RX-afdrukinstellingen**
- ▶ **Instellingen voor doorsturen**
- ▶ **Faxinstallatiegids**

Basisinstellingen

Kies deze optie om de basisinstellingen op te geven voor de faxfunctie van de machine.

Registreer telefoonnummer

Hiermee kunt u een faxnummer registreren voor het apparaat. **Het faxnummer en de naam van het apparaat registreren**

Selecteer type lijn *1

Hiermee selecteert u het type telefoonlijn dat wordt gebruikt voor het verzenden en ontvangen van faxen. **De telefoonlijn aansluiten**

Puls
Toon⁺

Alarm Handset van haak

Geef aan of de machine een waarschuwingssignaal moet produceren wanneer de handset van de telefoon of de optionele handset niet goed in de houder ligt. U kunt ook het volume van het signaal instellen.

0⁺ t/m 3



<Menu> ▶ <Faxinstellingen> ▶ <Basisinstellingen> ▶ <Alarm Handset van haak> ▶ Selecteer het volume van het waarschuwingssignaal ▶ <Toepassen> ▶ 

Instellingen Communicatiebeheer

Configureer de instellingen voor de verzendsnelheid wanneer faxen worden verzonden en ontvangen, en voor het archiveren van documenten die zijn verzonden.

TX-startsnelheid

Met deze optie kunt u de snelheid waarmee de communicatie wordt gestart, stapsgewijs verlagen vanaf 33600 bps. Pas deze snelheid aan wanneer het lang duurt voordat een fax kan worden verzonden als gevolg van een slechte telefoonlijnverbinding.

33600 bps[†]
14400 bps
9600 bps
7200 bps
4800 bps
2400 bps



<Menu> ▶ <Faxinstellingen> ▶ <Basisinstellingen> ▶ <Instellingen Communicatiebeheer> ▶ <TX-startsnelheid>
▶ Selecteer een startsnelheid voor de communicatie ▶ 

RX-startsnelheid

Met deze optie kunt u de snelheid waarmee de communicatie wordt gestart, stapsgewijs verlagen vanaf 33600 bps. Pas deze snelheid aan wanneer het lang duurt voordat een fax kan worden ontvangen als gevolg van een slechte telefoonlijnverbinding.

33600 bps[†]
14400 bps
9600 bps
7200 bps
4800 bps
2400 bps



<Menu> ▶ <Faxinstellingen> ▶ <Basisinstellingen> ▶ <Instellingen Communicatiebeheer> ▶ <RX-startsnelheid>
▶ Selecteer een startsnelheid voor de communicatie ▶ 

R-toets instelling

Als het apparaat via een telefooncentrale met het netwerk is verbonden, moet de toegangsmethode worden ingesteld. U kunt het type telefooncentrale instellen op <Prefix> of <Verbreken>. Als u het nummer voor het kiezen van een buitenlijn toewijst aan de R-toets, kunt u eenvoudig een buitenlijn kiezen.

PSTN[†]

PBX

Voorvoegsel
Haak[†]*1



<Menu> ▶ <Faxinstellingen> ▶ <Basisinstellingen> ▶ <Instellingen Communicatiebeheer> ▶ <R-toets instelling> ▶ <PBX> ▶ Selecteer <Prefix> of <Verbreken> ▶ Voer het nummer voor het kiezen van een buitenlijn in als u <Prefix> ▶ <Toepassen> selecteert ▶ 

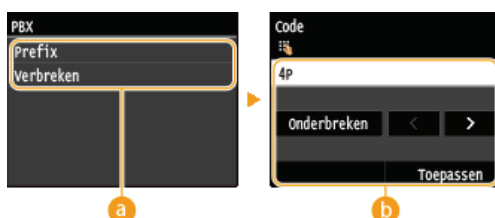

a <PBX>

Selecteer het type telefooncentrale dat u gebruikt. Als u <Prefix> selecteert, voert u de code voor het voorvoegsel op het volgende scherm in

b <Code>

Gebruik de numerieke toetsen om de code voor het prefix in te voeren, tik op <Onderbreken> en tik vervolgens op <Toepassen>. Als u geen pauze invoegt, wordt het nummer niet opgeslagen.

TX-document archiveren *2

Behalve de bestemming die wordt opgegeven wanneer de fax wordt verzonden, kunt u opgeven of gefaxte documenten ook worden verstuurd naar een vooraf ingesteld adres waar ze worden opgeslagen en gearhiveerd. **Verzonden faxen archiveren**

Uit+
Aan

Instellingen voor TX-functie

Hiermee kunt u instellingen opgeven voor het versturen van faxen.

Wijzig standaardinstellingen

Hiermee kunt u instellingen opgeven voor het versturen van faxen. De geselecteerde instellingen worden gebruikt als de standaardinstellingen voor het scannen van documenten. **De standaardinstellingen wijzigen**

Resolutie

- 200 x 100 dpi (Normaal) †
- 200 x 200 dpi (Fijn)
- 200 x 200 dpi (Foto)
- 200 x 400 dpi (Superfijn)
- 400 x 400 dpi (zeer fijn)

Densiteit

Negen niveaus

2-zijdig origineel*3

- Uit †
- Type boek
- Type kalender

Scherpte

Zeven niveaus

Registreer apparaatnaam (fax)

Registreer de naam van een bedrijf of persoon. **Het faxnummer en de naam van het apparaat registreren**

De geregistreerde naam wordt naar de bestemming verzonden als informatie over de afzender. **TX-terminal-ID**

ECM TX

Hiermee kunt u de foutcorrectiemodus (ECM) in- of uitschakelen. ECM controleert op fouten in faxgegevens en corrigeert deze. Als u foutcorrectie wilt toepassen op ontvangen faxen **ECM RX**.

Uit
Aan †

OPMERKINGEN

- ECM moet zijn ingeschakeld op de machine en het andere faxapparaat omdat er foutcontroles worden uitgevoerd op zowel het versturende als ontvangende apparaat.
- Zelfs als ECM is ingeschakeld, kunnen er fouten optreden als gevolg van de toestand van de telefoonlijn.
- Het verwerken van gegevens kan langer duren als ECM is ingeschakeld omdat de foutcontroles en -correcties worden uitgevoerd terwijl de gegevens worden verzonden.

Stel pauzeduur in *1

Als u bijvoorbeeld een telefoongesprek start door "0 - (pauze) - (telefoonnummer)" te kiezen, wordt eerst 0 gekozen en vervolgens wordt een paar seconden later het telefoonnummer gekozen. Als u een internationale fax verzendt, moet u de bestemmingen opgeven door "(internationale toegangscode) - (landnummer) - (netnummer) - (faxnummer)" te kiezen, maar consecutieve nummers die worden ingevoerd zonder pauzes, worden mogelijk niet correct herkend. In dit geval probeert u een pauze toe te voegen na de internationale toegangscode of het faxnummer. Als de code of het nummer nog steeds niet correct wordt herkend, probeert u de duur van de pauze te veranderen. Zie stap 3 in  **Faxen verzenden(MF729Cx / MF728Cdw / MF628Cw)** als u wilt weten hoe u een pauze invoert.

1 t/m 4+ t/m 15 (sec.)

Automatische nummerherhaling *1

Kies deze optie om instellingen op te geven voor automatische nummerherhaling, een functie waarmee een faxnummer na enkele minuten automatisch opnieuw wordt gekozen als de eerste poging is mislukt omdat de lijn bezet is. U kunt opgeven hoe vaak het apparaat het nummer opnieuw kiest en de tijd tussen de pogingen voor nummerherhaling.



Uit

Aan+

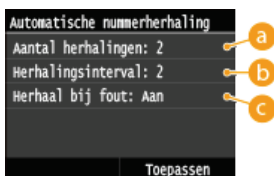
Aantal herhalingen
1 t/m 2+ t/m 10 (keer)
Herhalingsinterval
2+ t/m 99 (min.)
Herhaal bij fout
Uit
Aan+



a <Aantal herhalingen>

Geeft op hoe vaak het apparaat het nummer opnieuw moet kiezen. Tik op  /  of de numerieke toetsen en voer een nummer één en tik op <Toepassen>.

b <Herhalingsinterval>

Geeft de interval op voor nummerherhaling. Tik op  /  of de numerieke toetsen en geef een waarde in voor de interval en tik op <Toepassen>.

c <Herhaal bij fout>

Ingesteld op <Aan>, geeft dit op dat een nummer opnieuw moet worden gekozen wanneer er zich een transmissiefout voordoet.



TX-terminal-ID

Kies deze optie om instellingen op te geven voor het toevoegen van gegevens van de afzender aan de koptekst van faxen, zoals het faxnummer en de naam van de machine. De ontvanger kan aan de hand van deze gegevens zien van wie de fax afkomstig is.

Uit

Aan[†]

- Afdrukpositie
 - Binnen beeldvlak
 - Buiten beeldvlak[†]
- Markeer nummer als
 - FAX[†]
 - TEL

 <Menu> ► <Faxinstellingen> ► <Instellingen voor TX-functie> ► <TX-terminal-ID> ► <Aan> ► Geef de instellingen op ► <Toepassen> ► 

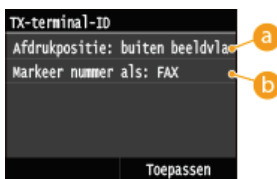

a <Afdrukpositie>

Hiermee bepaalt u waar op de verzonden fax de toegevoegde gegevens worden afgedrukt. Selecteer <Binnen beeldvlak> om de gegevens binnen het beeldvlak af te drukken of <Buiten beeldvlak> om de gegevens buiten het beeldvlak te plaatsen.



b <Markeer nummer als>

Hiermee wordt de aanduiding "FAX" of "TEL" toegevoegd vóór het faxnummer dat is geregistreerd voor het apparaat (** Het faxnummer en de naam van het apparaat registreren**). Selecteer <TEL> om aan te geven dat het vermelde nummer een telefoonnummer is.

Controleer kiestoon voor verzending *1

Selecteer deze optie om te controleren op een kiestoon voordat een faxnummer wordt gekozen.

Uit[†]
Aan

 <Menu> ► <Faxinstellingen> ► <Instellingen voor TX-functie> ► <Controleer kiestoon voor verzending> ► <Aan> ► 

Toestaan faxstuurprogramma TX

Hiermee kunt u het faxen vanaf een computer in- of uitschakelen. ** Faxen via de pc uitschakelen (MF729Cx / MF728Cdw / MF628Cw)**

Uit
Aan[†]

Bevestig ingevoerd faxnummer

Kies deze optie om in te stellen of de gegevens van een ingevoerde code voor verkort kiezen moeten worden weergegeven als deze wordt geselecteerd als een bestemming. ** Scherm weergeven voor het bevestigen van faxnummers (MF729Cx / MF728Cdw /**

MF628Cw)

Uit+
Aan

Beperk groepsverzending

Kies deze optie om groepsverzending al dan niet toe te staan. Dit is een functie waarmee u achter elkaar faxen naar verschillende bestemmingen kunt sturen. **Groepsverzending uitschakelen (MF729Cx / MF728Cdw / MF628Cw)**

Uit+
Bevestig groepsverzending
Weiger groepsverzending

Standaardinstellingen initialiseren

Selecteer deze optie als u de standaardinstellingen voor faxverzending wilt herstellen.

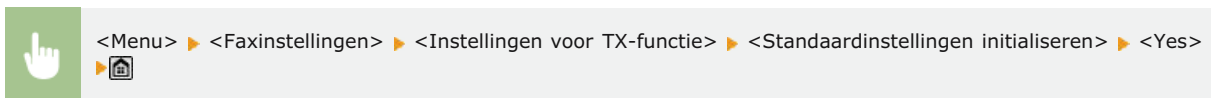

Instellingen voor RX-functie

Hiermee kunt u instellingen opgeven voor het ontvangen van faxen.

ECM RX

Hiermee kunt u de foutcorrectiemodus (ECM) in- of uitschakelen. ECM controleert op fouten in faxgegevens en corrigeert deze. Als u foutcorrectie wilt toepassen op verzonden faxen **ECM TX**.

Uit
Aan+

OPMERKINGEN

- ECM moet zijn ingeschakeld op de machine en het andere faxapparaat omdat er foutcontroles worden uitgevoerd op zowel het versturende als ontvangende apparaat.
- Zelfs als ECM is ingeschakeld, kunnen er fouten optreden als gevolg van de toestand van de telefoonlijn.
- Het verwerken van gegevens kan langer duren als ECM is ingeschakeld omdat de foutcontroles en -correcties worden uitgevoerd terwijl de gegevens worden verzonden.

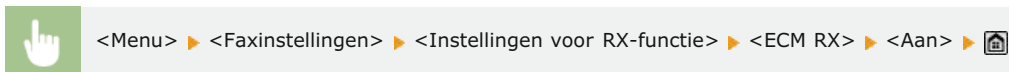

Inkomend belsignaal *1

Kies deze optie om instellingen op te geven voor het weergeven van een belsignaal bij een binnenkomende fax. Deze functie is alleen beschikbaar wanneer <Automatisch> of <Fax/tel automatisch schakelen> is geselecteerd als de ontvangstmodus. Geef aan hoe vaak u een belsignaal wilt horen bij een binnenkomende fax. U kunt er ook voor kiezen geen belsignaal weer te geven.

Uit

Aan⁺1 t/m 2⁺ t/m 99 (keer)**OPMERKINGEN**

- Als u deze functie gebruikt in de modus <Automatisch>, moet u vooraf de telefoon aansluiten op het apparaat.



<Menu> ▶ <Faxinstellingen> ▶ <Instellingen voor RX-functie> ▶ <Inkomend belsein> ▶ <Aan> ▶ Geef op hoe veel keer het signaal voor een inkomende fax overgaat ▶ <Toepassen> ▶

RX op afstand *1

Kies deze optie om instellingen op te geven voor het ontvangen van een fax via een telefoon die is verbonden met de (ontvangst op afstand). Als er een fax naar de machine wordt verstuurd, kunt u deze ontvangen door op de handset van de telefoon een bepaalde code in te voeren. Op deze manier bespaart u tijd en moeite doordat u niet helemaal naar de machine hoeft te lopen. Raadpleeg **Een telefoon gebruiken om faxen te ontvangen (ontvangst op afstand)** voor meer informatie over de functie Ontvangst op afstand.

Uit**Aan⁺**00 t/m 25⁺ t/m 99

<Menu> ▶ <Faxinstellingen> ▶ <Instellingen voor RX-functie> ▶ <RX op afstand> ▶ <Aan> ▶ Geef het ID-nummer op voor het ontvangen van een fax ▶ <Toepassen> ▶

Omschakelen naar Auto RX

Kies deze optie om instellingen op te geven voor het automatisch ontvangen van een fax nadat de machine gedurende bepaalde tijd een signaal voor een binnenkomende fax heeft gedetecteerd. Deze functie is alleen beschikbaar wanneer <Handmatig> is geselecteerd als de ontvangstmodus. Via deze functie kunnen faxen ook worden ontvangen als er niemand aanwezig is om de handset op te pakken.

Uit⁺**Aan**1 t/m 15⁺ t/m 99 (sec.)

<Menu> ▶ <Faxinstellingen> ▶ <Instellingen voor RX-functie> ▶ <Omschakelen naar Auto RX> ▶ <Aan> ▶ Geef op hoe lang het signaal voor een inkomend gesprek overgaat ▶ <Toepassen> ▶

Instellingen geheugenslot

Kies deze optie om in te stellen dat ontvangen faxen worden opgeslagen in plaats van ze direct af te drukken. Opgeslagen faxdocumenten kunt u later afdrukken door de instelling te wijzigen in <Uit>. **Ontvangen faxen in het geheugen opslaan (ontvangst in geheugen)**

Uit⁺

Aan

Pincode geheugenslot
Rapport afdrukken
Uit
Aan⁺
Geheugenslottijd
Uit⁺
Aan
Starttijd geheugenslot
Eindtijd geheugenslot

RX-afdrukinstellingen

Hiermee kunt u instellingen opgeven voor het afdrukken van ontvangen faxen.

Afdrukken op beide zijden *3

Kies deze optie om instellingen op te geven voor het dubbelzijdig afdrukken van ontvangen faxen.

Uit⁺
Aan



<Menu> ▶ <Faxinstellingen> ▶ <RX-afdrukinstellingen> ▶ <Afdrukken op beide zijden> ▶ <Aan> ▶ 

Verklein RX-formaat

Hiermee kunt u instellingen opgeven voor het verkleinen van een ontvangen document. U kunt een verkleiningspercentage selecteren dat automatisch wordt toegepast om het ontvangen document te verkleinen tot het formaat van het geladen papier. U kunt ook een percentage selecteren in een lijst.

Uit

Aan⁺

Percentage
Automatisch⁺
97%
95%
90%
75%
Richting
Verticaal/Horizontaal
Alleen verticaal⁺



<Menu> ▶ <Faxinstellingen> ▶ <RX-afdrukinstellingen> ▶ <Verklein RX-formaat> ▶ <Aan> ▶ Geef de instellingen op ▶ <Toepassen> ▶ 



<Percentage>

Selecteer <Automatisch> om het document te verkleinen met een percentage dat is gebaseerd op het formaat van het geladen papier. Kies <97%>, <95%>, <90%> of <75%> om het document met dat percentage te verkleinen.

<Richting>

Selecteer <Verticaal/Horizontaal> om het document zowel verticaal als horizontaal te verkleinen. Selecteer <Alleen verticaal> om alleen verticaal te verkleinen.

Voettekst RX-pagina

Kies deze optie om aan te geven of u aan de onderkant van ontvangen faxen bepaalde informatie wilt afdrukken, zoals de datum en tijd van ontvangst en paginnummers.

Uit+
Aan



<Menu> ▶ <Faxinstellingen> ▶ <RX-afdrukinstellingen> ▶ <Voettekst RX-pagina> ▶ <Aan> ▶ 

Doorgaan met afdrukken als cartridge bijna leeg is

Het apparaat gaat door met afdrukken, zelfs als er nog maar weinig toner in de tonercartridge zit. Als deze functie is ingesteld op <Uit> en er worden faxberichten ontvangen wanneer er nog maar weinig toner in de tonercartridge zit, bewaart het apparaat deze berichten in het geheugen en drukt ze niet af.

Uit
Aan+

BELANGRIJK

- Als deze optie is ingeschakeld, kunnen faxen vaag of licht worden afgedrukt. Aangezien ontvangen documenten niet in het geheugen worden opgeslagen, moet u de afzender vragen het document opnieuw te sturen.



<Menu> ▶ <Faxinstellingen> ▶ <RX-afdrukinstellingen> ▶ <Doorgaan met afdrukken als cartridge bijna leeg is> ▶ <Uit> ▶ 

Instellingen voor doorsturen

Geef instellingen op voor het doorsturen van faxen.

Instellingen voor doorzenden inschakelen *2

Selecteer als u wilt instellen dat alle ontvangen faxdocumenten worden doorgestuurd naar een bepaalde bestemming. U kunt behalve een faxnummer ook een e-mailadres of een gedeelde map op een computer, enz. opgeven als de doorstuurbestemming.  **Alle ontvangen documenten automatisch doorsturen**

Uit+
Aan

Afbeeldingen afdrukken

Geef aan of u doorgestuurde faxen wilt afdrukken. U kunt instellen dat de machine doorgestuurde documenten alleen afdrukt als er een fout optreedt.  **Doorgestuurde documenten afdrukken**

Uit
Aan+

Alleen bij fout

Afbeeldingen in geheugen opslaan

Selecteer deze optie om in te stellen of faxen in het geheugen moeten worden opgeslagen als het doorsturen ervan is mislukt. U kunt de documenten dan later opnieuw verzenden of afdrukken. **Documenten afdrukken, opnieuw verzenden of verwijderen waarvan het doorsturen is mislukt**

Uit+
Alleen bij fout

Faxinstallatiegids *2

Selecteer deze optie om op het scherm instructies weer te geven voor het opgeven van instellingen, zoals het faxnummer en het type telefoonlijn. **Begininstellingen configureren voor faxfuncties(MF729Cx / MF728Cdw / MF628Cw)**

Scaninstellingen



Alle instellingen voor het scannen worden kort toegelicht. Standaardinstellingen worden aangegeven met een dolksymbool (†).

OPMERKINGEN

Sterretjes (*)

- Instellingen gemarkeerd met "*1" worden alleen ingeschakeld wanneer een als optie verkrijgbare Send PDF Security Feature Set is geregistreerd.
- Instellingen gemarkeerd met "*2" zijn op een tijdstip beschikbaar, afhankelijk van de instelling van de PDF-versleuteling.
 - ▶ **Instellingen 256-bits AES voor PDF met encryptie**
- Opties gemarkeerd met "*3" gelden alleen voor de MF729Cx / MF728Cdw / MF724Cdw.

- ▶ **Instellingen USB-geheugen**
- ▶ **E-mailinstellingen**
- ▶ **I-faxinstellingen**
- ▶ **Bestandsinstellingen**
- ▶ **Registreer apparaatnaam (e-mail/I-fax)**
- ▶ **Beeldinstellingen uitvoerbestand**
- ▶ **OCR-instellingen (doorzoekbare tekst)**
- ▶ **Instellingen 256-bits AES voor PDF met encryptie**

Instellingen USB-geheugen

U kunt de instellingen die worden gebruikt voor het opslaan van gegevens op een USB-geheugenapparaat, wijzigen en registreren.

Wijzig standaardinstellingen

Hiermee kunt u instellingen opgeven voor het opslaan van gescande documenten op een USB-geheugenapparaat. De geselecteerde instellingen worden gebruikt als de standaardinstellingen voor het scannen van documenten. ▶ **De standaardinstellingen wijzigen**

Scanformaat

A4 †
A5

Bestandsindeling

PDF †
 PDF (Compact)
 PDF (Compact/OCR)
 PDF (OCR)
 PDF-details instellen*1
 PDF
 Encryptieniveau: Geen †, Acrobat 7.0 of later/128-bits AES, Acrobat 9.0 of equivalent/256-bits AES*2, Acrobat 10.0 of equivalent/256-bits AES*2
 Digitale handtekeningen: Geen †, Linksboven
 PDF (Compact)
 Encryptieniveau: Geen †, Acrobat 7.0 of later/128-bits AES, Acrobat 9.0 of equivalent/256-bits AES*2, Acrobat 10.0 of equivalent/256-bits AES*2
 Digitale handtekeningen: Geen †, Linksboven
 PDF (Compact/OCR)
 Encryptieniveau: Geen †, Acrobat 7.0 of later/128-bits AES, Acrobat 9.0 of equivalent/256-bits AES*2, Acrobat 10.0 of equivalent/256-bits AES*2
 Digitale handtekeningen: Geen †, Linksboven
 PDF (OCR)
 Encryptieniveau: Geen †, Acrobat 7.0 of later/128-bits AES, Acrobat 9.0 of equivalent/256-bits AES*2, Acrobat 10.0 of equivalent/256-bits AES*2
 Digitale handtekeningen: Geen †, Linksboven

JPEG
TIFF

Densiteit

Negen niveaus

Stand origineel

Staan†
Liggend

Type origineel

Tekst
Tekst/Foto†
Foto

2-zijdig origineel*3

Uit†
Type boek
Type kalender

Scherpte

Zeven niveaus

Bestandsgrootte

Klein: Geheugenprioriteit
Standaard†
Groot: Prioriteit beeldkwaliteit

Standaardinstellingen initialiseren 

Selecteer deze optie als u de standaardinstellingen voor het opslaan van gegevens op een USB-geheugenapparaat, wilt herstellen.

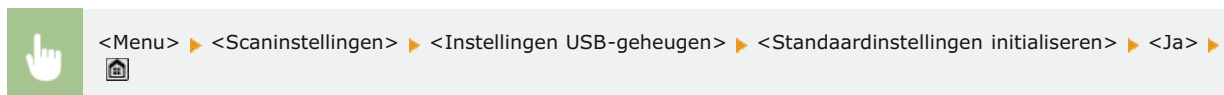
**E-mailinstellingen**

Geef instellingen op voor het scannen van documenten die worden verzonden als e-mail.

Wijzig standaardinstellingen

Geef instellingen op voor het scannen van documenten ter verzending als e-mailbericht. De geselecteerde instellingen worden gebruikt als de standaardinstellingen voor het scannen van documenten.  **De standaardinstellingen wijzigen**

Scanformaat

A4†
A5

Bestandsindeling

PDF†
PDF (Compact)
PDF (Compact/OCR)
PDF (OCR)
PDF-details instellen*1
PDF
 Encryptieniveau: Geen†, Acrobat 7.0 of later/128-bits AES, Acrobat 9.0 of equivalent/256-bits AES*2, Acrobat 10.0 of equivalent/256-bits AES*2
 Digitale handtekeningen: Geen†, Linksboven
 PDF (Compact)
 Encryptieniveau: Geen†, Acrobat 7.0 of later/128-bits AES, Acrobat 9.0 of equivalent/256-bits AES*2, Acrobat 10.0 of equivalent/256-bits AES*2
 Digitale handtekeningen: Geen†, Linksboven
 PDF (Compact/OCR)
 Encryptieniveau: Geen†, Acrobat 7.0 of later/128-bits AES, Acrobat 9.0 of equivalent/256-bits AES*2, Acrobat 10.0 of equivalent/256-bits AES*2
 Digitale handtekeningen: Geen†, Linksboven
 PDF (OCR)
 Encryptieniveau: Geen†, Acrobat 7.0 of later/128-bits AES, Acrobat 9.0 of equivalent/256-bits AES*2, Acrobat 10.0 of equivalent/256-bits AES*2
 Digitale handtekeningen: Geen†, Linksboven

JPEG
TIFF

Densiteit

Negen niveaus

Stand origineel

Staannd†
Liggend

Type origineel

Tekst
Tekst/Foto†
Foto

2-zijdig origineel*3

Uit†
Type boek
Type kalender

Scherpte

Zeven niveaus

Bestandsgrootte

Klein: Geheugenprioriteit
Standaard†
Groot: Prioriteit beeldkwaliteit

Onderwerp/bericht

Onderwerp
Attached Image†
Bericht

Antwoord aan

Geen†
Opgeven uit adresboek

Prioriteit

Laag
Standaard†
Hoog

Standaardinstellingen initialiseren 

Selecteer deze optie als u de standaardinstellingen voor e-mailverzending wilt herstellen.

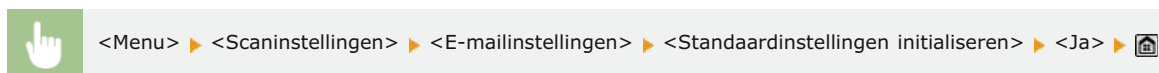

I-faxinstellingen

Geef de basisinstellingen op voor het gebruik van het apparaat als I-Faxapparaat.

Instellingen voor TX-functie

U kunt de instellingen voor het verzenden van I-Faxen wijzigen en registreren.

Wijzig standaardinstellingen

Geef instellingen op voor het versturen van I-Fax. De geselecteerde instellingen worden gebruikt als de standaardinstellingen voor het scannen van documenten.  **De standaardinstellingen wijzigen**

Scanformaat

A4†
A5

Densiteit

Negen niveaus

Stand origineel

Portret†
Landschap

Type origineel

Tekst

Tekst/Foto†
Foto

2-zijdig origineel*3

Uit†
Type boek
Type kalender

Scherpte

Zeven niveaus

Onderwerp/bericht

Onderwerp
Attached Image†
Bericht

Antwoord aan

Geen†
Opgeven uit adresboek

TX-terminal-ID ▾

Informatie zoals de datum en de tijd van verzending en het e-mailadres van het apparaat (informatie van de verzender) kunnen als kopregel aan verzonden documenten worden toegevoegd. Deze informatie vertelt de ontvanger wanneer de I-Fax is verzonden en wie de afzender is.

Uit

Aan†

Afdrukpositie
Binnen beeldvlak
Buiten beeldvlak†



<Menu> ▶ <Scaninstellingen> ▶ <I-faxinstellingen> ▶ <Instellingen voor TX-functie> ▶ <TX-terminal-ID> ▶
<Aan> ▶ <Afdrukpositie> ▶ Selecteer <Binnen beeldvlak> of <Buiten beeldvlak> ▶ <Toepassen> ▶

Standaardinstellingen initialiseren ▾

Selecteer deze optie als u de standaardinstellingen voor I-Faxverzending wilt herstellen.



<Menu> ▶ <Scaninstellingen> ▶ <I-faxinstellingen> ▶ <Instellingen voor TX-functie> ▶ <Standaardinstellingen initialiseren> ▶ <Ja> ▶

RX-afdrukinstellingen

Geef instellingen op voor het afdrukken van ontvangen I-Faxen.

Afdrukken op beide zijden *3 ▾

Geef instellingen op voor het dubbelzijdig afdrukken van ontvangen I-Faxen.

Uit†
Aan



<Menu> ▶ <Scaninstellingen> ▶ <I-faxinstellingen> ▶ <RX-afdrukinstellingen> ▶ <Afdrukken op beide zijden> ▶ <Aan> ▶

RX-afdrukformaat

Geef het papierformaat op dat moet worden gebruikt voor afdrukken.

A4 †
LGL
LTR
OFICIO
Brazil-OFICIO
Mexico-OFICIO
Government-LTR
Government-LGL
FOOLSCAP
AUS-FOOLSCAP
India-LGL



<Menu> ▶ <Scaninstellingen> ▶ <I-faxinstellingen> ▶ <RX-afdrukinstellingen> ▶ <RX-afdrukformaat> ▶
Selecteer het papierformaat 

Bestandsinstellingen

U kunt de instellingen voor het opslaan van documenten in een gedeelde map of op een FDP-server wijzigen en registreren.

Wijzig standaardinstellingen

U kunt de instellingen voor het opslaan van documenten in een gedeelde map of op een FDP-server wijzigen en registreren. De geselecteerde instellingen worden als standaardinstellingen gebruikt bij het scannen.  **De standaardinstellingen wijzigen**

Scanformaat

A4 †
A5

Bestandsindeling

PDF †
PDF (Compact)
PDF (Compact/OCR)
PDF (OCR)
PDF-details instellen*¹
PDF
Encryptieniveau: Geen †, Acrobat 7.0 of later/128-bits AES, Acrobat 9.0 of equivalent/256-bits AES*², Acrobat 10.0 of equivalent/256-bits AES*²
Digitale handtekeningen: Geen †, Linksboven
PDF (Compact)
Encryptieniveau: Geen †, Acrobat 7.0 of later/128-bits AES, Acrobat 9.0 of equivalent/256-bits AES*², Acrobat 10.0 of equivalent/256-bits AES*²
Digitale handtekeningen: Geen †, Linksboven
PDF (Compact/OCR)
Encryptieniveau: Geen †, Acrobat 7.0 of later/128-bits AES, Acrobat 9.0 of equivalent/256-bits AES*², Acrobat 10.0 of equivalent/256-bits AES*²
Digitale handtekeningen: Geen †, Linksboven
PDF (OCR)
Encryptieniveau: Geen †, Acrobat 7.0 of later/128-bits AES, Acrobat 9.0 of equivalent/256-bits AES*², Acrobat 10.0 of equivalent/256-bits AES*²
Digitale handtekeningen: Geen †, Linksboven
JPEG
TIFF

Densiteit

Negen niveaus

Stand origineel

Staan †
Liggend

Type origineel

Tekst
Tekst/Foto †
Foto

2-zijdig origineel*³

Uit †

Type boek
Type kalender

Scherpte

Zeven niveaus

Bestandsgrootte

Klein: Geheugenprioriteit

Standaard⁺

Groot: Prioriteit beeldkwaliteit

Standaardinstellingen initialiseren

U kunt de instellingen voor het opslaan van documenten in een gedeelde map of op een FDP-server wijzigen en registreren.

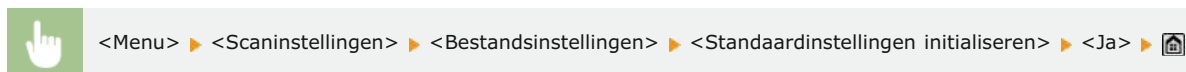

Registreer apparaatnaam (e-mail/I-fax)

Registreer de naam van de afzender voor e-mailberichten en I-Faxen. De geregistreerde naam wordt samen met het e-mailadres weergegeven in e-mailberichten. Als u geen naam registreert, wordt alleen het e-mailadres weergegeven.

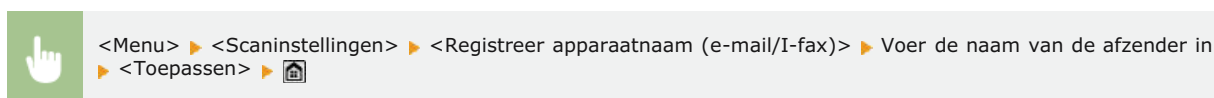

Beeldinstellingen uitvoerbestand

Kies deze optie om instellingen op te geven voor de gammawaarde en de verhouding voor bestandscompressie bij het converteren van gescande documenten naar bestanden.

Waarde YCbCr TX-gamma

Selecteer hier de gammawaarde voor het converteren van gescande kleurendocumenten naar de opgegeven bestandsindeling. U kunt dezelfde gammawaarde van het beeldscherm opgeven die wordt gebruikt om de geconverteerde bestanden te bekijken. De bestanden worden weergegeven met de helderheid van de originele documenten.  **Gammawaarden instellen**

Gamma 1,0
Gamma 1,4
Gamma 1,8⁺
Gamma 2,2

Beeldkwaliteitsniveau PDF (Compact)

Met deze optie kunt u een compromis kiezen tussen bestandsgrootte en beeldkwaliteit wanneer u documenten gaat scannen voor conversie naar de bestandsindeling PDF (Compact). Als u <Prioriteit bestandsgrootte> selecteert, wordt een hogere compressieverhouding gebruikt dan normaal en is het resultaat een kleiner bestand met een lagere beeldkwaliteit. Als u echter <Prioriteit beeldkwaliteit> selecteert, wordt een lagere compressieverhouding gebruikt dan normaal en is het resultaat een groter bestand met een hogere beeldkwaliteit.  **Een bestandsindeling selecteren**

Beeldniveau in Tekst/Foto-modus of Fotomodus

Prioriteit bestandsgrootte

Normaal⁺

Prioriteit beeldkwaliteit

Beeldniveau in tekstmodus

Prioriteit bestandsgrootte
Normaal⁺
Prioriteit beeldkwaliteit

OCR-instellingen (doorzoekbare tekst)



Geef, als u met OCR (Optical Character Recognition) van een tekstdocument een "doorzoekbare PDF" wilt maken, op of het apparaat de tekstrichting van het document bepaalt en de richting van het document detecteert.

Slimme scan

Uit
Aan⁺



<Menu> ► <Scaninstellingen> ► <OCR-instellingen (doorzoekbare tekst)> ► <Slimme scan> ► Selecteer <Uit> of <Aan> ►

Instellingen 256-bits AES voor PDF met encryptie *1



Geef het niveau van versleuteling op bij het versleutelen van PDF's met 256-bit AES. Het niveau van versleuteling dat hier wordt opgegeven, kan dan worden geselecteerd als een niveau voor het opgeven van versleuteling als PDF Detail.

Acrobat 9.0 of equivalent
Acrobat 10.0 of equivalent⁺



<Menu> ► <Scaninstellingen> ► <Instellingen 256-bits AES voor PDF met encryptie> ► Selecteer <Acrobat 9.0 of equivalent> of <Acrobat 10.0 of equivalent> ►

Afdrukinstellingen geheugenmedia

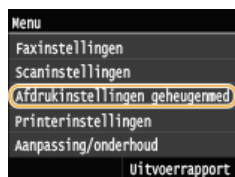

Alle instellingen voor het afdrukken van geheugenmedia worden kort toegelicht. Standaardinstellingen worden aangegeven met een dolksymbool (†).

OPMERKINGEN

Sterretjes (*)

- Opties gemarkeerd met "*1" zijn alleen beschikbaar als de optionele papierlade (lade 2) is geplaatst.
- Opties gemarkeerd met "*2" gelden alleen voor de MF729Cx / MF728Cdw / MF724Cdw.

- ▶ **Wijzig standaardinstellingen**
- ▶ **Standaard weergave-instellingen**
- ▶ **Standaardinstellingen bestandssortering**
- ▶ **Weergavestijl bestandsnaam**
- ▶ **Standaardinstellingen initialiseren**

Wijzig standaardinstellingen

Geef de USB-afdrukinstellingen op. De geselecteerde instellingen worden gebruikt als de standaardinstellingen voor het afdrukken via USB. **De standaardinstellingen voor afdrukken wijzigen**

Aantal kopieën

1 † t/m 99

Papier

Multifunctionele lade

Lade 1 †

Lade 2*1

N op 1

Uit †

2 op 1

4 op 1

2-zijdig*2

Uit †

Type boek

Type kalender

JPEG/TIFF-details instellen

Datum afdrukken

Uit †

Aan

Bestandsnaam afdrukken

Uit †

Aan

Type origineel

Fotoprioriteit †

Tekstprioriteit

Helderheid

Vijf niveaus

Halftonen

Gradatie

Foutdiffusie †

PDF-details instellen*2

Helderheid

Zeven niveaus

Vergroten/verkleinen volgens papierformaat

Uit †

Aan

Afdrukgebied vergroten

Uit †

Aan

Opmerkingen afdrukken



Uit
Automatisch †
Wachtwoord om document te openen
Overige
Halftonen
Foutdiffusie: Uit †/Aan
Puur zwarte tekst
Uit
Aan †
Zwarte overdruk
Uit
Aan †
RGB-bronprofiel
sRGB †
Gamma 1,5
Gamma 1,8
Gamma 2,4
Geen
CMYK-simulatieprofiel
JapanColor(Canon)
U.S. Web Coated v1.00(Canon)
Euro Standard v1.00(Canon)
Geen †
Grijswaardenprofiel gebruiken
Uit †
Aan
Uitvoerprofiel
Normaal
Foto
TR Normaal †
TR Foto
Afstemmethode
Perceptueel †
Verzadiging
Colorimetrisch
Verwerking RGB puur zwart
Uit
Aan †
Verwerking CMYK puur zwart
Uit
Aan †
Samengestelde overdruk
Uit
Aan †
Geavanceerd gladmaken
Geavanceerd gladmaken: Uit/Gladmaken 1 †/Gladmaken 2
Toepassen op illustraties: Uit †/Aan
Toepassen op tekst: Uit/Aan †
Grijswaardeconversie
sRGB
NTSC †
Uniforme RGB
Afdrukkwaliteit
Densiteit
Densiteit: 17 niveaus
Densiteit (fijnaanpassing)
Hoog: 17 niveaus
Medium: 17 niveaus
Laag: 17 niveaus
Tonerbesparing
Uit †
Aan
Speciale gladmaakmodus
Modus 1 †
Modus 2
Modus 3
Modus 4
Modus 5
Modus 6
Lijnverwerking
Resolutieprioriteit †
Gradatieprioriteit

Standaard weergave-instellingen



Selecteer of u een lijst met bestandsnamen of miniaturen als voorbeeld wilt weergeven wanneer u bestanden op een USB-geheugenapparaat bekijkt.

Details †
Afbeeldingen

 <Menu> ► <Afdrukinstellingen geheugenmedia> ► <Standaard weergave-instellingen> ► Selecteer <Details> of <Afbeeldingen> ► 

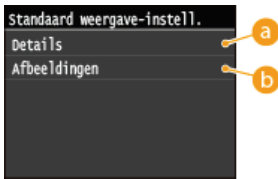

a <Details>

Selecteer deze optie om bestandsnamen en datums in een lijst weer te geven.

b <Afbeeldingen>

Selecteer deze optie om miniaturen weer te geven.

Standaardinstellingen bestandssortering

Geef aan of u de bestanden op een USB-geheugenapparaat oplopend of aflopend wilt sorteren op bestandsnaam of datum.

Naam (oplopend)[†]
Naam (aflopend)
Datum/tijd (oplopend)
Datum/tijd (aflopend)

 <Menu> ► <Afdrukinstellingen geheugenmedia> ► <Standaardinstellingen bestandssortering> ► Selecteer de volgorde voor het weergeven van bestanden ► 

Weergavestijl bestandsnaam

Geef aan of u korte of lange namen wilt weergeven voor bestanden op een USB-geheugenapparaat.

Korte bestandsnaam
Lange bestandsnaam[†]

 <Menu> ► <Afdrukinstellingen geheugenmedia> ► <Weergavestijl bestandsnaam> ► Selecteer <Korte bestandsnaam> of <Lange bestandsnaam> ► 

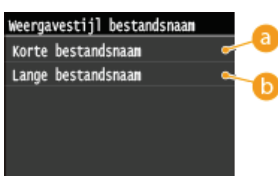

a <Korte bestandsnaam>

Hiermee worden bestandsnamen weergegeven met maximaal acht tekens. Om een onderscheid te maken tussen bestanden met gelijksoortige namen, worden er nummers als "~1" of "~2" toegevoegd aan het einde van de

bestandsnamen.

b <Lange bestandsnaam>

Hiermee worden bestandsnamen weergegeven met maximaal 20 tekens.

OPMERKINGEN

- Het aantal tekens hierboven is exclusief de tekens in bestandsextensies, zoals ".jpg".

Standaardinstellingen initialiseren



Selecteer deze optie als u de instellingen voor Memory Media Print wilt terugzetten naar de standaardwaarden af-fabriek.



<Menu> ▶ <Afdrukinstellingen geheugenmedia> ▶ <Standaardinstellingen initialiseren> ▶ <Ja> ▶

Printerinstellingen

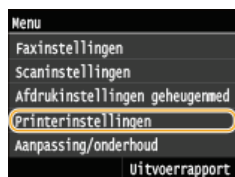

Alle instellingen voor de printer worden kort toegelicht. Standaardinstellingen worden aangegeven met een dolksymbool (+).

OPMERKINGEN

Sterretjes (*)

- Opties gemarkeerd met "*" zijn alleen beschikbaar als de optionele papierlade (lade 2) is geplaatst.
- Opties gemarkeerd met "*"2" gelden alleen voor de MF729Cx / MF728Cdw / MF724Cdw.
- Opties gemarkeerd met "*"3" gelden alleen voor de MF729Cx.

Prioriteit van instellingen

- Instellingen die worden opgegeven in een programma of in het printerstuurprogramma hebben prioriteit boven de instellingen op het apparaat. De instellingen die hier worden beschreven, zijn vooral handig als u afdrukt met een besturingssysteem waarvoor geen printerstuurprogramma's beschikbaar zijn, zoals UNIX.

Beschikbaarheid van instellingen

- Alle printerinstellingen die hier worden beschreven, behalve <Papierformaat negeren> (▶ **Papierformaat negeren**), zijn alleen beschikbaar voor afdrucken via PCL. U hoeft deze instellingen niet op te geven als u bijvoorbeeld afdrukt via het printerstuurprogramma UFRII LT.

▶ Prioriteit stuurprogramma-instellingen bij afdrucken

- ▶ Kopieën
- ▶ 2-zijdig afdrucken
- ▶ Standaardpapier
- ▶ Papierformaat negeren
- ▶ Afdrukkwaliteit
- ▶ Lay-out
- ▶ Automatisch fout overslaan
- ▶ Time-out
- ▶ Persoonlijkheid
- ▶ Kleurmodus
- ▶ Gradatie-instellingen
- ▶ Gecomprimeerde beelduitvoer
- ▶ PCL
- ▶ PS

Prioriteit stuurprogramma-instellingen bij afdrucken



Als instellingen in het printerstuurprogramma zijn ingesteld op <Aan> voor het papierformaat en de papiersoort, krijgen zij bij het afdrucken prioriteit boven de instellingen van het apparaat. Instellingen voor de papierlade en de sleuf voor de handmatige invoer kunnen afzonderlijk worden geconfigureerd. Ingesteld kan worden dat er een foutmelding wordt weergegeven als het formaat of de soort van het geplaatste papier verschillen van de instelling in het printerstuurprogramma.

```

Multifunctionele lade
  Uit+
  Aan
    Uitvoer forceren+
    Fout weergeven
Lade 1
  Uit+
  Aan
    Uitvoer forceren+
    Fout weergeven
Lade 2*1
  Uit+
  Aan
    Uitvoer forceren+
    Fout weergeven
  
```



<Menu> ▶ <Printerinstellingen> ▶ <Prioriteit stuurprogramma-instellingen bij afdrucken> ▶ Selecteer de papierbron waaruit het papier bij voorkeur wordt gehaald ▶ <Aan> ▶ Selecteer <Uitvoer forceren> of <Fout weergeven> ▶

Kopieën *2



Geef hier het gewenste aantal kopieën op.

1+ t/m 99 (Kopieën)



<Menu> ▶ <Printerinstellingen> ▶ <Kopieën> ▶ Geef het aantal af te drukken exemplaren op ▶ <Toepassen> ▶

2-zijdig afdrucken *2



Geef aan of u dubbelzijdig wilt afdrucken.

Uit+
Aan



<Menu> ▶ <Printerinstellingen> ▶ <2-zijdig afdrucken> ▶ Selecteer <Uit> of <Aan> ▶

Standaardpapier *2



Selecteer de standaardinstelling voor het formaat en type papier waarop u gaat afdrucken.

OPMERKINGEN

- <Standaard papierformaat> en <Standaard papertype> kunt u niet afzonderlijk opgeven. Geef het papierformaat op in het scherm <Standaard papierformaat> en geef vervolgens de papiersoort op in het scherm <Standaard papertype>.

Standaard papierformaat

Selecteer de standaardinstelling voor het formaat papier waarop u gaat afdrucken.

A4+
A5
B5
LTR

LGL
STMT
EXEC
Nr. 10 (COM10)
Monarch
DL
ISO-C5

Standaard papiertype

Selecteer de standaardinstelling voor het type papier waarop u gaat afdrucken.

Normaal 1 (60-74 g/m²)
Normaal 2 (70-84 g/m²) †
Normaal 3 (75-90 g/m²)
Gerecycled
Kleur
Dik 1 (86-119 g/m²)
Dik 2 (120-128 g/m²)
Dik 3 (129-163 g/m²)
Gecoat 1 (100-110 g/m²)
Gecoat 2 (120-130 g/m²)
Gecoat 3 (155-165 g/m²)
Gecoat 4 (210-220 g/m²)
Transparant
Etiketten
Envelop

OPMERKINGEN

- Als u een envelop (<Nr. 10 (COM10)>, <Monarch>, <DL> of <ISO-C5>) selecteert als het papierformaat bij <Standaard papierformaat>, kunt u alleen het papiertype <Envelop> kiezen.



<Menu> ▶ <Printerinstellingen> ▶ <Standaardpapier> ▶ Selecteer het papierformaat ▶ Selecteer de papiersoort ▶

Papierformaat negeren

Geef aan of u wilt schakelen tussen papier van A4-formaat en het formaat LTR als één van deze papierformaten is geladen, maar het andere formaat niet. **Printerinstellingen configureren op het apparaat**

Uit †
Aan

Afdrukkwaliteit *2

Kies deze optie om instellingen op te geven voor de afdrukkwaliteit, zoals de tonerdichtheid en methoden voor het verwerken van beeldgegevens.

Densiteit

Hier kunt u de dichtheid (densiteit) opgeven voor elke tonerkleur. Hoe hoger de waarde, des te hoger de dichtheid.

Geel
17 niveaus
Magenta
17 niveaus
Cyaan

17 niveaus

Zwart

17 niveaus

OPMERKINGEN

- De instellingen voor <Densiteit> worden uitgeschakeld wanneer u <Tonerbesparing> inschakelt.



<Menu> ▶ <Printerinstellingen> ▶ <Afdrukkwaliteit> ▶ <Densiteit> ▶ Selecteer de tonerkleur ▶ Geef de tonerdichtheid op ▶ <Toepassen> ▶ <Toepassen> ▶

Densiteit (fijnaanpassing)

Hiermee kunt u voor elke tonerkleur de dichtheid aanpassen. U kunt de dichtheid afzonderlijk aanpassen voor gebieden die donkerder zijn (<Hoog>), een gemiddelde dichtheid hebben (<Medium>) of lichter zijn (<Laag>).

Geel

Hoog
17 niveaus
Medium
17 niveaus
Laag
17 niveaus

Magenta

Hoog
17 niveaus
Medium
17 niveaus
Laag
17 niveaus

Cyaan

Hoog
17 niveaus
Medium
17 niveaus
Laag
17 niveaus

Zwart

Hoog
17 niveaus
Medium
17 niveaus
Laag
17 niveaus



<Menu> ▶ <Printerinstellingen> ▶ <Afdrukkwaliteit> ▶ <Densiteit> ▶ <Densiteit (fijnaanpassing)> Selecteer de tonerkleur ▶ Selecteer <Hoog>, <Medium>, of <Laag> ▶ Geef de tonerdichtheid op ▶ Tik op <Toepassen> totdat <Instellingen toegepast.> wordt weergegeven. ▶

Tonerbesparing

Selecteer deze optie om de functie voor tonerbesparing in of uit te schakelen.

Uit+
Aan

BELANGRIJK

- Als deze optie is ingeschakeld, bestaat de kans dat dunne lijnen en delen met een lichtere afdrुकdichtheid vaag worden.



Gradatie

Selecteer de gegevensverwerkingsmethode die u wilt gebruiken om gradaties (overgangen) te reproduceren. Selecteer <Hoog 2> als u met een betere kwaliteit wilt afdrucken dan met <Hoog 1>.

Hoog 1+
Hoog 2



Speciale gladmaakmodus

Kies deze optie om een modus te selecteren voor het vloeiend afdrucken van gradaties in documenten. Als u niet tevreden bent over de afdruckerresultaten van <Modus 1> (de standaardinstelling), probeert u een andere modus.

Modus 1+
Modus 2
Modus 3
Modus 4
Modus 5
Modus 6

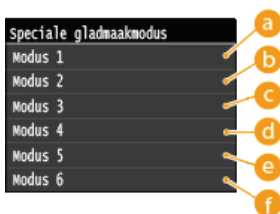
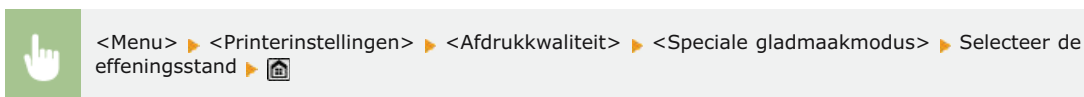

a <Modus 1>

Hiermee worden de randen van donker gekleurde tekst, lijnen en afbeeldingen vloeiend afgedrukt. Deze instelling is geschikt voor de meeste afdruktaken.

b <Modus 2>

Hiermee worden zowel randen als halftonen in het midden van afbeeldingen vloeiend afgedrukt.

c <Modus 3>

Hiermee worden donker gekleurde tekst en lijnen op achtergronden met halftonen vloeiend afgedrukt.

d <Modus 4>

Hiermee worden de randen van objecten (tekst, lijnen, afbeeldingen en foto's) vloeiend afgedrukt.

e <Modus 5>

Hiermee worden afbeeldingen en halftonen gelijkmatig afgedrukt.

f <Modus 6>

Hiermee worden complete objecten vloeiend afgedrukt.



OPMERKINGEN

- Als <Foutdiffusie> is ingeschakeld voor <Halftonen> (**Halftonen**), hebben <Modus 1>, <Modus 2>, <Modus 3> en <Modus 4> hetzelfde effect op afdrucken als <Modus 6>.

Lijnverwerking

Selecteer de methode van gegevensverwerking voor het reproduceren van lijnen.

Resolutieprioriteit[†]
Gradatieprioriteit

 <Menu> ▶ <Printerinstellingen> ▶ <Afdrukkwaliteit> ▶ <Lijnverwerking> ▶ Selecteer <Resolutieprioriteit> of <Gradatieprioriteit> ▶ 



a <Resolutieprioriteit>

Er wordt een beeldverwerking uitgevoerd waarbij dezelfde resolutie wordt aangehouden als tekst voor lijnen.

b <Gradatieprioriteit>

Er wordt een beeldverwerking uitgevoerd waarbij dezelfde kleur en gradatie wordt aangehouden voor grafische afbeeldingen voor lijnen.

Lay-out *2

Kies deze optie om instellingen op te geven voor de paginalay-out, zoals de inbindpositie en marges.

Inbindlocatie

Selecteer de inbindpositie van het papier (langs de lange of de korte kant). Bij dubbelzijdig afdrucken wordt de beeldrichting automatisch aangepast om de juiste lay-out te krijgen.  in de onderstaande afbeeldingen zijn de marges.

Als de bindpositie zich aan de lange zijde van het papier bevindt:



Als de bindpositie zich aan de korte zijde van het papier bevindt:

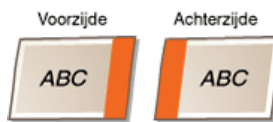
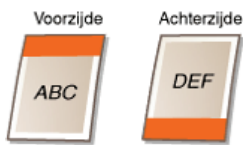

Lange zijde⁺
Korte zijde

OPMERKINGEN

- U kunt geen bindmarge maken met alleen deze instelling. Gebruik deze instelling in combinatie met <Rugmarge> om de bindmarge in te stellen voor de geselecteerde inbindpositie.



<Menu> ► <Printerinstellingen> ► <Lay-out> ► <Inbindlocatie> ► Selecteer <Lange zijde> of <Korte zijde> ►

Rugmarge

Geef hier de bindmarge op die u wilt toepassen op de inbindpositie die is geselecteerd bij <Inbindlocatie>.

-50,0 t/m $\pm 0^+$ t/m +50,0 (mm)

BELANGRIJK

- Als door deze instelling gegevens buiten het afdruckbare gebied komen te staan, wordt het gedeelte buiten het afdruckbare gebied niet afgedrukt.



<Menu> ► <Printerinstellingen> ► <Lay-out> ► <Rugmarge> ► Geef de inbindmarge op <Toepassen> ► 

Korte zijde verschuiven (voorkant)

Kies deze optie om de afdruckpositie in te stellen door voor de korte zijde aan de voorkant van het papier een verschuivingspercentage op te geven. Een hogere waarde betekent dat de afdruckpositie naar rechts verschuift. Een lagere waarde betekent dat de afdruckpositie naar links verschuift.

-50,0 t/m $\pm 0^+$ t/m +50,0 (mm)

BELANGRIJK

- Als door deze instelling gegevens buiten het afdruckbare gebied komen te staan, wordt het gedeelte buiten het afdruckbare gebied niet afgedrukt.

OPMERKINGEN

- U kunt deze instelling opgeven in combinatie met <Lange zijde verschuiven (voorkant)>, <Korte zijde verschuiven (achterkant)> en <Lange zijde verschuiven (achterkant)>. Als u bijvoorbeeld alle vier de instellingen opgeeft, wordt de afdruckpositie verschoven zoals hieronder aangegeven.



- Als u de instellingen combineert met de instelling <Rugmarge>, worden de opgegeven waarden bij elkaar opgeteld.



<Menu> ► <Printerinstellingen> ► <Lay-out> ► <Korte zijde verschuiven (voorkant)> ► Geeft de waarde voor de verschuiving op ► <Toepassen> ►

Lange zijde verschuiven (voorkant)

Kies deze optie om de afdrukpositie in te stellen door voor de lange zijde aan de voorkant van het papier een verschuivingspercentage op te geven. Een hogere waarde betekent dat de afdrukpositie naar beneden schuift. Een lagere waarde betekent dat de afdrukpositie naar boven schuift.

-50,0 t/m $\pm 0^+$ t/m +50,0 (mm)

BELANGRIJK

- Als door deze instelling gegevens buiten het afdruckbare gebied komen te staan, wordt het gedeelte buiten het afdruckbare gebied niet afgedrukt.



<Menu> ► <Printerinstellingen> ► <Lay-out> ► <Lange zijde verschuiven (voorkant)> ► Geeft de waarde voor de verschuiving op ► <Toepassen> ►

Korte zijde verschuiven (achterkant)

Kies deze optie om de afdrukpositie in te stellen door voor de korte zijde aan de achterkant van het papier een verschuivingspercentage op te geven. Een hogere waarde betekent dat de afdrukpositie naar rechts verschuift. Een lagere waarde betekent dat de afdrukpositie naar links verschuift.

-50,0 t/m $\pm 0^+$ t/m +50,0 (mm)

BELANGRIJK

- Als door deze instelling gegevens buiten het afdruckbare gebied komen te staan, wordt het gedeelte buiten het afdruckbare gebied niet afgedrukt.



<Menu> ► <Printerinstellingen> ► <Lay-out> ► <Korte zijde verschuiven (achterkant)> ► Geeft de waarde voor de verschuiving op ► <Toepassen> ►

Lange zijde verschuiven (achterkant)



Kies deze optie om de afdrukpositie in te stellen door voor de lange zijde aan de achterkant van het papier een verschuivingspercentage op te geven. Een hogere waarde betekent dat de afdrukpositie naar beneden schuift. Een hogere waarde betekent dat de afdrukpositie naar boven schuift.

-50,0 t/m ±0⁺ t/m +50,0 (mm)

BELANGRIJK

- Als door deze instelling gegevens buiten het afdrubare gebied komen te staan, wordt het gedeelte buiten het afdrubare gebied niet afgedrukt.



<Menu> ▶ <Printerinstellingen> ▶ <Lay-out> ▶ <Lange zijde verschuiven (achterkant)> ▶ Geeft de waarde voor de verschuiving op ▶ <Toepassen> ▶

Automatisch fout overslaan *2



Met deze optie kunt u instellen dat fouten moeten worden genegeerd en dat het afdrukken gewoon door moet gaan als er een fout optreedt met de afdrukgegevens. Als <Uit> is geselecteerd, kunt u fouten negeren via het bedieningspaneel.

Uit⁺
Aan

OPMERKINGEN

- Als u deze functie inschakelt, worden fouten in afdrukgegevens genegeerd en bestaat de kans dat het document niet goed wordt afgedrukt.
- U kunt fouten ook handmatig negeren.
 ▶ <Kopieer-/afdrukopdracht> ▶ <Opdrachtstatus> ▶ Selecteer het document dat fouten bevat ▶ <Fout overslaan>



<Menu> ▶ <Printerinstellingen> ▶ <Automatisch fout overslaan> ▶ Selecteer <Uit> of <Aan> ▶

Time-out *2



Geef hier de periode op waarna de machine onvolledige afdrukgegevens uit het geheugen moet verwijderen. Onvolledige afdrukgegevens worden verwijderd omdat deze fouten kunnen bevatten waardoor het volgende document niet kan worden afgedrukt.

5 t/m 15⁺ t/m 300 (sec.)

OPMERKINGEN

- Geef het apparaat voldoende tijd om alle afdrukgegevens van de computer te ontvangen, met name als er grote hoeveelheden gegevens worden afgedrukt. Als u een te korte periode opgeeft, ontvangt het apparaat mogelijk niet alle afdrukgegevens op tijd om af te drukken.



<Menu> ▶ <Printerinstellingen> ▶ <Time-out> ▶ Stel de tijdsperiode in ▶ <Toepassen> ▶

Persoonlijkheid *2



Deze instelling stelt het apparaat in staat gegevens te verwerken die zijn ontvangen van de host-computer in het opgegeven gegevensformaat. Wanneer u de stand Persoonlijkheid instelt op <Automatisch> laat u het apparaat het type van de van de host ontvangen gegevens voor iedere taak afzonderlijk bepalen. Als u afdruckt uit applicaties op de computer, adviseren wij u <Automatisch> te gebruiken.

Automatisch†
PS
PCL



<Menu> ▶ <Printerinstellingen> ▶ <Persoonlijkheid> ▶ Selecteer de stand Persoonlijkheid ▶

Kleurmodus *2



Geef aan of u in kleur of in zwart-wit wilt afdrucken. Als <Auto (Kleur/Z-W)> is geselecteerd, kiest de machine automatisch de juiste kleurmodus en worden kleurenpagina's in kleur afgedrukt en zwart-witpagina's in zwart en wit.

Auto (Kleur/Z-W)†
Kleur
Zwart-wit



<Menu> ▶ <Printerinstellingen> ▶ <Kleurmodus> ▶ Selecteer de kleurstand ▶

Gradatie-instellingen *2



Kies een instelling voor deze optie om de gradaties van afbeeldingen en foto's vloeiender te maken. Selecteer <Gladmaken 1> om de optie met een gemiddeld effect toe te passen. Selecteer <Gladmaken 2> om een krachtiger effect toe te passen dan met <Gladmaken 1>. U kunt deze instelling afzonderlijk opgeven voor afbeeldingen en foto's.

Gradatie

Uit†
Gladmaken 1
Gladmaken 2

Toepassen op illustraties

Uit
Aan†

Toepassen op afbeeldingen

Uit
Aan†



<Menu> ▶ <Printerinstellingen> ▶ <Gradatie-instellingen> ▶ Geef de gradatieinstellingen op ▶

Gecomprimeerde beelduitvoer *2

Met deze optie kunt u aangeven hoe afdrukgegevens moeten worden verwerkt als deze te groot zijn voor het geheugen van de machine. U kunt instellen dat de gegevens dan met een lagere beeldkwaliteit worden afgedrukt (<Uitvoer>) of dat het afdrukken moet worden geannuleerd en er een foutbericht moet worden weergegeven (<Fout weergeven>).

Uitvoer⁺
Fout weergeven



<Menu> ▶ <Printerinstellingen> ▶ <Gecomprimeerde beelduitvoer> ▶ Selecteer <Uitvoer> of <Fout weergeven> ▶

PCL *2

Kies deze optie om instellingen op te geven voor PCL-afdrukken, zoals paginalay-out en afdrukkwaliteit.

Papierbesparing

Selecteer of u papier wilt besparen door lege pagina's in documenten niet uit te voeren. Als u <Aan> selecteert, worden er geen lege pagina's uitgevoerd. Als u alle gegevens van een document wilt uitvoeren, dus ook lege pagina's die aan het document zijn toegevoegd, tikt u op <Uit>.

Uit⁺
Aan



<Menu> ▶ <Printerinstellingen> ▶ <PCL> ▶ <Papierbesparing> ▶ Selecteer <Uit> of <Aan> ▶

Afdrukstand

Selecteer <Staand> (verticale richting) of <Liggend> (horizontale richting) voor de paginarichting. De instelling Portret wordt bijna overal in deze handleiding Staand genoemd. De instelling Landschap wordt bijna overal aangeduid als Liggend.

Staand⁺
Liggend



<Menu> ▶ <Printerinstellingen> ▶ <PCL> ▶ <Afdrukstand> ▶ Selecteer <Staand> of <Liggend> ▶

Lettergrootte

Geef het lettertype op dat u wilt gebruiken door het bijbehorende lettertype-ID-nummer. U kunt vanaf het bedieningspaneel een lijst afdrukken met voorbeelden van de beschikbare PCL-lettertypen.  **PCL-lettertypelijst(MF729Cx / MF728Cdw / MF724Cdw)**

MF729Cx

0+ t/m 104

MF728Cdw / MF724Cdw

0+ t/m 54



<Menu> ▶ <Printerinstellingen> ▶ <PCL> ▶ <Lettergrootte> ▶ Selecteer het nummer van het lettertype ▶ <Toepassen> ▶ 

Puntgrootte

Geef de tekeninggrootte op in punten. U kunt de grootte in stappen van 0,25 aanpassen. U kunt deze optie alleen opgeven als er een proportioneel lettertype is geselecteerd bij <Lettergrootte>.

4,00 t/m 12,00+ t/m 999,75 (punt)



<Menu> ▶ <Printerinstellingen> ▶ <PCL> ▶ <Puntgrootte> ▶ Geef de puntgrootte op ▶ <Toepassen> ▶ 

Pitch

Kies deze optie om de pitch of tekenafstand (cpi of tekens per inch) voor het lettertype op te geven. U kunt de pitch in stappen van 0,01 aanpassen. U kunt deze optie alleen opgeven als er een niet-proportioneel lettertype of een bitmaplettertype is geselecteerd bij <Lettergrootte>.

0,44 t/m 10,00+ t/m 99,99 (cpi)



<Menu> ▶ <Printerinstellingen> ▶ <PCL> ▶ <Pitch> ▶ Geef de pitch-waarde op ▶ <Toepassen> ▶ 

Vormlijnen

Kies deze optie om het aantal regels op te geven dat op een pagina moet worden afgedrukt (van 5 t/m 128). Deze instelling wordt automatisch aangepast aan de hand van de instellingen voor <Standaard papierformaat> en <Afdrukstand>.

5 t/m 64+ t/m 128 (lijnen)



<Menu> ▶ <Printerinstellingen> ▶ <PCL> ▶ <Vormlijnen> ▶ Geef het aantal lijnen op ▶ <Toepassen> ▶ 

Tekencode

Selecteer hier de tekencode (tekenset) die het meest geschikt is voor de computer die u gebruikt om afdrukgegevens te verzenden. De opgegeven instelling wordt genegeerd als de tekencode wordt bepaald door het lettertype dat is opgegeven bij <Lettergrootte>.

MF729Cx

ARABIC8	PC8†
DESKTOP	PC850
GREEK8	PC851
HEBREW7	PC852
HEBREW8	PC862
ISO4	PC864
ISO6	PC866
ISO11	PC8DN
ISO15	PC8GRK
ISO17	PC8TK
ISO21	PC1004
ISO60	PIFONT
ISO69	PSMATH
ISOCYR	PSTEXT
ISOGRK	ROMAN8
ISOHEB	VNINTL
ISOL1	VNMATH
ISOL2	VNUS
ISOL5	WIN30
ISOL6	WINARB
LEGAL	WINBALT
MATH8	WINCYR
MCTEXT	WINGRK
MSPUBL	WINL1
PC775	WINL2
	WINL5

MF728Cdw / MF724Cdw

DESKTOP	PC775
ISO11	PC8†
ISO15	PC850
ISO17	PC852
ISO21	PC8DN
ISO4	PC8TK
ISO6	PIFONT
ISO60	PSMATH
ISO69	PSTEXT
ISOL1	ROMAN8
ISOL2	VNINTL
ISOL5	VNMATH
ISOL6	VNUS
LEGAL	WIN30
MATH8	WINBALT
MCTEXT	WINL1
MSPUBL	WINL2
PC1004	WINL5





<Menu> ▶ <Printerinstellingen> ▶ <PCL> ▶ <Tekencode> ▶ Selecteer de tekencode ▶ 

Gebuikerspapier

Kies deze optie om aan te geven of u een aangepast papierformaat wilt instellen. Selecteer <Aan> om de afmetingen van het papier op te geven bij <X-dimensie> en <Y-dimensie>.



Uit†
Aan

 <Menu> ▶ <Printerinstellingen> ▶ <PCL> ▶ <Gebruikerspapier> ▶ Selecteer <Uit> of <Aan> ▶ 

Maateenheid

Kies deze optie om de maateenheid te selecteren voor het instellen van een aangepast papierformaat.

Millimeter+
Inch

 <Menu> ▶ <Printerinstellingen> ▶ <PCL> ▶ <Maateenheid> ▶ Selecteer <Millimeter> of <Inch> ▶ 

X-dimensie

Geef hier de horizontale afmeting (korte kant) van het aangepaste papier op.



77 t/m 215+ (mm)

 <Menu> ▶ <Printerinstellingen> ▶ <PCL> ▶ <X-dimensie> ▶ Geeft de afmeting op ▶ <Toepassen> ▶ 

Y-dimensie

Geef hier de verticale afmeting (lange kant) van het aangepaste papier op.

127 t/m 355+ (mm)



 <Menu> ▶ <Printerinstellingen> ▶ <PCL> ▶ <Y-dimensie> ▶ Geeft de afmeting op ▶ <Toepassen> ▶ 

CR aan LF toevoegen

Met deze optie kunt u instellen of er een Enter-teken (CR) moet worden toegevoegd wanneer de machine een teken voor een nieuwe regel (LF) ontvangt. Als <Ja> is geselecteerd, wordt de afdrukpositie naar het begin van de volgende regel verplaatst wanneer de machine een LF-code ontvangt. Als <Nee> is geselecteerd, wordt de afdrukpositie naar de volgende regel verplaatst, net onder de ontvangen LF-code.





Ja
Nee†

 <Menu> ▶ <Printerinstellingen> ▶ <PCL> ▶ <CR aan LF toevoegen> ▶ Selecteer <Ja> of <Nee> ▶ 

A4-afdrubreedte vergroten

Kies deze optie als u wilt instellen dat de breedte van het afdrubare gebied van A4-papier in de stand Staand moet worden aangepast aan de breedte van LTR-papier.

Uit†
Aan

 <Menu> ▶ <Printerinstellingen> ▶ <PCL> ▶ <A4-afdrubreedte vergroten> ▶ Selecteer <Uit> of <Aan> ▶ 

Halftonen

Kies deze optie om de gegevensverwerkingsmethode op te geven die u wilt gebruiken om halftonen te reproduceren. U kunt aangeven of u de functie <Foutdiffusie> wilt gebruiken. Daarnaast kunt u <Resolutie> of <Gradatie> afzonderlijk selecteren voor tekst, afbeeldingen en foto's.

Foutdiffusie

Uit†
Aan

Resolutie/gradatie

Tekst



Resolutie †
Gradatie

Illustraties

Resolutie
Gradatie †

Afbeelding

Resolutie
Gradatie †

 <Menu> ▶ <Printerinstellingen> ▶ <PS> ▶ <Halftonen> ▶ Geeft de instellingen voor halftinten op ▶ 



a <Foutdiffusie>

Kies deze optie om kleine tekst en dunne lijnen scherp af te drukken. Als deze optie is ingesteld op <Aan>, worden de instellingen die u voor <Tekst>, <Illustraties> en <Afbeelding> hebt opgegeven bij <Resolutie> en <Gradatie> niet toegepast.

b <Resolutie>/<Gradatie>

<Resolutie>

Kies deze optie om tekst en dunne lijnen met scherpe randen af te drukken.

<Gradatie>

Selecteer deze optie om gradaties zoals in afbeeldingen of foto's vloeiend af te drukken.

RGB-bronprofiel

Kies deze optie om het bronprofiel te selecteren voor kleurafstemming om RGB-gegevens af te drukken, overeenkomstig de monitor die u gebruikt. Als u een sRGB-compatibel beeldscherm gebruikt en <sRGB> selecteert, komt de kleurzetting van afdrukken nauw overeen met de kleuren die op het beeldscherm worden weergegeven. Selecteer <Gamma 1,5>, <Gamma 1,8> of <Gamma 2,4> om de gammawaarde zo nodig aan te passen. Hoe hoger de waarde, des te donkerder de afdruk. U kunt deze instelling afzonderlijk opgeven voor tekst, afbeeldingen en foto's.

Tekst

sRGB[†]
Gamma 1,5
Gamma 1,8
Gamma 2,4

Illustraties

sRGB[†]
Gamma 1,5
Gamma 1,8
Gamma 2,4

Afbeelding

sRGB[†]
Gamma 1,5
Gamma 1,8
Gamma 2,4

OPMERKINGEN

- Deze instelling wordt alleen toegepast als <CMS> is geselecteerd bij <CMS (overeenstemmend)/gamma>.



<Menu> ► <Printerinstellingen> ► <PCL> ► <RGB-bronprofiel> ► Selecteer <Tekst>, <Illustraties> of <Afbeelding> ► Selecteer het bronprofiel ► 

Uitvoerprofiel

Selecteer hier het afdrukprofiel voor kleurafstemming. Het is raadzaam de standaardinstelling <Normaal> te gebruiken voor het afdrukken van tekst of afbeeldingen, en de instelling <Foto> voor foto's.

Tekst

Normaal[†]
Foto

Illustraties

Normaal[†]
Foto

Afbeelding
Normaal
Foto†

OPMERKINGEN

- Deze instelling wordt alleen toegepast als <CMS> is geselecteerd bij <CMS (overeenstemmend)/gamma>.



<Menu> ▶ <Printerinstellingen> ▶ <PCL> ▶ <Uitvoerprofiel> ▶ Selecteer <Tekst>, <Illustraties> of <Afbeelding> ▶ selecteer <Normaal> of <Foto> ▶

Afstemmethode

Selecteer de methode voor kleurafstemming om de kleur van de afdrucken in overeenstemming te brengen met de kleuren die op het beeldscherm worden weergegeven. U kunt deze instelling afzonderlijk opgeven voor tekst, afbeeldingen en foto's.

Tekst

Perceptueel
Verzadiging†
Colorimetrisch

Illustraties

Perceptueel†
Verzadiging
Colorimetrisch

Afbeelding

Perceptueel†
Verzadiging
Colorimetrisch

OPMERKINGEN

- Deze instelling wordt alleen toegepast als <CMS> is geselecteerd bij <CMS (overeenstemmend)/gamma>.



<Menu> ▶ <Printerinstellingen> ▶ <PCL> ▶ <Afstemmethode> ▶ Selecteer <Tekst>, <Illustraties> of <Afbeelding> ▶ Selecteer de afstemmingsmethode ▶

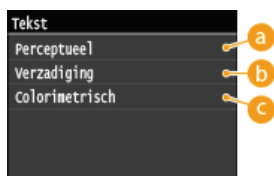

a <Perceptueel>

Selecteer deze optie om kleurafstemming uit te voeren die geschikt is voor het afdrucken van foto's als <Foto> is geselecteerd bij <Uitvoerprofiel>.

b <Verzadiging>

Kies deze optie om kleurafstemming uit te voeren voor het afdrucken van afbeeldingen met levendige kleuren zoals illustraties en diagrammen.

c <Colorimetrisch>

Kies deze optie om kleurafstemming uit te voeren waarbij het verschil in kleuren tussen originelen zoals kleurstenen of logo's en afdrucken zo veel mogelijk wordt beperkt.

Grijscorrectie

Geef aan of u grijstinten (zwart en wit) alleen met de zwarte toner wilt afdrucken. U kunt deze instelling afzonderlijk opgeven voor tekst, afbeeldingen en foto's.

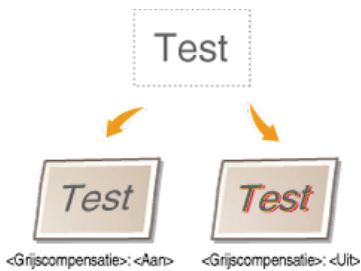

Tekst

Uit
Aan[†]

Illustraties

Uit
Aan[†]

Afbeelding

Uit
Aan[†]

 <Menu> ▶ <Printerinstellingen> ▶ <PCL> ▶ <Grijscorrectie> ▶ Selecteer <Tekst>, <Illustraties> of <Afbeelding> ▶ selecteer <Uit> of <Aan> ▶ 

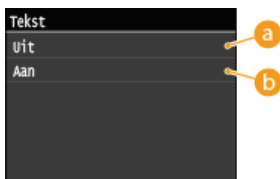

a <Uit>

Hiermee worden grijstinten (zwart en wit) afgedrukt met geel, magenta, cyaan en zwart. De overgangen in donkere gebieden worden hiermee beter gereproduceerd dan bij <Aan>.



b <Aan>

Hiermee worden grijstinten (zwart en wit) alleen afgedrukt met de zwarte toner en is er minder sprake van het doorlopen van toner.

Selectie van CMS (overeenstemmend)

U kunt instellen dat de machine of een computer (printerstuurprogramma) kleurafstemming moet uitvoeren. Als <Printer> is geselecteerd, voert de machine kleurafstemming uit en als <Host> is geselecteerd, de computer of het printerstuurprogramma.

Printer[†]
Host

 <Menu> ▶ <Printerinstellingen> ▶ <PCL> ▶ <Selectie van CMS (overeenstemmend)> ▶ Selecteer <Printer> of <Host> ▶ 

CMS (overeenstemmend)/gamma

Kies deze optie om de methode te selecteren voor het verwerken van afdrukgegevens. U kunt ervoor kiezen kleurafstemming uit te voeren of gammacorrectie. U kunt deze instelling afzonderlijk opgeven voor tekst, afbeeldingen en foto's.

Tekst

Gamma†
CMS

Illustraties

Gamma†
CMS

Afbeelding

Gamma†
CMS



<Menu> ▶ <Printerinstellingen> ▶ <PCL> ▶ <CMS (overeenstemmend)/gamma> ▶ Selecteer <Tekst>, <Illustraties> of <Afbeelding> ▶ selecteer <Gamma> of <CMS> ▶

Gammacorrectie

Kies deze optie om een gammacorrectiewaarde in te stellen waardoor de helderheid van de afdrucken overeenkomt met die van de originele gegevens. Als de afdruk donkerder of lichter lijkt dan het origineel, past u de gammacorrectiewaarde aan. Hoe hoger de waarde, des te donkerder de afdruk. U kunt deze instelling afzonderlijk opgeven voor tekst, afbeeldingen en foto's.

Tekst

1,0
1,4†
1,8
2,2

Illustraties

1,0
1,4†
1,8
2,2

Afbeelding

1,0
1,4†
1,8
2,2

OPMERKINGEN

- Deze instelling wordt alleen toegepast als <Gamma> is geselecteerd bij <CMS (overeenstemmend)/gamma>.



<Menu> ▶ <Printerinstellingen> ▶ <PCL> ▶ <Gammacorrectie> ▶ Selecteer <Tekst>, <Illustraties> of <Afbeelding> ▶ Stel de gamma-waarde in ▶

Geavanceerd gladmaken

Selecteer deze optie om aan te geven hoe rafelige randen van tekst en afbeeldingen moeten worden gecorrigeerd. Selecteer <Gladmaken 2> om een krachtiger effect toe te passen dan met <Gladmaken 1>. U kunt deze instelling afzonderlijk opgeven voor tekst en afbeeldingen.

Geavanceerd gladmaken

Uit
Gladmaken 1†
Gladmaken 2

Toepassen op illustraties

Uit†
Aan

Toepassen op tekst

Uit
Aan†



<Menu> ▶ <Printerinstellingen> ▶ <PCL> ▶ <Geavanceerd gladmaken> ▶ Selecteer de effeningsstand ▶

BarDIMM*3

Met deze instelling kunt u streepjescodes afdrukken die worden ondersteund door de Barcode Printing Kit. Als <Inschakelen> wordt geselecteerd, zal het apparaat streepjescodes genereren wanneer het opdrachten voor streepjescodes ontvangt van een host-computer. Als <Uitschakelen> wordt geselecteerd, worden er geen streepjescodes gegenereerd, ook niet als er opdrachten voor streepjescodes worden verzonden vanaf de host-computer.

Inschakelen
Uitschakelen†

BELANGRIJK

- U kunt het menu BarDIMM alleen inschakelen als u Barcode Printing Kit activeert. Wanneer u geen streepjescode afdrukt, moet u vooral het menu BarDIMM uitschakelen. Anders zal misschien de verwerkingssnelheid van gewone afdruktaken worden beperkt.

OPMERKINGEN

- De standaardinstelling is <Uitschakelen>. Als u de Barcode Printing Kit activeert, verandert deze in <Inschakelen>.



<Menu> ▶ <Printerinstellingen> ▶ <PCL> ▶ <BarDIMM> ▶ Selecteer <Inschakelen> of <Uitschakelen> ▶

FreeScape

Geeft de AEC (Alternatie Escape Code) op die moet worden gebruikt voor opdrachten voor streepjescodes wanneer de host-computer de standaard Escapecode niet ondersteunt.

Uit
~†
"

\$
/
\
?
{
}
|

OPMERKINGEN

- Deze instelling is alleen beschikbaar als <BarDIMM> is ingeschakeld.



<Menu> ▶ <Printerinstellingen> ▶ <PCL> ▶ <FreeScape> ▶ Selecteer een escapecode ▶

PS *2

Geef de instellingen op voor PS-afdrukken, zoals paginalay-out en afdrukkwaliteit.

Time-out opdracht

Deze instelling biedt u de mogelijkheid op te geven hoeveel tijd verstrijkt tot een taak wordt geannuleerd. Als een taak niet wordt voltooid binnen de ingestelde tijdslimiet, wordt de taak automatisch geannuleerd.

0+ tot 3600 (seconden)



<Menu> ▶ <Printerinstellingen> ▶ <PS> ▶ <Time-out opdracht> ▶ Geef de time-outtijd voor de taak in seconden op ▶ <Toepassen> ▶

PS-fouten afdrukken

Deze instelling bepaalt of een foutpagina wordt afgedrukt wanneer een fout optreedt.

Uit+
Aan



<Menu> ▶ <Printerinstellingen> ▶ <PS> ▶ <PS-fouten afdrukken> ▶ Selecteer <Uit> of <Aan> ▶

Puur zwarte tekst

Als het tekst voorwerp zwart is (R=G=B=0%, C=M=Y=100% of Bk=N%, C=M=Y=0% of Bk=100%), geeft deze instelling op of de tekst wordt afgedrukt met alleen zwart.

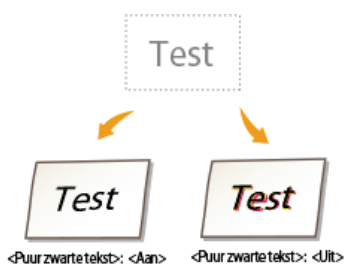

Uit
Aan+

OPMERKINGEN

- Afhankelijk van de gegevens die moeten worden afgedrukt, zal <Tonerbesparing> misschien niet worden toegepast, zelfs niet als <Aan> is geselecteerd.
- Als <Aan> is geselecteerd voor <Tonerbesparing>, zullen zeer lichte afbeeldingen of afbeeldingen met veel detail misschien niet duidelijk worden afgedrukt.



<Menu> ▶ <Printerinstellingen> ▶ <PS> ▶ <Puur zwarte tekst> ▶ Selecteer <Uit> of <Aan> ▶

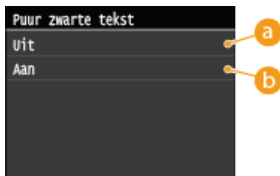

a <Uit>

De zwarte tekst wordt afgedrukt met CMYK-toners gebaseerd op de geselecteerde instelling voor Uitvoerprofiel. Voor sommige taken verdient het de voorkeur deze optie <Uit> te zetten.

b <Aan>

Zwarte kleuren die worden gegenereerd door toepassingen, worden afgedrukt met alleen 100% zwarte toner. Dit betekent dat de kleurtoner niet verkeerd wordt uitgelijnd, er wordt immers maar één tonerkleur (zwart) gebruikt.

Zwarte overdruk

Wanneer een zwarte tekst object wordt afgedrukt op een gekleurde achtergrond of grafische afbeeldingen overlapt, geeft deze instelling op dat de zwarte tekst over de achtergrond wordt afgedrukt. Hiermee kunt u het probleem voorkomen van witte hiaten in de achtergrond achter afgedrukte zwarte tekstobjecten.

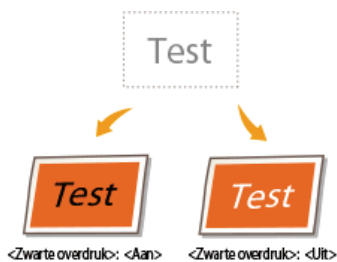

Uit
Aan⁺

OPMERKINGEN

- Deze instelling wordt alleen toegepast en heeft alleen invloed op puur zwart als <Puur zwarte tekst> is ingesteld op <Aan>.



<Menu> ▶ <Printerinstellingen> ▶ <PS> ▶ <Zwarte overdruk> ▶ Selecteer <Uit> of <Aan> ▶



a <Uit>

De achtergrondkleur achter zwarte tekst valt weg (wordt niet afgedrukt) en de zwarte tekst wordt dan afgedrukt in het uitgespaarde vlak.

b <Aan>

Wanneer deze instelling wordt gebruikt in combinatie met <Puur zwarte tekst>, wordt de zwarte achtergrond eerst afgedrukt, waarna zwarte tekst wordt afgedrukt in 100% Bk boven op de achtergrond.

RGB-bronprofiel

Geef het bronprofiel op voor kleurafstemming voor het afdrucken van RGB-gegevens, voor de monitor die u gebruikt.

sRGB[†]
Gamma 1,5
Gamma 1,8
Gamma 2,4
Geen



<Menu> ▶ <Printerinstellingen> ▶ <PS> ▶ <RGB-bronprofiel> ▶ Selecteer het bronprofiel ▶ 

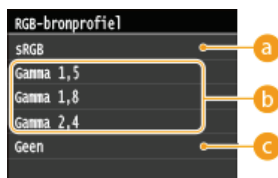

a <sRGB>

Deze instelling geeft de definitie van de industriestandaard voor generieke monitoren voor Windows-computers. Als u een monitor gebruikt die geschikt is voor sRGB, kunt u kleuren afdrucken die de kleuren die op uw monitor verschijnen, dicht benaderen.

b <Gamma 1,5>, <Gamma 1,8> en <Gamma 2,4>

Met deze instellingen kunt u het gammacorrectieniveau van de RGB-gegevens selecteren.

c <Geen>

Wanneer u deze instelling selecteert, worden apparaatafhankelijke RGB-gegevens omgezet in CMYK-gegevens zonder het RGB-profiel toe te passen.

CMYK-simulatieprofiel

Met deze instelling kunt u het simulatie doel opgeven voor het afdrucken van de CMYK-gegevens (Cyan Magenta Yellow black). Het apparaat converteert CMYK-gegevens naar het apparaatafhankelijk CMYK-kleurmodel gebaseerd op het simulatiedoel dat is geselecteerd in het CMYK Simulatieprofiel.

JapanColor(Canon)
U.S. Web Coated v1.00(Canon)
Euro Standard v1.00(Canon)
Geen[†]

BELANGRIJK

- U zult misschien niet alle profielen die beschikbaar zijn, kunnen gebruiken. Als kleurengegevens worden afgedrukt in grijs met behulp van een gedownload profiel, controleer dan dat het profiel geschikt is.
- Als het apparaat gegevens ontvangt met een niet-apparaatafhankelijke (CIE-gebaseerde) kleurenruimtedefinitie, wordt deze in kleur verwerkt volgens de opgegeven instellingen. Daarom wordt <CMYK-simulatieprofiel> niet toegepast door het apparaat.
- Als een andere instelling dan <Geen> wordt geselecteerd en het apparaat een apparaatafhankelijke kleurenruimtedefinitie ontvangt waarvan de kleuren worden verwerkt door de hostcomputer, wordt <CMYK-simulatieprofiel> ook toegepast door het apparaat.

OPMERKINGEN

- Wanneer <Geen> wordt geselecteerd, kunnen donker gekleurde gebieden er vlekkerig uitzien, afhankelijk van de gegevens.

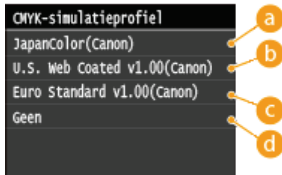
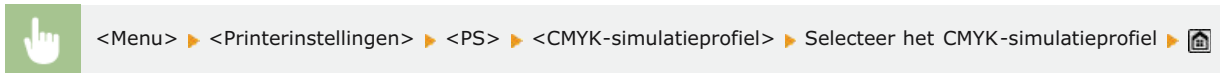

a <JapanColor(Canon)>

Deze instelling gebruikt het JapanColor-profiel. Hiermee worden afdrucken gemaakt die nauw overeenkomen met de afdrukstandaard in Japan.

b <U.S. Web Coated v1.00(Canon)>

Deze instelling gebruikt het U.S. Web Coated-profiel. Hiermee worden afdrucken gemaakt die nauw overeenkomen met de afdrukstandaard in de VS.

c <Euro Standard v1.00(Canon)>

Deze instelling gebruikt het Euro Standard-profiel. Hiermee worden afdrucken gemaakt die nauw overeenkomen met de afdrukstandaard in Europa.

d <Geen>

Wanneer u deze instelling selecteert, worden apparaatafhankelijke CMYK-gegevens afgedrukt zonder dat het CMYK-profiel wordt toegepast.

Grijswaardenprofiel gebruiken

Met deze instelling kunt u definiëren hoe apparaatafhankelijke grijsintgegevens worden verwerkt.

Uit+
Aan

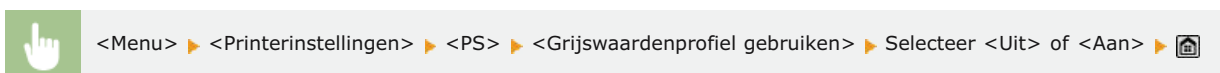

a <Uit>

Apparaatafhankelijke grijsintgegevens worden alleen met zwarte (K) toner afgedrukt.

b <Aan>

Apparaatafhankelijke grijsgegevens worden geconverteerd naar CMYK-gegevens met behulp van het "Grijschaalprofiel" van het apparaat. De gegevens zullen misschien worden gereproduceerd met behulp van alleen de zwarte toner (K) toner, afhankelijk van het <Puur zwarte tekst > proces of <Uitvoerprofiel>.

Uitvoerprofiel

Met deze instelling kunt u het profiel definiërende dat geschikt is voor de gegevens die u gaat afdrucken. Het wordt toegepast op alle

gegevens in de afdruktaak, dus controleer dat het geselecteerde profiel het juiste is voor de taak.

Normaal
Foto
TR Normaal
TR Foto†

OPMERKINGEN

- Als u <Geen> selecteert bij <RGB-bronprofiel> of <CMYK-simulatieprofiel>, en het apparaat ontvangt een apparaatafhankelijke kleurenruimtedefinitie waarvan de kleuren worden verwerkt door de hostcomputer, wordt deze instelling niet toegepast.

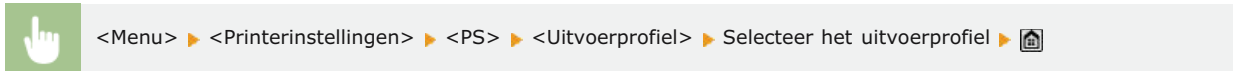

a <Normaal>

Met deze instelling worden de kleuren zodanig afgedrukt dat ze sterk lijken op de kleuren die op uw monitor worden weergegeven.

b <Foto>

Met deze instelling worden kleuren afgedrukt die lijken op de kleuren van afdrukken van foto's.

c <TR Normaal>

Met deze instelling worden kleuren afgedrukt die lijken op de kleuren op uw monitor; bovendien wordt het doorlopen van toner voor tekst en dunne lijnen verminderd.

d <TR Foto>

Met deze instelling worden kleuren afgedrukt die lijken op de kleuren van afdrukken van foto's; bovendien wordt het doorlopen van toner voor tekst en dunne lijnen verminderd.

Afstemmethode

Met deze instelling kunt u een methode opgeven voor het afdrukken wanneer het <RGB-bronprofiel> wordt toegepast. Het apparaat is voorzien van een systeem voor kleurbeheer dat de volgende stijlen voor kleurweergave biedt.

Perceptueel†
Verzadiging
Colorimetrisch

OPMERKINGEN

- Als u <Geen> selecteert bij <RGB-bronprofiel> of <CMYK-simulatieprofiel>, en het apparaat een apparaatafhankelijke kleurenruimtedefinitie ontvangt waarvan de kleuren worden verwerkt door de hostcomputer, wordt geen afstemmingsmethode toegepast.

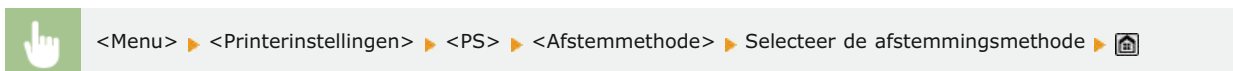

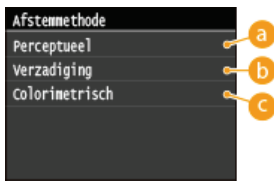

a <Perceptueel>

Deze instelling geeft de beste resultaten voor foto's of bitmapafbeeldingen.

b <Verzadiging>

Deze instelling is het meest geschikt voor het afdrukken van illustraties en grafieken in zakelijke presentaties.

c <Colorimetrisch>

Met deze instelling wordt de RGB-kleurwaarde van het afdrubbereik van het apparaat dicht benaderd.

Verwerking RGB puur zwart

Met deze instelling kunt u opgeven hoe zwarte en grijze gegevens met een gelijke verhouding van R tot G tot B moeten worden verwerkt wanneer apparaatafhankelijke RGB-gegevens worden omgezet in CMYK-gegevens met het <RGB-bronprofiel> van het apparaat.

Uit Aan [†]

BELANGRIJK

- Als er gradaties of onregelmatige lijnen zichtbaar zijn in de afdrukken van zwarte of grijze gegevens, selecteert u <Uit> bij 'Verwerking RGB puur zwart' en selecteert u <Foto> bij <Uitvoerprofiel>.

OPMERKINGEN

- Bij gebruik van bepaalde instellingen kan het gebeuren dat zwarte en grijze gegevens met een gelijke verhouding van R tot G tot B worden afgedrukt met uitsluitend de zwarte (K) toner, zelfs als <Uit> is geselecteerd. Hier volgen enkele voorbeelden.
 - Wanneer <Aan> is geselecteerd bij <Puur zwarte tekst>
 - Wanneer <Geen> is geselecteerd bij <RGB-bronprofiel>
 - Wanneer <TR Normaal> of <TR Foto> is geselecteerd bij <Uitvoerprofiel>
 - Wanneer in het printerstuurprogramma [100% GCR-profiel gebruiken] is geselecteerd
- Als <Geen> is geselecteerd bij <RGB-bronprofiel>, wordt de instelling van 'Verwerking RGB puur zwart' niet toegepast.

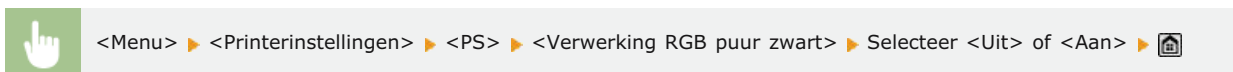

a <Uit>

Zwarte en grijze gegevens met een gelijke verhouding van R tot G tot B worden afgedrukt met CMYK-toners op basis van de instelling die voor <Uitvoerprofiel> is geselecteerd.

b <Aan>

Zwarte en grijze gegevens met een gelijke verhouding van R tot G tot B worden afgedrukt met uitsluitend de zwarte (K) toner, ongeacht de instelling die voor <Uitvoerprofiel> is geselecteerd.

Verwerking CMYK puur zwart

Met deze instelling kunt opgeven hoe zwart-witgegevens (C=M=Y=0) moeten worden afgedrukt wanneer de apparaatafhankelijke CMYK-gegevens worden verwerkt met het <CMYK-simulatieprofiel> van het apparaat.

Uit
Aan†

OPMERKINGEN

- Bij gebruik van bepaalde instellingen kan het gebeuren dat zwart-witgegevens (C=M=Y=0) worden afgedrukt met uitsluitend de zwarte (K) toner, zelfs als <Uit> is geselecteerd. Hier volgen enkele voorbeelden:
 - Wanneer <Aan> is geselecteerd bij <Puur zwarte tekst>
 - Wanneer <Geen> is geselecteerd bij <CMYK-simulatieprofiel>
 - Wanneer <TR Normaal> of <TR Foto> is geselecteerd bij <Uitvoerprofiel>
 - Wanneer in het printerstuurprogramma [100% GCR-profiel gebruiken] is geselecteerd
- Als <Geen> is geselecteerd bij <CMYK-simulatieprofiel>, wordt de instelling van 'Verwerking CMYK puur zwart' niet toegepast.

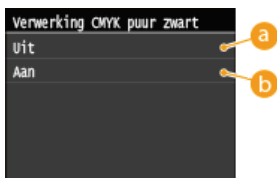
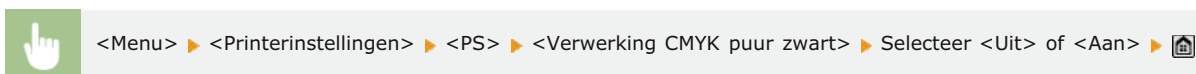

a <Uit>

Zwart-witgegevens (C=M=Y=0) worden afgedrukt met CMYK-toners op basis van de instelling die voor <Uitvoerprofiel> is geselecteerd.

b <Aan>

Zwart-witgegevens (C=M=Y=0) worden afgedrukt met uitsluitend de zwarte (K) toner, ongeacht de instelling die voor <Uitvoerprofiel> is geselecteerd.

Halftonen

Kies deze optie om de gegevensverwerkingsmethode op te geven die u wilt gebruiken om halftonen te reproduceren. U kunt aangeven of u de functie <Foutdiffusie> wilt gebruiken. Daarnaast kunt u <Resolutie> of <Gradatie> afzonderlijk selecteren voor tekst, afbeeldingen en foto's.

Foutdiffusie

Uit†
Aan

Resolutie/gradatie

Tekst
Resolutie†
Gradatie
Illustraties
Resolutie
Gradatie†
Afbeelding
Resolutie
Gradatie†

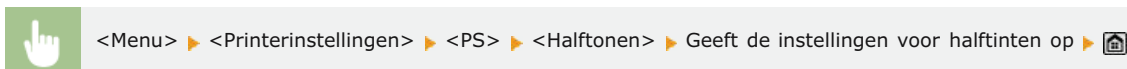



a <Foutdiffusie>

Kies deze optie om kleine tekst en dunne lijnen scherp af te drukken. Als deze optie is ingesteld op <Aan>, worden de instellingen die u voor <Tekst>, <Illustraties> en <Afbeelding> hebt opgegeven bij <Resolutie> en <Gradatie> niet toegepast.

b <Resolutie>/<Gradatie>

<Resolutie>

Kies deze optie om tekst en dunne lijnen met scherpe randen af te drukken.

<Gradatie>

Selecteer deze optie om gradaties zoals in afbeeldingen of foto's vloeiend af te drukken.

Helderheid ▾

Deze instelling past de helderheid van het algehele beeld aan. De instellingen kunnen worden uitgevoerd tussen 85% en 115% in stappen van 5%. Wanneer u 85% selecteert wordt het beeld helderder, en selecteert u 115% dan wordt het donkerder.

85 tot 100+ tot 115 (%)

OPMERKINGEN

- Deze functie is alleen beschikbaar als <Tonerbesparing> is ingesteld op <Uit>.

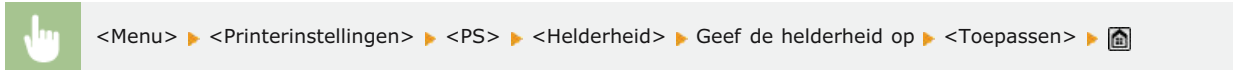

Samengestelde overdruk ▾

U kunt apparaatafhankelijke CMYK-gegevens overdrukken als samengestelde uitvoer. Alle kleuren die voor gegevens worden gebruikt, worden boven op elkaar op één plaat afgedrukt, zodat u het eindresultaat kunt bekijken zonder de kleuren te scheiden.

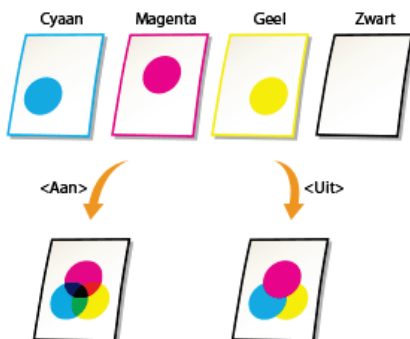

Uit
Aan+

OPMERKINGEN

- Deze instelling is alleen beschikbaar voor gegevens waarvoor het overdruk-kenmerk is ingesteld.
-

- Met deze instelling wordt overdruk niet toegepast op steunkleuren.
- Als een andere instelling dan <Geen> wordt geselecteerd bij <CMYK-simulatieprofiel>, wordt overdruk niet toegepast. (Zie **CMYK-simulatieprofiel**)

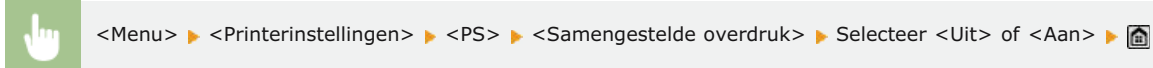

Geavanceerd gladmaken

Selecteer deze optie als u wilt opgeven hoe rafelige randen van tekst en afbeeldingen moeten worden gecorrigeerd. U kunt deze instelling afzonderlijk opgeven voor tekst en afbeeldingen.

Geavanceerd gladmaken

Uit
 Gladmaken 1 [†]
 Gladmaken 2

Toepassen op illustraties

Uit [†]
 Aan

Toepassen op tekst

Uit
 Aan [†]

BELANGRIJK

- Met deze instelling kunt u effening toepassen op grafische gegevens en tekstgegevens. Effening wordt niet toegepast op gegevens van plaatjes.

OPMERKINGEN

- <Toepassen op illustraties> en <Toepassen op tekst> kunnen alleen worden geselecteerd wanneer <Gladmaken 1> of <Gladmaken 2> is geselecteerd bij Geavanceerd effenen.
- Instellingen voor <Toepassen op illustraties> en <Toepassen op tekst> op het display zijn alleen van kracht als 'Geavanceerd effenen' in het printerstuurprogramma op [Standaardwaarde printer] is ingesteld.
- De resultaten van Geavanceerd effenen kunnen variëren al naar gelang de tekens en grafische patronen.

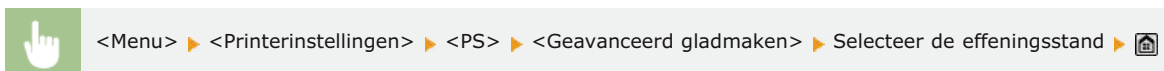

<Gladmaken 2> maakt gelijkmatig op een hoger niveau dan <Gladmaken 1>. Als <Gladmaken 1> is geselecteerd en het resultaat is nog steeds niet een gelijkmatige afdruk, selecteer dan <Gladmaken 2>.

Door in of uit te schakelen voor <Toepassen op illustraties> en <Toepassen op tekst>, kunt u selecteren of u gelijkmatig maken wilt toepassen op grafische afbeeldingen of tekstgegevens.





Grijswaardeconversie

U kunt kiezen op welke manier kleurwaarden in een grijswaarde worden omgezet wanneer u kleurgegevens afdrukt.

sRGB
NTSC†
Uniforme RGB

OPMERKINGEN

- Deze instelling is ongeldig voor zwart-witgegevens.

 <Menu> ▶ <Printerinstellingen> ▶ <PS> ▶ <Grijswaardeconversie> ▶ Geef de grijswaardenconversie op ▶ 

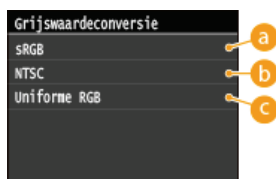

a <sRGB>

Hiermee kunt u de grijswaarde berekenen met de kleurconversiemethode die op sRGB is gebaseerd.

b <NTSC>

Hiermee kunt u de grijswaarde berekenen met de kleurconversiemethode die op NTSC is gebaseerd.

c <Uniforme RGB>

Hiermee wordt het gemiddelde van de rood-, groen- en blauwwaarden als de grijswaarde geteld.

Aanpassing/onderhoud



Alle instellingen voor de afstelling en het onderhoud van het apparaat worden kort toegelicht. Standaardinstellingen worden aangegeven met een dolksymbool (†).

OPMERKINGEN

Sterretjes (*)

- Opties gemarkeerd met een sterretje (*) zijn alleen beschikbaar als de optionele papierlade (lade 2) is geplaatst.

- ▶ **Autom. gradatie-aanpassing**
- ▶ **Instellingen autom. correctie**
- ▶ **Correctie onjuiste afdrukkleur**
- ▶ **Weergavetijd voor melding over cartridgevoorbereiding**
- ▶ **Zwarte tekst verwerken**
- ▶ **Speciale verwerking**
- ▶ **Fixeereenheid reinigen**
- ▶ **ITB reinigen**
- ▶ **Invoer reinigen**

Autom. gradatie-aanpassing

Kies deze optie om de gradatie, dichtheid en kleur in kopieën of afdrukken aan te passen. ▶ **De gradatie corrigeren**

Volledige aanpassing
Snelle aanpassing
Kopieafbeelding aanpassen

Instellingen autom. correctie

Selecteer of u de gradatie automatisch wilt aanpassen of de kleurverschuiving automatisch wilt corrigeren nadat het apparaat wordt ingeschakeld.

Periodieke autom. beeldaanpassing

Selecteer deze optie als u snel en automatisch de gradatie wilt aanpassen. Als u <Aan> selecteert, wordt na het inschakelen van het apparaat een snelle automatische aanpassing uitgevoerd. Als u <Uit> selecteert, wordt snel en automatisch een correctie toegepast als de eerste afdrukbewerking is voltooid. U kunt deze aanpassing ook handmatig uitvoeren (▶ **Snelle aanpassing**).

Uit†
Aan



<Menu> ▶ <Aanpassing/onderhoud> ▶ <Instellingen autom. correctie> ▶ <Periodieke autom. beeldaanpassing> ▶ Selecteer <Uit> of <Aan> ▶ 

Correctie onjuiste afdrukkleur wanneer hoofdschakelaar AAN

Kies deze optie om de functie Correctie onjuiste afdrukkleur direct na het inschakelen van het apparaat automatisch uit te voeren. U kunt deze aanpassing ook handmatig uitvoeren (🔴 **Onjuiste afdrukkuren corrigeren**).

Uit+
Aan



<Menu> ▶ <Aanpassing/onderhoud> ▶ <Instellingen autom. correctie> ▶ <Correctie onjuiste afdrukkleur wanneer hoofdschakelaar AAN> ▶ Selecteer <Uit> of <Aan> ▶ 🏠

Correctie onjuiste afdrukkleur

Gebruik deze functie als de afbeelding is vervaagd door kleurverschuiving. 🔴 **Onjuiste afdrukkuren corrigeren**

Weergavetijd voor melding over cartridgevoorbereiding



Stel de display-timer in voor het bericht dat u meldt dat er nog maar weinig toner in de tonercartridges zit.

Automatisch+
Aangepast
1 t/m 20+ t/m 99 (%)



<Menu> ▶ <Instellingen Systeembeheer> ▶ <Weergavetijd voor melding over cartridgevoorbereiding> ▶ <Aangepast> ▶ Voer tonerniveau in ▶ <Toepassen> ▶ 🏠

Zwarte tekst verwerken

Kies deze optie om de drempelwaarde aan te passen die bepaalt of zwarte tekst in kleurendocumenten alleen met zwarte toner wordt afgedrukt of met een mengsel van zwarte toner en kleurentoners. U kunt afzonderlijke waarden opgeven voor de invoer en de glasplaat. 🔴 **Waarden aanpassen voor reproduceerbaarheid van tekstkleur in kleurendocumenten**

Invoer
Zeven niveaus
Glasplaat
Zeven niveaus

Speciale verwerking

Als de afdrukresultaten op speciale papiersoorten niet naar wens zijn, kunt u de volgende instellingen proberen om de kwaliteit van de afdrucken te verbeteren.

Verwerken van speciaal papier

Als u afdrukt op de achterzijde van bedrukt papier, ruw papier of enveloppen, kunt u de afdrukresultaten mogelijk verbeteren door de volgende instellingen aan te passen.

Handmatige instellingen achterkant (alleen voor 2-zijdig) 📄

Als afdrucken op de achterzijde van bedrukt papier te licht zijn, selecteert u <Aan>. U kunt deze optie per papierbron instellen.

Multifunctionele lade

Uit+
Aan

Lade 1

Uit+
Aan

Lade 2*

Uit+
Aan



<Menu> ▶ <Aanpassing/onderhoud> ▶ <Speciale verwerking> ▶ <Verwerken van speciaal papier> ▶
<Handmatige instellingen achterkant (alleen voor 2-zijdig)> ▶ Selecteer de papierbron ▶ <Aan> ▶

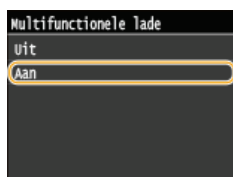

Ruwe papierinstellingen

Als u op ruw papier afdrukt, en vooral als kleurenafbeeldingen te licht zijn, selecteert u <Aan>. U kunt deze optie per papierbron instellen.

Multifunctionele lade

Uit+
Aan

Lade 1

Uit+
Aan

Lade 2*

Uit+
Aan



<Menu> ▶ <Aanpassing/onderhoud> ▶ <Speciale verwerking> ▶ <Verwerken van speciaal papier> ▶ <Ruwe
papierinstellingen> ▶ Selecteer de papierbron ▶ <Aan> ▶

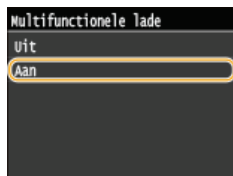

Vastplakken enveloppen voorkomen

Als de flappen van enveloppen tijdens het afdrucken vast gaan zitten aan de envelop zelf, selecteert u <Aan>.

Uit+
Aan



<Menu> ▶ <Aanpassing/onderhoud> ▶ <Speciale verwerking> ▶ <Verwerken van speciaal papier> ▶
<Vastplakken enveloppen voorkomen> ▶ <Aan> ▶

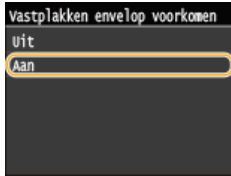

Schak. voor enveloppen

Pas deze instelling aan als enveloppen te licht worden bedrukt of niet goed worden ingevoerd.

Envelop 1+
Envelop 2



<Envelop 1>

Kies deze optie om enveloppen met normale fixeerkraft te bedrukken.

<Envelop 2>

Kies deze optie om enveloppen te bedrukken met een fixeerkraft die hoger is dan bij <Envelop 1>.

Speciale modus P

Als het bedrukte papier omkrult, selecteert u <Aan>.

Uit+
Aan

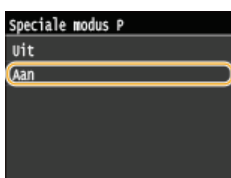
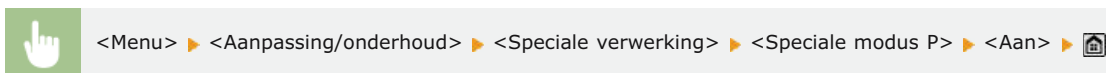

Fixeereenheid reinigen

Reinig de fixeereenheid nadat een tonercartridge is vervangen of als afdrucken zwarte strepen bevatten.  **Fixeereenheid**

ITB reinigen

Reinig de transfer-band in het apparaat om te voorkomen dat de afdrukkwaliteit afneemt.  **Transfer-band**

Invoer reinigen

Reinig de invoerrollen als documenten vies zijn nadat ze door de invoer zijn gevoerd.  **Documentinvoer**

Instellingen Systeembeheer



Alle instellingen voor systeembeheerinstellingen worden kort toegelicht. Standaardinstellingen worden aangegeven met een dolksymbool (†).

OPMERKINGEN

Sterretjes (*)

- Instellingen die zijn gemarkeerd met "**1" kunnen niet worden geïmporteerd of geëxporteerd.
- Opties gemarkeerd met "**2" gelden alleen voor de MF729Cx.
- Opties gemarkeerd met "**3" gelden alleen voor de MF729Cx / MF728Cdw / MF724Cdw.
- Opties gemarkeerd met "**4" gelden alleen voor de MF729Cx / MF728Cdw / MF628Cw.

- ▶ **Netwerkinstellingen**
- ▶ **NFC inschakelen**
- ▶ **Instellingen Systeembeheerderinformatie**
- ▶ **Instellingen Apparaatinformatie**
- ▶ **Afdelings-ID-beheer Aan/Uit**
- ▶ **Beveiligingsinstellingen**
- ▶ **Selecteer land/regio**
- ▶ **Instellingen externe UI**
- ▶ **Automatisch online voor scan op afstand**
- ▶ **Beperk TX-functie**
- ▶ **Weergave opdrachtlog**
- ▶ **Gebruik als USB-apparaat**
- ▶ **Opslaan in USB-geheugen**
- ▶ **Geheugenmedia afdruk Aan/Uit**
- ▶ **Product Extended Survey Program inschakelen**
- ▶ **Info over verbruiksartikelen weergeven (RUI/Toner Status)**
- ▶ **Canon Mobile Scanning inschakelen**
- ▶ **Instellingen Google Cloudprinter**
- ▶ **Melden om papierinstellingen te controleren**
- ▶ **Instellingen importeren/exporteren**
- ▶ **Instellingen beveiligde afdruk**
- ▶ **Selecteer OS van via USB verbonden pc**
- ▶ **PDL-selectie (Plug and Play)**
- ▶ **Update firmware**
- ▶ **Registreer licentie**
- ▶ **Sleutel en certificaat initialiseren**
- ▶ **Adresboek initialiseren**
- ▶ **Menu initialiseren**

Netwerkinstellingen

Zie **▶ Netwerkinstellingen**.

NFC inschakelen *1*2



Selecteer of u wilt toestaan dat afdrucken wordt uitgevoerd wanneer met een mobiel toestel dat geschikt is voor NFC het NFC-merkteken op het bedieningspaneel wordt aangeraakt.

Uit
Aan†



<Menu> ► <Instellingen Systeembeheer> ► <NFC inschakelen> ► Selecteer <Uit> of <Aan> ► Start het apparaat opnieuw op

Instellingen Systeembeheerderinformatie

Geef de id of pincode uitsluitend in voor beheerders die toegangsmachtigingen hebben voor <Netwerkinstellingen> en <Instellingen Systeembeheer>. Id is <Systeembeheerder-ID> en pincode is <Pincode systeembeheerder>. U kunt ook de naam van een beheerder registreren. **De systeembeheerders-id instellen**

Systeembeheerder-ID en pincode

Typ maximaal zeven cijfers voor de id en pincode voor de systeembeheerder.

Systeembeheerder-ID
Pincode systeembeheerder

Naam systeembeheerder

Gebruik maximaal 32 alfanumerieke tekens voor de naam van de beheerder.

Instellingen Apparaatinformatie



Typ maximaal 32 alfanumerieke tekens voor de naam en de installatielocatie om de machine te identificeren.

Apparaatnaam
Locatie



<Menu> ► <Instellingen Systeembeheer> ► <Instellingen Apparaatinformatie> ► Selecteer <Apparaatnaam> of <Locatie> ► Voer <Apparaatnaam> in of <Locatie> (**Tekst invoeren**) ► <Toepassen> ►

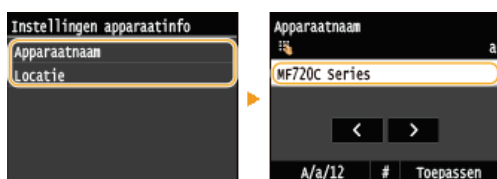

Afdelings-ID-beheer Aan/Uit



Kies deze optie om in te stellen of u Afdelings-ID beheer wilt gebruiken, een functie waarmee u id's kunt gebruiken als gebruikersaccounts om toegangsbevoegdheden op te geven en informatie te registreren over het gebruik van de machine. **Afdeling-ID beheer configureren**

Uit+
Aan



<Menu> ▶ <Instellingen Systeembeheer> ▶ <Afdelings-ID-beheer Aan/Uit> ▶ Selecteer <Uit> of <Aan> ▶

Beveiligingsinstellingen

Selecteer deze optie om instellingen in of uit te schakelen voor gecodeerde communicatie via SSL of IPSec, evenals instellingen voor het filteren van gegevenspakketten op IP-adres of MAC-adres.

Gebruik SSL

Kies deze optie om aan te geven of u SSL-gecodeerde communicatie wilt gebruiken. **Met SSL gecodeerde communicatie inschakelen voor de UI op afstand**

Uit+
Aan



<Menu> ▶ <Instellingen Systeembeheer> ▶ <Beveiligingsinstellingen> ▶ <Gebruik SSL> ▶ Selecteer <Uit> of <Aan> ▶ Start het apparaat opnieuw op

Gebruik IPSec *1

Kies deze optie om aan te geven of u gecodeerde communicatie wilt gebruiken door een VPN (Virtual Private Network) tot stand te brengen via IPSec. **IPSec-instellingen configureren**

Uit+
Aan



<Menu> ▶ <Instellingen Systeembeheer> ▶ <Beveiligingsinstellingen> ▶ <Gebruik IPSec> ▶ Selecteer <Uit> of <Aan> ▶ Start het apparaat opnieuw op

IPv4-adresfilter

Selecteer deze optie om instellingen in of uit te schakelen voor het filteren van pakketten die zijn verzonden naar of ontvangen van apparaten met opgegeven IPv4-adressen. **IP-adressen opgeven voor firewallregels**

Uitfilter
Uit+
Aan

Infilter
Uit+
Aan



<Menu> ▶ <Instellingen Systeembeheer> ▶ <Beveiligingsinstellingen> ▶ <IPv4-adresfilter> ▶ Selecteer <Uitfilter> of <Infilter> ▶ Selecteer <Uit> of <Aan> ▶ Start het apparaat opnieuw op

IPv6-adresfilter

Selecteer deze optie om instellingen in of uit te schakelen voor het filteren van pakketten die zijn verzonden naar of ontvangen van apparaten met opgegeven IPv6-adressen.  **IP-adressen opgeven voor firewallregels**

Uitfilter Uit  Aan
Infilter Uit  Aan



<Menu> ▶ <Instellingen Systeembeheer> ▶ <Beveiligingsinstellingen> ▶ <IPv6-adresfilter> ▶ Selecteer <Uitfilter> of <Infilter> ▶ Selecteer <Uit> of <Aan> ▶ Start het apparaat opnieuw op

MAC-adresfilter

Selecteer deze optie om instellingen in of uit te schakelen voor het filteren van pakketten die zijn verzonden naar of ontvangen van apparaten met opgegeven MAC-adressen.  **MAC-adressen opgeven voor firewallregels**

Uitfilter Uit  Aan
Infilter Uit  Aan



<Menu> ▶ <Instellingen Systeembeheer> ▶ <Beveiligingsinstellingen> ▶ <MAC-adresfilter> ▶ Selecteer <Uitfilter> of <Infilter> ▶ Selecteer <Uit> of <Aan> ▶ Start het apparaat opnieuw op

Selecteer land/regio *1

Geef het land of de regio op waarin de machine wordt gebruikt. De standaardinstelling kan verschillen, aangezien deze wordt bepaald op het moment dat de machine de eerste keer wordt ingeschakeld.

Oostenrijk (AT)	Nederland (NL)
Wit-Rusland (BY)	Noorwegen (NO)
België (BE)	Polen (PL)
Tsjechië (CZ)	Portugal (PT)
Denemarken (DK)	Rusland (RU)
Egypte (EG)	Saudi-Arabië (SA)
Finland (FI)	Slovenië (SI)
Frankrijk (FR)	Zuid-Afrika (ZA)
Duitsland (DE)	Spanje (ES)
Griekenland (GR)	Zweden (SE)
Hongarije (HU)	Zwitserland (CH)
Ierland (IE)	Oekraïne (UA)
Italië (IT)	Groot-Brittannië (GB) 
Jordanië (JO)	Overige
Luxemburg (LU)	



<Menu> ► <Instellingen Systeembeheer> ► <Selecteer land/regio> ► Selecteer een land of regio ►

Instellingen externe UI *1

Configureer instellingen voor het gebruiken van UI op afstand. Met UI op afstand kunt u de instellingen van het apparaat configureren vanaf een webbrowser.

Externe UI gebruiken

Selecteer of u UI op afstand wilt gebruiken. Met UI op afstand kunt u de instellingen van het apparaat configureren vanaf een webbrowser. **De UI op afstand uitschakelen**

Uit
Aan[†]

Beveiligingsinstellingen voor toegang via externe UI

Stel in of een pincode nodig is voor toegang tot de UI op afstand. Stel een pincode in van maximaal 7 cijfers. Alle gebruikers gebruiken een gemeenschappelijke pincode. **Een pincode instellen voor UI op afstand**

Uit[†]

Aan
Toegangspincode externe UI



<Menu> ► <Instellingen Systeembeheer> ► <Instellingen externe UI> ► <Beveiligingsinstellingen voor toegang via externe UI> ► <Aan> ► Voer een pincode in ► (Bevestigen) ► <Toepassen> ►

Automatisch online voor scan op afstand *1

Wanneer u scant vanaf de computer kunt u hiermee opgeven of u automatisch online wilt gaan voor scannen op afstand (stand-by scannen) zonder gebruik van het bedieningspaneel.

Uit
Aan[†]



<Menu> ► <Instellingen Systeembeheer> ► <Automatisch online voor scan op afstand> ► Selecteer <Uit> of <Aan> ►

Beperk TX-functie

Configureer beperkingen voor diverse methoden voor het toewijzen van bestemmingen bij het verzenden van E-mail, I-Faxen, enz.

Pincode adresboek

Kies deze optie om een pincode in te stellen die moet worden ingevoerd om nieuwe vermeldingen toe te voegen aan het adresboek of om bestaande vermeldingen te wijzigen. **Een pincode instellen voor het adresboek**

Beperk nieuwe bestemmingen

Selecteer of de faxnummers en e-mail-/I-Faxadressen die kunnen worden opgegeven, alleen bestemmingen mogen zijn die al zijn geregistreerd het Adresboek. **Beperkingen instellen voor beschikbare bestemmingen**

Uit+
Aan

Beperk opnieuw verzenden vanuit log

Geef aan of het is toegestaan een bestemming te selecteren uit de logboeken met verzonden taken. **Eerder gebruikte bestemmingen blokkeren**

Uit+
Aan

Bevestiging TX-kiescode

Kies deze optie om in te stellen of de gegevens van een ingevoerde code voor verkort kiezen moeten worden weergegeven als deze wordt geselecteerd als een bestemming. **Bestemmingen in het adresboek weergeven**

Uit+
Aan

Weergave opdrachtlog



Geef aan of u de logboeken met informatie over kopieer-, afdruk-, fax- en scantaken wilt weergeven op het display van de machine en in het communicatiebeheerrapport.

Uit
Aan+



<Menu> ► <Instellingen Systeembeheer> ► <Weergave opdrachtlog> ► Selecteer <Uit> of <Aan> ► Start het apparaat opnieuw op

Gebruik als USB-apparaat

Hiermee kunt u de USB-poort in- of uitschakelen waarmee de machine kan worden verbonden met een computer. **Beperkingen instellen voor de USB-verbinding met een computer**

Uit
Aan+

Opslaan in USB-geheugen

Geef aan of gescande documenten mogen worden opgeslagen op een USB-geheugenapparaat. **Beperkingen instellen voor het scannen naar USB**

Uit+
Aan

MF728Cdw / MF724Cdw / MF628Cw / MF623Cn

Uit
Aan+

Geheugenmedia afdruk Aan/Uit

Geef aan of gegevens mogen worden afgedrukt die zijn opgeslagen op een USB-geheugenapparaat dat is aangesloten op de machine.

Beperkingen instellen voor het afdrucken via USB

MF729Cx

Uit+
Aan

MF728Cdw / MF724Cdw / MF628Cw / MF623Cn

Uit
Aan+

Product Extended Survey Program inschakelen

Hiermee kunt u Product Extended Survey Program in- of uitschakelen (een programma voor het verzamelen van gebruiksgegevens van de machine).

Uit
Aan+



<Menu> ► <Instellingen Systeembeheer> ► <Product Extended Survey Program inschakelen> ► Selecteer <Uit> of <Aan> ► Start het apparaat opnieuw op

Info over verbruiksartikelen weergeven (RUI/Toner Status)

Geef aan of u een knop aan de UI op afstand of aan Toner Status wilt toevoegen, waarmee de website voor het kopen van tonercartridges kan worden weergegeven. U kunt ook opgeven of u Toner Status wilt gebruiken.

Knop Verbruiksartikelen kopen weergeven (RUI)

Uit
Aan+

Instellingen Toner Status

Uit
Aan+

Knop Verbr.art. kopen weergev.

Uit
Aan+



<Menu> ► <Instellingen Systeembeheer> ► <Info over verbruiksartikelen weergeven (RUI/Toner Status)> ► Geef de instellingen op 

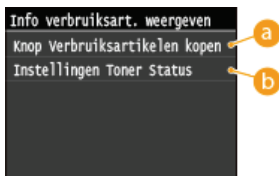

a <Knop Verbruiksartikelen kopen weergeven (RUI)>

Selecteer <Uit> en voorkom dat door middel van een knop, die wordt weergegeven in de UI op afstand, tonercartridges kunnen worden gekocht.

b <Instellingen Toner Status>

Wilt u Tonerstatus niet gebruiken, selecteer dan <Uit>. Wilt u voorkomen dat door middel van een knop, die wordt weergegeven in Tonerstatus, tonercartridges kunnen worden gekocht, selecteer dan <Aan> en vervolgens <Uit>.

Canon Mobile Scanning inschakelen



Selecteer of u wilt toestaan dat van een mobiel apparaat wordt gescand met de Canon-toepassing voor mobiel scannen.

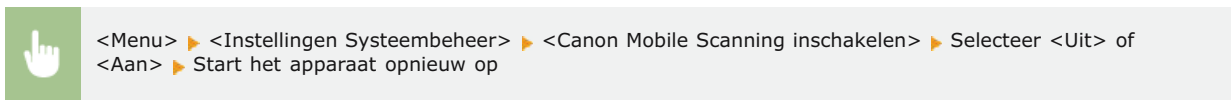

Instellingen Google Cloudprinter *1

Hiermee kunt u de functie Google Cloudprinter in- of uitschakelen. ▶ **Afdrukken met Google Cloudprinter**



Melden om papierinstellingen te controleren



Geef op of u een melding wilt weergeven die u vraagt de papierinstellingen te controleren wanneer u de papierlade in het apparaat plaatst.

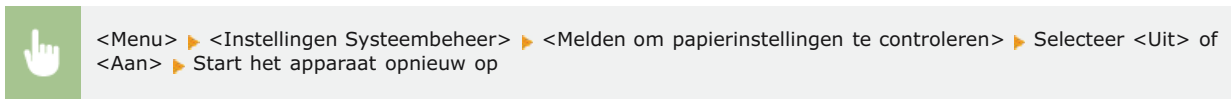

Instellingen importeren/exporteren *1

U kunt met behulp van een USB-geheugenapparaat Adresboekbestemmingen en andere typen gegevens van instellingen importeren en exporteren.  **Een USB-geheugenapparaat gebruiken voor het exporteren/importeren van geregistreerde gegevens**

Importeren
Exporteren

Instellingen beveiligde afdruk *3

Schakel beveiligd afdrucken in of uit.  **Documenten beveiligd afdrucken**

Uit

Aan[†]

Wistijd beveiligde afdruk
10 t/m 30[†] t/m 240 (min.)

Selecteer OS van via USB verbonden pc



Selecteer het besturingssysteem van de PC wanneer u het apparaat via USB aansluit.

Mac OS[†]
Windows
Overige

BELANGRIJK

- Stem vooral de instellingen van het apparaat af op het besturingssysteem van de PC. Als de instellingen niet zijn afgestemd, zal de PC het apparaat niet goed herkennen.



<Menu> ▶ <Instellingen Systeembeheer> ▶ <Selecteer OS van via USB verbonden pc> ▶ Selecteer het besturingssysteem ▶ Start het apparaat opnieuw op

PDL-selectie (Plug and Play)



Selecteer een paginabeschrijvingstaal (PDL), zodat het apparaat wordt herkend als een printer die geschikt is voor die taal wanneer de machine via Plug and Play wordt aangesloten op een computer. Zie de Installatiehandleiding MF-stuurprogramma voor nadere bijzonderheden.

Netwerk *1

Selecteer een paginabeschrijvingstaal (PDL), zodat de machine wordt gedetecteerd als een printer die compatibel is met die taal wanneer de machine wordt gedetecteerd via het netwerk.

FAX*4
UFRII LT[†]
UFRII LT (V4)
PCL5*3
PCL6*3
PS*3

USB

Selecteer een paginabeschrijvingstaal (PDL), zodat de machine wordt gedetecteerd als een printer die compatibel is met die taal wanneer de machine via USB wordt aangesloten op een computer.

FAX*4
UFRII LT+
UFRII LT (V4)
PCL5*3
PCL6*3
PS*3

OPMERKING:

<FAX> wordt weergegeven als <Selecteer OS van via USB verbonden pc> is ingesteld op <Mac OS>.

 <Menu> ▶ <Instellingen Systeembeheer> ▶ <PDL-selectie (Plug and Play)> ▶ Selecteer <Netwerk> of <USB>
▶ Selecteer een paginabeschrijvingstaal ▶ Start het apparaat opnieuw op

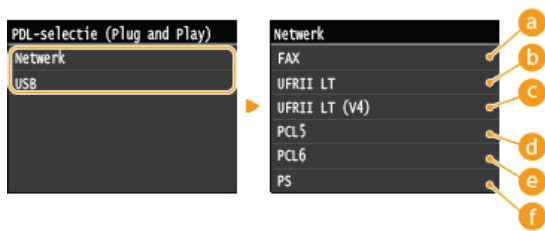

a <FAX>

Hiermee wordt de machine gedetecteerd en verbonden als een faxapparaat.

b <UFRII LT>

Hiermee wordt de machine gedetecteerd en verbonden als een UFRII LT-printer.

c <UFRII LT (V4)>

Hiermee wordt de machine gedetecteerd en verbonden als een UFRII LT-printer die compatibel is met XPS (XML Paper Specification).

d <PCL5>

Hiermee wordt de machine gedetecteerd en verbonden als een PCL5-printer.

e <PCL6>

Hiermee wordt de machine gedetecteerd en verbonden als een PCL6-printer.

f <PS>

Detecteert het apparaat als PS-printer en sluit het aan.

Update firmware *1

Bepaal aan de hand van de omgeving waarin de machine wordt gebruikt hoe u de update van de firmware wilt installeren.

● <Via pc>

Selecteer deze optie om de firmware-update op de website van Canon zelf handmatig te installeren. Raadpleeg de handleiding op de website voor installatie-instructies. Als het apparaat een draadloze LAN gebruikt, werkt u deze bij met <Via pc> onderaan of gebruikt u een USB-kabel om verbinding te maken.

● <Via internet>

Selecteer deze optie om de firmware-update automatisch te installeren zonder een computer te gebruiken. Volg de aanwijzingen op het scherm om de update uit te voeren. De machine moet verbinding hebben met internet voor deze procedure.

● <Versiegegevens>

Selecteer deze optie om gegevens voor de huidige firmware te controleren.

Via pc
Via internet
Versiegegevens

Registreer licentie *1



Voer een licentiesleutel in voor het inschakelen van optiefuncties. **Licentieregistratie (MF729Cx)**



<Menu> ▶ <Instellingen Systeembeheer> ▶ <Registreer licentie> ▶ <OK> ▶ Voer een Registerlicentiecode in ▶ <Registreren> ▶ <Sluiten> ▶ Start het apparaat opnieuw op

Sleutel en certificaat initialiseren *1

Selecteer deze optie om de standaardinstellingen te herstellen voor [Instellingen sleutel en certificaat] en [Instellingen CA-certificaat].

Sleutels en certificaten initialiseren

Adresboek initialiseren *1

Selecteer deze optie om de standaardwaarden van het adresboek te herstellen. **Het adresboek initialiseren**

Menu initialiseren *1

Selecteer deze optie om voor de onderstaande instellingen de standaardwaarden te herstellen. U kunt alle instellingen in één keer herstellen of alleen bepaalde instellingen. **Menu initialiseren**

Voorkeuren
Tijd klokinstellingen
Algemene instellingen
Kopieerinstellingen
Faxinstellingen*4
Scaninstellingen
Afdrukinstellingen geheugenmedia
Printerinstellingen
Instellingen Systeembeheer
Alles initialiseren

Systeembeheer instellingen

Selecteer deze optie om de standaardwaarden voor systeembeheer te herstellen. U kunt alle systeembeheerinstellingen in één keer herstellen. **Menu initialiseren**

Netwerkinstellingen	Gebruik als USB-apparaat
NFC inschakelen*2	Opslaan in USB-geheugen
Instellingen Systeembeheerderinformatie	Geheugenmedia afdruk Aan/Uit
Instellingen Apparaatinformatie	Product Extended Survey Program inschakelen
Afdelings-ID-beheer Aan/Uit	Informatie over kopen van verbruiksartikelen
Beveiligingsinstellingen	Canon Mobile Scanning inschakelen
Instellingen externe UI	Instellingen Google Cloudprinter*1
Automatisch online voor scan op afstand	Melden om papierinstellingen te controleren
Beperk TX-functie	Instellingen beveiligde afdruk*3
Registreer LDAP-server	Selecteer OS van via USB verbonden pc
Authenticatie-instellingen voor verzendfunctie	PDL-selectie (Plug and Play)
Weergave opdrachtlog	Alles initialiseren

Problemen oplossen

Als er een probleem optreedt, raadpleegt u dit hoofdstuk om oplossingen te zoeken voordat u contact opneemt met Canon.

■ Papierstoringen

Als een document of papier vastloopt, raadpleegt u [▶ Papierstoringen verhelpen](#) om het vastgelopen papier te verwijderen.



■ Er wordt een bericht of foutcode weergegeven

Als het scherm een bericht of foutcode (drie cijfers) weergeeft, raadpleegt u de volgende gedeeltes.



- ▶ Er wordt een foutbericht weergegeven
- ▶ Er wordt een foutcode weergegeven

■ Veelvoorkomende problemen

Als u denkt dat het apparaat niet goed werkt, raadpleegt u de volgende gedeeltes voordat u contact opneemt met Canon.



- ▶ Veelvoorkomende problemen
- ▶ Problemen met installatie/instellingen
- ▶ Problemen bij het kopiëren
- ▶ Problemen bij het afdrukken
- ▶ Problemen bij het faxen of met de telefoon (MF729Cx / MF728Cdw / MF628Cw)

■ Afdrukresultaat is niet goed

Raadpleeg [▶ Als u niet goed kunt afdrukken](#) als het afdrukresultaat niet naar wens is.



■ Wanneer een probleem niet kan worden opgelost

Als een probleem blijft optreden, leest u [▶ Wanneer een probleem niet kan worden opgelost](#) voor contactgegevens.



Papierstoringen verhelpen

Als het papier is vastgelopen, wordt <Papier vastgelopen.> weergegeven op het scherm. Tik op <Volgende> om eenvoudige oplossingen weer te geven. Als u de procedures op het scherm niet goed begrijpt, raadpleegt u de volgende gedeeltes om storingen te verhelpen.



MF729Cx / MF728Cdw / MF724Cdw

- <Open het deksel van de invoer.>
 - ▶ **Vastgelopen documenten in de documentinvoer (MF729Cx / MF728Cdw / MF724Cdw)**
- <Open de voorklep.>
 - ▶ **Papierstoringen aan de voorzijde**
- <Verwijder papier uit MF-lade.>
 - ▶ **Papierstoringen in de sleuf voor handmatige invoer (MF729Cx / MF728Cdw / MF724Cdw)**
- <Trek lade 1 eruit.>
 - ▶ <Trek lade 2 eruit.>
 - ▶ **Papierstoringen in de papierlade**
- <Open de achterklep.>
 - ▶ **Papierstoringen aan de achterzijde**

MF628Cw / MF623Cn

- <Open het deksel van de invoer.>
 - ▶ **Vastgelopen documenten in de documentinvoer (MF628Cw / MF623Cn)**
- <Til het bedieningspaneel op.>
 - ▶ **Papierstoringen aan de voor- en achterzijde**
- <Trek de lade eruit.> ▶ <Open de papierklep.>
 - ▶ **Papierstoringen in de sleuf voor handmatige invoer (MF628Cw / MF623Cn)**
- <Trek de lade eruit.> ▶ <Verwijder vastgelopen papier.>
 - ▶ **Papierstoringen in de papierlade**

BELANGRIJK

Als u het vastgelopen papier gaat verwijderen, moet u het apparaat niet uitschakelen

- Als u dat doet, gaan de afdrukgegevens namelijk verloren. Wees extra voorzichtig wanneer u faxdocumenten ontvangt.

Als het papier scheurt

- Zorg dat u alle papierresten verwijdert om te voorkomen dat het apparaat opnieuw vastloopt.

Als zich herhaaldelijk papierstoringen voordoen

- Waaier de papierstapel uit en tik de uiteinden op een vlak oppervlak om het papier uit te lijnen voordat u het in het apparaat plaatst.
- Controleer of het papier wel geschikt is voor het apparaat. ▶ **Papier**
- Controleer of er geen papierresten zijn achtergebleven in het apparaat.

Trek het vastgelopen document of papier niet hardhandig uit het apparaat

- Hierdoor kunnen inwendige onderdelen beschadigd raken. Als u het papier niet kunt verwijderen, neemt u contact op met uw Canon-dealer of met de Canon-helpdesk. ▶ **Wanneer een probleem niet kan worden opgelost**

Vastgelopen documenten in de documentinvoer (MF729Cx / MF728Cdw / MF724Cdw)

Als er documenten in de documentinvoer zijn geplaatst, verwijdert u deze eerst. Volg daarna de onderstaande procedure.

1 Verwijder het vastgelopen document uit de klep van de documentinvoer.

- 1 Open de klep van de documentinvoer.

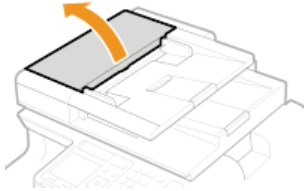

- 2 Zet de hendel in de ontgrendelstand.

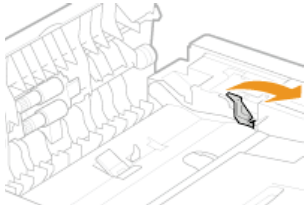

- 3 Trek het document voorzichtig uit de invoer.



- 2 Verwijder het vastgelopen document uit de binnenste klep van de invoer.

- 1 Houd de groene knop vast en open de binnenste klep.

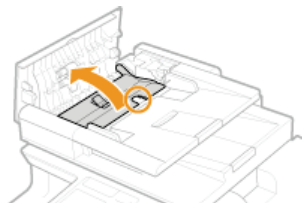

- 2 Trek het document voorzichtig uit de invoer.

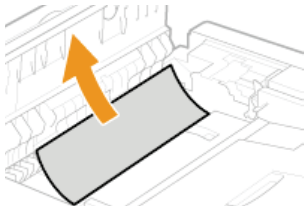

- 3 Sluit de binnenste klep.

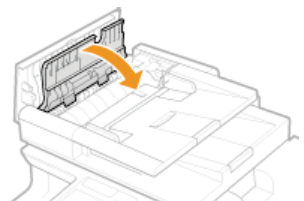

- 3 Duw de hendel in de vergrendelstand en sluit de klep van de documentinvoer.

Papierstoringen aan de voorzijde

- 1 Open de klep aan de voorzijde.

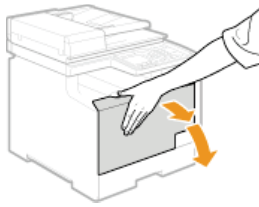

2 Zet het bedieningspaneel omhoog.

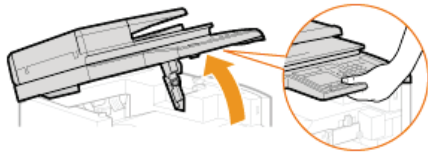

3 Trek het papier voorzichtig uit het apparaat.

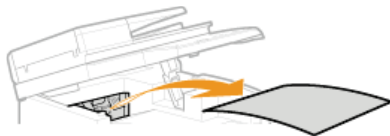

4 Laat het bedieningspaneel zakken en sluit de klep aan de voorzijde.

Papierstoringen in de sleuf voor handmatige invoer (MF729Cx / MF728Cdw / MF724Cdw)

Als er papier in de lade is geplaatst, verwijdert u dit eerst. Trek het vastgelopen papier niet hardhandig uit het apparaat. Als het vastgelopen papier niet gemakkelijk kan worden verwijderd, gaat u verder met de volgende stap.

1 Verwijder het vastgelopen papier uit de sleuf.

1 Trek het papier voorzichtig uit het apparaat.

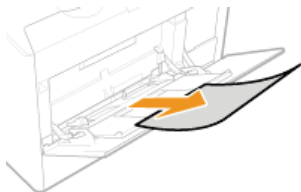

2 Sluit de klep.



2 Verwijder het vastgelopen papier uit de sleuf.

1 Trek de papierlade uit.

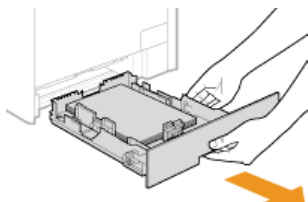

BELANGRIJK:

Houd de papierlade met twee handen vast en trek deze voorzichtig uit het apparaat. Als u dat niet doet, kan de lade beschadigd raken wanneer u deze laat vallen omdat de lade te snel naar buiten schuift.

2 Pak de groene knoppen vast en duw het aangegeven onderdeel naar beneden.

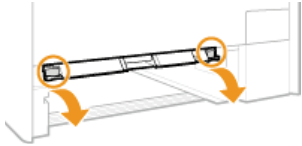

3 Trek het papier voorzichtig uit het apparaat.

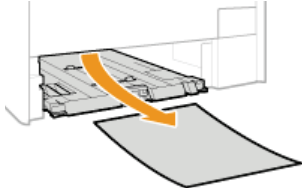

BELANGRIJK:

Raak het rubberen kussen niet aan

Hierdoor kan de afdrukkwaliteit afnemen.

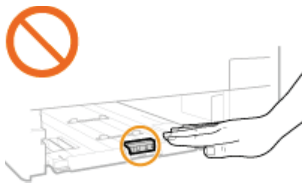

3 Pak de groene knoppen vast en plaats het onderdeel terug.

- Schuif het onderdeel uit de afbeelding terug totdat het vastklikt.

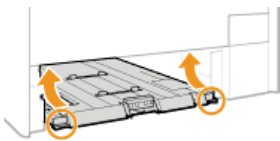

4 Plaats de papierlade.

5 Wanneer het onderstaande scherm wordt weergegeven, tik dan op <Ja>.



Papierstoringen in de papierlade

1 Trek de papierlade uit.

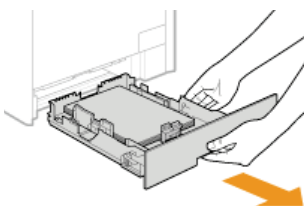

BELANGRIJK:

- Houd de papierlade met twee handen vast en trek deze voorzichtig uit het apparaat. Als u dat niet doet, kan de lade beschadigd raken wanneer u deze laat vallen omdat de lade te snel naar buiten schuift.

2 Trek het papier voorzichtig uit het apparaat.

- Als de optionele papierlade (lade 2) is bevestigd, trekt u het papier op dezelfde manier uit het apparaat.

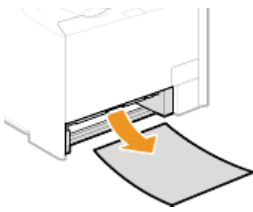

3 Plaats de papierlade.

4 Wanneer het onderstaande scherm wordt weergegeven, tik dan op <Ja>.



Papierstoringen aan de achterzijde

1 Open de achterklep.

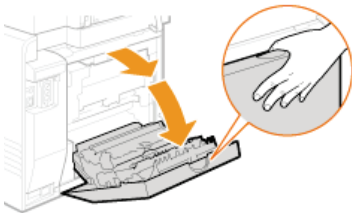

2 Trek de groene knop naar u toe en trek het papier voorzichtig uit het apparaat.

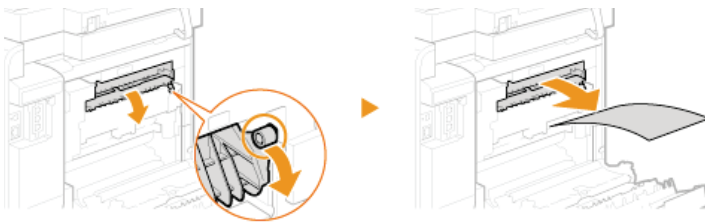

3 Trek het papier voorzichtig uit het apparaat.

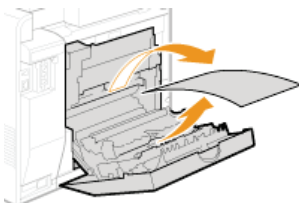

4 Pak de groene knoppen vast en sluit de duplexeenheid (a) totdat u deze vast hoort klikken.

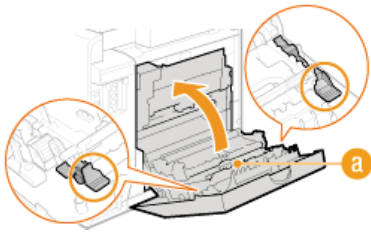

5 Trek het papier voorzichtig uit het apparaat.

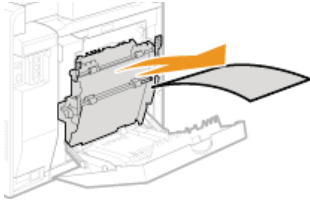

6 Sluit de achterklep.

Vastgelopen documenten in de documentinvoer (MF628Cw / MF623Cn)

Als er documenten in de documentinvoer zijn geplaatst, verwijdert u deze eerst. Volg daarna de onderstaande procedure.

1 Open de klep van de documentinvoer.

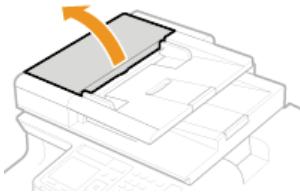

2 Trek het document voorzichtig uit de invoer.

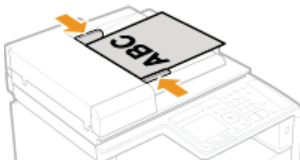

3 Sluit de klep van de documentinvoer.



Papierstoringen aan de voor- en achterzijde

1 Zet het bedieningspaneel omhoog.

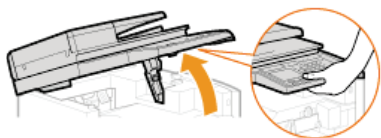

2 Trek het papier voorzichtig uit het apparaat.



3 Laat het bedieningspaneel zakken.

4 Open de achterklep.

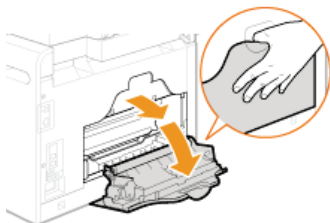

5 Trek het papier voorzichtig uit het apparaat.

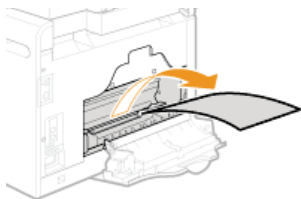

6 Sluit de achterklep.

Papierstoringen in de sleuf voor handmatige invoer (MF628Cw / MF623Cn)

1 Trek de papierlade uit.

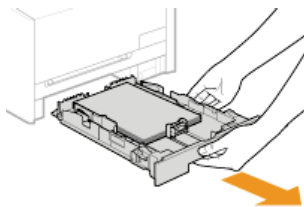

BELANGRIJK:

- Houd de papierlade met twee handen vast en trek deze voorzichtig uit het apparaat. Als u dat niet doet, kan de lade beschadigd raken wanneer u deze laat vallen omdat de lade te snel naar buiten schuift.

2 Open de klep.

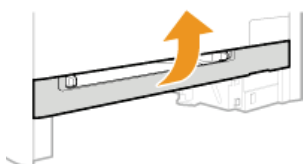

- 3** Pak de groene knoppen vast en duw het aangegeven onderdeel naar beneden.

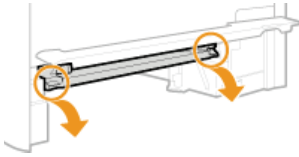

- 4** Trek het papier voorzichtig uit het apparaat.

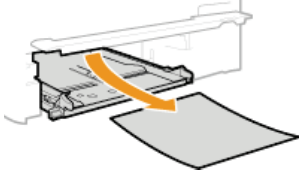

- 5** Pak de groene knoppen vast en plaats het onderdeel uit de afbeelding terug. Sluit vervolgens de klep.

- Schuif het onderdeel uit de afbeelding terug totdat het vastklikt.

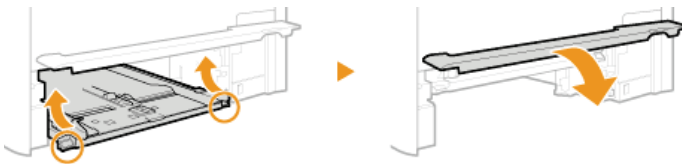

- 6** Plaats de papierlade.

- 7** Wanneer het onderstaande scherm wordt weergegeven, tik dan op <Ja>.



KOPPELINGEN

- 🔗 Melden om papierinstellingen te controleren

Er wordt een foutbericht weergegeven

Als u geen fax kunt verzenden, het geheugen vol is of als er bedieningsproblemen zijn, verschijnt er een bericht op het scherm. In de volgende lijst worden deze foutberichten toegelicht.

Kopiëren in zwart-wit is beperkt. Wilt u kopiëren in kleur? 

Kopiëren in zwart-wit is uitgeschakeld in Afdelings-ID-beheer.

- Selecteer <Ja> en meld u aan met een Afdeling ID waarvoor kopiëren in zwart-wit niet is uitgeschakeld. Een Afdeling ID en pincode kunt u opvragen bij uw beheerder.

 **Afdeling-ID beheer configureren**

Afdrukken in zwart-wit is beperkt. Wilt u afdrukken in kleur? 

Afdrukken in zwart-wit is uitgeschakeld in Afdelings-id beheer.

- Selecteer <Ja> als u in kleur wilt afdrukken.
- Wilt u in zwart-wit afdrukken, selecteer dan <Nee> en meld u aan met een Afdelings-ID waarvoor afdrukken in zwart-wit niet is verboden. Neem contact op met uw Beheerder voor de Afdelings-ID en pincode.

 **Afdeling-ID beheer configureren**

Einde gebruiksduur van zwarte cartridge is bereikt. 

De tonercartridge is bijna leeg.

- We raden u aan de tonercartridge te vervangen.

 **Tonercartridges vervangen**

Kan het certificaat van de authenticatieserver niet analyseren. 

Het certificaat van de authenticatie-server kan ongeldig zijn, of het certificaat kan een formaat hebben dat niet geschikt is voor de printer.

- Controleer het certificaat van de authenticatie-server.

 **IEEE 802.1X-verificatie configureren**

Kan het bestemmingstype van bestemmingen die in een groep zijn geregistreerd niet wijzigen. 

Een geselecteerde bestemming kan niet worden gewijzigd omdat deze is geregistreerd voor groepskiezen.

- Als u het type bestemming wilt wijzigen dat is ingesteld voor groepskiezen, moet u eerst de opgeslagen bestemming voor groepskiezen verwijderen. Vervolgens wijzigt u het type bestemming en ten slotte registreert u de bestemming opnieuw voor groepskiezen.

Kan toegangspunt niet vinden.



Tijdens het automatisch instellen met WPS, is binnen de ingestelde periode geen draadloze router gevonden.

- Maak opnieuw verbinding en houd hierbij rekening met de tijdslimiet.
 - ▶ **De verbinding instellen met behulp van de WPS Drukknop-modus**
 - ▶ **De verbinding instellen met behulp van de WPS PIN-modus**

Er is handmatig een SSID of netwerksleutel van een draadloze router ingevoerd, maar de invoer is onjuist.

- Controleer de SSID en de netwerksleutel en voer de juiste waarden nogmaals in.
 - ▶ **De SSID en de netwerksleutel controleren**
 - ▶ **De verbinding instellen door gedetailleerde instellingen op te geven**

De draadloze router is niet gevonden als gevolg van onjuiste instellingen van het netwerk.

- Controleer of het apparaat goed is geïnstalleerd en klaar is voor verbinding met het netwerk.
 - ▶ **Problemen met installatie/instellingen**
- Als het probleem blijft optreden, controleert u de beveiligingsinstellingen van de draadloze router.

Kan geen RX-gegevens afdrukken.



Een ontvangen document kan vanwege de volgende oorzaken niet worden afgedrukt:

- Er staat een klep open.
- Er is geen papier geplaatst.
- Het papier of het document is vastgelopen.
- De tonercartidges zijn opgebruikt.
- Er is een fout opgetreden.
- Controleer of de bovenstaande problemen optreden. Als er berichten inclusief oorzaken en oplossingen op het scherm verschijnen, controleert u de inhoud.

Kan de fax niet ontvangen. Zorg dat de fax correct is verzonden door de afz.



Het apparaat van de ontvanger heeft niet binnen 35 seconden gereageerd.

- Vraag de afzender de fax opnieuw te verzenden. Als u een pieptoon hoort, selecteert u <Start ontvangst> en ontvang de fax.
 - ▶ **Faxen ontvangen (MF729Cx / MF728Cdw / MF628Cw)**

Kan niet verzenden omdat meer dan één bestemming is opgegeven.



Er zijn beperkingen ingesteld voor het verzenden van faxen naar meerdere bestemmingen.

- Als u meerdere bestemmingen wilt opgeven, moet u <Beperk groepsverzending> instellen op <Uit> of <Bevestig groepsverzending>. Neem voor meer informatie contact op met uw beheerder.
 - ▶ **Groepsverzending uitschakelen (MF729Cx / MF728Cdw / MF628Cw)**

Kan geen groep opgeven.



Er is een groep opgegeven als bestemming na het tikken op <Haak>.

- Als u op <Haak> hebt getikt, kunt u geen groepsbestemming meer opgeven. Tik op <Einde> op het scherm <Geef de bestemming op.> en geef bestemmingen op om faxdocumenten te verzenden zonder op <Haak> te tikken.

Kan Google Cloudpr. niet gebr. Serverauthenticatie mislukt.



Cloud Print kon server-authenticatie niet uitvoeren, of kon geen informatie ophalen voor registratie.

- Controleer of de datum en tijd juist zijn ingesteld.
 - Instellingen datum en tijd**

Kan Google Cloudpr. niet gebr. Servercommunicatiefout.



Afdrukken via de cloud is niet mogelijk omdat er een fout is opgetreden.

- Controleer of het apparaat een correcte verbinding heeft met een draadloze LAN of bekabelde LAN.
 - Verbinding maken met een draadloos LAN (MF729Cx / MF728Cdw / MF724Cdw / MF628Cw)**
 - Verbinding maken met een bekabeld LAN**
- Het is mogelijk dat een poort die wordt gebruikt voor afdrukken via de cloud wordt geblokkeerd door een firewall of een andere beveiligingsmethode. Controleer op uw computer of de 5222-poort beschikbaar is.
- Als er een proxyserver wordt gebruikt op het netwerk, controleert u of de proxyinstellingen op het apparaat en de server correct zijn. Neem contact op met uw netwerkbeheerder voor details.
 - Een proxy instellen**

Kan deze instellingen niet gebruiken. Verzenden naar de opgegeven bestemming is beperkt.



Het apparaat is zo ingesteld dat de gebruiker die is aangemeld, niet kan verzenden naar adressen die zijn geregistreerd in de geselecteerde <Favoriete instellingen>.

- Wijzig de beperkingen voor verzenden voor de gebruiker die is aangemeld.
 - Afdeling-ID beheer configureren**

Cart.comm.fout. Gebruik niet-Canon-cartr. niet gedekt door gar. Inkt in cartr. niet correct weergeg.



Er is misschien een tonercartridge niet goed is geïnstalleerd of deze werkt niet goed.

- Plaats de tonercartridge opnieuw. Als door het opnieuw plaatsen van de tonercartridge de fout niet verdwijnt, werkt de tonercartridge misschien niet goed. Neem contact op met de winkel waar u de tonercartridge hebt aangeschaft of vraag advies aan een Canon Customer Help Center.
 - Tonercartridges vervangen**

De tonercartridge die u gebruikt is misschien niet een origineel Canon-product.

- Gebruik alleen originele Canon-tonercartridges ter vervanging van tonercartridges.
 - Verbruiksartikelen**

Wijzig het authenticatiewachtwoord.



Het wachtwoord is niet meer geldig.

- Stel een nieuw wachtwoord in.

Controleer de authenticatie-instellingen.

De authenticatiemethode die is ingesteld op het apparaat komt niet overeen met de authenticatiemethode die is ingesteld op de RADIUS-server.

- Controleer dat op dit apparaat en op de RADIUS-server dezelfde authenticatiemethode is ingesteld, en stel de juiste authenticatiemethode in.
 - ▶ **IEEE 802.1X-verificatie configureren**

Reinigen mislukt.

Er is papier vastgelopen tijdens het reinigen.

- Verwijder het vastgelopen papier, plaats het papier op de juiste manier en voer de reinigingsprocedure nogmaals uit.
 - ▶ **Papierstoringen verhelpen**
 - ▶ **Documentinvoer**
 - ▶ **Fixeereenheid**

Er is nog onvoldoende toner beschikbaar voor het reinigen van de fixeereenheid.

- Er wordt namelijk een hoeveelheid toner verbruikt tijdens het reinigen. Vervang de tonercartridge en voer de reinigingsprocedure nogmaals uit.
 - ▶ **Tonercartridges vervangen**

Kopiëren in kleur is beperkt. Wilt u kopiëren in zwart-wit?

Kopiëren in kleur is uitgeschakeld in Afdelings-id beheer.

- Selecteer <Ja> als u wilt kopiëren in zwart-wit.
- Wilt u kopiëren in de kleur, selecteer dan <Nee> en meld u aan met een Afdelings-ID waarvoor kopiëren in kleur niet verboden is. Neem contact op met uw beheerder voor de Afdelings-ID en pincode. ▶ **Afdeling-ID beheer configureren**

Afdrukken in kleur is beperkt. Wilt u afdrukken in zwart-wit?

Afdrukken in kleur is uitgeschakeld in Afdelings-id beheer.

- Selecteer <Ja> als u in zwart-wit wilt afdrukken.
- Wilt u in de kleur afdrukken, selecteer dan <Nee> en meld u aan met een Afdelings-ID waarvoor afdrukken in kleur niet verboden is. Neem contact op met uw beheerder voor de Afdelings-ID en pincode. ▶ **Afdeling-ID beheer configureren**

Verbinding mislukt. Controleer de PSK-instellingen.

De netwerksleutel (PSK) van een draadloze router waarmee verbinding moet worden gemaakt, is niet goed ingesteld op de machine.

- Controleer de netwerksleutel (PSK) van de draadloze router en stel de sleutel opnieuw in op de machine.
 - ▶ **De SSID en de netwerksleutel controleren**
 - ▶ **De verbinding instellen door een draadloze router te selecteren**
 - ▶ **De verbinding instellen door gedetailleerde instellingen op te geven**
- Als het probleem ook blijft optreden nadat u de netwerksleutel hebt gecontroleerd, controleert u of het apparaat goed is geïnstalleerd en klaar is voor verbinding met het netwerk.
 - ▶ **Problemen met installatie/instellingen**

Kopiëren is beperkt.



Kopiëren is uitgeschakeld in Afdelings-id beheer.

- Meld u aan met een Afdelings-ID waarvoor kopiëren niet is verboden. Neem voor de Afdelings-ID en pincode contact op met uw Beheerder.
 - ▶ **Afdeling-ID beheer configureren**

Correctie mislukt.



De papierlade bevat geen papier dat geschikt is om een correctie uit te voeren.

- Leg normaal papier of gerecycled papier van A4- of Letter-formaat in de papierlade.
 - ▶ **Volledige aanpassing**
 - ▶ **Afb. kopiëren aanpassen**

Een correctieafbeelding die nodig is voor het uitvoeren van een correctie is niet op de glasplaat gelegd.

- Leg de correctieafbeelding met de afdrukzijde naar beneden en met de zwarte streep aan de achterzijde van de machine op de glasplaat.
 - ▶ **Volledige aanpassing**
 - ▶ **Afb. kopiëren aanpassen**

Er is papier vastgelopen tijdens de correctieprocedure.

- Verwijder het vastgelopen papier en voer de correctie nogmaals uit.
 - ▶ **Papierstoringen verhelpen**

Er is nog onvoldoende toner beschikbaar voor het uitvoeren van de correctie.

- Tijdens een correctieprocedure wordt een hoeveelheid toner gebruikt. Vervang de tonercartridge en voer de correctieprocedure nogmaals uit.
 - ▶ **Tonercartridges vervangen**

De transfer-band in de machine is vies.

- Voer de automatische reinigingsprocedure voor de transfer-band uit.
 - ▶ **Transfer-band**

Kan geen verbinding maken in toegangspuntmodus.



Verbinding in de Toegangspuntstand is niet tot stand gekomen als gevolg van een fout.

- Wacht enkele ogenblikken en probeer het opnieuw. Als u dan nog geen verbinding kunt maken, probeer dan of het helpt het apparaat kort uit te schakelen.
 - ▶ **De instellingen configureren voor Directe Verbinding (Stand Toegangspunt)(MF729Cx / MF728Cdw / MF724Cdw / MF628Cw)**

Kan geen verbinding maken met het draadloze LAN. Zet de hoofdschakelaar UIT en weer AAN en configureer de instellingen opnieuw.



De verbinding is mislukt vanwege een fout tijdens het instellen van de draadloze LAN-verbinding.

- Start de machine opnieuw op en geef de instellingen nogmaals op.
- Als het probleem ook blijft optreden nadat u het apparaat opnieuw hebt opgestart, controleert u of het apparaat goed is geïnstalleerd en klaar is voor verbinding met het netwerk.
 - 🔍 **Problemen met installatie/instellingen**
- Als het probleem zich blijft voordoen zelfs nadat u de draadloze LAN-verbinding hebt gecontroleerd, controleert u de beveiligingsinstellingen van de draadloze router.

Kan niet verbinden via WPS. Wacht even en configureer de instellingen opnieuw.



Tijdens het automatisch instellen met WPS, is de verbinding door een fout mislukt.

- Wacht even en probeer het daarna opnieuw. Als het probleem blijft optreden, controleert u of de draadloze router wel ondersteuning biedt voor WPS.
 - 🔍 **Als WPS wordt ondersteund:**
Controleer of het apparaat goed is geïnstalleerd en klaar is voor verbinding met het netwerk.
 - 🔍 **Problemen met installatie/instellingen**
 - 🔍 **Als WPS niet wordt ondersteund:**
Stel het apparaat in met behulp van een andere verbindingmethode.
 - 🔍 **Verbinding maken met een draadloos LAN (MF729Cx / MF728Cdw / MF724Cdw / MF628Cw)**

Kan niet verbinden. Het maximaal aantal apparaten dat verbinding kan maken met het toegangspunt is bereikt.



Het apparaat heeft geprobeerd verbinding te maken met een draadloze LAN-router waarop het maximale aantal toestellen al was aangesloten.

- Verminder het aantal toestellen (clients) dat op de draadloze LAN-router is aangesloten. Zie voor informatie over het maximale aantal toestellen dat kan worden aangesloten, de instructiehandleiding van de draadloze LAN-router of neem contact op met de fabrikant.

Kan open systeem-authenticatie niet uitvoeren. Controleer de WEP-instellingen.



De verificatiemethode van de machine is ingesteld op <Open systeem>, maar die van een draadloze router op "Gedeelde sleutel".

- Maak opnieuw verbinding door de WEP-verificatiemethode handmatig te wijzigen in <Gedeelde sleutel>.
 - 🔍 **De verbinding instellen door gedetailleerde instellingen op te geven**

Het MAC-adres van de machine is geweigerd omdat het MAC-adresfilter is ingesteld op een draadloze router.

- Stel de draadloze router zo in dat het MAC-adres van het apparaat en uw computer worden toegestaan. Zie voor meer informatie over hoe u dat kunt instellen, de instructiehandleidingen van uw netwerktoestellen of neem contact op met de fabrikant. U kunt zien wat het MAC-adres van het apparaat is door te tikken op <Menu> ► <Netwerkinstellingen> ► <Instellingen draadloos LAN> ► <Verbindingsinformatie>.
 - 🔍 **Het MAC-adres weergeven voor Bedraad LAN**

Kan authenticatie met gedeelde sleutel niet uitvoeren. Controleer de WEP-instellingen.



De netwerksleutel (de WEP-sleutel) van een draadloze router waarmee verbinding moet worden gemaakt, is niet goed ingesteld op de machine.

- Controleer de netwerksleutel (de WEP-sleutel) van de draadloze router en stel de sleutel opnieuw in op de machine.
 - ▶ **De SSID en de netwerksleutel controleren**
 - ▶ **De verbinding instellen door gedetailleerde instellingen op te geven**
- Maak opnieuw verbinding door een draadloze router te selecteren of door de WEP-verificatiemethode handmatig te wijzigen in <Open systeem>.
 - ▶ **De verbinding instellen door een draadloze router te selecteren**
 - ▶ **De verbinding instellen door gedetailleerde instellingen op te geven**

De verificatiemethode van de machine is ingesteld op <Gedeelde sleutel>, maar die van de draadloze router op "Open systeem".

- Wijzig de WEP-verificatiemethode in "Gedeelde sleutel" op de draadloze router en maak opnieuw verbinding. Raadpleeg voor meer informatie de handleidingen van uw netwerkapparatuur of neem contact op met de fabrikant.

Einde gebr.duur tonercart. 

De tonercartridge is bijna leeg.

- Selecteer een van de instellingen op het beeldscherm.

OPMERKINGEN

- Als u instructies wilt zien voor het vervangen van de cartridge, selecteert u <Herstelstappen weergeven> op het scherm.
- Als u <Doorgaan met afdrucken (kwaliteit niet gegarandeerd)> selecteert, kunt u doorgaan met afdrucken, maar kan er een storing optreden.
- Als de gele, magenta of cyaan tonercartridge leeg is en u <Alleen doorgaan met Zwart-wit-afdrucken> selecteert, kunt u alleen verder afdrucken in zwart en wit.

Faxen is beperkt. 

Faxen is uitgeschakeld in Afdelings-id beheer.

- Meld u aan met een Afdelings-ID waarvoor faxen niet is uitgeschakeld. Neem voor een Afdelings-ID en pincode contact op met uw Beheerder.
 - ▶ **Afdeling-ID beheer configureren**

Einde gebruiksduur van magenta cartridge is bereikt. 

De tonercartridge is bijna leeg.

- We raden u aan de tonercartridge te vervangen.
 - ▶ **Tonercartridges vervangen**

Geheugen vol. Bekijk foutinfo met statusmonitortoets. 

Het geheugen is vol geraakt met afdrukgegevens die door fouten niet kunnen worden afgedrukt.

MF729Cx / MF728Cdw / MF724Cdw

- Annuleer het afdrukken van documenten wanneer er iets fout gaat.

▶ **Afdrukken annuleren**

MF628Cw / MF623Cn

- Annuleer het afdrukken van de documenten met fouten of druk de documenten af door <Fout overslaan> te selecteren.

▶ **Afdrukken annuleren**

Geheugenmedia afdruk is beperkt.



De functie om bestanden af te drukken vanaf een USB-geheugenapparaat is uitgeschakeld.

- Stel <Geheugenmedia afdruk Aan/Uit> in op <Aan>.

▶ **Beperkingen instellen voor het afdrukken via USB**

Geen papier



Er is geen papier geplaatst in de papierlade of in de sleuf voor handmatige invoer.

- Hier plaatst u het papier.

▶ **Papier plaatsen**

Er is geen papier geladen waarop rapporten of lijsten kunnen worden afgedrukt.

- Rapporten of lijsten kunnen worden afgedrukt op papier van het formaat A4 of Letter. Laad papier van het formaat A4 of Letter en stel dit formaat in. Stel het type papier in op <Normaal 1>, <Normaal 2>, <Normaal 3>, <Gerecycled>, <Kleur> of <Dun>, afhankelijk van het papier dat is geladen.

▶ **Papier plaatsen**

▶ **Het type en formaat papier opgeven**

Er is geen papier geladen waarop ontvangen documenten kunnen worden afgedrukt.

- Ontvangen documenten kunnen worden afgedrukt op papier van het formaat A4 of Letter. Laad papier van het formaat A4 of Letter en stel dit formaat in. Stel het type papier in op <Normaal 1>, <Normaal 2>, <Normaal 3>, <Gerecycled>, <Kleur> of <Dun>, afhankelijk van het papier dat is geladen.

▶ **Papier plaatsen**

▶ **Het type en formaat papier opgeven**

OPMERKING:

Als u ontvangen documenten afdrukt op ander papier dan het formaat A4 of LTR, kunnen sommige delen van de afbeelding mogelijk ontbreken of wordt de afbeelding opgesplitst en op verschillende vellen afgedrukt.

Geen antwoord van de bestemming.



Er kan een netwerkkabel zijn losgeraakt, of er kan iets mis zijn in een schakelaar.

- Controleer de status van de netwerkkabels en schakelaars.

Geen respons van de host.



De machine is niet op de juiste manier verbonden met een netwerk.

●

Controleer de instellingen van de machine en het netwerk, en maak opnieuw verbinding.

🔗 **Verbinding maken met een netwerk**

Papier vastgelopen.



Er is papier vastgelopen.

- Verwijder het vastgelopen papier of document, en druk opnieuw af (mogelijk wordt het afdrukken automatisch verder uitgevoerd).

🔗 **Papierstoringen verhelpen**

Pap.form. past niet bij inst.



Het papierformaat dat op het bedieningspaneel is geselecteerd, komt niet overeen met het geladen papierformaat.

- Zorg ervoor dat het formaat papier dat is opgegeven bij <Papierinstellingen> overeenkomt met het formaat van het geladen papier.

Het geladen papier gebruiken

Zorg ervoor dat <Papierinstellingen> overeenkomt met het formaat van het geladen papier.

🔗 **Het type en formaat papier opgeven**

OPMERKING:

Als u afdrukt vanaf een computer, controleer dan of het papierformaat dat is opgegeven in het printerstuurprogramma overeenkomt met het geladen papierformaat.

Papier laden zonder de instellingen te wijzigen

Laad het papier met het formaat dat is opgegeven bij <Papierinstellingen>.

🔗 **Papier plaatsen**

- Controleer dat de papiergeleiders in de papierlade in de juiste positie zijn gezet.

🔗 **Papier plaatsen**

Bereid de zwarte cartridge voor.



Er is nog maar een geringe hoeveelheid toner in de tonercartridges.

- Zorg dat er een vervangende tonercartridge beschikbaar is.

🔗 **Verbruiksartikelen**

OPMERKINGEN

- Als dit bericht verschijnt tijdens kopiëren of afdrukken, kunt u doorgaan met de bewerking.
- Als het apparaat een fax ontvangt of als automatische rapportuitvoer is ingesteld, worden ontvangen faxen en rapporten op het apparaat opgeslagen zodat deze niet onscherp lijken wanneer ze zijn afgedrukt. U kunt voorkomen dat afdrukken onscherp zijn of niet in sprankelende kleuren verschijnen, door <Afdr.verv. als cctr.bijna leeg> in te stellen op <Uit>. 🔗 **Doorgaan met afdrukken als cartridge bijna leeg is**

Bereid de cyaan tonercartridge voor.



Er is nog maar een geringe hoeveelheid toner in de tonercartridges.

- Zorg dat er een vervangende tonercartridge beschikbaar is.

Bereid de magenta cartridge voor.



Er is nog maar een geringe hoeveelheid toner in de tonercartridges.

- Zorg dat er een vervangende tonercartridge beschikbaar is.

Verbruiksartikelen

Bereid de gele cartridge voor.



Er is nog maar een geringe hoeveelheid toner in de tonercartridges.

- Zorg dat er een vervangende tonercartridge beschikbaar is.

Verbruiksartikelen

Afdrukken is beperkt.



Afdrukken is uitgeschakeld in Afdelings-id beheer.

- Meld u aan met een Afdelings-ID waarvoor afdrukken niet is uitgeschakeld. Neem voor een Afdelings-ID en pincode contact op met uw Beheerder.

Afdeling-ID beheer configureren

Scannen op afstand is beperkt.



De functie om te scannen vanaf een computer is uitgeschakeld in Afdelings-id beheer.

- Meld u in de systeembeheerdersmodus aan bij de UI op afstand, geef het bewerkingsscherm voor de desbetreffende afdelings-id weer en schakel het selectievakje [Scanopdrachten met onbekende ID's toestaan] in.

Taken blokkeren indien afdelings-id onbekend

Verwijder tabs/stukjes tape van de tonercartridge.



De afdichtingstape van de tonercartridges is niet verwijderd.

- Verwijder de afdichtingstape.

Tonercartridges vervangen

Scannen is beperkt.



Scannen is uitgeschakeld in Afdelings-id beheer.

- Meld u aan met een Afdelings-ID waarvoor scannen niet is uitgeschakeld. U kunt een Afdelings-ID en pincode opvragen bij uw Beheerder.

▶ **Afdeling-ID beheer configureren**

Stel de juiste authenticatiegegevens in. 

De informatie over client-authenticatie (sleutelpaar en certificaat, gebruikersnaam en wachtwoord, of CA-certificaat) is niet goed ingesteld.

- Controleer de opgegeven authenticatiemethode en authenticatie-informatie (sleutelpaar en certificaat, gebruikersnaam en wachtwoord en CA-certificaat).
- ▶ **IEEE 802.1X-verificatie configureren**
▶ **Sleutelparen en digitale certificaten verifiëren**

Stel de benodigde gegevens voor authenticatie in. 

De IEEE 802.1X-authenticatie is niet goed geconfigureerd.

- Configureer de IEEE 802.1X op de juiste manier vanaf de UI op afstand.
- ▶ **IEEE 802.1X-verificatie configureren**

Het opgeven en registreren van nieuwe bestemmingen is beperkt. 

Alleen bestemmingen die zijn opgeslagen in het adresboek kunnen worden geselecteerd voor het versturen van een fax of een e-mail.

- Als u een nieuwe bestemming wilt invoeren met het bedieningspaneel, of wilt toevoegen of bewerken in het adresboek, moet u <Beperk nieuwe bestemmingen> instellen op <Uit>. Neem voor meer informatie contact op met uw beheerder.
- ▶ **Beperkingen instellen voor beschikbare bestemmingen**

Het certificaat van de authenticatieserver is verlopen. 

Het server-certificaat dat is verstuurd vanaf de RADIUS-server is niet meer geldig.

- Controleer gedurende welke periode het server-certificaat op de RADIUS-server geldig is.
- ▶ **IEEE 802.1X-verificatie configureren**

Het certificaat van de authenticatieserver is niet juist. 

Er is geen CA-certificaat geregistreerd in de printer dat geschikt is voor het certificaat van de authenticatieserver.

- Controleer dat er een CA-certificaat is geregistreerd printer dat geschikt is voor het certificaat van de authentication-server.
- ▶ **IEEE 802.1X-verificatie configureren**

De computer is beperkt.



De functie om te scannen vanaf het bedieningspaneel is uitgeschakeld in Afdelings-id beheer.

- Meld u in de systeembeheerdersmodus aan bij de UI op afstand, geef het bewerkingsscherm voor de desbetreffende afdelings-id weer en schakel het selectievakje [Scanopdrachten met onbekende ID's toestaan] in.
 - ▶ **Taken blokkeren indien afdelings-id onbekend**

Einde gebruiksduur van cyaan cartridge is bereikt.



De tonercartridge is bijna leeg.

- We raden u aan de tonercartridge te vervangen.
 - ▶ **Tonercartridges vervangen**

De afbeelding kan niet worden herkend.



Er kan geen voorbeeld worden weergegeven van een of meer afbeeldingen die u hebt geselecteerd voor afdrukken vanaf een USB-geheugenapparaat.

- Afbeeldingen met het pictogram "?" kunt u niet als voorbeelden bekijken. Er kan wel een voorbeeld worden weergegeven van JPEG- of TIFF-afbeeldingen, maar de kans bestaat dat sommige afbeeldingen niet kunnen worden weergegeven.
 - ▶ **Afdrukken vanaf een USB-geheugenapparaat (afdrukken via geheugenapparaten)**

Geheugen is vol.



Het verzenden of ontvangen van een fax is mislukt, of een document kan niet worden gescand vanwege onvoldoende geheugen.

- Als er een verzend- of afdruktaak in de wachtrij staat, wacht u tot de taak is voltooid.
- Als een ontvangen document in het geheugen is opgeslagen, moet u het document afdrukken of verwijderen.
 - ▶ **Ontvangen faxen in het geheugen opslaan (ontvangst in geheugen)**
- Als u een document met veel pagina's wilt verzenden, verstuur het document dan in kleinere delen.
- Als u een fax wilt verzenden, verlaag dan de resolutie voor het scannen van het document.
 - ▶ **Resolutie aanpassen**
- Als u wilt scannen, wijzig dan de bestandsindeling om de bestandsgrootte te beperken.
 - ▶ **Een bestandsindeling selecteren**

Een gescand document kan niet worden opgeslagen omdat er niet voldoende geheugenruimte is op het geheugenapparaat.

- Wis overbodige gegevens en maak ruimte vrij op het geheugenapparaat of sluit een ander geheugenmedium aan.
 - ▶ **Documenten rechtstreeks scannen naar een USB-geheugen**

Geheugen is vol. Voer instellingen van origineel type opnieuw in.



Het scannen van een document is mislukt omdat het geheugen vol is geraakt tijdens het kopiëren.

- Stel <Type origineel> in op <Type origineel: Tekst/Foto/Kaart (Snel)> voordat u gaat kopiëren.

Documenttype selecteren

Geheugen vol. Beveiligde afdrুকopdrachten verwerken.



Het geheugen is vol geraakt door beveiligde documenten die nog niet zijn afgedrukt.

- Verwijder de beveiligde documenten die in het geheugen zijn opgeslagen.

Documenten beveiligd afdrucken

Geheugen is vol. Scannen wordt geannuleerd. Wilt u afdrucken?



Het scannen van een document is mislukt vanwege onvoldoende geheugenruimte.

- Selecteer of u de pagina's die zijn gescand wilt afdrucken of de afdrucktaak wilt annuleren.
- Kopieer het document in twee of meer delen.

Niet alle pagina's kunnen worden gescand tijdens het sorteren en kopiëren.

- Selecteer of u de pagina's die zijn gescand wilt afdrucken of de afdrucktaak wilt annuleren.
- Is dit een kopieertaak, kopieer het document dan in twee of meer delen of wijzig de instelling <Type origineel> in <Tekst/Foto/Kaart> en kopieer vervolgens het document.

Documenttype selecteren

Het aantal ingevoerde tekens is onjuist of ongeldige tekens zijn gebruikt.



De netwerksleutel (de WPA-, WPA2-PSK- of WEP-sleutel) van een draadloze router is niet goed ingevoerd.

- Controleer de netwerksleutel (de WPA-, WPA2-PSK- of WEP-sleutel) van de draadloze router en stel de sleutel opnieuw in op de machine. Raadpleeg voor meer informatie de handleidingen van uw netwerkapparatuur of neem contact op met de fabrikant.

De SSID en de netwerksleutel controleren

De verbinding instellen door een draadloze router te selecteren

De verbinding instellen door gedetailleerde instellingen op te geven

Het USB-geheugen is beperkt.



De functie om gescande documenten op te slaan op een USB-geheugenapparaat is uitgeschakeld.

- Stel <Opslaan in USB-geheugen> in op <Aan>.

Beperkingen instellen voor het scannen naar USB

De WEP-sleutel is niet correct ingesteld. Controleer de WEP-instellingen.



De netwerksleutel (de WEP-sleutel) van een draadloze router waarmee verbinding moet worden gemaakt, is niet goed ingesteld op de machine.

- Controleer de netwerksleutel (de WEP-sleutel) van de draadloze router en stel de sleutel opnieuw in op de machine.

De SSID en de netwerksleutel controleren

- ▶ **De verbinding instellen door een draadloze router te selecteren**
- ▶ **De verbinding instellen door gedetailleerde instellingen op te geven**

De verificatiemethode van de machine is ingesteld op <Gedeelde sleutel>, maar die van de draadloze router op "Open systeem".

- Maak opnieuw verbinding door een draadloze router te selecteren of door de WEP-verificatiemethode handmatig te wijzigen in <Open systeem>.
 - ▶ **De verbinding instellen door een draadloze router te selecteren**
 - ▶ **De verbinding instellen door gedetailleerde instellingen op te geven**
- Wijzig de WEP-verificatiemethode in "Gedeelde sleutel" op de draadloze router en maak opnieuw verbinding. Raadpleeg voor meer informatie de handleidingen van uw netwerkapparatuur of neem contact op met de fabrikant.

Gebruik van niet-Canon-cart. niet gedekt door garantie. Hoeveelh. inkt in cartr. kan niet correct worden weerg. 

De tonercartridge die u gebruikt is misschien niet een origineel Canon-product.

- Gebruik alleen originele Canon-tonercartridges ter vervanging van tonercartridges.
 - ▶ **Verbruiksartikelen**

Gebruik externe UI om de benodigde gegevens voor authenticatie in te stellen. 

De IEEE 802.1X-instellingen zijn onjuist.

- Controleer of [Loginnaam] juist is ingesteld.
- Controleer of het selectievakje [Gebruik TLS], [Gebruik TTLS] of [Gebruik PEAP] is ingeschakeld.
- Als TLS wordt gebruikt, moet er een sleutelbaar zijn geregistreerd.
- Als u TTLS of PEAP gebruikt, moeten een gebruikersnaam en wachtwoord zijn ingesteld.
 - ▶ **IEEE 802.1X-verificatie configureren**

Einde gebruiksduur van gele cartridge is bereikt. 

De tonercartridge is bijna leeg.

- We raden u aan de tonercartridge te vervangen.
 - ▶ **Tonercartridges vervangen**

Er wordt een foutcode weergegeven

Als het afdrucken mislukt, u een fax of gescand document niet kunt verzenden of ontvangen of als er een andere fout optreedt, wordt die fout als een foutcode van drie cijfers weergegeven in een rapport of een bericht op het scherm <Statusmonitor>. Raadpleeg de volgende informatie om voor een foutcode mogelijke oorzaken en oplossingen weer te geven. Als u een foutrapport wilt afdrucken, leest u **Rapporten en lijsten afdrucken**.

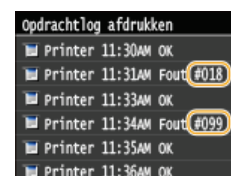
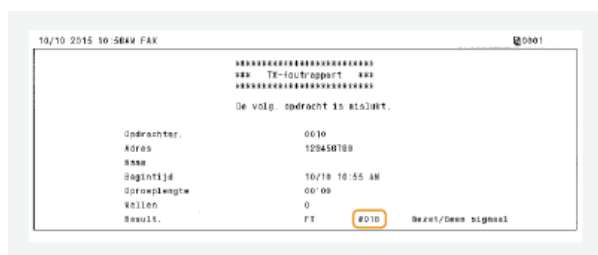

001

Er is een document vastgelopen in de documentinvoer.

- Verwijder het vastgelopen document.
 - ▶ **Vastgelopen documenten in de documentinvoer (MF729Cx / MF728Cdw / MF724Cdw)**
 - ▶ **Vastgelopen documenten in de documentinvoer (MF628Cw / MF623Cn)**

003

Een fax kan niet worden verzonden of ontvangen omdat deze te groot is.

- Als u een fax verstuurt: verlaag de resolutie en scan het document opnieuw.
 - ▶ **Resolutie aanpassen**
- Als u een fax ontvangt: vraag de afzender het document op te delen of een lagere resolutie te gebruiken.

005

Het verzenden van een fax is mislukt omdat de machine van de ontvanger niet binnen 35 seconden heeft gereageerd.

- Als het apparaat van de ontvanger is uitgeschakeld of als de lijn bezet is, kan een fax mogelijk niet worden verzonden. Vraag de ontvanger de status van het apparaat te controleren. Als u een fax naar het buitenland stuurt, voeg dan pauzes toe aan het faxnummer.
 - ▶ **Faxen verzenden (MF729Cx / MF728Cdw / MF628Cw)**

012

Het verzenden van een fax is mislukt omdat het papier op is in de machine van de ontvanger.

- Vraag de ontvanger het papier bij te vullen.

#018



Het verzenden van een fax is mislukt omdat de machine van de ontvanger niet heeft gereageerd vanwege een bezette lijn of andere oorzaken.

- Als het apparaat van de ontvanger is uitgeschakeld of als de lijn bezet is, kan een fax mogelijk niet worden verzonden. Vraag de ontvanger de status van het apparaat te controleren. Als u een fax naar het buitenland stuurt, voeg dan pauzes toe aan het faxnummer.

▶ **Faxen verzenden(MF729Cx / MF728Cdw / MF628Cw)**

#022



Het versturen van een fax vanaf een computer is niet toegestaan.

- Als u wilt faxen vanaf een computer, moet u <Toestaan faxstuurprogramma TX> instellen op <Aan>. Neem voor meer informatie contact op met uw beheerder.

▶ **Faxen via de pc uitschakelen (MF729Cx / MF728Cdw / MF628Cw)**

Het doorsturen van een fax is mislukt omdat de opgegeven bestemming is verwijderd uit het adresboek.

- Sla de doorstuurbestemming opnieuw op. Als de documenten waarvan het doorsturen is mislukt, in het geheugen blijven, kunt u deze opnieuw doorsturen.

▶ **Registreren in het adresboek**

▶ **Documenten afdrukken, opnieuw verzenden of verwijderen waarvan het doorsturen is mislukt**

#037



Het geheugen is vol.

- Als er een verzend- of afdruktaak in de wachtrij staat, wacht u tot de taak is voltooid.
- Als een ontvangen document in het geheugen is opgeslagen, moet u het document afdrukken of verwijderen.

▶ **Ontvangen faxen in het geheugen opslaan (ontvangst in geheugen)**

- Als u een document met veel pagina's wilt verzenden, verstuur het document dan in kleinere delen.
- Als u een fax wilt verzenden, verlaag dan de resolutie voor het scannen van het document.

▶ **Resolutie aanpassen**

#099



Het afdrukken, verzenden of ontvangen is geannuleerd.

- Wanneer u een bewerking annuleert, wordt deze foutcode weergegeven. Er is echter geen sprake van een foutsituatie. Voer de bewerking desgewenst opnieuw uit.

#401



Een gescand document kan door onvoldoende geheugen niet worden opgeslagen op een USB-geheugenapparaat.

- Verwijder overbodige gegevens om ruimte vrij te maken op het USB-geheugenapparaat of sluit een ander USB-apparaat aan.

406



Een gescand document kan door een fout niet worden opgeslagen op een USB-geheugenapparaat.

- Koppel het USB-geheugenapparaat los en sluit het weer aan.
 - ▶ **Documenten rechtstreeks scannen naar een USB-geheugen**
- Scan een kleiner aantal documenten.

408



Schrijven is niet gelukt omdat het geheugenmedium werd losgekoppeld terwijl er gegevens op werden geschreven.

- Controleer dat het geheugenmedium niet is losgekoppeld en schrijf de gegevens opnieuw weg.
 - ▶ **Afdrukken vanaf een USB-geheugenapparaat (afdrukken via geheugenapparaten)**

Afbeeldingen konden niet goed worden overgedragen als gevolg van een fout die zich voordeed tijdens de overdracht van afbeeldingen naar het geheugenmedium.

- Controleer de status van het geheugenmedium en probeer het opnieuw.
 - ▶ **Afdrukken vanaf een USB-geheugenapparaat (afdrukken via geheugenapparaten)**

Het aangesloten geheugenmedium gebruikt een formaat dat niet geschikt is.

Controleer dat het geheugenmedium een formaat gebruikt dat geschikt is voor dit apparaat (FAT16 of FAT32).

- ▶ **Afdrukken vanaf een USB-geheugenapparaat (afdrukken via geheugenapparaten)**

701



Verificatie is mislukt omdat er een ongeldige afdelings-id of pincode is ingevoerd terwijl de functie Afdelings-ID-beheer is ingeschakeld.

- Voer de juiste afdelings-id en pincode in.

Er is geprobeerd de machine te gebruiken zonder een afdelings-id in te voeren terwijl dit wel verplicht is gesteld in Afdelings-ID-beheer (er gelden beperkingen voor taken met onbekende id's).

- Meld u in de systeembeheerdersmodus aan bij de UI op afstand en verwijder de beperkingen voor taken met onbekende id's.
 - ▶ **Taken blokkeren indien afdelings-id onbekend**

703



Het wegschrijven van gegevens is mislukt omdat de geheugenruimte die is gereserveerd voor afbeeldingen vol was op het moment dat er een e-mailbericht/I-Fax werd verzonden of gegevens werden opgeslagen in een gedeelde map.

- Als er een ander verzenddocument in de wachtrij staat, wacht u even tot die taak is voltooid en verstuurt u het document nogmaals.
- Deel het document op voordat u gaat verzenden.
- Verwijder de documenten die in het geheugen zijn opgeslagen.
- Zet de machine uit, wacht minimaal 10 seconden en zet de machine weer aan.

751



**De server is niet opgestart of er is een netwerkverbinding verbroken.
(Wanneer het niet lukt verbinding te maken met de bestemming, wordt dat soms veroorzaakt door een verbreking van de verbinding onderweg.)**

- Controleer de bestemming.
- Controleer de netwerkstatus.
- ▶ **Netwerkinstellingen weergeven**

Het IP adres is niet goed ingesteld.

- Controleer <TCP/IP-instellingen>.
- ▶ **IP-adressen instellen**

Gegevenstransmissie is niet gelukt omdat Windows een gedeelde map (SMB) benadert.

- Wanneer de overdracht van binnenkomende faxgegevens naar een gedeelde map (SMB) mislukt als gevolg van een fout, laad dan de afgedrukte binnenkomende gegevens en verzend deze naar de overdrachtbestemming.

752



Het verzenden van een e-mailbericht/I-Fax is mislukt omdat er een onjuiste naam is ingesteld voor de SMTP-server.

- Corrigeer de naam van de SMTP-server en probeer het opnieuw.
- ▶ **Basisinstellingen voor e-mail configureren**
- ▶ **Communicatie-instellingen voor E-mail/I-Fax configureren**

Het verzenden van een e-mailbericht/I-Fax is mislukt omdat er een onjuiste domeinnaam is ingesteld.

- Corrigeer de domeinnaam en probeer het opnieuw.
- ▶ **DNS configureren**

Het verzenden van een e-mailbericht/I-Fax is mislukt omdat het apparaat niet op de juiste manier met een netwerk is verbonden.

- Controleer of het apparaat goed is geïnstalleerd en goed is aangesloten op het netwerk.
- ▶ **Problemen met installatie/instellingen**

753



Gescande gegevens kunnen niet als e-mail of I-Fax worden verzonden of worden opgeslagen in een gedeelde map, omdat de LAN-kabel is losgekoppeld.

- Controleer of de LAN-kabel goed is aangesloten.
- ▶ **Verbinding maken met een bekabeld LAN**

755



Het verzenden als e-mail of I-Fax of opslaan in een gedeelde map van gescande gegevens is mislukt omdat TCP/IP niet goed werkt.

- Controleer of de waarden voor <TCP/IP-instellingen> juist zijn ingesteld.
- ▶ **Netwerkinstellingen**

Er is geen IP-adres ingesteld.

- Stel het IP-adres op de juiste manier in.
 - 🔍 **IP-adressen instellen**

De machine kan direct na het opstarten niet communiceren met apparatuur in een netwerk omdat er een wachttijd is ingesteld voor het starten van de communicatie.

- Het apparaat kan niet beginnen te communiceren onmiddellijk nadat het is ingeschakeld. Wacht tot de ingestelde tijd voor <Wachttijd voor verbinding bij opstart> is verstreken na het inschakelen van het apparaat en verstuur de gegevens opnieuw.
 - 🔍 **Een wachttijd instellen voor verbinding met een netwerk**

766



Het certificaat dat is gebruikt voor het verzenden van een getekend PDF-document, is niet meer geldig.

- Vernieuw het certificaat of gebruik een certificaat dat nog wel geldig is.
- Controleer dat de <Instellingen datum en tijd> juist is.
 - 🔍 **Tijdklokinstellingen**

801



Tijdens de communicatie met een SMTP-server voor het verzenden van een e-mailbericht/I-Fax, is er een timeoutfout opgetreden op de server.

- Controleer of SMTP juist wordt uitgevoerd in het netwerk.
- Controleer of het apparaat goed is geïnstalleerd en goed is aangesloten op het netwerk.
 - 🔍 **Problemen met installatie/instellingen**

Tijdens de communicatie met de SMTP-server heeft de server een fout geretourneerd.

- Controleer of de SMTP-server goed is ingesteld.

Een bestemming is niet goed ingesteld.

- Controleer of de bestemming goed is ingesteld.

Tijdens het opslaan van een gescand document in de gedeelde map/op de FTP-server is er een fout opgetreden in de map.

- Controleer of de gedeelde map goed werkt, evenals de computer waarop de gedeelde map is opgeslagen.

Er is een onjuiste mapnaam of een onjuist wachtwoord opgegeven bij het verzenden naar een bestandserver.

- Controleer de instellingen van de bestemming.

802



De naam van de SMTP-server is niet goed ingesteld.

- Stel de naam van de SMTP-server goed in.
 - 🔍 **Basisinstellingen voor e-mail configureren**
 - 🔍 **Communicatie-instellingen voor E-mail/I-Fax configureren**

804



Er zijn geen toegangsbevoegdheden verleend voor de gedeelde map.

- Controleer of de gebruikersnaam en het wachtwoord die zijn geregistreerd voor de bestemming overeenkomen met de gebruikersaccount (gebruikersnaam en wachtwoord) die is geregistreerd voor de gedeelde map. Zie voor meer informatie over gedeelde mappen, Gids Instelling Verzenden (op de dvd-rom). Zie **Een gedeelde map instellen als een opslaglocatie** of **Adresboek wijzigen via de UI op afstand** voor meer informatie over hoe u bestemmingen kunt registreren.

Er is een onjuiste map naam opgegeven bij het verzenden naar een gedeelde map.

- Controleer de instellingen van de bestemming.

806



Tijdens het opslaan van gegevens in een gedeelde map is de gebruikersnaam of het wachtwoord onjuist ingevoerd.

- Registreer het gebruikersaccount (dezelfde gebruikersnaam en wachtwoord) dat op een computer is geregistreerd naar de bestemming van het adresboek.
 - ▶ **Een gedeelde map instellen als een opslaglocatie**
 - ▶ **Adresboek wijzigen via de UI op afstand**

Tijdens het verzenden van een e-mailbericht/I-Fax is een onjuiste bestemming opgegeven.

- Voer het correcte e-mailadres in en verzend het bericht opnieuw. Als de bestemming uit het adresboek is gebruikt, controleert u of het e-mailadres juist is.
 - ▶ **Registreren in het adresboek**

808



Er is een fout/timeout opgetreden op de FTP-server.

- Controleer de instellingen van de FTP-server.
 - ▶ **Adresboek wijzigen via de UI op afstand**

810



Tijdens de communicatie met de POP-server voor verzending van een e-mail/I-Fax, heeft de server een fout geretourneerd.

- Controleer of de POP-server goed is ingesteld.
- Controleer of de mailserver en het netwerk goed functioneren. Neem voor meer informatie contact op met de netwerkbeheerder.

812



Het wachtwoord dat wordt gebruikt voor POP-verificatie is niet goed ingesteld.

- Voer het wachtwoord dat wordt gebruikt voor POP-verificatie goed in. Als u onzeker bent over het POP-wachtwoord, raadpleegt u de documenten met instellingen die u hebt ontvangen van uw internetprovider of neemt u contact op met de netwerkbeheerder.

813



De aanmeldingsnaam die wordt gebruikt voor POP-verificatie is niet goed ingesteld.

- Voer de aanmeldingsnaam die wordt gebruikt voor POP-verificatie goed in.

818



De ontvangen gegevens zijn in een bestandsformaat dat het apparaat niet kan afdrukken.

- Neem contact op met de wederpartij en vraag of ze de gegevens in een ander bestandsformaat willen zenden.

819



De ontvangen gegevens zijn niet geschikt (onjuiste MIME-informatie).

- Neem contact op met de wederpartij en vraag ze de instellingen te controleren en de gegevens opnieuw te verzenden.

820



De ontvangen gegevens zijn niet geschikt (onjuiste BASE64- of uuencode-informatie).

- Neem contact op met de wederpartij en vraag ze de instellingen te controleren en de gegevens opnieuw te verzenden.

821



De ontvangen gegevens zijn niet geschikt (er is een TIFF-analysefout opgetreden).

- Neem contact op met de wederpartij en vraag ze de instellingen te controleren en de gegevens opnieuw te verzenden.

822



Een afbeeldingsbestand op een USB-geheugenapparaat kan niet worden afgedrukt omdat de indeling van het bestand niet wordt ondersteund.

- Controleer welke bestandsformaten geschikt zijn en sla het bestand opnieuw op.
 - ▶ **Afdrukken vanaf een USB-geheugenapparaat (afdrukken via geheugenapparaten)**

827



De ontvangen gegevens zijn niet geschikt (omvatten niet-geschikte MIME- informatie).

- Neem contact op met de wederpartij en vraag ze de instellingen te controleren en de gegevens opnieuw te verzenden.

829



De ontvangen gegevens zijn 1.000 pagina's of meer lang.

- Het apparaat wist de gegevens voorpagina 1.000 en verder en drukt de eerste 999 pagina's af of slaat ze op in het geheugen. Vraag de afzender pagina 1.000 en verder opnieuw te verzenden.

839



Een gebruikersnaam en een wachtwoord die worden gebruikt voor SMTP-verificatie zijn niet goed ingesteld.

- Stel de gebruikersnaam en het wachtwoord juist in.
 - ▶ **Basisinstellingen voor e-mail configureren**
 - ▶ **Communicatie-instellingen voor E-mail/I-Fax configureren**

841



Tijdens het verzenden van een e-mail is een coderingsalgoritme voor de mailserver niet gevonden.

- Schakel het selectievakje [Gebruik SSL] uit voor zowel de SMTP-als de POP-server.
 - ▶ **Communicatie-instellingen voor E-mail/I-Fax configureren**
- Voeg het algemene coderingsalgoritme toe aan de instellingen van de mailserver.

844



Via SSL gecodeerde communicatie met een POP-server is mislukt tijdens het verzenden van een e-mail met POP voor SMTP.

- Controleer de instellingen voor SSL-gecodeerde communicatie op de POP-server.
- Schakel het selectievakje [Gebruik SSL] uit voor de POP-server. Schakel, als het probleem blijft optreden, het selectievakje [Gebruik POP-authenticatie voor verzending] uit en kies voor de communicatie-instelling een andere instelling dan POP voor SMTP.
 - ▶ **Communicatie-instellingen voor E-mail/I-Fax configureren**

Er is een verificatiefout opgetreden tijdens het controleren van een SSL-servercertificaat voor communicatie met de POP-server.

- Gebruik de UI op afstand om te controleren of het CA-certificaat waarmee het SSL-servercertificaat is ondertekend op de POP-server is geregistreerd op de machine.
 - ▶ **Sleutelparen en digitale certificaten verifiëren**
- Controleer of het SSL-servercertificaat op de POP-server geldig is.
- Controleer of het SSL-servercertificaat geen zelfondertekend certificaat is.

846



Het verzenden van een e-mail is mislukt vanwege een POP-verificatiefout.

- Controleer de instelling en probeer het opnieuw.
 - ▶ **Communicatie-instellingen voor E-mail/I-Fax configureren**

852



De machine wordt onverwachts uitgeschakeld.

- Controleer of de stekker goed in het stopcontact zit.

853



Een document kan niet worden afgedrukt omdat de hoeveelheid gegevens groter is dan de verwerkingslimiet van de machine.

- Het is mogelijk dat het apparaat geen documenten met een groot aantal pagina's kan afdrukken. Druk minder pagina's tegelijk af of druk pas af als er geen taken meer in de wachtrij staan of als er geen documenten worden afgedrukt. Als u nog steeds niet kunt afdrukken, controleert u de documentgegevens op fouten.

Het afdrukken is geannuleerd vanaf de computer.

- Als u een bewerking annuleert wanneer de afdrukgegevens vanaf een computer naar het apparaat worden verzonden, wordt deze foutcode weergegeven. Er is echter geen sprake van een foutsituatie. Geef desgewenst een nieuwe afdrukopdracht.

Een nog niet afgedrukt beveiligd document is verwijderd.

- Als een beveiligd document niet binnen de ingestelde tijd (standaard 30 minuten) is afgedrukt, wordt het document uit het geheugen verwijderd. Verstuur het beveiligde document opnieuw en druk het binnen de ingestelde tijd af.
 - ▶ **Documenten beveiligd afdrukken**

Er is geprobeerd af te drukken met de functie Beveiligd afdrukken terwijl deze functie niet beschikbaar is.

- Als <Instellingen beveiligde afdruk> is ingesteld op <Uit>, kunt u Beveiligd afdrukken niet gebruiken. Selecteer <Aan> voor de instelling en druk opnieuw af.
 - ▶ **Documenten beveiligd afdrukken**
- Druk het document af zonder Beveiligd afdrukken te gebruiken.
 - ▶ **Een document afdrukken**

U hebt geprobeerd een bestand af te drukken dat beschadigd is of niet geschikt.

- Controleer het bestand en probeer het opnieuw.
 - ▶ **Een document afdrukken**

861



Het afdrukken van een document is mislukt omdat een printerstuurprogramma is gebruikt dat niet geschikt is voor deze machine.

- Druk het document af met het printerstuurprogramma voor deze machine.
 - ▶ **Een document afdrukken**

Het afdrukken van een document is mislukt vanwege een fout in de gegevens.

- Controleer de documentgegevens op fouten.

863



Er is een fout opgetreden tijdens het afdrukken vanaf een computer.

- Zet de machine uit, wacht minimaal 10 seconden en zet de machine weer aan. Probeer opnieuw af te drukken nadat de machine opnieuw is opgestart.

#995



Een document dat wacht op verzending is geannuleerd.

- Verzend het document eventueel opnieuw.

Veelvoorkomende problemen

Als er problemen ontstaan tijdens het gebruiken van de machine, controleer dan de tips in dit gedeelte voordat u contact met ons opneemt. Als u een probleem niet zelf kunt oplossen, neem dan contact op met uw Canon-dealer of met de Canon-helpdesk.

Controleer de volgende punten

→ Is het apparaat ingeschakeld? Is het netsnoer aangesloten?

- Als het apparaat is ingeschakeld maar niet reageert, zet het dan uit, controleer of het netsnoer goed is aangesloten en zet het apparaat weer aan. Zie voor informatie over het aansluiten van het netsnoer Aan de slag.

▶ Meegeleverde documentatie

→ Zijn het telefoonsnoer, de LAN-kabel en de USB-kabel goed aangesloten?

- Controleer of deze kabels goed zijn aangesloten. Controleer of u de aansluiting voor het telefoonsnoer niet per ongeluk voor een andere kabel hebt gebruikt en omgekeerd.

▶ De telefoonlijn aansluiten

▶ Onderdelen en de bijbehorende functies

→ Is de slaapstand geactiveerd?

- Als u het apparaat gedurende bepaalde tijd niet gebruikt, wordt de slaapstand geactiveerd om stroom te besparen. U kunt dan geen bewerkingen uitvoeren. Als u de slaapstand wilt uitschakelen, drukt u op .

→ Wordt er een bericht weergegeven op het scherm?

- Als er sprake is van een probleem, wordt er een bericht weergegeven.

▶ Er wordt een foutbericht weergegeven

Als het probleem blijft optreden

Klik op de koppeling die overeenkomt met het probleem.

▶ Problemen met installatie/instellingen

▶ Problemen bij het kopiëren

▶ Problemen bij het afdrukken



▶ Problemen bij het faxen of met de telefoon (MF729Cx / MF728Cdw / MF628Cw)

Problemen met installatie/instellingen

Zie ook  **Veelvoorkomende problemen.**

OPMERKINGEN

Pictogrammen in de beschrijving

-  Probleem met de draadloze LAN-verbinding
-  Probleem met de bekabelde LAN-verbinding
-  Probleem met de USB-verbinding

Het apparaat kan niet tegelijkertijd via een draadloos LAN, een bekabeld LAN en een USB-kabel met een computer worden verbonden.

- Het is niet mogelijk om de drie verschillende verbindingstypen tegelijkertijd te gebruiken. De volgende combinaties zijn wel mogelijk: USB-kabel en een bekabeld LAN of een USB-kabel en een draadloos LAN.

De UI op afstand wordt niet weergegeven.

- Zijn <Gebruik HTTP> en <Externe UI gebruiken> ingesteld op <Aan>?
 - ▶ **HTTP-communicatie uitschakelen**
 - ▶ **De UI op afstand uitschakelen**
- Als het apparaat is verbonden met een bekabeld LAN, controleert u of de kabel goed is aangesloten en of het IP-adres juist is ingesteld. Start de UI op afstand vervolgens opnieuw.
 - ▶ **Verbinding maken met een bekabeld LAN**
 - ▶ **Netwerkinstellingen weergeven**
- Als het apparaat is verbonden met een draadloos LAN, controleert u of de instellingen goed zijn opgegeven en start u de UI op afstand opnieuw.
 - ▶ **De SSID en de netwerksleutel controleren**
 - ▶ **Netwerkinstellingen weergeven**

Er kan geen verbinding met het netwerk tot stand worden gebracht.

- Het IP-adres is mogelijk niet goed ingesteld. Stel het IP-adres nogmaals in.
 - ▶ **IP-adressen instellen**
- Als u het apparaat op een computer aansluit via een draadloze LAN, controleert u of het apparaat correct is geïnstalleerd en klaar is voor verbinding met het netwerk.
 - ▶ **Als het apparaat geen verbinding kan maken met de draadloze LAN**

U weet niet zeker welk IP-adres is ingesteld.

- ▶ **Netwerkinstellingen weergeven**

U kunt niet afwisselend de verbindingmethode bekabeld LAN en draadloos LAN gebruiken.

- Hebt u op het bedieningspaneel van het apparaat ook gekozen voor Bekabeld LAN of Draadloos LAN? Dat is noodzakelijk om het apparaat te laten overschakelen naar uw selectie.
 - ▶ **Bekabeld LAN of Draadloos LAN selecteren(MF729Cx / MF728Cdw / MF724Cdw / MF628Cw)**

U kunt een fax niet verzenden of ontvangen via een glasvezelverbinding.

- Het apparaat is bedoeld voor gebruik met analoge lijnen. Als u een glasvezelverbinding of IP-telefoonlijn gebruikt, werkt het apparaat mogelijk niet juist, afhankelijk van de omgeving of aangesloten apparaten. Neem in dat geval contact op met de provider van de glasvezelverbinding of IP-telefoon.

U weet niet wat de SSID of netwerksleutel is van de draadloze router waarmee u verbinding wilt maken. De SSID wordt niet op het scherm weergegeven.

- Kijk of de SSID wordt vermeld op de draadloze router zelf of op de verpakking.
- Controleer de SSID of de netwerksleutel van de draadloze LAN-router met behulp van "Canon MF/LBP Wireless Setup Assistant" (Canon MF/LBP-assistent draadloze verbinding instellen).
 - ▶ **De SSID en de netwerksleutel controleren**

De SSID van de draadloze router die moet worden aangesloten, wordt niet weergegeven in de lijst met toegangspunten.

- Controleer of de SSID juist is.
 - ▶ **De SSID en de netwerksleutel controleren**
- Als de SSID van de draadloze router verborgen is (met behulp van een stealth-modus*), stelt u de SSID zo in dat deze zichtbaar is op de draadloze router.

* Een modus die de automatische SSID-detectie van andere apparaten uitschakelt.

- Controleer of het apparaat goed is geïnstalleerd en klaar is voor verbinding met het netwerk.

🔴 Als het apparaat geen verbinding kan maken met de draadloze LAN

Het apparaat belt in naar een onbedoelde bestemming (als er een inbelrouter is aangesloten op het netwerk). 📞 📠

- Als een inbelrouter geen broadcast-pakketten hoeft door te geven, stelt u de router zo in dat deze pakketten niet worden doorgegeven. Als de inbelrouter broadcast-pakketten moet doorgeven, controleert u of de instellingen juist zijn.
- Als er een DNS-server is opgesteld in een extern netwerk, stelt u het IP-adres in voor de verbinding en niet de hostnaam, zelfs niet als er verbinding wordt gemaakt met de apparaten die deel uitmaken van het netwerk waarop het apparaat is aangesloten.
- Als er een DNS-server is opgesteld in een netwerk waarvan het apparaat deel uitmaakt en de gegevens van de apparaten die zijn verbonden met een extern netwerk zijn geregistreerd op de DNS-server, controleert u of de instellingen juist zijn.

De PC kan het apparaat niet goed herkennen. 🖨️

- Wanneer u het apparaat gebruikt met een USB-aansluiting, is het belangrijk dat u de instellingen van het apparaat afstemt op het besturingssysteem van de PC.
- 🔴 Selecteer OS van via USB verbonden pc

Als het apparaat geen verbinding kan maken met de draadloze LAN



1 Controleer de status van uw computer.

- Zijn de instellingen van de computer en de draadloze router voltooid?
- Zijn de kabels van de draadloze router (inclusief het netsnoer en de LAN-kabel) goed aangesloten?
- Is de draadloze router ingeschakeld?

Als het probleem zich blijft voordoen zelfs nadat u de bovenstaande items hebt gecontroleerd:

- Schakel de apparaten uit en schakel ze vervolgens opnieuw in.
- Wacht enkele ogenblikken en probeer opnieuw verbinding te maken met het netwerk.



2 Controleer of het apparaat is ingeschakeld.

- Als het apparaat is ingeschakeld, schakelt u het uit en vervolgens weer in.



3 Controleer de plek van de installatie van het apparaat en de draadloze router.

- Bevindt het apparaat zich te ver van de draadloze router?
- Zijn er obstakels zoals muren tussen het apparaat en de draadloze router?
- Zijn er toestellen zoals magnetrons of digitale draadloze telefoons die radiogolven uitzenden in de buurt van het apparaat?



4 Voer een van de volgende instellingen opnieuw uit.

- 🔴 De verbinding instellen met behulp van de WPS Drukknop-modus
- 🔴 De verbinding instellen met behulp van de WPS PIN-modus
- 🔴 De verbinding instellen door een draadloze router te selecteren
- 🔴 De verbinding instellen door gedetailleerde instellingen op te geven

OPMERKINGEN

Wanneer u de verbinding handmatig moet instellen

Als de draadloze router is ingesteld zoals hieronder beschreven, voert u de vereiste informatie voor de verbinding van de draadloze LAN handmatig in (🔴 De verbinding instellen door gedetailleerde instellingen op te geven).

- ELKE verbodingsweigering* wordt geactiveerd.

- De WEP-sleutel die automatisch is gegenereerd (hexadecimaal) wordt geselecteerd.

* Een functie waarbij de draadloze router de verbinding weigert als de SSID op het apparaat dat moet worden aangesloten, is ingesteld op "ELKE" of leeg is.

Wanneer u de instellingen van de draadloze router moet wijzigen

Als de draadloze router is ingesteld zoals hieronder beschreven, wijzigt u de instellingen van de router.

- Het filteren van gegevenspakketten op MAC-adres is ingesteld.
- Wanneer alleen IEEE 802.11n wordt gebruikt voor de draadloze communicatie, wordt WEP geselecteerd of de WPA/WPA2-encryptiemethode wordt ingesteld op TKIP.
- De stealth-modus wordt geactiveerd.

Problemen bij het kopiëren

Zie ook [▶ Veelvoorkomende problemen](#).

Het afdrukresultaat is niet naar tevredenheid. Het papier is gekreukeld of gekruld.

[▶ Als u niet goed kunt afdrukken](#)

Problemen bij het afdrukken

Zie ook **▶ Veelvoorkomende problemen.**

Het afdrukresultaat is niet naar tevredenheid. Het papier is gekreukeld of gekruld.

▶ Als u niet goed kunt afdrukken

U kunt niet afdrukken.

- Zie de Installatiehandleiding MF-stuurprogramma en controleer dat het printerstuurprogramma goed is geïnstalleerd op uw computer.

Het afdrukken gaat langzaam.*

- Maak ruimte vrij door gegevens in het geheugen af te drukken of te verwijderen.
 - ▶ **Documenten afdrukken die in het geheugen zijn opgeslagen**
 - ▶ **Documenten in het geheugen controleren/verwijderen**
- Schakel Beveiligd afdrukken uit als u deze functie niet gebruikt.
 - ▶ **De periode instellen waarna beveiligde documenten worden verwijderd**

* Als het geheugen bijna vol is, wordt de machine trager, net zoals bij een computer. Er is dus geen sprake van een foutsituatie.

U kunt niet afdrukken met Google Cloudprinter.

▶ Google Cloudprinter gebruiken

Problemen bij het faxen of met de telefoon **MF729Cx / MF728Cdw / MF628Cw**

Zie ook **Veelvoorkomende problemen**.

Problemen bij het verzenden

Het lukt niet een fax te verzenden.

- Is de externe telefoonlijn bezet? Wacht tot de lijn vrij is.
- Is er een fout opgetreden? Druk het communicatiebeheerrapport af en bekijk de inhoud.
 - ▶ **Communicatiebeheerrapport**
- Is de telefoonlijn goed ingesteld?
 - ▶ **De telefoonlijn aansluiten**
- Als u een fax naar het buitenland stuurt, voeg dan pauzes toe aan het faxnummer.
 - ▶ **Faxen verzenden(MF729Cx / MF728Cdw / MF628Cw)**

Een fax kan niet worden verzonden naar een eerder gekozen bestemming.

- Hebt u het apparaat uitgeschakeld? In dat geval worden eerdere bestemmingen namelijk gewist.
- Hebt u <Beperk nieuwe bestemmingen> ingesteld op <Aan>? In dat geval zijn de eerder gekozen bestemmingen nu niet meer beschikbaar.
- Hebt u <Beperk opnieuw verzenden vanuit log> ingesteld op <Aan>? Als dat zo is, kunt u geen eerder gekozen bestemmingen opgeven.

U kunt een fax niet verzenden via een glasvezelverbinding.

- Het apparaat is bedoeld voor gebruik met analoge lijnen. Als u een glasvezelverbinding of IP-telefoonlijn gebruikt, werkt het apparaat mogelijk niet juist, afhankelijk van de omgeving of aangesloten apparaten. Neem in dat geval contact op met de provider van de glasvezelverbinding of IP-telefoon.

De resultaten van een verzonden fax zijn niet naar tevredenheid.

- Reinig de glasplaat of de documentinvoer. Als dit niet helpt, ligt de oorzaak mogelijk bij het faxapparaat van de ontvanger.
 - ▶ **Glasplaat**
 - ▶ **Documentinvoer**

Problemen bij het ontvangen

De resultaten van een ontvangen fax zijn niet naar tevredenheid. Het papier is gekreukeld of gekruld.

- ▶ **Als u niet goed kunt afdrukken**

Er kan niet automatisch worden geschakeld tussen de telefoon en de fax.

- Controleer of de ontvangstmodus is ingesteld op <Fax/tel automatisch schakelen>, <Antwoordapparaat> of <Netwerkomschakelaar>.
 - ▶ **De ontvangstmodus selecteren**
- Misschien is er nog weinig ruimte in het geheugen beschikbaar. Maak ruimte vrij door gegevens in het geheugen af te drukken of te verwijderen.
 - ▶ **Documenten in het geheugen controleren/verwijderen**
 - ▶ **Documenten afdrukken die in het geheugen zijn opgeslagen**

Een fax ontvangen lukt niet automatisch.

- Controleer of de ontvangstmodus is ingesteld op <Fax/tel automatisch schakelen>, <Automatisch>, <Antwoordapparaat> of <Netwerkomschakelaar>.
 - ▶ **De ontvangstmodus selecteren**
- Misschien is er nog weinig ruimte in het geheugen beschikbaar. Maak ruimte vrij door gegevens in het geheugen af te drukken of te verwijderen.
 - ▶ **Documenten in het geheugen controleren/verwijderen**
 - ▶ **Documenten afdrukken die in het geheugen zijn opgeslagen**

U kunt een fax niet ontvangen via een glasvezelverbinding.

- Het apparaat is bedoeld voor gebruik met analoge lijnen. Als u een glasvezelverbinding of IP-telefoonlijn gebruikt, werkt het apparaat mogelijk niet juist, afhankelijk van de omgeving of aangesloten apparaten. Neem in dat geval contact op met de provider van de glasvezelverbinding of IP-telefoon.

Als u niet goed kunt afdrukken

Probeer de volgende oplossingen als het afdrukresultaat te wensen overlaait, of als het papier gekreukeld is of omkrult. Als u een probleem niet zelf kunt oplossen, neem dan contact op met uw Canon-dealer of met de Canon-helpdesk.

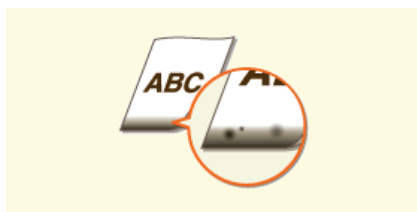

▶ Vlekken aan de onderzijde van afdrukken



▶ Strepen op afdrukken



▶ Witte strepen



▶ Vlekken en spetters



▶ Afdrukken zijn vaag

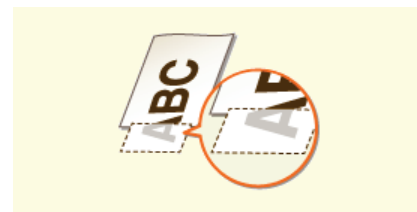

▶ Een gedeelte van de pagina is niet afgedrukt



▶ De printdichtheid is onregelmatig

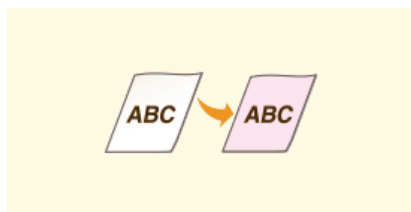

▶ Afdrukken worden licht gekleurd



▶ Gekreukeld papier



▶ Gekruld papier



▶ Afdrukken zijn scheef



▶ Papier wordt niet ingevoerd of twee of meer vellen tegelijk

Het afdrukresultaat is niet goed

Als het apparaat van binnen vies is, kan dit gevolgen hebben voor het afdrukresultaat. Reinig het apparaat zorgvuldig.

🔴 Het apparaat reinigen

Vlekken aan de onderzijde van afdrucken

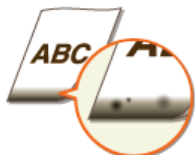

→ Gebruikt u geschikt papier?

- Controleer welke papiersoorten geschikt zijn en vervang het papier door een bruikbaar soort.

- 🔴 **Papier**
- 🔴 **Papier plaatsen**
- 🔴 **Het type en formaat papier opgeven**

→ Drukt u gegevens af zonder marges?

- Dit symptoom doet zich voor als een marge is ingesteld op Geen in het printerstuurprogramma. Marges van 5 mm of minder rond de rand van het papier of 10 mm of minder rond de rand van enveloppen vallen buiten het bedrukbare gebied van het apparaat. Zorg ervoor dat de marges rond het document groot genoeg zijn.

Tabblad [Afwerking] ▶ [Geavanceerde instellingen] ▶ [Afdrukgebied uitbreiden en afdrucken] ▶ [Uit]

Strepen op afdrucken



→ Gebruikt u geschikt papier?

- Controleer het papier dat u kunt gebruiken en druk af met geschikt papier.

- 🔴 **Papier**
- 🔴 **Papier plaatsen**

Witte strepen



→ Zijn de tonercartridges opgebruikt?

- Controleer hoeveel toner er nog in de tonercartridges zit en vervang zo nodig de tonercartridges.

- 🔴 **Tonercartridges vervangen**

**→ Gebruikt u geschikt papier?**

- Controleer het papier dat u kunt gebruiken en druk af met geschikt papier.

- ▶ **Papier**
- ▶ **Papier plaatsen**

→ Zijn de tonercartridges opgebruikt?

- Controleer hoeveel toner er nog in de tonercartridges zit en vervang zo nodig de tonercartridges.

- ▶ **Tonercartridges vervangen**

→ Komt het papier formaat dat is opgegeven in het stuurprogramma wel overeen met het formaat van het papier dat wordt gebruikt?

- U kunt het apparaat een foutmelding laten weergeven wanneer gegevens worden afgedrukt op een ander papierformaat door <Prioriteit stuurprogramma-instellingen bij afdrukken> in te stellen op <Uit>.

- ▶ **Prioriteit stuurprogramma-instellingen bij afdrukken**

**→ Zijn de tonercartridges opgebruikt?**

- Controleer hoeveel toner er nog in de tonercartridges zit en vervang zo nodig de tonercartridges.

- ▶ **Tonercartridges vervangen**

→ Gebruikt u geschikt papier?

- Controleer het papier dat u kunt gebruiken en druk af met geschikt papier. Geef ook de instellingen voor het formaat en type papier goed op.

- ▶ **Papier**
- ▶ **Papier plaatsen**
- ▶ **Het type en formaat papier opgeven**

→ Zijn de afdrukken vaag wanneer u op enveloppen afdrukt?

- Als u <Envelop 2> selecteert voor <Schak. voor enveloppen>, wordt het probleem mogelijk opgelost.

- ▶ **Speciale verwerking**

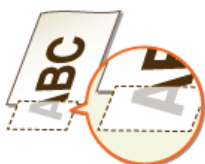

→ **Drukt u gegevens af zonder marges?**

- Dit symptoom doet zich voor als een marge is ingesteld op Geen in het printerstuurprogramma. Marges van 5 mm of minder rond de rand van het papier of 10 mm of minder rond de rand van enveloppen vallen buiten het bedrukbare gebied van het apparaat. Zorg ervoor dat de marges rond het document groot genoeg zijn.

Tabblad [Afwerking] ▶ [Geavanceerde instellingen] ▶ [Afdrukgebied uitbreiden en afdrukken] ▶ [Uit]

De printdichtheid is onregelmatig



→ **Zijn de tonercartridges opgebruikt?**

- Controleer hoeveel toner er nog in de tonercartridges zit en vervang zo nodig de tonercartridges.

▶ **Tonercartridges vervangen**

Afdrukken worden licht gekleurd



→ **Heeft het document een achtergrondkleur, zitten er vlekken op, of kopieert u een document, zoals een krant, die is afgedrukt op dun papier, zodat tekst of afbeeldingen op de andere zijde, zichtbaar zijn door het papier?**

- Controleer het document en pas vervolgens de dichtheid aan de juiste instellingen aan.

▶ **Dichtheid aanpassen**

→ **Zijn de tonercartridges opgebruikt?**

- Controleer hoeveel toner er nog in de tonercartridges zit en vervang zo nodig de tonercartridges.

▶ **Tonercartridges vervangen**

Het papier krult om of is gekreukeld

Gekreukeld papier



→ Is het papier goed geplaatst?

- Als de stapel papier hoger is dan de markering voor het maximale aantal vellen of schuin in de lade ligt, kunnen er kreukels of vouwen ontstaan.

▶ **Papier plaatsen**

→ Gebruikt u papier dat vochtig is geweest?

- Gebruik nieuw papier dat helemaal droog is.

▶ **Papier plaatsen**

→ Gebruikt u geschikt papier?

- Controleer het papier dat u kunt gebruiken en druk af met geschikt papier.

▶ **Papier**

Gekruld papier



→ Gebruikt u geschikt papier?

- Controleer het papier dat u kunt gebruiken en druk af met geschikt papier. Geef ook de instellingen voor het formaat en type papier goed op.

▶ **Papier**

▶ **Papier plaatsen**

▶ **Het type en formaat papier opgeven**

- Als het probleem blijft optreden wanneer u geschikt papier gebruikt, stelt u <Speciale modus P> in op <Aan>.

▶ **Speciale verwerking**

Papier wordt niet goed ingevoerd

Afdrukken zijn scheef



→ Zijn de papiergeleiders afgesteld op de randen van het papier?

- Als de papiergeleiders te los of te strak zitten, zijn de afdrukken scheef.

▶ Papier plaatsen

→ Wordt het papier ingevoerd via de sleuf voor handmatige invoer?

- Plaats het papier in de papierlade.

▶ Papier in de papierlade plaatsen

→ Drukt u af op gekrulde enveloppen?

- Strijk de enveloppen glad en druk opnieuw af.

▶ Enveloppen plaatsen

- Als de glad gestreken enveloppen nog steeds niet goed worden ingevoerd, selecteert u <Envelop 2> bij <Schak. voor enveloppen>.

▶ Speciale verwerking

Papier wordt niet ingevoerd of twee of meer vellen tegelijk



→ Is het papier goed geplaatst?

- Waaier de papierstapel goed uit, zodat de vellen niet aan elkaar blijven plakken.
- Controleer of het papier goed is geplaatst.

▶ Papier plaatsen

- Controleer of het aantal vellen papier dat is geladen, geschikt is en of het juiste papier wordt gebruikt.

▶ Papier

▶ Papier plaatsen

- Controleer of er verschillende formaten en soorten papier door elkaar zijn geladen.

Wanneer een probleem niet kan worden opgelost

Als u door het raadplegen van de informatie in dit hoofdstuk een probleem nog steeds niet kunt oplossen, neemt u contact op met de dichtstbijzijnde Canon-dealer of met de Canon-helpdesk.

BELANGRIJK

Het is niet toegestaan het apparaat te demonteren of te repareren

- Als u dat wel doet, bestaat de kans dat de garantie vervalt.

Als u contact opneemt met Canon

Zorg dat u over de volgende gegevens beschikt als u contact met ons gaat opnemen:

- Productnaam (MF729Cx / MF728Cdw / MF724Cdw / MF628Cw / MF623Cn)
- De naam en gegevens van de dealer waar u het apparaat hebt gekocht
- Details van het probleem (bijvoorbeeld welke bewerking u hebt uitgevoerd en wat het resultaat is)
- Het serienummer (acht alfanumerieke tekens op de achterzijde van het apparaat)

MF729Cx / MF728Cdw / MF724Cdw

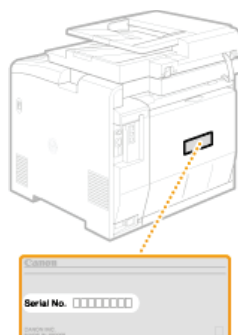

MF628Cw / MF623Cn

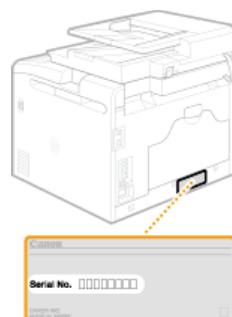

OPMERKING:

Het serienummer controleren vanaf ()

- Druk op  () en tik op <Apparaatconfiguratie controleren>.

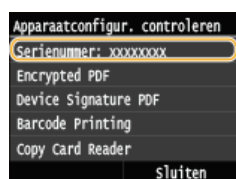

Het serienummer controleren vanaf het bedieningspaneel

- Druk op  ▶ Tik op <Apparaatstatus> ▶ <Serienummer>.

Onderhoud

In dit hoofdstuk wordt het onderhoud van de machine beschreven, inclusief het reinigen van de machine en het initialiseren van instellingen.

■ Standaardreiniging [▶ Het apparaat reinigen](#)

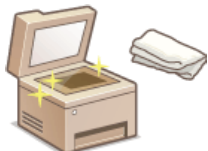

- Het apparaat wordt vuil, zie [▶ Behuizing](#).
- Vlekken op originelen of afdrucken, zie [▶ Glasplaat](#) of [▶ Documentinvoer](#).
- Strepen op afdrucken, zie [▶ Fixeereenheid](#).
- Afdrukkwaliteit verslechtert, zie [▶ Transfer-band](#).

■ Toner cartridges vervangen



- Als u wilt controleren hoeveel tonen er nog in de tonercartridge zit, zie [▶ Toner cartridges vervangen](#).
- Zo vervangt u tonercartridges, zie [▶ Toner cartridges vervangen](#).

■ De machine verplaatsen



- Het apparaat verplaatsen voor onderhoud of voor een interne verhuizing, zie [▶ De machine verplaatsen](#).

■ Afdrukkwaliteit beheren [▶ Afdrukkwaliteit handhaven en verbeteren](#)

- Schakeringen van kleuren op afdrucken zijn anders dan op de originelen, zie [▶ De gradatie corrigeren](#) of [▶ Waarden aanpassen voor reproduceerbaarheid van tekstkleur in kleurendocumenten](#).
- Kleuren wijken af, zie [▶ Onjuiste afdrukkleuren corrigeren](#) of [▶ Waarden aanpassen voor reproduceerbaarheid van tekstkleur in kleurendocumenten](#).

■ Rapporten en lijsten afdrucken



- Rapporten afdrucken die resultaten van verzending geven, of een lijst van Adresboek-informatie afdrucken, zie [▶ Rapporten en lijsten afdrucken](#).

■ Het totale aantal afgedrukte pagina's controleren

Als u het totale pagina-aantal van de afdrucken wilt controleren, zie [▶ Aantal afdrucken weergeven](#).

■ Geregistreerde gegevens exporteren/importeren

De gegevens van het Adresboek of van de menu-opties exporteren van het apparaat naar een USB-geheugenapparaat, of deze gegevens importeren op het apparaat vanaf een USB-geheugenapparaat, zie [▶ Een USB-geheugenapparaat gebruiken voor het exporteren/importeren van geregistreerde gegevens](#).

■ Instellingen terugzetten op de standaardwaarden

Als u de instellingen wilt herstellen, zie [▶ Instellingen terugzetten op de standaardwaarden](#).

Het apparaat reinigen

Maak de machine regelmatig schoon om te voorkomen dat de afdrukkwaliteit afneemt en om de machine veilig en prettig te kunnen gebruiken. Lees eerst de veiligheidsinstructies door voordat u aan de slag gaat. **Onderhoud en inspecties**

Onderdelen die u moet reinigen

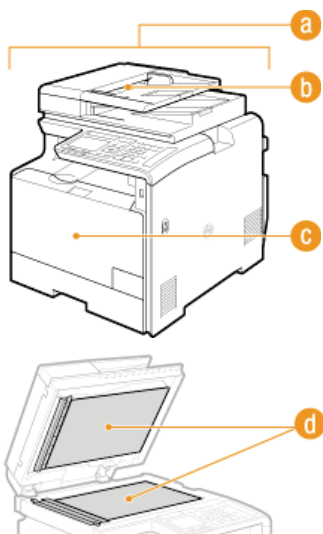

a Behuizing van het apparaat en de ventilatieopeningen

▶ **Behuizing**

b Roller in de invoer

▶ **Documentinvoer**

c Interne fixeereenheid en transfer-band

▶ **Fixeereenheid**

▶ **Transfer-band**

d Glasplaat en de onderzijde van de invoer

▶ **Glasplaat**

Behuizing

Wrijf de behuizing van het apparaat regelmatig schoon, vooral bij de ventilatieopeningen, om het apparaat in goede conditie te houden.

1 Schakel de machine uit en haal de stekker uit het stopcontact voordat u begint met schoonmaken.

- Als u het apparaat uitschakelt, worden gegevens in de wachtrij verwijderd. Faxen die zijn ontvangen met de functie Geheugenontvangst, faxen die wachten op verzending en rapporten die na het verzenden en ontvangen van faxen automatisch worden afgedrukt, worden niet verwijderd.

2 Reinig de buitenkant van het apparaat en de ventilatieopeningen.

- Gebruik een zachte doek die heel iets is bevochtigd met water of een mild reinigingsmiddel dat is verdund met water.
- Zie **Voorzijde** en **Achterzijde** voor de locatie van de ventilatieopeningen.



3 Wacht tot de behuizing van het apparaat helemaal droog is.

4 Steek de stekker weer in het stopcontact en schakel het apparaat in.

Glasplaat

Verwijder regelmatig stof van de glasplaat en de onderzijde van de invoer om vlekken op documenten of afdrukken te voorkomen.

1 Schakel de machine uit en haal de stekker uit het stopcontact voordat u begint met schoonmaken.

- Als u het apparaat uitschakelt, worden gegevens in de wachtrij verwijderd. Faxen die zijn ontvangen met de functie Geheugenontvangst, faxen die wachten op verzending en rapporten die na het verzenden en ontvangen van faxen automatisch worden afgedrukt, worden niet verwijderd.

2 Open de documentinvoer.

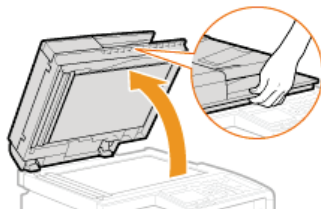

3 Reinig de glasplaat en de onderzijde van de documentinvoer.

- Gebruik een doek die iets met water is bevochtigd om de gebieden schoon te maken. Wrijf de gebieden vervolgens droog met een zachte, droge doek.
- Naast de glasplaat en de onderzijde van de documentinvoer moet u ook de witte strook (a) en het doorzichtige gebied (b) reinigen.

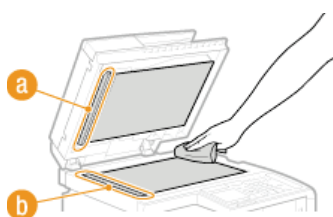

BELANGRIJK:

- Wanneer u het transparante kunststof vlak schoonveegt (b), let er dan op dat u het kunststof vlak niet buigt.

4 Wacht tot de gebieden helemaal droog zijn.

5 Sluit de documentinvoer voorzichtig.

6 Steek de stekker weer in het stopcontact en schakel het apparaat in.

Documentinvoer

Grafietpoeder of stof op de rollers in dit document invoer kan vlekken geven op de afdrukken. Maak the documentinvoer schoon, als dit zich voordoet. Als er nog vlekken te zien zijn nadat u de invoer hebt schoongemaakt, start dan het automatisch reinigen van de documentinvoer.

- ▶ **The documentinvoer reinigen**
- ▶ **Automatische reiniging van de documentinvoer**

The documentinvoer reinigen

1 Schakel de machine uit en haal de stekker uit het stopcontact.

- Wanneer u de printer uitschakelt, worden afdruk gegevens in de wachtrij gewist. Gegevens, zoals documenten die zijn ontvangen en in het geheugen zijn opgeslagen, documenten die moeten worden verzonden en rapporten die automatisch worden afgedrukt na het verzenden of ontvangen van faxen, worden niet gewist.

2 Open de klep van de documentinvoer.

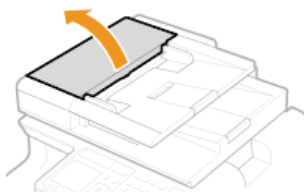

3 Veeg de rollers van de invoer schoon.

- Veeg de rollers schoon met een doek die vochtig is gemaakt met water en is uitgewrongen. Veeg vervolgens de rollers droog met een droge doek.

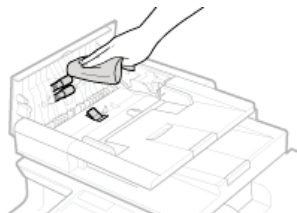

4 Sluit de klep van de documentinvoer.

5 Steek de stekker van het apparaat weer in het stopcontact en schakel het apparaat in.

Automatische reiniging van de documentinvoer

Automatische reiniging van de documentinvoer gebruikt papier dat in the documentinvoer is geplaatst. Plaats 10 vellen normaal papier van het formaat A4 of US Letter in the documentinvoer voordat u automatische reiniging start. ▶ **Documenten plaatsen**



1 Druk op en tik op <Menu>.

2 Tik op <Aanpassing/onderhoud>.

3 Tik op <Invoer reinigen>.

4 Tik op <Start>.



- Het reinigen begint. Wanneer ongeveer 1 minuut later het bericht <Voltooid.> wordt weergegeven, drukt u op  en keert u terug naar het scherm <Start>.

Fixeereenheid

Er kan zich vuil verzamelen op de fixeereenheid in het apparaat, met zwarte strepen op afdrukken als gevolg. Voer de onderstaande procedure uit om de fixeereenheid te reinigen. U kunt de fixeereenheid niet reinigen als de wachtrij van het apparaat documenten bevat die nog moeten worden afgedrukt. U hebt normaal papier van A4-of Letter-formaat nodig om de fixeereenheid te reinigen. Leg het papier in de papierlade of de sleuf voor handmatige invoer (**Papier in de papierlade plaatsen** **Papier laden in de sleuf voor handmatige invoer**) voordat u de volgende procedure gaat uitvoeren.

OPMERKINGEN

- Er wordt namelijk toner verbruikt tijdens het reinigen. Controleer vooraf of er voldoende toner is. **Controleren hoeveel toner er nog in de tonercartridges zit**

- 1 Druk op  en tik op <Menu>.
- 2 Tik op <Aanpassing/onderhoud>.
- 3 Tik op <Fixeereenheid reinigen>.
- 4 Lees het bericht dat wordt weergegeven en tik op <OK>.
- 5 Tik op <Start>.



- Het reinigen begint. Wanneer ongeveer 1 minuut later het bericht <Voltooid.> wordt weergegeven, drukt u op  en keert u terug naar het scherm <Start>.

Transfer-band

Er kan zich vuil verzamelen op de transfer-band in de machine, met als gevolg dat de afdrukkwaliteit afneemt. Voer de onderstaande procedure uit om de transfer-band te reinigen. U kunt de transfer-band niet reinigen als de wachtrij van de machine documenten bevat die nog moeten worden afgedrukt.

- 1 Druk op  en tik op <Menu>.
- 2 Tik op <Aanpassing/onderhoud>.
- 3 Tik op <ITB reinigen>.
- 4 Tik op <Start>.



- Het reinigen begint. Wanneer ongeveer 1 tot 2 minuten later het bericht <Voltooid.> wordt weergegeven, drukt u op  en keert u terug naar het scherm <Start>.

Toner cartridges vervangen

Het apparaat geeft een melding weer wanneer er nog maar weinig toner in de tonercartridge zit. NB de afdrukkwaliteit kan verslechteren, als u doorgaat met afdrucken zonder dit op te lossen. Op de display kunt u zien hoeveel toner er nog in de tonercartridges zit.

- ▶ **Er wordt een bericht weergegeven**
- ▶ **Afdrukken zijn van slechte kwaliteit**
- ▶ **Controleren hoeveel toner er nog in de tonercartridges zit**

■ Er wordt een bericht weergegeven

Welk bericht wordt weergegeven hangt af van hoeveel toner er nog over is. Het weergegeven bericht bepaalt of u een vervangende tonercartridge gereed moet hebben of dat u de tonercartridge al moet vervangen. ▶ **Toner cartridges vervangen** ▶ **Verbruiksartikelen**

OPMERKINGEN

- Waar "XXXX" wordt weergegeven in de onderstaande beschrijvingen, wordt hier de kleur van de desbetreffende tonercartridge weergegeven in het werkelijke bericht.

<Bereid de XXXX cartridge voor.>

Dit bericht betekent dat de tonercartridge met de aangegeven kleur binnenkort moet worden vervangen. Zorg dat u beschikt over een nieuwe tonercartridge. Vervang de tonercartridge als u dit bericht ziet net voordat u een grote taak wilt gaan afdrucken.

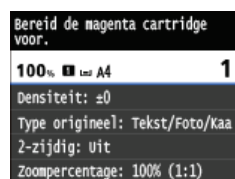

OPMERKING:

Wanneer dit bericht wordt weergegeven

- Als dit bericht verschijnt tijdens het kopiëren of afdrucken, kunt u doorgaan met het afdrucken van het document.
- Als het bericht <Bereid de zwarte cartridge voor.> wordt weergegeven wanneer het apparaat een fax ontvangt of als automatische rapportuitvoer is ingesteld, worden ontvangen faxen en rapporten op het apparaat opgeslagen zodat deze niet onscherp lijken nadat ze zijn afgedrukt. U kunt voorkomen dat afdrucken onscherp of niet in heldere kleuren verschijnen, door <Afdr. verv. als crtr. bijna leeg> in te stellen op <Uit>. ▶ **Doorgaan met afdrucken als cartridge bijna leeg is**

Opgeven wanneer dit bericht wordt weergegeven

- U kunt een waarde instellen als percentage van de hoeveelheid die over is in de tonercartridge en die dit bericht op het scherm brengt. ▶ **Weergavetijd voor melding over cartridgevoorbereiding**

<Einde gebr. duur tonercart.>

Dit bericht, dat ook de kleur vermeldt van de desbetreffende tonercartridge(s), geeft aan dat een tonercartridge zo goed als leeg is. Het is raadzaam de aangegeven tonercartridge(s) te vervangen. U kunt doorgaan met afdrucken, maar de afdrukkwaliteit kan dan niet worden gegarandeerd.

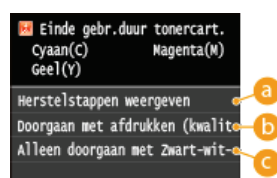

a <Herstelstappen weergeven>

Kies deze optie om instructies weer te geven voor het vervangen van een tonercartridge.

b <Doorgaan met afdrucken (kwaliteit niet gegarandeerd)>

Kies deze optie om door te gaan met afdrucken, met de kans dat er een storing optreedt.

c <Alleen doorgaan met Zwart-wit-afdrucken>

Kies deze optie om verder af te drukken in zwart-wit als een kleurencartridge leeg is.

■ Afdrukken zijn van slechte kwaliteit

Als uw afdrukken één van de onderstaande kenmerken gaan vertonen, raakt één van uw tonercartridges leeg. Vervang de bijna lege tonercartridge ook als er geen bericht wordt weergegeven.

► Toner cartridges vervangen

Witte strepen



Vage afdruk



Ongelijke dichtheid



Vlekken en spetters



Witruimte op het origineel is grijs op de afdruk



■ Controleren hoeveel toner er nog in de tonercartridges zit

Met onderstaande procedure kunt u controleren hoeveel toner er nog in de tonercartridges zit. Het is vooral belangrijk dat u controleert of u een nieuwe tonercartridge gereed moet hebben, voordat u met een grote afdructaak begint.

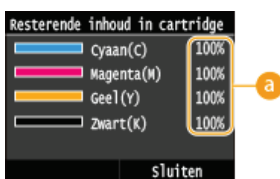
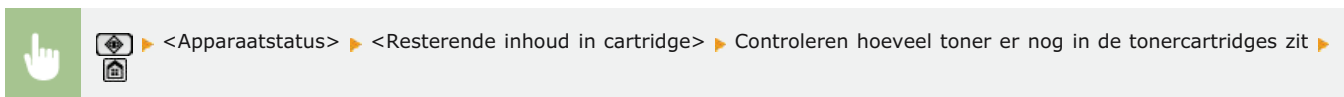

a Hoeveelheid nog in de cartridge

Geeft weer hoeveel toner er nog in de tonercartridge zit. Andere interne onderdelen kunnen op of versleten raken voordat de toner opdraakt.

OPMERKINGEN

- De weergegeven hoeveelheid in een tonercartridge resterende toner kan uitsluitend als richtlijn worden gezien en kan verschillen van de werkelijke hoeveelheid.

KOPPELINGEN

► Verbruiksartikelen

Toner cartridges vervangen

Lees de veiligheidsvoorschriften in [Onderhoud en inspecties](#) en [Verbruiksartikelen](#) voordat u tonercartridges gaat vervangen.

1 Open de klep aan de voorzijde.

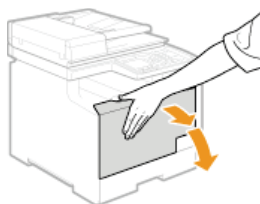

2 Trek de lade met de tonercartridges naar buiten.

MF729Cx / MF728Cdw / MF724Cdw

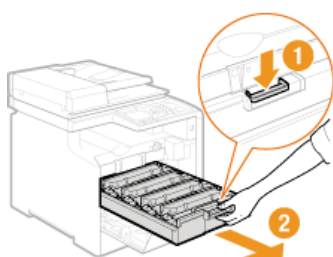

MF628Cw / MF623Cn

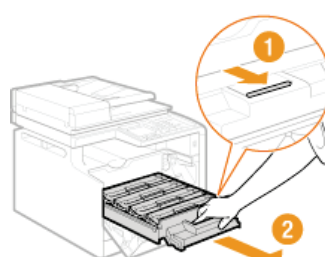

3 Trek de lege tonercartridge recht omhoog uit de houder.

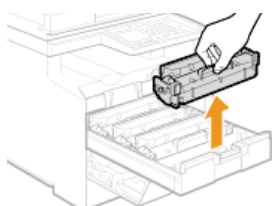

4 Haal de nieuwe tonercartridge uit de beschermende verpakking.

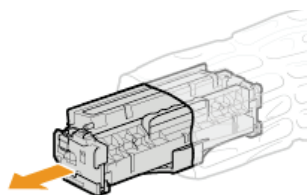

5 Schud de tonercartridge 5 of 6 keer heen en weer zoals hieronder aangegeven om de toner in de cartridge gelijkmatig te verdelen. Leg de cartridge vervolgens op een vlakke ondergrond.

- Verwijder nog niet de beschermklep van de drum (a).

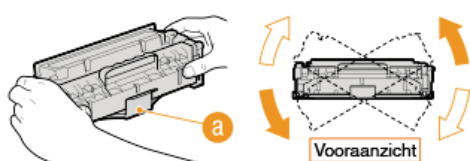

6 Trek de afdichtingstape recht uit de cartridge.

- De afdichtingstape is ongeveer 50 cm lang.

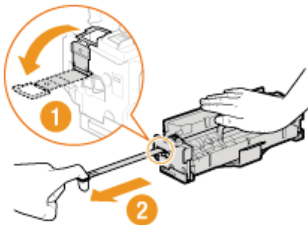

BELANGRIJK:

Wanneer u de afdichtingstape naar buiten trekt

Als er tape achterblijft in een tonercartridge, kan dit gevolgen hebben voor de kwaliteit van afdrucken, inclusief faxen. Het is trouwens niet mogelijk om een fax opnieuw af te drukken, aangezien de faxgegevens direct na het afdrucken automatisch worden verwijderd.

- Trek de afdichtingstape niet schuin of onder een hoek uit de cartridge. Als de tape scheurt, kunt u misschien niet meer alle tape verwijderen.

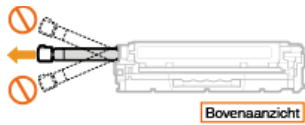

- Als de tape vast komt te zitten tijdens het verwijderen, blijf dan trekken aan de tape tot deze volledig is verwijderd.

7 Verwijder de beschermklep van de drum.

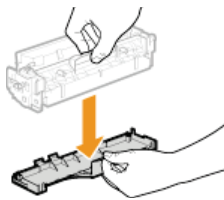

8 Installeer de tonercartridge.

- Elke kleur tonercartridge heeft een eigen sleuf in de cartridgehouder, aangegeven met een kleurenlabel (a). Plaats de tonercartridge in de juiste sleuf.

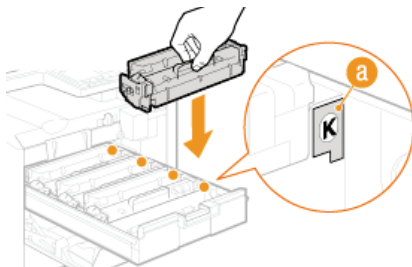

- Zorg ervoor dat de drum niet in aanraking komt met het frame van de cartridgehouder. De onderzijde van de cartridge is namelijk open.

9 Duw de cartridgehouder terug in de machine en sluit de klep aan de voorkant.

- Er wordt nu direct een automatische correctie uitgevoerd (● **Snelle aanpassing**). Als u een correctie of aanpassing voor hogere kwaliteit wilt uitvoeren, kiest u voor een volledige aanpassing (● **Volledige aanpassing**).

De machine verplaatsen

Het apparaat is zwaar. Volg altijd de onderstaande procedures als u het apparaat gaat verplaatsen om lichamelijk letsel te voorkomen. Lees ook altijd de veiligheidsvoorschriften voordat u aan de slag gaat. **Belangrijke veiligheidsinstructies**

1 Schakel het apparaat en de computer uit.

- Als u het apparaat uitschakelt, worden gegevens in de wachtrij verwijderd. Faxen die zijn ontvangen met de functie Geheugenontvangst, faxen die wachten op verzending en rapporten die na het verzenden en ontvangen van faxen automatisch worden afgedrukt, worden niet verwijderd.

2 Koppel de kabels en het netsnoer van het apparaat los in de numerieke volgorde zoals weergegeven in de onderstaande afbeelding.

- Of de kabels met "*" zijn aangesloten hangt af van uw computeromgeving.
- Als er een als optie verkrijgbare handset op het apparaat is geplaatst, neem de handset dan van de houder.

MF729Cx / MF728Cdw / MF724Cdw

- 1 Stekker
- 2 Netsnoer
- 3 LAN-kabel*
- 4 USB-kabel*
- 5 USB-toetsenbord*
- 6 Telefoonkabel*
- 7 Externe telefoon*
- 8 Handset*

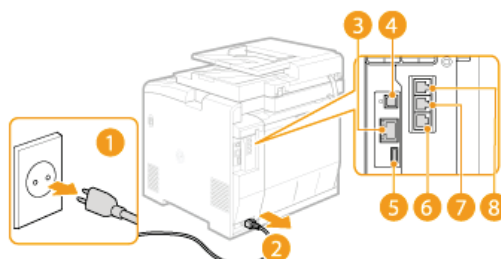

MF628Cw / MF623Cn

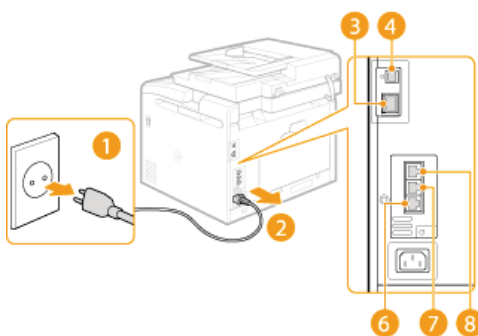

3 Verwijder de tonercartridges als u de machine over een grotere afstand gaat transporteren. **Tonercartridges vervangen**

4 Trek de papierlade uit.

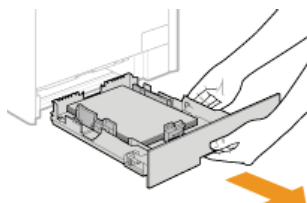

BELANGRIJK:

- Houd de papierlade met twee handen vast en trek deze voorzichtig uit het apparaat. Als u dat niet doet, kan de lade beschadigd raken wanneer u deze laat vallen omdat de lade te snel naar buiten schuift.

5 Sluit alle geopende kleppen en breng de machine naar de nieuwe gebruikslocatie.

- De machine is zwaar (**Apparaatspecificaties**). Verplaats de machine altijd met twee of meer mensen.
- Pak de machine vast bij de handgrepen als u de machine gaat optillen. Als u de MF729Cx / MF728Cdw / MF724Cdw gebruikt en de als optie verkrijgbare papierlade hebt geplaatst, laat deze dan op de vloer liggen en verplaats de lade nadat u de machine hebt verplaatst.

MF729Cx / MF728Cdw / MF724Cdw

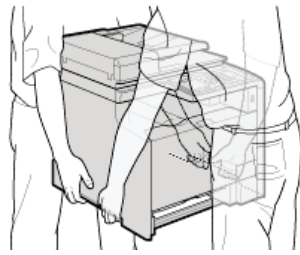
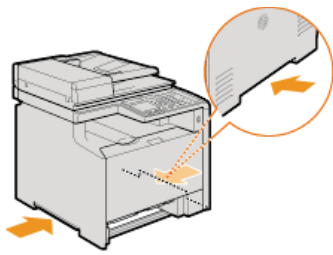

MF628Cw / MF623Cn

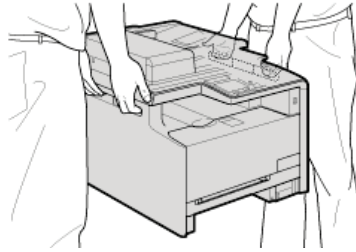
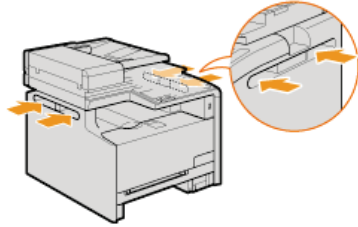

6 Zet het apparaat voorzichtig neer op de nieuwe gebruikslocatie.

- Zie Aan de slag voor informatie over het installeren van het apparaat nadat u dit hebt verplaatst. **Meegelerde documentatie**

Afdrukkwaliteit handhaven en verbeteren

Als de afdrukresultaten te wensen overlaten, zoals een lage beeldkwaliteit, slechte reproduceerbaarheid of onjuiste afdrukkleuren, probeert u de onderstaande correcties.

■ Automatische gradatie-aanpassing

Als de dichtheid of helderheid van kleuren verschilt in afdrukken en originelen, voert u de optie <Autom. gradatie-aanpassing> uit om de kleuren nauwkeuriger te reproduceren. Er zijn drie soorten aanpassingen: <Volledige aanpassing>, <Snelle aanpassing> en <Kopieafbeelding aanpassen>. **De gradatie corrigeren**

■ Correctie onjuiste afdrukkleur

Als de kleuren in afdrukken vaag worden, voert u de optie <Correctie onjuiste afdrukkleur> uit. Dit probleem kan het gevolg zijn van onjuiste kleuren. **Onjuiste afdrukkleuren corrigeren**

■ Zwarte tekst verwerken voor kleur

U kunt aangeven welke cartridges u wilt gebruiken om zwarte tekst af te drukken in kleurenafdrukken. **Waarden aanpassen voor reproduceerbaarheid van tekstkleur in kleurendocumenten**

De gradatie corrigeren

Gradatie verwijst naar de overgang van donker naar licht van de tinten van een kleur. Hoe meer tinten in de gradaties van kleuren die worden afgedrukt, des te natuurlijker de afdrukken. Als de reproduceerbaarheid van kleuren slecht is en de dichtheid en helderheid van afdrukken duidelijk afwijken van de originelen, kunt u een automatische aanpassing of correctie uitvoeren. Als er nog maar weinig toner in een tonercartridge zit, kunt u het beste tonercartridges vervangen (➤ **Controleren hoeveel toner er nog in de tonercartridges zit**). Er zijn drie soorten aanpassingen: ➤ **Volledige aanpassing**, ➤ **Snelle aanpassing** en ➤ **Afb. kopiëren aanpassen**.

Minder tinten in de gradaties



Meer tinten in de gradaties



OPMERKINGEN

- Aanpassingen worden mogelijk niet goed uitgevoerd als er niet voldoende toner over is in de tonercartridge.

Volledige aanpassing

Met dit type aanpassing wordt prioriteit gegeven aan de exacte reproductie van kleuren in kleurenafdrukken. Als de machine een volledige aanpassing uitvoert, wordt informatie verkregen voor het optimaliseren van de reproduceerbaarheid van kleuren. Deze informatie wordt opgeslagen op de machine totdat er een volgende volledige aanpassing wordt uitgevoerd. Bij een volledige aanpassing wordt een zogenaamde correctieafbeelding twee keer afgedrukt en twee keer gescand. Dit type aanpassing kunt u niet uitvoeren als bepaalde bewerkingen actief zijn, zoals scannen en afdrukken.

OPMERKINGEN

- Deze aanpassing is niet mogelijk wanneer <Alleen doorgaan met Zwart-wit-afdrukken> wordt geselecteerd op het scherm met het bericht <Einde gebr.duur tonercart.>.

- 1 Druk op  en tik op <Menu>.
- 2 Tik op <Aanpassing/onderhoud>.
- 3 Tik op <Autom. gradatie-aanpassing> ▶ <Volledige aanpassing>.
- 4 Controleer dat papier van het formaat en de soort dat op het scherm wordt getoond, in het apparaat is geplaatst en druk op <OK>.

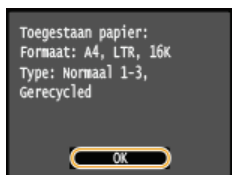

- 5 Bevestig de procedure en tik op <Start>.

- De aanpassing wordt uitgevoerd. Na ongeveer 1 tot 2 minuten wordt er een correctieafbeelding afgedrukt.



- 6 Open de documentinvoer nadat het tweede scherm hierboven niet meer wordt weergegeven.

7 Plaats de correctieafbeelding op de glasplaat met de afdrukzijde naar beneden.

- Leg het papier zo dat de zwarte streep zich aan de achterzijde van de machine bevindt.



8 Sluit de documentinvoer voorzichtig.

9 Druk op (Kleur).

- De correctieafbeelding wordt gescand en de aanpassing begint. Na ongeveer 30 seconden wordt de tweede correctieafbeelding afgedrukt.



10 Open de invoer, verwijder de eerste correctieafbeelding en leg de tweede correctieafbeelding met de afdrukzijde naar beneden op de glasplaat.

- Leg het papier zo dat de zwarte streep zich aan de achterzijde van de machine bevindt.



11 Sluit de documentinvoer voorzichtig.

12 Druk op (Kleur).

- De correctieafbeelding wordt gescand en de aanpassing begint. Na ongeveer 1 tot 2 minuten is de aanpassing voltooid.

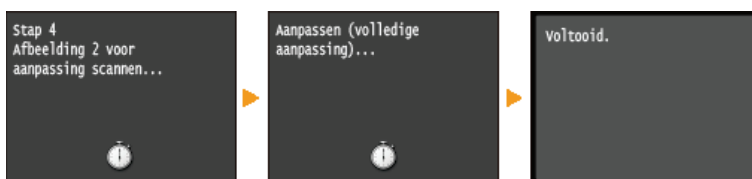

13 Open de documentinvoer en verwijder de tweede correctieafbeelding.

14 Sluit de documentinvoer voorzichtig.

OPMERKINGEN

Als het bericht <Correctie mislukt.> wordt weergegeven

- Hebt u normaal papier of gerecycled papier van het formaat A4/Letter in de papierlade geplaatst?
- Hebt u de correctieafbeelding met de afdrukzijde naar beneden en met de zwarte streep aan de achterzijde van het apparaat op de glasplaat gelegd?
- Is er papier vastgelopen?
 - **Papierstoringen verhelpen**
- Is de hoeveelheid toner die nog in de tonercartridge zit voldoende voor de correctie? Als er nog maar weinig toner in de tonercartridge zit, kunt u het beste tonercartridges vervangen.
 - **Controleren hoeveel toner er nog in de tonercartridges zit**
- Is de transfer-band van het apparaat vies?

Snelle aanpassing

Met dit type aanpassing wordt de geoptimaliseerde status gehandhaafd die is verkregen met <Volledige aanpassing>. Dit type aanpassing kunt u niet uitvoeren als bepaalde bewerkingen actief zijn, zoals scannen en afdrukken. Als het resultaat van deze aanpassing te wensen overlaat, voert u de optie <Volledige aanpassing> uit. Dit type aanpassing kan automatisch worden uitgevoerd na het vervangen van een tonercartridge.

OPMERKINGEN

- Deze aanpassing is niet mogelijk wanneer <Alleen doorgaan met Zwart-wit-afdrukken> wordt geselecteerd op het scherm met het bericht <Einde gebr.duur tonercart.>.

- Druk op  en tik op <Menu>.
- Tik op <Aanpassing/onderhoud>.
- Tik op <Autom. gradatie-aanpassing> ▶ <Snelle aanpassing>.
- Tik op <Start>.

- De aanpassing wordt uitgevoerd. Na ongeveer 1 tot 2 minuten is de aanpassing voltooid.

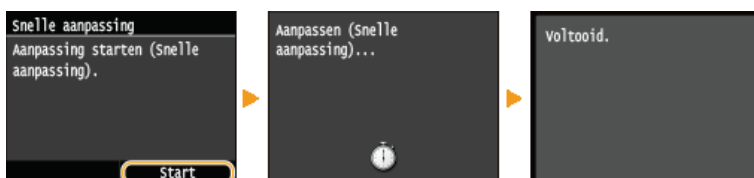

OPMERKINGEN

- U kunt het apparaat zo instellen dat de correctie automatisch wordt uitgevoerd nadat het apparaat wordt ingeschakeld.
 **Instellingen autom. correctie**

Afb. kopiëren aanpassen

U kunt ook een aanpassing uitvoeren om het resultaat te verbeteren van het kopiëren en afdrukken vanaf een USB-geheugenapparaat. Er wordt een correctieafbeelding afgedrukt en gescand om deze aanpassing uit te voeren. Dit type aanpassing kunt u niet uitvoeren als bepaalde bewerkingen actief zijn, zoals scannen en afdrukken.

OPMERKINGEN

- Deze aanpassing is niet mogelijk wanneer <Alleen doorgaan met Zwart-wit-afdrukken> wordt geselecteerd op het scherm met het bericht <Einde gebr.duur tonercart.>.

- Druk op  en tik op <Menu>.
- Tik op <Aanpassing/onderhoud>.
- Tik op <Autom. gradatie-aanpassing> ▶ <Kopieafbeelding aanpassen>.
- Controleer dat papier van het formaat en de soort dat op het scherm wordt getoond, in het apparaat is geplaatst en druk op <OK>.

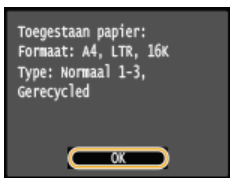

5 Bevestig de procedure en tik op <Start>.

- De aanpassing wordt uitgevoerd. Na ongeveer 1 minuut wordt er een correctieafbeelding afgedrukt.

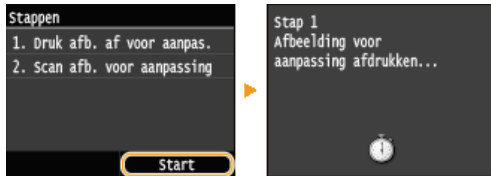

6 Open de documentinvoer nadat het tweede scherm hierboven niet meer wordt weergegeven.

7 Plaats de correctieafbeelding op de glasplaat met de afdrukszijde naar beneden.

- Leg het papier zo dat de zwarte streep zich aan de achterzijde van de machine bevindt.



8 Sluit de documentinvoer voorzichtig.

9 Druk op (Kleur).

- De correctieafbeelding wordt gescand en de aanpassing begint. Na ongeveer 1 tot 2 minuten is de aanpassing voltooid.

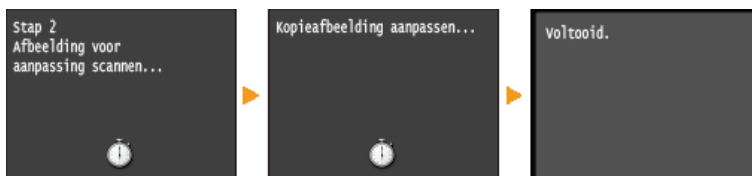

10 Open de documentinvoer en verwijder de correctieafbeelding.

11 Sluit de documentinvoer voorzichtig.

OPMERKINGEN

Als het bericht <Correctie mislukt.> wordt weergegeven

- Hebt u normaal papier of gerecycled papier van het formaat A4/Letter in de papierlade geplaatst?
- Hebt u de correctieafbeelding met de afdrukszijde naar beneden en met de zwarte streep aan de achterzijde van het apparaat op de glasplaat gelegd?
- Is er papier vastgelopen?
 -  **Papierstoringen verhelpen**
- Is de hoeveelheid toner die nog in de tonercartridge zit voldoende voor de correctie? Als er nog maar weinig toner in de tonercartridge zit, kunt u het beste tonercartridges vervangen.
 -  **Controleren hoeveel toner er nog in de tonercartridges zit**
- Is de transfer-band van het apparaat vies?
 -  **Transfer-band**

Onjuiste afdrukkleuren corrigeren

Er kan sprake zijn van onjuiste afdrukkleuren als de positie van kleuren verschuiven wanneer voor het afdrukken van één afbeelding meerdere tonercartridges nodig zijn. Het gevolg is dat afdrukken er vaag uit kunnen zien. Voer de volgende procedure uit om onjuiste afdrukkleuren te corrigeren. Dit type aanpassing wordt soms automatisch uitgevoerd, bijvoorbeeld als er een tonercartridge is vervangen.

Als er kleurverschuivingen plaatsvinden



Als er geen kleurverschuivingen plaatsvinden



OPMERKINGEN

- Deze aanpassing is niet mogelijk wanneer <Alleen doorgaan met Zwart-wit-afdrukken> wordt geselecteerd op het scherm met het bericht <Einde gebr.duur tonercart.>.

- 1 Druk op  en tik op <Menu>.
- 2 Tik op <Aanpassing/onderhoud>.
- 3 Tik op <Correctie onjuiste afdrukkleur>.
- 4 Tik op <Start>.

- De aanpassing wordt uitgevoerd.

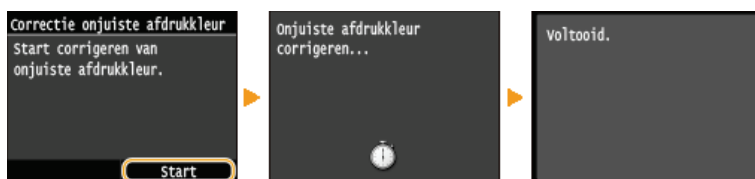

OPMERKINGEN

- U kunt het apparaat zo instellen dat de correctie automatisch wordt uitgevoerd nadat het apparaat wordt ingeschakeld.
 -  **Instellingen autom. correctie**

Waarden aanpassen voor reproduceerbaarheid van tekstkleur in kleurendocumenten

Als de kopieerresultaten van zwarte of zwartachtige tekst niet naar wens zijn, kunt u de reproduceerbaarheid van de kleuren aanpassen met deze correctie. Deze correctiewaarde kan onafhankelijk worden ingesteld in de documentinvoer en de glasplaat.

OPMERKINGEN

- De instellingen worden toegepast op kleurenkopieën wanneer <Type origineel> is ingesteld op <Tekst/Foto/Kaart> of <Tekst> (**Documenttype selecteren**).



<Menu> ► <Aanpassing/onderhoud> ► <Zwarte tekst verwerken voor kleur> ► Selecteer <Invoer> of <Glasplaat> ► Pas de waarde aan ► <Toepassen> ►

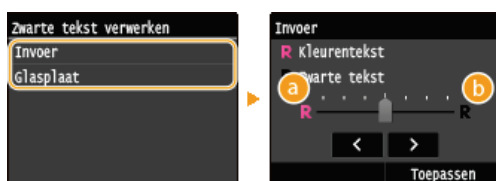

a <Kleurentekst>

Zorgt ervoor dat zwarte of zwartachtige tekst op een kopie beter overeenkomt met het origineel.



b <Zwarte tekst>

Verbetert de duidelijkheid van zwarte tekst.

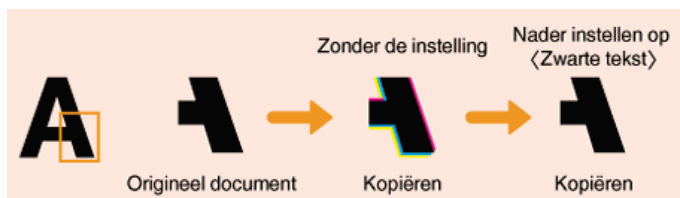

Rapporten en lijsten afdrukken

U kunt de resultaten van faxtaken bekijken en de instellingen van de machine controleren door rapporten en lijsten af te drukken.

TX-resultaatrapport

Hiermee kunt u de logboeken van verzonden documenten controleren. [TX-resultaatrapport](#)

Communicatiebeheerrapport

Hiermee kunt u de logboeken van verzonden en ontvangen documenten controleren. [Communicatiebeheerrapport](#)

RX-resultaatrapport

Hiermee kunt u de logboeken van ontvangen faxdocumenten controleren. [RX-resultaatrapport](#)

Afdelings-ID beheerrapport

Hierin kunt u per <Afdelings-ID> het totale aantal afdrucken bekijken. [Afdelings-ID beheerrapport](#)

Adresboeklijst

U kunt een lijst afdrukken om de bestemmingen te controleren die zijn opgeslagen in het adresboek. [Adresboeklijst](#)

Lijst gebruikersgegevens/Gegevenslijst systeembeheer

U kunt een lijst controleren met de instellingen ([Overzicht van menuopties](#)) en met de inhoud die op het apparaat is opgeslagen. [Lijst gebruikersgegevens / Gegevenslijst systeembeheer](#)

IPSec-beleidslijst

U kunt een lijst afdrukken met de beleidsnamen en de inhoud van de IPSec-instellingen die op de machine zijn opgegeven. [IPSec-beleidslijst](#)

Statusrapport verbruiksartikelen

U kunt de status van de verbruiksartikelen controleren. [Statusrapport verbruiksartikelen](#)

PCL-lettertypelijst

U kunt een lijst afdrukken met de lettertypen die beschikbaar zijn op de machine. [PCL-lettertypelijst\(MF729Cx / MF728Cdw / MF724Cdw\)](#)

PS-lettertypelijst

U kunt controleren welke lettertypen beschikbaar zijn in de stand PS. [PS-lettertypelijst\(MF729Cx / MF728Cdw / MF724Cdw\)](#)

TX-resultaatrapport

U kunt een TX-resultaatrapport afdrukken en de fax- of e-maillogboeken controleren van verzonden documenten en van documenten die naar een gedeelde map of een FTP-server zijn gescand. U kunt het rapport afdrukken na elke transmissie of alleen wanneer er een verzendfout optreedt.

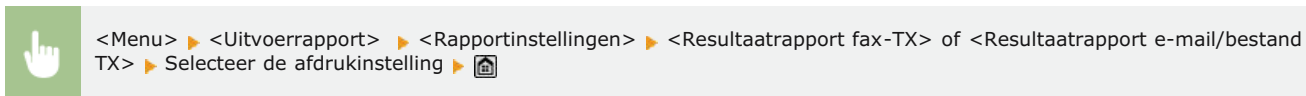

a <Uit>

Selecteer deze optie als u geen TX-resultaatrapporten wilt afdrukken.

b <Aan>

Selecteer deze optie om voor elk verzonden document een TX-resultaatrapport af te drukken.

c <Alleen bij fout>

Selecteer deze optie om alleen een TX-resultaatrapport af te drukken als er sprake is van een verzendfout.

Voorbeeld: verzenden van fax (MF729Cx / MF728Cdw / MF628Cw)

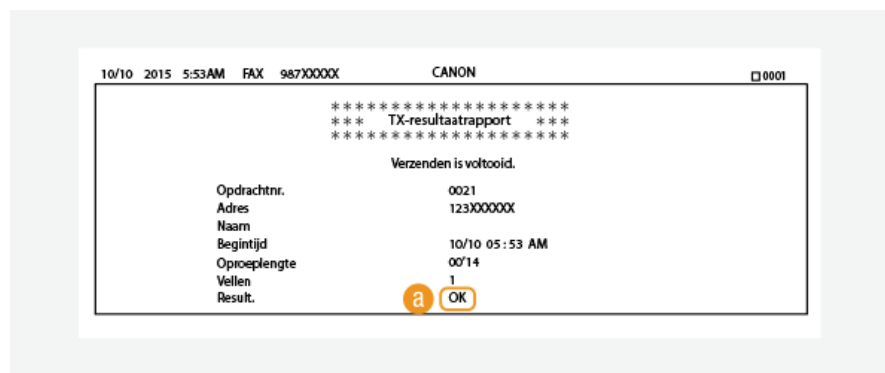

Voorbeeld: Scannen naar E-mail/I-Fax/gedeelde map/FTP-server

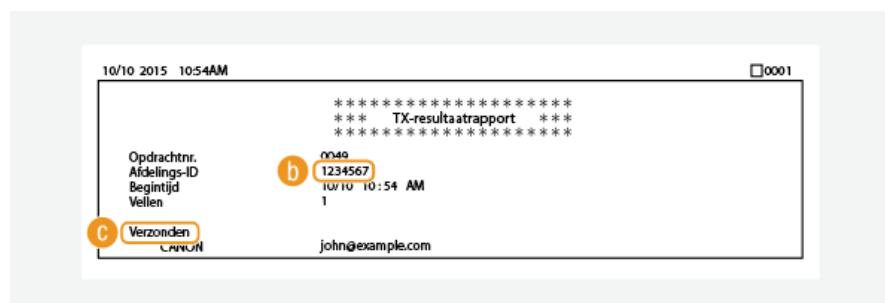

a Resultaat

"OK" geeft aan dat de transmissie zonder problemen is voltooid en "FT" plus drie cijfers (een foutcode) dat de transmissie is mislukt (b **Er wordt een foutcode weergegeven**).

b Afdelings-id

De Afdeling ID wordt weergegeven als Afdeling ID beheer is ingeschakeld.

c Verzonden/Fout

In het geval van e-mail geeft een TX-resultaatrapport informatie over de transmissie tussen het apparaat en de mailserver, niet tussen het apparaat en de bestemming. Zelfs als de transmissie mislukt, wordt er geen driecijferige foutcode afgedrukt. Als u de foutcode wilt controleren, drukt u een communicatiebeheerrapport af (b **Communicatiebeheerrapport**).

Communicatiebeheerrapport

U kunt de fax- en e-maillogboeken van verzonden en ontvangen documenten controleren door een communicatiebeheerrapport af te drukken. U kunt dit rapport automatisch afdrukken na elke 40 transmissies of handmatig.

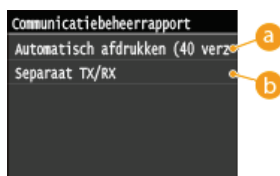
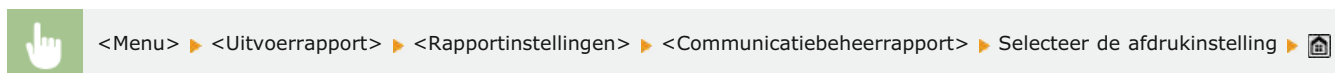

a <Automatisch afdrukken (40 verzendingen)>

Selecteer <Aan> om het rapport automatisch af te drukken na 40 transmissies of <Uit> om het rapport handmatig af te drukken.

b <Separaat TX/RX>

Selecteer <Aan> om afzonderlijke rapporten af te drukken voor verzonden en ontvangen documenten en <Uit> om verzend- en ontvangstgegevens te combineren in één rapport.

Het rapport handmatig afdrukken



Voorbeeld:

Begintijd	Adres	Nr.	Comm. modus	Pag.	Result.
* 10/10 05:00 PM	MFP1 ABCXXX@XXXX.com	0001	TX I-fax	0	F1 #02
* 10/10 05:15 PM	MFP1 ABCXXX@XXXX.com	0002	TX I-fax	0	FT #10
* 10/10 05:46 AM	MFP1 ABCXXX@XXXX.com	0003	TX I-fax	0	FT #10
10/10 05:47 AM	123XXXXX	0001	TX ECM	1	OK 00'14
10/10 05:53 AM	123XXXXX	0002	TX ECM	1	OK 00'14
10/10 05:55 AM	123XXXXX	5002	Auto RX ECM	1	OK 00'17

a Resultaat

"OK" geeft aan dat de transmissie zonder problemen is voltooid en "FT" plus drie cijfers (een foutcode) dat de transmissie is mislukt (**Er wordt een foutcode weergegeven**). In het geval van e-mail geeft een communicatiebeheerrapport informatie over de transmissie tussen het apparaat en de mailservers, niet tussen het apparaat en de bestemming.

RX-resultaatrapport

U kunt de logboeken van ontvangen fax- en I-faxdocumenten controleren door een RX-resultaatrapport af te drukken. U kunt het rapport afdrucken na elke transmissie of alleen als er een ontvangstfout optreedt.

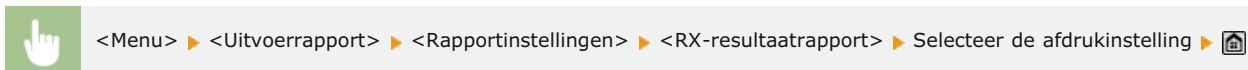

a <Uit>

Selecteer deze optie als u geen RX-resultaatrapporten wilt afdrucken.

b <Aan>

Selecteer deze optie om voor elk ontvangen document een RX-resultaatrapport af te drukken.

c <Alleen bij fout>

Selecteer deze optie om alleen een RX-resultaatrapport af te drukken als er sprake is van een ontvangstfout.

Voorbeeld:

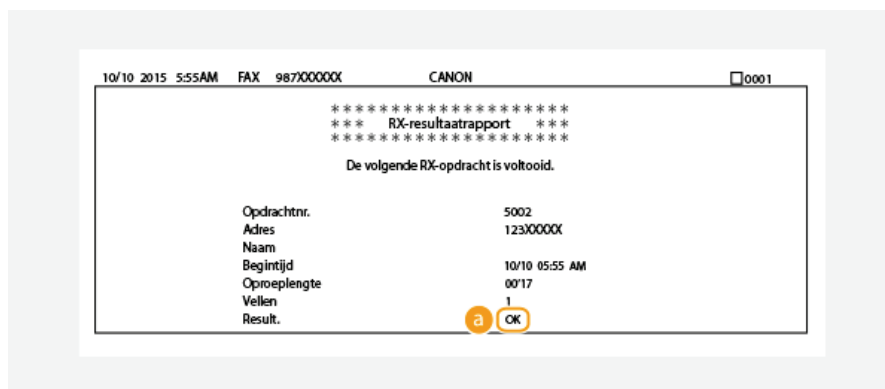

a Resultaat

"OK" geeft aan dat de transmissie zonder problemen is voltooid en "FT" plus drie cijfers (een foutcode) dat de transmissie is mislukt (▶ **Er wordt een foutcode weergegeven**).

Afdelings-ID beheerrapport

Wanneer Afdelings-ID-beheer is ingeschakeld, kunt u voor elke <Afdelings-ID> het totale aantal afdrucken controleren door een Afdelings-ID-beheerrapport af te drukken. Als u weet welke aantallen er worden afgedrukt, kunt u de voorraad papier en tonercartridges beter beheren.



<Menu> ▶ <Uitvoerrapport> ▶ <Lijst afdrucken> ▶ <Afdelings-ID-beheerrapport> ▶ Controleer dat papier van het formaat en de soort dat op het scherm wordt weergegeven, in het apparaat is geplaatst ▶ <Ja> ▶

Voorbeeld:

10/10 2015 10:53AM 0001

```

*****
*** Afd.-ID-beheer RAPPORT ***
*****

```

Afdelings-ID	KOPIEER.		AFDRUKKEN.		SCAN PAG.	
	Z-W	Kleur	Z-W	Kleur	Z-W	Kleur
000001	0	0	0	0	0	0
000002	0	0	0	0	0	0
Onbek. ID opdr.	0	0	0	0	0	0
RX afdr./auto. rapp.	0	0	0	0	0	0

KOPPELINGEN

- **Afdeling-ID beheer configureren**

Adresboeklijst

U kunt de lijst met bestemmingen controleren die als <Kiescode>, <Favorieten> en <Groepskiezen> beschikbaar zijn in het adresboek door een zogenaamde adresboeklijst af te drukken.



<Menu> ▶ <Uitvoerrapport> ▶ <Lijst afdrukken> ▶ <Adresboeklijst> ▶ Selecteer de instelling die wilt afdrukken ▶ controleer dat papier van het formaat en soort dat op het scherm wordt weergegeven, in het apparaat is geplaatst ▶ <Ja> ▶ 

Voorbeeld: <Kiescode>

```

10/10 2015 10:53AM [0001]
*****
*** Kiescodes best. lijst ***
*****
[001] Adres      7800XXXX
      Naam      Canon-1
      Best. type E-mail
[002] Adres      4500XXXX
      Naam      ABC Company
      Best. type I-Fax
[003] Adres      nfn1@example.com
      Naam      MFP1
      Best. type I-Fax

```

Voorbeeld: <Favorieten>

```

10/10 2015 10:53AM [0001]
*****
*** Favorieten ***
*****
[ 01] Adres      john@example.com
      Naam      Canon
      Best. type E-mail
[ 02] Adres      swm
      Naam      Canon
      Best. type EWE
[ 03] Adres      123456789
      Naam      Canon-2
      Best. type Fax

```

Voorbeeld: <Groepskiezen>

```

10/10 2015 10:54AM [0001]
*****
*** Lijst met groepsbest. ***
*****
[ 07] Canon-1
     [ 01] john@example.com      Canon
     [ 05] jane@example.com      Canon
[ 08]
     [ 04] 1238XXXX              ABC Company
     [ 06] 4508XXXX

```

KOPPELINGEN

- ▶ Registreren in het adresboek
- ▶ Adresboek wijzigen via de UI op afstand

Lijst gebruikersgegevens / Gegevenslijst systeembeheer

U kunt de lijst met instellingen (🔴 **Overzicht van menuopties**) en de inhoud die op het apparaat is opgeslagen controleren door een lijst met gebruikersgegevens of een lijst met gegevens voor systeembeheer af te drukken. Beide lijsten vermelden het formaat en type papier dat op het apparaat is geregistreerd, plus de afdrুকinstellingen van <TX-resultaatrapport>, <Communicatiebeheerrapport> en <RX-resultaatrapport>.



<Menu> ▶ <Uitvoerrapport> ▶ <Lijst afdrukken> ▶ <Lijst met gebruikersgegevens> of <Gegevenslijst systeembeheerder> ▶ Controleer dat papier van het formaat en de soort dat op het scherm wordt weergegeven, in het apparaat is geplaatst ▶ <Ja> ▶ 🏠

Voorbeeld:

10/16 2013 10:34AM 0001

```

*****
*** Lijst met gebru. gegevens ***
*****
ROM-controller ver.
Main Controller          01.16 (TYPE1)
Boot ROM                 01.01
Language                 01.52
PCEN                     01.06
Facel                    04.06
Geheugen capaciteit     1024MB
Serienummer             TWU00119

1. Toetsknoppen
Volume-instellingen
Faxtoeg                 Aan
Faxvolume                1
Bel signaal              Aan
Volume bel signaal      1
TX gereed signaal       Aan
Volume TX gereed        1
RX gereed                1

```

OPMERKINGEN

- Het rapport Lijst met gebruikersgegevens bevat geen overzicht van <Netwerkinstellingen> en <Instellingen Systeembeheer>, of een deel van <Faxinstellingen>. Als u alle instellingen wilt controleren, inclusief <Netwerkinstellingen> en <Instellingen Systeembeheer> en alle <Faxinstellingen>, moet u het rapport <Gegevenslijst systeembeheerder> afdrukken.

KOPPELINGEN

- ▶ **TX-resultaatrapport**
- ▶ **Communicatiebeheerrapport**
- ▶ **RX-resultaatrapport**
- ▶ **Papier plaatsen**

IPSec-beleidslijst

U kunt controleren welke beleidsinstellingen en IPSec-instellingen zijn geregistreerd op de machine door het rapport IPSec-beleidslijst af te drukken.



<Menu> ► <Uitvoerrapport> ► <Lijst afdrukken> ► <IPSec-beleidslijst> ► Controleer dat papier van het formaat en de soort dat op het scherm wordt weergegeven, in het apparaat is geplaatst ► <Ja> ►

Voorbeeld:

```

10/16 2013 10:55AM 0001
*****
*** IPSec-beleidslijst ***
*****

1. IPSec-instellingen
Gebruik IPSec                Aan
Functies zonder beleid ontv.  Toestaan
Prioriteit                    1
Beleidsinstellingen
  Beleidnaam                  example
  Beleid inschakelen         Aan
Selector-instellingen
  Lokale adres                Alle IP-adressen
  Extern adres                Alle IP-adressen
  Lokale poort                Alle poorten
  Externe poort              Alle poorten
IKE-instellingen
  IKE-modus                   Hoofd
  Authenticatiemethode       Methode digitale handtekening
  Geldigheid                  480 min.
  Auth./encryptie-algoritme
  Authenticatie

```

KOPPELINGEN

► IPSec-instellingen configureren

Statusrapport verbruiksartikelen

U kunt de status controleren van de verbruiksartikelen die in het apparaat zijn geïnstalleerd.



<Menu> ▶ <Uitvoerrapport> ▶ <Lijst afdrukken> ▶ <Statusrapport verbruiksartikelen> ▶ Controleer dat papier van het formaat en de soort dat op het scherm wordt weergegeven, in het apparaat is geplaatst ▶ <OK> ▶ <Ja> ▶

Voorbeeld:

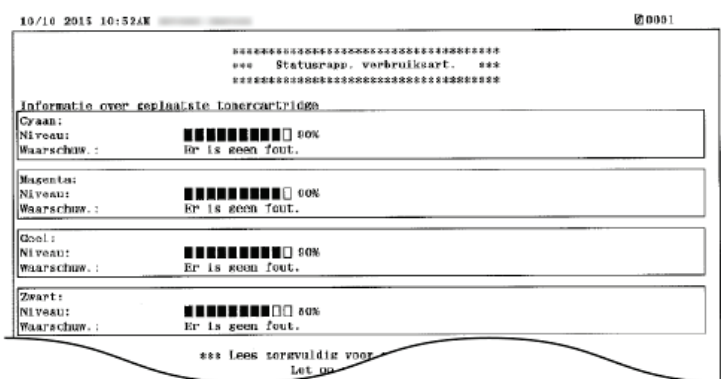

KOPPELINGEN

Tonercartridges vervangen

PCL-letterslijst MF729Cx / MF728Cdw / MF724Cdw

U kunt een lijst afdrukken en controleren welke lettertypen beschikbaar zijn in de stand PCL.



<Menu> ▶ <Uitvoerrapport> ▶ <Lijst afdrukken> ▶ <PCL-letterslijst> ▶ Controleer dat papier van het formaat en de soort dat op het scherm wordt weergegeven, in het apparaat is geplaatst ▶ <Ja> ▶

Voorbeeld:

FONTS LIST						PAGE 001
PCL Internal Fonts						
Font Name	Symbol	Spacing	Style	StrokeW	Pitch/Point Typeface	Sample
[000] Courier		0	0	0	scalable 4099	ABCDEFGHIJKLMNOPQRSTUVWXYZ
[001] CG Times		1	0	0	scalable 4101	ABCDEFGHIJKLMNOPQRSTUVWXYZ
[002] CG Times Bold		1	0	3	scalable 4101	ABCDEFGHIJKLMNOPQRSTUVWXYZ
[003] CG Times Italic		1	1	0	scalable 4101	ABCDEFGHIJKLMNOPQRSTUVWXYZ
[004] CG Times Bold Italic		1	1	3	scalable 4101	ABCDEFGHIJKLMNOPQRSTUVWXYZ
[005] CG Omega		1	0	0	scalable 4113	QRSTUVWXYZ

PS-lettertypelijst MF729Cx / MF728Cdw / MF724Cdw

U kunt een lijst afdrukken en controleren welke lettertypen beschikbaar zijn in de stand PS.



<Menu> ▶ <Uitvoerrapport> ▶ <Lijst afdrukken> ▶ <PS-lettertypelijst> ▶ Controleer dat papier van het formaat en de soort dat op het scherm wordt weergegeven, in het apparaat is geplaatst ▶ <Ja> ▶

Voorbeeld:

Font List		PAGE.001
Font Name	Sample	
AdobeSansMM	ABCDEFGHIJKLMNOPQRSTUVWXYZ	
AdobeSerifMM	ABCDEFGHIJKLMNOPQRSTUVWXYZ	
AlbertusMT	ABCDEFGHIJKLMNOPQRSTUVWXYZ	
AlbertusMT-Italic	ABCDEFGHIJKLMNOPQRSTUVWXYZ	
AlbertusMT-Light	ABCDEFGHIJKLMNOPQRSTUVWXYZ	
AntiqueOlive-Bold	ABCDEFGHIJKLMNOPQRSTUVWXYZ	
AntiqueOlive-Compact	ABCDEFGHIJKLMNOPQRSTUVWXYZ	
AntiqueOlive-Italic	ABCDEFGHIJKLMNOPQRSTUVWXYZ	
AntiqueOlive-Roman	ABCDEFGHIJKLMNOPQRSTUVWXYZ	

Aantal afdrucken weergeven

U kunt afzonderlijke totalen opvragen voor het aantal kleurenpagina's dat is afgedrukt en het aantal pagina's in zwart-wit. Deze totalen omvatten faxen, rapporten en lijsten, plus kopieën en afdrucken van gegevens vanaf computers.

MF729Cx

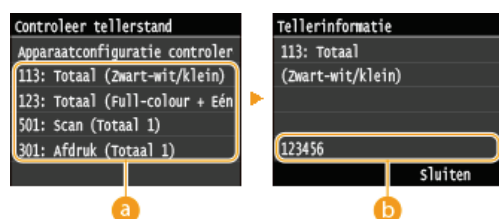
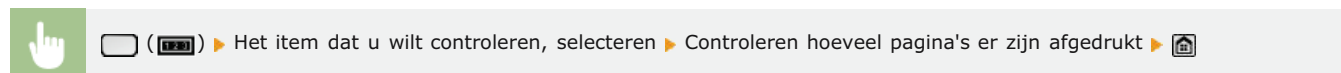

a Tellers

Selecteer de teller waarvan u de waarde wilt controleren. Items hebben verschillende standaardwaarden, afhankelijk van het land of de geografische locatie van de aankoop.

b Tellerwaarde

U kunt de tellerwaarde van het geselecteerde item controleren.

MF728Cdw / MF724Cdw / MF628Cw / MF623Cn

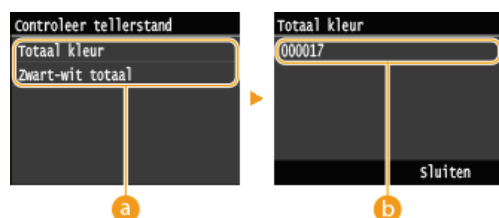
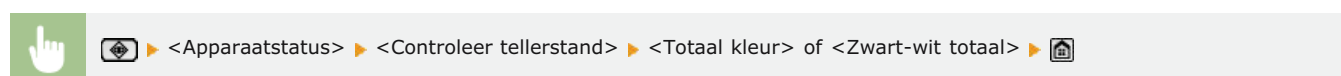

a Tellers

Selecteer de teller waarvan u de waarde wilt controleren. Items hebben verschillende standaardwaarden, afhankelijk van het land of de geografische locatie van de aankoop.

b Tellerwaarde

U kunt de tellerwaarde van het geselecteerde item controleren.

Een USB-geheugenapparaat gebruiken voor het exporteren/importeren van geregistreerde gegevens

Gegevens zoals die uit het Adresboek en apparaatgegevens kunnen worden geëxporteerd en op een USB-geheugenapparaat worden opgeslagen. U kunt ook de gegevens die op een USB-geheugenapparaat zijn opgeslagen, importeren. U kunt gegevens die zijn geëxporteerd uit het apparaat, in andere modellen importeren, en daarom is dit een eenvoudige manier om informatie zoals Adresboekgegevens naar meerdere apparaten te kopiëren*.

* Het importeren van Adresboekgegevens die zijn uit dit apparaat zijn geëxporteerd, zal misschien op sommige modellen niet werken. NB. u kunt andere gegevens dan Adresboekgegevens, bijv. apparaatinstellingen, alleen tussen apparaten van hetzelfde model importeren en exporteren.

► Geregistreerde gegevens exporteren naar een USB-geheugenapparaat

► Geregistreerde gegevens importeren van een USB-geheugenapparaat

BELANGRIJK

Schakel het apparaat niet uit als een import- of exportbewerking nog niet is voltooid

- Een dergelijke bewerking kan enkele minuten duren. Als u het apparaat uitschakelt tijdens de bewerking, kan dit beschadiging van gegevens of van het apparaat tot gevolg hebben.

Bedien het apparaat niet tijdens een import- of exportbewerking.

- Ga pas gegevens exporteren of importeren nadat u hebt gecontroleerd of er geen bewerkingen worden uitgevoerd, zoals het afdrukken van documenten.

OPMERKINGEN

- In situaties waarin u selectief gegevens van instellingen wilt importeren of exporteren (bijv. alleen Adresboekgegevens exporteren), moet u de procedure starten vanuit de UI op afstand.
- Wanneer instellingen niet kunnen worden geïmporteerd of geëxporteerd, geldt hetzelfde als u de procedure uitvoert vanuit de UI op afstand. **► Geregistreerde gegevens opslaan/laden**

Ondersteunde USB-geheugenapparaten

U kunt USB-geheugenapparaten met de volgende bestandssystemen gebruiken.

- FAT16 (geheugencapaciteit: maximaal 2 GB)
- FAT32 (geheugencapaciteit: maximaal 32 GB)

BELANGRIJK

- Gebruik geen niet-standaard USB-geheugenapparaten. U kunt gegevens mogelijk niet goed exporteren/importeren met bepaalde USB-geheugenapparaten.
- Sluit alleen een USB-geheugenapparaat aan op het apparaat. USB-geheugenapparaten kunnen niet worden aangesloten via een USB-hub of USB-verlengkabel.
- Gebruik geen USB-geheugenapparaten met speciale functies zoals ingebouwde beveiligingsfuncties.

Geregistreeerde gegevens exporteren naar een USB-geheugenapparaat

Gegevens zoals Adresboekgegevens en instellingen van het apparaat kunnen worden geëxporteerd en opgeslagen op een USB-geheugenapparaat. U wordt geadviseerd regelmatig een back-up te maken van belangrijke instellingen.

1 Sluit een USB-geheugenapparaat aan op de USB-poort (USB2.0).



BELANGRIJK:

- De USB-poort achteraan aan de rechterzijde van het apparaat is niet beschikbaar.
- Verbreek de verbinding niet, zet het apparaat of het USB-geheugenapparaat niet uit en stoot niet tegen de apparatuur, wanneer de gegevens worden overgezonden.

2 Druk op en tik op <Menu>.

3 Tik op <Instellingen Systeembeheer>.

- Als het aanmeldingsscherm verschijnt, gebruikt u de numerieke toetsen om de juiste combinatie van ID en pincode in te voeren. Druk vervolgens op . **Aanmelden bij de machine**

4 Tik op <Instellingen importeren/exporteren> ► <Exporteren>.

5 Voor het wachtwoord in en tik op <Toepassen>.

- Voer een wachtwoord in voor de te exporteren gegevens van maximaal 32 alfanumerieke tekens.



OPMERKING:

Dit wachtwoord zult u nodig hebben wanneer u de gegevens op het apparaat importeert.  **Geregistreeerde gegevens importeren van een USB-geheugenapparaat**

6 Voer ter bevestiging het wachtwoord nogmaals in en tik op <Toepassen>.



➡ Het exporteren wordt gestart.

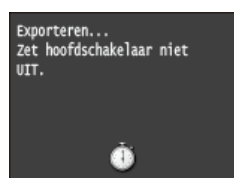



OPMERKING:

Als het <Pincode adresboek>-scherm wordt weergegeven

- Als er voor het Adresboek een pincode is ingesteld, wordt het <Pincode adresboek>-scherm weergegeven tijdens het exporteren. Voer de pincode van het Adresboek in and tik op <Toepassen>. Tik op <Over slaan> als u het exporteren van Adresboekgegevens wilt annuleren.



7 Koppel het USB-geheugenapparaat los van de USB-poort (USB2.0).

- 1 Druk op .
- 2 Druk op .
- 3 Tik op <Apparaatstatus>.
- 4 Tik op <Geheugenmedium verwijderen>.
 - Wacht totdat de melding <Het geheugenmedium kan veilig worden verwijderd.> wordt weergegeven.
- 5 Verwijder het USB-geheugenapparaat.

Geregistreerde gegevens importeren van een USB-geheugenapparaat

Importeer met deze procedure gegevens die uit het apparaat zijn geëxporteerd naar een USB-geheugenapparaat. Als de apparaten van het zelfde model zijn, kunt u ook de instellingen van het andere apparaat naar dit apparaat importeren.

BELANGRIJK

- Wanneer u Adresboekgegevens importeert, worden de gegevens die op dat moment op het apparaat zijn geregistreerd, overschreven.

1 Sluit een USB-geheugenapparaat aan op de USB-poort (USB2.0).



BELANGRIJK:

- De USB-poort achteraan aan de rechterzijde van het apparaat is niet beschikbaar.
- Maak het USB-geheugenapparaat niet los, stoot er niet tegen en schud het niet, wanneer gegevens worden geïmporteerd of geëxporteerd.

2 Druk op en tik op <Menu>.

3 Tik op <Instellingen Systeembeheer>.

- Als het aanmeldingsscherm verschijnt, gebruikt u de numerieke toetsen om de juiste combinatie van ID en pincode in te voeren. Druk vervolgens op . **Aanmelden bij de machine**

4 Tik op <Instellingen importeren/exporteren> ► <Importeren>.

5 Bekijk de melding en tik op <Ja>.

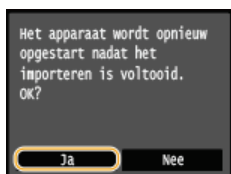

6 Voor het wachtwoord in en tik op <Toepassen>.

- Voer de gebruikersnaam en het wachtwoord in die zijn ingesteld toen de gegevens werden geëxporteerd.



- ➡ Het importeren wordt gestart. Het apparaat start automatisch opnieuw op wanneer het importeren is voltooid.

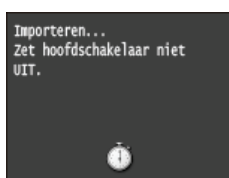

OPMERKING:



Als het <Pincode adresboek>-scherm wordt weergegeven

- Als er een pincode is ingesteld voor het Adresboek, wordt het <Pincode adresboek>-scherm weergegeven tijdens het importeren. Voer de pincode van het Adresboek in en tik op <Toepassen>. Tik op <Overslaan> als u het importeren van

Adresboekgegevens wilt annuleren.



7 Koppel het USB-geheugenapparaat los van de USB-poort (USB2.0).

- 1 Druk op .
- 2 Druk op .
- 3 Tik op <Apparaatstatus>.
- 4 Tik op <Geheugenmedium verwijderen>.
 - Wacht totdat de melding <Het geheugenmedium kan veilig worden verwijderd.> wordt weergegeven.
- 5 Verwijder het USB-geheugenapparaat.

Instellingen terugzetten op de standaardwaarden

U kunt de volgende instellingen herstellen (initialiseren):

- ▶ **Menu initialiseren**
- ▶ **Sleutels en certificaten initialiseren**
- ▶ **Het adresboek initialiseren**

Menu initialiseren

U kunt de instellingen van het apparaat herstellen (🔴 **Overzicht van menuopties**). Afhankelijk van welke instellingen u selecteert, zult u misschien na het initialiseren het apparaat opnieuw moeten starten.

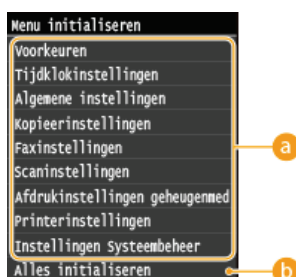
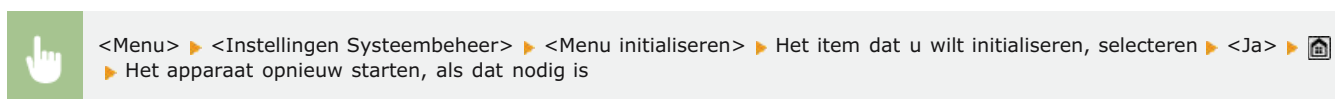

a Instellingen voor initialisatie

Kies de instelling die u wilt herstellen.

■ Wanneer <Instellingen Systeembeheer> is geselecteerd

Selecteer de specifieke instellingen voor systeembeheer, die u wilt initialiseren en tik op <Ja>.

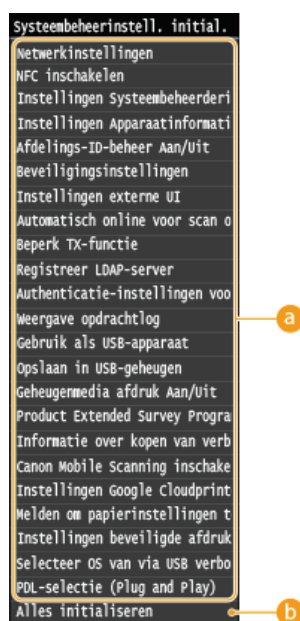

a Te initialiseren instellingen

Selecteer de te initialiseren instellingen.

b <Alles initialiseren>

Initialiseert alle instellingen van systeembeheer.

BELANGRIJK

Als de instellingen voor UI op afstand zijn geïntialiseerd

- De pincode voor UI op afstand wordt ook geïntialiseerd. Reset de pincode voor UI op afstand na een initialisatie. 🔴 **Een pincode instellen voor UI op afstand**

OPMERKINGEN

- Met onderstaande procedure kunt u de standaard-<Netwerkinstellingen> herstellen. Selecteer <Menu> ► <Netwerkinstellingen> ► <Initialiseer Netwerkinstellingen> ► <Ja> en start vervolgens het apparaat opnieuw op.

b <Alles initialiseren>

Initialiseert alle instellingen op het apparaat.

Sleutels en certificaten initialiseren

U kunt de instellingen herstellen van de gebruikte sleutelparen en digitale certificaten. Als u deze bewerking uitvoert, worden alle sleutelparen en certificaten die zijn opgeslagen op de machine verwijderd (behalve de vooraf geïnstalleerde digitale certificaten).

OPMERKINGEN

- Als deze bewerking is voltooid, kunt u geen functies meer gebruiken waarvoor sleutelparen vereist zijn, zoals SSL-gecodeerde communicatie en TLS als onderdeel van IEEE 802.1X-verificatie. Om deze functies te gebruiken, configureert u de instellingen voor de sleutelparen en activeert u de functies opnieuw.



<Menu> ▶ <Instellingen Systeembeheer> ▶ <Sleutel en certificaat initialiseren> ▶ <Ja> ▶ 

KOPPELINGEN

- ▶ [Instellingen configureren voor sleutelparen en digitale certificaten](#)

Het adresboek initialiseren

U kunt de instellingen van het adresboek terugzetten op de standaardwaarden. Alle gegevens in het adresboek worden hierbij verwijderd.



<Menu> ▶ <Instellingen Systeembeheer> ▶ <Adresboek initialiseren> ▶ <Ja> ▶ 

KOPPELINGEN

- ▶ **Registreren in het adresboek**
- ▶ **Adresboek wijzigen via de UI op afstand**

Bijlage

Dit hoofdstuk bevat de technische specificaties van dit apparaat, instructies voor het gebruik van de e-Handleiding, disclaimers, auteursrechtinformatie en andere belangrijke informatie voor klanten.

Handige functies

Het is zeker de moeite waard om de functies uit te proberen die in dit hoofdstuk worden beschreven. De functies zijn onderverdeeld in vier categorieën: "Milieubesparing levert geld op", "Efficiënter werken", "Digitaal is beter" en "Ongekende mogelijkheden".

Milieubesparing levert geld op

Goed voor het milieu, goed voor uw bankrekening

Er zijn heel veel manieren om papier, toner, energie en geld te besparen.



01



Dubbelzijdig afdrukken (MF729Cx / MF728Cdw / MF724Cdw)



U kunt dubbelzijdig afdrukken gebruiken voor kopieën, afdruktaken verzonden uit uw computer, en zelfs binnenkomende faxen. Omdat u dan de helft minder papier gebruikt dan anders, kunt u uw papierkosten halveren. U kunt zelfs nog meer besparen door dubbelzijdig afdrukken te combineren met N op 1-afdrucken van meerdere pagina's op één blad papier. U kunt tot wel 32 pagina's op een enkel blad afdrukken, en dat is zowel zuinig als milieuvriendelijk.



Dubbelzijdige kopieën maken: **Dubbelzijdig kopiëren (MF729Cx / MF728Cdw / MF724Cdw)**
 Documenten dubbelzijdig afdrukken uit uw computer: **Schakelen tussen enkelzijdig en dubbelzijdig afdrukken (MF729Cx / MF728Cdw / MF724Cdw)**
 Inkomende faxen dubbelzijdig afdrukken: **Afdrukken op beide zijden**

02



Meerdere pagina's op één vel papier afdrukken



Start werkelijk met papier besparen door meerdere pagina's te verkleinen en op een enkel blad af te drukken - 2 of 4 pagina's voor kopieën, en tot wel 16 pagina's voor afdruktaken die u uit uw computer verzendt. Dit wordt nog effectiever wanneer u het combineert met dubbelzijdig afdrukken*.

* dubbelzijdig afdrukken is alleen beschikbaar voor MF729Cx / MF728Cdw / MF724Cdw.



Meerdere pagina's van een document op één vel papier kopiëren: **Meerdere documenten op één vel kopiëren (2 op 1/4 op 1)**
 Meerdere pagina's van een document op één vel papier afdrukken: **Meerdere pagina's op één vel afdrukken**

03



Slaapstand



Als u energie en geld wilt besparen, is een zogenaamde slaapstand een onmisbare functie. De stroomtoevoer naar de machine wordt dan uitgeschakeld als er gedurende bepaalde tijd geen activiteit is waargenomen. De slaapstand kan automatisch worden geactiveerd, maar ook handmatig. Druk op  om de machine in de slaapstand te plaatsen. Druk nogmaals op de toets om de machine weer te activeren.



Zie [De slaapstand instellen](#) voor meer informatie over deze functie.

04



Toner besparen



Wilt u documenten of concepten afdrukken, maar is de afdrukkwaliteit niet zo belangrijk? U kunt dan een instelling kiezen die minder toner gebruikt. Kijk eens hoe dat bevalt en u kunt eenvoudig toner en geld besparen.



Zie [Toner besparen](#) voor meer informatie over deze functie.

05



Faxen zonder papier (MF729Cx / MF728Cdw / MF628Cw)



Denkt u dat voor faxen papier nodig is? Die oude afdrucken op papier die u altijd maakt, behoren tot het verleden. Verzend documenten per fax, zoals u ze hebt gemaakt op de computer. Er komt geen papier aan te pas, dus het gaat snel. En, ontvangen documenten worden eerst in het geheugen opgeslagen, zodat u alleen de documenten die u op papier nodig hebt, kunt afdrukken en u zich geen zorgen hoeft te maken over het papier dat u moet gebruiken voor directe mailings, enz.



Zie voor meer informatie over deze functie [Faxen versturen vanaf uw computer \(MF729Cx / MF728Cdw / MF628Cw\)](#).

Zie voor meer informatie over deze functie [Ontvangen faxen in het geheugen opslaan \(ontvangst in geheugen\)](#).

Efficiënter werken

Kleine dingen die heel veel tijd besparen

Maak kennis met een paar eenvoudige handelingen waardoor ingewikkelde taken een stuk sneller gaan.



01



Adresboek



Als u faxnummers en e-mailadressen invoert in het adresboek, hoeft u niet steeds alle cijfers van het nummer of letters van het adres in te voeren als u iets wilt gaan versturen. De adressen die u het vaakst gebruikt, kunt u weergeven met de functie <Favorieten>. U kunt dan nog sneller faxen of e-mails sturen naar mensen met wie u veel contact hebt. U kunt de gegevens in uw adresboek opslaan op uw computer, zodat u beschikt over een back-up van uw belangrijke contactgegevens.



Met het apparaat adressen toevoegen aan het Adresboek: **Registreren in het adresboek**

Met uw computer adressen toevoegen aan het Adresboek: **Adresboek wijzigen via de UI op afstand**

Een adres in het Adresboek selecteren als faxbestemming: **Opgeven vanuit het adresboek (fax)**

Een adres in het Adresboek selecteren als e-mailbestemming: **Opgeven vanuit het adresboek**

Adressen in het Adresboek opslaan op uw computer of adressen in het Adresboek die u op uw computer hebt opgeslagen, exporteren naar het apparaat: **Geregistreerde gegevens opslaan/laden**

Adressen in het Adresboek opslaan op uw USB-stick of adressen in het Adresboek die u op uw USB-stick hebt opgeslagen, exporteren naar het apparaat: **Een USB-geheugenapparaat gebruiken voor het exporteren/importeren van geregistreerde gegevens**

02



Vaak gebruikte instellingen onder een knop



U maakt altijd dubbelzijdige kopieën* in zwart-wit. U scant altijd in hetzelfde formaat en naar dezelfde opslagbestemming. Vaak gebruikte instellingen zoals deze kunt u onder een enkele knop voor een snelkoppeling opslaan. Dit is handig omdat u dan bepaalde bedieningshandelingen kunt uitvoeren met een enkele druk op een knop.

* dubbelzijdig afdrukken is alleen beschikbaar voor MF729Cx / MF728Cdw / MF724Cdw.



Uw favoriete instellingen voor kopiëren registreren: **Veelgebruikte kopieerinstellingen opslaan**

Uw favoriete instellingen voor faxen registreren: **Veelgebruikte faxinstellingen opslaan**

Uw favoriete instellingen voor scannen registreren: **Veelgebruikte scaninstellingen registreren (E-mail/I-fax/Gedeelde map/FTP-server)**

03



Afbeldingen rechtstreeks vanaf een USB-stick afdrukken



Steek een USB-stick in het apparaat en u kunt afbeeldingen en documenten direct afdrukken, zonder computer. U kunt zelfs afbeeldingen in bijv. JPEG-formaat bekijken voor u ze afdrukt, dus er wordt geen papier verspild. U kunt ook handgeschreven memo's, enz. scannen en direct op een USB-stick opslaan. Handig voor onderweg.

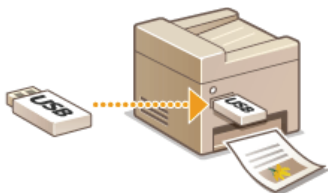

Zie voor meer informatie over deze functie ▶ **Afdrukken vanaf een USB-geheugenapparaat (afdrukken via geheugenapparaten)**.

Zie voor meer informatie over deze functie ▶ **Documenten rechtstreeks scannen naar een USB-geheugen**.

04



Beheer op afstand met de UI op afstand



Met de UI op afstand kunt u een heleboel dingen beheren vanaf uw computer, dus zonder dat u naar de machine hoeft te lopen. Via een intuïtieve en gebruiksvriendelijke interface in een webbrowser kunt u eenvoudig instellingen configureren en de status van de machine in de gaten houden. U kunt zo efficiënter werken omdat u niet steeds heen en weer hoeft te lopen.



Zie ▶ **De UI op afstand gebruiken** voor meer informatie over deze functie.

05



Snel instellingen in orde maken met intuïtieve bediening



U kunt gemakkelijk de paginaopmaak en ook de inbindpositie opgeven, overschakelen tussen enkelzijdig en dubbelzijdig afdrukken, enz., alles op intuïtieve wijze in de voorbeeldweergave in het printerstuurprogramma. Met eenvoudig klikken kunt u handig instellingen regelen en tegelijkertijd zien hoe de instellingen worden toegepast.

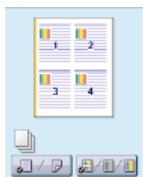

Zie ▶ **Een document afdrukken** voor meer informatie.

Digitaal is beter

Van grote hoeveelheden papier naar compacte gegevens

De mogelijkheden zijn bijna onbeperkt als u kiest voor digitaal.



01 Scannen en mailen

U kunt gescande documenten per e-mail versturen zonder dat u uw computer hoeft aan te zetten. Converteer het gescande document vanaf de machine naar een e-mailbijlage. Als u van de generatie bent die liever een fax verstuurt dan moeilijk doet met een computer, is deze functie de oplossing.

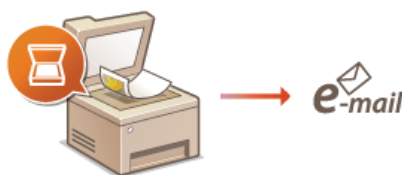

Zie [Documenten rechtstreeks vanaf het apparaat verzenden als e-mailberichten](#) voor meer informatie over deze functie.

02 Scannen en delen

Stel dat u een papieren exemplaar hebt van een rapport dat moet worden besproken met alle managers. U kunt het rapport dan scannen, converteren en beschikbaar stellen aan alle deelnemers van de vergadering. U doet dit door het rapport te scannen naar een gedeelde map in het netwerk. Het is dus niet nodig het rapport te kopiëren en iedereen een exemplaar te geven. Als het gaat om documenten met honderden pagina's, is dit uiteraard de enige werkbare oplossing.

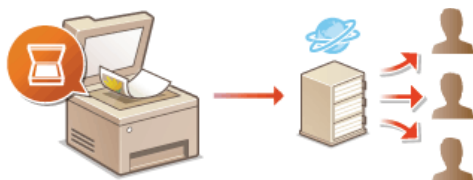

Zie [Documenten rechtstreeks opslaan in een gedeelde map/op een FTP-server](#) voor meer informatie over deze functie.

03 Selectief scannen

Waarom zou je een hele pagina van een krant scannen als je eigenlijk alleen maar geïnteresseerd bent in een kop en de bijbehorende foto? In zo'n situatie is ScanGear MF de ideale oplossing. Hiermee kunt u in een voorbeeld aangeven wat u wilt scannen, waarna de scanner zijn werk doet. Dit is eenvoudiger dan met een speciaal programma alle overbodige informatie te verwijderen.

BELANGRIJK

- Het gebruik van dit product voor het scannen, afdrukken of op andere wijze reproduceren kan voor bepaalde documenten en afbeeldingen bij wet verboden zijn en kan leiden tot aansprakelijkheidstelling of strafrechtelijke vervolging. Als u twijfelt of het bij wet verboden is een bepaald document met dit product te scannen, af te drukken of op andere wijze te reproduceren en/of een gescande, afgedrukte of op andere wijze gereproduceerde afbeelding te gebruiken, dient u vooraf een juridisch adviseur te raadplegen.

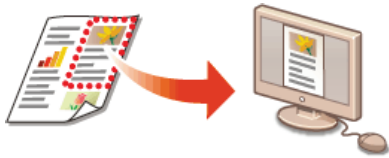

Zie [Scaninstellingen configureren in ScanGear MF](#) voor meer informatie over deze functie.

04



Doorzoekbare PDF's



Tekst zoeken in een PDF is mogelijk met een "doorzoekbare PDF". Wanneer u een origineel scant met zowel tekst als afbeeldingen, worden de tekstgedeelten in tekstgegevens geconverteerd door OCR. U kunt dan niet alleen zoeken naar tekstinformatie, maar u kunt ook naar wens delen kopiëren in een Excel-rekenblad of Word-document in Microsoft Office. U hoeft niet klantgegevens, adressen, enz. helemaal in te typen.



Zie voor meer informatie over deze functie [Een bestandsindeling selecteren](#).
Zie voor meer informatie [Instructies] op MF Scan Utility.

05



Afbeeldingen toevoegen aan een bestaand document



Bepaalde programma's maken het mogelijk om gescande afbeeldingen rechtstreeks te importeren in documenten waaraan u werkt. Op deze manier hoeft u niet een afzonderlijk programma te openen voor het ontvangen van de gescande afbeeldingen, waarna u deze exporteert naar het programma waarin u aan het werk bent.



Zie [Scannen vanuit een programma](#) voor meer informatie over deze functie.

Ongekende mogelijkheden

Precies wat u zoekt

U kunt kiezen uit allerlei functies om altijd en overal het beste resultaat te krijgen: thuis, op kantoor of zelfs onderweg.



01 Met een smartphone/tablet

Wanneer u snel een voorstel wilt afdrukken dat u hebt opgemaakt op een tablet terwijl u onderweg was naar een zakenbestemming, of met een smartphone materiaal wilt scannen dat is uitgedeeld op een vergadering, komt Canon Mobile Application goed van pas. Zelfs op plaatsen waar geen draadloze LAN-router is, kunt u draadloos en direct de verbinding met het apparaat tot stand brengen met behulp van een mobiel toestel.

PCless, snel en gemakkelijk! Een nog breder scala van mogelijkheden voor werk/plezier met de functionaliteit van de snelle tijd van nu.



Zie [☛ Kan handig worden toegepast met een mobiel toestel](#) voor meer informatie.

02 Eenvoudig afdrukken met Google Cloudprinter

Maak vanaf uw laptop of smartphone verbinding met Google Cloudprinter, verstuur uw gegevens en haal de afdrukken op bij het apparaat. Met dit apparaat, Google Cloudprinter en uw mobiele apparaat kunt u altijd en overal afdrukken.



Zie [☛ Google Cloudprinter gebruiken](#) voor meer informatie over deze functie.

03 Afdrukken beveiligen (MF729Cx / MF728Cdw / MF724Cdw)

Als u een afdrukopdracht verstuurt vanaf uw computer, wordt de opdracht normaal gesproken direct afgedrukt. In het geval van vertrouwelijke documenten is dit misschien niet altijd handig. U kunt dan de functie Beveiligd afdrukken gebruiken. De verstuurde documenten worden dan opgeslagen op de machine en worden pas afgedrukt nadat via het bedieningspaneel het ingestelde wachtwoord is ingevoerd. Laat vertrouwelijke documenten niet zonder toezicht in de opvangbak liggen waar iedereen ze kan zien.

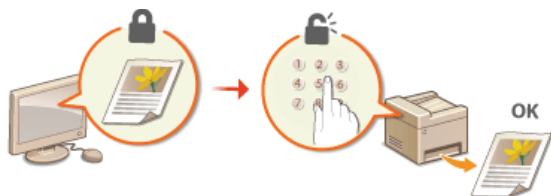

Zie [► Een document afdrukken dat is beveiligd met een pincode \(beveiligd afdrukken\) \(MF729Cx / MF728Cdw / MF724Cdw\)](#) voor meer informatie over deze functie.

04



Draadloos werken (MF729Cx / MF728Cdw / MF724Cdw / MF628Cw)



Geen kabels, snelle installatie, eenvoudig onderhoud. Als u beschikt over een draadloze LAN-router met WPS, hoeft u helemaal geen instellingen op te geven en kunt u bijna meteen aan de slag. Geniet van een overzichtelijk en gebruiksvriendelijk documentsysteem dat alleen mogelijk is met een draadloze oplossing. Het systeem is compatibel met IEEE 802.11b/g/n en biedt ook ondersteuning voor WEP en WPA/WPA2-PSK (TKIP/AES-CCMP) voor een krachtige beveiliging.



Zie [► Verbinding maken met een draadloos LAN \(MF729Cx / MF728Cdw / MF724Cdw / MF628Cw\)](#) voor meer informatie over deze functie.

05



Overall faxen ontvangen (MF729Cx / MF728Cdw / MF628Cw)



U hoeft zich geen zorgen meer te maken over het missen van die ene belangrijke fax. Geef een doorstuurbestemming op en alle binnenkomende faxen worden automatisch naar u doorgestuurd. U kunt zelfs een e-mailadres instellen als doorstuurbestemming, zodat de fax binnenkomt op uw tablet of smartphone.



Zie [► Ontvangen faxen doorsturen](#) voor meer informatie over deze functie.

06



Posters maken



U kunt een afdruk op één vel uitvergroten om zo een hele grote poster te maken. Een grote poster wordt afgedrukt op negen vellen. Plak deze aan elkaar in een raster van 3x3 en het resultaat mag er zijn!

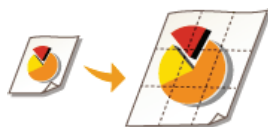

Zie [► Posters afdrukken](#) voor meer informatie over deze functie.

07



Boekjes maken (MF729Cx / MF728Cdw / MF724Cdw)



Sommige documenten verdienen een betere behandeling dan een zelig nietje in de linkerbovenhoek. Met deze machine kunt u daarom heel eenvoudig boekjes maken. Het printerstuurprogramma zorgt voor de positionering van de pagina's. U hoeft de pagina's alleen maar te vouwen en in het midden te nieten.



Zie  **Boekje afdrukken (MF729Cx / MF728Cdw / MF724Cdw)** voor meer informatie over deze functie.





Technische specificaties

De technische specificaties van het apparaat kunnen bij verbeteringen van het apparaat zonder vooraankondiging worden gewijzigd.

- ▶ **Apparaatspecificaties**
- ▶ **Specificaties draadloos LAN(MF729Cx / MF728Cdw / MF724Cdw / MF628Cw)**
- ▶ **Documenttype**
- ▶ **Scangebied**
- ▶ **Papier**
- ▶ **Specificaties van de kopieerfunctie**
- ▶ **Specificaties van de faxfunctie(MF729Cx / MF728Cdw / MF628Cw)**
- ▶ **Specificaties van de scannerfunctie**
- ▶ **Specificaties van de afdrukfunctie**
- ▶ **Specificaties voor het verzenden van e-mail**
- ▶ **Specificaties voor het scannen naar gedeelde mappen**

Apparaatspecificaties





MF729Cx / MF728Cdw / MF724Cdw

Type	Persoonlijke desktop
Elektrische aansluiting*1	220 tot 240 V, 50/60 Hz (De netspanningsvereisten kunnen per land verschillen. Controleer de spanning van het land waar u het apparaat hebt gekocht.)
Opgenomen vermogen	<p>Maximaal 1.200 W of minder</p> <p>Gemiddeld verbruik in stand-by Ongeveer 25 W</p> <p>Gemiddeld verbruik in de slaapstand Ongeveer 1 W</p> <p>Gemiddeld verbruik in slaapstand (bij een draadloze verbinding) Ongeveer 2 W</p> <p>Als het apparaat volledig is uitgeschakeld 0,5 W of minder</p>
Opwarmtijd*2 (Van inschakelen (ON) tot het apparaat overgaat op stand-by)	maximaal 23 seconden
Gewicht*3	Ongeveer 31 kg
Afmetingen (B x L x H)	<p>Met de standaarduitrusting 430 x 484 x 479 mm</p> <p>Wanneer de optionele Cassette Feeding Module-V1 is geïnstalleerd 430 x 484 x 579 mm</p> <p>Wanneer de optionele handset is geïnstalleerd 510 x 484 x 479 mm</p>
Omgevingsomstandigheden	Temperatuur: 10 tot 30°C Relatieve luchtvochtigheid: 20 tot 80% (geen condensvorming)
Hostinterface	100BASE-TX 10BASE-T Hi-Speed USB USB IEEE 802.11b/g/n (Infrastructuurstand)
Geluid (gemeten volgens ISO 7779, verklaarde geluidsemisatie volgens ISO 9296)	<p>LwAd (Verklaard A-gewogen geluidsvermogeniveau (1 B = 10 dB)) In stand-by: 3,9 B of minder Tijdens afdrukken: 6,5 B of minder</p> <p>LpAm (Verklaard A-gewogen emissiegeluidsdruk niveau (Voor omstanders)) In stand-by: Ongev. 25 dB Tijdens afdrukken: Ongev. 50 dB</p>
Kleurcompatibiliteit	Full-color
Gradatie	256 gradaties
Geschikte documenten	 Ondersteunde documentsoorten
Geschikt papier	 Papier
Afdrukgebied	 Afdrukgebied
Scangebied	 Scangebied

*1 De verbruikswaarde die op het etiket wordt aangegeven is het gemiddelde stroomverbruik.

*2 Opwarmtijd kan variëren afhankelijk van de gebruikscondities en de omgeving waarin het apparaat wordt gebruikt.

*3 Het gewicht is inclusief gevulde tonercartridges.

Type	Persoonlijke desktop
Elektrische aansluiting*1	220 tot 240 V, 50/60 Hz (De netspanningsvereisten kunnen per land verschillen. Controleer de spanning van het land waar u het apparaat hebt gekocht.)
Opgenomen vermogen	<p>Maximaal 900 W of minder</p> <p>Gemiddeld verbruik in stand-by Ongeveer 20 W</p> <p>Gemiddeld verbruik in de slaapstand Ongeveer 1 W</p> <p>Gemiddeld verbruik in slaapstand (bij een draadloze verbinding) Ongeveer 2 W</p> <p>Als het apparaat volledig is uitgeschakeld 0,5 W of minder</p>
Opwarmtijd*2 (Van inschakelen (ON) tot het apparaat overgaat op stand-by)	maximaal 23 seconden
Gewicht*3	Ongeveer 26 kg
Afmetingen (B x L x H)	<p>Zonder accessoires 430 x 484 x 429 mm</p> <p>Met de optionele handset aangesloten 510 x 484 x 429 mm</p>
Omgevingsomstandigheden	Temperatuur: 10 tot 30°C Relatieve luchtvochtigheid: 20 tot 80% (geen condensvorming)
Hostinterface	100BASE-TX 10BASE-T Hi-Speed USB USB IEEE 802.11b/g/n (Infrastructuurstand)*4
Geluid (gemeten volgens ISO 7779, verklaarde geluidsemisatie volgens ISO 9296)	<p>LwAd (Verklaard A-gewogen geluidsvermogeniveau (1 B = 10 dB)) In stand-by: Onhoorbaar*5 Tijdens afdrukken: 6,2 B of minder (Kleur) Tijdens afdrukken: 6,3 B of minder (Z/W)</p> <p>LpAm (Verklaard A-gewogen emissiegeluidsrukniveau (Voor omstanders)) In stand-by: Onhoorbaar*5 Tijdens afdrukken: Ongev. 48 dB</p>
Kleurcompatibiliteit	Full-color
Gradatie	256 gradaties
Geschikte documenten	 Ondersteunde documentsoorten
Geschikt papier	 Papier
Afdrukgebied	 Afdrukgebied
Scangebied	 Scangebied

*1 De verbruikswaarde die op het etiket wordt aangegeven is het gemiddelde stroomverbruik.

*2 Opwarmtijd kan variëren afhankelijk van de gebruikscondities en de omgeving waarin het apparaat wordt gebruikt.

*3 Het gewicht is inclusief gevulde tonercartridges.

*4 Alleen voor MF628Cw.

*5 Geeft aan dat het geluidsrukniveau voor omstanders lager ligt dan de absolute criteria van ISO 7779 voor achtergrondgeluidniveau.

Specificaties draadloos LAN MF729Cx / MF728Cdw / MF724Cdw / MF628Cw

Standaard	IEEE 802.11g, IEEE 802.11b, IEEE 802.11n
Transmissieschema	DS-SS-systeem, OFDM-systeem
Frequentiebereik	2.412 t/m 2.472 MHz
Maximale Radio-Frequentie Vermogen Verzending	15,98 dBm
Communicatiemodus	Infrastructuurmodus
Beveiliging	WEP, WPA-PSK (TKIP/AES-CCMP), WPA2-PSK (TKIP/AES-CCMP)
Verbindingsmethode	WPS (Wi-Fi Protected Setup), Handmatige configuratie



Documenttype

■ Ondersteunde documentsoorten

	Glasplaat	Documentinvoer
Type	Normaal papier/Dik papier/Foto/Kleine documenten (zoals indexkaarten)/Speciale papiersoorten (zoals calqueerpapier, transparanten, etc./Boekje (maximale dikte van 20 mm)	Normaal papier (document van één pagina/documenten van meerdere pagina's met hetzelfde formaat, dezelfde dikte en hetzelfde gewicht)
Formaat (B x L)	Maximaal 215,9 x 297 mm	Maximale grootte: 215,9 x 355,6 mm Minimale grootte: 139,7 x 128 mm
Gewicht	Maximaal 2 kg	50 tot 105 g/m ²
Papiercapaciteit	1 vel	Maximaal 50 vellen (A4, 80 g/m ²)

Scangebied

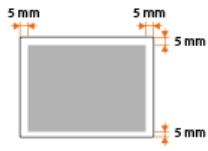
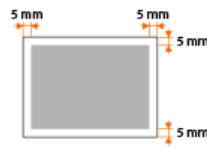
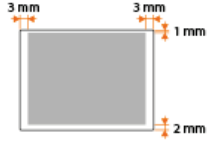
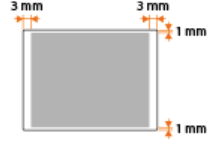
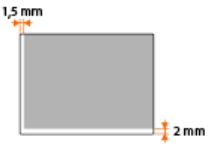
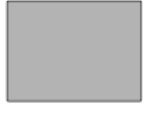
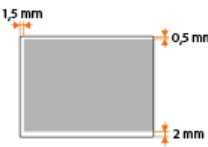
De grijze gebieden in de onderstaande tabel geven het scangebied van het document aan. Zorg ervoor dat de tekst en afbeeldingen in uw documenten binnen het grijze gebied passen. Het scangebied verschilt naargelang de gebruikte functie en de plaats van de documenten (de documentinvoer of de glasplaat).

	Glasplaat	Documentinvoer
Kopie	 <p>OPMERKING: Het scangebied voor kopiëren kan verschillen van het afdrukgebied. Afdrukgebied</p>	 <p>OPMERKING: Het scangebied voor kopiëren kan verschillen van het afdrukgebied. Afdrukgebied</p>
Faxen (MF729Cx / MF728Cdw / MF628Cw)		
Scannen	<p>Opslaan op een computer</p> 	<p>Opslaan op een computer</p>  <p>Het gehele document kan worden gescand.</p>
	<p>Opslaan in een USB-geheugen/Verzenden via e-mail/Verzenden via I-Fax/Verzenden naar een bestandsserver/Verzenden naar een FTP-server</p> 	<p>Opslaan in een USB-geheugen/Verzenden via e-mail/Verzenden via I-Fax/Verzenden naar een bestandsserver/Verzenden naar een FTP-server</p>  <p>Het gehele document kan worden gescand.</p>

Papier

■ Ondersteunde papierformaten

Hieronder ziet u een overzicht van de papierformaten die u in de papierlade, de sleuf voor handmatige invoer en de optionele papierladen kunt laden.

MF729Cx / MF728Cdw / MF724Cdw

A4 (210,0 x 297,0 mm)*1 *2
 B5 (182,0 x 257,0 mm)*1
 A5 (148,0 x 210,0 mm)
 Legal (215,9 x 355,6 mm)*1
 Letter (215,9 x 279,4 mm)*1 *2
 Statement (139,7 x 215,9 mm)
 Executive (184,1 x 266,7 mm)*1
 Officio (215,9 x 317,5 mm)*1
 B-officio (215,9 x 355 mm)*1
 M-officio (215,9 x 341 mm)*1
 Government - Letter (203,2 x 266,7 mm)*1
 Government - Legal (203,2 x 330,2 mm)*1
 Foolscap (215,9 x 330,2 mm)*1
 AFLS (206 x 337 mm)*1
 ind-LGL (215 x 345 mm)*1
 Envelope COM10 (104,7 x 241,3 mm)
 Envelope Monarch (98,4 x 190,5 mm)*3
 Envelope C5 (162 x 229 mm)
 Envelope DL (110 x 220 mm)
 Aangepast papierformaat*4

*1 Automatisch dubbelzijdig afdrucken is beschikbaar zonder dat u papier hoeft te vervangen.

*2 Het apparaat kan ontvangen faxdocumenten afdrucken.

*3 U kunt enveloppen van het formaat Monarch alleen in de sleuf voor handmatige invoer laden.

*4 U kunt aangepast papier met een breedte van 100 tot 215,9 mm en een lengte van 148 tot 355,6 mm in de papierlade plaatsen. Aangepast papier met een breedte van 76,2 tot 215,9 mm en een lengte van 127 tot 355,6 mm kunt u in de sleuf voor handmatige invoer leggen.

MF628Cw / MF623Cn

A4 (210,0 x 297,0 mm)*1
 B5 (182,0 x 257,0 mm)
 A5 (148,0 x 210,0 mm)
 Legal (215,9 x 355,6 mm)
 Letter (215,9 x 279,4 mm)*1
 Statement (139,7 x 215,9 mm)
 Executive (184,1 x 266,7 mm)
 Officio (215,9 x 317,5 mm)
 B-Officio (215,9 x 355 mm)
 M-Officio (215,9 x 341 mm)
 Government - Letter (203,2 x 266,7 mm)

Government - Legal (203,2 x 330,2 mm)

Foolscap (215,9 x 330,2 mm)

AFLS (206 x 337 mm)

ind-LGL (215 x 345 mm)

Envelope COM10 (104,7 x 241,3 mm)

Envelope Monarch (98,4 x 190,5 mm)

Envelope C5 (162 x 229 mm)

Envelope DL (110 x 220 mm)

Indexkaart (76,2 x 127 mm)*2

Aangepast papierformaat*3

*1 Het apparaat kan ontvangen faxdocumenten afdrucken.

*2 U kunt Indexkaarten alleen in de sleuf voor handmatige invoer laden.

*3 U kunt aangepast papier met een breedte van 83 tot 215,9 mm en een lengte van 127 tot 355,6 mm in de papierlade of de sleuf voor handmatige invoer plaatsen.

OPMERKINGEN

- Het papierformaat van de machine is standaard ingesteld op A4. Pas de papierinstelling aan wanneer u papier van een ander formaat gaat gebruiken. **⚠ Het type en formaat papier opgeven dat in de papierlade is geplaatst**

■ Papersoort en capaciteit per papierbron

In dit apparaat kan chloorvrij papier worden gebruikt.

MF729Cx / MF728Cdw / MF724Cdw

Papersoort		Papiercapaciteit voor papierlade	Papiercapaciteit voor sleuf voor handmatige invoer
Normaal papier*1	60 tot 90 g/m ²	250 vellen	50 vellen
Zwaar papier*1	86 tot 119 g/m ²	200 vellen	30 vellen
	120 tot 163 g/m ²	150 vellen	20 vellen
Gerecycled papier*1	60 tot 74 g/m ²	250 vellen	50 vellen
Gekleurd papier*1	60 tot 74 g/m ²	250 vellen	50 vellen
Gecoat papier	100 tot 110 g/m ² *2	50 vellen	20 vellen
	120 tot 130 g/m ² *2		
	155 tot 165 g/m ² *2		
	210 tot 220 g/m ²	—	
Transparanten*3		—	20 vellen
Etiketten		50 vellen	20 vellen
Enveloppen		10 vellen	5 vellen

*1 Automatisch dubbelzijdig afdrucken is beschikbaar zonder dat u papier hoeft te

vervangen.

*2 Automatisch dubbelzijdig afdrucken is mogelijk op papier van het formaat A4 of Letter.

*3 Gebruik speciale transparanten voor laserprinters.

MF628Cw / MF623Cn

Papiersoort		Papiercapaciteit voor papierlade	Papiercapaciteit voor sleuf voor handmatige invoer
Normaal papier	60 tot 90 g/m ²	150 vellen	1 vel
Dik papier	85 tot 120 g/m ²	120 vellen	1 vel
	121 tot 163 g/m ²	100 vellen	1 vel
Gerecycled papier	60 tot 74 g/m ²	150 vellen	1 vel
Gekleurd papier	60 tot 74 g/m ²	150 vellen	1 vel
Gecoat papier	100 tot 110 g/m ²	100 vellen	1 vel
	111 tot 130 g/m ²		
	131 tot 160 g/m ²		
	161 tot 220 g/m ²	-	
Dun Papier	60 g/m ²	150 vellen	1 vel
Transparanten*1		50 vellen	1 vel
Etiketten		50 vellen	1 vel
Indexkaart		15 vellen	1 vel
Enveloppen		10 vellen	1 vel

*1 Gebruik speciale transparanten voor laserprinters.

■ Papiersoorten en bijbehorende instellingen

▶ Papier plaatsen

■ Afdrukgebied

De grijze gebieden in de onderstaande afbeelding geven het afdrukgebied van het document aan.

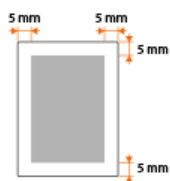

Specificaties van de kopieerfunctie

Scanresolutie	<p>Tekst/Foto/Kaart (snel) (kleur) 300 x 300 dpi</p> <p>Tekst/Foto/Kaart, Tekst/Foto/Kaart (snel) (Z/W) 300 x 600 dpi</p> <p>Tekst/Foto/Kaart (Kwaliteit), gedrukte afbeelding, tekst 600 x 600 dpi</p>
Uitvoerresolutie	600 x 600 dpi
Zoompercentage	100% 1:1, Max. 400%, 200%, 141% A5->A4, 70% A4->A5, 50%, Min. 25%
Kopieersnelheid*1 (A4 Normaal Direct)	<p>MF729Cx / MF728Cdw / MF724Cdw Kleur: 20 kpm Zwart/wit: 20 kpm</p> <p>MF628Cw / MF623Cn Kleur: 14 kpm Zwart/wit: 14 kpm</p>
Capaciteit continu kopiëren	Maximaal 999 exemplaren
Tijd voor eerste kopie (A4)	<p>MF729Cx / MF728Cdw / MF724Cdw Glasplaat (kleur): maximaal 16,2 seconden Glasplaat (Z/W): maximaal 15,5 seconden Documentinvoer (kleur): maximaal 16,7 seconden Documentinvoer (Z/W): maximaal 16,4 seconden</p> <p>MF628Cw / MF623Cn Glasplaat (kleur): maximaal 19 seconden Glasplaat (Z/W): maximaal 19 seconden Documentinvoer (kleur): maximaal 19 seconden Documentinvoer (Z/W): maximaal 19 seconden</p>

*1 De kopieersnelheid op enkelzijdig bedrukt normaal papier van het formaat A4 wordt gemeten tijdens continu kopiëren. Dit kan echter variëren afhankelijk van de gebruiksomstandigheden en de omgeving van het apparaat.

Specificaties van de faxfunctie **MF729Cx / MF728Cdw / MF628Cw**

Gebruikte lijn	Openbaar telefoonnetwerk (PSTN)*1
Communicatiemodus	Super G3, G3
Compressiemethode	MH, MR, MMR, JBIG
Modemsnelheid	Super G3: 33,6 kbps, G3: 14,4 kbps Automatische terugval
Transmissiesnelheid	Ongeveer 3 seconden/pagina*2 (ECM-JBIG, verzending vanuit het geheugen bij 33,6 Kbps)
Verzenden vanuit geheugen/ontvangen in geheugen	Max. ongeveer 512 pagina's*2 (het totale aantal verzonden/ontvangen pagina's) (Maximum aantal faxtaken dat vanuit het geheugen kan worden verstuurd: 30/Maximum aantal faxtaken dat in het geheugen kan worden ontvangen: 90)
Faxresolutie	Normaal: 200 x 100 dpi Fijn: 200 x 200 dpi Foto: 200 x 200 dpi Superfijn: 200 x 400 dpi Ultrafijn: 400 x 400 dpi
Kiezen	Favorieten (19 bestemmingen) Codes voor verkort kiezen (281 bestemmingen) Groepskiezen (299 bestemmingen) Adresboek Gewoon kiezen (met numerieke toetsen) Automatische nummerherhaling Handmatig opnieuw kiezen Groepsverzending (310 bestemmingen)
Ontvangen	Automatische ontvangst Handmatige ontvangst Ontvangst op afstand via telefoon (standaard-ID: 25)
Rapporten	TX Verzendrapport Communicatiebeheerrapport (standaard automatisch na 40 bestemmingen) RX-resultaatrapport
Type telefoon	Handset (optioneel)/Externe telefoon/Externe telefoon met ingebouwd antwoordapparaat/Datamodem

*1 Afhankelijk van uw locatie of telefoonverbinding is gegevenscommunicatie wellicht onmogelijk. Neem in dat geval contact op met uw Canon-dealer of met de Canon-helpdesk.

*2 Gebaseerd op ITU-T (ITU Telecommunication Standardization Sector) -standaarddiagram nr. 1, JBIG-standaardmodus.

Specificaties van de scannerfunctie

Type	Kleurens scanner
Maximaal scanformaat	Glasplaat: maximaal 216 x 297 mm Invoer: maximaal 216 x 356 mm
Scanresolutie	Optische resolutie Glasplaat: maximaal 600 x 600 dpi Invoer: maximaal 300 x 300 dpi Softwarematige resolutie 9.600 x 9.600 dpi
Scansnelheid*1 (A4, 300 x 600 dpi)	Kleur: 10 vellen/ minuut Zwart-wit: 20 vellen/ minuut
Stuurprogramma	TWAIN WIA 2.0 (Windows Vista/7/8) ICA (Mac OS X 10.6.x of later)

*1 De communicatietijd is hier niet in opgenomen.

Specificaties van de afdrufunctie

Afdrukmethode	Indirect elektrostatisch systeem (fixeren op verzoek)
Papiercapaciteit	<p>MF729Cx / MF728Cdw / MF724Cdw Sleuf voor handmatige invoer: ongeveer 50 vellen (60 tot 90 g/m²) Papierlade: ongeveer 250 vellen (60 tot 90 g/m²) Cassette Feeding Module-V1 (optioneel): ongeveer 250 vellen (60 tot 90 g/m²)</p> <p>MF628Cw / MF623Cn Sleuf voor handmatige invoer: 1 vel Papierlade: ongeveer 150 vellen (60 tot 90 g/m²)</p>
Capaciteit opvangblad*1 (een stapel nieuw papier van A4-formaat)	Ongeveer 125 vellen (60 tot 90 g/m ²)
Afdruksnelheid*2 (A4 Normaal Direct)	<p>MF729Cx / MF728Cdw / MF724Cdw (enkelzijdig afdrukken) Kleur: 20 ppm Zwart-wit: 20 ppm</p> <p>MF729Cx / MF728Cdw / MF724Cdw (dubbelzijdig afdrukken) Kleur: maximaal 10 ppm (pagina's per minuut), 5 spm (vellen per minuut) Z/W: maximaal 10 ppm (pagina's per minuut), 5 spm (vellen per minuut)</p> <p>MF628Cw / MF623Cn Kleur: 14 ppm Z/W: 14 ppm</p>
Tijd eerste afdruk*3 (A4)	<p>MF729Cx / MF728Cdw / MF724Cdw Kleur: maximaal 14,5 seconden Z/W: maximaal 14,5 seconden</p> <p>MF628Cw / MF623Cn Kleur: maximaal 18 seconden Z/W: maximaal 18 seconden</p>
Uitvoerresolutie	600 x 600 dpi
Gradatie	256 gradaties
Tonercartridges	 Verbruiksartikelen

*1 Is afhankelijk van de installatieomgeving en de gebruikte papiersoort.

*2 De afdruksnelheid op papier van het formaat A4 wordt berekend tijdens doorlopend afdrukken. Dit kan echter variëren afhankelijk van de gebruiksomstandigheden en de omgeving van het apparaat.

*3 Kan variëren al naar gelang de uitvoeromgeving.

Specificaties voor het verzenden van e-mail

Communicatieprotocol*1	SMTP
Bestandsindeling	PDF, PDF (Compact), PDF (Compact/OCR), PDF (OCR), JPEG, TIFF
Resolutie	<p>Zwart-wit JPEG: 300 dpi TIFF: 300 dpi (MMR-compressie) PDF/PDF (OCR): 300 dpi (MMR-compressie) PDF (Compact)/PDF (Compact/OCR): tekst 300 dpi, achtergrond 150 dpi</p> <p>Kleur JPEG: 300 dpi TIFF: 300 dpi (JPEG-compressie) PDF/PDF (OCR): 200 dpi (JPEG-compressie) PDF (Compact)/PDF (Compact/OCR): tekst 300 dpi, achtergrond 150 dpi</p>
Besturingssystemen	Windows Vista/7/8/Server 2003/Server 2008/Server 2012 Solaris 2.6 of hoger (met Samba 2.2 of hoger) Mac OS X Red Hat Linux 7.2 of hoger (met Samba 2.2 of hoger)
Interface	100BASE-TX, 10BASE-T
Kleurmodus	Kleur, Zwart-wit
Ingevoerde afbeelding	Tekst, Tekst/Foto, Foto
Papierformaat	A4, A5

*1 U kunt POP3 alleen gebruiken als u verificatie gebruikt voor verzending.

Specificaties voor het scannen naar gedeelde mappen

Communicatieprotocol	SMB (TCP/IP)
Bestandsindeling	PDF, PDF (Compact), PDF (Compact/OCR), PDF (OCR), JPEG, TIFF
Resolutie	<p>Zwart-wit JPEG: 300 dpi TIFF: 300 dpi (MMR-compressie) PDF/PDF (OCR): 300 dpi (MMR-compressie) PDF (Compact)/PDF (Compact/OCR): Tekst 300 dpi, Achtergrond 150 dpi</p> <p>Kleur JPEG: 300 dpi TIFF: 300 dpi (JPEG-compressie) PDF: 200 dpi (JPEG-compressie) PDF (Compact): tekst 300 dpi, achtergrond 150 dpi</p>
Besturingssystemen	Windows Vista/7/8/Server 2003/Server 2008/Server 2012 Solaris 2.6 of hoger (met Samba 2.2 of hoger) Mac OS X Red Hat Linux 7.2 of hoger (met Samba 2.2 of hoger)
Interface	100BASE-TX, 10BASE-T
Kleurmodus	Kleur, Zwart-wit
Ingevoerde afbeelding	Tekst, Tekst/Foto, Foto
Papierformaat	A4, A5

Verbruiksartikelen

Hier volgt een richtsnoer voor de geschatte levensduur van de verbruiksartikelen die in dit apparaat worden gebruikt. Schaf verbruiksartikelen aan bij uw plaatselijke, erkende Canon-dealer. Neem voorzorgsmaatregelen voor gezondheid en veiligheid in acht wanneer u verbruiksartikelen opslaat en hanteert (🔴 **Verbruiksartikelen**).

OPMERKINGEN

- Afhankelijk van de installatieomgeving, het papierformaat of het documenttype moet u verbruiksartikelen misschien eerder dan aangegeven vervangen.
- Vervangende tonercartridges zijn anders dan de bijgeleverde tonercartridges, dus de capaciteit kan ook verschillen.
- Als u een periode voor automatisch uitschakelen opgeeft die korter is dan de standaardinstelling (4 uur), bestaat de kans dat u een tonercartridge eerder dan aangegeven moet vervangen.

■ Tonercartridges

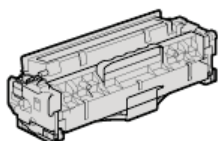

Meegeleverde tonercartridges

De gemiddelde capaciteit * van de bij het apparaat geleverde tonercartridges wordt getoond in de onderstaande tabel.

* De gemiddelde capaciteit is gebaseerd op de standaard "ISO/IEC 19798" (de wereldwijde standaard die door de ISO (International Organization for Standardization) is uitgegeven met betrekking tot de methode voor het bepalen van het verbruik van tonercartridges voor monochromatische elektrografische printers en multifunctionele apparaten die printeronderdelen bevatten) bij het afdrukken op papier van A4-formaat met de standaardinstelling voor afdruidichtheid.

■ MF729Cx / MF728Cdw / MF724Cdw

- Zwart: 1.200 vel
- Samengesteld Y (geel), M (magenta) en C (cyaan): 1.400 vellen

■ MF628Cw / MF623Cn

- Zwart: 800 vel
- Samengesteld Y (geel), M (magenta) en C (cyaan): 800 vellen

Vervangende tonercartridges

Voor een optimale printkwaliteit worden originele tonercassettes van Canon aanbevolen.

■ MF729Cx / MF728Cdw / MF724Cdw

Canon Genuine-tonercartridge	Gemiddelde capaciteit van tonercartridge*
Canon Cartridge 718 Black (Zwart)	3.400 vellen
Canon Cartridge 718 Yellow (Geel) Canon Cartridge 718 Magenta (Magenta) Canon Cartridge 718 Cyan (Cyaan)	Samengesteld Y (geel), M (magenta) en C (cyaan): 2.900 vellen

■ MF628Cw / MF623Cn

Canon Genuine-tonercartridge	Gemiddelde capaciteit van tonercartridge*
Canon Cartridge 731 Black (Zwart)	1.400 vellen
Canon Cartridge 731 H Black (Zwart)	2.400 vellen
Canon Cartridge 731 Yellow (Geel) Canon Cartridge 731 Magenta (Magenta) Canon Cartridge 731 Cyan (Cyaan)	Samengesteld Y (geel), M (magenta) en C (cyaan): 1.500 vellen

OPMERKINGEN

- Zie [Toner cartridges vervangen](#), wanneer u tonercartridges vervangt.

Als optie verkrijgbare items

U kunt de functionaliteit van het apparaat volledig benutten door als optie verkrijgbare hieronder beschreven items toe te passen. Als optie verkrijgbare items kunt u aanschaffen bij de leverancier waar u het apparaat hebt aangeschaft of bij de Canon-dealer ter plaatse.

- ▶ **Cassette Feeding Module-V1 (MF729Cx / MF728Cdw / MF724Cdw)**
- ▶ **Copy Card Reader-F1 (MF729Cx)**
- ▶ **Systemopties (MF729Cx)**
- ▶ **Licentieregistratie (MF729Cx)**

Cassette Feeding Module-V1 (MF729Cx / MF728Cdw / MF724Cdw)

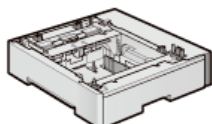

In aanvulling op de geleverde standaard papierlade en de sleuf voor handmatige invoer kunt u de als optie verkrijgbare lade op het apparaat installeren. Door de lade toe te voegen kunt u verschillende formaten papier in de laden plaatsen en kan het apparaat tot wel 550 vellen papier bevatten (met de oorspronkelijke lade, de sleuf voor handmatige invoer en de als optie verkrijgbare papierlade).

Papiercapaciteit	250 vellen (60 tot 90 g/m ²)
Geschikt papier	▶ Papier
Elektrische aansluiting	Via het apparaat
Afmetingen (B x L x H)	430 x 454 x 102 mm
Gewicht	Ongeveer 4 kg

Copy Card Reader-F1 (MF729Cx)

Het kaartcontrolesysteem vereenvoudigt het inlogproces van Afdelings-ID-beheer door middel van de controlekaart in plaats van de afdelings-ID. U kunt inloggen in het apparaat door een controlekaart in te steken en u kunt uitloggen door de kaart uit te nemen.

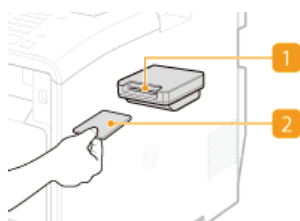

1 Kaartsleuf

Steek de controlekaart in de kaartsleuf wanneer het inlogschermb wordt weergegeven. Neem de controlekaart uit de kaartsleuf na gebruik van het apparaat. Het hoofdschermb verschijnt op de display na inloggen, en het inlogschermb verschijnt op de display nadat u hebt uitgelogd.

2 Controlekaart

U kunt de controlekaart gebruiken die hieronder wordt getoond. Let erop dat u de kaart in de juiste richting in de kaartsleuf steekt.



Beschikbare kaarten	Magnetisch
Kaartleesmethode	Magnetische uitlezing

Leesrichting magnetische kaart	Voorzijde omhoog
Opslaan/Weer afspelen	Weer afspelen
Afmetingen (H x B x D)	40 x 88 x 96 mm (zonder het bevestigingspakket en de kabel)
Gewicht	Ongeveer 200 g (zonder het bevestigingspakket en de kabel)

Systemopties (MF729Cx)

Dit gedeelte beschrijft de systeemgerelateerde als optie verkrijgbare items en de functie ervan.

■ Barcode Printing Kit

Met deze optie kunt u streepjescodes genereren in diverse formaten. NB. Wilt u streepjescodes afdrukken, dan moet PCL zijn ingeschakeld. Zie voor informatie over het gebruik van de Barcode Printing Kit de Barcode Printing Guide (Gids voor afdrukken streepjescodes)(PDF-handleiding). U kunt door op onderstaand pictogram te klikken de taal voor de handleiding selecteren.

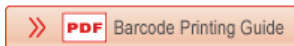

■ Send PDF Security Feature Set

U kunt de beveiliging van PDF-bestanden verbeteren met de Send PDF Security Feature Set. Met deze optie kunt u een digitale handtekening aan de PDF-bestanden toevoegen of versleutelde PDF-bestanden aanmaken wanneer u documenten scant.

Licentieregistratie (MF729Cx)

Voor het activeren van bepaalde systeemopties hebt u een licentiesleutel nodig en die moet op het apparaat zijn geregistreerd.

■ Een licentiesleutel verkrijgen

U kunt een licentiesleutel verkrijgen met behulp van een webbrowser. Ga naar het Licentiebeheersysteem (<http://www.canon.com/lms/license>) en volg de procedure. Als onderdeel van de procedure moet u de volgende nummers invoeren.

Licentietoegangsnummer

Controleer het licentietoegangsnummer dat op het License Access Number Certificate (Certificaat Licentietoegangsnummer) dat u in de verpakking van de optie vindt.

Serienummer van het apparaat

Controleer serienummer van het apparaat door te drukken op  () ► <Apparaatconfiguratie controleren>.

■ Een licentiesleutel registreren

1 Tik op <Menu> in het scherm <Start>.

2 Tik op <Instellingen Systeembeheer>.

- Als het aanmeldingsscherm verschijnt, voert u met de numerieke toetsen de juiste combinatie van ID en pincode in. Druk vervolgens op . ● **Aanmelden bij de machine**

3 Tik op <Registreer licentie>.

Bevestig het bericht dat wordt weergegeven en tik op <OK>.

4



5 Voer de licentiesleutel in met de numerieke toetsen en tik op <Registreren>.

- De registratie wordt gestart. Wacht totdat de melding <Installatie voltooid. Instellingen van kracht nadat de hoofdschakelaar UIT en AAN is gezet.> wordt weergegeven.

OPMERKING:

- Als de melding <Registreren... Zet hoofdschakelaar niet UIT.> wordt weergegeven, schakel dan de functies in die nodig zijn voor het activeren van de optie en registreer de licentiesleutel opnieuw.

6 Tik op <Sluiten>.

Meegeleverde documentatie

Het apparaat wordt geleverd met de volgende handleidingen. Raadpleeg deze handleidingen als u iets niet weet.

Aan de slag		Lees deze handleiding eerst. Er worden enkele basisprocedures beschreven, van het verwijderen van het verpakkingsmateriaal tot het installeren van het apparaat.
Handleiding voor draadloze LAN-instelling (MF729Cx / MF728Cdw / MF724Cdw / MF628Cw)		In deze handleiding wordt de procedure beschreven voor het verbinden van het apparaat met een draadloze LAN-router. De handleiding bevat ook informatie voor het oplossen van problemen tijdens het configureren van de instellingen. Lees deze handleiding samen met de handleiding Aan de slag.
e-Handleiding (Deze handleiding)		In deze handleiding worden alle functies van het apparaat beschreven. U kunt de handleiding weergeven in een webbrowser. U kunt informatie bekijken per categorie of een trefwoord invoeren om alleen pagina's over een bepaald onderwerp te bekijken. gebruiken e-Handleiding
Installatiehandleiding MF-stuurprogramma		Deze handleiding bevat instructies voor het installeren van de MF-stuurprogramma's, MF Scan Utility en de software op de meegeleverde dvd-rom.
Gids Instelling Verzenden		Deze handleiding beschrijft hoe u instellingen kunt configureren en hoe u het verzenden van gescande afbeeldingen via e-mail en het opslaan van afbeeldingen in gedeelde mappen kunt voorbereiden.

gebruiken e-Handleiding

De e-Handleiding is een handleiding die u op uw computer kunt bekijken en die alle functies van het apparaat beschrijft. U kunt zoeken op basis van uw bedoeld gebruik of een trefwoord invoeren om snel de pagina te vinden die u zoekt. U kunt de e-Handleiding op uw computer installeren of e-Handleiding rechtstreeks vanaf de dvd-rom te starten.  **Installeren e-Handleiding**

De gewenste informatie opzoeken

U kunt zoeken naar de gewenste pagina door de volgende drie methoden te gebruiken.

Zoeken in de inhoud

U kunt zoeken naar de gewenste pagina door het onderwerp te selecteren in het tabblad [Inhoudsopgave] aan de linkerkant van het scherm en vervolgens het [Hoofdstukpictogram] naast het onderwerp te selecteren.

Bovenste pagina

Onderwerppagina

Zoeken op trefwoord

Voer een zoekopdracht uit door een trefwoord in te voeren, zoals "fax" of "draadloze LAN" en de pagina's die het trefwoord bevatten, worden vervolgens weergegeven. Daarna kunt u in deze lijst met resultaten zoeken naar de gewenste pagina. U kunt ook zinnen opgeven zoals "verbinding maken met een netwerk". Het zoeken op trefwoord ondersteunt ook de booleaanse AND-functie om te zoeken naar meerdere trefwoorden.

Het tabblad Zoeken

Zoeken in het siteoverzicht

Klik op [Siteoverzicht] boven aan het scherm en er wordt een lijst weergegeven met alle onderwerpen van de e-Handleiding. Vanaf hier kunt u zoeken naar uw onderwerp.

Siteoverzicht

OPMERKINGEN

Systemeisen

- Voor gebruik van de e-Handleiding zijn de volgende webbrowsers nodig. De inhoud van de e-Handleiding zal misschien niet goed worden weergegeven als een browser wordt gebruikt die niet hieronder wordt vermeld.

Windows:

Internet Explorer 8.0/9.0/10.0/11.0

Firefox 24.x ESR/26.x/29.x/30.x/31.x/31.x ESR/32.x/33.x/34.x/35.x/36.x/37.x/
38.x/39.x

Mac OS:

Safari 7.x/8.x

Firefox 24.x ESR/26.x/29.x/30.x/31.x/31.x ESR/32.x/33.x/34.x/35.x/36.x/37.x/
38.x/39.x

- Deze CD-ROM/DVD-ROM die voor dit product wordt geleverd, bevat mogelijk handleidingen in PDF-indeling. Als u niet over Adobe Reader voor het bekijken van de handleidingen in PDF-indeling beschikt, probeer dan een ander programma zoals PDF Preview van Vivid Document Imaging Technologies.

Over de meest recente e-Handleiding

- Zie de website van Canon voor de meest recente e-Handleiding.

Installeren e-Handleiding

Installeer de e-Handleiding op uw computer vanaf de dvd-rom die bij het apparaat is geleverd.

1 Plaats de dvd-rom in het dvd-rom-station van de computer.

- Selecteer een taal en klik op [OK] als dat wordt gevraagd.

2 Klik op [Aangepaste installatie].

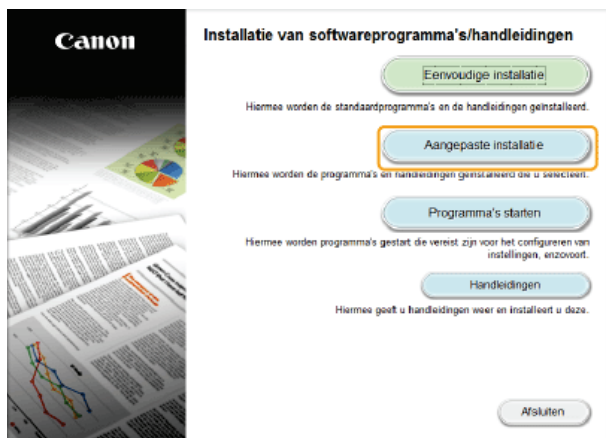

OPMERKING:

- Als het bovenstaande scherm niet wordt weergegeven, raadpleegt u **Het scherm [Installatie van softwareprogramma's/handleidingen] weergeven**.
- Klik op [MInst.exe uitvoeren], als [Automatisch afspelen] wordt weergegeven.

3 Selecteer [USB-verbinding] en klik op [Volgende].

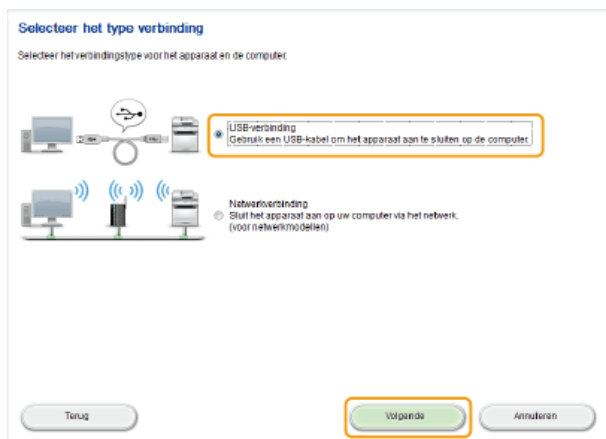

OPMERKING:

- Selecteer [USB-verbinding] zelfs wanneer u verbinding maakt via een netwerk.

4 Schakel alle selectievakjes uit behalve dat voor [Handleidingen] en klik op [Installeren].

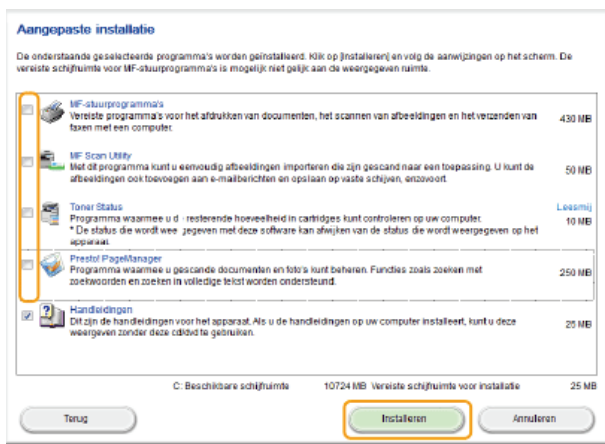

5 Lees de licentieovereenkomst en klik op [Ja] om akkoord te gaan.

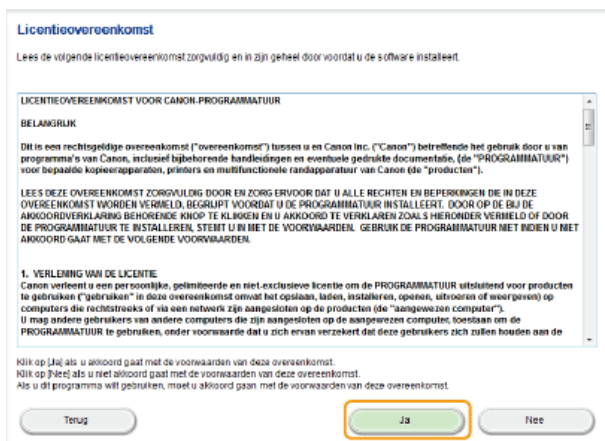

6 Selecteer een taal en klik op [Volgende].

7 Selecteer de map waarin u wilt installeren, en klik op [Installeren].

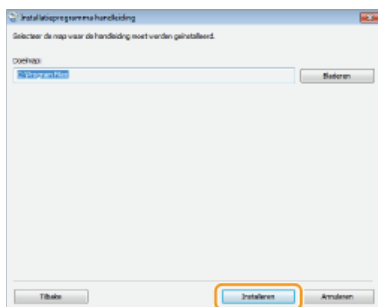

- De installatie wordt gestart.
- U moet nu even wachten. Deze bewerking kan enige tijd duren.

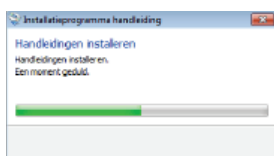

8 Klik op [Afsluiten].

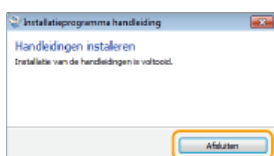

9 Klik op [Volgende] ► [Afsluiten].

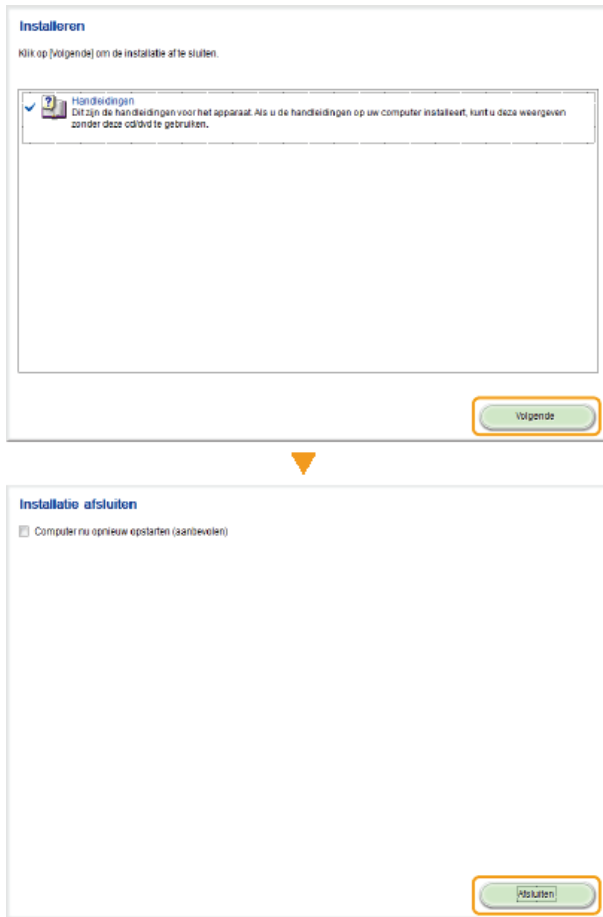

De e-Handleiding inzien

Dubbelklik op het snelkoppelingspictogram van de e-Handleiding op het bureaublad.



OPMERKINGEN

Als er een beveiligingswaarschuwing wordt weergegeven

- Klik op [Inhoud weergeven].

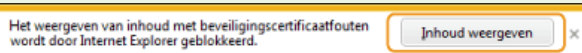

TIPS voor De e-Handleiding rechtstreeks vanaf de dvd-rom bekijken

- 1 Plaats de dvd-rom in het dvd-rom-station van de computer.**
 - Selecteer een taal en klik op [OK] als dat wordt gevraagd.
 - Als het scherm [Installatie van softwareprogramma's/handleidingen] niet wordt weergegeven, haal dan de dvd-rom uit het station en plaats deze opnieuw of zie **Het scherm [Installatie van softwareprogramma's/handleidingen] weergeven**.
- 2 Klik op [Handleidingen].**
- 3 Klik op [e-Manual].**

Installatie ongedaan maken e-Handleiding

U kunt de e-Handleiding desgewenst van de computer verwijderen en de computer terugbrengen in de staat van voor de installatie van de e-Handleiding.

1 Plaats de dvd-rom in het dvd-rom-station van de computer.

- Selecteer een taal en klik op [OK] als dat wordt gevraagd.

2 Klik op [Programma's starten].

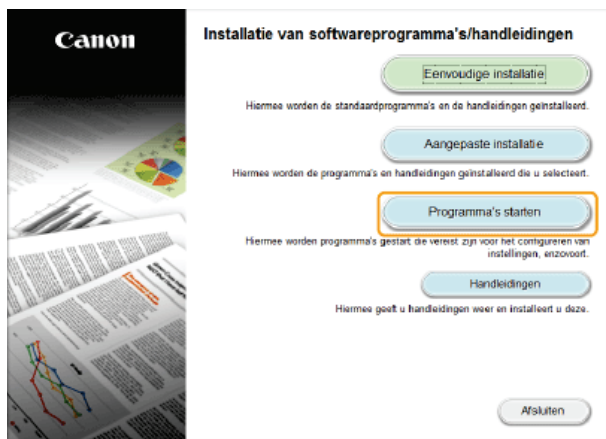

OPMERKING:

- Als het bovenstaande scherm niet wordt weergegeven, raadpleegt u **Het scherm [Installatie van softwareprogramma's/handleidingen] weergeven**.
- Klik op [MInst.exe uitvoeren], als [Automatisch afspelen] wordt weergegeven.

3 Klik op [Starten] voor [Handleiding verwijderen].



4 Klik op [Volgende].

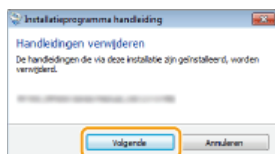

- De e-Handleiding wordt verwijderd.
- U moet nu even wachten. Deze bewerking kan enige tijd duren.

5 Klik op [Afsluiten].

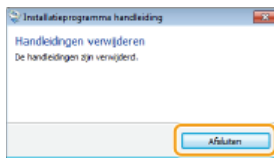

6 Klik op [Terug] ► [Afsluiten].

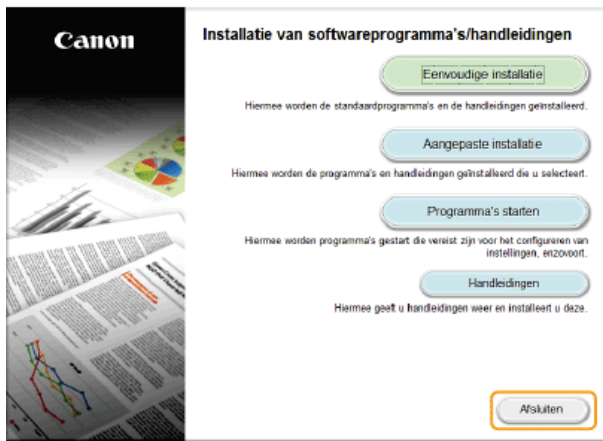

Lay-out van het scherm e-Handleiding

De e-Handleiding is opgesplitst in verschillende schermen en de inhoud van elk scherm varieert.

Bovenste pagina

Verschijnt wanneer u e-Handleiding start.



a Canon

Klik hierop om naar de beginpagina van de handleiding te gaan.

b Tabblad [Inhoudsopgave]/Tabblad [Zoeken]

Klik hierop om te schakelen tussen de inhoudsopgave en de zoekfunctie.

c Inhoudsopgave

De hoofdstuktitels worden weergegeven (1). Plaats de muisaanwijzer over een van de titels en de onderwerpen van het hoofdstuk worden aan de rechterkant weergegeven. Klik op een onderwerp en de pagina hiervan wordt weergegeven.



d [Boven]

Klik hierop om naar de beginpagina van de handleiding te gaan.

e [Siteoverzicht]

Klik hierop als u alle onderwerpen van de e-Handleiding wilt weergeven.

f [Help]

Klik hierop als u informatie wilt weergeven over hoe u de e-Handleiding kunt bekijken, hoe u een zoekopdracht uitvoert en andere informatie.

g [Afdrukken]

Klik hierop om de weergegeven inhoud af te drukken.

h Handige functies

Verschillende praktijkvoorbeelden om het apparaat zo efficiënt mogelijk te gebruiken. Klik op **1/2/3/4** om praktijkvoorbeelden op categorie weer te geven. Klik op het bewegende beeld voor meer informatie over elke categorie. U kunt het beeld stoppen door de aanwijzer erop te zetten. **Handige functies**

i [Beknopte Help] / [Problemen oplossen] / [Onderhoud]

Klik hierop als er onverwachts problemen zijn met het apparaat of als u dit wilt reinigen.

j [Voor Mac OS-gebruikers]

Klik hierop om voorzorgsmaatregelen voor Mac OS-gebruikers weer te geven.

k [Kennisgeving]

Klik hierop om belangrijke informatie weer te geven waarmee u bekend moet zijn voordat u het apparaat gaat gebruiken.

l [Vestigingen]

Klik hierop om contactgegevens weer te geven voor vragen over het apparaat.

Handige functies

Verschillende praktijkvoorbeelden om het apparaat zo efficiënt mogelijk te gebruiken.



a

Klik hierop om gedetailleerde informatie weer te geven. Klik opnieuw om het venster te sluiten.

b

Klik hierop om het desbetreffende onderwerp weer te geven.

Onderwerppagina

Deze pagina bevat informatie over het configureren en gebruiken van het apparaat.

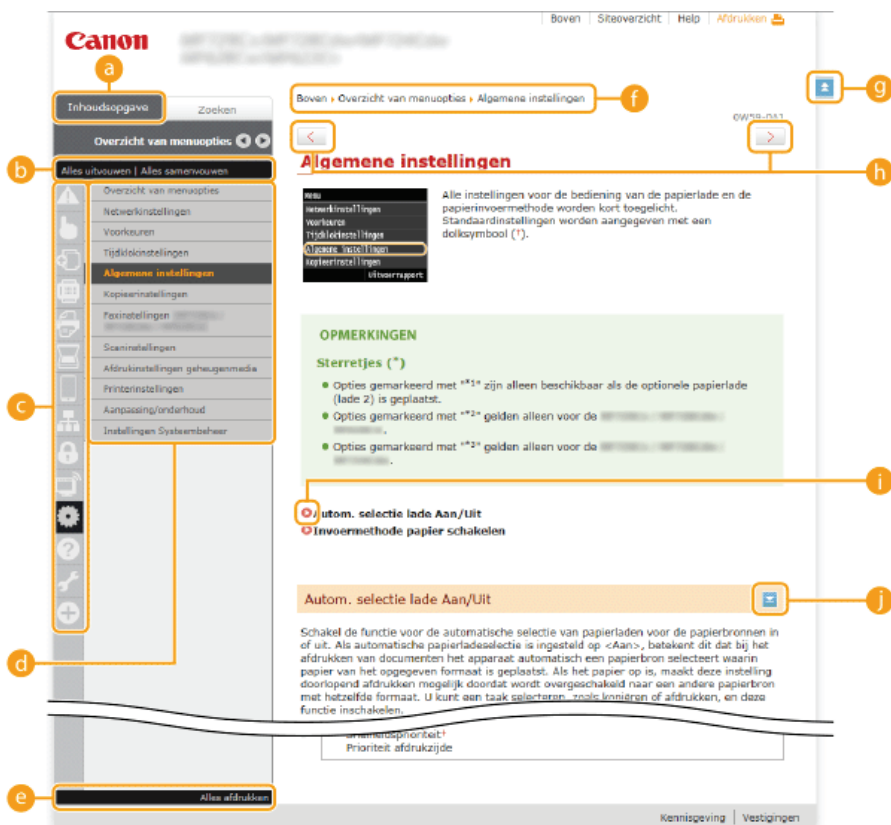

a [Inhoudsopgave]

De hoofdstukpictogrammen en -titels worden weergegeven.

b [Alles uitvouwen]/[Alles samenvouwen]

Klik op [Alles uitvouwen] om alle subgedeelten van alle onderwerpen weer te geven. Klik op [Alles samenvouwen] om alle subgedeelten van alle onderwerpen te sluiten.

c Hoofdstukpictogrammen

Klik op een hoofdstukpictogram om naar het begin van het overeenkomstige hoofdstuk te navigeren.

d Onderwerppagina

Geeft de onderwerpen van het geselecteerde hoofdstuk weer. Als "+" wordt weergegeven op het onderwerp, klikt u hierop om de subgedeelten van dat onderwerp weer te geven. Klik op "-" om het uitgevouwen onderwerp te sluiten.

e [Alles afdrukken]

Alle pagina's van het geselecteerde hoofdstuk worden in een afzonderlijk venster geopend. Het hoofdstuk kan indien nodig worden afgedrukt.

f Navigatie

Zie welk hoofdstukonderwerp u momenteel bekijkt.

g +

Klik hierop om naar het begin van de pagina te gaan.

h < / >

Klik hierop om het vorige of volgende onderwerp weer te geven.

i Terug

Klik hierop om naar de overeenkomstige pagina te gaan. Klik op "Terug" in uw webbrowser om terug te gaan naar de vorige pagina.

j +

Klik hierop om de verborgen gedetailleerde beschrijvingen weer te geven. Klik opnieuw om de gedetailleerde beschrijvingen te sluiten.

Het tabblad Zoeken

Bevat een tekstvak om een zoekopdracht uit te voeren en naar de gewenste pagina te zoeken.

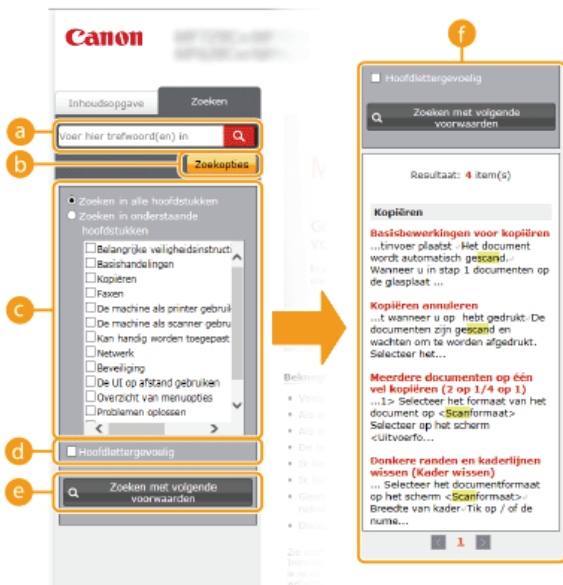

a [Voer hier trefwoord(en) in]

Voer een zoekwoord of zoekwoorden in en klik op **Q**, de zoekresultaten worden dan weergegeven in een zoekresultatenlijst (**f**). Zet een spatie tussen de zoekwoorden en er wordt gezocht naar pagina's die alle zoekwoorden bevatten. Zet (een) zoekwoord (en) tussen aanhalingstekens en er wordt alleen gezocht naar pagina's met de letterlijke tekst van de zoekwoorden.

b [Zoekopties]

Klik hierop om zoekopties in te stellen zoals het bereik van de zoekopdracht en jokertekens. Om de opties weer te geven, klikt u op deze knop wanneer die grijs is. Om de opties te verbergen, klikt u op deze knop wanneer die oranje is.

c Zoekbereik selecteren

Hier kunt u het zoekbereik instellen. U kunt efficiënter zoeken naar informatie door het zoekbereik te beperken. Deze functie is met name handig als u ongeveer weet waar het onderwerp zich bevindt dat u zoekt.

d Zoekopties selecteren

Schakel het selectievakje in om bij het zoeken onderscheid te maken tussen hoofdletters en kleine letters.

e [Zoeken met volgende voorwaarden]

Klik hierop om zoekresultaten weer te geven die voldoen aan de voorwaarden die zijn opgegeven met **c** en **d**.

f Zoekresultatenlijst

Geeft de zoekresultaten weer van de pagina's die de opgegeven trefwoorden bevatten. Zoek in de resultaten naar de gewenste pagina en klik op de onderwerptitel van de pagina. Als de resultaten niet op één pagina passen, klikt u op **1/1** of een paginanummer om de resultaten op de overeenkomstige pagina weer te geven.

Siteoverzicht

Toont de inhoudsopgave voor de e-Handleiding.

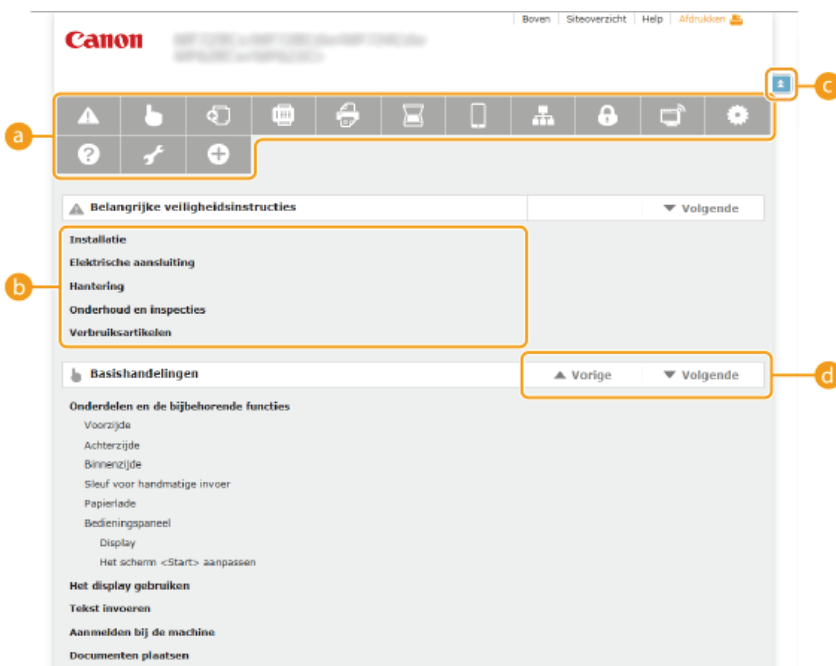

a Hoofdstukpictogrammen

Klik hierop om naar het onderwerp van het geselecteerde hoofdstuk te gaan.

b Titel (Onderwerp)

Geeft titels en onderwerpen weer. Klik op een titel of onderwerp om naar de pagina te gaan.



Klik hierop om naar het begin van de pagina te gaan.



Klik hierop om naar het vorige of volgende hoofdstuk te gaan.

Kijken e-Handleiding

Markeringen

Waarschuwingen met betrekking tot veiligheid, beperkingen en waarschuwingen met betrekking tot de bediening van het apparaat, nuttige tips en andere informatie worden weergegeven met behulp van de onderstaande markeringen.

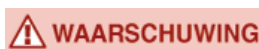

Hiermee wordt een waarschuwing aangeduid voor handelingen die de dood of persoonlijk letsel tot gevolg kunnen hebben als ze niet juist worden uitgevoerd. Voor een veilig gebruik van dit apparaat moet u deze waarschuwingen altijd ter harte nemen.

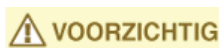

Hiermee wordt aangegeven dat u voorzichtig moet zijn bij handelingen die persoonlijk letsel tot gevolg kunnen hebben als ze niet juist worden uitgevoerd. Voor een veilig gebruik van dit apparaat moet u deze waarschuwingen altijd ter harte nemen.



Geeft een bewerking aan die niet mag worden uitgevoerd. Lees deze items aandachtig door en zorg ervoor dat u de beschreven bewerkingen niet uitvoert.

BELANGRIJK

Hiermee worden bedieningsvereisten en -beperkingen aangeduid. Lees deze punten zorgvuldig door voor een juiste bediening van het apparaat en om schade aan het apparaat of eigendom te voorkomen.

OPMERKINGEN

Geeft een uitleg van een handeling, of bevat aanvullende informatie voor een procedure.

TIPS

Geeft nuttige functies of tips voor het gebruiken van het apparaat aan.

Toetsen en knoppen in deze handleiding

Toetsen op het bedieningspaneel en knoppen op het computerscherm worden als volgt weergegeven:

Type	Voorbeeld
Toetsen op het bedieningspaneel	(Zwart-wit)
Instellingen weergegeven op het bedieningspaneel	<Tijdklokinstellingen> <Geef de bestemming op.>
Knoppen en andere interface-onderdelen die op het computerscherm worden weergegeven	[Voorkeuren]

De computerschermen in deze handleiding

Tenzij anders aangegeven, zijn de displays waarnaar wordt verwezen in de e-Handleiding afkomstig van de MF729Cx. Afhankelijk van het besturingssysteem dat u gebruikt, kan de weergave van de displays in deze handleiding iets afwijken van de werkelijke displays. De weergave van stuurprogramma's en software kan ook variëren afhankelijk van hun versie.

Illustraties in deze handleiding

Tenzij anders aangegeven, verwijzen de gebruikte illustraties in de e-Handleiding naar de MF729Cx. Wanneer de verschillen erg groot zijn, worden er meerdere illustraties gebruikt en worden deze toegelicht met de modelnaam van het apparaat, zoals "MFXXXX/MFXXXX".

Overige

In deze bijlage worden basisbewerkingen van Windows beschreven. De bijlage bevat verder disclaimers, auteursrechtinformatie en andere belangrijke informatie.

Basisbewerkingen in Windows

- ▶ Het onderdeel [Computer] of [Deze computer] weergeven
- ▶ De printermap weergeven
- ▶ Printers weergeven die worden gedeeld op de printserver
- ▶ Het scherm [Installatie van softwareprogramma's/handleidingen] weergeven
- ▶ Een testpagina afdrukken in Windows
- ▶ De bitarchitectuur controleren
- ▶ De computernaam controleren
- ▶ De LPR-/RAW-printerpoort controleren

■ Het onderdeel [Computer] of [Deze computer] weergeven

Windows Vista/7/Server 2008

[Start] ▶ selecteer [Computer].

Windows 8/Server 2012

Klik met de rechtermuisknop in de linkerbenedenhoek van het scherm ▶ selecteer [Verkenner] ▶ [Computer] of [Deze pc].

Windows 8.1/Server 2012 R2

Klik met de rechtermuisknop op [Start] ▶ selecteer [Verkenner] ▶ [Computer] of [Deze pc].

Windows Server 2003

[Start] ▶ selecteer [Deze computer].

■ De printermap weergeven

Windows Vista

[Start] ▶ selecteer [Configuratiescherm] ▶ [Printer].

Windows 7/Server 2008 R2

[Start] ▶ selecteer [Apparaten en printers].

Windows 8/Server 2012

Klik met de rechtermuisknop in de linkerbenedenhoek van het scherm ▶ selecteer [Configuratiescherm] ▶ [Apparaten en printers weergeven].

Windows 8.1/Server 2012 R2

Klik met de rechtermuisknop op [Start] ▶ selecteer [Configuratiescher] ▶ [Apparaten en printers weergeven].

Windows Server 2003

[Start] ▶ selecteer [Printers en faxapparaten].

Windows Server 2008

[Start] ▶ selecteer [Configuratiescherm] ▶ dubbelklik op [Printers].

■ Printers weergeven die worden gedeeld op de printserver

1 Open Windows Verkenner.

Windows Vista/7/Server 2003/Server 2008

[Start] ▶ selecteer [Alle programma's] of [Programma's] ▶ [Bureau-accessoires] ▶ [Windows Verkenner].

Windows 8/Server 2012

Klik met de rechtermuisknop in de linkerbenedenhoek van het scherm ▶ selecteer [Verkenner].

Windows 8.1/Server 2012 R2

Klik met de rechtermuisknop op [Start] ▶ selecteer [Verkenner].

2 Selecteer [Netwerk] of [Mijn netwerklocaties] op de afdrukserver.

- Als u wilt zien welke computers in het netwerk zijn opgenomen, moet u mogelijk netwerkdetectie inschakelen of in het netwerk zoeken naar computers.

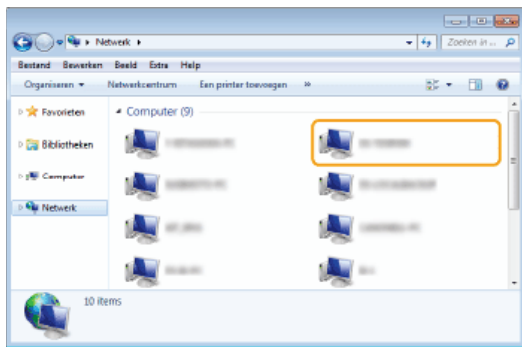

➡ Gedeelde printers worden weergegeven.

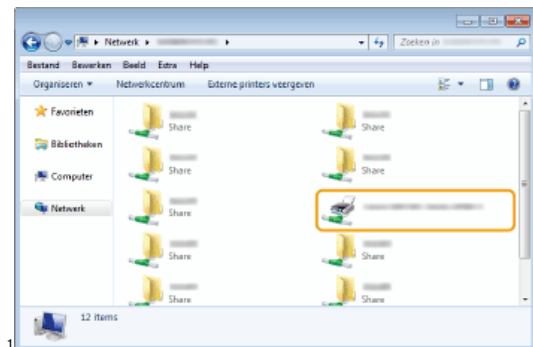

■ Het scherm [Installatie van softwareprogramma's/handleidingen] weergeven

Als uw computer het scherm [Installatie van softwareprogramma's/handleidingen] niet weergeeft nadat u de meegeleverde dvd-rom hebt geplaatst, volg dan onderstaande procedure. De stationsnaam van dvd-rom-station wordt aangeduid met "D:" in deze handleiding. De naam van het dvd-rom-station kan verschillen afhankelijk van de computer die u gebruikt.

Windows Vista/7/Server 2008

[Start] ▶ typ "D:\MInst.exe" in [Zoeken in programma's en bestanden] of [Zoekopdracht starten] ▶ druk op de [ENTER]-toets.

Windows 8/Server 2012

Klik met de rechtermuisknop in de hoek linksonder van het scherm ▶ [Uitvoeren] ▶ Typ "D:\MInst.exe" ▶ klik op [OK]

Windows 8.1/Server 2012 R2

Klik met de rechtermuisknop op [Start] ▶ [Uitvoeren] ▶ Typ "D:\MInst.exe" ▶ klik op [OK]

Windows Server 2003

[Start] ▶ [Uitvoeren] ▶ typ "D:\MInst.exe" ▶ klik op [OK]

■ Een testpagina afdrukken in Windows

U kunt controleren of het printerstuurprogramma werkt door een testpagina af te drukken in Windows.

- 1 Leg papier van A4-formaat in de sleuf voor handmatige invoer. Papier laden in de sleuf voor handmatige invoer
- 2 Open de printermap. De printermap weergeven
- 3 Klik met de rechtermuisknop op het pictogram van het printerstuurprogramma voor het apparaat en klik op [Eigenschappen van printer] (of [Eigenschappen]).

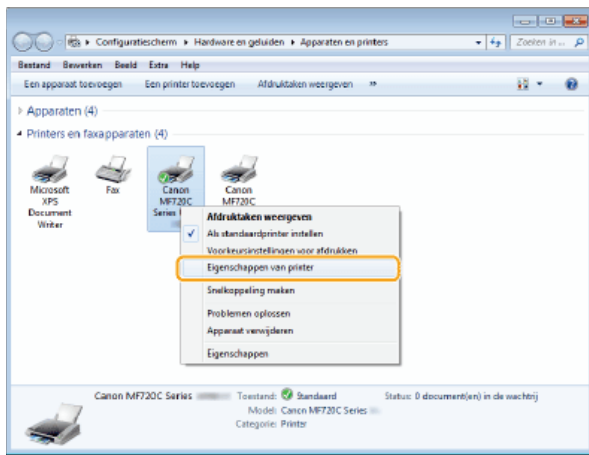

4 Klik op [Testpagina afdrukken] in het tabblad [Algemeen].

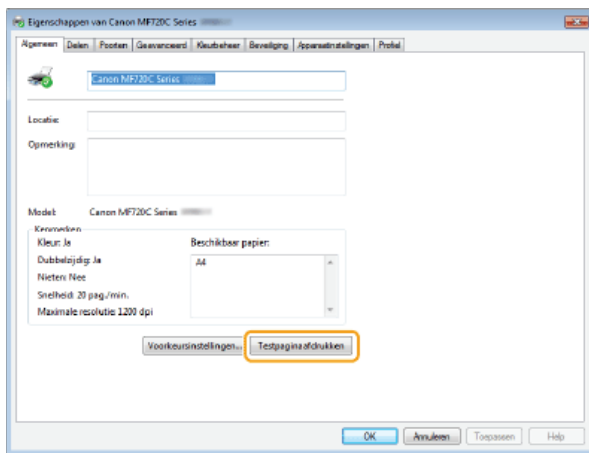

➡ De testpagina wordt afgedrukt.

■ De bitarchitectuur controleren

Weet u niet zeker of op uw computer de 32-bits of 64-bits versie van Windows wordt uitgevoerd, volg dan onderstaande procedure.

1 Open het onderdeel [Configuratiescherm].

Windows Vista/7/Server 2008

[Start] ► selecteer [Configuratiescherm]

Windows 8/Server 2012

Klik met de rechtermuisknop in de linkerbenedenhoek van het scherm ► selecteer [Configuratiescherm].

Windows 8.1/Server 2012 R2

Klik met de rechtermuisknop op [Start] ► selecteer [Configuratiescher].

2 Open het onderdeel [Systeem].

Windows Vista/7/8/Server 2008 R2/Server 2012

Klik op [Systeem en onderhoud] (of [Systeem en beveiliging]) ► [Systeem].

Windows Server 2008

Dubbeltklik op [Systeem].

3 Controleer de bitarchitectuur.

Voor 32-bits versies

[32 bitsbesturingssysteem] wordt weergegeven.

Voor 64-bits versies

[64 bitsbesturingssysteem] wordt weergegeven.

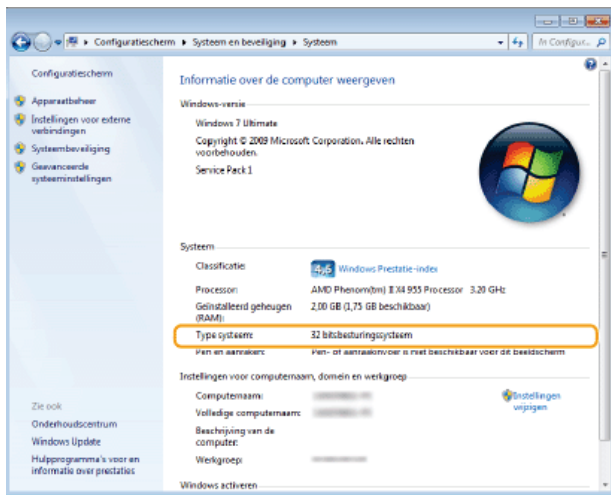

■ De computernaam controleren

Windows Vista/7/8/Server 2008/Server 2012

1 Open het onderdeel [Configuratiescherm].

Windows Vista/7/Server 2008

[Start] ► selecteer [Configuratiescherm]

Windows 8/Server 2012

Klik met de rechtermuisknop in de linkerbenedenhoek van het scherm ► selecteer [Configuratiescherm].

Windows 8.1/Server 2012 R2

Klik met de rechtermuisknop op [Start] ► selecteer [Configuratiescher]

2 Open het onderdeel [Systeem].

Windows Vista/7/8/Server 2008 R2/Server 2012

Klik op [Systeem en beveiliging] of [Systeem en onderhoud] ► [Systeem].

Windows Server 2008

Dubbeltklik op [Systeem].

Windows Server 2003

1 [Start] ► selecteer [Configuratiescherm].

2 Klik op het [Systeem].

3 Klik op het tabblad [Computernaam].

4 Klik op [Wijzigen].

■ De LPR-/RAW-printerpoort controleren

1 Open de printermap. ► De printermap weergeven

2 Klik met de rechtermuisknop op het pictogram van het apparaat en klik op [Eigenschappen van printer] (of [Eigenschappen]).

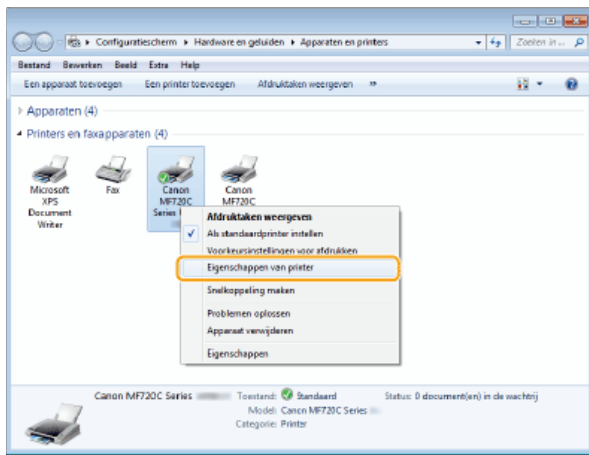

3 Controleer de poortinstellingen.

- Klik op het tabblad [Poorten].
- Zorg dat de juiste poort is geselecteerd voor de printer.

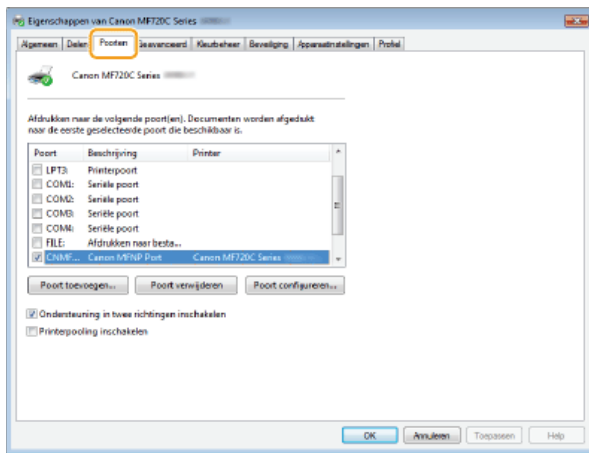

Voor Mac OS-gebruikers

Afhankelijk van de aankoopdatum hebt u mogelijk geen stuurprogramma voor Mac OS bij uw apparaat ontvangen. De stuurprogramma's worden naar de Canon-website geüpload wanneer ze nodig zijn. Controleer het besturingssysteem van uw computer en download het juiste stuurprogramma van de Canon-website. Zie de Installatiehandleiding MF-stuurprogramma voor informatie over het installeren en gebruiken van het stuurprogramma.

In de e-Handleiding en de Installatiehandleiding MF-stuurprogramma worden methoden voor het werken in een Windows-omgeving uitgelegd in de vorm van voorbeelden. Raadpleeg de volgende handleiding of Help-informatie voor informatie over het gebruik van het stuur- en hulpprogramma voor Mac OS.

Functie	Object	Referentie
Afdrukfunctie	Het stuurprogramma installeren	<ul style="list-style-type: none"> ● Aan de slag ● Installatiehandleiding MF-stuurprogramma ● Canon MF Printer Stuurprogramma Handleiding
	Elke functie gebruiken	<ul style="list-style-type: none"> ● Help bij stuurprogramma ● Canon MF Printer Stuurprogramma Handleiding
Faxfunctie	Het stuurprogramma installeren	<ul style="list-style-type: none"> ● Aan de slag ● Installatiehandleiding MF-stuurprogramma ● Canon Faxstuurprogramma Handleiding
	Elke functie gebruiken	<ul style="list-style-type: none"> ● Help bij stuurprogramma ● Canon Faxstuurprogramma Handleiding
Scanfunctie	Het stuurprogramma installeren	<ul style="list-style-type: none"> ● Aan de slag ● Installatiehandleiding MF-stuurprogramma ● Canon Scanner Stuurprogramma Handleiding
	Scannen (De MF Scan Utility of ScanGear MF instellen)	<ul style="list-style-type: none"> ● Canon Scanner Stuurprogramma Handleiding

■ De handleiding voor het stuurprogramma weergeven

Dubbeklik op het volgende HTML-bestand in de map [Documents] op de bijgeleverde dvd-rom.

Canon MF Printer Stuurprogramma Handleiding
[Documents]-[Print]-[XXXXXX]*-[Guide]-[index.html]

Canon Faxstuurprogramma Handleiding
[Documents]-[FAX]-[XXXXXX]*-[Guide]-[index.html]

Canon Scanner Stuurprogramma Handleiding
[Documents]-[Scan]-[XXXXXX]*-[Guide]-[index.html]

* Selecteer de gewenste taal voor [XXXXXX].

■ De Help voor het stuurprogramma weergeven

Klik op [] in het stuurprogramma.

Kennisgeving

Services en software van derden

Services van derden

EMC-voorwaarden van EU-richtlijn

Dit apparaat voldoet aan de essentiële EMC-voorwaarden van de EU-richtlijn. Wij verklaren dat dit product voldoet aan de EMC-voorwaarden van de EU-richtlijn bij een nominale netspanning van 230 V, 50 Hz hoewel de nominale spanning van dit product 220-240 V, 50/60 Hz is. Het gebruik van geïsoleerde kabels is vereist om te voldoen aan de EMC-voorwaarden van de EU-richtlijn.

Laserveiligheid

Laserstralen kunnen gevaarlijk zijn voor het menselijk lichaam. Om deze reden is de laserstraling die in deze apparatuur wordt gebruikt hermetisch afgesloten met een beschermende behuizing en een externe kap. Bij normaal gebruik van dit product kan geen straling vrijkomen.

Dit apparaat is geclassificeerd als Klasse 1 Laser volgens de normen IEC 60825-1: 2007, EN60825-1: 2007.

Model 220-240 V

Het onderstaande etiket is aangebracht op de laserscaneenheid in het apparaat.



Dit apparaat is geclassificeerd volgens de normen IEC60825-1: 2007, EN60825-1: 2007 en is conform de volgende categorieën:

CLASS 1 LASER PRODUCT

LASER KLASSE 1

APPAREIL À LASER DE CLASSE 1

APPARECCHIO LASER DI CLASSE 1

PRODUCTO LÁSER DE CLASE 1

APARELHO A LASER DE CLASSE 1

LUOKAN 1 LASER-TUOTE

LASERPRODUKT KLASSE 1

VOORZICHTIG

- Het gebruik van bedieningen, het maken van aanpassingen, of het uitvoeren van procedures anders dan omschreven in de handleidingen voor dit apparaat, kan leiden tot gevaarlijke blootstelling aan straling.

■ AEEA-richtlijn



Uitsluitend bestemd voor de Europese Unie en EER (Noorwegen, IJsland en Liechtenstein)

Met deze symbolen wordt aangegeven dat dit product in overeenstemming met de AEEA-richtlijn (2012/19/EU), de richtlijn 2006/66/EG betreffende batterijen en accu's en/of de plaatselijk geldende wetgeving waarin deze richtlijnen zijn geïmplementeerd, niet bij het normale huisvuil mag worden weggegooid.

Indien onder het hierboven getoonde symbool een chemisch symbool gedrukt staat, geeft dit in overeenstemming met de richtlijn betreffende batterijen en accu's aan dat deze batterij of accu een zwaar metaal bevat (Hg = kwik, Cd = cadmium, Pb = lood) waarvan de concentratie de toepasselijke drempelwaarde in overeenstemming met de genoemde richtlijn overschrijdt.

Dit product dient te worden ingeleverd bij een hiervoor aangewezen inzamelpunt, bijv. door dit in te leveren bij een hiertoe erkend verkooppunt bij aankoop van een gelijksoortig product, of bij een officiële inzameldienst voor de recycling van elektrische en elektronische apparatuur (EEA) en batterijen en accu's. Door de potentieel gevaarlijke stoffen die gewoonlijk gepaard gaan met EEA, kan onjuiste verwerking van dit type afval mogelijk nadelige gevolgen hebben voor het milieu en de menselijke gezondheid. Uw medewerking bij het op juiste wijze weggooien van dit product draagt bij tot effectief gebruik van natuurlijke hulpbronnen.

Voor verdere informatie over recycling van dit product kunt u contact opnemen met uw plaatselijke gemeente, afvaldienst, officiële dienst voor klein chemisch afval of afvalstortplaats, of kunt u terecht op www.canon-europe.com/weee, of www.canon-europe.com/battery.

■ Internationaal ENERGY STAR-programma



Als partner van het ENERGY STAR®-programma heeft Canon Inc. vastgesteld dat dit product voldoet aan het ENERGY STAR-programma voor energiebesparing.

Het International ENERGY STAR Office Equipment Program is een internationaal programma ter bevordering van energiebesparing bij computers en andere kantoorapparatuur.

Het programma ondersteunt de ontwikkeling en distributie van producten met functies die het energieverbruik effectief verminderen. Het is een open systeem waaraan bedrijven vrijwillig kunnen deelnemen.

Het programma richt zich op kantoorapparatuur, zoals computers, schermen, printers en fax- en kopieerapparaten. De normen en logo's zijn in alle deelnemende landen gelijk.

■ IPv6 Ready-logo



De protocolset in dit apparaat heeft het IPv6 Ready-logo Phase-2 verkregen, vastgesteld door het IPv6 Forum.

■ Voorgescreven informatie over draadloos LAN **MF729Cx / MF728Cdw / MF724Cdw / MF628Cw**

Regulatory information for users in Jordan

MF729Cx/MF728Cdw/MF724Cdw/MF628Cw includes approved Wireless LAN Module (Model name: AW-NM383).

Contains Wireless LAN Module approved by TRC/SS/2014/38

Regulatory information for users in UAE

MF729Cx/MF728Cdw/MF724Cdw/MF628Cw includes approved Wireless LAN Module (Model name: AW-NM383).

TRA REGISTERED No: ER0126617/14 DEALER No: DA0060877/11

■ Disclaimers

- De informatie in dit document kan zonder voorafgaande kennisgeving worden gewijzigd.
- CANON INC. BIEDT GEEN ENKELE GARANTIE MET BETREKKING TOT DIT MATERIAAL, UITDRUKKELIJK NOCH STILZWIJGEND, BEHALVE ZOALS HIERIN GEBODEN, INCLUSIEF, EN ZONDER BEPERKINGEN DAARVAN, GARANTIES OP HET GEBIED VAN VERKOOPBAARHEID, GESCHIKTHEID VOOR EEN BEPAALD DOEL OF HET INBREUK MAKEN OP ENIG RECHT. CANON INC. IS NIET AANSPRAKELIJK VOOR ENIGE DIRECTE, INCIDENTELE OF SECUNDAIRE SCHADE VAN WELKE AARD DAN OOK, NOCH VOOR VERLIEZEN OF UITGAVEN ALS RESULTAAT VAN HET GEBRUIK VAN DIT MATERIAAL.

■ Copyright

Copyright CANON INC. 2015

Niets uit dit document mag worden vermenigvuldigd, verzonden, getranscribeerd, opgeslagen in een zoekstelsel of vertaald in een taal of computertaal in welke vorm of met welke middelen dan ook, hetzij elektronisch, mechanisch, magnetisch, optisch, chemisch, handmatig of anderszins, zonder voorafgaande schriftelijke toestemming van Canon Inc.

■ Handelsmerken

Adobe, Acrobat en Reader zijn gedeponeerde handelsmerken van Adobe Systems Incorporated in de Verenigde Staten en/of andere landen.

Apple, Bonjour, iPad, iPhone, iPod touch, Mac, Mac OS en OS X en Safari zijn gedeponeerde handelsmerken van Apple Inc. in de Verenigde Staten en/of andere landen. AirPrint en het AirPrint-logo zijn handelsmerken van Apple Inc.

Microsoft, Windows, Windows Vista, Windows Server, Internet Explorer, Word en Excel zijn handelsmerken of gedeponeerde handelsmerken van Microsoft Corporation in de Verenigde Staten en/of andere landen.

iOS is een handelsmerk of gedeponeerd handelsmerk van Cisco in de V.S. en andere landen en wordt gebruikt onder licentie.

Google Cloud Print, Google Chrome, Android, Google Docs en Gmail zijn gedeponeerde handelsmerken ofwel handelsmerken van Google Inc.

This product contains the Universal Font Scaling Technology or UFST® under license from Monotype Imaging, Inc. UFST® is a trademark of Monotype Imaging, Inc. registered in the United States Patent and Trademark Office and may be registered in certain jurisdictions. UFST: Copyright © 1989 - 1996, 1997, 2003, 2004, 2008, all rights reserved, by Monotype Imaging Inc.



Adobe, PostScript en het PostScript-logo zijn geregistreerde handelsmerken ofwel handelsmerken van Adobe Systems Incorporated in de Verenigde Staten en/of andere landen.

Copyright © 2007 -08 Adobe Systems Incorporated. All rights reserved.

Protected by U.S. Patents 5,737,599; 5,781,785; 5,819,301; 5,929,866; 5,943,063; 6,073,148; 6,515,763; 6,639,593; 6,754,382; 7,046,403; 7,213,269; 7,242,415; Patents pending in the U.S. and other countries.

All instances of the name PostScript in the text are references to the PostScript language as defined by Adobe Systems Incorporated unless otherwise stated. The name PostScript also is used as a product trademark for Adobe Systems' implementation of the PostScript language interpreter.

Except as otherwise stated, any reference to a "PostScript printing device," "PostScript display device," or similar item refers to a printing device, display device or item (respectively) that contains PostScript technology created or licensed by Adobe Systems Incorporated and not to devices or items that purport to be merely compatible with the PostScript language.

Adobe, the Adobe logo, PostScript, the PostScript logo, and PostScript 3 are either registered trademarks or trademarks of Adobe Systems Incorporated in the United States and/or other countries.

Linux is a registered trademark of Linus Torvalds. Microsoft and Windows are either registered trademarks or trademarks of Microsoft Corporation in the United States and/or other countries.

All other trademarks are the property of their respective owners.



Het PDF-logo is een handelsmerk of geregistreerd handelsmerk van Adobe Systems Incorporated in de Verenigde Staten en andere landen.

Copyright © 2008 Adobe Systems Incorporated. All rights reserved.

Protected by U.S. Patents 6,185,684; 6,205,549; 7,213,269; 7,272,628; 7,278,168; Patents pending in the U.S. and other countries.

All instances of the name PostScript in the text are references to the PostScript language as defined by Adobe Systems Incorporated unless otherwise stated. The name PostScript also is used as a product trademark for Adobe Systems' implementation of the PostScript language interpreter.

Except as otherwise stated, any reference to a "PostScript printing device," "PostScript display device," or similar item refers to a printing device, display device or item (respectively) that contains PostScript technology created or licensed by Adobe Systems Incorporated and not to devices or items that purport to be merely compatible with the PostScript language.

Adobe, the Adobe logo, Adobe LiveCycle® Policy Server, PostScript, the PostScript Logo, and PostScript 3 are either registered trademarks or trademarks of Adobe Systems Incorporated in the United States and/or other countries.

All other trademarks are the property of their respective owners.

Alle andere product- en merknamen zijn gedeponeerde handelsmerken, handelsmerken of servicemerken van de respectieve eigenaren.

Contact opnemen

CANON INC.

30-2, Shimomaruko 3-chome, Ohta-ku, Tokyo 146-8501, Japan

CANON MARKETING JAPAN INC.

16-6, Konan 2-chome, Minato-ku, Tokyo 108-8011, Japan

CANON U.S.A., INC.

One Canon Park, Melville, NY 11747, U.S.A.

CANON EUROPA N.V.

Bovenkerkerweg 59, 1185 XB Amstelveen, The Netherlands

CANON CHINA CO. LTD.

2F Jinbao Building No.89, Jinbao Street, Dongcheng District, Beijing 100005, PRC

CANON SINGAPORE PTE LTD

1 Fusionopolis Place, #15-10, Galaxis, Singapore 138522

CANON AUSTRALIA PTY LTD

Building A, The Park Estate, 5 Talavera Road, Macquarie Park, NSW 2113, Australia

WERELDWIJDE WEBSITE VAN CANON

<http://www.canon.com/>



*MF729Cx/MF728Cdw/MF724Cdw
MF628Cw/MF623Cn*

Installatiehandleiding MF-stuurprogramma

Introductie	3
Informatie over de stuurprogramma's en de software	4
Ondersteunde besturingssystemen	5
Selecteren welk stuurprogramma moet worden geïnstalleerd	6
Installeren	7
Installeren vanaf de meegeleverde dvd-rom	8
Installeren na downloaden van de Canon website	22
Installatie om WSD te gebruiken	29
Verwijderen	34
Problemen oplossen	37
Bijlage	38
De installatiehandleiding gebruiken	39
Schermconfiguratie van de installatiegids	40
De installatiehandleiding bekijken	43
Overige	44
Basisbewerkingen in Windows	45
Kennisgeving	47

Introductie

In deze Installatiehandleiding wordt uitgelegd hoe u de MF-stuurprogramma's en MF Scan Utility installeert en verwijdert.

OPMERKINGEN

- Systeemvereisten voor het installeren van de MF-stuurprogramma's of MF Scan Utility. [Ondersteunde besturingssystemen](#)

■ Installeren

In dit gedeelte wordt uitgelegd hoe u de MF-stuurprogramma's en MF Scan Utility installeert, om het apparaat gereed te maken voor afdrucken vanaf een computer. [Installeren](#)



■ Verwijderen

In dit gedeelte wordt uitgelegd hoe u de MF-stuurprogramma's of MF Scan Utility verwijdert. [Verwijderen](#)



■ Problemen oplossen

In dit gedeelte wordt uitgelegd hoe u problemen tijdens het installeren en verwijderen van de MF-stuurprogramma's of MF Scan Utility oplost. [Problemen oplossen](#)



■ Bijlage

In dit gedeelte wordt uitgelegd hoe u de Installatiehandleiding gebruikt en basisbewerkingen in Windows uitvoert. [Bijlage](#)

Informatie over de stuurprogramma's en de software

Lees het volgende voordat u de MF-stuurprogramma's of andere software installeert. Het installatieproces varieert al naar gelang de verbindingmethode en omgeving.

MF-stuurprogramma's	
Printerstuurprogramma	U kunt vanuit een toepassing afdrukken op het apparaat wanneer het printerstuurprogramma op uw computer is geïnstalleerd.
Faxstuurprogramma *1	Als u het faxstuurprogramma op uw computer installeert, kunt u "Afdrukken" selecteren in een toepassing, het Canon-faxstuurprogramma selecteren als printer en de uitvoerbepemming en -opties opgeven. Het faxstuurprogramma converteert de gegevens naar een afbeelding die conform is met de standaardfaxprotocollen, zodat de gegevens kunnen worden afgedrukt of opgeslagen met het faxapparaat van de ontvanger.
Scannerstuurprogramma	U kunt het apparaat als scanner gebruiken wanneer het scannerstuurprogramma op uw computer is geïnstalleerd.
Network Scanner Selector	U hebt dit hulpprogramma nodig om het apparaat als netwerkscanner te kunnen gebruiken. Het wordt automatisch samen met het scannerstuurprogramma geïnstalleerd.
MF Scan Utility	MF Scan Utility biedt een groep opdrachten waarmee u een gescande afbeelding in een toepassing kunt openen, als e-mailbijlage kunt verzenden, op de vaste schijf kunt opslaan, enz.
Toner Status	Op de computer waarop deze toepassing is geïnstalleerd, wordt via een pop-upvenster aangegeven hoeveel toner is gebruikt. U kunt vanuit de toepassing ook rechtstreeks naar een website voor het kopen van cartridges gaan.
Extra programma's	
Canon MF/LBP-assistent draadloze verbinding instellen *2	Wanneer u verbinding maakt met een draadloos LAN, kunt de SSID of netwerksleutel controleren met behulp van "Canon MF/LBP-assistent draadloze verbinding instellen".
Presto! PageManager	Met dit programma kunt u gescande afbeeldingen op allerlei manieren verwerken.

*1 Afhankelijk van het model dat u gebruikt, is er mogelijk geen faxstuurprogramma bijgeleverd.

*2 Afhankelijk van uw model of land of regio, wordt deze software mogelijk niet bijgeleverd.

OPMERKINGEN

- Afhankelijk van het besturingssysteem dat u gebruikt, zijn enkele functies van de op de dvd-rom aanwezige stuurprogrammasoftware mogelijk niet bruikbaar. De meest recente software is op de Canon website geplaatst. Controleer de besturingsomgeving, enz. en download, zo nodig, de juiste software.

Ondersteunde besturingssystemen

Controleer in de volgende tabel welke besturingssystemen ondersteuning bieden voor MF-stuurprogramma's en MF Scan Utility.

○ : Ondersteund
— : Niet ondersteund

	Windows Vista/7/8	Windows Server 2003/Server 2008	Windows Server 2008 R2/Server 2012
Printerstuurprogramma (UFRII LT)	○	○ *1	○ *1
Printerstuurprogramma (UFRII LT (V4))	○ *2	—	○ *3
Printerstuurprogramma (PCL5) *5	○	○ *1	○ *1
Printerstuurprogramma (PCL6) *5	○	○ *1	○ *1
Printerstuurprogramma (PS) *5	○	○ *1	○ *1
Faxstuurprogramma *5	○	○ *1	○ *1
Scannerstuurprogramma	○	—	—
Network Scanner Selector	○ *1	—	—
MF Scan Utility	○	—	—
Toner Status	○	—	—
Canon MF/LBP-assistent draadloze verbinding instellen *5	○ *4	○ *4	○ *4
Presto! PageManager	○	—	—

*1 Alleen ondersteund via een netwerkverbinding.

*2 Alleen ondersteund met Windows 8.1.

*3 Alleen ondersteund met Windows Server 2012 R2.

*4 Alleen via draadloze LAN-verbinding ondersteund.

*5 Afhankelijk van uw model of land of regio wordt deze software mogelijk niet bijgeleverd.

Selecteren welk stuurprogramma moet worden geïnstalleerd

Voordat u de MF-stuurprogramma's installeert, dient u op het apparaat op te geven welk methode voor verbinding met de computer wordt gebruikt en welke soorten stuurprogramma's moeten worden gebruikt.

1 Druk op en tik op <Menu>.

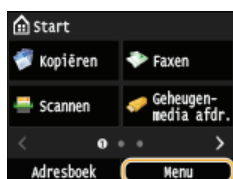

- Als het aanmeldingsscherm verschijnt, voert u met de numerieke toetsen de juiste combinatie van ID en pincode in. Druk vervolgens op . (Aanmelden bij de machine (e-Handleiding))

2 Tik op <Instellingen Systeembeheer>.

3 Tik op <PDL-selectie (Plug and Play)>.

4 Tik op <Netwerk> of <USB>.

5 Selecteer het stuurprogramma dat u gebruikt.

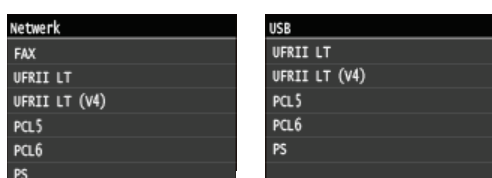

Opties voor paginabeschrijvingstalen

Netwerk	FAX UFR II LT UFR II LT (V4) PCL5 PCL6 PS
USB	UFR II LT UFR II LT (V4) PCL5 PCL6 PS

6 Start de machine opnieuw op.

- Als u bij stap 4 <USB> hebt geselecteerd, zet u de machine uit en wacht u minstens 10 seconden en zet u de machine weer aan.

Installeren

In dit gedeelte wordt uitgelegd hoe u de MF-stuurprogramma's en MF Scan Utility installeert en het apparaat gereed maakt voor afdrucken vanaf een computer.

■ Installeren vanaf de meegeleverde dvd-rom

Installeer de MF-stuurprogramma's vanaf de dvd-rom die bij het apparaat is geleverd. Voer de instelprocedure uit, verbind het apparaat met uw computer en installeer de stuurprogramma's. **▶ Installeren vanaf de meegeleverde dvd-rom**



■ Installeren na downloaden van de Canon website

De nieuwste versies van de MF-stuurprogramma's en MF Scan Utility kunnen worden gedownload van de Canon-website. U moet de MF-stuurprogramma's of MF Scan Utility, bijvoorbeeld, downloaden als de stuurprogramma's op de dvd-rom geen ondersteuning bieden voor het besturingssysteem van uw computer. **▶ Installeren na downloaden van de Canon website**



OPMERKINGEN

Een WSD-netwerkprinter toevoegen

- Als u Windows Vista/7/8/Server 2008/Server 2012 gebruikt, kunt u WSD (Web Services on Devices) gebruiken om een netwerkprinter toe te voegen. **▶ Installatie om WSD te gebruiken**

Installeren vanaf de meegeleverde dvd-rom

Bij gebruik van Eenvoudige installatie moet u de stappen in de volgende volgorde uitvoeren: "Installeer de stuurprogramma's" ► "Installeer de software vanaf de bijgeleverde dvd-rom" ► "Installeer de e-Handleiding". Raadpleeg vóór u begint "Aan de slag" voor meer informatie over het verbinden van het apparaat en de computer.

U kunt ervoor kiezen standaardsoftware en de e-Handleiding met [Eenvoudige installatie] te installeren, of u kunt met [Aangepaste installatie] opgeven welke software en handleidingen u wilt installeren.

- ▶ **Installeren met [Eenvoudige installatie]**
- ▶ **Installeren met [Aangepaste installatie]**
- ▶ **De resultaten van de installatie controleren**

BELANGRIJK

Wanneer u het apparaat met een USB-kabel op een computer aansluit

- Volg de instructies op het scherm voor het aansluiten van een USB-kabel. Als er een USB-kabel is aangesloten voordat de stuurprogramma's zijn geïnstalleerd, moet u de kabel loskoppelen en daarna de stuurprogramma's installeren.
- Er wordt niet een USB-kabel bij het apparaat geleverd. Zorg ervoor dat u er een gereed hebt.

OPMERKINGEN

- Het hangt af van uw land of regio welke opties worden weergegeven.

Installeren met [Eenvoudige installatie]

1 Tref voorbereidingen voor de installatie.

USB-aansluiting

Zet het apparaat uit.

Verbinding via bedraad/draadloos LAN

Sluit het apparaat via het netwerk aan op een computer.

- Configureer de netwerkinstellingen voordat u de stuurprogramma's gaat installeren. Raadpleeg "Aan de slag" voor meer informatie over het configureren van netwerkinstellingen.

2 Meld u bij de computer aan met een administratoraccount.

3 Plaats de meegeleverde dvd-rom in het station op uw computer.

- Selecteer een taal en klik op [OK] als u dat wordt gevraagd.

4 Klik op [Eenvoudige installatie].

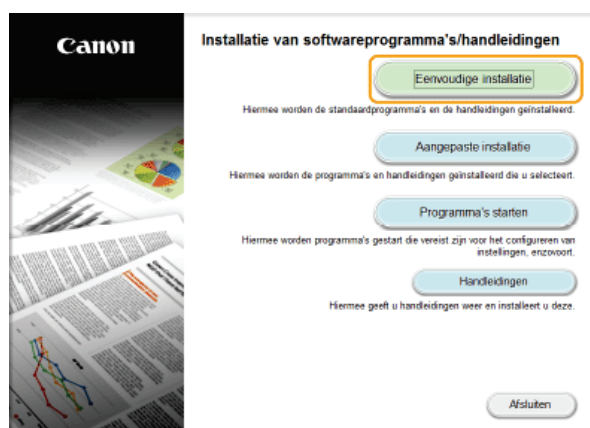

OPMERKING:



- Als u de e-Handleiding niet op uw computer wilt installeren of als u geïnstalleerde software wilt aanpassen, klikt u op [Aangepaste installatie].
- Als het bovenstaande scherm niet wordt weergegeven, raadpleegt u **Het scherm [Installatie van softwareprogramma's/handleidingen] weergeven**.
- Indien [Automatisch afspelen] wordt weergegeven, klik op [MInst.exe uitvoeren].

5 Geef op hoe u het apparaat met de computer wilt verbinden.

USB-verbinding

Selecteer [USB-verbinding] en klik op [Volgende].

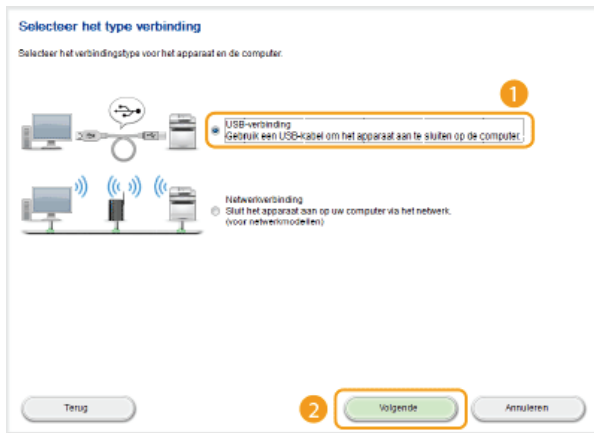

Verbinding via bedraad/draadloos LAN

Selecteer [Netwerkverbinding] en klik op [Volgende].

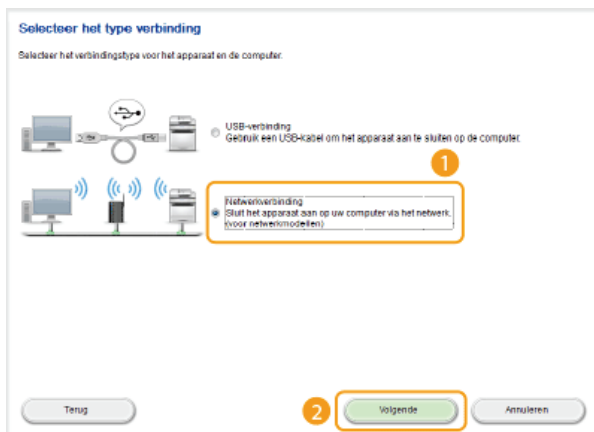

- In Server 2003/Server 2008/Server 2012 wordt dit scherm niet weergegeven. Ga naar de volgende procedure.

6 Klik op [Installeren].

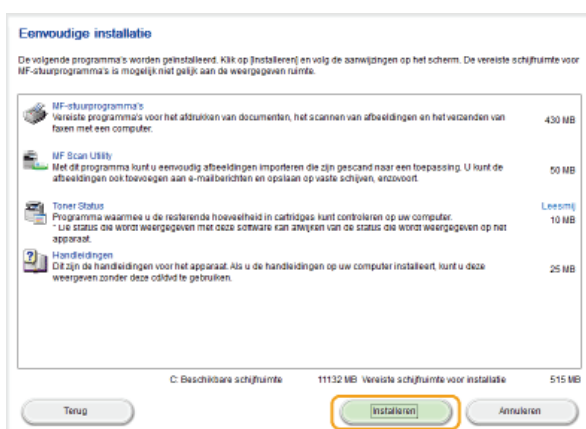

7 Lees de licentieovereenkomst en klik op [Ja] om akkoord te gaan.



8 Klik op [Volgende].

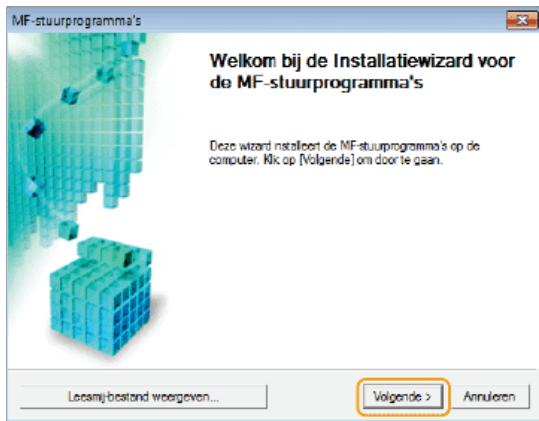

9 Volg de instructies op het scherm voor het installeren van de stuurprogramma's.

USB-aansluiting

1 Volg de instructies op het scherm voor het op elkaar aansluiten van het apparaat en een computer met een USB-kabel en zet het apparaat aan.

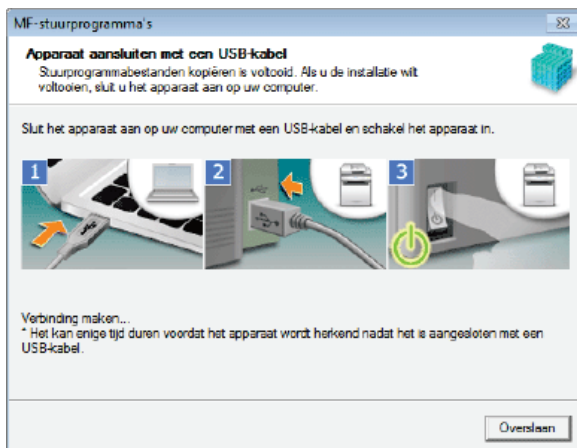

2 Klik op [Afsluiten].

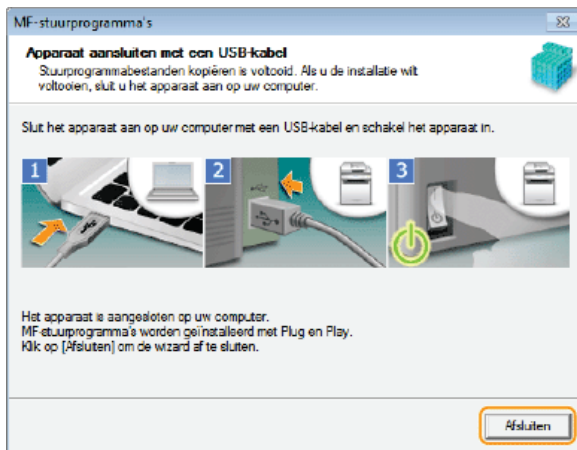

► Installatie van de stuurprogramma's is voltooid.

OPMERKING:

Als u niet kunt vaststellen dat het apparaat en de computer op elkaar zijn aangesloten

Het onderstaande scherm kan worden weergegeven in de gevallen dat het op elkaar aansluiten van het apparaat en een computer met een USB-kabel enige tijd in beslag nam. Zet het apparaat uit, sluit de kabel opnieuw aan en zet het apparaat weer aan.

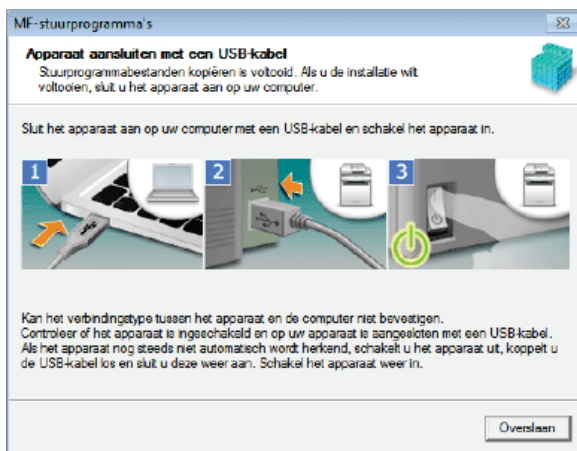

Verbinding via bedraad/draadloos LAN

1 Klik in het volgende scherm op [Ja].

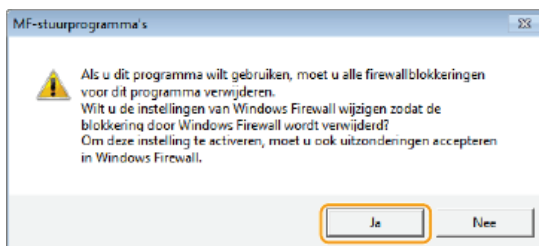

2 Selecteer het apparaat en klik op [Volgende].

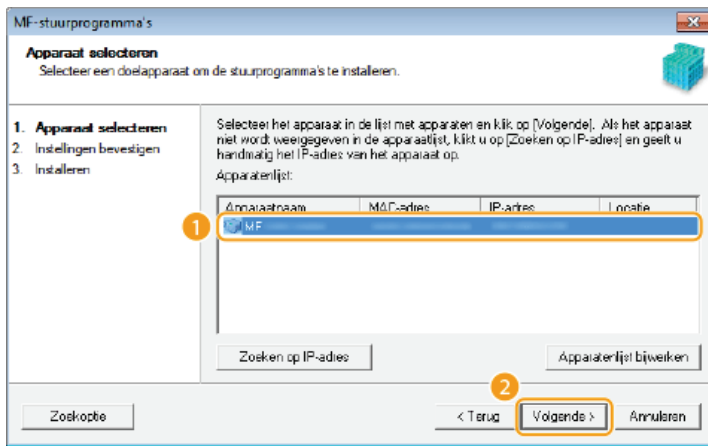

OPMERKING:

Als er geen apparaten worden weergegeven in [Apparatenlijst]

Controleer de verbinding van het apparaat en de computer en de IP-adresinstellingen (Netwerkinstellingen weergeven: e-Handleiding), en klik op [Apparatenlijst bijwerken]. Als u het apparaat nog steeds niet wordt weergegeven, klikt u op [Zoeken op IP-adres] ► voer het IP-adres in dat op het apparaat is ingesteld ► [OK].



3 Controleer de instellingen en klik op [Starten].

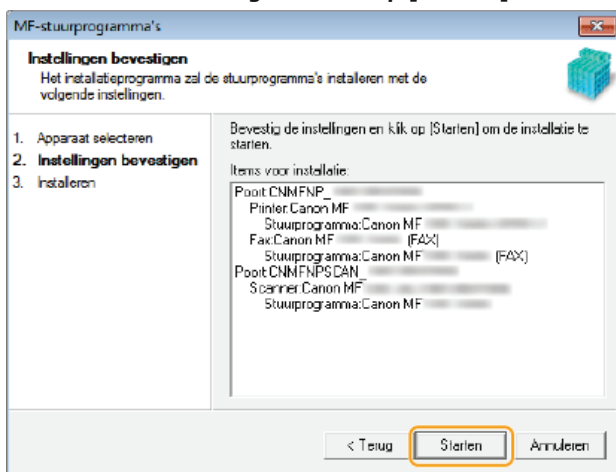

► Installatie van de stuurprogramma's is voltooid.

10 Volg de instructies op het scherm om Toner Status te installeren.

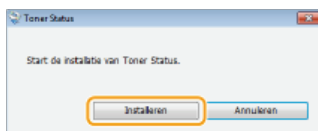

11 Volg de instructies op het scherm om de e-Handleiding te installeren.

12 Lees de informatie in het volgende scherm zorgvuldig, selecteer [Accepteren] of [Niet accepteren] en klik op [Volgende].

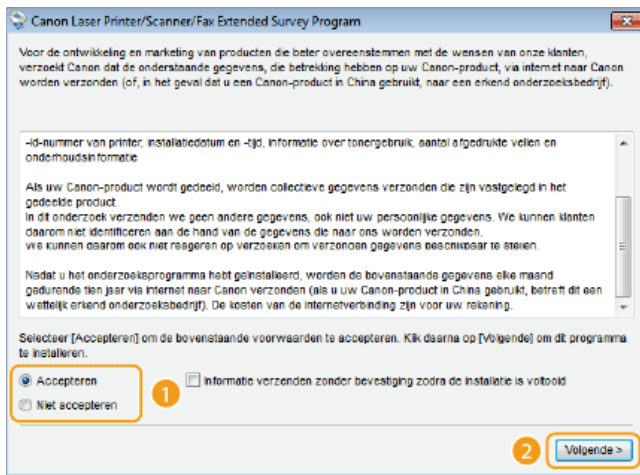

➔ Als u [Accepteren] selecteert, wordt Product Extended Survey Program geïnstalleerd.

- Product Extended Survey Program is een programma waarmee gedurende tien jaar elke maand basisinformatie over de installatie en het gebruik van de printer naar Canon wordt verstuurd. Er worden geen andere gegevens verstuurd, dus ook geen persoonlijke gegevens. U kunt Product Extended Survey Program op elk gewenst moment verwijderen. **▶ Het uitgebreid onderzoeksprogramma product verwijderen**

13 Klik op [Volgende].

14 Schakel het selectievakje [Computer nu opnieuw opstarten (aanbevolen)] in en klik op [Opnieuw opstarten] nadat u de dvd-rom hebt verwijderd.



Installeren met [Aangepaste installatie]

1 Tref voorbereidingen voor de installatie.

USB-aansluiting

Zet het apparaat uit.

Verbinding via bedraad/draadloos LAN

Sluit het apparaat via het netwerk aan op een computer.

- Configureer de netwerkinstellingen voordat u de stuurprogramma's gaat installeren. Raadpleeg "Aan de slag" voor meer informatie over het configureren van netwerkinstellingen.

2 Meld u bij de computer aan met een administratoraccount.

- Selecteer een taal en klik op [OK] als u dat wordt gevraagd.

3 Plaats de voor de Gebruiker meegeleverde dvd-rom in het station op de computer.

4 Klik op [Aangepaste installatie].

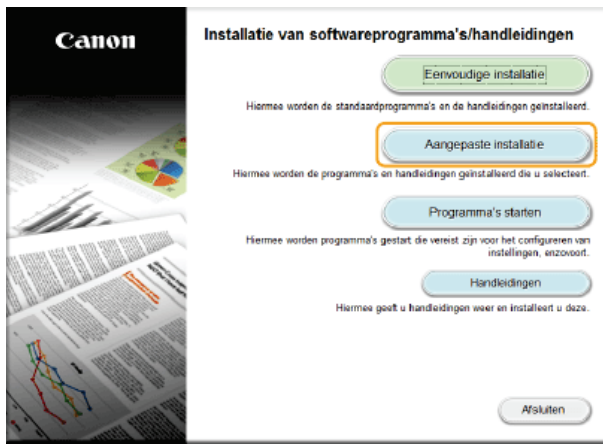

OPMERKING:

- Als u standaardsoftware en de e-Handleiding op de computer wilt installeren, klikt u op [Eenvoudige installatie].
- Als het bovenstaande scherm niet wordt weergegeven, raadpleegt u **Het scherm [Installatie van softwareprogramma's/handleidingen] weergeven**.
- Als [Automatisch afspelen] wordt weergegeven, klikt u op [MInst.exe uitvoeren].

5 Geef op hoe u het apparaat met de computer wilt verbinden.

USB-verbinding

Selecteer [USB-verbinding] en klik op [Volgende].

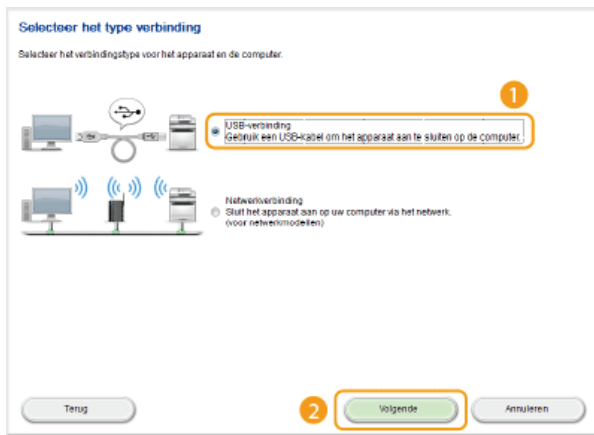

Verbinding via bedraad/draadloos LAN

Selecteer [Netwerkverbinding] en klik op [Volgende].

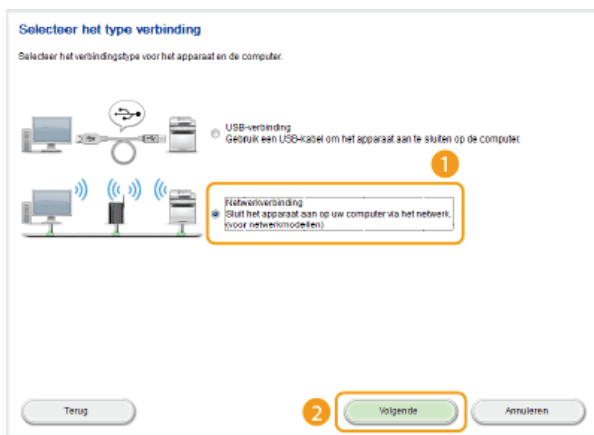

- In Server 2003/Server 2008/Server 2012 wordt dit scherm niet weergegeven. Ga naar de volgende procedure.

6 Schakel het selectievakje naast de te installeren toepassing in en klik op [Installeren].

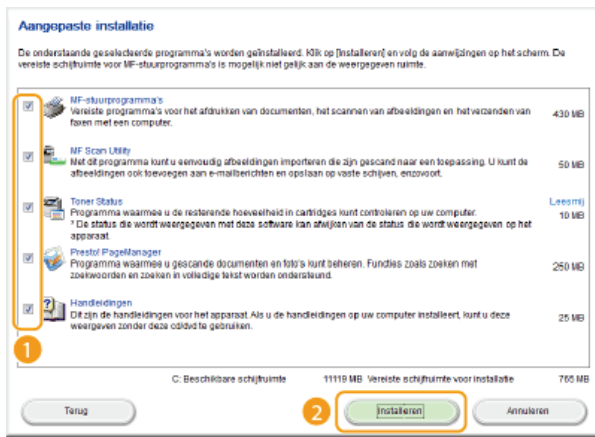

7 Lees de licentieovereenkomst en klik op [Ja] om akkoord te gaan.

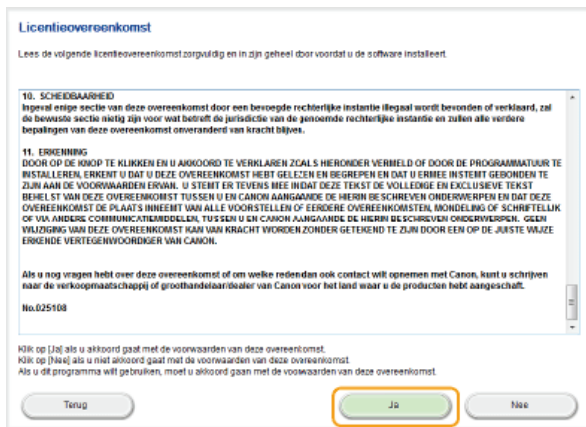

8 Klik op [Volgende].



9 Volg de instructies op het scherm voor het installeren van de stuurprogramma's.

USB-aansluiting

- 1 Volg de instructies op het scherm voor het op elkaar aansluiten van het apparaat en een computer met een USB-kabel en zet het apparaat aan.

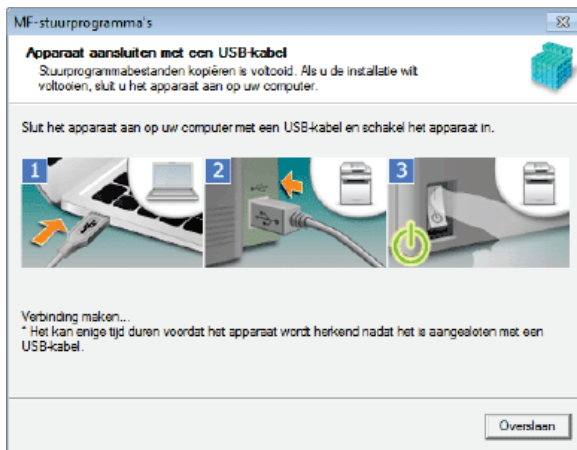

2 Klik op [Afsluiten].

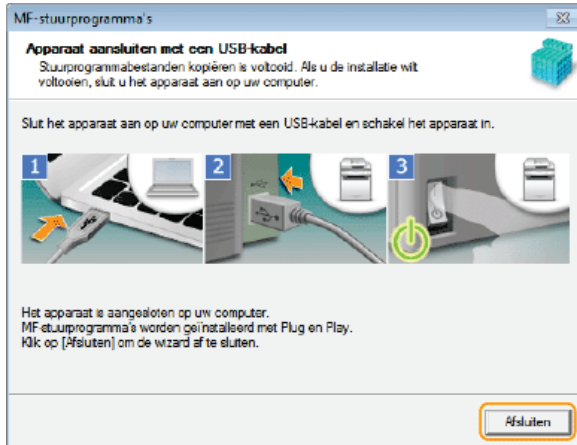

➔ Installatie van de stuurprogramma's is voltooid.

OPMERKING:

Als u niet kunt vaststellen dat het apparaat en de computer op elkaar zijn aangesloten

Het onderstaande scherm kan worden weergegeven in de gevallen dat het op elkaar aansluiten van het apparaat en een computer met een USB-kabel enige tijd in beslag nam. Zet het apparaat uit, sluit de kabel opnieuw aan en zet het apparaat weer aan.

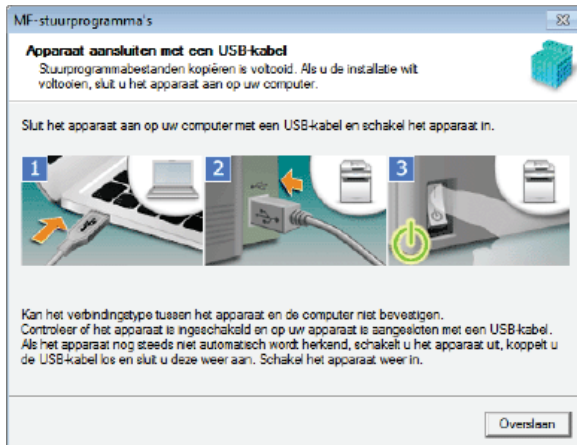

Verbinding via bedraad/draadloos LAN

1 Klik in het volgende scherm op [Ja].

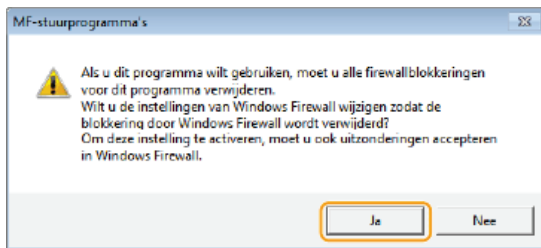

2 Selecteer het apparaat en klik op [Volgende].

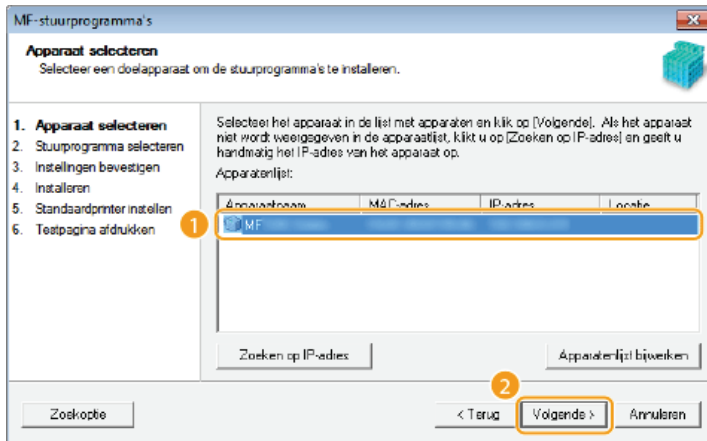

OPMERKING:

Als er geen apparaten worden weergegeven in [Apparatenlijst]

Controleer de verbinding van het apparaat en de computer en de IP-adresinstellingen (Netwerkinstellingen weergeven: e-Handleiding), en klik op [Apparatenlijst bijwerken]. Als u het apparaat nog steeds niet wordt weergegeven, klikt u op [Zoeken op IP-adres] ► voer het IP-adres in dat op het apparaat is ingesteld ► [OK].



3 Selecteer de stuurprogramma's die u wilt installeren en klik op [Volgende].

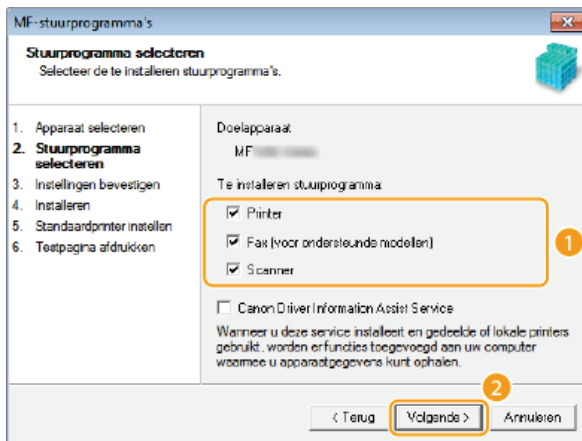

OPMERKING:

Apparaatgegevens ophalen voor het gebruik van een afdrukserver

Schakel het selectievakje [Canon Driver Information Assist Service] in.

4 Selecteer het selectievakje voor het printerstuurprogramma dat wordt geïnstalleerd, en klik op [Volgende].

- Het scherm wordt mogelijk niet weergegeven, afhankelijk van het model dat u gebruikt. Ga verder naar de volgende procedure.

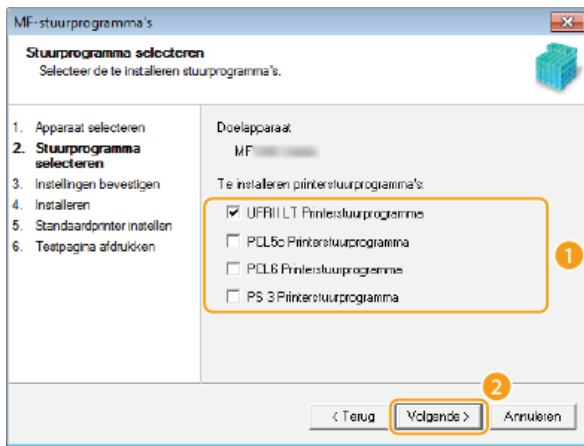

5 Geef informatie voor elk stuurprogramma op.

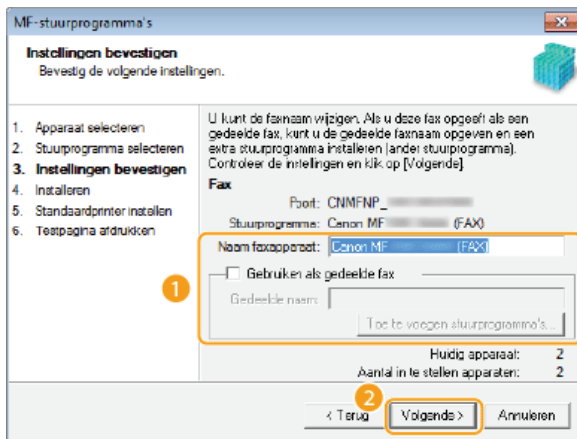
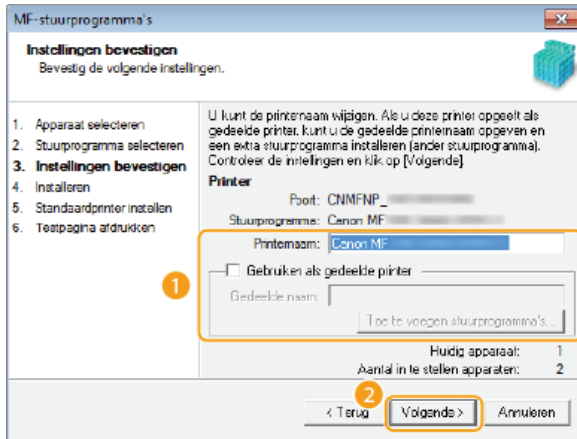

[Printername]/[Naam faxapparaat]

Wijzig de naam zo nodig.

[Gebruiken als gedeelde printer]/[Gebruiken als gedeelde fax]

Schakel dit selectievakje in als u het apparaat wilt delen (met de computer waarop u de installatie als afdrukservers uitvoert). Een afdrukservers instellen: e-Handleiding

[Gedeelde naam]

Wijzig de gedeelde naam zo nodig.

[Toe te voegen stuurprogramma's]

Als u het selectievakje [Gebruiken als gedeelde printer]/[Gebruiken als gedeelde fax] hebt ingeschakeld, kunt u met deze knop zo nodig extra stuurprogramma's installeren.

Selecteer het besturingssysteem en klik op [OK] om extra stuurprogramma's te installeren.

6 Controleer de weergegeven informatie en klik op [Starten].

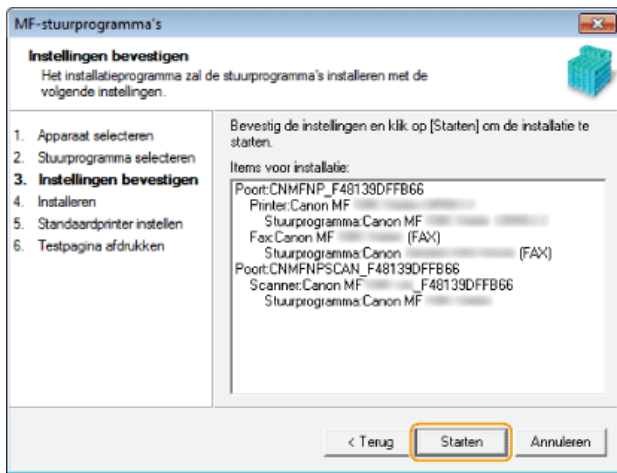

7 Configureer het apparaat dat u meestal gebruikt en maak een proefafdruk.

- Om het apparaat te configureren als het apparaat dat u het meest gebruikt, selecteert u het stuurprogramma en klikt u op [Volgende].
- Als u een testpagina wilt afdrukken, controleer dan het stuurprogramma.

8 Klik op [Afsluiten].

- In Windows Server 2003/Server 2008/Server 2012 wordt MF Scan Utility niet geïnstalleerd. Ga naar stap 11.
- Installatie van de stuurprogramma's is voltooid.

10 Volg de instructies op het scherm voor het installeren MF Scan Utility.

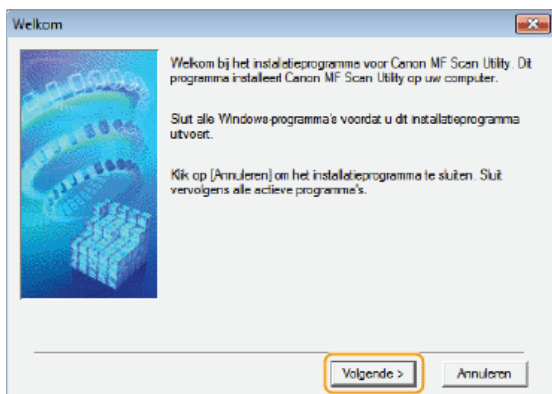

11 Volg de instructies op het scherm om Toner Status te installeren.

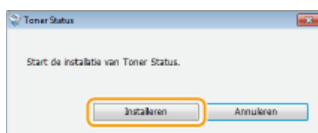

12 Volg de instructies op het scherm om Presto! PageManager en de e-Handleiding te installeren.

13 Lees de informatie in het volgende scherm zorgvuldig, selecteer [Accepteren] of [Niet accepteren] en klik op [Volgende].

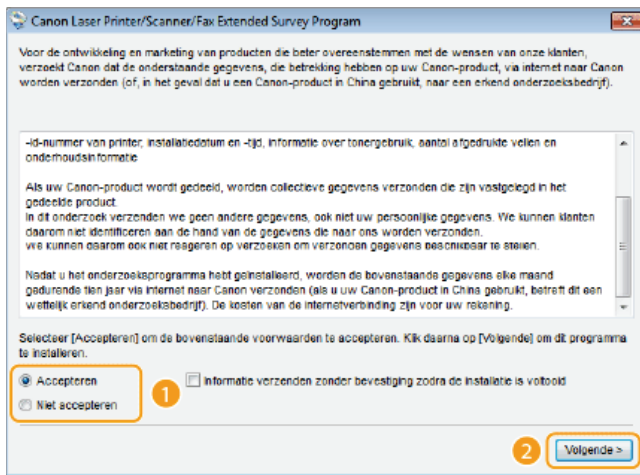

➡ Als u [Accepteren] selecteert, wordt Product Extended Survey Program geïnstalleerd.

- Product Extended Survey Program is een programma waarmee gedurende tien jaar elke maand basisinformatie over de installatie en het gebruik van de printer naar Canon wordt verstuurd. Er worden geen andere gegevens verstuurd, dus ook geen persoonlijke gegevens. U kunt Product Extended Survey Program op elk gewenst moment verwijderen. **▶ Het uitgebreid onderzoeksprogramma product verwijderen**

14 Klik op [Volgende].

15 Schakel het selectievakje [Computer nu opnieuw opstarten (aanbevolen)] in en klik op [Opnieuw opstarten] nadat u de dvd-rom hebt verwijderd.



De resultaten van de installatie controleren

Als u wilt weten of de MF-stuurprogramma's, MF Scan Utility, de e-Handleiding, enz. goed zijn geïnstalleerd, controleert u of de pictogrammen worden weergegeven.

Printerstuurprogramma



Wanneer het printerstuurprogramma goed is geïnstalleerd, verschijnt een pictogram voor de geïnstalleerde printer in de printermap. **▶ De printermap weergeven**

Faxstuurprogramma



Wanneer het faxstuurprogramma goed is geïnstalleerd, verschijnt een pictogram voor het geïnstalleerde faxapparaat in de printermap. **▶ De printermap weergeven**

Scannerstuurprogramma (netwerkverbinding)

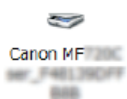

Als het scannerstuurprogramma goed is geïnstalleerd, verschijnt een pictogram voor de geïnstalleerde scanner in de map [Scanners en camera's] of [Eigenschappen van scanners en camera's].

Scannerstuurprogramma (USB-verbinding)



Als het scannerstuurprogramma goed is geïnstalleerd, verschijnt een pictogram voor de geïnstalleerde scanner in de map [Scanners en camera's] of [Eigenschappen van scanners en camera's].

MF Scan Utility



Wanneer MF Scan Utility goed is geïnstalleerd, verschijnt een MF Scan Utility-pictogram in de map [MF Scan Utility], die zich in de map [Canon] in het menu [Start] bevindt.

Network Scanner Selector



Wanneer Network Scanner Selector goed is geïnstalleerd, verschijnt het Network Scanner Selector-pictogram op de taakbalk.

e-Handleiding



Als de e-Handleiding goed is geïnstalleerd, verschijnt het pictogram van de e-Handleiding op het bureaublad.

- Als u de e-Handleiding met [Aangepaste installatie] installeert, wordt het pictogram niet weergegeven.

Toner Status



Als Toner Status goed is geïnstalleerd, verschijnt het Toner Status-pictogram op de taakbalk.

OPMERKINGEN

Als het pictogram niet wordt weergegeven

- Verwijder de stuurprogramma's (**De MF-stuurprogramma's verwijderen**) en herhaal de instelprocedure vanaf het begin.

Andere software

- U kunt Presto! PageManager met [Aangepaste installatie] installeren. Als Presto! PageManager goed is geïnstalleerd, verschijnt het Presto! PageManager-pictogram op het bureaublad.

Installeren na downloaden van de Canon website

Installeer de MF-stuurprogramma's of MF Scan Utility nadat u de nieuwste versie van de Canon-website hebt gedownload.

- ▶ **MF-stuurprogramma's installeren**
- ▶ **MF Scan Utility installeren**
- ▶ **De resultaten van de installatie controleren**

BELANGRIJK

Wanneer u het apparaat met een USB-kabel op een computer aansluit

- Volg de instructies op het scherm voor het aansluiten van een USB-kabel. Als er een USB-kabel is aangesloten voordat de stuurprogramma's zijn geïnstalleerd, moet u de kabel loskoppelen en daarna de stuurprogramma's installeren.
- Er wordt niet een USB-kabel bij het apparaat geleverd. Zorg ervoor dat u er een gereed hebt.

OPMERKINGEN

- Als er al een oudere versie is geïnstalleerd, ziet u bij het installeren van de nieuwe versie het volgende of een soortgelijk scherm en wordt de installatie geannuleerd. Verwijder de oude versie voordat u de nieuwe installeert. **Verwijderen**



MF-stuurprogramma's installeren

1 Tref voorbereidingen voor de installatie.

USB-aansluiting

Zet het apparaat uit.

Verbinding via bedraad/draadloos LAN

Sluit het apparaat via het netwerk aan op een computer.

- Configureer de netwerkinstellingen voordat u de stuurprogramma's gaat installeren. Raadpleeg "Aan de slag" voor meer informatie over het configureren van netwerkinstellingen.

2 Meld u bij de computer aan met een administratoraccount.

3 Download de stuurprogramma's van de Canon-website (<http://www.canon.com/>).

- Op de pagina met stuurprogrammadoonloads voor uw apparaat vindt u meer informatie over het downloaden van de stuurprogramma's.

4 Dubbelklik op het gedownloade installatieprogramma en klik op [Volgende].

5 Lees de licentieovereenkomst en klik op [Ja] om akkoord te gaan.

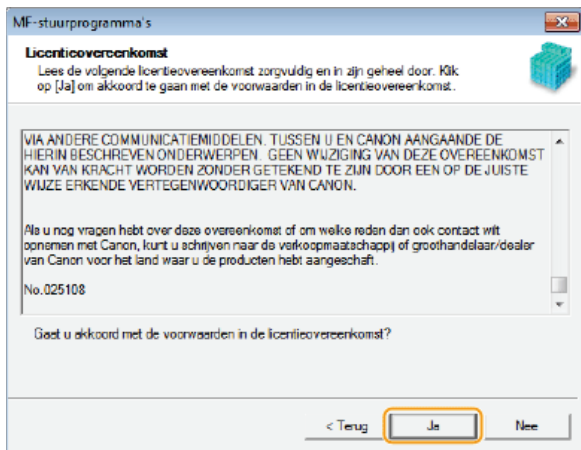

6 Volg de instructies op het scherm voor het installeren van de stuurprogramma's.

USB-aansluiting ▾

1 Selecteer [USB-verbinding] en klik op [Volgende].

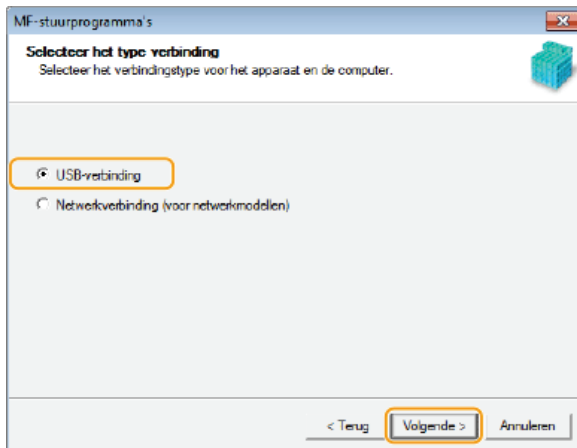

2 Volg de instructies op het scherm voor het op elkaar aansluiten van het apparaat en een computer met een USB-kabel en zet het apparaat aan.

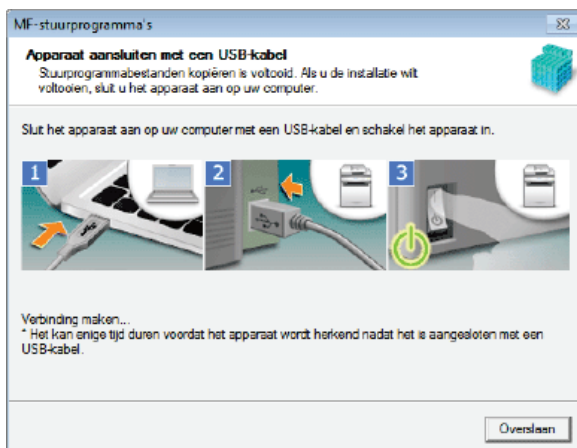

3 Klik op [Afsluiten].

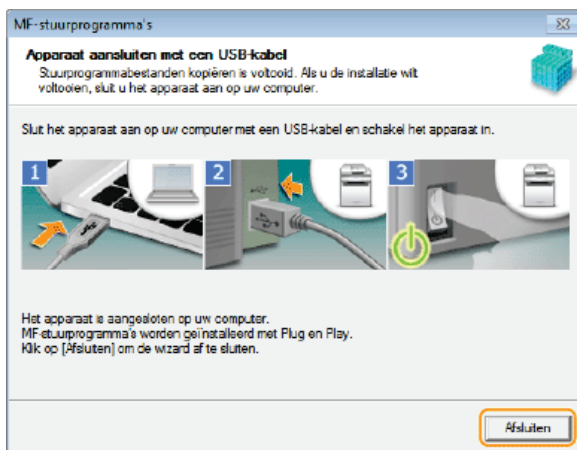

► Installatie van de stuurprogramma's is voltooid.

OPMERKING:

Als u niet kunt vaststellen dat het apparaat en de computer op elkaar zijn aangesloten

Het onderstaande scherm kan worden weergegeven in de gevallen dat het op elkaar aansluiten van het apparaat en een computer met een USB-kabel enige tijd in beslag nam. Zet het apparaat uit, sluit de kabel opnieuw aan en zet het apparaat weer aan.



Verbinding via bedraad/draadloos LAN

1 Selecteer [Netwerkverbinding] en klik op [Volgende].

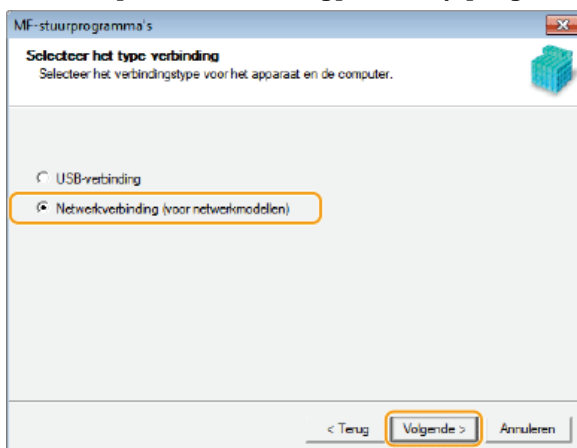

2 Klik in het volgende scherm op [Ja].

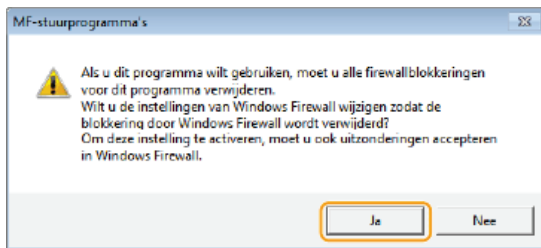

- In Server 2003/Server 2008/Server 2012 wordt dit scherm niet weergegeven. Ga naar de volgende procedure.

3 Selecteer het apparaat en klik op [Volgende].

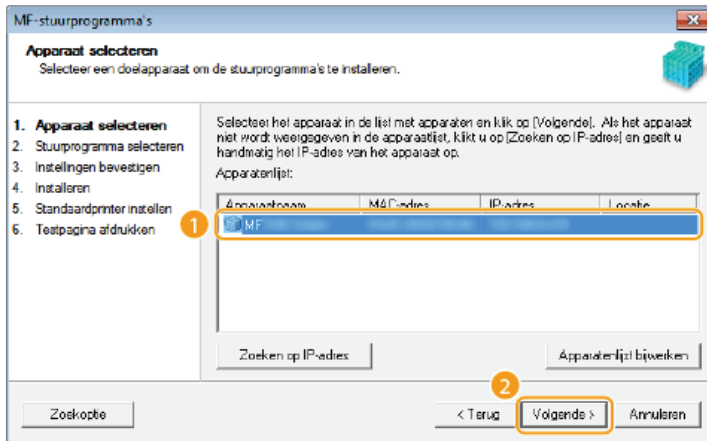

OPMERKING:

Als er geen apparaten worden weergegeven in [Apparatenlijst]

- Controleer de verbinding van het apparaat en de computer en de IP-adresinstellingen (Netwerkinstellingen weergegeven: e-Handleiding), en klik op [Apparatenlijst bijwerken]. Als u het apparaat nog steeds niet wordt weergegeven, klikt u op [Zoeken op IP-adres] ► voer het IP-adres in dat op het apparaat is ingesteld ► [OK].



4 Selecteer de stuurprogramma's die u wilt installeren en klik op [Volgende].

- Ga naar stap 6, als u niet [Printer] of [Fax] hebt geselecteerd.

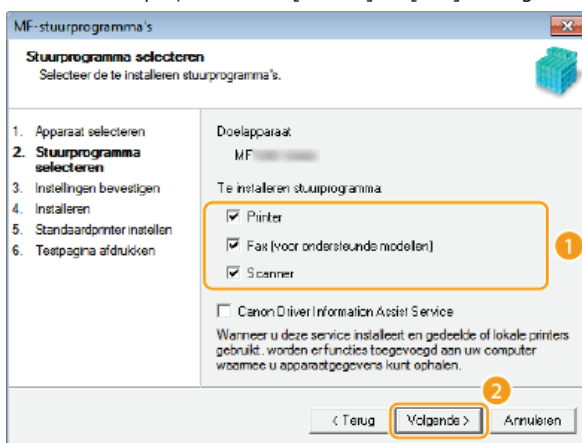

OPMERKING:

Apparaatgegevens ophalen voor het gebruik van een afdrukserver

Schakel het selectievakje [Canon Driver Information Assist Service] in.

5 Selecteer de printerstuurprogramma's die u wilt installeren en klik op [Volgende].

- Het scherm wordt mogelijk niet weergegeven, afhankelijk van het model dat u gebruikt. Ga verder naar de volgende procedure.

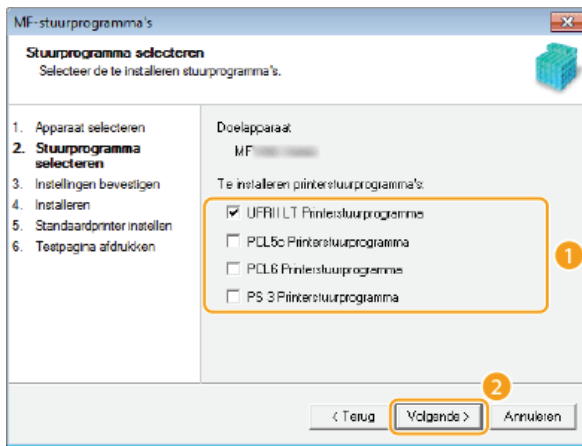

6 Geef informatie voor elk stuurprogramma op.

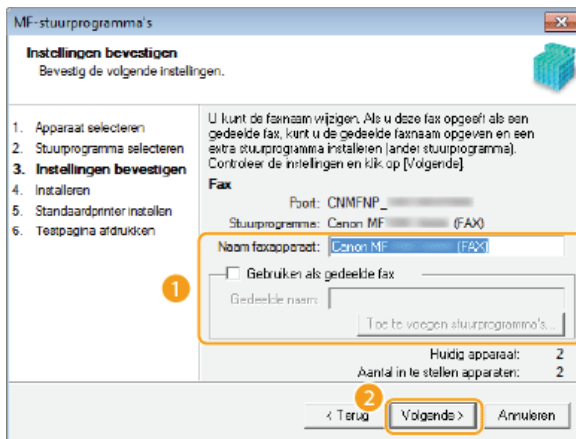
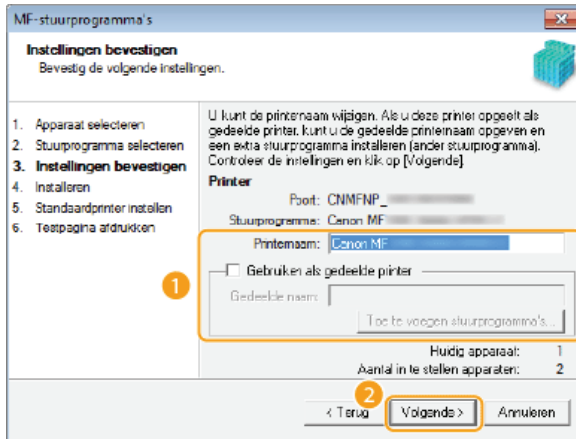

[Printernaam]/[Naam faxapparaat]

Wijzig de naam zo nodig.

[Gebruiken als gedeelde printer]/[Gebruiken als gedeelde fax]

Schakel dit selectievakje in als u het apparaat wilt delen (met de computer waarop u de installatie als afdrukservers uitvoert). Een afdrukservers instellen: e-Handleiding

[Gedeelde naam]

Wijzig de gedeelde naam zo nodig.

[Toe te voegen stuurprogramma's]

Als u het selectievakje [Gebruiken als gedeelde printer]/[Gebruiken als gedeelde fax] hebt ingeschakeld, kunt u met deze knop zo nodig extra stuurprogramma's installeren.

Selecteer het besturingssysteem en installeer extra stuurprogramma's door op [OK] te klikken.

7 Controleer de weergegeven informatie en klik op [Starten].

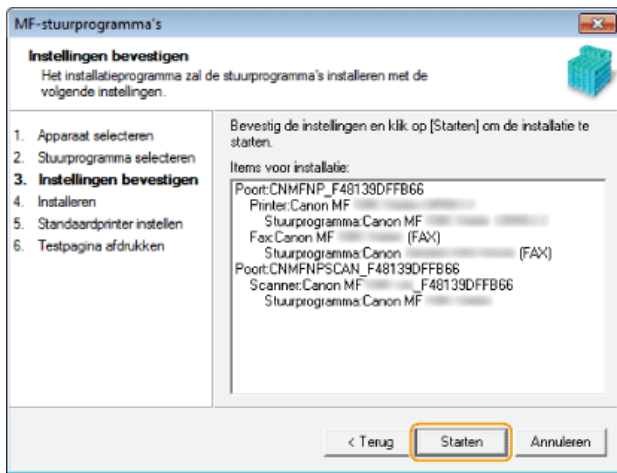

8 Configureer het apparaat dat u meestal gebruikt en maak een proefafdruk.

- Om het apparaat te configureren als het apparaat dat u het meest gebruikt, selecteert u het stuurprogramma en klikt u op [Volgende].
- Als u een testpagina wilt afdrukken, controleer dan het stuurprogramma.

9 Klik op [Afsluiten].

- Installatie van de stuurprogramma's is voltooid.

MF Scan Utility installeren

1 Meld u bij de computer aan met een administratoraccount.

2 Download MF Scan Utility van de Canon-website (<http://www.canon.com/>).

- Op de pagina met stuurprogrammadoonloads voor uw apparaat vindt u meer informatie over het downloaden van MF Scan Utility.

3 Unzip het gedownloade bestand.

4 Klik op [Volgende].

5 Lees de licentieovereenkomst en klik op [Ja] om akkoord te gaan.

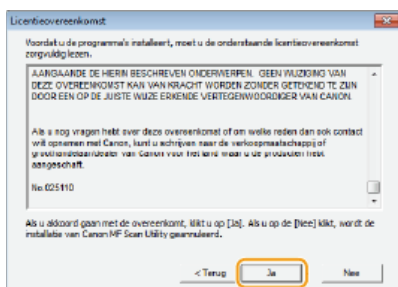

6 Klik op [Voltooien].

De resultaten van de installatie controleren

Als u wilt weten of de MF-stuurprogramma's goed zijn geïnstalleerd, controleert u of de pictogrammen worden weergegeven.

Printerstuurprogramma

Als het printerstuurprogramma goed is geïnstalleerd, verschijnt een pictogram voor de geïnstalleerde printer in de



printermap ( **De printermap weergeven**).

Faxstuurprogramma



Als het faxstuurprogramma goed is geïnstalleerd, verschijnt een pictogram voor het geïnstalleerde faxapparaat in de printermap ( **De printermap weergeven**).

Scannerstuurprogramma (netwerkverbinding)



Als het scannerstuurprogramma goed is geïnstalleerd, verschijnt een pictogram voor de geïnstalleerde scanner in de map [Scanners en camera's] of [Eigenschappen van scanners en camera's].

Scannerstuurprogramma (USB-verbinding)



Als het scannerstuurprogramma goed is geïnstalleerd, verschijnt een pictogram voor de geïnstalleerde scanner in de map [Scanners en camera's] of [Eigenschappen van scanners en camera's].

MF Scan Utility



Wanneer MF Scan Utility goed is geïnstalleerd, verschijnt een MF Scan Utility-pictogram in de map [MF Scan Utility], die zich in de map [Canon] in het menu [Start] bevindt.

Network Scanner Selector



Wanneer Network Scanner Selector goed is geïnstalleerd, verschijnt het Network Scanner Selector-pictogram op de taakbalk.

OPMERKINGEN

Als het pictogram niet wordt weergegeven

- Verwijder de stuurprogramma's ( **De MF-stuurprogramma's verwijderen**) en herhaal de installatieprocedure vanaf het begin.

Installatie om WSD te gebruiken

Als u Windows Vista/7/8/Server 2008/Server 2012 gebruikt, kunt u afdrucken door het protocol WSD (Web Services on Devices) te gebruiken. Installeer als u WSD wilt gebruiken eerst het printerstuurprogramma en voeg dan een netwerkprinter toe.

- MF-stuurprogramma's installeren
- Een netwerkprinter toevoegen

MF-stuurprogramma's installeren

- 1 Meld u bij de computer aan met een administratoraccount.
- 2 Open de printermap. ➤ De printermap weergeven
- 3 Klik op [Een printer toevoegen] of [Printer toevoegen].

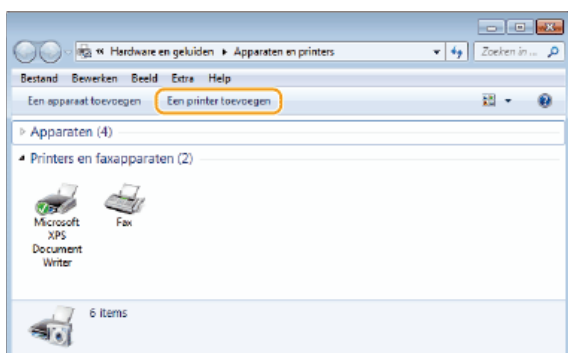

- 4 Klik op [Een lokale printer toevoegen].

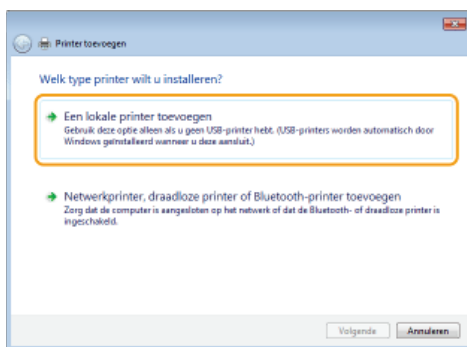

- 5 Controleer of [LPT1] is geselecteerd onder [Bestaande poort gebruiken] en klik op [Volgende].

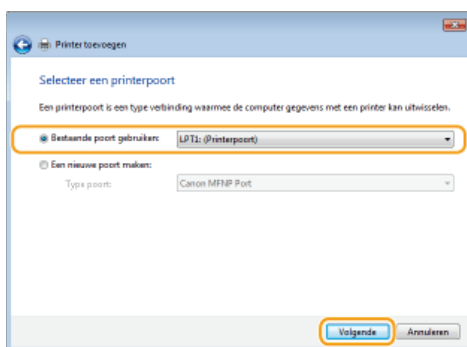

- 6 Klik op [Bladeren].

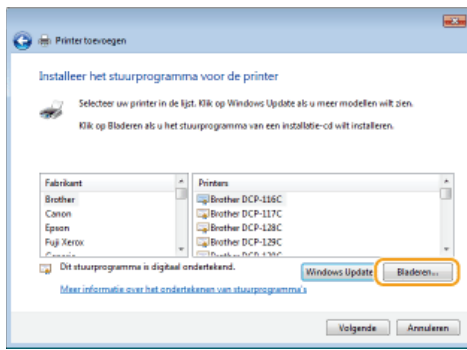

7 Klik op [Bladeren].



8 Geef de map op waarin de stuurprogramma's zijn opgeslagen, selecteer het INF-bestand en klik op [Openen].

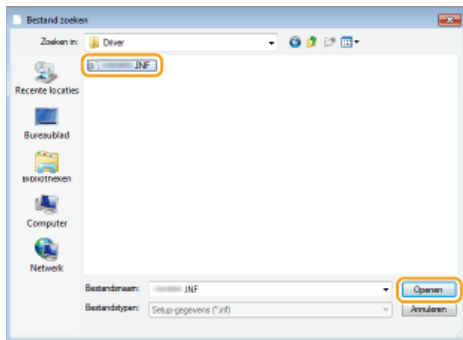

- Geef de map op die de stuurprogramma's bevat, op de dvd-rom of in het bestand dat u hebt gedownload. Welke stuurprogramma's u kunt opgeven verschilt per model.
* Geef de map op voor uw taal in [xxxx].

UFR II

[intdrv] ▶ [UFR II] ▶ [XXXX]* ▶ [32bit] of [x64] ▶ [Driver] mappen van de dvd-rom of gedownload bestand.

PS

[intdrv] ▶ [PS] ▶ [XXXX]* ▶ [32bit] of [x64] ▶ [Driver] mappen van de dvd-rom of gedownload bestand.

PCL5

[intdrv] ▶ [PCL] ▶ [XXXX]* ▶ [32bit] of [x64] ▶ [Driver] ▶ [pcl5e_5c] mappen van de dvd-rom of gedownload bestand.

PCL6

[intdrv] ▶ [PCL] ▶ [XXXX]* ▶ [32bit] of [x64] ▶ [Driver] ▶ [pcl6] mappen van de dvd-rom of gedownload bestand.

Fax

[intdrv] ▶ [FAX] ▶ [XXXX]* ▶ [32bit] of [x64] ▶ [Driver] mappen van de dvd-rom of gedownload bestand.

OPMERKING:

- U moet van tevoren de op het apparaat te gebruiken stuurprogramma's selecteren. **Info** **Informatie over de stuurprogramma's en de software**
- Als u niet weet of u de 32-bit versie of de 64-bit versie moet opgeven. **Info** **De bitarchitectuur controleren**

9 Klik op [OK].



10 Selecteer uw printer en klik op [Volgende].

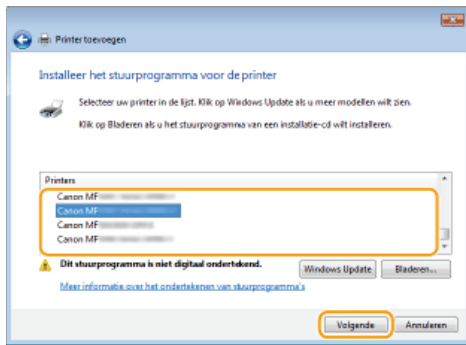

11 Wijzig de printernaam zo nodig en klik op [Volgende].

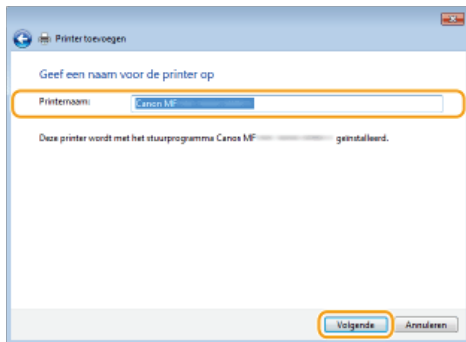

12 Selecteer [Deze printer niet delen] en klik op [Volgende].

- Als u de printer wilt delen, geeft u instellingen voor delen op voor de printer die is toegevoegd met **Een netwerkprinter toevoegen**. (Een afdrukservr instellen: e-Handleiding)

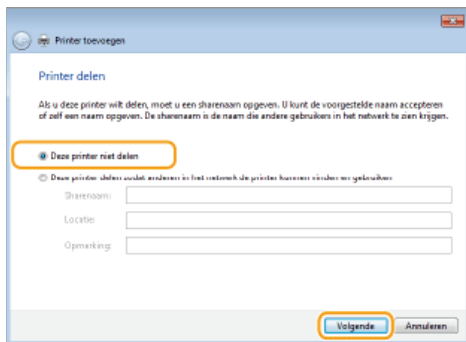

13 Klik op [Voltoeien].

- Wilt u de printer opgeven als de printer die u normaal gebruikt, schakel dan het selectievakje [Als standaardprinter instellen] in.

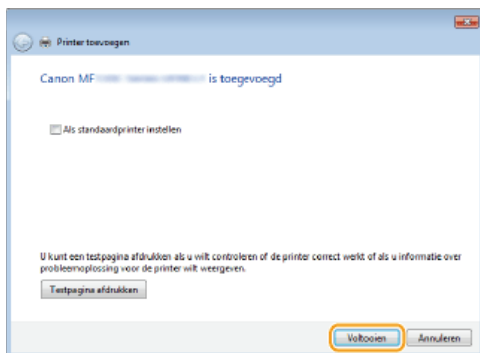

- De installatie is voltooid en in de printermap wordt een pictogram voor de geïnstalleerde printer weergegeven.

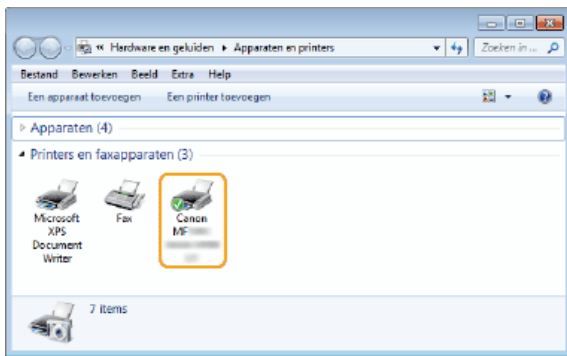

Een netwerkprinter toevoegen

1 Open de netwerkmap.

Windows Vista/Server 2008

[Start] ► selecteer [Netwerk].

Windows 7/Server 2008 R2

[Start] ► [Computer] ► selecteer [Netwerk].

Windows 8/Server 2012

Klik met de rechtermuisknop in de linkerbenedenhoek van het scherm ► [Verkenner] ► selecteer [Netwerk].

Windows 8.1/Server 2012 R2

Klik met de rechtermuisknop op [Start] ► [Verkenner] ► selecteer [Netwerk].

2 Klik met de rechtermuisknop op het nieuw toegevoegde printerpictogram en klik op [Installeren].

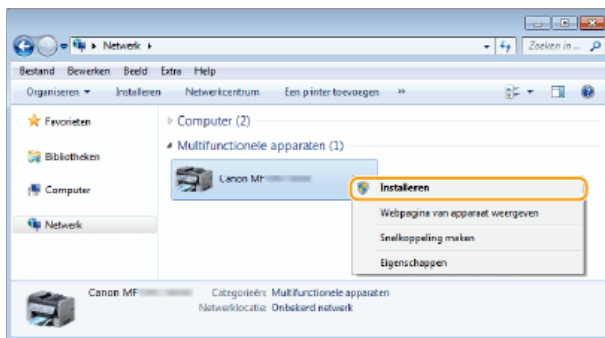

⇒ De installatie voor het gebruiken van WSD is voltooid als een pictogram voor de printer wordt toegevoegd aan de printermap.

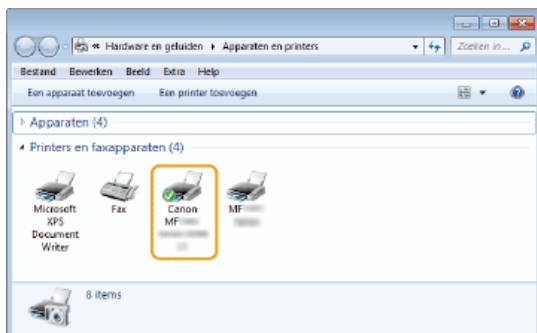

OPMERKINGEN

Overbodige printerpictogrammen verwijderen

- Wanneer u klaar bent met het installeren van de netwerkprinter, hebt u het pictogram dat in stap 13 van **CMF-stuurprogramma's installeren** is toegevoegd, niet langer nodig. Als u het pictogram wilt verwijderen, klikt u erop met de

rechtermuisknop en selecteert u [Apparaat verwijderen] of [Verwijderen] ► klik op [Ja].

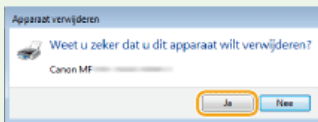
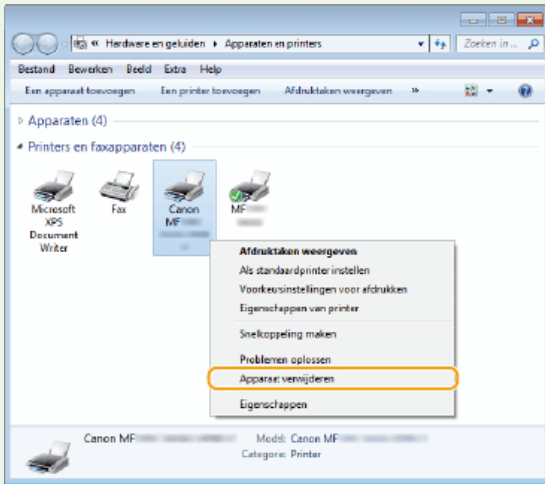

Verwijderen

Wanneer u geïnstalleerde MF-stuurprogramma's, MF Scan Utility of Product Extended Survey Program of Toner Status niet langer nodig hebt, kunt u deze software de-installeren en van uw computer verwijderen.

- ▶ De MF-stuurprogramma's verwijderen
- ▶ MF Scan Utility de-installeren
- ▶ Het uitgebreid onderzoeksprogramma product verwijderen
- ▶ Toner Status verwijderen

De MF-stuurprogramma's verwijderen

- 1 Meld u bij de computer aan met een administratoraccount.
- 2 Open het onderdeel [Programma's en onderdelen] of [Programma's installeren of verwijderen]. ▶ Weergave [Programma's en onderdelen] of [Programma's installeren of verwijderen]
- 3 Selecteer de MF-stuurprogramma's die u wilt verwijderen, en klik op [Verwijderen/wijzigen] of [Wijzigen/Verwijderen].

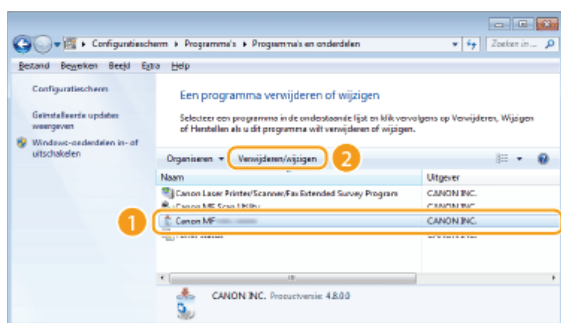

▶ Het verwijderprogramma wordt gestart.

OPMERKING:

Als u de te verwijderen stuurprogramma's niet kunt vinden

Start het verwijderprogramma vanaf de meegeleverde dvd-rom of van het gedownloade bestand MF-stuurprogramma's.

- 1 **Plaats de meegeleverde dvd-rom in het station op uw computer.**
 - ▶ Als u het verwijderprogramma wilt starten vanuit het gedownloade MF-stuurprogrammabestand, voert u de volgende stap uit.
- 2 **Open de map waarin het verwijderprogramma is opgeslagen.**
 - 32-bits besturingssysteem**
[dutch] ▶ [32bit] ▶ [misc]-mappen van de dvd-rom of het gedownloade bestand
 - 64-bits besturingssysteem**
[dutch] ▶ [x64] ▶ [misc]-mappen van de dvd-rom of het gedownloade bestand
 - OPMERKING:**
 - ▶ Als u niet weet of u de 32-bit versie of de 64-bit versie moet installeren voor Windows Vista/7/8/Server 2008/Server 2012, zie ▶ De bitarchitectuur controleren.
- 3 **Dubbelklik op "DelDrv.exe".**

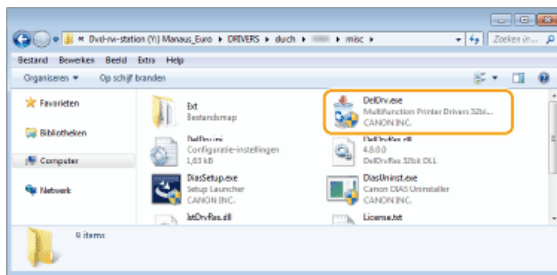

4 Klik op de knop [Verwijderen].

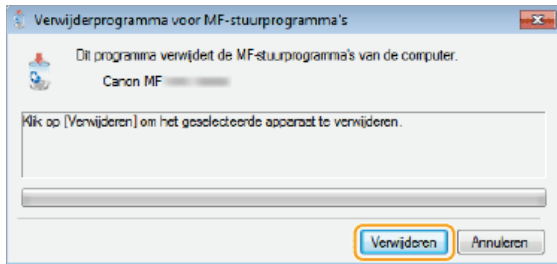

5 Klik op [Ja].

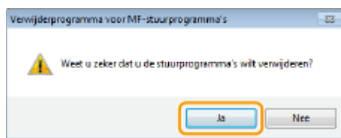

➡ Het verwijderen begint.

MF Scan Utility de-installeren

1 Meld u bij de computer aan met een administratoraccount.

2 Open het onderdeel [Programma's en onderdelen] of [Programma's installeren of verwijderen]. Weergave [Programma's en onderdelen] of [Programma's installeren of verwijderen]

3 Selecteer [Canon MF Scan Utility] en klik op [Verwijderen/wijzigen] of [Wijzigen/Verwijderen].

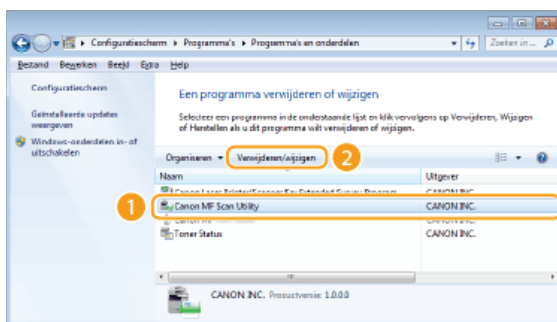

➡ Het verwijderprogramma wordt gestart.

4 Klik op [Ja].

5 Klik op [OK].

Het uitgebreid onderzoeksprogramma product verwijderen

- 1 Meld u bij de computer aan met een administratoraccount.
- 2 Geef [Programma's en onderdelen] of [Programma's installeren of verwijderen] weer. ▶ Weergave [Programma's en onderdelen] of [Programma's installeren of verwijderen]
- 3 Selecteer [Canon Laser Printer/Scanner/Fax Extended Survey Program] en klik op [Verwijderen].

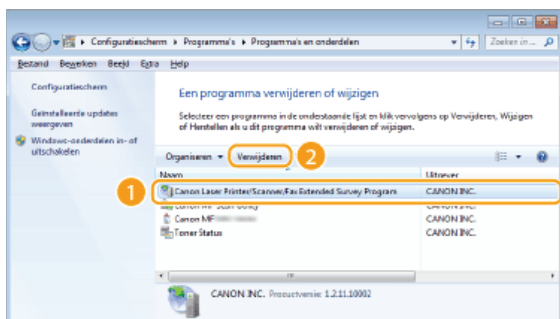

▶ Het verwijderprogramma wordt gestart.

- 4 Klik op [OK].

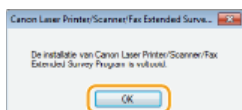

Toner Status verwijderen

- 1 Meld u bij de computer aan met een administratoraccount.
- 2 Open het onderdeel [Programma's en onderdelen] of [Programma's installeren of verwijderen]. ▶ Weergave [Programma's en onderdelen] of [Programma's installeren of verwijderen]
- 3 Selecteer [Toner Status] en klik op [Verwijderen].

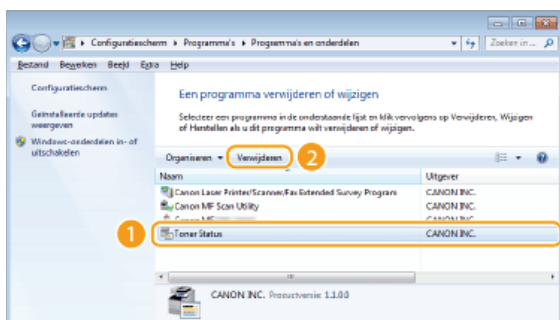

▶ Het verwijderprogramma wordt gestart.

- 4 Klik op [Verwijderen].
- 5 Klik op [OK].

Problemen oplossen

Het kan gebeuren dat er zich bij het installeren of verwijderen van de MF-stuurprogramma's en MF Scan Utility problemen voordoen. Lees in dat geval de volgende gedeelten voordat u contact met Canon opneemt.

- ▶ **Problemen bij het installeren**
- ▶ **Problemen na het upgraden van het besturingssysteem**

Problemen bij het installeren

Ik kan de software niet installeren

- Wanneer u zich in een IPv6-omgeving bevindt, verschijnt het scherm Installatie van softwareprogramma's/handleidingen mogelijk niet en kunt u de MF-stuurprogramma's niet installeren. Installeer de stuurprogramma's met behulp van de WSD-poort.
 - ▶ **MF-stuurprogramma's installeren**
- Als er een fout optreedt tijdens de installatie, verwijdert u de software, start u de computer opnieuw op en installeert u de software opnieuw.
 - ▶ **De MF-stuurprogramma's verwijderen**
 - ▶ **MF-stuurprogramma's installeren**
- Sluit alle actieve toepassingen en installeer de software opnieuw.

Toepassingen die zijn geïnstalleerd vanaf de bijgeleverde dvd-rom worden niet goed geregistreerd in MF Scan Utility

- Toepassingen worden automatisch in MF Scan Utility geregistreerd zodra ze zijn geïnstalleerd. Dat gebeurt echter niet als ze worden geïnstalleerd terwijl MF Scan Utility is geopend. Als u deze toepassingen vanuit het hulpprogramma wilt openen, moet u ze handmatig in het hulpprogramma registreren. Zie voor meer informatie [Instructies] op MF Scan Utility.

Problemen na het upgraden van het besturingssysteem

Ik kan de software niet gebruiken nadat ik een upgrade van het besturingssysteem heb uitgevoerd

- Verwijder de software en installeer de software opnieuw.
 - ▶ **Verwijderen**
 - ▶ **Installeren**

Bijlage

De Bijlage bevat informatie die u moet weten, bijvoorbeeld hoe u de Installatiehandleiding moet gebruiken, disclaimers en auteursrechtinformatie.

De installatiehandleiding gebruiken

De Installatiehandleiding is een handleiding die u op de computer kunt doornemen. Hierin wordt informatie over het installeren van stuurprogramma's gegeven. U kunt snel naar een bepaalde pagina gaan door de gewenste informatie te zoeken of trefwoorden in te voeren.

De gewenste informatie opzoeken

U kunt zoeken naar de gewenste pagina door de volgende drie methoden te gebruiken.

De inhoud doorzoeken

U kunt zoeken naar de gewenste pagina door het onderwerp te selecteren in het tabblad [Inhoudsopgave] aan de linkerkant van het scherm en vervolgens het hoofdstukpictogram naast het onderwerp te selecteren.

- ▶ **Bovenste pagina**
- ▶ **Onderwerppagina**

Zoeken op trefwoord

U kunt zoeken door trefwoorden zoals "USB" of "omgeving" in te voeren. Vervolgens krijgt u de pagina's te zien waarop die trefwoorden voorkomen. U kunt ook woordgroepen opgeven, zoals "de MF-stuurprogramma's installeren". Er wordt dan gezocht naar onderwerpen met alle woorden in de woordgroep (zoeken met AND (en)).

- ▶ **Het tabblad Zoeken**

Siteoverzicht doorzoeken

Klik op [Siteoverzicht] boven aan het scherm en er wordt een lijst weergegeven met alle onderwerpen van de installatiehandleiding. Vanaf hier kunt u zoeken naar het gewenste onderwerp.

- ▶ **Siteoverzicht**

OPMERKINGEN

Systemvereisten

- Om de Installatiehandleiding te kunnen gebruiken, hebt u een van de volgende webbrowsers nodig. De inhoud van de Installatiehandleiding wordt mogelijk niet correct weergegeven als u een browser gebruikt die niet in de onderstaande lijst staat.

Internet Explorer 8.0/9.0/10.0/11.0, Firefox 24.x ESR/26.x/29.x/30.x/31.x/31.x ESR/32.x/33.x/34.x/35.x/36.x/37.x/38.x/39.x

Scherconfiguratie van de installatiegids

De installatiehandleiding is opgesplitst in verschillende schermen en de inhoud van elk scherm varieert.

Bovenste pagina

Deze pagina wordt weergegeven als u de installatiehandleiding start.

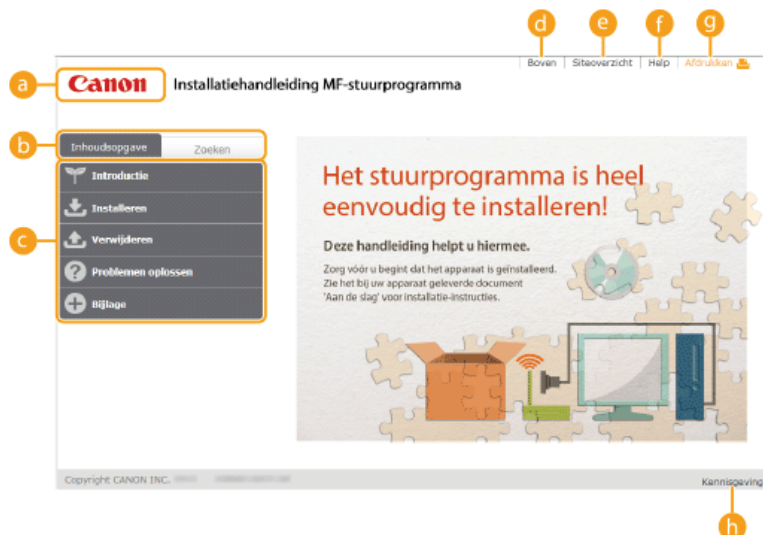

a Canon-logo

Klik hierop om naar de beginpagina van de handleiding te gaan vanaf een andere pagina.

b Tabblad [Inhoudsopgave]/Tabblad [Zoeken]

Klik hierop om te schakelen tussen het tabblad [Inhoudsopgave] en het tabblad [Zoeken].

c Inhoudsopgave

De hoofdstuktitels worden weergegeven (1). Plaats de muisaanwijzer over een van de titels en de onderwerpen van het hoofdstuk worden aan de rechterkant weergegeven. Klik op een onderwerp en de pagina hiervan wordt weergegeven.



d [Boven]

Klik hierop om naar de beginpagina van de handleiding te gaan vanaf een andere pagina.

e [Siteoverzicht]

Klik hierop om alle onderwerpen van de installatiehandleiding weer te geven.

f [Help]

Klik hierop om informatie weer te geven over hoe u de installatiehandleiding kunt bekijken, hoe u een zoekopdracht uitvoert en andere informatie.

g [Afdrukken]

Klik hierop om het momenteel weergegeven onderwerp af te drukken.

h [Kennisgeving]

Klik hierop om belangrijke informatie weer te geven waarmee u bekend moet zijn voordat u de printer gaat gebruiken.

Onderwerppagina

Onderwerppagina's bevatten informatie over het installeren van stuurprogramma's.

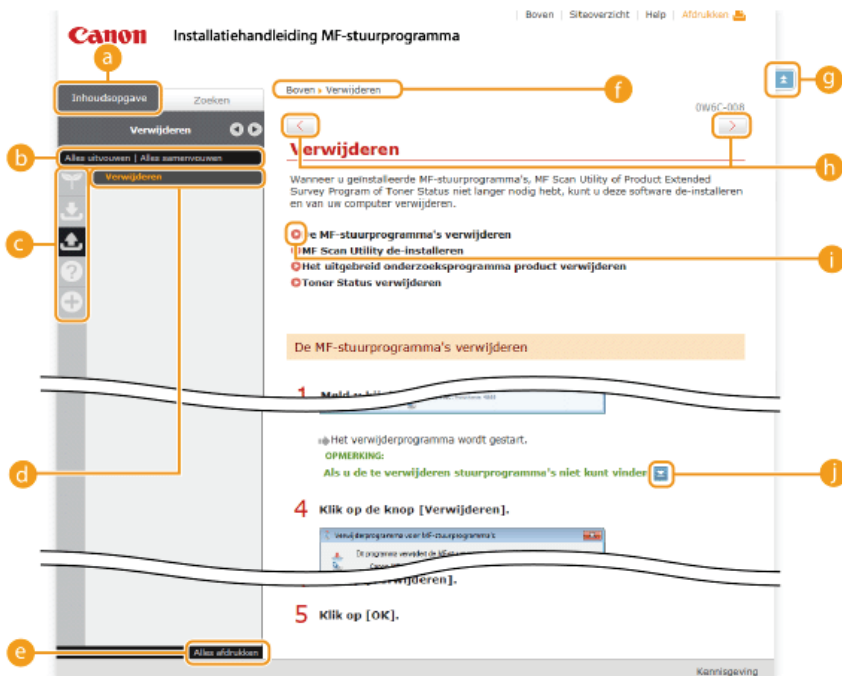

a [Inhoudsopgave]

Hoofdstukpictogrammen en onderwerptitels worden weergegeven op dit tabblad.

b [Alles uitvouwen]/[Alles samenvouwen]

Klik op [Alles uitvouwen] om alle subgedeelten van alle onderwerpen weer te geven. Klik op [Alles samenvouwen] om alle subgedeelten van alle onderwerpen te sluiten.

c Hoofdstukpictogrammen

Klik op een hoofdstukpictogram om naar het begin van het overeenkomstige hoofdstuk te navigeren.

d Onderwerpen

Geeft de onderwerpen van het geselecteerde hoofdstuk weer. Als "+" wordt weergegeven op het onderwerp, klikt u hierop om de subgedeelten van dat onderwerp weer te geven. Klik op "-" om het uitgevouwen onderwerp te sluiten.

e [Alles afdrukken]

Alle pagina's van het geselecteerde hoofdstuk worden in een afzonderlijk venster geopend. Het hoofdstuk kan indien nodig worden afgedrukt.

f Navigatie

Dit toont aan welk hoofdstukonderwerp u momenteel bekijkt.

g

Klik hierop om naar het begin van de pagina te gaan.

h

Klik hierop om het vorige of volgende onderwerp weer te geven.

i

Klik hierop om naar de overeenkomstige pagina te gaan. Klik op [Vorige] in uw webbrowser om terug te gaan naar de vorige pagina.

j

Klik hierop om verborgen gedetailleerde beschrijvingen weer te geven. Klik opnieuw om de gedetailleerde beschrijvingen te sluiten.

Het tabblad Zoeken

Dit tabblad bevat een tekstvak om een zoekopdracht uit te voeren en naar de gewenste pagina te zoeken.



a [Voer hier trefwoord(en) in]

Voer één of meerdere trefwoorden in en klik op om de zoekresultaten weer te geven in een resultatenlijst. U kunt een zin invoeren om pagina's te zoeken die alle woorden van de zin bevatten. Zet de zin tussen aanhalingstekens om de exacte zin te vinden.

b [Zoekopties]

Klik om de zoekvoorwaarden te specificeren zoals het bereik van de zoekopdracht en hoofdlettergevoeligheid.

c Zoekbereik selecteren

U kunt dit gebruiken om de individuele hoofdstukken te selecteren om te doorzoeken. Hierdoor kunt u efficiënter zoeken als u de hoofdstukken kunt voorspellen met het onderwerp waarnaar u zoekt.

d Zoekopties selecteren

Schakel het selectievakje in om bij het zoeken onderscheid te maken tussen hoofdletters en kleine letters.

e [Zoeken met volgende voorwaarden]

c en **d** specificer de voorwaarden. Druk er na instelling op om de zoekopdracht uit te voeren en de resultaten weer te geven in de lijst [Resultaat].

f Resultatenlijst

Geeft de zoekresultaten weer van de pagina's die de opgegeven trefwoorden bevatten. Zoek in de resultaten naar de gewenste pagina en klik op de onderwerptitel van de pagina. Als de resultaten niet op één pagina passen, klikt u op / of een paginummer om de resultaten op de overeenkomstige pagina weer te geven.

Siteoverzicht

Op deze pagina worden de titels van alle onderwerpen in de installatiehandleiding weergegeven.



a Hoofdstukpictogrammen

Klik hierop om naar de inhoudsopgave van het geselecteerde hoofdstuk te gaan.

b Onderwerptitels

Geeft titels en onderwerpen weer. Klik op een titel of onderwerp om naar de pagina te gaan.

c

Klik hierop om naar het begin van de pagina te gaan.

d

Klik hierop om naar het vorige of volgende hoofdstuk te gaan.

De installatiehandleiding bekijken

Markeringen

Beperkingen en waarschuwingen met betrekking tot de bediening van het apparaat, nuttige tips en andere informatie worden weergegeven met behulp van de onderstaande markeringen.

BELANGRIJK Hiermee worden bedieningsvereisten en -beperkingen aangeduid. Lees deze punten zorgvuldig door voor een juiste bediening van de printer en om schade aan de printer of eigendom te voorkomen.

OPMERKINGEN Hiermee wordt een uitleg van een handeling gegeven. Het kan ook extra informatie over een procedure bevatten.

Knoppen

Toetsen op het computerscherm worden als volgt weergegeven:

Voorbeeld van de installatiehandleiding: [Volgende]

Computerschermen

Afhankelijk van het besturingssysteem dat u gebruikt, kan de weergave van de displays in deze handleiding iets afwijken van de displays die u werkelijk ziet. De weergave van MF-stuurprogramma's en software kan ook variëren afhankelijk van hun versie.

Overige

In deze bijlage worden basisbewerkingen van Windows beschreven. De bijlage bevat verder disclaimers, auteursrechtinformatie en andere belangrijke informatie.

Basisbewerkingen in Windows

- ▶ De printermap weergeven
- ▶ Het scherm [Installatie van softwareprogramma's/handleidingen] weergeven
- ▶ De bitarchitectuur controleren
- ▶ Weergave [Programma's en onderdelen] of [Programma's installeren of verwijderen]

■ De printermap weergeven

Windows Vista

[Start] ▶ selecteer [Configuratiescherm] ▶ [Printer].

Windows 7/Server 2008 R2

[Start] ▶ selecteer [Apparaten en printers].

Windows 8/Server 2012

Klik met de rechtermuisknop in de linkerbenedenhoek van het scherm ▶ selecteer [Configuratiescherm] ▶ [Apparaten en printers weergeven].

Windows 8.1/Server 2012 R2

Klik met de rechtermuisknop op [Start] ▶ selecteer [Configuratiescher] ▶ [Apparaten en printers weergeven].

Windows Server 2003

[Start] ▶ selecteer [Printers en faxapparaten].

Windows Server 2008

[Start] ▶ selecteer [Configuratiescherm] ▶ dubbelklik op [Printers].

■ Het scherm [Installatie van softwareprogramma's/handleidingen] weergeven

Als het scherm [Installatie van softwareprogramma's/handleidingen] niet automatisch wordt weergegeven nadat u de dvd-rom hebt geplaatst, volgt u de onderstaande procedure. In het volgende voorbeeld wordt "D:" gebruikt als de stationsletter van het dvd-romstation. Op uw computer wordt mogelijk een andere stationsletter voor het dvd-romstation gebruikt.

Windows Vista/7/Server 2008/Server 2008 R2

[Start] ▶ typ "D:\MInst.exe" in [Programma's en bestanden zoeken] of [Zoekopdracht starten] ▶ druk op [ENTER] op het toetsenbord.

Windows 8/Server 2012

Klik met de rechtermuisknop in de linkerbenedenhoek van het scherm ▶ selecteer [Uitvoeren] ▶ typ "D:\MInst.exe" ▶ klik op [OK].

Windows 8.1/Server 2012 R2

Klik met de rechtermuisknop op [Start] ▶ selecteer [Uitvoeren] ▶ typ "D:\MInst.exe" ▶ klik op [OK].

Windows Server 2003

[Start] ▶ selecteer [Uitvoeren] ▶ voer "D:\MInst.exe" in ▶ klik op [OK].

■ De bitarchitectuur controleren

Als u niet zeker weet of op uw computer de 32-bits of 64-bits versie van Windows wordt uitgevoerd, volgt u de onderstaande procedure.

1 Open het onderdeel [Configuratiescherm].

Windows Vista/7/Server 2008/Server 2008 R2

[Start] ▶ selecteer [Configuratiescherm].

Windows 8/Server 2012

Klik met de rechtermuisknop in de linkerbenedenhoek van het scherm ▶ selecteer [Configuratiescherm].

Windows 8.1/Server 2012 R2

Klik met de rechtermuisknop op [Start] ▶ selecteer [Configuratiescher].

2 Open het onderdeel [Systeem].

Windows Vista/7/8/8.1/Server 2008/Server 2008 R2/Server 2012/Server 2012 R2

Klik op [Systeem en beveiliging] of [Systeem en onderhoud] ▶ [Systeem].

Windows Server 2008
Dubbelklik op [Systeem].

3 Controleer de bitarchitectuur.

32-bit besturingssystemen

[32-bits besturingssysteem] wordt weergegeven.

64-bit besturingssystemen

[64-bits besturingssysteem] wordt weergegeven.

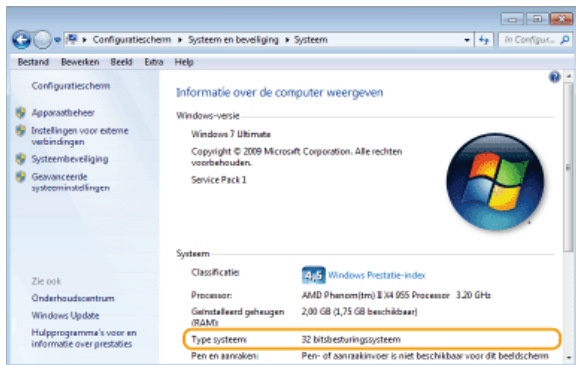

■ Weergave [Programma's en onderdelen] of [Programma's installeren of verwijderen]

Windows Vista/7/Server 2008 R2

[Start] ▶ [Configuratiescherm] ▶ selecteer [Een programma verwijderen].

Windows 8/Server 2012

Klik met de rechtermuisknop in de linkerbenedenhoek van het scherm ▶ [Configuratiescherm] ▶ selecteer [Een programma verwijderen].

Windows 8.1/Server 2012 R2

Klik met de rechtermuisknop op [Start] ▶ [Configuratiescherm] ▶ selecteer [Een programma verwijderen].

Windows Server 2003

[Start] ▶ [Configuratiescherm] ▶ selecteer [Programma's installeren of verwijderen].

Windows Server 2008

[Start] ▶ selecteer [Configuratiescherm] ▶ dubbelklik op [Programma's en onderdelen].

Kennisgeving

■ Disclaimer

- De informatie in dit document kan zonder voorafgaande kennisgeving worden gewijzigd.
- CANON INC. BIEDT GEEN ENKELE GARANTIE MET BETREKKING TOT DIT MATERIAAL, UITDRUKKELIJK NOCH STILZWIJGEND, BEHALVE ZOALS HIERIN GEBODEN, INCLUSIEF, EN ZONDER BEPERKINGEN DAARVAN, GARANTIES OP HET GEBIED VAN VERKOOPBAARHEID, GESCHIKTHEID VOOR EEN BEPAALD DOEL OF HET INBREUK MAKEN OP ENIG RECHT. CANON INC. IS NIET AANSPRAKELIJK VOOR ENIGE DIRECTE, INCIDENTELE OF SECUNDAIRE SCHADE VAN WELKE AARD DAN OOK, NOCH VOOR VERLIEZEN OF UITGAVEN ALS RESULTAAT VAN HET GEBRUIK VAN DIT MATERIAAL.

■ Copyright

Copyright CANON INC. 2015

Niets uit dit document mag worden vermenigvuldigd, verzonden, getranscribeerd, opgeslagen in een zoekstelsel of vertaald in een taal of computertaal in welke vorm of met welke middelen dan ook, hetzij elektronisch, mechanisch, magnetisch, optisch, chemisch, handmatig of anderszins, zonder voorafgaande schriftelijke toestemming van Canon Inc.

■ Handelsmerken

- Microsoft, Windows, Windows Vista, Windows Server en Internet Explorer zijn geregistreerde handelsmerken of handelsmerken van Microsoft Corporation in de Verenigde Staten en/of in andere landen.
- Alle andere product- en merknamen zijn gedeponeerde handelsmerken, handelsmerken of servicemerken van de respectieve eigenaren.