

## FS-1025MFP FS-1120MFP/FS-1125MFP FS-1320MFP/FS-1325MFP



Deze gebruikershandleiding geldt voor de modellen FS-1025MFP, FS-1120MFP, FS-1125MFP FS-1320MFP en FS-1325MFP.

Deze gebruikershandleiding is bedoeld om u te helpen het apparaat correct te bedienen, het basisonderhoud uit te voeren en zo nodig eenvoudige problemen op te lossen, zodat u uw apparaat steeds in optimale staat kunt gebruiken.

Wij adviseren u vervangende artikelen van ons eigen merk te gebruiken. Wij zijn niet aansprakelijk voor schade ten gevolge van het gebruik van artikelen van andere fabrikanten in dit apparaat.

Het etiket zoals weergegeven in de afbeelding garandeert dat de verbruiksartikelen van ons eigen merk zijn.

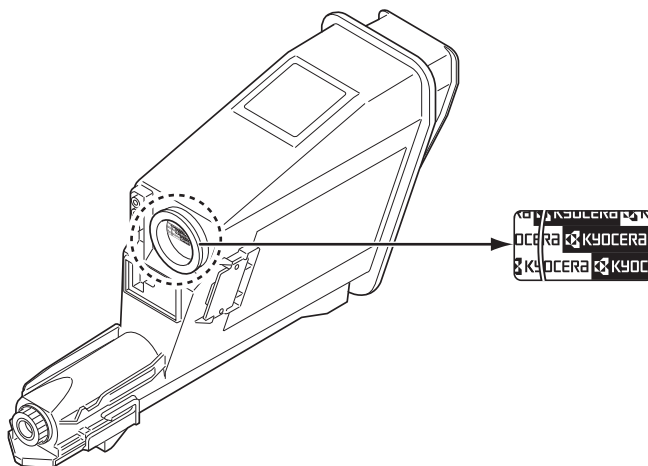

### Meegeleverde handleidingen

Bij dit apparaat worden de volgende handleidingen geleverd. Raadpleeg ze wanneer nodig.

<b>Quick Installation Guide</b>	Beschrijft de procedure voor de installatie van het apparaat.
<b>Safety Guide</b>	Bevat informatie over veiligheid en waarschuwingen bij het installeren en het gebruik van het apparaat. Lees deze handleiding voor u het apparaat in gebruik neemt.
<b>Safety Guide (FS-1020MFP/FS-1025MFP/FS-1120MFP/FS-1125MFP/FS-1220MFP/FS-1320MFP/FS-1325MFP)</b>	Beschrijft de installatieruimte voor het apparaat, de waarschuwingen en andere informatie. Lees deze handleiding voor u het apparaat in gebruik neemt.

### Schijf met Product Library

<b>Gebruikershandleiding (deze handleiding)</b>	Beschrijft het plaatsen van papier, de basishandelingen voor kopiëren, afdrukken en scannen en het oplossen van problemen.
<b>KYOCERA Client Tool User Guide</b>	Beschrijft het gebruik van de KYOCERA Client Tool. De KYOCERA Client Tool is een softwareprogramma dat op uw PC geïnstalleerd wordt om u in staat te stellen de instellingen van het apparaat te configureren.
<b>Printer Driver User Guide</b>	Beschrijft het installeren van de printerdriver en het gebruik van de functionaliteit van de printer.
<b>KYOCERA Net Viewer User Guide</b>	Beschrijft het bewaken van het netwerk-afdruksysteem met KYOCERA Net Viewer.
<b>FAX Driver User Guide</b>	Beschrijft het installeren en gebruiken van de FAX Driver om deze functionaliteit te kunnen gebruiken

# Inhoud

---

1	Onderdelen apparaat .....	1-1
	Onderdelen voorzijde apparaat .....	1-2
	Onderdelen achterzijde apparaat .....	1-3
	Bedieningspaneel .....	1-4
2	Vorbereiding .....	2-1
	Aansluitingen .....	2-2
	Papier plaatsen .....	2-5
	Originelen plaatsen .....	2-19
	Installeren en de-installeren van drivers en tools .....	2-21
	Apparaatinstellingen .....	2-28
	Configuratie .....	2-54
	De statuspagina afdrukken .....	2-65
3	Kopiëren .....	3-1
	Basisbediening .....	3-2
	Handmatige duplex .....	3-4
	Programma's gebruiken .....	3-6
	Kopieerfuncties .....	3-7
	ID-kaart kopie .....	3-14
4	Afdrukken .....	4-1
	Afdrukken vanuit softwaretoepassingen .....	4-2
	Over de GX Driver .....	4-2
	Handmatige invoer (FS-1025MFP, FS-1125MFP en FS-1325MFP) .....	4-3
	Handmatige duplex (alleen bij FS-1120MFP en FS-1320MFP) .....	4-4
	Afdrukbox .....	4-6
	Wijzigen van de standaardinstellingen voor de printerdriver (Windows 7 als voorbeeld) .....	4-8
5	Scannen .....	5-1
	Push-scannen .....	5-2
	Programma's gebruiken .....	5-3
	Snel scannen (Scannen naar PDF/Scannen naar e-mail/Scannen naar map) .....	5-4
	Scannen met TWAIN/WIA .....	5-5
6	Standaardinstelling (systeemmenu) .....	6-1
	Standaardinstelling (systeemmenu) .....	6-2
	Instellingen systeemmenu .....	6-3
	Beheerders-ID .....	6-7
7	Faxbediening .....	7-1
	Voordat de fax gebruikt wordt .....	7-2
	De bestemming opgeven .....	7-8
	Faxen verzenden .....	7-13
	Faxen ontvangen .....	7-22
	Activiteitenrapporten afdrukken .....	7-24
	Faxinstellingen .....	7-25
	Faxen verzenden vanaf een PC .....	7-38
8	Onderhoud .....	8-1
	Algemene informatie .....	8-2
	Vervangen van de tonercontainer .....	8-2
	Vervangen onderhoudskit .....	8-5

---

	Reinigen van het apparaat .....	8-5
	Onderhoudsmenu .....	8-8
	Langdurig niet gebruiken of verplaatsen van het apparaat .....	8-9
9	Probleemoplossing .....	9-1
	Storingen verhelpen .....	9-2
	Foutmeldingen .....	9-8
	Foutcodelijst FAX .....	9-12
	Papierstoringen oplossen .....	9-14
10	Bijlage .....	10-1
	Invoermethode karakters .....	10-2
	Specificaties .....	10-5
	Index .....	Index-1

# Wettelijke kennisgevingen en veiligheidsinformatie

---



**VOORZICHTIG** ER WORDT GEEN AANSPRAKELIJKHEID AANVAARD VOOR SCHADE DIE VEROORZAAKT IS DOOR EEN ONJUISTE INSTALLATIE.

## Mededeling

De informatie in deze gids is onderhevig aan wijziging zonder voorafgaande kennisgeving. In toekomstige versies kunnen pagina's worden toegevoegd. De gebruiker wordt verzocht technische onjuistheden of tikfouten in de huidige editie te vergeven.

Er wordt geen verantwoording aanvaard voor ongelukken die zich voordoen wanneer de gebruiker de instructies in deze handleiding volgt. Er wordt geen verantwoording aanvaard voor storingen in de firmware van het apparaat (de inhoud van het alleen-lezengeheugen).

Deze handleiding en alle inhoud waarop copyright rust die bij of in verband met dit apparaat verkocht of geleverd wordt, is beschermd door copyright. Alle rechten voorbehouden. Het kopiëren of op andere wijze reproduceren van de gehele handleiding of een deel daarvan of enige inhoud waarop copyright rust, zonder voorafgaande schriftelijke toestemming van KYOCERA Document Solutions Inc. is verboden. Elke kopie van de gehele handleiding of een deel daarvan of enige inhoud waarop copyright rust, moet dezelfde copyrightmededeling bevatten als het materiaal waaruit gekopieerd wordt.

## Betreffende handelsnamen

Adobe Acrobat en Flash zijn gedeponeerde handelsmerken van Adobe Systems Incorporated.

Macintosh en Mac OS zijn handelsmerken van Apple Inc., geregistreerd in de V.S. en andere landen.

Microsoft, MS-DOS en Windows zijn gedeponeerde handelsmerken van Microsoft Corporation in de Verenigde Staten en/of in andere landen.

ENERGY STAR is een gedeponeerd handelsmerk in de V.S.

Alle overige merk- en productnamen zijn gedeponeerde handelsmerken of handelsmerken van de respectieve bedrijven.

---

## Compliance and Conformity

This equipment has been tested and found to comply with the limits for a Class B digital device, pursuant to Part 15 of the FCC Rules. These limits are designed to provide reasonable protection against harmful interference in a residential installation. This equipment generates, uses and can radiate radio frequency energy and, if not installed and used in accordance with the instructions, may cause harmful interference to radio communications. However, there is no guarantee that interference will not occur in a particular installation. If this equipment does cause harmful interference to radio or television reception, which can be determined by turning the equipment off and on, the user is encouraged to try to correct the interference by one or more of the following measures:

- Reorient or relocate the receiving antenna.
- Increase the separation between the equipment and receiver.
- Connect the equipment into an outlet on a circuit different from that to which the receiver is connected.
- Consult the dealer or an experienced radio/TV technician for help.
- The use of a non-shielded interface cable with the referenced device is prohibited.

**CAUTION** — The changes or modifications not expressly approved by the party responsible for compliance could void the user's authority to operate the equipment.

This device complies with Part 15 of FCC Rules.

Operation is subject to the following two conditions; (1) this device may not cause interference, and (2) this device must accept any interference, including interference that may cause undesired operation of the device.

\* The above warning is valid only in the United States of America.

### Interfaceconnectoren

**BELANGRIJK** Zorg ervoor dat het apparaat uitgeschakeld is voordat er een interfacekabel aangesloten of losgekoppeld wordt. Voor bescherming tegen de ontlading van statische elektriciteit naar de interne elektronica van het apparaat door de interfaceconnector(s) moeten interfaceconnectors die niet in gebruik zijn worden afgeschermd met de meegeleverde beschermende dop.



**Opmerking** Gebruik afgeschermd kabels.

### CDRH Regulations

The Center for Devices and Radiological Health (CDRH) of the U.S. Food and Drug Administration implemented regulations for laser products on August 2, 1976. These regulations apply to laser products manufactured after August 1, 1976. Compliance is mandatory for products marketed in the United States. A label indicating compliance with the CDRH regulations must be attached to laser products marketed in the United States.

### Canadian Department of Communications Compliance Statement

This Class B digital apparatus complies with Canadian ICES-003.

### Avis de conformité aux normes du ministère des Communications du Canada

Cet appareil numérique de la classe B est conforme à la norme NMB-003 du Canada.

---

## Safety Instructions Regarding the Disconnection of Power

**Caution:** The power plug is the main isolation device! Other switches on the equipment are only functional switches and are not suitable for isolating the equipment from the power source.

**VORSICHT:** Der Netzstecker ist die Hauptisoliervorrichtung! Die anderen Schalter auf dem Gerät sind nur Funktionsschalter und können nicht verwendet werden, um den Stromfluß im Gerät zu unterbrechen.

## Energiebesparingsfunctie

Om in de wachtstand het energieverbruik te verminderen, is het apparaat uitgerust met een energiebesparingsfunctie voor het schakelen naar **Slaapstand** of **Modus uitschakelen**, waarbij het stroomverbruik automatisch geminimaliseerd wordt nadat een bepaalde tijd verstreken is sinds het laatste gebruik van het apparaat.

### Slaapstand

Het apparaat schakelt automatisch naar de slaapstand wanneer er 1 minuut verstreken is sinds het apparaat voor het laatst gebruikt is. De tijdsperiode waarin er geen activiteiten plaatsvinden voordat de Slaapstand wordt geactiveerd, kan verlengd worden. Raadpleeg de *Tabblad Standaardinstellingen apparaat* op pagina 2-56 voor meer informatie.

### Modus uitschakelen

Het apparaat schakelt één uur nadat het apparaat voor het laatst is gebruikt automatisch de stroom uit. De tijdsperiode waarin er geen activiteiten plaatsvinden voordat modus Uitschakelen wordt geactiveerd, kan verlengd worden door de instelling voor de Uitschakeltimer te wijzigen. Raadpleeg de *Tabblad Standaardinstellingen apparaat* op pagina 2-56 voor meer informatie.

### Wanneer het apparaat lange tijd niet wordt gebruikt



**VOORZICHTIG** Als het apparaat gedurende langere tijd niet gebruikt wordt (bijvoorbeeld 's nachts), zet het dan uit met de aan/uit-schakelaar. Als het apparaat nog langer niet gebruikt wordt (bijvoorbeeld tijdens de vakantie), haal dan om veiligheidsredenen de stekker uit het stopcontact. Houd er bij gebruik van de FS-1120MFP/FS-1125MFP/FS-1320MFP/FS-1325MFP rekening mee dat het uitzetten van het apparaat met de stroomschakelaar het ontvangen en verzenden van faxen uitschakelt.

**VOORZICHTIG** Verwijder het papier uit de cassettes en berg het op in de afgesloten bewaarzak voor papier om het tegen vocht te beschermen.

## Duplex afdrukken (FS-1025MFP, FS-1125MFP en FS-1325MFP)

Deze printer heeft dubbelzijdig printen als standaardfunctie. Bij bijvoorbeeld het afdrukken van twee originelen op een vel papier als dubbelzijdige afdruk, is het mogelijk om het papierverbruik te verminderen.

Afdrukken in duplexmodus vermindert het papierverbruik en draagt bij aan het behoud van natuurlijke bronnen. Duplexmodus vermindert ook de hoeveelheid papier die verbruikt wordt, en derhalve is het een kostenbesparing. Het wordt aanbevolen machines die in staat zijn dubbelzijdig af te drukken standaard op duplexmodus te programmeren.

## Besparen bronnen - papier

Voor het behoud en beheersbaar gebruik van natuurlijke bronnen wordt aanbevolen om gerecycled en nieuw papier te gebruiken dat onder milieu-initiatieven wordt vervaardigd of voorzien is van erkende ecolabels, die voldoen aan EN 12281:2002\*<sup>1</sup> of een vergelijkbare kwaliteitsstandaard.

Deze apparatuur ondersteunt ook afdrukken op papier van 64 g/m<sup>2</sup>. Wanneer dergelijk papier, dat minder ruwe grondstoffen bevat, gebruikt wordt, leidt dit tot meer besparingen van natuurlijke bronnen.

\*1: EN12281:2002 "Afdrukken en zakelijke papieren - Vereisten voor kopieerpapier voor afbeeldingsprocessen met droge toner"

Uw verkoop- of servicevertegenwoordiger kan informatie geven over aanbevolen papersoorten.

---

## Milieuvoordelen van "Energiebeheer"

Om het stroomverbruik te verminderen is deze apparatuur uitgerust met een functie voor energiebeheer die automatisch naar de spaarstand schakelt wanneer de apparatuur gedurende een bepaalde tijd niet actief is. Hoewel het de apparatuur enige tijd vergt weer terug te keren naar modus KLAAR vanuit de spaarstand, is een significante vermindering in energieverbruik mogelijk.

Het wordt aanbevolen de machine te gebruiken met de activeringstijd voor de spaarstand in de standaardinstelling.

## Energy Star (ENERGY STAR®)



Als bedrijf dat deelneemt aan het ENERGY STAR®-programma hebben wij vastgesteld dat dit product de ENERGY STAR® verdient.

ENERGY STAR® is een vrijwillig programma voor energie-efficiëntie met als doel het ontwikkelen en promoten van producten met een hoge energie-efficiëntie om zo het broeikas effect te helpen voorkomen. Door ENERGY STAR®-gekwalficeerde producten aan te schaffen kunnen klanten helpen de emissies van broeikasgassen te verminderen tijdens gebruik van het product en te besparen op de energieregerelateerde kosten.

## Wettelijke beperkingen betreffende kopiëren/scannen

Het kan verboden zijn auteursrechtelijk beschermd materiaal te kopiëren/scannen zonder de toestemming van de houder van het auteursrecht.

Het kopiëren/scannen van de volgende voorwerpen is verboden en kan wettelijk beboet worden. Dit sluit andere voorwerpen niet uit. Maak niet bewust een kopie/scan van voorwerpen die niet gekopieerd/gescand mogen worden.

- Papiergeld
- Bankbiljetten
- Waardepapieren
- Stempels
- Paspoorten
- Certificaten

Plaatselijke wetten en bepalingen kunnen mogelijk het kopiëren/scannen van ander materiaal dan hierboven is vermeld verbieden of beperken.



---

## FCC PART 68 REQUIREMENTS

- 1 This equipment complies with Part 68 of the FCC rules and the requirements adopted by the ACTA. On the rear side of the equipment to install Assembly Board is a label that contains, among other information, a product identifier in the format US:AAAEQ##TXXXX. If requested, this number must be provided to the telephone company.
- 2 This equipment connects to the network via USOC RJ11C.
- 3 A plug and jack used to connect this equipment to the premises wiring and telephone network must comply with the applicable FCC Part 68 rules and requirements adopted by the ACTA. A compliant telephone cord and modular plug is provided with this product. It is designed to be connected to a compatible modular jack that is also compliant. See installation instructions for details.
- 4 The REN is used to determine the number of devices that may be connected to a telephone line. Excessive RENs on a telephone line may result in the devices not ringing in response to an incoming call. In most but not all areas, the sum of RENs should not exceed five (5.0). To be certain of the number of devices that may be connected to a line, as determined by the total RENs, contact the local telephone company. For products approved after July 23, 2001, the REN for this product is part of the product identifier that has the format US:AAAEQ##TXXXX. The digits represented by ## are the REN without a decimal point (e.g., 03 is a REN of 0.3). For earlier products, the REN is separately shown on the label.
- 5 If this equipment causes harm to the telephone network, the telephone company will notify you in advance that temporary discontinuance of service may be required. But if advance notice isn't practical, the telephone company will notify the customer as soon as possible. Also, you will be advised of your right to file a complaint with the FCC if you believe it is necessary.
- 6 The telephone company may make changes in its facilities, equipment, operations or procedures that could affect the operation of the equipment. If this happens the telephone company will provide advance notice in order for you to make necessary modifications to maintain uninterrupted service.
- 7 If trouble is experienced with this equipment, please contact the following company for repair and (or) warranty information:

### **KYOCERA Document Solutions America, Inc.**

225 Sand Road,  
Fairfield, New Jersey 07004-0008, USA  
Phone: +1-973-808-8444  
Fax: +1-973-882-6000

If the equipment is causing harm to the telephone network, the telephone company may request that you disconnect the equipment until the problem is resolved.

- 8 This equipment cannot be used on public coin service provided by the telephone company. Connection to Party line service is subject to state tariffs. Contact the state public utility commission, public service commission or corporation commission for information.
  - 9 If your home has specially wired alarm equipment connected to the telephone line, ensure the installation of this equipment does not disable your alarm equipment. If you have questions about what will disable alarm equipment, consult your telephone company or a qualified installer.
  - 10 The Telephone Consumer Protection Act of 1991 makes it unlawful for any person to use a computer or other electronic device, including FAX machines, to send any message unless such message clearly contains in a margin at the top or bottom of each transmitted page or on the first page of the transmission, the date and time it is sent and an identification of the business or other entity, or other individual sending the message and the telephone number of the sending machine or such business, other entity, or individual. (The telephone number provided may not be a 900 number or any other number for which charges exceed local or long-distance transmission charges.)  
In order to program this information into your FAX machine, you should complete the following steps: (Insure that it will be transmitted, see *Interne naam fax* op pagina 7-4, *Lokaal faxnummer* op pagina 7-5, *TTI (Transmit Terminal Identification)* op pagina 7-4 and *Datum en tijd instellen* op pagina 7-2.)
-

---

## BELANGRIJKE VEILIGHEIDSINSTRUCTIES

Wanneer u gebruik maakt van uw telefoonapparatuur, dient u altijd de basisveiligheidsvoorschriften in acht te nemen om het risico op brand, elektrische schokken en persoonlijk letsel te voorkomen; hieronder vallen de volgende voorschriften:

**VOORZICHTIG:** gebruik, om het risico op brand te vermijden, uitsluitend een AWG 26 of dikkere UL- of CSA-gecertificeerde telecommunicatiekabel.

- 1 Gebruik dit apparaat niet in de buurt van water, bijvoorbeeld bij een badkuip, wastafel, gootsteen of wastobbe, of in een vochtige kelder of bij een zwembad.
- 2 Vermijd het gebruik van (niet-draadloze) telefoons tijdens een onweer met bliksem. Door de bliksem bestaat een klein risico op elektrische schokken.
- 3 Gebruik de telefoon niet in de buurt van een gaslek om het gaslek te melden.
- 4 Gebruik uitsluitend het netsnoer en de batterijen die in deze handleiding vermeld staan. Gooi de batterijen niet weg in open vuur. Ze kunnen ontploffen. Ga de lokale regelgeving na voor mogelijke speciale voorschriften voor afvoer.

**BEWAAR DEZE HANDLEIDING.**

## IMPORTANTES MESURES DE SECURITE

Certaines mesures de sécurité doivent être prises pendant l'utilisation de matériel téléphonique afin de réduire les risques d'incendie, de choc électrique et de blessures. En voici quelques unes:

- 1 Ne pas utiliser l'appareil près de l'eau, p. ex., près d'une baignoire, d'un lavabo, d'un évier de cuisine, d'un bac à laver, dans un sous-sol humide ou près d'une piscine.
- 2 Eviter d'utiliser le téléphone (sauf s'il s'agit d'un appareil sans fil) pendant un orage électrique. Ceci peut présenter un risque de choc électrique causé par la foudre.
- 3 Ne pas utiliser l'appareil téléphonique pour signaler une fuite de gaz s'il est situé près de la fuite.
- 4 Utiliser seulement le cordon d'alimentation et le type de piles indiqués dans ce manuel. Ne pas jeter les piles dans le feu: elles peuvent exploser. Se conformer aux règlements pertinents quant à l'élimination des piles.

**CONSERVER CES INSTRUCTIONS**



## Verklaringen omtrent Europese Richtlijnen

VERKLARING VAN OVEREENSTEMMING MET 2004/108/EC, 2006/95/EEC, 93/68/EEC, 1999/5/EC en 2009/125/EC.

Wij verklaren uitsluitend op eigen verantwoordelijkheid dat het product waarop deze verklaring betrekking heeft voldoet aan de volgende specificaties.

Grenswaarden en meetmethoden voor immuniteitskenmerken van gegevensverwerkende apparatuur	<b>EN55024</b>
Grenswaarden en meetmethoden voor radiostoringskenmerken van gegevensverwerkende apparatuur	<b>EN55022 Klasse B</b>
Limietwaarden voor de emissie van harmonische stromen voor apparatuuringangsstroom $\leq 16$ A per fase	<b>EN61000-3-2</b>
Limietwaarden voor spanningsschommelingen en flikkering in laagspanningsnetten voor apparatuur met een ingangsstroom $\leq 16$ A	<b>EN61000-3-3</b>
Veiligheid van apparatuur voor informatietechniek, waaronder elektrische bedrijfsapparatuur	<b>EN60950-1</b>
Eindapparatuur; Koppelingseisen voor pan-Europese goedkeuring voor de aansluiting op analoge openbaar geschakelde telefoonnetwerken (PSTN's) van eindapparatuur (behalve de eindapparatuur ten behoeve van de spraaktelefoniedienst) waarin de netwerkadressering, voor zover daarin is voorzien, plaatsvindt door middel van dubbeltoon-multifrequentie (DTMF)-signalering.	<b>TBR 21</b>

---

## Veiligheidsaanduidingen in deze handleiding

De delen van deze handleiding en onderdelen van het apparaat die zijn aangeduid met symbolen, bevatten veiligheidswaarschuwingen ter bescherming van de gebruiker, andere personen en voorwerpen in de buurt. Ze zijn ook bedoeld voor een correct en veilig gebruik van het apparaat. De symbolen met hun betekenis worden hieronder beschreven.



**WAARSCHUWING:** Dit geeft aan dat wanneer u onvoldoende aandacht besteedt aan of u zich niet op de juiste wijze houdt aan de betreffende punten, dit kan leiden tot ernstig letsel of zelfs levensgevaar.



**VOORZICHTIG:** Dit geeft aan dat wanneer u onvoldoende aandacht besteedt aan of u zich niet op de juiste wijze houdt aan de betreffende punten, dit kan leiden tot lichamelijk letsel of mechanische beschadiging.

De volgende symbolen geven aan dat het betreffende gedeelte veiligheidsaanduidingen bevat. Specifieke aandachtspunten worden binnenin het symbool aangegeven.



.... [Algemene waarschuwing]



.... [Waarschuwing voor hoge temperatuur]

De volgende symbolen geven aan dat het betreffende gedeelte informatie bevat over niet-toegestane handelingen. Specifieke informatie over de niet-toegestane handeling wordt binnenin het symbool aangegeven.



.... [Waarschuwing voor niet-toegestane handeling]



.... [Demontage verboden]

De volgende symbolen geven aan dat het betreffende gedeelte informatie bevat over handelingen die moeten worden uitgevoerd. Specifieke informatie over de vereiste handeling wordt binnenin het symbool aangegeven.



.... [Waarschuwing voor vereiste handeling]



.... [Haal de stekker uit het stopcontact]



.... [Sluit het apparaat altijd aan op een geaard stopcontact]

Neem contact op met uw servicevertegenwoordiger om een vervanging te bestellen als de veiligheidsaanduidingen in deze gebruikershandleiding onleesbaar zijn of als de handleiding zelf ontbreekt (tegen betaling).



**Opmerking** Originele documenten die heel erg op een bankbiljet lijken kunnen mogelijk niet goed gekopieerd worden omdat dit apparaat voorzien is van een functie die valsmunterij voorkomt.

---

## Omgeving

De geschikte bedrijfsomgeving voor het apparaat is:

- Temperatuur: 10 tot 32,5 °C
- Relatieve luchtvochtigheid: 15 tot 80%

Een ongeschikte bedrijfsomgeving kan de beeldkwaliteit beïnvloeden. Vermijd de volgende plaatsen als installatieplaats voor het apparaat.

- Vermijd plaatsen in de buurt van een raam of direct in het zonlicht.
- Vermijd plaatsen met trillingen.
- Vermijd plaatsen met sterke temperatuurschommelingen.
- Vermijd plaatsen met directe blootstelling aan warme of koude lucht.
- Vermijd slecht geventileerde plaatsen.

Als de vloer niet bestand is tegen zwenkwieltjes, is het mogelijk dat de vloer beschadigd raakt wanneer het apparaat na de installatie wordt verplaatst.

Tijdens het afdrucken komen er kleine hoeveelheden ozon vrij, maar deze hoeveelheden vormen geen gezondheidsrisico. Als het apparaat echter langere tijd in een slecht geventileerde ruimte wordt gebruikt of wanneer er een zeer groot aantal afdrucken wordt gemaakt, kan de geur onaangenaam worden. Een geschikte omgeving voor afdrucken moet goed geventileerd zijn.

## Waarschuwingen bij het gebruik van verbruiksartikelen

Probeer onderdelen die toner bevatten niet te verbranden. De vonken kunnen brandwonden veroorzaken.

Houd onderdelen die toner bevatten buiten bereik van kinderen.

Als er onverhoopt toner uit onderdelen die toner bevatten, wordt gemorst, moet inademing of inname van toner voorkomen worden, evenals contact met de ogen en de huid.

- Als u toch toner inademt, gaat u naar een plaats met frisse lucht en gorgelt u met veel water. Neem bij opkomende hoest contact op met een arts.
- Als u toner binnenkrijgt, spoelt u uw mond met water en drinkt u 1 of 2 glazen water om de inhoud van uw maag te verdunnen. Neem indien nodig contact op met een arts.
- Als u toner in uw ogen krijgt, spoelt u ze grondig met water. Als uw ogen gevoelig blijven, neemt u contact op met een arts.
- Als u toner op de huid krijgt, wast u uw huid met water en zeep.

Probeer onderdelen die toner bevatten niet open te maken of te vernietigen.

### Overige voorzorgsmaatregelen

Voer de tonercontainers na gebruik altijd af in overeenstemming met landelijke, provinciale en plaatselijke regelgeving.

Zorg voor opslag van alle verbruiksartikelen op een koele, donkere locatie.

Als het apparaat langere tijd niet wordt gebruikt, verwijder dan het papier uit de cassette, leg het terug in de oorspronkelijke verpakking en maak deze weer dicht.



---

## Over deze gebruikershandleiding

Deze gebruikershandleiding bestaat uit de volgende hoofdstukken:

### **1 Onderdelen apparaat**

Dit hoofdstuk geeft een overzicht van de namen van de verschillende onderdelen van het apparaat.

### **2 Voorbereiding**

Dit hoofdstuk beschrijft het opstarten van de machine, het laden van papier en originelen en het gebruik van de toepassingssoftware die meegeleverd wordt op de schijf met de *Product Library*.

### **3 Kopiëren**

Dit hoofdstuk beschrijft de functies die u kunt gebruiken bij kopiëren.

### **4 Afdrukken**

Dit hoofdstuk beschrijft de afdrukprocedure vanuit toepassingssoftware.

### **5 Scannen**

Dit hoofdstuk beschrijft de functies die u kunt gebruiken bij het scannen van originelen.

### **6 Standaardinstelling (systeemmenu)**

Dit hoofdstuk beschrijft het gebruik van het Systeemmenu voor het configureren van het apparaat.

### **7 Faxbediening**

Dit hoofdstuk beschrijft de functies die u kunt gebruiken bij faxen.

### **8 Onderhoud**

Dit hoofdstuk beschrijft het vervangen van de tonercontainer en het algemene onderhoud voor het apparaat.

### **9 Probleemoplossing**

Dit hoofdstuk beschrijft de afhandeling van problemen die zich met het apparaat voor kunnen doen, zoals papierstoringen.

### **10 Bijlage**

Dit hoofdstuk beschrijft het invoeren van karakters en geeft een overzicht van de apparaatspecificaties.

---

## Conventies in deze handleiding

Deze handleiding gebruikt de volgende conventies.

Conventie	Beschrijving	Voorbeeld
<b>Cursieve weergave</b>	Wordt gebruikt om belangrijke woorden en zinnen of verwijzingen naar extra informatie te benadrukken.	Raadpleeg <i>Aansluitingen</i> op pagina 2-2.
<b>Vet</b>	Wordt gebruikt om knoppen van de software aan te duiden.	Klik op <b>OK</b> om te beginnen met afdrukken.
<b>Vet tussen haakjes</b>	Wordt gebruikt om toetsen van het bedieningspaneel aan te duiden.	Druk op <b>[Start]</b> om te beginnen met kopiëren.
<i>Courier</i>	Geeft karakters aan die in het display op het bedieningspaneel ingevoerd worden.	Er verschijnt <i>Gereed voor kopiëren.</i> in het display van het bedieningspaneel.
<b>Opmerking</b>	Wordt gebruikt om aanvullende of nuttige informatie over een functie te geven.	 <b>Opmerking</b> Verwijder de tonercontainer niet uit de verpakking tot u er klaar voor bent deze in het apparaat te plaatsen.
<b>Belangrijk</b>	Wordt gebruikt om belangrijke informatie te geven.	<b>BELANGRIJK</b> Zorg ervoor dat u de drum en de transferrol (zwart) niet aanraakt bij het reinigen.
<b>Voorzichtig</b>	Wordt gebruikt om mechanische beschadiging als resultaat van een actie aan te geven.	<b>VOORZICHTIG</b> Trek bij het verwijderen van een papierstoring voorzichtig aan het papier, zodat het niet scheurt. Afgescheurde stukjes papier zijn moeilijk te verwijderen en kunnen over het hoofd gezien worden, wat herstel van papierstoringen bemoeilijkt.
<b>Waarschuwing</b>	Wordt gebruikt om gebruikers te waarschuwen voor de mogelijkheid van persoonlijk letsel.	<b>WAARSCHUWING</b> Als u het apparaat transporteert, verwijder dan de ontwikkelaar en de drum, verpak deze in een plastic zak en verzend ze afzonderlijk van het apparaat.





# 1 Onderdelen apparaat

---

Dit hoofdstuk behandelt de volgende onderwerpen:

<b>Onderdelen voorzijde apparaat.....</b>	<b>1-2</b>
<b>Onderdelen achterzijde apparaat.....</b>	<b>1-3</b>
<b>Bedieningspaneel.....</b>	<b>1-4</b>

## Onderdelen voorzijde apparaat

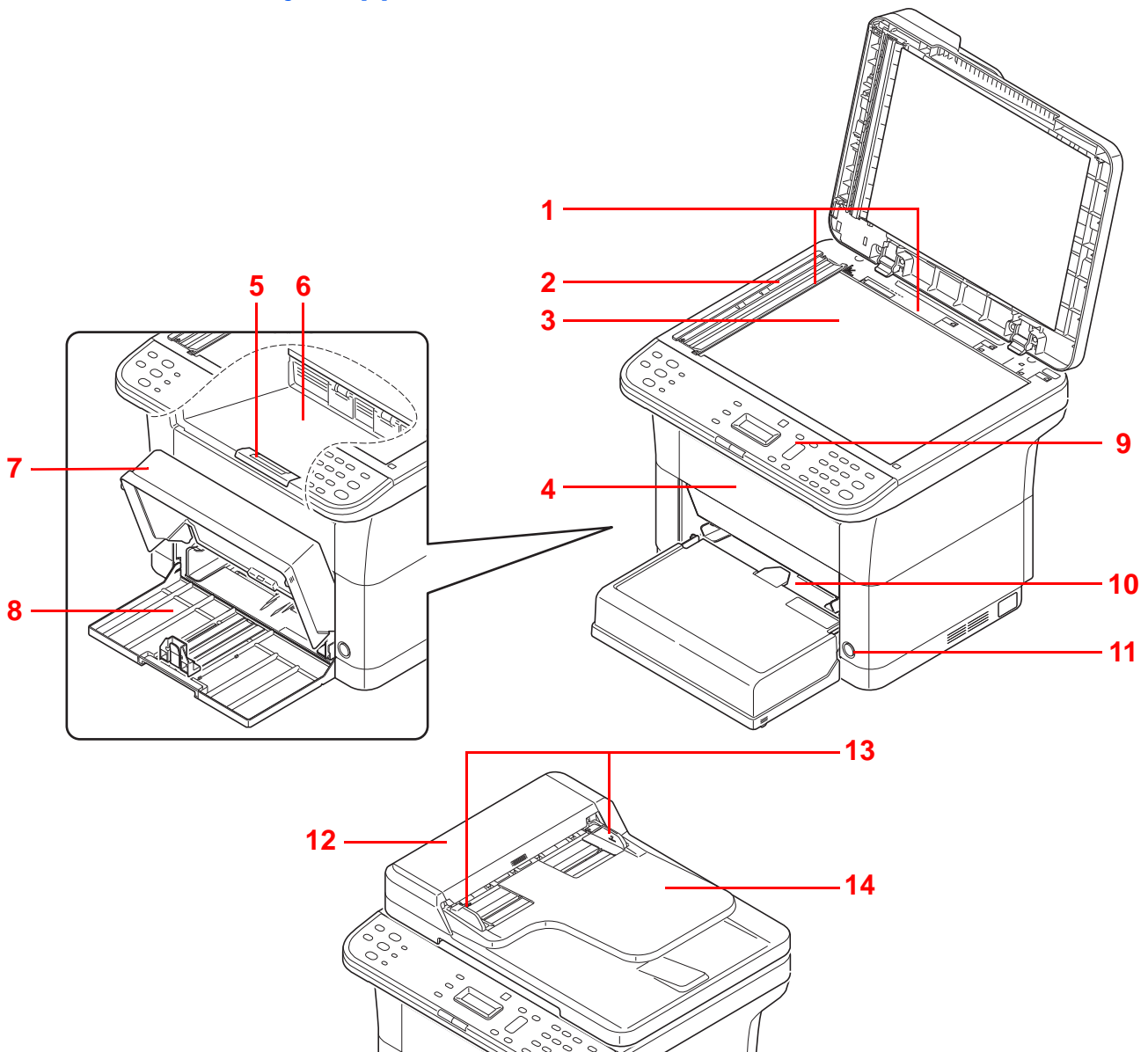

- 1 Aanduidingen origineelmaat
- 2 Sleufglas
- 3 Glasplaat
- 4 Voorklep
- 5 Papierstopper
- 6 Binnenlade
- 7 Cassetteklep
- 8 Cassette
- 9 Bedieningspaneel
- 10 Handmatige invoerlade (FS-1025MFP, FS-1125MFP en FS-1325MFP)
- 11 Aan-/uitschakelaar
- 12 Documenttoevoer
- 13 Breedtegeleiders voor originelen
- 14 Origineleninvoer

\* De illustratie toont de FS-1125MFP.

## Onderdelen achterzijde apparaat

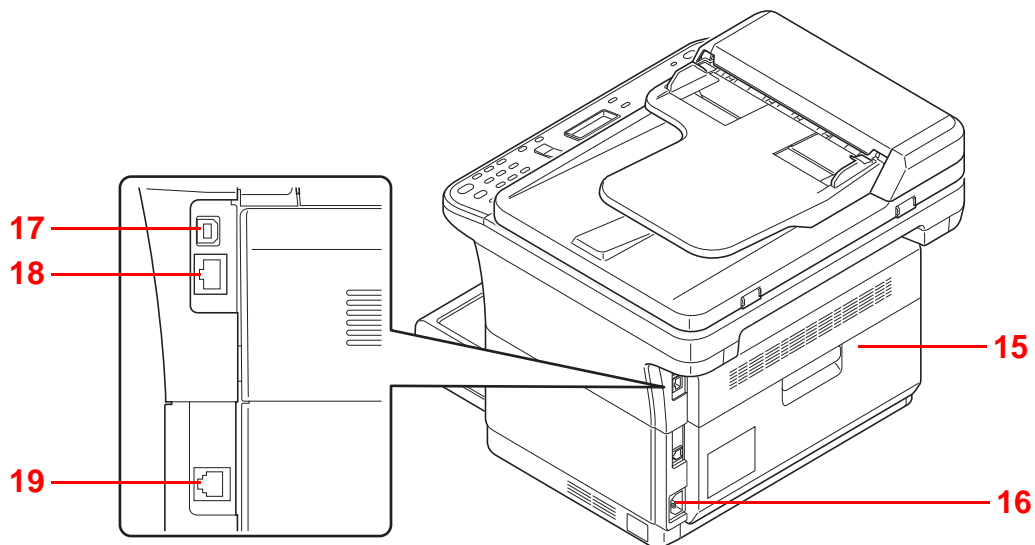

- 15 Achterklep
- 16 Netsnoerconnector
- 17 USB-interface-connector
- 18 Netwerkinterfaceconnector (FS-1025MFP, FS-1125MFP en FS-1325MFP)
- 19 LINE-connector (FS-1120MFP, FS-1125MFP, FS-1320MFP en FS-1325MFP)

\* De illustratie toont de FS-1125MFP.

## Bedieningspaneel

Toets <b>[Kopiëren]</b>	Geeft scherm Kopiëren weer.
Toets <b>[Scannen]</b>	Geeft scherm Scannen weer.
Toets <b>[FAX]*</b>	Geeft scherm FAX weer.
Toets <b>[Afdrukbox]</b>	Geeft scherm Afdrukbox weer.
Toets <b>[ID-kaart kopie]</b>	Geeft scherm ID-kaart kopie weer
Toets <b>[Adresboek]*</b>	Geeft scherm Adresboek weer, waarin u bestemmingen kunt toevoegen.
Toets <b>[Bestemming herhalen/Pauze]*</b>	Roept de vorige bestemming op. Wordt ook gebruikt om een pauze in te voegen bij het invoeren van een faxnummer.
Toets <b>[Op de haak]*</b>	Schakelt tussen op de haak en van de haak bij het handmatig verzenden van een fax.

\* Alleen voor de FS-1120MFP, FS-1125MFP, FS-1320MFP en FS-1325MFP.

Toets <b>[Menu]</b>	Geeft functies en het Systeemmenu weer.
Toets <b>[Dichtheid]</b>	Geeft het scherm met instellingen voor dichtheid weer.
Toets <b>[▲] / toets [▼]</b>	Verhoogt of verlaagt aantallen of selecteert een menu in de berichtenweergave. Verplaatst ook de cursor bij het invoeren van tekens.
Toets <b>[Terug]</b>	Keert terug naar het voorgaande scherm.
Toets <b>[OK]</b>	Voltooit een functie of een menu en ingevoerde nummers.

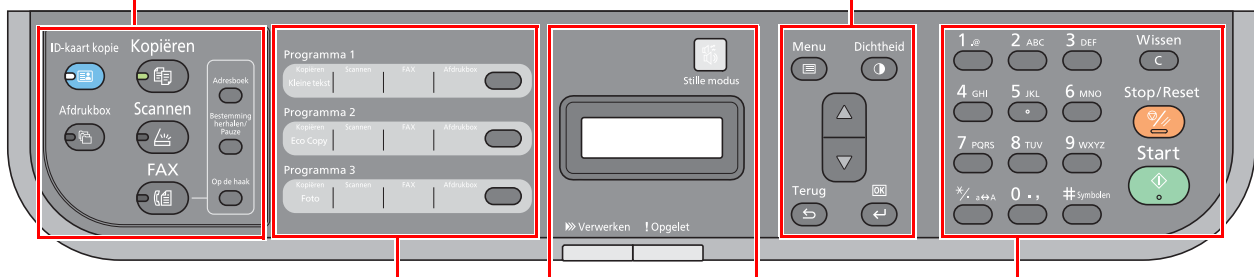

Toetsen <b>[Programma 1] - [Programma 3]</b>	Roept de instellingen op die vastgelegd zijn in <b>[Programma 1] - [Programma 3]</b> .
--	--

Toets <b>[Stille modus]</b>	Schakelt Stille modus in <b>Stille modus</b> Bij voorkeur voor een stille werking wordt op <b>[Stille modus]</b> gedrukt om Stille modus in te schakelen. Wanneer Stille modus ingeschakeld is, ligt de afdruksnelheid lager.	
Berichtendisplay	Geeft het instellingenmenu, de status van het apparaat en foutmeldingen weer.	
Indicator <b>Verwerken</b> (groen)	Knipperend	Het apparaat verwerkt gegevens.
	Zeer langzaam knipperend (interval 5 seconden)	Het apparaat staat in de slaapstand.
Indicator <b>Opgelet</b> (oranje)	Brandt of knippert wanneer zich een fout voordoet.	

Cijfertoetsen	Om cijfers en symbolen in te voeren.
Toets <b>[Wissen]</b>	Wist ingevoerde nummers en tekens.
Toets <b>[Stop/Reset]</b>	<ul style="list-style-type: none"> <li>Annuleert de lopende afdruktaken.</li> <li>Retourneert de instellingen naar de standaard staat.</li> <li>Twee seconden ingedrukt houden om het afdrukken te onderbreken. Nogmaals twee seconden ingedrukt houden om het afdrukken te hervatten.</li> </ul>
Toets <b>[Start]</b>	Begint met bewerkingen voor kopiëren, scannen en faxverzending.

## 2 Voorbereiding

---

Dit hoofdstuk behandelt de volgende onderwerpen:

<b>Aansluitingen .....</b>	<b>2-2</b>
<b>Papier plaatsen.....</b>	<b>2-5</b>
<b>Originelen plaatsen .....</b>	<b>2-19</b>
<b>Installeren en de-installeren van drivers en tools.....</b>	<b>2-21</b>
<b>Apparaatinstellingen.....</b>	<b>2-28</b>
<b>Configuratie .....</b>	<b>2-54</b>
<b>De statuspagina afdrukken .....</b>	<b>2-65</b>

## Aansluitingen

Dit gedeelte gaat over het opstarten van het apparaat.

### De USB-kabel aansluiten

Volg onderstaande stappen voor het aansluiten van de USB-kabel.

- 1 Sluit de USB-kabel aan op de USB-interface-connector van het apparaat.

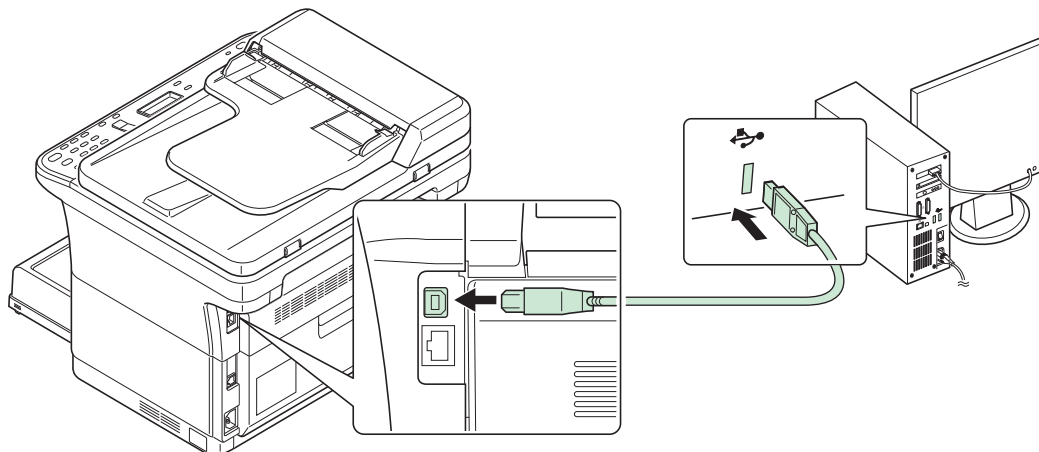

**Opmerking** Gebruik een USB-kabel met een rechthoekige plug van type A en een vierkante plug van type B. De USB-kabel moet afgeschermd zijn en mag niet langer zijn dan 5 meter.

- 2 Sluit het andere uiteinde van de USB-kabel aan op de USB-interface-connector van de PC.

### De netwerkkabel aansluiten (FS-1025MFP, FS-1125MFP en FS-1325MFP)

Volg onderstaande stappen voor het aansluiten van de netwerkkabel.

- 1 Sluit de netwerkkabel aan op de netwerk-interface-connector van het apparaat.
- 2 Sluit het andere uiteinde van de kabel aan op de PC of een netwerkapparaat.

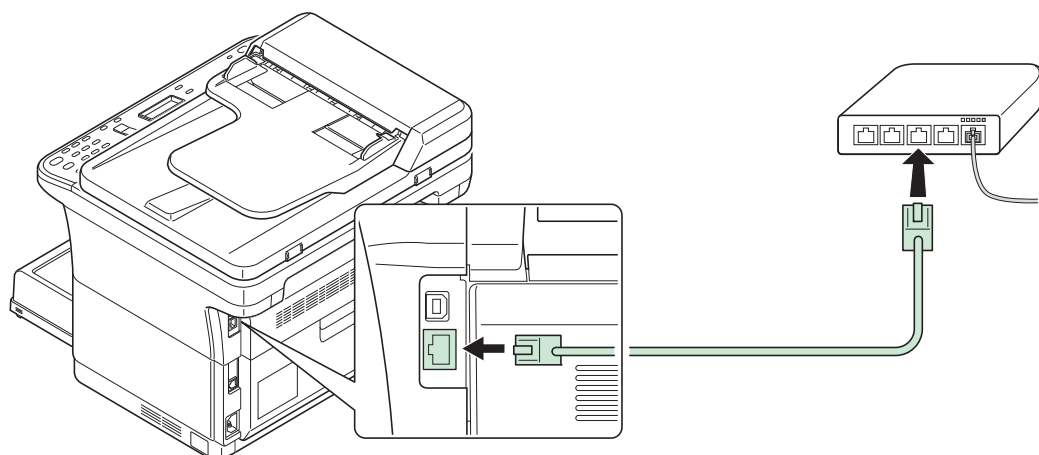

**Opmerking** Gebruik afgeschermd kabels.

## De modulaire faxkabel aansluiten (FS-1120MFP, FS-1125MFP, FS-1320MFP en FS-1325MFP)

Volg onderstaande stappen voor het aansluiten van de modulaire kabel.

- 1 Sluit de modulaire kabel voor de telefoonlijn aan op connector LINE.
- 2 Sluit het andere uiteinde van de modulaire kabel aan op de modulaire aansluiting.

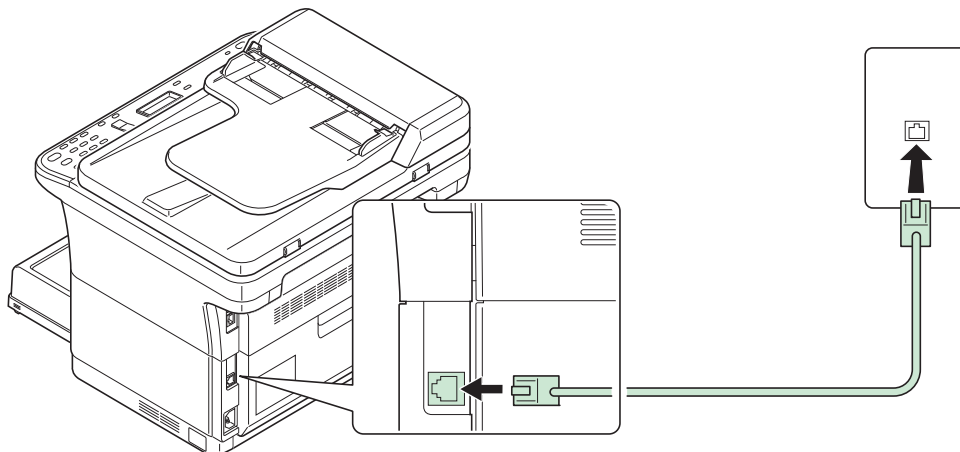

## Het stroomsnoer aansluiten

Installeer het apparaat dicht bij een wandcontactdoos. Als een verlengsnoer gebruikt wordt, mag de totale lengte van de bekabeling niet meer bedragen dan 5 meter.



**Opmerking** Gebruik uitsluitend het stroomsnoer dat bij het apparaat wordt geleverd.

- 1 Sluit het stroomsnoer aan op de aansluiting hiervoor aan de achterzijde van het apparaat.

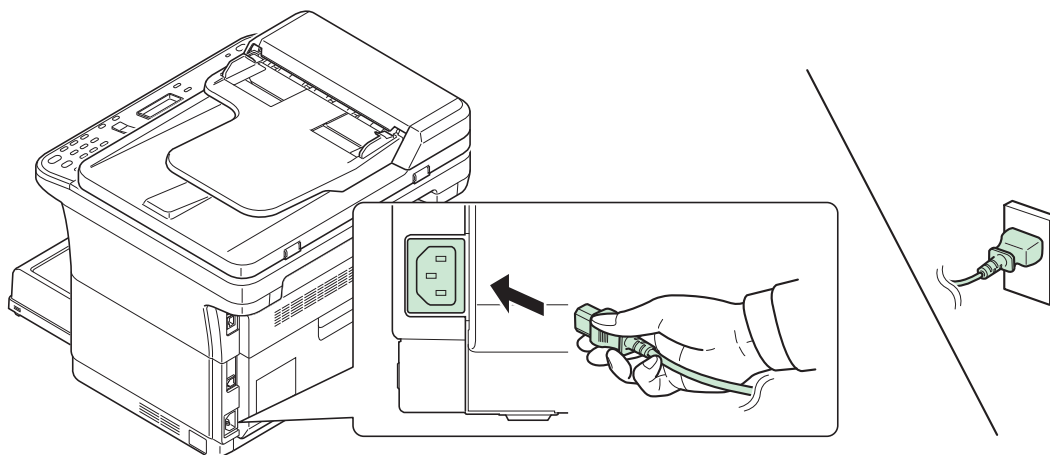

- 2 Sluit het andere uiteinde van het stroomsnoer aan op een wandcontactdoos.

- 3 Druk op de aan/uit-schakelaar om het apparaat in te schakelen. Het apparaat begint met opwarmen.

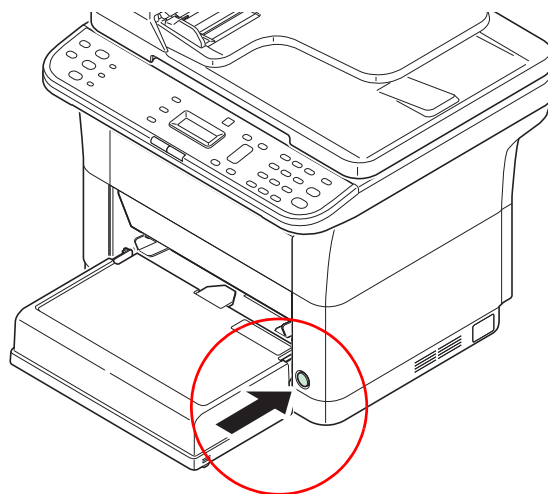

**BELANGRIJK** Als u een tonercontainer plaatst en de stroom inschakelt, verschijnt het opstartscherm (een afbeelding van een draaiende balk), waarna het display *Toevoegen toner...* weergeeft. Wanneer het apparaat voor de eerste keer na plaatsing van een tonercontainer wordt opgestart, is er een vertraging van ca. 7 minuten voordat het apparaat klaar is voor gebruik. Wanneer in het display van het bedieningspaneel *Gereed voor kopiëren* verschijnt, is het apparaat klaar voor gebruik.

### Begin-tonercontainer

De tonercontainer die bij nieuwe apparaten geleverd wordt, is een begin-tonercontainer. De begin-tonercontainer gaat gemiddeld 700 pagina's mee (FS-1120MFP en FS-1320MFP) of 1000 pagina's (FS-1025MFP, FS-1125MFP en FS-1325MFP).



## Papier plaatsen

### Algemene richtlijnen

Het apparaat is ontworpen voor afdrukken op standaard kopieerpapier, maar kan, binnen de hieronder aangegeven limieten, ook werken met een diversiteit aan andere papiersoorten.



**Opmerking** De fabrikant aanvaardt geen aansprakelijkheid voor problemen die zich voordoen bij gebruik van papier dat niet aan deze vereisten voldoet.

De keuze voor het juiste papier is belangrijk. Gebruik van verkeerd papier kan leiden tot papierstoringen, opkrullen, een slechte afdrukkwaliteit en verspilling van papier; in extreme gevallen kan het apparaat beschadigd raken. De hieronder aangegeven richtlijnen verhogen de productiviteit van uw kantoor door efficiënt en probleemloos afdrukken waarbij slijtage van het apparaat verminderd wordt.

### Beschikbaarheid papier

De meeste papiersoorten zijn geschikt voor veel verschillende apparaten. Papier dat bedoeld is voor xerografische kopieermachines kan ook voor dit apparaat gebruikt worden.

Er zijn drie algemene kwaliteiten papier: economy, standaard en premium. Het belangrijkste kwaliteitsverschil is het gemak waarmee het door het apparaat gaat. Dit wordt beïnvloed door de gladheid, het formaat en het vochtigheidsgehalte van het papier en de manier waarop het papier gesneden is. Hoe hoger de kwaliteit van het gebruikte papier, hoe minder risico op papierstoringen en andere problemen en hoe hoger de kwaliteit van de afdrukken.

Verschillen tussen papier van verschillende leveranciers kunnen ook effect hebben op de werking van het apparaat. Een apparaat van hoge kwaliteit kan geen resultaten van hoge kwaliteit leveren als het verkeerde papier gebruikt wordt. Goedkoop papier is op de lange duur niet voordelig als het afdrukproblemen veroorzaakt.

Papier voor elk van de genoemde soorten is in een reeks van basisgewichten beschikbaar (wordt later verduidelijkt). De traditionele standaardgewichten zijn 60 tot 120 g/m<sup>2</sup>.

### Papierspecificaties

De volgende tabel geeft een overzicht van basis-papierspecificaties. Meer informatie staat op de volgende pagina's.

Item	Specificaties
Gewicht	Cassette: 60 tot 220 g/m <sup>2</sup> Handmatige invoerlade: 60 tot 220 g/m <sup>2</sup>
Dikte	0,086 tot 0,110 mm
Nauwkeurigheid afmetingen	± 0,7 mm
Haaksheid van de hoeken	90 ± 0,2°
Vochtgehalte	4 tot 6%
Pulpgehalte	80% of meer

## Minimale en maximale papierformaten

De minimale en maximale papierformaten zijn als volgt:

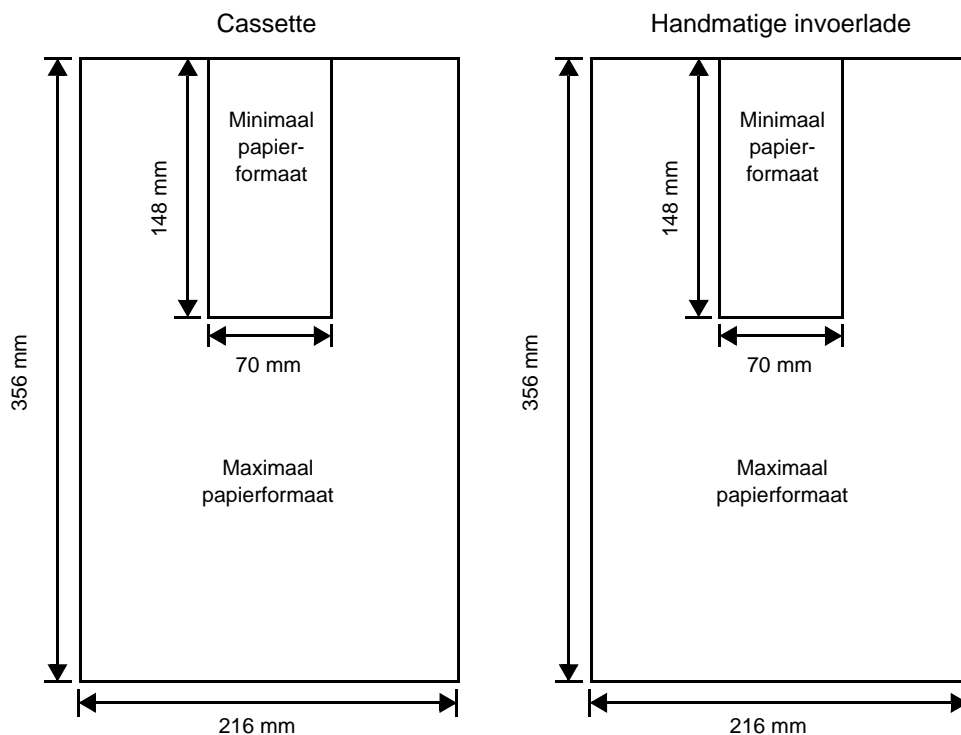

## Het juiste papier selecteren

In dit gedeelte worden richtlijnen gegeven voor het kiezen van papier.

### Staat van het papier

Vermijd het gebruik van papier dat aan de randen gevouwen, gekruld, vies, gescheurd, gegaufreerd of vervuild door pluisjes, zand of papiersnippers.

Gebruik van dit soort papier kan leiden tot onleesbare afdrukken en papierstoringen en het kan de levensduur van het apparaat verkorten. Vermijd vooral het gebruik van papier met een deklaag of een andere oppervlaktebehandeling. Het papier moet een zo zacht en vlak mogelijk oppervlak hebben.

### Samenstelling

Gebruik geen papier met een coating of behandeld oppervlak, of papier dat plastic of carbon bevat. Het warmteproces kan er voor zorgen dat het papier schadelijke dampen afgeeft.

Bond-papier moet tenminste 80% pulp bevatten. Niet meer dan 20% van de totale papierinhoud mag uit katoen of andere vezels bestaan.

### Papierformaten

De cassette en de handmatige invoerlade zijn beschikbaar voor de hieronder getoonde papierformaten. De toegestane speling in afmeting bedraagt  $\pm 0,7$  mm voor de lengte en de breedte. De hoek moet  $90^\circ \pm 0,2^\circ$  bedragen.

- A4 (210 × 297 mm)
- A5 (148 × 210 mm)
- A6 (105 × 148 mm)
- Folio (210 × 330 mm)
- JIS B5 (182 × 257 mm)
- ISO B5 (176 × 250 mm)
- Letter (8-1/2 × 11 inch)

- Legal (8-1/2 × 14 inch)
- Statement (5-1/2 × 8-1/2 inch)
- Executive (7-1/4 × 10-1/2 inch)
- Envelop Monarch (3-7/8 × 7-1/2 inch)
- Envelop #10 (4-1/8 × 9-1/2 inch)
- Envelop #9 (3-7/8 × 8-7/8 inch)
- Envelop #6-3/4 (3-5/8 × 6-1/2 inch)
- Envelop C5 (162 × 229 mm)
- Envelop DL (110 × 220 mm)
- Oficio II (216 × 340 mm)
- 216 × 340 mm
- 16 K (197 × 273 mm)
- Custom\*  
70 × 148 to 216 × 356 mm

\* Als de lengte van Custom papier meer bedraagt dan 297 mm, kan het apparaat A4, Folio, Legal en Oficio II als standaard papierformaat vervangen.

### Zachtheid

Het papier moet een glad, onbewerkt oppervlak hebben. Papier met een ruw of korrelig oppervlak kan lege ruimtes in de afdrucken veroorzaken. Papier dat te glad is kan dubbele papierinvoer en wazigheid veroorzaken. (Wazig worden geeft een grijs achtergrondeffect.)

### Basisgewicht

Het basisgewicht is het gewicht uitgedrukt in gram per vierkante meter ( $g/m^2$ ). Papier dat te zwaar of te licht is kan leiden tot invoerproblemen of papierstoringen en ook tot vroegtijdige slijtage van het apparaat. Ongelijk papiergewicht, met name ongelijke papierdikte, kan leiden tot multi-invoer of problemen met de afdrukkwaliteit, zoals troebelheid door slechte tonerverdeling.

Het aanbevolen basisgewicht ligt tussen 60 en 220  $g/m^2$ .

### Equivalentietabel Papiergewicht

Het papiergewicht wordt weergegeven in ponden (lb) en metrische grammen per vierkante meter ( $g/m^2$ ). Het gearceerde gedeelte geeft het standaard gewicht aan.

Europees metrisch gewicht ( $g/m^2$ )	Bond-gewicht V.S. (lb)	Europees metrisch gewicht ( $g/m^2$ )	Bond-gewicht V.S. (lb)
60	16	128	34
64	17	135	36
75	20	148	39
80	21	157	42
81	22	163	43
90	24	176	47
100	27	199	53
105	28	220	58,5
120	32		

### Dikte

Het papier dat voor het apparaat gebruikt wordt moet niet te dun maar ook niet te dik zijn. Bij problemen met papierstoringen, multi-invoer en vage afdrucken kan het papier te dun zijn. Bij problemen met papierstoringen en troebele afdrucken kan het papier te dik zijn. De juiste dikte is 0,086 tot 0,110 mm.

## Vochtgehalte

Het vochtgehalte wordt weergegeven als percentage verhouding van vocht ten opzichte van de droge massa van het papier. Vocht kan het uiterlijk, de invoermogelijkheid, het krullen, de elektrostatische eigenschappen en de kenmerken van de tonerverdeling beïnvloeden

De vochtinhoud van het papier schommelt onder invloed van de relatieve vochtigheid in de kamer. Wanneer de relatieve vochtigheid hoog is en het papier neemt vocht op, zetten de randen van het papier uit en gaat er golvend uitzien. Wanneer de relatieve vochtigheid laag is en het papier vocht verliest, krimpen de randen en spannen samen waar het afdrukcontrast onder lijdt.

Golvende of gespannen randjes kunnen storingen en onregelmatige groepering tot gevolg hebben. Het vochtgehalte van het papier moet 4 tot 6% zijn.

Om de juiste vochtinhoud te garanderen, is het belangrijk om het papier in een gereguleerde omgeving op te slaan. Enkele tips voor vochtregulering zijn:

- Bewaar papier in een koele, droge ruimte.
- Bewaar het papier zo lang mogelijk in de verpakking. Pak papier, dat niet gebruikt wordt, opnieuw in.
- Bewaar papier in de originele verpakking. Zet een pallet onder de doos zodat deze niet op de vloer staat.
- Laat het papier nadat u het uit de opslag heeft gehaald, 48 uur voor gebruik in dezelfde kamer als het apparaat staan.
- Bewaar het papier niet op een plek waar het blootgesteld wordt aan hitte, zonlicht of extreme vochtigheid.

## Overige papierspecificaties

**Poreusheid:** geeft de dichtheid van de papervezel aan.

**Stijfheid:** slap papier kan omkrullen in het apparaat, wat tot papierstoringen kan leiden.

**Opkrullen:** het meeste papier heeft de neiging naar een kant om te krullen als het niet meer in de verpakking zit. Als papier door de fixeereenheid gaat, krult het licht omhoog. Voor vlakke afdrucken moet het papier zo geladen worden dat de opwaartse druk van het apparaat het omkrullen corrigeert.

**Elektrostatische ontlading:** tijdens het afdrukproces wordt het papier elektrostatisch geladen om de toner aan te trekken. Het papier moet deze lading wel weer kunnen laten gaan zodat de afdrucken niet aan elkaar plakken in de opvanglade.

**Witheid:** het contrast van de afgedrukte pagina hangt af van de witheid van het papier. Witter papier zorgt voor een scherper en helderder beeld.

**Kwaliteitscontrole:** ongelijk papierformaat, hoeken die niet recht zijn, afgescheurde kantjes, geweldige (ongesneden) vellen en verfrommelde kantjes en hoeken kunnen er toe leiden dat het apparaat op verschillende manieren slecht functioneert. Een leverancier van kwaliteitspapier moet goede voorzorgsmaatregelen treffen om te garanderen dat deze problemen niet voorkomen.

**Verpakking:** papier dient in stevig karton verpakt te zijn om het tijdens transport te beschermen tegen beschadiging. Kwaliteitspapier dat bij een erkende leverancier gekocht is, is doorgaans goed verpakt.

**Speciaal behandeld papier:** het wordt niet aanbevolen om af te drukken op de volgende papiersoorten, ook al voldoen ze aan de basisspecificaties. Als u deze papiersoorten wilt gebruiken, schaf dan eerst een kleine hoeveelheid aan om het uit te proberen.

- Glanzend papier
- Papier met een watermerk
- Papier met een ongelijk oppervlak
- Geperforeerd papier

## Speciaal papier

De volgende speciale papiersoorten kunnen gebruikt worden:

- Voorbedrukt papier
- Etiketten\*
- Bond-papier
- Gerecycled papier
- Dun papier\* (60 tot 64 g/m<sup>2</sup>)
- Ruw papier
- Briefpapier
- Gekleurd papier
- Geperforeerd papier
- Enveloppen\*
- Karton (briefkaarten)\*
- Dik papier (90 tot 220 g/m<sup>2</sup>)
- Papier van hoge kwaliteit

\* Er kan slechts één vel tegelijk in de cassette of de handmatige invoerlade geplaatst worden.

Gebruik papier dat specifiek voor gebruik met kopieerapparaten of printers verkocht wordt (hittefuserend).

Omdat de samenstelling en kwaliteit van speciaal aanzienlijk kan variëren, is het bij speciaal papier waarschijnlijker dat er tijdens het afdrukken problemen ontstaan. Er wordt geen aansprakelijkheid aanvaard als vocht en dergelijke, dat tijdens afdrukken op speciaal papier vrijkomt, zorgt voor beschadiging van de machine of letsel voor de bediener.



**Opmerking** Test speciaal papier, voordat er papier aangeschaft wordt, in het apparaat; controleer of de afdrukkwaliteit bevredigend is.

## Etiketten

Er kan 1 vel etiketten tegelijk geladen worden.

De basisregel voor het afdrukken op zelfklevende etiketten is dat de kleefzijde nooit in contact mag komen met enig onderdeel van het apparaat. Wanneer deze kleefzijde aan de drum of rollen vast komt te zitten, zal het apparaat beschadigd raken.

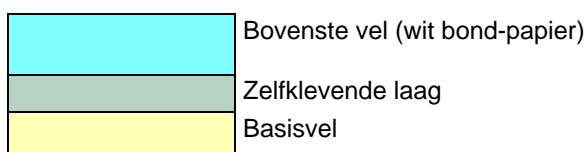

Etiketpapier heeft een structuur die bestaat uit drie lagen, zoals te zien is in het diagram. Op het bovenste vel wordt afgedrukt. De zelfklevende laag bestaat uit drukgevoelige kleefstoffen. Het draagvel (ook wel het lineaire of steunvel genoemd) houdt de etiketten vast tot ze gebruikt worden. Door de complexe samenstelling is het aannemelijk dat vooral zelfklevende etiketten afdrukproblemen veroorzaken.

Zelfklevend etiketpapier moet geheel bedekt zijn door het bovenste vel, zonder ruimte tussen de afzonderlijke etiketten. Etiketten met tussenruimtes zijn geneigd los te raken en kunnen ernstige papierstoringen veroorzaken.

Sommige soorten etiketpapier worden gemaakt met een extra marge van het bovenste vel rondom de rand. Verwijder het extra bovenste vel niet van het draagvel totdat het afdrucken voltooid is.

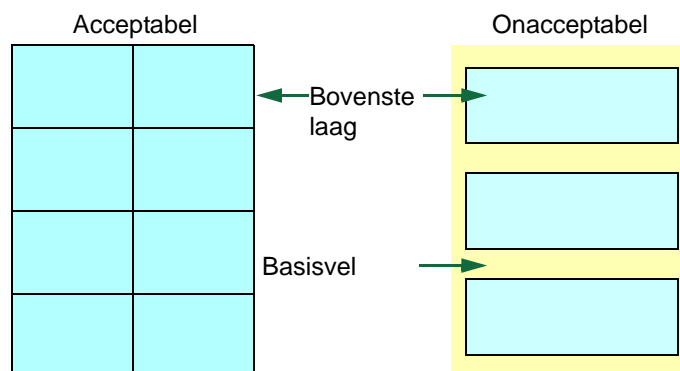

Onderstaande tabel laat de specificaties zien voor zelfklevend etiketpapier.

Item	Specificatie
Gewicht van bovenste vel	44 tot 74 g/m <sup>2</sup>
Samengesteld gewicht	104 tot 151 g/m <sup>2</sup>
Dikte bovenste vel	0,086 tot 0,107 mm
Samengestelde dikte	0,115 tot 0,145 mm
Vochtgehalte	4 tot 6% (samengesteld)

### Briefkaarten

Er kan 1 briefkaart tegelijk geladen worden. Zorg ervoor dat de te plaatsen briefkaarten niet opgekruld zijn. Invoer van opgekrulde briefkaarten kan papierstoringen veroorzaken.

Sommige briefkaarten hebben ruwe randen aan de achterzijde (deze ontstaan bij het snijden van het papier). Plaats de briefkaart in dat geval op een vlak oppervlak en maak ze glad door er met bijvoorbeeld een liniaal overheen te bewegen.

### Enveloppen

Er kan 1 envelop tegelijk geladen worden. Enveloppen moeten met de te bedrukken zijde naar boven en de rechterhoek eerst worden geplaatst.

Aangezien de samenstelling van een envelop gecompliceerder is dan die van normaal papier, is het niet altijd mogelijk om constante afdrukkwaliteit te garanderen op het gehele oppervlak van de envelop.

Normaal gesproken hebben enveloppen een diagonale vezelrichting. Deze richting kan gemakkelijk kreukels en vouwen veroorzaken wanneer de enveloppen door de printer gaan. Maak een proefafdruk voordat u enveloppen koopt, om te kijken of de printer de envelop accepteert.

- Gebruik geen enveloppen met ingekapselde vloeibare kleefstof.
- Vermijd lange afdruksessies voor alleen enveloppen. Langdurig afdrucken op enveloppen kan voortijdige slijtage aan de printer veroorzaken.

## Dik papier

Als er veel dik papier in de cassette geladen is, kan het voorkomen dat het niet ingevoerd wordt. Verminder in dat geval het aantal in te voeren vellen.

Waaier de stapel papier los en leg de randen op elkaar voor ze in de papierbron geplaatst worden. Sommige papersoorten hebben ruwe randen aan de achterzijde (deze ontstaan bij het snijden van het papier). Leg in dat geval het papier op een vlakke ondergrond en wrijf met bijvoorbeeld een liniaal een of twee keer over de randjes om deze glad te strijken. Invoer van ruwgerand papier kan papierstoringen veroorzaken.

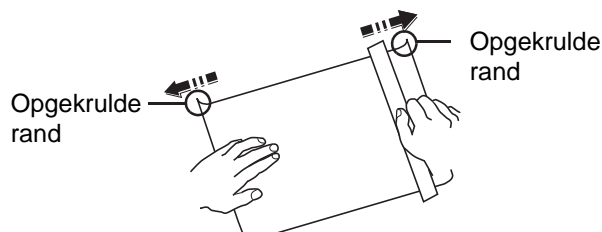

**Opmerking** Als het papier zelfs nadat de ruwe randen verwijderd zijn, vastloopt, plaats het dan met de hoofdrand een paar millimeter omhoog, zoals te zien is in het voorbeeld.

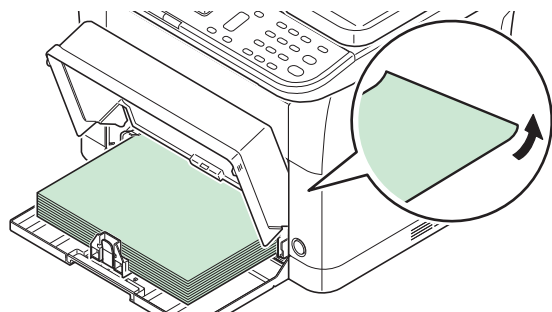

## Gekleurd papier

Gekleurd papier moet aan dezelfde voorwaarden voldoen als wit bond-papier. Raadpleeg de *Papierspecificaties* op pagina 2-5. Bovendien moet het pigment in het papier bestand zijn tegen de hitte bij het afdrucken (tot 200 °C).

## Vorbedrukt papier

Vorbedrukt papier moet aan dezelfde voorwaarden voldoen als wit bond-papier. Raadpleeg de *Papierspecificaties* op pagina 2-5. De voorgedrukte inkt moet bestand zijn tegen de hitte bij het afdrucken en mag niet behandeld zijn met siliconenolie.

Gebruik geen papier dat een oppervlaktebehandeling ondergaan heeft, zoals het papier dat doorgaans voor kalenders gebruikt wordt.

## Gerecycled papier

Kies gerecycled papier dat voldoet aan dezelfde voorwaarden als wit bond-papier, behalve de witheid. Raadpleeg de *Papierspecificaties* op pagina 2-5.

**Opmerking** Test gerecycled papier, voordat er papier aangeschaft wordt, in het apparaat; controleer of de afdrukkwaliteit bevredigend is.

## Papiersoort

De printer kan afdrucken onder de optimale instelling voor de papiersoort die gebruikt wordt.

Er kunnen niet alleen papiersoorten gekozen worden, maar het is ook mogelijk aangepaste papiersoorten te definiëren en in te stellen. De papiersoort kan gewijzigd worden met de printerdriver en de KYOCERA Client Tool. De volgende papiersoorten kunnen gebruikt worden:

Ja: Kan opgeslagen worden Nee: Kan niet opgeslagen worden

Papiersoort	Gewicht papier weergegeven in de KYOCERA Client Tool	Duplex-pad*	Papiersoort	Gewicht papier weergegeven in de KYOCERA Client Tool	Duplex-pad*
Normaal	Normaal 2	Ja	Kleur	Normaal 2	Ja
Afgedrukt	Normaal 2	Ja	Geperforeerd	Normaal 2	Ja
Etiketten**	Zwaar 1	Nee	Envelop**	Zwaar 2	Nee
Dik papier	Zwaar 1	Ja	Karton**	Zwaar 2	Nee
Hergebruik	Normaal 2	Ja	Dik	Zwaar 2	Ja
Velijn**	Licht	Nee	Hoge kwaliteit.	Normaal 2	Ja
Ruw	Zwaar 1	Ja	Custom 1 (tot 8)***	Normaal 2	Ja****
Briefpapier	Normaal 2	Ja			

\* Automatisch duplex afdrucken is alleen mogelijk bij de FS-1025MFP, FS-1125MFP en FS-1325MFP.

\*\* Er kan 1 vel tegelijk geladen worden.

\*\*\* Dit is een door de gebruiker gedefinieerde en vastgelegde papiersoort. Er kunnen tot acht gebruikersinstellingen gedefinieerd worden. Raadpleeg *KYOCERA Client Tool User Guide* voor meer informatie.

\*\*\*\* Wanneer Custom aangegeven wordt, kan duplexafdrucken ingesteld worden in de KYOCERA Client Tool.

## Het papier voorbereiden

Waaier het papier, na het uit de verpakking halen, eerst uit om de vellen te scheiden voor het geplaatst wordt.

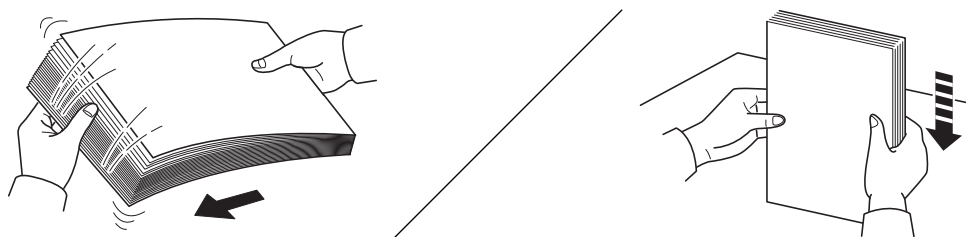

Bij gebruik van papier dat gebouwen of omgekruld is, moet dit voor het geladen wordt, recht gemaakt worden. Als u dit niet doet, kan dit leiden tot vastlopen van het papier.

**BELANGRIJK** Controleer of er geen nietjes of paperclips in of aan het papier zitten.

Gebruik geen inkjetprinterpapier of ander papier met een speciale bovenlaag (dergelijk papier kan papierstoringen of andere defecten veroorzaken).



## Papier in de cassette plaatsen

Er kunnen 250 vel A4 of Letter (80 g/m<sup>2</sup>) in de cassette geplaatst worden.

- 1 Open de klep van de cassette.

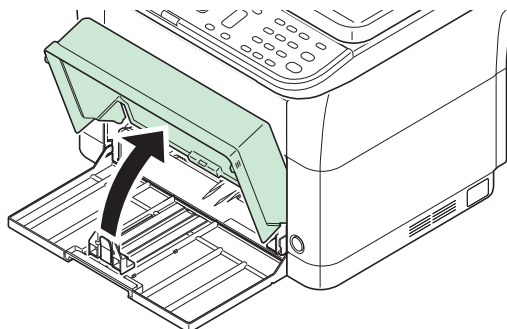

 **Opmerking** Verwijder de klep van de cassette bij gebruik van papier dat groter is dan A4/Letter. Druk voorzichtig op de linker- en rechterzijde van de klep en trek eraan.

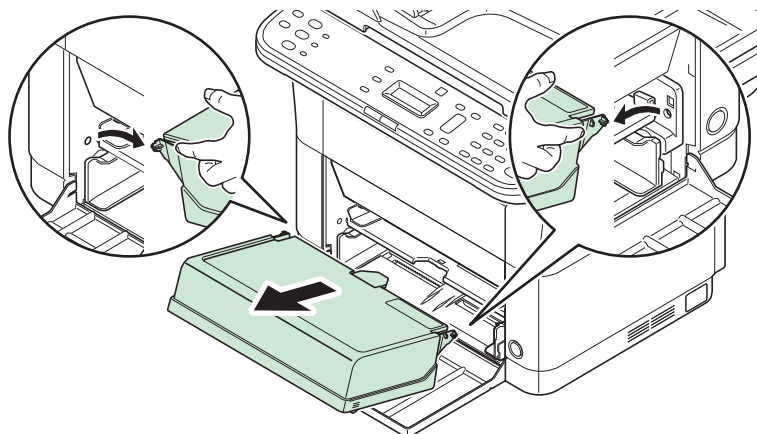

Open, indien nodig, de papierstopper zoals getoond wordt in de afbeelding.

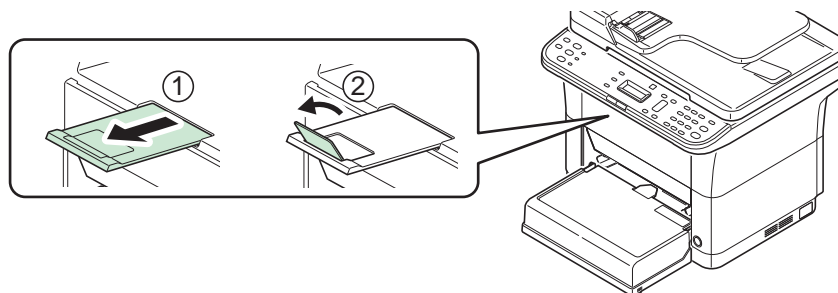

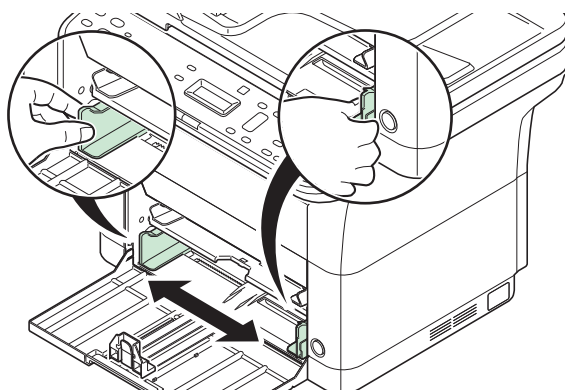

- 2 Pas de positie breedtegeleiders aan de linker- en rechterkant van de cassette aan.

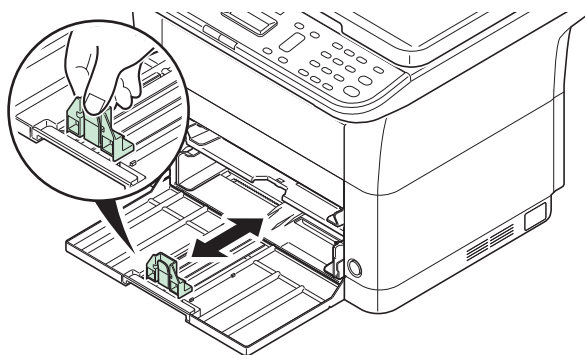

 **Opmerking** De papierformaten staan op de cassette vermeld.

- 3 Pas de papierlengtegeleider aan het vereiste papierformaat aan.



 **Opmerking** Trek de papierlengtegeleider uit bij gebruik van papier groter dan A4/Letter.

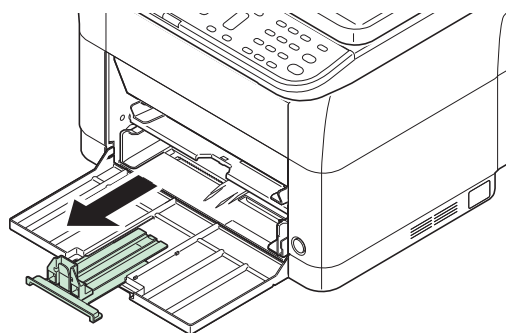

Bevestig de stopper bij gebruik van A6-papier.

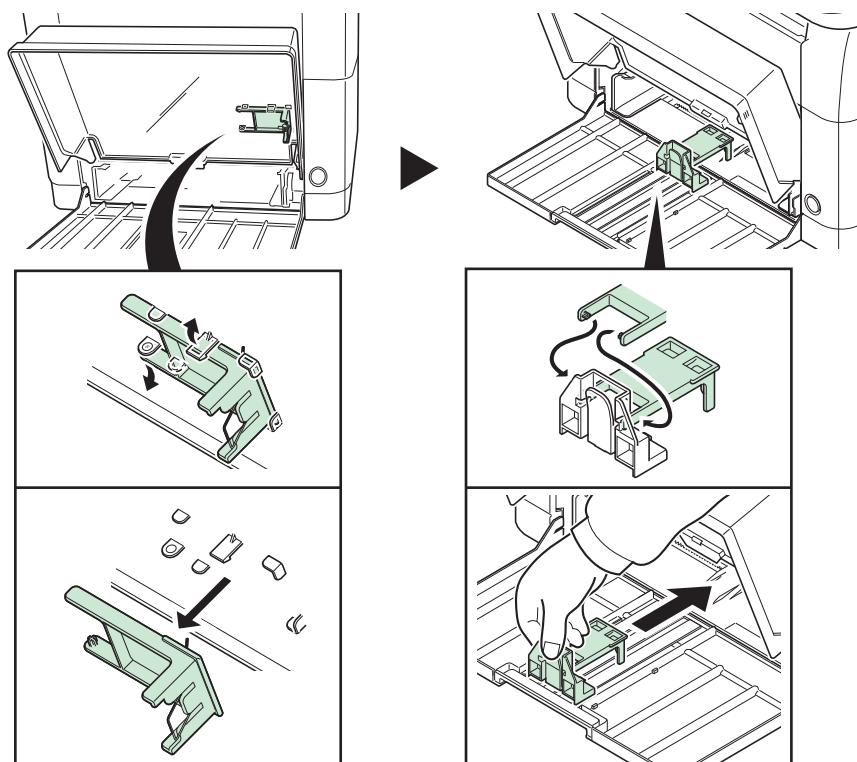

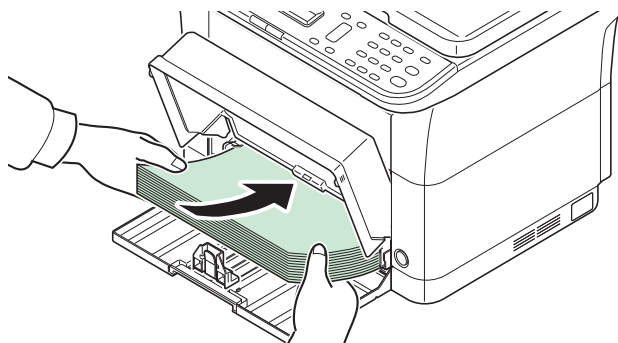

Verplaats de stopper naar de positie voor A6.

- 4 Laad het papier helemaal in de cassette tot het de binnenkant van de lade raakt. Let erop dat de kant waarop afgedrukt moet worden naar boven gericht is en dat het papier niet gevouwen, opgekruld of beschadigd is.

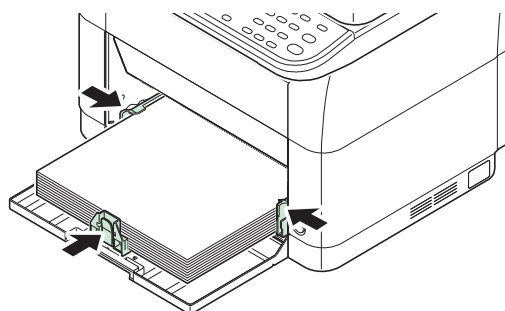

**BELANGRIJK** Zorg ervoor dat er geen speling bestaat tussen de papierlengtegeleider en het papier.



 **Opmerking** Laad een hoeveelheid papier die onder de tabs van de breedtegeleiders past (en er dus niet tegenaan komt).

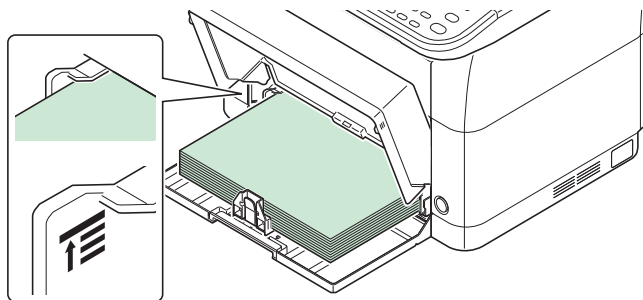

Laad bij gebruik van A6-papier het papier zoals in de afbeelding getoond.

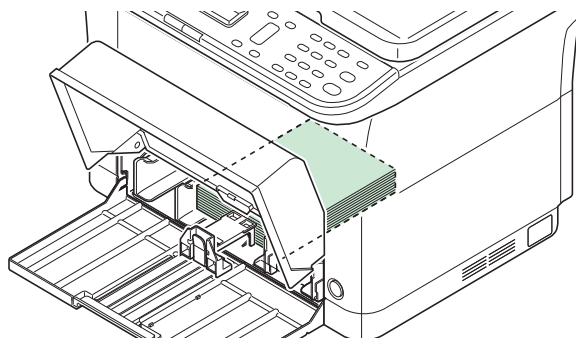

5 Sluit de klep van de cassette.

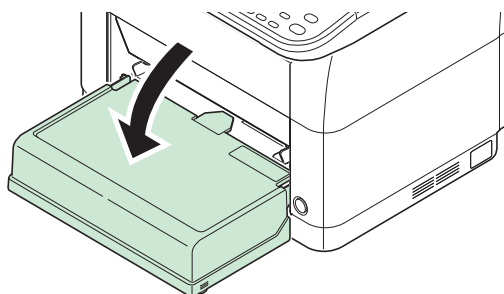

 **Opmerking** Verwijder de klep van de cassette in geval van opslag of bij gebruik van papier dat groter is dan A4/Letter.

6 Geef de papiersoort en het papierformaat voor de cassette aan met de KYOCERA Client Tool. Raadpleeg *Configuratie* op pagina 2-54 voor meer informatie.

 **Opmerking** Stel het papierformaat in op hetzelfde formaat als er op het apparaat is ingesteld.

### Bij het bevestigen van de cassetteklep

Bevestig de cassetteklep zoals getoond.

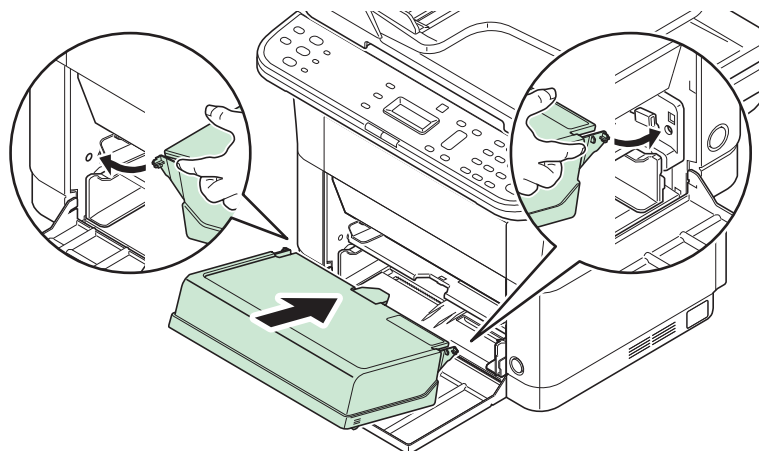

### Papier in de handmatige invoerlade plaatsen

Bij de FS-1025MFP, FS-1125MFP en FS-1325MFP kan er één vel in de handmatige invoerlade geplaatst worden.

- 1 Stel de papiergeleiders van de handmatige invoerlade in. De standaardpapierformaten staan op de handmatige invoerlade vermeld. Schuif bij standaardpapierformaten de papiergeleiders naar de bijbehorende markering.

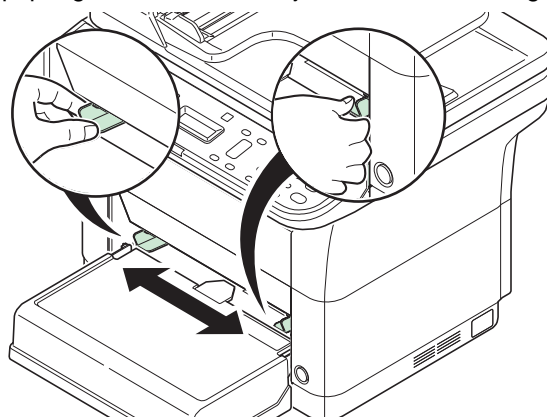

- 2 Plaats het papier tegen de papiergeleiders aan en schuif het zo diep mogelijk.

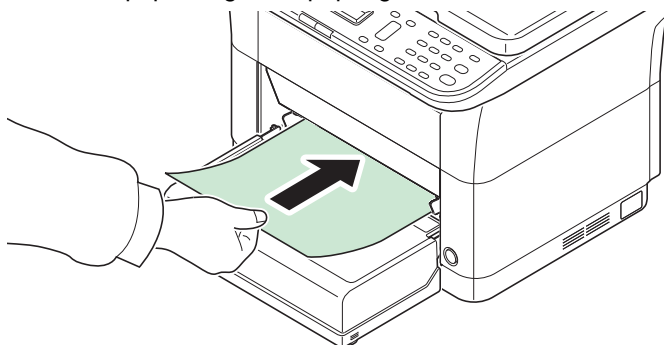

**Opmerking** Als het papier duidelijk in één richting opkrult, bijvoorbeeld als het papier al aan één kant bedrukt is, probeer het papier dan in de tegenovergestelde richting in te voeren zodat de krul verdwijnt.

Bij het laden van een envelop wordt dit gedaan zoals in de afbeelding getoond.

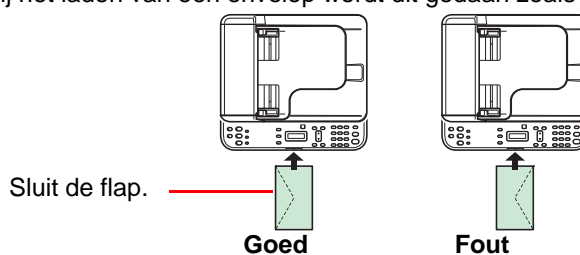

Plaats de envelop met de te bedrukken zijde naar boven.

- 3 Geef het papierformaat en de papersoort voor de handmatige invoerlade aan met de KYOCERA Client Tool. Raadpleeg *Configuratie* op pagina 2-54 voor meer informatie.

**Opmerking** Stel het papierformaat in op hetzelfde formaat als er op het apparaat is ingesteld.

## Originelen plaatsen

### Originelen op de glasplaat plaatsen

Naast gewone vellen kunt u als origineel ook boeken of tijdschriften op de glasplaat plaatsen.

 **Opmerking** Zorg voor u de documenttoevoer opent, dat er geen originelen in de origineleninvoer of de originelenuitvoer zijn achtergebleven. Originelen die in de origineleninvoer of de originelenuitvoer zijn achtergebleven, kunnen op de grond vallen wanneer de documenttoevoer wordt geopend.

Er kunnen schaduwen ontstaan aan de randen en in het midden van opgevouwen originelen.

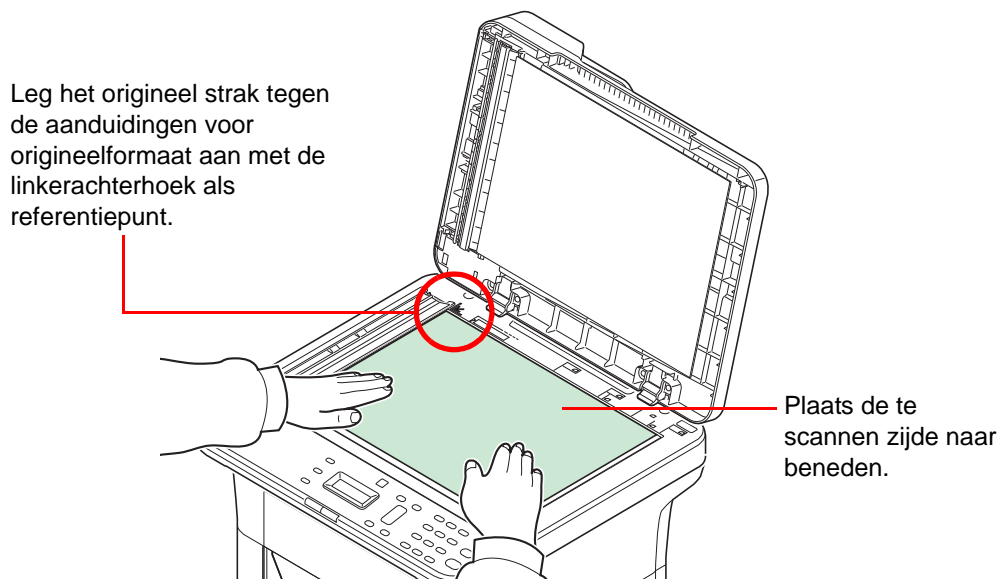

Open de originelenklep en plaats het origineel.

**VOORZICHTIG** Laat de documenttoevoer niet openstaan, want dan bestaat er gevaar voor lichamelijk letsel.

**BELANGRIJK** Duw de documenttoevoer bij het sluiten niet met kracht omlaag. Door te hard drukken kan de glasplaat breken. (Toegestaan belastbaar gewicht: 5 kg of minder)

Houd bij het plaatsen van boeken of tijdschriften de originelenklep van de documenttoevoer in open positie.

### Originelen in de documenttoevoer plaatsen

De documenttoevoer scant automatisch elk vel van meerdere originelen.

#### Originelen ondersteund door de documenttoevoer

<b>Gewicht</b>	60 tot 105 g/m <sup>2</sup>
<b>Afmetingen</b>	Maximaal Folio tot minimaal A6 Maximaal Legal tot minimaal Statement-R
<b>Capaciteit</b>	Normaal papier (80 g/m <sup>2</sup> ), gekleurd papier, gerecycled papier: 40 vellen/min. Velijn (60 g/m <sup>2</sup> ): 25 vellen Dik papier (90 g/m <sup>2</sup> ): 35 vellen Dik papier (100 g/m <sup>2</sup> ): 30 vellen Dik papier (120 g/m <sup>2</sup> ): 25 vellen

### Originelen die niet ondersteund worden door de documenttoevoer

- Zachte originelen zoals vinylvellen
- Overheads zoals OHP-film
- Carbonpapier
- Originelen met erg gladde oppervlakken
- Originelen met plakband of lijm
- Natte originelen
- Originelen met niet goed opgedroogde correctievloeistof
- Originelen met een onregelmatige vorm (niet rechthoekig)
- Originelen met uitsparingen
- Gekreukt papier
- Originelen met vouwen (Strijk de vouwen glad voor plaatsing. Als u dit niet doet, kan een papierstoring optreden.)
- Originelen met paperclips of nietjes (Verwijder paperclips of nietjes en strijk eventuele golvingen, plooiën of kreuken glad. Als u dit niet doet, kan een papierstoring optreden.)

### Zo plaatst u originelen

**BELANGRIJK** Zorg er, voor u originelen plaatst, voor dat er geen originelen in de originelenuitvoer zijn achtergebleven. Op de originelenuitvoer achtergebleven originelen kunnen de nieuwe originelen doen vastlopen.

- 1 Pas de grootte voor originelen aan.

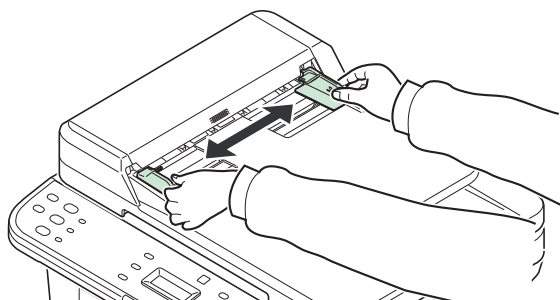

- 2 Plaats de originelen.

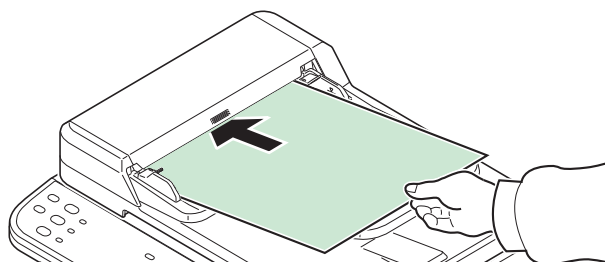

Plaats de te scannen zijde naar boven gericht. Schuif de voorrand zo ver mogelijk in de documenttoevoer.

 **Opmerking** Zorg ervoor dat de geplaatste originelen niet boven de niveauaanduiding uitkomen. Als u dit niet doet, kan dit leiden tot een papierstoring (zie afbeelding).

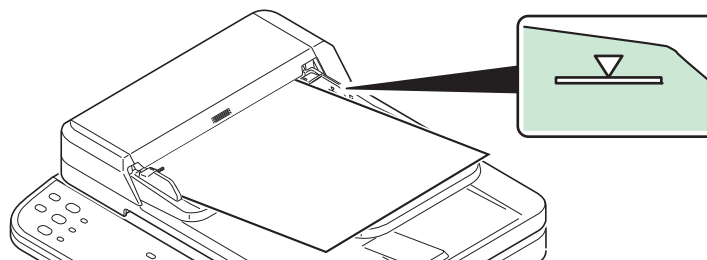

Kijk of de breedtegeleiders voor originelen perfect op de originelen aansluiten. Als er nog ruimte is, pas dan de breedtegeleiders opnieuw aan. Als u dit niet doet, kan dit leiden tot een papierstoring.



## Installeren en de-installeren van drivers en tools

Dit gedeelte behandelt het configureren van apparaatinstellingen en het installeren van de software die nodig is voor gebruik als apparaat. Controleer of het apparaat aangesloten is op een wandcontactdoos en de PC voor de software vanaf de schijf met de *Product Library* geïnstalleerd wordt.



**Opmerking** Installeer de software wanneer de status van het apparaat 'online' is.\*

\* Er verschijnt Gereed voor kopiëren, Gereed om te printen, Gereed voor scannen of Voer bestemming in in het berichtendisplay.

### Software

De software kan geïnstalleerd worden vanaf de meegeleverde schijf met de *Product Library*.

●: Standaard geïnstalleerd. ○: Geïnstalleerd na selectie.

Software	Functie	Beschrijving	Installatiemethode		Referentiepagina
			Snelle installatie	Aangepaste installatie	
GX DRIVER	Afdrukken	Driver voor het afdrukken van bestanden op een PC met het apparaat. Deze printerdriver maakt een volledig gebruik van de functies van het apparaat mogelijk.	●	○	<i>Printer Driver User Guide</i>
GX XPS DRIVER		Printerdriver voor formaat XPS (XML PapierSpecificatie), ontwikkeld door Microsoft Corporation.	—	○	
TWAIN-driver*	Scannen	Driver voor het scannen met het apparaat m.b.v. TWAIN-compatibele software.	●	○	5-5
WIA-driver*		WIA (Windows Imaging Acquisition) is een functie van Windows die tweezijdige communicatie tussen een afbeeldingsapparaat zoals een scanner en software die afbeeldingen verwerkt, mogelijk maakt. Er kan een afbeelding verworven worden met software die compatibel is met WIA, wat gemakkelijk is wanneer er geen software op de PC is geïnstalleerd die compatibel is met TWAIN.	●	○	5-5
FAX Driver**	Faxen	Driver voor het verzenden van faxen vanaf elke computer die via USB of een netwerkkabel verbonden is.	●	○	7-38

Software	Functie	Beschrijving	Installatiemethode		Referentiepagina
			Snelle installatie	Aangepaste installatie	
KYOCERA Net Viewer	Tool	Tool die het mogelijk maakt het apparaat te bewaken wanneer het op een netwerk aangesloten is.	—	○	<i>KYOCERA Net Viewer User Guide</i>
KYOCERA Client Tool		Tool die de status, functies en toegankelijke instellingen van het huidige apparaat en alle ondersteunde apparaten inschakelt. Wanneer de KYOCERA Client Tool geïnstalleerd is, worden de volgende tools geïnstalleerd. <ul style="list-style-type: none"> <li>• Statusmonitor (pagina 2-33)</li> <li>• Voorinstellinghulpmiddel (pagina 2-35)</li> <li>• Configuratie (pagina 2-54)</li> <li>• Onderhoudsmenu (pagina 8-8)</li> </ul>	●	○	2-28
FAX Address Book Utility**		Tool voor het opslaan van faxnummers en het creëren van groepfaxen.	●	○	2-44

\* Het apparaat moet via USB aangesloten zijn.

\*\* Alleen voor de FS-1120MFP, FS-1125MFP, FS-1320MFP en FS-1325MFP.

## De software installeren in Windows

Als het apparaat aangesloten wordt op een Windows-PC, volg dan de volgende stappen om de software te installeren. In het voorbeeld wordt het aansluiten van uw apparaat op een Windows 7-PC beschreven.



**Opmerking** Bij Windows-besturingssystemen moet u aangemeld zijn met beheerdersbevoegdheden om de software te kunnen installeren.

Er kan gekozen worden voor Snel installeren of Aangepast installeren. Snel installeren detecteert automatisch de aangesloten printers en installeert de benodigde software. Gebruik Aangepast installeren als u de printerpoort op wilt geven en de te installeren software wilt selecteren.

- 1 Schakel uw computer in en start Windows op.  
Als dialoogvenster Welkom bij de **Wizard nieuwe hardware gevonden** verschijnt, selecteer dan **Annuleren**.
- 2 Plaats de met het apparaat meegeleverde schijf met de *Product Library* in het optische station van de PC. In Windows 7, Windows Server 2008 en Windows Vista kan venster Gebruikersaccountbeheer verschijnen. Klik op **Ja**.

Het installatieprogramma gaat van start.



**Opmerking** Als de software-installatiewizard niet automatisch start, open dan de inhoud van de schijf met de *Product Library* in Windows Verkenner en dubbelklik op **Setup.exe**.

- 3 Klik op **Licentieovereenkomst weergeven** en lees de Licentieovereenkomst. Klik op **Accepteren**.

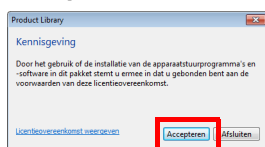

De software-installatiewizard gaat van start.

Vanaf dit punt is de procedure afhankelijk van de Windows-versie en de verbindingmethode. Ga verder naar de juiste procedure voor uw verbindingstype.

- Snel installeren
- Aangepast installeren

## Snel installeren

Bij Snel installeren wordt het apparaat automatisch gedetecteerd als het is ingeschakeld. Gebruik Snel installeren alleen voor standaard verbindingsmethodes.

- 1 Selecteer tabblad **Snel installeren**. De installer detecteert het apparaat.

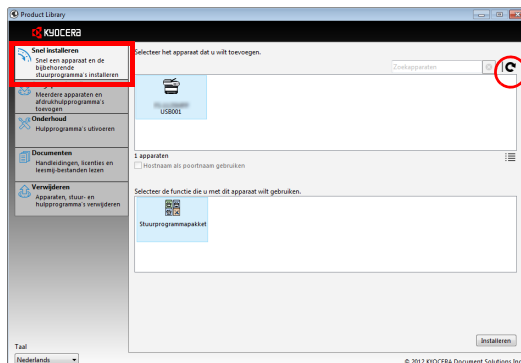

Als de installer geen printstelsysteem kan vinden, controleer dan of het printstelsysteem aangesloten is via USB of een netwerk en of deze ingeschakeld is. Klik vervolgens op **Vernieuwen** om opnieuw op zoek te gaan naar het afdruksysteem.



**Opmerking** De informatie die wordt weergegeven in de dialoogvensters voor de installatie van Windows Vista en Windows 7/Windows XP kan enigszins verschillen, maar de installatieprocedure is hetzelfde.

Netwerkaansluiting is alleen mogelijk bij de FS-1025MFP, FS-1125MFP en FS-1325MFP.

- 2 Selecteer het te installeren apparaat, selecteer **Stuurprogrammapakket** en klik op **Installeren**.

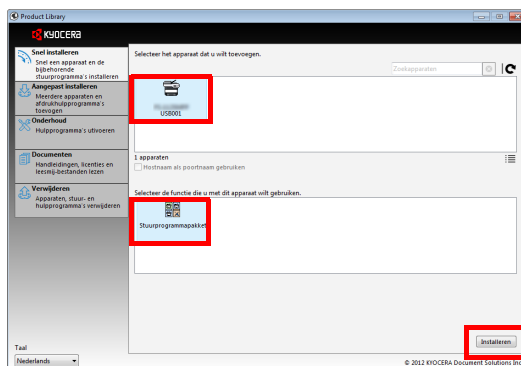

**Opmerking** Als de wizard Nieuwe hardware gevonden verschijnt, klik dan op **Annuleren**. Als er een venster met een waarschuwing voor hardware-installatie verschijnt, klik dan op **Doorgaan**.

Als het beveiligingsvenster van Windows verschijnt, klik dan op **Deze driver toch installeren**.

- 3 Er verschijnt een bericht dat aangeeft dat de software klaar is voor gebruik. Vink voor het afdrukken van een testpagina selectievakje **Testpagina afdrukken** aan en selecteer het apparaat.

Klik op **Einde** om de installatiewizard te verlaten.

Hiermee is de installatieprocedure van de software voltooid.

## Aangepast installeren

Gebruik Aangepast installeren als u de printerpoort op wilt geven en de te installeren software wilt selecteren.

- 1 Selecteer tabblad **Aangepast installeren**.

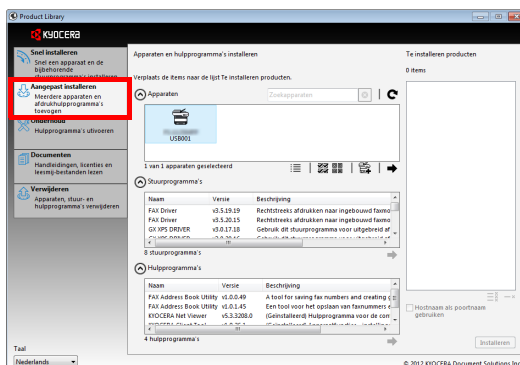

- 2 Selecteer het te installeren apparaat en klik op de knop met de pijl om het te verplaatsen naar de lijst van **Te installeren producten**.
- 3 Selecteer de te installeren software en klik op de knop met de pijl om deze te verplaatsen naar de lijst van **Te installeren producten**.
- 4 Klik op **Installeren**.
- 5 Er verschijnt een bericht dat aangeeft dat de software klaar is voor gebruik. Vink voor het afdrucken van een testpagina selectievakje **Testpagina afdrucken** aan en selecteer het apparaat.

Klik op **Einde** om de installatiewizard te verlaten.

Hiermee is de installatieprocedure van de software voltooid.

## Installeren op een Macintosh

Dit hoofdstuk legt uit hoe u de printerdriver installeert in Mac OS.

- 1 Schakel het apparaat en de Macintosh in.
- 2 Plaats de met het apparaat meegeleverde schijf met de *Product Library* in het optische station.
- 3 Dubbelklik op het pictogram voor de schijf met de *Product Library*.
- 4 Dubbelklik op **OS X 10.5 or higher**.

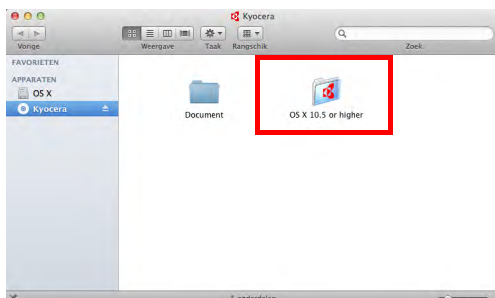

5 Dubbelklik op **Kyocera OS X 10.5+ xxxxx**.

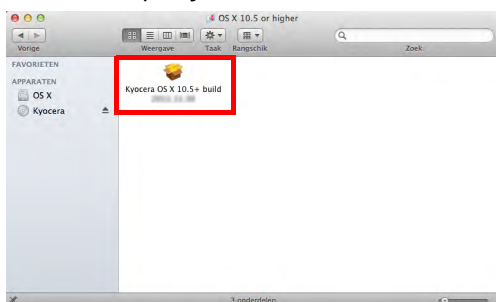

6 Het installatieprogramma voor de printerdriver wordt opgestart.

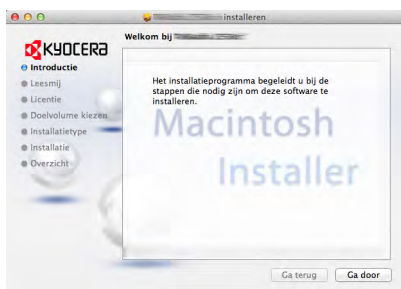

7 Installeer de printerdriver zoals aangegeven door de instructies van de installatiesoftware.  
**BELANGRIJK** Geef in het scherm Identiteitscontrole de naam en het wachtwoord op die gebruikt zijn om in te loggen op het besturingssysteem.

Hiermee is de installatie van de printerdriver voltooid. Bij een USB-aansluiting wordt het apparaat automatisch herkend en verbonden.

**(FS-1025MFP, FS-1125MFP en FS-1325MFP)**

Bij een IP-verbinding moeten onderstaande instellingen worden gebruikt.

8 Open Systeemvoorkeuren en klik op **Afdrukken en scannen**.

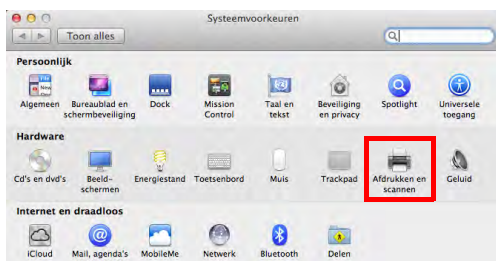

9 Klik op het plusteken (+) om het geïnstalleerde printerstuurprogramma toe te voegen.

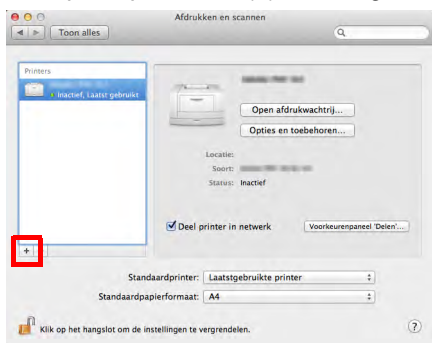

- 10 Klik op het pictogram voor **IP** voor een IP-verbinding en geef vervolgens het IP-adres en de printernaam op.

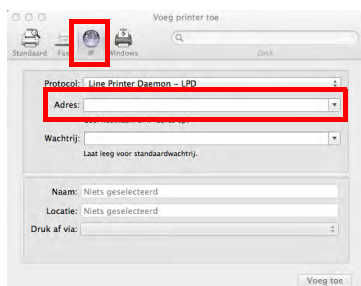

- 11 Selecteer het geïnstalleerde printerstuurprogramma en klik op **Voeg toe**.

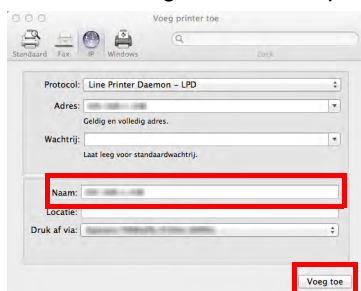

- 12 Het geselecteerde apparaat is toegevoegd. Hiermee is de installatie van het apparaat voltooid.

## Drivers en tools de-installeren

De software kan worden gede-installeerd (verwijderd) met behulp van de met het apparaat meegeleverde schijf met de *Product Library*.

**BELANGRIJK** Omdat op Macintosh-computers de printerconfiguratie ingesteld is met behulp van een PPD (PostScript Printer Description), kan de software niet verwijderd worden met de schijf met de *Product Library*.



**Opmerking** Als de KYOCERA Net Viewer geïnstalleerd is, worden verschillende softwareverwijderaars opgestart voor deze toepassing. Ga verder met de stappen om de installatie van dit programma ongedaan te maken zoals aangegeven door de instructies op het scherm.

- 1 Sluit alle actieve softwareprogramma's af.
- 2 Plaats de met het apparaat meegeleverde schijf met de *Product Library* in het optische station. In Windows 7, Windows Server 2008 en Windows Vista, kan het venster voor beheer van gebruikersaccounts verschijnen. Klik op **Ja**.
- 3 Volg de procedure voor het ongedaan maken van de installatie van de printerdriver en klik op Tabblad **Verwijderen**.

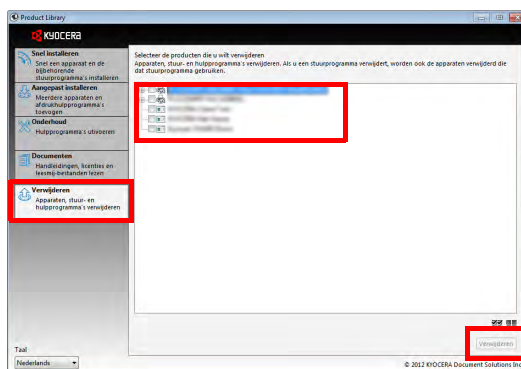

- 4 Selecteer de software die u wilt verwijderen.
- 5 Klik op **Verwijderen**.  
De softwareverwijderaar wordt opgestart.
- 6 Als het venster Installatie ongedaan maken voltooid verschijnt, klik dan op **Einde**.
- 7 Als venster Systeem opnieuw opstarten verschijnt, selecteer dan of u uw computer wel of niet opnieuw wilt opstarten en klik op **Einde**.

## Apparaatinstellingen

Er kunnen vanaf een PC met de KYOCERA Client Tool diverse instellingen voor het apparaat worden geconfigureerd. Installeer de KYOCERA Client Tool vanaf de meegeleverde schijf met de *Product Library*.



**Opmerking** Raadpleeg voor gedetailleerde informatie over de functies van de KYOCERA Client Tool de *KYOCERA Client Tool User Guide*.

## Toegang tot de KYOCERA Client Tool

Start de KYOCERA Client Tool.

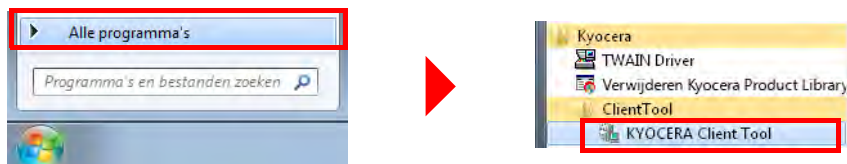

## Functies van de KYOCERA Client Tool

De functies van de KYOCERA Client Tool worden hieronder beschreven.

Functie	Beschrijving	Referentiepagina
KYOCERA Client Tool	De KYOCERA Client Tool geeft u snel toegang tot algemene functies en instellingen van het apparaat en geeft ook de huidige status van alle ondersteunde apparaten. U kunt de KYOCERA Client Tool ook gebruiken voor het bestellen van toner, het downloaden van printerdrivers, toegang tot de KYOCERA Net Viewer, het openen van de bedrijfswebsite en het bekijken van documentatie over apparaten.	2-29
Statusmonitor	Maakt het mogelijk de status van het apparaat op uw bureaublad te bekijken.	2-33
Voorinstellinghulpmiddel	Legt de programma's voor Kopiëren, Scannen en Afdrukbox vast.	2-35
Adresboek*	Legt de bestemming die voor faxen gebruikt wordt, vast.	2-44
Configuratie	Maakt het mogelijk dat gebruikers apparaatinstellingen, inclusief die voor energiebeheer, papier en netwerk, kunnen configureren. Berichten die verschijnen in de Statusmonitor, worden ook hier geconfigureerd.	2-54
Onderhoudsmenu	Voor onderhoud van het apparaat. Te gebruiken wanneer de afdrukwaliteit achteruit gaat of voor het aanpassen van de afdruk- of scanpositie.	8-8

\* Alleen voor de FS-1120MFP, FS-1125MFP, FS-1320MFP en FS-1325MFP.



## Instellingen KYOCERA Client Tool

### Algemeen

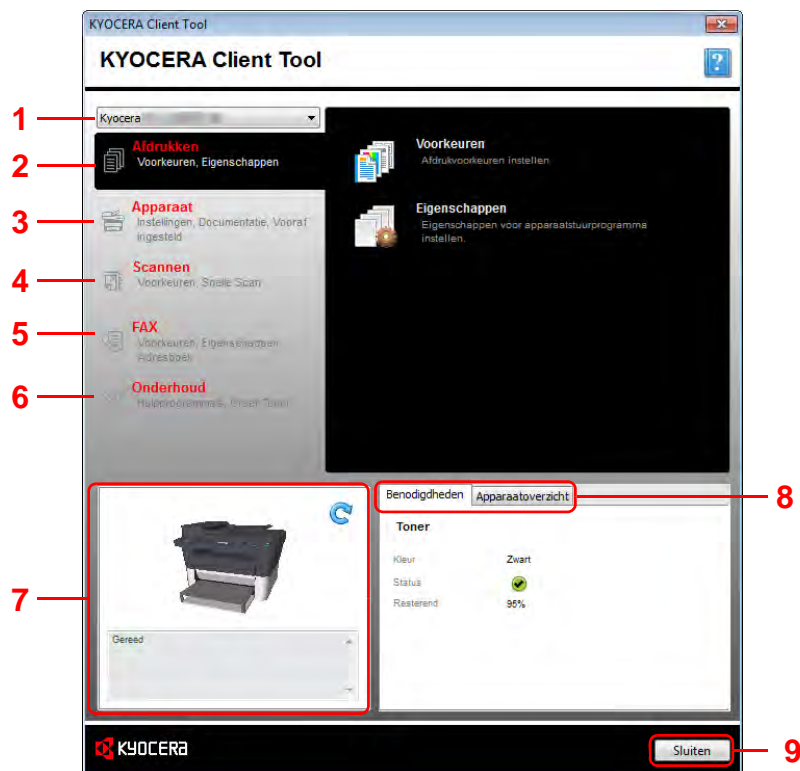

Nr.	Item	Beschrijving	Referentiepagina
1	Lijst apparaat	De lijst bovenin het KYOCERA Client Tool-scherf geeft alle ondersteunde apparaten aan die op de PC geïnstalleerd zijn. Er kan uit deze lijst een apparaat geselecteerd worden voor het bekijken van de eigenschappen ervan en het selecteren van beschikbare opties, zoals configuratie, onderhoud en het downloaden van drivers.	—
2	Afdrukken	Tabblad <b>Afdrukken</b> geeft u toegang tot afdrukvoorkeuren en eigenschappen van de driver van het apparaat. Klik op <b>Voorkeuren</b> of <b>Eigenschappen</b> om de instellingen te openen.	2-30
3	Apparaat	Tabblad <b>Apparaat</b> maakt het mogelijk een apparaat te configureren, documentatie te bekijken, een machine te herstarten en de standaard fabrieksinstellingen te herstellen. Klik op <b>Configuratie</b> om scherm Configuratie weer te geven. Hiermee zijn verschillende instellingen voor het apparaat te configureren. Raadpleeg <i>Configuratie</i> op pagina 2-54.	2-31
4	Scannen	Tabblad <b>Scannen</b> maakt het mogelijk instellingen voor TWAIN en Snel scannen in te stellen. Scannen naar PDF, Scannen naar e-mail en Scannen naar map kunnen ook vanuit deze tab uitgevoerd worden. <b>Opmerking</b> Tabblad <b>Scannen</b> verschijnt alleen als het apparaat via USB aangesloten is.	2-31

Nr.	Item	Beschrijving	Referentiepagina
5	FAX	Tabblad <b>FAX</b> maakt het mogelijk faxinstellingen te selecteren en Adresboek-bestemmingen te bewerken. Raadpleeg <i>Adresboek</i> op pagina 2-44 voor meer informatie.  <b>Opmerking</b> Deze instelling verschijnt alleen bij de FS-1120MFP, FS-1125MFP, FS-1320MFP en FS-1325MFP.	2-32
6	Onderhoud	Vanuit tabblad <b>Onderhoud</b> kunt u de KYOCERA Net Viewer* openen, vervangende toner bestellen, onze website bezoeken en software downloaden. Klik op <b>Onderhoudsmenu</b> om scherm Onderhoudsmenu weer te geven. Hiermee kan onderhoud aan het apparaat uitgevoerd worden. Raadpleeg <i>Onderhoudsmenu</i> op pagina 8-8.	2-32
7	Status apparaat	Hiermee wordt een 3D-afbeelding van het geselecteerde apparaat en de huidige status ervan getoond. Klik op  ( <b>Vernieuwen</b> ) om de status van het apparaat te verversen.	—
8	<b>Benodigdheden</b>	Tabblad <b>Benodigdheden</b> toont de tonerstatus.	—
	<b>Apparaat-overzicht</b>	Tabblad <b>Apparaatoverzicht</b> toont de instellingen van het apparaat.	—
9	<b>Sluiten</b>	Een klik op <b>Close</b> sluit de KYOCERA Client Tool af.	—

\* Om de **KYOCERA Net Viewer** weer te geven, moet de KYOCERA Net Viewer geïnstalleerd zijn.

## Tabblad Afdrukken

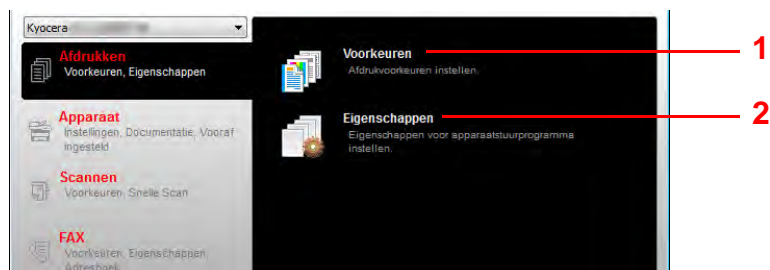

Nr.	Item	Beschrijving
1	<b>Voorkeuren</b>	Opent het scherm met <b>Afdrukvoorkeuren</b> voor het geselecteerde apparaat.
2	<b>Eigenschappen</b>	Opent het scherm met <b>Eigenschappen</b> voor het geselecteerde apparaat.

Tabblad Apparaat

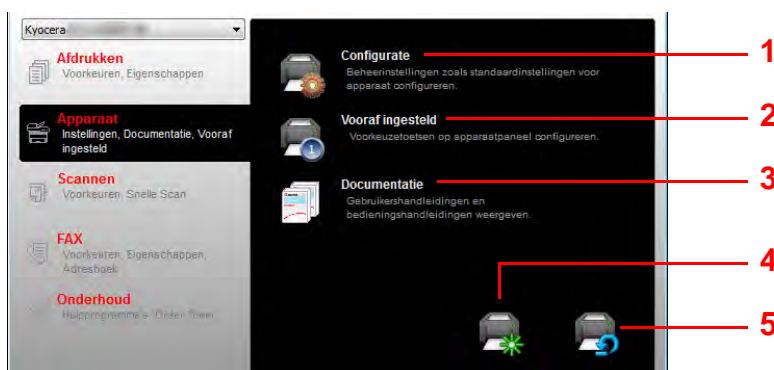

Nr.	Item	Beschrijving	Referentiepagina
1	Configuratie	Opent scherm <b>Configuratie</b> voor het geselecteerde apparaat.	2-54
2	Vooraf ingesteld	Opent scherm <b>Voorinstellinghulpmiddel</b> voor het geselecteerde apparaat.	2-35
3	Documentatie	Opent de map waarin de handleidingen staan.	—
4	Apparaat opnieuw starten	Klik op het pictogram voor <b>Apparaat opnieuw starten</b> om het apparaat opnieuw op te starten. Klik op <b>Ja</b> om te bevestigen. Er moet op de PC ingelogd zijn met beheerdersrechten.	—
5	Fabrieksstandaard	Klik op het pictogram voor <b>Fabrieksstandaard</b> om alle eigenschappen van het geselecteerde apparaat terug te zetten naar de standaard instellingen. Klik op <b>OK</b> om te bevestigen. Er moet op de PC ingelogd zijn met beheerdersrechten.	—

Tabblad Scannen

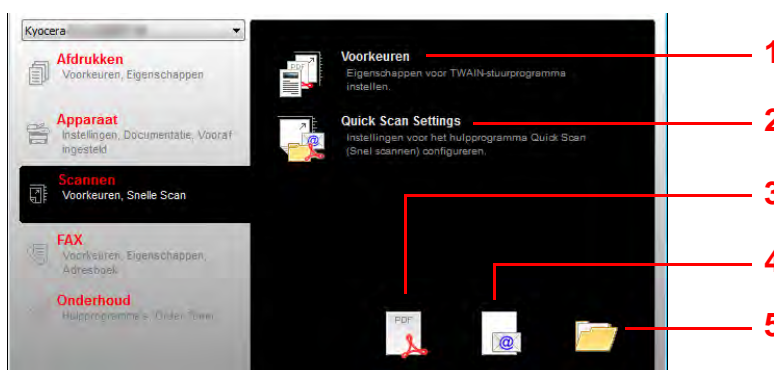

Nr.	Item	Beschrijving	Referentiepagina
1	Voorkeuren	Opent scherm <b>TWAIN</b> . Stel de standaardwaarde voor de TWAIN-scan in.	2-51
2	Quick Scan Settings	Opent scherm <b>Snelle Scan</b> .	2-51
3	Scannen naar PDF	Slaat het gescande beeld op in PDF-formaat.	5-4
4	Scannen naar e-mail	Voegt het gescande beeld toe aan een nieuw e-mailbericht.	5-4

Nr.	Item	Beschrijving	Referentiepagina
5	Scannen naar map	Slaat het gescande beeld op naar een aangegeven folder.	5-4

 **Opmerking** Om de scanfuncties te gebruiken, moet het apparaat verbonden zijn via USB.

### Tabblad FAX

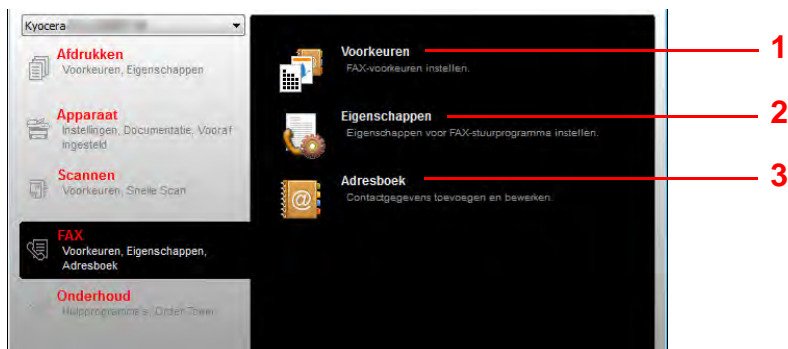

Nr.	Item	Beschrijving	Referentiepagina
1	Voorkeuren	Opent scherm FAX Afdrukvoorkeuren.	7-41
2	Eigenschappen	Opent scherm FAX Eigenschappen.	<i>FAX Driver User Guide</i>
3	Adresboek	Opent scherm FAX Address Book Utility.	2-44

### Tabblad Onderhoud

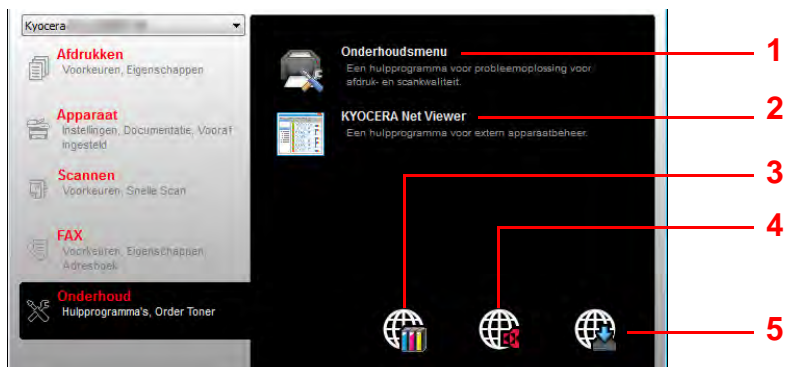

Nr.	Item	Beschrijving	Referentiepagina
1	Onderhoudsmenu	Opent scherm Onderhoudsmenu.	8-8
2	KYOCERA Net Viewer	Opent de KYOCERA Net Viewer.*	<i>KYOCERA Net Viewer User Guide</i>

Nr.	Item	Beschrijving	Referentiepagina
3	Toner bestellen	Het is mogelijk per e-mail of online nieuwe toner te bestellen. Klik op het pictogram voor <b>Toner bestellen</b> voor de volgende opties: <ul style="list-style-type: none"> <li>Een e-mail verzenden Gebruik het standaard e-mailadres of geef een ander e-mailadres in en klik daarna op <b>OK</b> om uw standaard e-mailprogramma te openen.</li> <li>Webpagina openen Gebruik het standaard webadres of geef een ander webadres in en klik daarna op <b>OK</b> om de webpagina in uw standaard webbrowser te openen.</li> </ul>	—
4	Kyocera on line	Opent onze website.	—
5	Stuurprogramma downloaden	Klik hier om de downloadpagina van onze website te openen. U kunt software downloaden en een erkend dealer zoeken.	—

\* Om de **KYOCERA Net Viewer** weer te geven, moet de KYOCERA Net Viewer geïnstalleerd zijn.

## Statusmonitor

Wanneer de KYOCERA Client Tool is geïnstalleerd, kunt u de status van het apparaat controleren via pictogram Statusmonitor.

Pictogram Statusmonitor geeft de statusberichten van het apparaat rechts onderin de hoek van het scherm weer.

## Schermoverzicht

Het schermoverzicht van pictogram Statusmonitor is als volgt.

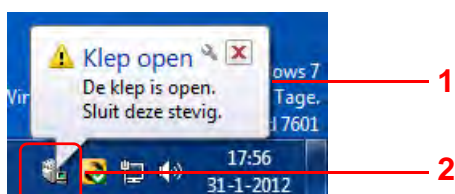

Nr.	Item	Beschrijving
1	Pop-upvenster	Als zich een informatieve gebeurtenis voor notificatie voordoet, verschijnt er een pop-upvenster. Informatieve gebeurtenissen voor notificaties zijn in te stellen in Configuratie. Raadpleeg <i>Configuratie</i> op pagina 2-54.
2	Pictogram Statusmonitor	Het pictogram voor Statusmonitor wordt in het notificatiegebied van de taakbalk getoond als de Statusmonitor draait.

Wanneer het pictogram voor Statusmonitor actief is, kunt u opties voor de KYOCERA Client Tool selecteren door rechts te klikken op het pictogram in het system tray.

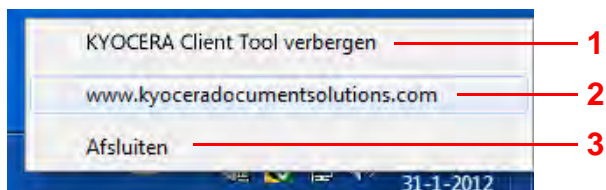

Nr.	Item	Beschrijving
1	<b>De KYOCERA Client Tool tonen / verbergen</b>	Schakelt tussen het tonen en verbergen van het scherm van de KYOCERA Client Tool.
2	(URL)	Opent onze website.
3	<b>Afsluiten</b>	Sluit de KYOCERA Client Tool en verwijdert het pictogram van de Statusmonitor uit het system tray.

## Standaard- en programma-instellingen

Dit deel behandelt de standaardinstellingen en programma's voor Kopiëren, Afdrukbox en Scannen. Voor instellingen die regelmatig worden gewijzigd ten opzichte van de standaard instellingen, is het gemakkelijk om een programma vast te leggen.

### Standaard instellingen

Dit deel behandelt de standaard instellingen voor elke functie.

Functies	Beschrijving
<b>Kopiëren</b>	De standaardinstellingen voor kopiëren worden gewijzigd in Configuratie. Raadpleeg <i>Configuratie</i> op pagina 2-54 voor meer informatie.
<b>Afdrukbox</b>	Het is niet mogelijk de standaardinstellingen voor Afdrukbox te wijzigen. De taak die in de standaard map opgeslagen is, wordt afgedrukt. Het programma wordt gebruikt om de Afdrukbox te selecteren. Raadpleeg <i>Programma-instellingen</i> op pagina 2-35.
<b>Push-scannen</b>	Het is niet mogelijk de standaardinstellingen voor Push-scannen te wijzigen. Het programma wordt gebruikt om de instellingen te wijzigen. Raadpleeg <i>Programma-instellingen</i> op pagina 2-35.
<b>FAX</b>	De standaardinstellingen voor kopiëren worden gewijzigd met Configuratie. Raadpleeg de Gebruikershandleiding <i>Configuratie</i> op pagina 2-54 voor meer informatie.

### Programma-instellingen

Als er regelmatig instellingen van de standaard staat gewijzigd worden, leg deze dan vast in een programma. U kunt het programmanummer naar behoefte selecteren om de functies opnieuw te laden.

Programma's kunnen vanaf een PC met het Voorinstellinghulpmiddel worden geregistreerd/vastgelegd. Het Voorinstellinghulpmiddel is een functie van de KYOCERA Client Tool. Er kunnen per functie drie programma's worden geregistreerd.

Dit deel behandelt het registreren van een programma. Raadpleeg de pagina's over elke functie om een vastgelegd programma te gebruiken.

- Kopiëren: *Basisbediening* op pagina 3-2
- Scannen: *Push-scannen* op pagina 5-2
- FAX: *Basisprocedure verzenden* op pagina 7-13
- Afdrukbox: *Afdrukken uit Afdrukbox* op pagina 4-7

### Toegang tot het Voorinstellinghulpmiddel

- 1 Start de KYOCERA Client Tool zoals beschreven in *Toegang tot de KYOCERA Client Tool* op pagina 2-28.
- 2 Klik op **Vooraf ingesteld** in tabblad **Apparaat**. Het Voorinstellinghulpmiddel wordt geopend.



Algemeen

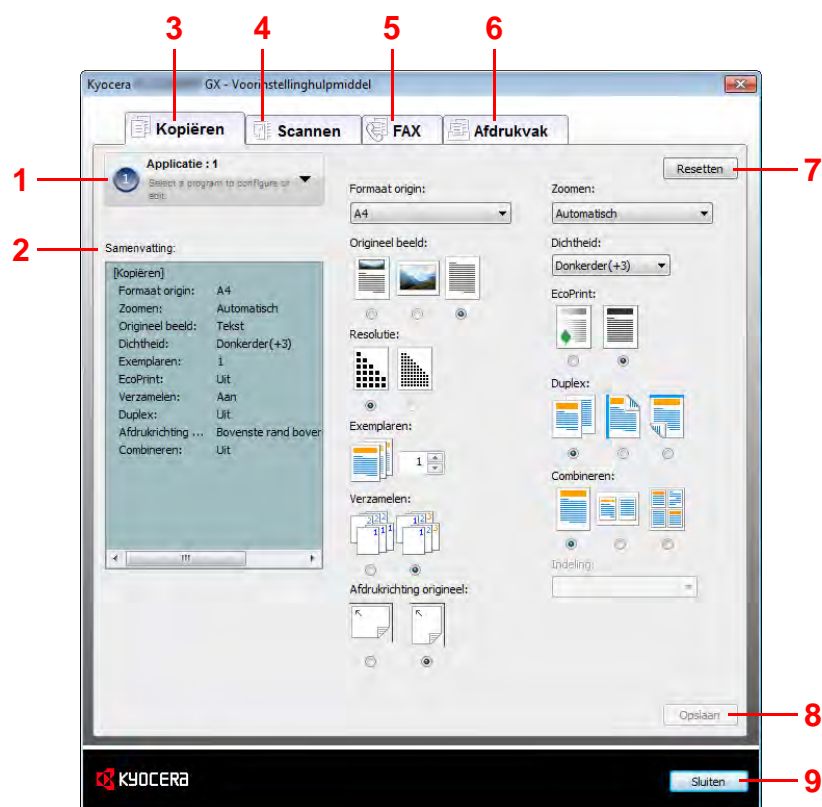







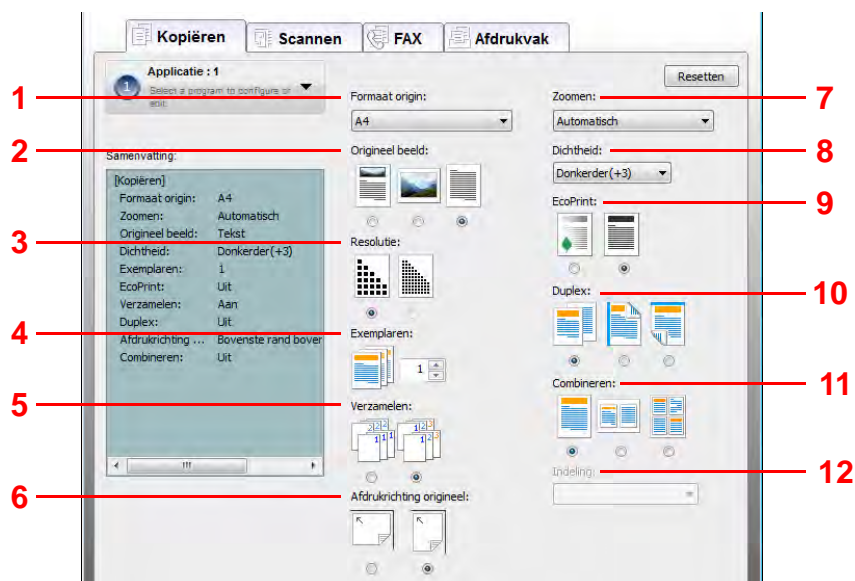









Nr.	Item	Beschrijving	Referentie-pagina
1	Programma-nummer	Selecteer het te registreren programmanummer (1, 2 of 3). Wanneer een programmanummer geselecteerd is, worden de instellingen die in dat programma geregistreerd zijn in het scherm aan de rechterzijde.	—
2	<b>Samenvatting</b>	Toont een lijst van de instellingen van het gekozen programma.	—
3	<b>Kopiëren</b>	Stelt programma's in voor functie Kopiëren.	2-37
4	<b>Scannen</b>	Stelt programma's in voor functie Scannen.	2-39
5	<b>FAX</b>	Stelt programma's in voor functie FAX. <b>Opmerking</b> Deze instelling verschijnt alleen bij de FS-1120MFP, FS-1125MFP, FS-1320MFP en FS-1325MFP.	2-41
6	<b>Afdrukvak</b>	Stelt programma's in voor functie Afdrukbox.	2-43
7	<b>Resetten</b>	Reset het programma naar standaard waarden.	—
8	<b>Opslaan</b>	Slaat uw instellingen op.	—
9	<b>Sluiten</b>	Sluit het Voorinstellinghulpmiddel.	—

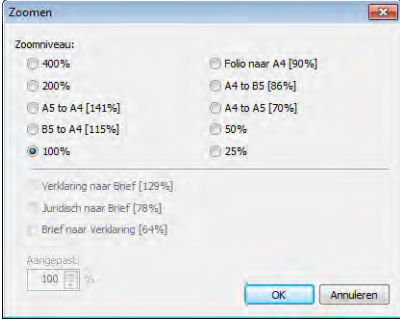
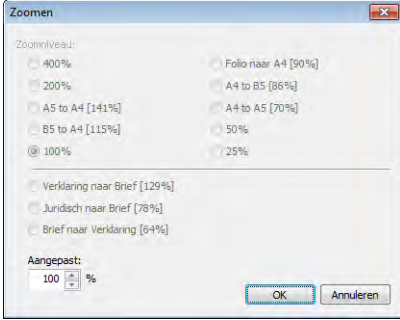

Tabblad Kopiëren



Nr.	Item	Beschrijving
1	<b>Formaat origineel</b>	Selecteer het formaat van de originelen die gescand worden. Waarde: <b>Executive, Letter, Legal, A4, A5, A6, B5 (JIS), B5 (ISO), Aangepast, 216 x 340 mm, Oficio II, 16K, Statement, Folio</b> <b>Opmerking</b> Raadpleeg <i>Configuratie</i> op pagina 2-54 voor het selecteren van <b>Aangepast</b> .
2	<b>Origineel beeld</b>	Selecteer de beeldkwaliteit die geschikt is voor het type origineel. Waarde:    <b>Tekst + Foto</b> <b>Foto</b> <b>Tekst</b>
3	<b>Resolutie</b>	De resolutie wordt geselecteerd wanneer <b>Tekst + Foto</b> geselecteerd is in <b>Origineel beeld</b> . Selecteer <b>600 dpi</b> voor een goede reproductie van kleine tekst en regels in originelen die een mengeling van tekst en foto's bevatten. Waarde:   <b>300 dpi</b> <b>600 dpi</b> <b>Opmerking</b> De selecties voor <b>Foto</b> en <b>Tekst</b> in <b>Origineel beeld</b> zijn vast bij <b>300 dpi</b> .
4	<b>Exemplaren*</b>	Stel de standaardwaarde voor het aantal kopieën in. Waarde: <b>1 tot 99</b>
5	<b>Verzamelen</b>	Meerdere originelen worden gescand en volledige sets met kopieën worden op paginanummer afgeleverd. Waarde:   <b>Uit</b> <b>Aan</b>

Nr.	Item	Beschrijving
6	<b>Afdrukrichting origineel</b>	<p>Selecteer de richting van de bovenhoek het originele document om in de juiste richting te scannen.</p> <p>Waarde:  </p> <p><b>Bovenste rand links</b>      <b>Bovenste rand boven</b></p>
7	<b>Zoomen</b>	<p>Stel de vergrotingsfactor in om het origineelbeeld te verkleinen of te vergroten.</p> <p>Waarde: <b>100%, Automatisch, Aangepast, Vast</b></p> <p>Wanneer <b>Aangepast</b> of <b>Vast</b> geselecteerd is, wordt scherm <b>Zoomen</b> weergegeven.</p> <div style="display: flex; justify-content: space-around;"> <div data-bbox="501 629 903 947">  <p><b>Zoomniveau (Vast)</b> Past de afbeelding aan om bij de huidige formaten te passen.</p> </div> <div data-bbox="999 629 1401 947">  <p><b>Aangepast*</b> Geef de grootte van de afbeelding aan in stappen van 1% tussen 25% - 400% van het origineel.</p> </div> </div>
8	<b>Dichtheid</b>	<p>Stel de dichtheid in aan de hand van 7 niveaus.</p> <p>Waarde: <b>Lichter (-3), Lichter (-2), Lichter (-1), Normaal (0), Donkerder (+1), Donkerder (+2), Donkerder (+3)</b></p>
9	<b>EcoPrint</b>	<p>Gebruik EcoPrint om toner te besparen bij het afdrukken. Gebruik deze functie voor testkopieën of bij andere gelegenheden waar de afdrukken niet van hoge kwaliteit hoeven te zijn.</p> <p>Waarde:  </p> <p><b>Aan</b>      <b>Uit</b></p>
10	<b>Duplex</b>	<p>Selecteer duplexkopieën.</p> <p>Waarde:   </p> <p><b>Enkelvoudig</b>      <b>Binden links/rechts</b>      <b>Binden boven</b></p> <p><b>Opmerking</b> Deze instelling verschijnt alleen bij de FS-1025MFP, FS-1125MFP en FS-1325MFP.</p>
11	<b>Combineren</b>	<p>Combineer 2 of 4 originele pagina's op 1 gekopieerde pagina.</p> <p>Waarde:   </p> <p><b>Uit</b>      <b>2in1</b>      <b>4in1</b></p>



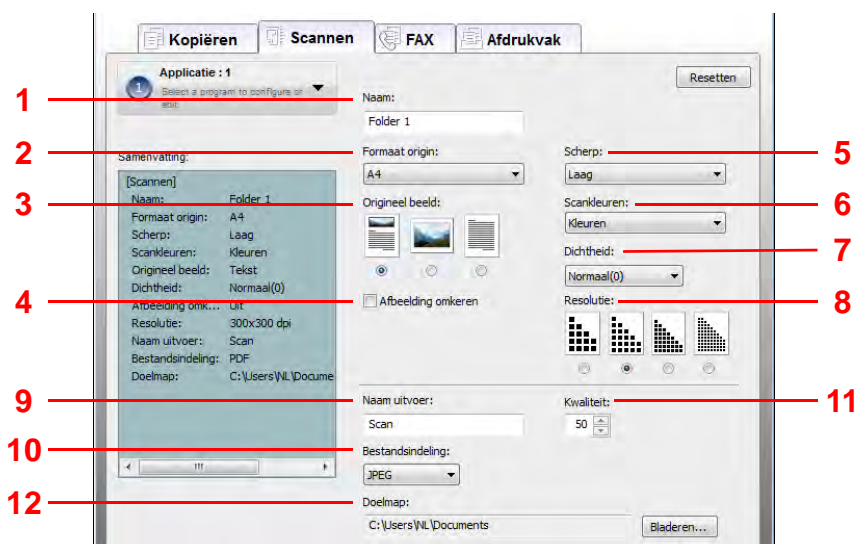

Nr.	Item	Beschrijving
12	Indeling	<p>U kunt de lay-out van de pagina selecteren.</p> <p>Waarde: <b>2in1</b> <b>4in1</b></p> <p>Links naar rechts Rechts naar links Rechts dan omlaag Omlaag dan rechts Links dan omlaag Omlaag dan links</p> <p><b>Opmerking</b> Raadpleeg <i>Combineren</i> op pagina 3-10 voor meer informatie over het instellen van eenheden.</p>

\* Er kunnen geen niet-numerieke tekens ingevoerd worden. Als het ingevoerde nummer buiten het bereik ligt, wordt de min./max.-waarde ingesteld.

### Tabblad Scannen







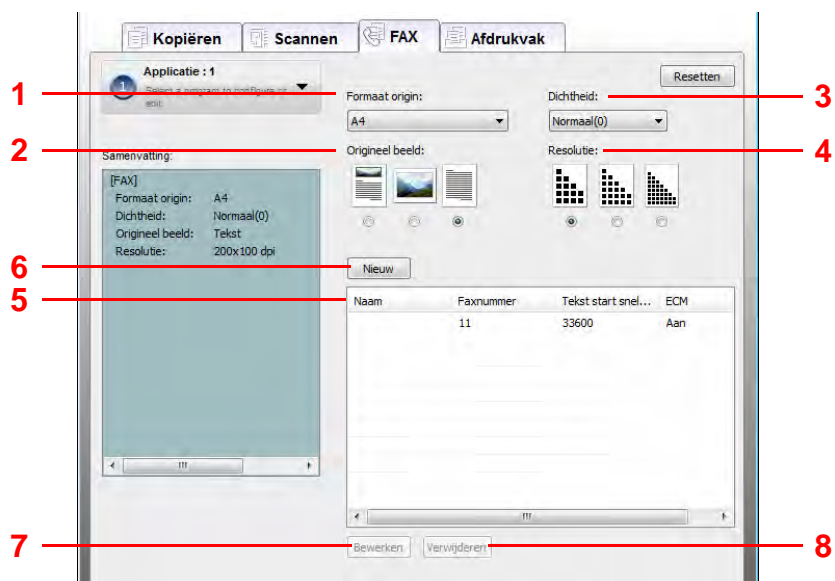

Nr.	Item	Beschrijving
1	<b>Naam</b>	Stel een naam in voor het programma. Deze naam wordt weergegeven in het berichtensdisplay van het bedieningspaneel van het apparaat. Er kunnen maximaal 18 tekens ingevoerd worden.
2	<b>Formaat origineel</b>	<p>Selecteer het formaat van de originelen die gescand worden.</p> <p>Waarde: <b>Executive, Letter, Legal, A4, A5, A6, B5 (JIS), B5 (ISO), Aangepast, 216 x 340 mm, Oficio II, 16K, Statement, Folio</b></p> <p><b>Opmerking</b> Raadpleeg <i>Configuratie</i> op pagina 2-54 voor het selecteren van <b>Aangepast</b>.</p>
3	<b>Origineel beeld</b>	<p>Selecteer de beeldkwaliteit die geschikt is voor het type origineel.</p> <p>Waarde:</p> <p>Tekst + Foto Foto Tekst</p>
4	<b>Afbeelding omkeren</b>	Wanneer dit geselecteerd is, wordt de kleur van de afbeelding omgedraaid.

Nr.	Item	Beschrijving
5	Scherp	Stel de scherpte van de afbeelding in. Waarde: <b>Geen, Laag, Gemiddeld, Hoog, Descreen</b> (vervaagt de omtrek en vermindert de scherpte)
6	Skankleuren	Selecteer de instelling voor kleurenmodus. Waarde: <b>Monochroom, Grijschaal, Kleuren</b>
7	Dichtheid	Selecteer de dichtheid. Waarde: <b>Lichter (-3), Lichter (-2), Lichter (-1), Normaal (0), Donkerder (+1), Donkerder (+2), Donkerder (+3)</b>
8	Resolutie	Selecteer de fijnheid van de scanresolutie. Waarde:  200x200 dpi  300x300 dpi  400x400 dpi  600x600 dpi
9	Naam uitvoer	Wijs aan gescande afbeeldingen een documentnaam toe. Bij meerdere pagina's zal een oplopend nummer worden toegevoegd aan het eind van de bestandsnaam, zoals Scan_001, Scan_002... . Er kunnen maximaal 16 karakters ingevoerd worden.
10	Bestandsindeling	Geef het bestandsformaat voor afbeeldingen aan. Waarde: <b>BMP, JPEG, PNG, TIFF, PDF</b>
11	Kwaliteit	Stel de kwaliteit in voor <b>bestandsformaat JPEG</b> . Dit is uitgeschakeld voor andere bestandsformaten. Waarde: <b>1 tot 100</b> <b>Opmerking</b> Er kunnen geen niet-numerieke tekens ingevoerd worden. Als het ingevoerde nummer buiten het bereik ligt, wordt de min./max. waarde ingesteld.
12	Doelmap	Voer het pad naar de map in waarin de gescande afbeelding zal worden opgeslagen. De standaard is ofwel C:\Users\ <user>\My Documents (Windows Vista/Windows 7) of C:\Document and Settings\<user>\My Documents (Windows XP). Klik op <b>Bladeren</b> om <b>Bladeren voor Doelmap</b> te openen en de map te selecteren.</user></user>

Tabblad FAX

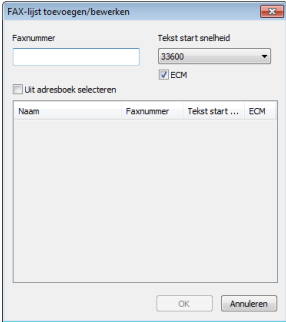

Nr.	Item	Beschrijving
1	Formaat origin	Selecteer het formaat van de originelen die gescand worden. Waarde: <b>Executive, Letter, Legal, A4, A5, A6, B5 (JIS), B5 (ISO), Aangepast, 216 x 340 mm, Oficio II, 16K, Statement, Folio</b> <b>Opmerking</b> Raadpleeg <i>Configuratie</i> op pagina 2-54 voor het selecteren van <b>Aangepast</b> .
2	Origineel beeld	Selecteer de beeldkwaliteit die geschikt is voor het type origineel. Waarde:    <b>Tekst + Foto Foto Tekst</b>
3	Dichtheid	Stel de dichtheid in aan de hand van 7 niveaus. Waarde: <b>Lichter (-3), Lichter (-2), Lichter (-1), Normaal (0), Donkerder (+1), Donkerder (+2), Donkerder (+3)</b>
4	Resolutie	Selecteer de fijnheid van de scanresolutie. Waarde:    <b>200x100 dpi 200x200 dpi 200x400 dpi</b>
5	Bestemmingenlijst	De bestemming wordt weergegeven.

Nr.	Item	Beschrijving
6	<b>Nieuw</b>	Opent scherm <b>FAX-lijst toevoegen/bewerken</b> .
7	<b>Bewerken</b>	 <p>Er kan een nieuwe bestemming worden toegevoegd door op <b>Nieuw</b> te klikken. Om een bestemming te bewerken, wordt deze in de lijst geselecteerd waarna op <b>Bewerken</b> geklikt wordt. De bestemmingen die in het Adresboek van het apparaat opgeslagen zijn, worden weergegeven.</p> <ul style="list-style-type: none"> <li>• Direct een faxnummer invoeren. Voer een faxnummer in en stel de <b>Tekst start snelheid</b> en <b>ECM</b> in.</li> <li>• Selecteren uit het Adresboek. Selecteer vakje <b>Uit adresboek selecteren</b> en kies daarna uit de weergegeven bestemmingen.</li> </ul> <p><b>Opmerking</b> Er kunnen maximaal 100 bestemmingen toegevoegd worden. Wanneer een groep uit het Adresboek geselecteerd wordt, wordt deze geconverteerd naar de contactbestemmingen.</p> <p>Klik op <b>OK</b> om het toevoegen of het wijzigen van de bestemming toe te passen en terug te keren naar tabblad <b>FAX</b>.</p>
8	<b>Verwijderen</b>	Om een bestemming te verwijderen, wordt deze in de lijst geselecteerd waarna op <b>Verwijderen</b> geklikt wordt.

Tabblad Afdrukvak

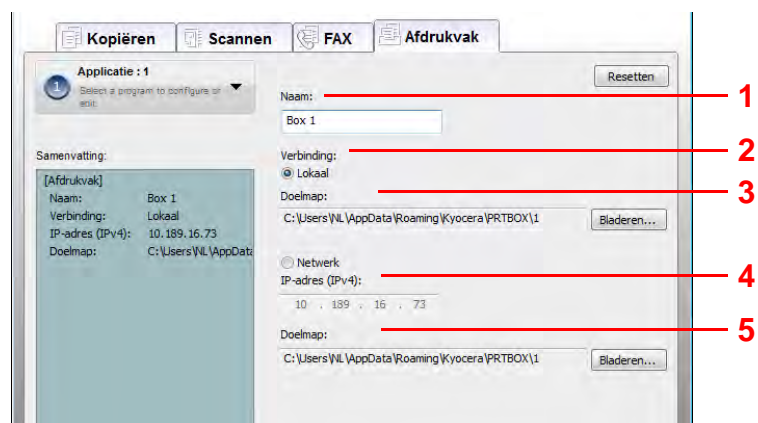

Nr.	Item	Beschrijving
1	<b>Naam</b>	Stel een naam in voor het programma. Deze naam wordt weergegeven in het berichtenspaneel van het bedieningspaneel van het apparaat. Er kunnen maximaal 18 tekens ingevoerd worden.
2	<b>Verbinding</b>	Selecteer de interface die gebruikt wordt voor het verbinden met het apparaat. Waarde: <b>Lokaal, Netwerk</b>
3	<b>Doelmap (lokaal)</b>	Geef het pad in voor de map die als Afdrukbox gebruikt wordt. Programma 1 is Box 1, Programma 2 is Box 2 en Programma 3 is Box 3. Klik op <b>Bladeren</b> om <b>Bladeren voor Doelmap</b> te openen en de map te selecteren.
4	<b>IP-adres (IPv4)</b>	Stel het IP-adres in voor de PC waarvan de Afdrukbox gebruikt moet worden. Waarde: ###.###.###.### Deze instelling is beschikbaar wanneer voor <b>Netwerk</b> gekozen wordt als <b>Verbinding</b> .
5	<b>Doelmap (netwerk)</b>	Geef het pad in voor de map die als Afdrukbox gebruikt wordt. Programma 1 is Box 1, Programma 2 is Box 2 en Programma 3 is Box 3. Klik op <b>Bladeren</b> om <b>Bladeren om Bladeren voor Doelmap</b> te openen en de map te selecteren. Deze instelling is beschikbaar wanneer voor <b>Netwerk</b> gekozen wordt als <b>Verbinding</b> .

## Adresboek

Bewerk de faxbestemmingen in het Adresboek Deze instelling verschijnt alleen bij de FS-1120MFP, FS-1125MFP, FS-1320MFP en FS-1325MFP.

### Toegang tot de FAX Address Book Utility

- 1 Start de KYOCERA Client Tool zoals beschreven in *Toegang tot de KYOCERA Client Tool* op pagina 2-28.
- 2 Klik op **Adresboek** in tabblad **FAX**. De FAX Address Book Utility wordt geopend.



### Overzicht

Het Adresboek wordt als volgt gebruikt.

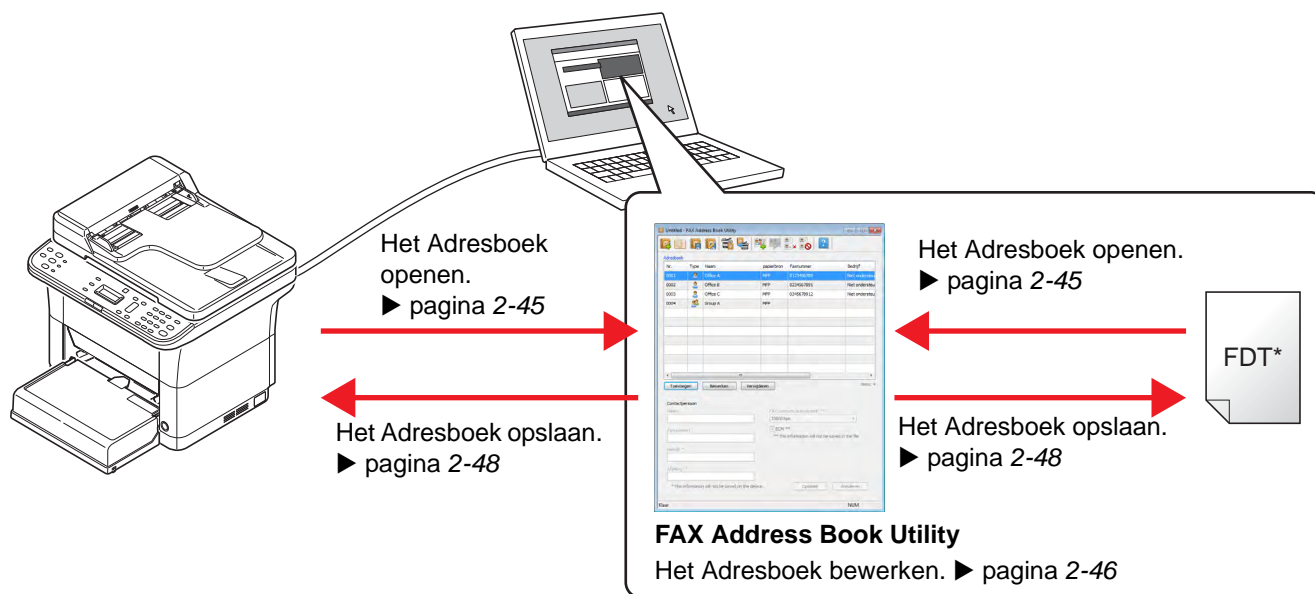

**Opmerking** Het voor het fax-Adresboek gebruikte bestandsformaat is een FDT-bestand. Het Adresboek kan naar een andere fax geëxporteerd worden vanuit een FDT-bestand.



Scherm FAX Address Book Utility

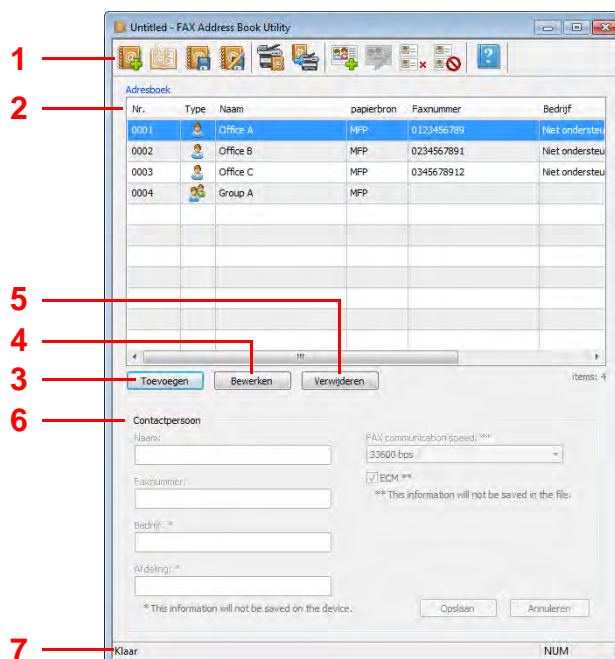

Nr.	Item	Beschrijving	Referentiepagina
1	Hoofdwerkbalk	Snelle toegang tot de belangrijkste functionaliteiten.	—
2	Adresboek-lijst	Toont alle adres- en groepsinvoer in het open Adresboek.	—
3	<b>Toevoegen</b>	Voeg een nieuwe bestemming toe aan de lijst.	2-46
4	<b>Bewerken</b>	Wijzig een in de lijst geselecteerde bestemming.	2-47
5	<b>Verwijderen</b>	Verwijder in de lijst geselecteerde bestemming(en).	2-47
6	<b>Contactpersoon</b>	Geef <b>Naam</b> , <b>Faxnummer</b> , <b>Bedrijf</b> en <b>Afdeling</b> voor de bestemming in, zodat deze in het Adresboek vastgelegd kan worden en stel de <b>FAX communication speed</b> en de <b>ECM</b> in. Deze zijn ingeschakeld wanneer op <b>Toevoegen</b> of <b>Bewerken</b> geklikt wordt.  <b>Opmerking</b> <b>Naam</b> , <b>Bedrijf</b> en <b>Afdeling</b> worden op het voorblad gebruikt bij het verzenden van faxen. <b>Bedrijf</b> en <b>Afdeling</b> worden niet op het apparaat opgeslagen en <b>FAX communication speed</b> en <b>ECM</b> worden niet in het bestand opgeslagen.	2-46
7	Statusbalk	Geeft de huidige status van het menu aan.	—

Het Adresboek openen

Open een Adresboek dat bewerkt moet worden.

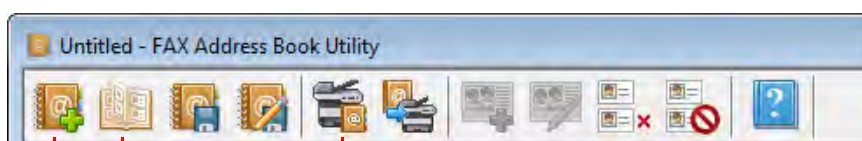

- Het Adresboek vanaf het apparaat inlezen.
- Een Adresboek uit een FDT-bestand openen.
- Een nieuw Adresboek creëren.

## Het Adresboek bewerken

Invoer in het Adresboek toevoegen en bewerken. Er kunnen in totaal 120 contactpersonen en groepscombinaties worden toegevoegd.

### Een contactpersoon toevoegen

- 1 Klik op **Toevoegen**.

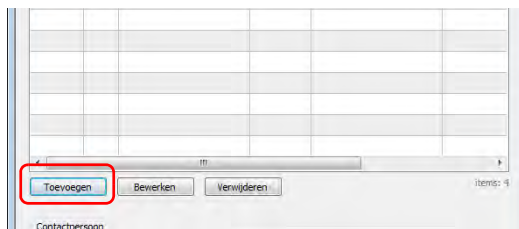

- 2 Geef de informatie van de invoer in.

1 — Naam:

2 — Faxnummer:

Bedrijf: \*

Afdeling: \*

FAX communication speed: \*\*

ECM \*\*

\*\* This information will not be saved in the file.

\* This information will not be saved on the device.

3 —

4 —

5 —

6 —

Nr.	Item	Beschrijving
1	<b>Naam</b>	Voer de <b>Naam</b> in. Er kunnen maximaal 32 karakters ingevoerd worden.
2	<b>Faxnummer</b>	Voer het <b>Faxnummer</b> in. Er kunnen maximaal 32 karakters ingevoerd worden.
3	<b>FAX communication speed</b>	Configureer de startsnelheid voor faxcommunicatie. Waarde: <b>9600 bps, 14400 bps, 33600 bps</b> <b>Opmerking</b> Normaliter moet de standaard instelling gebruikt worden.
4	<b>ECM</b>	Schakel ECM-communicatie in. ECM (Error Correction Mode) is een functie die een beeld, dat niet goed verzonden of ontvangen is door storing op de telefoonlijn tijdens het verzenden, automatisch opnieuw verzendt.
5	<b>Opslaan</b>	Sla de ingevoerde informatie op.
6	<b>Annuleren</b>	Annuleer de ingevoerde informatie.

- 3 Klik op **Opslaan**. De nieuwe invoer verschijnt bovenin de lijst in het scherm.

### Een groep toevoegen

- 1 Klik op het pictogram voor **Groep toevoegen**.

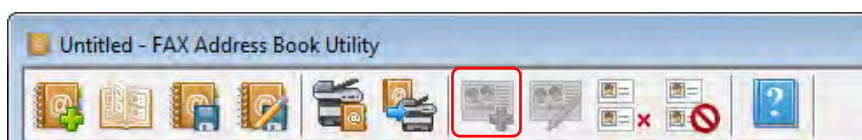

2 Geef de informatie groep in die toegevoegd moet worden.

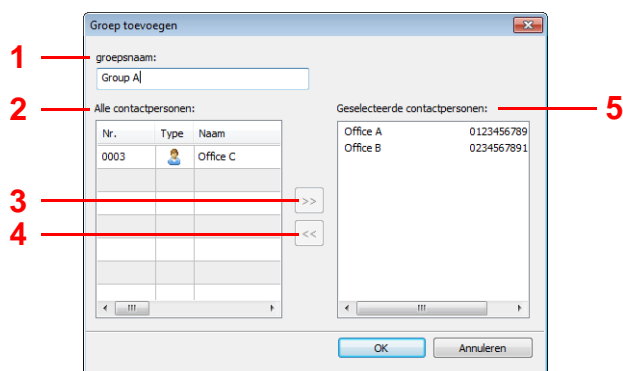

Nr.	Item	Beschrijving
1	groepsnaam	Voer de groepsnaam in. De hier ingevoerde naam verschijnt in de lijst in het Adresboek. Er kunnen maximaal 32 karakters ingevoerd worden.
2	Alle contactpersonen	Toont alle invoer (alleen contactpersonen) die in het geopende Adresboek vastgelegd zijn.
3	>>	Verplaatst de bestemming die in de lijst van <b>Alle contactpersonen</b> geselecteerd is naar de lijst met <b>Geselecteerde contactpersonen</b> . Er kunnen maximaal 100 bestemmingen geselecteerd worden.
4	<<	Verwijdert de bestemming uit de lijst van <b>Geselecteerde contactpersonen</b> en zet deze terug in de lijst met <b>Alle contactpersonen</b> .
5	Geselecteerde contactpersonen	Toont de invoer in de groep.

3 Klik op **OK** om de groep toe te voegen en verlaat Groep toevoegen. Klik op **Annuleren** om Groep toevoegen te verlaten zonder de groep toe te voegen.

### Invoer in het Adresboek bewerken

- Invoer contactpersoon bewerken.

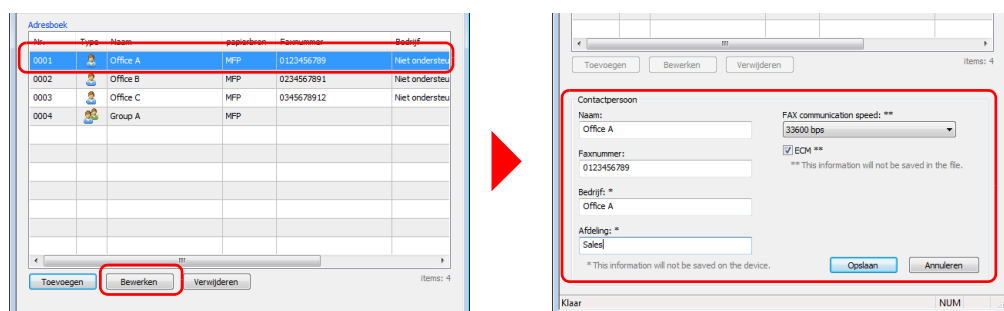

Selecteer de contactpersoon die bewerkt moet worden en klik op **Bewerken**. Bewerk de invoer en klik op **Opslaan**.

Raadpleeg *Een contactpersoon toevoegen* op pagina 2-46 voor meer informatie over invoer van contactpersonen.

- Invoer groep bewerken.

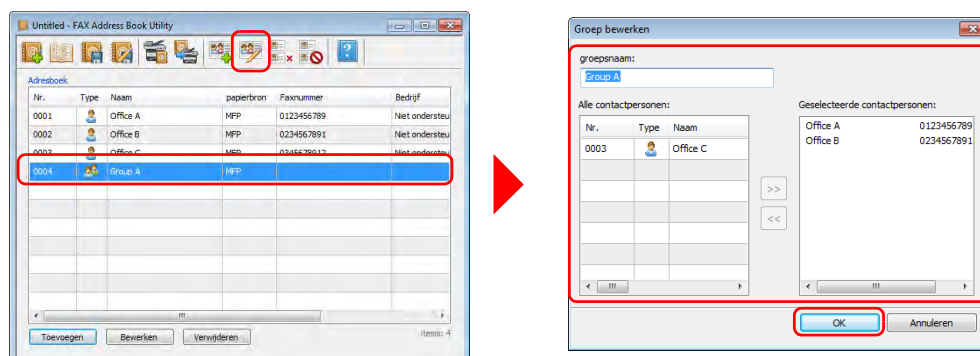

Selecteer de groepsinvoer die bewerkt moet worden en klik op het pictogram voor **Groep bewerken**. Scherm **Groep bewerken** verschijnt. Bewerk de invoer en klik op **OK**.

 **Opmerking** Scherm **Groep bewerken** kan ook geopend worden door te dubbelklikken op de invoer die bewerkt moet worden.

Raadpleeg *Een groep toevoegen* op pagina 2-46 voor meer informatie over invoer van groepen.

- Invoer verwijderen.

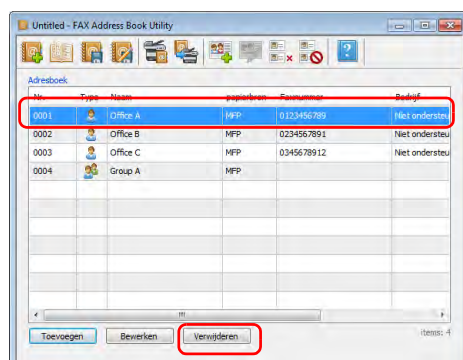

Selecteer de uit de lijst te verwijderen invoer en klik op **Verwijderen**.

### Het Adresboek opslaan.

Wanneer u klaar bent met het bewerken van het Adresboek, sla het Adresboek dan op in het apparaat of in een FDT-bestand.

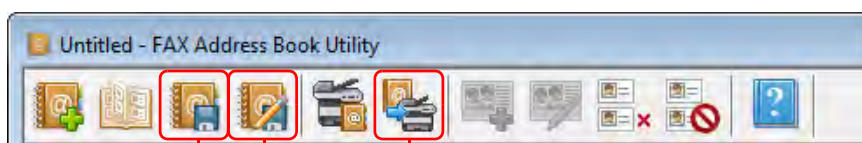

Het Adresboek opslaan in het apparaat.

Het Adresboek als FDT-bestand met een andere naam opslaan.

Het Adresboek opslaan in het FDT-bestand.

### Lijst blokkeringen vastleggen

Leg een lijst van blokkeringen vast voor beperkingen bij het verzenden.

Ontvangst van faxnummers die in deze lijst met geblokkeerde nummers staan, wordt geweigerd. Ontvangst van partijen die geen faxnummernotificatie meesturen, kan ook geweigerd worden.

Om deze beperking te activeren, worden in de 'Lijst geblokk.' ontvangst beperkingen ingesteld. Raadpleeg *Ontvangstbeperkingen* op pagina 7-35 voor meer informatie.

- 1 Klik op het pictogram voor **Geblokkeerde nummers**.

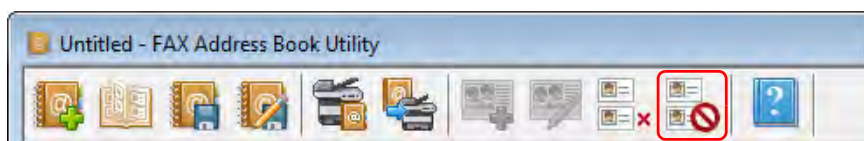

**Opmerking** Geblokkeerde nummers worden in het apparaat opgeslagen. Klik op het pictogram voor **Geblokkeerde nummers** om de nummers die in het apparaat opgeslagen staan, uit te lezen.

- 2 Voer de informatie van geweigerde (geblokkeerde) nummers in.

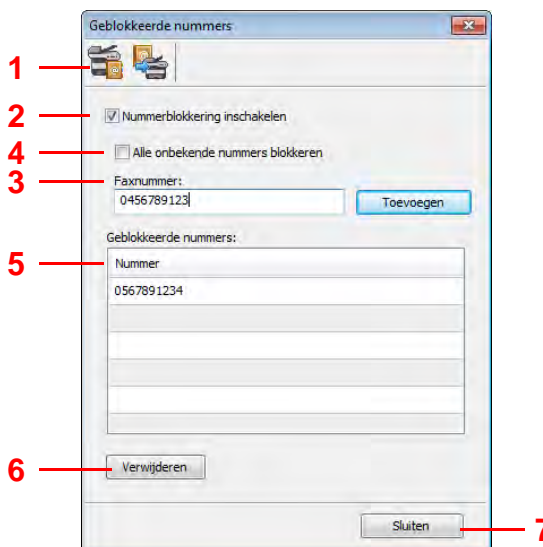

Nr.	Item	Beschrijving
1	<b>Laden van apparaat</b>	Laad de informatie over geblokkeerde nummers van het apparaat in.
2	<b>Nummerblokkering inschakelen</b>	Vink dit selectievakje aan om ontvangst van geblokkeerde nummers te weigeren. Vink dit selectievakje aan om de instelling in te schakelen en stel de <i>Lijst geblokk.</i> in zoals uitgelegd in <i>Ontvangstbeperkingen instellen</i> op pagina 7-35.
3	<b>Faxnummer</b>	Geef een faxnummer in waarvan ontvangst van faxen geweigerd zal worden. Er kunnen maximaal 20 karakters ingevoerd worden. Klik op <b>Toevoegen</b> om het nummer toe te voegen aan de lijst onderin het scherm.
4	<b>Alle onbekende nummers blokkeren</b>	Vink dit selectievakje aan om ontvangst te weigeren van partijen die geen faxnummernotificatie meezenden. Vink dit selectievakje aan om de instelling in te schakelen en stel <i>Weigeren</i> in zoals uitgelegd in <i>Ontvangst vanaf onbekend nummer</i> op pagina 7-35.
5	<b>Geblokkeerde nummers lijst</b>	Toont de nummers die vastgelegd zijn onder <i>Lijst geblokk.</i> (geblokkeerde nummers). Er kunnen tot 10 geblokkeerde nummers vastgelegd worden.
6	<b>Verwijderen</b>	Om nummers uit de lijst met geblokkeerde nummers ( <i>Lijst geblokk.</i> ) te verwijderen, worden deze in de lijst geselecteerd waarna op <b>Verwijderen</b> geklikt wordt.
7	<b>Sluiten</b>	Beëindigen zonder geblokkeerde nummers vast te leggen.

- 3 Klik op het pictogram voor **Opslaan naar apparaat** om de te blokkeren nummers in het apparaat op te slaan.



## Instellingen Snel scannen/TWAIN

De instellingen die vereist zijn voor scannen met het apparaat worden hieronder uitgelegd. De instellingen die hier aangegeven worden, zijn de standaard instellingen voor scannen.

Item	Beschrijving
Voorkeuren	Wijzig de instellingen voor TWAIN-scannen. Deze instelling is alleen effectief voor Quick Scan.
Quick Scan Settings	Wijzig de instellingen voor Scannen naar PDF, Scannen naar e-mail en Scannen naar map.

- 1 Start de KYOCERA Client Tool zoals beschreven in *Toegang tot de KYOCERA Client Tool* op pagina 2-28.
- 2 Klik op **Voorkeuren** of **Quick Scan Settings** in tabblad **Scannen**.

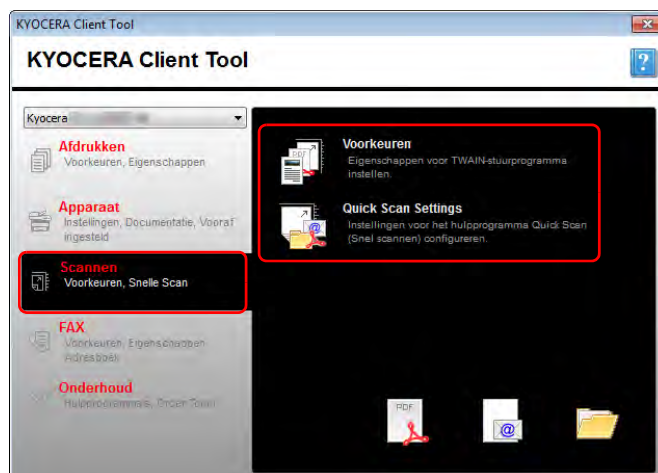

## TWAIN-instellingen

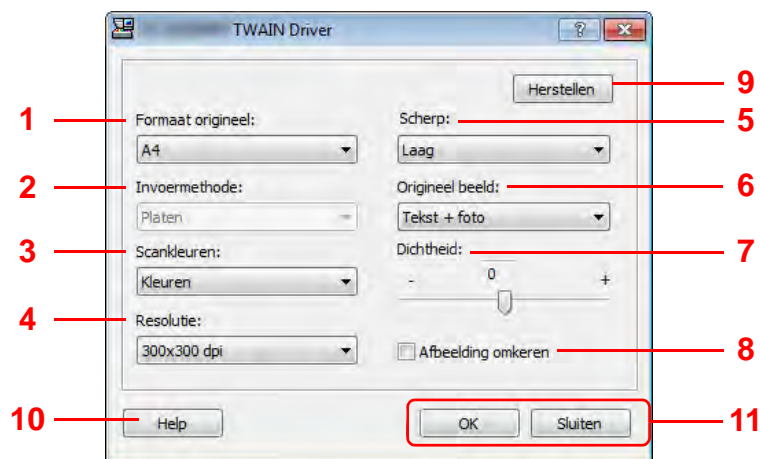

Nr.	Item	Beschrijving
1	<b>Formaat origineel</b>	Selecteer het formaat van de originelen die gescand worden. De formaten waaruit gekozen kan worden, variëren, afhankelijk van de instelling voor <b>Invoermethode</b> . Waarde: (bij <b>Invoermethode Auto of Platen</b> ) <b>Letter, Statement, Executive, A4, A5, A6, B5 (JIS), B5 (ISO), 16K, Aangepast</b> (bij <b>Invoermethode Documententoevoer</b> ) <b>Letter, Legal, Statement, Executive, A4, A5, A6, Folio, B5 (JIS), B5 (ISO), Oficio II, 16K, 216 × 340 mm, Aangepast</b> <b>Opmerking</b> Raadpleeg <i>Configuratie</i> op pagina 2-54 voor het selecteren van Aangepast.
2	<b>Invoermethode</b>	Selecteer de invoermethode voor originelen. Waarde: <b>Automatisch, Documententoevoer, Platen</b>
3	<b>Scankleuren</b>	Selecteer de instelling voor kleurenmodus. Waarde: <b>Monochroom, Grijsschaal, Kleuren</b>
4	<b>Resolutie</b>	Selecteer de fijnheid van de scanresolutie. Waarde: <b>200 × 200 dpi, 300 × 300 dpi, 400 × 400 dpi, 600 × 600 dpi</b>
5	<b>Scherp</b>	Stel de scherpte van de afbeelding in. Waarde: <b>Geen, Laag, Gemiddeld, Hoog, Descreen</b> (vervaagt de omtrek en vermindert de scherpte)
6	<b>Origineel beeld</b>	Selecteer type origineelbeeld voor de beste resultaten. Waarde: <b>Tekst, Foto, Tekst+Foto</b>
7	<b>Dichtheid</b>	Selecteer de dichtheid. Waarde: <b>-3 (lichter) tot 3 (donkerder)</b>
8	<b>Afbeelding omkeren</b>	Wanneer dit geselecteerd is, wordt de kleur van de afbeelding omgedraaid.
9	<b>Herstellen</b>	Reset de instellingen naar standaard waarden.
10	<b>Help</b>	Geeft scherm Help weer.
11	<b>OK/Sluiten</b>	Klik op <b>OK</b> om de TWAIN-instellingen te verlaten na het toepassen van de aangepaste scaninstellingen. Klik op <b>Sluiten</b> om de TWAIN-instellingen te verlaten zonder de aangepaste scaninstellingen toe te passen.

## Instellingen Snel scannen

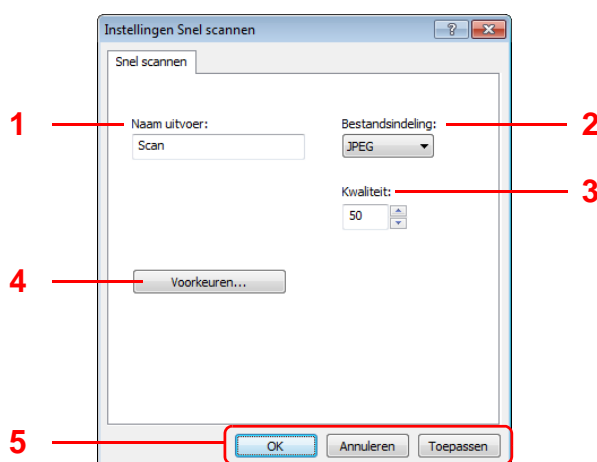



Nr.	Item	Beschrijving
1	<b>Naam uitvoer</b>	<p>Wijs aan gescande afbeeldingen een documentnaam toe. Wanneer er meerdere afbeeldingen in dezelfde map opgeslagen worden, zal een oplopend nummer worden toegevoegd aan het eind van de bestandsnaam, zoals Scan_001, Scan_002... . Er kunnen maximaal 16 karakters ingevoerd worden.</p>
2	<b>Bestandsindeling</b>	<p>Geef het bestandsformaat voor afbeeldingen aan.            Waarde: <b>BMP, JPEG, PNG, TIFF, PDF</b></p> <p><b>Opmerking</b> Bij Scannen naar PDF worden alle afbeeldingen opgeslagen in PDF-formaat.</p>
3	<b>Kwaliteit</b>	<p>Stel de kwaliteit in voor <b>Bestandsindeling JPEG</b>. Een hogere kwaliteit wordt een lagere compressie. Dit is uitgeschakeld voor andere bestandsformaten.            Waarde: <b>1 tot 100</b></p> <p><b>Opmerking</b> Er kunnen geen niet-numerieke tekens ingevoerd worden. Als het ingevoerde nummer buiten het bereik ligt, wordt de min./max. waarde ingesteld.</p>
4	<b>Voorkeuren</b>	<p>Geeft scherm TWAIN-instellingen weer. Raadpleeg de Gebruikershandleiding <i>TWAIN-instellingen</i> op pagina 2-51 voor meer informatie.</p>
5	<b>OK/Annuleren/Toepassen</b>	<p>Klik op <b>OK</b> om de Quick Scan Settings te verlaten na het toepassen van de aangepaste scaninstellingen.            Klik op <b>Annuleren</b> om de Quick Scan Settings te verlaten na het toepassen van de aangepaste scaninstellingen.            Klik op <b>Toepassen</b> om de toe te passen aangepaste scaninstellingen toe te passen zonder de Quick Scan Settings te verlaten.</p>

## Configuratie

Configuratie is een functie van de KYOCERA Client Tool. De standaardinstellingen voor het apparaat kunnen gewijzigd worden en er kunnen berichten worden ingesteld die in de Statusmonitor getoond worden.



**Opmerking** Raadpleeg voor gedetailleerde informatie over de functies van Configuratie de *KYOCERA Client Tool User Guide*.

## Toegang tot Configuratie

Volg deze stappen om Configuratie op het bureaublad weer te geven.

- 1 Start de KYOCERA Client Tool zoals beschreven in *Toegang tot de KYOCERA Client Tool* op pagina 2-28.
- 2 Klik in tabblad **Apparaat** op **Configuratie**. Configuratie wordt geopend.

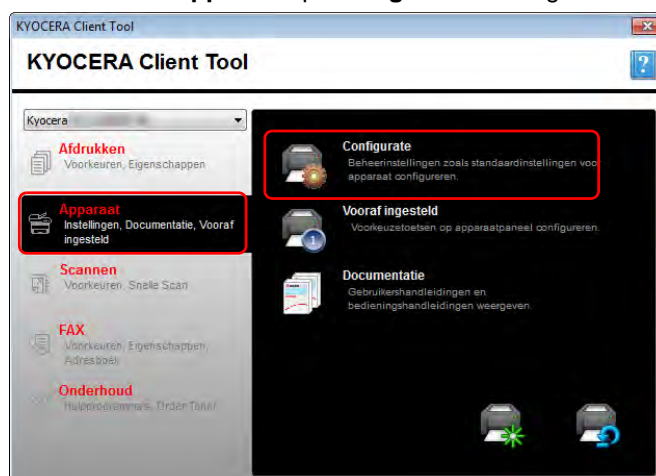

## Scherm Configuratie

### Algemeen

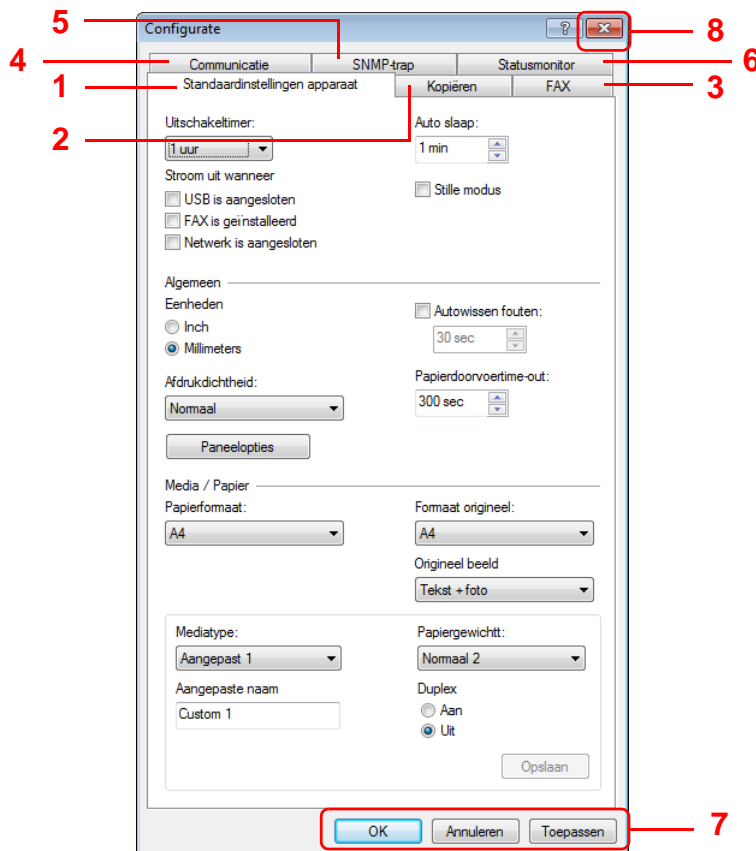

Nr.	Item	Beschrijving	Referentie-pagina
1	<b>Standaardinstellingen apparaat</b>	Configureer algemene apparaatinstellingen	2-56
2	<b>Kopiëren</b>	Configureer instellingen voor kopieerfuncties.	2-58
3	<b>FAX</b>	Configureer instellingen voor faxfuncties. <b>Opmerking</b> Deze instelling verschijnt alleen bij de FS-1120MFP, FS-1125MFP, FS-1320MFP en FS-1325MFP.	2-59
4	<b>Communicatie</b>	Configureer netwerkinstellingen.	2-62
5	<b>SNMP-trap</b>	Configureer instellingen voor SNMP-traps.	2-63
6	<b>Statusmonitor</b>	Configureer instellingen voor de Statusmonitor.	2-64
7	<b>OK/Annuleren/Toepassen</b>	Klik op <b>OK</b> om Configuratie te verlaten na het toepassen van de aangepaste apparaatinstellingen. Klik op <b>Annuleren</b> om Configuratie te verlaten zonder de aangepaste apparaatinstellingen toe te passen. Klik op <b>Toepassen</b> om de aangepaste apparaatinstellingen toe te passen zonder Configuratie te verlaten. <b>Opmerking</b> Wanneer op <b>OK</b> of <b>Toepassen</b> gedrukt wordt om de instellingen toe te passen, kan zich een fout voordoen m.b.t. niet verbonden zijn met het netwerk als het systeemmenu geopend is in het berichtendisplay van het bedieningspaneel van het apparaat.	—
8	—	Sluit Configuratie.	—

Tabblad Standaardinstellingen apparaat

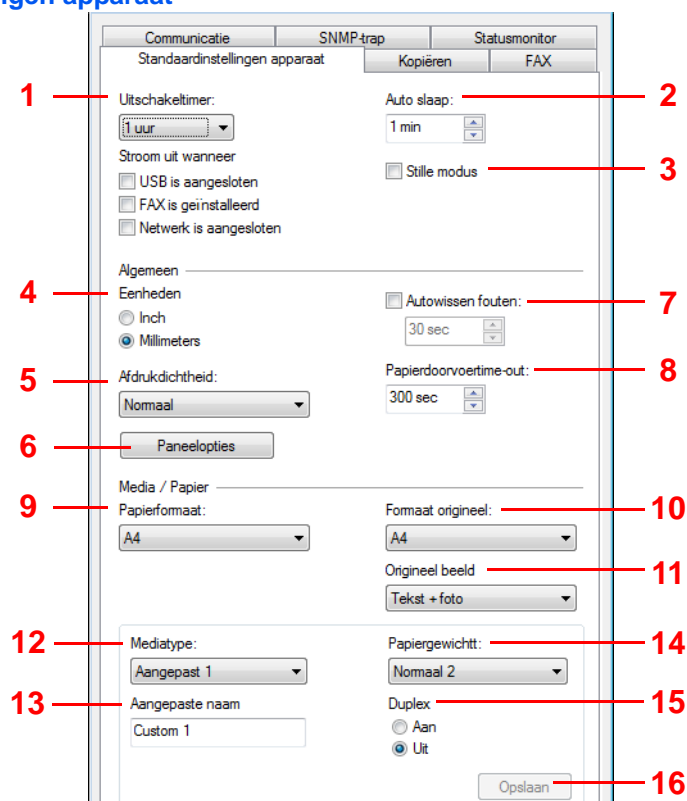

Nr.	Item	Beschrijving
1	<b>Uitschakeltimer</b>	Geef de tijdsduur aan voordat het apparaat automatisch uitgeschakeld wordt wanneer het niet gebruikt wordt. De ingestelde standaardtijd bedraagt <b>1 uur</b> . Waarde: <b>1 tot 6 uur, 9 uur, 12 uur, 1 dag tot 1 week</b> Geeft ook aan of de stroom al dan niet automatisch wordt uitgeschakeld wanneer <b>USB is aangesloten</b> , wanneer <b>Netwerk is aangesloten</b> en wanneer <b>FAX is geïnstalleerd</b> . <b>Opmerking FAX is geïnstalleerd</b> verschijnt alleen bij de FS-1120MFP, FS-1125MFP, FS-1320MFP en FS-1325MFP. Houd er bij gebruik van de FS-1120MFP/FS-1125MFP/FS-1320MFP/FS-1325MFP rekening mee dat het uitzetten van het apparaat met de stroomschakelaar het ontvangen en verzenden van faxen uitschakelt. <b>Netwerk is aangesloten</b> verschijnt alleen bij de FS-1025MFP, FS-1125MFP en FS-1325MFP.
2	<b>Auto slaap</b>	Stelt de sleeptimer voor het apparaat in voor het naar slaapstand schakelen als het apparaat niet in gebruik is. De ingestelde standaardtijd bedraagt 1 minuut. Waarde: <b>1 tot 240</b> minuten (stappen van 1 minuut)
3	<b>Stille modus</b>	Schakelt Stille modus in Raadpleeg <i>Stille modus</i> op pagina 1-4.
4	<b>Eenheden</b>	Selecteer <b>Inches</b> of <b>Millimeters</b> voor de eenheid van papierafmetingen.
5	<b>Afdrukdichtheid</b>	Stelt de dichtheid in aan de hand van 5 niveaus. Waarde: <b>Licht, Normaal-licht, Normaal, Normaal donker, Donker</b>

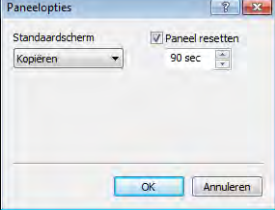
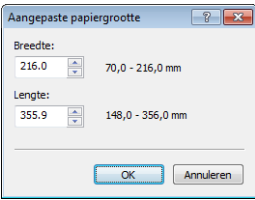
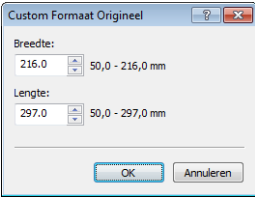
Nr.	Item	Beschrijving
6	Paneelopties	<p>Opent scherm <b>Paneelopties</b>.</p>  <ul style="list-style-type: none"> <li>• <b>Standaardscherm:</b> Selecteert het scherm dat na het opstarten rechts in beeld verschijnt (standaardscherm).</li> <li>• <b>Opmerking</b> Om de wijzigingen direct van kracht te laten worden, moet het apparaat UIT en weer AAN gezet worden. Wacht anders tot het apparaat naar de slaapstand schakelt en opnieuw ingeschakeld wordt.</li> <li>• <b>Taal:</b> Kies de taal die weergegeven wordt in het Berichtendisplay.</li> <li>• <b>Paneel resetten:</b> Als er gedurende een bepaalde tijd geen taken worden gedraaid, worden de instellingen automatisch gereset en wordt teruggekeerd naar de standaard instelling. Als bij <b>Paneel resetten</b> als instelling Aan gekozen wordt, stel dan de tijd in die gewacht moet worden voordat het paneel gereset wordt.</li> </ul>
7	Autowissen fouten	<p>Automatisch fouten wissen inschakelen. Als er tijdens het verwerken een fout optreedt, stopt de verwerking en wordt gewacht op de volgende stap van de gebruiker. In modus Auto error clear wordt de fout na een vooraf ingestelde tijdsduur gewist.</p> <p>Als bij Auto error clear als instelling Aan gekozen wordt, stel dan de tijd in die gewacht moet worden voordat foutmeldingen automatisch gewist worden.</p> <p>Waarde: <b>5 tot 495</b> seconden (elke vijf seconden)</p>
8	Papierdoorvoertime-out	<p>Wanneer afdrukgegevens van de PC ontvangen worden, zal het apparaat soms wachten als er geen informatie is die aangeeft dat de laatste pagina geen af te drukken gegevens bevat. Wanneer de vooraf ingestelde time-out verstrijkt, drukt het apparaat de documenten automatisch af. De opties liggen tussen de 5 en 495 seconden.</p> <p>Waarde: <b>5 tot 495</b> seconden (elke vijf seconden)</p>
9	Papierformaat	<p>Stelt het standaard papierformaat in voor de cassette.</p> <p>Waarde: <b>Letter, Legal, Statement, Executive, A4, A5, A6, Folio, B5 (JIS), B5 (ISO), Oficio II, 216 x 340 mm, 16K, Aangepaste papiergrootte</b></p> <p>Wanneer een <b>Aangepaste papiergrootte</b> geselecteerd wordt, verschijnt scherm <b>Aangepaste papiergrootte</b>.</p>  <p>Geef waarden in of selecteer deze voor <b>Breedte</b> en <b>Lengte</b>. Als de waarde voor <b>Breedte</b> of <b>Lengte</b> de toelaatbare limiet overschrijdt, wordt de limiet automatisch aangepast nadat op <b>OK</b> geklikt is.</p>
10	Formaat origineel	<p>Stel de standaard in voor het te scannen origineelformaat.</p> <p>Waarde: <b>Letter, Legal, Statement, Executive, A4, A5, A6, Folio, B5 (JIS), B5 (ISO), Oficio II, 216 x 340 mm, 16K, Aangepaste papiergrootte</b></p> <p>Wanneer een <b>Aangepaste papiergrootte</b> geselecteerd wordt, verschijnt scherm <b>Custom Formaat Origineel</b>.</p>  <p>Geef waarden in of selecteer deze voor <b>Breedte</b> en <b>Lengte</b>. Als de waarde voor <b>Breedte</b> of <b>Lengte</b> de toelaatbare limiet overschrijdt, wordt de limiet automatisch aangepast nadat op <b>OK</b> geklikt is.</p>
11	Origineel beeld	<p>Stel de standaard beeldkwaliteit in.</p> <p>Waarde: <b>Tekst + Foto, Foto, Tekst, Tekst + foto met hoge resolutie</b></p>

Nr.	Item	Beschrijving
12	Media type	Stelt het standaard mediatype in voor de cassette. Waarde: <b>Gewoon, Voorgedrukt, Etiketten, Zwaar, Gerecycled, Velijn</b> (60 tot 64 g/m <sup>2</sup> ), <b>Ruw, Briefhoofd, Kleur, Voorgeponst, Envelop, Kartonkaart, Dik</b> (90 tot 220 g/m <sup>2</sup> ), <b>Hoge kwaliteit, Aangepast 1-8</b> Wanneer <b>Aangepast 1-8</b> geselecteerd is, verschijnen <b>Aangepaste naam</b> en <b>Duplex enabled</b> .
13	Aangepaste naam	Wijzig de namen van <b>Aangepast 1-8</b> . Selecteer het mediatype; de naam zoals die na de wijziging zal zijn, wordt getoond.
14	Papiergewicht	Selecteer het gewicht voor elk mediatype. Raadpleeg <i>Papiersort</i> op pagina 2-12 voor meer informatie. Waarde: <b>Licht, Normaal 1, Normaal 2, Normaal 3, Zwaar 1, Zwaar 2, Zwaar 3</b>
15	Duplex	Voor <b>Aangepast 1-8</b> kunnen de instellingen voor duplexafdrukken gewijzigd worden. Waarde: <b>Aan, Uit</b> <b>Opmerking</b> Deze instelling verschijnt alleen bij de FS-1025MFP, FS-1125MFP en FS-1325MFP.
16	Opslaan	Sla de instellingen voor <b>Papiergewichtt, Aangepaste naam</b> en <b>Duplex</b> die ingesteld zijn voor <b>Aangepast 1-8</b> op.

### Tabblad Kopiëren

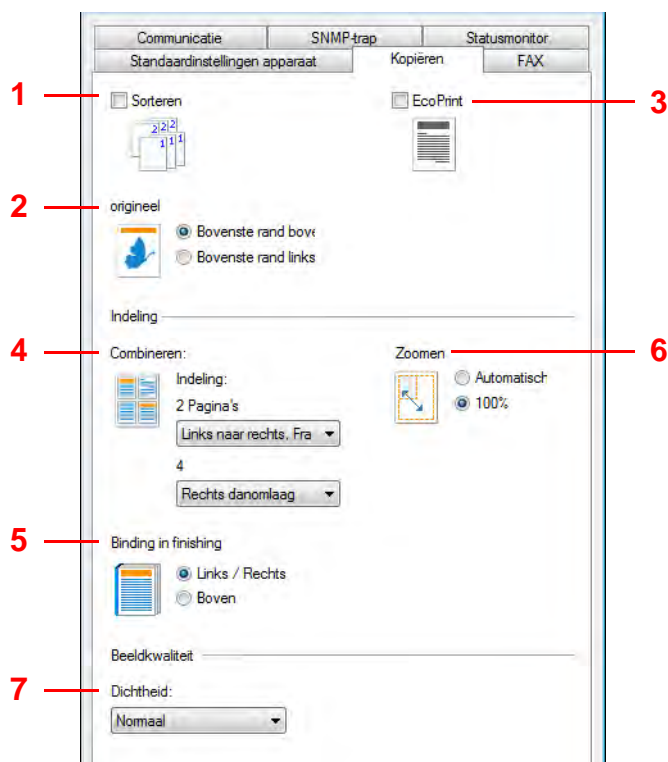

Nr.	Item	Beschrijving
1	Sorteren	Selecteer de standaarden voor Sorteren.
2	origineel	Stel de standaarden voor oriëntatie van de originelen in. Waarde: <b>Bovenste rand boven, Bovenste rand links</b>
3	EcoPrint	Stel de standaard in voor EcoPrint.

Nr.	Item	Beschrijving
4	Combineren	Stel de standaardwaarde voor de lay-out voor combineren in. Waarde: <b>(2 Pagina's) Links naar rechts, Fra top til bund, Rechts naar links (4 Pagina's) Rechts dan omlaag, Omlaag dan rechts, Links dan omlaag, Omlaag dan links</b>
5	Binding in finishing	Stel de richting voor binden in bij duplexkopieën. Waarde: <b>Links / Rechts, Boven</b> <b>Opmerking</b> Deze instelling verschijnt alleen bij de FS-1025MFP, FS-1125MFP en FS-1325MFP.
6	Zoomen	Selecteer de standaardinstelling voor zoomen. Waarde: <b>Automatisch, 100%</b>
7	Dichtheid	Stel de standaardwaarde voor de dichtheid van kopieën in. Waarde: <b>Lichter (-3), Lichter (-2), Lichter (-1), Normaal, Donkerder (+1), Donkerder (+2), Donkerder (+3)</b>

Tabblad FAX



**Opmerking** Tabblad FAX verschijnt alleen bij de FS-1120MFP, FS-1125MFP, FS-1320MFP en FS-1325MFP.

The screenshot shows the 'FAX' tab in the settings menu. The fields and buttons are numbered as follows:

- 1: naam (TX)
- 2: Nummer (TX)
- 3: Tekst start snelheid (TX)
- 4: ECM TX
- 5: Scanvoorkeuren (TX)
- 6: Afdrukvoorkeuren (RX)
- 7: Terminal-ID verzenden (TTI)
- 8: Volumeregeling
- 9: Aantal nieuwe pogingen
- 10: RX datum en tijd
- 11: RX
- 12: ECM RX
- 13: Aantal keren overgaan
- 14: Doorsturen
- 15: Faxnummer
- 16: Tekst start snelheid (RX)
- 17: ECM
- 18: Starten / Einde (scheduling)
- 19: Afdruk
- 20: Kennisgeving

Nr.	Item	Beschrijving
1	naam	Leg de lokale faxnaam vast die afgedrukt wordt op de fax bij het ontvangende systeem. Er kunnen maximaal 32 karakters ingevoerd worden.
2	Nummer	Leg het lokale faxnummer vast dat afgedrukt wordt op de fax bij het ontvangende systeem. Er kunnen maximaal 32 karakters ingevoerd worden.

Nr.	Item	Beschrijving
3	<b>Tekst start snelheid</b>	Stel de startsnelheid voor verzenden in. Waarde: <b>33600 bps, 14400 bps, 9600 bps</b>
4	<b>ECM TX</b>	Stel in of bij verzending ECM wordt uitgevoerd.
5	<b>Scanvoorkeuren</b>	Opent scherm <b>Scan- en afdrukvoorkeuren</b> .
6	<b>Afdrukvoorkeuren</b>	<ul style="list-style-type: none"> <li>• <b>Resolutie:</b> Selecteer de fijnheid van afbeeldingen bij het verzenden van faxen. Waarde: <b>200 x 100 dpi Normaal, 200 x 200 dpi Fijn, 200 x 400 dpi Super fijn</b></li> <li>• <b>Dichtheid:</b> Stel de dichtheid in op een van 7 niveaus bij het verzenden van faxen. Waarde: <b>Lichter (-3), Lichter (-2), Lichter (-1), Normaal, Donkerder (+1), Donkerder (+2), Donkerder (+3)</b></li> <li>• <b>Duplex:</b> Voer duplexafdrukken uit als een fax van meerdere pagina's ontvangen wordt bij het afdrukken van een fax. Waarde: <b>Uit, Aan</b> <b>Opmerking Duplex</b> verschijnt alleen bij de FS-1125MFP en FS-1325MFP.</li> </ul>
7	<b>Terminal-ID verzenden (TTI)</b>	Selecteer of de lokale faxinformatie wel of niet wordt afgedrukt op de fax van het ontvangende systeem.
8	<b>Volumeregeling</b>	<ul style="list-style-type: none"> <li>• <b>Luidspreker:</b> Stel het volume van de luidspreker in. Waarde: <b>0 - 5</b></li> <li>• <b>Beeldscherm:</b> Stel het volume van de monitor in. Waarde: <b>0 - 5</b></li> </ul> <p>Raadpleeg <i>Geluid</i> op pagina 7-26 voor meer informatie over het instellen van het volume.</p>
9	<b>Aantal nieuwe pogingen</b>	Het aantal malen dat het automatisch opnieuw geprobeerd wordt, kan gewijzigd worden. Waarde: <b>0 - 14</b>
10	<b>RX datum en tijd</b>	De functie Ontvangstdatum/-tijd voegt bovenaan elke pagina de datum/tijd van ontvangst, de informatie van de afzender en het aantal pagina's toe als het bericht afgedrukt wordt.
11	<b>RX</b>	Stel de startsnelheid voor ontvangen in. Waarde: <b>33600 bps, 14400 bps, 9600 bps</b>
12	<b>ECM RX</b>	Stel in of bij ontvangst ECM wordt uitgevoerd.
13	<b>Aantal keren overgaan</b>	Het aantal malen dat de oproep overgaat voordat de machine een oproep beantwoordt, kan naar behoefte gewijzigd worden. Waarde: <b>1 - 15</b>
14	<b>Doorsturen</b>	Stel in of ontvangen faxen moeten worden doorgestuurd of niet.
15	<b>Faxnummer</b>	Stel een bestemming in voor het doorsturen van faxen. Er kunnen maximaal 64 tekens ingevoerd worden.
16	<b>Tekst start snelheid</b>	Stel de startsnelheid voor verzenden in bij het doorsturen. Waarde: <b>33600 bps, 14400 bps, 9600 bps</b>
17	<b>ECM</b>	Stel ECM in bij het doorsturen.

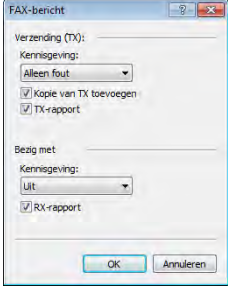

Nr.	Item	Beschrijving
18	<b>Instelling tijden voor doorsturen</b>	Stel de begin- en de eindtijd in waartussen doorsturen ingeschakeld is.
19	<b>Afdruk</b>	U kunt instellen of het apparaat de ontvangen originelen al dan niet moet afdrukken bij het doorsturen.
20	<b>Kennisgeving</b>	<p>Opent scherm <b>Kennisgeving</b>.</p>  <p>Stel instellingen m.b.t. faxrapporten in.</p> <ul style="list-style-type: none"> <li> <b>Verzending (TX)</b>  <b>Kennisgeving:</b> Telkens als u een fax verzendt, kunt u een rapport afdrukken om te bevestigen of de fax succesvol verzonden is.            Waarde: <b>Uit, Aan, Alleen fout</b>  <b>Kopie van TX toevoegen:</b> Wanneer deze optie ingeschakeld is, kan het verzonden beeld in het verzendresultaatrapport opgenomen worden.  <b>TX-rapport:</b> Wanneer deze optie ingeschakeld is, wordt na elke 50 faxverzendingen een administratief rapport afgedrukt.         </li> <li> <b>Bezig met</b>  <b>Kennisgeving:</b> Telkens als u een fax ontvangt, kunt u een rapport afdrukken om te bevestigen of de fax succesvol ontvangen is.            Waarde: <b>Uit, Aan, Alleen fout</b>  <b>RX-rapport</b> Wanneer deze optie ingeschakeld is, wordt na elke 50 faxontvangsten een administratief rapport afgedrukt.         </li> </ul>

## Tabblad Communicatie



**Opmerking** Tabblad **Communicatie** verschijnt alleen bij de FS-1025MFP, FS-1125MFP en FS-1325MFP.

Nr.	Item	Beschrijving
1	<b>Hostnaam</b>	Geeft de hostnaam van het apparaat aan. Max. aantal tekens: 16
2	<b>LAN-interface</b>	Selecteer het type van de op het apparaat geïnstalleerde LAN-interface. Het is ook mogelijk vakje saan te vinken voor beschikbare poorttypen die het apparaat gebruikt voor communicatie: <b>LPD-instelling</b> , <b>Raw-poort</b> , <b>WSD-afdruk</b> . Waarde: <b>Automatisch</b> , <b>10Base-half</b> , <b>10Base-full</b> , <b>100Base-half</b> , <b>100Base-full</b>
3	<b>TCP/IP</b>	Vink het vakje aan om het DHCP-protocol in te schakelen. Geef waarden voor <b>IP-adres</b> , <b>Subnetmask</b> en <b>Standaard gateway</b> in.
4	<b>SNMP</b>	Vink het vakje aan om het SNMP-protocol in te schakelen; selecteer daarna opties voor het SNMP-protocol. Het SNMP-protocol wordt gebruikt voor het leveren en overdragen van managementinformatie binnen de netwerkomgeving. <b>Lees gemeenschap</b> en <b>Schrijf gemeenschap</b> kunnen tot 16 tekens bevatten. De standaardcommunity is public. Geef informatie in voor <b>sysContact</b> , <b>sysName</b> en <b>sysLocation</b> ; deze kan tot 32 tekens lang zijn. Selecteer <b>Verificatie-onderscheppingen inschakelen</b> om authenticatie op het apparaat te activeren.

Tabblad **SNMP-trap**

 **Opmerking** Tabblad **SNMP-trap** verschijnt alleen bij de FS-1025MFP, FS-1125MFP en FS-1325MFP wanneer deze via het netwerk verbonden zijn.

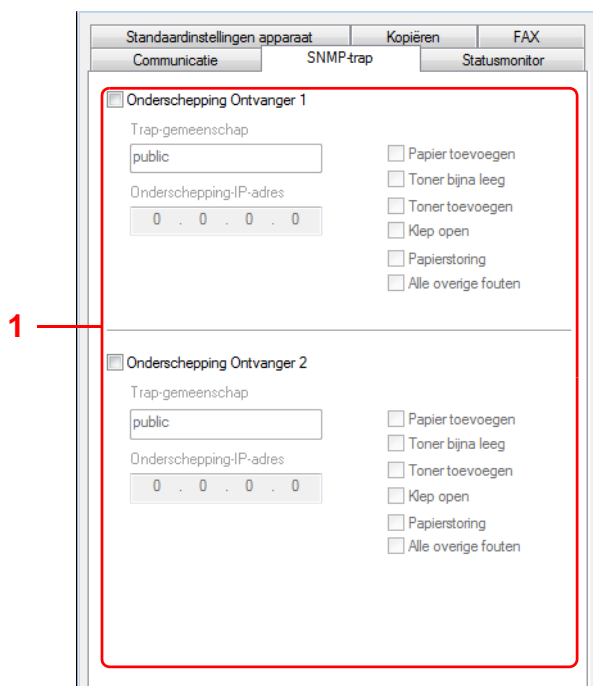

Nr.	Item	Beschrijving
1	<b>Onderschepping Ontvanger</b>	<p>Er kunnen trapinstellingen voor SNMP worden ingesteld voor 1 of 2 IP-adressen.</p> <p>Als zich een fout voordoet, zoals <b>Papier toevoegen</b>, dan zal het apparaat automatisch een trap genereren. De trap stuurt een foutbericht naar één of twee vooraf ingestelde ontvangers. De trapserver is de ontvanger van het SNMP-trap-pakket die in de toepassing draait. De standaardcommunity is public.</p> <p>Vink voor elk IP-adres het selectievakje <b>Onderschepping Ontvanger</b> aan, geef de naam en het IP-adres in van de trap-community en selecteer uit beschikbare gebeurtenissen.</p>

## Tabblad Statusmonitor

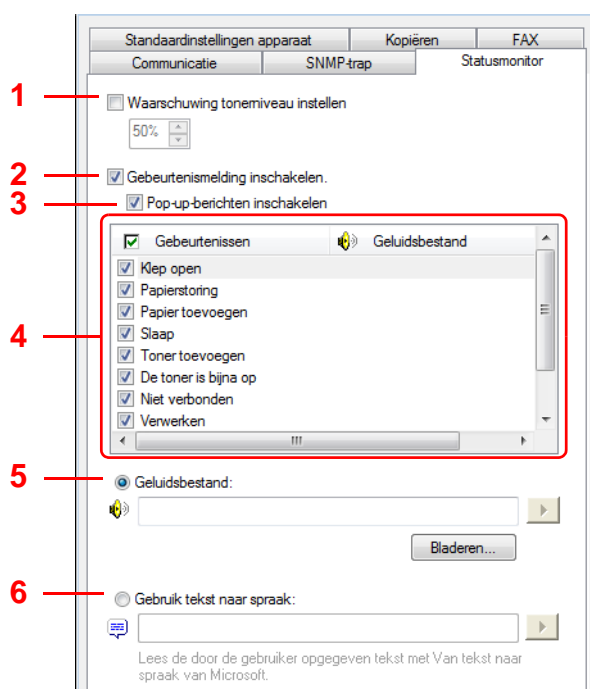

Nr.	Item	Beschrijving
1	<b>Waarschuwing tonerniveau instellen</b>	Selecteren voor het creëren van een waarschuwing wanneer de toner leeg begint te raken, waarna een percentage tussen 0 en 100 ingesteld wordt. Als het tonerniveau onder dit percentage komt, verschijnt er in tabblad <b>Benodigheden</b> onderin het scherm van de KYOCERA Client Tool een pictogram met een waarschuwing.
2	<b>Gebeurtenismelding inschakelen</b>	Selecteren voor het activeren van de notificatiefunctie voor bepaalde events voor het apparaat. Wanneer deze optie geselecteerd is, zijn er opties voor notificatie beschikbaar.
3	<b>Pop-up-berichten inschakelen</b>	Wanneer deze optie geselecteerd is, verschijnt er rechts onderin de hoek van het scherm een pop-upbericht voor elke geselecteerde gebeurtenis die zich voordoet.
4	Gebeurtenissenlijst	Selecteer de gebeurtenissen voor notificatie. Kies, om alle gebeurtenissen te selecteren, <b>Gebeurtenissen</b> .
5	<b>Geluidsbestand</b>	Selecteren om geluidsnotificaties in te schakelen met één of meerdere gebeurtenissen geselecteerd. Geef de locatie van een geluidsbestand in (.WAV), of klik op <b>Bladeren</b> om een geluidsbestand op de PC te lokaliseren. Er kan op de pijltoets (afspelen) gedrukt worden om het geselecteerde geluid te horen.
6	<b>Gebruik tekst naar spraak</b>	Selecteren om 'tekst naar spraak' in te schakelen met één of meerdere gebeurtenissen geselecteerd; geef na selectie de gewenste tekst in. De tool Text to Speech van Microsoft leest de tekst en speelt deze in gesproken vorm af. Er kan op de pijltoets (afspelen) gedrukt worden om het geselecteerde geluid te horen.

## De statuspagina afdrucken

Er kan een statuspagina afgedrukt worden om de huidige instellingen te controleren.

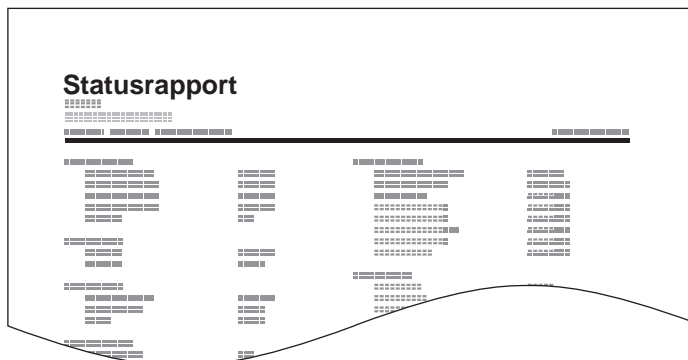

- 1 Druk op **[Menu]**.

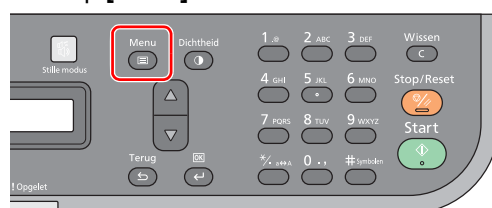

- 2 Druk op **[▲]** of **[▼]** om het **Systeemmenu** te selecteren.

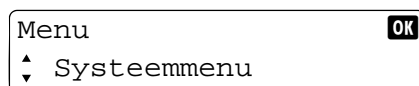

- 3 Druk op **[OK]**.
- 4 Druk op **[▲]** of **[▼]** om **Rapport** te selecteren.

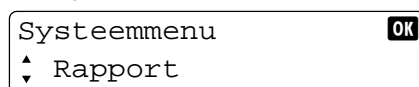

- 5 Druk op **[OK]**.
- 6 Druk op **[▲]** of **[▼]** om het **Statuspagina** te selecteren.

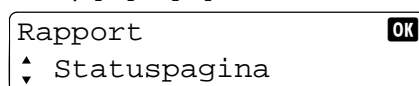

- 7 Druk op **[OK]**.
- 8 Druk op **[▲]** of **[▼]** om **Ja** te selecteren.

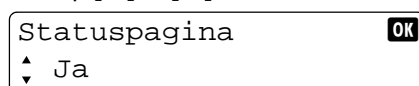

- 9 Druk op **[OK]**. Het afdrucken start.



# 3 Kopiëren

---

Dit hoofdstuk behandelt de volgende onderwerpen:

<b>Basisbediening</b> .....	<b>3-2</b>
<b>Handmatige duplex</b> .....	<b>3-4</b>
<b>Programma's gebruiken</b> .....	<b>3-6</b>
<b>Kopieerfuncties</b> .....	<b>3-7</b>
<b>ID-kaart kopie</b> .....	<b>3-14</b>

## Basisbediening

Volg de onderstaande stappen voor de basishandelingen bij het kopiëren.

- 1 Druk op **[Kopiëren]**.

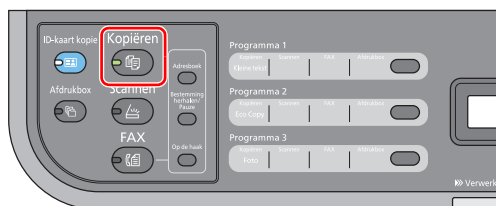

- 2 Plaats de originelen. Raadpleeg *Originelen plaatsen* op pagina 2-19 voor meer informatie.

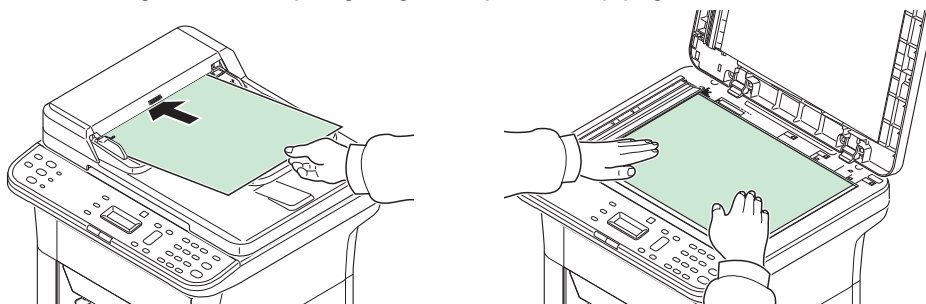

Als de originelen bij een hoek aan de voorkant gekruld zijn, ontkrul ze dan voor het laden.

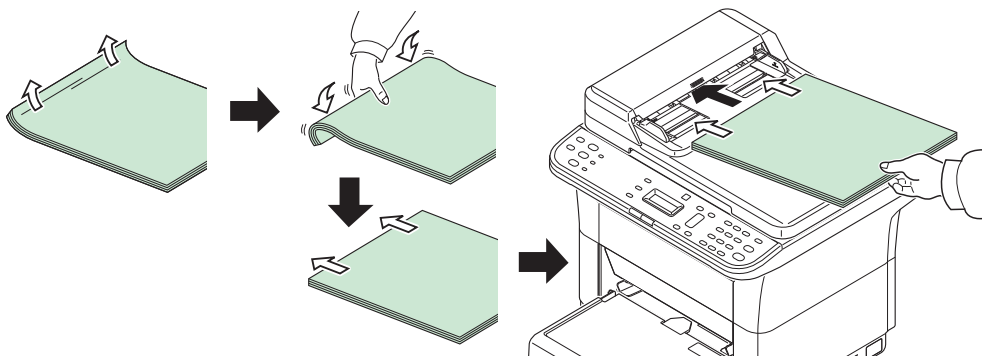

- 3 Als een programma ingesteld is, druk dan op de programmatoets (**[Programma 1]** - **[Programma 3]**) waarin het programma vastgelegd is.

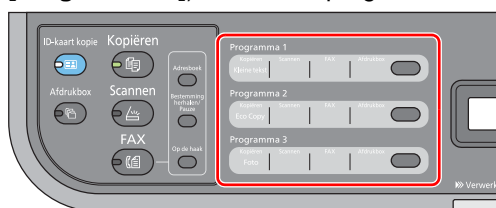

**Opmerking** Raadpleeg *Programma's gebruiken* op pagina 3-6 voor gegevens over functies die in programma's geregistreerd zijn.

- 4 Geef het aantal kopieën in.

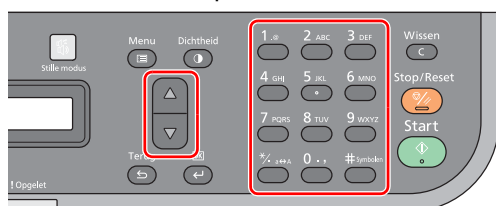

Gereed voor kopiëren.  
Exempl. 05

Gebruik de cijfertoetsen, **[▲]** of **[▼]** om het aantal kopieën in te voeren.



- 5 Stel de dichtheid in op 1 van 7 niveaus (Lichter -3 tot Donkerder +3).

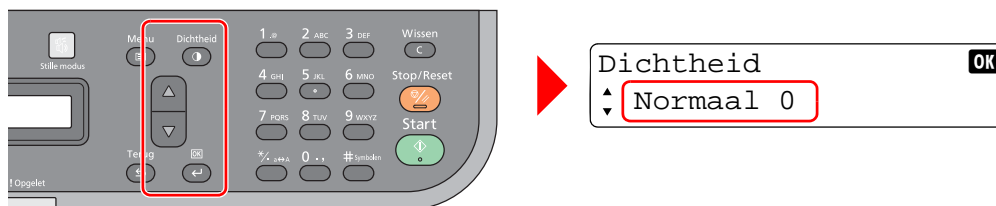

Druk op **[Dichtheid]** en op **[▲]** of **[▼]** om de gewenste dichtheid te selecteren. Druk op **[OK]**.

- 6 Selecteer de te gebruiken functies van het apparaat.

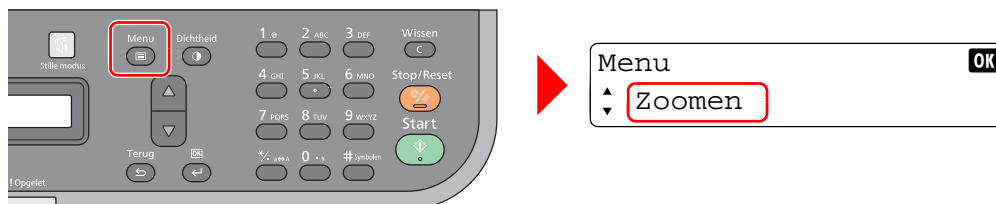

Druk op **[Menu]**. Er kunnen kopieerfuncties geselecteerd worden. Druk op **[▲]** of **[▼]** om de te gebruiken functies van het apparaat te selecteren.

Wat wilt u doen?	Referentiepagina
De uitvoerdocumenten op paginavolgorde sorteren.	Raadpleeg <i>Sorteren</i> op pagina 3-7.
Op beide zijden van het papier kopiëren.	Raadpleeg <i>Duplex</i> op pagina 3-7.
Het origineel vergroten of verkleinen.	Raadpleeg <i>Zoomen</i> op pagina 3-8.
2 of 4 originele pagina's combineren op 1 gekopieerde pagina.	Raadpleeg <i>Combineren</i> op pagina 3-10.
Het origineel formaat aangeven.	Raadpleeg <i>Orig. formaat</i> op pagina 3-11.
De oriëntatie van het te scannen origineel aangeven om zo in de juiste richting te scannen.	Raadpleeg <i>Richting Orig.</i> op pagina 3-12.
Het type origineelbeeld selecteren voor de beste resultaten.	Raadpleeg <i>Origineel beeld</i> op pagina 3-13.
Toner besparen bij het afdrukken.	Raadpleeg <i>EcoPrint</i> op pagina 3-13.

- 7 Druk op **[Start]** om te beginnen met kopiëren.

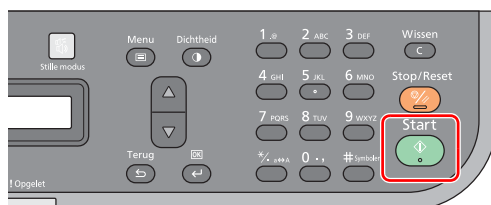

**Opmerking** Om de wijzigingen in kopieerfuncties terug te zetten naar de standaard status, wordt op **[Stop/Reset]** gedrukt.

## Handmatige duplex

Gebruik Handmatige duplex om op beide zijden van het papier af te drukken.

- 1 Selecteer kopieerfuncties en plaats de voorzijde van het origineel (of een oneven genummerde pagina) zoals uitgelegd in *Basisbediening* op pagina 3-2.

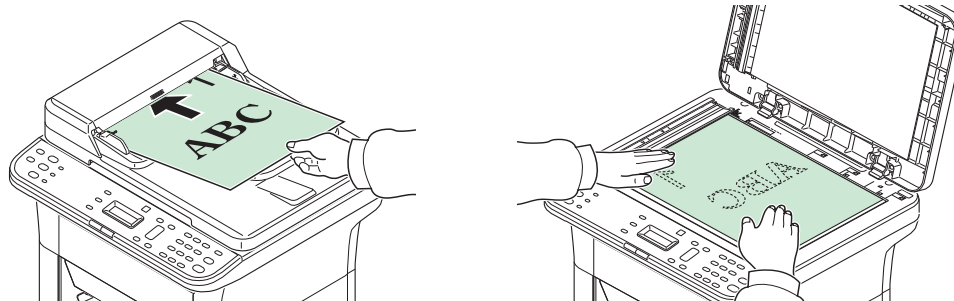

- 2 Druk op **[Start]**. De voorzijde wordt gekopieerd.

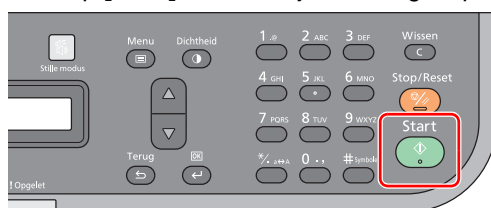

- 3 Haal het papier uit de binnenlade. Wanneer op meerdere vellen gekopieerd wordt, waaier het papier dan eerst uit voor het opnieuw geplaatst wordt.

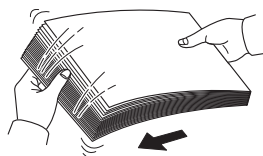

Als het papier in een hoek opgekruld is, ontkrul het dan voor het opnieuw geplaatst wordt.

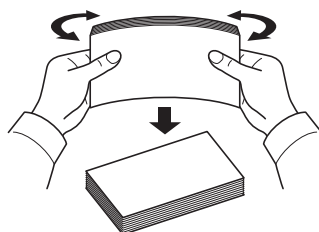

- 4 Kopieer de achterzijde (of de even genummerde pagina). Plaats het papier zoals getoond.

**Binden aan lange zijde**

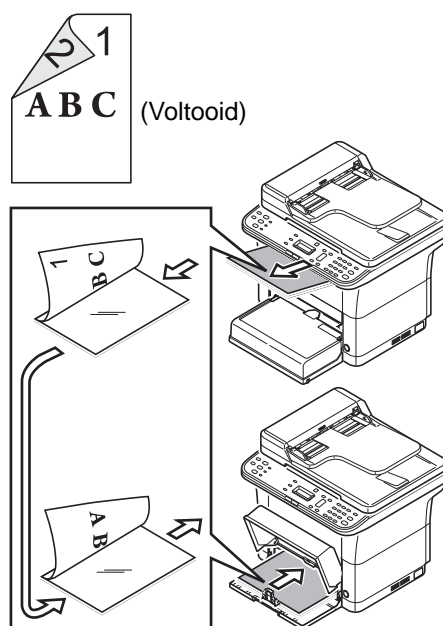

**Binden aan korte zijde**

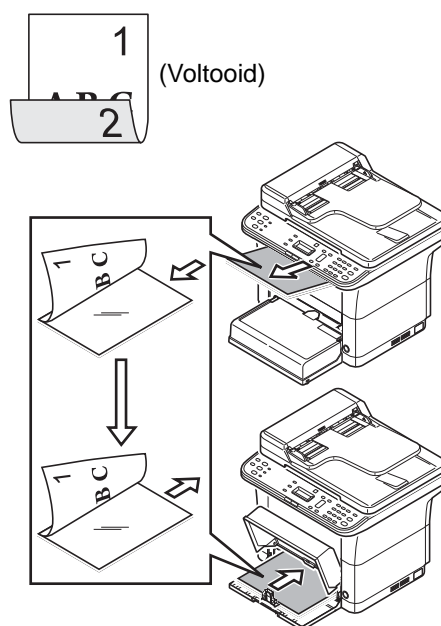

- 5 Kopieer de achterzijde van het origineel (of de even genummerde pagina). Raadpleeg *Originelen plaatsen* op pagina 2-19 voor meer informatie.

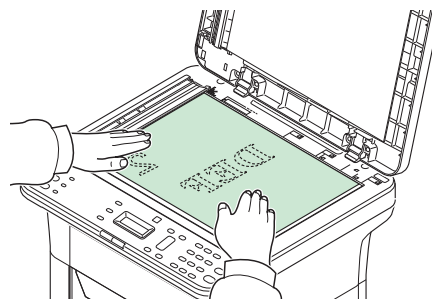
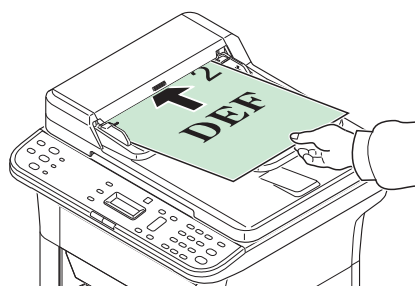

- 6 Druk op **[Start]**. De achterzijde wordt gekopieerd en het duplexkopiëren is voltooid.

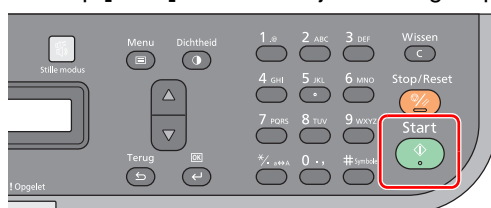

## Programma's gebruiken

Als er regelmatig instellingen van de standaard staat gewijzigd worden, leg deze dan vast in een programma U kunt het programmanummer naar behoefte selecteren om de functies opnieuw te laden.

Kopieerfuncties kunnen in drie programma's vastgelegd worden.

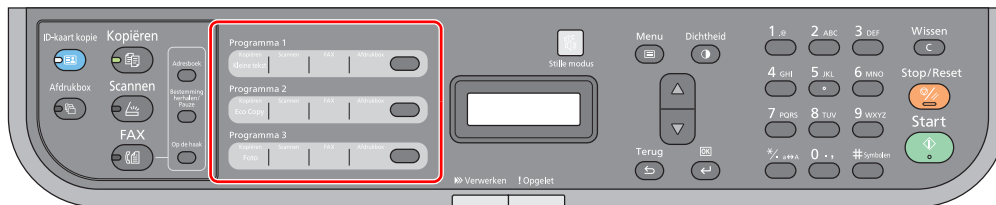

De onderstaande programma's zijn vooraf vastgelegd. De vastgelegde inhoud kan opnieuw vastgelegd worden voor eenvoudiger gebruik in uw omgeving.

Item	Programma1	Programma2	Programma3
Orig. formaat	A4/Letter	A4/Letter	A4/Letter
Origineel beeld	Tekst	Tekst+foto (300 dpi)	Foto
Exempl.	1	1	1
Sorteren	Aan	Aan	Aan
Richting orig.	Bov.rand boven	Bov.rand boven	Bov.rand boven
Zoomen	Auto	Auto	Auto
Dichtheid	Donkerder (+3)	Lichter (-2)	Normaal (0)
EcoPrint	Uit	Aan	Uit
Duplex*	Uit	Aan (Binden links/rechts):	Uit
Combineren	Uit	2in1 (van links naar rechts)	Uit

\* Duplex afdrukken kan alleen ingesteld worden voor de FS-1025MFP, FS-1125MFP en FS-1325MFP.



**Opmerking** Raadpleeg *Programma-instellingen* op pagina 2-35 voor het vastleggen van programma's.

Raadpleeg *Basisbediening* op pagina 3-2 voor het opnieuw laden van programma's.

## Kopieerfuncties

 **Opmerking** Kopieerfuncties kunnen ook ingesteld worden vanuit de KYOCERA Client Tool. Raadpleeg *Apparaatinstellingen* op pagina 2-28 voor meer informatie.

### Sorteren

Offset van output op pagina of set.

- 1 Druk op **[Menu]**.

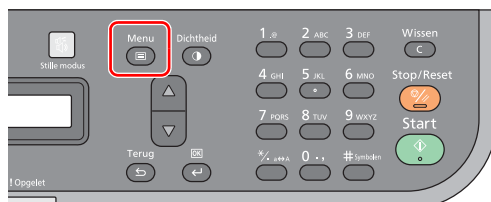

- 2 Druk op **[▲]** of **[▼]** om Sorteren te selecteren.
- 3 Druk op **[OK]**.
- 4 Druk op **[▲]** of **[▼]** om Aan te selecteren.



- 5 Druk op **[OK]**.

### Duplex

Dubbelzijdige kopieën produceren.

 **Opmerking** Duplex kopiëren kan alleen uitgevoerd worden bij de FS-1025MFP, FS-1125MFP en FS-1325MFP. Raadpleeg *Handmatige duplex* op pagina 3-4 voor het uitvoeren van handmatig duplexkopiëren bij de FS-1120MFP en FS-1320MFP.

Selecteer de richting van de bovenhoek het originele document om in de juiste richting te scannen.

Bov.rand boven

Bov.rand links

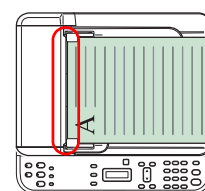
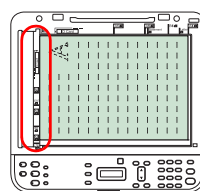
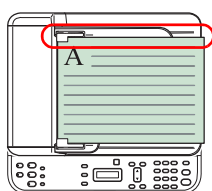
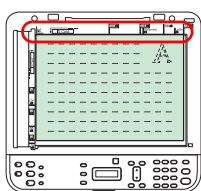

- 1 Druk op **[Menu]**.

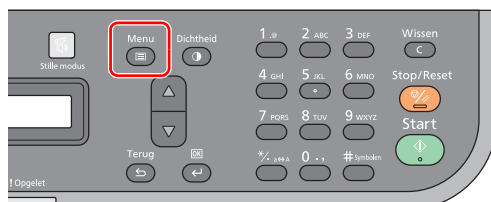

- 2 Druk op **[▲]** of **[▼]** om Duplex te selecteren.
- 3 Druk op **[OK]**.

- 4 Druk op [▲] of [▼] om 1-zijd. >> 2-zijd. te selecteren.

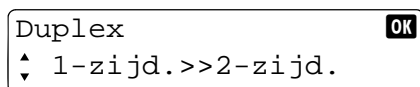

- 5 Druk op [OK].  
6 Druk op [▲] of [▼] om Bov. rand boven Of Bov. rand links te selecteren.

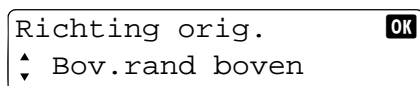

- 7 Druk op [OK].

## Zoomen

Stel de vergrotingsfactor in om het origineelbeeld te verkleinen of te vergroten. De volgende zoomopties zijn beschikbaar:

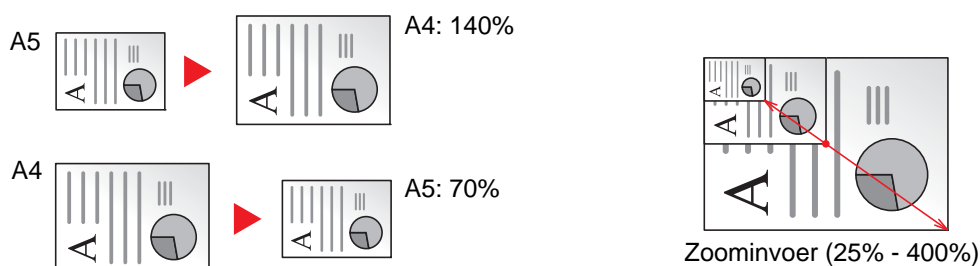

Item	Beschrijving
100%	Kopieert op volledige grootte.
Auto	Past de afbeelding aan om bij het papierformaat te passen.
Standaard zoom	Past de afbeelding aan om bij de huidige formaten te passen. <b>Europese modellen:</b> 400%, 200%, 141% A5 >> A4, 115% B5 >> A4, 100%, 90% FOL >> A4, 86% A4 >> B5, 70% A4 >> A5, 50%, 25%, Overige (129% STMT >> LTR, 78% LGL >> LTR, 64% LTR >> STMT) <b>Amerikaanse modellen:</b> 400%, 200%, 129% STMT >> LTR, 100%, 78% LGL >> LTR, 64% LTR >> STMT, 50%, 25%, Overige (141% A5 >> A4, 115% B5 >> A4, 90% FOL >> A4, 86% A4 >> B5, 70% A4 >> A5)
Zoominvoer	Geef de grootte van de afbeelding aan in stappen van 1% tussen 25% - 400% van het origineel.

## 100% of Auto instellen

- 1 Druk op [Menu].

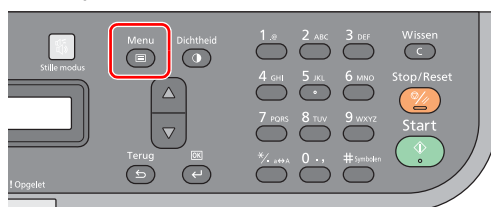

- 2 Druk op [▲] of [▼] om Zoomen te selecteren.  
3 Druk op [OK].  
4 Druk op [▲] of [▼] om 100% of Auto te selecteren.



- 5 Druk op [OK].

## Standaard zoom instellen

- 1 Druk op **[Menu]**.

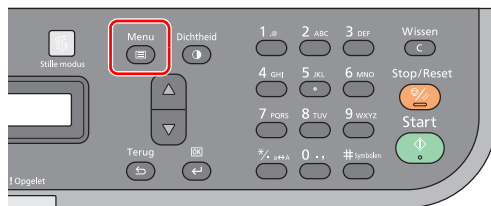

- 2 Druk op **[▲]** of **[▼]** om Zoomen te selecteren.
- 3 Druk op **[OK]**.
- 4 Druk op **[▲]** of **[▼]** om Standaard zoom te selecteren.

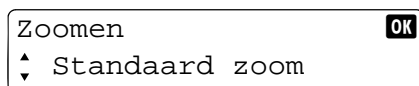

- 5 Druk op **[OK]**.
- 6 Druk op **[▲]** of **[▼]** om de gewenste vergroting in te stellen en druk op **[OK]**.

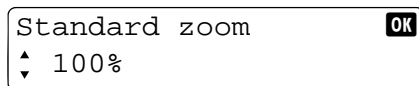

- 7 Druk, bij een selectie van Overige, op **[▲]** of **[▼]** vanuit de weergegeven vergroting om de gewenste vergroting te selecteren en druk daarna op **[OK]**.

## Zoominvoer instellen

- 1 Druk op **[Menu]**.

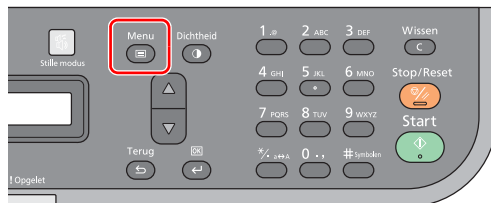

- 2 Druk op **[▲]** of **[▼]** om Zoomen te selecteren.
- 3 Druk op **[OK]**.
- 4 Druk op **[▲]** of **[▼]** om Zoominvoer te selecteren.

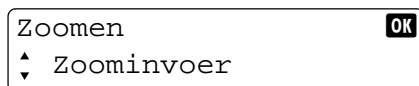



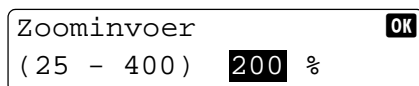



- 5 Druk op **[OK]**.
- 6 Gebruik de cijfertoetsen om de vergroting in te voeren en druk daarna op **[OK]**. Er kan een vergroting tussen 25% en 400% geselecteerd worden.

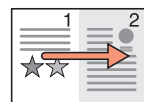

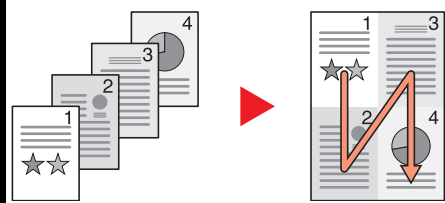
## Combineren

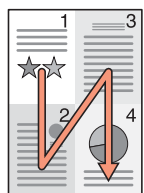
Combineer 2 of 4 originele pagina's op 1 gekopieerde pagina. U kunt de lay-out van de pagina selecteren.

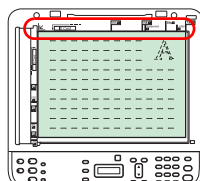
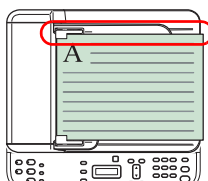
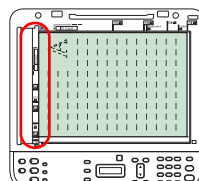
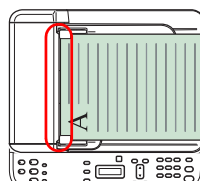
		Paginalay-out			
<b>2 in 1</b> 	L nr R/B nr Be		R naar L		
					
<b>4 in 1</b> 	Naar rechts en dan naar beneden	Naar beneden en dan naar rechts	Naar links en dan naar beneden	Naar beneden en dan naar links	
					
	<b>Richting origineel</b> Selecteer de richting van de bovenhoek het originele document om in de juiste richting te scannen.		Bov.rand boven	Bov.rand links	
	 		 		

## 2 in 1 instellen

- 1 Druk op **[Menu]**.

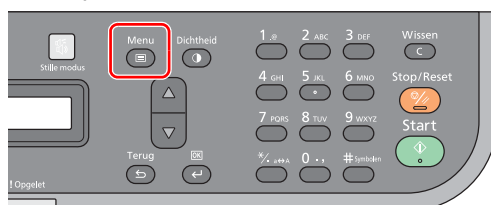

- 2 Druk op **[▲]** of **[▼]** om Combineren te selecteren.
- 3 Druk op **[OK]**.
- 4 Druk op **[▲]** of **[▼]** om 2 in 1 te selecteren.

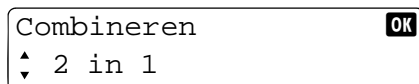

- 5 Druk op **[OK]**.
- 6 Druk op **[▲]** of **[▼]** om L nr R/B nr Be of R nr L te selecteren.

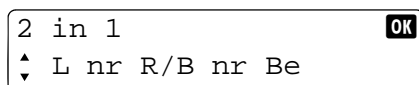

- 7 Druk op **[OK]**.



- 8 Druk op [▲] of [▼] om Bov.rand boven Of Bov.rand links te selecteren.

Richting orig. OK  
 ▲ Bov.rand boven

- 9 Druk op [OK].

#### 4 op 1 instellen

- 1 Druk op [Menu].

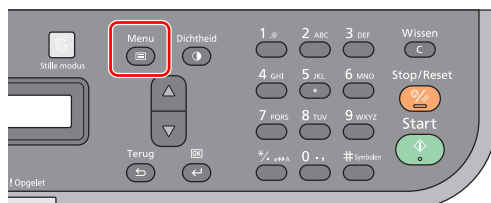

- 2 Druk op [▲] of [▼] om Combineren te selecteren.

- 3 Druk op [OK].

- 4 Druk op [▲] of [▼] om 4 in 1 te selecteren.

Combineren OK  
 ▲ 4 in 1

- 5 Druk op [OK].

- 6 Druk op [▲] of [▼] om Rechts dan oml., Oml. dan rechts, Links dan omlaag of Omlaag dan links te selecteren.

4 in 1 OK  
 ▲ Rechts dan oml.

- 7 Druk op [OK].

- 8 Druk op [▲] of [▼] om Bov.rand boven Of Bov.rand links te selecteren.

Richting orig. OK  
 ▲ Bov.rand boven

- 9 Druk op [OK].

#### Orig. formaat

Selecteer het formaat van de originelen die gescand worden.

De volgende zoomfactoren zijn beschikbaar:

Model	Original Size
Europese modellen	A4, A5, A6, B5, Folio, Letter, Legal, Statement, Executive, Oficio II, 216 x 340 mm, 16K, Overige (ISO B5, Custom)
Amerikaanse modellen	Letter, Legal, Statement, Executive, Oficio II, 216 x 340 mm, A4, A5, A6, B5, Folio, 16K, Overige (ISO B5, Custom)



**Opmerking** Om Custom te gebruiken wordt het custom formaat van het origineel vastgelegd. Raadpleeg *Configuratie* op pagina 2-54 voor meer informatie.

- 1 Druk op **[Menu]**.

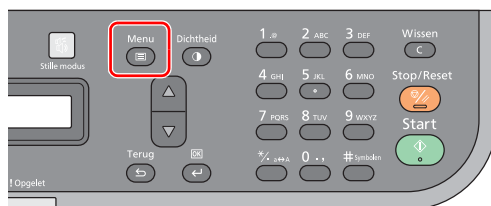

- 2 Druk op **[▲]** of **[▼]** om Orig. formaat te selecteren.
- 3 Druk op **[OK]**.
- 4 Druk op **[▲]** of **[▼]** om het gewenste origineelformaat in te stellen en druk op **[OK]**.

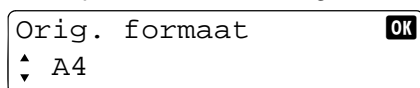

- 5 Druk wanneer Overige geselecteerd is, op **[▲]** of **[▼]** om ISO B5 of Custom te selecteren en druk daarna op **[OK]**.

## Richting Orig.

Selecteer de richting van de bovenhoek van het originele document om in de juiste richting te scannen.

Om de volgende functies te kunnen gebruiken, moet de originele richting van het document ingesteld worden.

- Combineren
- Duplex

Bov.rand boven

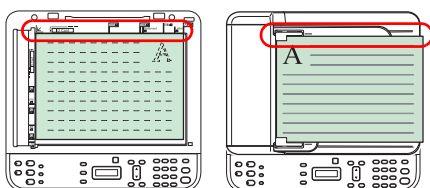

Bov.rand links

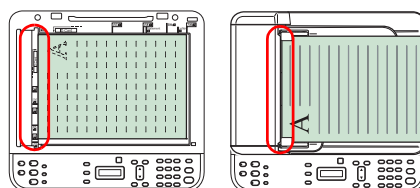

- 1 Druk op **[Menu]**.

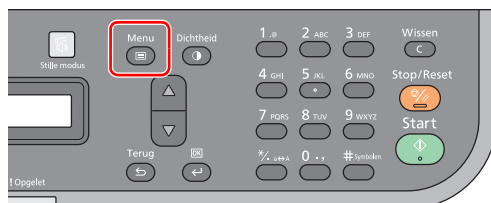

- 2 Druk op **[▲]** of **[▼]** om Richting Orig. te selecteren.
- 3 Druk op **[OK]**.
- 4 Druk op **[▲]** of **[▼]** om Bov.rand boven of Bov.rand links te selecteren.

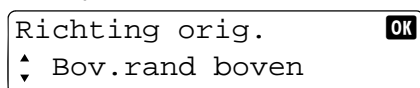

- 5 Druk op **[OK]**.

## Origineel beeld

Selecteer de beeldkwaliteit die geschikt is voor het type origineel.

Item	Beschrijving
Tekst+foto (hoog)	Het best wanneer een goede reproductie nodig is van kleine tekst en regels in originelen die een mengeling van tekst en foto's bevatten.
Tekst+foto	Het best voor originelen met een combinatie van tekst en foto's.
Foto	Het best voor foto's.
Tekst	Potloodtekst en fijne lijnen worden scherp weergegeven.

- 1 Druk op **[Menu]**.

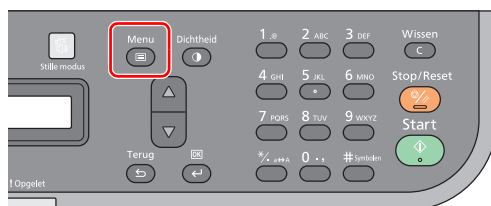

- 2 Druk op **[▲]** of **[▼]** om Origineel beeld te selecteren.
- 3 Druk op **[OK]**.
- 4 Druk op **[▲]** of **[▼]** om het gewenste originele beeld te selecteren.

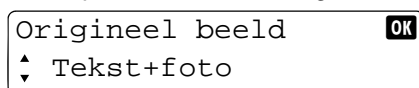

- 5 Druk op **[OK]**.

## EcoPrint

Gebruik EcoPrint om toner te besparen bij het afdrukken. Gebruik deze functie voor testkopieën of bij andere gelegenheden waar de afdrukken niet van hoge kwaliteit hoeven te zijn.

- 1 Druk op **[Menu]**.

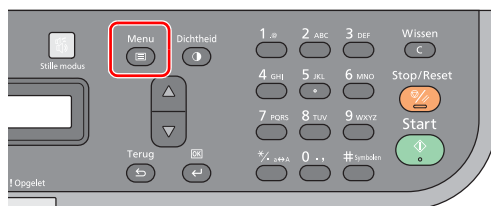

- 2 Druk op **[▲]** of **[▼]** om EcoPrint te selecteren.
- 3 Druk op **[OK]**.
- 4 Druk op **[▲]** of **[▼]** om Aan te selecteren.



- 5 Druk op **[OK]**.

## ID-kaart kopie

Wordt gebruikt om de voor- en achterzijde van een licentie of ander ID op één vel papier af te drukken.

- 1 Druk op **ID-kaart kopie** Scan de voorpagina. verschijnt.

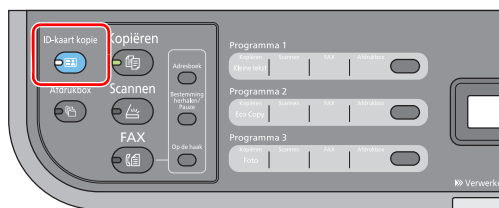

Scan de voorpagina.  
Exempl. 01

- 2 Plaats het origineel. Lijn het origineel uit met de markeringen voor **ID Card** op de aanduidingen origineelformaat.

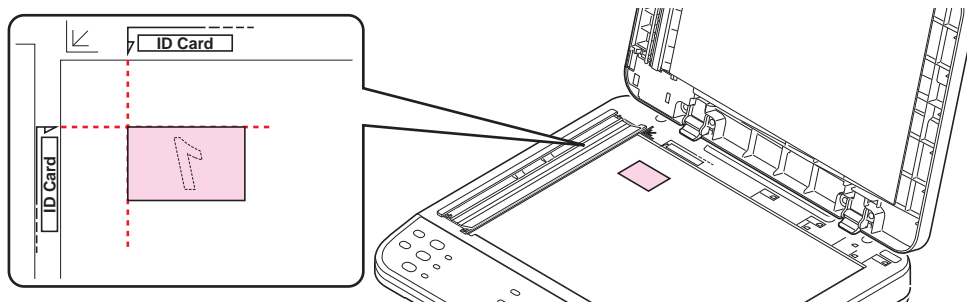

Raadpleeg *Originelen plaatsen* op pagina 2-19 voor meer informatie.

- 3 Geef het aantal kopieën in. (Raadpleeg *Basisbediening* op pagina 3-2.)
- 4 Stel de dichtheid in. (Raadpleeg *Basisbediening* op pagina 3-2.)
- 5 Druk op **[Start]**. De voorzijde van het document wordt gescand.

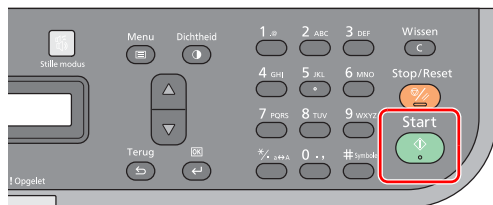

Scan achterpagina.  
Druk op startknop.

- 6 Draai het origineel om. Lijn het origineel uit met de markeringen voor **ID Card** op de aanduidingen origineelformaat.

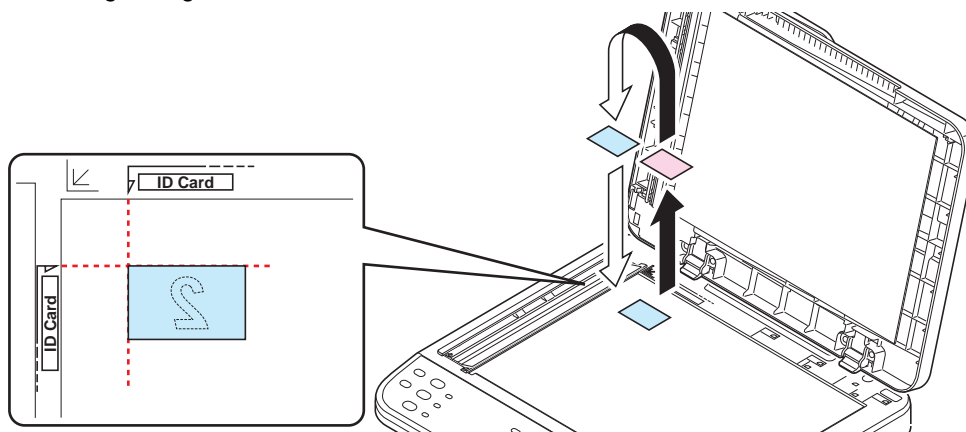

- 7 Druk op **[Start]**. De voor- en achterzijde van de kaart worden op één vel papier gekopieerd.

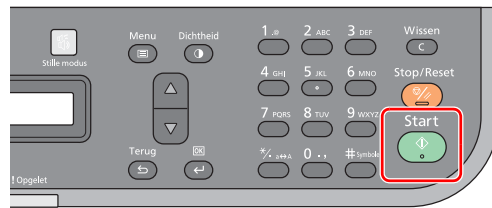



## 4 Afdrukken

---

Dit hoofdstuk behandelt de volgende onderwerpen:

<b>Afdrukken vanuit softwaretoepassingen .....</b>	<b>4-2</b>
<b>Over de GX Driver .....</b>	<b>4-2</b>
<b>Handmatige invoer (FS-1025MFP, FS-1125MFP en FS-1325MFP).....</b>	<b>4-3</b>
<b>Handmatige duplex (alleen bij FS-1120MFP en FS-1320MFP) .....</b>	<b>4-4</b>
<b>Afdrukbox .....</b>	<b>4-6</b>
<b>Wijzigen van de standaardinstellingen voor de printerdriver (Windows 7 als voorbeeld) .....</b>	<b>4-8</b>

## Afdrukken vanuit softwaretoepassingen

De stappen die nodig zijn om een document af te drukken dat met een toepassing gemaakt is, worden hieronder uitgelegd. U kunt het formaat van het afdruppapier kiezen.



**Opmerking** U kunt ook diverse instellingen selecteren door op **Eigenschappen** te klikken om scherm **Eigenschappen** te openen. Raadpleeg *Over de GX Driver*.

- 1 Plaats het vereiste papier in de cassette.
- 2 Kies in de toepassing in menu **Bestand** voor **Afdrukken**. Scherm **Afdrukken** verschijnt.
- 3 Klik op de vervolgkeuzelijst met printernamen. Alle geïnstalleerde printers staan in deze lijst. Klik op de naam van de printer.
- 4 Gebruik **Aantal exemplaren** om het gewenste aantal exemplaren in te voeren. Er kunnen maximaal 999 exemplaren afgedrukt worden. Voor Microsoft Word wordt aangeraden als standaardlade **Opties** en dan Printerinstellingen gebruiken in te stellen.
- 5 Klik op **OK** om te beginnen met afdrukken.

## Over de GX Driver

GX Driver bestaat uit de volgende tabbladen.

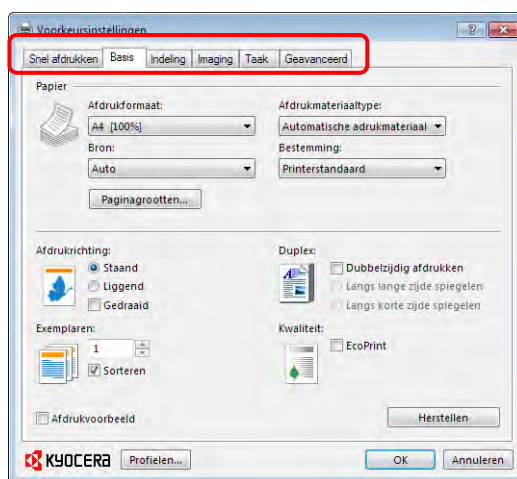

Tabblad	Beschrijving
<b>Snel afdrucken</b>	Gebruik dit tabblad om basisopties voor afdrukken in groeuprofielen op te slaan die snel en eenvoudig toegankelijk zijn.
<b>Basis</b>	Gebruik dit tabblad om het paginaformaat en de oriëntatie te selecteren. De papierbron wordt ook geselecteerd.
<b>Indeling</b>	Gebruik dit tabblad om meerdere pagina's op een enkel vel papier af te drukken. Bevat ook opties voor schalen.
<b>Imaging</b>	Selecteer dit tabblad om de printkwaliteit en grafische instellingen te wijzigen.
<b>Taak</b>	Gebruik dit tabblad om een afdruktaak in een Afdrukbox op te slaan. Raadpleeg de <i>Afdrukbox</i> op pagina 4-6.
<b>Geavanceerd</b>	Gebruik dit tabblad om watermerken voor uw uitvoer in te stellen en toe te voegen.



## Handmatige invoer (FS-1025MFP, FS-1125MFP en FS-1325MFP)

Er kan op **[OK]** gedrukt worden op het bedieningspaneel om één vel in te voeren en hierop af te drukken. Dit is gemakkelijk bij het laden van één envelop tegelijk in de Handmatige invoerlade.

- 1 Controleer of **Multifunctionele lade** geselecteerd is als **Bron** in scherm **Eigenschappen** scherm.

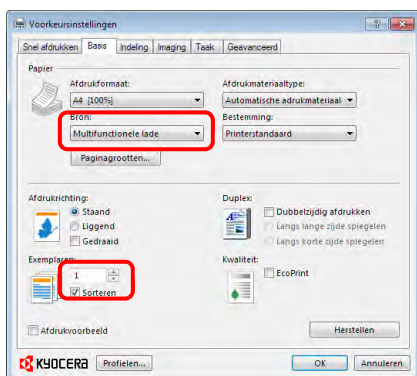

**Opmerking** Als **Autom. bronselectie** geselecteerd is, wordt er automatisch papier toegevoerd vanuit de Handmatige invoerlade. Als er geen papier in de Handmatige invoerlade aanwezig is, wordt er automatisch papier toegevoerd vanuit de cassette.

- 2 Gebruik **Aantal exemplaren** om het gewenste aantal exemplaren in te voeren.
- 3 Selecteer **OK** om terug te keren naar scherm **Afdrukken** en selecteer **OK**.
- 4 Laad het papier in de Handmatige invoerlade van het apparaat en druk op **[OK]**. Er wordt één vel afgedrukt.

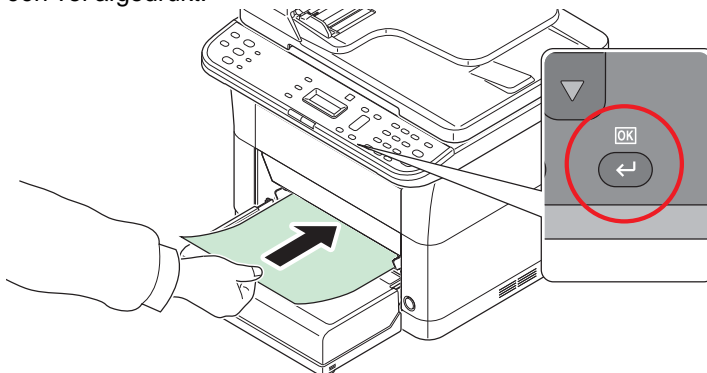

- 5 Herhaal stap 4 tot alle pagina's afgedrukt zijn.

## Handmatige duplex (alleen bij FS-1120MFP en FS-1320MFP)

Gebruik *Handmatige duplex* om op beide zijden van het papier af te drukken. De even pagina's worden eerst afgedrukt, waarna het papier opnieuw geladen wordt om de oneven pagina's af te drukken. Er is een instructieblad beschikbaar om te ondersteunen bij het op juiste wijze plaatsen van het papier.

 **Opmerking** Zorg ervoor dat **Instructies handmatige duplex afdrukken** geselecteerd is om het instructieblad te ontvangen. Gebruik het blad tot u vertrouwd bent met deze functie.

### 1 Selecteer **Dubbelzijdig afdrukken (handmatige duplex)**.

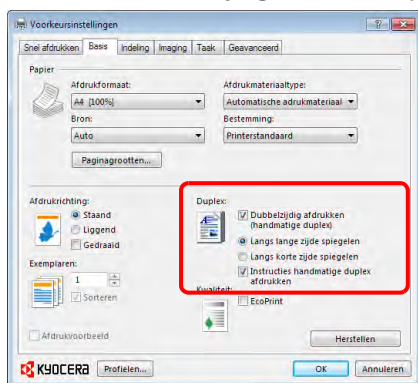

Selecteer **Langs lange zijde spiegelen** als het binden aan de lange kant plaatsvindt of **Langs korte zijde spiegelen** als het binden aan de korte kant plaatsvindt. Selecteer **Instructies handmatige duplex afdrukken** om het instructieblad te ontvangen.

### 2 Selecteer **OK** om terug te keren naar scherm **Afdrukken** en selecteer **OK** om te beginnen met afdrukken. Er wordt een berichtvenster **Instructies handmatige duplex** weergegeven. De even pagina's, inclusief het instructieblad, worden afgedrukt.

 **Opmerking** De instructies voor handmatige duplex worden op het instructieblad afgedrukt.

### 3 Verwijder alle even pagina's (inclusief het instructieblad) uit de binnenlade en waaier de vellen uit elkaar om ze te scheiden voor ze opnieuw geplaatst worden.

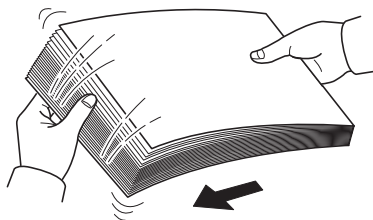

Als het papier in een hoek opgekruld is, ontkrul het dan voor het opnieuw geplaatst wordt.

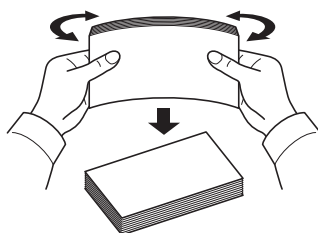

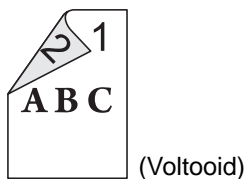

- 4 Laad de even pagina's in de cassette met het instructieblad met de bedrukte zijde naar beneden en de pijlen in de richting van het apparaat.

**Binden aan lange zijde**

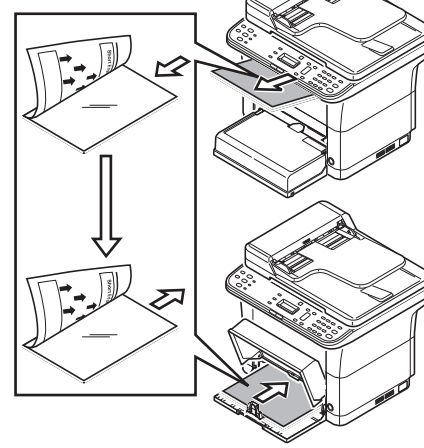
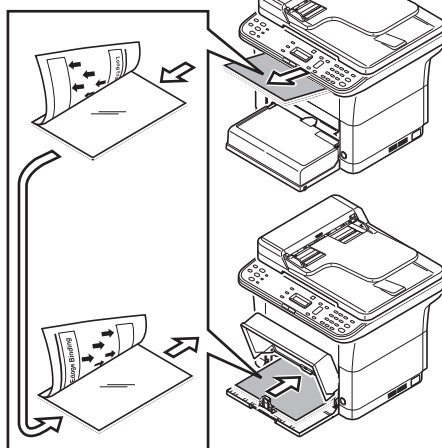
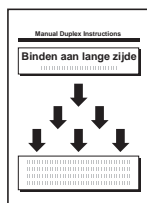
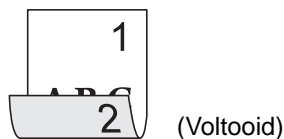

**Binden aan korte zijde**



 **Opmerking** Als het papier in een richting gekruld is, rol het dan in tegenovergestelde richting op om het te ontkrullen. Als dit de krul er niet naar tevredenheid uit haalt, verminder dan het in de cassette geplaatste aantal vellen naar maximaal 100.

- 5 Selecteer **OK** in berichtvenster **Instructies handmatige duplex** van het scherm met de printerdriver. Alle oneven pagina's worden nu afgedrukt.

## Afdrukbox

Een afdruktaak kan in de Afdrukbox op de PC bewaard worden, en afgedrukt worden wanneer nodig. Gebruik het bedieningspaneel van het apparaat om afdruktaken die in een Afdrukbox opgeslagen zijn, af te drukken.

De vier mogelijke keuzes voor de Afdrukbox zijn de standaard box en boxen 1, 2 en 3.

 **Opmerking** De map die voor boxen 1, 2 en 3 gebruikt kan worden, wordt ingesteld in het Voorinstellinghulpmiddel. Raadpleeg de *Programma-instellingen* op pagina 2-35.

## Opslaan naar een Afdrukbox

Een afdruktaak opslaan in een Afdrukbox

- 1 Kies in de toepassing in menu **Bestand** voor **Afdrukken**. Scherm **Afdrukken** verschijnt.
- 2 Klik op **Eigenschappen**. Scherm **Eigenschappen** verschijnt.
- 3 Selecteer tabblad **Taak**.
- 4 Selecteer **Taak opslaan** en daarna de Afdrukbox waarin de afdruktaak opgeslagen moet worden: **Default**, **Box 1**, **Box 2** of **Box 3**.

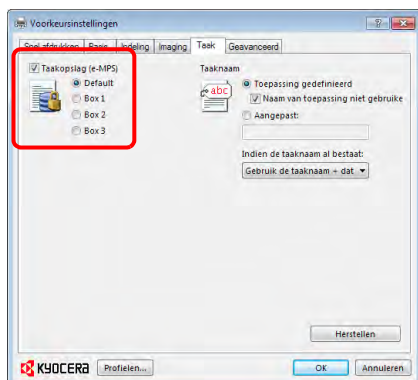

 **Opmerking** De Default (Standaard) box kan alleen gebruikt worden bij apparaten die via USB aangesloten zijn.

- 5 Stel de naam van de taak in voor de afdruktaak.

Instellingen	Bestandsnaam
<b>Toepassing gedefinieerd en Naam van toepassing niet gebruike</b>	<Documentnaam> <maand><dag><jaar> <uur><minuten><seconden>.prn Voorbeeld: Afdrukbox.docx Bestandsnaam: Afdrukbox 040112 030201.prn
<b>Toepassing gedefinieerd</b>	<Naam toepassing> <maand><dag><jaar> <uur><minuten><seconden>.prn Voorbeeld: Afdrukbox.docx Bestandsnaam: Microsoft Word 040112 030201.prn
<b>Aangepast en Gebruik de taaknaam + datum en tijd</b>	<Aangepaste naam> <maand><dag><jaar> <uur><minuten><seconden>.prn Voorbeeld: Aangepaste naam is Afdruk_A. Bestandsnaam: Afdruk_A 040112 030201.prn
<b>Aangepast en Bestand bestand vervangen</b>	<Aangepaste naam>.prn Voorbeeld: Aangepaste naam is Afdruk_A. Bestandsnaam: Afdruk_A.prn <b>Opmerking</b> Als er een taak opgeslagen is met dezelfde naam, zal deze overschreven worden.

- 6 Selecteer **OK** om terug te keren naar scherm **Afdrukken** en selecteer **OK** om te beginnen met opslaan.

## Afdrukken uit Afdrukbox

Een afdruktaak afdrukken die in een Afdrukbox opgeslagen is.



**Opmerking** De Standaard box kan alleen gebruikt worden bij apparaten die via USB aangesloten zijn.

Alle afdruktaken die in de gekozen Afdrukbox opgeslagen zijn, worden afgedrukt.

KYOCERA Client Tool moet draaien op de PC waar Afdrukbox uitgevoerd wordt. Raadpleeg de *Apparaatinstellingen* op pagina 2-28.

Na het afdrukken worden de afdruktaken uit de Afdrukbox verwijderd.

- 1 Druk op **[Afdrukbox]**.

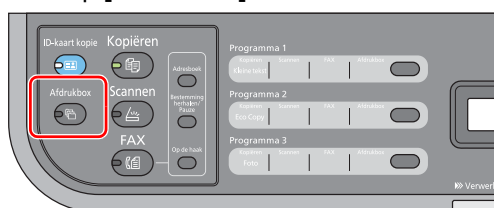

- 2 Druk op **[Programma 1]** tot **[Programma 3]** om de Afdrukbox te selecteren.

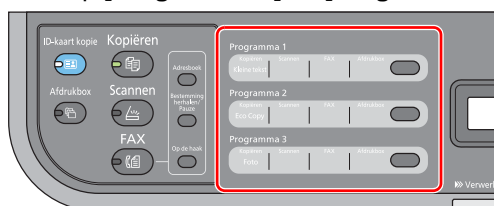

Gereed om te printen.  
Map 1

Als er geen Afdrukbox geselecteerd is, worden de taken die opgeslagen zijn in de Standaard box afgedrukt.

De volgende boxen zijn al in het programma voor de Afdrukbox vastgelegd.

Programma 1: Box 1

Programma 2: Box 2

Programma 3: Box 3



**Opmerking** Wanneer programma 1, 2 of 3 geselecteerd is, wordt de **Naam** zoals ingesteld in het Voorinstellinghulpmiddel, weergegeven. De mappen voor Box 1 t/m 3 kunnen gewijzigd worden in het Voorinstellinghulpmiddel. Raadpleeg *Programma-instellingen* op pagina 2-35 voor het vastleggen van programma's.

- 3 Druk op **[Start]** om te beginnen met afdrukken.

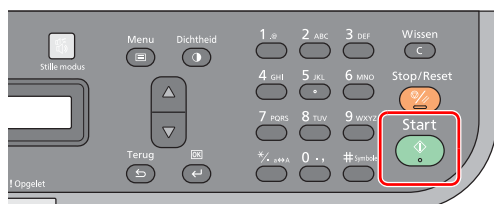

---

## Wijzigen van de standaardinstellingen voor de printerdriver (Windows 7 als voorbeeld)

De standaardinstellingen voor printerdrivers kunnen gewijzigd worden. Door vaak gebruikte instellingen te kiezen, kunnen deze bij het afdrukken overgeslagen worden.

De procedure is als volgt:

- 1 Klik op knop **Start** en daarna op **Apparaten en printers**.
- 2 Rechtsklik op het pictogram voor de printerdriver van het apparaat en klik op menu **Afdrukeigenschappen** van de printerdriver.
- 3 Klik in tab **Algemeen** op knop **Voorkeuren afdrukken**.
- 4 Selecteer de standaardinstellingen en klik op knop **OK**.  
Raadpleeg de *Printer Driver User Guide* voor de instellingen.

# 5 Scannen

---

Dit hoofdstuk behandelt de volgende onderwerpen:

<b>Push-scannen</b> .....	<b>5-2</b>
<b>Programma's gebruiken</b> .....	<b>5-3</b>
<b>Snel scannen (Scannen naar PDF/Scannen naar e-mail/Scannen naar map)</b> .....	<b>5-4</b>
<b>Scannen met TWAIN/WIA</b> .....	<b>5-5</b>

## Push-scannen

Het is gemakkelijk om te scannen vanaf het bedieningspaneel van het apparaat. Push-scannen voert het scannen uit met de volgende instellingen.

Item	Waarde:
<b>Orig. formaat</b>	Bij een eenhedeninstelling van <b>inch</b> : Letter Bij een eenhedeninstelling van <b>mm</b> : A4 Raadpleeg <i>Configuratie</i> op pagina 2-54 voor meer informatie over het instellen van eenheden.
<b>Invoermethode</b>	Auto
<b>Resolutie</b>	300 x 300 dpi
<b>Beeld omkeren</b>	Niet aangevinkt
<b>Verscherpen</b>	Geen
<b>Kwaliteit origineel</b>	Text+foto
<b>Scankleur</b>	Kleur
<b>Dichtheid</b>	Normaal (0)
<b>Naam uitvoer</b>	Scan
<b>Bestandsformaat</b>	PDF
<b>Bestemmingsmap</b>	Voor Windows Vista/Windows 7: C:\Users\ <user&gt;\my documents<br=""></user&gt;\my> Voor Windows XP: C:\Documents and Settings\ <user&gt;\my documents<="" td=""> </user&gt;\my>



**Opmerking** Het programma wordt gebruikt om de instellingen te wijzigen. Raadpleeg *Programma's gebruiken* op pagina 5-3.

Bij gebruik van Push-scannen moet de KYOCERA Client Tool op de PC draaien. Raadpleeg *Toegang tot de KYOCERA Client Tool* op pagina 2-28.

Bij gebruik van Push Scan moet het apparaat verbonden zijn via USB.

- 1 Druk op **[Scannen]**.

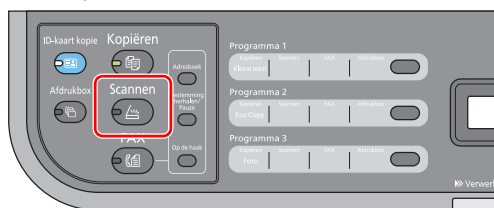

- 2 Plaats de originelen. Raadpleeg *Originelen plaatsen* op pagina 2-19 voor meer informatie.

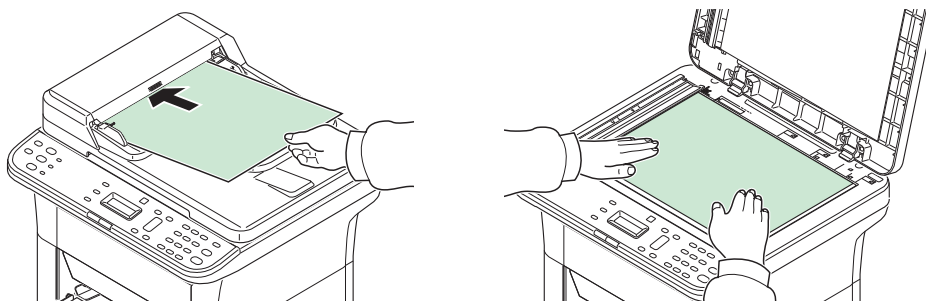



- 3 Als een programma ingesteld is, druk dan op de programmatoets (**[Programma 1]** - **[Programma 3]**) waarin het programma vastgelegd is.

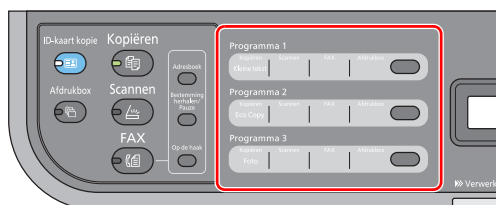

**Opmerking** Raadpleeg *Programma's gebruiken* op pagina 5-3 voor gegevens over functies die in programma's geregistreerd zijn.

- 4 Druk op **[Start]** om te beginnen met scannen.

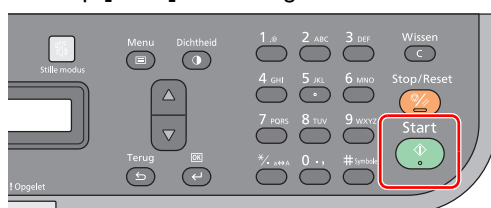

## Programma's gebruiken

Als er regelmatig instellingen van de standaard staat gewijzigd worden, leg deze dan vast in een programma. U kunt het programmanummer naar behoefte selecteren om de functies opnieuw te laden.

Scanfuncties kunnen in drie programma's vastgelegd worden.

De onderstaande programma's zijn vooraf vastgelegd. De vastgelegde inhoud kan opnieuw vastgelegd worden voor eenvoudiger gebruik in uw omgeving.

Item	Programma1	Programma2	Programma3
Naam	Map 1	Map 2	Map 3
Orig. formaat	A4/Letter	A4/Letter	A4/Letter
Origineel beeld	Tekst	Tekst+foto	Foto
Beeld omkeren	Uit	Uit	Uit
Verscherpen	Laag	Laag	Laag
Kleurenscaan	Kleur	Kleur	Kleur
Dichtheid	Normaal (0)	Normaal (0)	Normaal (0)
Resolutie	300 x 300 dpi	300 x 300 dpi	300 x 300 dpi
Naam output	Scan	Scan	Scan
Bestandsformaat	PDF	PDF	PDF
Kwaliteit	—	—	—
Bestemmingsmap	C:\Users\ <user>\My Documents (Windows Vista/Windows 7) C:\Document and Settings\<user>\My Documents (Windows XP)</user></user>		

**Opmerking** Raadpleeg *Programma-instellingen* op pagina 2-35 voor meer informatie over het vastleggen van programma's en de verschillende functies.

Raadpleeg *Push-scannen* op pagina 5-2 voor het opnieuw laden van programma's.

## Snel scannen (Scannen naar PDF/Scannen naar e-mail/Scannen naar map)

Voer scannen uit vanuit de KYOCERA Client Tool. Met Snel scannen is het mogelijk om op de volgende 3 manieren te scannen:

Scannen naar PDF: slaat het gescande beeld op in PDF-indeling. De map wordt na het scannen aangegeven.

Scannen naar e-mail: voegt het gescande beeld toe aan een nieuw e-mailbericht.

Scannen naar map: slaat het gescande beeld op naar een aangegeven folder.

 **Opmerking** De map waarin het gescande beeld wordt opgeslagen en de bestandsindeling kunnen vooraf ingesteld worden in de KYOCERA Client Tool. Raadpleeg *Instellingen Snel scannen/TWAIN* op pagina 2-51.

Bij gebruik van Quick Scan moet het apparaat verbonden zijn via USB.

- 1 Plaats de originelen. Raadpleeg *Originelen plaatsen* op pagina 2-19 voor meer informatie.

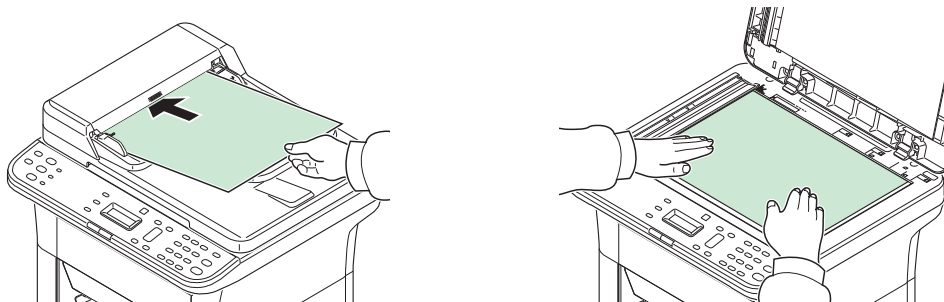

- 2 Start de KYOCERA Client Tool zoals beschreven in *Toegang tot de KYOCERA Client Tool* op pagina 2-28.
- 3 Klik in tabblad **Scannen** op pictogram **Scannen naar PDF**, **Scannen naar e-mail** of **Scannen naar map**.

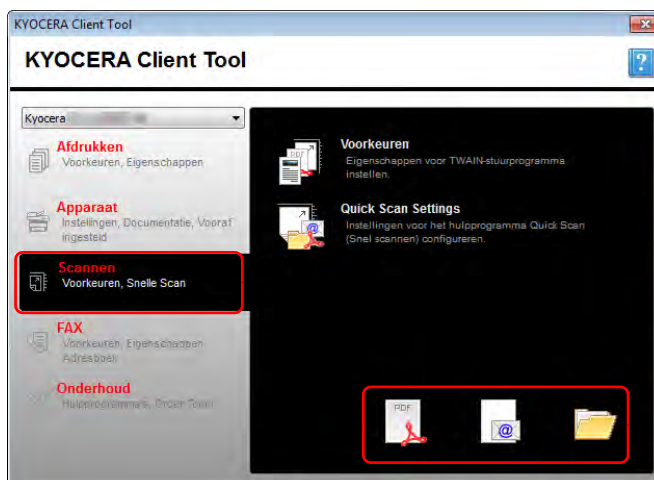

- 4 **Scannen naar PDF**

Het scannen begint. Wanneer het scannen is afgerond, verschijnt dialoogvenster **PDF-bestand opslaan als**. Geef de naam voor het PDF-bestand in en de map waarin de afbeelding opgeslagen moet worden.

### Scannen naar e-mail

Het scannen begint. Wanneer het scannen is afgerond, start de mailer en wordt de afbeelding bijgevoegd. Voer het e-mailadres, onderwerp en bericht in, en verstuur de e-mail.

### Scannen naar map

Dialoogvenster **Bladeren voor Doelmap** verschijnt. Geef de map aan waarin de afbeelding opgeslagen zal worden en klik op **[OK]**. Het scannen begint.

## Scannen met TWAIN/WIA

Dit gedeelte behandelt het scannen van een origineel met TWAIN/WIA.

De procedure voor scannen met de TWAIN-driver wordt uitgelegd aan de hand van een voorbeeld. De WIA-driver wordt op dezelfde manier gebruikt.

- 1 Plaats de originelen. Raadpleeg *Originelen plaatsen* op pagina 2-19 voor meer informatie.

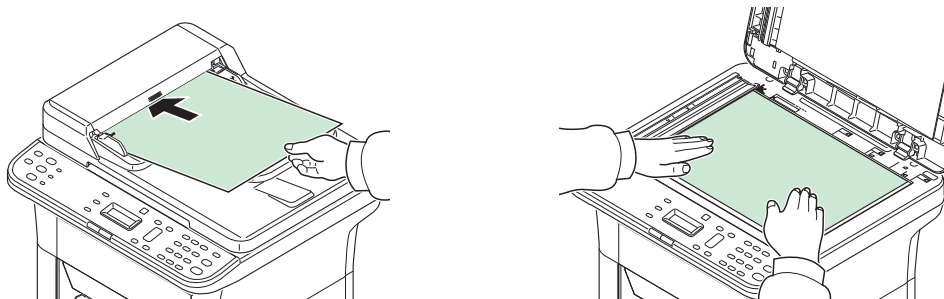

- 2 Activeer de TWAIN-compatibele toepassing.
- 3 Selecteer het apparaat dat de toepassing gebruikt en geef dialoogvenster TWAIN weer.



**Opmerking** Raadpleeg voor het selecteren van het apparaat de Gebruikershandleiding of de Help-functie van de betreffende softwaretoepassing.

- 4 Selecteer in dialoogvenster TWAIN de scaninstellingen.

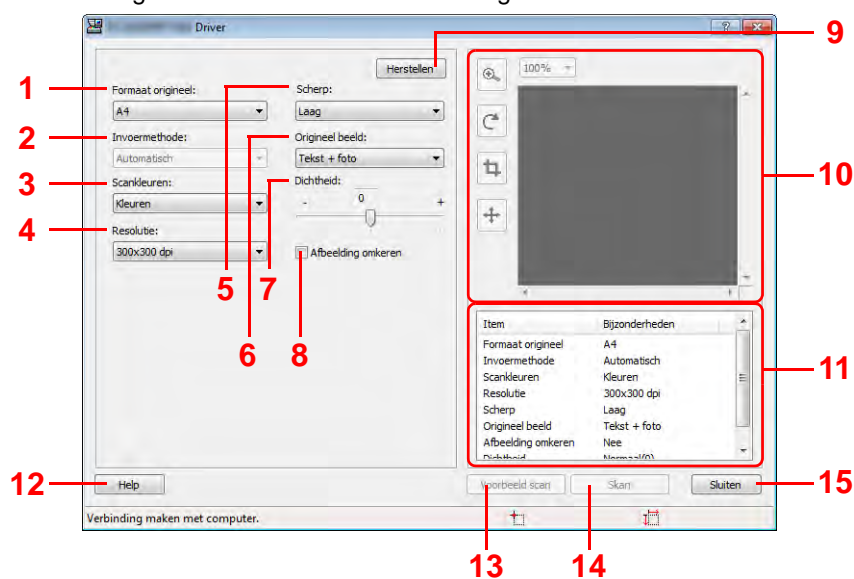

De instellingen die in scherm TWAIN verschijnen, zijn de volgende.

Nr.	Item	Beschrijving
1	<b>Formaat origineel</b>	<p>Selecteer het formaat van de originelen die gescand worden. De formaten waaruit gekozen kan worden, variëren, afhankelijk van de instelling voor <b>Invoermethode</b>.</p> <p>Waarde: (bij <b>Invoermethode Automatisch</b> of <b>Platen</b>) <b>Letter, Statement, Executive, A4, A5, A6, B5 (JIS), B5 (ISO), 16K, Aangepast</b></p> <p>(bij <b>Invoermethode Documententoevoer</b>) <b>Letter, Legal, Statement, Executive, A4, A5, A6, Folio, B5 (JIS), B5 (ISO), Oficio II, 16K, 216 x 340 mm, Aangepast</b></p> <p><b>Opmerking</b> Raadpleeg <i>Configuratie</i> op pagina 2-54 voor het selecteren van <b>Aangepast</b>.</p>

Nr.	Item	Beschrijving
2	<b>Invoermethode</b>	Selecteer de invoermethode voor originelen. Waarde: <b>Auto, Documententoevoer, Platen</b>
3	<b>Scankleuren</b>	Selecteer de instelling voor kleurenmodus. Waarde: <b>Monochroom, Grijschaal, Kleuren</b>
4	<b>Resolutie</b>	Selecteer de fijnheid van de scanresolutie. Waarde: <b>200 x 200 dpi, 300 x 300 dpi, 400 x 400 dpi, 600 x 600 dpi</b>
5	<b>Scherp</b>	Stel de scherpte van de afbeelding in. Waarde: <b>Geen, Laag, Gemiddeld, Hoog, Descreen</b> (vervaagt de omtrek en vermindert de scherpte)
6	<b>Origineel beeld</b>	Selecteer type origineelbeeld voor de beste resultaten. Waarde: <b>Tekst, Foto, Tekst+Foto</b>
7	<b>Dichtheid</b>	Selecteer de dichtheid. Waarde: <b>-3</b> (lichter) tot <b>3</b> (donkerder)
8	<b>Afbeelding omkeren</b>	Wanneer dit geselecteerd is, wordt de kleur van de afbeelding omgedraaid.
9	<b>Herstellen</b>	Reset de instellingen naar standaard waarden.
10	Voorbeeld	Geeft een voorbeeld van de gescande afbeelding. De afbeelding kan vergroot, gerooteerd, bijgeknipt of verplaatst worden.
11	Lijst instellingen	Geeft een lijst met de instellingen weer.
12	<b>Help</b>	Geeft scherm Help weer.
13	<b>Voorbeeld scan</b>	Verwerft een voorbeeldafbeelding.
14	<b>Skannen</b>	Voert de scan uit en laat de afbeelding terugkeren naar de toepassing.
15	<b>Sluiten</b>	Sluit scherm TWAIN.

## 6 Standaardinstelling (systeemmenu)

---

Dit hoofdstuk behandelt de volgende onderwerpen:

<b>Standaardinstelling (systeemmenu)</b> .....	<b>6-2</b>
<b>Bedieningsmethode</b> .....	<b>6-2</b>
<b>Instellingen systeemmenu</b> .....	<b>6-3</b>
<b>Beheerders-ID</b> .....	<b>6-7</b>

## Standaardinstelling (systeemmenu)

Configureer instellingen met betrekking tot de algehele bediening van het systeem in het Systeemmenu.

### Bedieningsmethode

Het systeemmenu wordt als volgt bediend:

- 1 Druk op **[Menu]**.

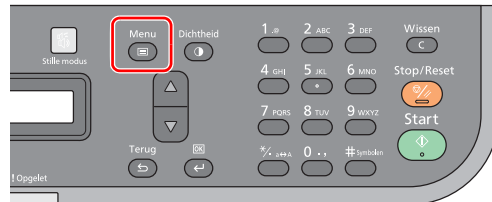

- 2 Druk op **[▲]** of **[▼]** om het Systeemmenu te selecteren.

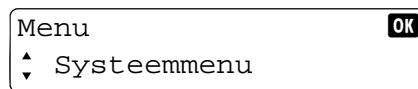

- 3 Druk op **[OK]**.

- 4 Druk op **[▲]** of **[▼]** om het gewenste menu weer te geven.

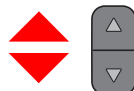
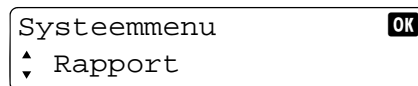

De in te stellen items verschijnen achtereenvolgens wanneer op **[▲]** of **[▼]** wordt gedrukt.

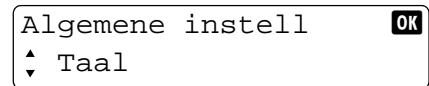
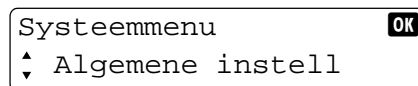

Wanneer op **[OK]** wordt gedrukt, verschijnt de volgende instelling voor het geselecteerde item. Druk op **[Terug]** om haar het voorgaande scherm te gaan.

 **Opmerking** Als het scherm met de invoer van het beheerders-ID verschijnt, gebruik dan de cijfertoetsen om het ID (4 cijfers) in te geven en druk op **[OK]**. De standaard instelling is 2500 voor de FS-1025MFP, FS-1125MFP en FS-1325MFP, 2000 voor de FS-1120MFP en FS-1320MFP.

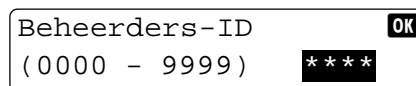

Raadpleeg *Beheerders-ID* op pagina 6-7 voor meer informatie over het beheerders-ID.

- 5 Gebruik **[▲]** of **[▼]** of de cijfertoetsen om de instelling te wijzigen.

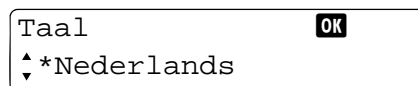

- 6 Druk op **[OK]**. De instelling wordt vastgelegd. Druk op **[Menu]** om het menu te verlaten.

Raadpleeg *Instellingen systeemmenu* op de volgende pagina en configureer naar behoefte.

## Instellingen systeemmenu

Het systeemmenu omvat;



**Opmerking** Raadpleeg *Faxinstellingen* op pagina 7-25 voor meer informatie over het bedienen van de fax.

Het systeemmenu bevat menu's die ingesteld kunnen worden vanaf een PC. Raadpleeg *Configuratie* op pagina 2-54.

Item	Beschrijving	Referentiepagina
Rapport	Druk rapporten af om de instellingen en status van het apparaat te controleren	6-3
Algemene instell	Configureer algemene apparaatinstellingen	6-4
Taal	Kies de taal die weergegeven wordt in het Berichtendisplay.	6-4
Standardscherm	Selecteer het scherm dat na het opstarten rechts in beeld verschijnt (standardscherm).	6-4
Geluid*	Stel het luidsprekervolume van de fax en dat van de monitor in. Raadpleeg <i>Geluid</i> op pagina 7-26 voor meer informatie.	7-26
Helderheid	Stel de helderheid van het berichtendisplay in.	6-4
Orig. formaat	Stel het te scannen origineelformaat in.	6-4
Papier instel.	Selecteer papierformaat en mediatype voor de cassette.	6-4
Datum-instellingen*	Stel de datum en tijd in voor de locatie waar het apparaat gebruikt wordt. Raadpleeg <i>Datum en tijd instellen</i> op pagina 7-2 voor meer informatie.	7-2
Timerinstelling	Configureer instellingen m.b.t. tijd	6-5
FAX Settings*	Configureer instellingen voor faxfuncties. Raadpleeg <i>Faxinstellingen</i> op pagina 7-25 voor meer informatie.	7-25
Beheerder	Wijzig het beheerders-ID	6-7
Inst./Onderhoud	Instellingen aanpassen voor afdrukkwaliteit en uitvoeren van onderhoud aan de machine.	6-6
Service inst.		

\* Deze instelling verschijnt alleen bij de FS-1120MFP, FS-1125MFP, FS-1320MFP en FS-1325MFP.

## Rapport

Druk rapporten af om de instellingen en status van het apparaat te controleren. De standaard instellingen voor het afdrukken van de resultaatrapporten kunnen ook geconfigureerd worden.

Item	Beschrijving
Statuspagina	Afdrukken statuspagina, maakt het mogelijk informatie - inclusief huidige instellingen - te controleren. Selecteer <b>Ja</b> voor afdrukken.
Netwerkstatus*	Afdrukken van de netwerkstatus, maakt het mogelijk informatie te controleren, inclusief firmwareversie netwerkinterface, netwerkadres en protocol. Selecteer <b>Ja</b> voor afdrukken.
Inst.beh.rapport**	Configureer instellingen voor faxfuncties. Raadpleeg <i>Faxinstellingen</i> op pagina 7-25 voor meer informatie.
Inst.result.rapp**	

\* Deze instelling verschijnt alleen bij de FS-1025MFP, FS-1125MFP en FS-1325MFP.

\*\* Deze instelling verschijnt alleen bij de FS-1120MFP, FS-1125MFP, FS-1320MFP en FS-1325MFP.

**Algemene instell.**

Configureer algemene apparaatinstellingen

**Taal**

Item	Beschrijving
Taal	Kies de taal die weergegeven wordt in het Berichtendisplay.

**Standaardscherm**

Item	Beschrijving
Standaardscherm	Selecteert het scherm dat na het opstarten rechts in beeld verschijnt (standaardscherm). Waarde: KopiërenFAX, ID-kaart kopie <b>Opmerking</b> FAX verschijnt alleen bij de FS-1120MFP, FS-1125MFP, FS-1320MFP en FS-1325MFP.

**Helderheid**

Item	Beschrijving
Helderheid	Stel de helderheid van het berichtendisplay in. Waarde: Lichter (-3), Lichter (-2), Lichter (-1), Normaal (0), Donkerder (+1), Donkerder (+2), Donkerder (+3)

**Origineelformaat**

Item	Beschrijving
Orig. formaat	Stel het te scannen origineelformaat in. Waarde: <b>Europese modellen:</b> A4, A5, A6, B5, Folio, Letter, Legal, Statement, Executive, Oficio II, 216×340 mm, 16K, ISO B5, Custom <b>Amerikaanse modellen:</b> Letter, Legal, Statement, Executive, Oficio II, 216×340 mm, A4, A5, A6, B5, Folio, 16K, ISO B5, Custom

**Papier instel.**

Item	Beschrijving
Papierformaat	Stelt het standaard papierformaat in voor de cassette. Waarde: A4, A5, A6, B5, 16K, ISO B5, Custom, Legal, Oficio II, 216×340 mm, Letter, Executive, Statement, Folio Dit kan ook vanaf een PC ingesteld worden. Raadpleeg <i>Configuratie</i> op pagina 2-54 voor meer informatie.
Mediatype	Stelt het standaard mediatype in voor de cassette. Waarde: Normaal, Ruw, Etiketten, Hergebruik, Afgedrukt, Dik papier, Velijn, Karton, Kleur, Geperforeerd, Briefpapier, Envelop, Dik, Hoge kwaliteit, Custom 1 - 8 De namen die vastgelegd zijn in KYOCERA Client Tool verschijnen onder Custom 1 - 8. Raadpleeg <i>Apparaatinstellingen</i> op pagina 2-28 voor meer informatie. Dit kan ook vanaf een PC ingesteld worden. Raadpleeg <i>Configuratie</i> op pagina 2-54 voor meer informatie.



## Timerinstelling



**Opmerking** Als het scherm met de invoer van het beheerders-ID verschijnt, gebruik dan de cijfertoetsen om het ID (4 cijfers) in te geven. De standaard instelling is 2500 voor de FS-1025MFP, FS-1125MFP en FS-1325MFP, 2000 voor de FS-1120MFP en FS-1320MFP.

Raadpleeg *Beheerders-ID* op pagina 6-7 voor meer informatie over het beheerders-ID.

Item	Beschrijving
Timer slaapstand	De automatische slaapmodus schakelt het apparaat automatisch naar slaapmodus als het een vooraf ingestelde tijd niet actief is geweest. Stel de tijd in die verstrijkt voordat het apparaat naar de slaapstand schakelt. Waarde: 1 tot 240 minuten (stappen van 1 minuut) Dit kan ook vanaf een PC ingesteld worden. Raadpleeg <i>Configuratie</i> op pagina 2-54 voor meer informatie.
Reset Inst Autom	Als er gedurende een bepaalde tijd geen taken worden gedraaid, worden de instellingen automatisch gereset en wordt teruggekeerd naar de standaard instelling. Stel in of Reset Inst Autom al dan niet gebruikt wordt, en de tijd die na de laatst uitgevoerde taak moet verstrijken voordat de reset plaatsvindt. Waarde: Uit, Aan (5 tot 495 seconden (elke vijf seconden))
Uitschakelvoorw.	Voor elk type aansluiting (Netwerk, fax, USB-kabel) kan ingesteld worden of de stroom automatisch uitgeschakeld moet worden als het apparaat niet gebruikt wordt. Wanneer Aan geselecteerd wordt (automatisch uitschakelen), stel de tijd dan in bij de uitschakeltimer die in het volgende scherm verschijnt. Waarde: Uit, Aan Netwerk verschijnt alleen bij de FS-1025MFP, FS-1125MFP en FS-1325MFP. FAX verschijnt alleen bij de FS-1120MFP, FS-1125MFP, FS-1320MFP en FS-1325MFP. Houd er bij gebruik van de FS-1120MFP/FS-1125MFP/FS-1320MFP/FS-1325MFP rekening mee dat het uitzetten van het apparaat met de stroomschakelaar het ontvangen en verzenden van faxen uitschakelt. Dit kan ook vanaf een PC ingesteld worden. Raadpleeg <i>Configuratie</i> op pagina 2-54 voor meer informatie.
Uitschakeltimer	De tijd tot de stroom wordt uitgeschakeld, kan ingesteld worden. Waarde: 1 tot 6 uur, 9 uur, 12 uur, 1 dag tot 1 week Dit kan ook vanaf een PC ingesteld worden. Raadpleeg <i>Configuratie</i> op pagina 2-54 voor meer informatie.
Fout wis timer	Als er tijdens het verwerken een fout optreedt, stopt de verwerking en wordt gewacht op de volgende stap van de gebruiker. In modus Fouten automatisch wissen worden fouten na een vooraf ingestelde tijdsduur gewist. Raadpleeg <i>Foutmeldingen</i> op pagina 9-8 voor meer informatie. Waarde: Uit, Aan (5 tot 495 seconden (elke vijf seconden))
Onbruikbare Tijd	Stel de Onbruikbare tijd in. Raadpleeg <i>Onbruikbare tijd</i> op pagina 7-36 voor meer informatie.

## Aanpassingen en onderhoud

Instellingen aanpassen voor afdrukkwaliteit en uitvoeren van onderhoud aan de machine.

### Service inst.



**Opmerking** Als het scherm met de invoer van het beheerders-ID verschijnt, gebruik dan de cijfertoetsen om het ID (4 cijfers) in te geven. De standaard instelling is 2500 voor de FS-1025MFP, FS-1125MFP en FS-1325MFP, 2000 voor de FS-1120MFP en FS-1320MFP.

Raadpleeg *Beheerders-ID* op pagina 6-7 voor meer informatie over het beheerders-ID.

Item	Beschrijving
Onderhoud teller	Draai deze optie na het vervangen van de onderhoudskit.
Nieuwe developer	Draai deze optie na het vervangen van de Developereenheid.
Nieuwe drum	Draai deze optie na het vervangen van de Drumeenheid.
Fax land Code*	Raadpleeg <i>Faxinstellingen</i> op pagina 7-25 voor meer informatie.
Fax oproep inst.*	Raadpleeg <i>Faxinstellingen</i> op pagina 7-25 voor meer informatie.

\* Deze instelling verschijnt alleen bij de FS-1120MFP, FS-1125MFP, FS-1320MFP en FS-1325MFP.

## Beheerders-ID

Om de volgende instellingen in het systeemmenu te kunnen wijzigen, moet het beheerders-ID ingevoerd worden.

- Datuminstellingen (FS-1120MFP, FS-1125MFP, FS-1320MFP en FS-1325MFP)
- Timerinstelling
- Beheerder
- Inst./Onderhoud

Als het scherm met de invoer van het beheerders-ID verschijnt, gebruik dan de cijfertoetsen om het ID (4 cijfers) in te geven. De standaard instelling is 2500 voor de FS-1025MFP, FS-1125MFP en FS-1325MFP, 2000 voor de FS-1120MFP en FS-1320MFP.

Beheerders-ID	OK
(0000 - 9999)	****

## Het beheerders-ID wijzigen

Volg onderstaande stappen om het beheerders-ID te wijzigen.

- 1 Druk op **[Menu]**.

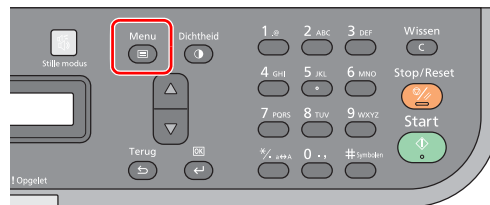

- 2 Druk op **[▲]** of **[▼]** om het Systeemmenu te selecteren.
- 3 Druk op **[OK]**.
- 4 Druk op **[▲]** of **[▼]** om Beheerder te selecteren.
- 5 Druk op **[OK]**.
- 6 Gebruik de cijfertoetsen om het beheerders-ID in te voeren. De standaard instelling is 2500 voor de FS-1025MFP, FS-1125MFP en FS-1325MFP, 2000 voor de FS-1120MFP en FS-1320MFP.

Beheerders-ID	OK
(0000 - 9999)	****

- 7 Druk op **[OK]**.
- 8 Druk op **[▲]** of **[▼]** om Beheerders-ID te selecteren.
- 9 Druk op **[OK]**.
- 10 Geef het nieuwe beheerders-ID in met de cijfertoetsen.

Beheerders-ID	OK
(0000 - 9999)	****

- 11 Druk op **[OK]**.
- 12 Geef nogmaals hetzelfde beheerders-ID in ter bevestiging.

Bevest. beh. - ID	OK
(0000 - 9999)	****

- 13 Druk op **[OK]**. Het nieuwe beheerders-ID is vastgelegd.



**Opmerking** Het wordt om veiligheidsredenen aanbevolen het beheerders-ID regelmatig te wijzigen. Het is niet mogelijk het ID te wijzigen als het vergeten wordt.



# 7 Faxbediening

---

Dit hoofdstuk behandelt de volgende onderwerpen:

<b>Voordat de fax gebruikt wordt</b> .....	<b>7-2</b>
<b>De bestemming opgeven</b> .....	<b>7-8</b>
<b>Faxen verzenden</b> .....	<b>7-13</b>
<b>Faxen ontvangen</b> .....	<b>7-22</b>
<b>Activiteitenrapporten afdrukken</b> .....	<b>7-24</b>
<b>Faxinstellingen</b> .....	<b>7-25</b>
<b>Faxen verzenden vanaf een PC</b> .....	<b>7-38</b>

## Voordat de fax gebruikt wordt

Configureer onderstaande instellingen.

### Datum en tijd instellen

Stel de lokale datum en tijd op de plaats van installatie in.

Wanneer u een fax verzendt met de verzendfunctie, zullen de hier ingestelde datum en tijd in de koptekst van de fax worden toegevoegd.

- 1 Druk op **[Menu]**.

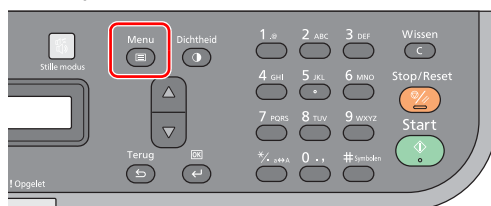

- 2 Druk op **[▲]** of **[▼]** om het Systemmenu te selecteren.
- 3 Druk op **[OK]**.
- 4 Druk op **[▲]** of **[▼]** om Algemene instell te selecteren.
- 5 Druk op **[OK]**.
- 6 Druk op **[▲]** of **[▼]** om Datuminstelling te selecteren.
- 7 Druk op **[OK]**.
- 8 Gebruik de cijfertoetsen om het beheerders-ID in te voeren. De standaard instelling is 2500 voor de FS-1025MFP, FS-1125MFP en FS-1325MFP, 2000 voor de FS-1120MFP en FS-1320MFP.

Beheerders-ID	<b>OK</b>
(0000 - 9999)	****

- 9 Druk op **[OK]**.
- 10 Druk op **[▲]** of **[▼]** om Datum/tijd te selecteren.
- 11 Druk op **[OK]**.
- 12 Geef de datum en tijd in met de cijfertoetsen.

Datum/tijd	<b>OK</b>
2012 / 3 / 3 10:00	

Voer het 'jaar' in en druk op **[OK]**. Hierna kan de 'maand' ingevoerd worden. Voer op dezelfde wijze 'dag', 'uren' en 'minuten' in. Om terug te gaan wordt op toets **[Terug]** gedrukt.

- 13 Druk op **[OK]**.
- 14 Druk op **[▲]** of **[▼]** om Datumnotatie te selecteren.
- 15 Druk op **[OK]**.

16 Druk op [▲] of [▼] om de weer te geven notatie voor jaar, maand en dag te kiezen.

Datumnotatie	OK
▲ JJJJ/MM/DD	



**Opmerking** De volgende opties zijn beschikbaar voor datumnotatie.

- Maand/Dag/Jaar
- Dag/Maand/Jaar
- Jaar/Maand/Dag

17 Druk op [OK].

## Lokale faxinformatie invoeren

Leg de onderstaande lokale faxinformatie vast.

### TTI (Transmit Terminal Identification)

Selecteer of de lokale faxinformatie wel of niet wordt afgedrukt op de fax van het ontvangende systeem.

- 1 Druk op **[Menu]**.

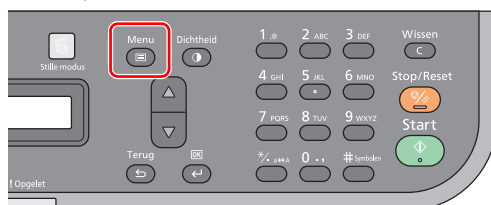

- 2 Druk op **[▲]** of **[▼]** om het **Systeemmenu** te selecteren.
- 3 Druk op **[OK]**.
- 4 Druk op **[▲]** of **[▼]** om **FAX** te selecteren.
- 5 Druk op **[OK]**.
- 6 Druk op **[▲]** of **[▼]** om **Verzending** te selecteren.
- 7 Druk op **[OK]**.
- 8 Druk op **[▲]** of **[▼]** om **TTI** te selecteren.
- 9 Druk op **[OK]**.
- 10 Druk op **[▲]** of **[▼]** om **Aan** of **Uit** te selecteren.

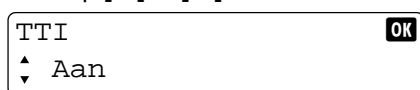

**Opmerking** Stel TTI in op **Aan** om het faxnummer af te laten drukken op de fax door de ontvangende apparaat.

- 11 Druk op **[OK]**.

### Interne naam fax

Leg de lokale faxnaam vast die afgedrukt wordt op de fax bij het ontvangende systeem.

- 1 Druk op **[Menu]**.

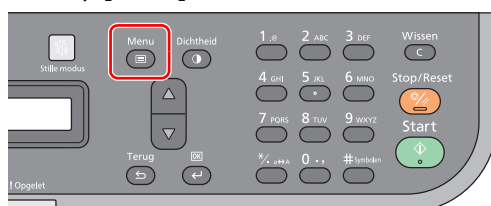

- 2 Druk op **[▲]** of **[▼]** om het **Systeemmenu** te selecteren.
- 3 Druk op **[OK]**.
- 4 Druk op **[▲]** of **[▼]** om **FAX** te selecteren.
- 5 Druk op **[OK]**.
- 6 Druk op **[▲]** of **[▼]** om **Verzending** te selecteren.
- 7 Druk op **[OK]**.
- 8 Druk op **[▲]** of **[▼]** om het **Interne naam fax** te selecteren.
- 9 Druk op **[OK]**.



- 10 Gebruik de cijfertoetsen om de interne naam van de fax in te voeren.

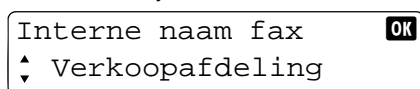

**Opmerking** Raadpleeg *Invoermethode karakters* op pagina 10-2 voor meer informatie over het invoeren van karakters.

- 11 Druk op [OK].

## Lokaal faxnummer

Voer het lokale faxnummer in dat afgedrukt wordt op de fax bij het ontvangende systeem.

- 1 Druk op [Menu].

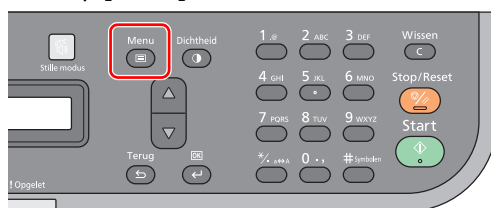

- 2 Druk op [▲] of [▼] om het Systemmenu te selecteren.  
 3 Druk op [OK].  
 4 Druk op [▲] of [▼] om FAX te selecteren.  
 5 Druk op [OK].  
 6 Druk op [▲] of [▼] om Verzending te selecteren.  
 7 Druk op [OK].  
 8 Druk op [▲] of [▼] om het Lokaal faxnummer te selecteren.  
 9 Druk op [OK].  
 10 Gebruik de cijfertoetsen om het lokale faxnummer in te voeren.

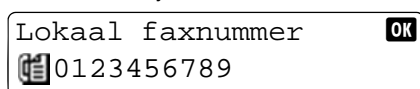

**Opmerking** Er kunnen tot 20 cijfers ingevoerd worden als lokaal faxnummer.

- 11 Druk op [OK].

## Modus faxnr. opbellen

Selecteer de modus voor opbellen volgens het lijntype.



**Opmerking** Deze instelling verschijnt niet overal.

- 1 Druk op [Menu].

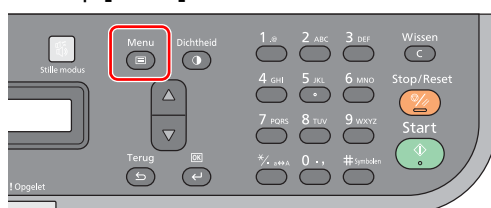

- 2 Druk op [▲] of [▼] om het Systemmenu te selecteren.  
 3 Druk op [OK].

- 4 Druk op [▲] of [▼] om FAX te selecteren.
- 5 Druk op [OK].
- 6 Druk op [▲] of [▼] om Verzending te selecteren.
- 7 Druk op [OK].
- 8 Druk op [▲] of [▼] om Faxnr. opbellen te selecteren.
- 9 Druk op [OK].
- 10 Druk op [▲] of [▼] om Toon (DTMF) of Puls (10PPS) te selecteren.

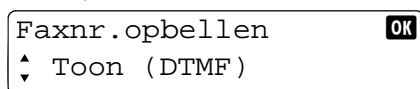

- 11 Druk op [OK].

## ECM TX

Stel in of bij verzending ECM wordt uitgevoerd. ECM is een communicatiemethode die door de ITU-T (International Telecommunication Union) gespecificeerd is, die gegevens opnieuw verzendt wanneer er fouten optreden. Faxmachines met een ECM-modus controleren op fouten bij het communiceren, waardoor vervorming van de afbeelding door ruis op de lijn en andere condities voorkomen wordt.



**Opmerking** Wanneer er veel ruis op de lijn is, kan de communicatie wat langer duren dan wanneer uit geselecteerd is.

- 1 Druk op [Menu].

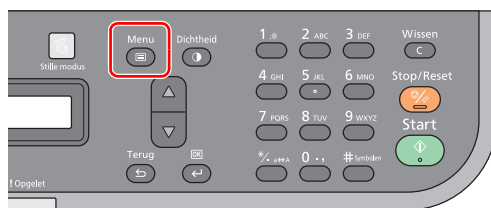

- 2 Druk op [▲] of [▼] om het Systeemmenu te selecteren.
- 3 Druk op [OK].
- 4 Druk op [▲] of [▼] om FAX te selecteren.
- 5 Druk op [OK].
- 6 Druk op [▲] of [▼] om Verzending te selecteren.
- 7 Druk op [OK].
- 8 Druk op [▲] of [▼] om ECM Verz. te selecteren.
- 9 Druk op [OK].
- 10 Druk op [▲] of [▼] om Aan of Uit te selecteren.

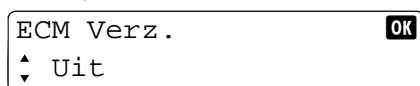

- 11 Druk op [OK].

## Beginsnelheid verzenden

Stel de beginsnelheid voor verzenden in. Wanneer de communicatieomstandigheden slecht zijn, kan het voorkomen dat de fax niet juist verzonden wordt. Stel in dat geval een lagere beginsnelheid voor verzenden in.



**Opmerking** Normaliter hoort deze instelling op de standaard ingesteld te zijn.

- 1 Druk op **[Menu]**.

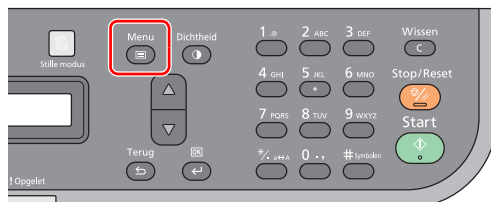

- 2 Druk op **[▲]** of **[▼]** om **Systeemmenu** te selecteren.
- 3 Druk op **[OK]**.
- 4 Druk op **[▲]** of **[▼]** om **FAX** te selecteren.
- 5 Druk op **[OK]**.
- 6 Druk op **[▲]** of **[▼]** om **Verzending** te selecteren.
- 7 Druk op **[OK]**.
- 8 Druk op **[▲]** of **[▼]** om **Beginsnelh. verz.** te selecteren.
- 9 Druk op **[OK]**.
- 10 Druk op **[▲]** of **[▼]** om 9600bps, 14400bps of 33600bps te selecteren.

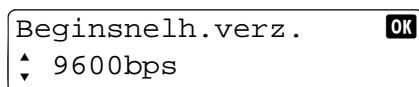

- 11 Druk op **[OK]**.

## PBX-instelling (alleen in Europa)

Als het apparaat gebruikt wordt in een omgeving met een PBX voor het aansluiten van meerdere telefoons voor zakelijk gebruik, configureer dan de volgende PBX-instelling.



**Opmerking** Voor u het apparaat op een PBX aansluit, adviseren wij u om contact op te nemen met het bedrijf dat het PBX-systeem heeft geïnstalleerd om dit apparaat te laten aansluiten. Wij wijzen u erop dat een juiste werking niet kan worden gegarandeerd in een omgeving waarin dit apparaat aangesloten is op een PBX, omdat de functies van dit apparaat dan kunnen worden beperkt.

Item	Instelling	Beschrijving
Uitwisselen sel.	PSTN	Gebruik deze instelling als het apparaat aangesloten is op een openbaar geschakeld telefoonnetwerk (standaard).
	PBX	Gebruik deze instelling als het apparaat aangesloten is op een PBX.
Telnr. naar PSTN	0-9 00-99	Stel een nummer in voor het openen van een buitenlijn. Neem voor het nummer contact op met de PBX-beheerder.



**Opmerking** Raadpleeg *Aanpassingen en onderhoud* op pagina 7-28 voor meer informatie over het configureren van instellingen.

## Vastleggen van bestemmingen in het Adresboek

Een nieuwe bestemming toevoegen aan het Adresboek. Gebruik de KYOCERA Client Tool om het Adresboek te bewerken. Raadpleeg *Adresboek* op pagina 2-44 voor meer informatie.

## De bestemming opgeven

### Het faxnummer van de bestemming ingeven met de cijfertoetsen.

De procedure voor het invoeren van het faxnummer van de bestemming met de cijfertoetsen wordt hieronder uitgelegd.

- 1 Druk op **[FAX]**.

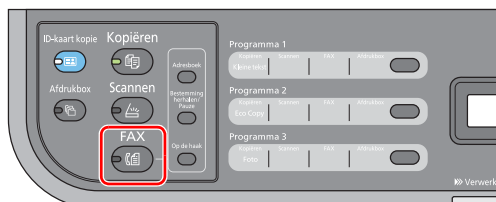

- 2 Voer het faxnummer van het ontvangststelsel in met de cijfertoetsen.

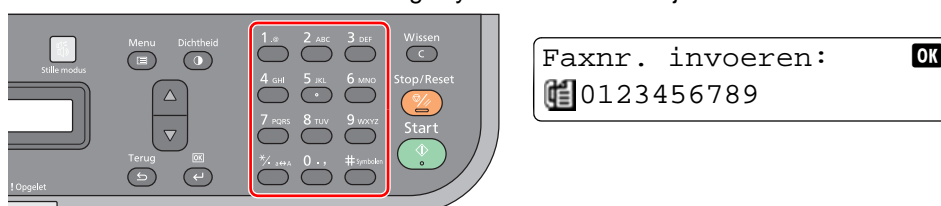

**Opmerking** Er kunnen maximaal 64 cijfers ingevoerd worden voor het faxnummer van het ontvangststelsel.

Door op **[Bestemming herhalen/Pauze]** te drukken wordt een wachttijd van ongeveer 3 seconden ingelast tijdens het kiezen van het nummer. Als u bijvoorbeeld het ontvangststelsel opbelt vanaf een externe lijn, dan kunt u deze methode gebruiken om een pauze in te lassen voor het kiezen van het nummer verdergaat nadat u een bepaald nummer belt.

- 3 Druk op **[OK]**.

**Opmerking** Om naar meerdere bestemmingen te verzenden wordt het volgende faxnummer ingevoerd en daarna op **[OK]** gedrukt. Het is mogelijk om tegelijkertijd naar tot 100 bestemmingen te verzenden.

De beginsnelheid voor verzenden en ECM-instelling voor de bestemming kunnen gewijzigd worden. Raadpleeg Βεστειμμιγγεν χοντρολερεν εν βεωερκεν op pagina 7-9 voor meer informatie.

## Selecteren uit het Adresboek.

Selecteer een bestemming die in het Adresboek geregistreerd is.

**Opmerking** Gebruik de KYOCERA Client Tool om het Adresboek te bewerken. Raadpleeg *Adresboek* op pagina 2-44 voor meer informatie.

- 1 Druk op **[FAX]**.

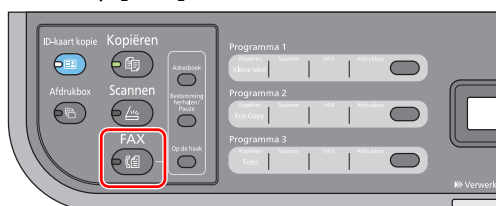

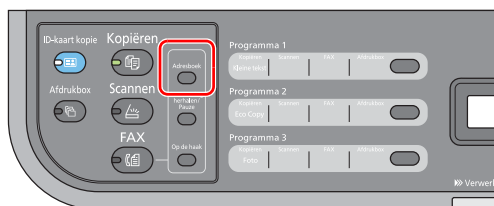
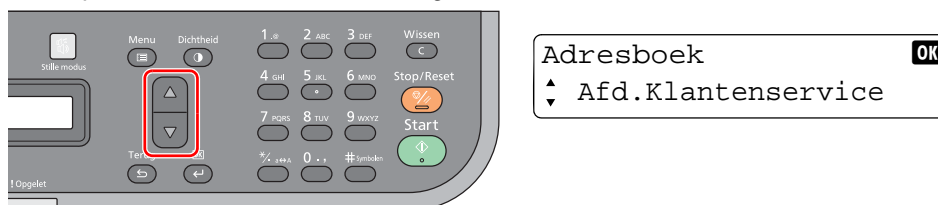
2 Druk op **[Adresboek]**.3 Druk op **[▲]** of **[▼]** om de bestemming te selecteren.

**Opmerking** Er kan een cijfertoets ingedrukt worden om de zoekweergave voor adresgegevens te tonen. Geef met de cijfertoetsen het nummer in van het adres waar u naar zoekt in en druk op **[OK]**.

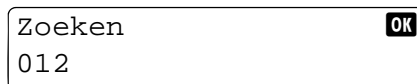
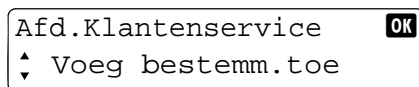
4 Druk op **[OK]**.5 Druk op **[▲]** of **[▼]** om Voeg bestemm. toe te selecteren.

**Opmerking** Selecteer *Details* en druk op **[OK]** om gedetailleerde informatie over de bestemming te controleren. Het is mogelijk het adresnummer, naam contactpersoon, faxnummer, beginsnelheid verzenden en ECM te controleren.

6 Druk op **[OK]**.

**Opmerking** Om naar meerdere bestemmingen te verzenden moeten de stappen 2 t/m 6 herhaald worden. Het is mogelijk om tegelijkertijd naar tot 100 bestemmingen te verzenden.

Raadpleeg *Bestemmingen controleren en bewerken* op pagina 7-9 om een geselecteerde bestemming te controleren of te wijzigen.

## Bestemmingen controleren en bewerken

Een geselecteerde bestemming controleren en bewerken.

Als het faxnummer van de bestemming ingevoerd is met de cijfertoetsen, kunnen de instellingen voor beginsnelheid verzenden en ECM gewijzigd worden.

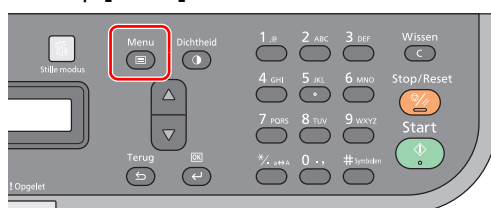
1 Druk op **[Menu]**.

- 2 Druk op [▲] of [▼] om Best. Bevest..

Menu	OK
▲ Best. Bevest.	

- 3 Druk op [OK].

### Als het faxnummer van het ontvangststelsel ingevoerd is met de cijfertoetsen

Het faxnummer en de beginsnelheid voor verzenden en ECM kunnen gewijzigd worden.

- 1 Druk op [▲] of [▼] om de bestemming die gecontroleerd of gewijzigd moet worden, te selecteren en druk op [OK].

Best. Bevest.	OK
▲ 0123456789	

- 2 Druk op [▲] of [▼] om Details/wijzig te selecteren.

0123456789	OK
▲ Details/wijzig	

- 3 Druk op [OK].

### Het faxnummer wijzigen

- 1 Druk op [▲] of [▼] om het Faxnummer te selecteren.

Bewerken	OK
▲ Faxnummer	

- 2 Druk op [OK].

- 3 Geef het faxnummer opnieuw in met de cijfertoetsen om het te wijzigen.

Faxnummer	OK
☎ 0123456789	

- 4 Druk op [OK].

### De beginsnelheid voor verzenden wijzigen

- 1 Druk op [▲] of [▼] om het Beginsnelh.verz. te selecteren.

Bewerken	OK
▲ Beginsnelh.verz.	

- 2 Druk op [OK].

- 3 Druk op [▲] of [▼] om de gewenste beginsnelheid voor verzenden te selecteren.

Beginsnelh.verz.	OK
▲ 33600bps	

- 4 Druk op [OK].

### De instelling voor ECM wijzigen

- 1 Druk op [▲] of [▼] om ECM te selecteren.

Bewerken	OK
▲ ECM	

- 2 Druk op [OK].

- 3 Druk op [▲] of [▼] om Aan of Uit te selecteren.

ECM	OK
▲ Aan	

- 4 Druk op [OK].

### wanneer de bestemming gekozen is uit het Adresboek

De informatie die in een bestemming opgeslagen is, kan gecontroleerd worden.

- 1 Druk op [▲] of [▼] om de bestemming die gecontroleerd moet worden, te selecteren en druk op [OK].

Best. Bevest.	OK
▲ Afd.Klantenservice	

- 2 Druk op [▲] of [▼] om Details te selecteren.

Afd.Klantenservice	OK
▲ Details	

- 3 Druk op [OK].

- 4 Druk op [▲] of [▼] om het item dat gecontroleerd moet worden, te selecteren.

Details	OK
▲ Naam contactpers	



**Opmerking** De volgende items kunnen gecontroleerd worden.

- Naam contactpers
- Faxnummer
- Beginsnelh.verz.
- ECM

- 5 Druk op [OK].

### Een bestemming verwijderen

- 1 Druk op [▲] of [▼] om de bestemming die verwijderd moet worden, te selecteren en druk op [OK].

Best. Bevest.	OK
▲ 0123456789	

- 2 Druk op [▲] of [▼] om Verwijderen te selecteren.

0123456789	OK
▲ Verwijderen	

- 3 Druk op [OK].

- 4 Druk op [▲] of [▼] om Ja te selecteren.

- 5 Druk op [OK]. De geselecteerde bestemming is verwijderd.

## Nummerherhaling gebruiken

Nummerherhaling is een functie waarmee u het laatst gekozen nummer opnieuw kunt bellen.

Gebruik deze functie als het ontvangststelsel niet reageert als u geprobeerd heeft een fax te verzenden. Als u de fax naar hetzelfde ontvangende systeem wilt verzenden, druk dan op **[Bestemming herhalen/Pauze]** en u kunt het ontvangende systeem dat eerder gebeld is uit de lijst met bestemmingen weer bellen.

### 1 Druk op **[FAX]**.

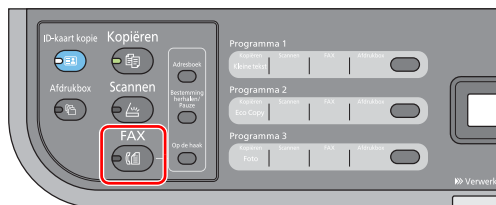

### 2 Druk op **[Bestemming herhalen/Pauze]**.

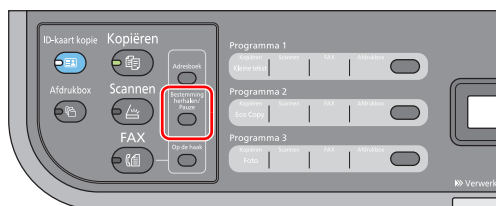

De eerder gebelde bestemming wordt opgebeld.



**Opmerking** De informatie voor herhaling wordt gewist in de volgende gevallen.

- Als u het apparaat uitschakelt
- Als u een volgende fax verstuurt (dan wordt nieuwe herhalingsinformatie opgeslagen)



## Faxen verzenden

Faxverzending wordt hieronder uitgelegd.

### Basisprocedure verzenden

Hieronder worden de basishandelingen voor het gebruik van het faxstelsel beschreven.

- 1 Druk op **[FAX]**.

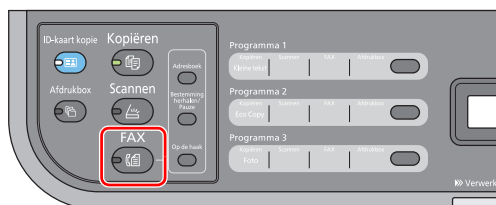

- 2 Plaats de originelen. Raadpleeg *Originelen plaatsen* op pagina 2-19 voor meer informatie.

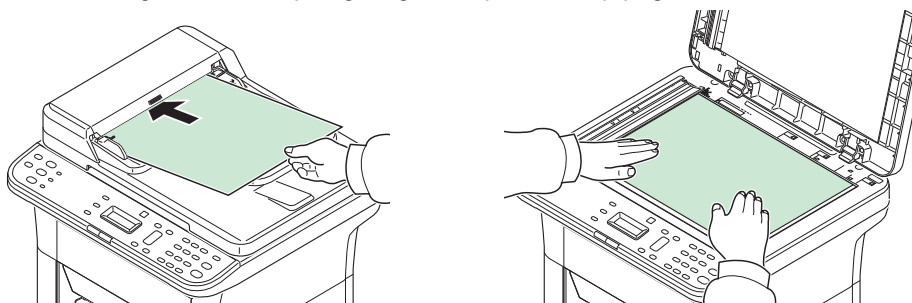

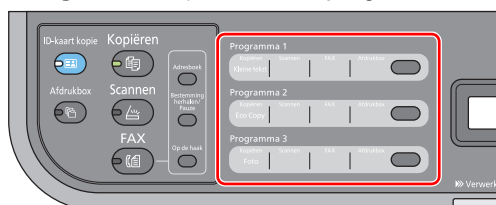

- 3 Als een programma ingesteld is, druk dan op de programmatoets (**[Programma 1]** - **[Programma 3]**) waarin het programma vastgelegd is.

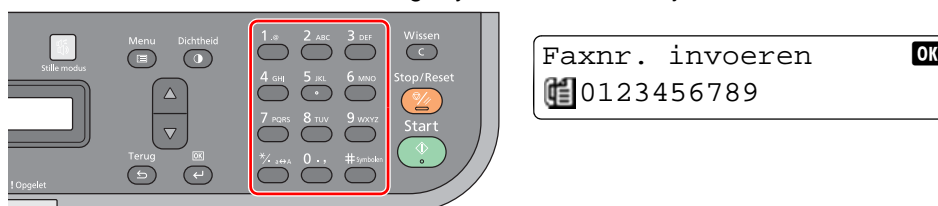

 **Opmerking** Raadpleeg *Programma's gebruiken* op pagina 7-16 voor meer informatie over programma's.

- 4 Voer het faxnummer van het ontvangstelsel in met de cijfertoetsen.



 **Opmerking** Er kunnen maximaal 64 cijfers ingevoerd worden voor het faxnummer van het ontvangstelsel.

Door op **[Bestemming herhalen/Pauze]** te drukken wordt een wachttijd van ongeveer 3 seconden ingelast tijdens het kiezen van het nummer. Als u bijvoorbeeld het ontvangstelsel opbelt vanaf een externe lijn, dan kunt u deze methode gebruiken om een pauze in te lassen voor het kiezen van het nummer verdergaat nadat u een bepaald nummer belt.

Raadpleeg *Selecteren uit het Adresboek*, op pagina 7-8 voor de procedure voor het kiezen van een bestemming in het adresboek.

- 5 Stel de dichtheid in op 1 van 7 niveaus (Lichter -3 tot Donkerder +3).

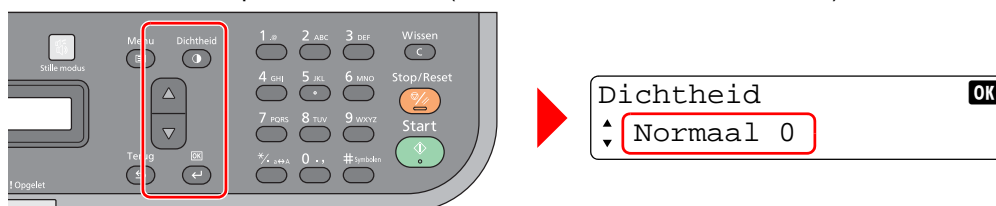

Druk op **[Dichtheid]** en op **[▲]** of **[▼]** om de gewenste dichtheid te selecteren. Druk op **[OK]**.

- 6 De functies selecteren

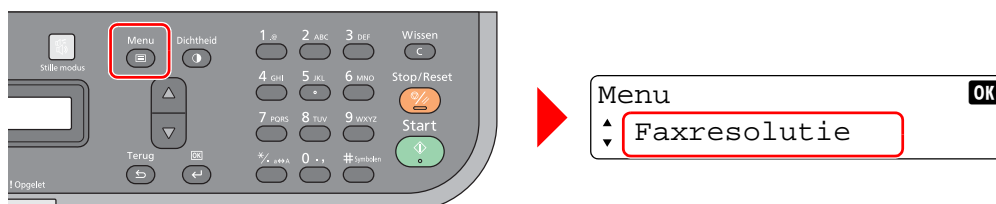

Druk op **[Menu]**. De instellingen voor faxoverdracht kunnen geselecteerd worden.



**Opmerking** Raadpleeg de *Verzendsfuncties faxen* op pagina 7-17 voor de instellingen voor faxverzending.

- 7 Druk op **[Start]**. Wanneer het scannen ophoudt, begint het verzenden.

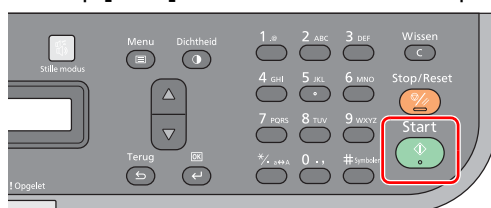

**Opmerking** Als het origineel vanaf de glasplaat gescand is, wordt gevraagd of een volgende pagina gescand moet worden.

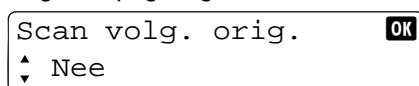

Om een andere pagina te scannen wordt de huidige pagina vervangen door de volgende en dan **Ja** geselecteerd, waarna op **[OK]** gedrukt wordt. De volgende pagina wordt gescand.

Kies om de fax te verzenden **Nee** en druk daarna op **[OK]**. Het verzenden wordt gestart.

### Verzending annuleren (terwijl de originelen gescand worden)

Om het verzenden te annuleren terwijl er nog originelen gescand worden, wordt op **[Stop/Reset]** gedrukt.

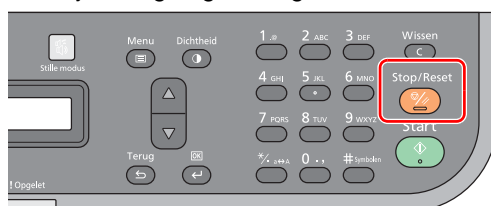

## Een faxtaak controleren en verwijderen

Volg onderstaande stappen om een faxtaak te controleren en te verwijderen.

### Een faxtaak controleren

- 1 Druk op **[Menu]**.

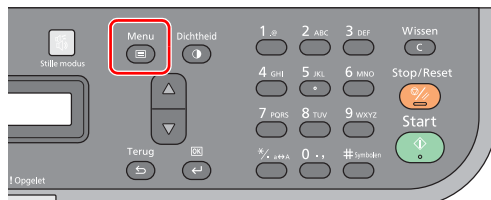

- 2 Druk op **[▲]** of **[▼]** om FAX TX-taakstatus te selecteren.

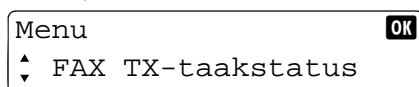

- 3 Druk op **[OK]**.
- 4 Druk op **[▲]** of **[▼]**. Het faxnummer van de bestemming verschijnt.

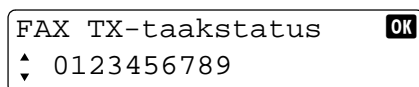

Als er meerdere bestemmingen zijn, verschijnt Overdracht.

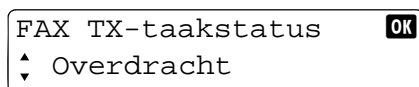

### Overdrachtsbestemmingen controleren

- 5 Selecteer Overdracht en druk op **[OK]**.

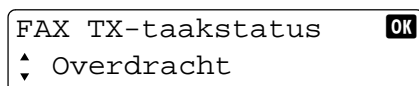

- 6 Druk op **[▲]** of **[▼]** om Details te selecteren.

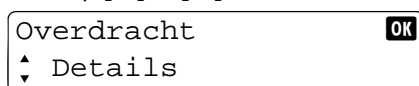

- 7 Druk op **[OK]**.
- 8 Druk op **[▲]** of **[▼]**. Het faxnummer van de bestemming verschijnt.

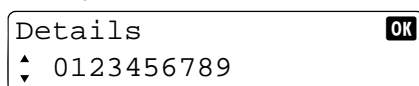

- 9 Druk op **[OK]**.

### Een faxtaak verwijderen

- 1 Druk op **[Menu]**.

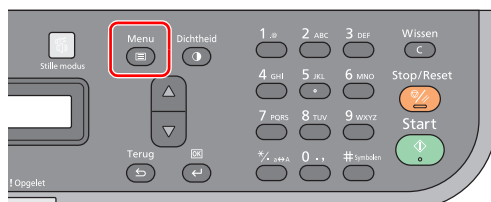

- 2 Druk op [▲] of [▼] om FAX TX-taakstatus te selecteren.

Menu OK  
 ▲ FAX TX-taakstatus  
 ▼

- 3 Druk op [OK].

- 4 Druk op [▲] of [▼] om de faxtaak die verwijderd moet worden, te selecteren.

FAX TX-taakstatus OK  
 ▲ 0123456789  
 ▼

- 5 Druk op [OK].

- 6 Druk op [▲] of [▼] om Annul. te selecteren.

0123456789 OK  
 ▲ Annul.  
 ▼

- 7 Druk op [OK].

- 8 Druk op [▲] of [▼] om Ja te selecteren.

- 9 Druk op [OK]. De geselecteerde taak wordt verwijderd.

## Programma's gebruiken

Veel gebruikte bestemmingen en instellingen verzending kunnen vastgelegd worden in **[Programma 1]** - **[Programma 3]**.

Druk, om een programma te gebruiken, op de programmatoets (**[Programma 1]** - **[Programma 3]**) waarin het programma vastgelegd is.

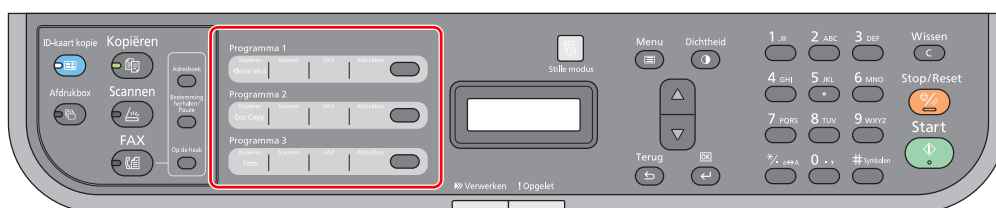

De onderstaande programma's zijn vooraf vastgelegd. De vastgelegde inhoud kan opnieuw vastgelegd worden voor eenvoudiger gebruik in uw omgeving.

Item	Programma1	Programma2	Programma3
Orig. formaat	A4/Letter	A4/Letter	A4/Letter
Origineel beeld	Tekst	Tekst+foto	Foto
Dichtheid	Normaal (0)	Normaal (0)	Normaal (0)
Resolutie	200 x 100 dpi	200 x 100 dpi	200 x 100 dpi
Bestemming	(niet vastgelegd)	(niet vastgelegd)	(niet vastgelegd)



**Opmerking** Programma's worden vanaf de PC vastgelegd met het Voorinstellinghulpmiddel. Raadpleeg *Standaard- en programma-instellingen* op pagina 2-35 voor meer informatie.

## Verzendfuncties faxen

### De faxresolutie selecteren

Selecteer de fijnheid van afbeeldingen bij het verzenden van faxen. Hoe groter het aantal, hoe beter de resolutie. Een betere resolutie betekent echter ook een groter bestand en een langere verzendtijd.

Item	Beschrijving	
200×100dpi norm.	bij het verzenden van originelen met een standaard tekengrootte	Standaard tekengrootte: 10,5 punten (Bijvoorbeeld: Resolutie Resolutie)
200×200dpi fijn	bij het verzenden van originelen met relatief kleine karakters en dunne lijnen	Standaard tekengrootte: 8 punten (Bijvoorbeeld: Resolutie Resolutie)
200×400dpi sfijn	bij het verzenden van originelen met zeer kleine karakters en lijnen	Standaard tekengrootte: 6 punten (Bijvoorbeeld: Resolutie Resolutie)



**Opmerking** De standaardinstelling is 200 × 100 dpi norm.. Hoe hoger de resolutie, hoe duidelijker de afbeelding, maar de verzendtijd voor de fax zal langer zijn.

- 1 Druk op **[FAX]**.

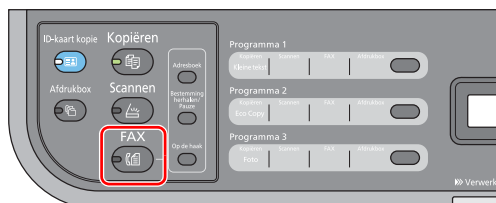

- 2 Druk op **[Menu]**.

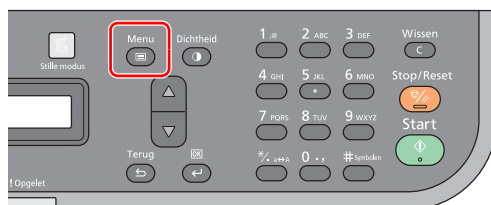

- 3 Druk op **[▲]** of **[▼]** om de Faxresolutie te selecteren.
- 4 Druk op **[OK]**.
- 5 Druk op **[▲]** of **[▼]** om de faxresolutie te selecteren.

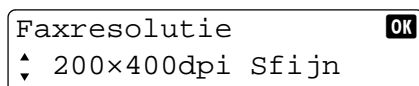

- 6 Druk op **[OK]**.

### Origineelformaat

Selecteer het formaat van de originelen die gescand worden.

Beschikbare origineelformaten staan hieronder vermeld.

Model	Origineelformaat
Europese modellen	A4, A5, A6, B5, Folio, Letter, Legal, Statement, Executive, Oficio II, 216 × 340 mm, 16K, Overige (ISO B5, Custom)
Amerikaanse modellen	Letter, Legal, Statement, Executive, Oficio II, 216 × 340 mm, A4, A5, A6, B5, Folio, 16K, Overige (ISO B5, Custom)

**Opmerking** Om Custom te gebruiken wordt het custom formaat van het origineel vastgelegd. Raadpleeg *Configuratie* op pagina 2-54 voor meer informatie.

1 Druk op **[FAX]**.

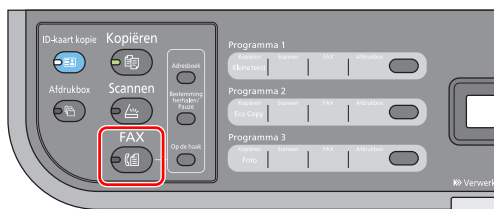

2 Druk op **[Menu]**.

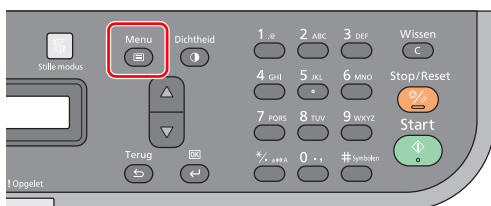

3 Druk op **[▲]** of **[▼]** om Orig. formaat te selecteren.

4 Druk op **[OK]**.

5 Druk op **[▲]** of **[▼]** om het gewenste origineelformaat te selecteren.

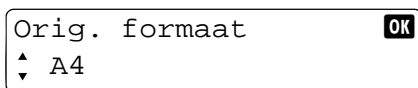

Om ISO B5 of Custom te kiezen, wordt Overige gekozen en daarna op **[OK]** gedrukt, en dan ISO B5 of Custom geselecteerd en weer op **[OK]** gedrukt.

6 Druk op **[OK]**.

### Origineelbeeld

Selecteer de beeldkwaliteit die geschikt is voor het type origineel.

Item	Beschrijving
Tekst+foto	Het best voor originelen met een combinatie van tekst en foto's.
Foto	Het best voor foto's.
Tekst	Potloodtekst en fijne lijnen worden scherp weergegeven.

1 Druk op **[FAX]**.

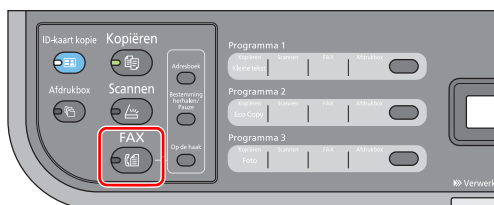

- 2 Druk op **[Menu]**.

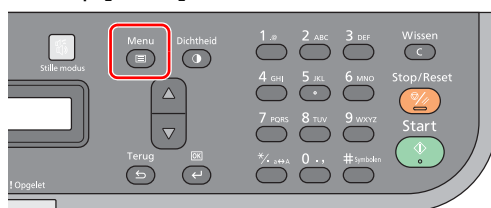

- 3 Druk op **[▲]** of **[▼]** om Origineel beeld te selecteren.  
 4 Druk op **[OK]**.  
 5 Druk op toets **[▲]** of **[▼]** om de beeldkwaliteit te selecteren die geschikt is voor het type origineel.



- 6 Druk op **[OK]**.

## Handmatig verzenden

Met deze methode kunt u originelen verzenden door op toets **[Start]** te drukken nadat bevestigd is dat de telefoonlijn verbonden is met het ontvangende systeem.

- 1 Druk op **[FAX]**.

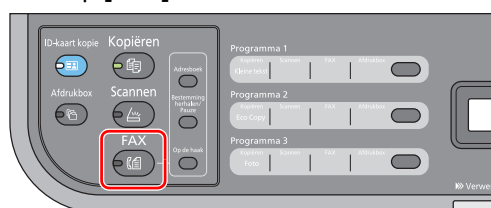

- 2 Plaats de originelen. Raadpleeg *Originelen plaatsen* op pagina 2-19 voor meer informatie.

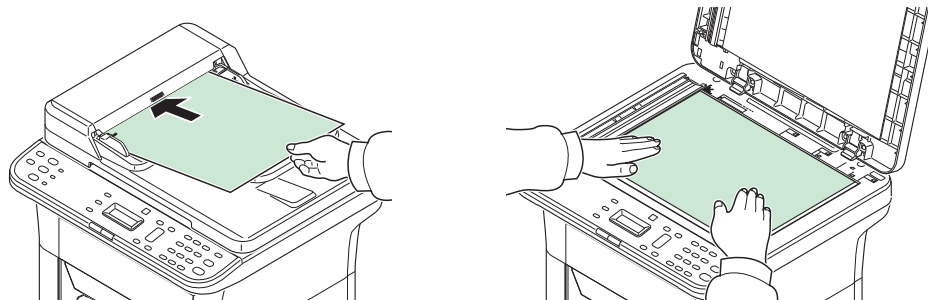

- 3 Druk op **[Op de haak]**.

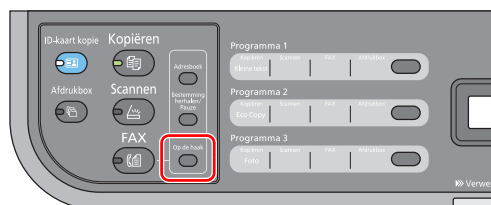

- 4 Druk op **[▲]** of **[▼]** om Handmatig TX te selecteren.

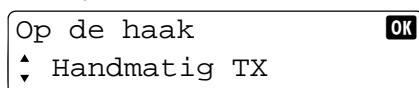

- 5 Druk op **[OK]**.

- 6 Gebruik de cijfertoetsen om het nummer van het ontvangststelsel in te toetsen. Het bestemmingsnummer wordt gebeld.

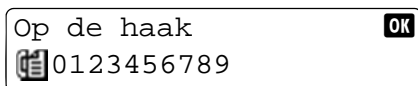

- 7 Als u de faxtoon hoort, is de telefoonlijn verbonden met het ontvangststelsel. Druk op **[Start]**. Het verzenden begint.

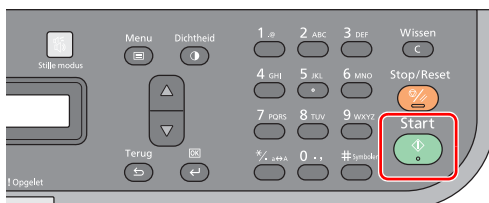

## Kettingbellen gebruiken

Kettingbellen is een functie waarmee u kunt opbellen door de faxnummers van de ontvangende systemen te linken aan een kettingnummer dat voor meerdere bestemmingen voorkomt.

Door meerdere telefoonnummers van verschillende telefoonbedrijven aan een kettingnummer te koppelen, kunt u er later voor kiezen het nummer dat het goedkoopst is, te gebruiken om de fax te verzenden naar een bestemming op afstand of internationale bestemmingen.

 **Opmerking** U kunt het kettingnummer aan het begin van het faxnummer van het ontvangende systeem gebruiken. Het is eenvoudig om kettingnummers die veel gebruikt worden in het Adresboek vast te leggen.

- 1 Druk op **[FAX]**.

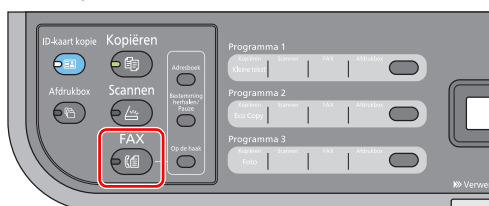

- 2 Plaats de originelen. Raadpleeg *Originelen plaatsen* op pagina 2-19 voor meer informatie.

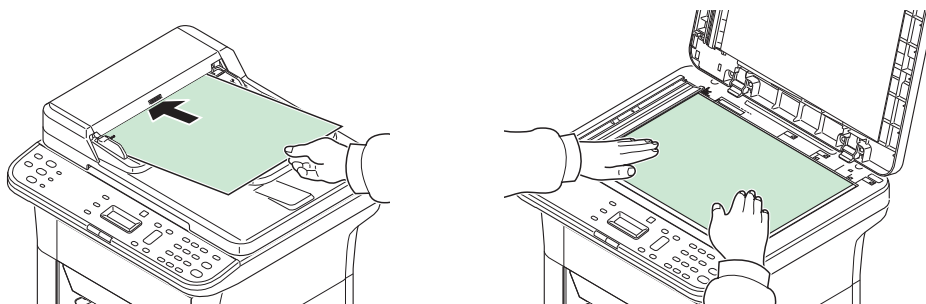

- 3 Voer het faxnummer in dat aan het kettingnummer toegevoegd moet worden. Selecteer de bestemming waarin het kettingnummer geregistreerd is in het Adresboek of geef het kettingnummer met de cijfertoetsen in. Raadpleeg *De bestemming opgeven* op pagina 7-8 voor meer informatie.
- 4 Druk op **[Menu]**.

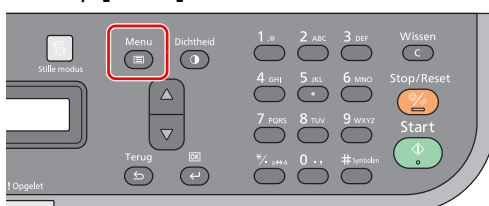



- 5 Druk op [▲] of [▼] om Best. Bevest..

Menu	OK
▲ Best. Bevest.	
▼	

- 6 Druk op [OK].

- 7 Druk op [▲] of [▼] om het kettingnummer te selecteren en druk op [OK].

Best. Bevest.	OK
▲ 212	
▼	

- 8 Druk op [▲] of [▼] om Keten te selecteren.

212	OK
▲ Keten	
▼	

- 9 Druk op [OK].

**Het faxnummer selecteren dat aan het kettingnummer toegevoegd moet worden vanuit het Adresboek.**

- 10 Druk op [▲] of [▼] om Adresboek te selecteren.

Keten	OK
▲ Adresboek	
▼	

- 11 Druk op [OK].

- 12 Druk op [▲] of [▼] om de bestemming te selecteren.

Adresboek	OK
▲ Afdeling	
▼	

- 13 Druk op [OK].

- 14 Herhaal de stappen vanaf stap 3 om het volgende faxnummer te selecteren.

**Met de cijfertoetsen het faxnummer invoeren dat aan het kettingnummer toegevoegd moet worden.**

- 15 Druk op [▲] of [▼] om Adresinvoer te selecteren.

Keten	OK
▲ Adresinvoer	
▼	

- 16 Druk op [OK].

- 17 Er is al een kettingnummer ingevoerd, dus geef het nummer met de cijfertoetsen in.

Adresinvoer	OK
☎ 212	
█	

- 18 Druk op [OK].

- 19 Herhaal de stappen vanaf stap 3 om het volgende faxnummer te selecteren.

- 20 Druk op [Start]. Het verzenden begint.

## Faxen ontvangen

### Automatische faxontvangst

Om het apparaat automatisch faxen te laten ontvangen, is geen speciale bewerking vereist.

#### Ontvangstschema

- 1 Het ontvangen begint.

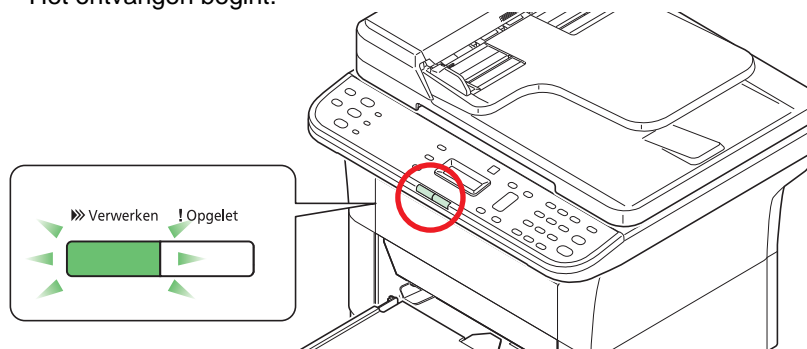

Wanneer een fax aan u verzonden wordt, begint het apparaat met het ontvangen van die fax. Als de ontvangst gestart is, dan knippert het lampje **Verwerken**.

 **Opmerking** U kunt het aantal keren dat het toestel overgaat, wijzigen. (Raadpleeg *Faxinstellingen* op pagina 7-25.)

- 2 Ontvangen faxen afdrucken

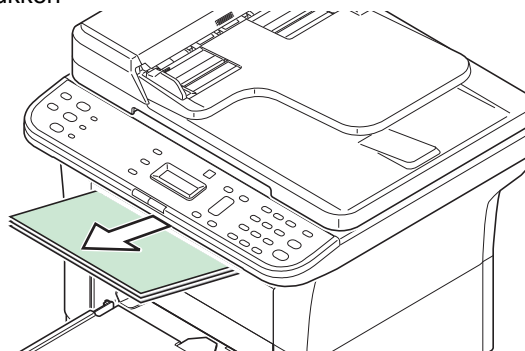

De ontvangen faxen worden uitgevoerd naar de binnenlade met de bedrukte zijde naar beneden. De binnenlade kan maximaal 100 vellen normaal papier bevatten (80 g/m<sup>2</sup>). Het aantal vellen hangt echter af van de conditie van het gebruikte papier.

**BELANGRIJK** Als er meer pagina's afgedrukt moeten worden dan er in de lade passen, verwijder dan alle papier uit de binnenlade.

Als het apparaat niet kan afdrucken doordat het papier op is of vastgelopen is, dan kan het wel nog faxen ontvangen (in het geheugen).

#### Ontvangen in het geheugen

Als het apparaat niet kan afdrucken doordat het papier op is of vastgelopen is, dan slaat het de ontvangen originelen tijdelijk op in het geheugen. Als het apparaat weer kan afdrucken, dan begint het af te drukken.

Voeg papier toe of verwijder het vastgelopen papier om de ontvangen originelen af te drukken.

## Instellingen faxontvangst

### Ontvangstdatum/-tijd

De functie Ontvangstdatum/-tijd voegt de datum/tijd van ontvangst, de afzenderinformatie en het aantal pagina's toe bovenaan elke pagina als het bericht afgedrukt wordt. Dit is handig om de ontvangsttijd te bevestigen als de fax van een andere tijdzone afkomstig is.



**Opmerking** Als de ontvangen faxgegevens doorgestuurd worden vanuit het geheugen, dan worden de ontvangstdatum/-tijd niet toegevoegd aan de doorgestuurde gegevens.

Item	Beschrijving
Aan	De ontvangstdatum en -tijd afdrukken.
Uit	De ontvangstdatum en -tijd niet afdrukken.

Raadpleeg *Faxinstellingen* op pagina 7-25 voor meer informatie over het configureren van instellingen.

### Duplex afdrukuitvoer (alleen voor FS-1125MFP en FS-1325MFP)

Voer duplexafdrukken uit als een fax van meerdere pagina's ontvangen wordt bij het afdrukken van een fax.

Item	Beschrijving
Aan	Op beide zijden afdrukken.
Uit	Niet op beide zijden afdrukken.

Raadpleeg *Faxinstellingen* op pagina 7-25 voor meer informatie over het configureren van instellingen.

## Activiteitenrapporten afdrukken

Het is mogelijk faxcommunicatierapporten in te stellen om de verzend- en ontvangststatus te controleren.



**Opmerking** Raadpleeg *Rapport* op pagina 7-26 om rapporten in te stellen.

Wanneer er een fout in de faxcommunicatie optreedt, wordt er een foutcode in het rapport getoond. Raadpleeg *Foutcodelijst FAX* op pagina 9-12 voor meer informatie over foutcodes.

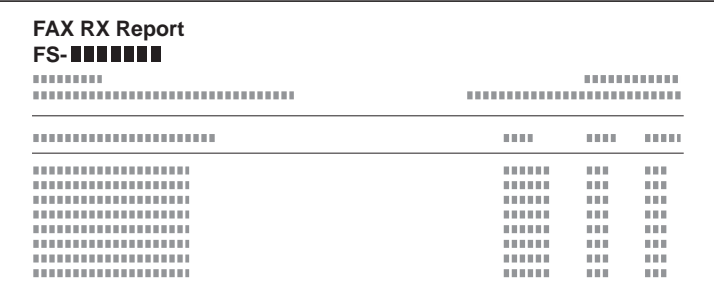
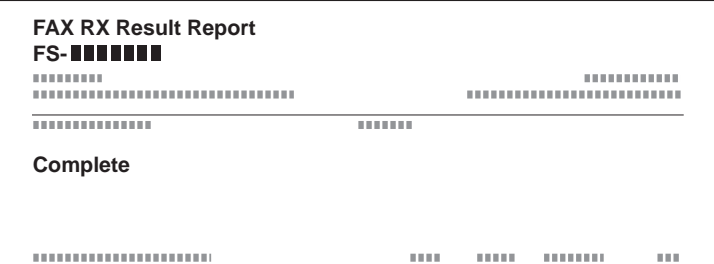
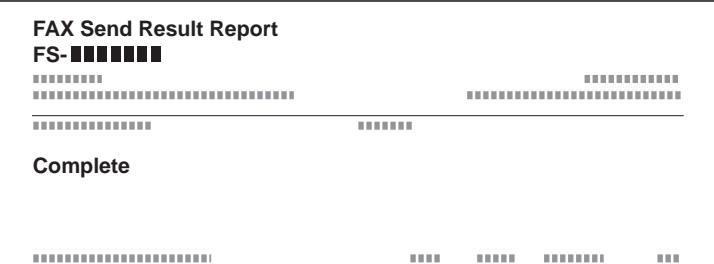
Rapporten		Beschrijving
Inst. beh. rapport	Rapport uitg. fax	<p>Dit administratieve rapport wordt na elke 50 verzonden faxen afgedrukt.</p> 
	Rapport ink. fax	<p>Dit administratieve rapport wordt na elke 50 ontvangen faxen afgedrukt.</p> 
Inst. result. rapp.	Ontv. result. FAX	<p>Telkens als u een fax ontvangt, kunt u een rapport afdrukken om te bevestigen of de fax succesvol ontvangen is. Het is ook mogelijk het rapport alleen af te laten drukken wanneer er een fout optreedt.</p> 
	FAX TX-resultaat	<p>Telkens als u een fax verzendt, kunt u een rapport afdrukken om te bevestigen of de fax succesvol verzonden is. U kunt het verzonden beeld afdrukken in het verzendresultaatrapport.* Het is ook mogelijk het rapport alleen af te laten drukken wanneer er een fout optreedt.</p> 

\* Alleen bij het verzenden in modus verzenden vanuit geheugen.

## Faxinstellingen

### Standaardinstellingen fax

In dit deel worden de faxinstellingen in het Systeemmenu uitgelegd.

#### Bedieningsmethode

- 1 Druk op **[Menu]**.

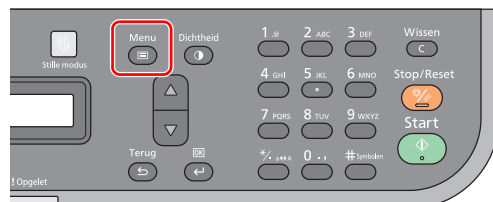

- 2 Druk op **[▲]** of **[▼]** om het Systeemmenu te selecteren.

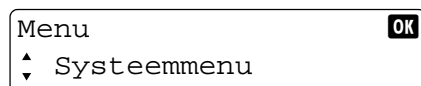

- 3 Druk op **[OK]**.

- 4 Druk op **[▲]** of **[▼]** om het gewenste menu weer te geven.

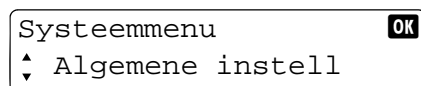
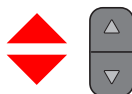
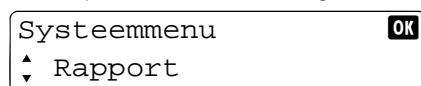

De in te stellen items verschijnen achtereenvolgens wanneer op **[▲]** of **[▼]** wordt gedrukt.

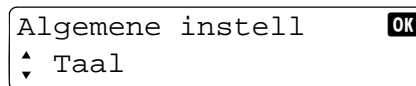

Wanneer op **[OK]** wordt gedrukt, verschijnt de volgende instelling voor het geselecteerde item. Druk op **[Terug]** om haar het voorgaande scherm te gaan.

 **Opmerking** Als het scherm met de invoer van het beheerders-ID verschijnt, gebruik dan de cijfertoetsen om het ID (4 cijfers) in te geven en druk op **[OK]**. De standaard instelling is 2500 voor de FS-1025MFP, FS-1125MFP en FS-1325MFP, 2000 voor de FS-1120MFP en FS-1320MFP.

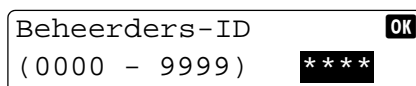

Raadpleeg *Beheerders-ID* op pagina 6-7 voor meer informatie over het beheerders-ID.

- 5 Druk op **[OK]**.
- 6 Gebruik **[▲]** of **[▼]** of de cijfertoetsen om de instelling te wijzigen.

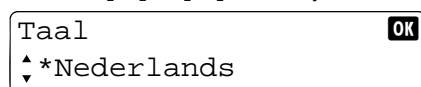

- 7 Druk op **[OK]**. De instelling wordt vastgelegd. Druk op **[Menu]** om het menu te verlaten.

## Instellingen systeemmenu

In het Systeemmenu aanwezige instellingen voor de faxfunctie worden hieronder getoond.



**Opmerking** Raadpleeg voor andere dan de faxinstellingen *Standaardinstelling (systeemmenu)* op pagina 6-1

Het systeemmenu bevat menu's die ingesteld kunnen worden vanaf een PC. Raadpleeg *Configuratie* op pagina 2-54.

Item	Beschrijving	Referentiepagina
Rapport	Druk rapporten af om de instellingen en status van het apparaat te controleren De standaard instellingen voor het afdrukken van de resultaatrapporten kunnen ook geconfigureerd worden.	7-26
Algemene instell	Configureer algemene apparaatinstellingen	7-26
Faxinstelling	Configureer instellingen voor faxfuncties.	7-27
Beheerder	Wijzig het beheerders-ID Raadpleeg <i>Beheerders-ID</i> op pagina 6-7 voor meer informatie.	6-7
Inst./Onderhoud	Instellingen aanpassen voor afdrukkwaliteit en uitvoeren van onderhoud aan de machine.	7-28

### Rapport

Druk rapporten af om de instellingen en status van het apparaat te controleren De standaard instellingen voor het afdrukken van de resultaatrapporten kunnen ook geconfigureerd worden.

Item	Beschrijving
Statuspagina	Een statuspagina geeft informatie over een aantal gebruikersinstellingen. Voor de fax is dit het lokale faxnummer, de interne faxnaam, de faxlijninstelling enzovoort. U kunt dit naar behoefte afdrukken.
Inst.beh. rapport	Rapport uitg.fax Dit administratieve rapport wordt na elke 50 verzonden faxen afgedrukt. Waarde: Uit, Aan
	Rapport ink.fax Dit administratieve rapport wordt na elke 50 ontvangen faxen afgedrukt. Waarde: Uit, Aan
Inst. result. rapp.	Ontv.result. FAX Telkens als u een fax ontvangt, kunt u een rapport afdrukken om te bevestigen of de fax succesvol ontvangen is. Waarde: Uit, Aan, Alleen bij fout
	FAX TX-resultaat Telkens als er een fax verzonden wordt, kan een rapport afgedrukt worden om te bevestigen of de fax succesvol verzonden is. De verzonden afbeelding kan in het verzendresultaatrapport afgedrukt worden. Waarde: Uit, Aan, Alleen bij fout
	Afbeeld. toevoegen Wanneer Aan of Alleen bij fout geselecteerd is, wordt de verzonden afbeelding toegevoegd aan het rapport. Waarde: Uit, Aan

### Algemene instell.

Configureer algemene apparaatinstellingen

- Geluid**

Item	Beschrijving
FAX-speaker	Stel het volume van de luidspreker in. Luidsprekervolume: Volume van de ingebouwde luidspreker als de lijn verbonden is door op de toets <b>[Op de haak]</b> te drukken. Waarde: 0 Uit, 1 Minimum, 2, 3 Normaal, 4, 5 Maximaal

Item	Beschrijving
FAX-monitor	Stel het volume van de monitor in. Monitorvolume: Volume van de ingebouwde luidspreker als de lijn verbonden is zonder op toets <b>[Op de haak]</b> te drukken zoals bij verzending uit het geheugen. Waarde: 0 Uit, 1 Minimum, 2, 3 Normaal, 4, 5 Maximaal

- **Origineelformaat**

Stel het te scannen origineelformaat in. Raadpleeg *Origineelformaat* op pagina 6-4 voor meer informatie.

- **Papier instel.**

Stelt het standaard papierformaat in voor de cassette. Raadpleeg *Papier instel.* op pagina 6-4 voor meer informatie.

- **Datuminstelling**

Configureer instellingen voor datum/tijd en datumnotatie. Raadpleeg *Datum en tijd instellen* op pagina 7-2 voor meer informatie.

- **Timerinstelling**



**Opmerking** Als het scherm met de invoer van het beheerders-ID verschijnt, gebruik dan de cijfertoetsen om het ID (4 cijfers) in te geven. De standaard instelling is 2500 voor de FS-1025MFP, FS-1125MFP en FS-1325MFP, 2000 voor de FS-1120MFP en FS-1320MFP.

Raadpleeg *Beheerders-ID* op pagina 6-7 voor meer informatie over het beheerders-ID.

Item	Beschrijving
Onbruikbare Tijd	Stel de Onbruikbare tijd in. Raadpleeg <i>Onbruikbare tijd</i> op pagina 7-36 voor meer informatie.

## Faxinstellingen

Configureer instellingen m.b.t. de faxfunctie.

- **Transmissiesysteem**

Item	Beschrijving
TTI	De TTI-informatie (Transmit Terminal Identification) is de informatie over het apparaat (verzenderterminal) die door het ontvangststelsel op de fax afgedrukt wordt. De informatie bestaat uit de verzenddatum en -tijd, het aantal verzonden pagina's en het faxnummer. Raadpleeg <i>TTI (Transmit Terminal Identification)</i> op pagina 7-4.
Interne naam fax	Registreer de interne faxnaam, die afgedrukt wordt als TTI-informatie (Transmit Terminal Identification). Raadpleeg <i>Interne naam fax</i> op pagina 7-4.
Lokaal faxnummer	Registreer het lokale faxnummer, dat afgedrukt wordt als TTI-informatie (Transmit Terminal Identification). Raadpleeg <i>Lokaal faxnummer</i> op pagina 7-5.
Faxnr. opbellen	Kies de telefoonlijn die overeenkomt met het type waar u op geabonneerd bent. Als u een verkeerd type telefoonlijn kiest, dan kunt u geen faxen verzenden. Raadpleeg <i>Modus faxnr. opbellen</i> op pagina 7-5. <b>Opmerking</b> Deze instelling verschijnt niet overal.
Aant. opn. bellen	Het aantal malen dat het automatisch opnieuw geprobeerd wordt, kan gewijzigd worden.
ECM Verz.	Stel in of bij verzending ECM wordt uitgevoerd. ECM is een communicatiemethode die door de ITU-T (International Telecommunication Union) gespecificeerd is, die gegevens opnieuw verzendt wanneer er fouten optreden. Faxmachines met een ECM-modus controleren op fouten bij het communiceren, waardoor vervorming van de afbeelding door ruis op de lijn en andere condities voorkomen wordt. Raadpleeg <i>ECM TX</i> op pagina 7-6. Waarde: Aan, Uit <b>Opmerking</b> Wanneer er veel ruis op de lijn is, kan de communicatie wat langer duren dan wanneer <b>Uit</b> geselecteerd is.

Item	Beschrijving
Beginsnelh.verz.	Stel de beginsnelheid voor verzenden in. Wanneer de communicatieomstandigheden slecht zijn, kan het voorkomen dat de fax niet juist verzonden wordt. Stel in dat geval een lagere beginsnelheid voor verzenden in. Raadpleeg <i>Beginsnelheid verzenden</i> op pagina 7-7. Waarde: 9600bps, 14400bps, 33600bps <b>Opmerking</b> Normaliter hoort deze instelling op de standaard ingesteld te zijn.

- **Ontvangst**

Item	Beschrijving
Besign.(norm.)	Het aantal malen dat de oproep overgaat voordat de machine een oproep beantwoordt, kan naar behoefte gewijzigd worden. <b>Opmerking</b> Deze instelling verschijnt niet overal.
Inst.Doorsturen	Configureer instellingen voor doorsturen. Raadpleeg <i>Instellingen voor doorsturen</i> op pagina 7-29.
Datum/tijd ontv.	De functie Ontvangstdatum/-tijd voegt de datum/tijd van ontvangst, de afzenderinformatie en het aantal pagina's toe bovenaan elke pagina als het bericht afgedrukt wordt. Dit is handig om de ontvangsttijd te bevestigen als de fax van een andere tijdzone afkomstig is. Waarde: Aan, Uit
Duplex afdrukken	Voer duplexafdrukken uit als een fax van meerdere pagina's ontvangen wordt bij het afdrukken van een fax. Waarde: Aan, Uit
Ontv.beperkingen	Stel ontvangstbeperkingen in. Raadpleeg <i>Ontvangstbeperkingen</i> op pagina 7-35.
Nr.Ontv.onbekend	Wanneer er ontvangstbeperkingen ingesteld zijn, kan ingesteld worden of ontvangst vanaf nummers die geen notificatie van het eigen faxnummer meersturen toegestaan wordt of niet. Raadpleeg <i>Ontvangstbeperkingen</i> op pagina 7-35.
ECM Ontv.	Stel in of bij ontvangst ECM wordt uitgevoerd. Waarde: Aan, Uit
Beginsnelh. Ontv.	Stel de beginsnelheid voor ontvangen in. Waarde: 9600bps, 14400bps, 33600bps

### Aanpassingen en onderhoud

Instellingen aanpassen voor afdrukkwaliteit en uitvoeren van onderhoud aan de machine.

- **Service inst.**



**Opmerking** Als het scherm met de invoer van het beheerders-ID verschijnt, gebruik dan de cijfertoetsen om het ID (4 cijfers) in te geven. De standaard instelling is 2500 voor de FS-1025MFP, FS-1125MFP en FS-1325MFP, 2000 voor de FS-1120MFP en FS-1320MFP.

Raadpleeg *Beheerders-ID* op pagina 6-7 voor meer informatie over het beheerders-ID.

Item	Beschrijving
FAX land Code	Raadpleeg uw dealer of servicevertegenwoordiger voor het gebruiken van dit menu.
Fax oproep inst.*	Als het apparaat gebruikt wordt in een omgeving met een PBX voor het aansluiten van meerdere telefoons voor zakelijk gebruik, configureer dan de volgende PBX-instelling.
Uitwisselen sel.	Als het apparaat verbonden is met een PBX, stel dan PBX in. Waarde: PBX, PSTN
Telnr. naar PSTN	Stel een nummer in voor het openen van een buitenlijn. Neem voor het nummer contact op met de PBX-beheerder. Waarde: 0-9, 00-99

\* Deze instelling verschijnt niet overal.



## Instellingen voor doorsturen

Als u een fax ontvangen heeft, kunt u het ontvangen beeld doorsturen naar andere faxapparaten, computers en subadres-boxen of kunt u het beeld afdrucken.

### Doorsturen instellen

Gebruik de onderstaande procedure om het doorsturen in te stellen.

- 1 Druk op **[Menu]**.

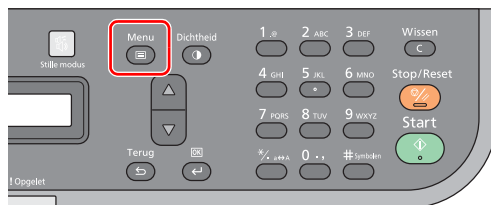

- 2 Druk op **[▲]** of **[▼]** om het **Systeemmenu** te selecteren.
- 3 Druk op **[OK]**.
- 4 Druk op **[▲]** of **[▼]** om **FAX** te selecteren.
- 5 Druk op **[OK]**.
- 6 Druk op **[▲]** of **[▼]** om **Ontvangst** te selecteren.
- 7 Druk op **[OK]**.
- 8 Druk op **[▲]** of **[▼]** om de **Inst. Doorsturen** te selecteren.
- 9 Druk op **[OK]**.
- 10 Druk op **[▲]** of **[▼]** om **Doorsturen** te selecteren.

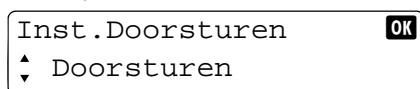

- 11 Druk op **[OK]**.
- 12 To set Forwarding, press **[▲]** or **[▼]** to select **On**.

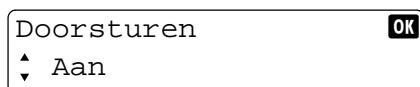

- 13 Druk op **[OK]**.

### Doorstuurbestemming registreren

Gebruik de onderstaande procedure om een doorstuurbestemming te registreren.

- 1 Druk op **[Menu]**.

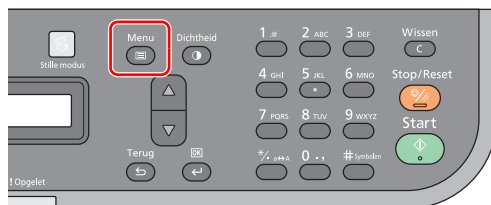

- 2 Druk op **[▲]** of **[▼]** om het **Systeemmenu** te selecteren.
- 3 Druk op **[OK]**.
- 4 Druk op **[▲]** of **[▼]** om **FAX** te selecteren.
- 5 Druk op **[OK]**.
- 6 Druk op **[▲]** of **[▼]** om **Ontvangst** te selecteren.

- 7 Druk op [OK].
- 8 Druk op [▲] of [▼] om de Inst .Doorsturen te selecteren.
- 9 Druk op [OK].
- 10 Druk op [▲] of [▼] om de Doorstuurbestem. te selecteren.

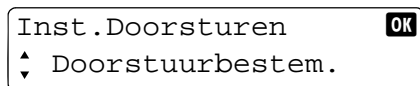

- 11 Druk op [OK].
- 12 Druk op [▲] of [▼] om Voeg toe te selecteren.

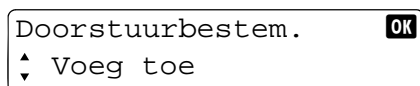

- 13 Druk op [OK].

#### Doorstuurbestemming selecteren uit het Adresboek

- 14 Druk op [▲] of [▼] om Adresboek te selecteren.



- 15 Druk op [OK].
- 16 Druk op [▲] of [▼] om de bestemming te selecteren.

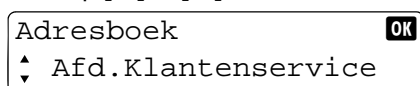

- 17 Druk op [OK].

#### Doorstuurbestemming direct invoeren

- 18 Druk op [▲] of [▼] om Adresinvoer te selecteren.

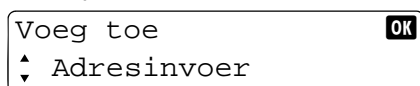

- 19 Druk op [OK].
- 20 Geef het faxnummer opnieuw in met de cijfertoetsen om het te wijzigen.

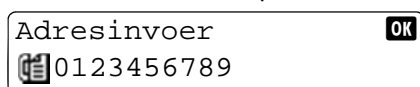

- 21 Druk op [OK].

#### Geregistreerde gegevens wijzigen en verwijderen

Gebruik de onderstaande procedure om geregistreerde gegevens te wijzigen of te verwijderen.

- 1 Druk op [Menu].

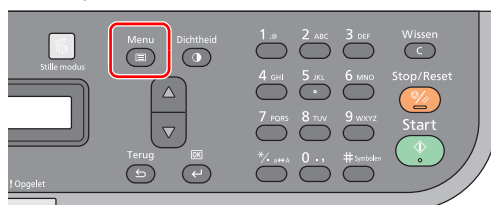

- 2 Druk op [▲] of [▼] om het Systeemmenu te selecteren.

- 3 Druk op [OK].
- 4 Druk op [▲] of [▼] om FAX te selecteren.
- 5 Druk op [OK].
- 6 Druk op [▲] of [▼] om Ontvangst te selecteren.
- 7 Druk op [OK].
- 8 Druk op [▲] of [▼] om de Inst .Doorsturen te selecteren.
- 9 Druk op [OK].
- 10 Druk op [▲] of [▼] om de Doorstuurbestem . te selecteren.

Inst .Doorsturen	OK
▲ Doorstuurbestem .	

- 11 Druk op [OK].
- 12 Druk op [▲] of [▼] om Bevestiging te selecteren.

Doorstuurbestem .	OK
▲ Bevestiging	

- 13 Druk op [OK].

#### Als het faxnummer van het ontvangststelsel ingevoerd is met de cijfertoetsen

Het faxnummer en de beginsnelheid voor verzenden en ECM kunnen gewijzigd worden.

- 1 Druk op [▲] of [▼] om de te wijzigen bestemming te selecteren en druk op [OK].

Bevestiging	OK
▲ 0123456789	

- 2 Druk op [▲] of [▼] om Details/wijzig te selecteren.

0123456789	OK
▲ Details/wijzig	

- 3 Druk op [OK].
- 4 Druk op [▲] of [▼] om het Faxnummer te selecteren.

Bewerken	OK
▲ Faxnummer	

- 5 Druk op [OK].
- 6 Geef het faxnummer opnieuw in met de cijfertoetsen om het te wijzigen.

Faxnummer	OK
 0123456789	

- 7 Druk op [OK].
- 8 Druk op [▲] of [▼] om het Beginsnelh.verz . te selecteren.

Bewerken	OK
▲ Beginsnelh.verz .	

- 9 Druk op [OK].

- 10 Druk op [▲] of [▼] om de gewenste beginsnelheid voor verzenden te selecteren.

Beginsnelh.verz.	OK
▲ 33600bps	
▼	

- 11 Druk op [OK].

- 12 Druk op [▲] of [▼] om ECM te selecteren.

Bewerken	OK
▲ ECM	
▼	

- 13 Druk op [OK].

- 14 Druk op [▲] of [▼] om Aan of Uit te selecteren.

ECM	OK
▲ Aan	
▼	

- 15 Druk op [OK].

### wanneer de bestemming gekozen is uit het Adresboek

De informatie die in een bestemming opgeslagen is, kan gecontroleerd worden.

- 1 Druk op [▲] of [▼] om de bestemming die gecontroleerd moet worden, te selecteren en druk op [OK].

Bevestiging	OK
▲ Afd.Klantenservice	
▼	

- 2 Druk op [▲] of [▼] om Details te selecteren.

Afd.Klantenservice	OK
▲ Details	
▼	

- 3 Druk op [OK].

- 4 Druk op [▲] of [▼] om de te gebruiken functies van het apparaat te selecteren.

Details	OK
▲ Naam contactpers	
▼	



**Opmerking** De volgende items kunnen gecontroleerd worden.

- Naam contactpers
- Faxnummer
- Beginsnelh.verz.
- ECM

- 5 Druk op [OK].

### Een bestemming voor doorsturen verwijderen

- 1 Druk op [▲] of [▼] om de bestemming die verwijderd moet worden, te selecteren en druk op [OK].

Bevestiging	OK
▲ 0123456789	
▼	

- 2 Druk op [▲] of [▼] om Verwijderen te selecteren.

0123456789	OK
▲ Verwijderen	
▼	

- 3 Druk op **[OK]**.
- 4 Druk op **[▲]** of **[▼]** om **Ja** te selecteren.
- 5 Druk op **[OK]**. De geselecteerde bestemming wordt verwijderd.

### Doorstuurtijd instellen

Registreer de begintijd en de eindtijd waartussen doorsturen ingeschakeld is.

- 1 Druk op **[Menu]**.

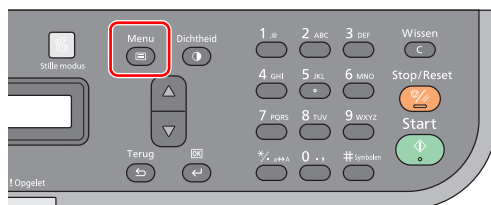

- 2 Druk op **[▲]** of **[▼]** om het **Systeemmenu** te selecteren.
- 3 Druk op **[OK]**.
- 4 Druk op **[▲]** of **[▼]** om **FAX** te selecteren.
- 5 Druk op **[OK]**.
- 6 Druk op **[▲]** of **[▼]** om **Ontvangst** te selecteren.
- 7 Druk op **[OK]**.
- 8 Druk op **[▲]** of **[▼]** om de **Inst. Doorsturen** te selecteren.
- 9 Druk op **[OK]**.
- 10 Druk op **[▲]** of **[▼]** om de **Doorstuurtijd** te selecteren.

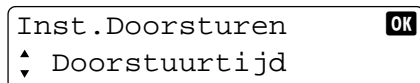

- 11 Druk op **[OK]**.
- 12 Druk op **[▲]** of **[▼]** om **De hele dag of Voringest. tijd** te selecteren.

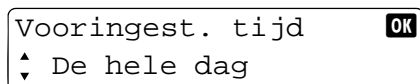

Selecteer **De hele dag** om de hele dag door te sturen en druk op **[OK]**.

Selecteer **Voringest. tijd** om een begin- en een eindtijd voor het doorsturen te selecteren en klik op **[OK]**, waarna de begin- en eindtijd ingesteld kunnen worden.

### Instellingen voor begin- en eindtijd voor doorsturen

- 13 Geef de begintijd in met de cijfertoetsen.

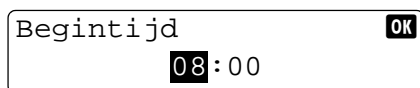

Voer het 'uur' in en druk op **[OK]**. Hierna kunnen de 'minuten' ingevoerd worden.

- 14 Druk op **[OK]**.
- 15 Geef de eindtijd in met de cijfertoetsen.



Voer het 'uur' in en druk op **[OK]**. Hierna kunnen de 'minuten' ingevoerd worden.

- 16 Druk op **[OK]**.

## Afdrukinstelling

U kunt instellen of het apparaat de ontvangen originelen al dan niet moet afdrukken bij het doorsturen.

- 1 Druk op **[Menu]**.

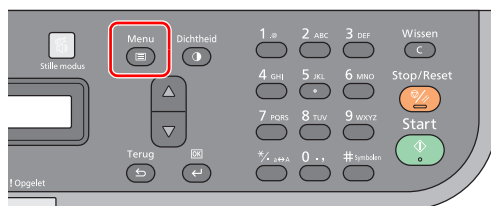

- 2 Druk op **[▲]** of **[▼]** om het **Systeemmenu** te selecteren.
- 3 Druk op **[OK]**.
- 4 Druk op **[▲]** of **[▼]** om **FAX** te selecteren.
- 5 Druk op **[OK]**.
- 6 Druk op **[▲]** of **[▼]** om **Ontvangst** te selecteren.
- 7 Druk op **[OK]**.
- 8 Druk op **[▲]** of **[▼]** om de **Inst. Doorsturen** te selecteren.
- 9 Druk op **[OK]**.
- 10 Druk op **[▲]** of **[▼]** om **Afdrukken** te selecteren.

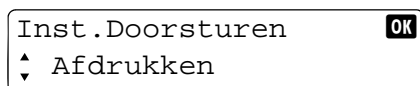

- 11 Druk op **[OK]**.
- 12 Druk op **[▲]** of **[▼]** om **Aan** (afdrukken) of **Off** (niet afdrukken) te selecteren.

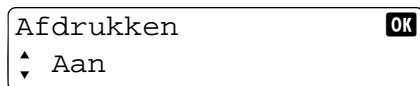

- 13 Druk op **[OK]**.

## Ontvangstbeperkingen

De ontvangst van faxen van partijen die in de lijst van geblokkeerde nummers staan en partijen die hun TTI (eigen faxnummer) niet vastgelegd hebben, kan geweigerd worden. (Het is mogelijk te kiezen of ontvangst van faxen van partijen die hun TTI niet hebben vastgelegd, wel of niet toegestaan is in *Ontvangst vanaf onbekend nummer* op pagina 7-35)

 **Opmerking** De lijst met geblokkeerde nummers wordt vanaf een PC vastgelegd. Raadpleeg *Adresboek* op pagina 2-44 voor meer informatie.

### Ontvangstbeperkingen instellen

Volg onderstaande stappen om ontvangst van partijen in de lijst met geblokkeerde nummers te weigeren.

 **Opmerking** Om de ontvangstbeperking in te schakelen, moet **Nummers blokkeren inschakelen** ingeschakeld zijn. Raadpleeg *Lijst blokkeringen vastleggen* op pagina 2-48 voor meer informatie.

- 1 Druk op **[Menu]**.

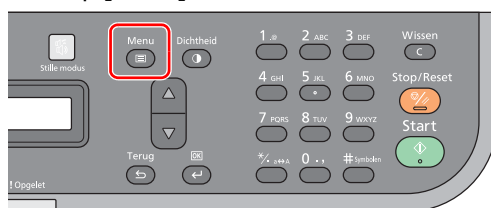

- 2 Druk op **[▲]** of **[▼]** om het **Systeemmenu** te selecteren.
- 3 Druk op **[OK]**.
- 4 Druk op **[▲]** of **[▼]** om **FAX** te selecteren.
- 5 Druk op **[OK]**.
- 6 Druk op **[▲]** of **[▼]** om **Ontvangst** te selecteren.
- 7 Druk op **[OK]**.
- 8 Druk op **[▲]** of **[▼]** om **Ontv.beperkingen** te selecteren.
- 9 Druk op **[OK]**.
- 10 Druk op **[▲]** of **[▼]** om **Lijst geblokk.** te selecteren.

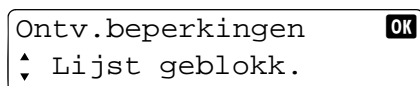

- 11 Druk op **[OK]**.

### Ontvangst vanaf onbekend nummer

Wanneer Ontv.beperkingen ingesteld is, kan aangegeven worden of ontvangst van partijen die geen notificatie van hun TTI (het eigen faxnummer) meezendend, toegestaan is of niet. Volg onderstaande stappen om de instelling voor Ontv.beperkingen te wijzigen voor partijen die geen notificatie van hun TTI meezendend.

 **Opmerking** Om Ontv.beperkingen in te schakelen, moet **Alle onbekende nummers blokkeren** ingeschakeld zijn. Raadpleeg *Lijst blokkeringen vastleggen* op pagina 2-48 voor meer informatie.

- 1 Druk op **[Menu]**.

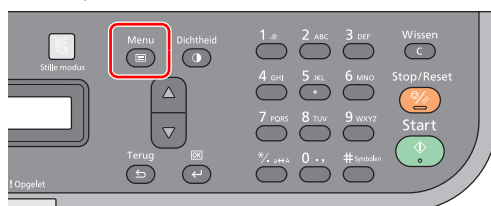

- 2 Druk op **[▲]** of **[▼]** om het **Systeemmenu** te selecteren.

- 3 Druk op [OK].
- 4 Druk op [▲] of [▼] om FAX te selecteren.
- 5 Druk op [OK].
- 6 Druk op [▲] of [▼] om Ontvangst te selecteren.
- 7 Druk op [OK].
- 8 Druk op [▲] of [▼] om het Nr. Ontv. onbekend te selecteren.
- 9 Druk op [OK].
- 10 Druk op [▲] of [▼] om Weigeren of Toestaan te selecteren.

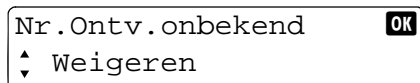

- 11 Druk op [OK].

## Onbruikbare tijd

Deze functie stelt een tijdsperiode in waarin het apparaat afgedrukte faxen niet zal afdrucken. Zelfs tijdens deze Onbruikbare tijd is het mogelijk bewerkingen uit te voeren door de ontgrendelingscode (4 cijfers) in te voeren.

**BELANGRIJK** Wanneer Onbruikbare tijd ingesteld is, zullen tijdens deze periode, naast het niet afdrucken van faxen, andere bewerkingen niet mogelijk zijn, dus ook niet het afdrucken van kopieertaken en andere afdruktaken en overdrachten van de FAX driver.

Volg onderstaande stappen om Onbruikbare tijd in te stellen en de ontgrendelingscode voor deze Onbruikbare tijd vast te leggen.

- 1 Druk op [Menu].

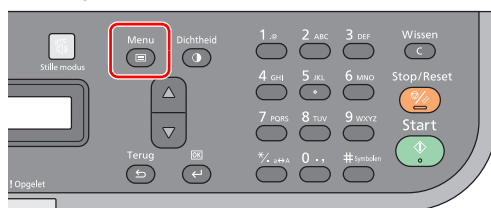

- 2 Druk op [▲] of [▼] om het Systemmenu te selecteren.
- 3 Druk op [OK].
- 4 Druk op [▲] of [▼] om Algemene instell te selecteren.
- 5 Druk op [OK].
- 6 Druk op [▲] of [▼] om de Timerinstelling te selecteren.
- 7 Druk op [OK].
- 8 Gebruik de cijfertoetsen om het beheerders-ID in te voeren. De standaard instelling is 2500 voor de FS-1025MFP, FS-1125MFP en FS-1325MFP, 2000 voor de FS-1120MFP en FS-1320MFP.

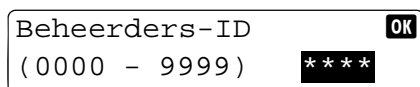

- 9 Druk op [OK].
- 10 Druk op [▲] of [▼] om Onbruikbare Tijd te selecteren.
- 11 Druk op [OK].



- 12 Druk op [▲] of [▼] om Aan te selecteren.

Onbruikbare Tijd	OK
▲ Aan	

- 13 Druk op [OK].

- 14 Geef de begintijd in met de cijfertoetsen.

Begintijd	OK
08:00	

Voer het 'uur' in en druk op [OK]. Hierna kunnen de 'minuten' ingevoerd worden.

- 15 Druk op [OK].

- 16 Geef de eindtijd in met de cijfertoetsen.

Eindtijd	OK
17:00	

Voer het 'uur' in en druk op [OK]. Hierna kunnen de 'minuten' ingevoerd worden.

**BELANGRIJK** Wanneer de begin- en eindtijd ingesteld worden op dezelfde tijd, wordt de instelling beschouwd als 'de hele dag'.

- 17 Druk op [OK].

- 18 Geef de ontgrendelingscode in.

Ontgrendel.code	OK
(0000 - 9999)	0000

- 19 Druk op [OK].

### Het apparaat tijdens Onbruikbare tijd gebruiken

Om het apparaat gedurende de Onbruikbare tijd tijdelijk te gebruiken, moet de ontgrendelingscode ingegeven worden, waarna op [OK] gedrukt wordt.

Ontgrendel.code	OK
(0000 - 9999)	0000

## Faxen verzenden vanaf een PC

De FAX Driver-functie maakt het mogelijk faxen te verzenden vanaf elke computer die via USB- of netwerkkabel verbonden is. De belangrijkste functies omvatten het volgende.

- Op de PC voorbereide documenten kunnen per fax verzonden worden zonder ze eerst af te drukken.
- Er kan een Adresboek (in het apparaat/de PC) gebruikt worden om een gewenste bestemming in te geven.
- Het toevoegen van een voorblad.

## De werkstroom bij het verzenden van faxen vanaf een PC

Het verzenden van faxen vanaf een PC wordt in de volgende volgorde uitgevoerd.

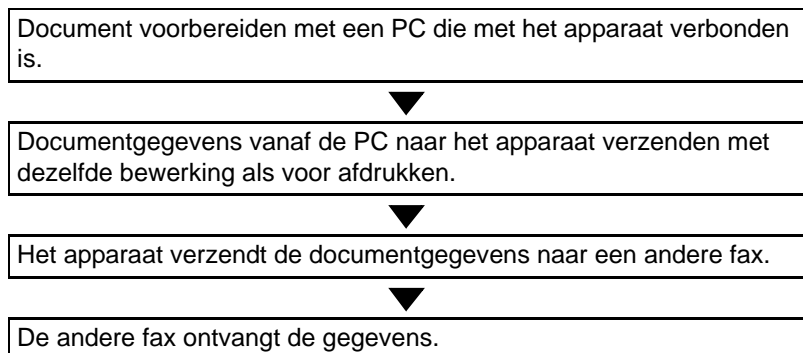

## Instellen

### Verbinding met een PC.

Verbind het apparaat met een PC met de netwerk- of USB-kabel. Raadpleeg *Aansluitingen* op pagina 2-2 voor meer informatie.

### De software op een PC installeren

Installeer de toepassingsspecifieke software (op de meegeleverde schijf met de *Product Library*) op de PC waarvoor gebruik van de FAX Driver noodzakelijk is.

Raadpleeg *Installeren en de-installeren van drivers en tools* op pagina 2-21 voor meer informatie.

## Basisoverdracht

- 1 Gebruik een toepassing op de PC om het te verzenden document te creëren.
- 2 Selecteer **Afdrukken** in menu **Bestand**. Venster **Afdrukken** zal verschijnen voor de toepassing die gebruikt wordt.
- 3 Gebruik het vervolgkeuzemenu in veld **Naam** om de naam van het apparaat te selecteren dat als FAX Driver gebruikt zal worden.
- 4 Geef het aantal te verzenden pagina's enz. in.

 **Opmerking** Zorg ervoor dat het aantal kopieën ingesteld wordt op 1. Het volgende scherm is een voorbeeld. Het daadwerkelijke dialoogvenster zal variëren, afhankelijk van de gebruikte toepassing.

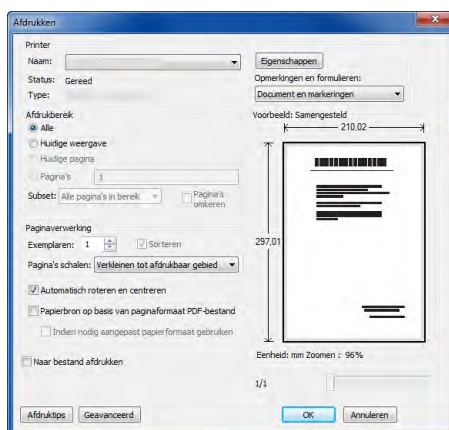

- 5 Klik op **Eigenschappen** om venster **Eigenschappen** te openen.
- 6 Geef faxinstellingen zoals het origineelformaat in tabblad **Faxinstelling** in en klik op **OK**.

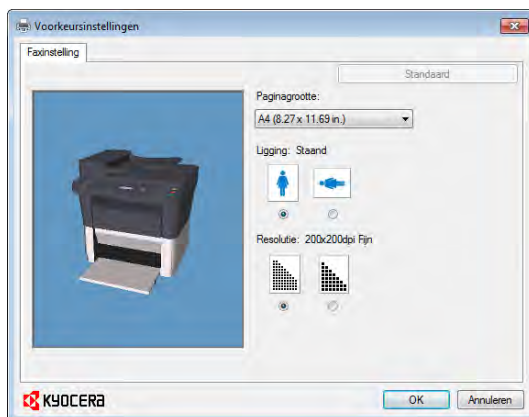

 **Opmerking** Raadpleeg *Configureren van de standaardinstellingen van de driver* op pagina 7-41 voor meer informatie over de instellingen op het tabblad.

- 7 Het programma keert terug naar scherm **Afdrukken** van de toepassing. Klik op **OK**. Venster **Overdrachtsinstellingen** verschijnt.

## 8 Stel de bestemming in.

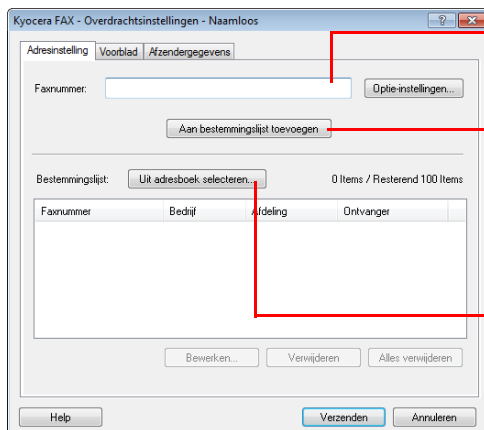

Gebruik het toetsenbord om het faxnummer van de bestemming in te voeren.

Klik op **Aan bestemmingslijst toevoegen**. De informatie van de bestemming zal in de adreslijst verschijnen. Om naar meerdere bestemmingen te verzenden moeten deze stappen herhaald worden.

Klik op **Uit adresboek selecteren** om het Adresboek te gebruiken en kies een bestemming.



**Opmerking** Raadpleeg de *FAX Driver User Guide* voor de procedures voor het gebruik en vastleggen van bestemmingen in het Adresboek.

## 9 Specificeer een voorblad.

Om een voorblad op te nemen, moeten op tabblad **Voorblad** instellingen gekozen worden.



**Opmerking** Raadpleeg de *FAX Driver User Guide* voor meer informatie over de instellingen.

## 10 Stel de informatie van de afzender in.

Wanneer de informatie van de afzender niet in de standaardinstellingen ingesteld is, klik dan op tabblad **Afzendergegevens** en stel de informatie in.

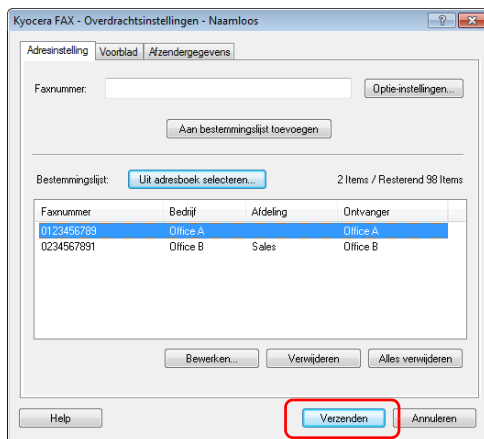

**Opmerking** Raadpleeg de *FAX Driver User Guide* voor meer informatie over de instellingen.

11 Klik op **Verzenden**. De overdracht zal beginnen.

## Configureren van de standaardinstellingen van de driver

Gebruik tabblad FAX Settings in het scherm met instellingen voor afdrukken om het origineelformaat en andere voorwaarden voor overdracht in te stellen.

- 1 Klik na de startknop op **Configuratiescherm, Hardware en geluid** en **Apparaten en printers**.
- 2 Rechtsklik op de productnaam van het apparaat dat gebruikt wordt en selecteer **Afdrukvoorkeuren** uit het vervolgkeuzemenu. Scherm **Afdrukvoorkeuren** wordt geopend.
- 3 Selecteer instellingen.

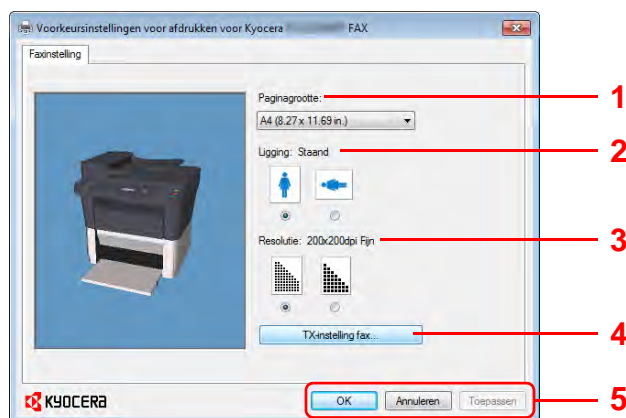

De volgende instellingen kunnen aangegeven worden.

Nr.	Item	Beschrijving
1	<b>Paginagrootte</b>	Kies het formaat van het document dat verzonden wordt uit het vervolgkeuzemenu. Waarde: <b>Letter (8.5 x 11 in.)</b> , <b>Legal (8.5 x 14 in.)</b> , <b>Statement (5.5 x 8.5 in.)</b> , <b>A4 (8.27 x 11.69 in.)</b> , <b>A5 (5.83 x 8.27 in.)</b> , <b>Folio (8.27 x 12.99 in.)</b> , <b>B5 (JIS) (7.17 x 10.12 in.)</b>
2	<b>Richting</b>	Geef aan of de richting van het document staand of liggend is. Waarde: <b>Staand</b> , <b>Liggend</b>
3	<b>Resolutie</b>	Kies de resolutie van het document dat verzonden wordt uit het vervolgkeuzemenu. Waarde: <b>200 x 100 dpi normaal</b> , <b>200 x 200 dpi Fijn</b>
4	<b>TX-instelling fax</b>	Klik op <b>TX-instelling fax</b> om de standaardinstellingen voor faxoverdracht te wijzigen. Venster <b>Default Settings</b> verschijnt. Raadpleeg de <i>FAX Driver User Guide</i> voor meer informatie over de instellingen.
5	<b>OK/Annuleren/Toepassen</b>	Klik op <b>OK</b> om de Afdrukvoorkeuren te verlaten na het toepassen van de aangepaste instellingen. Klik op <b>Annuleren</b> om de Afdrukvoorkeuren te verlaten zonder de aangepaste instellingen toe te passen. Klik op <b>Toepassen</b> om de aangepaste apparaatinstellingen toe te passen zonder de Afdrukvoorkeuren te verlaten.



# 8 Onderhoud

---

Dit hoofdstuk behandelt de volgende onderwerpen:

<b>Algemene informatie</b> .....	<b>8-2</b>
<b>Vervangen van de tonercontainer</b> .....	<b>8-2</b>
<b>Vervangen onderhoudskit</b> .....	<b>8-5</b>
<b>Reinigen van het apparaat</b> .....	<b>8-5</b>
<b>Onderhoudsmenu</b> .....	<b>8-8</b>
<b>Langdurig niet gebruiken of verplaatsen van het apparaat</b> .....	<b>8-9</b>

## Algemene informatie

Dit hoofdstuk beschrijft basisonderhoudstaken die u voor het apparaat kunt uitvoeren. U kunt de tonercontainer vervangen volgens de status van het apparaat:

De interne onderdelen moeten ook periodiek gereinigd worden.



**Opmerking** Informatieverzameling op geheugenchips - de geheugenchip die aan de tonercontainer gekoppeld is, is bedoeld ter verbetering van het gebruiksgemak en ter ondersteuning van de nieuwe recyclingbewerking van lege tonercontainers en het verzamelen van informatie voor planning en ontwikkeling van nieuwe producten. De verzamelde informatie is anoniem - deze kan niet gekoppeld worden aan enige specifieke persoon en de gegevens zijn bedoeld voor anonieme verwerking.

## Vervangen van de tonercontainer

Wanneer de toner in het apparaat op raakt, geeft het berichtendisplay *De toner is bijna op weer*. Op dit moment is het niet altijd nodig de toner te vervangen.

Als bovenstaande status genegeerd wordt en doorgedaan wordt met afdrukken, geeft het berichtendisplay *Voeg toner toe weer* net voor de toner opgebruikt is en het apparaat zal stoppen. De tonercontainer moet op dat moment, direct, vervangen worden.

Vervang in elk van deze gevallen de tonercontainer.



**Opmerking** Als *Er is een niet-originele toner geïnstalleerd* verschijnt er, nadat de tonercontainer is vervangen, een bericht in de KYOCERA Client Tool dat de geplaatste tonercontainer niet origineel is.

De fabrikant kan niet aansprakelijk worden gesteld voor schade door niet-originele toner.

Wij adviseren u alleen originele tonercontainers te gebruiken.

Wilt u de op dit moment geïnstalleerde tonercontainer gebruiken, houd dan gedurende 3 seconden of langer de toetsen **[Stop/Reset]** en **[OK]** tegelijk ingedrukt.

## Frequentie tonervervangning

Volgens ISO 19752 en met EcoPrint uitgeschakeld kan de tonercontainer als volgt afdrukken (er wordt uitgegaan van papierformaat A4/Letter): 2500 pagina's (FS-1120MFP), of 3000 pagina's (FS-1025MFP en FS-1125MFP), 1600 pagina's (FS-1320MFP) of 2100 pagina's (FS-1325MFP).

Er kan een statuspagina afgedrukt worden om te controleren hoeveel toner er nog in de container zit. De tonermeter in gedeelte Verbruiksartikelen op de statuspagina toont een voortgangsbalk, die grofweg aangeeft hoeveel toner de tonercontainer nog bevat.

### Begin-tonercontainer

De tonercontainer die bij nieuwe apparaten geleverd wordt, is een begin-tonercontainer. De begin-tonercontainer gaat gemiddeld 700 pagina's mee (FS-1120MFP en FS-1320MFP) of 1000 pagina's (FS-1025MFP, FS-1125MFP en FS-1325MFP).

### Tonerkits

Voor optimale resultaten raden wij aan uitsluitend originele onderdelen en verbruiksartikelen van Kyocera te gebruiken. Als schade ontstaan is door gebruik van een andere toner dan de originele toner, dan valt deze schade buiten de garantie.

Een nieuwe tonerkit bevat de volgende items:

- Tonercontainer
- Plastic afvalzak voor de oude tonercontainer
- Installatiehandleiding



**Opmerking** Verwijder de tonercontainer niet uit de verpakking tot u er klaar voor bent deze in het apparaat te plaatsen.



## Vervangen van de tonercontainer

In dit gedeelte wordt uitgelegd hoe de tonercontainer vervangen wordt.



**VOORZICHTIG** Probeer de tonercontainer niet te verbranden. De vonken kunnen brandwonden veroorzaken.

**BELANGRIJK** Tijdens het vervangen van de tonercontainer moeten opslagmedia en computertoebehoren (zoals losse schijfjes) weggehouden worden bij de tonercontainer. Dit om te voorkomen dat de media beschadigd raken door het magnetisme van de toner.

KYOCERA Document Solutions Inc. is niet aansprakelijk voor schade of problemen die zich voordoen n.a.v. het gebruik van tonercontainers anders dan originele Kyocera tonercontainers. Voor de beste prestaties wordt ook aanbevolen alleen die tonercontainers van Kyocera te gebruiken die bedoeld zijn voor gebruik in uw land of regio. Als een tonercontainer voor een andere bestemming wordt geplaatst, zal het apparaat stoppen met afdrucken.



**Opmerking** U hoeft het apparaat niet uit te schakelen voor u begint met het vervangen. Alle gegevens die het apparaat eventueel aan het verwerken is, worden gewist als u het apparaat uitschakelt.

- 1 Open de voorklep.

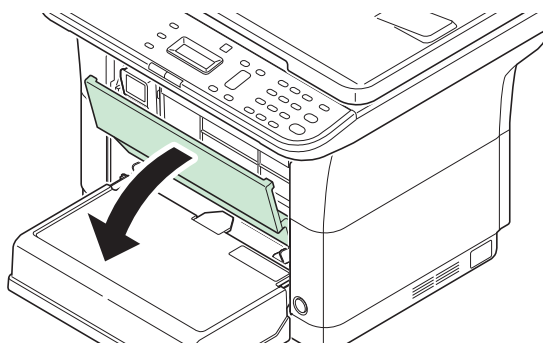

- 2 Trek de tonercontainer naar buiten.

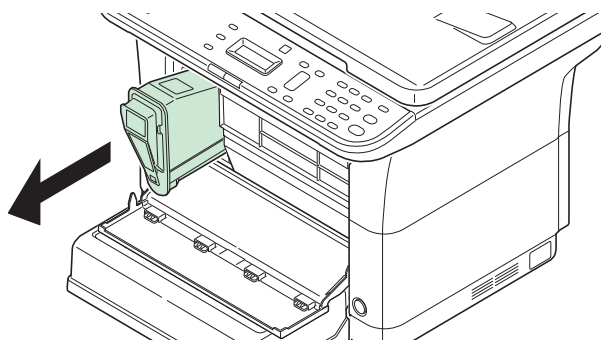

**Opmerking** Stop de oude tonercontainer in de plastic zak (meegeleverd bij de nieuwe tonerkit) en gooi deze later weg overeenkomstig de lokale voorschriften en regels voor het weggooien van afval.

- 3 Haal de nieuwe tonercontainer uit de tonerkit. Schud de nieuwe tonercontainer minstens 10 keer, zoals weergegeven in de afbeelding, om de toner gelijkmatig te verdelen binnenin de container.

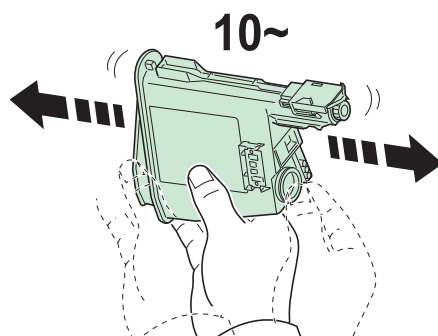

- 4 Plaats de nieuwe tonercontainer in het apparaat. Duw de container naar binnen tot een 'klik'geluid gehoord wordt.

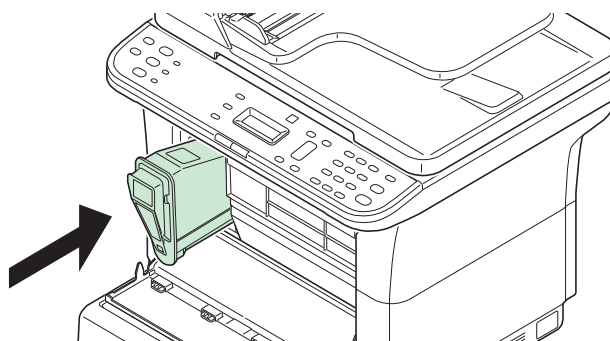

- 5 Sluit de voorklep. De toner wordt gedurende ca. 4 seconden aangevuld.

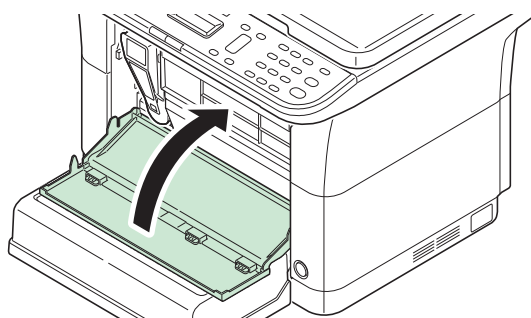

 **Opmerking** Als de voorklep niet sluit, controleer dan of de nieuwe tonercontainer juist geplaatst is (in stap 4).

Voer de tonercontainers na gebruik altijd af in overeenstemming met landelijke, provinciale en plaatselijke regelgeving.

## Vervangen onderhoudskit

Na het afdrucken van 100.000 pagina's wordt een bericht afgedrukt dat aangeeft dat de onderhoudskit vervangen moet worden. De onderhoudskit moet op dat moment, direct, vervangen worden.

Neem voor vervanging van de onderhoudskit contact op met uw servicevertegenwoordiger.

Inhoud:

- Drum
- Ontwikkelaar
- Tonerafvalbak
- Invoerrol
- Geleider onderste papierinvoer
- Transferrol

## Reinigen van het apparaat

Reinig het apparaat regelmatig om een optimaal resultaat te garanderen.

### Documenttoevoer/glasplaat

Veeg de binnenkant van de documenttoevoer en de glasplaat schoon met een zachte doek, bevochtigd met alcohol of een mild schoonmaakmiddel.

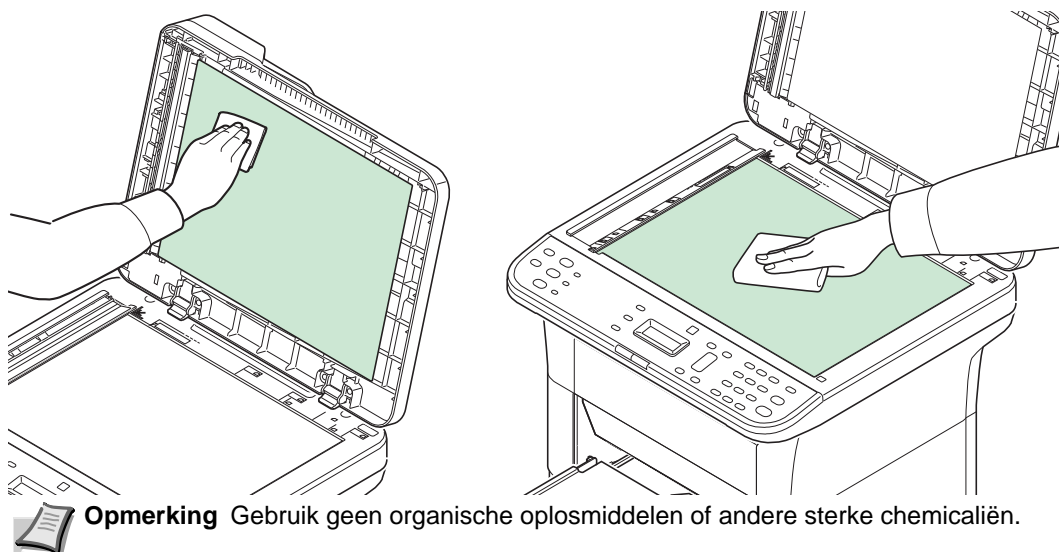

## Klep sleufglas

Wanneer de klep van het sleufglas vuil is, verwijder deze dan en veeg de voor- en achterzijde van klep en sleufglas af met een zachte doek, bevochtigd met alcohol of een mild schoonmaakmiddel.

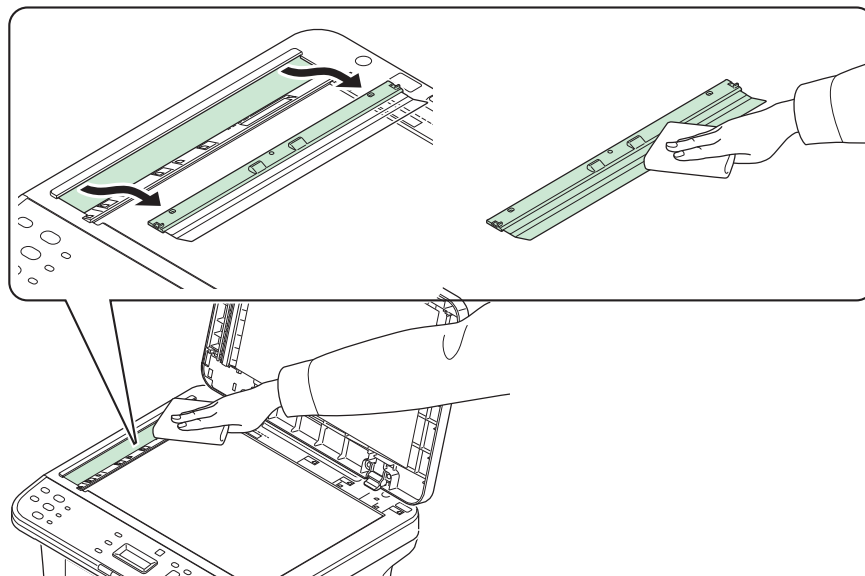

**Opmerking** Gebruik geen organische oplosmiddelen of andere sterke chemicaliën.  
Controleer of het sleufglas volledig opgedroogd is voor het teruggeplaatst wordt.

## Binnenwerk van het apparaat

Om problemen met de afdrukwaliteit te vermijden, moet het binnenwerk van het apparaat gereinigd worden telkens als de toner vervangen wordt.

- 1 Open de achterklep.

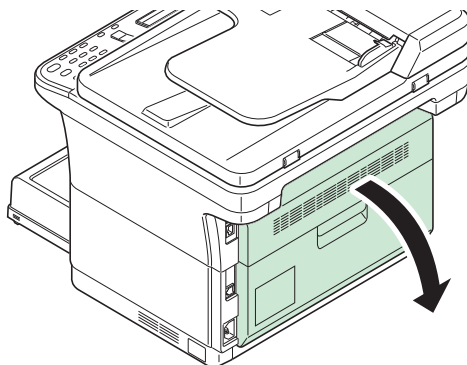

- 2 Gebruik een schone, pluisvrije doek om stof en vuil van de metalen en rubberen rollen, transporteenheid en papierinvoereenheid te verwijderen.

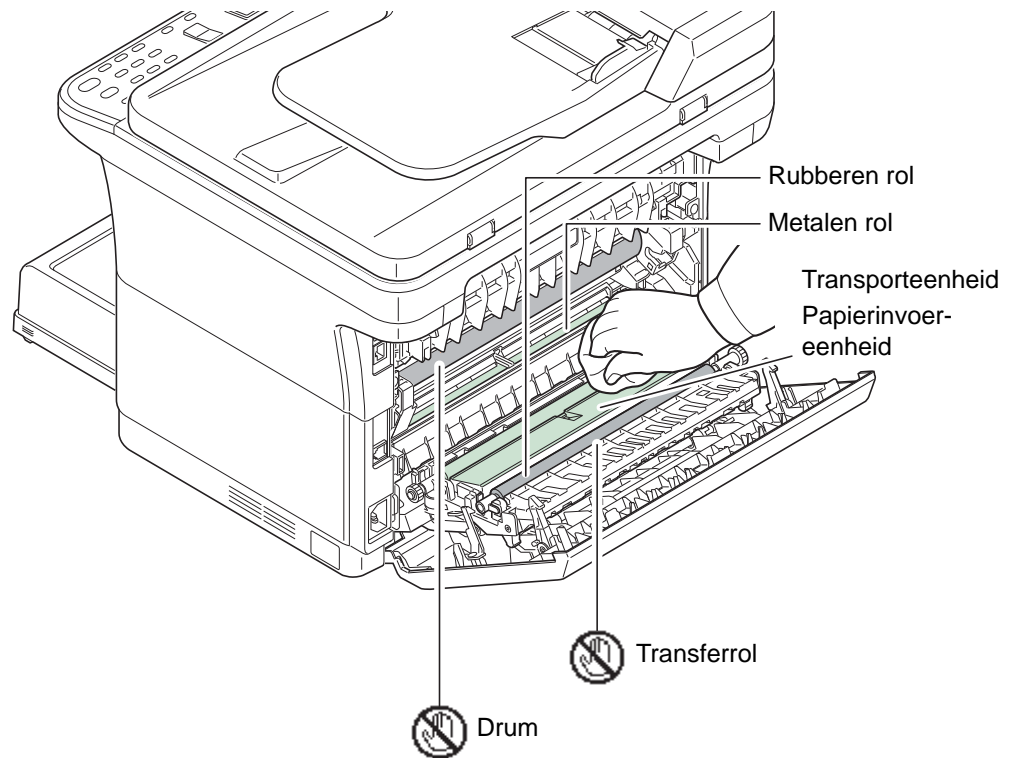



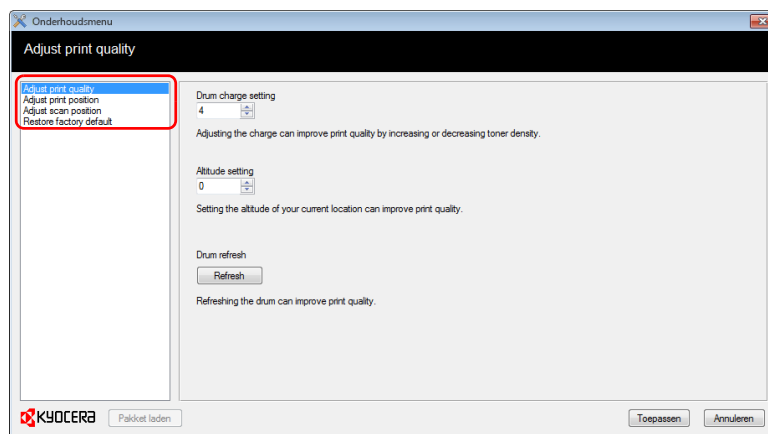

**BELANGRIJK** Zorg ervoor dat de drum en de transferrol (zwart) niet aangeraakt worden bij het reinigen.

## Onderhoudsmenu

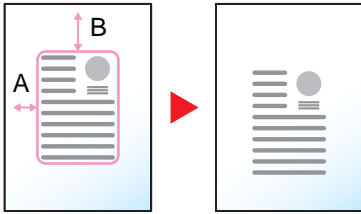
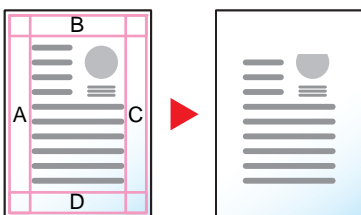
Onderhoudsmenu, dat door de gebruiker aan te passen is met de KYOCERA Client Tool, wordt hieronder beschreven. Raadpleeg daarnaast ook de Gebruikershandleiding *KYOCERA Client Tool User Guide*.

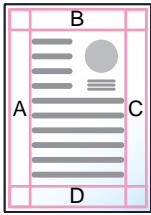

Onderhoudsmenu	Beschrijving	
<b>Adjust print quality</b>	<b>Drum charge setting</b> Wanneer de afdrukkwaliteit verslechterd is, kan de output van de hoofdlander gewijzigd worden om de afdrukkwaliteit te herstellen.	
	<b>Altitude setting</b> Als het apparaat op een hoogte van 1500 m of meer gebruikt wordt en de afdrukkwaliteit is verslechterd, kan de <b>Altitude setting</b> gebruikt worden om de afdrukkwaliteit te herstellen.	
	<b>Drum refresh</b> Vervang de drum wanneer afbeeldingen streperig met witte lijnen worden.	
<b>Adjust print position</b>	<b>Printing start position</b> <b>Single-sided printing</b> Stel de positie van de afgedrukte afbeelding in. <b>Duplex printing</b> Pas de positie van de afbeelding die op de achterzijde van het papier afgedrukt wordt aan bij gebruik van duplex afdrucken.	 <p>A: Linkerrand B: Bovenrand</p> <p>Bovenrand: +10</p>
	<b>Print margins</b> Pas de breedte van de marges voor bovenrand, onderrand en linker- en rechterrand aan. <b>Opmerking</b> Deze instelling is niet van kracht voor afdrucken vanaf het apparaat.	 <p>A: Linkerrand B: Bovenrand C: Rechterrand D: Onderrand</p> <p>Bovenrand: +10</p>

Onderhoudsmenu		Beschrijving	
<b>Adjust scan position</b>	<b>Scanning start position</b>	Stel de positie van de gescande afbeelding in.	  <p>Glasplaat: -10</p>
	<b>Scan margins</b>	Stel de breedte van de marges voor bovenrand, onderrand en linker- en rechterraand in.	  <p>A: Linkerrand B: Bovenrand C: Rechterraand D: Onderrand</p> <p>Bovenrand: +10</p>
<b>Restore factory default</b>		Herstel de standaard fabrieksinstellingen	

## Langdurig niet gebruiken of verplaatsen van het apparaat

### Langdurig niet gebruiken

Als u het apparaat ooit gedurende langere tijd niet gebruikt, haal dan het netsnoer uit het stopcontact.

Het wordt aangeraden contact op te nemen met uw dealer voor de extra voorzorgsmaatregelen die u moet treffen om mogelijke beschadiging te voorkomen wanneer het apparaat de volgende keer gebruikt wordt.

### Verplaatsen van het apparaat

Wanneer u het apparaat verplaatst:

- Verplaats het voorzichtig.
- Houd het zo recht mogelijk zodat er geen toner gemorst wordt binnenin het apparaat.
- Neem in elk geval contact op met een servicevertegenwoordiger voor u het apparaat over een grote afstand verplaatst.
- Houd het apparaat horizontaal.



**WAARSCHUWING** Als u het apparaat transporteert, verwijder dan de ontwikkelaar en de drum, verpak deze in een plastic zak en verzend ze afzonderlijk van het apparaat.





# 9 Probleemoplossing

---

Dit hoofdstuk behandelt de volgende onderwerpen:

<b>Storingen verhelpen .....</b>	<b>9-2</b>
<b>Foutmeldingen .....</b>	<b>9-8</b>
<b>Foutcodelijst FAX.....</b>	<b>9-12</b>
<b>Papierstoringen oplossen .....</b>	<b>9-14</b>

## Storingen verhelpen

In de onderstaande tabel vindt u de algemene richtlijnen voor het oplossen van problemen.

Als er zich een probleem voordoet met uw apparaat, lees dan de controlepunten door en voer de procedures op de aangegeven pagina's uit. Als het probleem aanhoudt, neem dan contact op met uw servicevertegenwoordiger.

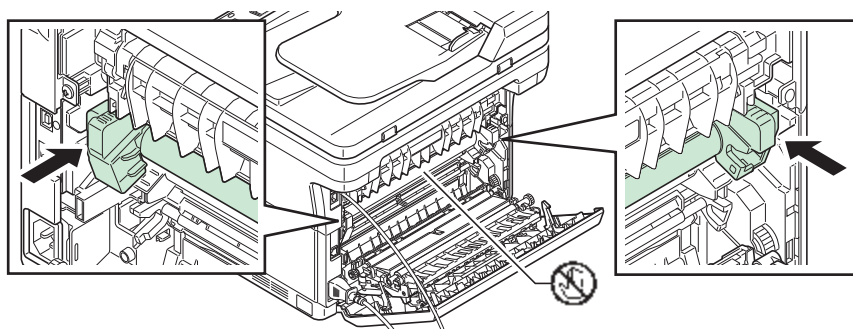
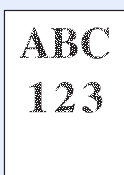
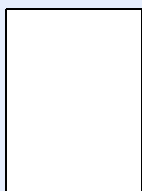

Probleem	Controlepunten	Mogelijke oplossing	Referentiepagina
Het scherm reageert niet wanneer het apparaat is ingeschakeld.	Controleer het stroomsnoer.	Sluit beide einden van het snoer goed aan.	2-3
Op <b>[Start]</b> drukken produceert geen kopieën.	Staat er een bericht op het scherm van het apparaat, de KYOCERA Client Tool of de Statusmonitor?	Bepaal de gepaste reactie op het bericht en voer de bijbehorende actie uit.	9-8
	Staat het apparaat in de slaapstand?	Druk op een willekeurige toets op het bedieningspaneel om de slaapstand uit te schakelen.	—
De indicatoren zijn uit en de motor werkt niet.	Controleer het stroomsnoer.	Sluit beide einden van het snoer goed aan.	2-3
	—	Druk op de aan/uit-schakelaar.	—
Het apparaat drukt niets af dat vanaf een PC verstuurd wordt.	Controleer het stroomsnoer.	Sluit beide einden van het snoer goed aan.	2-3
	Staat het apparaat aan?	Zet de aan/uit-schakelaar aan.	—
	Is de interfacekabel aangesloten?	Sluit de juiste interfacekabel goed aan.	2-2
	Stond het apparaat aan voor de interfacekabel aangesloten werd?	Zet het apparaat aan nadat de interfacekabel aangesloten is.	2-2
	Is de afdruktaak gepauzeerd?	Hervat het afdrukken.	—
	Staat er een foutmelding in het display van het bedieningspaneel?	Controleer m.b.v. de informatie op pagina 9-8 of er een fout is opgetreden; als dit zo is, verhelp de fout dan.  Als de indicatoren een patroon laten zien dat niet op pagina pagina 9-8 beschreven wordt, schakel dan de stroom uit en weer aan. Druk de taak opnieuw af.	9-8
	Controleer of er een statuspagina afgedrukt kan worden.	Als het afdrukken van een statuspagina lukt, kan er een probleem zijn met de verbinding naar de PC. Controleer verbinding.  Raadpleeg <i>De statuspagina afdrukken</i> op pagina 2-65 voor het afdrukken van een statuspagina.	2-2

Probleem	Controlepunten	Mogelijke oplossing	Referentiepagina
Het apparaat drukt een statuspagina af, maar gegevens van de PC worden niet afgedrukt.	Controleer de interfacekabel.	Sluit beide einden van de interfacekabel goed aan. Vervang de interfacekabel.	2-2
	Controleer programmabestanden en toepassingssoftware.	Probeer een ander bestand af te drukken of gebruik een ander afdrukcommando. Als er een probleem optreedt bij een bepaald bestand of een bepaalde toepassing, controleer dan de afdrুকinstellingen voor die toepassing.	—
Bij de binnenlade komt damp vrij.	Controleer of de temperatuur laag is in de buurt van deze locatie, of dat het papier dat gebruikt wordt blootgesteld is aan vocht.	Afhankelijk van de bedrijfsomgeving van het apparaat en de conditie van het papier, zal de hitte die tijdens het afdrucken gegenereerd wordt watervocht in het afgedrukte papier verdampen, waardoor er damp uit het apparaat komt. Het afdrucken kan in dat geval zonder problemen worden voortgezet.  Om dit te verhelpen kan de temperatuur in de ruimte verhoogd worden, en moet papier worden gebruikt dat op een droge locatie opgeslagen is geweest.	—
Er worden blanco vellen papier uitgevoerd.	Zijn de originelen goed geplaatst?	Wanneer u de originelen op de glasplaat legt, plaats ze dan met de beeldzijde omlaag en lijn ze uit tegen de aanduidingen voor het origineelformaat.	2-19
		Als u de originelen in de documenttoevoer plaatst, plaats ze dan met de beeldzijde omhoog.	2-19
Volledig zwarte uitdraaien of bleke afdrucken.	—	Open de achterklep en druk op de in de afbeelding aangegeven punten. Als het probleem ook na het afdrucken van meerdere pagina's niet verholpen is, bel dan voor onderhoud.	—

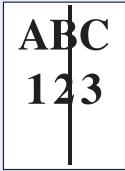
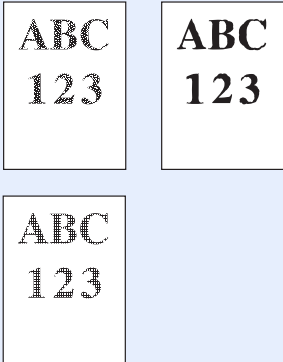
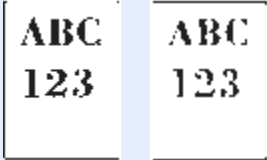
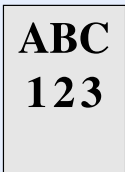
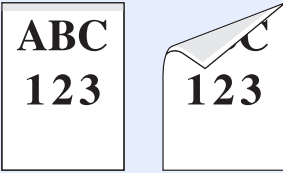

Probleem	Controlepunten	Mogelijke oplossing	Referentiepagina
Er treden vaak papierstoringen op.	Is het papier goed geplaatst?	Plaats het papier op de juiste manier.	2-12, 2-13, 2-17
	Is de papiersoort geschikt? Is het papier in goede staat?	Haal het papier uit, draai het om en plaats het opnieuw.	2-5
	Is het papier gekruld, gevouwen of gekreukt?	Vervang het papier.	2-5
	Zitten er losse stukjes papier of zit er vastgelopen papier in het apparaat?	Verwijder alle vastgelopen papier.	9-14
2 of meer vellen overlappen bij uitwerpen. (multi-invoer)	—	Plaats het papier op de juiste manier.	2-12
De afdrukken zijn gekreukt.	Is het papier vochtig?	Vervang het papier.	2-5
De afdrukken zijn gekruld.	Is het papier vochtig?	Vervang het papier.	2-5
Er ontbreekt tekst op de Windows-testpagina.	—	Dit is een probleem dat alleen bij het Windows-besturingssysteem voorkomt. Het is geen probleem van het apparaat. Het heeft geen invloed op de afdrukkwaliteit.	—
Afdrukken bevatten uitlopers of losse punten.	Controleer de <b>Drum charge setting</b> in Onderhoudsmenu.	Verhoog de instellingswaarde voor de <b>Drum charge setting</b> in Onderhoudsmenu.	8-8
	—	Draai <b>Drum refresh</b> in Onderhoudsmenu.	8-8
	—	De drum of developer kan beschadigd zijn. Als het probleem ook na het afdrukken van meerdere pagina's niet verholpen is, bel dan voor onderhoud.	—

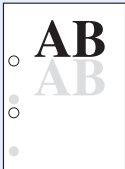
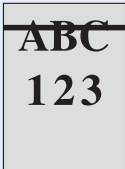
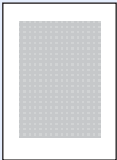
Probleem	Controlepunten	Mogelijke oplossing	Referentiepagina
Afdrukken bevatten verticale strepen 	Is de klep van het sleufglas vuil? —	Maak de klep van het sleufglas schoon.  De drum kan beschadigd zijn. Als het probleem ook na het afdrukken van meerdere pagina's niet verholpen is, bel dan voor onderhoud.	8-6 —
Wazige of onduidelijke afdrukken. 	Controleer de tonercontainer.  Controleer de instelling voor <b>Print density</b> in de KYOCERA Client Tool.  Controleer de <b>Drum charge setting</b> in Onderhoudsmenu.	Vervang de tonercontainer indien nodig.  Verhoog de instellingswaarde voor de <b>Print density</b> in de KYOCERA Client Tool.  Verlaag de instellingswaarde voor de <b>Drum charge setting</b> in Onderhoudsmenu.	8-2 2-56 8-8
De hoogte is 1500 m of hoger en de afdrukken zijn te licht. 	Controleer de <b>Altitude Setting</b> in Onderhoudsmenu.	Stel de <b>Altitude Setting</b> in Onderhoudsmenu in op <b>1</b> . Is er nog steeds geen verbetering, wijzig de waarde dan naar <b>2</b> .	8-8
Grijze achtergrond. 	Controleer de tonercontainer.  Controleer de <b>Drum charge setting</b> in Onderhoudsmenu.  —	Vervang de tonercontainer indien nodig.  Verhoog de instellingswaarde voor de <b>Drum charge setting</b> in Onderhoudsmenu.  Draai <b>Drum refresh</b> in Onderhoudsmenu.	8-2 8-8 8-8
Vuil op de bovenrand of achterkant van het papier. 	Controleer de instelling voor <b>Print density</b> in de KYOCERA Client Tool.  Is het binnenwerk van het apparaat smerig?	Verhoog de instellingswaarde voor de <b>Print density</b> in de KYOCERA Client Tool.  Als het probleem ook na het afdrukken van meerdere pagina's niet verholpen is, reinig dan de rollen en de eenheden voor transport en papierinvoer.  Als het probleem ook na reiniging niet verholpen is, bel dan voor onderhoud.	2-56 8-8 8-6

Probleem	Controlepunten	Mogelijke oplossing	Referentiepagina
<p>De voorgaande afbeelding blijft aanwezig en wordt lichtjes zichtbaar op geperforeerd papier.</p> 	Controleer de <b>Drum charge setting</b> in Onderhoudsmenu.	<p>Verhoog de instellingswaarde voor de <b>Drum charge setting</b> in Onderhoudsmenu.</p> <p>Stel de instelwaarde 1 stap tegelijk hoger in vanaf de huidige waarde.</p> <p>Als er geen verbetering is nadat de waarde 1 stap hoger is ingesteld, stel dan nog 1 stap hoger in.</p> <p>Is er nog steeds geen verbetering, keer dan terug naar de oorspronkelijke waarde.</p>	8-8
<p>Grijze achtergrond met horizontale strepen bij de bovenrand.</p> 	Controleer de <b>Drum charge setting</b> in Onderhoudsmenu.	Verhoog de instellingswaarde voor de <b>Drum charge setting</b> in Onderhoudsmenu.	8-8
<p>De kopieën hebben een gevlamd patroon (groepjes stippen in een patroon en niet gelijk uitgelijnd).</p> 	Is het origineel een fotoafdruk?	Stel de beeldkwaliteit in op <b>Foto</b> .	2-37
<p>Tekst wordt niet duidelijk afgedrukt.</p> 	Heeft u de juiste beeldkwaliteit voor het origineel gekozen?	Selecteer de juiste beeldkwaliteit.	2-37
<p>De afdrucken zijn scheef.</p> 	Zijn de originelen goed geplaatst?	Wanneer u originelen op de glasplaat legt, lijn ze dan uit tegen de aanduidingen voor het origineelformaat.	2-19
	Is het papier goed geplaatst?	Controleer de positie van de papierbreedtegeleiders.	2-13
	Zijn de instellingen van de softwaretoepassing op de PC correct ingesteld?	Controleer of de afdrukinstellingen in de toepassingssoftware en de printerdriver juist zijn.	—

Probleem	Controlepunten	Mogelijke oplossing	Referentiepagina
Scannen lukt niet.	Controleer de interfacekabel.	Sluit beide einden van de interfacekabel goed aan. Vervang de interfacekabel.	2-2
	Is de opslaglocatie juist aangegeven?	Controleer het pad naar de map waarin de gescande afbeelding zal worden opgeslagen.	2-51
Het verzenden van een fax lukt niet.	Is de modulaire kabel goed aangesloten?	Sluit de modulaire kabel op de juiste manier aan.	2-3
	Is er een communicatiefout opgetreden?	Controleer de foutcodes in rapport Resultaten FAX TX/RX of rapport Uitgaande/inkomende faxen. Als de foutcode begint met een "U" of "E", voer dan de bijbehorende procedure uit.	9-12
	Is de faxlijn van de ontvanger bezet?	Verzend opnieuw.	—
	Antwoordt het faxapparaat van de ontvanger?	Verzend opnieuw.	—
	Doet zich een andere fout voor dan hierboven vermeld?	Neem contact op met uw servicevertegenwoordiger.	—
Broadcast-verzending lukt niet.	Is er ruimte vrij in het geheugen?	Ontvang nadat er ruimte vrijgekomen is in het geheugen of maak ruimte vrij in het geheugen.	—
Geen afdruk na ontvangst.	Is doorsturen uit geheugen geactiveerd?	Controleer de doorsturbestemming.	7-29
Ontvangen van faxen lukt niet.	Is de modulaire kabel goed aangesloten?	Sluit de modulaire kabel op de juiste manier aan.	2-3
	Is er een communicatiefout opgetreden?	Controleer de foutcodes in rapport Resultaten FAX TX/RX of rapport Uitgaande/inkomende faxen. Als de foutcode begint met een "U" of "E", voer dan de bijbehorende procedure uit.	9-12
	Is er een ontvangstbeperking ingeschakeld?	Annuleer de ontvangstbeperking.	7-35
Ontvangen in het geheugen lukt niet	Is er ruimte vrij in het geheugen?	Ontvang nadat er ruimte vrijgekomen is in het geheugen of maak ruimte vrij in het geheugen.	—
Doorsturen uit het geheugen lukt niet.	Is Doorsturen uit het geheugen ingesteld op Aan?	Controleer de instelling voor Doorsturen uit het geheugen.	7-29

## Tips

Problemen met het apparaat kunnen soms snel worden verholpen door onderstaande tips te volgen. Als zich een probleem voordoet dat niet opgelost kan worden met het volgen van bovenstaande richtlijnen, doe dan het volgende:

- Start de PC die gebruikt wordt voor het naar het apparaat versturen van afdruktaken opnieuw op.
- Download (of verkrijg op andere wijze) en gebruik de nieuwste versie van de printerdriver. De nieuwste versies van printerdrivers en tools zijn beschikbaar via: <http://www.kyoceradocumentsolutions.com>.
- Zorg ervoor dat de procedures voor afdrucken van de toepassingssoftware juist worden gevolgd. Raadpleeg de bij de toepassingssoftware geleverde documentatie.

## Foutmeldingen

Als er een probleem opgetreden is in het apparaat, zal het display het volgende weergeven.

- De indicator voor **Opgelet** op het bedieningspaneel licht op of knippert.
- Er verschijnt een foutmelding in het berichtendisplay van het bedieningspaneel van het apparaat.
- De KYOCERA Client Tool en Statusmonitor zullen de status van de machine weergeven.

Als de indicator voor **Opgelet** brandt of knippert en er verschijnt een foutmelding in het berichtendisplay van het bedieningspaneel van de machine, controleer dan de KYOCERA Client Tool of de Statusmonitor.

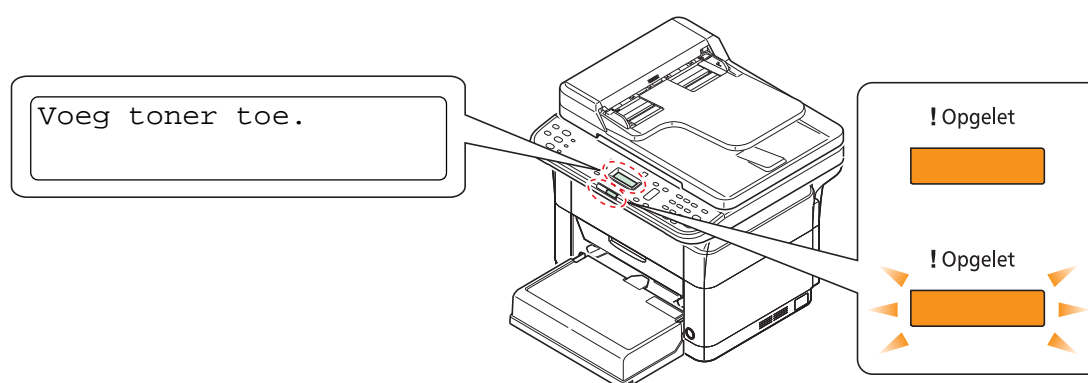

**Opmerking** Als de indicatoren herhaaldelijk gaan branden of knipperen op manieren die niet hierboven beschreven worden, is er waarschijnlijk een onderhoudsfout opgetreden. Schakel de stroom uit, trek het stroomsnoer los, sluit het opnieuw aan en schakel de stroom weer in. Dit kan de fout verhelpen. Zelfs als de fout niet verholpen is, neem dan contact op met uw servicevertegenwoordiger.

Wanneer zich een FAX-communicatiefout voordoet, wordt er een resultatenrapport ontvangen/verzenden afgedrukt, samen met de foutmelding die getoond wordt. Controleer de foutcode die in het resultatenrapport ontvangen/verzenden staat vermeld en raadpleeg *Foutcodelijst FAX* op pagina 9-12 voor informatie over de fout. Raadpleeg voor het afdrukken van resultatenrapporten ontvangen/verzenden *Rapport* op pagina 7-26.

Problemen die de gebruiker kan verhelpen staan hieronder beschreven.

Berichtendisplay	Bericht dat weergegeven wordt in KYOCERA Client Tool en Statusmonitor*	Betekenis	Remedie
Aantal geplande verzendtaken overschreden	<b>Er is een fout opgetreden</b>	Het aantal geplande verzendtaken heeft de limiet overschreden.	Wacht tot de geplande verzending uitgevoerd is of annuleer de geplande verzending en voer de taak vervolgens opnieuw uit.
Bel service.	<b>Er is een fout opgetreden</b>	Er is een fout opgetreden in het apparaat.	Noteer de foutcode die op het berichtendisplay wordt weergegeven en neem contact op met uw servicevertegenwoordiger.
Combin. niet mogelijk	—	Het apparaat kan dit programma niet draaien doordat een onbruikbaar origineelformaat is vastgelegd in het programma.	Wijzig de programma-instellingen.
De toner is bijna op.	<b>De toner is bijna op.</b>	De tonercontainer moet bijna vervangen worden.	Houd een nieuwe tonercontainer klaar.



Berichtendisplay	Bericht dat weergegeven wordt in KYOCERA Client Tool en Statusmonitor*	Betekenis	Remedie
Faxgeheugen is vol.	<b>Geheugen is vol</b>	Fax verzenden niet mogelijk door onvoldoende geheugen.	Druk op <b>[OK]</b> en de taak wordt geannuleerd.
		Fax ontvangen niet mogelijk door onvoldoende geheugen.	Druk op <b>[OK]</b> om de fout te wissen. Alleen de ontvangen pagina's worden afgedrukt; het apparaat probeert de resterende pagina's te ontvangen.
Fout. Uitschakelen.	<b>Er is een fout opgetreden</b>	Er is een interne fout opgetreden.	Schakel de stroom UIT en weer IN.
Geen papierdoorvoer.	<b>Papier toevoegen</b>	Er is een papierstoring opgetreden in de cassette.	Raadpleeg <i>Papierstoringen oplossen</i> op pagina 9-14 en verwijder het vastgelopen papier.
		De papierbron bevat geen papier.	Plaats papier in de papierbron.
		De instellingen voor papierformaat en mediatype die ten tijde van het faxen gekozen zijn, verschillen van die in de KYOCERA Client Tool.	Controleer de instellingen voor papierformaat en mediatype.
Geheugen is vol	<b>Geheugen vol</b>	De taak kan niet worden voortgezet omdat het geheugen opgebruikt is.	Wijzig de afdrukresolutie van snel 1200 naar 600 dpi. Raadpleeg de <i>Printer Driver User Guide</i> .
Het scannergeheugen is vol.	<b>Geheugen is vol</b>	Het scannen kan niet worden uitgevoerd omdat er te weinig scannergeheugen is.	Alleen de gescande pagina's zijn beschikbaar. Druk op <b>[OK]</b> en de taak wordt geannuleerd.
Leg papier in MF-la en druk op OK.	<b>Papier toevoegen</b>	Er is geen papier aanwezig in de handmatige invoerlade.	Laad papier in de handmatige invoerlade en druk op <b>[OK]</b> om het afdrucken te hervatten.
Max. aantal gescande pagina's.	<b>Er is een fout opgetreden</b>	Het aantal gescande pagina's overschrijdt het maximaal toegestane aantal.	Het maximale aantal gescande originele pagina's is 99. Alleen de gescande pagina's zijn beschikbaar. Druk op <b>[OK]</b> en de taak wordt geannuleerd.

Berichtendisplay	Bericht dat weergegeven wordt in KYOCERA Client Tool en Statusmonitor*	Betekenis	Remedie
Niet-originele toner.	<b>Er is een niet-originele toner geïnstalleerd</b>	De geïnstalleerde tonercontainer is een niet-origineel exemplaar.	De fabrikant kan niet aansprakelijk worden gesteld voor schade door niet-originele toner. Wij adviseren u alleen originele tonercontainers te gebruiken. Wilt u de op dit moment geïnstalleerde tonercontainer gebruiken, houd dan de toetsen <b>[OK]</b> en <b>[Stop/Reset]</b> gedurende 3 seconden of langer tegelijk ingedrukt.
Onbekende toner geïnstalleerd.PC	<b>Er is een fout opgetreden</b>	De regiospecificatie van de geïnstalleerde tonercontainer komt niet overeen met die van het apparaat.	Installeer de gespecificeerde tonercontainer.
Onjuiste ontgrendelingscode.	—	Het ingevoerde beheerders-ID is onjuist.	Voer het juiste beheerders-ID in. Raadpleeg de <i>Beheerders-ID</i> op pagina 6-7.
Papierstori. (Achter)	<b>Papierstoring</b>	Er is een papierstoring opgetreden.	Raadpleeg <i>Papierstoringen oplossen</i> op pagina 9-14 en verwijder het vastgelopen papier.
Papierstoring. (DP)	<b>Papierstoring</b>	Er is een papierstoring opgetreden in de documenttoevoer.	Raadpleeg <i>Papierstoringen oplossen</i> op pagina 9-14 en verwijder het vastgelopen papier.
Plaats origineel en druk op Start-toets.	<b>Papier toevoegen</b>	—	Plaats het origineel in de documenttoevoer of op de glasplaat en druk op <b>[Start]</b> .
Plaats papier.	<b>Papier toevoegen</b>	Het papierformaat in de papierbron verschilt van de printerdriver of de instelling in de KYOCERA Client Tool.	Laat papier van het juiste formaat in de papierbron.
Sluit de klep.	<b>Klep open</b>	De achterklep of de voorklep is open.	Sluit de achterklep of de voorklep.
Sluit de klep. Druk op OK.	<b>Papierstoring</b>	De klep van de documenttoevoer is open.	Sluit de klep van de documenttoevoer en druk daarna op <b>[OK]</b> .
Verwijder het papier uit de binnenlade.	<b>Inner tray full</b>	De binnenlade zit vol papier.	Het apparaat pauzeert nadat er 100 vellen afgedrukt zijn. Verwijder het papier uit de binnenlade en druk op <b>[OK]</b> om het afdrucken te hervatten.

Berichtendisplay	Bericht dat weergegeven wordt in KYOCERA Client Tool en Statusmonitor*	Betekenis	Remedie
Verwijder origineel uit documentverwerker.	<b>Er is een fout opgetreden</b>	Er is een document in de documenttoevoer achtergebleven.	Haal de originelen uit de documenttoevoer, leg ze in de oorspronkelijke volgorde en plaats ze opnieuw. Druk op <b>[OK]</b> om het afdrukken te hervatten. Druk op <b>[Stop/Reset]</b> om de taak te annuleren.
Vervang MK.	<b>De maintenancekit vervangen.</b>	De onderhoudskit dient na 100.000 afgedrukte afbeeldingen te worden vervangen.	Vervang de onderhoudskit.
Voeg toner toe.	<b>Toner toevoegen</b>	De toner is op.	Vervang de tonercontainer door een nieuw exemplaar.
USB-kabel verbroken.	—	De USB-kabel is niet aangesloten.	Druk op <b>[OK]</b> en sluit de USB-kabel aan.
		De PC is uitgeschakeld.	Druk op <b>[OK]</b> en schakel de PC in.
		Kan de KYOCERA Client Tool niet vinden.	Druk op <b>[OK]</b> en open de KYOCERA Client Tool.
—	<b>Not connected.</b>	De USB-kabel is niet aangesloten.	Sluit de USB-kabel aan.
		De netwerkkabel is niet aangesloten.	Sluit de netwerkkabel aan.
		Het apparaat is uitgeschakeld.	Schakel het apparaat in.
		Kan de juiste driver niet vinden.	Installeer de juiste printerdriver.
—	<b>Beperkte beschikbaarheid voor taken</b>	Onbruikbare tijd is ingeschakeld.	Om het apparaat tijdelijk te gebruiken tijdens Onbruikbare tijd, moet de ontgrendelingscode ingegeven worden. Raadpleeg <i>Onbruikbare tijd</i> op pagina 7-36 voor meer informatie.

\* Gebeurtenissen waarvoor de Statusbewaking meldingen verzorgt, kunnen ingesteld worden in de Configuratie. Raadpleeg *Configuratie* op pagina 2-54.

## Foutcodelijst FAX

Als zich een FAX-communicatiefout voordoet, dan wordt één van de volgende foutcodes vermeld in rapport Resultaten verzenden/ontvangen of het rapport met uitgaande/inkomende faxen.



**Opmerking** Er verschijnt "U" of "E" in de foutcode, afhankelijk van de instelling voor snelheid van communicatie.

Foutcode	Mogelijke oorzaak/oplossing
Bezet	Verbinding maken met ontvanger mislukt ondanks het ingestelde aantal keren opnieuw bellen. Verzend opnieuw.
GEANNULEERD	Verzending is geannuleerd door een handeling om de verzending te annuleren. Ontvangst is geannuleerd door een handeling om de ontvangst te annuleren.
U00300	Papier op in het ontvangende apparaat. Vraag na bij de ontvanger.
U00430 - U00462	Ontvangst is geannuleerd wegens incompatibiliteit met communicatiefuncties van het verzendapparaat ook al was er verbinding.
U00601 - U00690	Communicatie is beëindigd wegens storing op het apparaat. Verzend of ontvang opnieuw.
U00700	Communicatie is beëindigd wegens storing op het verzend- of ontvangstapparaat.
U00800 - U00811	Pagina('s) niet correct verstuurd. Verzend opnieuw. Als de problemen blijven bestaan, stel dan de beginsnelheid voor verzenden lager in en verzend opnieuw. <b>Opmerking</b> Als de communicatiefout zich regelmatig voordoet, wijzig dan de standaard instellingen voor beginsnelheid verzenden in het systeemmenu.
U00900 - U00910	Pagina('s) niet correct ontvangen. Vraag de afzender om opnieuw te versturen. <b>Opmerking</b> Als de communicatiefout zich regelmatig voordoet, wijzig dan de standaard instellingen voor beginsnelheid ontvangen in het systeemmenu.
U01000 - U01097	Communicatiefout tijdens verzending. Verzend opnieuw. Als de problemen blijven bestaan, stel dan de beginsnelheid voor verzenden lager in en verzend opnieuw. <b>Opmerking</b> Als de communicatiefout zich regelmatig voordoet, wijzig dan de standaard instellingen voor beginsnelheid verzenden in het systeemmenu.
U01100 - U01196	Communicatiefout tijdens ontvangst. Vraag de afzender om opnieuw te versturen. <b>Opmerking</b> Als de communicatiefout zich regelmatig voordoet, wijzig dan de standaard instellingen voor beginsnelheid ontvangen in het systeemmenu.
U01400	Maken van verbinding met het verzend- of ontvangstapparaat mislukt doordat opbellen via toonsignalen gebruikt werd bij een pulssignaalensysteem.
U01500	Communicatiefout tijdens hogesnelheidsverzending. Verzend opnieuw. Als de problemen blijven bestaan, stel dan de beginsnelheid voor verzenden lager in en verzend opnieuw. <b>Opmerking</b> Als de communicatiefout zich regelmatig voordoet, wijzig dan de standaard instellingen voor beginsnelheid verzenden in het systeemmenu.
U01600	Communicatiefout tijdens hogesnelheidsontvangst. Vraag de afzender om de transmissiesnelheid lager in te stellen en opnieuw te versturen. <b>Opmerking</b> Als de communicatiefout zich regelmatig voordoet, wijzig dan de standaard instellingen voor beginsnelheid ontvangen in het systeemmenu.

Foutcode	Mogelijke oorzaak/oplossing
U01700 - U01720	<p>Communicatiefout tijdens hogesnelheidsverzending. Verzend opnieuw.</p> <p>Als de problemen blijven bestaan, stel dan de beginsnelheid voor verzenden lager in en verzend opnieuw.</p> <p><b>Opmerking</b> Als de communicatiefout zich regelmatig voordoet, wijzig dan de standaard instellingen voor beginsnelheid verzenden in het systeemmenu.</p>
U01721	<p>Communicatiefout tijdens hogesnelheidsverzending. Gebruikte transmissiesnelheid is mogelijk niet beschikbaar op het ontvangende apparaat.</p> <p>Stel de transmissiestartsnelheid lager in en verzend opnieuw.</p>
U01800 - U01820	<p>Communicatiefout tijdens hogesnelheidsontvangst. Vraag de afzender om de transmissiesnelheid lager in te stellen en opnieuw te versturen.</p> <p><b>Opmerking</b> Als de communicatiefout zich regelmatig voordoet, wijzig dan de standaard instellingen voor beginsnelheid ontvangen in het systeemmenu.</p>
U01821	<p>Communicatiefout tijdens hogesnelheidsontvangst. Gebruikte transmissiesnelheid is mogelijk niet beschikbaar op dit apparaat. Vraag de afzender om de transmissiesnelheid lager in te stellen en opnieuw te versturen.</p> <p><b>Opmerking</b> Als de communicatiefout zich regelmatig voordoet, wijzig dan de standaard instellingen voor de beginsnelheid ontvangen in het systeemmenu.</p>
U05200	<p>Ontvangst is geannuleerd omdat niet voldaan werd aan de communicatievereisten door de ontvangstbeperking die op dit apparaat ingesteld is.</p>
U05300	<p>Ontvangst is geweigerd door de ontvanger omdat niet voldaan werd aan de communicatievereisten door de ontvangstbeperking die op het ontvangende apparaat ingesteld is. Vraag na bij de ontvanger.</p>
U19000	<p>Ontvangst in het geheugen is beëindigd omdat er geen vrije ruimte meer is in het geheugen van dit apparaat.</p> <p>Maak ruimte vrij door de opgeslagen gegevens te verwerken en vraag de afzender om opnieuw te versturen.</p>
U19100	<p>Verzending is beëindigd omdat er geen vrije ruimte meer is in het geheugen van het ontvangende apparaat. Vraag na bij de ontvanger.</p>

## Papierstoringen oplossen

Als er in het papiertransportsysteem papier vastloopt, of er wordt geen papier ingevoerd, gaat het apparaat automatisch offline en zal de indicator voor **Opgelet** gaan knipperen. De KYOCERA Client Tool kan de locatie van de papierstoring aangeven (het onderdeel waar het papier is vastgelopen). Verwijder het vastgelopen papier. Na het verwijderen van het vastgelopen papier gaat het apparaat verder met afdrukken.

### Mogelijke locaties vastgelopen papier

De papierstoringen kunnen zich op de volgende plekken voordoen. Raadpleeg de aangegeven pagina om het vastgelopen papier te verwijderen.

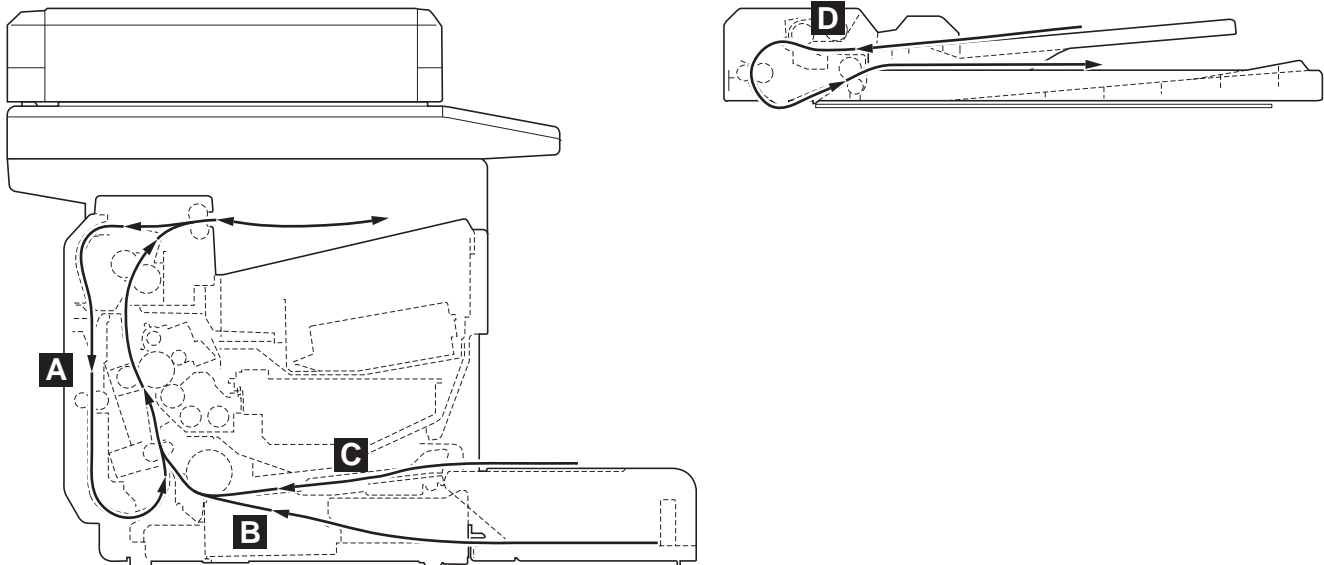

Locaties papierstoringen	Foutmelding	Bericht dat weergegeven wordt in KYOCERA Client Tool en Statusmonitor	Beschrijving	Referentiepagina
A	Papierstori. (Achter)	<b>Papierstoring</b>	Er is een papierstoring opgetreden in de achterklep.	9-16, 9-17
B	Geen papierdoorvoer.*	<b>Papier toevoegen</b>	Er is een papierstoring opgetreden in de cassette.	9-18, 9-19
C			Er is een papierstoring opgetreden in de handmatige invoerlade.	9-20
D	Papierstoring. (DP)	<b>Papierstoring</b>	Er is een papierstoring opgetreden in de documenttoevoer.	9-21

\* Geen papierdoorvoer. verschijnt ook als het papier op is. Laad in dat geval papier. Raadpleeg *Papier plaatsen* op pagina 2-5.

---

## Algemene overwegingen bij papierstoringen

Houd rekening met de volgende zaken bij het trachten te verwijderen van vastgelopen papier:



**VOORZICHTIG** Trek bij het verwijderen van een papierstoring voorzichtig aan het papier, zodat het niet scheurt. Afscheurde stukjes papier zijn moeilijk te verwijderen en kunnen over het hoofd gezien worden, wat herstel van papierstoringen bemoeilijkt.

- Als er regelmatig papierstoringen optreden, probeer dan een ander type papier te gebruiken, vervang het papier door papier van een andere riem of draai de stapel papier om. Er kan een probleem met het apparaat zijn als er na vervanging van het papier opnieuw papierstoringen optreden.
- Of de vastgelopen pagina's alsnog normaal worden afgedrukt na het hervatten van het afdrucken, is afhankelijk van de locatie van de papierstoring.

## Achterklep

Volg onderstaande stappen om een papierstoring in de achterklep op te lossen.

 **Opmerking** Wanneer de voorklep geopend of gesloten wordt, kan het papier in de machine ontladen worden.

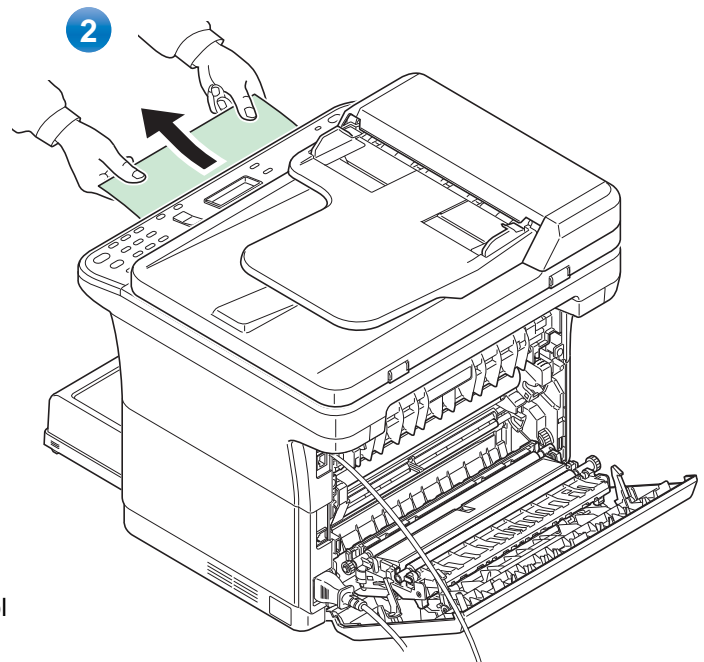
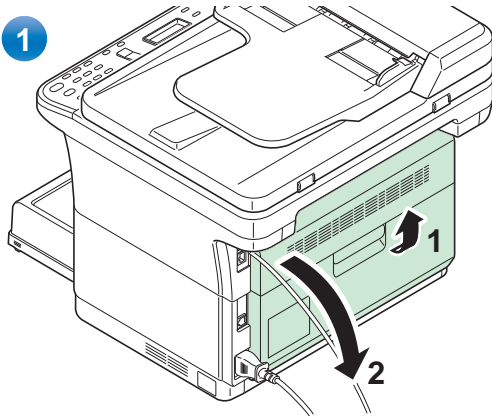
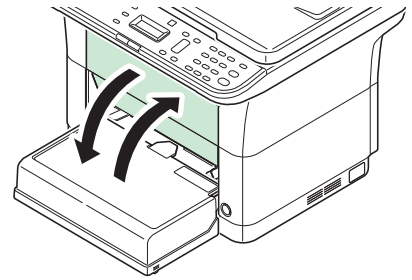

**4** (FS-1025MFP, FS-1125MFP en FS-1325MFP)

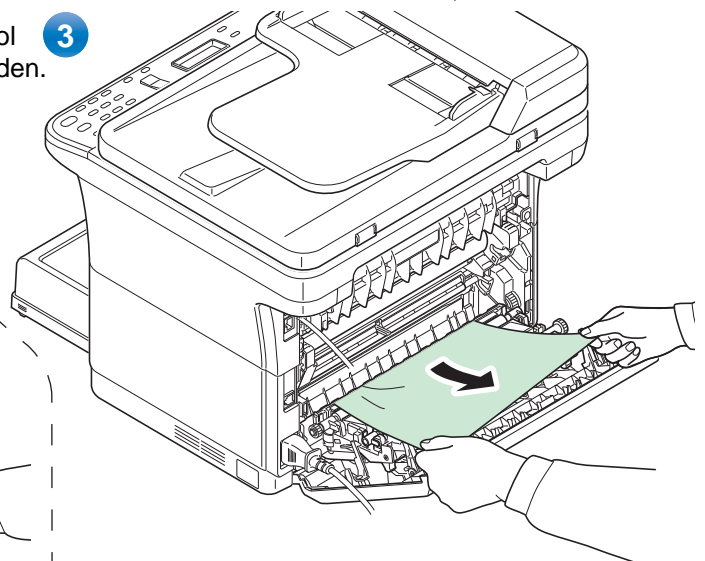
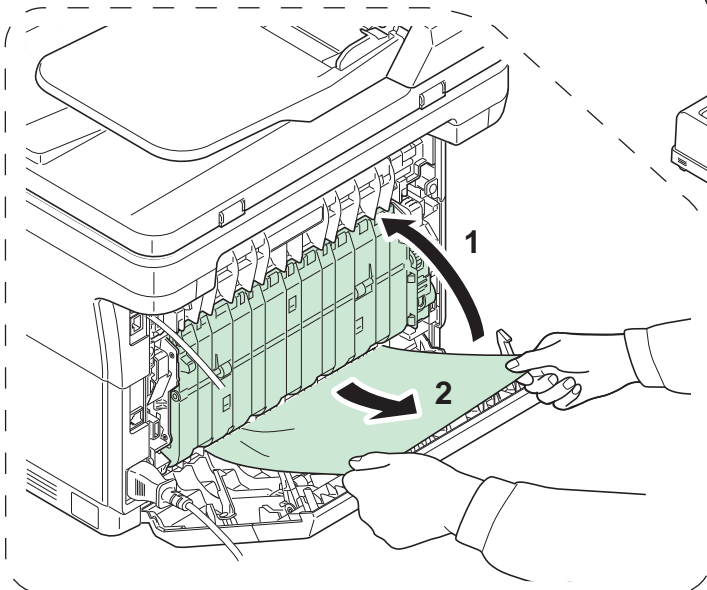



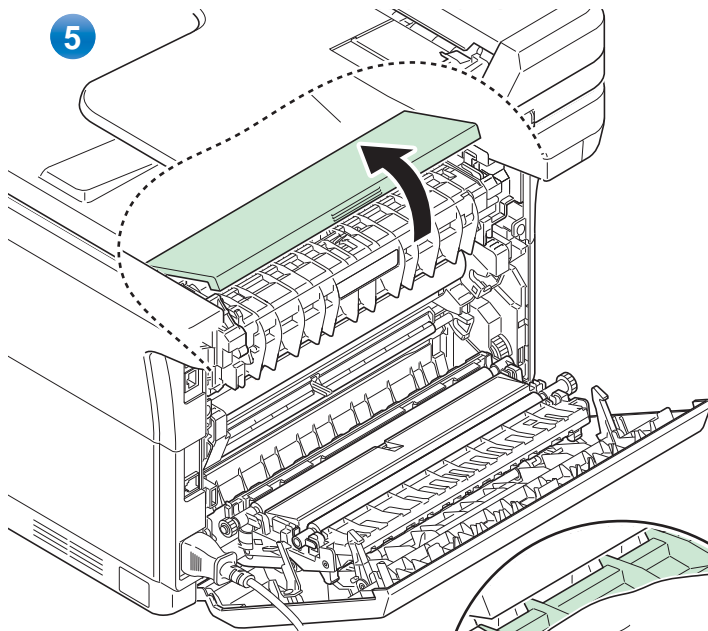

**VOORZICHTIG** De fusereenheid binnenin het apparaat is zeer heet. Raak deze niet aan want dit kan brandwonden veroorzaken.

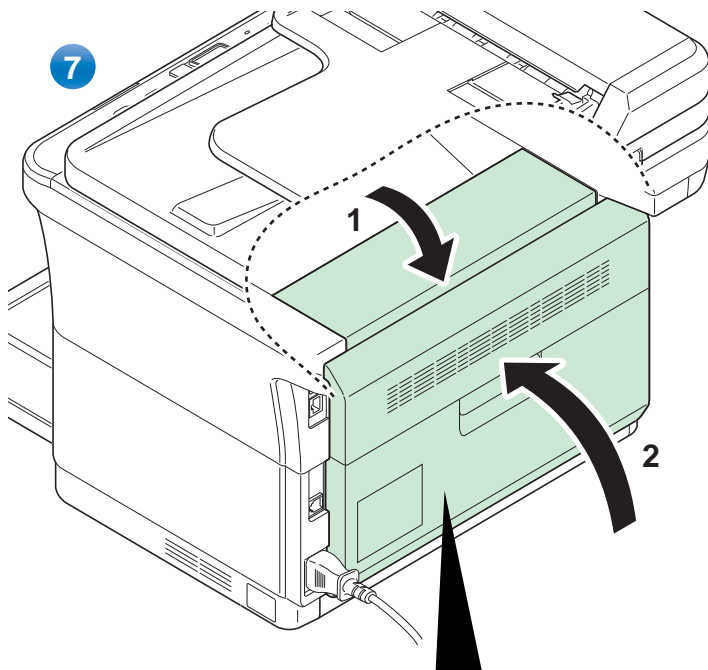
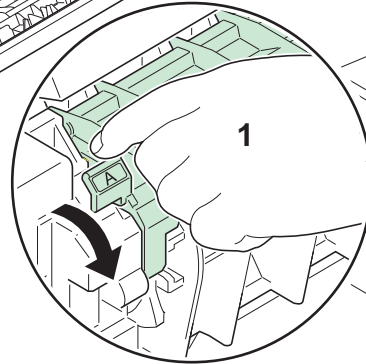
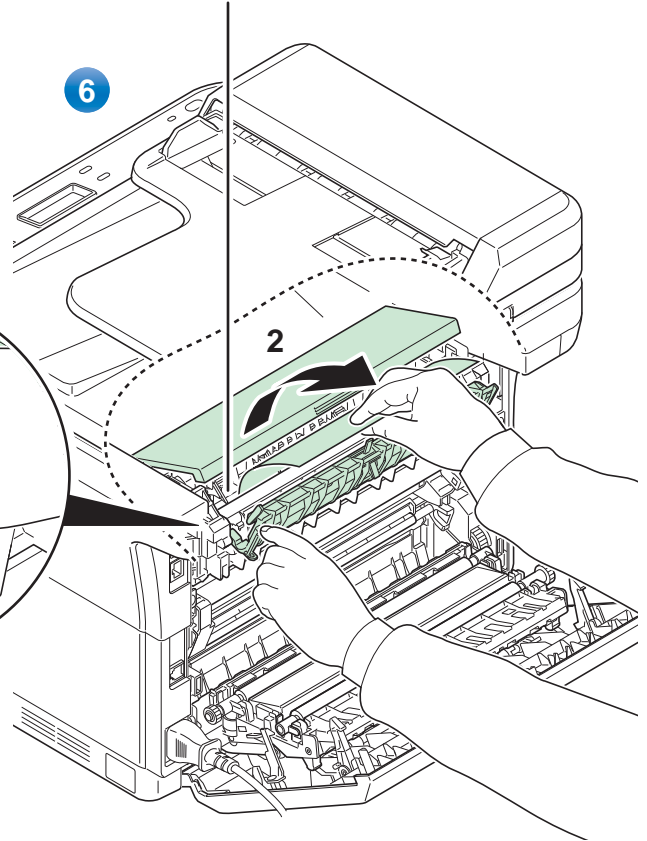

Sluit de achterklep om de fout te wissen. Het apparaat warmt op en gaat verder met afdrucken.

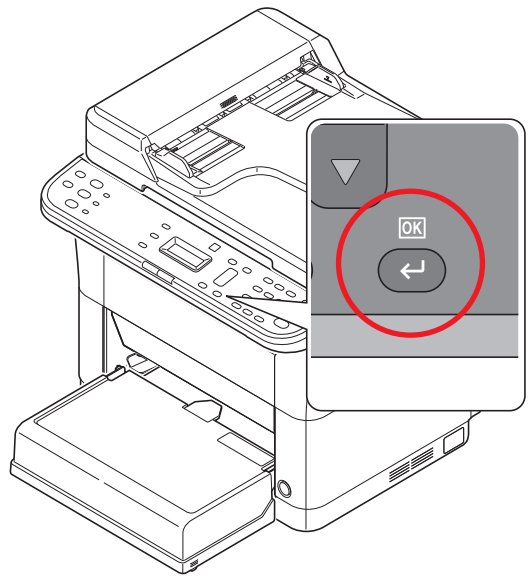

**Opmerking** Sluit eerst de bovenklep en daarna de achterklep.

**Opmerking** Druk bij afdrucken door handmatige invoer op [OK].

## Cassette

Volg onderstaande stappen om papierstoringen in de cassette op te lossen.

**BELANGRIJK** Probeer niet om gedeeltelijk ingevoerd papier te verwijderen. Raadpleeg *Achterklep* op pagina 9-16.

 **Opmerking** Open of sluit de voorklep en de achterklep niet voordat het vastgelopen papier verwijderd is.

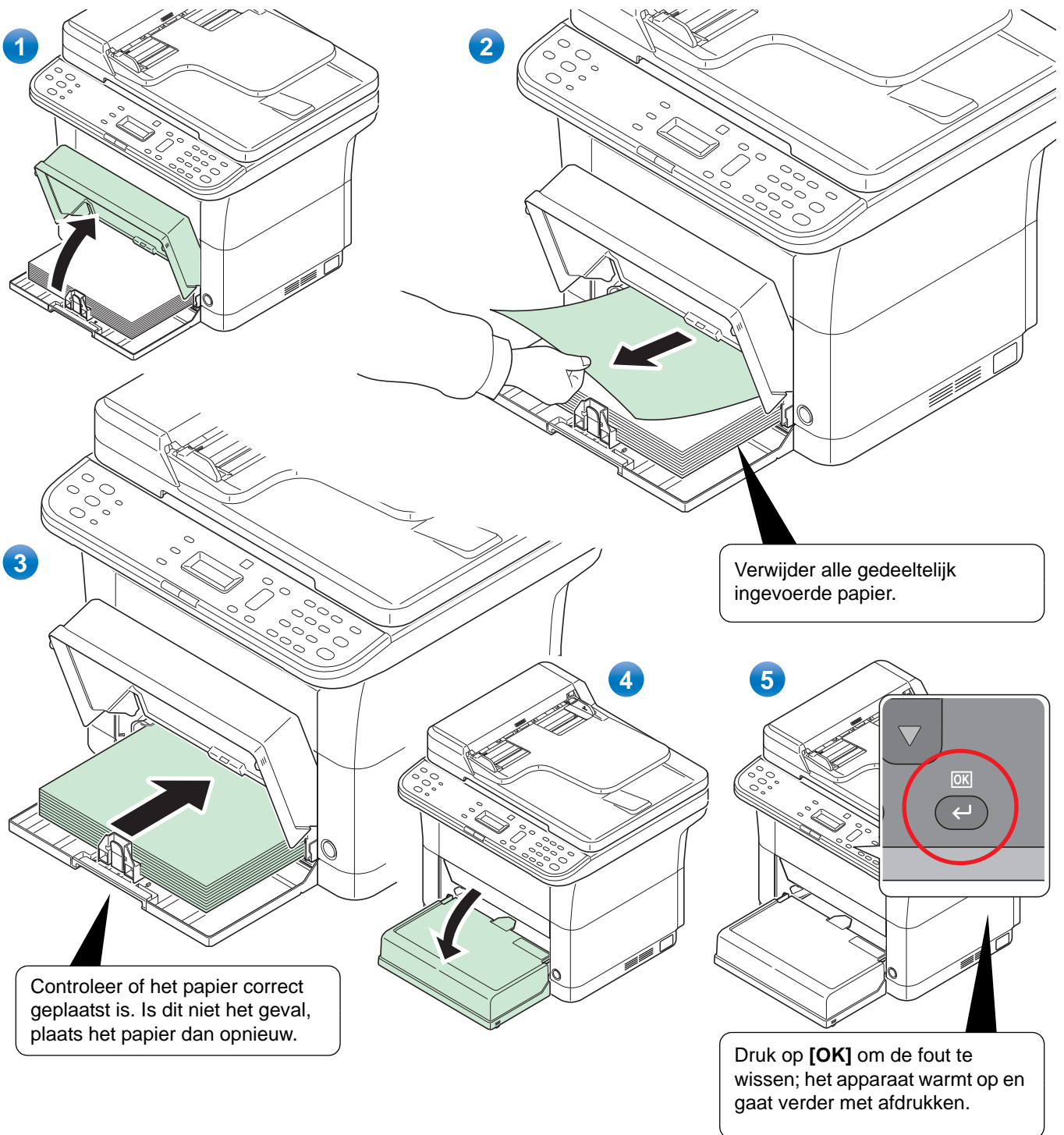

## Als het papier niet wordt ingevoerd

### Controleer de hoeveelheid papier in de papierbron en verminder deze

Als er veel dik papier in de cassette geladen is, kan het voorkomen dat het niet ingevoerd wordt. Verminder in dat geval het aantal in te voeren vellen.

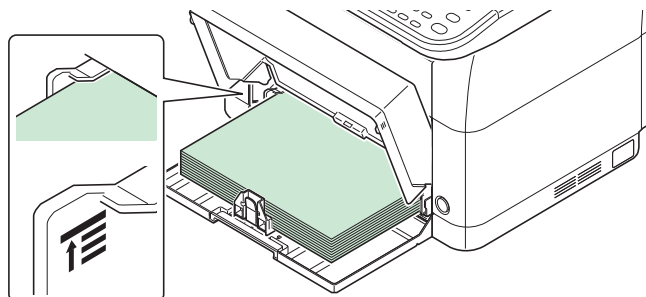

### Uitwaaieren en hoeken ontkrullen

Verwijder alle even pagina's (inclusief het instructieblad) uit de binnenlade en waaier de vellen uit elkaar om ze te scheiden voor ze opnieuw geplaatst worden.

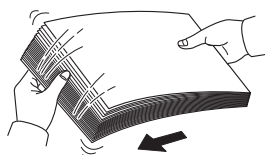

Als het papier in een hoek opgekruld is, ontkrul het dan voor het opnieuw geplaatst wordt.

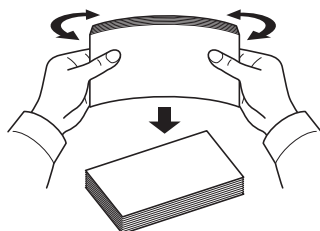

### Geen invoer van papier door golvende papierrand

Als het papier niet ingevoerd wordt omdat de rand van het papier niet recht is, draai het dan om en laad het opnieuw.

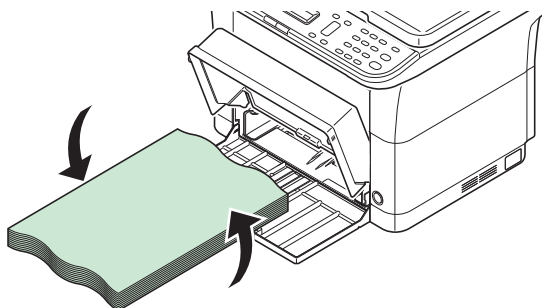

## Handmatige invoerlade (FS-1025MFP, FS-1125MFP en FS-1325MFP)

Volg onderstaande stappen om een papierstoring in de handmatige invoerlade op te lossen.

**BELANGRIJK** Probeer niet om gedeeltelijk ingevoerd papier te verwijderen. Raadpleeg *Achterklep* op pagina 9-16.

 **Opmerking** Open of sluit de voorklep en de achterklep niet voordat het vastgelopen papier verwijderd is.

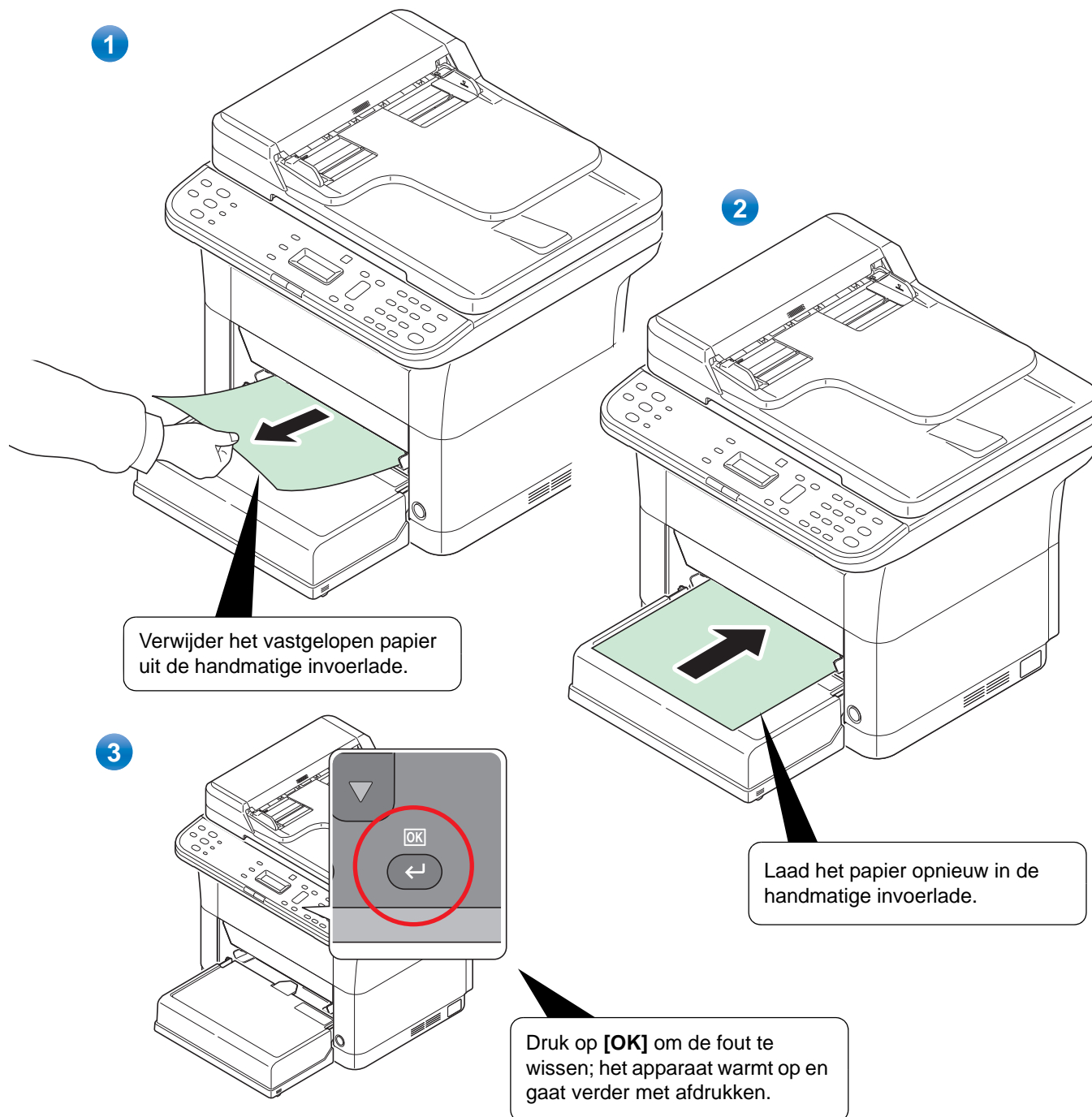

## Documenttoevoer

Volg de onderstaande stappen om papierstoringen in de documenttoevoer op te lossen.

 **Opmerking** Open of sluit de voorklep en de achterklep niet voordat het vastgelopen papier verwijderd is.

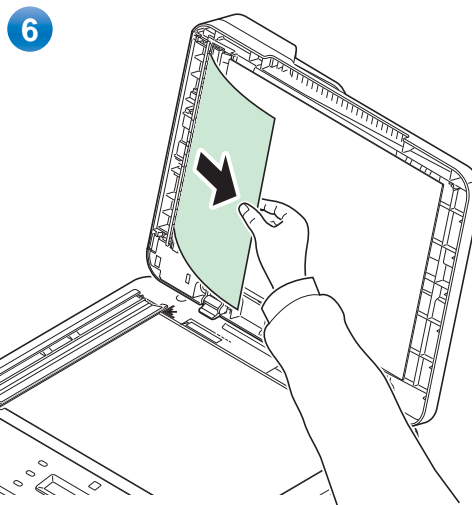
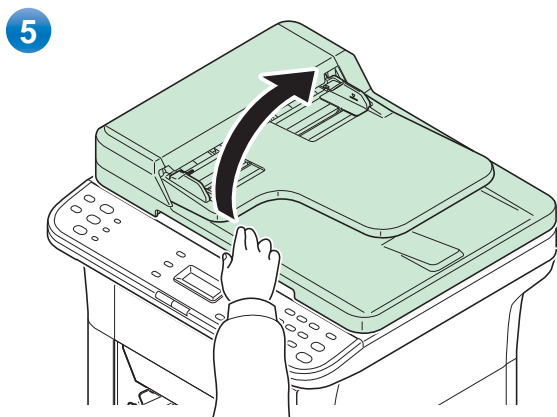
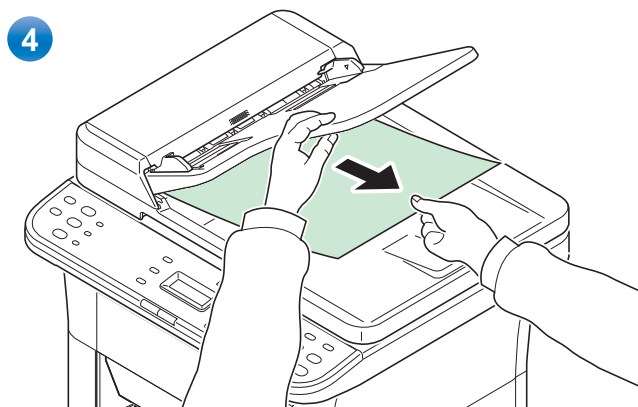
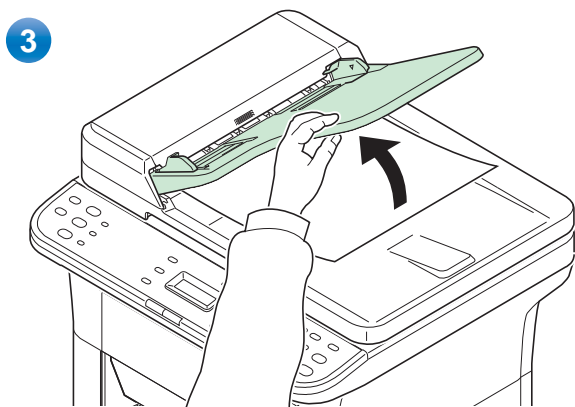
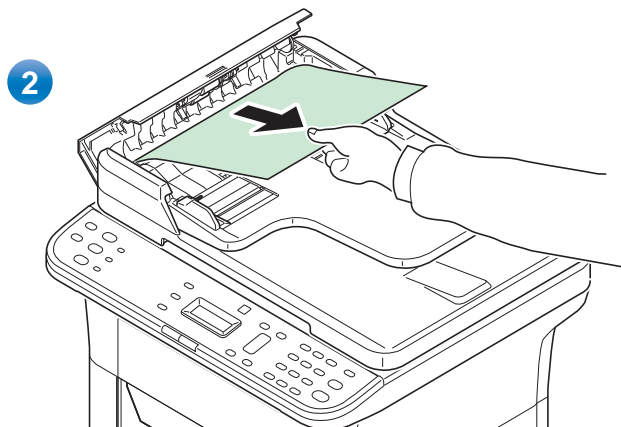
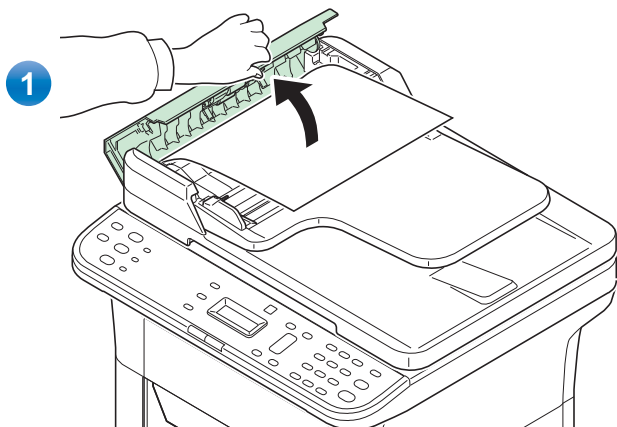



# 10 Bijlage

---

Dit hoofdstuk behandelt de volgende onderwerpen:

<b>Invoermethode karakters .....</b>	<b>10-2</b>
<b>Specificaties .....</b>	<b>10-5</b>

## Invoermethode karakters

Gebruik de onderstaande procedure om karakters in te geven.

### Gebruikte toetsen

Berichten-display	Geeft de karakters weer die ingevoerd zijn.
Toets [Wissen]	Wist ingevoerde karakters.
Cijfertoetsen	Worden gebruikt om karakters en symbolen in te voeren.
Toets [OK]	Wordt gebruikt om invoer te voltooien. Wordt bij het invoeren van een symbool gebruikt voor invoer van het geselecteerde symbool.
Toets [▲]	Verplaatst de cursor naar links.
Toets [▼]	Verplaatst de cursor naar rechts. Wordt ook gebruikt om spaties in te voeren.
Cursor	Er wordt een karakter ingevoerd op de positie die aangegeven wordt door de cursor.







**Opmerking** Het is niet mogelijk de cursor te verplaatsen bij het invoeren van cijfers.

## Karakters die met de cijfertoetsen ingevoerd kunnen worden

De onderstaande karakters kunnen met de cijfertoetsen worden ingevoerd.

Toetsen	Ingevoerde karakters (wijzigingen worden doorgevoerd aan het volgende karakter aan rechterzijde, elke keer dat de toets ingedrukt wordt)
1 .@ ○	.   @   -   _   /   :   ~   1 (Wordt herhaald vanaf het eerste karakter aan de linkerzijde) 1 (Tijdens invoer van cijfers)
2 ABC ○	a   b   c   A   B   C   2 (Wordt herhaald vanaf het eerste karakter aan de linkerzijde) 2 (Tijdens invoer van cijfers)
3 DEF ○	d   e   f   D   E   F   3 (Wordt herhaald vanaf het eerste karakter aan de linkerzijde) 3 (Tijdens invoer van cijfers)
4 GHI ○	g   h   i   G   H   I   4 (Wordt herhaald vanaf het eerste karakter aan de linkerzijde) 4 (Tijdens invoer van cijfers)
5 JKL ○	j   k   l   J   K   L   5 (Wordt herhaald vanaf het eerste karakter aan de linkerzijde) 5 (Tijdens invoer van cijfers)



Toetsen	Ingevoerde karakters (wijzigingen worden doorgevoerd aan het volgende karakter aan rechterzijde, elke keer dat de toets ingedrukt wordt)																																											
6 MNO 	<table border="1"> <tr> <td>m</td><td>n</td><td>o</td><td>M</td><td>N</td><td>O</td><td>6</td> <td>(Wordt herhaald vanaf het eerste karakter aan de linkerzijde)</td> </tr> </table> 6 (Tijdens invoer van cijfers)	m	n	o	M	N	O	6	(Wordt herhaald vanaf het eerste karakter aan de linkerzijde)																																			
m	n	o	M	N	O	6	(Wordt herhaald vanaf het eerste karakter aan de linkerzijde)																																					
7 PQRS 	<table border="1"> <tr> <td>p</td><td>q</td><td>r</td><td>s</td><td>P</td><td>Q</td><td>R</td><td>S</td><td>7</td> <td>(Wordt herhaald vanaf het eerste karakter aan de linkerzijde)</td> </tr> </table> 7 (Tijdens invoer van cijfers)	p	q	r	s	P	Q	R	S	7	(Wordt herhaald vanaf het eerste karakter aan de linkerzijde)																																	
p	q	r	s	P	Q	R	S	7	(Wordt herhaald vanaf het eerste karakter aan de linkerzijde)																																			
8 TUV 	<table border="1"> <tr> <td>t</td><td>u</td><td>v</td><td>T</td><td>U</td><td>V</td><td>8</td> <td>(Wordt herhaald vanaf het eerste karakter aan de linkerzijde)</td> </tr> </table> 8 (Tijdens invoer van cijfers)	t	u	v	T	U	V	8	(Wordt herhaald vanaf het eerste karakter aan de linkerzijde)																																			
t	u	v	T	U	V	8	(Wordt herhaald vanaf het eerste karakter aan de linkerzijde)																																					
9 WXYZ 	<table border="1"> <tr> <td>w</td><td>x</td><td>y</td><td>z</td><td>W</td><td>X</td><td>Y</td><td>Z</td><td>9</td> <td>(Wordt herhaald vanaf het eerste karakter aan de linkerzijde)</td> </tr> </table> 9 (Tijdens invoer van cijfers)	w	x	y	z	W	X	Y	Z	9	(Wordt herhaald vanaf het eerste karakter aan de linkerzijde)																																	
w	x	y	z	W	X	Y	Z	9	(Wordt herhaald vanaf het eerste karakter aan de linkerzijde)																																			
0 . , 	<table border="1"> <tr> <td>.</td><td>,</td><td>-</td><td>_</td><td>'</td><td>!</td><td>?</td><td>(spatie)</td><td>0</td> <td>(Wordt herhaald vanaf het eerste karakter aan de linkerzijde)</td> </tr> </table> 0 (Tijdens invoer van cijfers)	.	,	-	_	'	!	?	(spatie)	0	(Wordt herhaald vanaf het eerste karakter aan de linkerzijde)																																	
.	,	-	_	'	!	?	(spatie)	0	(Wordt herhaald vanaf het eerste karakter aan de linkerzijde)																																			
* / a ↔ A 	Schakelt voor het karakter dat door de cursor gemarkeerd wordt, van hoofdletters naar kleine letters. [*] of [.] (Tijdens invoer van cijfers)																																											
# Symbolen 	<table border="1"> <tr> <td>!</td><td>"</td><td>#</td><td>\$</td><td>%</td><td>&amp;</td><td>'</td><td>(</td><td>)</td><td>*</td><td>+</td><td>,</td><td>-</td><td>.</td> <td rowspan="3">Geeft de lijst met symbolen weer. Raadpleeg <i>Invoeren symbolen op pagina 10-3</i> voor meer informatie.</td> </tr> <tr> <td>/</td><td>:</td><td>;</td><td>&lt;</td><td>=</td><td>&gt;</td><td>?</td><td>@</td><td>[</td><td>\</td><td>]</td><td>^</td><td>_</td><td>`</td> </tr> <tr> <td>{</td><td> </td><td>}</td><td>~</td><td colspan="10"></td> </tr> </table> # (Tijdens invoer van cijfers)	!	"	#	\$	%	&	'	(	)	*	+	,	-	.	Geeft de lijst met symbolen weer. Raadpleeg <i>Invoeren symbolen op pagina 10-3</i> voor meer informatie.	/	:	;	<	=	>	?	@	[	\	]	^	_	`	{		}	~										
!	"	#	\$	%	&	'	(	)	*	+	,	-	.	Geeft de lijst met symbolen weer. Raadpleeg <i>Invoeren symbolen op pagina 10-3</i> voor meer informatie.																														
/	:	;	<	=	>	?	@	[	\	]	^	_	`																															
{		}	~																																									

## Invoeren symbolen

Er kunnen symbolen ingevoerd worden.



- 1 Druk op [#]. Geeft de lijst met symbolen weer.

Interne naam fax	
! " # \$ % & ' ( ) * + , - .	

- 2 Druk op [▲] of [▼] om de cursor te verplaatsen en het in te voeren symbool te selecteren.

Interne naam fax	
! " # \$ % & ' ( ) * + , - .	



- 3 Druk op [OK]. Het geselecteerde symbool wordt toegevoegd.

Interne naam fax	
R&	

## Karakters invoeren

Volg de onderstaande stappen om bijvoorbeeld 'R&D' in te voeren.

- 1 Druk op [7]. Er wordt 'r' ingevoerd.

Interne naam fax	
r	

- 2 Druk op **[\*/.]**. De 'r' wordt gewijzigd naar 'R'.

Interne naam fax **OK**  
R

- 3 Druk op **[▼]**. De cursor wordt naar rechts verplaatst.

Interne naam fax **OK**  
R

- 4 Druk op **[#]**. Geeft de lijst met symbolen weer.

Symbool **OK**  
!"#\$%&'()\*+,-.

- 5 Druk op **[▲]** of **[▼]** om de cursor te verplaatsen en '&' te selecteren.

Symbool **OK**  
!"#\$%&'()\*+,-.

- 6 Druk op **[OK]**. Er wordt '&' ingevoerd.

Interne naam fax **OK**  
R&

- 7 Druk vier keer op toets **[3]**. Er wordt 'D' ingevoerd.

Interne naam fax **OK**  
R&D

- 8 Druk op **[▼]**.

Interne naam fax **OK**  
R&D

## Specificaties



**Opmerking** Deze specificaties zijn onderhevig wijziging zonder voorafgaande kennisgeving.

## Algemene functies

Item	Beschrijving			
	FS-1120MFP/ FS-1320MFP	FS-1025MFP	FS-1125MFP/ FS-1325MFP	
Type	Desktop			
Afdrukmethode	Elektrofotografie door halfgeleiderlaser			
Papiergewicht	Cassette	60 tot 220 g/m <sup>2</sup>		
	Handmatige invoerlade*	—	60 tot 220 g/m <sup>2</sup>	
Papiersoort	Normaal, Afgedrukt, Etiketten, Dik papier, Hergebruik, Velijn, Ruw, Briefpapier, Kleur, Geperforeerd, Envelop, Karton, Dik, Hoge kwaliteit, Custom 1 tot 8			
Opwarmtijd (22 °C, 60% RV)	Ingeschakeld	28 seconden of minder	23 seconden of minder	28 seconden of minder
	Slaapstand	12 seconden of minder	14 seconden of minder	
Invoercapaciteit	Cassette	250 vel (80 g/m <sup>2</sup> )		
	Handmatige invoerlade*	—	1 vel	
Capaciteit binnenlade	Standaard papier	100 vel (80 g/m <sup>2</sup> ) (Het apparaat pauzeert na het afdrukken van 100 vel.)		
	Speciaal papier	1 vel		
Continu kopiëren	1 tot 99 vellen			
Schrijfsysteem afbeeldingen	Halfgeleiderlaser en elektrografie			
Geheugen	ROM: 32 MB, RAM: 64 MB			
Interface	USB-interface-aansluiting: 1 (Hi-Speed USB)	USB-interface-aansluiting: 1 (Hi-Speed USB) Netwerkinterface: 1 (10 BASE-T/100 BASE-TX [TCP/IP, WSD]) <Deze eenheid ondersteunt NetBEUI niet.>		
Bedrijfsomgeving	Temperatuur	10 tot 32,5 °C		
	Vochtigheid	15 tot 80%		
	Hoogte	Maximaal 3500 m		
	Helderheid	Maximaal 1500 lux		
Afmetingen (b x d x h)	390 x 361 x 362 mm			
Gewicht (met tonercontainer)	9,7 kg	10,0 kg	10,1 kg	
Vereiste ruimte (b x d)	424 x 645 mm	424 x 630 mm		
Vereiste spanning	230 V Specificatie model: 220 tot 240 V (50 Hz/60 Hz, 3,1 A)			

\* De handmatige invoerlade wordt alleen geleverd bij de FS-1025MFP, FS-1125MFP en FS-1325MFP.

## Kopieerfuncties

Item		Beschrijving		
		FS-1120MFP/FS-1320MFP	FS-1025MFP	FS-1125MFP/ FS-1325MFP
Papierformaat	Cassette	A4, A5, A6, Folio, JIS B5, ISO B5, Letter, Legal, Statement, Executive, Oficio II (216 x 340 mm), 216 x 340 mm, 16 K, Custom (70 x 148 tot 216 x 356 mm)		
	Handmatige invoerlade*	—	A4, A5, A6, Folio, JIS B5, ISO B5, Letter, Legal, Statement, Executive, Oficio II (216 x 340 mm), 216 x 340 mm, 16 K, Custom (70 x 148 tot 216 x 356 mm)	
Kopieersnelheid (invoer vanuit cassette) (afbeeldingen/min) (300 x 300 dpi)	Wanneer de documenttoevoer niet gebruikt wordt:			
	A4	Licht (63 g/m <sup>2</sup> of minder): 20 Normaal 1 (64 tot 69 g/m <sup>2</sup> ): 20 Normaal 2 (3) (70 tot 105 g/m <sup>2</sup> ): 20	Licht (63 g/m <sup>2</sup> of minder): 25 Normaal 1 (64 tot 69 g/m <sup>2</sup> ): 25 Normaal 2 (3) (70 tot 105 g/m <sup>2</sup> ): 25	
	A4 (Stille modus)	Licht (63 g/m <sup>2</sup> of minder): 15 Normaal 1 (64 tot 69 g/m <sup>2</sup> ): 15 Normaal 2 (3) (70 tot 105 g/m <sup>2</sup> ): 15 Zwaar 1 (106 tot 135 g/m <sup>2</sup> ): 14 Zwaar 2 (3) (136 tot 220 g/m <sup>2</sup> ): 13	Licht (63 g/m <sup>2</sup> of minder): 18 Normaal 1 (64 tot 69 g/m <sup>2</sup> ): 18 Normaal 2 (3) (70 tot 105 g/m <sup>2</sup> ): 18 Zwaar 1 (106 tot 135 g/m <sup>2</sup> ): 17 Zwaar 2 (3) (136 tot 220 g/m <sup>2</sup> ): 16	
	Letter	Licht (63 g/m <sup>2</sup> of minder): 21 Normaal 1 (64 tot 69 g/m <sup>2</sup> ): 21 Normaal 2 (3) (70 tot 105 g/m <sup>2</sup> ): 21	Licht (63 g/m <sup>2</sup> of minder): 26 Normaal 1 (64 tot 69 g/m <sup>2</sup> ): 26 Normaal 2 (3) (70 tot 105 g/m <sup>2</sup> ): 26	
	Letter (Stille modus)	Licht (63 g/m <sup>2</sup> of minder): 16 Normaal 1 (64 tot 69 g/m <sup>2</sup> ): 16 Normaal 2 (3) (70 tot 105 g/m <sup>2</sup> ): 16 Zwaar 1 (106 tot 135 g/m <sup>2</sup> ): 14 Zwaar 2 (3) (136 tot 220 g/m <sup>2</sup> ): 13	Licht (63 g/m <sup>2</sup> of minder): 19 Normaal 1 (64 tot 69 g/m <sup>2</sup> ): 19 Normaal 2 (3) (70 tot 105 g/m <sup>2</sup> ): 19 Zwaar 1 (106 tot 135 g/m <sup>2</sup> ): 17 Zwaar 2 (3) (136 tot 220 g/m <sup>2</sup> ): 16	
	A5/B5/A6 (Stille modus)	Licht (63 g/m <sup>2</sup> of minder): 12 Normaal 1 (64 tot 69 g/m <sup>2</sup> ): 12 Normaal 2 (3) (70 tot 105 g/m <sup>2</sup> ): 12 Zwaar 1 (106 tot 135 g/m <sup>2</sup> ): 10 Zwaar 2 (3) (136 tot 220 g/m <sup>2</sup> ): 9	Licht (63 g/m <sup>2</sup> of minder): 15 Normaal 1 (64 tot 69 g/m <sup>2</sup> ): 15 Normaal 2 (3) (70 tot 105 g/m <sup>2</sup> ): 15 Zwaar 1 (106 tot 135 g/m <sup>2</sup> ): 13 Zwaar 2 (3) (136 tot 220 g/m <sup>2</sup> ): 12	
	A5/B5/A6 (vanaf 11de afbeelding) (Stille modus)	Licht (63 g/m <sup>2</sup> of minder): 10 Normaal 1 (64 tot 69 g/m <sup>2</sup> ): 10 Normaal 2 (3) (70 tot 105 g/m <sup>2</sup> ): 10 Zwaar 1 (106 tot 135 g/m <sup>2</sup> ): 8 Zwaar 2 (3) (136 tot 220 g/m <sup>2</sup> ): 8	Licht (63 g/m <sup>2</sup> of minder): 12 Normaal 1 (64 tot 69 g/m <sup>2</sup> ): 12 Normaal 2 (3) (70 tot 105 g/m <sup>2</sup> ): 12 Zwaar 1 (106 tot 135 g/m <sup>2</sup> ): 11 Zwaar 2 (3) (136 tot 220 g/m <sup>2</sup> ): 10	
	Bij gebruik van de documenttoevoer			
	A4	Licht (63 g/m <sup>2</sup> of minder): 20 Normaal 1 (64 tot 69 g/m <sup>2</sup> ): 20 Normaal 2 (3) (70 tot 105 g/m <sup>2</sup> ): 20	Licht (63 g/m <sup>2</sup> of minder): 20 Normaal 1 (64 tot 69 g/m <sup>2</sup> ): 20 Normaal 2 (3) (70 tot 105 g/m <sup>2</sup> ): 20	

\* De handmatige invoerlade wordt alleen geleverd bij de FS-1025MFP, FS-1125MFP en FS-1325MFP.

Item		Beschrijving		
		FS-1120MFP/FS-1320MFP	FS-1025MFP	FS-1125MFP/ FS-1325MFP
Kopieersnelheid (invoer vanuit cassette) (afbeeldingen/min) (300 x 300 dpi)	A4 (Stille modus)	Licht (63 g/m <sup>2</sup> of minder): 15 Normaal 1 (64 tot 69 g/m <sup>2</sup> ): 15 Normaal 2 (3) (70 tot 105 g/m <sup>2</sup> ): 15 Zwaar 1 (106 tot 135 g/m <sup>2</sup> ): 14 Zwaar 2 (3) (136 tot 220 g/m <sup>2</sup> ): 13	Licht (63 g/m <sup>2</sup> of minder): 18 Normaal 1 (64 tot 69 g/m <sup>2</sup> ): 18 Normaal 2 (3) (70 tot 105 g/m <sup>2</sup> ): 18 Zwaar 1 (106 tot 135 g/m <sup>2</sup> ): 17 Zwaar 2 (3) (136 tot 220 g/m <sup>2</sup> ): 16	
	Letter	Licht (63 g/m <sup>2</sup> of minder): 21 Normaal 1 (64 tot 69 g/m <sup>2</sup> ): 21 Normaal 2 (3) (70 tot 105 g/m <sup>2</sup> ): 21	Licht (63 g/m <sup>2</sup> of minder): 21 Normaal 1 (64 tot 69 g/m <sup>2</sup> ): 21 Normaal 2 (3) (70 tot 105 g/m <sup>2</sup> ): 21	
	Letter (Stille modus)	Licht (63 g/m <sup>2</sup> of minder): 16 Normaal 1 (64 tot 69 g/m <sup>2</sup> ): 16 Normaal 2 (3) (70 tot 105 g/m <sup>2</sup> ): 16 Zwaar 1 (106 tot 135 g/m <sup>2</sup> ): 14 Zwaar 2 (3) (136 tot 220 g/m <sup>2</sup> ): 13	Licht (63 g/m <sup>2</sup> of minder): 19 Normaal 1 (64 tot 69 g/m <sup>2</sup> ): 19 Normaal 2 (3) (70 tot 105 g/m <sup>2</sup> ): 19 Zwaar 1 (106 tot 135 g/m <sup>2</sup> ): 17 Zwaar 2 (3) (136 tot 220 g/m <sup>2</sup> ): 16	
	A5/B5/A6 (Stille modus)	Licht (63 g/m <sup>2</sup> of minder): 12 Normaal 1 (64 tot 69 g/m <sup>2</sup> ): 12 Normaal 2 (3) (70 tot 105 g/m <sup>2</sup> ): 12 Zwaar 1 (106 tot 135 g/m <sup>2</sup> ): 10 Zwaar 2 (3) (136 tot 220 g/m <sup>2</sup> ): 9	Licht (63 g/m <sup>2</sup> of minder): 15 Normaal 1 (64 tot 69 g/m <sup>2</sup> ): 15 Normaal 2 (3) (70 tot 105 g/m <sup>2</sup> ): 15 Zwaar 1 (106 tot 135 g/m <sup>2</sup> ): 13 Zwaar 2 (3) (136 tot 220 g/m <sup>2</sup> ): 12	
	A5/B5/A6 (vanaf 11de afbeelding) (Stille modus)	Licht (63 g/m <sup>2</sup> of minder): 10 Normaal 1 (64 tot 69 g/m <sup>2</sup> ): 10 Normaal 2 (3) (70 tot 105 g/m <sup>2</sup> ): 10 Zwaar 1 (106 tot 135 g/m <sup>2</sup> ): 8 Zwaar 2 (3) (136 tot 220 g/m <sup>2</sup> ): 8	Licht (63 g/m <sup>2</sup> of minder): 12 Normaal 1 (64 tot 69 g/m <sup>2</sup> ): 12 Normaal 2 (3) (70 tot 105 g/m <sup>2</sup> ): 12 Zwaar 1 (106 tot 135 g/m <sup>2</sup> ): 11 Zwaar 2 (3) (136 tot 220 g/m <sup>2</sup> ): 10	
	Legal	Licht (63 g/m <sup>2</sup> of minder): 13 Normaal 1 (64 tot 69 g/m <sup>2</sup> ): 13 Normaal 2 (3) (70 tot 105 g/m <sup>2</sup> ): 13	Licht (63 g/m <sup>2</sup> of minder): 16 Normaal 1 (64 tot 69 g/m <sup>2</sup> ): 16 Normaal 2 (3) (70 tot 105 g/m <sup>2</sup> ): 16	
	Legal (Stille modus)	Licht (63 g/m <sup>2</sup> of minder): 12 Normaal 1 (64 tot 69 g/m <sup>2</sup> ): 12 Normaal 2 (3) (70 tot 105 g/m <sup>2</sup> ): 12 Zwaar 1 (106 tot 135 g/m <sup>2</sup> ): 11 Zwaar 2 (3) (136 tot 220 g/m <sup>2</sup> ): 10	Licht (63 g/m <sup>2</sup> of minder): 15 Normaal 1 (64 tot 69 g/m <sup>2</sup> ): 15 Normaal 2 (3) (70 tot 105 g/m <sup>2</sup> ): 15 Zwaar 1 (106 tot 135 g/m <sup>2</sup> ): 13 Zwaar 2 (3) (136 tot 220 g/m <sup>2</sup> ): 11	
Snelheid eerste afdruk (A4, invoer vanuit cassette)	Wanneer de documenttoevoer niet gebruikt wordt:	12 seconden of minder	11 seconden of minder	
	Bij gebruik van de documenttoevoer	14 seconden of minder	13 seconden of minder	
Zoombereik		25 tot 400%, in stappen van 1%		
Resolutie		600 x 600 dpi		
Ondersteunde origineelsoorten		Vellen, boeken en driedimensionale voorwerpen (maximaal origineelformaat: A4/Letter)		
Invoersysteem originelen		Vast		

## Printerfuncties

Item		Beschrijving		
		FS-1120MFP/FS-1320MFP	FS-1025MFP	FS-1125MFP/ FS-1325MFP
Papierformaat	Cassette	A4, A5, A6, Folio, JIS B5, ISO B5, Letter, Legal, Statement, Executive, Envelop Monarch, Envelop #10, Envelop #9, Envelop #6-3/4, Envelop C5, Envelop DL, Oficio II (216 x 340 mm), 216 x 340 mm, 16 K, Custom (70 x 148 tot 216 x 356 mm)		
	Handmatige invoerlade*	—	A4, A5, A6, Folio, JIS B5, ISO B5, Letter, Legal, Statement, Executive, Envelop Monarch, Envelop #10, Envelop #9, Envelop #6-3/4, Envelop C5, Envelop DL, Oficio II (216 x 340 mm), 216 x 340 mm, 16 K, Custom (70 x 148 tot 216 x 356 mm)	
Afdruksnelheid (afbeeldingen/min)	A4	Licht (63 g/m <sup>2</sup> of minder): 20 Normaal 1 (64 tot 69 g/m <sup>2</sup> ): 20 Normaal 2 (3) (70 tot 105 g/m <sup>2</sup> ): 20	Licht (63 g/m <sup>2</sup> of minder): 25 Normaal 1 (64 tot 69 g/m <sup>2</sup> ): 25 Normaal 2 (3) (70 tot 105 g/m <sup>2</sup> ): 25	
	A4 (Stille modus)	Licht (63 g/m <sup>2</sup> of minder): 15 Normaal 1 (64 tot 69 g/m <sup>2</sup> ): 15 Normaal 2 (3) (70 tot 105 g/m <sup>2</sup> ): 15 Zwaar 1 (106 tot 135 g/m <sup>2</sup> ): 14 Zwaar 2 (3) (136 tot 220 g/m <sup>2</sup> ): 13	Licht (63 g/m <sup>2</sup> of minder): 18 Normaal 1 (64 tot 69 g/m <sup>2</sup> ): 18 Normaal 2 (3) (70 tot 105 g/m <sup>2</sup> ): 18 Zwaar 1 (106 tot 135 g/m <sup>2</sup> ): 17 Zwaar 2 (3) (136 tot 220 g/m <sup>2</sup> ): 16	
	Letter	Licht (63 g/m <sup>2</sup> of minder): 21 Normaal 1 (64 tot 69 g/m <sup>2</sup> ): 21 Normaal 2 (3) (70 tot 105 g/m <sup>2</sup> ): 21	Licht (63 g/m <sup>2</sup> of minder): 26 Normaal 1 (64 tot 69 g/m <sup>2</sup> ): 26 Normaal 2 (3) (70 tot 105 g/m <sup>2</sup> ): 26	
	Letter (Stille modus)	Licht (63 g/m <sup>2</sup> of minder): 16 Normaal 1 (64 tot 69 g/m <sup>2</sup> ): 16 Normaal 2 (3) (70 tot 105 g/m <sup>2</sup> ): 16 Zwaar 1 (106 tot 135 g/m <sup>2</sup> ): 14 Zwaar 2 (3) (136 tot 220 g/m <sup>2</sup> ): 13	Licht (63 g/m <sup>2</sup> of minder): 19 Normaal 1 (64 tot 69 g/m <sup>2</sup> ): 19 Normaal 2 (3) (70 tot 105 g/m <sup>2</sup> ): 19 Zwaar 1 (106 tot 135 g/m <sup>2</sup> ): 17 Zwaar 2 (3) (136 tot 220 g/m <sup>2</sup> ): 16	
	A5/B5/A6 (Stille modus)	Licht (63 g/m <sup>2</sup> of minder): 12 Normaal 1 (64 tot 69 g/m <sup>2</sup> ): 12 Normaal 2 (3) (70 tot 105 g/m <sup>2</sup> ): 12 Zwaar 1 (106 tot 135 g/m <sup>2</sup> ): 10 Zwaar 2 (3) (136 tot 220 g/m <sup>2</sup> ): 9	Licht (63 g/m <sup>2</sup> of minder): 15 Normaal 1 (64 tot 69 g/m <sup>2</sup> ): 15 Normaal 2 (3) (70 tot 105 g/m <sup>2</sup> ): 15 Zwaar 1 (106 tot 135 g/m <sup>2</sup> ): 13 Zwaar 2 (3) (136 tot 220 g/m <sup>2</sup> ): 12	
	A5/B5/A6 (vanaf 11de afbeelding) (Stille modus)	Licht (63 g/m <sup>2</sup> of minder): 10 Normaal 1 (64 tot 69 g/m <sup>2</sup> ): 10 Normaal 2 (3) (70 tot 105 g/m <sup>2</sup> ): 10 Zwaar 1 (106 tot 135 g/m <sup>2</sup> ): 8 Zwaar 2 (3) (136 tot 220 g/m <sup>2</sup> ): 8	Licht (63 g/m <sup>2</sup> of minder): 12 Normaal 1 (64 tot 69 g/m <sup>2</sup> ): 12 Normaal 2 (3) (70 tot 105 g/m <sup>2</sup> ): 12 Zwaar 1 (106 tot 135 g/m <sup>2</sup> ): 11 Zwaar 2 (3) (136 tot 220 g/m <sup>2</sup> ): 10	
	Legal	Licht (63 g/m <sup>2</sup> of minder): 13 Normaal 1 (64 tot 69 g/m <sup>2</sup> ): 13 Normaal 2 (3) (70 tot 105 g/m <sup>2</sup> ): 13	Licht (63 g/m <sup>2</sup> of minder): 20 Normaal 1 (64 tot 69 g/m <sup>2</sup> ): 20 Normaal 2 (3) (70 tot 105 g/m <sup>2</sup> ): 20	

\* De handmatige invoerlade wordt alleen geleverd bij de FS-1025MFP, FS-1125MFP en FS-1325MFP.

Item		Beschrijving		
		FS-1120MFP/FS-1320MFP	FS-1025MFP	FS-1125MFP/ FS-1325MFP
Afdruksnelheid (afbeeldingen/min)	Legal (Stille modus)	Licht (63 g/m <sup>2</sup> of minder): 12 Normaal 1 (64 tot 69 g/m <sup>2</sup> ): 12 Normaal 2 (3) (70 tot 105 g/m <sup>2</sup> ): 12 Zwaar 1 (106 tot 135 g/m <sup>2</sup> ): 11 Zwaar 2 (3) (136 tot 220 g/m <sup>2</sup> ): 10	Licht (63 g/m <sup>2</sup> of minder): 15 Normaal 1 (64 tot 69 g/m <sup>2</sup> ): 15 Normaal 2 (3) (70 tot 105 g/m <sup>2</sup> ): 15 Zwaar 1 (106 tot 135 g/m <sup>2</sup> ): 13 Zwaar 2 (3) (136 tot 220 g/m <sup>2</sup> ): 11	
Snelheid duplex afdrukken* (afbeeldingen/min)	A4	—	Licht (63 g/m <sup>2</sup> of minder): 15 Normaal 1 (64 tot 69 g/m <sup>2</sup> ): 15 Normaal 2 (3) (70 tot 105 g/m <sup>2</sup> ): 15	
	A4 (Stille modus)	—	Licht (63 g/m <sup>2</sup> of minder): 11 Normaal 1 (64 tot 69 g/m <sup>2</sup> ): 11 Normaal 2 (3) (70 tot 105 g/m <sup>2</sup> ): 11 Zwaar 1 (106 tot 135 g/m <sup>2</sup> ): 11 Zwaar 2 (3) (136 tot 220 g/m <sup>2</sup> ): 11	
	Letter	—	Licht (63 g/m <sup>2</sup> of minder): 15 Normaal 1 (64 tot 69 g/m <sup>2</sup> ): 15 Normaal 2 (3) (70 tot 105 g/m <sup>2</sup> ): 15	
	Letter (Stille modus)	—	Licht (63 g/m <sup>2</sup> of minder): 11 Normaal 1 (64 tot 69 g/m <sup>2</sup> ): 11 Normaal 2 (3) (70 tot 105 g/m <sup>2</sup> ): 11 Zwaar 1 (106 tot 135 g/m <sup>2</sup> ): 11 Zwaar 2 (3) (136 tot 220 g/m <sup>2</sup> ): 11	
	Legal	—	Licht (63 g/m <sup>2</sup> of minder): 13 Normaal 1 (64 tot 69 g/m <sup>2</sup> ): 13 Normaal 2 (3) (70 tot 105 g/m <sup>2</sup> ): 13	
	Legal (Stille modus)	—	Licht (63 g/m <sup>2</sup> of minder): 10 Normaal 1 (64 tot 69 g/m <sup>2</sup> ): 10 Normaal 2 (3) (70 tot 105 g/m <sup>2</sup> ): 10 Zwaar 1 (106 tot 135 g/m <sup>2</sup> ): 9 Zwaar 2 (3) (136 tot 220 g/m <sup>2</sup> ): 9	
Snelheid eerste afdruk (A4, invoer vanuit cassette)		8,5 seconden of minder	7,5 seconden of minder	
Resolutie		600 × 600 dpi/snel 1200 dpi		
Controller		ARM926EJ 390MHz		
Ondersteund OS		Windows XP, Windows Server 2003/R2, Windows Vista, Windows 7, Windows Server 2008/R2, Mac OS X 10.5 of hoger		

\* Duplex afdrukken is alleen mogelijk bij de FS-1025MFP, FS-1125MFP en FS-1325MFP.

## Funcities scanner

Item	Beschrijving
Systeemvereisten	Processor: 20 MHz RAM: 64 MB
Resolutie	200 × 200 dpi, 300 × 300 dpi, 400 × 400 dpi, 600 × 600 dpi
Bestandsformaat	BMP, JPEG, PNG, TIFF, PDF
Scansnelheid (A4 liggend, 300 dpi)	Z/W: 18 afbeeldingen/min. Kleur: 6 afbeeldingen/min.
Transmissiesysteem	PC-transmissie: scannen naar map TWAIN-scan* WIA-scan**

\* Beschikbare besturingssystemen: Windows XP, Windows Server 2003/R2, Windows Vista, Windows 7, Windows Server 2008/R2

\*\* Beschikbare besturingssystemen: Windows Vista, Windows 7, Windows Server 2008/R2

## Faxfuncties

Item		Beschrijving	
		FS-1120MFP/FS-1320MFP	FS-1125MFP/FS-1325MFP
Papierformaat	Cassette	A4, Folio, Letter, Legal	
	Handmatige invoerlade*	—	A4, Folio, Letter, Legal
Compatibiliteit		G3	
Communicatielijns		Telefoonlijn met abonnement	
Transmissietijd		4 seconden of minder (MMR, ITU-T A4-R #1-graf.)	
Transmissiesnelheid		33600/31200/28800/26400/24000/21600/19200/16800/14400/12000/9600/7200/4800/2400 bps	
Compressiemethode		MMR/MR/MH	
Foutcorrectie		ECM	
Origineelformaat		Max. breedte: 216 mm, Max. lengte: 356 mm	
Scannerresolutie		Horizontaal × verticaal Normaal (8 dots/mm × 3,85 lijnen/mm) Fijn (8 dots/mm × 7,7 lijnen/mm) Superfijn (8 dots/mm × 15,4 lijnen/mm)	
Halftonen		256 tinten (Error diffusion)	
Meervoudige verzending		Max. 100 bestemmingen	
Ontvangst vervangend geheugen		150 vellen of meer (bij gebruik van ITU-T A4 #1)	
Rapporten		Statuspagina, netwerkstatus, rapport uitgaande faxen, rapport inkomende faxen, verzendresultaat fax, ontvangstresultaat fax	

\* De handmatige invoerlade wordt alleen geleverd bij de FS-1125MFP en FS-1325MFP.



---

**Documenttoevoer**

<b>Item</b>	<b>Beschrijving</b>
Invoermethode originelen	Automatische invoer
Ondersteunde origineelsoorten	Losse vellen
Papierformaat	Maximum: Folio/Legal, Minimum: A6/Statement-R
Papiergewicht	60 tot 105 g/m <sup>2</sup>
Laadcapaciteit	maximaal 40 vel (80 g/m <sup>2</sup> )



# Index

---

<b>A</b>		
Aan-/uitschakelaar		
onderdelen .....	1-2	
Aanduidingen origineel formaat		
onderdelen .....	1-2	
Aansluiten		
modulaire faxkabel .....	2-3	
netwerkkabel .....	2-2	
USB-kabel .....	2-2	
Aansluiting		
stroomsnoer .....	2-3	
Achterklep		
onderdelen .....	1-3	
Adresboek .....	2-44	
lijst blokkeringen .....	2-48	
Afdrukbox .....	4-6	
afdrukken .....	4-7	
opslaan .....	4-6	
Afdrukken .....	4-1	
afdrukken vanuit softwaretoepassingen .....	4-2	
Handmatige duplex .....	4-4	
handmatige invoer .....	4-3	
printerdriver .....	4-2	
<b>B</b>		
Bedieningspaneel		
indicatoren, toetsen, overzicht .....	1-4	
onderdelen .....	1-2	
Beheerders-ID .....	6-7	
Berichtensdisplay .....	1-4	
Bezig met scannen... ..	5-1	
Binnenlade		
onderdelen .....	1-2	
Breedtegeleiders voor originelen		
onderdelen .....	1-2	
Briefkaarten .....	2-10	
<b>C</b>		
Cassette		
basisgewicht .....	2-7	
minimaal en maximaal paperformaat .....	2-6	
onderdelen .....	1-2	
papier plaatsen .....	2-13	
papierformaten .....	2-6	
papersoort .....	2-12	
papierstoringen oplossen .....	9-18	
Cassetteklep .....	2-17	
onderdelen .....	1-2	
Combineren .....	3-10	
Configuratie .....	2-54	
Tabblad communicatie .....	2-62	
tabblad FAX .....	2-59	
Tabblad Kopiëren .....	2-58	
tabblad SNMP-trap .....	2-63	
Tabblad Standaardinstellingen apparaat .....	2-56	
Tabblad Statusmonitor .....	2-64	
<b>D</b>		
De stroom inschakelen .....	2-4	
Dik papier .....	2-11	
Documenttoevoer		
onderdelen .....	1-2	
originelen plaatsen .....	2-19	
reiniging .....	8-5	
Drivers en tools de-installeren .....	2-27	
Dubbelzijdig .....	3-7	
<b>E</b>		
EcoPrint .....	3-13	
Energy Star .....	vi	
Enveloppen .....	2-10	
Etiketten .....	2-9	
<b>F</b>		
FAX .....	7-1	
Automatische faxontvangst .....	7-22	
datum en tijd instellen .....	7-2	
De bestemming opgeven .....	7-8	
Handmatig verzenden .....	7-19	
Instellingen .....	7-25	
Instellingen voor doorsturen .....	7-29	
kettingbellen .....	7-20	
Lokale faxinformatie invoeren .....	7-4	
nummerherhaling .....	7-12	
Ontvangen .....	7-22	
Ontvangstbeperkingen .....	7-35	
programma's .....	7-16	
Rapporten .....	7-24	
verzenden .....	7-13	
Verzendfuncties .....	7-17	
FAX Address Book Utility .....	2-44	
FAX driver .....	7-38	
Foutcodelijst FAX .....	9-12	
Foutmeldingen .....	9-8	
<b>G</b>		
Gebied achterklep		
papierstoringen oplossen .....	9-16	
Gekleurd papier .....	2-11	
Gerecycled papier .....	2-11	
Glasplaat		
onderdelen .....	1-2	
originelen plaatsen .....	2-19	
reiniging .....	8-5	

---

## H

---

Handmatig verzenden .....	7-19
Handmatige duplex	
afdrukken .....	4-4
kopiëren .....	3-4
Handmatige invoer .....	4-3
Handmatige invoerlade	
basisgewicht .....	2-7
minimaal en maximaal papierformaat .....	2-6
onderdelen .....	1-2
papier plaatsen .....	2-17
papierformaten .....	2-6
papersoort .....	2-12
papierstoringen oplossen .....	9-20
Het papier voorbereiden .....	2-12

## I

---

ID-kaart kopie .....	3-14
Indicator	
Opgelet .....	1-4
Verwerken .....	1-4
Installeren van de software	
Macintosh .....	2-24
Windows .....	2-22
Instructieblad	
handmatige duplex .....	4-5
Invoermethode karakters .....	10-2

## K

---

Klep sleufglas	
reiniging .....	8-6
Kopiëren .....	3-1
basisbediening .....	3-2
combineren .....	3-10
dubbelzijdig .....	3-7
EcoPrint .....	3-13
handmatige duplex .....	3-4
ID-kaart kopie .....	3-14
Orig. formaat .....	3-11
origineel beeld .....	3-13
programma's .....	3-6
richting origineel .....	3-12
sorteren .....	3-7
zoomen .....	3-8
KYOCERA Client Tool .....	2-28

## L

---

Langdurig niet gebruiken .....	8-9
LINE-connector	
onderdelen .....	1-3

## M

---

Modulaire faxkabel	
aansluiten .....	2-3

## N

---

Netsnoerconnector	
onderdelen .....	1-3
Netwerkinterfaceconnector	
onderdelen .....	1-3
Netwerkkabel	
aansluiten .....	2-2

## O

---

Onbruikbare tijd .....	7-36
Onderdelen	
aan de achterzijde van het apparaat .....	1-3
aan de voorzijde van het apparaat .....	1-2
Onderdelen apparaat .....	1-1
Onderhoud .....	8-1
Onderhoudsmenu .....	8-8
reiniging .....	8-5
vervangen onderhoudskit .....	8-5
vervangen van de tonercontainer .....	8-2
Onderhoudskit	
vervangen .....	8-5
Onderhoudsmenu .....	8-8
Orig. formaat .....	3-11
Origineel beeld .....	3-13
Originelen plaatsen	
documenttoevoer .....	2-19
glasplaat .....	2-19
Origineleninvoer	
onderdelen .....	1-2

## P

---

Papier	
minimaal en maximaal paperformaat .....	2-6
Papier plaatsen	
cassette .....	2-13
Papier in de handmatige invoerlade plaatsen .....	2-17
Papierbreedtegeleider .....	2-14
Papiergewicht .....	2-7
Papierlengtegeleider .....	2-14
Papierstopper .....	2-13
onderdelen .....	1-2
Papierstoringen oplossen .....	9-14
cassette .....	9-18
gebied achterklep .....	9-16
Handmatige invoerlade .....	9-20
mogelijke locaties vastgelopen papier .....	9-14
Probleemoplossing	
Foutcodelijst FAX .....	9-12
foutmeldingen .....	9-8
papierstoringen oplossen .....	9-14
storingen verhelpen .....	9-2
Problemen oplossen .....	9-1
Programma's	
FAX .....	7-16
kopiëren .....	3-6
registreren .....	2-35
scannen .....	5-3
Push-scannen .....	5-2

<b>R</b>	
Reiniging	
binnenwerk van het apparaat .....	8-6
documenttoevoer, glasplaat .....	8-5
klep sleufglas .....	8-6
Richting Orig. ....	3-12
<b>S</b>	
Scannen	
programma's .....	5-3
Push-scannen .....	5-2
Snel scannen .....	5-4
TWAIN/WIA .....	5-5
Sleufglas	
onderdelen .....	1-2
Snel scannen	
Instellingen .....	2-51
Snle scannen	
gebruik .....	5-4
Software .....	2-21
Sorteren .....	3-7
Speciaal papier .....	2-9
Specificaties .....	10-5
algemene functies .....	10-5
Documenttoevoer .....	10-11
FAX .....	10-10
kopiëren .....	10-6
printer .....	10-8
scanner .....	10-10
Standaard instellingen .....	2-35
Statusmonitor .....	2-33
Statuspagina	
afdrukken .....	2-65
Stille modus .....	1-4
Storingen verhelpen .....	9-2
Stroomsnoer	
aansluiting .....	2-3
Systeemmenu .....	6-2
aanpassingen en onderhoud .....	6-6, 7-28
algemene instellingen .....	6-4, 7-26
bedieningsmethode .....	6-2
faxinstellingen .....	7-27
rapport .....	6-3, 7-26
<b>T</b>	
Tips .....	9-7
Toets	
Adresboek .....	1-4
Afdrukbox .....	1-4
Bestemming herhalen/Pauze .....	1-4
Cijfer- .....	1-4
Dichtheid .....	1-4
FAX .....	1-4
ID-kaart kopie .....	1-4
Kopiëren .....	1-4
Menu .....	1-4
OK .....	1-4
Op de haak .....	1-4
Programma .....	1-4
Scannen .....	1-4
Start .....	1-4
Stille modus .....	1-4
Stop/Reset .....	1-4
Terug .....	1-4
Wissen .....	1-4
Toets Stille modus	
bedieningspaneel .....	1-4
Tonercontainer	
hoe vervangen .....	8-3
vervangen .....	8-2
Tonerkit	
tonercontainer, plastic afvalzak, installatiehandleiding .....	8-2
Tool voorinstellingen .....	2-35
TWAIN/WIA .....	5-5
<b>U</b>	
USB-interface-connector	
onderdelen .....	1-3
USB-kabel	
aansluiten .....	2-2
<b>V</b>	
Verplaatsen van het apparaat .....	8-9
Vervangen	
onderhoudskit .....	8-5
tonercontainer .....	8-2
Voorbedrukt papier .....	2-11
Voorbereiding .....	2-1
Voorklep	
onderdelen .....	1-2
<b>Z</b>	
Zelfklevend etiket .....	2-9
Zoomen .....	3-8



**QUALITY  
CERTIFICATE**

This machine has passed  
all quality controls and  
final inspection.

# PASSIONATE PEOPLE. FROM ALL OVER THE WORLD.

**KYOCERA Document Solutions Europe B.V.**

Bloemlaan 4, 2132 NP Hoofddorp,  
The Netherlands  
Phone: +31-20-654-0000  
Fax: +31-20-653-1256

**KYOCERA Document Solutions Nederland B.V.**

Beechavenue 25, 1119 RA Schiphol-Rijk,  
The Netherlands  
Phone: +31-20-5877200  
Fax: +31-20-5877260

**KYOCERA Document Solutions (U.K.) Limited**

8 Beacontree Plaza,  
Gillette Way Reading, Berkshire RG2 OBS,  
United Kingdom  
Phone: +44-118-931-1500  
Fax: +44-118-931-1108

**KYOCERA Document Solutions Italia S.p.A.**

Via Verdi, 89/91 20063 Cernusco s/N.(MI),  
Italy  
Phone: +39-02-921791  
Fax: +39-02-92179-600

**KYOCERA Document Solutions Belgium N.V.**

Sint-Martinusweg 199-201 1930 Zaventem,  
Belgium  
Phone: +32-2-7209270  
Fax: +32-2-7208748

**KYOCERA Document Solutions France S.A.S.**

Espace Technologique de St Aubin  
Route de l'Orme 91195 Gif-sur-Yvette CEDEX,  
France  
Phone: +33-1-69852600  
Fax: +33-1-69853409

**KYOCERA Document Solutions Espana, S.A.**

Edificio Kyocera, Avda. de Manacor No.2,  
28290 Las Matas (Madrid), Spain  
Phone: +34-91-6318392  
Fax: +34-91-6318219

**KYOCERA Document Solutions Finland Oy**

Atomitie 5C, 00370 Helsinki,  
Finland  
Phone: +358-9-47805200  
Fax: +358-9-47805390

**KYOCERA Document Solutions Europe B.V., Amsterdam (NL) Zürich Branch**

Hohlstrasse 614, 8048 Zürich,  
Switzerland  
Phone: +41-44-9084949  
Fax: +41-44-9084950

**KYOCERA Document Solutions Deutschland GmbH**

Otto-Hahn-Strasse 12, 40670 Meerbusch,  
Germany  
Phone: +49-2159-9180  
Fax: +49-2159-918100

**KYOCERA Document Solutions Austria GmbH**

Eduard-Kittenberger-Gasse 95, 1230 Vienna,  
Austria  
Phone: +43-1-863380  
Fax: +43-1-86338-400

**KYOCERA Document Solutions Nordic AB**

Esbogatan 16B 164 75 Kista,  
Sweden  
Phone: +46-8-546-550-00  
Fax: +46-8-546-550-10

**KYOCERA Document Solutions Norge NUF**

Postboks 150 Oppsal, 0619 Oslo,  
Norway  
Phone: +47-22-62-73-00  
Fax: +47-22-62-72-00

**KYOCERA Document Solutions Danmark A/S**

Ejby Industrivej 60, DK-2600 Glostrup,  
Denmark  
Phone: +45-70223880  
Fax: +45-45765850

**KYOCERA Document Solutions Portugal Lda.**

Rua do Centro Cultural, 41 (Alvalade) 1700-106 Lisboa,  
Portugal  
Phone: +351-21-843-6780  
Fax: +351-21-849-3312

**KYOCERA Document Solutions South Africa (Pty) Ltd.**

49 Kyalami Boulevard,  
Kyalami Business Park 1685 Midrand, South Africa  
Phone: +27-11-540-2600  
Fax: +27-11-466-3050

**KYOCERA Document Solutions Russia LLC**

Botanichesky pereulok 5, Moscow, 129090,  
Russia  
Phone: +7(495)741-0004  
Fax: +7(495)741-0018

**KYOCERA Document Solutions Middle East**

Dubai Internet City, Bldg. 17,  
Office 157 P.O. Box 500817, Dubai,  
United Arab Emirates  
Phone: +971-04-433-0412

**KYOCERA Document Solutions Inc.**

2-28, 1-chome, Tamatsukuri, Chuo-ku  
Osaka 540-8585, Japan  
Phone: +81-6-6764-3555  
<http://www.kyoceradocumentsolutions.com>



