

**SAMSUNG**

**SAMSUNG LASER PRINTER**  
**Handleiding**

**ML-1710P**



Deze handleiding is uitsluitend ter informatie bedoeld. Alle in deze handleiding opgenomen informatie kan zonder aankondiging worden gewijzigd. Samsung Electronics is niet aansprakelijk voor directe of indirecte schade als gevolg van het gebruik van deze handleiding.

© 2002 Samsung Electronics Co., Ltd. Alle rechten voorbehouden.

- ML-1710P en het Samsung logo zijn handelsmerken van Samsung Electronics Co., Ltd.
- Centronics is een handelsmerk van Centronics Data Computer Corporation.
- IBM en IBM PC zijn handelsmerken van International Business Machines Corporation.
- Microsoft, Windows, Windows 9x, Windows Me, Windows NT, Windows 2000 en Windows XP zijn geregistreerde handelsmerken van Microsoft Corporation.
- All other brand or product names are trademarks of their respective companies or organizations.

# INHOUD

## *Hoofdstuk 1: INLEIDING*

Bijzondere eigenschappen .....	1.2
Onderdelen van de printer .....	1.4
Voorkant .....	1.4
Binnenkant .....	1.5
Achterkant .....	1.5
Uitleg van het bedieningspaneel .....	1.6
Lampjes voor Online, Foutmeldingen en Tonerspaarstand .....	1.6
Cancel toets .....	1.7

## *Hoofdstuk 2: PRINTER INSTALLEREN*

Uitpakken .....	2.2
Een geschikte plaats voor de printer kiezen .....	2.3
Tonercassette plaatsen .....	2.4
Papier laden .....	2.6
Formaat van het papier in de lade wijzigen .....	2.8
Printerkabel aansluiten .....	2.9
De printer aanzetten .....	2.11
Demopagina afdrukken .....	2.12
Printersoftware installeren .....	2.13
Eigenschappen van het printerstuurprogramma .....	2.14
Printersoftware installeren in Windows .....	2.15
De gebruikshandleiding weergeven .....	2.20

### **Hoofdstuk 3: AFDRUKMATERIAAL KIEZEN**

Papier en andere afdrukmaterialen kiezen .....	3.2
Papierformaten en capaciteit .....	3.3
Richtlijnen voor papier en speciaal afdrukmateriaal .....	3.4
Uitvoer kiezen .....	3.5
Afdrukken via de bovenuitvoer (Voorkant omlaag) .....	3.5
Afdrukken via de achteruitvoer (Voorkant omhoog) .....	3.6
Papier laden .....	3.7
De invoerlade gebruiken .....	3.7
Afdrukken via de handinvoer .....	3.8
Op enveloppen afdrukken .....	3.10
Etiketten afdrukken .....	3.12
Op transparanten afdrukken .....	3.13
Op kaarten of ander afdruk-materiaal met een afwijkend formaat afdrukken .....	3.15
Afdrukken op voorbedrukt papier .....	3.16

### **Hoofdstuk 4: AFDRUKTAKEN**

Een document afdrukken .....	4.2
Een afdruktaak annuleren .....	4.4
Favorieten gebruiken .....	4.5
Help-informatie gebruiken .....	4.5
Tabblad Papier .....	4.6
Tonerspaarstand .....	4.8
Meer pagina's per vel afdrukken .....	4.10
Document vergroten of verkleinen .....	4.12
Document aan een geselecteerd papierformaat aanpassen .....	4.13
Posters afdrukken .....	4.14
Tabblad Grafisch .....	4.16
Watermerken afdrukken .....	4.19
Een bestaand watermerk gebruiken .....	4.19
Een nieuw watermerk maken .....	4.20
Een watermerk bewerken .....	4.21
Een watermerk verwijderen .....	4.21
Overlays afdrukken .....	4.22
Wat is een overlay? .....	4.22
Een nieuwe pagina-overlay maken .....	4.22
Een pagina-overlay gebruiken .....	4.24
Een pagina-overlay verwijderen .....	4.25

Het programma Printerstatus monitor gebruiken .....	4.26
Printerstatus monitor openen .....	4.26
Printer in een netwerk opnemen .....	4.28
Windows 9x/Me .....	4.28
Windows NT/2000/XP .....	4.29

## **Hoofdstuk 5: PRINTER ONDERHOUDEN**

Onderhoud tonercassette .....	5.2
Toner opnieuw verdelen .....	5.3
Tonercassette vervangen .....	5.4
Printer reinigen .....	5.5
Buitenzijde reinigen .....	5.5
Binnenzijde reinigen .....	5.5
Verbruiksartikelen en te vervangen onderdelen .....	5.8

## **Hoofdstuk 6: PROBLEMEN OPLOSSEN**

Checklist voor het oplossen van problemen .....	6.2
Algemene afdrukproblemen oplossen .....	6.3
Vastgelopen papier verwijderen .....	6.7
Het papier is vastgelopen in het uitvoergedeelte .....	6.7
Het papier is vastgelopen in het invoergedeelte .....	6.9
Het papier is vastgelopen bij de tonercassette ...	6.10
Tips om te voorkomen dat papier vastloopt bij het afdrukken op A5-papier. ....	6.11
Tips om ervoor te zorgen dat het papier niet vastloopt .....	6.12
Problemen met de afdrukkwaliteit oplossen .....	6.12
Checklist afdrukkwaliteit .....	6.12
Problemen met de afdrukkwaliteit oplossen .....	6.13
Foutmeldingen oplossen .....	6.18
Algemene Windows problemen oplossen .....	6.19
Algemene Linux problemen oplossen .....	6.20

## Hoofdstuk 7: **APPENDIX**

De printer onder Linux gebruiken .....	7.2
Stuurprogramma van de printer installeren .....	7.2
Aansluitmethode van de printer wijzigen .....	7.6
Configuration Tool gebruiken .....	7.8
LLPR eigenschappen wijzigen .....	7.10
Printerspecificaties .....	7.12
Papierspecificaties .....	7.13
Overzicht .....	7.13
Ondersteunde papiersoorten .....	7.14
Richtlijnen voor gebruik van het papier .....	7.15
Papierspecificaties .....	7.16
Papieruitvoer capaciteit .....	7.16
Richtlijnen voor de printeromgeving en het opslaan van papier .....	7.17

# Veiligheid en milieu

## Verklaring inzake veiligheid laser

De printer is in de VS gecertificeerd volgens de eisen van DHHS 21 CFR, hoofdstuk 1 subhoofdstuk J voor Klasse I(1) laser producten en buiten de VS als Klasse I laser product volgens de eisen van IEC 825.

Klasse I laser producten worden als ongevaarlijk beschouwd. Het lasersysteem en de printer zijn zo ontworpen dat personen geen toegang hebben tot laserstralen van een hoger niveau dan Klasse I bij normaal gebruik of onderhoud door de gebruiker of een in de instructies aangegeven servicesituatie.

### WAARSCHUWING

Gebruik of onderhoud de printer nooit wanneer de beschermkap van het laser/scanner gedeelte is verwijderd. De laserstraal kan naar buiten worden gereflecteerd en uw ogen beschadigen. Bij gebruik van dit product, moeten altijd de gebruikelijke voorzorgsmaatregelen worden genomen, zodat het risico van brand, elektrische schok en persoonlijk letsel zoveel mogelijk wordt verkleind.

	CAUTION - INVISIBLE LASER RADIATION WHEN THIS COVER OPEN. DO NOT OPEN THIS COVER.
	VORSICHT - UNSICHTBARE LASERSTRAHLUNG, WENN ABDECKUNG GEÖFFNET. NICHT DEM STRAHL AUSSETZEN.
ATTENTION - RAYONNEMENT LASER INVISIBLE EN CAS D'OUVERTURE. EXPOSITION DANGEREUSE AU FAISCEAU.	
ATTENZIONE - RADIAZIONE LASER INVISIBILE IN CASO DI APERTURA. EVITARE L'ESPOSIZIONE AL FASCIO.	
PRECAUCIÓN - RADIACIÓN LASER INVISIBLE CUANDO SE ABRE. EVITAR EXPONERSE AL RAYO.	
PERIGO - RADIAÇÃO LASER INVISÍVEL AO ABRIR. EVITE EXPOSIÇÃO DIRECTA AO FEIXE.	
GEVAAR - ONZICHTBARE LASERSTRALEN BIJ GEOPENDE KLEP. DEZE KLEP NIET OPENEN.	
ADVARSEL - USYNLIG LASERSTRÅLNING VED ÅBNING, NÅR SIKKERHEDSBRYDERE ER UDE AF FUNKTION. UNDGÅ UDSAETTEELSE FOR STRÅLNING.	
ADVARSEL - USYNLIG LASERSTRÅLNING NÅR DEKSEL ÅPNES. STIRR IKKE INN I STRÅLEN. UNNGÅ EKSPONERING FOR STRÅLEN.	
VARNING - OSYNLIG LASERSTRÅLNING NÅR DENNA DEL ÄR ÖPPEN OCH SPÄRREN ÄR URKOPPLAD. BETRAKTA EJ STRÅLEN. STRÅLEN ÄR FARLIG.	
VARO! - AVATTAESSA JA SUOJALUKITUS OHITETTAESSA OLET ALTTIINA NÄKYMÄTTÖMÄLLE LASER- SÄTEILYLLE ÄLÄ KATSO SÄTEESEEN.	
注 意 - 严禁揭开此盖, 以免激光泄露灼伤	
주 의 - 이 덮개를 열면 레이저광에 노출될 수 있으므로 주의하십시오.	

## Veiligheid ozonproductie



Tijdens normaal gebruik produceert de ML-1710 printerserie ozon. De hoeveelheid ozon is overigens zo gering dat het geen gevaar voor de gebruiker oplevert. Wel raden we u aan om de printer in een goed geventileerde ruimte te installeren.

Als u meer wilt weten over ozon, neem dan gerust contact op met uw leverancier of de dichtstbijzijnde Samsung dealer.

## Energie besparen



Deze printer maakt gebruik van geavanceerde energiebesparende technieken, die zorgen voor gereduceerd energiegebruik wanneer de printer niet wordt gebruikt.

Wanneer de printer gedurende langere tijd geen gegevens ontvangt, wordt het energiegebruik automatisch verminderd.

Het Energy star logo betekent niet dat EPA een bepaald product of een bepaalde dienst aanbeveelt.

## Radiogolven

### FCC normen

Dit product is getest en voldoet aan de limieten voor Klasse B digitale producten zoals vastgelegd in Part 15 van de FCC normen. Deze limieten zijn vastgesteld om een redelijke bescherming te bieden tegen interferentie in de woonomgeving. Dit apparaat genereert en maakt gebruik van radiogolven en kan deze ook uitzenden. Als dit apparaat niet overeenkomstig de aanwijzingen wordt geïnstalleerd en gebruikt, kan dit de radiocommunicatie beïnvloeden. Wanneer u zich aan de aanwijzingen hebt gehouden en u merkt dat dit apparaat toch invloed heeft op radio- of tv-ontvangst, wat u kunt controleren door het apparaat uit en weer aan te zetten, adviseren wij u de volgende maatregelen te nemen:

- 1** Kies een andere richting voor de ontvangantenne of verplaats de antenne.
- 2** Vergroot de afstand tussen het apparaat en de ontvanger.
- 3** Sluit het apparaat aan op een andere groep dan het apparaat waarvan de ontvangst wordt gestoord.
- 4** Raadpleeg uw printerleverancier of een ervaren radio/televisiemonteur.

**PAS OP:** Wijzigingen of modificaties die niet uitdrukkelijk zijn goedgekeurd door de fabrikant (die er zorg voor dient te dragen dat het apparaat aan de normen voldoet) kunnen ertoe leiden dat de toestemming om het apparaat te gebruiken vervalt.



## Canadese regelgeving m.b.t. radio-interferentie

Dit digitale apparaat blijft binnen de grenzen (Klasse B limieten) voor radiostraling vanuit digitale apparatuur zoals bepaald in de standaard voor apparatuur die storing zou kunnen veroorzaken met de titel "Digital Apparatus", ICES-003 van Industry and Science, Canada.

This digital apparatus does not exceed the Class B limits for radio noise emissions from digital apparatus as set out in the interference-causing equipment standard entitled "Digital Apparatus", ICES-003 of the Industry and Science Canada.

Cet appareil numérique respecte les limites de bruits radioélectriques applicables aux appareils numériques de Classe B prescrites dans la norme sur le matériel brouilleur : "Appareils Numériques", ICES-003 édictée par l'Industrie et Sciences Canada.

## Conformiteitsverklaring (Europa)

### Goedkeuringen en certificeringen



De CE markering die op dit product is toegepast, symboliseert de conformiteitsverklaring van Samsung Electronics Co., Ltd. ten aanzien van de richtlijnen 93/68/EEC van de Europese Unie op de hierna genoemde data:

1 januari 1995: Richtlijn 73/23/EEC, benadering van de wetten van de lidstaten met betrekking tot laag voltage apparatuur.

1 januari 1996: Richtlijn 89/336/EEC (92/31/EEC), benadering van de wetten van de lidstaten met betrekking tot elektromagnetische compatibiliteit.

9 maart 1999: Richtlijn 1999/5/EC inzake radioapparatuur en telecommunicatie terminal apparatuur en de onderlinge herkenbaarheid van hun conformiteit.

Een volledige verklaring waarin de van toepassing zijnde richtlijnen en standaards waarnaar wordt verwezen zijn vastgelegd, kunt u opvragen bij de lokale vertegenwoordiger van Samsung Electronics Co., Ltd.

### EC Certificaat

#### Richtlijn 1999/5/EC certificering inzake Radioapparatuur en Telecommunicatie eindapparatuur (FAX)

Dit Samsung product voldoet aan de richtlijn 1999/5/EC voor enkelvoudige aansluiting van eindapparaten op analoge openbare netwerken. De ontwikkeling van het product is afgestemd op gebruik in combinatie met landelijke openbare netwerken en compatibele bedrijfstelefooncentrales binnen Europa.

Ingeval van problemen adviseren wij u in eerste instantie contact op te nemen met het Euro QA Lab van Samsung Electronics Co., Ltd.

Dit product is getest op de normen TBR21 en/of TBR 38. Ter ondersteuning bij het gebruik en de toepassing van eindapparatuur die aan deze norm voldoet, heeft het European Telecommunication Standards Institute (ETSI) een adviesrapport opgesteld (EG 201 121) met opmerkingen en aanvullende eisen, die de netwerkcompatibiliteit van TBR21 eindapparaten waarborgt. Bij de ontwikkeling is rekening gehouden met de in dit document genoemde adviezen en voldoet daar dan ook volledig aan.

# EU Declaration of Conformity (LVD, EMC)

**For the following product :**

Laser Printer

(Product name)

ML-1410.ML-1510.ML-1710.ML-1750.ML-1510P.ML-1710P.ML-1755

(Model Number)

**Manufactured at :**

Samsung Electronics Co., Ltd. #259, Gongdan-Dong, Gumi-City, GyeongBuk, KOREA. 730-030

Shandong Samsung Telecommunications Co., Ltd. Sanxing Road, Weihai Hi-Tech, IDZ Shandong

Province, 264 209, China

Samsung Electronics Slovakia s.r.o Hviezdoslavova 807, 924 27 Galanta, Slovakia

(factory name, address)

**We hereby declare, that all major safety requirements, concerning to CE Marking Directive[93/68/EEC] and Low Voltage Directive [73/23/EEC], ElectroMagnetic Compatibility [89/336/EEC], amendments [92/31/EEC] are fulfilled, as laid out in the guideline set down by the member states of the EEC Commission.**

**This declaration is valid for all samples that are part of this declaration, which are manufactured according to the production charts appendix. The standards relevant for the evaluation of safety & EMC requirements are as follows :**

LVD : EN60950:1999, EN60825-1:1994+A11:1996+A2:2001

EMC : EN55022:1988, EN55024:1988, EN61000-3-2:1995+A1:1998+A2:1998

EN61000-3-3:1995, EN61000-4-2:1995+A1:1998, EN61000-4-3:1996, EN61000-4-4:1995,

EN61000-4-5:1995, EN61000-4-6:1996, EN61000-4-11:1994

## **1. Certificate of conformity / Test report issued by :**

LVD : Intertek SEMKO AB

EMC : SAMSUNG Electronics EURO QA Lab. in U.K. and EMC Lab. in Korea

## **2. Technical documentation kept at :**

Samsung Electronics Co., Ltd.

**which will be made available upon request.**

**(Manufacturer)**

Samsung Electronics Co., Ltd.  
#259, Gongdan-Dong, Gumi-City,  
GyeongBuk, Korea. 730-030

2004-6-1

(place and date of issue)



**Whan-Soon Yim / Senior Manager**

(name and signature of authorized person)

**(Representative in the EU)**

Samsung Electronics Euro QA Lab.  
Blackbushe Business Park, Saxony Way,  
Yateley, Hampshire, GU46 6GG, UK

2004-6-1

(place and date of issue)



**Yong-Sang Park / Manager**

(name and signature of authorized person)

## **WAARSCHUWING**

- Haal de printer niet uit elkaar. Als u dit wel doet, kunt u een elektrische schok krijgen.
- Als u langdurig veel pagina's afdrukt, kan het oppervlak van de uitvoerlade heet worden. Zorg ervoor dat u het oppervlak niet aanraakt. Let hierop met name bij kinderen.

# 1

## INLEIDING

Gefeliciteerd met de aanschaf van uw nieuwe printer!

In dit hoofdstuk vindt u informatie over:

- **Bijzondere eigenschappen**
- **Onderdelen van de printer**
- **Uitleg van het bedieningspaneel**

## Bijzondere eigenschappen

Uw nieuwe printer beschikt over een aantal bijzondere eigenschappen, waardoor u mooiere afdrucken kunt maken, wat u een voorsprong geeft op uw concurrenten. U kunt:

### Afdrukken met een uitstekende kwaliteit en hoge snelheid



- U kunt afdrucken maken met **600 dots per inch (dpi)**. Zie pagina 4.16.
- Tot **17 pagina's per minuut (Letter formaat)**, tot **16 pagina's per minuut (A4 formaat)**.

### Flexibiliteit in papierkeuze



- **Standaard lade voor 250 vel** en een handinvoer waar u met 1 vel tegelijk papier van diverse types en afmetingen kunt invoeren.
- Twee uitvoerbakken: U kunt kiezen voor de **bovenuitvoer (voorkant omlaag)** of de **achteruitvoer (voorkant omhoog)**.

### Geef uw documenten een professionele uitstraling



- Desgewenst kunt u aan uw documenten een **Watermerk** toevoegen, bijvoorbeeld "Vertrouwelijk" of "Concept". Zie pagina 4.19.
- **Posters** afdrukken. Daarbij worden de tekst en afbeeldingen van iedere pagina van uw document vergroot, en verdeeld over meerdere vellen papier afgedrukt. Nadat u het document hebt afgedrukt, knipt u de witte randen eraf en plakt u de vellen aan elkaar, zodat een poster ontstaat. Zie pagina 4.14.



## Bespaar tijd en geld

- Door de **Tonerspaarstand** te selecteren, gebruikt de printer minder toner. Zie pagina 4.8.
- Desgewenst kunt u op papier besparen door meer pagina's op één vel af te drukken. Zie pagina 4.10.
- Deze printer voldoet aan de **Energy Star** richtlijnen voor efficiënt energiegebruik.

1

## Geschikt voor verschillende omgevingen



- U kunt afdrucken onder **Windows 95/98/NT/Me en 2000/XP**.
- Uw printer is compatibel met **Linux**.
- De printer wordt standaard geleverd met een **parallele-** en een **USB** interface.

# Onderdelen van de printer

## Voorkant

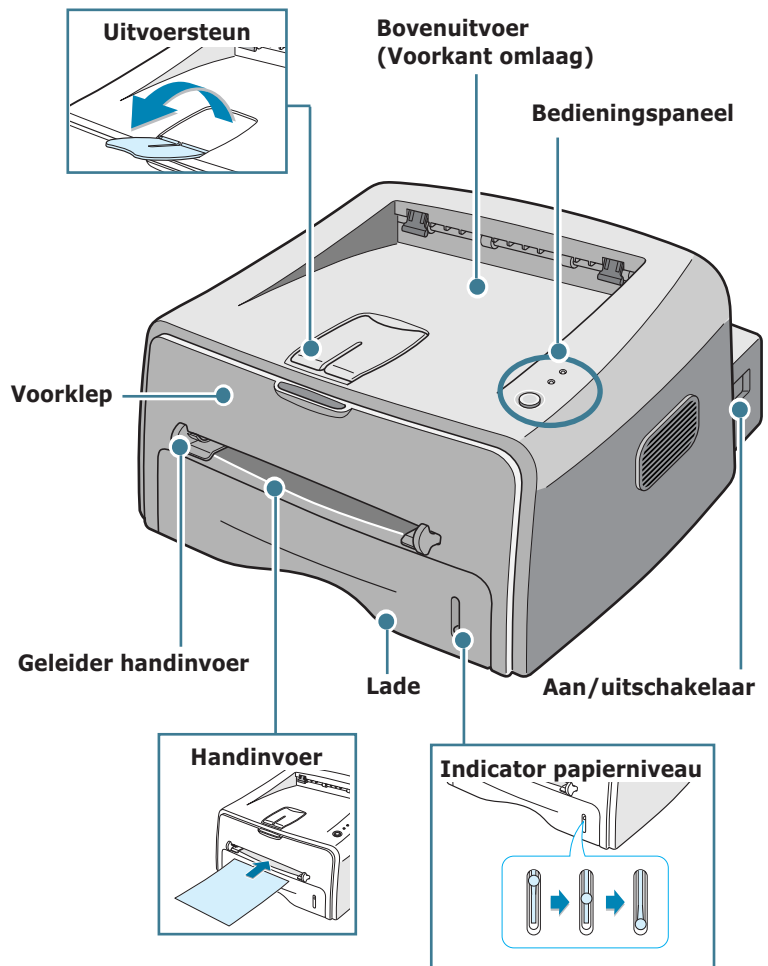

## Binnenkant

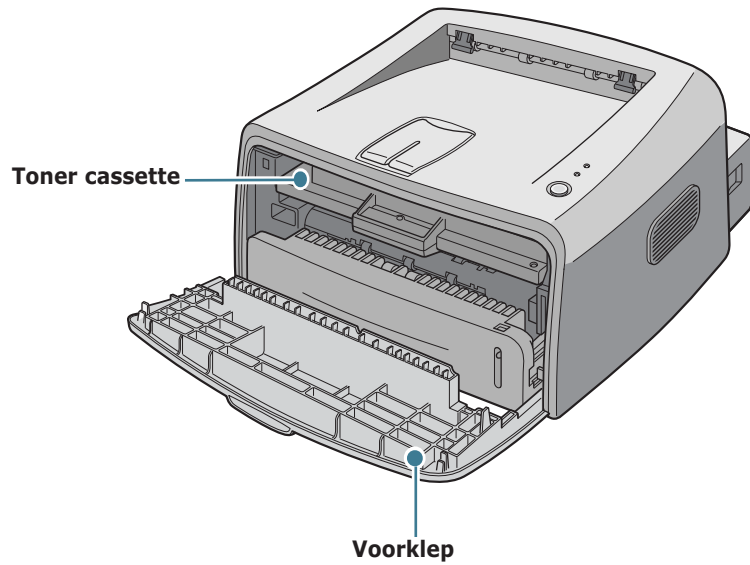

## Achterkant

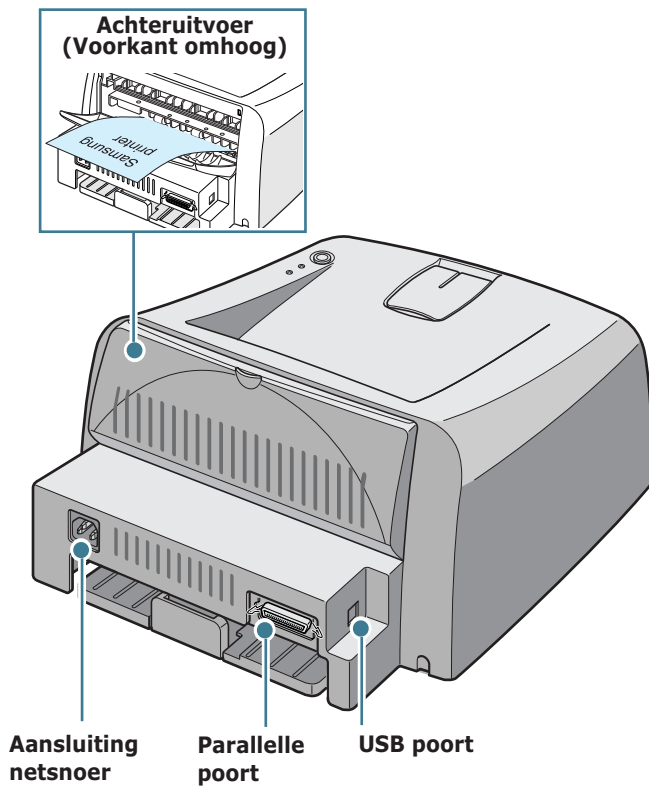



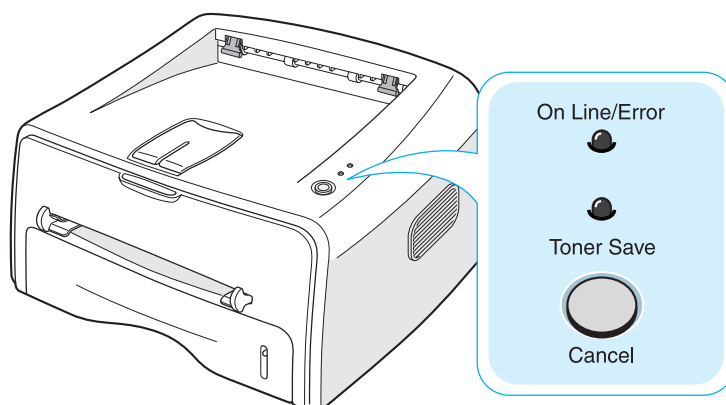

## Uitleg van het bedieningspaneel



### Lampjes voor Online, Foutmeldingen en Tonerspaarstand

Lampje	Beschrijving
 On Line/Error	Als het <b>On Line/Error</b> lampje groen oplicht, is de printer gereed voor gebruik.
	Als het <b>On Line/Error</b> lampje rood oplicht, is sprake van een storing. Er kan bijvoorbeeld papier zijn vastgelopen, de klep kan openstaan of de tonercassette is leeg. Zie "Foutmeldingen oplossen" op pagina 6.18.
	Als u op de toets <b>Cancel</b> drukt terwijl de printer bezig is met het ontvangen van gegevens, gaat het lampje <b>On Line/Error</b> rood knipperen en wordt het afdrucken geannuleerd.
	Als voor de stand Handinvoer is gekozen en er geen papier in de handinvoer zit, gaat het lampje <b>On Line/Error</b> rood knipperen. Zodra u papier in de handinvoer hebt gelegd, houdt het knipperen op.
 Toner Save	Als de printer gegevens ontvangt, knippert het <b>On Line/Error</b> lampje langzaam in de kleur groen.
	Als de printer bezig is met het afdrucken van de ontvangen gegevens, knippert het <b>On Line/Error</b> lampje snel in de kleur groen.
 Toner Save	Dit lampje licht op wanneer de printer klaar staat voor gebruik en u op de toets <b>Cancel</b> drukt. De Tonerspaarstand wordt dan ingeschakeld. Als u nogmaals op deze toets drukt, gaat het lampje uit en wordt de Tonerspaarstand uitgeschakeld.

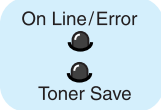
Lampje	Beschrijving
	Als de lampjes <b>On Line/Error</b> en <b>Toner save</b> knipperen, is sprake van een probleem. Zie "Foutmeldingen oplossen" op pagina 6.18.

## Cancel toets

Functie	Beschrijving
<b>Demopagina afdrukken</b>	Houd terwijl de printer gereed is voor gebruik, de <b>Cancel</b> toets gedurende 2 seconden ingedrukt tot alle lampjes langzaam knipperen. Laat vervolgens de toets los.
<b>Handmatig invoeren</b>	Wanneer u in uw programma als <b>Invoer</b> heeft gekozen voor <b>Handinvoer</b> , drukt u steeds nadat u een nieuw vel in de handinvoer hebt gelegd, op de <b>Cancel</b> toets. Voor meer informatie, zie "Afdrukken via de handinvoer" op pagina 3.8.
<b>Binnenzijde printer reinigen</b>	Houd terwijl de printer gereed is voor gebruik, de <b>Cancel</b> toets gedurende 10 seconden ingedrukt tot alle lampjes oplichten. Laat vervolgens de toets los. Na het reinigen van de printer wordt een schoonmaakblad afgedrukt.
<b>Afdruktaak annuleren</b>	Wanneer u een afdruktaak wilt annuleren, drukt u tijdens het afdrukken op de <b>Cancel</b> toets. Terwijl de afdruktaak zowel uit de printer als de computer wordt verwijderd, knippert het lampje <b>On Line/Error</b> . Vervolgens gaat de printer terug naar de stand "Ready". Afhankelijk van de grootte van de afdruktaak kan dit enige tijd duren. Wanneer u afdrukt via de handinvoer, kunt u de afdruktaak niet via deze toets annuleren. Zie "Afdrukken via de handinvoer" op pagina 3.8.
<b>Tonerspaarstand in-/uitschakelen</b>	Als de printer gereed is voor gebruik, kunt u op deze toets drukken om de Tonerspaarstand in- of uit te schakelen. Zie pagina 4.8 voor meer informatie.

# *NOTITIES*



# 2

## PRINTER INSTALLEREN

In dit hoofdstuk wordt stap voor stap uitgelegd hoe u uw printer kunt installeren.

De volgende onderwerpen komen aan de orde:

- **Uitpakken**
- **Tonercassette plaatsen**
- **Papier laden**
- **Printerkabel aansluiten**
- **De printer aanzetten**
- **Demopagina afdrukken**
- **Printersoftware installeren**

---

## Uitpakken

- 1 Haal de printer en alle accessoires uit de doos. Controleer of de volgende onderdelen aanwezig zijn:

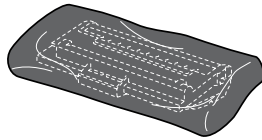

Tonercassette

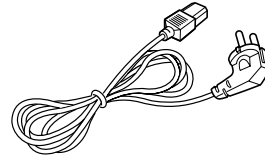

Netsnoer

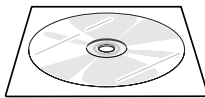

Cd-rom



Installatiehandleiding



### Opmerkingen:

- Mist u een onderdeel, neem hierover dan direct contact op met uw leverancier.
- **De onderdelen kunnen van land tot land verschillen.**
- De cd-rom bevat het stuurprogramma van de printer, de gebruiksaanwijzing en het programma Acrobat Reader van Adobe.

- 2 Verwijder zorgvuldig al het verpakkingstape van de printer.

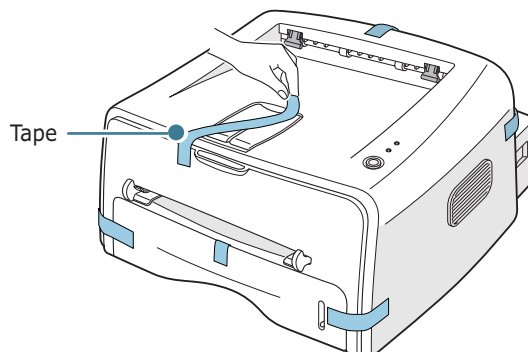

## Een geschikte plaats voor de printer kiezen

Kies voor de printer een vlakke, stabiele plaats met voldoende ruimte voor de luchtcirculatie. Zorg ervoor dat u de kleppen en laden gemakkelijk kunt openen. De printer moet in een ruimte staan die voldoende geventileerd is. Plaats de printer niet in direct zonlicht of vlakbij een warmte- of koudebron zoals een kachel, CV-radiator, airco of luchtverfrisser. Onderstaande illustratie geeft aan hoeveel ruimte aan alle zijden vrij moet blijven. Plaats de printer niet op de rand van een bureau of tafel!

### Vrije ruimte

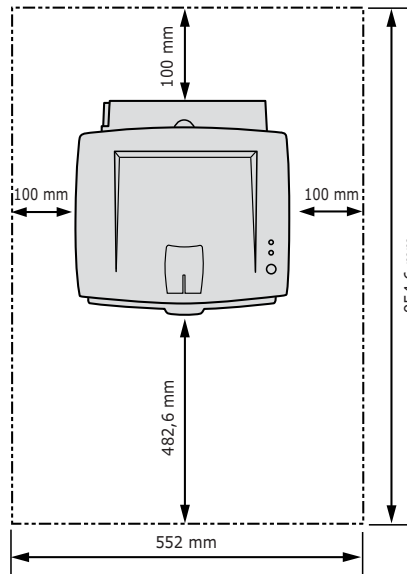

- **Voorkant:** 48,26 cm (voldoende ruimte voor het verwijderen van de papierlade)
- **Achterkant:** 10 cm (voldoende ruimte voor het openen van de achteruitvoer)
- **Rechts:** 10 cm (voldoende ventilatieruimte)
- **Links:** 10 cm

---

## Tonercassette plaatsen

- 1 Pak de voorklep vast en open hem door de klep naar u toe te trekken.

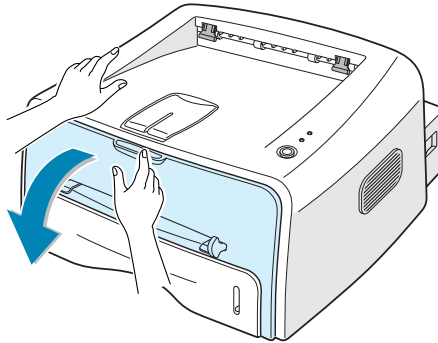

**NB:** Omdat de printer erg licht is, kan deze gemakkelijk verschuiven bij bijvoorbeeld het openen/sluiten van de lade of het plaatsen/verwijderen van de tonercartridge. Ga hierbij dan ook zo voorzichtig mogelijk te werk.

- 2 Haal de tonercassette uit de verpakking en verwijder het papier van de cassette.

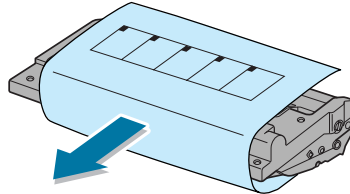

- 3 Schud de cassette voorzichtig van links naar rechts, zodat de toner evenredig over de cassette wordt verdeeld.

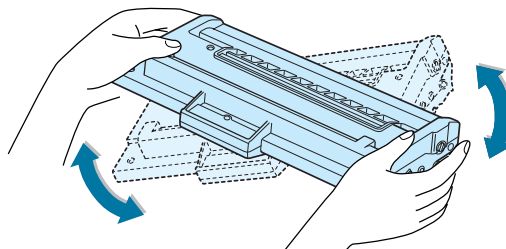

### LET OP:

- Stel de tonercassette niet langer dan enkele minuten aan daglicht bloot. Is het nodig de cassette langer aan daglicht bloot te stellen, dek deze dan met wat papier af.
- Krijgt u per ongeluk toner op uw kleding, veeg dit dan af met een droge doek en was het in koud water. Warm water zorgt ervoor dat de toner zich aan de kleding hecht.

- 4 Kijk waar zich in de printer de twee bevestigingspunten voor de cassette bevinden.

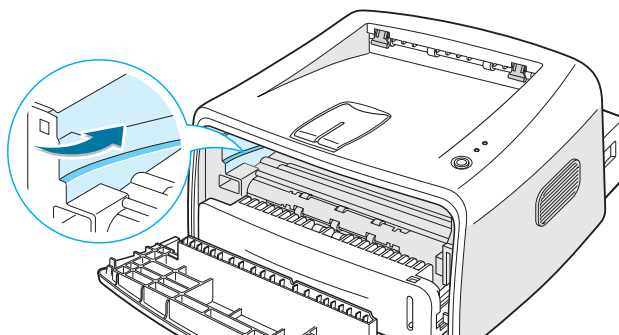

2

- 5 Pak de cassette vast en schuif hem in de printer tot hij op zijn plaats klikt.

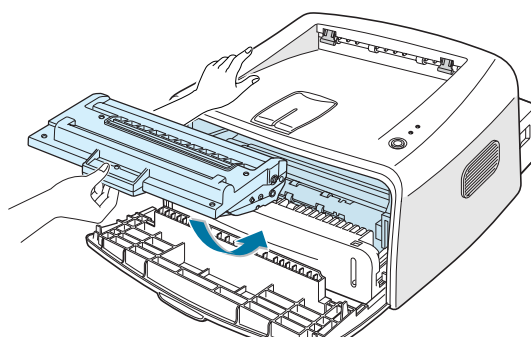

- 6 Sluit de voorklep. Controleer of de klep goed dicht zit. Als deze niet goed gesloten is, kunnen tijdens het afdrucken fouten optreden.

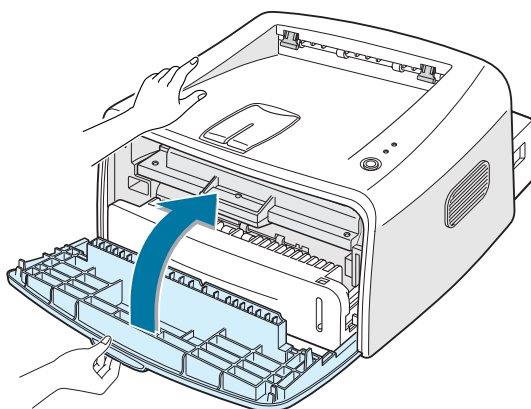

**NB:** Bij het afdrucken van een tekstdocument met 5 % dekking, kunt u met een standaard tonercassette ongeveer 3 000 pagina's afdrucken (1 000 pagina's met de meegeleverde tonercassette).



## Papier laden

In de papierlade kunt u ongeveer 250 vel papier laden.

- 1 Trek de lade uit de printer.

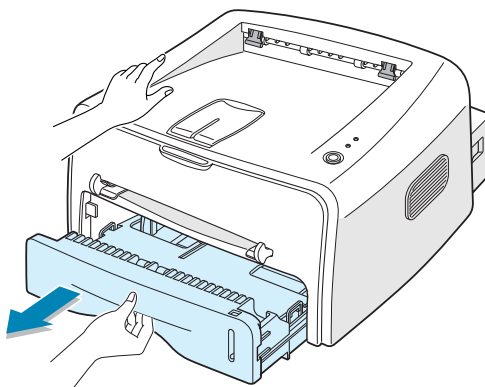

**NB:** Omdat de printer erg licht is, kan deze gemakkelijk verschuiven bij bijvoorbeeld het openen/sluiten van de lade of het plaatsen/verwijderen van de tonercartridge. Ga hierbij dan ook zo voorzichtig mogelijk te werk.

- 2 Duw de drukplaat omlaag tot deze op zijn plaats klikt.

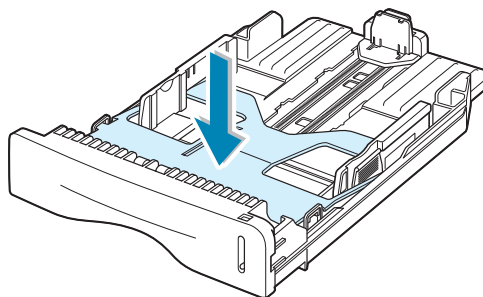

- 3 Bereid een stapel papier voor door dit wat te buigen of van achteren naar voren uit te waaiëren. Maak er op een vlakke ondergrond een rechte stapel van.

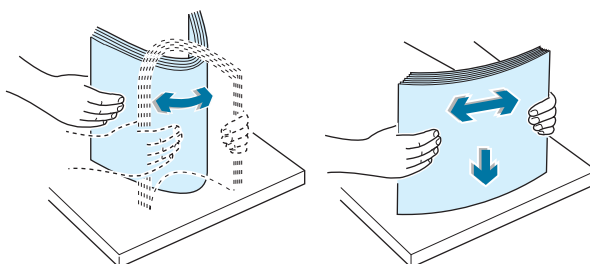

- 4 Leg het papier **met de te bedrukken kant naar omlaag gericht** in de lade.

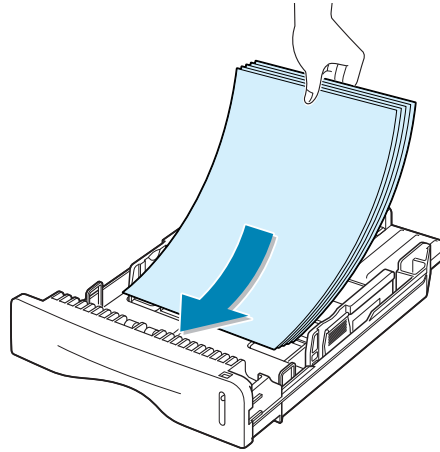

Controleer of het papier in alle hoeken vlak ligt.

- 5 Controleer of het papier niet boven de maximummarkering in de lade uitkomt. Teveel papier in de lade kan ertoe leiden dat het papier vastloopt.

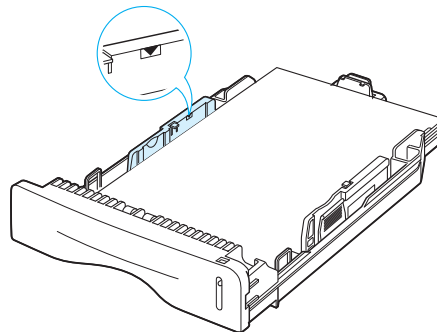

**NB:** Wilt u een ander papierformaat in de lade gebruiken, kijk dan bij "Formaat van het papier in de lade wijzigen" op pagina 2.8".

- 6 Schuif de lade weer in de printer.

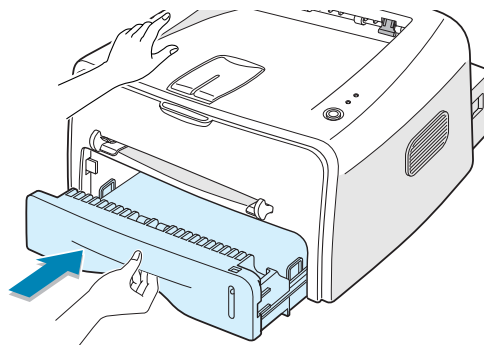

## Formaat van het papier in de lade wijzigen

- 1 Stel de achterste papiergeleider in op de juiste papierlengte (zie illustratie).

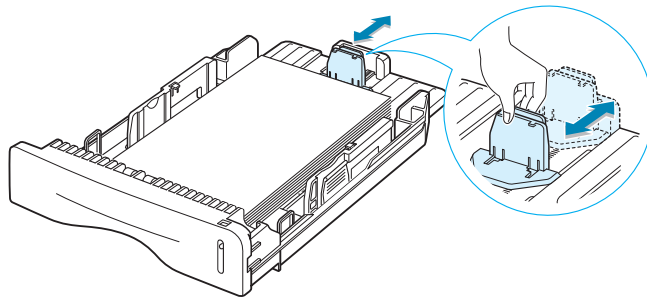

- 2 Plaats de zijgeleider links tegen het papier aan (zie illustratie).

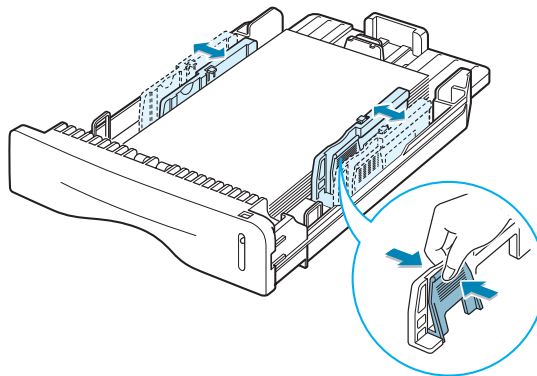

### Opmerkingen:

- Zorg ervoor dat de breedtegeleider niet zo dicht tegen het afdruk materiaal aanligt dat dit bol komt te staan.
- Als u de breedtegeleider niet instelt, kan het papier vastlopen.

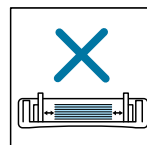
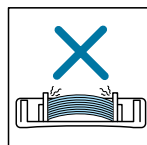
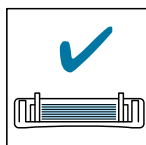

## Printerkabel aansluiten

Om vanaf uw computer te kunnen afdrucken, moet u uw printer met behulp van een printerkabel op uw printer aansluiten. U kunt hiervoor zowel een parallelle kabel als een USB (Universal Serial Bus) kabel gebruiken.

2

### Aansluiten via een parallelle kabel



**NB:** Voor het aansluiten van de printer op de parallelle poort van uw computer heeft u een goedgekeurde parallelle kabel nodig. Schaf hiervoor eventueel een IEEE1284 printerkabel aan.

- 1 Zorg ervoor dat zowel de computer als de printer uit staan.
- 2 Steek de parallelle printerkabel in de aansluiting aan de achterkant van de printer.

Duw de metalen clipjes omlaag, zodat de kabel goed vastzit.

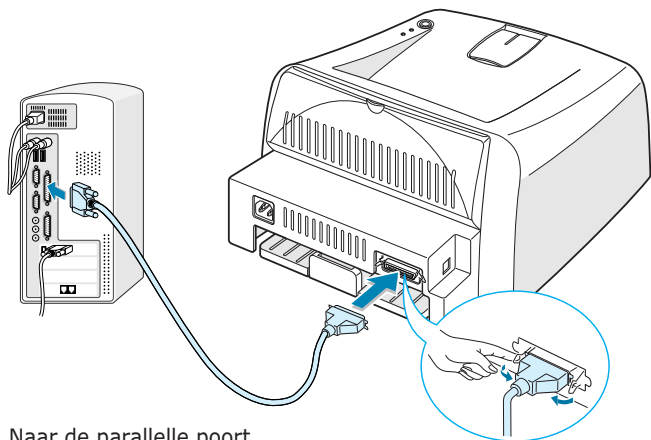

Naar de parallelle poort  
van uw computer

- 3 Sluit het andere uiteinde van de kabel aan op de parallelle poort van uw computer en schroef hem vast.

Raadpleeg eventueel de gebruiksaanwijzing van uw computer.

## Aansluiten via een USB kabel



**NB:** Om uw printer via de USB poort op uw computer aan te sluiten, heeft u een goedgekeurde USB kabel nodig. Schaf eventueel een USB 1.1 kabel van max. 3 meter lengte aan.

- 1 Zorg ervoor dat zowel de computer als de printer uit staan.
- 2 Steek de USB kabel in de aansluiting aan de achterkant van de printer.

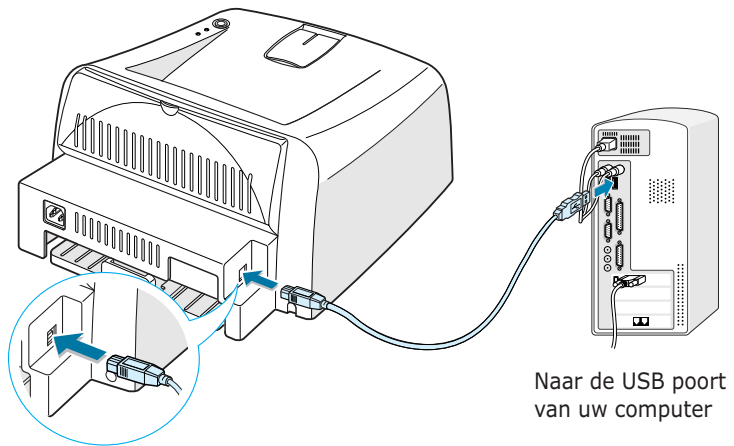

- 3 Sluit het andere uiteinde van de kabel aan op de USB poort van uw computer.

Raadpleeg eventueel de handleiding van uw computer.



**Opmerkingen:** U kunt een USB kabel gebruiken wanneer u gebruik maakt van Windows 98/Me/2000/XP.

---

## De printer aanzetten

- 1 Sluit het netsnoer aan op de aansluiting aan de achterkant van de printer.
- 2 Steek het andere uiteinde in een geaard stopcontact en zet met de aan-/uitschakelaar de printer aan.

2

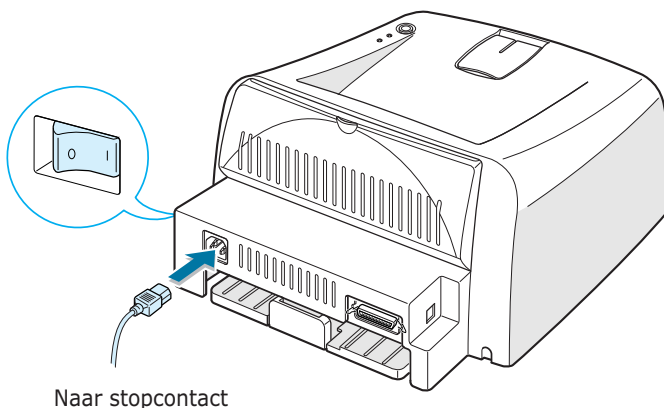

### LET OP:

- Het fixeergedeelte achterin de binnenzijde van de printer wordt heet zodra u de printer aanzet. Zorg dat u zich hier niet aan brandt wanneer u in dit gedeelte van de printer komt.
  - Haal de printer niet uit elkaar wanneer deze aanstaat. Hierdoor kunt u een elektrische schok krijgen.
-

## Demopagina afdrukken

U kunt een testpagina afdrukken om te controleren of de printer goed werkt.

- 1 Om een demopagina af te drukken, houdt u de toets **Cancel** ongeveer 2 seconden ingedrukt.

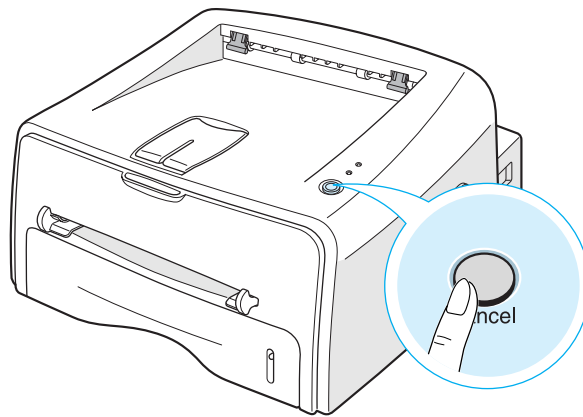

- 2 De Demo-pagina geeft aan wat de huidige configuratie van de printer is.

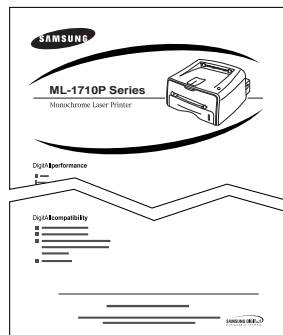

---

## Printersoftware installeren

De meegeleverde cd-rom bevat de stuurprogramma's voor gebruik in een Windows- en Linux-omgeving, de online handleiding en het programma Acrobat Reader waarmee u de handleiding op uw scherm kunt bekijken.

### Afdrukken vanuit een Windows-omgeving

Vanaf de cd-rom kunt u de volgende printersoftware installeren:

- **SPL** printerstuurprogramma voor Windows. Om gebruik te kunnen maken van alle mogelijkheden die uw printer biedt, adviseren wij u dit stuurprogramma te installeren. Zie pagina 2.15.
- **Status Monitor**: hiermee kunt u de afdrukstatus van de printer weergeven. Zie pagina 4.26.

### Afdrukken vanuit een Linux-omgeving

Kijk bij "De printer onder Linux gebruiken" op pagina 7.2 voor meer informatie over het installeren van het Linux stuurprogramma.



## Eigenschappen van het printerstuurprogramma

De stuurprogramma's van uw printer ondersteunen de volgende standaardfuncties:

- Invoer selecteren
- Papierformaat, oriëntatie (afdrukrichting) en papiertype
- Aantal exemplaren

Onderstaande tabel geeft een algemeen overzicht van de mogelijkheden die door de stuurprogramma's worden ondersteund:

Functie	SPL		
	Win9x/Me	Win2000/XP	NT4.0
Tonerspaarstand	Ja	Ja	Ja
Afdrukkwaliteit selecteren	Ja	Ja	Ja
Posters afdrukken	Ja	Ja	Ja
Meer pagina's per vel	Ja	Ja	Ja
Afdruk aanpassen aan papierformaat	Ja	Ja	Ja
Verkleinen/vergroten	Ja	Ja	Ja
Watermerk	Ja	Ja	Ja
Overlay	Ja	Ja	Ja

# Printersoftware installeren in Windows

## Systemvereisten

Controleer het volgende:

- De grootte van het RAM-geheugen van uw PC is minstens **32 MB** (Windows 9x/Me), **64 MB** (Windows 2000/NT) of **128 MB** (Windows XP).
- Er is minstens **300 MB** vrij op de vaste schijf van uw PC.
- Alle toepassingen op uw PC zijn afgesloten voordat u begint met de installatie.
- U hebt een van de volgende besturingssystemen: Windows 95, Windows 98, Windows Me, Windows NT 4.0, Windows 2000 of Windows XP.
- Internet Explorer 5.0 of een hogere versie.

2

## Installatie van de printersoftware

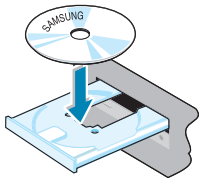

- 1 Plaats de cd-rom in het cd-rom-station. De installatie start automatisch.

### Als het installatieprogramma op de cd-rom niet automatisch wordt uitgevoerd:

Kies **Uitvoeren** in het menu **Start**, typ **x:\Setup.exe** in het vak Openen (waar **x** staat voor de letter die is toegewezen aan uw cd-rom-station), en klik vervolgens op **OK**.



**Opmerking** Als tijdens de installatie het venster **Nieuwe hardware gevonden** verschijnt, klikt u op  in de rechterbovenhoek van het venster, of klikt u op **Annuleren**.

- 2 Wanneer het volgende venster verschijnt, sluit u uw printer aan op uw computer en schakelt u de printer in. Daarna klikt u op **Volgende**.

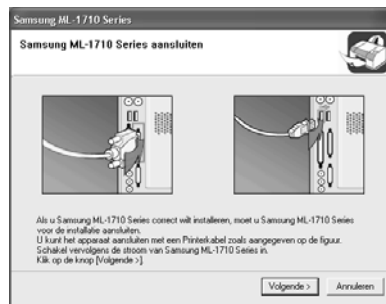

Als de printer al is aangesloten en ingeschakeld, verschijnt dit venster niet. Ga door naar de volgende stap.

### 3 Kies het type installatie.

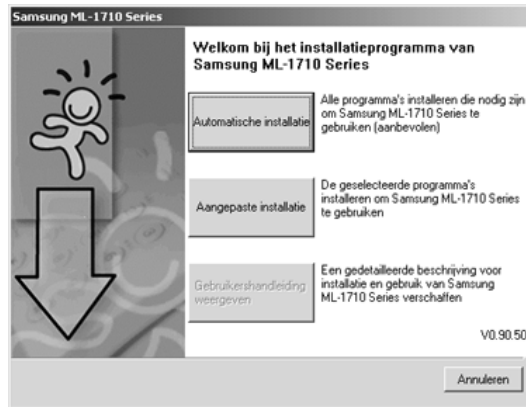

- **Automatische installatie:** Installeert de gebruikelijke software voor uw printer, zoals het printerstuurprogramma en de gebruikshandleiding. Dit wordt aanbevolen voor de meeste gebruikers.
- **Aangepaste installatie:** Biedt u de mogelijkheid om de taal van de software te kiezen, evenals de onderdelen die u wilt installeren. Nadat u de taal en het (de) onderdeel (onderdelen) hebt geselecteerd, klikt u op **Volgende**.



- **Gebruikshandleiding weergeven:** Opent de gebruikshandleiding van de Samsung ML-1710 serie. Als Adobe Acrobat niet is geïnstalleerd op uw computer, klikt u op deze optie, waarna Adobe Acrobat Reader automatisch wordt geïnstalleerd.
- 4 Als de installatie voltooid is, verschijnt een venster waarin u gevraagd wordt of u een testpagina wilt afdrukken. Als u een testpagina wilt afdrukken, schakelt u het selectievakje in en klikt u op **Volgende**.

In het andere geval klikt u gewoon op **Volgende** en gaat u door met stap 6.

- 5 Als de testpagina juist is afgedrukt, klikt u op **Ja**.

In het andere geval klikt u op **Nee** om de testpagina opnieuw af te drukken.

- 6 Als u zich wilt registreren als een gebruiker van Samsung-printers, schakelt u het selectievakje in en klikt u op **Voltoeien**. Vervolgens wordt de website van Samsung geopend.

In het andere geval klikt u op **Voltoeien**.



#### OPMERKINGEN:

- Als u uw printer wilt gebruiken met de parallelle kabel, verwijdert u de USB-kabel en sluit u de parallelle kabel aan. Vervolgens herstelt u het printerstuurprogramma. Kies **Start** → **Programma's** → **Samsung ML-1710 serie** → **Printeronderhoud** → **Herstellen** → **Printer**. Als u de parallelle kabel hebt vervangen door de USB-kabel, doet u hetzelfde om het stuurprogramma te herstellen.
- Als uw printer niet behoorlijk werkt, installeert u het printerstuurprogramma opnieuw.

## De printersoftware herstellen

Herstellen is nodig als de installatie is mislukt.

- 1 Kies **Programma's** in het menu **Start**.
- 2 Kies **Samsung ML-1710 serie** en vervolgens **Printeronderhoud**.
- 3 Kies **Herstellen** en klik op **Volgende**.



**OPMERKING:** Als uw printer niet is aangesloten op de computer, verschijnt het venster Samsung ML-1710 serie aansluiten. Nadat u de printer hebt aangesloten, klikt u op **Volgende**.

- 4 Selecteer de onderdelen die u opnieuw wilt installeren en klik op **Volgende**.



- 5 Als u **Printer** selecteert, volgt u stappen 4 en 5 op pagina 2.16.
- 6 Als de geselecteerde onderdelen opnieuw zijn geïnstalleerd, klikt u op **Voltoeien**.

## De printersoftware verwijderen

- 1 Kies **Programma's** in het menu **Start**.
- 2 Kies **Samsung ML-1710 serie** en vervolgens **Onderhoud van printerstuurprogramma**.
- 3 Kies **Verwijderen** en klik op **Volgende**.
- 4 Selecteer de onderdelen die u wilt verwijderen, en klik op **Volgende**.
- 5 Als u wordt gevraagd om uw selectie te bevestigen, klikt u op **OK**.
- 6 Nadat de software is verwijderd, klikt u op **Voltooien**.

## De weergavetaal wijzigen

Nadat u de software hebt geïnstalleerd, kunt u de weergavetaal wijzigen. Als u de Statusmonitor hebt geïnstalleerd, wordt de geselecteerde taal hierop toegepast.

- 1 Kies **Programma's** in het menu **Start**.
- 2 Kies **Samsung ML-1710 serie** en **Taalkeuze**.
- 3 Selecteer de gewenste taal in het venster **Taalkeuze**, en klik op **OK**.



---

## De gebruikshandleiding weergeven

Nadat u de printersoftware hebt geïnstalleerd, kunt u op elk moment de gebruikshandleiding in PDF-indeling weergeven.

- 1** Kies **Programma's** in het menu **Start**.
- 2** Kies **Samsung ML-1710 serie** en **Gebruikshandleiding weergeven**.

Adobe Acrobat wordt automatisch gestart en de gebruikshandleiding wordt weergegeven.



---

**OPMERKING:** Als Adobe Acrobat niet is geïnstalleerd op uw computer, selecteert u de optie **Gebruikshandleiding weergeven** om Adobe Acrobat automatisch te installeren. Nadat de installatie is voltooid, herhaalt u stap 1 en 2.

---



# 3

## Afdruk materiaal kiezen

In dit hoofdstuk vindt u informatie over de verschillende papiersoorten die u voor deze printer kunt gebruiken en hoe u de papierlade op de juiste manier vult.

De volgende onderwerpen worden behandeld:

- **Papier en andere afdrukmaterialen kiezen**
- **Uitvoer kiezen**
- **Papier laden**
- **Op enveloppen afdrukken**
- **Etiketten afdrukken**
- **Op transparanten afdrukken**
- **Op kaarten of ander afdruk-materiaal met een afwijkend formaat afdrukken**
- **Afdrukken op voorbedrukt papier**



---

## Papier en andere afdrukmaterialen kiezen

U kunt op een grote verscheidenheid aan papiersoorten afdrucken: normaal papier, enveloppen, etiketten, transparanten enz. (zie "Papierspecificaties" op pagina 7.13). U verkrijgt de beste afdrukresultaten wanneer u kopieerpapier van goede kwaliteit gebruikt.

Bij het kiezen van afdrukmateriaal moet u met het volgende rekening houden:

- **Gewenste resultaat:** Het papier dat u kiest moet geschikt zijn voor het doel waarvoor u het wilt gebruiken.
- **Formaat:** U kunt elk formaat papier gebruiken dat binnen de geleiders van de papierinvoer past.
- **Gewicht:** Uw printer ondersteunt de volgende papiergewichten:
  - 60- 90 grams bankpost (via de papierlade)
  - 60-163 grams bankpost (via de handinvoer)
- **Helderheid:** Sommige papiersoorten zijn witter dan andere en produceren scherpere, levendigere afdrucken.
- **Gladheid:** De gladheid van het papier bepaalt hoe scherp de afdruk eruit ziet.



**LET OP:** Gebruik van afdrukmateriaal dat niet aan de in deze gebruiksaanwijzing genoemde specificaties voldoet, kan tot een storing leiden, die niet onder de garantie of eventuele onderhoudsovereenkomst valt.

---

## Papierformaten en capaciteit

Afmetingen	Invoer/Capaciteit <sup>a</sup>	
	Lade	Handinvoer
<b>Normaal papier</b>		
Letter (215 x 279 mm)	250	1
Legal (216 x 355 mm)	250	1
Executive (184 x 267 mm)	250	1
Folio (216 x 330 mm)	250	1
A4 (210 x 297 mm)	250	1
B5 (182 x 257 mm)	250	1
A5 (148 x 210 mm)	250	1
A6 (105 x 148 mm)	250	1
<b>Enveloppen<sup>b</sup></b>		
No. 10 (105 x 241 mm)	-	1
Monarch (98 x 191 mm)	-	1
C5 (162 x 229 mm)	-	1
DL (110 x 220 mm)	-	1
B5 (176 x 250 mm)	-	1
C6 (114 x 162 mm)	-	1
<b>Etiketten<sup>b</sup></b>		
Letter (215 x 279 mm)	-	1
A4 (210 x 297 mm)	-	1
<b>Transparanten<sup>b</sup></b>		
Letter (215 x 279 mm)	-	1
A4 (210 x 297 mm)	-	1
<b>Kaarten<sup>b</sup></b>	-	1

a. Afhankelijk van de dikte, kan de maximumcapaciteit lager liggen.

b. Als u het papier via de papierlade invoert en het loopt regelmatig vast, probeer het dan een voor een via de handinvoer

## Richtlijnen voor papier en speciaal afdrukmetaal

Houd bij het kiezen en laden van papier, enveloppen of afwijkende materialen de volgende richtlijnen in gedachten:

- Afdrukken op vochtig, gekruld, gekreukt of gescheurd papier kan resulteren in vastlopen van het papier en een lage afdrukkwaliteit.
- Gebruik alleen losse vellen. U kunt niet afdrukken op metaal met meer dan een laag.
- Gebruik alleen kopieerpapier van hoge kwaliteit.
- Gebruik geen papier waarop al eerder iets is geprint of dat al in een kopieerapparaat is gebruikt.
- Gebruik geen papier met onregelmatigheden zoals stickers of nietjes.
- Probeer nooit een papierlade te plaatsen of te verwijderen tijdens het printen en doe nooit teveel papier in de papierlade. Het papier kan dan vastlopen.
- Vermijd papier met reliëf, perforaties of een te ruw of te glad oppervlak.
- Gekleurd papier moet dezelfde hoge kwaliteit hebben als wit kopieerpapier. De kleurstoffen moeten 0,1 seconde lang de fixeertemperatuur van de printer van 205 °C kunnen verdragen zonder achteruit te gaan. Gebruik geen papier met een gekleurde bovenlaag die is aangebracht nadat het papier is gefabriceerd.
- Voorgedrukte formulieren moeten zijn gedrukt in onbrandbare, hittebestendige inkt die niet smelt of verdampt en waaruit geen gevaarlijke stoffen vrijkomen wanneer ze 0,1 seconde lang worden blootgesteld aan de fixeertemperatuur van de printer (205 °C).
- Bewaar papier in de originele verpakking tot u het gaat gebruiken. Zet het op pallets of planken, niet op de vloer.
- Zet geen zware voorwerpen op het papier, of het zich nu in de verpakking bevindt of niet.
- Houd papier uit de buurt van vocht, direct zonlicht of andere omstandigheden waaronder het kan kreuken of krullen.

---

## Uitvoer kiezen

De printer heeft twee uitvoermogelijkheden: de achteruitvoer en de bovenuitvoer.

▼ Bovenuitvoer

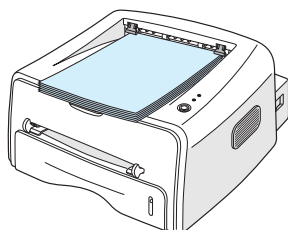

▼ Achteruitvoer

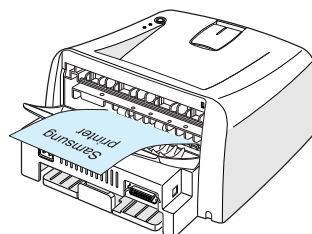

3

Wanneer u de bovenuitvoer wilt gebruiken, moet u ervoor zorgen dat de achteruitvoer gesloten is. Om de achteruitvoer te gebruiken, moet u deze eerst openen.



### Opmerkingen:

- Als er bij gebruik van de bovenuitvoer problemen zijn met het papier, bijvoorbeeld omkrullen, helpt het misschien wanneer u de achteruitvoer gebruikt.
- Om vastlopen van het papier te voorkomen, moet u de achteruitvoer niet openen terwijl de printer bezig is met afdrukken.

## Afdrukken via de bovenuitvoer (Voorkant omlaag)

In de bovenuitvoer wordt het papier met de voorkant omlaag en in de juiste volgorde verzameld. U kunt de bovenuitvoer voor de meeste afdruktaken gebruiken.

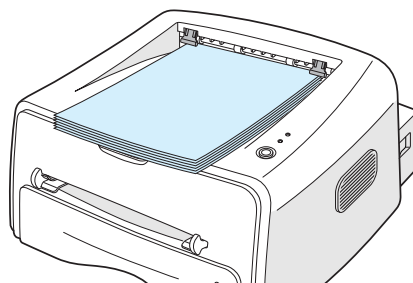

**NB:** Als u langdurig veel pagina's afdrukt, kan het oppervlak van de uitvoerlade heet worden. Zorg ervoor dat u het oppervlak niet aanraakt. Let hierop met name bij kinderen.

## Afdrukken via de achteruitvoer (Voorkant omhoog)

Wanneer de achteruitvoer is geopend, voert de printer de afgedrukte vellen altijd via deze uitvoer uit. Het papier verlaat de printer met de voorkant omhoog en de laatste pagina bovenop.

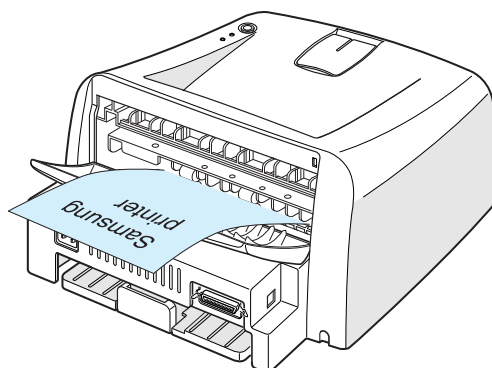

Bij afdrukken op materiaal uit de handinvoer en uitvoer via de achteruitvoer beschikt u over een **vlakke papierbaan**. Openen van de achteruitvoer kan de uitvoer kwaliteit van de volgende materialen verbeteren:

- enveloppen
- etiketten
- transparanten.

### Achteruitvoer openen:

- 1 Open de achterklep door hem omlaag te trekken. De klep werkt nu als papieropvang.

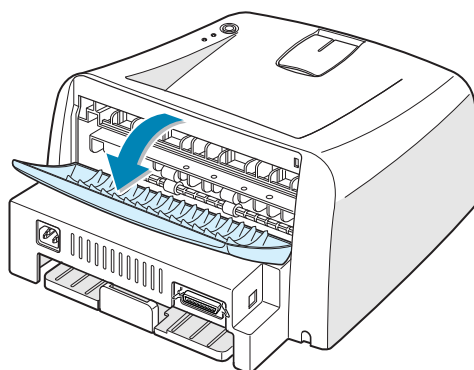

**NB:** Wees voorzichtig bij het openen van de achteruitvoer. De binnenkant van de printer kan nog warm zijn.

- 2 Als u de afgedrukte pagina's niet aan de achterzijde wilt uitvoeren, sluit u de achterklep. De pagina's worden dan via de boventuitvoer uitgevoerd.

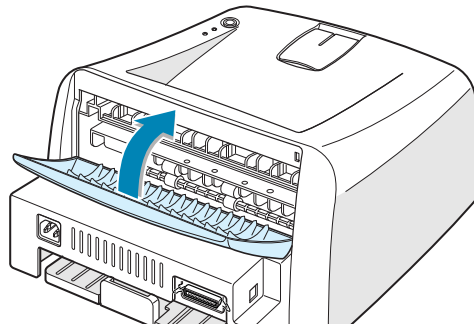

## Papier laden

Op de juiste manier laden van papier helpt vastlopen voorkomen en is de basis voor probleemloos printen. Verwijder de papierlade nooit terwijl de printer bezig is met afdrukken. Als u dit toch doet, kan het papier vastlopen. Het hoofdstuk "Papierformaten en capaciteit" op pagina 3.3 geeft informatie over de papierformaten die u kunt gebruiken en de capaciteit van de invoerlade.

De papierindicator aan de voorkant van de lade geeft aan hoeveel papier de lade nog bevat. Wanneer de lade leeg is, staat de indicator lager.

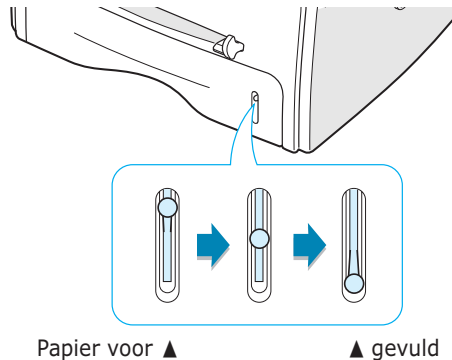

## De invoerlade gebruiken

In de invoerlade kunt u maximaal 250 vel papier laden. Onder "Papierformaten en capaciteit" op pagina 3.3 vindt u informatie over de geschikte papierformaten en de capaciteit van de invoerlade.

Leg een stapel papier in de papierlade en start met afdrukken. Zie voor nadere informatie over het vullen van de papierlade "Papier laden" op pagina 2.6.

## Afdrukken via de handinvoer

Als u als **Invoer** kiest voor **Handinvoer**, kunt u het afdruk materiaal vel voor vel via de handinvoer invoeren. Dit kan bijvoorbeeld handig zijn wanneer u na iedere pagina de afdrukkwaliteit wilt controleren.

Als bij het afdrukken via de papierlade het papier steeds vastloopt, voer het papier dan een voor een via de handinvoer in.

- 1 Leg het afdruk materiaal **met de te bedrukken kant naar boven** in de handinvoer.

Zorg ervoor dat de papiergeleider tegen het papier aan zit, zonder het papier te buigen.

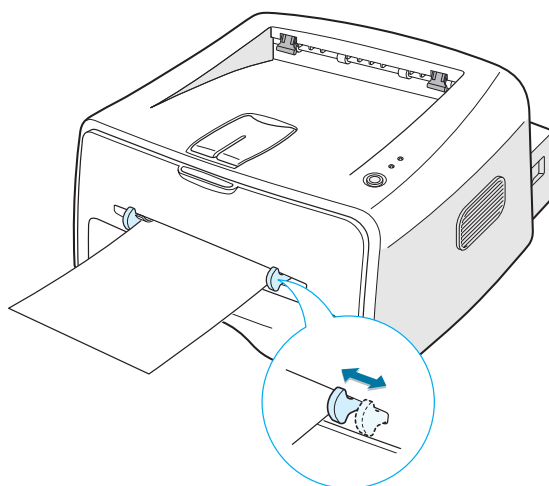

- 2 Kies in uw programma bij **Invoer** voor **Handinvoer** en selecteer vervolgens het juiste papierformaat en papertype. Voor meer informatie, zie pagina 4.6.
- 3 Druk op de toets **Cancel**. De printer voert nu het papier in.
- 4 De printer start met afdrukken.
- 5 Als u meer pagina's via de handinvoer wilt afdrukken, wacht dan met het invoeren van het volgende vel tot de eerste pagina is afgedrukt. Daarna drukt u op de toets **Cancel**.

Herhaal deze stap voor iedere pagina die u via de handinvoer wilt afdrukken.

Wanneer u via de handinvoer afdrukt, kunt u een afdraktaak niet met de toets **Cancel** annuleren.

Om een afdraktaak die u via de Handinvoer afdrukt te annuleren, doet u het volgende:

- 1 Zet de printer uit.
- 2 Dubbelklik op het pictogram  rechts onderin het scherm.



3

- 3 Selecteer de afdraktaak die u wilt annuleren.

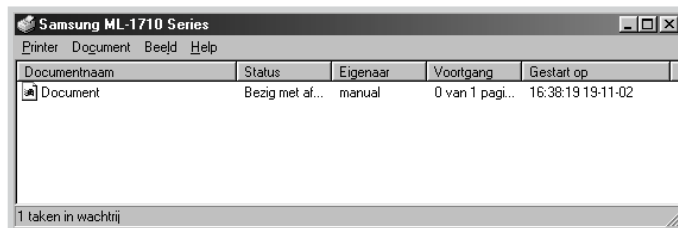

- 4 Onder Windows 9x/Me selecteert u **Afdrukken annuleren** in het menu **Document**.  
Onder Windows NT/2000/XP selecteert u **Annuleren** in het menu **Document**.

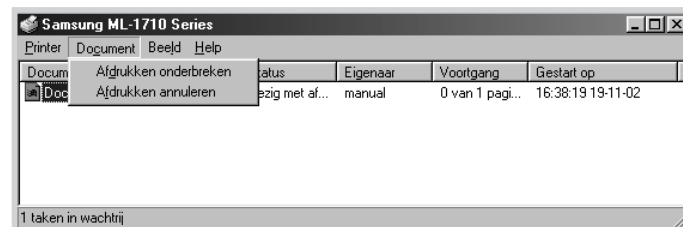

- 5 Zodra de afdruktaken uit de lijst verwijderd zijn, kunt u de printer weer aanzetten.



## Op enveloppen afdrucken

### Richtlijnen

- Gebruik alleen enveloppen die voor laserprinters zijn bedoeld. Controleer voordat u enveloppen in de handinvoer doet of ze niet beschadigd zijn en zorg ervoor dat ze niet aan elkaar vastzitten.
- Gebruik geen enveloppen waar al een postzegel op zit.
- Gebruik nooit enveloppen met speciale sluitingen zoals splitpennen of drukknopjes, vensterenveloppen, gevoerde enveloppen of zelfklevende enveloppen, omdat deze de printer kunnen beschadigen.

- 1 Open de achteruitvoer. Leg de envelop **met de klep naar onderen** in de handinvoer.

Het **gedeelte waar de postzegel komt moet links zitten** en deze kant van de envelop **gaat als eerste in de invoer**.

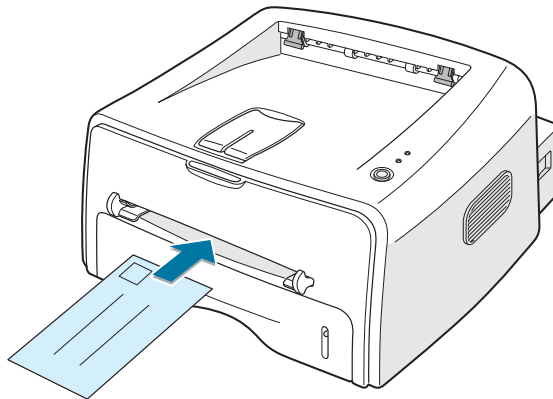

- 2 Schuif de geleider naar links tegen de stapel enveloppen.

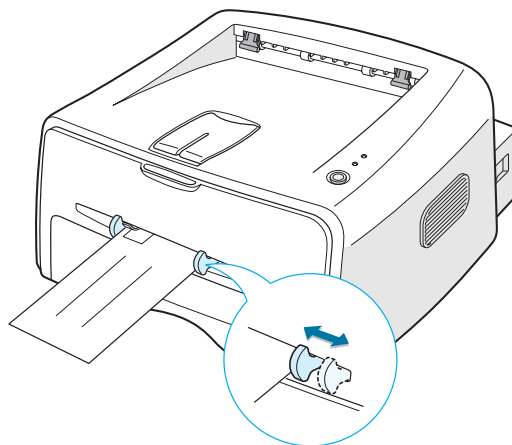

**3** Wanneer u op enveloppen wilt afdrukken, moet u in uw programma bij **Invoer** voor **Handinvoer** kiezen, en vervolgens het juiste papierformaat en papiertype selecteren. Voor meer informatie, zie pagina 4.6.

**4** Om het afdrukken te starten, drukt u op de toets **Cancel**.



---

**NB:** Wees voorzichtig bij het openen van de achteruitvoer. De binnenkant van de printer kan nog warm zijn.

---

**5** Het afdrukken wordt gestart. Sluit de achteruitvoer.

## Etiketten afdrucken

### Richtlijnen

- Gebruik alleen etiketten die voor laserprinters zijn bedoeld.
- Controleer of de lijm van de etiketten 0,1 seconde bestand is tegen de fixeertemperatuur van de printer 200 °C.
- Controleer of er tussen de etiketten misschien gedeelten met lijm zichtbaar zijn. Als dat zo is, kunnen de etiketten tijdens het printen loskomen van het vel en loopt de printer vast. Ook kan de printer hierdoor beschadigd raken
- Doe hetzelfde vel etiketten niet voor de tweede keer in de printer. De lijmlaag is hiervoor niet geschikt.
- Gebruik geen etiketten die gedeeltelijk hebben losgelaten of gekreukt, hobbelig of beschadigd zijn.

- 1 Open de achteruitvoer. Leg de etiketten **met de af te drukken kant naar boven** in de handinvoer.

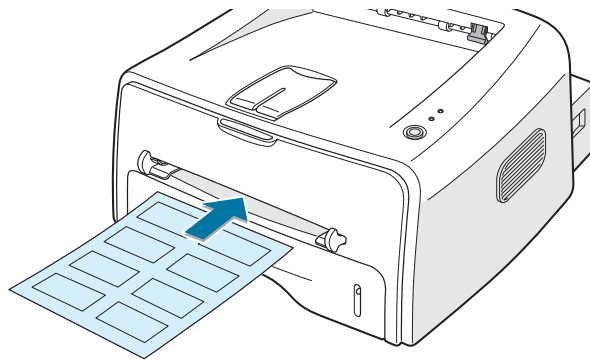

- 2 Stel de geleider in op de breedte van het vel etiketten.

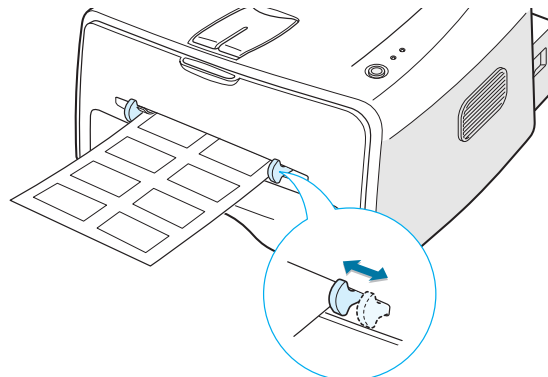

- 3 Voordat u de etiketten afdrukt, moet u in uw programma de juiste **Invoer (Handinvoer)**, materiaaltipe/papiersoort en formaat instellen. Voor meer informatie, zie pagina 4.6.



**NB:** Wees voorzichtig bij het openen van de achteruitvoer. De binnenkant van de printer kan nog warm zijn.

- 4 Om de invoer van de etiketten te starten, drukt u op de toets **Cancel**. Het afdrucken wordt gestart. Sluit de achterinvoer.



**NB:** Om te voorkomen dat de vellen aan elkaar vastkleven, moet u ieder vel direct na het afdrucken uit de uitvoer halen.

## Op transparanten afdrucken

### Richtlijnen

- Gebruik alleen transparanten die voor laserprinters zijn bedoeld.
- Gebruik alleen vlakke, onbeschadigde en ongekreukte transparanten.
- Houd transparanten bij de rand vast en raak de te bedrukken kant niet aan. Vingerafdrukken geven problemen met de afdrukkwaliteit.
- Kijk uit dat u de transparant niet beschadigt met uw nagels.

- 1 Open de achteruitvoer. Leg de transparanten **met de te bedrukken kant naar boven** en de **bovenrand (met zelfklevende strook) als eerste** in de handinvoer.

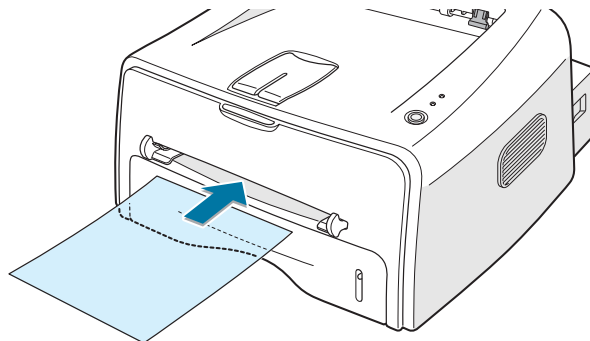

- 2 Stel de geleider in op de breedte van de transparanten.

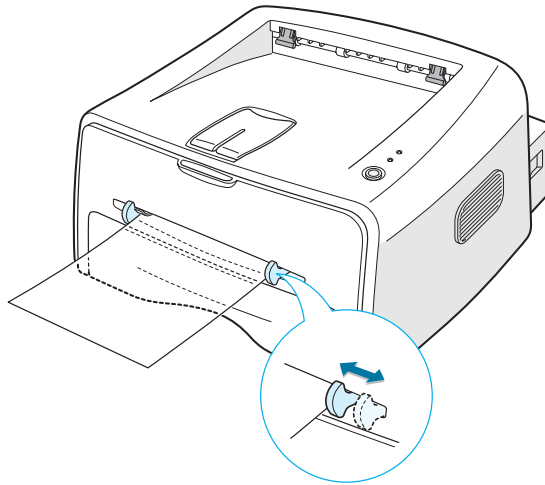

- 3 Voordat u de transparanten afdrukt, moet u in uw programma de juiste **Invoer (Handinvoer)** papiersoort/materiaaltype en formaat instellen. Zie voor details pagina 4.6.



---

**NB:** Wees voorzichtig bij het openen van de achteruitvoer. De binnenkant van de printer kan nog warm zijn.

---

- 4 Om de invoer van de etiketten te starten, drukt u op de toets **Cancel**. Het afdrukken wordt gestart. Sluit de achterinvoer.



---

**Opmerkingen:**

- Om te voorkomen dat de transparanten aan elkaar vastkleven, moet u ieder vel direct na het printen uit de uitvoer halen.
  - Leg de transparanten na het printen op een vlakke ondergrond.
-

## Op kaarten of ander afdruk- materiaal met een afwijkend formaat afdrukken

U kunt met deze printer ook op briefkaarten, indexkaarten en ander afdruk materiaal met een afwijkend formaat afdrukken. De minimumafmetingen zijn 76 x 127 mm en het maximumformaat 216 x 356 mm.

3

### Richtlijnen

- Doe altijd de korte kant als eerste in de invoer. Als u het document "liggend" wilt afdrukken, moet u dit via uw programma selecteren. Hierbij gaat het papier met de lange kant in de printer. Het nadeel hierbij is, dat het kan vastlopen.
- Probeer niet af te drukken op te smal of te laag materiaal dat kleiner is dan 76 mm breed of 127 mm lang.
- Als u afdruk materiaal heeft geladen met een afmeting van 76 x 127 mm, opent u de achteruitvoer.

- 1 Open de achteruitvoer. Leg het afdruk materiaal met **de te bedrukken kant omhoog**, korte kant eerst en tegen de linkerkant van de invoer.

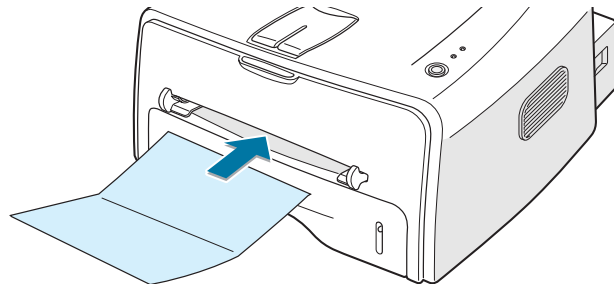

- 2 Stel de geleider in op de breedte van het materiaal.

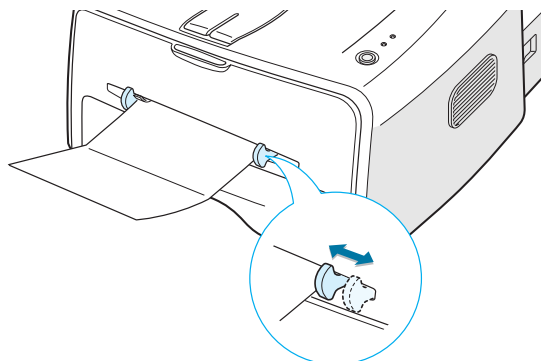

- 3 Selecteer de **Invoer (Handinvoer)**, **Type** en **Formaat** in uw programma (zie pagina 4.6).



**NB:** Als het formaat van uw afdruk materiaal niet voorkomt op het tabblad **Papier** in het keuzevenster **Formaat** onder Eigenschappen in het printerstuurprogramma, selecteer dan **Aangepast formaat** en stel het papierformaat handmatig in. Zie pagina 4.6.

- 4 Om de invoer van de etiketten te starten, drukt u op de toets **Cancel**. Het afdrukken wordt gestart. Sluit de achterinvoer.

---

## Afdrukken op voorbedrukt papier

Voorbedrukt papier is papier dat al bedrukt is voordat er door de printer op wordt afgedrukt (bijvoorbeeld briefpapier of vervolgvellen).

### Richtlijnen

- Het briefpapier moet bedrukt zijn met hittebestendige inkt, die niet smelt, verdampt of schadelijke stoffen vrijgeeft wanneer deze gedurende 0,1 seconde wordt blootgesteld aan de fixeertemperatuur van de printer van 205°C.
- De gebruikte inkt moet niet-ontvlambaar zijn en mag geen schade toebrengen aan de printerrollen.
- Formulieren en briefpapier moeten verpakt zijn in vochtbestendig verpakkingsmateriaal, zodat het tijdens de opslag niet in kwaliteit achteruit gaat.
- Controleer voordat u voorbedrukt papier gebruikt of de inkt volledig is opgedroogd. Tijdens het fixeerproces kan natte inkt van het voorbedrukte papier losraken.



**NB:** Gebruik geen carbonpapier. Hierdoor kunnen problemen met de printer optreden.

- 1 Leg het voorbedrukte papier in de gewenste invoer, zoals aangegeven in onderstaande illustraties. Stel de geleiders in op de breedte van de stapel papier.

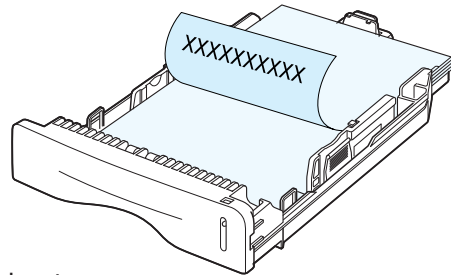

Laden met de bedrukte kant omlaag en de onderkant naar de printer.

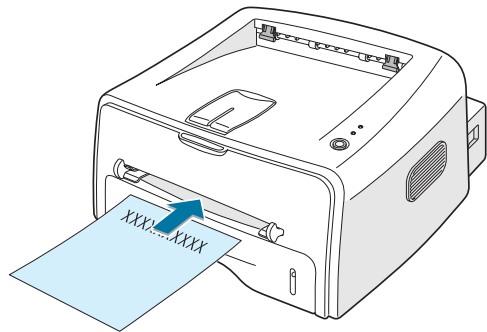

Laden met de bedrukte kant omhoog en de bovenkant naar de printer.

- 2 Voordat u gaat afdrukken, moet u in uw programma de juiste invoer, papiersoort/materiaaltype en formaat instellen. Voor meer informatie, zie pagina 4.6.



# *NOTITIES*



# 4

## Afdruktaken

In dit hoofdstuk worden de afdrukopties en algemene afdruktaken behandeld.

De volgende onderwerpen komen aan de orde:

- **Een document afdrukken**
- **Tabblad Papier**
- **Tonerspaarstand**
- **Meer pagina's per vel afdrukken**
- **Document vergroten of verkleinen**
- **Document aan een geselecteerd papierformaat aanpassen**
- **Posters afdrukken**
- **Tabblad Grafisch**
- **Watermerken afdrukken**
- **Overlays afdrukken**
- **Het programma Printerstatus monitor gebruiken**
- **Printer in een netwerk opnemen**

## Een document afdrukken

De volgende procedure beschrijft de algemene stappen die u moet volgen om vanuit een Windows programma af te drukken. Deze exacte procedure kan per programma verschillen. Deze vindt u in de handleiding van het betreffende programma.

- 1 Open het document dat u wilt afdrukken.
- 2 Ga naar het menu **Bestand** en selecteer **Afdrukken**. Het venster Afdrukken wordt getoond. (Dit kan, afhankelijk van het gebruikte programma, enigszins afwijken van onderstaande illustratie).

In dit venster Afdrukken zijn de standaard afdrukinstellingen geselecteerd, inclusief het aantal exemplaren en de af te drukken pagina's.



- 3 Om gebruik te kunnen maken van de vele extra mogelijkheden die de printer biedt, klikt u in dit venster op **Eigenschappen** en gaat u verder bij stap 4.

Zie u in uw venster **Instellingen, Printer** of **Opties**, klik dan daarop. Klik in het volgende scherm op **Eigenschappen**.

- 4 Vervolgens wordt het venster Eigenschappen van de Samsung ML-1710 getoond. Dit venster geeft toegang tot alle informatie die u voor uw printer nodig heeft.

Het eerst tabblad dat wordt getoond is het tabblad **Layout**.



4

Selecteer desgewenst de optie **Oriëntatie**.

Met de optie **Oriëntatie** kunt u aangeven in welke richting de informatie op de pagina moet worden afgedrukt.

- **Standaard** drukt de informatie over de breedte van de pagina af (bijvoorbeeld voor brieven).
- **Liggend** drukt de informatie over de lengte van de pagina af (bijvoorbeeld voor spreadsheets).
- Met de optie **Draaien** kunt u de pagina het gewenste aantal **graden draaien**. U kunt een instelling kiezen tussen 0 en 180 graden.

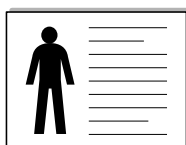

▲ Liggend

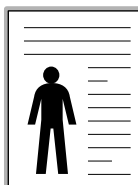

▲ Standaard

- 5 Op tabblad **Papier** kunt u de invoer, het formaat en het type papier selecteren. Meer informatie hierover vindt u op pagina 4.6.
- 6 Klik zonnodig op de andere tabbladen bovenin het venster Eigenschappen van de Samsung ML-1710 om andere instellingen te wijzigen.

- 7 Als u tevreden bent met uw instellingen, klikt u op **OK** totdat het venster Afdrukken weer wordt getoond.
- 8 Klik op **OK** om het afdrukken te starten.



#### Opmerkingen:

- De meeste Windows toepassingen geven voorrang aan de instellingen van de toepassing zelf. Daarom raden wij u aan eerste de afdrুকinstellingen in de toepassing zelf te wijzigen en de overige instellingen via het stuurprogramma van de printer aan te passen.
- De gewijzigde instellingen gelden zolang u het huidige programma gebruikt. **Om instellingen permanent te wijzigen** moet u deze via de map Printers aanbrengen. Dit doet u als volgt.

- 1 Klik in het Windows scherm op **Start**.
- 2 Werkt u met Windows 9x/NT/Me/2000, selecteer dan eerst **Instellingen** en daarna **Printers**.  
Werkt u met Windows XP, selecteer dan **Printers en faxapparaten**.
- 3 Selecteer de printer **Samsung ML-1710 serie**.
- 4 Klik met de rechter muisknop op het pictogram van de printer en selecteer daarna:
  - bij Windows 9x/Me **Eigenschappen**.
  - bij Windows 2000/XP **Voorkeursinstellingen voor afdrukken**.
  - bij Windows NT **Standaardwaarden document**.
- 5 Wijzig op de diverse tabbladen de gewenste instellingen en klik op **OK**.

## Een afdruktaak annuleren

Een afdruktaak kunt u op twee manieren annuleren.

### Een afdruktaak afbreken via het bedieningspaneel

Druk op het bedieningspaneel op de toets **Cancel**.

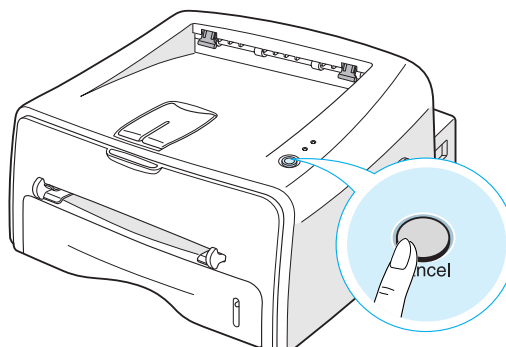

De printer zal de pagina die op dat moment wordt afgedrukt afmaken en de rest van de afdruktaak verwijderen. Als u op **Cancel** drukt, wordt alleen de huidige afdruktaak verwijderd. Als er meer afdruktaken in het geheugen van de printer zitten en u wilt deze ook verwijderen, moet u voor iedere afdruktaak op **Cancel** drukken.

### Een afdruktaak afbreken via de map Printers

- 1 Selecteer vanuit het Windows **Start** menu **Instellingen**.
- 2 Open het venster Printers door **Printers** te selecteren en dubbelklik op het pictogram van de **Samsung ML-1710 serie**.
- 3 Selecteer vanuit het menu **Document** menu **Afdrukken annuleren** (Windows 9x/Me) of **Annuleren** (Windows NT/2000/XP).

### Favorieten gebruiken

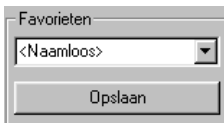

Met behulp van de optie **Favorieten** die op ieder Eigenschappen tabblad aanwezig is, kunt u de huidige instellingen opslaan voor toekomstig gebruik.

Het toevoegen van een instelling aan uw favorieten doet u als volgt:

- 1 Pas de instellingen op ieder tabblad aan uw wensen aan.
- 2 Geef in het invoervenster **Favorieten** een naam aan deze instellingen.
- 3 Klik op **Opslaan**.

Wilt u een als Favoriet opgeslagen set instellingen gebruiken, selecteer dan in de lijst met **Favorieten** de naam waaronder u deze instellingen hebt opgeslagen.

U kunt een als favoriet opgeslagen set instellingen verwijderen door in de lijst met **Favorieten** de naam te selecteren waaronder u deze instellingen hebt opgeslagen en op **Verwijderen** te klikken.

Desgewenst kunt u teruggaan naar de standaard fabrieksinstellingen van de printer door in de lijst **Automatisch** te selecteren.

### Help-informatie gebruiken

De printer beschikt over een helpscherm, dat u kunt oproepen door in het venster Eigenschappen van de printer op de toets **Help** te drukken. Dit helpscherm geeft gedetailleerde informatie over de mogelijkheden die het stuurprogramma van de printer biedt.

U kunt de help-informatie ook oproepen door op **[?]** in de rechter bovenhoek te drukken en vervolgens op de instelling waarover u meer informatie wilt.

# Tabblad Papier

Via de volgende opties kunt u in het venster Eigenschappen van de printer de papierinstellingen aanpassen. Op pagina 4.2 leest u hoe u toegang krijgt tot het venster Eigenschappen van de printer.

Klik op tabblad **Papier**. U ziet nu de diverse papier-eigenschappen van de printer.

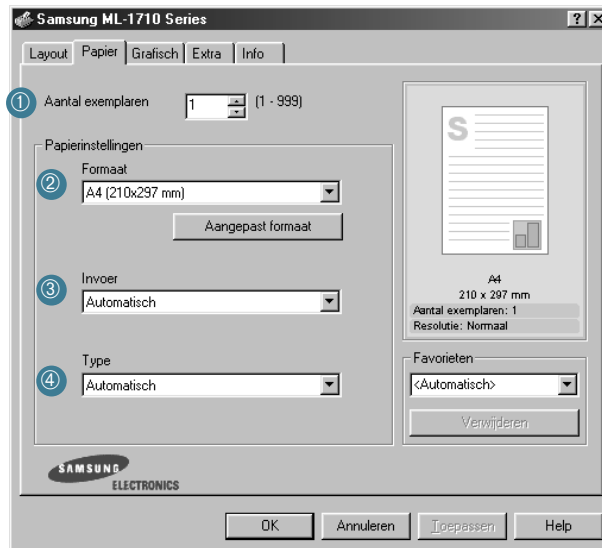

Eigenschap	Beschrijving
<p>①</p> <p>Aantal exemplaren <input type="text" value="1"/> (1 - 999)</p>	<p><b>Aantal exemplaren.</b> Hier kunt u aangeven hoeveel exemplaren u wilt afdrukken. Het maximum is 999.</p>
<p>②</p> <p>Formaat</p> <ul style="list-style-type: none"> <li>A4 (210x297 mm)</li> <li>Legal (216x356 mm)</li> <li>Executive (184x267 mm)</li> <li>A4 (210x297 mm)</li> <li>A5 (148x210 mm)</li> <li>A6 (105x148 mm)</li> <li>Folio (216x330 mm)</li> <li>B5 (JIS) (182x257 mm)</li> <li>#10 envelop (105x241 mm)</li> <li>DL envelop (110x220 mm)</li> <li>C5 envelop (162x229 mm)</li> <li>C6 envelop (114x162 mm)</li> <li>B5 envelop (176x250 mm)</li> <li>Monarch envelop (98x191 mm)</li> <li>Aangepast papierformaat (210x297 mm)</li> </ul>	<p>Bij <b>Formaat</b> kunt u aangegeven welk papierformaat er in de lade zit.</p> <p>Als het gewenste formaat niet in de lijst voorkomt, klikt u op <b>Aangepast formaat</b>. Als het venster <b>Aangepast papierformaat</b> wordt getoond, stelt u het gewenste formaat in en klikt u op <b>OK</b>. Dit formaat wordt nu aan de lijst toegevoegd, zodat u dit kunt selecteren.</p> <div style="border: 1px solid gray; padding: 5px; margin-top: 10px;"> <p><b>Aangepast papierformaat</b></p> <p>Naam aangepaste papierformaten</p> <p><input type="text" value="Aangepast aangepast papier"/></p> <p>breukmaat</p> <p>Dubbele briefkaart</p> <p>8.5x10.0</p> <p>Maken Beveken Verwijderen</p> <hr/> <p>Naam aangepast papierformaat</p> <p><input type="text" value="&lt;Toepassing aangepast papier"/></p> <hr/> <p> Afmetingen papier</p> <p>Breedte <input type="text" value="210"/> (76 - 216 mm)</p> <p>Hoogte <input type="text" value="297"/> (127 - 356 mm)</p> <p> millimeters</p> <p>OK Annuleren Help</p> </div> <p>Geef de naam van het aangepaste formaat in.</p> <p>Geef het papierformaat in.</p>

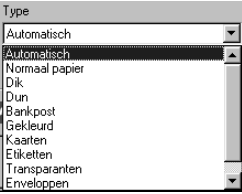
Eigenschap	Beschrijving
<p>③</p> 	<p>Controleer of bij <b>Invoer</b> de juiste invoer is gekozen.</p> <p>Selecteer <b>Handinvoer</b> wanneer u op speciaal afdrukmateriaal wilt afdrucken. Daarbij kunt u slechts één vel tegelijk invoeren. Zie pagina 3.8.</p> <p>Als bij Invoer <b>Automatisch</b> is geselecteerd, kiest de printer eerst voor de Handinvoer en daarna voor de papierlade.</p>
<p>④</p> 	<p>Controleer of <b>Type</b> is ingesteld op <b>Automatisch</b>. Als u een ander type afdrukmateriaal wilt gebruiken, selecteert u het betreffende type in de lijst. Meer informatie over afdrukmaterialen vindt u in hoofdstuk 3 "Afdruk materiaal kiezen".</p> <p>Als u gebruik maakt van papier waarin katoen is verwerkt, krijgt u de beste resultaten wanneer u het type papier op <b>Dik</b> instelt.</p> <p>Als u hergebruikt papier met een gewicht tussen 75 en 90 g/m2 of overig gekleurd papier wilt gebruiken, moet u <b>Gekleurd</b> selecteren.</p>



---

## Tonerspaarstand

In de tonerspaarstand gebruikt de printer minder toner op iedere pagina. Hierdoor wordt de gebruiksduur van uw tonercassette verlengd en de kosten per pagina verlaagd. Dit gaat echter wel enigszins ten koste van de afdrukkwaliteit.

U kunt op twee manieren de Tonerspaarstand inschakelen:

### Vanaf het bedieningspaneel

Druk op het bedieningspaneel op de toets **Cancel**. Daarbij moet de printer klaar staan voor gebruik (het lampje **On Line/Error** is groen).

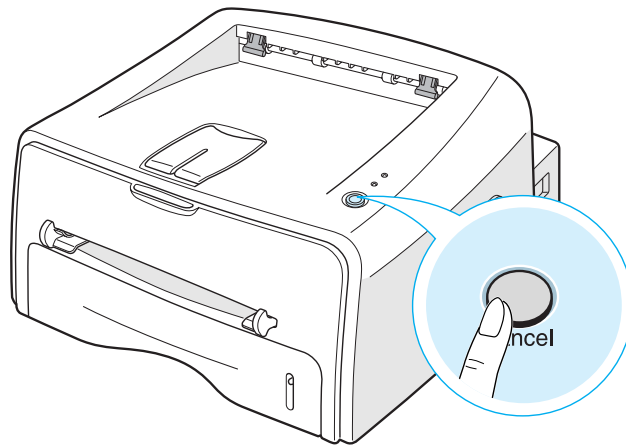

- Als het lampje **Toner Save** brandt, staat de printer in de Tonerspaarstand en gebruikt de printer dus minder toner voor iedere pagina.
- Als het lampje **Toner Save** niet brandt, staat deze functie uit en gebruikt de printer de normale hoeveelheid toner bij het afdrukken.

## Vanuit uw toepassingsprogramma

- 1 Wanneer u de afdrukinstellingen vanuit uw programma wijzigt, gaat u naar het scherm Eigenschappen van de printer. Zie pagina 4.2.
- 2 Klik op tabblad **Grafisch** en selecteer **Tonerspaarstand**. U kunt kiezen uit:
  - **Printerinstelling**: Als u deze optie selecteert, geldt de instelling die u via het bedieningspaneel van de printer heeft gekozen.
  - **Aan**: Selecteer deze optie als u per pagina minder toner wilt gebruiken.
  - **Uit**: Selecteer deze optie als u de normale hoeveelheid toner wilt gebruiken.

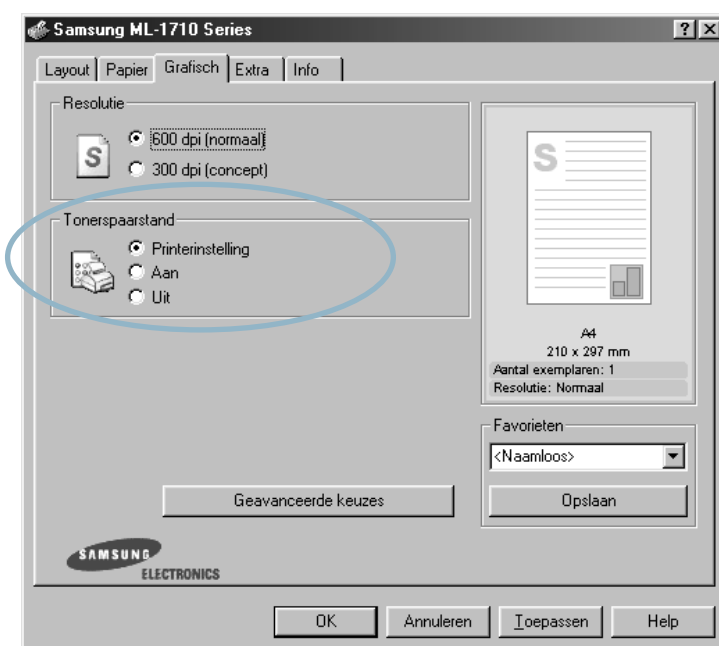

- 3 Klik op **OK**.

## Meer pagina's per vel afdrucken

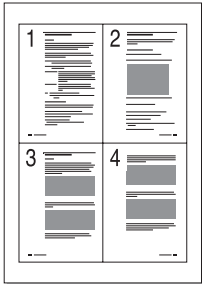

Desgewenst kunt u een aantal pagina's op één vel afdrucken. Daarbij worden de pagina's verkleind over het blad verdeeld. Het maximum is 16 pagina's per vel.

- 1 Wanneer u de afdrukinstellingen vanuit uw programma wijzigt, gaat u naar het scherm Eigenschappen van de printer. Zie pagina 4.2.
- 2 Ga naar tabblad **Layout** en selecteer in de keuzelijst bij **Type: Meer pagina's per vel**.
- 3 Selecteer in de keuzelijst **Pagina's per vel** het aantal pagina's dat u per vel wilt afdrucken (1, 2, 4, 9 of 16).

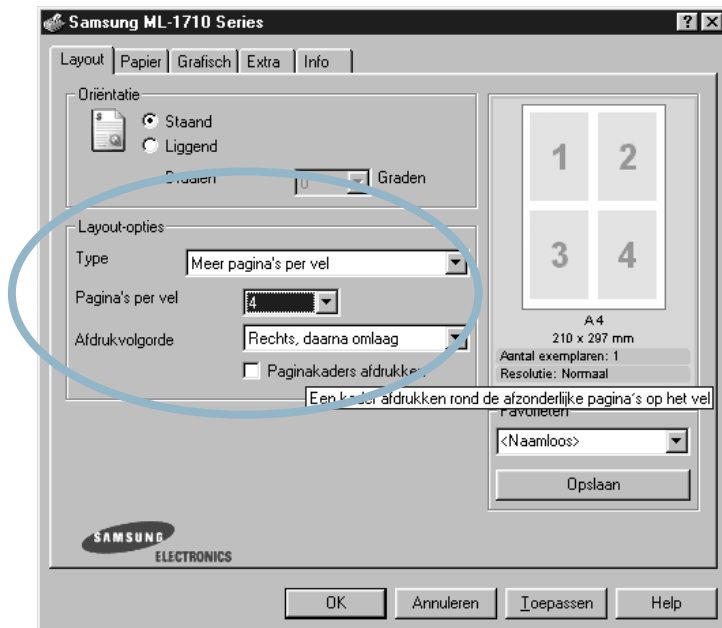

Als u rond iedere pagina een kader wilt afdrucken, kruist u **Paginakaders afdrucken** aan. Dit kan alleen wanneer bij **Pagina's per vel** is gekozen voor 2, 4, 9 of 16.

- 4 Selecteer desgewenst de **Afdrukvolgorde** waarin de pagina's moeten worden afgedrukt.

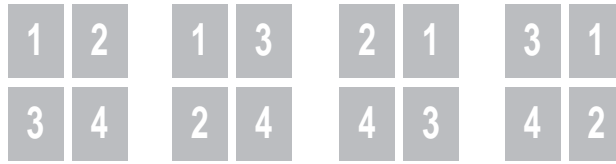

Rechts, daarna  
omlaag

Omlaag,  
daarna rechts

Links, daarna  
omlaag

Omlaag,  
daarna links

- 5 Klik op tabblad **Papier** en selecteer de gewenste invoer, het formaat en het type papier.
- 6 Klik op **OK** en druk het document af.

## Document vergroten of verkleinen

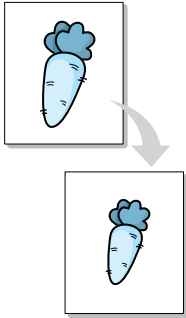

U kunt uw tekst of afbeelding groter of kleiner afdrukken.

- 1 Wanneer u de afdrukinstellingen vanuit uw programma wijzigt, gaat u naar het scherm Eigenschappen van de printer. Zie pagina 4.2.
- 2 In tabblad **Layout** selecteert u **Verkleinen/Vergroten** in de keuzelijst **Type**.
- 3 Geef in het invoervenster **Percentage** het gewenste vergrotings- of verkleiningspercentage in.

U kunt ook op ▲ of ▼ drukken.

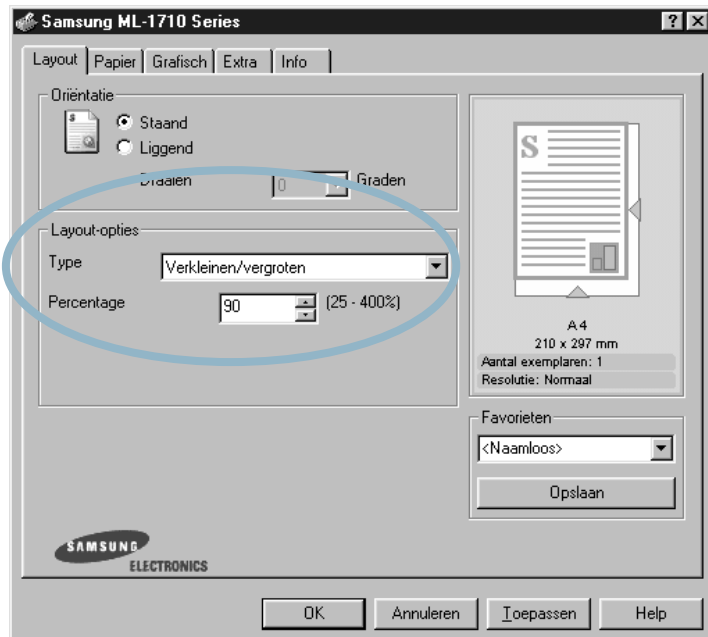

- 4 Klik op tabblad **Papier** en selecteer de gewenste invoer, het formaat en het type papier.
- 5 Klik op **OK** en druk het document af.

## Document aan een geselecteerd papierformaat aanpassen

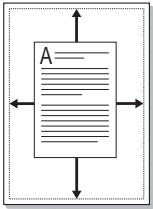

Me deze functie past de printer de afdruktaak zodanig aan het gekozen papierformaat aan dat het hierop past. Daarbij maakt het niet uit wat de digitale afmetingen van het document zijn. Dit kan nuttig zijn wanneer u de details van een kleine tekst of afbeelding wilt bekijken.

- 1 Wanneer u de afdrukinstellingen vanuit uw programma wijzigt, gaat u naar het scherm Eigenschappen van de printer. Zie pagina 4.2.
- 2 Ga naar tabblad **Layout** en selecteer **Aanpassen aan papierformaat** in de keuzelijst **Type**.
- 3 Selecteer in de keuzelijst **Afdrukpapier** het juiste formaat.

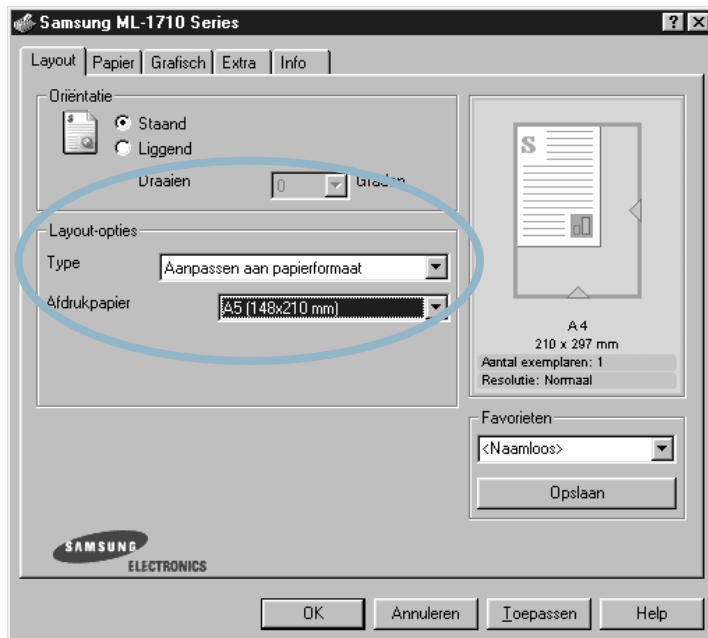

- 4 Klik op tabblad **Papier** en selecteer de invoer, het formaat en het type papier.
- 5 Klik op **OK** en druk het document af.

## Posters afdrukken

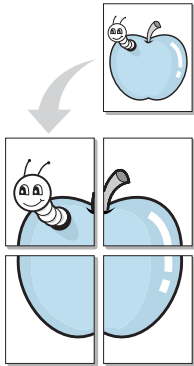

U kunt een document dat uit 1 pagina bestaat desgewenst verdeeld over 4, 9 of 16 vellen papier afdrukken. Vervolgens kunt u deze vellen aan elkaar plakken, zodat een document op posterformaat ontstaat.

- 1 Wanneer u de afdrukinstellingen vanuit uw programma wijzigt, gaat u naar het scherm Eigenschappen van de printer. Zie pagina 4.2.
- 2 Klik op tabblad **Layout** en selecteer **Poster afdrukken** in de keuzelijst **Type**.

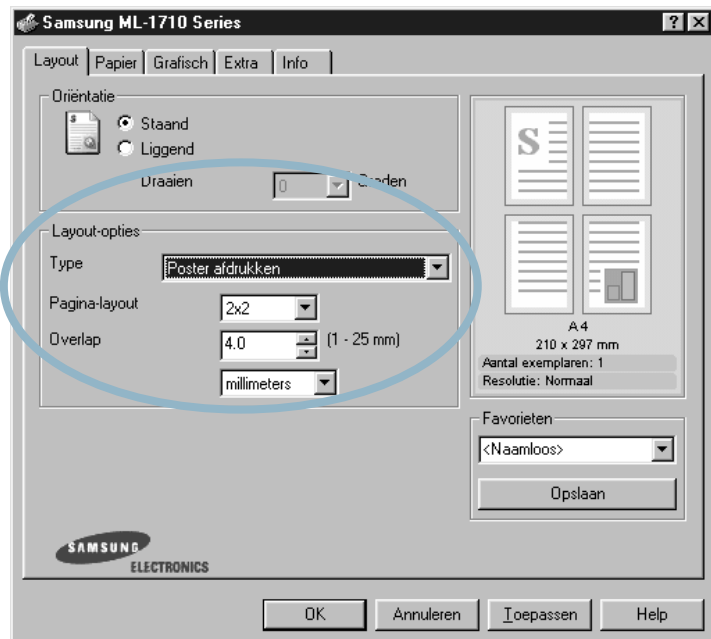

- 3 Stel de gewenste instellingen voor de poster in:

U kunt kiezen voor een poster bestaande uit 2x2, 3x3 of 4x4 vellen. Als u 2x2 selecteert, wordt de afdruk automatisch over 4 fysieke pagina's verdeeld.

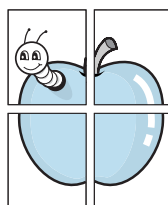

▲ 2 x 2

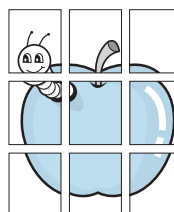

▲ 3 x 3

Om de poster eenvoudiger aan elkaar te kunnen plakken, kunt u een overlap (in mm of inch) ingeven.

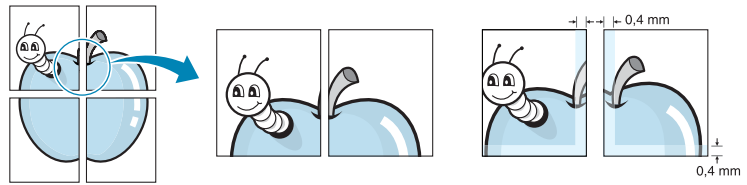

- 4 Klik op tabblad **Papier** en selecteer de gewenste invoer, het formaat en het type papier.
- 5 Klik op **OK** en druk het document af. Daarna plakt u de vellen aan elkaar zodat een poster ontstaat.



## Tabblad Grafisch

Via het tabblad Grafisch kunt u de instellingen van de printer wijzigen die te maken hebben met de afdrukkwaliteit. Op pagina 4.2 kunt u lezen hoe u toegang krijgt tot het scherm Eigenschappen van de printer.

Klik op tabblad **Grafisch**, waarna de onderstaande eigenschappen worden getoond.

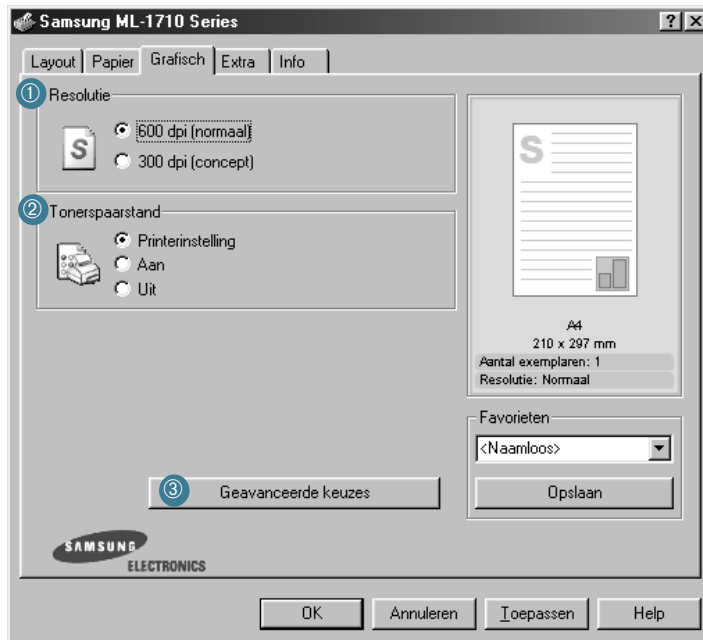

Eigenschap	Beschrijving
① <b>Resolutie</b>	U kunt een afdrukresolutie kiezen van <b>600 dpi (normaal)</b> of <b>300 dpi (concept)</b> . Hoe hoger de instelling, hoe scherper de tekens en afbeeldingen worden afgedrukt. Bij een hogere resolutie kost het afdrucken wel wat meer tijd.
② <b>Toner-spaarstand</b>	Als u deze optie selecteert, gebruikt de printer minder toner bij het afdrucken. Hierdoor wordt de gebruiksduur van de tonercassette verlengd en de kosten per afdruk verlaagd, zonder dat de afdrukkwaliteit noemenswaardig minder wordt. Meer informatie hierover vindt u op pagina 4.8.

Eigenschap	Beschrijving
<p>③</p> <p><b>Geavanceerde keuzes</b></p>	<p>Door op <b>Geavanceerde keuzes</b> te drukken, krijgt u toegang tot het scherm waarin u een aantal extra instellingen kunt wijzigen.</p>  <p><b>Tonerdichtheid</b></p> <p>Gebruik deze optie om de afbeelding op de afdruk donkerder of lichter te maken.</p> <ul style="list-style-type: none"> <li>• <b>Normaal:</b> Dit is de instelling voor normale documenten.</li> <li>• <b>Lichter:</b> Bij deze instelling worden dikke lijnen of donkere afbeeldingen lichter afgedrukt.</li> <li>• <b>Donkerder:</b> Kies deze instelling voor dunne lijnen en lichte afbeeldingen die u donkerder wilt afdrukken.</li> </ul> <p>Als de optie <b>Tekst donkerder maken</b> aangekruist is, wordt alle tekst in uw document donkerder dan normaal afgedrukt.</p>

Eigenschap	Beschrijving
<p data-bbox="440 195 471 227">③</p> <p data-bbox="430 266 546 382"><b>Geavanceerde keuzes</b> (vervolg)</p>	<p data-bbox="625 181 858 214"><b>TrueType opties</b></p> <p data-bbox="625 220 1208 343">Deze optie bepaalt wat het stuurprogramma aan de printer doorgeeft over de weergave van tekst in uw document. Pas deze instelling eventueel aan uw document aan.</p> <ul data-bbox="625 355 1208 807" style="list-style-type: none"> <li data-bbox="625 355 1208 575">• <b>Als bitmap in printer laden:</b> Als deze optie gekozen is, laadt het stuurprogramma de lettertypes als bitmap afbeeldingen. Wanneer u een document met een ingewikkeld lettertype wilt afdrukken (bijvoorbeeld Koreaans of Chinees) gaat het afdrukken sneller als u deze optie selecteert.</li> <li data-bbox="625 587 1208 807">• <b>Als grafische informatie afdrukken:</b> Als u deze optie selecteert, laadt het stuurprogramma de lettertypes als grafische afbeeldingen. Als u een document met veel afbeeldingen en betrekkelijk weinig TrueType lettertypes afdrukt, kunt u de afdruksnelheid verhogen door deze instelling te kiezen.</li> </ul> <p data-bbox="625 819 1208 1006">Als de optie <b>Alle tekst zwart afdrukken</b> is aangekruist, wordt alle tekst in uw document in zwart afgedrukt, onafhankelijk van de kleur die de tekst op het scherm heeft. Wanneer deze optie niet is aangekruist, wordt gekleurde tekst in grijstinten afgedrukt.</p>

## Watermerken afdrukken



Met de optie Watermerk kunt u over een bestaande tekst heen een diagonale tekst afdrukken, bijvoorbeeld in grote grijze letters "CONCEPT" of "VERTROUWELIJK". U kunt de tekst alleen op de eerste pagina of op alle pagina's afdrukken.

Bij uw printer worden een aantal watermerken standaard meegeleverd. Deze kunt u desgewenst wijzigen en u kunt ook nieuwe watermerken toevoegen.

### Een bestaand watermerk gebruiken

- 1 Wanneer u de afdrুকinstellingen vanuit uw programma wijzigt, gaat u naar het scherm Eigenschappen van de printer. Zie pagina 4.2.
- 2 Klik op tabblad **Extra** en selecteer in de lijst bij **Watermerk** het watermerk dat u wilt gebruiken. Het voorbeeld hiervan wordt getoond.

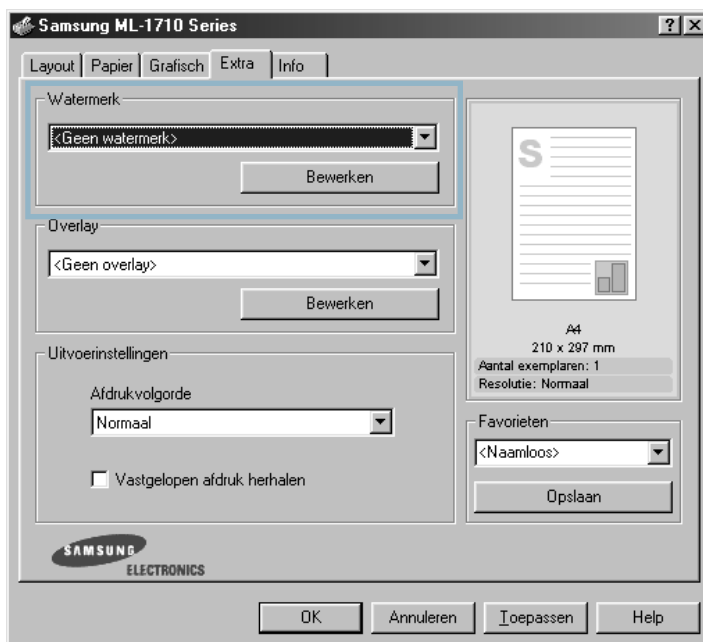

- 3 Klik op **OK** om het afdrukken te starten.

## Een nieuw watermerk maken

- 1 Wanneer u de afdrুকinstellingen vanuit uw programma wijzigt, gaat u naar het scherm Eigenschappen van de printer. Zie pagina 4.2.
- 2 Klik op tabblad **Extra** en vervolgens in het Watermerk-gedeelte op de knop **Bewerken**. Het venster Watermerken wordt geopend.

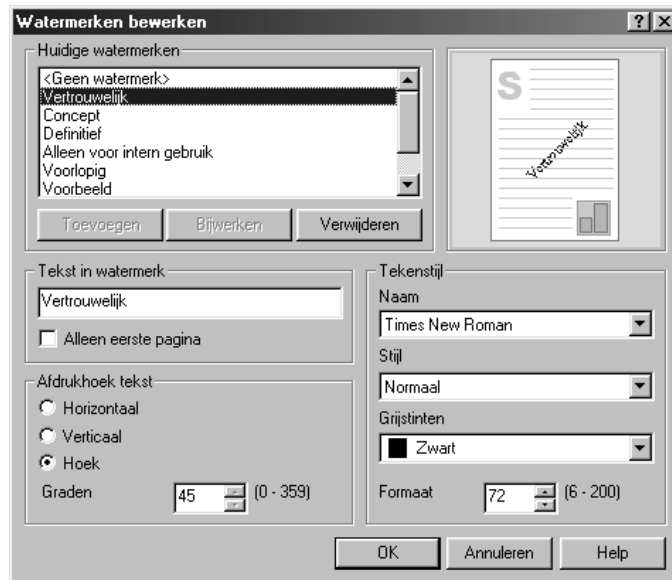

- 3 In het invoervenster **Tekst in watermerk** geeft u de tekst in die u als watermerk wilt afdrucken.

De tekst wordt in het voorbeeldvenster getoond. Zo krijgt u een indruk hoe het watermerk er op de afdrुक uit zal zien.

Als het vakje **Alleen eerste pagina** is aangekruist, wordt het watermerk alleen op de eerste pagina afgedrुक.

- 4 Pas de watermerkopties aan uw wensen aan.

In het gedeelte **Tekensijl** kunt u het gewenste lettertype, de lettergrootte en de kleur selecteren. In het gedeelte **Afdrukhoek tekst** kunt u aangeven met welke hoek de tekst moet worden afgedrुक.

- 5 Om uw nieuwe watermerk aan de lijst toe te voegen, klikt u op **Toevoegen**.

- 6 Als uw instellingen naar wens zijn, klikt u op **OK** en drukt u uw document af.

Als u geen watermerk meer wilt gebruiken, selecteert u in de **Watermerk** keuzelijst **<Geen watermerk>**.

## Een watermerk bewerken

- 1 Wanneer u de afdrুকinstellingen vanuit uw programma wijzigt, gaat u naar het scherm Eigenschappen van de printer. Zie pagina 4.2.
- 2 Klik op tabblad **Extra** en vervolgens in het Watermerk-gedeelte op de knop **Bewerken**. Het venster Watermerken wordt geopend.
- 3 Selecteer in de lijst met Huidige watermerken het watermerk dat u wilt wijzigen. Wijzig desgewenst de watermerktekst en de opties. Zie "Een nieuw watermerk maken" op pagina 4.20.
- 4 Sla de wijzigingen op door op **Bijwerken** te klikken.
- 5 Klik op **OK**.

# 4

## Een watermerk verwijderen

- 1 Wanneer u de afdrুকinstellingen vanuit uw programma wijzigt, gaat u naar het scherm Eigenschappen van de printer. Zie pagina 4.2.
- 2 Klik op tabblad **Extra** en vervolgens in het Watermerk-gedeelte op de knop **Bewerken**. Het venster Watermerken wordt geopend.
- 3 Selecteer in de lijst **Huidige watermerken** het watermerk dat u wilt verwijderen en klik op **Verwijderen**.
- 4 Klik op **OK**.

# Overlays afdrukken

## Wat is een overlay?



Een overlay is een tekst of afbeelding die met een speciaal bestandsformaat op de harde schijf van uw computer is opgeslagen en die u met ieder gewenst document kunt afdrukken. Overlays worden vaak gebruikt in plaats van voorbedrukt briefpapier of formulieren. In plaats van een voorbedrukt vel briefpapier of een formulier te gebruiken, kunt u een overlay samenstellen die dezelfde informatie bevat. U hoeft in dat geval geen speciaal papier in de printer te laden. Het enige wat u hoeft te doen is aan de printer doorgeven welke overlay voor uw document gebruikt moet worden.

## Een nieuwe pagina-overlay maken

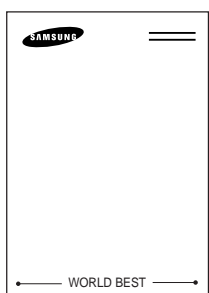

Voordat u een pagina-overlay kunt gebruiken, moet u een nieuwe pagina-overlay samenstellen die bijvoorbeeld het logo en de adresgegevens van uw bedrijf of de gewenste afbeelding bevat.

- 1 Maak of open een document met de tekst of afbeelding die u voor de overlay wilt gebruiken. Zorg ervoor dat de tekst precies op de plaats staat waar deze afgedrukt moet worden. Sla het bestand eventueel op voor toekomstig gebruik.
- 2 Wanneer u de afdrukinstellingen vanuit uw programma wijzigt, gaat u naar het scherm Eigenschappen van de printer. Zie pagina 4.2.
- 3 Klik op tabblad **Extra** en klik in het gedeelte **Overlay** op **Bewerken**.

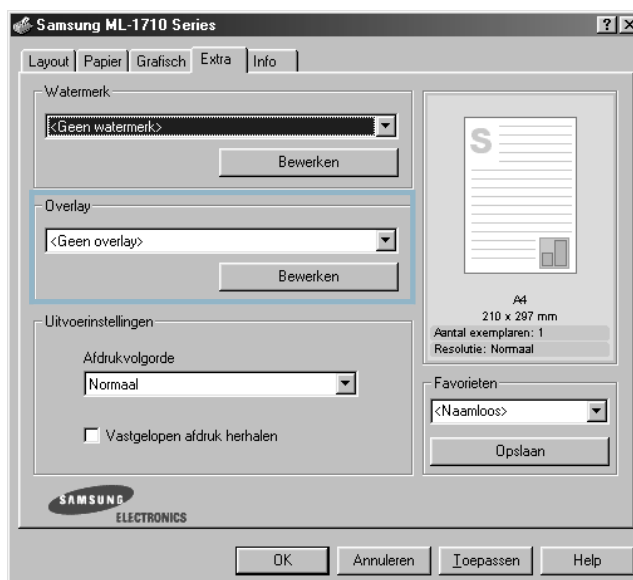

- 4 In het venster Overlays klikt u op **Nieuwe overlay maken**.

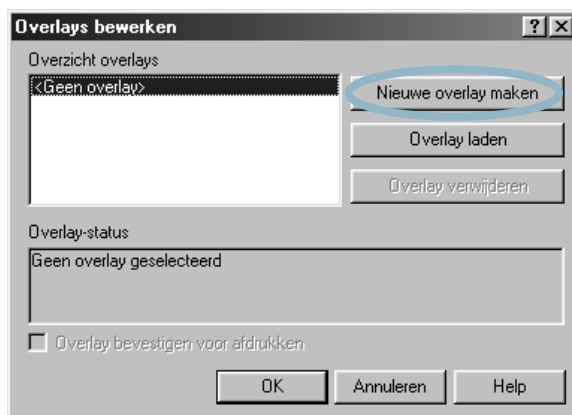

- 5 In het venster Nieuwe overlay maken geeft u in het invoerveld **Bestandsnaam** een naam van maximaal 8 posities in. Selecteer eventueel het pad naar de bestemming (standaard is dit C:\Formover).

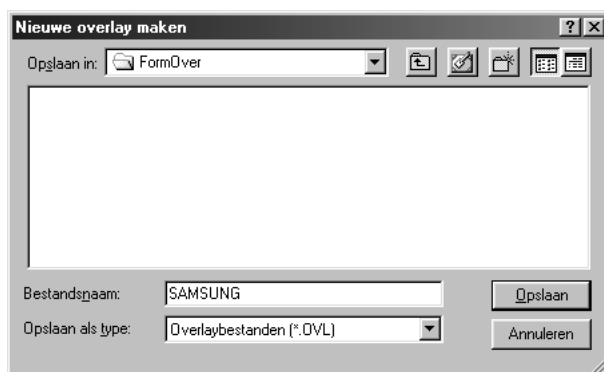

- 6 Klik op **Opslaan**. U zult zien dat de naam is toegevoegd aan het **Overzicht overlays**.

- 7 Klik zo vaak als nodig op **OK** of **Ja**.

Het bestand wordt niet afgedrukt, maar op de harde schijf van uw computer opgeslagen.



**NB:** Het formaat van het overlaydocument moet exact hetzelfde zijn als dat van het document waaraan u het toe wilt voegen. Stel geen overlays met watermerken samen.



## Een pagina-overlay gebruiken

Nadat u een overlay hebt samengesteld, kunt u deze met uw document afdrucken. Dit doet u als volgt:

- 1 Maak of open het document dat u wilt afdrucken.
- 2 Wanneer u de afdrukinstellingen vanuit uw programma wijzigt, gaat u naar het scherm Eigenschappen van de printer. Zie pagina 4.2.
- 3 Klik op tabblad **Extra**.
- 4 Selecteer in de keuzelijst **Overlay** de overlay die u wilt gebruiken.
- 5 Als de overlay die u zoekt niet in de lijst **Overlay** voorkomt, klikt u op **Bewerken** en **Overlay laden**. Vervolgens selecteert u het gewenste bestand.

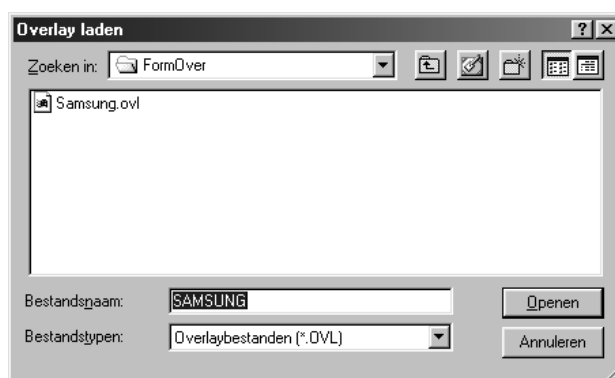

Ook als de overlay die u wilt gebruiken op een extern medium (bijvoorbeeld cd-rom of diskette) is opgeslagen, kunt u deze laden via het venster Overlay laden.

Nadat u het bestand hebt geselecteerd, klikt u op **Openen**. Het bestand is nu in het **Overzicht overlays** opgenomen, zodat u deze voor uw afdruk kunt selecteren.



- 6 Klik eventueel op **Overlay bevestigen voor afdrucken**. Als dit vakje is aangekruist, wordt iedere keer dat u een document afdruckt een bevestiging gevraagd of u bij het document de overlay wilt afdrucken.

Als u in dat geval **Ja** antwoordt, wordt de geselecteerde overlay bij uw document afgedrukt. Als u **Nee** antwoordt, wordt geen overlay afgedrukt.

Als dit vakje leeg is en er wel een overlay is geselecteerd, wordt automatisch bij elk document de overlay afgedrukt.

- 7 Klik zo vaak als nodig op **OK** of **Ja** totdat de printer begint met afdrucken.

De geselecteerde overlay wordt bij uw afdrucktaak geladen en met uw document afgedrukt.



**NB:** De voor de overlay ingestelde resolutie moet hetzelfde zijn als die van het document waarbij u de overlay afdruckt.

## Een pagina-overlay verwijderen

Overlays die u niet meer gebruikt, kunt u verwijderen.

- 1 In het venster Eigenschappen van de printer klikt u op tabblad **Extra**.
- 2 In het gedeelte **Overlay** klikt u op **Bewerken**.
- 3 Selecteer in het **Overzicht overlays** de overlay die u wilt verwijderen.
- 4 Klik op **Overlay verwijderen**.
- 5 Klik zo vaak als nodig op **OK** totdat u het venster Afdrucken verlaten hebt.

## Het programma Printerstatus monitor gebruiken

Als u de Printerstatus monitor software heeft geïnstalleerd, kunt u op elk gewenst moment de huidige status van de printer nagaan. Als er een fout in de printer optreedt, wordt de Printerstatus monitor geopend en wordt aangegeven welke fout is opgetreden.

### Printerstatus monitor openen

- 1 Dubbelklik in de Windows taakbalk op het pictogram van de Printerstatus monitor.

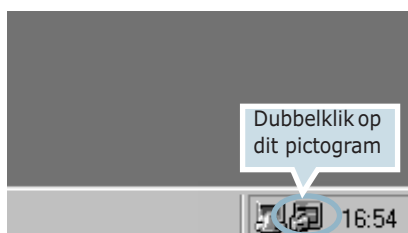

U kunt de Printerstatus monitor ook openen door in het Windows **Start** menu **Programma's, Samsung ML-1710 serie** en **Samsung Printerstatus Monitor** te selecteren.

- 2 Het Samsung ML-1710 serie Statusmonitor venster wordt geopend.



## Instellingen Printerstatus monitor wijzigen

Als u in het venster Printerstatus monitor op het pictogram Configuratie  klikt, verschijnt het volgende venster:

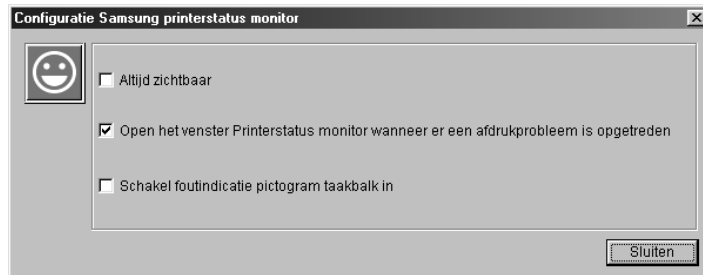

- **Altijd zichtbaar:** Het venster Printerstatus monitor wordt nooit bedekt door vensters van andere programma's.
- **Open het venster Printerstatus monitor wanneer er een afdrukprobleem is opgetreden:** Het venster van de Printerstatus monitor verschijnt automatisch wanneer er een probleem met de printer is.
- **Schakel foutindicatie pictogram taakbalk in:** Als er een probleem met de printer optreedt, knippert het pictogram in de taakbalk om aan te geven dat er iets niet in orde is.



**NB:** Wanneer de Printerstatus monitor wordt geopend om aan te geven dat er iets niet in orde is, wordt de bijbehorende oplossing getoond.

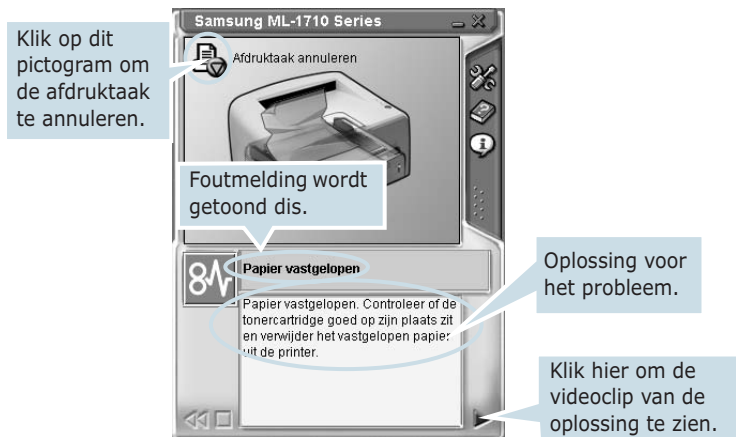

---

# Printer in een netwerk opnemen

U kunt de printer rechtstreeks op een daarvoor binnen het netwerk geselecteerde computer (de "hostcomputer") aansluiten. Via een Windows 9x, NT, Me, 2000, XP netwerkprinteraansluiting kunnen alle gebruikers binnen het netwerk van de printer gebruik maken.

## Windows 9x/Me

### Hostcomputer configureren

- 1 Start Windows.
- 2 Selecteer vanuit het **Start** menu **Instellingen, Configuratiescherm** en dubbelklik op het **Netwerk** pictogram.
- 3 Kruis het vakje **Bestanden en printers delen** aan en klik op **OK**.
- 4 Klik op **Start**; selecteer **Instellingen** en vervolgens **Printers**. Dubbelklik op de naam van uw printer.
- 5 Selecteer in het **Printer** menu **Eigenschappen**.
- 6 Klik op tabblad **Delen** en kruis het vakje **Gedeeld als** aan. Geef de naam waaronder de printer gedeeld wordt in en klik op **OK**.

### Client PC configureren

- 1 Klik met de rechter muisknop op **Start** en selecteer **Verkennen**.
- 2 Open in de linker kolom uw netwerkmap.
- 3 Klik met de rechter muisknop op de naam waaronder de printer gedeeld is en selecteer **Printerpoort toewijzen**.
- 4 Selecteer de gewenste poort, kruis het vakje **Opnieuw verbinden bij aanmelden** aan en klik daarna op **OK**.
- 5 Selecteer vanuit het **Start** menu **Instellingen** en daarna **Printers**.
- 6 Dubbelklik op het pictogram van uw printer.
- 7 Selecteer in het **Printer** menu **Eigenschappen**.
- 8 Druk op tabblad **Details**, selecteer de printerpoort en klik op **OK**.

# Windows NT/2000/XP

## Hostcomputer configureren

- 1 Start Windows.
- 2 Selecteer vanuit het **Start** menu **Instellingen** en vervolgens **Printers**. (Windows NT/2000)  
Selecteer vanuit het **Start** menu **Printers en faxapparaten**. (Windows XP)
- 3 Dubbelklik op het pictogram van uw printer.
- 4 Selecteer in het **Printer** menu **Delen**.
- 5 Kruis het vakje **Gedeeld** aan. (Windows NT)  
Kruis het vakje **Gedeeld als** aan. (Windows 2000)  
Kruis het vakje **Deze printer delen** aan. (Windows XP)

Geef de **Sharenaam** in waaronder de printer wordt gedeeld en klik op **OK**.

## Client PC configureren

- 1 Klik met de rechter muisknop op **Start** en selecteer **Verkennen**.
- 2 Open in de linker kolom uw netwerkmap.
- 3 Klik op de naam waaronder de printer gedeeld is.
- 4 Selecteer vanuit het **Start** menu **Instellingen** en daarna **Printers**. (Windows NT/2000)  
Selecteer vanuit het **Start** menu **Printers en faxapparaten**. (Windows XP)
- 5 Dubbelklik op het pictogram van uw printer.
- 6 Selecteer in het **Printer** menu **Eigenschappen**.
- 7 Druk op tabblad **Poorten** en klik op **Poort toevoegen**.
- 8 Selecteer **Lokale poort** en klik op **Nieuwe poort**.
- 9 Vul het invoerveld **Geef een poortnaam op** in en geef de naam in waaronder de printer wordt gedeeld.
- 10 Klik op **OK** en vervolgens op **Sluiten**.
- 11 Klik op **OK**. (Windows NT)  
Klik op **Toepassen** en daarna op **OK**. (Windows 2000/XP)

# *NOTITIES*



# 5

## Printer onderhouden

In dit hoofdstuk kunt u lezen wat de beste manier is om de tonercassette en uw printer te onderhouden.

U vindt informatie over de volgende onderwerpen:

- **Onderhoud tonercassette**
- **Printer reinigen**
- **Verbruiksartikelen en te vervangen onderdelen**



---

# Onderhoud tonercassette

## Bewaren tonercassette

Houd u voor de beste resultaten aan de volgende richtlijnen:

- Haal de tonercassette pas uit de verpakking op het moment dat u deze gaat gebruiken.
- Vul tonercassettes niet bij. **Schade aan de printer die het gevolg is van een bijgevulde cassette, valt niet onder de garantie.**
- Bewaar tonercassettes in dezelfde ruimte als de printer.
- Om schade aan de tonercassette te voorkomen, moet u ervoor zorgen dat deze niet langer dan enkele minuten aan daglicht wordt blootgesteld.

## Verwachte gebruiksduur van de tonercassette

De gebruiksduur van de tonercassette hangt af van de hoeveelheid toner die tijdens het afdrucken wordt gebruikt. Wanneer u tekstdocumenten met een gemiddelde dekking van 5 % afdruckt, gaat een nieuwe tonercassette gemiddeld 3 000 pagina's mee. (Voor de bij de printer geleverde tonercassette is dit 1 000 pagina's.)

## Tonerspaarstand

Om toner te besparen, drukt u op de **Cancel** toets van het bedieningspaneel van de printer. De toets licht dan op. U kunt de Tonerspaarstand ook inschakelen via het venster Eigenschappen van de printer. Zie "Tonerspaarstand" op pagina 4.8. Als u deze optie selecteert, gaat de tonercassette langer mee en hebt u lagere kosten per pagina, hoewel dit enigszins ten koste gaat van de afdrukkwaliteit.

## Toner opnieuw verdelen

Wanneer de toner op begint te raken, worden gedeelten van uw document vaag of lichter afgedrukt. U kunt proberen de afdrukkwaliteit tijdelijk te verbeteren door de resterende toner over de cassette te herverdelen, bijvoorbeeld om een afdruktaak af te maken voordat u de tonercassette vervangt. Dit doet u als volgt:

- 1 Open de voorklep door deze naar u toe te trekken.

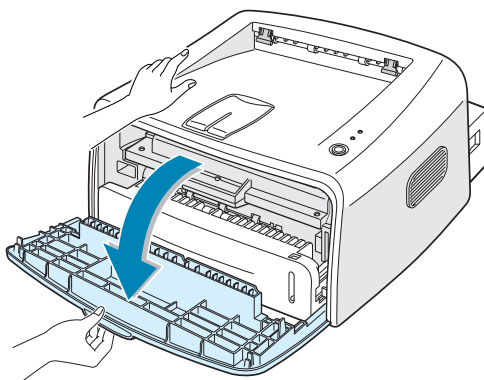

- 2 Duw de tonercassette omlaag en haal hem uit de printer.

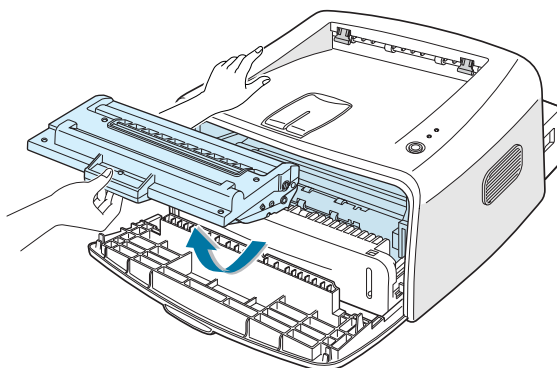

### Let op:

- Steek uw hand niet te ver in de printer. Het fixeergedeelte kan heet zijn.
- Om schade aan de tonercassette te voorkomen, moet u ervoor zorgen dat de cassette niet langer dan enkele minuten aan daglicht wordt blootgesteld.

- 3** Verdeel de nog aanwezige toner over de cassette door de cassette voorzichtig een keer of vijf, zes heen en weer te schudden.

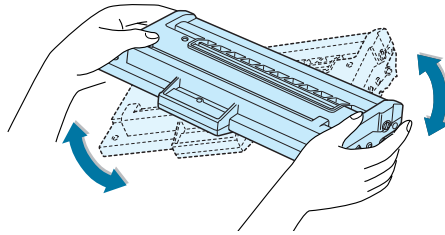

**NB:** Als er toner op uw kleding komt, veegt u deze af met een droge doek en reinigt u de kleding met koud water. Heet water hecht de toner aan de stof!

- 4** Zet de tonercassette terug in de printer. Controleer of de cassette op zijn plaats klikt.

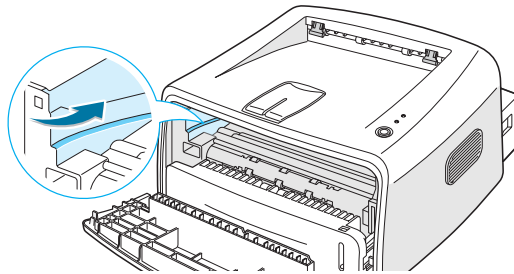

- 5** Sluit de voorklep. Controleer of de klep goed dicht zit. Als deze niet goed gesloten is, kunnen tijdens het afdrucken fouten optreden.

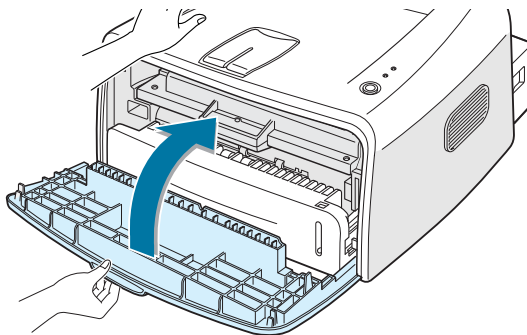

## Tonercassette vervangen

Als de afdrucken ook na het herverdelen van de toner te licht zijn (zie pagina 5.3), moet u de tonercassette vervangen.

Verwijder de oude cassette en plaats een nieuwe. Zie "Tonercassette plaatsen" op pagina 2.4.

---

## Printer reinigen

Voor een goede afdrukkwaliteit is het van belang de printer goed schoon te houden door onderstaande instructies op te volgen. Doe dit iedere keer als u de tonercassette vervangt of als de afdrukkwaliteit achteruit gaat.



**NB:** Vermijd tijdens het reinigen van de binnenkant van de printer dat u de transferrol aanraakt (deze bevindt zich onder de tonercassette). Vet of olie op uw vingers kan tot problemen met de afdrukkwaliteit leiden.



**LET OP:** Wanneer u de behuizing van de printer schoonmaakt met schoonmaakmiddelen die veel alcohol, oplosmiddelen of andere bijtende bestanddelen bevatten, kan deze van kleur veranderen of barsten.

### Buitenzijde reinigen

U kunt de behuizing van de printer het best schoonmaken met een zachte, niet-pluizende doek. U kunt de doek enigszins bevochtigen met water, maar let erop dat er geen water op of in de printer komt.

### Binnenzijde reinigen

Tijdens het afdrucken kunnen zich in de printer papierresten, toner en stof verzamelen. Dit kan op een gegeven moment problemen met de afdrukkwaliteit gaan veroorzaken, zoals tonervlekken of vegen. Deze problemen kunnen worden opgeheven of tegengegaan door de binnenkant van de printer te reinigen.

### Binnenzijde printer reinigen

- 1 Zet de printer uit en haal de stekker uit het stopcontact. Wacht daarna tot de printer is afgekoeld.
- 2 Open de voorklep en verwijder de tonercassette. Duw de tonercassette omlaag en haal hem uit de printer.

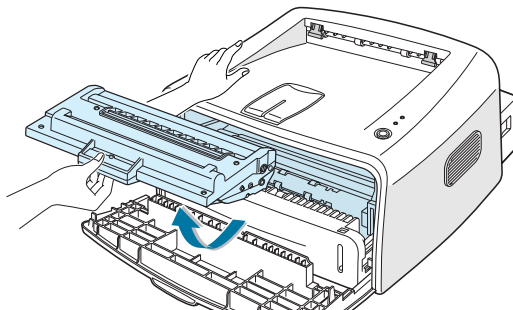

- 3 Verwijder met een droge, niet-pluizende doek eventueel stof en gemorste toner in het gedeelte van de tonercassette en de tonercassette-opening.

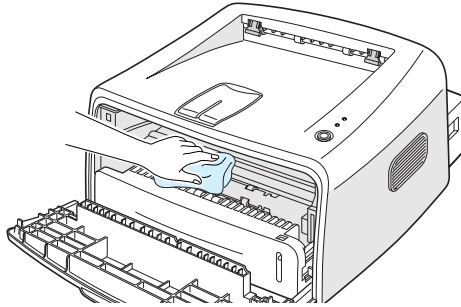

**NB:** Om schade aan de tonercassette te voorkomen, mag u de cassette niet langer dan een paar minuten aan daglicht blootstellen. Dek de cassette zo nodig af met een stuk papier. Let er ook op dat u de zwarte transferrol in de printer niet aanraakt.

- 4 Zet de tonercassette terug en sluit de klep. Controleer of de klep goed dicht zit. Als deze niet goed gesloten is, kunnen tijdens het afdrukken fouten optreden.

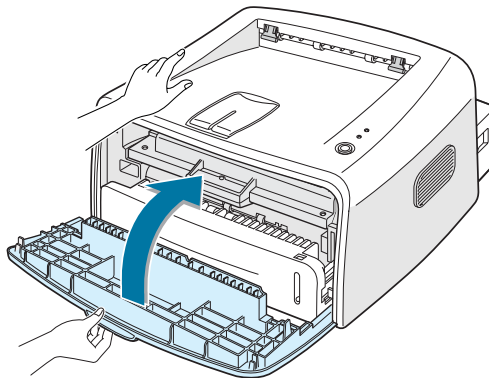

- 5 Doe de stekker weer in het stopcontact en zet de printer aan.

## Schoonmaakblad afdrukken

Door een schoonmaakblad af te drukken, wordt de drum in de tonercassette gereinigd. Doe dit als er vlekken of vegen op uw afdrukken verschijnen. Hierbij wordt een vel met tonerresten geproduceerd, dat u kunt weggooien.

- 1 Controleer of de printer aan staat en klaar is voor gebruik, en of er papier in de lade zit.
- 2 Houd de **Cancel** toets op het bedieningspaneel ongeveer 10 seconden ingedrukt.

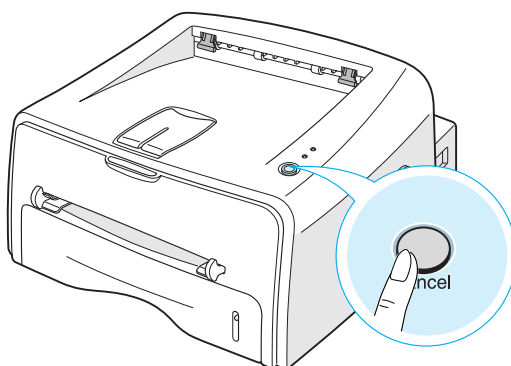

5

- 3 Uw printer voert automatisch een vel papier in en drukt een schoonmaakblad met stof of tonerresten af.



**NB:** Het cassetteschoonmaakproces kan enige tijd duren. U kunt dit proces onderbreken door de printer uit te zetten.

---

## Verbruiksartikelen en te vervangen onderdelen

Om de kwaliteit van de printer zo goed mogelijk te houden en papierstoringen te voorkomen, zal het van tijd tot tijd nodig zijn bepaalde onderdelen als de transferrol en de fixeereenheid (fuser) te vervangen.

De volgende onderdelen dienen na het afdrucken van een bepaald aantal pagina's vervangen te worden:

Onderdeel	Aantal afdrucken (gemiddeld)
Papierdoorvoerrol	60,000
Transferrol	60,000
Papieropnamerol	60,000
Fixeereenheid (fuser)	60,000

Voor de aanschaf van verbruiksartikelen en nieuwe onderdelen kunt u terecht bij een Samsung dealer of de leverancier van de printer. Wij adviseren nadrukkelijk om genoemde onderdelen door een ervaren technicus te laten vervangen.



# 6

## Problemen oplossen

In dit hoofdstuk vindt u nuttige informatie over wat u moet doen als er tijdens het afdrukken een probleem optreedt.

De volgende onderwerpen worden behandeld:

- **Checklist voor het oplossen van problemen**
- **Algemene afdrukproblemen oplossen**
- **Vastgelopen papier verwijderen**
- **Problemen met de afdrukkwaliteit oplossen**
- **Foutmeldingen oplossen**
- **Algemene Windows problemen oplossen**
- **Algemene Linux problemen oplossen**



## Checklist voor het oplossen van problemen

Als de printer niet goed werkt, kunt u de volgende checklist raadplegen en de daarbij vermelde oplossing(en) proberen.

Controle	Oplossing
Controleer de stekker, het netsnoer en de aan-/uitschakelaar.	Probeer eventueel of de printer het wel doet als u de stekker in een ander stopcontact doet.
Controleer of het <b>On Line/Error</b> lampje brandt.	Als de printer klaar is voor gebruik, licht het <b>On Line/Error</b> lampje groen op. Licht het <b>On Line/Error</b> lampje rood op, kijk dan bij "Foutmeldingen oplossen" op pagina 6.18.
Houd de <b>Cancel</b> toets ingedrukt om een demopagina af te drukken.	<ul style="list-style-type: none"><li>• Als er geen demopagina wordt afgedrukt, controleert u eerst of er papier in de papierlade zit.</li><li>• Als er papier in de printer is vastgelopen, kijkt u bij "Vastgelopen papier verwijderen" op pagina 6.7.</li></ul>
Controleer of de demopagina goed is afgedrukt.	Als de afdrukkwaliteit niet goed is, kijkt u bij "Problemen met de afdrukkwaliteit oplossen" op pagina 6.12.
Druk met uw programma een pagina af om te controleren of de computer en printer goed op elkaar zijn aangesloten en goed met elkaar communiceren.	<ul style="list-style-type: none"><li>• Als de pagina niet wordt afgedrukt, controleert u of de kabel tussen de printer en de computer goed is aangesloten.</li><li>• Controleer in de printerwachtrij of spooler of een afdruktaak onderbroken is.</li><li>• Controleer in uw programma of het juiste printerstuurprogramma en de juiste communicatiepoort worden gebruikt. Als de afdruk tijdens het afdrukken wordt onderbroken, kijkt u bij "Algemene afdrukproblemen oplossen" op pagina 6.3.</li></ul>
Als het probleem na het doorlopen van deze checklist nog niet is opgelost, raadpleegt u de volgende hoofdstukken:	<ul style="list-style-type: none"><li>• "Algemene afdrukproblemen oplossen" op pagina 6.3.</li><li>• "Foutmeldingen oplossen" op pagina 6.18.</li><li>• "Algemene Windows problemen oplossen" op pagina 6.19.</li><li>• "Algemene Linux problemen oplossen" op pagina 6.20.</li></ul>

## Algemene afdrukproblemen oplossen

Ingeval van problemen met de werking van de printer, kunt u onderstaande oplossing(en) proberen.

Probleem	Mogelijke oorzaak	Oplossing
De printer drukt niets af	De printer krijgt geen stroom.	Controleer de stekker en het netsnoer, de aan-/uitschakelaar en de stroombron/het stopcontact.
	De printer is niet als standaardprinter geselecteerd.	Selecteer in Windows in de map Printers de <b>Samsung ML-1710 Series</b> als standaard-printer.
	Controleer het volgende:	<ul style="list-style-type: none"><li>• Is de klep van de printer dicht?</li><li>• Is in de printer papier vastgelopen?</li><li>• Is de papierlade of handinvoer leeg?</li><li>• Is er een tonercassette geplaatst?</li></ul> Bij een systeemfout van de printer adviseren wij u contact op te nemen met een Samsung service center.
	Heeft u gekozen voor Handinvoer?	Leg een vel papier in de handinvoer. Om het afdrukken te starten, drukt u op de toets <b>Cancel</b> op het bedieningspaneel.
	Kabel tussen de computer en printer niet goed aangesloten.	Maak de kabel los en sluit deze opnieuw aan.
	De kabel tussen de computer en de printer is defect.	Sluit de kabel zo mogelijk aan op een andere computer waarvan u weet dat die goed werkt en druk een document af; probeer een andere printerkabel.
	De poortinstelling is niet juist.	Controleer in Windows of de afdruktaak naar de juiste poort wordt gestuurd (bijvoorbeeld LPT1). Als uw computer meer poorten heeft, controleert u of de printer op de juiste poort is aangesloten.
	Misschien is de printer niet goed geconfigureerd.	Controleer bij de eigenschappen van de printer of alle instellingen juist zijn.

Probleem	Mogelijke oorzaak	Oplossing
De printer drukt niets af. (vervolg)	Misschien is het printerstuurprogramma niet goed geïnstalleerd.	Installeer het printerstuurprogramma opnieuw (zie pagina 2.18). Druk ter controle een demopagina af.
	De printer werkt niet goed.	Controleer de lampjes op het bedieningspaneel om na te gaan of de printer een systeemfout aangeeft.
De printer haalt het papier uit de verkeerde invoer.	Misschien is in de eigenschappen van de printer niet de juiste invoer geselecteerd.	Bij veel programma's wordt de invoer geselecteerd via tabblad <b>Papier</b> in de Eigenschappen van de printer. Selecteer de juiste invoer. Zie pagina 4.6.
De printer voert het papier niet in.	Het papier is niet goed geladen.	Verwijder het papier uit de lade en leg het goed terug.
	Er zit teveel papier in de lade.	Haal het teveel aan papier uit de lade.
	Het papier is te dik.	Gebruik alleen papier dat aan de in deze handleiding vermelde specificaties voldoet.
Het afdrukken gaat erg langzaam.	De afdruktaak is te complex.	Maak de pagina minder complex door bijvoorbeeld afbeeldingen te verwijderen of wijzig de instellingen van de afdrukkwaliteit.  De maximum afdruksnelheid van deze printer is 16 pagina's (bij A4) respectievelijk 17 pagina's (bij Letter) per minuut.
	Onder Windows 9x/Me is de spool-instelling niet juist.	Selecteer vanuit het <b>Start</b> menu <b>Instellingen</b> en <b>Printers</b> . Klik met de rechter muisknop op het pictogram van de <b>Samsung ML-1710</b> en selecteer <b>Eigenschappen</b> . Klik op tabblad <b>Details</b> en selecteer de knop <b>Spool instellingen</b> . Selecteer de gewenste spool-instelling.
De helft van de pagina is leeg.	De pagina lay-out is te complex.	Maak de lay-out minder complex door bijvoorbeeld afbeeldingen te verwijderen.
	De bij Oriëntatie gekozen instelling is niet juist.	Wijzig in uw programma de oriëntatie in Staand of Liggend.
	Het gebruikte papierformaat stemt niet overeen met de bij Formaat gekozen instelling.	Controleer of de bij Formaat gekozen instelling hetzelfde is als het papier in de invoer.

Probleem	Mogelijke oorzaak	Oplossing
Het papier loopt steeds vast.	Er zit teveel papier in de invoer.	Verwijder het teveel aan papier uit de lade. Gebruik voor het afdrucken van speciaal afdrukmetaal de handinvoer.
	De gebruikte papiersoort wordt niet ondersteund.	Gebruik alleen papier dat aan de in deze handleiding vermelde specificaties voldoet.
	De gekozen uitvoermethode is niet juist.	Voor speciaal afdrukmetaal, bijvoorbeeld dik papier, gebruikt u niet de boventuitvoer (afdruk omlaag gericht), maar de achteruitvoer (afdruk naar boven).
	Misschien zitten er nog papierresten in de printer.	Open de voorklep en verwijder eventuele papierresten.
De printer drukt wel af, maar niet de juiste tekst, de tekst is vervormd of niet compleet.	De printerkabel is niet goed aangesloten of defect.	Maak de printerkabel los en sluit deze opnieuw aan. Probeer een document af te drukken dat u al eerder met succes hebt afgedrukt. Sluit de kabel en printer zo mogelijk aan op een andere computer en druk een document af dat u al eerder met succes hebt afgedrukt. Probeer het eventueel met een andere printerkabel.
	U heeft niet het juiste stuurprogramma geselecteerd.	Controleer in het afdrukmenu van de toepassing of u de juiste printer hebt geselecteerd.
	Het toepassingsprogramma werkt niet goed.	Probeer of u met een ander programma wel kunt afdrucken.
	Het besturings-systeem werkt niet goed.	Voor elke versie van Windows geldt het volgende: Ga naar DOS (klik vanuit het <b>Start</b> menu op <b>Uitvoeren</b> en geef in: command). Bij <b>C:\</b> geeft u het commando <b>Dir LPT1</b> in (ervan uitgaand dat de printer is aangesloten op LPT1). Druk vervolgens op <b>Enter</b> . Sluit Windows af en start de computer opnieuw. Zet de printer uit een weer aan.

Probleem	Mogelijke oorzaak	Oplossing
Er worden alleen lege pagina's afgedrukt.	De tonercassette is leeg of beschadigd.	Verdeel de nog aanwezige toner over de cassette. Zie pagina 5.3. Vervang zo nodig de tonercassette.
	Het bestand bevat blanco pagina's.	Controleer in het bestand of het blanco pagina's bevat.
	Een onderdeel, bijv. de controller, is misschien defect.	Neem contact op met het service center.
Bij Adobe Illustrator worden de afbeeldingen niet goed afgedrukt.	De instelling in het programma is niet juist.	Selecteer via tabblad <b>Grafisch</b> bij <b>Geavanceerde opties: Als bitmap in printer laden</b> en druk het document opnieuw af.

---

**LET OP:**

Als na het afdrukken van ongeveer 60.000 pagina's problemen optreden, moet de transferrol worden vervangen. Neem daarover contact op met het service center.

---

---

## Vastgelopen papier verwijderen

Het kan voorkomen dat het papier tijdens een afdruktaak vastloopt. Dit kan de volgende oorzaken hebben:

- De lade is te vol of het papier is niet goed geladen.
- De lade is er tijdens het afdrucken uitgetrokken.
- De voorklep is tijdens het afdrucken geopend.
- Het papier voldoet niet aan de in deze handleiding vermelde specificaties. Zie "Papierspecificaties" op pagina 7.13.
- Het papier is te groot of te klein. Zie "Papierspecificaties" op pagina 7.13.

Als er papier in de printer is vastgelopen, licht het lampje **On Line/Error** van het bedieningspaneel rood op. Kijk waar het papier is vastgelopen en verwijder dit. Kijk desnoods in de printer zelf.

### Het papier is vastgelopen in het uitvoergedeelte



**NB:** Wanneer in dit gedeelte papier vastloopt, kan er losse toner op het papier zitten. Als u toner op uw kleding krijgt, wast u dit met koud water af. Bij gebruik van warm water hecht de toner zich aan de stof.

- 1 Als het papier in het uitvoergedeelte is vastgelopen en een groot gedeelte van het papier is zichtbaar, trekt u dit er recht uit.

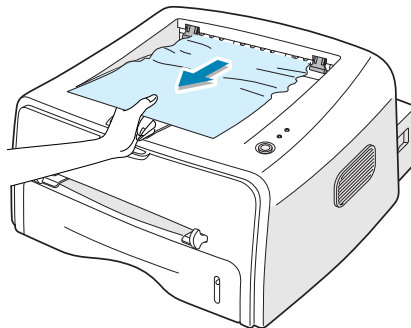

Als u weerstand voelt wanneer u het papier eruit probeert te trekken, stopt u met trekken en gaat u verder met de volgende stap.

2 Open de achteruitvoer.

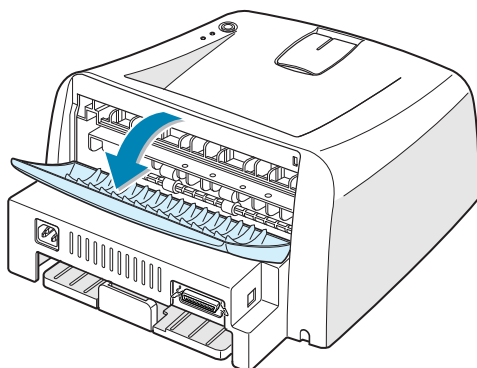

3 Maak het papier los en trek het voorzichtig naar buiten.

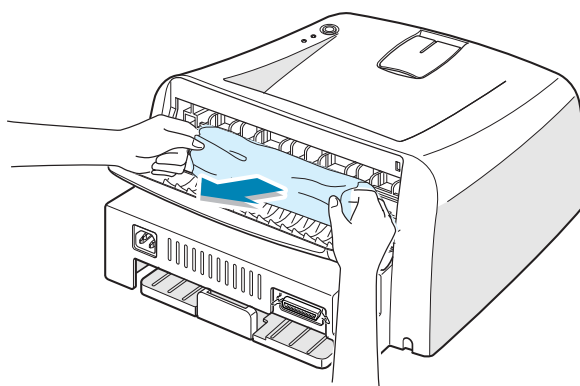

**NB:** Wees voorzichtig wanneer u de achterklep opent. De binnenzijde van de printer kan nog warm zijn.

4 Sluit de achteruitvoer.

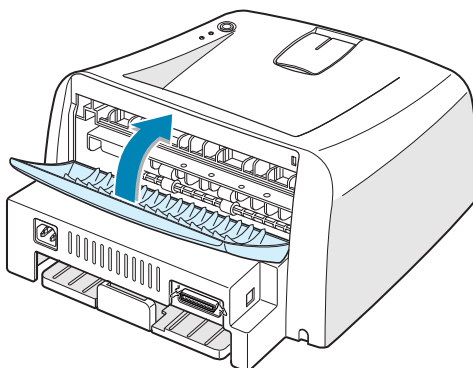

5 Doe de voorklep open en weer dicht. Het afdrucken kan worden hervat.

## Het papier is vastgelopen in het invoergeedeelte

- 1 Schuif de lade naar buiten zodat u het vastgelopen papier kunt verwijderen.

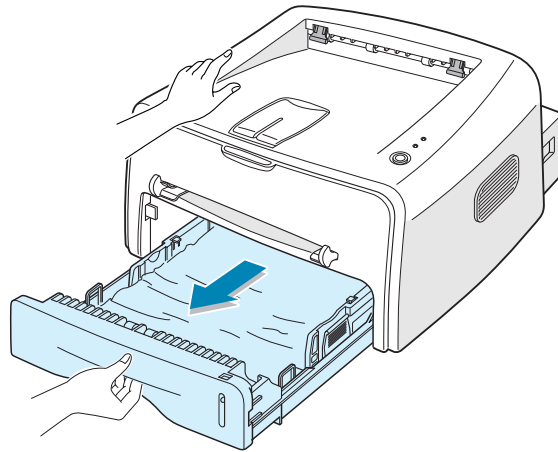

- 2 Trek het vastgelopen papier aan de zichtbare rand naar buiten. Controleer of het papier recht in de lade zit.

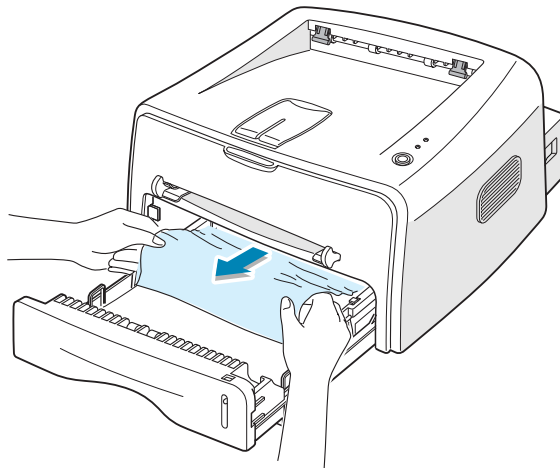

- 3 Schuif de lade terug in de printer.
- 4 Doe de voorklep open en weer dicht. Het afdrucken kan worden hervat.



## Het papier is vastgelopen bij de tonercassette

- 1 Doe de voorklep open.

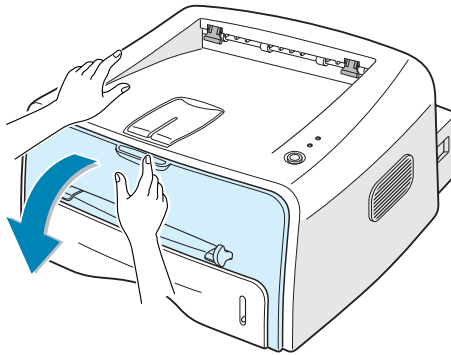

- 2 Haal de tonercassette eruit. Duw de tonercassette omlaag en haal hem uit de printer.

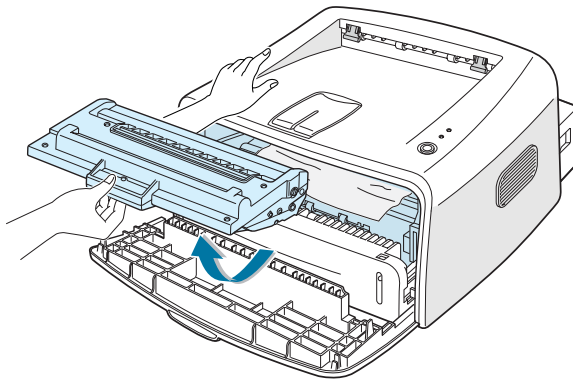

- 3 Trek voorzichtig het papier naar u toe.

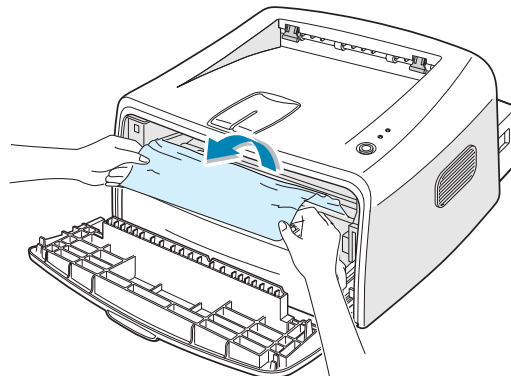

- 4 Controleer of er geen papier in de printer is achtergebleven.
- 5 Zet de tonercassette terug en doe de voorklep dicht. Het afdrukken kan worden hervat.

## Tips om te voorkomen dat papier vastloopt bij het afdrucken op A5-papier.

Als A5-papier regelmatig vastloopt, kunt u het volgende doen:

- 1 Open de lade en laad het papier zoals aangegeven in onderstaande illustratie.

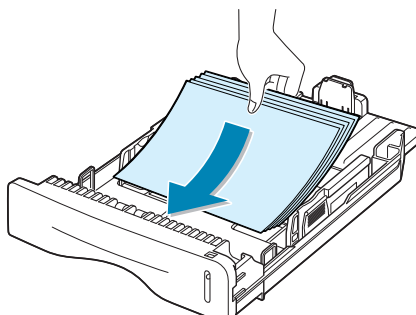

- 2 Open het venster Eigenschappen van de Samsung ML-1710 Series en stel in tabblad **Papier** het papierformaat in op **A5 (148x210 mm)**.
- 3 Stel in tabblad **Layout** bij **Oriëntatie** de optie **Draaien** in op **90°**.

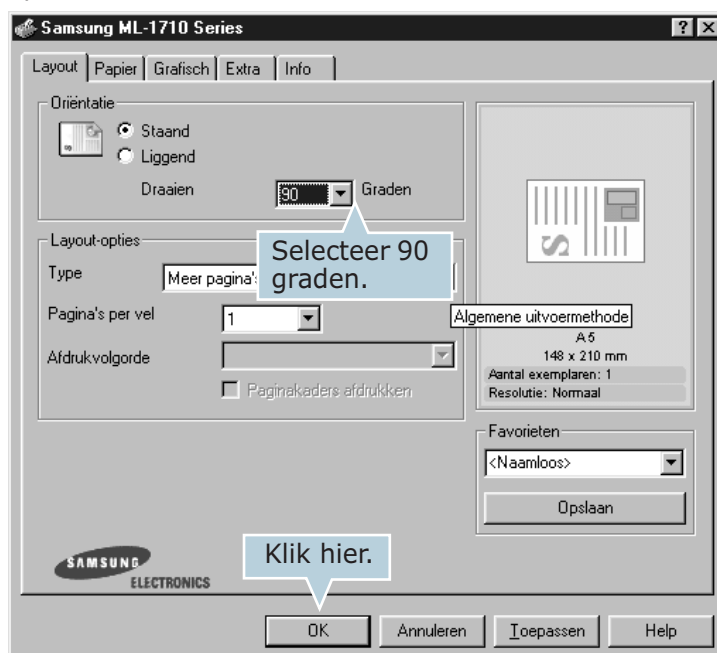

- 4 Klik op **OK** om het afdrucken te starten.

## Tips om ervoor te zorgen dat het papier niet vastloopt

De meeste problemen kunnen worden voorkomen door het juiste soort papier te kiezen. Als het papier toch vastloopt, volgt u de stappen zoals genoemd bij "Vastgelopen papier verwijderen" op pagina 6.7.

- Volg de aanwijzingen bij "Papier laden" op pagina 2.6. Zorg ervoor dat de papiergeleiders goed zijn ingesteld.
- Doe niet teveel papier in de lade. Zorg ervoor dat dit onder de maximummarkering rechts in de lade blijft.
- Schuif tijdens het afdrukken de lade niet open.
- Waaier het papier uit en maak er een rechte stapel van voordat u het in de lade legt.
- Gebruik geen gekreukeld, vochtig of omgekruld papier.
- Doe geen verschillende soorten papier in de lade.
- Gebruik alleen afdruk materiaal dat aan de specificaties voldoet. Zie "Papierspecificaties" op pagina 7.13.
- Leg het papier met de aanbevolen afdrukkzijde naar beneden in de lade.

---

## Problemen met de afdrukkwaliteit oplossen

### Checklist afdrukkwaliteit

Problemen met de afdrukkwaliteit kunt u oplossen via de volgende checklist:

- Verdeel de resterende toner over de tonercassette (zie pagina 5.3).
- Maak de binnenkant van de printer schoon (zie pagina 5.5).
- Wijzig in Eigenschappen van de printer (tabblad Grafisch) de resolutie (zie pagina 4.16).
- Zet de Tonerspaarstand uit (zie pagina 4.8).
- Kijk bij Algemene afdrukproblemen oplossen (zie pagina 6.3).
- Plaats een nieuwe tonercassette en controleer de afdrukkwaliteit (zie pagina 2.4).

## Problemen met de afdrukkwaliteit oplossen

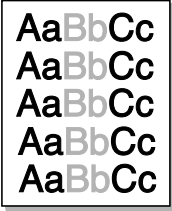
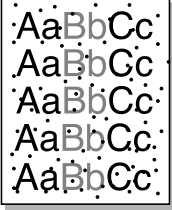
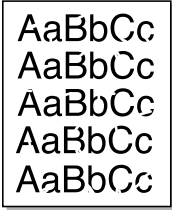
Probleem	Oplossing
<p><b>Lichte of vage afdrukken</b></p> 	<p>Als u een verticale witte strook of vaag gedeelte op de afdruk ziet:</p> <ul style="list-style-type: none"> <li>• Misschien is de tonercassette bijna leeg. Door de resterende toner over de cassette te verdelen, kunt u er waarschijnlijk nog een aantal afdrukken mee maken (zie "Toner opnieuw verdelen" op pagina 5.3). Als dit niet helpt, zult u een nieuwe tonercassette moeten plaatsen.</li> <li>• Misschien voldoet het papier niet aan de specificaties (bijvoorbeeld te vochtig of te ruw). Zie "Papierspecificaties" op pagina 7.13.</li> <li>• Als de hele pagina te licht is, is de resolutie misschien te laag ingesteld of staat de Tonerspaarstand aan. Wijzig in de Eigenschappen van de printer de Resolutie of Tonerspaarstand. Zie respectievelijk pagina 4.16 en 4.8.</li> <li>• Misschien moet de tonercassette gereinigd worden. Zie "Binnenzijde reinigen" op pagina 5.5.</li> </ul>
<p><b>Tonervlekken</b></p> 	<ul style="list-style-type: none"> <li>• Het papier voldoet niet aan de specificaties (bijvoorbeeld te vochtig of te ruw). Zie "Papierspecificaties" op pagina 7.13.</li> <li>• De transferrol is vuil. Zie "Binnenzijde reinigen" op pagina 5.5.</li> <li>• De printer moet aan de binnenzijde gereinigd worden. Zie "Binnenzijde reinigen" op pagina 5.5.</li> </ul>
<p><b>Uitvalverschijnselen</b></p> 	<p>Als op willekeurige plaatsen vage, meestal ronde, vlekken zitten:</p> <ul style="list-style-type: none"> <li>• Misschien zat er een slecht vel tussen het papier. Druk het document opnieuw af.</li> <li>• Het vochtgehalte van het papier is niet op alle plaatsen gelijk of het papieroppervlak bevat vochtplekken. Probeer een andere merk papier. Zie "Papierspecificaties" op pagina 7.13.</li> <li>• Een hele doos papier is niet in orde. Problemen bij het fabricageproces kunnen ertoe leiden dat toner niet goed hecht aan sommige gedeeltes van het papier. Probeer een ander merk papier.</li> <li>• De tonercassette kan defect zijn. Zie "Verticaal terugkerende afwijkingen" op de volgende pagina.</li> <li>• Als na deze stappen het probleem niet is opgelost, neem dan contact op met een service center.</li> </ul>

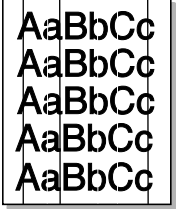
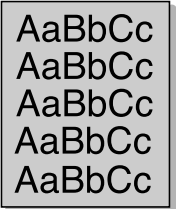
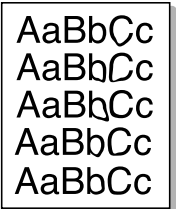
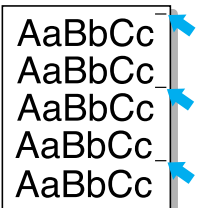
Probleem	Oplossing
<p><b>Verticale strepen</b></p> 	<p>Als de afdrukken een zwarte, verticale streep vertonen:</p> <ul style="list-style-type: none"> <li>• Er zit waarschijnlijk een kras op de lichtgevoelige drum in de tonercassette. Plaats een nieuwe tonercassette.</li> </ul>
<p><b>Grijze achtergrond</b></p> 	<p>Als er in lichte gedeelten te veel toner wordt gebruikt (grijze achtergrond) kunt u dit wellicht oplossen met de volgende procedure:</p> <ul style="list-style-type: none"> <li>• Gebruik papier met een lichter gewicht. Zie "Papierspecificaties" op pagina 7.13.</li> <li>• Controleer de omgeving van de printer; bijzonder droge (lage luchtvochtigheid) of vochtige omstandigheden (relatieve luchtvochtigheid meer dan 80%) kunnen leiden tot een grijze achtergrond.</li> <li>• Verwijder de oude tonercassette en plaats een nieuwe. Zie "Tonercassette plaatsen" op pagina 2.4.</li> </ul>
<p><b>Tonervegen</b></p> 	<ul style="list-style-type: none"> <li>• Reinig de binnenkant van de printer. Zie "Binnenzijde reinigen" op pagina 5.5.</li> <li>• Controleer papiersoort en -kwaliteit. Zie "Papierspecificaties" op pagina 7.13.</li> <li>• Verwijder de oude tonercassette en plaats een nieuwe. Zie "Tonercassette plaatsen" op pagina 2.4.</li> </ul>
<p><b>Verticaal terugkerende afwijkingen</b></p> 	<p>Als de afdrukken met regelmatige tussenafstanden tonervegen vertonen:</p> <ul style="list-style-type: none"> <li>• De tonercassette kan beschadigd zijn. Als een afwijking zich met regelmatige tussenafstanden herhaalt, moet u een paar keer een schoonmaakblad afdrukken om de tonercassette te reinigen (zie pagina 5.5). Als het probleem blijft terugkomen, plaatst u een nieuwe tonercassette. Zie "Tonercassette plaatsen" op pagina 2.4.</li> <li>• Misschien zit er toner op sommige onderdelen van de printer. Als de achterkant van de afdrukken vlekken vertoont, lost het probleem zich waarschijnlijk na een aantal pagina's vanzelf op.</li> <li>• De fixeereenheid (fuser) kan beschadigd zijn. Neem contact op met een service center.</li> </ul>

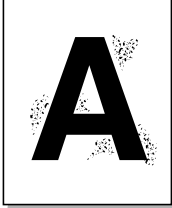
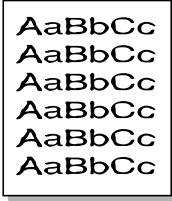
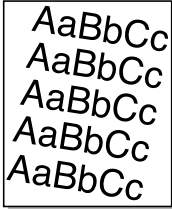
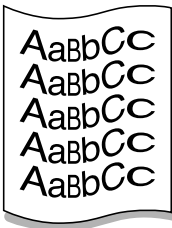
Probleem	Oplossing
<p><b>Schaduwvlekken</b></p> 	<p>Schaduwvlekken door een teveel aan toner.</p> <ul style="list-style-type: none"> <li>• Misschien is het papier te vochtig. Druk opnieuw af op een vel uit een nieuw pak papier. Maak de verpakking van een nieuw pak papier pas open op het moment dat u het gaat gebruiken. Daarmee voorkomt u dat het papier teveel vocht opneemt.</li> <li>• Als er schaduwvlekken optreden op enveloppen, kunt u proberen de indeling zo te veranderen dat er niet wordt afgedrukt op gedeelten die dikker zijn doordat aan de andere kant een overlappende naad zit. Dit probleem kan worden veroorzaakt door afdrucken op naden.</li> <li>• Als de hele pagina wordt bedekt door schaduwvlekken, kies dan een andere afdrukresolutie vanuit uw programma of in het venster Eigenschappen van de printer.</li> </ul>
<p><b>Misvormde tekst</b></p> 	<ul style="list-style-type: none"> <li>• Als tekst er misvormd uit ziet ("uitgehold" effect), kan het papier te glad zijn. Probeer een ander type papier. Zie "Papierspecificaties" op pagina 7.13.</li> <li>• Als tekst er misvormd uit ziet (golvend effect), heeft de scanner misschien onderhoud nodig. Controleer of het probleem ook optreedt op de demopagina door de <b>Cancel</b> toets van het bedieningspaneel 2 seconden in te drukken (terwijl de printer klaar staat voor gebruik). Neem zo nodig contact op met een service center.</li> </ul>
<p><b>Pagina trekt scheef</b></p> 	<ul style="list-style-type: none"> <li>• Controleer type en kwaliteit van het papier. Zie "Papierspecificaties" op pagina 7.13.</li> <li>• Zorg ervoor dat het papier of ander afdruk materiaal goed in de papierlade zit en dat de geleiders niet te los of te strak tegen het papier aan zitten.</li> </ul>
<p><b>Gekruld of golvend papier</b></p> 	<ul style="list-style-type: none"> <li>• Controleer de papiersoort en -kwaliteit. Zowel hoge temperaturen als een hoge luchtvochtigheid kunnen ertoe leiden dat het papier gaat omkrullen. Zie "Papierspecificaties" op pagina 7.13.</li> <li>• Draai de stapel papier in de invoer om. U kunt ook proberen het probleem op te lossen door het papier in de invoer 180° te draaien.</li> <li>• Open de achterklep en kijk of het probleem is opgelost wanneer u het papier met de afdrukzijde omhoog uitvoert.</li> </ul>

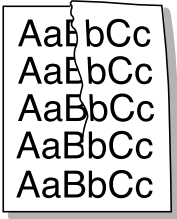
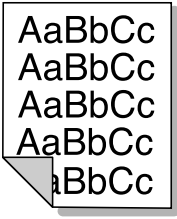
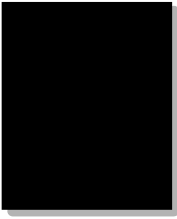
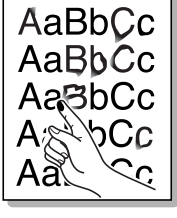
Probleem	Oplossing
<p><b>Gekreukt papier</b></p> 	<p>Controleer of het papier goed geladen is.</p> <ul style="list-style-type: none"> <li>• Controleer de papiersoort en -kwaliteit. Zie "Papierspecificaties" op pagina 7.13.</li> <li>• Open de achterklep en kijk of het probleem is opgelost wanneer u het papier met de afdrukzijde omhoog uitvoert.</li> <li>• Draai de stapel papier in de invoer om. U kunt ook proberen het probleem op te lossen door het papier in de invoer 180° te draaien.</li> </ul>
<p><b>Vlekken op achterzijde papier</b></p> 	<ul style="list-style-type: none"> <li>• Misschien is de transferrol vuil. Zie "Binnenzijde reinigen" op pagina 5.5.</li> <li>• Controleer of er tonerresten in de printer zitten. Reinig de binnenzijde van de printer.</li> </ul>
<p><b>Zwarte afdrucken</b></p> 	<ul style="list-style-type: none"> <li>• Misschien is de tonercassette niet goed geplaatst. Haal de cassette eruit en zet hem er opnieuw in.</li> <li>• De tonercassette is misschien defect. Plaats een nieuwe tonercassette.</li> <li>• Misschien moet de printer gerepareerd worden. Neem daarvoor contact op met een service center.</li> </ul>
<p><b>Tonerverlies</b></p> 	<p>Reinig de binnenzijde van de printer.</p> <ul style="list-style-type: none"> <li>• Controleer de papiersoort en -kwaliteit. Zie "Papierspecificaties" op pagina 7.13.</li> <li>• Plaats een nieuwe tonercassette.</li> <li>• Als het probleem daarmee niet is opgelost, moet de printer waarschijnlijk gerepareerd worden. Neem daarvoor contact op met een service center.</li> </ul>

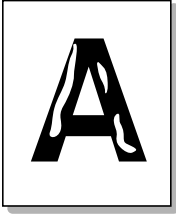
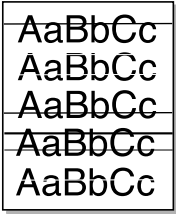
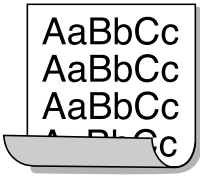
Probleem	Oplossing
<p><b>Openingen in tekens</b></p> 	<p>Openingen in tekens zijn witte gedeelten in tekens die zwart horen te zijn:</p> <ul style="list-style-type: none"> <li>• Als dit probleem optreedt bij transparanten, probeer dan een ander type. (In verband met de eigenschappen van transparanten is een beperkte mate van zulke openingen normaal.)</li> <li>• Misschien drukt u op de verkeerde kant van het materiaal af. Haal het materiaal eruit en draai het om.</li> <li>• Misschien voldoet het papier niet aan de papierspecificaties van deze printer. Zie "Papierspecificaties" op pagina 7.13.</li> </ul>
<p><b>Horizontale strepen</b></p> 	<p>Controleer bij horizontale zwarte strepen of vlekken het volgende:</p> <ul style="list-style-type: none"> <li>• Is de tonercassette juist geplaatst? Haal de cassette eruit en zet hem er weer in.</li> <li>• Misschien is de tonercassette defect. Plaats een nieuwe tonercassette. Zie "Tonercassette plaatsen" op pagina 2.4.</li> <li>• Lost dit het probleem niet op, dan moet de printer waarschijnlijk gerepareerd worden. Neem daarvoor contact op met een service center.</li> </ul>
<p><b>Omkrullen</b></p> 	<p>Als het afgedrukte papier omkruilt of het papier niet wordt ingevoerd, doet u het volgende:</p> <ul style="list-style-type: none"> <li>• Draai de stapel papier in de invoer om. U kunt ook proberen het probleem op te lossen door het papier in de invoer 180° te draaien</li> </ul>





# Foutmeldingen oplossen

Als er in de printer een fout optreedt, geven de lampjes op het bedieningspaneel aan om wat voor fout het gaat. In onderstaand overzicht kunt u nagaan welke fout het patroon van de lampjes aangeeft en hoe u de fout kunt oplossen.

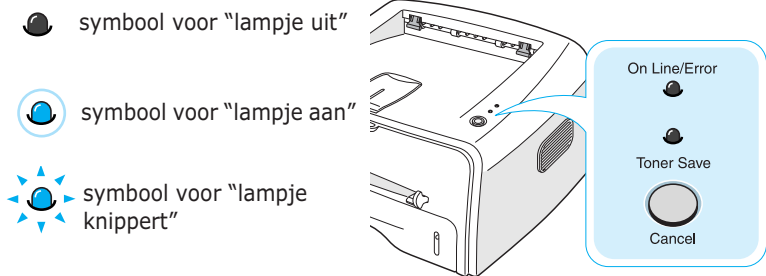
## Symbolen lampjes



Patroon	Mogelijke oorzaak en oplossingen
On Line/Error  Toner Save	Probleem met de printer dat u niet zelf kunt oplossen. Neem contact op met een service center.
On Line/Error  Toner Save  On Line/Error lampje licht rood op	<ul style="list-style-type: none"> <li>• Papier vastgelopen. Om dit probleem op te lossen, kijkt u bij "Vastgelopen papier verwijderen" op pagina 6.7.</li> <li>• De voorklep staat open. Sluit de klep</li> <li>• De tonercassette is leeg. Verwijder de oude cassette en plaats een nieuwe. Zie "Tonercassette plaatsen" op pagina 2.4.</li> </ul>
On Line/Error  Toner Save	<ul style="list-style-type: none"> <li>• U heeft op de <b>Cancel</b> toets gedrukt terwijl de printer gegevens aan het ontvangen was.</li> <li>• U heeft Handinvoer geselecteerd, maar er zit geen papier in de handinvoer. Doe papier in de handinvoer.</li> <li>• Als de printer bezig is met het ontvangen van gegevens, licht het <b>On Line/Error</b> lampje groen op.</li> <li>• Als de printer bezig is met afdrucken van de ontvangen gegevens, knippert het <b>On Line/Error</b> lampje snel.</li> </ul>

## Algemene Windows problemen oplossen

Probleem	Mogelijke oorzaak en oplossingen
Tijdens installatie verschijnt de melding "Bestand in gebruik".	Sluit alle programma's af. Verwijder alle software uit de groep Opstarten en start Windows opnieuw op. Installeer de printersoftware opnieuw.
De melding "Fout bij het schrijven naar LPTx" verschijnt.	<ul style="list-style-type: none"><li>• Controleer of de kabel tussen de computer en de printer goed is aangesloten en of de printer aan staat.</li><li>• Deze melding verschijnt ook als bidirectionele communicatie niet is ingeschakeld in het stuurprogramma.</li></ul>
Een van de volgende meldingen wordt getoond: "Algemene beschermingsfout", "Uitzondering OE", "Spool32" of "Ongeldige bewerking".	Sluit alle andere toepassingen af, start Windows opnieuw en probeer nogmaals af te drukken.



**NB:** Meer informatie over foutmeldingen van Microsoft Windows 9x, NT, Me, 2000 of XP vindt u in de handleiding die u bij uw pc geleverd heeft gekregen.

# Algemene Linux problemen oplossen

Probleem	Mogelijke oorzaak en oplossingen
Ik kan de instellingen in de Configuration Tool niet wijzigen	U kunt deze instellingen alleen wijzigen wanneer u administrator rechten heeft.
Ik gebruik de KDE desktop, maar de Configuration Tool en LLPR starten niet	Misschien heeft u de GTK libraries niet geïnstalleerd. Deze worden in het algemeen met de Linux software meegeleverd, maar u moet ze wel handmatig installeren. Kijk in de betreffende handleiding voor meer informatie over het installeren van aanvullende software.
Ik heb de software geïnstalleerd, maar deze komt niet voor in de KDE/Gnome menu's.	Bij sommige versies van de KDE en GNOME desktop omgeving moet u uw sessie opnieuw starten voor de wijzigingen van kracht worden.
Ik krijg de melding "Some options are not selected" tijdens het wijzigen van de printerinstellingen.	Bij sommige printers is sprake van instellingen die met elkaar in conflict zijn, waardoor een aantal instellingen niet voor twee opties tegelijk geselecteerd kunnen worden. Wanneer u een instelling wijzigt en de printersoftware meldt dat er sprake is van een conflict, wijzigt de betreffende optie in de waarde "No Choice". Voordat u deze wijzigingen kunt doorvoeren, moet u een optie selecteren die niet tot een conflictsituatie aanleiding geeft.
Ik kan een printer niet als standaardprinter selecteren.	<ul style="list-style-type: none"><li>• Er zijn omstandigheden waarin het niet mogelijk is de standaard wachtrij te wijzigen. Dit is bijvoorbeeld het geval met enkele varianten van LPRng, met name bij de nieuwste RedHat systemen, die gebruik maken van de 'printconf' wachtrijdatabase.</li><li>• Bij gebruikmaking van printconf wordt het bestand <b>/etc/printcap</b> automatisch ge-update door de database met printers die door het systeem wordt beheerd (meestal via het 'printtool' commando). De wachtrijen in <b>/etc/printcap.local</b> worden toegevoegd aan het nieuwe bestand omdat de standaard wachtrij in LPRng als eerste wachtrij in <b>/etc/printcap</b> is gedefinieerd. Om die reden kan de Samsung printersoftware de standaardprinter niet wijzigen wanneer een aantal wachtrijen via printtool anders zijn gedefinieerd.</li><li>• LPD systemen beschouwen de wachtrij met de naam 'lp' als de standaard wachtrij. Als er al een wachtrij met deze naam bestaat en als het geen alias heeft, kunt u de standaardprinter niet wijzigen. Om dit te omzeilen kunt u de wachtrij verwijderen of in bestand <b>/etc/printcap</b> een andere naam geven.</li></ul>

Probleem	Mogelijke oorzaak en oplossingen
Bij enkele documenten is het niet mogelijk meer pagina's per vel af te drukken.	Het afdrukken van meer pagina's per vel wordt bereikt door de PostScriptgegevens die naar het afdruksysteem zijn verstuurd na te bewerken. Dit is echter alleen mogelijk wanneer de PostScriptgegevens voldoen aan de documentstructuur van Adobe. Bij documenten die hier niet aan voldoen, kan het afdrukken van meer pagina's per vel problemen geven.
Ik gebruik BSD lpr (oudere versies van Slackware, Debian), maar een aantal opties die met LLPR zijn gekozen worden niet uitgevoerd.	Oudere BSD lpr systemen kennen een stringente beperking met betrekking tot de lengte van de string die aan het afdruksysteem wordt doorgegeven. Wanneer u een aantal verschillende opties hebt geselecteerd kan het zijn dat deze lengte overschreden wordt, met als gevolg dat niet alle opties worden doorgegeven. Selecteer in dat geval minder afwijkende opties, zodat het geheugen-gebruik wordt beperkt.
Ik wil een document "liggend" afdrukken, maar het document wordt gedraaid en vervormd afgedrukt.	De meeste Unix toepassingen waarmee de afdrukrichting "Liggend" kan worden geselecteerd, genereren de juiste PostScript code, dat op normale wijze (d.w.z. "Staannd") kan worden afgedrukt. In dat geval hoeft u deze instelling dus niet te wijzigen.
Sommige pagina's komen er blanco uit (er is niets op afgedrukt); ik maak gebruik van CUPS.	In een aantal oudere versies van CUPS (1.1.10 en ouder) zit een fout waardoor gegevens die in Encapsulated PostScript (EPS) formaat worden verzonden, niet goed worden verwerkt. Wanneer u via LLPR afdrukt, zorgt de software voor een programma-omweg door de gegevens naar normaal PostScript formaat te converteren. Als uw programma echter om LLPR heen werkt en de EPS data direct naar CUPS stuurt, zal het document waarschijnlijk niet goed worden afgedrukt.
Ik kan niet op een SMB (Windows) printer afdrukken	Om gedeelde SMB printers te kunnen configureren en gebruiken (bijvoorbeeld printers die via een Windows systeem gedeeld worden), moet u over de juiste installatie van het SAMBA pakket beschikken waarmee dit mogelijk is. Het "smbclient" commando moet beschikbaar zijn en op uw systeem gebruikt kunnen worden.
Het lijkt alsof mijn toepassing niets meer doet terwijl LLPR draait.	De meeste Unix toepassingen wachten op een commando als het "lpr" commando. Omdat LLPR wacht op input van de gebruiker voordat het de afdrukaak aan de printspooler doorgeeft, wacht de toepassing vaak op de terugkeer van het proces en lijkt daardoor niet meer te werken (de vensters worden niet vernieuwd). Dit is normaal en de toepassing zal weer normaal functioneren zodat de gebruiker LLPR verlaten heeft.

Probleem	Mogelijke oorzaak en oplossingen
Waar kan ik het IP-adres van mijn SMB server ingeven?	Als u het CUPS afdruksysteem niet gebruikt, kunt u dit opgeven in het dialoogvenster "Add Printer" van de Configuration Tool. Het is op dit moment binnen CUPS niet mogelijk het IP-adres van SMB printers te specificeren. U zult dus met behulp van Samba naar de resource moeten bladeren om af te kunnen drukken.
Sommige documenten worden blanco afgedrukt	Een aantal versies van CUPS, met name de versies die met Mandrake Linux voor versie 8.1 geleverd zijn, geven vanaf enkele toepassingen fouten bij het verwerken van PostScript output. Probeer te upgraden naar de laatste versie van CUPS (tenminste 1.1.14). Sommige RPM pakketten worden geleverd met deze Linux afdruksoftware.
Ik gebruik CUPS en een aantal opties (zoals meer pagina's per vel) lijken altijd aan te staan, terwijl deze niet in LLPR geselecteerd zijn.	Misschien zijn er lokaal opties gedefinieerd in uw bestand <code>~/lpoptions</code> dat via het commando <code>lpoptions</code> wordt gebruikt. Deze opties worden altijd gebruikt, tenzij LLPR instellingen zijn ingesteld die voorrang krijgen op deze opties. Om alle opties voor een printer te verwijderen, kunt u het volgende commando gebruiken: <code>lpoptions -x printer</code> (vervang "printer" door de naam van de wachtrij).
Ik wil een bestand afdrukken, maar krijg de foutmelding "Permission denied".	De meeste afdruksystemen werken niet via "super-user", maar alleen via "special user" (meestal "lp"). U moet er dan ook voor zorgen dat het bestand dat u wilt afdrukken via de spooler daemon voor de gebruiker beschikbaar is.
Op mijn PCL (of SPL) printer worden soms foutmeldingen afgedrukt in plaats van mijn document.	Helaas geven sommige Unix toepassingen soms niet-compatibele PostScript output die niet door Ghostscript of door de printer zelf in de PostScript mode wordt ondersteund. U kunt proberen de output naar een bestand weg te schrijven en het resultaat met Ghostscript te bekijken (met <code>gv</code> of <code>ghostview</code> is dit interactief mogelijk) en nagaan of u foutmeldingen krijgt. De fout zal echter hoogstwaarschijnlijk door de toepassing worden veroorzaakt. Neem daarover eventueel contact op met de softwareleverancier.



# 7

## Appendix

In dit hoofdstuk vindt u informatie over de volgende onderwerpen:

- **De printer onder Linux gebruiken**
- **Printerspecificaties**
- **Papierspecificaties**

---

# De printer onder Linux gebruiken

## Stuurprogramma van de printer installeren

### Systemeisen

#### Ondersteunde besturingssystemen

- Redhat 6.2/7.0/7.1 en hoger
- Linux Mandrake 7.1/8.0 en hoger
- SuSE 6.4/7.0/7.1 en hoger
- Debian 2.2 en hoger
- Caldera OpenLinux 2.3/2.4 en hoger
- Turbo Linux 6.0 en hoger
- Slackware 7.0/7.1 en hoger

#### Aanbevolen wordt:

- Pentium IV 1 GHz of hoger
- RAM 256 MB of hoger
- HDD 1 GB of hoger

#### Software

- Glibc 2.1 of hoger
- GTK+ 1.2 of hoger
- GhostScript

### Printerstuurprogramma installeren

- 1 Zorg ervoor dat uw printer op uw computer is aangesloten. Zet zowel de computer als de printer aan.
- 2 Als het scherm Administrator Login wordt getoond, typt u in het Login veld "**root**" in en geeft u het systeemwachtwoord in.



---

**NB:** Om de printersoftware te kunnen installeren, moet u inloggen als super user (root). Heeft u die rechten niet, neem dan contact op met uw systeembeheerder.

---

- 3 Plaats de cd-rom met de printersoftware in het cd-rom-station van uw computer. De cd-rom start automatisch.



**NB:** Als de cd-rom niet automatisch start, klik dan op het pictogram  onderin het venster. Als het Terminal scherm wordt getoond, typt u in:  
[root@local/root]# **cd /mnt/cdrom** (de cd-rom directory)  
[root@local cdrom]# **./setup.sh**

- 4 Selecteer het type installatie (**Recommended** of **Expert**) en klik op **Continue**.



**Recommended** wordt volledig automatisch, zonder tussenkomst van de gebruiker, geïnstalleerd. Bij **Expert** kunt u het installatiepad of afdruksysteem selecteren.

- 5 Heeft u **Recommended** geselecteerd, ga dan verder bij stap 6.

Voor **Expert** selecteert u de gewenste optie en klikt u op **Begin Install**.

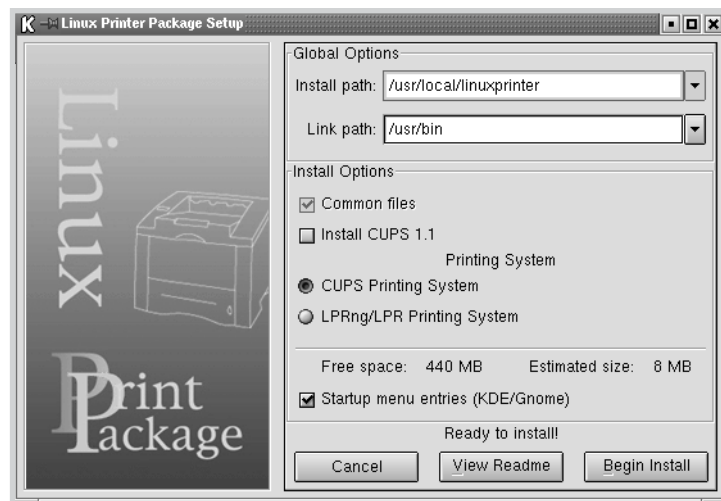



- 6 De installatie van het printerstuurprogramma wordt gestart. Wanneer de installatie voltooid is, klikt u op **Start**.

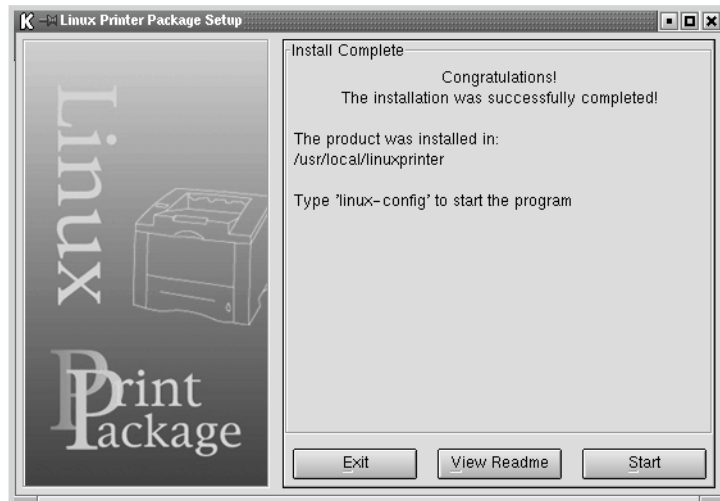

- 7 Het Linux Printer Configuration scherm wordt geopend. Klik in de taakbalk bovenin het venster op het pictogram **Add Printer**.



**NB:** Afhankelijk van het gebruikte afdruksysteem, kan het venster Administrator Login worden geopend. Geef in het Login veld "root" in en geef het systeemwachtwoord in.

- 8 De huidige printers van het systeem worden getoond. Selecteer de printer die u wilt gebruiken. De tabbladen die voor de geselecteerde printer beschikbaar zijn, worden bovenin het Add a Printer venster getoond.

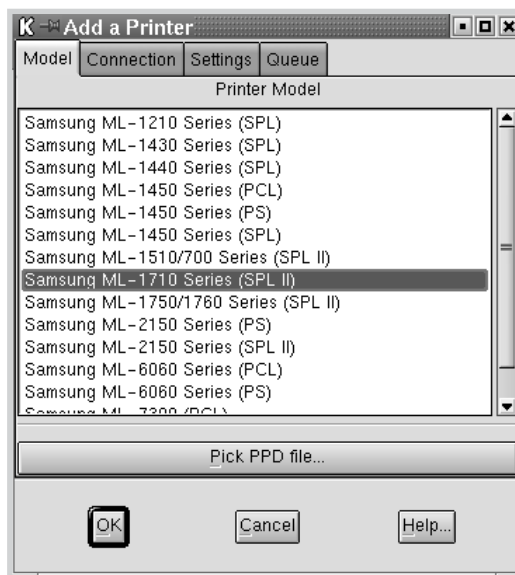

- 9 Klik op tabblad **Connection** en controleer of de juiste printerpoort is ingesteld. Is dit niet het geval, wijzig dan de instelling.



- 10 Met de tabbladen **Settings** en **Queue** kunt u de huidige instellingen van de printer bekijken en zondig aanpassen.



**NB:** De beschikbare opties zijn afhankelijk van de gebruikte printer. Het is mogelijk dat de velden Description en Location in uw Queue scherm niet voorkomen.

- 11 Klik op **OK** om dit scherm te verlaten.
- 12 Als in het venster wordt gemeld dat de configuratie van de nieuwe printer gelukt is, klikt u op **OK**.
- 13 Het venster Linux Printer Configuration wordt weer geopend. Het tabblad **Info** geeft informatie over uw printer. Desgewenst kunt u de configuratie van uw printer wijzigen. Meer informatie over het wijzigen van de printerconfiguratie, vindt u onder "Configuration Tool gebruiken" op pagina 7.8.

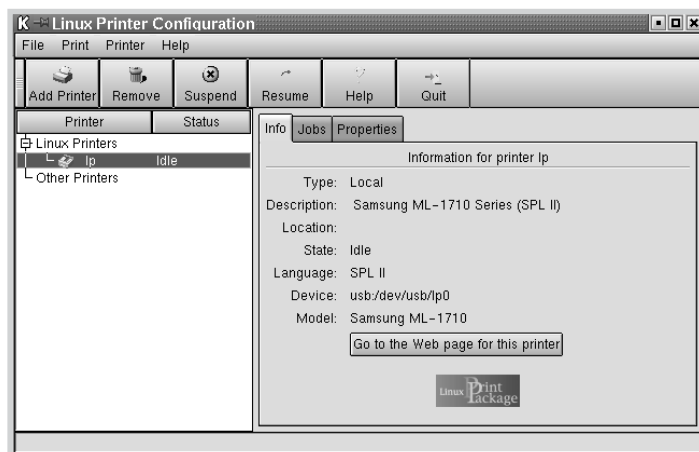

## Aansluitmethode van de printer wijzigen

Als u de wijze waarop de printer op de computer is aangesloten wilt wijzigen van USB in parallel of omgekeerd, moet u uw Samsung printer opnieuw configureren door de printer aan uw systeem toe te voegen. Dit doet u via de volgende stappen:

- 1 Zorg ervoor dat uw printer op uw computer is aangesloten. Zet zowel de computer als de printer aan.
- 2 Als het scherm Administrator Login wordt getoond, typt u in het Login veld "**root**" in en geeft u uw systeemwachtwoord in.



**NB:** Om de printersoftware te kunnen installeren, moet u inloggen als super user (root). Heeft u die rechten niet, neem dan contact op met uw systeembeheerder.

- 3 Via het pictogram Startup Menu onderin uw bureaublad selecteert u **Linux Printer** en vervolgens **Configuration Tool**.

U kunt het venster **Linux Printer Configuration** ook openen door in het Terminal scherm "**Linux-config**" in te typen.

- 4 Als het venster **Linux Printer Configuration** verschijnt, klikt u op het pictogram **Add Printer**. Dit vindt u op de taakbalk bovenin het venster.

- 5 Klik op tabblad **Connection** bovenin het venster op **Add a Printer**.

Controleer of de printerpoort juist is ingesteld. Zo niet, wijzig dan de instelling.



- 6 Klik op **OK**.

## Printerstuurprogramma verwijderen

- 1 Vanuit het Startup Menu pictogram onderin uw bureaublad selecteert u **Linux Printer** en vervolgens **Configuration Tool**.

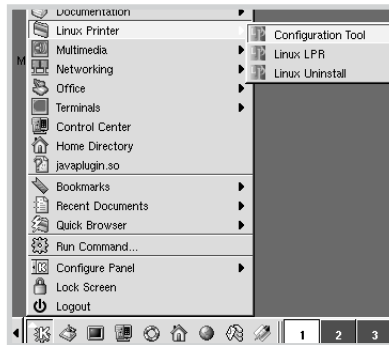

U kunt het venster Linux Printer Configuration ook openen door in het Terminal scherm "**Linux-config**" in te typen.

- 2 In het venster **Linux Printer Configuration** selecteert u vanuit het menu **File** het commando **Uninstall**.
- 3 Het scherm **Administrator Login** wordt geopend. Geef in het Login veld "**root**" in en geef het systeemwachtwoord in. Klik op **Proceed**.



**NB:** Om de printersoftware te kunnen verwijderen, moet u inloggen als super user (root). Heeft u die rechten niet, neem dan contact op met uw systeembeheerder.

- 4 Vervolgens verschijnt een berichtvenster waarin u wordt gevraagd te bevestigen dat u verder wilt gaan met het de-installatieproces. Klik op **Ja**.
- 5 Selecteer **Complete uninstall** en klik op **Uninstall**.

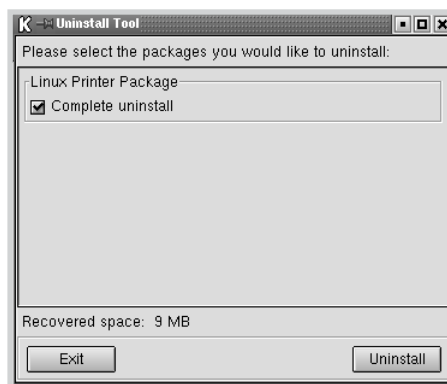

6 Klik op **OK** om het de-installatieproces te starten.

7 Als dit proces voltooid is, klikt u op **Finished**.

## Configuration Tool gebruiken

Met de Configuration Tool kunt u beheertaken zoals het toevoegen en verwijderen van printers uitvoeren en de algemene printerinstellingen wijzigen. Als "regular user" kunt u via de Configuration Tool nagaan welke afdruktaken er in de wachtrij staan, de printereigenschappen bekijken en de voorkeursinstellingen wijzigen.

U opent de Configuration Tool als volgt:

1 Vanuit het Startup Menu pictogram onderin het scherm selecteert u **Linux Printer** en vervolgens **Configuration Tool**. Het venster Linux Printer Configuration wordt geopend.

U kunt dit venster ook openen door in het Terminal scherm "**Linux-config**." in te typen.

2 Het venster Linux Printer Configuration toont in het linkergedeelte een lijst met geïnstalleerde printers. In het rechtergedeelte ziet u een aantal tabbladen die informatie over de op dat moment geselecteerde printer weergeven.

Selecteer uw printer, als deze nog niet geselecteerd is.

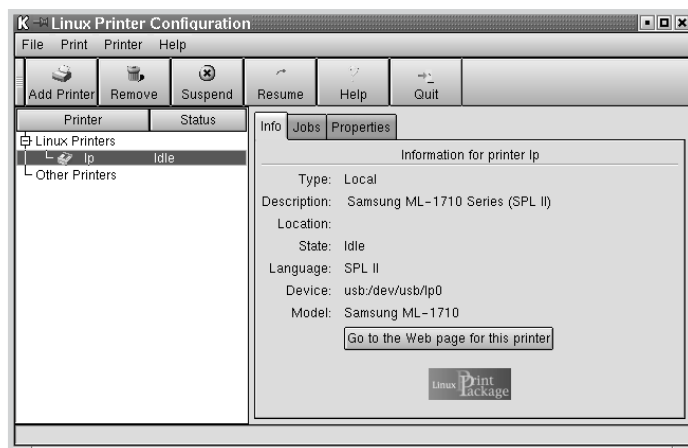

### 3 Tabblad **Info** bevat algemene informatie over de printer.

Als u gebruiker van internet bent, kunt u door op **Go to the Web page for this printer** te klikken naar de Samsung website gaan.

Klik op tabblad **Jobs** om de wachtrij voor de geselecteerde printer te bekijken en te beheren. Afdruktaken in de wachtrij kunt u uitstellen, hervatten of verwijderen. U kunt ook een afdruktaak naar de wachtrij van een andere printer slepen.

Via tabblad **Properties** kunt u de standaardinstellingen van de printer wijzigen.



**NB:** Regular users kunnen de door de systeembeheerder/administrator vastgestelde instellingen overschrijven. Wanneer een Regular user op **Apply** klikt, worden de instellingen van deze gebruiker opgeslagen in het gebruikersprofiel en deze kunnen later met LLPR worden gebruikt. Wijzigingen die de systeembeheerder/administrator via de Configuration Tool aanbrengt, worden als de nieuwe algemene standaardinstellingen opgeslagen.

## LLPR eigenschappen wijzigen

Door het venster LLPR Properties te openen, kunt u de eigenschappen van de printer aan uw wensen aanpassen.

Het venster **LLPR Properties** opent u als volgt:

- 1 Selecteer vanuit het programma dat u gebruikt het commando **Print**.
- 2 Wanneer het Linux LPR venster wordt getoond, klikt u op **Properties**.

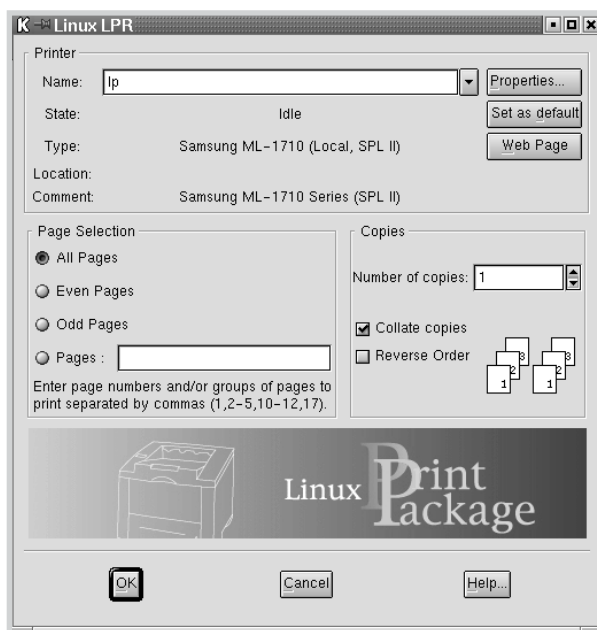

U kunt het LLPR venster ook op de volgende manier openen:

- Klik op het pictogram Startup Menu onderin het scherm; selecteer **Linux Printer** en vervolgens **Linux LPR**.
- Als het Linux Printer Configuration venster geopend is, selecteert u vanuit het **Print** menu **Test Print**.

### 3 Het venster LLPR Properties wordt geopend.

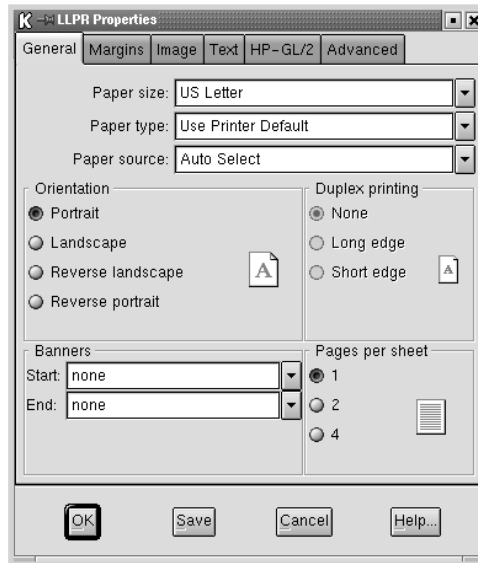

Bovenin dit venster ziet u de volgende zes tabbladen:

- **General** - Hier kunt u het papierformaat, de papiersoort, de papierinvoer en de afdrukrichting van de documenten instellen, dubbelzijdig afdrucken inschakelen, begin- en eindregels toevoegen en het aantal pagina's per vel wijzigen.
- **Margins** - Hier kunt u de paginamarges instellen. De grafische afbeelding rechts geeft de huidige instellingen weer. Deze marges gelden niet wanneer een PostScript document wordt afgedrukt.
- **Image** - Hiermee kunt u de opties instellen die worden gebruikt bij het afdrucken van bestanden met afbeeldingen, bijvoorbeeld wanneer een niet-PostScript document via de commandoregel aan de LLPR wordt doorgegeven. Kleurinstellingen gelden echter ook voor PostScript documenten.
- **Text** - Hier kunt u de dichtheid van de tekst selecteren en de syntaxkleur aan- of uitzetten.
- **HP-GL/2** - Hiermee kunt u de standaardopties instellen voor het afdrucken van documenten van het formaat HP-GL/2 (wordt gebruikt door ontwerpers).
- **Advanced** - Hier kunt u de standaardinstellingen voor de printer overschrijven.

Als u op de knop **Opslaan** onderin het scherm drukt, worden de opties bewaard tot de volgende LLPR sessie.

Gebruik de knop **Help** voor meer informatie over de diverse opties van het venster.

- 4 Als u de opties toe wilt passen, klikt u in het **LLPR Properties** venster op **OK**. U keert nu terug naar het venster **Linux LPR**. Klik op **OK** om het afdrucken te starten.



## Printerspecificaties

Onderwerp	Specificaties en beschrijving
Afdruksnelheid <sup>a</sup>	Tot 16 pagina's per minuut (A4), tot 17 pagina's per minuut (Letter)
Resolutie	Tot 600 x 600 dpi effectieve output
Tijdsduur eerste afdruk	12 seconden
Opwarmtijd	30 seconden
Aansluitwaarden	AC 120 V (VS, Canada) / 220 ~ 240 V (andere landen), 50 / 60 Hz
Energiegebruik	Gemiddeld 280 W tijdens gebruik / Minder dan 10 W in de slaapstand
Geluidswaarden <sup>b</sup>	Standby: Minder dan 35 dBA; Gebruik: Minder dan 50 dBA Modus Sleep (slapen): Achtergrondruis
Toner	Enkele cassettes
Gebruiksduur toner <sup>c</sup>	3,000 pagina's (1,000 pagina's met de meegeleverde cartridge) bij 5% dekking (IDC)
Gebruikscapaciteit/ belasting printer	Maximaal tot 15.000 pagina's per maand
Gewicht	7 kg
Gewicht verpakking	Papier: 1,76 kg, Plastic: 0,2 kg
Afmetingen buitenzijde (B x D x H)	352 x 372 x 196 mm
Gebruiksomgeving	Temperatuur: 10 ~ 32 °C / 50 ~ 90 °F; Luchtvochtigheid: 20 ~ 80 % RH
Emulatie	SPL
Random Access Memory (RAM-geheugen)	8 MB (niet uitbreidbaar)
Lettertypes	Windows lettertype
Interface	<ul style="list-style-type: none"> <li>• IEEE 1284 bidirectioneel parallel</li> <li>- Ondersteunde modussen: Nibble, Byte, ECP compatibel</li> <li>• USB interface</li> <li>- voldoet aan USB 1.1</li> <li>- 12 Mbps 1 poort</li> </ul>

a. de prestaties van de computer, de toegepaste software, de wijze van verbinding, het mediatype, de mediagrootte en de ingewikkeldheid van de opdracht.

b. Geluidsdrukniveau, ISO7779

c. Kan worden beïnvloed door het gebruikte operatingsysteem, het afdrukinterval, het mediatype, de mediagrootte.

---

# Papierspecificaties

## Overzicht

U kunt met uw printer op een groot aantal verschillende afdrukmaterialen afdrucken, bijvoorbeeld gerecycleerd papier, enveloppen, etiketten, transparanten en papier met een afwijkend formaat. De eigenschappen van het papier, zoals gewicht, samenstelling, vezel en vochtigheid, zijn van grote invloed op de prestaties en afdrukkwaliteit van de printer. Gebruik van papier dat niet aan de in deze gebruiksaanwijzing vermelde specificaties voldoet, kan tot de volgende problemen leiden:

- Slechte afdrukkwaliteit
- Vastlopen van het papier
- Versnelde slijtage van de printer



### Opmerkingen:

- Sommige papiersoorten voldoen aan de in deze handleiding genoemde richtlijnen, maar geven toch niet het gewenste resultaat. Dit kan het gevolg zijn van een onjuiste behandeling van het papier, een te hoge of lage temperatuur of luchtvochtigheid of andere factoren waarop Samsung geen invloed heeft.
- Voordat u een grote hoeveelheid papier aanschaf, adviseren wij u eerst na te gaan of deze aan de in deze handleiding genoemde specificaties voldoet.



**LET OP:** Gebruik van papier dat niet aan de genoemde specificaties voldoet, kan dusdanige problemen veroorzaken dat reparatie noodzakelijk is. Deze reparaties vallen niet onder de garantie of service-overeenkomst die Samsung biedt.

---

## Ondersteunde papiersoorten

Papier	Afmetingen	Gewicht	Capaciteit <sup>a</sup>
Letter	216 X 279 mm	60 tot 90 grams bankpost	<ul style="list-style-type: none"> <li>• 250 vel 75 grams bankpost papier in de lade</li> <li>• 1 vel papier in de handinvoer</li> </ul>
A4	210 X 297 mm		
Executive	191 X 267 mm		
Legal	216 X 356 mm		
B5 (JIS)	182 X 257 mm		
Folio	216 X 330 mm		
Minimum aangepast formaat	76 x 127 mm	60 tot 163 grams bankpost	1 vel papier in de handinvoer
Maximum aangepast formaat	216 x 356 mm		
Transparanten	Zie bovengenoemde minimum en maximumformaten.	Dikte: 0,10 X 0.14 mm	
Etiketten		max. 90 grams bankpost	
Enveloppen			

*a. De capaciteit is afhankelijk van het gewicht en de dikte van het afdruk materiaal en de gebruiksomgeving.*



**NB:** Afdruk materiaal dat korter is dan 127 mm kan gemakkelijker vastlopen. U krijgt de beste resultaten wanneer u het papier op de juiste wijze opslaat en behandelt. Zie "Richtlijnen voor de printeromgeving en het opslaan van papier" op pagina 7.17.

## Richtlijnen voor gebruik van het papier

U krijgt de beste resultaten wanneer u normaal 75 grams papier gebruikt. Controleer of het papier van goede kwaliteit is en geen scheuren, vlekken, stof, kreukels, vouwen of omgekrulde randen bevat.

Als u niet zeker bent over het papier dat u wilt gebruiken (bijvoorbeeld of het bankpost of gerecycleerd papier is), controleer dan het etiket op de verpakking.

De volgende situaties kunnen een slechte afdrukkwaliteit, vastlopen van het papier en zelfs schade aan de printer veroorzaken.

Symptoom	Probleem met het papier	Oplossing
Slechte afdrukkwaliteit, toner hecht niet goed of problemen met invoeren	Te vochtig, te ruw, te glad of papier met reliëf, slechte partij	Probeer een andere papiersoort, tussen 100 en 250 Sheffield, 4 en 5% vochtinhoud.
Toner hecht niet overal; vastlopen, omkrullen van het papier	Papier niet goed opgeslagen	Bewaar het papier vlak en in de oorspronkelijke vochtbestendige verpakking.
Grijze schaduwen op de achtergrond/slijtage van de printer	Te zwaar	Gebruik lichter papier of open de achter-uitvoer.
Papier krult om bij het invoeren	Te vochtig of papervezel niet geschikt (verkeerde richting of te kort)	<ul style="list-style-type: none"><li>• Open de achteruitvoer.</li><li>• Gebruik papier met een lange vezel.</li></ul>
Papier loopt vast, printer beschadigd	Inkepingen of perforaties	Gebruik geen papier met inkepingen of perforaties.
Problemen met invoeren	Rafelige randen	Gebruik papier van een goede kwaliteit.



### Opmerkingen:

- Gebruik geen briefpapier dat is gedrukt met lage-temperatuur inkt, zoals voor sommige thermografische soorten wordt gebruikt.
- Gebruik geen briefpapier met reliëf.
- De printer gebruikt hitte en druk om de toner aan het papier te hechten. Controleer van tevoren of de inkt die voor uw briefpapier, gekleurde papier of voorbedrukte formulieren is gebruikt gedurende 0,1 seconde bestand is tegen een temperatuur van 200 °C.

## Papierspecificaties

Onderwerp	Specificaties
pH-waarde	5,5 t/m 8,0 pH
Caliper	0,094 t/m 0,18 mm
Kromming	Vlak binnen 5 mm
Snijranden	Gesneden met scherpe bladen, zonder zichtbare rafels.
Fixeervereisten	Moet gedurende 0,1 seconde bestand zijn tegen een temperatuur van 200 °C.
Vezel	Lange vezel
Vochtgehalte	4 % - 6 % per gewicht
Gladheid	100 - 250 Sheffield

## Papieruitvoer capaciteit

Uitvoer	Capaciteit
Normale uitvoer	50 vel 75 grams bankpost papier
Achteruitvoer	1 vel 75 grams bankpost papier

## Richtlijnen voor de printeromgeving en het opslaan van papier

De omgeving waarin het papier wordt bewaard is van directe invloed op de invoer van het papier door de printer.

De beste temperatuur voor zowel de printer als het papier is kamertemperatuur en een omgeving die niet te droog of te vochtig is. Papier absorbeert en verliest namelijk snel vocht.

Door een te hoge of te lage temperatuur en luchtvochtigheid gaat het papier in kwaliteit achteruit. Door de warmte gaat het vocht in het papier verdampen, terwijl het door een te lage temperatuur op het papier zal condenseren.

Verwarmingssystemen en airconditioners onttrekken veel vocht aan de ruimte. Zodra een pak papier geopend en gebruikt wordt, wordt er vocht aan onttrokken, waardoor het streperig en vlekkerig kan worden. Door vochtig weer en koelsystemen kan de luchtvochtigheid in de kamer of ruimte hoger worden. Niet-verpakt papier absorbeert het overtollige vocht, wat leidt tot lichte afdrukken en "dropouts" (uitvalverschijnselen).

Bovendien kan het papier door steeds weer vocht te verliezen en op te nemen kromtrekken, met als gevolg dat het in de printer vastloopt.

Koop niet meer papier in dan u de komende tijd (ongeveer 3 maanden) gaat gebruiken. Papier dat gedurende een langere periode wordt bewaard, kan onder invloed van de omgeving (hoge en lage temperaturen en luchtvochtigheid) in kwaliteit achteruit gaan. Door niet teveel papier in te slaan, kunt u dit voorkomen.

Een ongeopend pak papier blijft enkele maanden goed, mits dit in een afgesloten ruimte wordt bewaard. De kwaliteit van geopende pakken papier kan onder invloed van de omgeving achteruit gaan, met name als het papier niet is verpakt in vochtbestendig verpakkingsmateriaal.

Voor de beste afdrukkwaliteit moet u uw voorraad papier opslaan bij een temperatuur tussen de 20° en 24°C en een relatieve vochtigheidsgraad van 45 tot 55%. Houd bij het kiezen van een plaats voor het opslaan van uw papier rekening met de volgende richtlijnen:

- Bewaar uw voorraad papier op kamertemperatuur.
- De lucht mag niet te droog of te vochtig zijn.
- U kunt een geopend pak papier het beste weer in de oorspronkelijke vochtbestendige verpakking terugdoen. In een zeer koude of warme omgeving kunt u het beste zoveel papier uit de verpakking halen als u die dag nodig heeft.

# *NOTITIES*



# INDEX

## A

- Aangepast formaat 4.13
- Aansluiten
  - netsnoer 2.11
  - parallele kabel 2.9
  - USB kabel 2.10
- Aansluiten via een parallele kabel 2.9
- Aansluiten via een USB kabel 2.10
- Afdrukken
  - aangepast formaat 4.13
  - demopagina 2.12
  - meer pagina's per vel 4.10
  - overlay 4.22
  - poster 4.14
  - posters 4.14
  - schoonmaakblad 5.7
- Afdruktaak annuleren 4.4
- Annuleren afdruktaak 4.4

## B

- Bedieningspaneel, uitleg 1.6

## D

- Demopagina, afdrukken 2.12

## E

- Enveloppen afdrukken 3.10
- Etiketten afdrukken 3.12

## H

- Help-informatie gebruiken 4.5

## I

- installeren
  - software 2.15
- Instellen
  - aantal exemplaren 4.6
  - formaat 4.6
  - geavanceerde opties 4.17
  - invoer 4.7
  - papiertype 4.7
  - resolutie 4.16
  - tonerspaarstand 4.8, 4.16
  - TrueType opties 4.18

## K

- Kaarten afdrukken 3.15

## L

- Laden papier 3.7

## M

- Meer pagina's per vel afdrukken 4.10

## N

- Netwerk 4.28

## O

- Overlay
  - afdrukken 4.24
  - maken 4.22



## P

- Papierlade vullen 2.6
- Papierstoringen oplossen 6.7
- Parallele kabel 2.9
- Plaatsen
  - tonercassette 2.4
- Printer, reinigen 5.5
- Printerkabel, aansluiten 2.9
- Printerstatus monitor 4.26
- Problemen
  - afdrukkwaliteit 6.13
  - Linux 6.20
  - Windows 6.19

## R

- Reinigen, printer 5.5

## S

- Schoonmaakblad, afdrukken 5.7
- Software
  - Linux 7.2
  - overzicht 2.13
  - systemeisen 2.15
- software
  - installatie ongedaan maken 2.19
  - installeren 2.15
  - systemvereisten 2.15
- Specificaties
  - papier 7.13
  - printer 7.12

## T

- taal, wijzigen 2.19
- Tabblad
  - Grafisch 4.16
  - Papier 4.6
- Toner
  - gebruiksduur 5.2
  - opnieuw verdelen 5.3
  - recyclen 5.2
  - vervangen 5.4
- Tonercassette
  - plaatsen 2.4
- Tonerspaarstand 4.8
- Transparanten afdrukken 3.13

## U

- Uitvoer, kiezen 3.5
- USB kabel 2.10

## V

- Vastgelopen papier verwijderen 6.7
- Vergroten 4.12
- Verkleinen 4.12

## W

- Watermerk
  - afdrukken 4.19
  - maken 4.20



Home

Bezoek onze website:  
[www.samsungprinter.com](http://www.samsungprinter.com)

Rev.2.00